

<b>F</b>	p. 4 - 6
<b>GB</b>	p. 7 - 9
<b>D</b>	p. 10 - 12
<b>NL</b>	p. 13 - 15
<b>E</b>	p. 16 - 18
<b>P</b>	p. 19 - 21
<b>I</b>	p. 22- 24
<b>DK</b>	p. 25 - 27
<b>N</b>	p. 28 - 30
<b>S</b>	p. 31 - 33
<b>FIN</b>	p. 34 - 36
<b>GR</b>	p. 37 - 39
<b>AR</b>	p. 42 - 40
<b>FA</b>	p. 45 - 43

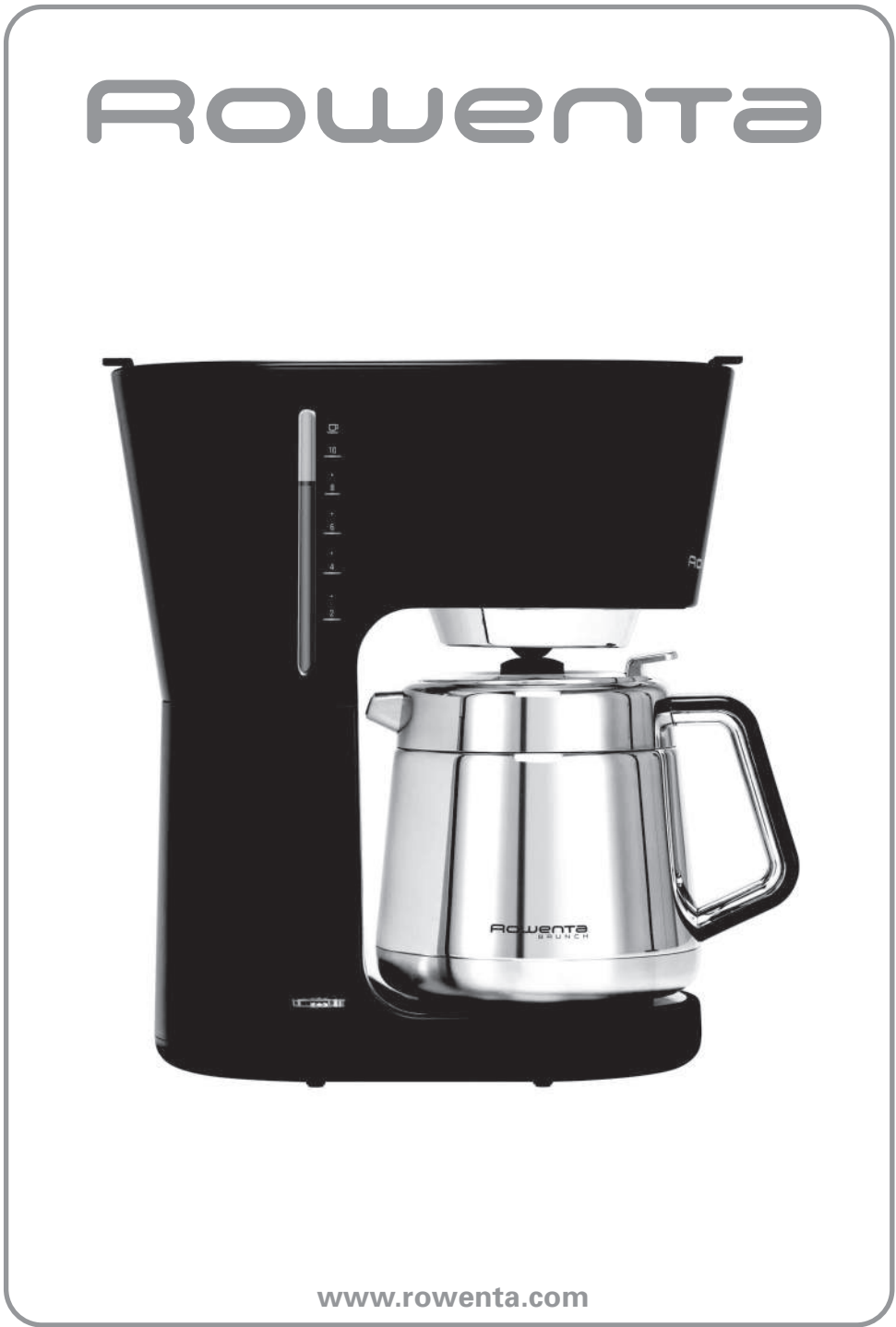

NC00018005

<b>F</b>
<b>GB</b>
<b>D</b>
<b>NL</b>
<b>E</b>
<b>P</b>
<b>I</b>
<b>DK</b>
<b>N</b>
<b>S</b>
<b>FIN</b>
<b>GR</b>
<b>AR</b>
<b>FA</b>

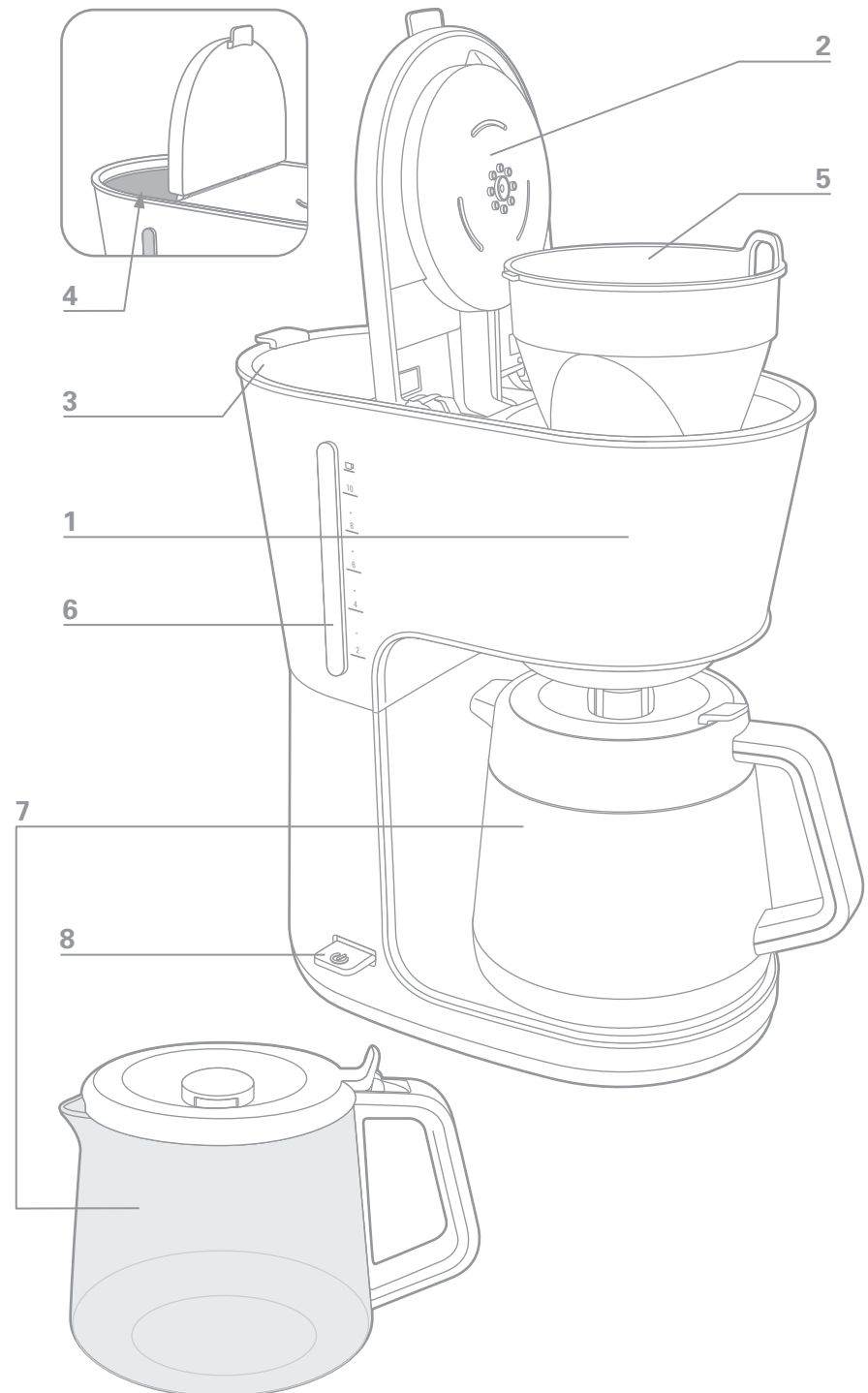

## شرح دستگاه

1. بدنه دستگاه
2. سرپوش نگهدارنده فیلتر
3. سرپوش مخزن آب
4. مخزن آب
5. نگهدارنده فیلتر

6. پیمانه اندازه گیری آب
7. تنگ ایزوترم یا شیشه ای (برطبق مدل)
8. سویچ روشن/خاموش



fig.1

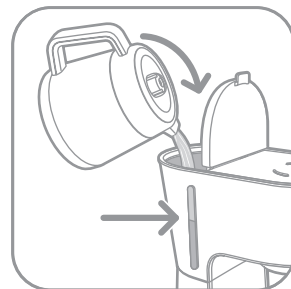

fig.2

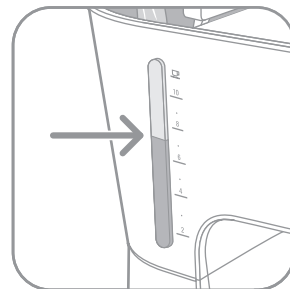

fig.3

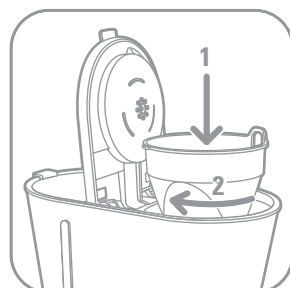

fig.4

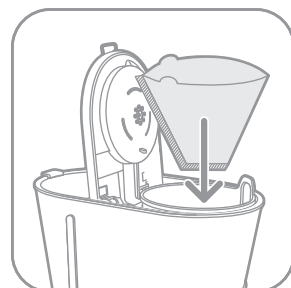

fig.5

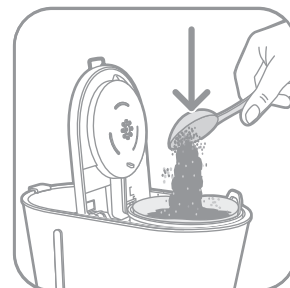

fig.6

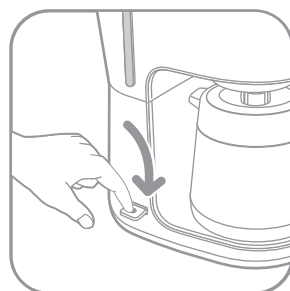

fig.7

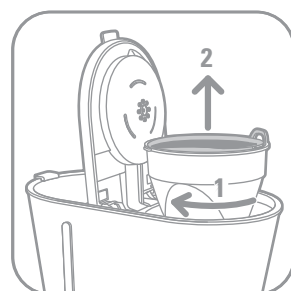

fig.8



fig.9



fig.10



fig.11

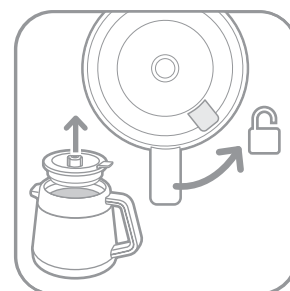

fig.12

- از قرار دادن دستگاه، سیم برق یا پرز در آب یا سایر مایعات، اکیدا خودداری کنید.
- از آویزان ماندن سیم برق در دسترس کودکان خودداری کنید.
- از تماس سیم برق با قسمت‌های داغ دستگاه، نزدیک بودن به هرگونه منبع گرما یا لبه تیز خودداری کنید.
- جهت حفظ ایمنی، از وسایل و قطعات یدکی فروخته شده توسط تولید کننده دستگاه استفاده ننمائید.
- از کشیدن سیم برق برای خاموش کردن دستگاه خودداری کنید.
- از کاربرد ایزوترم یا تنگ ریزش روی شعله یا منبع گرما در آشپزخانه خودداری کنید.
- از افزودن آب به دستگاه در صورت داغ بودن خودداری ننمائید.
- در همه حال سرپوش (۲) را بهنگام کاربرد قهوه ساز ببندید.
- کلیه دستگاهها تحت کنترل کیفیت جدی قرار می گیرند. تست عملکرد روی دستگاههای منتخب انجام می شود و به این خاطر علامت استفاده در برخی دستگاهها نشان داده می شود.
- از قرار گرفتن تنگ ایزوترم در اجاق مایکروویو، ماشین ظرفشویی یا روی مرکز پخت خودداری کنید.
- از قرار دادن دست خود داخل تنگ ایزوترم خودداری کنید.
- از گذاشتن تنگ شیشه ای در ماشین ظرفشویی اکیدا خودداری ننمائید.
- از کاربرد تنگ ریزش یا تنگ ایزوترم بدون سرپوش اجتناب کنید.

## دستورالعملهای ایمنی

- قبل از کاربرد دستگاه برای اولین بار، دستورالعمل ها را با دقت مطالعه نمائید: در صورت هرگونه استفاده ناصحیح، تولیدکننده میرا از هرگونه مسئولیت خواهد بود.
- از استفاده این وسیله توسط افرادی (شامل کودکان) با توانایی کم جسمانی، حسی و روانی یا نداشتن تجربه و دانش کافی باید اجتناب شود، مگر آنکه کاربرد آن با نظارت و آموزش توسط فرد مسئول ایمنی آنان انجام گیرد. با نظارت بر کودکان، از بازی نکردن آنها با دستگاه مطمئن شوید.
- قبل از اتصال دستگاه به برق، از تطابق ولتاژ سیستم با ولتاژ دستگاه شما و نیز موجود بودن پین زمینی در پرز مطمئن شوید.
- هرگونه استفاده ناصحیح موجب ابطال ضمانت خواهد شد.
- این دستگاه صرفاً بمنظور مصرف خانگی طراحی شده است. در صورت هرگونه استفاده تجاری و ناصحیح و یا عدم تطابق با دستورالعملها، سازنده میرا از هرگونه مسئولیت بوده و گارانتی دستگاه قابل اجرا نخواهد بود.
- پس از استفاده و هنگام نظافت، دستگاه را فوراً از برق خارج کنید.
- در صورت کارکرد ناصحیح یا خرابی، از کاربرد دستگاه خودداری کنید. در این صورت لطفاً با مرکز خدمات مجاز تماس حاصل فرمائید.
- هرگونه خدمات بغیر از نظافت و تعمیرات عادی توسط مشتری، باید توسط مرکز خدمات مجاز انجام شود.
- از کاربرد دستگاه در صورت خرابی سیم برق یا پرز، خودداری کنید. جهت اجتناب از هرگونه آسیب، سیم دستگاه باید توسط مرکز خدمات مجاز تعویض شود.





## DESCRIPTION

- 1 Corps principal
- 2 Couvercle du porte-filtre
- 3 Couvercle du réservoir d'eau
- 4 Réservoir
- 5 Porte-filtre
- 6 Niveau d'eau
- 7 Pot isotherme ou verseuse verre (selon modèles)
- 8 Bouton Marche / Arrêt.

## CONSIGNES DE SECURITE

- **Lire attentivement le mode d'emploi avant la première utilisation de votre appareil : une utilisation non conforme dégraderait le fabricant de toute responsabilité.**
- Cet appareil n'est pas prévu pour être utilisé par des personnes (y compris les enfants) dont les capacités physiques, sensorielles ou mentales sont réduites ou des personnes dénuées d'expérience ou de connaissance, sauf si elles ont pu bénéficier, par l'intermédiaire d'une personne responsable de leur sécurité, d'une surveillance ou d'instructions préalables concernant l'utilisation de l'appareil. Il convient de surveiller les enfants pour s'assurer qu'ils ne jouent pas avec l'appareil.
- Avant de brancher l'appareil, vérifier que la tension d'alimentation de votre installation correspond à celle de l'appareil et que la prise de courant comporte bien la terre.

### **Toute erreur de branchement annule la garantie.**

- Votre appareil est destiné uniquement à un usage domestique et à l'intérieur de la maison.
- Débrancher l'appareil dès que vous cessez de l'utiliser et que vous le nettoyez.
- Ne pas utiliser l'appareil s'il ne fonctionne pas correctement ou s'il a été endommagé. Dans ce cas, s'adresser à un centre service agréé.
- Toute intervention autre que le nettoyage et l'entretien usuel par le client doit être effectuée par un centre service agréé.
- Si le câble d'alimentation ou la fiche sont endommagés, n'utilisez pas l'appareil. Afin d'éviter tout danger, faites obligatoirement remplacer le câble d'alimentation par un centre service agréé.
- Ne pas mettre l'appareil, le câble d'alimentation ou la fiche dans l'eau ou tout autre liquide.
- Ne pas laisser pendre le câble d'alimentation à portée de main des enfants.

- Le câble d'alimentation ne doit jamais être à proximité ou en contact avec les parties chaudes de votre appareil, près d'une source de chaleur ou sur un angle vif.
- Pour votre sécurité, n'utiliser que des accessoires et des pièces détachées du fabricant adaptés à votre appareil.
- Ne pas débrancher la fiche de la prise en tirant sur le câble.
- Ne pas utiliser la verseuse ou le pot isotherme sur une flamme et sur des plaques de cuisinières électriques.
- Ne pas remettre d'eau dans l'appareil s'il est encore chaud.
- Toujours fermer le couvercle (2) lors du fonctionnement de la cafetière.
- Tous les appareils sont soumis à un contrôle qualité sévère. Des essais d'utilisation pratiques sont faits avec des appareils pris au hasard ce qui explique d'éventuelles traces d'utilisation.
- Ne jamais mettre votre pot isotherme dans un four à micro-ondes, dans un lave-vaisselle ou sur une plaque de cuisson.
- Ne jamais introduire votre main à l'intérieur du pot isotherme.
- Ne jamais mettre la verseuse verre au lave-vaisselle.
- N'utilisez pas la verseuse ou le pot isotherme sans leur couvercle.



- Votre machine a été conçue pour un usage domestique seulement. Elle n'a pas été conçue pour être utilisée dans les cas suivants qui ne sont pas couverts par la garantie:

- Dans des coins de cuisines réservés au personnel dans des magasins, bureaux et autres environnements professionnels,
- Dans des fermes,
- Par les clients des hôtels, motels et autres environnements à caractère résidentiel,
- Dans des environnements de type chambres d'hôtes.

## AVANT LA PREMIERE UTILISATION

Faites fonctionner une première fois la cafetière sans café avec 1 litre d'eau pour rincer le circuit.

## PREPARATION DU CAFE

(Suivre les illustrations de 1 à 7)

- Utiliser uniquement de l'eau froide et un filtre papier n°4.
- Ne pas dépasser la quantité d'eau maximum indiquée sur le niveau d'eau du réservoir.

### 1 - Mise en marche de votre cafetière:

- Pour les modèles avec pot thermos, appuyer sur l'interrupteur transparent. Celui-ci s'éclaire d'une lumière blanche, et reprend sa position initiale dès que vous le relâchez.  
Note : Les appareils équipés d'un pot thermos disposent d'un arrêt automatique en fin de cycle.
- Pour les modèles avec verseuse verre, appuyer sur l'interrupteur transparent. Celui-ci s'éclaire d'une lumière blanche, et reste dans cette position. Pour arrêter l'appareil, remettre l'interrupteur dans sa position initiale (la lumière doit s'éteindre).

### 2 - Pour les modèles avec pot isotherme:

- Pour une meilleure conservation de la chaleur, rincer le pot isotherme à l'eau chaude avant utilisation.
- Le couvercle du pot isotherme doit être verrouillé fermement vers la gauche jusqu'à la butée pour la préparation et le maintien au chaud du café, figure 11.
- Pour servir le café, appuyer sur le levier du couvercle du pot isotherme vers le bas, figure 10.

### 3 - Pour tous modèles :

- Cette cafetière est équipée d'un stop-gouttes permettant de se servir un café avant la fin du passage d'eau. Replacer rapidement la verseuse ou le pot isotherme pour éviter tout débordement.
- Attendre quelques minutes avant de réaliser une seconde préparation du café.

## NETTOYAGE

- Pour évacuer la mouture usagée, retirer le porte-filtre de la cafetière, figures 8 et 9.
- Débrancher l'appareil.
- Ne pas nettoyer l'appareil chaud.
- Nettoyer avec un chiffon doux ou une éponge humide.
- Ne jamais mettre l'appareil dans l'eau ou sous l'eau courante.
- Le porte-filtre est lavable au lave-vaisselle.

## DETARTRAGE

- Détartrer votre cafetière tous les 40 cycles environ.

Vous pouvez utiliser :

- soit un sachet de détartrant du commerce dilué dans 1/2 litre d'eau froide.
- soit 2 grandes tasses de vinaigre d'alcool blanc.
- Verser dans le réservoir (4) et mettre la cafetière en marche (sans mouture).
- Laisser couler dans la verseuse ou le pot isotherme (7) la moitié du mélange, puis arrêter l'appareil en appuyant sur le bouton Marche / Arrêt, figure 7.
- Laisser agir pendant une heure.
- Remettre la cafetière en marche pour terminer l'écoulement.
- Rincer la cafetière en la faisant fonctionner 2 ou 3 fois avec 1 litre d'eau sans mouture.

**La garantie exclut les cafetières ne fonctionnant pas ou mal par absence de détartrage.**

## ACCESSOIRES

- Pot isotherme (modèles CT500 ou CT400)
- Verseuse verre (modèle CG400)

## EN CAS DE PROBLEME

- Vérifier :
  - le branchement
  - que le bouton Marche / Arrêt est en position marche (voyant allumé).
  - que le porte-filtre est bien verrouillé.
- Le temps d'écoulement de l'eau est trop long ou les bruits sont excessifs :
  - détartrer votre cafetière.

Votre appareil ne fonctionne toujours pas ?

Adressez-vous à un centre service agréé.

## PRODUIT ELECTRIQUE OU ELECTRONIQUE EN FIN DE VIE



**Participons à la protection de l'environnement!**

- ① Votre appareil contient de nombreux matériaux valorisables ou recyclables.
- ➔ Confiez celui-ci dans un point de collecte pour que son traitement soit effectué.

## DESCRIPTION

- 1 Main body
- 2 Filter holder cover
- 3 Water tank cover
- 4 Water tank

- 5 Filter holder
- 6 Water gauge
- 7 Isotherm or glass jug (depending on model)
- 8 ON/OFF switch.

## SAFETY INSTRUCTIONS

- Read the instructions carefully before using the appliance for the first time: the manufacturer may not be held responsible for any incorrect use.
- This appliance is not intended for use by persons (including children) with reduced physical, sensory or mental capabilities, or lack of experience and knowledge, unless they have been given supervision or instruction concerning use of the appliance by a person responsible for their safety. Children should be supervised to ensure that they do not play with the appliance.
- Before plugging in the appliance, ensure that the supply voltage of your system matches that of the appliance and that the socket has an earth pin.

### **Any incorrect connection will invalidate the guarantee.**

- Your appliance has been designed solely for domestic use in the home. Any commercial use, inappropriate use or failure to comply with the instructions, the manufacturer accepts no responsibility and the guarantee will not apply.
- Unplug the appliance immediately after use and when cleaning it.
- Do not use the appliance if it is not operating correctly or if it has been damaged. If this is the case, please contact an approved service centre.
- Any operations other than cleaning and regular servicing by the customer must only be carried out by an approved service centre.
- If the power cord or the plug is damaged, do not use the appliance. To avoid any danger, the power cord must be replaced by an approved service centre.
- Do not place the appliance, the power cord or the plug in water or any other liquid.
- Do not let the power cord dangle in the reach of children.

- The power cord must not be brought into contact with the hot parts of your appliance, close to a source of heat or a sharp edge.
- For your safety, only use spare parts and accessories sold by the manufacturer for your appliance.
- Do not unplug by pulling on the power cord.
- Do not use the isotherm or pouring jug on a flame or kitchen hob.
- Do not add water to the appliance if it is still hot.
- Always close the cover (2) when using the coffee maker.
- All of the appliances undergo strict quality control. Operating tests are carried out on appliances selected at random, which is why certain appliances have traces of use.
- Do not place your isotherm jug in a microwave oven, a dishwasher or on a cooking hob.
- Do not place your hand inside the isotherm jug.
- Never put the glass jug in the dishwasher.
- Do not use the pouring jug or the isotherm jug without the lid.



- This appliance is intended to be used only in the household.  
It is not intended to be used in the following applications, and the guarantee will not apply for:
  - staff kitchen areas in shops, offices and other working environments;
  - farm houses;
  - by clients in hotels, motels and other residential type environments;

- bed and breakfast type environments.

## PRIOR TO FIRST USE

GB

Operate your coffee maker for the first time without coffee with using 1 litre of water to rinse the circuit.

## MAKING COFFEE

(Follow the illustrations 1 to 7)

- Only use cold water and a n°4 coffee filter paper.
- Do not fill beyond the maximum water level marked on the water tank.

### 1 – Switching on your coffee maker:

- For models with isotherm jugs, press the transparent button. It will light up with a white light and will return to its initial position once it is released.

Note: Models equipped with an isotherm jug have an automatic stop system at the end of the cycle.

- For models with pouring jugs, press the transparent button. It will light up with a white light and will remain in this position. To switch off the machine, move the button back to its initial position (the light will be extinguished).

### 2 - For models with isotherm jugs:

- To keep the jug warm longer, rinse it with hot water prior to use.
- The lid of the isotherm jug must be closed tightly towards the left as far as possible when making and keeping coffee hot, figure 11.
- To serve the coffee, press down the lever on the lid isotherm jug, figure 10.

### 3 - For all models:

- This coffee maker has a non-drip system which allows you to serve a coffee before all of the water has passed through the filter. Place the pouring or isotherm jug back in position rapidly to avoid any overflows.
- Wait for a few minutes before making coffee again.

## CLEANING

- To remove the used coffee, remove the filter holder from the coffee maker, figures 8 and 9.
- Unplug the appliance.
- Do not clean the appliance when it is still hot.
- Clean with a soft cloth or a damp sponge.
- Do not immerse the appliance in water or place it under running water.
- The filter holder is dishwasher-safe.

## DESCALING

- Descale your coffee maker every 40 cycles or so.

You can use:

- either a sachet of descaler from the shops diluted in ½ litre of cold water.
- or 2 large cups of commercial white vinegar available from hardware stores.
- Pour the descaling solution into the water tank (4) and switch on the coffee maker (without any coffee in it).
- Let half of the solution pour into the glass or isotherm jug (7), then turn the appliance off by pressing the "On / Off" button, figure 7.
- Leave to act for around one hour.
- Switch the coffee maker on again and run through the rest of the descaling solution.
- Rinse the coffee maker by operating it 2 or 3 times with 1 litre of water and without coffee.

**The guarantee does not cover coffee makers which dysfunction or no longer function due to a lack of descaling.**

## ACCESSORIES

- Isotherm jug (CT500 or CT400 models)
- Glass pouring jug (CG400 model)

## TROUBLESHOOTING

- Check:
  - the plug/socket
  - that the "ON-OFF" switch (indicator light lit) is in the ON position.
  - that the filter holder is tightened correctly into place.



- The water flows through slowly or makes excessive noise:
    - descaled your coffee maker.
- If your appliance still doesn't work: Contact an approved service centre.

## DISPOSAL OF ELECTRICAL OR ELECTRONIC PRODUCTS



**Help protect the environment!**

- ① Your appliance contains many materials that may be recovered or recycled.
- ➡ Leave it at a local civic waste collection point.

### HELPLINE:

If you have any product problems or queries, please contact our Customer Relations Team first for expert help and advice:

0845 602 1454 – UK  
(01) 677 4003 – Ireland  
or consult our website [www.rowenta.co.uk](http://www.rowenta.co.uk)

# BESCHREIBUNG

- 1 Hauptgehäuse
- 2 Deckel des Filterhalters
- 3 Deckel des Wasserbehälters
- 4 Wasserbehälter

D

- 5 Filterhalter
- 6 Wasserstand
- 7 Isolierkanne oder Glaskanne  
(je nach Modell)
- 8 An/Aus Schalter.

## SICHERHEITSHINWEISE

• **Lesen Sie die Gebrauchsanweisung vor der ersten Inbetriebnahme Ihres Geräts aufmerksam durch: bei unsachgemäßem Gebrauch übernimmt der Hersteller keinerlei Haftung und die Garantie erlischt.**

- Dieses Gerät darf nicht von Personen (inbegriffen Kindern) mit eingeschränkten körperlichen, sensorischen oder geistigen Fähigkeiten benutzt werden. Das Gleiche gilt für Personen, die keine Erfahrung mit dem Gerät besitzen oder sich mit ihm nicht auskennen, außer wenn sie von einer für ihre Sicherheit verantwortlichen Person beaufsichtigt werden oder von dieser mit dem Gebrauch des Geräts vertraut gemacht wurden. Kinder müssen beaufsichtigt werden, damit sie nicht mit dem Gerät spielen.
- Vergewissern Sie sich vor dem Anschluss des Geräts, dass die Betriebsspannung Ihrer Installation mit dem des Geräts übereinstimmt und dass die Steckdose geerdet ist. Dieses Gerät ist nicht dazu bestimmt, mit einem externen Timer oder einem separaten Fernbedienungssystem in Betrieb genommen zu werden.

**Bei falschem Anschluss erlischt die Garantie.**

- Ziehen Sie nach der Benutzung und vor der Reinigung des Geräts den Netzstecker und lassen Sie das Gerät abkühlen.
- Das Gerät darf nicht benutzt werden, wenn es nicht richtig funktioniert, undicht ist oder beschädigt wurde.  
Wenden Sie sich in diesem Fall an ein zugelassenes Kundendienstcenter.
- Alle Eingriffe, die über die Reinigung und die normale Wartung durch den Kunden hinausgehen, müssen von einem zugelassenen Kundendienstcenter vorgenommen werden.
- Wenn das Stromkabel oder der Stecker beschädigt sind, darf das Gerät nicht benutzt werden. Zur Vermeidung jeglicher Gefahr

darf das Stromkabel nur in einem zugelassenen Kundendienstcenter ausgetauscht werden.

- Tauchen Sie das Gerät, das Stromkabel und den Stecker nicht in Wasser oder sonstige Flüssigkeiten.
- Lassen Sie das Stromkabel nicht in Reichweite von Kindern herunterhängen.
- Das Stromkabel darf nicht in die Nähe der heißen Teile des Gerätes geraten oder mit ihnen in Berührung kommen und es muss von Hitzequellen und scharfen Kanten fern gehalten werden.
- Verwenden Sie zu Ihrer eigenen Sicherheit für Ihr Gerät nur geeignete Zubehör- und Ersatzteile vom Hersteller.
- Ziehen Sie den Netzstecker nicht am Kabel aus der Steckdose.  
Wenn Sie ein Verlängerungskabel verwenden, muss dieses über einen geerdeten Stecker verfügen und es muss so verlegt werden das niemand darüber stolpern kann.
- Gerät nicht auf eine heiße Fläche, wie z.B. Elektroplatten, stellen und nicht in der Nähe offener Flammen benutzen.
- Stellen Sie die Isolierkanne oder die Glaskanne nicht auf eine Gasflamme oder auf Elektroplatten.

- Füllen Sie niemals Wasser in das Gerät, solange es noch heiß ist.  
Füllen Sie kein heißes Wasser oder andere Flüssigkeiten in den Wasserbehälter.
- Der Deckel (2) muss stets geschlossen sein, wenn sich die Kaffeemaschine in Betrieb befindet.

Achtung: Das Wasser und der austretende Dampf ist sehr heiß.

- Alle Geräte werden einer strengen Qualitätskontrolle unterzogen. Es werden Gebrauchstests an nach dem Zufallsprinzip ausgewählten Geräten durchgeführt, was eventuelle Gebrauchsspuren erklärt.
- Geben Sie die Isolierkanne nicht in Mikrowellenherde oder Spülmaschinen und stellen Sie sie nicht auf Heizplatten.

- Stecken Sie niemals die Hand in das Innere der Isolierkanne.
- Verwenden Sie die Kanne und die Isolierkanne nie ohne ihren Deckel.
- Die Kaffeekanne ist nicht spülmaschinenfest.



- Dieses Gerät ist ausschließlich für den Haushaltsgebrauch bestimmt. Die Garantie gilt nicht für die Benutzung des Geräts in folgenden Bereichen:
  - In Kochecken für das Personal in Geschäften, Büros und sonstigen Arbeitsumfeldern,
  - auf Bauernhöfen,
  - für den Gebrauch durch Gäste von Hotels, Motels und sonstigen Umfeldern mit Beherbergungscharakter,
  - in Umfeldern wie Gästezimmern.

## VOR DER ERSTEN INBETRIEBNAHME

Setzen Sie vor der ersten Benutzung die Kaffeemaschine ohne Kaffee mit 1 Liter Wasser in Betrieb, um den Kreislauf durchzuspülen.

## ZUBEREITUNG VON KAFFEE:

- (Folgen Sie den Abbildungen 1 bis 7)
- Verwenden Sie ausschließlich kaltes Wasser und einen Papierfilter Nr. 4. Benutzen Sie die Isolierkanne nicht ohne ihren Deckel.
  - Füllen Sie den Wasserbehälter nur bis zu der auf der Wasserstandsanzeige angegebenen Höhe.

### 1-Inbetriebnahme der Kaffeemaschine:

- Drücken Sie bei den Modellen mit einer Thermoskanne auf den durchsichtigen Schalter. Dieser leuchtet auf und geht in seine ursprüngliche Stellung zurück, sobald Sie ihn loslassen.

Bitte beachten: Die mit einer Thermoskanne ausgestatteten Geräte verfügen über einen Automatikstopp, der sie am Ende des Durchlaufs ausschaltet.

- Modelle mit Glaskanne: Drücken Sie den durchsichtigen Schalter. Dieser leuchtet hell auf und verbleibt in dieser Stellung. Stellen Sie den Schalter zum Ausschalten des Geräts wieder auf seine ursprüngliche Stellung (das Licht muss ausgehen).

### 2 - Modelle mit Thermoskanne:

- Spülen Sie die Isolierkanne vor der Benutzung mit heißem Wasser aus, damit sie die Wärme besser hält.
- Der Deckel der Isolierkanne muss zur Zubereitung und zum Warmhalten des Kaffees fest nach links gedreht werden, bis er einrastet, Abbildung 11.
- Zum Servieren des Kaffees: drücken Sie den Hebel am Deckel der Isolierkanne nach unten, Abbildung 10.

### 3 - Alle Modelle:

- Diese Kaffeemaschine ist mit einem Tropf-Stopp ausgestattet, der es ermöglicht, sich schon vor dem völligen Durchlaufen des Kaffees einen Kaffee einzuschenken. Stellen Sie die Kanne oder die Isolierkanne schnell wieder in das Gerät, um zu verhindern, dass dieses überläuft.
- Lassen Sie vor der erneuten Benutzung der Kaffeemaschine einige Minuten verstreichen.

## REINIGUNG

- Nehmen Sie den Filterhalter (4) aus dem Gerät, um den Kaffeesatz zu entfernen, Abbildungen 8 und 9.
- Ziehen Sie den Netzstecker.
- Das Gerät darf nicht gereinigt werden, solange es noch heiß ist.
- Reinigen Sie das Gerät mit einem feuchten Tuch oder Schwamm.
- Tauchen Sie das Gerät nicht ins Wasser und halten Sie es nicht unter fließendes Wasser.
- Der Filterhalter ist spülmaschinenfest.

## ENTKALKEN

- Die Kaffeemaschine muss etwa alle 40 Durchläufe entkalkt werden.

Verwenden Sie dazu entweder:

- ein in einem halben Liter Wasser aufgelöstes Päckchen handelsüblichen Entkalker ½ Liter kaltes Wasser.
- oder 2 große Tassen Weißen Essig.
- Geben Sie das Produkt in den Wasserbehälter und setzen Sie die Kaffeemaschine in Betrieb (ohne Zugabe von Kaffeemehl).
- Lassen Sie die Hälfte der Mischung in die Kanne oder die Isolierkanne (7) laufen und schalten Sie das Gerät mit einem Druck auf den An/Aus Knopf aus, Abbildung 7.
- Lassen Sie das Produkt eine Stunde lang einwirken.
- Setzen Sie die Kaffeemaschine erneut in Betrieb und lassen Sie die restliche Flüssigkeit durchlaufen.
- Spülen Sie die Kaffeemaschine durch, indem Sie 2 oder 3 Mal hintereinander einen Liter Wasser durchlaufen lassen, ohne Kaffeemehl einzufüllen.

**Die Garantie gilt nicht für Kaffeemaschinen, die nicht richtig oder gar nicht funktionieren, weil sie nicht entkalkt wurden.**

## ZUBEHÖR

- Isolierkanne (Modelle CT500 oder CT400)
- Glaskanne (Modell CG400)

## IM PROBLEMFALL

- Überprüfen Sie:
    - den Anschluss
    - ob der An/Aus Schalter auf Betrieb gestellt ist (Lämpchen leuchtet)
    - ob der Filterhalter richtig eingesetzt wurde.
  - Das Wasser läuft zu langsam durch oder das Gerät macht zu viel Lärm:
    - entkalken Sie Ihre Kaffeemaschine.
- Das Gerät funktioniert immer noch nicht?  
Wenden Sie sich an ein zugelassenes Kundendienstcenter.

## ENTSORGUNG VON ELEKTRONISCHEN UND ELEKTRISCHEN GERÄTEN



**Denken Sie an den Schutz der Umwelt !**

- ① Ihr Gerät enthält wertvolle Rohstoffe, die wieder verwertet werden können.
- ➔ Bringen Sie das Gerät zur Entsorgung zu einer Sammelstelle Ihrer Stadt oder Gemeinde.

# Omschrijving

1	Apparaat	5	Filterhouder
2	Deksel van de filterhouder	6	Waterpeil
3	Deksel waterreservoir	7	Thermoskan of glazen schenkan (afhankelijk van het model)
4	Waterreservoir	8	Aan/uit-knop

## VEILIGHEIDSVOORSCHRIFTEN

- Lees deze gebruiksaanwijzing zorgvuldig door voordat u het apparaat in gebruik neemt: wanneer het apparaat niet op de juiste wijze gebruikt wordt, kan de fabrikant geen aansprakelijkheid aanvaarden.
- Dit apparaat is niet bedoeld om zonder hulp of toezicht gebruikt te worden door kinderen of andere personen, indien hun fysieke, zintuiglijke of mentale vermogen hen niet in staat stellen dit apparaat op een veilige wijze te gebruiken, tenzij zij van tevoren instructies hebben ontvangen betreffende het gebruik van dit apparaat door een verantwoordelijke persoon. Er moet toezicht zijn op kinderen zodat zij niet met het apparaat kunnen spelen.
- Controleer, voordat u de stekker van het apparaat in het stopcontact steekt, of de netspanning van uw elektrische installatie overeenkomt met die van het apparaat en of het stopcontact geaard is.

### Een verkeerde aansluiting maakt de garantie ongeldig.

- Uw apparaat is uitsluitend bedoeld voor huishoudelijk gebruik binnenshuis.
- Trek, bij langdurige afwezigheid en als u het apparaat schoonmaakt, de stekker uit het stopcontact.
- Het apparaat niet gebruiken wanneer dit niet goed werkt of beschadigd is. Wend u in dat geval tot een erkende servicedienst.
- Elke handeling anders dan schoonmaken en het gewone onderhoud dient door een door erkende servicedienst te gebeuren.
- Maak geen gebruik van het apparaat als het netsnoer of de stekker beschadigd is. Om gevaarlijke situaties te voorkomen, dient u het netsnoer door een erkende servicedienst te laten vervangen.
- Zet het apparaat, het netsnoer of de stekker niet in water of enige andere vloeistof.
- Laat het netsnoer niet binnen handbereik van kinderen hangen.

- Laat het netsnoer nooit in aanraking komen met of in de buurt hangen van warme onderdelen van het apparaat of van andere warmtebronnen en laat het niet over scherpe hoeken en randen hangen.
- Voor uw eigen veiligheid dient u uitsluitend de voor uw apparaat geschikte accessoires en onderdelen van de fabrikant te gebruiken.
- Haal de stekker niet uit het stopcontact door aan het snoer te trekken.
- De schenkan of thermoskan niet op open vuur of een elektrische kookplaat verwarmen.
- Doe geen water in het apparaat wanneer dit nog warm is.
- Tijdens de werking van het koffiezetapparaat altijd het deksel (2) gesloten houden.
- Alle apparaten worden onderworpen aan een strenge controle. Met sommige, willekeurig uitgekozen apparaten zijn praktische gebruikstests uitgevoerd, waardoor het kan lijken of het apparaat al eens gebruikt is.
- Zet de glazen schenkan nooit in de vaatwasser.
- De thermoskan nooit in een magnetron, de vaatwasser of op een kookplaat zetten.



- Uw apparaat is uitsluitend bedoeld voor huishoudelijk gebruik. De garantie is niet van toepassing in geval van gebruik van uw apparaat:
  - in kleinschalige personeelskeukens in winkels, kantoren en andere arbeidsomgevingen,
  - op boerderijen,
  - door gasten van hotels, motels of andere verblijfsvormen,

- in bed & breakfast locaties.

## VOOR HET EERSTE GEBRUIK

Voor het allereerste gebruik spoelt u het koffiezetapparaat om door het aan te zetten zonder koffiemaling en met 1 liter water.

## KOFFIEZETTEN

NL

(Volg de illustraties 1 tot en met 7)

- Gebruik uitsluitend koud water en een papieren filter nr. 4.
- Zorg dat u de maximale hoeveelheid water die op het waterreservoir staat aangegeven, niet overschrijdt.

### 1 – Inschakeling van uw koffiezetapparaat:

- Druk bij de modellen met een thermoskan op de doorzichtige schakelaar. Deze geeft een wit licht en gaat terug naar zijn oorspronkelijke stand wanneer u hem weer loslaat.

Opmerking : de apparaten die zijn uitgerust met een thermoskan beschikken over een automatische stop op het einde van de cyclus.

- Druk bij de modellen met een glazen schenkan op de doorzichtige schakelaar. Deze geeft een wit licht en blijft daarna in deze stand staan. Zet voor het uitschakelen van het apparaat de schakelaar terug in zijn oorspronkelijke stand (het licht moet uitgaan).

### 2 – Voor de modellen met een thermoskan:

- Spoel de thermoskan vóór gebruik om met warm water om de warmte beter vast te houden.
- Het deksel van de thermoskan moet voor het zetten en warmhouden van de koffie vergrendeld worden door dit helemaal naar links te draaien, figuur 11.
- Druk voor het schenken van de koffie het heft van het deksel van de thermoskan naar beneden, figuur 10.

### 3 – Voor alle modellen:

- Dankzij de druppelstopfunctie kunt u de schenkan tijdens het koffiezetten even uit het koffiezetapparaat halen om een kopje

koffie in te schenken. Plaats de schenkan of thermoskan snel weer terug in het koffiezetapparaat om overlopen van de filterhouder te voorkomen.

- Wacht enkele minuten voordat u opnieuw koffie zet.

## REINIGING

- Voor het verwijderen van het gebruikte koffiedik verwijdert u de filterhouder uit het koffiezetapparaat, figuur 8 en 9.
- Haal de stekker van het apparaat uit het stopcontact.
- Het apparaat niet reinigen wanneer dit nog warm is.
- Reinigen met een zachte doek of een vochtige spons.
- Nooit het apparaat in water onderdompelen of onder de kraan houden.
- De filterhouder kan in de vaatwasser gewassen worden.

## ONTKALKEN

- Ontkalk uw koffiezetapparaat ongeveer elke 40 cycli.

U kunt hiervoor gebruiken:

- ofwel een zakje ontkalkmiddel, uit de handel verdund met ½ liter koud water.
- ofwel 2 grote glazen schoonmaakazijn.
- Giet dit in het waterreservoir (4) en zet het koffiezetapparaat aan (zonder koffiedik).
- Laat de helft van het mengsel lopen in de schenkan of in de thermoskan (7) en vervolgens het apparaat uitzetten door te drukken op de On/Off-toets, figuur 7.
- Laat het gedurende 1 uur inwerken.
- Zet het koffiezetapparaat vervolgens weer aan om het restant door te laten lopen.
- Spoel het koffiezetapparaat om en laat het 2 of 3 keer doorlopen met 1 liter schoon water zonder koffiemaalsel.

**De garantie geldt niet voor apparaten die niet of nauwelijks functioneren omdat zij niet ontkalkt zijn.**

## ACCESSOIRES

- Thermoskan (model CT500 of CT400)
- Schenkan (model CG400)

## IN GEVAL VAN PROBLEMEN

- Controleer:
  - of de stekker in het stopcontact zit.
  - of de « ON-OFF » toets (lampje brandt) in de aan-stand staat.
  - of de filterhouder goed vergrendeld is.
- Het doorlopen van het water duurt te lang of het apparaat maakt veel lawaai:
  - de koffiezetter dient ontkalkt te worden.

Werkt uw apparaat nog steeds niet?

Neem contact op met een erkende servicedienst.

NL

## ELEKTRISCH OF ELEKTRONISCH PRODUCT AAN HET EINDE VAN DE LEVENSDUUR



**Wees vriendelijk voor  
het milieu!**

- ① Uw apparaat bevat veel materialen die hergebruikt of gerecycleerd kunnen worden.
- ➔ Breng het naar een verzamelpunt waar het verwerkt kan worden.

## DESCRIPCIÓN

1	Cuerpo principal	5	Portafiltro
2	Tapadera del portafiltro	6	Nivel de agua
3	Tapadera del depósito de agua	7	Recipiente isotérmico o jarra de cristal (en función de los modelos)
4	Depósito	8	Botón de encendido/apagado

## CONSEJOS DE SEGURIDAD

E

- Lea atentamente las instrucciones de uso antes de utilizar por primera vez el aparato: un uso no conforme eximirá al fabricante de cualquier responsabilidad.
- Este aparato no está diseñado para ser utilizado por personas (incluidos los niños) cuyas capacidades físicas, sensoriales o mentales sean reducidas, o por personas sin experiencia o conocimientos, salvo si éstas están vigiladas por una persona responsable de su seguridad o han recibido instrucciones previas relativas al uso del aparato. Se recomienda vigilar a los niños para asegurarse de que no juegan con el aparato.
- Antes de conectar el aparato, asegúrese de que la tensión de alimentación de su instalación se corresponde con la del aparato, y de que la toma de corriente cuenta con una toma de tierra.

### Cualquier error en la conexión anulará la garantía.

- Su aparato está destinado únicamente a un uso doméstico y en el interior de la casa.
- Desconecte el aparato una vez que termine de utilizarlo o cuando vaya a limpiarlo.
- No utilice el aparato si no funciona correctamente o si está dañado. En este caso, diríjase a un centro de servicio autorizado.
- Cualquier intervención por parte del cliente que no sea de limpieza y mantenimiento deberá ser realizada por un centro de servicio autorizado.
- En caso de que el cable de alimentación o el enchufe estén dañados no utilice el aparato. Para evitar cualquier peligro, deberá cambiar obligatoriamente el cable de alimentación en un centro de servicio autorizado.
- No introduzca el aparato, el cable de alimentación o el enchufe en el agua o en cualquier otro líquido.
- No deje colgando el cable de alimentación al alcance de los niños.

- El cable de alimentación no debe estar nunca cerca o en contacto con las partes calientes del aparato, cerca de una fuente de calor o sobre un ángulo vivo.
- Por su seguridad, utilice únicamente accesorios y piezas de recambio del fabricante adaptados a su aparato.
- No desconecte el enchufe de la toma tirando del cable.
- No utilice la jarra o el recipiente isotérmico sobre una llama o sobre placas de cocinas eléctricas.
- No vuelva a añadir agua al aparato si aun está caliente.
- Cierre siempre la tapadera (2) mientras la cafetera esté funcionando.
- Todos los aparatos están sometidos a un estricto control de calidad. Se han realizado pruebas de uso prácticas en aparatos seleccionados al azar, lo cual explica los eventuales signos de uso.
- No introduzca nunca el recipiente isotérmico en un microondas, en un lavavajillas o en una placa de cocción.
- No introduzca nunca la jarra de cristal en el lavavajillas.
- No introduzca nunca la mano en el interior del recipiente isotérmico.
- No utilice la jarra o el recipiente isotérmico sin la tapadera.



- Este aparato está diseñado únicamente para un uso doméstico.  
La garantía no cubre el uso del aparato:
  - en zonas de cocina reservadas para el personal en tiendas, oficinas y demás entornos profesionales,
  - en granjas,



- por parte de clientes de hoteles, moteles y demás entornos de carácter residencial,
- en entornos de tipo habitaciones rurales.

## ANTES DEL PRIMER USO

Ponga a funcionar una primera vez la cafetera, sin café y con 1 litro de agua para lavar el circuito.

## PREPARACIÓN DEL CAFÉ

(Siga las ilustraciones de 1 a 7)

- Utilice únicamente agua fría y un filtro de papel nº4.
- No supere la cantidad máxima de agua indicada en el nivel de agua del depósito.

### 1 - Puesta en marcha de la cafetera:

- Para los modelos con recipientes térmicos, pulse el interruptor transparente. Éste se enciende con una luz blanca y recupera su posición inicial en cuanto deja de pulsarlo.

**Nota:** Los aparatos equipados con un recipiente térmico disponen de una detención automática al final del ciclo.

- Para los modelos con jara de cristal, pulse el interruptor transparente. Éste se enciende con una luz blanca y se mantiene en esta posición. Para apagar el aparato deberá volver a desplazar el interruptor a su posición inicial (la luz debe apagarse).

### 2 - Para los modelos con recipiente isotérmico:

- Para una mejor conservación del calor, enjuague el recipiente isotérmico con agua caliente antes de utilizarlo.
- Para preparar y mantener caliente el café, cierre con fuerza la tapadera del recipiente isotérmico girándola hacia la izquierda hasta el tope, figura 11.
- Para servir el café, presione hacia abajo la palanca de la tapadera del recipiente isotérmico, figura 10.

### 3 - Para todos los modelos:

- Esta cafetera está equipada con un sistema antigoteo que permite servirse un café antes de que finalice el filtrado del agua. Vuelva a colocar rápidamente la jara o el recipiente isotérmico para evitar cualquier desbordamiento.

- Espere unos minutos antes de volver a preparar café.

## LIMPIEZA

- Para evacuar la molienda usada, retire el portafiltro de la cafetera, figuras 8 y 9.
- Desenchufe el aparato.
- No limpie el aparato en caliente.
- Límpielo con un paño suave o con una esponja humedecida.
- No introduzca nunca el aparato en el agua ni lo ponga bajo el chorro del grifo.
- El portafiltros puede lavarse en el lavavajillas.

## DESINCRUSTACIÓN

- Elimine la cal de la cafetera aprox. cada 40 ciclos.

Puede utilizar:

- una bolsita de producto antical de venta en tiendas, diluida en ½ litro de agua fría,
- o 2 tazas grandes de vinagre de alcohol blanco.
- Vierta la mezcla en el depósito (4) y ponga en marcha la cafetera (sin molienda).
- Deje filtrar la mitad de la solución en la jara o en el recipiente isotérmico (7), luego detenga el aparato pulsando el botón "Encendido / Apagado", figura 7.
- Deje actuar durante una hora.
- Vuelva a poner la cafetera en marcha para que termine el filtrado.
- Aclare la cafetera haciendo que funcione 2 o 3 veces con 1 litro de agua sin molienda.

**La garantía excluye a las cafeteras que no funcionan o que funcionan mal por no haberse realizado las operaciones de eliminación de la cal.**

## ACCESORIOS

- Recipiente isotérmico (modelos CT500 o CT400)
- Jara de cristal (modelo CG400)

## EN CASO DE PROBLEMAS

- Comprobar:
  - la conexión
  - que el botón de Encendido / Apagado se encuentra en posición de encendido (pilot iluminado).
  - que el portafiltro se encuentra bien ajustado.
- Si el tiempo de filtrado del agua es demasiado largo o los ruidos son excesivos:
  - elimine la cal de la cafetera.

E

¿Su aparato sigue sin funcionar?

Póngase en contacto con un centro de servicio autorizado.

## FIN DE LA VIDA ÚTIL DE UN PRODUCTO ELÉCTRICO O ELECTRÓNICO



**¡Contribuyamos a la protección del medio ambiente!**

- ① Su aparato contiene un gran número de materiales aprovechables o reciclables.
- ➔ Deposítelo en un punto de recogida para que se lleve a cabo su tratamiento.

## DESCRIÇÃO

1	Corpo principal	5	Porta-filtro
2	Tampa do porta-filtro	6	Nível de água
3	Tampa do reservatório de água	7	Jarro isotérmico ou jarra de vidro (consoante o modelo)
4	Reservatório	8	Botão Ligar / Desligar

## INSTRUÇÕES DE SEGURANÇA

- Leia atentamente o manual de instruções antes da primeira utilização do aparelho: uma utilização não conforme às instruções liberta o fabricante de qualquer responsabilidade e anula a garantia.
- Este aparelho não foi concebido para ser utilizado por pessoas (incluindo crianças) cujas capacidades físicas, sensoriais ou mentais se encontram reduzidas, ou por pessoas com falta de experiência ou conhecimento, a não ser que tenham sido devidamente acompanhadas e instruídas sobre a correcta utilização do aparelho, pela pessoa responsável pela sua segurança. É importante vigiar as crianças por forma a garantir que as mesmas não brinquem com o aparelho.
- Antes de ligar o aparelho, verifique se a tensão de alimentação da sua instalação corresponde à do aparelho e se a tomada tem ligação à terra.

### Qualquer erro de ligação anula a garantia.

- O seu aparelho destina-se apenas a uma utilização doméstica e no interior da sua casa.
- Desligue o aparelho após cada utilização e aquando da limpeza.
- Não utilize o aparelho se não estiver a funcionar correctamente ou se estiver de alguma forma danificado. Neste caso, dirija-se a um Serviço de Assistência Técnica autorizado.
- Qualquer intervenção para além da limpeza e da manutenção habitual pelo cliente deve ser levada a cabo por um Serviço de Assistência Técnica autorizado.
- Se o cabo de alimentação ou a ficha se encontrarem de alguma forma danificados, não utilize o aparelho. Para evitar qualquer perigo, peça sempre a substituição do cabo de alimentação a um Serviço de Assistência Técnica autorizado.

- Não coloque o aparelho, o cabo de alimentação ou a ficha na água ou em qualquer outro líquido.
- Não deixe o cabo de alimentação pendurado ao alcance das crianças.
- O cabo de alimentação nunca deve estar próximo ou em contacto com as partes quentes do aparelho, perto de uma fonte de calor ou num ângulo cortante.
- Para sua segurança, utilize apenas acessórios e peças sobresselentes de origem adaptadas ao seu aparelho.
- Não desligue a ficha da tomada puxando pelo cabo.
- Não utilize a jarra de vidro ou o jarro isotérmico sobre um bico de fogão a gás ou uma placa eléctrica.
- Não deite água no aparelho se este ainda estiver quente.
- Feche sempre a tampa (2) durante o funcionamento do aparelho.
- Todos os aparelhos são sujeitos a um controlo de qualidade rigoroso. São efectuados testes de utilização práticos com aparelhos escolhidos ao acaso, o que explica eventuais vestígios de utilização.
- Nunca coloque o jarro isotérmico num micro-ondas, na máquina da loiça ou sobre uma placa do fogão.
- Nunca introduza a mão no interior do jarro isotérmico.
- Nunca coloque a jarra de vidro na máquina da loiça.
- Não utilize a jarra de vidro ou o jarro isotérmico sem a respectiva tampa.



- O seu aparelho foi concebido apenas para uma utilização doméstica. A garantia não abrange a utilização do seu aparelho:
  - Em espaços de cozinha reservados ao pessoal em lojas, escritórios e outros ambientes profissionais,
  - Em quintas,
  - Por clientes de hotéis, motéis e outros ambientes de natureza residencial,
  - Em ambientes do tipo quartos de hóspedes.

## ANTES DA PRIMEIRA UTILIZAÇÃO

**P** Coloque a cafeteira a funcionar uma primeira vez sem café e com 1 litro de água para enxaguar o circuito.

## PREPARAÇÃO DO CAFÉ

(Seguir as ilustrações de 1 a 7)

- Utilize apenas água fria e um filtro de papel n.º 4.
- Não exceda a quantidade de água máxima indicada no reservatório.

### 1 – Colocação em funcionamento da cafeteira:

- Para os modelos com jarro isotérmico, prima o interruptor transparente. Este acende uma luz branca e retoma a sua posição inicial quando o soltar.

Nota: Os aparelhos equipados com um jarro isotérmico dispõem de uma paragem automática em fim de ciclo.

- Para os modelos com jarra de vidro, prima o interruptor transparente. Este acende uma luz branca e mantém-se nessa posição. Para parar a máquina, volte a colocar o interruptor na sua posição inicial (a luz deve desligar-se).

### 2 - Para os modelos com jarro isotérmico:

- Para que a água se mantenha quente por mais tempo, enxagúe o jarro isotérmico com água quente antes da utilização.
- A tampa do jarro isotérmico deve estar bloqueada com firmeza para a esquerda até encaixar, quer para a preparação quer para manter quente o café, figura 11.

- Para servir o café, pressione a alavanca da tampa do jarro isotérmico para baixo, figura 10.

### 3 - Para todos os modelos:

- Esta cafeteira está equipada com um sistema anti-pingos que permite servir um café antes do fim da extracção. Volte a colocar rapidamente a jarra de vidro ou o jarro isotérmico para evitar qualquer transbordamento.
- Aguarde alguns minutos antes de proceder a uma segunda preparação do café.

## LIMPEZA

- Para deitar fora as borras, retire o porta-filtro da cafeteira, figuras 8 e 9.
- Desligue o aparelho.
- Não limpe o aparelho enquanto estiver quente.
- Limpe com um pano macio ou uma esponja húmida.
- Nunca coloque o aparelho na água ou sob água corrente.
- O porta-filtro pode ser lavado na máquina da loiça.

## DESCALCIFICAÇÃO

- Descalcifique a cafeteira aproximadamente a cada 40 ciclos.

Pode utilizar:

- uma saqueta de produto descalcificante à venda no mercado diluído em ½ litro de água fria.
- ou 2 grandes chávenas de vinagre de álcool branco.
- Deite no reservatório (4) e coloque a cafeteira a funcionar (sem moagem).
- Deixe correr para a jarra de vidro ou jarro isotérmico (7) metade da mistura e depois pare o aparelho premindo o botão Ligar / Desligar, figura. 7.
- Deixe actuar durante uma hora.
- Volte a colocar a cafeteira a funcionar para terminar o escoamento.
- Enxagúe a cafeteira colocando-a a funcionar 2 ou 3 vezes com 1 litro de água sem moagem.

**A garantia exclui as cafeteiras que não funcionam ou funcionam mal devido à ausência de descalcificação.**

## ACESSÓRIOS

- Jarro isotérmico (modelos CT500 ou CT400)
- Jarra de vidro (modelo CG400)

## NO CASO DA OCORRÊNCIA DE PROBLEMAS

- Verifique:
  - a ligação
  - se o botão Ligar / Desligar (indicador aceso) está na posição de funcionamento.
  - se o porta-filtro está devidamente bloqueado.
- O tempo de escoamento da água é demasiado longo ou os ruídos são excessivos:
  - Descalcifique a cafeteira.

O seu aparelho continua sem funcionar?  
Dirija-se a um Serviço de Assistência Técnica autorizado.

## PRODUTO ELÉCTRICO OU ELECTRÓNICO EM FIM DE VIDA



**Protecção do ambiente em primeiro lugar!**

- ① O seu aparelho contém materiais que podem ser recuperados ou reciclados.
- ➔ Entregue-o num ponto de recolha para possibilitar o seu tratamento.

## DESCRIZIONE

- 1 Corpo principale
- 2 Coperchio del porta-filtro
- 3 Coperchio del serbatoio dell'acqua
- 4 Serbatoio

- 5 Portafiltro
- 6 Livello d'acqua
- 7 Recipiente isotermico o caraffa in vetro (secondo i modelli)
- 8 Pulsante Avvio / Arresto

## NORME DI SICUREZZA

- Leggete attentamente le istruzioni per l'uso prima di usare l'apparecchio per la prima volta: un utilizzo non conforme solleverebbe il fabbricante da ogni responsabilità.
- Questo apparecchio non deve essere utilizzato da persone (compresi i bambini) con capacità fisiche, sensoriali o mentali ridotte, o da persone prive di esperienza o di conoscenza, a meno che una persona responsabile della loro sicurezza li sorvegli o li abbia preventivamente informati sull'utilizzo dell'apparecchio. È opportuno sorvegliare i bambini per assicurarsi che non giochino con l'apparecchio.
- Prima di collegare l'apparecchio alla corrente, verificate che la tensione d'alimentazione del vostro impianto corrisponda a quella dell'apparecchio e che la presa di corrente abbia la terra.

### Ogni errore di collegamento annulla la garanzia.

- Questo apparecchio è destinato esclusivamente ad un uso domestico e all'interno della casa.
- Staccate l'apparecchio dalla corrente non appena smettete di utilizzarlo e quando lo pulite.
- Non utilizzate l'apparecchio se non funziona correttamente o se è stato danneggiato. In questo caso, rivolgetevi ad un Centro assistenza autorizzato.
- Ogni intervento diverso dalle operazioni di pulizia e di normale manutenzione realizzate dal cliente, deve essere effettuato da un centro assistenza autorizzato.
- Se il cavo d'alimentazione o la spina sono danneggiati, non utilizzate l'apparecchio. Per evitare pericoli, fate obbligatoriamente sostituire il cavo di alimentazione da un Centro assistenza autorizzato.
- Non mettete l'apparecchio, il cavo d'alimentazione o la spina nell'acqua né in qualsiasi altro liquido.

- Non lasciate penzolare il cavo d'alimentazione a portata di mano dei bambini.
- Il cavo d'alimentazione non deve mai essere nelle vicinanze o a contatto con le parti calde dell'apparecchio, vicino ad una fonte di calore o su un angolo vivo.
- Per la vostra sicurezza, usate solo accessori e pezzi di ricambio del fabbricante, adatti all'apparecchio.
- Non staccate la spina dalla presa tirando il cavo.
- Non utilizzate la caraffa o il recipiente isotermico su una fiamma e su piastre di cucine elettriche.
- Non rimettete l'acqua nell'apparecchio se è ancora caldo.
- Chiudete sempre il coperchio (2) al momento del funzionamento della caffettiera.
- Tutti gli apparecchi sono sottoposti a un severo controllo qualità. Vengono realizzate delle prove pratiche d'uso con apparecchi presi a caso e questo spiega eventuali tracce d'utilizzo.
- Non mettete il recipiente isotermico in un forno a microonde, in lavastoviglie o su una piastra di cottura.
- Non mettete mai la mano all'interno del recipiente isotermico.
- Non lavare mai la caraffa con beccuccio in lavastoviglie.
- Non usate la caraffa o il recipiente isotermico senza il coperchio.



- Questo apparecchio è stato progettato esclusivamente per un utilizzo domestico. La garanzia non copre l'impiego della macchina :

- In angoli cucina riservati al personale in negozi, uffici e altri ambienti professionali,
- In aziende agricole,
- Da parte dei clienti di alberghi, motel e altri ambienti a carattere residenziale,
- In ambienti di tipo "bed and breakfast".

## PRIMA DEL PRIMO UTILIZZO

Fate funzionare una prima volta la caffettiera senza caffè con 1 litro d'acqua per sciacquare il circuito.

## PREPARAZIONE DEL CAFFÈ

(Seguite le illustrazioni da 1 a 7)

- Usate esclusivamente dell'acqua fredda e un filtro di carta n°4.
- Non superate la quantità d'acqua massima indicata sul livello d'acqua del serbatoio.

### 1 – Messa in funzione della caffettiera:

- Per i modelli con recipiente thermos, premete l'interruttore trasparente. Questo si illumina di una luce bianca, e riprende la sua posizione iniziale non appena lo rilasciate.

Nota : Gli apparecchi dotati di un recipiente thermos dispongono di un arresto automatico al termine del ciclo.

- Per i modelli con caraffa di vetro, premete l'interruttore trasparente. Questo si illumina di una luce bianca, e resta in questa posizione. Per fermare la macchina, rimettete l'interruttore nella sua posizione iniziale (la luce deve spegnersi).

### 2 – Per i modelli con recipiente isotermico:

- Per una migliore conservazione del calore, sciacquate il recipiente isotermico con acqua calda prima dell'uso.
- Il coperchio del recipiente isotermico deve essere bloccato saldamente verso sinistra fino in fondo per la preparazione e il mantenimento al caldo del caffè, figura 11.
- Per servire il caffè, premete la leva del coperchio del recipiente isotermico verso il basso, figura 10.

### 3 - Per tutti i modelli:

- Questa caffettiera è dotata di un dispositivo antigoccia che permette di servirsi un caffè prima della fine del passaggio dell'acqua. Riposizionate rapidamente la caraffa o il recipiente isotermico per evitare fuoriuscite.
- Aspettate qualche minuto prima di realizzare una seconda preparazione del caffè.

## PULIZIA

- Per eliminare il caffè in polvere usato, togliere il portafiltro dalla caffettiera, figure 8 e 9.
- Staccate l'apparecchio dalla corrente.
- Non pulite l'apparecchio quando è caldo.
- Pulite con uno straccio morbido o una spugna umida.
- Non mettete mai l'apparecchio nell'acqua o sotto l'acqua corrente.
- Il portafiltro è lavabile in lavastoviglie.

## DECALCIFICAZIONE

- Decalcificate la caffettiera ogni 40 cicli circa.

Potete utilizzare:

- Una bustina di decalcificante disponibile in commercio diluita in ½ litro d'acqua fredda.
- Oppure 2 grandi tazze d'aceto di alcool bianco.
- Versate nel serbatoio (4) e mettete la caffettiera in funzione (senza caffè in polvere).
- Lasciate scorrere nella caraffa o nel recipiente isotermico (7) la metà della miscela, quindi spegnere l'apparecchio premendo il pulsante Avvio / Arresto, figura 7.
- Lasciate agire per un'ora.
- Rimettete in funzione la caffettiera per terminare l'erogazione.
- Sciacquare la caffettiera facendola funzionare 2 o 3 volte con 1 litro d'acqua senza l'aggiunta di caffè macinato.

**La garanzia esclude le caffettiere che non funzionano o funzionano male per assenza di decalcificazione.**

## ACCESSORI

- Recipiente isotermico (modelli CT500 o CT400)
- Caraffa di vetro (modello CG400)

## IN CASO DI PROBLEMA

- Verificare:
  - il collegamento
  - che il tasto Avvio / Arresto (spia accesa) sia sulla posizione di funzionamento.
  - che il porta-filtro è bloccato sia ben chiuso.
- Il tempo di erogazione dell'acqua è troppo lungo o i rumori sono eccessivi:
  - decalcificare la caffettiera.

L'apparecchio non funziona ancora?  
Rivolgetevi ad un Centro assistenza autorizzato.

## PRODOTTO ELETTRICO O ELETTRONICO A FINE CICLO DI VITA.



**Contribuiamo alla protezione dell'ambiente!**

- ① L'apparecchio contiene numerosi materiali valorizzabili o riciclabili.
- ➔ Portatelo in un punto di raccolta perché sia effettuato il suo trattamento.



## BESKRIVELSE

- |   |                      |   |   |
|---|----------------------|---|---|
| 1 | Selve apparatet      | 5 | Filterholder                                      |
| 2 | Låg til filterholder | 6 | Vandstand   |
| 3 | Låg til vandbeholder | 7 | Termokande eller glaskande<br>(afhængig af model) |
| 4 | Vandbeholder         | 8 | Tænd / Sluk knap.                                 |

## SIKKERHEDSANVISNINGER

- **Læs brugsanvisningen omhyggeligt igennem, før kaffemaskinen tages i brug første gang: En ikke overensstemmende brug fritager fabrikanten for ethvert ansvar.**
- Dette apparat er ikke beregnet til at blive brugt af personer (herunder børn), hvis fysiske, sensoriske eller mentale evner er svækkede eller personer blottet for erfaring eller kendskab, med mindre de er under opsyn eller har modtaget forudgående instruktioner om brugen af apparatet af en person, der er ansvarlig for deres sikkerhed. Børn skal være under opsyn for at sikre, at de ikke leger med apparatet.
- Før apparatet tilsluttes, kontrollér at el-nettets spænding svarer til apparatets og at el-stikket er ekstrabeskyttet.

### Garantien bortfalder ved tilslutning til forkert spænding.

- Apparatet er kun beregnet til indendørs brug i en almindelig husholdning.
- Tag apparatets stik ud, når det ikke bruges og under rengøring.
- Brug ikke apparatet, hvis det ikke fungerer korrekt eller hvis det er beskadiget. Kontakt i så fald et autoriseret serviceværksted.
- Reparationer og service ud over kundens almindelige vedligeholdelse skal foretages af et autoriseret serviceværksted.
- Brug ikke apparatet, hvis ledningen eller stikket er beskadiget. Ledningen må kun udskiftes af et autoriseret serviceværksted for at undgå enhver fare.
- Dyp ikke apparatet, ledningen eller stikket ned i vand eller enhver anden væske.
- Lad ikke ledningen hænge ned inden for børns rækkevidde.
- Ledningen må aldrig komme i nærheden af eller i kontakt med apparatets varme dele, en varmekilde eller en skarp kant.
- For at der ikke skal ske uheld og skader må man kun bruge fabrikantens tilbehørsdele og reservedele, der passer til modellen.

- Tag ikke stikket ud af stikkontakten ved at trække i ledningen.
- Brug ikke kande eller termokande på et gasblus eller en elektrisk kogeplade.
- Fyld ikke vand på kaffemaskinen, mens den endnu er varm.
- Luk altid låget (2), når kaffemaskinen er i brug.
- Alle apparaterne er underkastet en streng kvalitetskontrol. Hvis kaffemaskinen ser ud til at have været brugt, skyldes det, at der afprøves tilfældigt udvalgte apparater.
- Stil aldrig kanden eller termokanden ind i en mikrobølgeovn, i opvaskemaskine eller på en kogeplade.
- Før aldrig hånden ind i termokanden.
- Vask aldrig glaskanden i opvaskemaskine.
- Brug ikke kanden eller termokanden uden låg.



- Maskinen er udelukkende beregnet til anvendelse i hjemmet. Garantien dækker ikke anvendelse af maskinen:
  - i et køkken forbeholdt personalet i butikker, på kontorer og i andre professionelle omgivelser
  - på gårde
  - af kunder på hoteller, moteller og andre beboelsesmæssige omgivelser
  - i omgivelser af typen Bed & Breakfast

## FØR FØRSTE IBRUGTAGNING

Første gang kaffemaskinen tages i brug, startes en bryggefase uden kaffe og 1 liter vand for at skylle kredsløbet.

DK

## KAFFEBRYGNING

(Følg illustration 1 til 7)

- Brug kun koldt vand og kaffefilter nr. 4.
- Overskrid ikke max. niveauet vist på vandbeholderen.

### 1 – Sådan startes kaffemaskinen:

- Modeller med termokande: Tryk på den gennemsigtige kontakt. Den lyser hvidt og genfinder sin oprindelige position, så snart den slippes.

Bemærk: Modeller med termokande slukker automatisk i slutningen af bryggefasen.

- Modeller med glaskande: Tryk på den gennemsigtige kontakt. Den lyser hvidt og forbliver i denne position. For at slukke for kaffemaskinen, skal kontakten stilles tilbage i sin oprindelige position (kontrollampen slukker).

### 2 – Vedrørende modeller med termokande:

- Skyl termokanden i varmt vand før brug for at bevare varmen bedre.
- Termokandens låg skal være skruet helt til venstre indtil anslag under brygningen og for at holde kaffen varm, figur 11.
- Tryk håndtaget på termokandens låg ned for at skænke kaffe, figur 10.

### 3 – Vedrørende alle modeller:

- Denne kaffemaskine er udstyret med et drypstopsystem, der gør det muligt at servere kaffe, før vandet er løbet helt igennem. Stil hurtigt kanden eller termokanden tilbage for at undgå, at filtret løber over.
- Vent i nogle minutter, før der brygges kaffe igen.

## RENGØRING

- Tag filterholderen ud af kaffemaskinen for at kaste den brugte kaffe bort, figur 8 og 9.
- Tag kaffemaskinens stik ud.
- Rengør ikke kaffemaskinen, mens den er varm.
- Rengør den med en blød klud eller en fugtig svamp.

- Dyp aldrig kaffemaskinen ned i vand og hold den aldrig ind under rindende vand.
- Filterholderen kan vaskes i opvaskemaskine.

## AFKALKNING

- Afkalk kaffemaskinen efter ca. 40 kaffebrygninger.

Man kan bruge:

- enten en pose afkalkningsmiddel, som kan købes i handelen, fortyndet i en halv liter koldt vand.
- eller 2 store kopper hvid eddike.
- Hæld væsken ned i vandbeholderen (4) og start kaffemaskinen (uden kaffe).
- Lad halvdelen af blandingen løbe ned i kanden eller termokanden (7) og stands derefter kaffemaskinen ved at trykke på Tænd / Sluk knappen, figur 7.
- Lad opløsningen virke i en time.
- Start kaffemaskinen igen for at lade resten af væsken løbe igennem.
- Skyl derefter kaffemaskinen ved at starte den 2 eller 3 gange med 1 liter vand uden kaffe.

**Garantien dækker ikke kaffemaskiner, der ikke virker eller fungerer dårligt, fordi de ikke er blevet afkalket.**

## TILBEHØR

- Termokande (model CT500 eller CT400)
- Glaskande (model CG400)

## HVIS KAFFEMASKINEN IKKE VIRKER

- Kontrollér:
  - at stikket er sat i
  - at Tænd / Sluk knappen (tændt kontrollampe) står på tændt position.
  - at filterholderen er lukket korrekt.
- Hvis vandet løber for langsomt igennem eller kaffemaskinen støjer for meget:
  - afkalk kaffemaskinen.

Hvis kaffemaskinen stadig ikke fungerer, kontakt et autoriseret serviceværksted.

# BORTSKAFFELSE AF ET ELEKTRISK ELLER ET ELEKTRONISK PRODUKT



**Vi skal alle være med til at beskytte miljøet!**

- ① Apparatet indeholder mange materialer, der kan genvindes eller genbruges.
- ➔ Aflever det til en genbrugsstation, når det ikke skal bruges mere.

DK

## BESKRIVELSE

- 1 Hovedenhet
- 2 Lukk til filterholderen
- 3 Lukk til vanntanken
- 4 Vanntank

- 5 Filterholder
- 6 Vannstandsindikator
- 7 Glass- eller termokanne (avhengig av modell)
- 8 Av/på-knapp

## SIKKERHETSINSTRUKSJONER

- Les bruksanvisningen grundig før du bruker apparatet første gang: bruk i strid med bruksanvisningen fritar produsenten for ethvert ansvar.
- Dette apparatet er ikke ment for personer (inkl. barn) med nedsatte fysiske, sensoriske eller psykiske evner, eller uerfarne personer, med mindre de får tilsyn eller forhåndsinstruksjoner om anvendelsen av apparatet fra en person med ansvar for deres sikkerhet. Barn skal holdes under tilsyn for å sikre at de ikke bruker apparatet til lek.
- Før apparatet tilkobles, sjekk at nettspenningen i ditt hjem tilsvarer apparatets nettspenning og at stikkkontakten er jordet.

N

### Enhver tilkoblingsfeil opphever garantien.

- Dette apparatet er beregnet kun på privat husholdningsbruk, til kaffetrakting og kun innendørs.
- Kople fra apparatet straks du ikke bruker det mer eller når du rengjør det.
- Ikke bruk apparatet hvis det ikke fungerer ordentlig eller hvis det har blitt skadet. I slike tilfeller må du henvende deg til et godkjent servicesenter.
- All annen intervensjon enn vanlig rengjøring og vedlikehold av kunden, skal utføres av et godkjent servicesenter.
- Ikke bruk apparatet hvis strømledningen eller støpselet er skadet. For å unngå enhver fare, må strømledningen erstattes av et godkjent servicesenter.
- Apparatet, strømledningen eller støpselet må aldri legges ned i vann eller annen væske.
- Ikke la strømledningen henge ned slik at små barn kan gripe den.
- Strømledningen skal aldri være i nærheten av eller i kontakt med apparatets varme deler, i nærheten av en varmekilde eller ligge på en skarp kant.

- Av sikkerhetsgrunner må du utelukkende bruke tilbehørsdeler og reservedeler fra produsenten, og som er tilpasset apparatet.
- Ikke ta ut støpselet fra stikkkontakten ved å dra i ledningen.
- Ikke sett glass- eller termokannen over et gassbluss eller på en elektrisk kokeplate.
- Ikke tilføy vann i apparatet dersom det ennå er varmt.
- Lukk alltid lokket (a) når kaffetrakteren er i gang.
- Alle apparatene er underlagt en streng kvalitetskontroll. Praktiske bruksprøver utføres på tilfeldig utvalgte apparater, noe som forklarer hvorfor det kan forekomme spor etter bruk på visse apparater.
- Sett aldri glass- eller termokannen i en mikrobølgeovn, oppvaskmaskin eller på en kokeplate.
- Før aldri hånden inn i termokannen.
- Sett aldri glasskannen i oppvaskmaskinen.
- Bruk aldri glass- eller termokannen uten lokket.



- Denne maskinen er kun beregnet til bruk i hjemmet. Garantien faller bort ved bruk av maskinen:
  - I kjøkkenkroker forbeholdt personalet i butikker, på kontorer og andre arbeidsmiljøer
  - På gårder
  - Av kundene på hotell, motell og andre steder med hjemlig preg
  - På steder som f.eks. bed & breakfast.

## FØR APPARATET BRUKES FØRSTE GANG

Kjør kaffetrakteren én første gang uten kaffe med 1 liter vann for å skylle kretsen.

## TRAKTE KAFFE

(Følg illustrasjonene fra 1 til 7)

- Bruk kun kaldt vann og papirfilter nr. 4.
- Ikke overstig den maksimale mengden vann oppgitt på vannstandsindikatoren.

### 1 – Igangsetting av kaffetrakteren:

- For modellene med termokanne: trykk på den gjennomsiktige bryteren. Bryteren lyser hvitt og går tilbake til utgangsposisjonen når du slipper den opp.

Merk: Apparater utstyrt med en termokanne, stopper automatisk ved slutten av syklusen.

- For modellene med glasskanne: trykk på den gjennomsiktige bryteren. Bryteren lyser hvitt og forblir i denne posisjonen. For å stanse apparatet: trykk på bryteren slik at den går tilbake til utgangsposisjonen (lyset skal slukkes).

### 2 – For modeller med termokanne:

- Skyll termokannen med varmt vann før du bruker den. Da holdes kannen varm lenger.
- Lokket til termokannen skal låses ved å vri det til høyre inntil stoppunktet mens du trakter kaffe og mens kaffen holdes varm, figur 11.
- For å servere kaffen må du trykke ned knappen på termokannens lokk, figur 10.

### 3 – For alle modeller:

- Denne kaffetrakteren er utstyrt med dryppstopp slik at du kan servere en kaffekopp før traktingen er ferdig. Sett raskt glass- eller termokannen tilbake på plass for å unngå at vannet renner over.
- Vent noen minutter før du trakter kaffe på nytt.

## RENGJØRING

- Ta filterholderen ut av kaffetrakteren for å fjerne det brukte kaffepulveret, figur 8 og 9.
- Koble fra apparatet.
- Ikke rengjør apparatet mens det er varmt.
- Rengjør det med en fuktig klut eller svamp.
- Aldri legg apparatet i vann eller hold det under rennende vann.
- Filterholderen kan vaskes i oppvaskmaskin.

## AVKALKING

- Avkalk kaffetrakteren etter ca. 40 sykluser.

Du kan bruke:

- enten en pose avkalkingsmiddel fra daglighandelen utblandet i 0,5 liter kaldt vann.
- eller 2 store kopper hvit eddik.
- Hell middelet i vanntanken (4) og slå på kaffetrakteren (uten kaffepulver).
- La halvparten av blandingen renne ut i glasskannen eller termokannen (7), deretter slår du av apparatet ved å trykke på av/på-knappen, figur 7.
- La middelet virke i en time.
- Slå på kaffetrakteren igjen og la resten av middelet renne gjennom.
- Skyll kaffetrakteren ved å kjøre den 2 eller 3 ganger med 1 liter vann uten malt kaffe.

**Garantien utelukker kaffetraktere som ikke fungerer, eller som fungerer dårlig på grunn av mangel på avkalking.**

## TILBEHØRSDELER

- Termokanne (modell CT500 eller CT400)
- Glasskanne (modell CG400)

## FEILSØKING

- Sjekk:
- tilkoblingen
- at av/på-knappen (tent lys) skal være slått på.
- at filterholderen er riktig låst på plass.
- Gjennomrenningen av vannet er for langsom eller den lager unormalt høy lyd:
- avkalk kaffetrakteren.

Fungerer apparatet fortsatt ikke?

Henvend deg til et godkjent servicesenter.

# RESIRKULERING AV ELEKTRISKE ELLER ELEKTRONISKE PRODUKTER



## Miljøvern!

- ① Apparatet inneholder mange gjenvinnbare og resirkulerbare materialer.
- ➔ Ta det med til et oppsamlingssted slik at avfallet kan behandles.

## BESKRIVNING

- |   |                        |   |   |
|---|------------------------|---|---|
| 1 | Huvudenhet             | 5 | Filterhållare                                       |
| 2 | Filterhållarens lock   | 6 | Vattennivå  |
| 3 | Vattenbehållarens lock | 7 | Termoskanna eller glaskanna<br>(beroende på modell) |
| 4 | Vattenbehållare        | 8 | På-/avknapp (strömbrytare)                          |

## SÄKERHETSANVISNINGAR

- Läs bruksanvisningen noggrant före den första användningen. Tillverkaren fråntar sig allt ansvar vid användning utan att respektera bruksanvisningen.
- Denna apparat är inte avsedd att användas av personer (inklusive barn) som inte klarar av att hantera elektrisk utrustning, eller av personer utan erfarenhet eller kännedom, förutom om de har erhållit, genom en person ansvarig för deras säkerhet, en övervakning eller på förhand fått anvisningar angående apparatens användning. Barn måste övervakas av en vuxen för att säkerställa att barnen inte leker med apparaten.
- Innan anslutning av apparaten, kontrollera att din elektriska installation överensstämmer med apparatens nätspänning och att apparaten ansluts till ett jordat uttag.

### Garantin gäller inte vid felaktig anslutning.

- Denna produkt är endast avsedd för hemmabruk inomhus.
- Koppla ur apparaten så snart du inte använder den och vid rengöring.
- Använd inte apparaten om den fungerar onormalt eller om den uppvisar skador. I så fall, kontakta en auktoriserad serviceverkstad.
- Alla åtgärder och reparationer, med undantag av rengöring och sedvanligt underhåll, skall utföras av en auktoriserad serviceverkstad.
- Om sladden eller stickkontakten skadats, använd inte apparaten. För att undvika all fara är det nödvändigt att sladden/stickkontakten av en auktoriserad serviceverkstad.
- Doppa inte ner apparaten, sladden eller stickkontakten i vatten eller annan vätska.
- Låt inte sladden hänga ner så att barn kan nå den.

- Sladden skall aldrig vara i närheten av eller i kontakt med apparatens varma delar, nära en värmekälla eller på vassa kanter.
- För din säkerhet, använd endast tillverkarens tillbehör och reservdelar avsedda för din apparat.
- Koppla inte ur apparaten genom att dra i själva sladden.
- Använd inte kannan eller termoskannen direkt på en värmekälla eller på en elektrisk spis.
- Fyll inte på vatten när apparaten fortfarande är varm.
- Stäng alltid filterhållarens lock (2) när kaffebruggaren är i funktion.
- Alla apparater genomgår en sträng kvalitetskontroll. Användningstester tillämpas i praktiken med slumpmässigt utvalda apparater, vilket förklarar eventuella spår av användning.
- Placera aldrig termoskannen i en mikrovågsugn, diskmaskin eller på en spis.
- Stick aldrig in handen inuti termoskannen.
- Diska aldrig glaskannen i diskmaskin.
- Använd inte glaskannen eller termoskannen utan lock.



- Apparaten är endast avsedd att användas för hemmabruk.  
Garantin gäller inte när apparaten används:
  - i pentryn för personal i butiker, kontor och på andra arbetsplatser,
  - på lantbruk,
  - för gästernas användning på hotell, motell och andra liknande boendemiljöer,
  - i miljöer av typ bed & breakfast, vandrarhem och liknande rum för uthyrning.

## FÖRE DEN FÖRSTA ANVÄNDNINGEN

Kör igenom bryggaren den första gången utan kaffepulver med 1 liter vatten för att skölja systemet.

## KAFFEBRYGGNING

(Följ bilderna 1 - 7)

- Använd endast kallt vatten och ett pappersfilter nr 4.
- Överskrid inte maximal vattenkapacitet enligt behållarens vattennivå.

### 1 – Starta kaffebyggaren:

- På modeller med termoskanna, tryck på den transparenta strömbrytaren. Den tänds med ett vitt sken och återgår till sitt utgångsläge så snart du släpper den.

Obs: Apparater utrustade med en termoskanna stängs automatiskt av efter bryggningen.

- På modeller med glaskanna, tryck på den transparenta strömbrytaren. Den tänds med ett vitt sken och förblir i det läget. För att stänga av maskinen, återställ strömbrytaren i utgångsläget (skenet ska släckas).

### 2 – Modeller med termoskanna:

- För optimal varmhållning, skölj termoskannan med hett vatten före användning.
- Termoskannans lock skall vara ordentligt låst till vänster ända till spärren vid kaffeibryggning och varmhållning, bild 11.
- Servera kaffe genom att trycka spaken neråt på termoskannans lock, bild 10.

### 3 – Alla modeller:

- Kaffeibryggaren är utrustad med ett dropp-stopp som gör det möjligt att servera en kopp kaffe under pågående bryggning även om allt vatten inte har runnit igenom. Ställ snabbt tillbaka glaskannan eller termoskannan för att förhindra att filtret svämmar över.
- Vänta några minuter innan nästa omgång kaffeibryggning.

## RENGÖRING

- Ta av filterhållaren från kaffeibryggaren för att slänga kaffesumpen, bilderna 8 och 9.
- Koppla ur apparaten.
- Rengör inte en varm apparat.
- Rengör med en mjuk trasa eller en fuktig svamp.
- Ställ aldrig apparaten i vatten eller under rinnande vatten.
- Filterhållaren kan diskas i diskmaskin.

## AVKALKNING

- Kalka av kaffeibryggaren efter ca var 40:e användning.

Du kan använda:

- antingen en dos avkalkningsmedel från handeln som blandas ut i ½ liter kallt vatten.
- eller 2 stora koppar 6%-ig ättiksblandning.
- Häll blandningen i vattenbehållaren (4) och starta kaffeibryggaren (utan kaffepulver).
- Låt hälften av blandningen rinna ner i glaskannan eller termoskannan (7), stäng därefter av apparaten genom att trycka på knappen på-/av, bild 7.
- Låt verka i en timme.
- Sätt igång kaffeibryggaren igen och låt resten rinna igenom.
- Skölj kaffeibryggaren genom att köra igenom 1 liter vatten 2 eller 3 ggr utan kaffepulver.

**Garantin gäller inte för kaffeibryggare som inte fungerar eller fungerar onormalt på grund av att avkalkning inte har gjorts.**

## TILLBEHÖR

- Termoskanna (modellerna CT500 eller CT400)
- Glaskanna (modell CG400)

## VID PROBLEM

- Kontrollera:
  - anslutningen
  - att knappen på-/av (kontrolllampan är tänd) är i läge på.
  - att filterhållaren är ordentligt låst.



- Om det tar för lång tid för vattnet att rinna igenom eller om kaffebyggarens ljudnivå ökar:
  - kalka av kaffebyggaren.

Apparaten fungerar fortfarande inte?

Kontakta en auktoriserad serviceverkstad.

## UTTJÄNT ELEKTRISK ELLER ELEKTRONISK PRODUKT



**Var rädd om miljön!**

- ① Din apparat innehåller olika material som kan återanvändas eller återvinnas.
- ② Lämna den på en återvinningsstation eller på en auktoriserad serviceverkstad för omhändertagande och behandling.

# KUVAUS

- 1 Runko
- 2 Suodatintelineen kansi
- 3 Vesisäiliön kansi
- 4 Säiliö

- 5 Suodatinteline
- 6 Mitta-asteikko
- 7 Termoskannu tai lasinen kaatokannu (mallista riippuen)
- 8 Käynnistys/sammutusnäppäin.

# TURVAOHJEET

- Lue käyttöohje tarkkaan ennen laitteen ensimmäistä käyttökertaa: ohjeiden vastainen käyttö vapauttaa valmistajan vastuusta.
- Tätä laitetta ei ole tarkoitettu sellaisten henkilöiden (mukaan lukien lapset) käytettäväksi, joiden ruumiilliset, henkiset tai aistikyvyt ovat rajalliset tai kokemusta tai tietoutta vailla oleville henkilöille, jolleivät he saa apua heidän turvallisuudestaan huolehtivalta henkilöltä, joka valvoo ja antaa heille laitteen käyttöä koskevia etukäteisohjeita. Lapsia on pidettävä silmällä, jotta he eivät leiki laitteella.
- Ennen laitteen kytkemistä sähköverkkoon on tarkistettava, että syöttöjännite vastaa laitteen jännitettä ja sähköpistoke on maadoitettu. Virheellinen sähköliitäntä kumoaa takuun.
- Laite on tarkoitettu vain kotikäyttöön sisätiloissa.
- Irrota laite sähköverkosta heti, kun lopetat sen käytön ja puhdistat sitä.
- Älä käytä laitetta, jos se ei toimi kunnolla tai se on vahingoittunut. Tässä tapauksessa on käännyttävä valtuutetun huoltokeskuksen puoleen.
- Kaikki muut toimenpiteet kuin asiakkaan tekemä tavallinen puhdistus ja huolto on jätettävä valtuutetun huoltokeskuksen tehtäväksi.
- Jos sähköjohto tai pistoke on vahingoittunut, laitetta ei saa käyttää. Vaarojen välttämiseksi sähköjohto on vaihdattava valtuutetussa huoltokeskuksessa.
- Älä laita laitetta, sähköjohtoa tai pistoketta veteen tai muuhun nesteeseen.
- Älä anna sähköjohdon roikkua lasten ulottuvilla.
- Sähköjohto ei koskaan saa olla kiinni laitteen kuumissa osissa tai niiden lähellä, lämmönlähteen lähellä tai terävällä kulmalla.

- Oman turvallisuutesi takia ei pidä käyttää muita kuin valmistajan lisälaitteita tai varaosia, jotka sopivat laitteeseen.
- Älä irrota pistoketta pistorasiasta vetämällä sähköjohdosta.
- Älä käytä kaatokannua tai termoskannua avotuella tai sähkölieden levyllä.
- Älä laita vettä laitteeseen, jos se on vielä kuuma.
- Sulje aina kansi (2), kun kahvinkeitin on käytössä.
- Kaikki laitteet alistetaan ankaraan laatukontrolliin. Sattumanvaraisesti valituille laitteille tehdään käyttötestejä, mikä selittää mahdolliset käyttöjäljet.
- Älä koskaan laita termoskannua mikroaaltouuniin, astianpesukoneeseen tai keittolevylle.
- Älä koskaan laita kättä termoskannun sisään.
- Älä koskaan laita lasista kaatokannua astianpesukoneeseen.
- Älä käytä kaatokannua tai termoskannua ilman kantta.



- Laitteenne on suunniteltu ainoastaan kotikäyttöön.  
Takuu raukeaa mikäli laitetta käytetään:
  - liikkeiden, toimistojen ja muiden laitosten henkilöstöille tarkoitetuissa keittiötiloissa,
  - maataloilla,
  - hotellien, motellien tai muiden lomakohteiden asiakkaiden käyttötarkoitukseen,
  - yksityismajoituksen tyypisissä tiloissa.

# ENNEN ENSIMMÄISTÄ KÄYTTÖÄ

Käytä kahvinkeitintä ensimmäisen kerran ilman kahvia, laita 1 litra vettä huuhtoaksesi piirin.

## KAHVIN VALMISTUS

(Seuraa kuvia 1 - 7)

- Käytä vain kylmää vettä ja suodatinpaperia n°4.
- Älä ylitä säiliössä esitettyä veden maksimitasoa.

### 1 – Kahvinkeitimen käynnistys:

- Malleilla, joissa on lasinen kaatokannu on painettava läpinäkyvää katkaisijaa. Se syttyy palamaan ja palaa alkuasentoonsa heti, kun päästät sen ylös.

Huom: Laitteissa, jotka on varustettu termoskannulla, on automaattinen sammutus syklin lopussa.

- Malleilla, joissa on lasinen kaatokannu on painettava läpinäkyvää katkaisijaa. Se syttyy palamaan ja pysyy tässä asennossa. Laitteen sammuttamiseksi on katkaisija palautettava alkuasentoon (valon on sammuttava).

### 2 – Mallit, joissa on termoskannu:

- Jotta lämpö säilyisi paremmin, huuhtele pannu kuumalla vedellä ennen käyttöä.
- Termoskannun kannen on oltava lukittuna vasemmalle aina pysäyttäjään saakka, kun kahvia valmistetaan tai pidetään lämpimänä, kuva 11.
- Kahvin tarjoilemiseksi on painettava termoskannen vipua alaspäin, kuva 10.

### 3 – Kaikki mallit:

- Tämä kahvinkeitin on varustettu tippumisen estäjällä, jonka ansiosta kahvia voi tarjoilla enne veden kierron loppua. Laita kaatokannu tai termoskannu nopeasti paikoilleen, jotta vesi ei valu yli.
- Odota muutama minuutti ennen kuin keität lisää kahvia.

## PUHDISTUS

- Kahvinporojen poistamiseksi on suodatinteline otettava pois kahvinkeitimestä, kuvat 8 ja 9.
- Irrota laite sähköverkosta.
- Älä puhdistu laitetta kuumana.
- Puhdistu laite pehmeällä kankaalla tai kostealla sienellä.
- Älä koskaan laita laitetta veteen tai juoksevan veden alle.
- Suodatintelineen voi pestä astianpesukoneessa.

## KALKINPOISTO

- Tee kahvinkeitimen kalkinpoisto noin 40 syklin välein.

Voit käyttää:

- Joko kaupoissa myytävää kalkinpoistoainetta pussissa, joka liuotetaan ½ litraan kylmää vettä.
- tai 2 isoa kuppia kirkasta etikkaa.
- Kaada se säiliöön (4) käynnistä kahvinkeitin (ilman kahvijauhetta).
- Anna noin puolet seoksesta valua lasiseen kaatokannuun tai termoskannuun (7) ja sammuta laite sitten painamalla käynnistys/sammutusnäppäintä, kuva 7.
- Anna vaikuttaa yhden tunnin ajan.
- Käynnistä kahvinkeitin uudestaan ja anna veden valua loppuun.
- Huuhtele kahvinkeitin 2 – 3 kertaa 1 litralla vettä ilman kahvijauhetta.

**Takuu ei koske kahvinkeitimiä, jotka toimivat huonosti tai ei lainkaan kalkinpoiston laiminlyömisestä.**

## LISÄLAITTEET

- Termoskannu (mallit CT500 tai CT400)
- Lasinen kaatokannu (malli CG400)

## ONGELMATAPAUKSISSA

- Tarkista:
  - sähköliitäntä
  - että käynnistys/sammutusnäppäin (merkkivalo palaa) on käyntiasennossa
  - että suodatinteline on lukittu paikoilleen.

- Veden valumisaika on liian pitkä tai käyntiääni on liian kova:
  - tee kahvinkeittimelle kalkinpoisto.

Laite ei toimi vielääkään?

Käänny valtuutetun huoltopalvelun puoleen.

## SÄHKÖLAITE TAI ELEKTRONINEN LAITE KÄYTTÖIKÄNSÄ LOPUSSA



**Edistäkäämme  
ympäristönsuojelua!**

- ① Laitteessa on paljon arvokkaita ja kierrätettäviä materiaaleja.
- ➔ Toimita se keräyspisteeseen, jotta se käsiteltäisiin asianmukaisesti.

## Περιγραφή

1	Κύριο σώμα συσκευής	5	Θήκη φίλτρου
2	Κατάκι της θήκης φίλτρου	6	Στάθμη νερού
3	Κατάκι του δοχείου νερού	7	Ισοθερμική ή γυάλινη κανάτα (ανάλογα με το μοντέλο)
4	Δοχείο νερού	8	Διακόπτης on/off

## ΟΔΗΓΙΕΣ ΑΣΦΑΛΕΙΑΣ

- Διαβάστε προσεκτικά τις οδηγίες χρήσης πριν χρησιμοποιήσετε για πρώτη φορά τη συσκευή σας: η κατασκευάστρια εταιρεία δεν φέρει καμία ευθύνη σε περίπτωση μη τήρησης των οδηγιών αυτών.
  - Η παρούσα συσκευή δεν προορίζεται προς χρήση από άτομα (συμπεριλαμβανομένων των παιδιών) των οποίων η σωματική, αισθητήρια ή πνευματική ικανότητα είναι μειωμένη, ή από άτομα χωρίς εμπειρία ή γνώση ως προς τη χρήση, εκτός εάν τα άτομα αυτά βρίσκονται υπό επίβλεψη ή ακολουθούν πρότερες οδηγίες που αφορούν στη χρήση της συσκευής από κάποιο άτομο που είναι υπεύθυνο ως προς την ασφάλειά τους. Τα παιδιά πρέπει να βρίσκονται υπό επίβλεψη προκειμένου να διασφαλιστεί ότι δεν θα χρησιμοποιήσουν τη συσκευή ως παιχνίδι.
  - Πριν συνδέσετε τη συσκευή στο ρεύμα, βεβαιωθείτε ότι η τάση ρεύματος της συσκευής αντιστοιχεί στην τάση ρεύματος της ηλεκτρικής σας εγκατάστασης και ότι η τρίζα ρεύματος έχει γείωση.
- Οποιοδήποτε σφάλμα στη σύνδεση ακυρώνει την εγγύηση.**
- Η συσκευή αυτή προορίζεται αποκλειστικά για οικιακή χρήση στους εσωτερικούς χώρους του σπιτιού.
  - Να αποσυνδέετε τη συσκευή από το ρεύμα όταν δεν τη χρησιμοποιείτε τη συσκευή πα και όταν θέλετε να την καθαρίσετε.
  - Μη χρησιμοποιείτε την συσκευή σας εάν δεν λειτουργεί κανονικά ή εάν έχει πάθει ζημιά. Σε τέτοια περίπτωση πρέπει να επικοινωνήσετε με ένα εξουσιοδοτημένο κέντρο σέρβις. Εκτός από τις τακτικές εργασίες καθαρισμού και συντήρησης που εκτελούνται από τον χρήστη, κάθε άλλη εργασία επιδιόρθωσης πρέπει να ανατίθεται οπωσδήποτε σε ένα εξουσιοδοτημένο κέντρο σέρβις.
  - Εάν το καλώδιο ρεύματος ή το φις υποστούν ζημιά, μη χρησιμοποιήσετε άλλο τη συσκευή. Για αποφυγή κάθε κινδύνου, πρέπει να αντικατασταθεί οπωσδήποτε το καλώδιο ρεύματος σε ένα εξουσιοδοτημένο κέντρο σέρβις.
  - Μη βυθίζετε την συσκευή, το καλώδιο ρεύματος ή το φις σε νερό ή οποιοδήποτε άλλο υγρό.
  - Μην αφήνετε το καλώδιο ρεύματος να κρέμεται σε σημείο του το φτάνουν παιδιά.
  - Το καλώδιο ρεύματος δεν πρέπει να έρχεται σε επαφή με τις καυτές επιφάνειες της συσκευής. Επίσης δεν πρέπει να βρίσκεται κοντά σε πηγή θερμότητας ούτε να αγγίζει οποιαδήποτε αιχμηρή γωνία.
  - Για την ασφάλειά σας, να χρησιμοποιείτε μόνο γνήσια εξαρτήματα και ανταλλακτικά της κατασκευάστριας εταιρείας σχεδιασμένα ειδικά για τη συσκευή σας.
  - Μην τραβάτε ποτέ το καλώδιο ρεύματος για να αποσυνδέσετε το φις από την τρίζα.
  - Μη χρησιμοποιείτε τη γυάλινη ή ισοθερμική κανάτα πάνω από φλόγα ή εστίες ηλεκτρικής κουζίνας.
  - Μην προσθέτετε νερό μέσα στη συσκευή εάν είναι ακόμα ζεστή.
  - Να κλείνετε πάντα το κατάκι (2) ενώ λειτουργεί η καφετιέρα.
  - Όλες οι συσκευές υποβάλλονται σε αυστηρό έλεγχο ποιότητας. Σε ορισμένες συσκευές έχουν γίνει πρακτικές δοκιμές χρήσης πράγμα που εξηγεί τα τυχόν ίχνη χρήσης του βλέπετε.
  - Ποτέ μην τοποθετείτε την ισοθερμική κανάτα μέσα σε φούρνο μικροκυμάτων, στο πλυντήριο πιάτων ή πάνω σε μαγειρική εστία.
  - Ποτέ μην εισάγετε το χέρι σας στο εσωτερικό της ισοθερμικής κανάτας.
  - Ποτέ μην τοποθετείτε την κανάτα στο πλυντήριο πιάτων.

- Μη χρησιμοποιείτε τη γυάλινη ή ισοθερμική κανάτα χωρίς το καπάκι της.



- Η συσκευή σας προορίζεται αποκλειστικά για οικιακή χρήση. Η εγγύηση δεν καλύπτει τη χρήση της συσκευής στις εξής περιπτώσεις:
  - Σε χώρους κουζίνας που χρησιμοποιούνται από το προσωπικό σε καταστήματα, γραφεία και άλλα επαγγελματικά περιβάλλοντα,
  - Σε αγροκτήματα,
  - Για χρήση από τελάτες ξενοδοχείων, πανδοχείων και άλλα οικιστικά περιβάλλοντα,
  - Σε μικρά μοτέλ ή πανδοχεία.

## ΠΡΙΝ ΑΠΟ ΤΗΝ ΠΡΩΤΗ ΧΡΗΣΗ

Θέστε σε λειτουργία για πρώτη φορά την καφετιέρα χωρίς καφέ με 1 λίτρο νερό για να ξεπλυθεί το κύκλωμα.

## ΠΑΡΑΣΚΕΥΗ ΚΑΦΕ

- (Ακολουθήστε τις εικόνες 1 έως 7)
- Να χρησιμοποιείτε οπωσδήποτε κρύο νερό και χάρτινο φίλτρο αρ. 4.
  - Μην υπερβαίνετε τη μέγιστη ποσότητα νερού που υποδεικνύεται στη στάθμη του δοχείου νερού.

### 1 – Θέστε σε λειτουργία την καφετιέρα σας:

- Για τα μοντέλα με ισοθερμική κανάτα, πατήστε τον διαφανή διακόπτη. Αυτός θα ανάψει με άσπρο φως και θα επιστρέψει στη θέση του μόλις τον αφήσετε.

Σημείωση: Οι συσκευές με ισοθερμική κανάτα διαθέτουν λειτουργία αυτόματης διακοπής λειτουργίας στο τέλος του κύκλου.

- Για τα μοντέλα με γυάλινη κανάτα, πατήστε τον διαφανή διακόπτη. Αυτός θα ανάψει με άσπρο φως και θα παραμείνει στη θέση αυτή. Για διακοπή της λειτουργίας της συσκευής, επαναφέρετε τον διακόπτη στην αρχική του θέση (το φως πρέπει να σβήσει).

### 2 – Για τα μοντέλα με ισοθερμική κανάτα:

- Για καλύτερη διατήρηση της θερμότητας, ξεπλύνετε την ισοθερμική κανάτα με ζεστό νερό πριν από τη χρήση.
- Το καπάκι της ισοθερμικής κανάτας πρέπει να είναι σταθερά ασφαλισμένο προς τα αριστερά μέχρι το τέρμα για την παρασκευή του καφέ και τη διατήρηση της θερμοκρασίας του, εικόνα 11.
- Για σερβίρισμα του καφέ, πέστε τον μοχλό του καπακιού της ισοθερμικής κανάτας προς τα κάτω, εικόνα 10.

### 3 – Για όλα τα μοντέλα:

- Η παρούσα συσκευή διαθέτει σύστημα διακοπής ροής (anti-drip) το οποίο σας επιτρέπει να σερβίρετε καφέ πριν από το τέλος της ροής νερού. Επανατοθετήστε γρήγορα τη γυάλινη ή ισοθερμική κανάτα στη θέση της για να μην ξεχειλίσει ο καφές.
- Περιμένετε μερικά λεπτά προτού παρασκευάσετε καφέ για δεύτερη φορά.

## ΚΑΘΑΡΙΣΜΟΣ

- Για να αδειάσετε τη χρησιμοποιημένη σκόνη καφέ, αφαιρέστε τη θήκη φίλτρου από την καφετιέρα, εικόνες 8 και 9.
- Αποσυνδέστε τη συσκευή από το ρεύμα.
- Μην καθαρίζετε τη συσκευή όσο αυτή είναι ζεστή.
- Να καθαρίζετε τη συσκευή με ένα βρεγμένο πανί ή σφουγγάρι.
- Μη βυθίζετε ποτέ τη συσκευή στο νερό ούτε και να την τοποθετείτε κάτω από τη βρύση.
- Η θήκη φίλτρου μπορεί να πλυθεί στο πλυντήριο πιάτων.

## ΑΦΑΛΑΤΩΣΗ:

- Να αφαλατώνετε την καφετιέρα σας μετά από κάθε 40 κύκλους περίπου.

## Μπορείτε να χρησιμοποιήσετε:

- είτε ένα φακελάκι προϊόντος αφαλάτωσης εμπριού αραιωμένο σε ½ λίτρο κρύο νερό.
- είτε 2 μεγάλα φλιτζάνια λευκό ξύδι.
- Ρίξτε το διάλυμα μέσα στο δοχείο (4) και θέστε την καφετιέρα σε λειτουργία (χωρίς σκόνη καφέ).
- Αφήστε να τρέξει μέσα στη γυάλινη ή ισοθερμική κανάτα (7) η μισή ποσότητα μείγματος και στη συνέχεια διακόψτε τη λειτουργία της συσκευής πατώντας το κουμπί on/off, εικόνα 7.
- Αφήστε το προϊόν να ενεργήσει για μία ώρα.
- Θέστε πάλι σε λειτουργία την καφετιέρα για να τρέξει και το υπόλοιπο υγρό.
- Ξεπλύνετε την καφετιέρα ενεργοποιώντας τη 2 ή 3 φορές με 1 λίτρο νερό χωρίς σκόνη καφέ.

**Η εγγύηση δεν καλύπτει καφετιέρες οι οποίες δεν λειτουργούν κανονικά ή καθόλου λόγω μη τήρησης της διαδικασίας αφαλάτωσης.**

## ΕΞΑΡΤΗΜΑΤΑ

- Ισοθερμική κανάτα (μοντέλα CT500 ή CT400)
- Γυάλινη κανάτα (μοντέλο CG400)

## ΣΕ ΠΕΡΙΠΤΩΣΗ ΠΡΟΒΛΗΜΑΤΟΣ

- Βεβαιωθείτε:
    - ότι η συσκευή είναι συνδεδεμένη στο ρεύμα.
    - ότι το κουμπί on/off βρίσκεται στη θέση on (η φωτεινή ένδειξη είναι αναμμένη).
    - ότι η θήκη φίλτρου είναι σταθερά ασφαλισμένη.
  - Το νερό χρειάζεται υπερβολικά πολλή ώρα για να τρέξει ή η καφετιέρα κάνει πολύ θόρυβο:
    - αφαλατώστε την καφετιέρα σας.
- Η συσκευή σας εξακολουθεί να μη λειτουργεί; Επικοινωνήστε με ένα εξουσιοδοτημένο κέντρο σέρβις.

## ΗΛΕΚΤΡΙΚΟ Ή ΗΛΕΚΤΡΟΝΙΚΟ ΠΡΟΪΟΝ ΣΤΟ ΤΕΛΟΣ ΤΗΣ ΖΩΗΣ ΤΟΥ



**Ας συμβάλλουμε και εμείς στην προστασία του περιβάλλοντος!**

① **Η συσκευή σας περιέχει πολλά αξιοποιήσιμα ή ανακυκλώσιμα υλικά.**

➔ Για την παράδοση της παλιάς σας συσκευής παρακαλούμε επικοινωνήστε με την εταιρία «ΑΝΑΚΥΚΛΩΣΗ ΣΥΣΚΕΥΩΝ Α.Ε» τηλ. 210-5319762, fax 210-5319766, ή επισκεφθείτε την ηλεκτρονική διεύθυνση [www.electrocycle.com](http://www.electrocycle.com)

## الملحقات

- وعاء حافظ للحرارة (الموديلات : CT500 أو CT 400)
- وعاء زجاجي للسكب (موديل : CG 400)

## إستكشاف الأعطال

- يُرجى التأكد :
  - المقبس/المأخذ الكهربائي
  - أن (المؤشر الضوئي) مفتاح التشغيل (ON/OFF) في موقع التشغيل (ON)
  - أن حاملة الفلتر مثبتة بشكل صحيح في موضعها.
- الماء يتدفق ببطء شديد أو يُصدر صوتاً عالياً :
  - تمت عملية إزالة التكلُّس عن صانعة القهوة. ولكنها مازالت لا تعمل :
  - يُرجى الإتصال بمركز خدمة مُعتمد.

## التخلص من المنتجات الكهربائية أو الإلكترونية

### حماية البيئة أولاً!

- ① يحتوي هذا المنتج على العديد من الأجزاء التي يمكن إعادة استعمالها أو تدويرها .
- Ⓒ يُرجى ترك المنتج لدى مركز تجميع المهملات المدني





تسقط الضمانة عنه في حال استعماله في:

- أماكن الطبخ المخصصة لطاقم الموظفين في المحلات و المكاتب، و الأماكن المهنية الأخرى.
- المزارع .
- الاستعمالات من قبل عملاء الفنادق و النزلاء و أماكن الإقامة الأخرى .
- في غرف النوم واماكن تناول الفطور.

## التنظيف

- لإزالة البين المُستعمل، افضل حاملة الفلتر عن آلة صنع القهوة ، شكل ٨ و ٩
- افضل المنتج عن التيار الكهربائي
- لا تُنظف المنتج عندما يكون ما يزال ساخناً .
- نظّف المنتج بقطعة قماش أو اسفنج رطبة.
- لا تغمر المنتج بالماء ولا تضع المنتج تحت ماء جارية.
- يمكن تنظيف حاملة الفلتر في جلاية الصحون.

## إزالة التكلس

- يجب إزالة التكلّس عن آلة صنع القهوة كل ٤٠ دورة تقريباً
- يمكنك الإستعمال :
- إما بواسطة مُغلفٍ من مواد إزالة التكلس المتوفر في المحلات التجارية ، يُخفف في نصف لتر من بارد
- وإما بواسطة (٢) فنجان من الخل الأبيض المتوفر في المحلات
- يُسكب محلول إزالة التكلس في خزان الماء (٤) و تُشغّل آلة صنع القهوة، (دون وجود البين بداخلها).
- دع نصف المزيج يُسكب في الوعاء الحافظ للحرارة الزجاجي (٧)، ثم أوقف تشغيل المنتج بالضغط على زر التشغيل (ON/OFF) ، شكل ٧
- يُترك ليأخذ مفعوله حوالي ساعة من الزمن.
- أعد تشغيل آلة صنع القهوة مرة ثانية لكي تُمرر بقية المحلول المُتبقّي.
- تُغسل آلة صنع القهوة بواسطة تشغيلها مرتين أو ثلاث مرات بلتر من الماء دون البن.
- لا تُغطي الضمانة أجهزة صنع القهوة التي تعطلت كلياً أو جزئياً بسبب عدم إجراء عملية إزالة التكلس بانتظام.

## قبل الإستعمال الأول

شغّل صانعة القهوة للمرة الأولى بدون بن، باستعمال لتر واحد من الماء لغسل الأنابيب الداخلية التي تُشكّل الدورة المائية فيها .

## صنع القهوة

(يرجى اتباع الإرشادات من ١ الى ٧)

- استعمل فقط الماء البارد و فلتر القهوة الورقي رقم ٤
- لا تملأ الماء بأكثر من مستوى الحد الأقصى حسب العلامة الموجودة على خزان الماء

١- تشغيل آلة صنع القهوة

- الآلات المرفقة بوعاء حافظ للحرارة، اضغط على الزر الشفاف فيُضيء بضوء أبيض ثم يعود الى وضعه الأساسي بمجرد رفع الضغط عنه.
- ملاحظة : الآلات المرفقة بوعاء حافظ للحرارة، مزودة بنظام توقف أوتوماتيكي في نهاية الدورة.
- للموديلات المزودة بوعاء السكب، اضغط على الزر الشفاف فيُضيء بضوء أبيض ويبقى على هذه الوضعية لإيقاف الآلة عن التشغيل. أعد الزر الى وضعه الأساسي السابق (الضوء مُطفأ).

٢- الآلات المرفقة بوعاء حافظ للحرارة

- للإبقاء على حرارة الوعاء مدة أطول ، يُغسل بالماء الساخن قبيل الإستعمال.
- يجب أن يُغلق غطاء الوعاء الحافظ للحرارة بإحكام نحو جهة اليسار قدر المستطاع أثناء حفظ القهوة الساخنة فيه شكل ١١
- لتقديم القهوة ، اضغط على الرافعة الموجودة على غطاء الوعاء الحافظ للحرارة. شكل ١٠

## وصف أجزاء المنتج

- 1- جسم المنتج الرئيسي
- 2- غطاء حامله الفلتر
- 3- غطاء خزّان الماء
- 4- خزّان الماء
- 5- حامله الفلتر
- 6- مؤشر لمستوى الماء
- 7- وعاء زجاجي أو وعاء حافظ للحرارة (حسب الموديل).
- 8- مفتاح تشغيل/توقف.

## إرشادات من أجل السلامة.

- لا تترك السلك الكهربائي متديلاً في متناول الأطفال.
- لا تدع السلك الكهربائي قريباً من الأجزاء الساخنة لمنتج أو ملامساً لها أو قريباً من أي مصدر للحرارة أو يمر فوق زوايا حادة.
- من أجل سلامتك، لا تستعمل إلا الملحقات وقطع الغيار المناسبة لجهازك.
- لا تفصل المنتج عن التيار بواسطة شدّ السلك الكهربائي التابع له.
- لا تستعمل وعاء السكب أو الوعاء الحافظ للحرارة فوق السنة اللهب أو في فرن المطبخ.
- لا تضع الماء البارد في المنتج إذا كان لا يزال ساخناً.
- اغلق الغطاء (٢) دائماً عند استعمال صانعة القهوة.
- تخضع جميع منتجاتنا لإجراءات عشوائية لإختبار الجودة، وهذا ما يفسّر وجود بعض الآثات على بعض المنتجات.
- لا تضع وعاء حافظ الحرارة في فرن الميكروويف، ولا في جلاية الصحون، أو في فرن الطهي.
- لا تضع يدك في وعاء حافظ الحرارة.
- لا تضع الوعاء الزجاجي في جلاية الصحون
- لا تستعمل وعاء السكب أو الوعاء الحافظ للحرارة دون الغطاء.

• **يرجى قراءة الإرشادات المرفقة بكل عناية قبل استعمال المنتج للمرة الأولى: لن تكون الشركة المصنّعة مسؤولة عن أية أعطال ناتجة عن سوء استعمال هذا المنتج.**

• لم يعد هذا المنتج ليُستعمل بواسطة أشخاص (بمن فيهم الأطفال) لا يتمتعون بقدرات بدنية وحسية وعقلية كافية، أو أشخاص ليست لديهم الخبرة أو المعرفة، ما لم تتم مراقبتهم، أو إرشادهم عن كيفية استعمال المنتج بواسطة شخص مسؤول من أجل السلامة.

• يجب مراقبة الأطفال للتأكد بأنهم لا يعيثون بالمنتج.

• قبل توصيل المنتج بالتيار الكهربائي، يرجى التأكد بأن التيار عندك يتوافق تماماً مع ما يتطلبه المنتج من حيث القوة والتردد، وأن يكون مأخذ التيار مؤرّضاً.

**إن أي توصيل خاطيء بالتيار الكهربائي يسقط الضمانة عن المنتج**

• صُمم هذا المنتج للإستعمال المنزلي فقط، وفي حال أي استعمال إحترافي أو لا يتفق مع الإرشادات المرفقة وينتج عنه عطب في المنتج، لن تكون الشركة المصنّعة مسؤولة عنه، وبالتالي تسقط الضمانة عن المنتج.

• يرجى فصل المنتج عن التيار الكهربائي مباشرة بعد الإستعمال وعند تنظيفه.

• لا تستعمل المنتج إذا لم يعد يعمل بكفاءة، أو إذا أصيب بأي عطل، في هذه الحالة، يرجى الإتصال بمركز خدمة معتمد.

• إن تدخل يقتصر على تنظيف المنتج وصيانته بصفة اعتيادية، أمّا ما عدا ذلك فيجب أن يقوم به مركز خدمة معتمد.

• إذا تعرّض السلك الكهربائي أو القابس للتلّف، فلا تستعمل المنتج. لتفادي أي خطر، يجب استبدالهما بواسطة مركز خدمة معتمد.

• لا تغمر المنتج أو السلك الكهربائي أو القابس في الماء أو في أي سائل آخر.



• صُمم هذا المنتج للإستعمال المنزلي فقط. لم يُصمم هذا المنتج للاستعمال في الأماكن التالية، وبالتالي

ضمانت، کارکرد غیر عادی دستگاه یا کار نکردن بخاطر عدم جرم زدائی را پوشش نخواهد داد.

## وسایل

- تنگ ایزوترم (مدل CT500 یا CT400)
- تنگ ریزش شیشه ای (مدل CG400)

## عیب یابی

- بررسی
  - دوشاخه/پریز
  - قرار داشتن سویچ (ON-OFF) در وضعیت (ON) (با روشن بودن نمایشگر).
  - نگهدارنده فیلتر بطور صحیح در جای خود محکم شده باشد.
- جاری شدن کند آب و ایجاد صدای بسیار زیاد:
  - قهوه ساز رسوب زدائی شده است.
  - در صورتیکه دستگاه هنوز کار نمی کند: با مرکز خدمات مجاز تماس بگیرید.

## پایان عمر محصولات الکتریکی یا الکترونیکی

به حفاظت از محیط زیست کمک کنید!

- ① دستگاه شما حاوی موادی است که قابل ترمیم یا بازیافت میباشد.
- ♻ آنرا در محل مخصوص جمع آوری زباله شهر قرار دهید.



- این دستگاه صرفاً "بمنظور مصرف خانگی طراحی شده است.
- از کاربرد دستگاه در شرایط ذیل خودداری نموده و ضمانت قابل اجرا نخواهد بود:
- آشپزخانه کارکنان در مغازه، دفاتر و سایر محیط های کار؛
- خانه در مزرعه
- توسط مشتری در هتل، متل، و انواع محیط های مسکونی؛
- تختخواب و محیطهای صرف صبحانه.

- برای سرو قهوه، دستگیره روی تنگ ایزوترم را بطرف پائین فشار دهید، تصویر ۱۰.
- ۳ برای همه مدلها
- این قهوه ساز دارای یک سیستم بدون چکه است که امکان سرو قهوه قبل از گذر آب از فیلتر را بوجود می آورد. تنگ ریزش و ایزوترم را بسرعت به جای خود برگردانید تا از لبریز شدن جلوگیری شود.
- قبل از تهیه مجدد قهوه، چند دقیقه منتظر بمانید.

## نظافت

- برای برداشتن قهوه مصرف شده، نگهدارنده فیلتر را از قهوه ساز بردارید، تصویر ۸ و ۹.
- دستگاه را از برق خارج کنید.
- از تمیز کردن دستگاه بهنگام داغ بودن خودداری کنید.
- با یک پارچه نرم یا اسفنج مرطوب تمیز کنید.
- از فرور بردن دستگاه در آب خودداری کنید یا زیر آب جاری قرار دهید.
- نگهدارنده فیلتر از ایمنی برای شستشو در ماشین ظرفشویی برخوردار می باشد.

## جرم زدائی

- قهوه ساز را در هر ۴۰ سیکل جرم زدائی کنید.
- شما می توانید بشرح ذیل اقدام کنید:
- استفاده از یک کیسه جرم زدا از فروشگاه و رقیق شده در ۱/۲ لیتر آب سرد.
- یا استفاده از ۲ فنجان بزرگ سرکه سفید تجاری از مغازهای سخت افزار.
- محلول جرم زدا را در مخزن آب (۴) ریخته و قهوه ساز را روشن کنید (بدون قهوه در آن).
- نصف محلول را در لیوان یا تنگ ایزوترم (۷) قرار دهید، سپس دستگاه را با فشار بر دکمه "روشن/خاموش"، خاموش کنید (تصویر ۷).
- محلول را برای ۱ ساعت رها کنید.
- قهوه ساز را مجدداً روشن کنید و بقیه جرم زدائی را انجام دهید.
- قهوه ساز را با ۲ یا ۳ بار بکار انداختن با ۱ لیتر آب و بدون قهوه، شستشو دهید.

## قبل از اولین استفاده

- برای اولین بار، دستگاه خود را بدون قهوه با ۱ لیتر آب برای شستن مدار بکار اندازید.

## تهیه قهوه

- (تصاویر ۱ تا ۷ را دنبال کنید)
- فقط از آب سرد و یک کاغذ فیلتر قهوه رقم ۴ استفاده کنید.
- از پر کردن فراتر از سطح ماکزیمم آب، مندرج روی مخزن آب خودداری کنید.

۱- روشن کردن قهوه ساز:

- برای مدلهایی با تنگ ایزوترم، دکمه نورگذران را فشار دهید. این موجب روشن با نور سفید شده و هنگام آزاد شدن، به وضعیت اولیه خود بر می گردد.
- توجه: مدلهای مجهز به تنگ ایزوترم دارای یک سیستم توقف اتوماتیک در انتهای چرخه می باشد.
- برای مدلهایی با تنگ ریزش، دکمه نورگذران را فشار دهید. این موجب روشن شدن با نور سفید شده و در این وضعیت باقی می ماند.
- برای خاموش کردن دستگاه، دکمه را بطرف وضعیت اولیه برگردانید (چراغ خاموش خواهد شد).

۲- برای مدلهایی با تنگ ایزوترم

- برای گرم نگهداشتن تنگ بمدت طولانی تر، تنگ را قبل از استفاده با آب گرم بشوئید.
- هنگام تهیه و گرم نگهداشتن قهوه، سرپوش تنگ ایزوترم باید تا حد امکان بطرف چپ، محکم بسته شود، تصویر ۱۱.