

## 特福迷你智能萬用鍋

產品編號：CY350170



### 使用入門

安全預防措施	2
使用相關注意事項	7
零件名稱	8
首次使用	11
進行高壓烹調前的檢查項目	12
高壓烹調預防措施	14
烹調模式	15

### 使用方法

高壓烹調	16
燉熬 (非高壓烹調)	20
快炒 (非高壓烹調)	21
舒肥 (非高壓烹調)	22
預約烹調	24
再加熱	25
保溫	25

如需 (於取消烹調時) 快速打開鍋蓋 26

### 其他

使用後的產品保養 (每次使用後)	27
疑難排解	30
產品規格	32
筆記	33
國際有限保用證	34
保固文件	35

● 非常感謝你購買本公司的產品。

- 使用本產品之前，請務必詳閱本使用說明手冊，確保使用上的安全。
- 閱畢使用說明手冊後，請務必妥善保存於需要時便於取用之處。

# 安全預防措施

使用本產品之前，請務必詳閱並充分瞭解以下的安全預防措施。閱畢安全預防措施後，請務必將手冊妥善保存於需要時便於取用之處。

此處所列之預防措施目的在確保產品的安全使用，避免發生人身傷害，或是對於產品使用者或他人造成損害。

產品操作不正確可能導致的問題分為兩類：「警告」和「小心」。由於所有這類問題從安全的觀點而言至關重要，操作產品時請務必完全遵守以下安全預防措施。

## 圖示範例



⊘ 符號表示禁止的行為。特定禁止行為的詳細資訊可以在圖例或圖片中或附近找到 (例如，左圖指出拆解為禁止行為)。



● 符號表示特定強制行為或行為相關指示。

**高壓烹調期間，鍋內的溫度和壓力可能大幅上升，操作不正確可能導致燙傷或其他嚴重傷害。烹調期間請留意下列事項。**



## 警告

未能正確操作產品可能導致死亡或嚴重傷害的行為。

## 電源和電源線



### 僅限使用額定 15-A 110-VAC 電源插座

指示

將萬用鍋與未經核可的設備共同使用並引起火災，或是導致產品損毀。

- 僅限使用 15-A (額定) 延長線。



### 定期清潔電源插頭上的灰塵

指示

插頭上積聚灰塵以及暴露於潮濕環境，可能導致絕緣不良並引起火災。

- 請拔下電源插頭並以乾布擦拭。



### 務必將電源插頭完全插進插座

指示

如未將插頭完全插進插座，可能導致觸電及/或高溫並引發火災。



### 切勿在雙手潮濕的情況下從插座拔除插頭

禁止

可能導致觸電。



### 僅限使用專用的電源線 請勿與其他設備共同使用

禁止

可能導致產品過熱或故障。



### 如果電源插頭、電源線或萬用鍋本體在使用過程中產生異常高溫或發生漏電，請立即停止使用

指示

如未能遵循指示，可能導致短路或引發火災。請聯絡我們的特約維修中心。



### 請勿損傷電源線或電源插頭

禁止

請勿損傷、更動、用力折彎、扭曲、拉扯電源線和插頭，或將電源線綁成一束。此外，請將電源線和插頭遠離熱源，也不要上方放置重物。如在產品損毀的情況下繼續使用，可能導致觸電、短路及/或引發火災。如果電源線損毀，僅能由經認證的維修工程師進行拆解、維修或以其他方式改裝。不要使用其他裝置的電源線來替代本產品的電源線。



### 請勿在電源線損毀或插座鬆脫的情況下使用

禁止

如未能遵循指示，可能導致觸電、短路或火災。

## 操作產品



禁止拆解

**僅能由經認證的維修工程師進行拆解、維修或以其他方式改裝產品**

拆解產品可能導致火災或故障，並造成人身傷害。

● 請聯絡我們的特約維修中心以利進行維修。



指示

**請勿讓孩童將本產品當成玩具**

如未能清除堵塞物，可能導致燙傷、觸電或人身傷害。



禁止

**請勿讓孩童在沒有大人監督的情況下使用萬用鍋，且務必將產品置於嬰幼兒無法取得之處**

如未能清除堵塞物，可能導致燙傷、觸電或人身傷害。



禁止

**當鍋蓋為鎖定狀態時，請勿嘗試用力打開鍋蓋。**

當鍋內加壓時，蓋子會自動鎖定。

高壓烹調完成後以手動方式排出蒸氣。蒸氣散出後鍋內可能仍有殘存壓力，因此請務必小心。

在未將鍋內壓力完全釋放的情況下打開鍋蓋，是非常危險的。如此可能導致蓋子飛脫，或鍋內的食物溢灑而出。



指示

**烹調完成後，請務必使用蓋上的把手打開鍋蓋，並小心避免手、臉等部位接觸到蒸氣或沸水**

蒸氣接觸皮膚可能會導致燙傷。



禁止

**請勿讓產品、電源線或電源插頭接觸水分或浸於水中**

否則可能會導致短路或觸電。



禁止

**請勿使用隨附品以外的零組件**

可能導致意外狀況。



禁止

**如果密封墊圈已損壞，請勿使用產品**

否則可能導致鍋蓋在烹調中脫落，進而造成燙傷及/或其他類型的人身傷害。



禁止

**不要在鍋蓋內放置任何異物。不要使用任何其他零組件來替代安全閥**



禁止

**請勿將內鍋置於微波爐或烤箱中，或使用產品本身以外的熱源為其加熱**

如未能遵循指示，可能導致人身傷害或產品損毀。



指示

**使用前請務必檢查蒸汽噴嘴是否有堵塞情形**

未能於使用前清除堵塞物會嚴重影響使用安全，因為堵塞可能會影響產品的壓力調節功能。



指示

**由於生理、感官或精神原因或缺乏產品相關知識或經驗，而無法安全操作的使用者(包括兒童)，僅應於以下情況使用本產品：**

- 有其他人在場監督
- 已將安全使用產品的程序告知使用者，並讓使用者充分瞭解使用產品可能產生的風險 如未能清除堵塞物，可能導致燙傷、觸電或人身傷害。



指示

**使用產品底部的提手來移動產品。不要抓住鍋蓋上的把手。請戴上手套握拿提手，並小心燙傷**

在沒有先將鍋內壓力完全釋放的情況下打開鍋蓋，是非常危險的。如此可能導致蓋子飛脫，或鍋內的食物溢灑而出。移動壓力鍋時，請務必握住位於鍋底的提手。

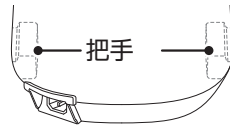

禁止

**請勿嘗試使用外部計時器或遙控系統操作產品**

可能導致意外狀況。



禁止

**請勿將產品置於加熱的烤箱中或爐子上，也不要將其置於明火或易燃物上方或近處**

可能導致火災。



指示

**不要在密封墊圈上或溝槽內放置食材**

否則可能導致鍋蓋在烹調中脫落，進而造成燙傷及/或其他類型的人身傷害。

# 安全預防措施 (續)

## 烹調



### 烹調期間請留意下列事項

- **盛裝食材進行烹調時，請勿超過鍋內側的最大容量指示線**  
為避免食物沸騰時溢出鍋外，請減少水量。
- **若要烹調豆類食材，水加上食材的總量應低於內鍋深度的三分之一。此外，烹調豆類食材時，請使用蒸物架（上下顛倒放置）當做蓋子蓋住食材**  
如果在高壓烹調時加入大量豆類食材，蒸汽噴嘴可能會吸入部分豆類外皮及其他食材，進而影響產品的壓力調節功能。
- **使用小蘇打等容易因熱反應快速發泡的食材或是大量油或酒類很危險，請勿在烹調時使用上述食材**
- **對於黏度高並會變為厚重糊狀的咖喱或高湯塊等食材，請先高壓烹調要放入咖喱或湯內的配料，之後再以無壓力的狀態加入咖喱或湯塊**  
如果嘗試以黏度高的高湯塊等食材進行高壓烹調，蒸汽噴嘴可能會吸入高湯塊，進而影響壓力調節功能。
- **切勿不加水進行高壓烹調**
- **當壓力鍋加壓時，請勿嘗試用力打開鍋蓋**  
在未將鍋內壓力完全釋放的情況下打開鍋蓋，是非常危險的。如此可能導致蓋子飛脫，或鍋內的食物溢灑而出。
- **烹調粥等黏度高的料理時，請注意份量並使用蒸物架當作蓋子蓋住食材**  
可能導致食材脹破噴出。
- **烹調體積會膨脹的食材（例如義大利麵或其他類型的麵條），請注意份量並使用蒸物架當作蓋子蓋住食材**  
這類食材可能會沾黏在感壓桿上，導致產品本體損壞並影響適當釋放壓力的功能，如此會產生危險。
- **烹調時請加入至少 100 毫升的水、湯、高湯或其他適當的水份**  
如未能加入適當水量，將會導致空燒狀況。
- **烹調牛舌等有外皮的食材，請務必在烹調前以金屬器具或竹籤在食材上戳多個小孔**  
當外皮已因為壓力膨脹時，請不要在外皮上穿洞。否則可能導致燙傷。
- **如果需要在蒸汽冒出時移動內鍋，請務必將動作放輕**
- **請勿將任何非標準產品配件（特別是針與電線等的金屬物品）置於加熱板上**  
可能導致觸電或故障。
- **進行烹調或蒸汽冒出時，請避免鍋身受到強烈撞擊或劇烈震動**
- **為避免食物沸騰時溢出鍋外，加入的水或食材請勿超過烹調所需的建議量**  
加入超過所需的水或食材可能導致人身傷害或產品發生損毀。
- **切勿使用本產品油炸食物**
- **請不要在無人照料的情況下使萬用鍋開蓋加熱。請讓產品遠離孩童或寵物**
- **請不要使用豆沙、蕃薯泥或麥片等食材進行高壓烹調**  
否則可能導致食材起泡沫噴出，並堵塞蒸汽噴嘴。
- **避免連接器受液體潑灑**



指示

如果大量蒸氣從鍋蓋噴出，或蒸氣從蒸氣口冒出持續至少一分鐘，請立即拔除萬用鍋的電源插頭，並檢查產品是否清潔及鍋內是否有足量食材

如果狀況沒有改善，請聯絡我們的特約維修中心。



指示

打開鍋蓋時，按下蒸氣排放按鈕，將蒸氣完全排出

如果鍋內仍有殘存蒸氣，蓋子可能會飛脫，且食材可能會噴濺出來。



禁止

烹調期間或烹調剛完成時，請勿觸碰或將臉部靠近蒸氣口

烹調期間或烹調剛完成時，蒸氣口會散出高溫蒸氣，如果觸碰可能導致燙傷。



禁止

烹調期間或烹調剛完成時，請勿觸碰壓力鍋把手以外的部位

烹調期間壓力鍋的溫度極高，如果觸碰可能導致燙傷。請視需要使用隔熱手套，並小心燙傷。



禁止

請勿在進行高壓烹調時打開鍋蓋。如果必須打開鍋蓋，請按照以下程序進行

請先確認產品附近沒有其他人，然後按下「保溫/取消」按鈕停止烹調。

如需詳細資訊，請參閱第 26 頁的「如需（於取消烹調時）快速打開鍋蓋」程序。



小心

未能正確操作產品可能導致人身傷害或產品損害的行為。

## 電源和電源線



從插座  
拔下插頭

不使用時請從插座拔除電源插頭

如未能遵循指示，可能導致絕緣效果變差，進而導致觸電或短路引發火災。



指示

當電源插頭連接於電源插座時，請不要拉扯電源線

拉扯電源線可能導致壓力鍋本體翻倒，或是發生燙傷或其他人身傷害。



禁止

如果電源線發生損壞，請勿使用產品

如未能遵循指示，可能導致觸電或火災。請聯絡我們的客服專線，查詢購買替換電源線的相關資訊。



指示

拔除插頭時請務必握住插頭本體，請勿拉扯電源線

如未能遵循指示，可能導致觸電、短路和火災。



禁止

請勿讓電源線接觸或靠近產品的高溫零件

高溫可能導致電源線融化。



指示

確認產品本身標示的電源電壓和電源插座的電壓相同

請注意，未能遵循指定連接程序導致的意外或損害，不包含於保固範圍內。

# 安全預防措施 (續)

## 操作產品



**產品使用期間或剛用畢之時溫度極高，打開鍋蓋時請小心**

指示

如果接觸到蒸氣，可能會導致燙傷。  
請視需要使用隔熱手套。



**如本產品因撞擊損壞或外部有損傷且無法正常運作，請勿使用本產品**

禁止

否則可能導致火災等情況。  
-> 請聯絡我們的特約維修中心，以利進行維修。



**使用鍋蓋上的把手打開鍋蓋**

指示

嘗試握住萬用鍋的其他部位打開鍋蓋，可能導致蒸氣燙傷等人身傷害。



**打開鍋蓋後請勿翻轉鍋蓋**

禁止

滴下的水分可能導致燙傷。  
建議不要翻轉鍋蓋，請直接將鍋蓋放置於平坦的表面上。



**拿取產品時，請小心不要損壞密封墊圈**

指示

如果產品密封性受損，請聯絡我們的客服專線。



**若要加壓烹調，請確認鍋蓋已確實蓋上，並將鍋蓋鎖設為  位置**

指示

在沒有先將鍋蓋鎖定前嘗試進行鍋內加壓是非常危險的，因為如此可能導致鍋蓋再度打開。



**手和臉等部位切勿於蒸氣散出時靠近蒸汽噴嘴**

禁止

可能導致燙傷。



**請小心避免布巾或洗碗巾等物品夾在鍋體和鍋蓋之間**

禁止

否則可能導致密封墊圈損毀。



**使用產品時，請勿將米粒等物置於感應器、加熱板或密封墊圈上**

禁止



**烹調果醬或蜜餞等較黏稠的食材時，開蓋前請輕微搖晃產品本體，確認鍋內的食物或水分不會溢出**

指示



**若於烹調翻炒類料理時加入配料，請小心油液噴濺**

指示

可能導致燙傷。



**請在遠離水分及/或明火且耐熱的平坦穩固表面使用本產品**

指示

請勿在以下任何位置使用壓力鍋：

- 餐桌或廚房流理台的邊緣
- 滑動式的桌面
- 結構不穩定或接近可燃/易燃物之處
- 榻榻米、地毯、桌巾、塑膠立座等處
- 廚房用具存放架下方
- 其他電器產品上方如此可能導致產品掉落、起火或發生意外。
- 靠近牆壁、家具或窗簾處
- 蒸氣和熱度可能會導致變色或變形。
- 置於覆蓋產品本體底部散熱口的布巾上



**維護作業應於產品本體充分冷卻後進行**

指示

觸碰高溫狀態的壓力鍋可能導致燙傷。



**除清潔產品外，其他情況下切勿觸碰安全閥**

禁止



**只能放入已完全解凍的食材**

指示

如未能遵循指示，可能導致食物無法煮熟或其他無法妥善烹調的狀況。



**請勿將隨附品以外的配件與壓力鍋搭配使用**

禁止

# 使用相關注意事項

---

- 本產品僅供室內使用。
- 請按照食譜中指定的食材量進行烹調。如果不使用食譜，請將食材量保持在指定的最大與最小量之間。
- 僅限使用本產品隨附的配件。
- 請勿不加入水份進行烹調。
- 請勿將內鍋置於其他熱源之上。
- 請務必使用圓邊的鍋鏟等烹飪用具，避免刮傷內鍋的塗層。為避免縮短內鍋的使用壽命，建議使用尼龍塑膠或木質的烹飪用具。
- 即使意外食入剝落的塗層，也不會對人體造成傷害。
- 請勿在內鍋中切剁食材。
- 如果烹調帶骨肉等邊緣質地堅硬的食材，請不要在內鍋表面上重壓或是大力翻炒食材。
- 僅限使用隨附的蒸物架。
- 請勿用於烹調之外的任何其他用途。
- 本產品不適合作為消毒工具使用。請勿用於消毒瓶罐。
- 請勿在不使用內鍋的情況下，將食材直接放置到壓力鍋本體中。
- 內鍋及任何溫度會升高的零件，請務必隨時保持清潔。讓溫度感應器保持在加熱板的中央，確保感應器可以移動。
- 內鍋使用後，請在冷卻之後盡快清洗。
- 為產品進行維護時，請以濕布將產品本體擦拭乾淨，內鍋則以柔軟的海綿清潔，請勿使用尼龍菜瓜布清潔或刷洗。密封墊圈、量米杯和蒸物架可用洗碗機清洗。
- 本產品係供一般家庭使用。若將本產品用於商業用途或於非家用環境中使用，或未遵循本使用說明手冊所述之指示使用，本公司對於任何前述使用狀況及結果概不負責，亦不提供任何保固。
- 要將產品棄置時，請務必先從插座拔除電源線。然後請將電源線剪斷，讓產品處於無法運作的狀態。

- 本產品能夠提供烹調所需的完整熱源。
- 本產品符合商品標準檢驗、電磁相容性等規定之各項標準與法規。
- 有使用跡象或損壞的壓力鍋，不在保固範圍內。

# 零件名稱

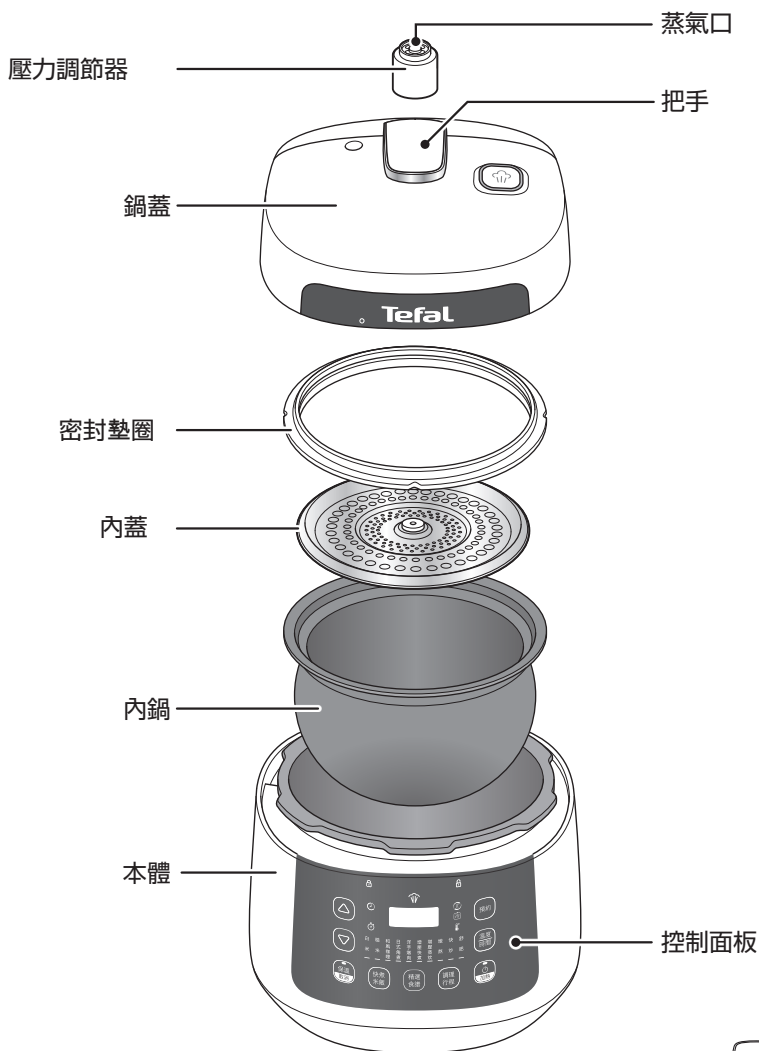

## 本體內部

加熱板

溫度感應器

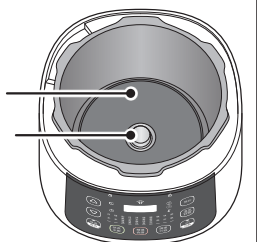

## 本體背面

提手

電源插孔

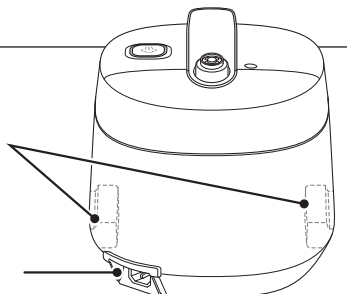



## 鍋蓋

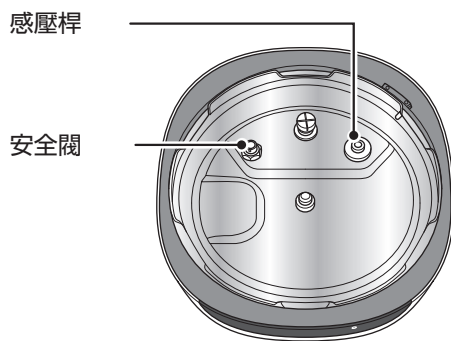
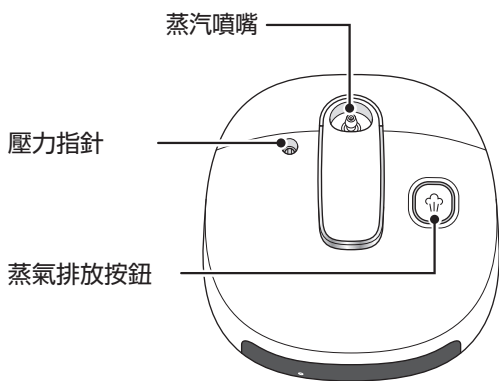

## 配件

- 量米杯 (約為 180 毫升)



- 蒸物架

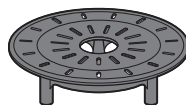

- 電源線

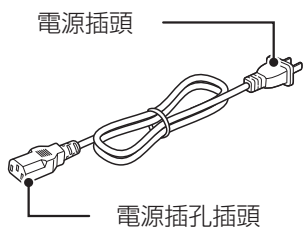

# 零件名稱 (續)

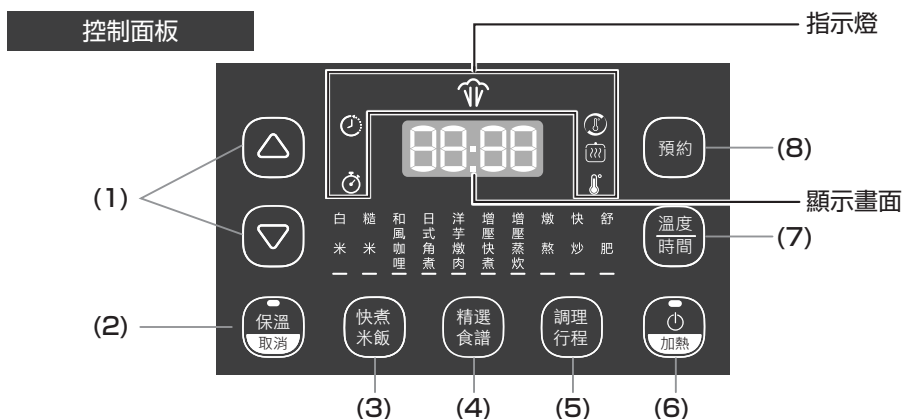

(1)	▲/▼	變更烹調溫度及時間。 按住這兩個按鈕可以快速變更數字。								
(2)	保溫/取消	開啟與關閉保溫功能。 在烹調時按住此按鈕可取消烹調操作。								
(3)	快煮米飯	選擇米的種類 (白米/糙米)。								
(4)	精選食譜	選擇食譜類型 (和風咖哩、日式角煮、洋芋燉肉)。								
(5)	調理行程	選擇調理行程。 <table border="1" style="width: 100%; border-collapse: collapse;"> <tr> <td style="width: 30%;">增壓快煮/ 增壓蒸炊</td> <td>選擇增壓快煮或增壓蒸炊。</td> </tr> <tr> <td>燉熬</td> <td>無壓力燉熬。</td> </tr> <tr> <td>快炒</td> <td>在開蓋的情況下快炒烹調食材。</td> </tr> <tr> <td>舒肥</td> <td>以舒肥法烹調。</td> </tr> </table>	增壓快煮/ 增壓蒸炊	選擇增壓快煮或增壓蒸炊。	燉熬	無壓力燉熬。	快炒	在開蓋的情況下快炒烹調食材。	舒肥	以舒肥法烹調。
增壓快煮/ 增壓蒸炊	選擇增壓快煮或增壓蒸炊。									
燉熬	無壓力燉熬。									
快炒	在開蓋的情況下快炒烹調食材。									
舒肥	以舒肥法烹調。									
(6)	電源/再加熱	在選擇行程後按下此按鈕，開始以所選的行程進行烹調。 在未選擇行程的情況下按下此按鈕，可開始再加熱 (請參閱第 25 頁)。								
(7)	溫度/時間	設定烹調溫度及/或烹調時間。								
(8)	預約烹調	設定烹調開始前要等候的時間。								

## ■ 指示燈

	壓力 (未釋放) 指示燈	會於烹調後鍋內仍有未釋放壓力時亮起。		再加熱 指示燈	會於為食物再加熱時亮起。
	預約烹調指示燈	會於設定烹調開始前要等候的時間時亮起。		保溫指示燈	會於為食物保溫時亮起。
	時間設定 指示燈	會在設定烹調時間後閃爍。		溫度設定 指示燈	會在設定烹調溫度後閃爍。

\* 「預約烹調指示燈」、「時間設定指示燈」或「溫度設定指示燈」亮起或閃爍時，可以設定時間和溫度。

# 首次使用

在首次使用產品之前，請務必將內鍋、內蓋、密封墊圈、量米杯和蒸物架清洗乾淨並徹底乾燥。

-> 請參閱第 28 頁，瞭解如何取下內蓋與密封墊圈的相關詳細資訊

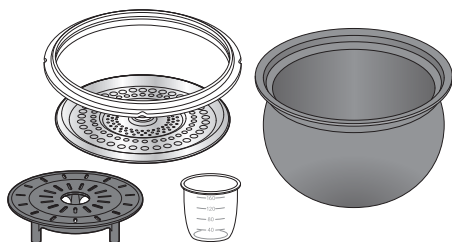

## 如何開關鍋蓋

### ■ 打開鍋蓋

- (1) 握住鍋蓋上的把手並逆時針旋轉，直到鍋蓋上的 ○ 標記與本體上的 鎖 標記對齊為止。
- (2) 提起鍋蓋將其打開。

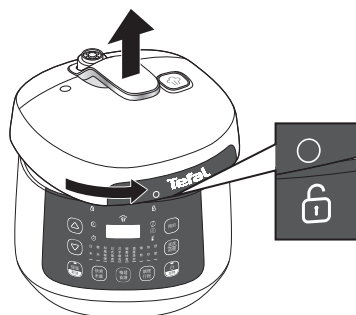

### ■ 關閉鍋蓋

- (1) 將鍋蓋上的 ○ 標記對齊本體上的 鎖 標記，並蓋上鍋蓋。
- (2) 將鍋蓋順時針旋轉，直到鍋蓋上的 ○ 標記與本體側面的 鎖 標記對齊為止。

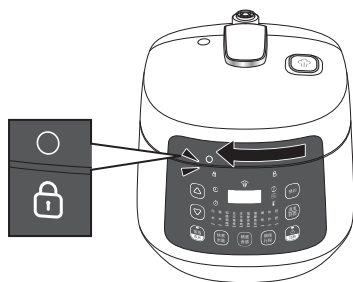
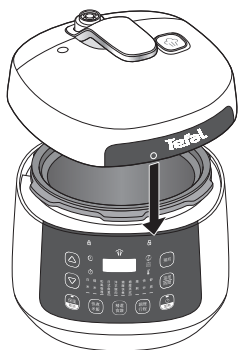

## 裝上/取下壓力調節器

### ■ 取下壓力調節器

向上拉起即可取下。

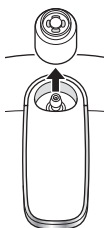

### ■ 裝上壓力調節器

從上方垂直插入蒸汽噴嘴。

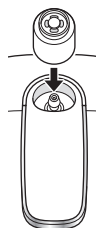

# 進行高壓烹調前的檢查項目

進行高壓烹調前，請檢查以下各個項目。

## 1 將內蓋和壓力調節器從鍋蓋上取下。

-> 請參閱第 28 頁，瞭解如何取下內蓋的相關詳細資訊

## 2 逐一檢查每個零件。

## 3 完成檢查之後，將內蓋和壓力調節器安裝到鍋蓋上。

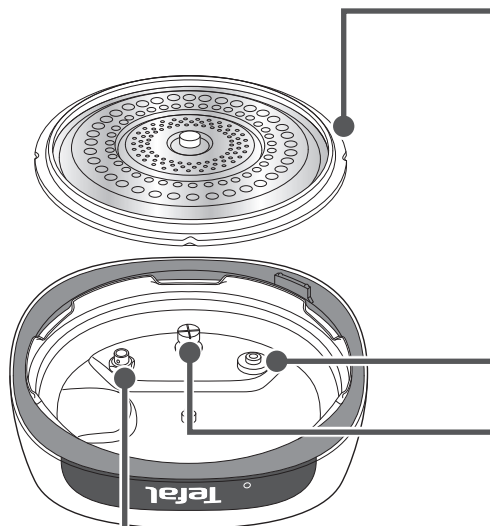

### 安全閥

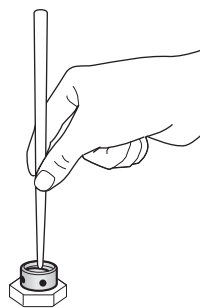

使用一支圓頭或類似形狀的筷子，在安全閥上用力向下壓，檢查彈簧的彈性作用。

## 密封墊圈 (橡膠零件)

確認密封墊圈穩固地裝在內蓋之中，沒有鬆動、裂化或其他損壞。

密封墊圈如有損壞，可能會導致蒸氣漏出，應該加以更換。

-> 請參閱第 28 頁，瞭解如何裝上和取下密封墊圈的相關詳細資訊

## 蒸汽噴嘴

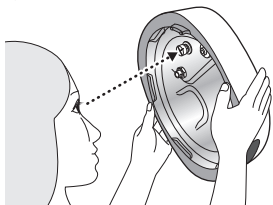

取下壓力調節器後，將鍋蓋拿起朝向明亮的光源檢查，查看蒸汽噴嘴是否無堵塞。

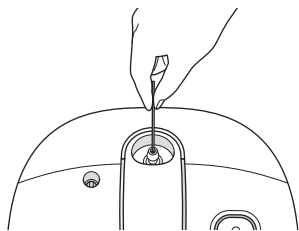

如果蒸汽噴嘴堵塞，請使用牙籤之類的物品清除堵塞物。

## 感壓桿

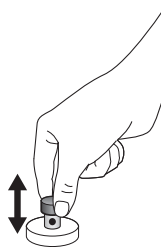

用手檢查感壓桿是否移動順暢。

# 高壓烹調預防措施

## 最大烹調量

請小心不要超過以下所述的最大烹調量。

特別是在烹調豆類等烹煮後體積會增加的食材，如果超過最大烹調量，將會非常危險。如果超過最大烹調量，蒸汽噴嘴可能會吸入豆類外皮或一些其他食材，影響產品的壓力調節功能。

### 一般料理

食材 + 水份 = 低於「調理MAX」標線

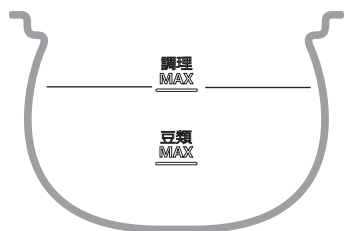

### 豆類

豆類 + 水份 = 低於「豆類MAX」標線

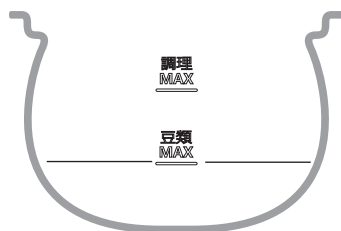

\* 請不要使用紙和鋁箔紙等做為鍋中蓋，因為可能蓋住並堵塞蒸汽噴嘴等空隙。  
烹調豆類時請務必使用蒸物架做為鍋中蓋。

### 咖哩、燉菜等

食材 + 水份 = 最多達內鍋深度的 1/2

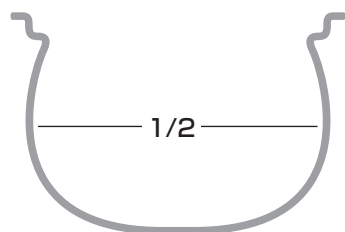

\* 咖哩或高湯塊只能在高壓烹調完成後放入。

## 最小烹調量



進行高壓烹調時，請加入至少 100 毫升的水、湯、高湯等。  
高壓烹調每 10 分鐘約蒸發 100 毫升的水分，可將此數據做為概略的參考。

\*對於米和豆類等會吸收大量水分的食材，請加入更多水以確保食材煮熟或按食譜的要求妥善烹調。



**小心**

烹調體積會膨脹的食材(例如麵條)，請注意份量並使用蒸物架當作蓋子蓋住食材。

# 烹調模式

功能		預設烹調時間 <sup>1</sup>	可設定的烹調時間範圍	可設定的預約烹調時間範圍	保溫時間	高壓 <sup>2</sup>	鍋蓋
快煮米飯	白米	8 分鐘	5-15 分鐘 (單位為 1 分鐘)	1-12 小時	24 小時	有	蓋起
	糙米	20 分鐘	20-50 分鐘 (單位為 1 分鐘)	1-12 小時	24 小時	有	蓋起
精選食譜	和風咖喱	10 分鐘	8-15 分鐘 (單位為 1 分鐘)	1-12 小時	24 小時	有	蓋起
	日式角煮	20 分鐘	10-50 分鐘 (單位為 1 分鐘)	1-12 小時	24 小時	有	蓋起
	洋芋燉肉	7 分鐘	5-60 分鐘 (單位為 1 分鐘)	1-12 小時	24 小時	有	蓋起
調理行程	增壓快煮	10 分鐘	1-30 分鐘 (單位為 1 分鐘)	1-12 小時	24 小時	有	蓋起
	增壓蒸炊	8 分鐘	3-30 分鐘 (單位為 1 分鐘)	1-12 小時	24 小時	有	蓋起
	燉熬	10 分鐘	3 分鐘-3 小時 (單位為 1 分鐘)	1-12 小時	24 小時	無	打開/ 蓋起
	快炒	5 分鐘	1-59 分鐘 (單位為 1 分鐘)	不適用	不適用	無	打開
	舒肥*	3 小時	10 分鐘-22 小時 (單位為 10 分鐘)	不適用	不適用	無	打開/ 蓋起

\*- 如果烹調溫度為攝氏60度以下，可調整之烹調時間為10分鐘至6小時。

- 如果烹調溫度為攝氏60度以上，可調整之烹調時間可至22小時。

功能	預設烹調時間 <sup>1</sup>	可設定的烹調時間範圍	可設定的預約烹調時間範圍	保溫時間	高壓 <sup>2</sup>	鍋蓋
保溫	24 小時	—	—	—	無	蓋起
再加熱	3 分鐘	3 分鐘-3 小時 (單位為 1 分鐘)	—	24 小時	無	打開/ 蓋起
預約烹調	2 小時	1-12 小時 (單位為 1 小時)	—	—	—	蓋起

● 上面的「預設烹調時間」和「可設定的烹調時間範圍」數字不包含預熱時間。

● 「保溫時間」下所列的數字，是指設定的烹調時間過後自動開始的「保溫」功能持續時間。

\*1 預設的時間

\*2 高壓：70 kPa 計示壓力

# 高壓烹調

在密封鍋內的高溫下烹煮，食材能夠快速且溫和地烹調完成。

對於「快煮米飯」、「精選食譜」和「增壓快煮」及「增壓蒸炊」烹調模式，請按照以下詳述的程序進行。

## 1 將食材加入內鍋中。

- 加入水分，同時務必遵循最大和最小烹調量的限制。
- 咖哩塊和其他黏度高的食材類型，只能在高壓烹調完成後放入鍋中。
- 煮飯時，請先將生米放入鍋中，然後對照米的份量將水加到適當的標線位置。
- 如需詳細資訊，請參閱隨附的食譜。
- 蒸煮時請使用蒸物架。

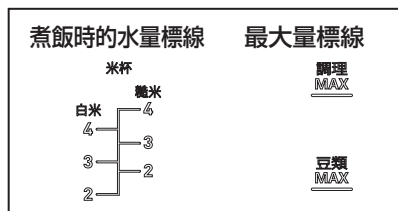

## 2 將內鍋置於本體中。

- 確認溫度感應器和加熱板上沒有灰塵或米粒等汙物，再將內鍋放入本體中。
- 如果發現任何灰塵、汙物或潮濕（水滴等）情形，請擦拭乾淨後再將內鍋放入本體中。
- 關上鍋蓋之前，請務必檢查確認鍋蓋是乾燥的。

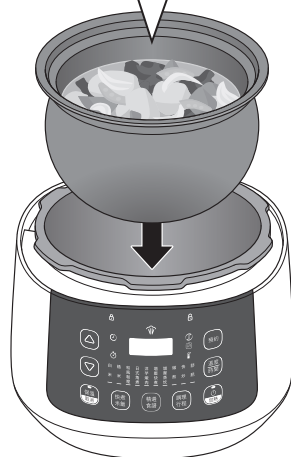

## 3 關上並鎖定鍋蓋。

### 注意事項

- 關上鍋蓋之前，請先進行檢查。
- 確認壓力調節器、密封墊圈和內蓋已正確裝在鍋蓋上。

## 4 將電源線的一端連接到萬用鍋本體，然後將另一端接上插座電源。

將會聽到警示音，且顯示畫面中將會出現 .

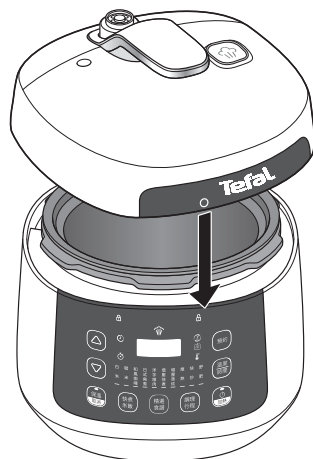
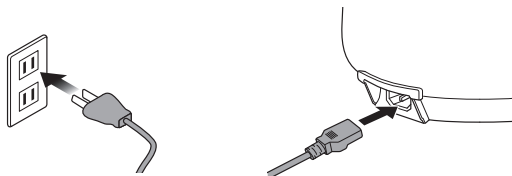



## 5 按下、、 或 ，選擇烹調模式。

接著會顯示所選烹調模式的預設烹調時間。



選擇「白米」或「糙米」模式時

選擇「和風咖哩」、「日式角煮」  
或「洋芋燉肉」模式時

選擇「增壓快煮」、「增壓蒸炊」、「嫩熬」、  
「快炒」或「舒肥」模式時

## 6 視需要設定高壓烹調時間。

(1) 按下 。

 指示燈會閃爍。

(2) 按下  

設定高壓烹調時間。



- 如需瞭解每個模式可設定的烹調時間範圍，請參閱第 15 頁。
- 時間會以小時與分鐘 (HH:MM) 的形式設定。(例如，將時間設定為「00:10」將會進行 10 分鐘高壓烹調)
- 設定的時間不包含預熱時間。

# 高壓烹調 (續)

## 7 按下 開始烹調。

- 「電源/再加熱」按鈕上的指示燈會亮起，同時開始加熱。
- 在預熱操作過程中，顯示畫面中將會顯示 ，並呈現旋轉變化圖像。
- 高壓烹調開始前需要等待的時間，會視食材類型及用量有所不同。
- 烹調時按住「取消」按鈕可停止烹調操作。



高壓烹調開始時會發出通知警示音，之後計時器將會開始倒數。

- 前幾次使用時，高壓烹調時可能有少量蒸氣從鍋蓋下散出。這是正常現象，無需擔心。
- 高壓烹調進行時，蒸氣會從蒸氣口排出。

倒數結束後將會聽到警示音。

- 萬用鍋的操作會在高壓烹調結束後自動切換成「保溫」，且「保溫」模式指示燈將會亮起。
- 如果鍋中仍殘存有任何壓力，壓力（未釋放）指示燈將會亮起。

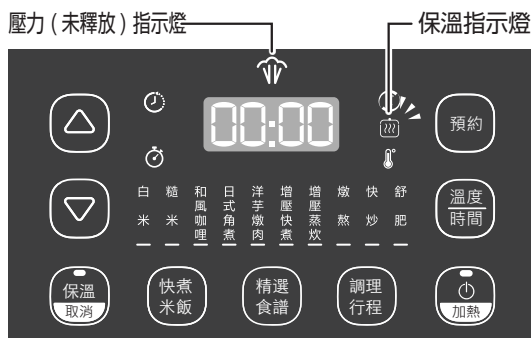

**警告**

即使當計時器已到達 00:00 且已聽到警示音，鍋內將仍會留存一些壓力。

蒸氣將會繼續從壓力調節器冒出，直到鍋中的壓力完全散去為止。請在蒸氣完全排出後，小心地打開鍋蓋。

## 8 按下蒸氣排放按鈕將蒸氣排出。

確認壓力指針位於下方位置。

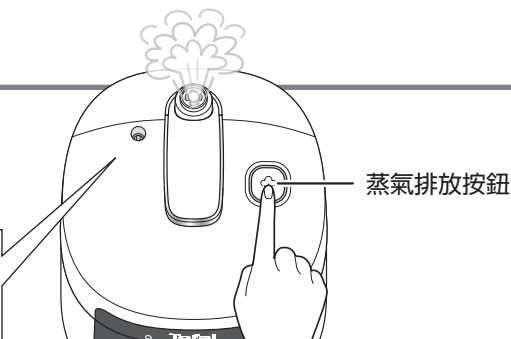
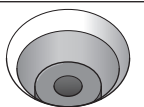

### ⚠️ 小心

排放蒸氣時，高溫的蒸氣會從壓力調節器冒出。

排放蒸氣時，請勿將手、臉或身體其他沒有保護的部位接觸或靠近壓力調節器。

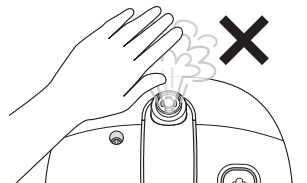

## 9 當壓力調節器不再冒出蒸氣後，才能打開鍋蓋。

(1) 不再排出蒸氣後，請使用把手輕輕提起鍋蓋，檢查確認鍋蓋下方沒有殘存的蒸氣。

(2) 滑動並提起鍋蓋。

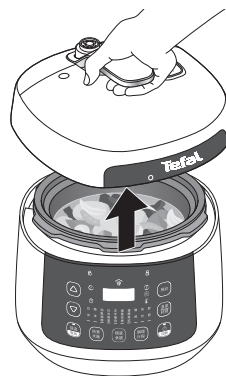
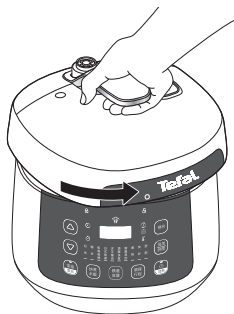

- 如果在滑動時感覺鍋蓋沉重難以移動，鍋內可能仍留存有一些壓力。此時不應強行打開鍋蓋，請依照步驟 8 中詳述的程序排放蒸氣。

### ⚠️ 小心

● 打開鍋蓋時，請小心釋放出的高溫蒸氣。

請視需要使用隔熱手套。

● 打開鍋蓋後，切勿將鍋蓋上下翻轉，因為蓋子上的水滴可能會滴下導致燙傷。

建議不要翻轉鍋蓋，請直接將鍋蓋放置於平坦的表面上。

## 10 按下 可結束「保溫」操作。

# 燉熬 (非高壓烹調)

使用此模式可進行長達三小時的烹調，可用於完成烹調的最後工序。

## 1 將食材加入內鍋中，然後將內鍋放入本體中。

- 確認溫度感應器和加熱板上沒有灰塵或米粒等汙物，再將內鍋放入本體中。
- 如果發現任何灰塵、汙物或潮濕（水滴等）情形，請擦拭乾淨後再將內鍋放入本體中。
- 關上鍋蓋之前，請務必檢查確認鍋蓋是乾燥的。



## 2 關上並鎖定鍋蓋。

## 3 將電源線的一端連接到萬用鍋本體，然後將另一端接上插座電源。

## 4 按下 選擇「燉熬」。

## 5 視需要設定烹調時間。

接著會顯示所選烹調模式的預設烹調時間。

- (1) 按下 。
-  指示燈會閃爍。

- (2) 按下  

設定烹調時間。

- 時間會以小時與分鐘 (HH:MM) 的形式設定。(例如，將時間設定為「00:10」將會進行 10 分鐘烹調)
- 可設定的烹調時間範圍介於 3 分鐘和 3 小時之間 (設定單位為 1 分鐘)。



## 6 按下 開始烹調。

- 烹調完成時將會聽到警示音，同時烹調操作將會結束。
- 烹調操作結束時「保溫」模式會自動開始，且「保溫」模式指示燈將會亮起。

## 7 按下 可結束「保溫」操作。

- 即使在結束開蓋烹調操作之後，「保溫」模式也將會自動開始。在這種情況下，請務必取消「保溫」模式。

# 快炒 (非高壓烹調)

在開蓋的情況下進行高溫烹調。

## 1 將內鍋置於本體中。

- 確認溫度感應器和加熱板上沒有灰塵或米粒等汙物，再將內鍋放入本體中。
- 如果發現任何灰塵、汙物或潮濕（水滴等）情形，請擦拭乾淨後再將內鍋放入本體中。
- 只有在預熱操作完成後才能加入食材。

使用此模式進行烹調時請勿裝上鍋蓋

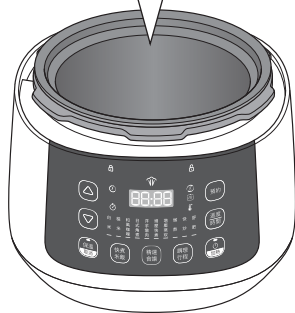

## 2 將電源線的一端連接到萬用鍋本體，然後將另一端接上插座電源。

## 3 按下 選擇「快炒」。

## 4 視需要設定烹調溫度。

- (1) 按下 。
-  指示燈會閃爍。

- (2) 按下  設定烹調溫度。

- 可設定的烹調溫度範圍介於 120°C 和 150°C 之間（設定單位為 10°C）。

接著會顯示所選烹調模式的預設烹調溫度。



## 5 視需要設定烹調時間。

- (1) 再次按下 。
-  指示燈會閃爍。

- (2) 按下  設定烹調時間。

- 時間會以小時與分鐘 (HH:MM) 的形式設定。（例如，將時間設定為「00:10」將會進行 10 分鐘烹調）
- 可設定的烹調時間範圍介於 1 和 59 分鐘之間（設定單位為 1 分鐘）。

## 6 按下 開始烹調。

## 7 到達指定的烹調溫度後將會聽到警示音。接著可加入食材並快炒。

- 倒數結束後將會再次聽到警示音。

## 8 按下 可結束烹調操作。

- 即使在結束開蓋烹調操作之後，「保溫」模式也將會自動開始。在這種情況下，請務必取消「保溫」模式。

# 舒肥 (非高壓烹調)

以舒肥法烹調 (最長可達 22 小時)。

## 舒肥預防措施

- 請注意, 未充分加熱殺菌的生食可能帶來健康方面的風險。
- 讓孕婦、嬰兒或年長者等免疫系統較弱的人士食用這類食物時, 請留意這方面的問題。如果對於食物是否適當烹煮及食材是否新鮮有疑慮, 或從健康觀點而言對食物的安全性沒有把握, 請不要食用這類食物。
- 食材應於購買後盡快置於冰箱存放, 請勿將食材置於室溫環境中。
- 使用新鮮的食材, 同時每次應使用新的塑膠袋包裝。
- 接觸食材前請徹底洗淨雙手。
- 如果你的手指有傷口, 請於處理食材時戴上一一次性手套, 不要直接觸碰食材。

## 舒肥料理相關重點

- 為食材調味並將食材裝進夾鏈式塑膠袋中。將空氣擠出並密封袋口。
  - 在鍋中加入水, 然後將裝在夾鏈式塑膠袋中的食材浸沒在水中。
- \*請參閱隨附的食譜, 瞭解不同食材及如何備製的相關詳細資訊。

## 1 將食材加入內鍋中, 然後將內鍋放入本體中。

- 確認溫度感應器和加熱板上沒有灰塵或米粒等污物, 再將內鍋放入本體中。
- 如果發現任何灰塵、污物或潮濕 (水滴等) 情形, 請擦拭乾淨後再將內鍋放入本體中。
- 關上鍋蓋之前, 請務必檢查確認鍋蓋是乾燥的。



## 2 關上並鎖定鍋蓋。

## 3 將電源線的一端連接到萬用鍋本體, 然後將另一端接上插座電源。

## 4 按下 選擇「舒肥」。

## 5 視需要設定烹調溫度。

(1) 按下 。

 指示燈會閃爍。

(2) 按下 

設定烹調溫度。

- 可設定的烹調溫度範圍介於 58°C 和 90°C 之間 (增量單位為 1°C)。

接著會顯示所選烹調模式的預設烹調溫度。



## 6 視需要設定烹調時間。

(1) 再次按下 。

 指示燈會閃爍。

(2) 按下  設定烹調時間。

- 時間會以小時與分鐘 (HH:MM) 的形式設定。(例如,將時間設定為「00:10」將會進行 10 分鐘烹調)
- 可設定的烹調時間範圍介於 10 分鐘和 22 小時之間 (設定單位為 10 分鐘)。

## 7 按下 開始烹調。

- 在預熱操作過程中, 顯示畫面中將會顯示 , 並呈現旋轉變化圖像。
- 預熱完成時將會聽到警示音, 且低壓烹調操作和計時器倒數將會開始。

## 8 烹調完成時將會聽到警示音, 同時加熱操作將會停止。

- 保溫功能無法在舒肥模式中使用。

# 預約烹調

可以設定烹調開始前要等候的時間。

「預約烹調」功能無法在「快炒」和「舒肥」模式中使用。



**小心**

生的肉類、魚類、海鮮類、蛋類等食材請盡量避免預約烹調。  
如此可能導致食物變質或散發異味。

## 1 將裝有食材的內鍋置於本體中。

視指定烹調模式的需求裝上鍋蓋。

## 2 將電源線的一端連接到萬用鍋本體，然後將另一端接上插座電源。

## 3 選擇所要的模式，然後設定所需的烹調溫度和時間。

## 4 按下 。



指示燈會亮起。



## 5 按下 設定預約烹調時間。

烹調將在設定的時間開始。

- 時間會以小時與分鐘 (HH:MM) 的形式設定。(例如，將時間設定為「02:00」將會於 2 小時後開始烹調)
- 可設定的預約烹調時間範圍介於 1 和 12 小時之間 (增量單位為 1 小時)。

## 6 按下 .

計時器將會開始倒數。當計時器到達「0」時，將會開始烹調。



## 再加熱

1 依照第 16 頁「高壓烹調」下的步驟 1 至 4 進行。

2 在沒有選擇烹調模式的狀態下，

按下 。

3 按下  變更烹調時間。

4 按下  開始烹調。



- 如果在變更烹調時間後五秒內沒有按下任何按鈕，同樣會開始烹調。

烹調操作結束時「保溫」模式會自動開始，且「保溫」模式指示燈將會亮起。

- 「保溫」模式將會於運作 24 小時後自動結束。

## 保溫

在沒有選擇烹調模式的狀態下，按下 。

「保溫/取消」按鈕上的指示燈和「保溫」指示燈兩者都將亮起，且「保溫」操作將會開始。

- 如果想在「保溫」操作開始後將其取消，請再次按下「保溫/取消」按鈕。
- 「保溫」模式將會於運作 24 小時後自動結束。
- 無法設定讓「保溫」操作持續一段特定的時間。



# 如需 (於取消烹調時) 快速打開鍋蓋

1 按住  可結束烹調操作。

2 按下蒸氣排放按鈕將蒸氣排出。

3 確認壓力指針位於下方位置。

4 當壓力調節器不再冒出蒸氣後，才能打開鍋蓋。

(1) 不再排出蒸氣後，請使用把手輕輕提起鍋蓋，檢查確認鍋蓋下方沒有殘存的蒸氣。

(2) 滑動並提起鍋蓋。

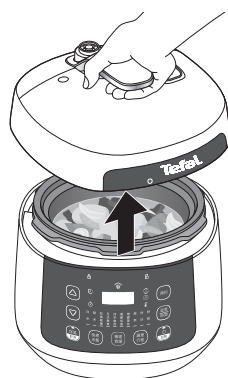
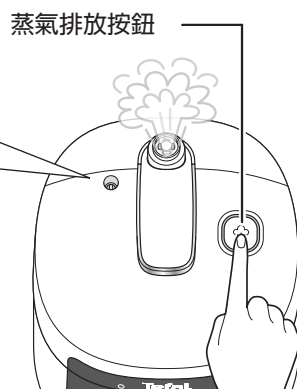

- 如果在滑動時感覺鍋蓋沉重難以移動，鍋內可能仍留存有一些壓力。此時不應強行打開鍋蓋，請依照步驟 8 中詳述的程序排放蒸氣。



- 打開鍋蓋時，請小心釋放出的高溫蒸氣。請視需要使用隔熱手套。
- 打開鍋蓋後，切勿將鍋蓋上下翻轉，因為蓋子上的水滴可能會滴下導致燙傷。建議不要翻轉鍋蓋，請直接將鍋蓋放置於平坦的表面上。

# 使用後的產品保養 (每次使用後)

使用後，請從插座拔除電源插頭並打開鍋蓋讓其冷卻。

冷卻後，請進行以下詳述的產品保養程序。



## 壓力調節器

將調節器從鍋蓋上取下，以清水沖洗，然後徹底擦乾。  
使用牙籤清除孔洞中的堵塞物。



## 鍋蓋

使用海綿、溫水和中性清潔劑清洗鍋蓋。

- 取下蒸汽噴嘴上的螺絲蓋並清潔乾淨。
- 未能清潔感壓桿可能會讓鍋蓋無法正常打開，因此可能導致危險。每次使用後請務必將其取下並進行清潔。
- 檢查安全閥。



## 內蓋和密封墊圈

從鍋蓋上取下並使用海綿、溫水和中性清潔劑清洗。

- 請參閱第 28 頁，瞭解如何裝上和取下內蓋與密封墊圈的相關詳細資訊。
- 密封墊圈可用洗碗機清洗。

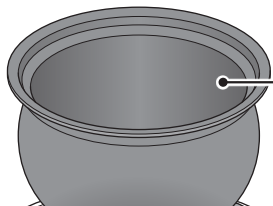

## 內鍋

使用海綿、溫水和中性清潔劑清洗鍋蓋。

請勿將內鍋當成蔬果碗盤清洗盆使用。

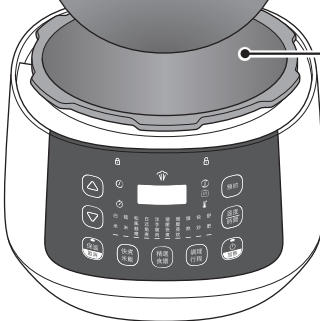

## 本體內部與外部

使用柔軟的濕布擦拭乾淨。

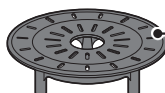

## 蒸物架和量米杯

使用海綿、溫水和中性清潔劑清洗鍋蓋。

蒸物架和量米杯可用洗碗機清洗。

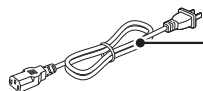

## 電源線 (電源插頭)

使用擰乾的濕布擦拭乾淨。

## 使用後的產品保養 (續)

### 注意事項

- 請勿將本體浸入液體中。
- 請勿使用鋼絲菜瓜布或海綿，或是具有研磨作用的清潔劑清洗。否則可能會破壞內鍋內側的塗層。此外，請勿使用任何硬質金屬物件清除燒焦黏附的食物等殘留物。
- 請勿使用揮發油、稀釋劑、漂白劑、消毒用酒精等。

### 如何裝上和取下內蓋與密封墊圈

#### ■ 取下內蓋與密封墊圈

(1) 取下內蓋。

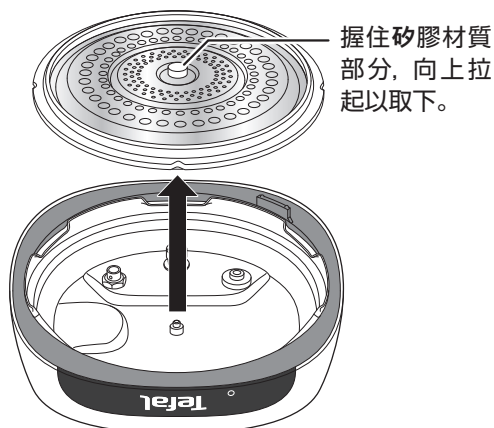

(2) 從內蓋上取下密封墊圈。

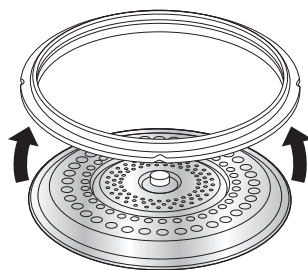

#### ■ 裝上內蓋與密封墊圈

(1) 將密封墊圈裝到內蓋上。

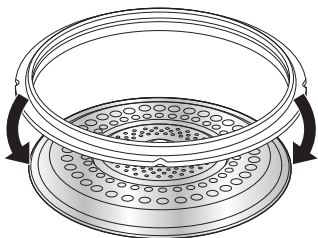

(2) 裝上內蓋。

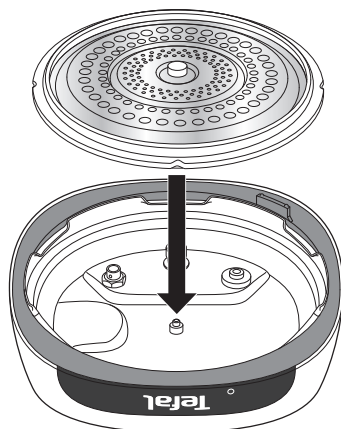

## 取下感壓桿

- (1) 取下內蓋。
- (2) 將感壓桿上的墊圈取下，再取下感壓桿本體。

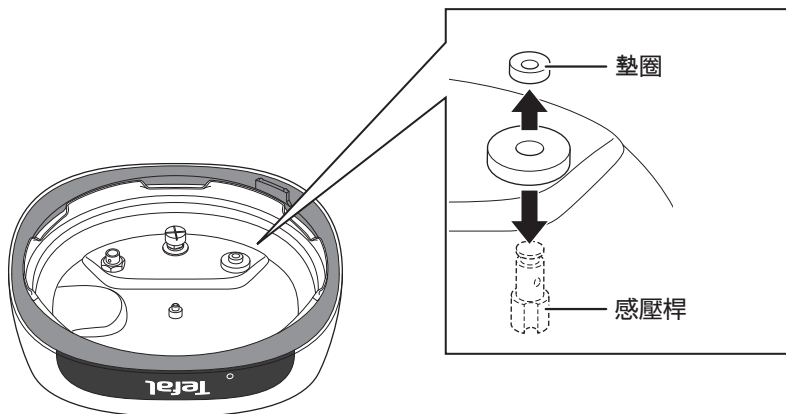

## 取下蒸汽噴嘴上的螺絲蓋

- (1) 取下內蓋。
- (2) 逆時針旋轉蒸汽噴嘴的螺絲蓋，將其取下。

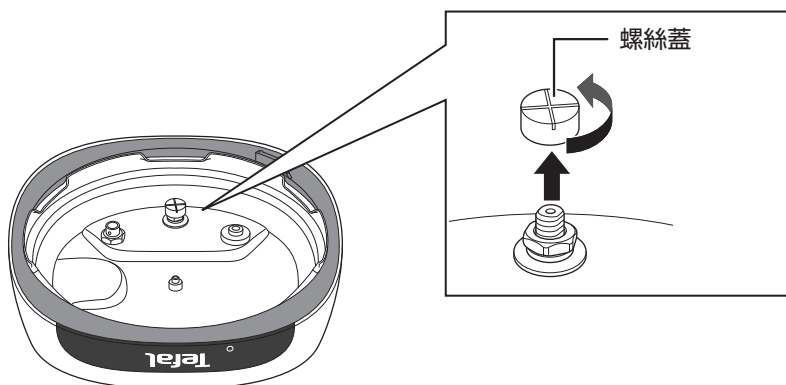

\*請小心不要遺失墊圈和感壓桿。

# 疑難排解

## ■ 無法打開鍋蓋

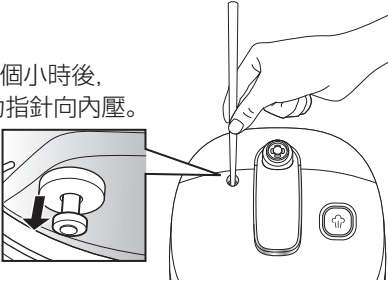
可能的原因	解決方案
鍋內仍留存有一些壓力。	按住蒸氣排放按鈕，直到所有壓力從鍋內完全排出為止。在壓力完全排出時打開鍋蓋。
壓力指針有髒汙且無法下降。	按住蒸氣排放按鈕，將壓力從鍋內排出。 接著，在萬用鍋冷卻至少兩個小時後，用筷子或類似的工具將壓力指針向內壓。 在使用後清潔感壓桿。 

## ■ 無法關上鍋蓋

可能的原因	解決方案
鍋中的食材冒出蒸氣。	讓食材冷卻一下，當蒸氣消退後再次關上鍋蓋。
密封墊圈未正確安裝。	正確裝上密封墊圈。
感壓桿有髒汙/ 堵塞情形。	如果鍋蓋已經冷卻，用筷子或類似的工具將壓力指針向內壓。接著清潔感壓桿。
關上鍋蓋時方向錯誤。	以正確的方向關上鍋蓋。

## ■ 烹調的成品和預期有差距

可能的原因	解決方案
米和水的比例不正確。	使用隨附的量米杯測量要加入鍋中的米量。按照鍋內側的指示標線，將適量的水加入鍋中。
設定的烹調時間和水量不正確。	確認烹調時間和水量是否正確。
加熱板及/或感應器沒有徹底清潔。	使用柔軟的濕布擦拭乾淨。

## 蒸氣從鍋蓋下方散出

可能的原因	解決方案
密封墊圈有髒汙。	取下密封墊圈並加以清潔。
密封墊圈未正確安裝。	正確裝上密封墊圈。
密封墊圈損壞。	停止使用產品並聯絡客服專線。

## 烹調時有過量的蒸氣/烹調水分從蒸氣口散出

可能的原因	解決方案
壓力調節器未正確安裝。	如果壓力調節器傾斜或不在下方位置，請使用筷子或類似的工具將其壓回下方。
鍋中加入過多水及/或過多食材。	將食材和水加入鍋中時，份量切勿超過鍋內側的最大量標線。
鍋蓋未確實關好。	確認已將鍋蓋正確關上。
產品損壞。	停止使用產品並聯絡客戶服務中心。

## 蒸氣持續從蒸氣口/壓力指針處散出

可能的原因	解決方案
感壓桿有髒汙/堵塞情形。	讓產品冷卻,接著清潔感壓桿。清潔後再次嘗試進行烹調。

## 顯示畫面中出現錯誤碼

顯示的錯誤碼	可能的原因	解決方案
E0	壓力開關發生問題。	停止使用產品並聯絡客服專線。
E1	下方溫度感應器發生問題。	
E2	鍋蓋位置不正確。	確認已將鍋蓋置於正確位置。
	鍋蓋開關感應器發生問題。	停止使用產品並聯絡客服專線。

# 產品規格

特福迷你智能萬用鍋	
額定電壓/頻率	110 V, 60Hz
額定功耗	700 W
本體重量	約 4.2 公斤
電源線長度	約 1.5 公尺
尺寸 (僅本體)	約 260 × 285 × 283 公釐
最大操作壓力	70 kPa
標稱容量/烹調容量	3.0 公升 / 2.0 公升
配件	蒸物架、量米杯

\*產品規格、設計、價格等可能有所變動。

\*本產品僅適合於台灣國內使用。

中國製造

## 榮獲保證產品安全與品質的 PSC 與 SG 認證。



### PSC 標誌

認證產品符合日本《消費品安全法》規定之安全標準的標誌。



### SG 標誌

SG 標誌制度是針對家用壓力鍋具瑕疵所導致人身傷害的賠償制度。



# 筆記

# TEFAL/T-FAL\* 國際有限保用證

🌐 : [www.tefal.com](http://www.tefal.com)

在保用期內及後，TEFAL/T-FAL\* 會為您提供產品的維修服務  
附件、耗材及用戶可更換的零件，可於當地購買（如有售）。詳細請瀏覽 TEFAL/T-FAL internet 網站  
[www.tefal.com](http://www.tefal.com)

## 保用證

TEFAL/T-FAL 根據所附國家列表中所載之國家\*\*\*及保用期，在保用期內（自產品購買日或購買交易日後之產品交付日起計）提供產品因任何材料或工藝缺陷的保用。此生產商國際保用證涵蓋已被證實為缺陷產品相關的修復費用，包括通過維修或更換任何缺陷零件以及必要的人力，以使產品符合原本的規格。TEFAL/T-FAL 有權選擇更換同等或更高級的產品而不維修缺陷的產品。本保用證下 TEFAL/T-FAL 的唯一責任及您專享的解決方法只限於維修或更換產品。

## 條款及免責

TEFAL/T-FAL 不會維修或更換未能出示有效購買證明的產品。客戶可親自將產品直接送交 TEFAL/T-FAL 授權的售後服務中心，或必須妥善包裝並以掛號形式（或其他同等郵遞方式）送交至 TEFAL/T-FAL 授權的售後服務中心。各國獲授權的售後服務中心之詳細地址請見 TEFAL/T-FAL 網址，或可致電國家列表中合適的客戶服務中心查詢。為提供最好的售後服務並繼續增進客戶的滿意，TEFAL/T-FAL 可能向曾經由 TEFAL/T-FAL 授權服務中心維修或更換其產品的客戶發出滿意程度的調查。本保用證只適用於已被購買的產品並以家用為目的，本保用證亦不包括任何因錯誤使用、疏忽、未有遵從 TEFAL/T-FAL 使用說明、或更改或未經授權而維修產品所產生的損壞，或產品持有人的包裝不當或運送途中的處理不當所引起的損壞。保用證亦不包括正常的磨損及耗損、耗材的維護或更換，及以下情況：

- 使用不適當的水或耗材
- 機件故障·負荷過重
- 未遵從產品規格或產品上的指示，使用錯誤電壓或頻率而引起的損壞或不良結果
- 產品內入水、灰塵或昆蟲(不包括專用於捕捉或驅趕昆蟲的電器)
- 生鏽（如需去鏽，必須根據使用說明進行）
- 產品上任何玻璃或瓷器的損壞
- 火災、水災等意外
- 專業或商業用途
- 閃電、功率驟變造成的損壞

## 消費者法定權利

TEFAL/T-FAL 國際保用證並不影響消費者法定權利，這些權利不被排除或局限，亦不影響消費者對購自該產品的零售商的消費者權利。本保用證給予消費者特定合法權益，而消費者在不同州份或國家，或可享有其他合法權利。消費者可根據個人判斷維護任何有關權利。

\* TEFAL 家電在一些地區如美洲及日本以 T-FAL 品牌出現。TEFAL/T-FAL 為 SEB 集團的註冊商標。

\*\*\*倘產品購自國家列表內其中一個列舉的國家，而在另一個列舉的國家使用，TEFAL/T-FAL 國際保用證保用期按照使用產品時所在的國家，即使有別於購買該產品時所在列舉國家的保用期。倘產品不是購自當地的 TEFAL/T-FAL，可能需要較長的維修時間。倘在使用產品的國家中不能修復該產品，TEFAL/T-FAL 國際保用證只限於更換同類產品或相近價錢的其他產品(如適用)。

Country	Phone Number	Guarantee length	Address
Taiwan	+886-2-7743-0640	1 Year	SEB ASIA Ltd. 4F., No 37, Dexing W. RD., Shilin Dist., Taipei City 11158 TAIWAN (R.O.C.)

## 限用物質含有情況標示聲明書

Declaration of the Presence Condition of the Restricted Substances Marking

設備名稱：特福迷你智能萬用鍋 Equipment name		型號 ( 型式 ) : CY350170 Type designation (Type)				
單元 Unit	限用物質及其化學符號 Restricted substances and its chemical symbols					
	鉛Lead (Pb)	汞Mercury (Hg)	鎘Cadmium (Cd)	六價鉻 Hexavalent chromium (Cr <sup>+6</sup> )	多溴聯苯 Polybrominated biphenyls (PBB)	多溴二苯醚 Polybrominated diphenyl ethers (PBDE)
電源線	○	○	○	○	○	○
外部塑膠材質	○	○	○	○	○	○
外部金屬材質	○	○	○	○	○	○
內部塑膠材質	○	○	○	○	○	○
內部金屬材質	-	○	-	○	○	○
內部線材	○	○	○	○	○	○
PCB	-	○	○	○	○	○
電源線連接處	○	○	○	○	○	○
控制面板模組	-	○	○	○	○	○
加熱元件	○	○	○	○	○	○
燈源模組	○	○	○	○	○	○
<p>備考1. “超出0.1 wt %”及“超出0.01 wt %”係指限用物質之百分比含量超出百分比含量基準值。                      Note 1 : “Exceeding 0.1 wt %” and “exceeding 0.01 wt %” indicate that the percentage content of the restricted substance exceeds the reference percentage value of presence condition.</p> <p>備考2. “○”係指該項限用物質之百分比含量未超出百分比含量基準值。                      Note 2 : “○” indicates that the percentage content of the restricted substance does not exceed the percentage of reference value of presence.</p> <p>備考3. “-”係指該項限用物質為排除項目。                      Note 3 : The “-” indicates that the restricted substance corresponds to the exemption.</p>						

## 保固文件

產品名稱		特福迷你智能萬用鍋
保固期間		主體:購買日期:DD/MM/YYYY (自此日期起一年間有效)
客戶	姓名	
	地址	
	電話號碼	
零售商		

\*本保固無法補發，因此請務必妥善保存於安全之處。

\*本產品保固文件中所填具之客戶個人資訊將僅用於產品維修及更換等購買後之後續服務用途。此資訊將不會用於任何其他用途，亦不會提供給任何第三方人士。