

Tefal

REMINISCE

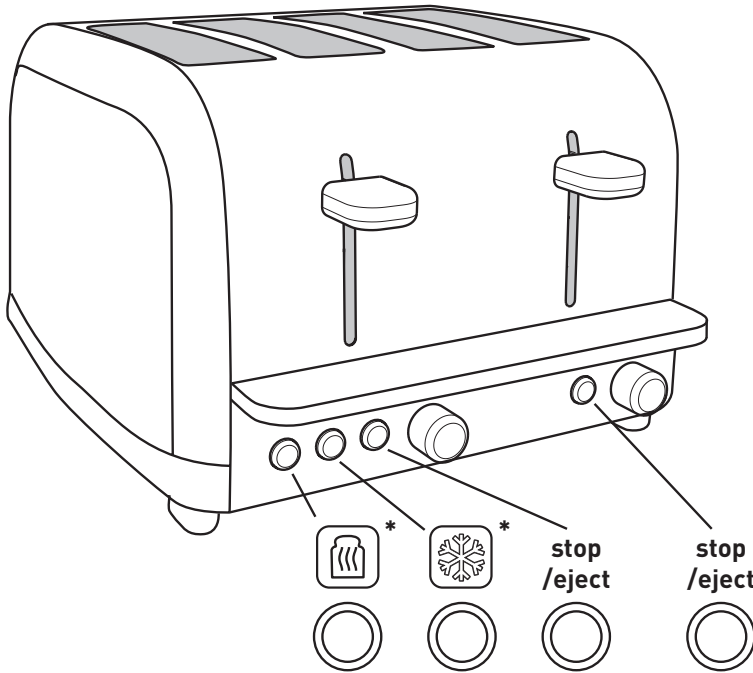

F
NL
D
GB
I
E
P
DK
S
N
FIN
TR
SA
GR
FA

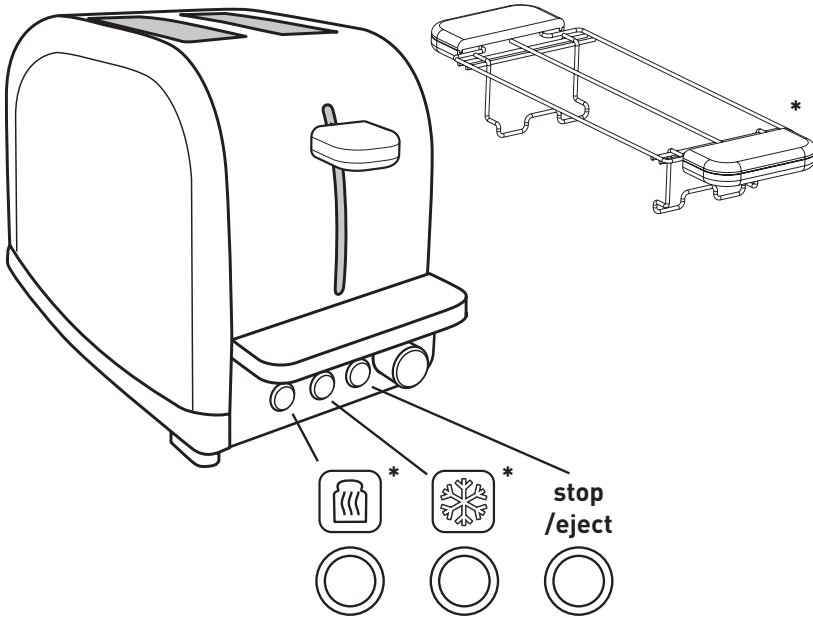

* Selon modèle - Afhankelijk van het model - Je nach Modell - Depending on model - Secondo il modello - Según modelo - Consoante os modelos - Afhængigt af modellen - Beroende på modell - Avhengig av modell - Mallista riippuen - Modele göre - بحسب الموديل - Ανάλογα με το μοντέλο - بر حسب مدل

1

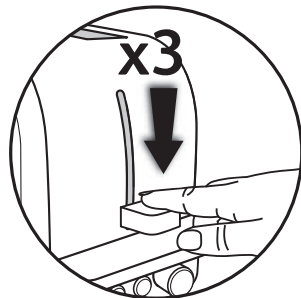
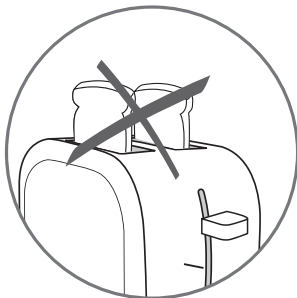
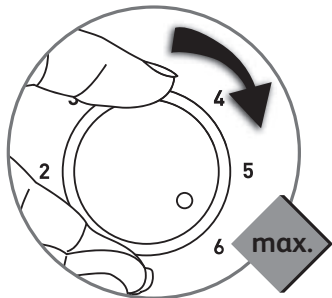
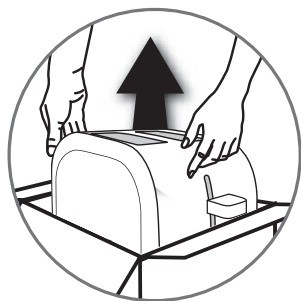

2

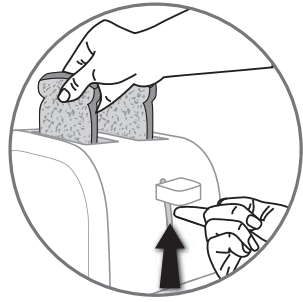
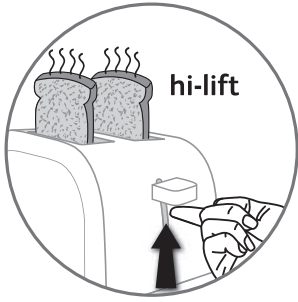
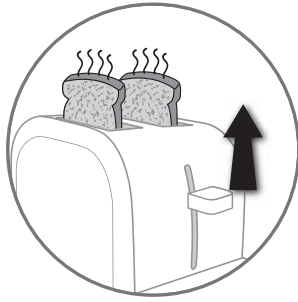
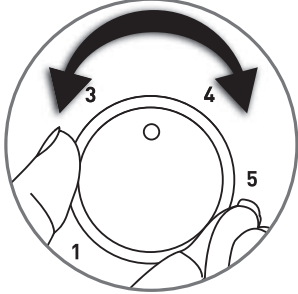

3

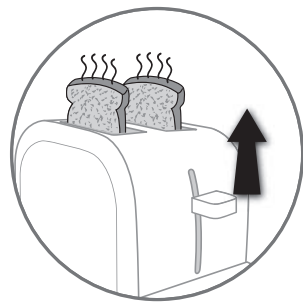
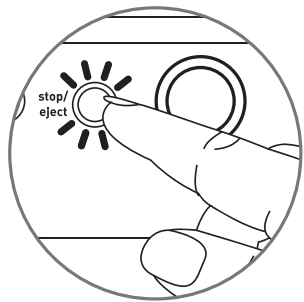

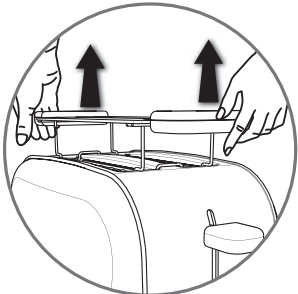
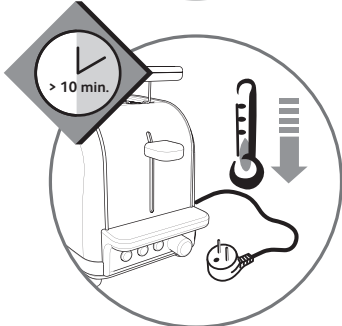
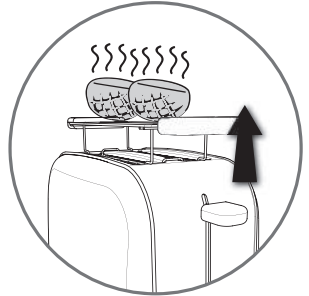
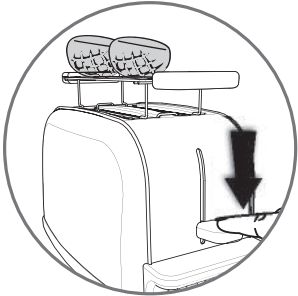
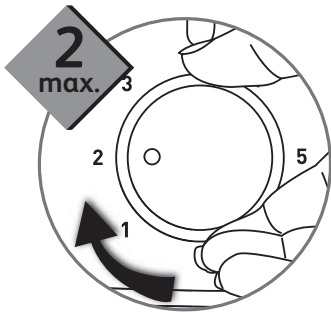
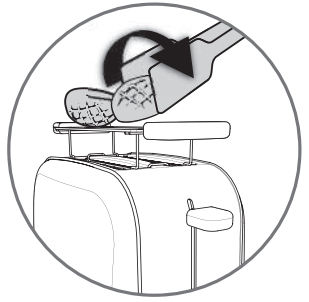
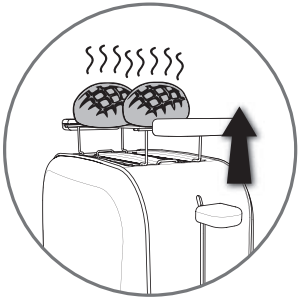
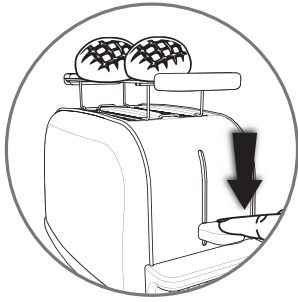
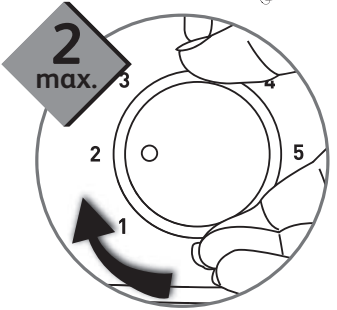
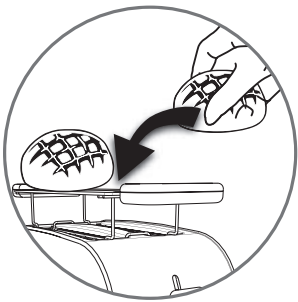
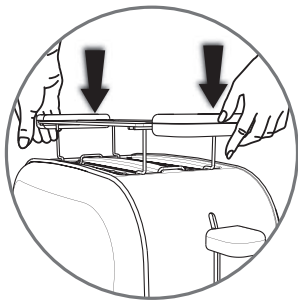

5

Réchauffage*
Reheat*
Aufwärmen*



Opwarm*
Recalentamiento*
Aquecimento*

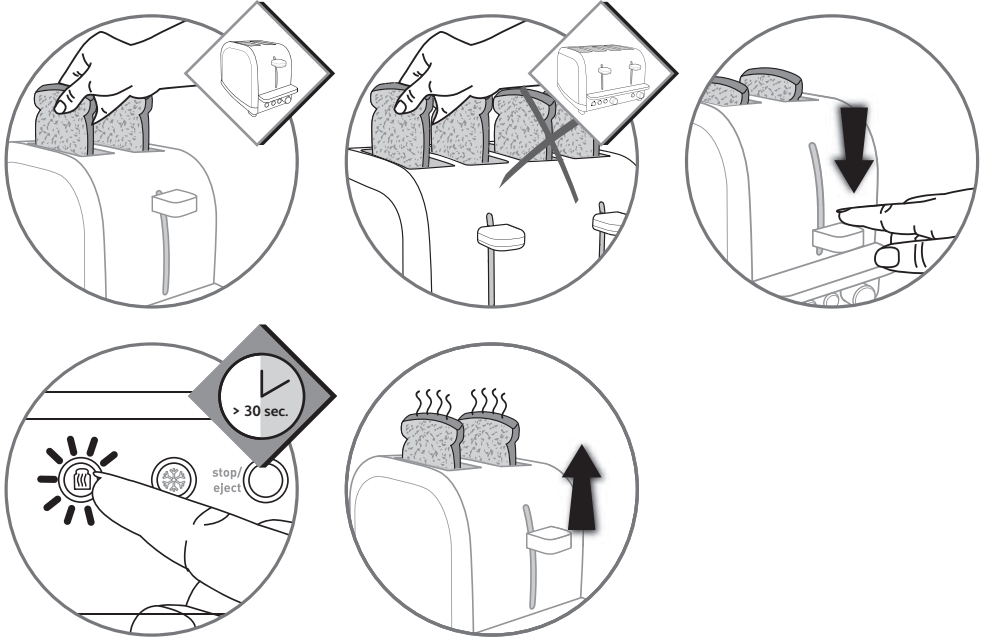

6

Décongélation*
Defrost*
Auftauen*



Opwarm*
Descongelación*
Descongelação*

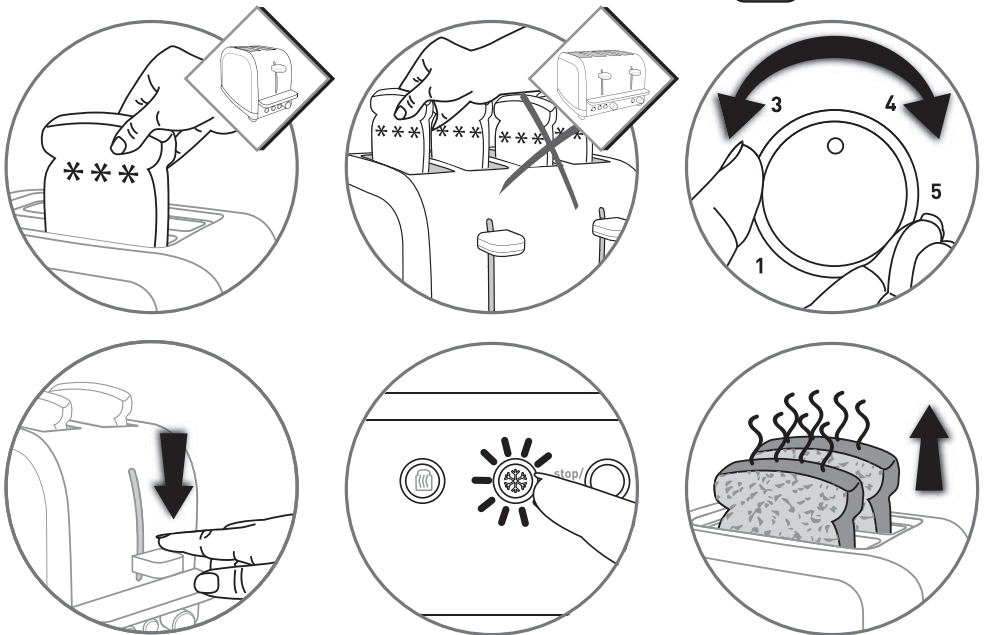

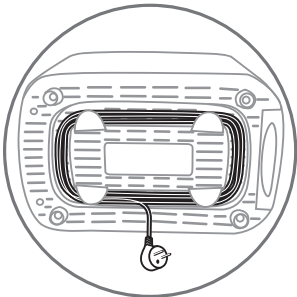
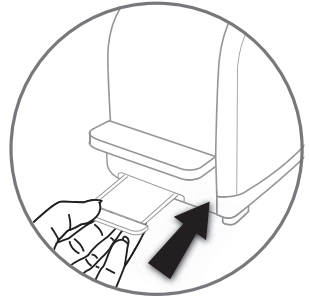
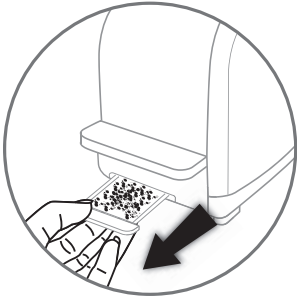
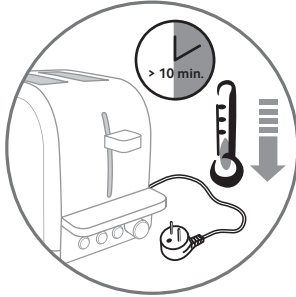

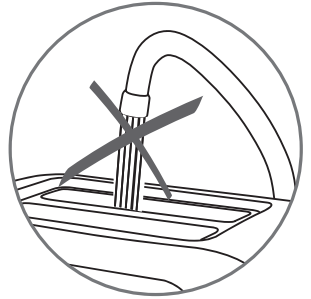
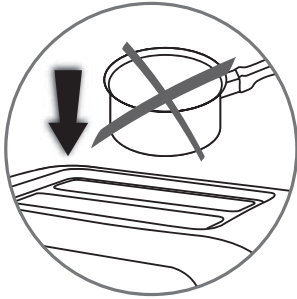
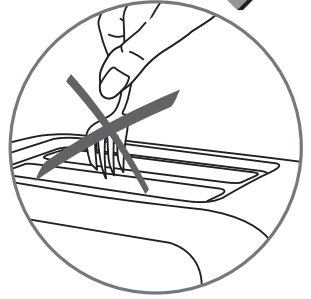
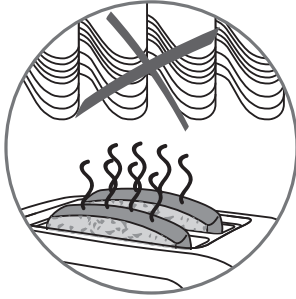

CONSIGNES DE SECURITE

Précautions importantes :

- La sécurité de cet appareil est conforme aux normes techniques et aux normes en vigueur.
- ⚠ **Conformément à l'avis de la CSC du 2/12/04, ce produit est équipé d'une conception mécanique permettant de désolidariser le système d'éjection du pain de l'élément de coupure de l'alimentation électrique.**
- Vérifiez que la tension du réseau correspond bien à celle indiquée sur l'appareil (courant alternatif seulement).
- Compte-tenu de la diversité des normes en vigueur, si l'appareil est utilisé dans un pays différent de celui où il a été acheté, faites-le vérifier par une station service agréée (voir liste jointe).
- Assurez-vous que l'installation électrique est conforme aux normes en vigueur et suffisante pour alimenter un appareil de cette puissance.
- Branchez toujours l'appareil sur une prise reliée à la terre.
- N'utilisez qu'une rallonge en bon état, avec une prise de terre reliée à la terre, et avec un fil conducteur de section au moins égale au fil fourni avec le produit.

PRÉVENTIONS des accidents domestiques

Lors de l'utilisation d'appareils électriques, un certain nombre de règles élémentaires doivent être respectées, en particulier les suivantes :

A FAIRE :

- Lisez entièrement le mode d'emploi et suivez attentivement les instructions d'utilisation.
- L'appareil doit être exclusivement en position debout, jamais couché, incliné ou à l'envers pour son fonctionnement.
- Avant chaque utilisation, vérifiez que la trappe ramasse miettes est bien positionnée dans son logement.
- ⚠ **Enlevez régulièrement les miettes par la trappe.**
- Le bouton de commande du chariot doit être dans la position haute quand vous branchez ou débranchez votre appareil.
- Débranchez l'appareil quand il ne sert pas et avant de le nettoyer. Attendez qu'il refroidisse pour le nettoyer ou avant de le ranger.
- En fin de cycle, si les tranches de pain restaient coincées entre les grilles, débranchez, et attendez que l'appareil refroidisse avant de retirer le pain.
- Débranchez l'appareil si une anomalie de fonctionnement se produisait.
- Utilisez un plan de travail stable à l'abri des projections d'eau et en aucun cas dans une niche de cuisine intégrée.

A NE PAS FAIRE :

- Ne rangez pas le cordon ou la prise dans l'appareil entre les grilles.
- Ne débranchez pas l'appareil en tirant sur le cordon.
- Ne portez pas ou ne déplacez pas l'appareil pendant l'utilisation.
- Cet appareil n'est pas destiné à être utilisé par des enfants ou d'autres personnes sans assistance et supervision si leurs capacités physiques, sensorielles ou mentales les empêchent d'utiliser l'appareil en toute sécurité.
- ⚠ **Les jeunes enfants doivent être surveillés afin de s'assurer qu'ils ne jouent pas avec l'appareil.**
- Ne laissez jamais l'appareil fonctionner sans surveillance et particulièrement à chaque premier grillage ou changement de réglage.
- N'utilisez pas l'appareil pour tout autre usage que celui pour lequel il a été conçu.
- Ne touchez pas les parties métalliques ou chaudes de l'appareil en cours d'utilisation.
- N'utilisez pas ou n'introduisez pas dans le grille-pain

d'ustensiles en métal qui pourraient provoquer des courts-circuits (cuillère, couteau...).

- N'ajoutez pas au grille-pain des accessoires qui ne sont pas recommandés par le fabricant car cela peut-être dangereux.
 - Afin d'éviter les chocs électriques, ne plongez pas dans l'eau le fil électrique, la prise de courant ou tout l'appareil.
 - ⚠ **Ne grillez pas de pains susceptibles de fondre (avec glaçage) ou de couler dans le toaster, ne grillez pas de petits morceaux de pain ou croustons, cela pourrait causer des dommages ou un risque de feu.**
 - ⚠ **N'introduisez pas dans l'appareil des trop grosses tranches de pain susceptibles de coincer le mécanisme du grille-pain.**
 - N'utilisez pas l'appareil si :
 - celui-ci a un cordon défectueux ou endommagé,
 - l'appareil est tombé et présente des détériorations visibles ou des anomalies de fonctionnement.
 Dans chacun de ces cas, l'appareil doit être envoyé au centre de service après vente agréé le plus proche, afin d'éviter tout danger. Consultez la garantie.
 - Ne laissez pas le cordon pendre dans le vide ou toucher à toutes surfaces brûlantes.
 - N'utilisez l'appareil que dans la maison. Evitez les lieux humides.
 - Ne posez pas votre grille-pain sur toutes surfaces chaudes, ni trop près d'un four chaud.
 - Ne pas couvrir l'appareil pendant son fonctionnement.
 - ⚠ **Le pain peut brûler, aussi l'appareil ne doit pas être utilisé à proximité ou en dessous de rideaux et autres matériaux combustibles (étagères, meubles...).**
 - L'appareil doit être utilisé sous surveillance.
 - Ne placez jamais de papier, carton ou plastique dans, sur ou sous l'appareil.
 - ⚠ **S'il arrivait que certaines parties du produit s'enflamment, ne tentez jamais de les éteindre avec de l'eau. Débranchez l'appareil et étouffez les flammes avec un linge humide.**
 - Ne tentez jamais d'enlever le pain lorsque le cycle de grillage est enclenché.
 - N'utilisez pas le grille-pain comme source de chaleur ou de séchage.
 - N'utilisez pas le grille-pain pour cuire, griller, réchauffer ou décongeler des plats surgelés.
 - N'utilisez pas l'appareil simultanément pour le grillage du pain et le réchauffage des viennoiseries.
 - Le support métallique est très chaud. Evitez de le toucher. Utilisez des gants ou une pince à pain.
 - Pour l'entretien, n'utilisez ni produit agressif (décapant à base de soude, produit d'entretien des métaux, eau de javel etc.), ni d'ustensiles métalliques, ni d'éponge grattoir, ni de tampon abrasif.
 - Pour les appareils avec décoration métallique : ne pas utiliser de produits d'entretien spécifiques pour métaux (inox, cuivre...), mais un chiffon doux avec un produit nettoyant les vitres.
- Cet appareil a été conçu pour un usage domestique uniquement, toute utilisation professionnelle, non appropriée ou non conforme au mode d'emploi n'engage ni la responsabilité, ni la garantie du fabricant.

GARDEZ PRECIEUSEMENT CES CONSIGNES



Participons à la protection de l'environnement !

- ① Votre appareil contient de nombreux matériaux valorisables ou recyclables.
- ➔ Confiez celui-ci dans un point de collecte ou à défaut dans un centre service agréé pour que son traitement soit effectué.

VEILIGHEIDSIINSTRUCTIES

Belangrijke voorzorgsmaatregelen:

- De beveiliging van dit apparaat is conform de geldende technische voorschriften en normen.

- ⚠ **Conform aan het advies van de CSC van 2/12/04 is dit product voorzien van een mechanisch ontwerp dat het mogelijk maakt het uitwerpsysteem voor het brood los te koppelen van de stroomonderbreker.**
- Controleer of de netspanning overeenstemt met de op het apparaat aangegeven spanning (alleen wisselstroom).
- Rekening houdend met de grote verscheidenheid aan geldende normen, dient u het apparaat door een erkende servicedienst (zie bijgevoegde servicelijst) te laten controleren als u het in een ander land gebruikt dan waar u het gekocht heeft.
- Controleer of de elektrische installatie voldoet aan de geldende normen en voldoende vermogen heeft voor de voeding van een apparaat met dit vermogen.
- Het apparaat altijd op een geaard stopcontact aansluiten.
- Maak alleen gebruik van een verlengsnoer dat in goede staat verkeerd, geaard is en waarvan het snoer minstens even dik is als die van het apparaat.

Voorkomen van ongelukken in huis:

Wanneer u elektrische apparaten gebruikt, moet u rekening houden met een aantal basisvoorschriften. In het bijzonder de hieronder vermelde voorschriften:

DOEN:

- De gebruiksaanwijzing helemaal lezen en de instructies voor het gebruik van de broodrooster zorgvuldig opvolgen.
- Het apparaat dient altijd rechtop te staan, dus nooit op de zijkant, schuin of op zijn kop.
- Controleer voor elk gebruik of de kruimellade goed op zijn plaats zit.

⚠ **Haal regelmatig de kruimels uit het apparaat.**

- De bedieningsknop dient in de bovenste stand te staan wanneer u het apparaat aan-of uitzet.
- Zet het apparaat uit indien het op onjuiste wijze functioneert.
- Zet het apparaat uit wanneer het niet gebruikt wordt en voor het schoonmaken. Wacht tot het apparaat afgekoeld is voordat u het gaat schoonmaken of opbergt.
- Als, aan het eind van het roosteren, de sneetjes brood tussen de roosters blijven zitten, zet dan het apparaat uit en wacht totdat het is afgekoeld voordat u de sneetjes uit de broodrooster haalt.
- Maak gebruik van een stevig en stabiel werkvlak dat niet door spetterend water bereikt kan worden en maak in geen geval gebruik van een nis in een inbouwkeuken.

NIET DOEN:

- Berg het snoer of de stekker niet tussen de roosters van het apparaat op.
- Trek niet aan het snoer om de stekker uit het stopcontact te halen.
- Het apparaat tijdens gebruik niet oppakken of verplaatsen.
- Dit apparaat is niet bedoeld om zonder hulp en toezicht gebruikt te worden door kinderen of andere personen indien hun fysieke, zintuiglijke of mentale vermogen hen niet in staat stellen dit apparaat op veilige wijze te gebruiken.

⚠ **Zorgt u ervoor dat jonge kinderen niet met het apparaat kunnen spelen.**

- Gebruik dit apparaat alleen binnenshuis. Vermijd daarbij vochtige ruimtes.
- Laat het apparaat nooit zonder toezicht functioneren, dit geldt vooral bij elk eerste gebruik of na een gewijzigde afstelling van de roosterstand.

- Gebruik het apparaat nooit voor iets anders dan waarvoor het bestemd is.
- Tijdens gebruik nooit de metalen of hete delen van het apparaat aanraken.

- Voeg geen accessoires aan uw broodrooster toe die niet door de fabrikant zijn aanbevolen. Dat zou gevaarlijk kunnen zijn.

⚠ **U dient geen brood te roosteren dat in de broodrooster zou kunnen smelten (met glazuur). Dat kan namelijk tot beschadiging of brandgevaar leiden.**⚠ **Stop in het apparaat niet te grote sneden brood die het mechanisme van de broodrooster kunnen blokkeren.**

- Gebruik het apparaat niet indien:
 - het snoer kapot of beschadigd is,
 - het apparaat gevallen is, zichtbare schade vertoont of niet goed functioneert. In elk van deze gevallen dient u het apparaat naar de dichtstbijzijnde erkende servicedienst te sturen om gevaarlijke situaties te vermijden (zie bijgaande servicelijst).
- Plaats uw broodrooster niet op hete oppervlakken of te dicht bij een hete oven.

⚠ **Brood kan verbranden en daarom mag het apparaat niet gebruikt worden in de buurt van, of onder gordijnen of ander brandbaar materiaal (rekken, meubels...).**

- Het apparaat moet onder toezicht gebruikt worden.
- Nooit papier, karton of plastic in, op of onder het apparaat plaatsen.

⚠ **In het geval dat delen van het apparaat vlam zouden vatten dient u dit nooit met water te blussen. Zet het apparaat uit en doof de vlammen met een vochtige doek.**

- Probeer nooit het brood uit het rooster te nemen wanneer het roosteren nog niet afgelopen is.
- Gebruik de broodrooster nooit als warmtebron of om dingen te drogen.
- Gebruik de broodrooster niet voor het koken, opwarmen of ontdooien van diepvriesgerechten.
- Het apparaat niet tegelijkertijd gebruiken voor het roosteren van brood en het opwarmen van brioche, croissantjes etc.
- Het apparaat niet tegelijkertijd gebruiken voor het roosteren van brood en het opwarmen van broodjes.
- De metalen klem is bijzonder heet. Vermijd dus direct contact met de huid. Gebruik ovenhandschoenen of een broodtang.
- Gebruik voor het schoonmaken geen agressieve schoonmaakmiddelen (schuurmiddel, chloor, schoonmaakmiddel voor rvs etc.), of metalen voorwerpen, schuursponsen etc.
- Voor apparaten met een metalen afwerking: In geen geval specifieke schoonmaakmiddelen voor metaal gebruiken (RVS, koper...), maar een zachte doek met een schoonmaakmiddel voor glas of ruiten.

Dit apparaat is uitsluitend ontworpen voor huishoudelijk gebruik. Beroepsmatig of ongepast gebruik valt buiten de verantwoordelijkheden en garantie van de fabrikant.

BEWAAR DEZE INSTRUCTIES ZORGVULDIG

Wees vriendelijk voor het milieu!



- ① Uw apparaat bevat materialen die geschikt zijn voor hergebruik.

- ➡ Lever het in bij een milieuvriendelijk verzamelpunt of bij onze technische dienst.

SICHERHEITSHINWEISE

Wichtige Vorkehrungen

- Die Sicherheitseinrichtungen dieses Geräts entsprechen den Regeln der Technik und den gültigen Normen.
- ⚠ **Gemäß der Entscheidung des CSC vom 2.12.04 ist das Produkt mit einer mechanischen Vorrichtung zur Trennung des Brotauswurfsystems vom Element zur Stromabschaltung ausgestattet.**
- Versichern Sie sich, dass die Netzspannung der auf dem Gerät angegebenen Spannung entspricht (nur Wechselspannung).
- Bei Verwendung des Geräts in einem Land, in dem es nicht gekauft wurde, muss es in einem anerkannten Kundendienstzentrum (siehe beiliegende Liste) überprüft werden, um sicher zu gehen, dass das Gerät allen dort gültigen Normen entspricht.
- Versichern Sie sich, dass Ihre elektrische Installation den gültigen Normen entspricht und für die Stromversorgung eines Gerätes dieser Leistungsstärke geeignet ist.
- Das Gerät darf nur an geerdete Steckdosen angeschlossen werden.
- Verwenden Sie nur Verlängerungskabel in gutem Zustand, die über einen geerdeten Stecker verfügen und deren Durchmesser mindestens ebenso groß sein muss wie der des Geräte Kabels und sie muss so verlegt werden dass niemand darüber stolpert.
- Bei falschem Anschluss erlidet die Garantie.

Zum Schutz gegen Unfälle im Haushalt:

Bei der Benutzung von elektrischen Geräten sind einige Grundregeln zu beachten:

IIMMER:

Entfernen Sie alle Verpackungen und Aufkleber innerhalb und außerhalb des Gerätes.

- Lesen Sie die Gebrauchsanweisung vollständig durch und beachten Sie die Bedienungsanleitung genau.
- Das Gerät darf nur in aufrechter Stellung in Betrieb genommen werden, niemals auf der Seite liegend, schief stehend oder verkehrt herum.
- Versichern Sie sich vor jeder Benutzung, dass sich die Krümelschublade an ihrem Platz befindet.
- ⚠ **Entfernen Sie regelmäßig die Krümel aus dem Toasterschlitz und der Krümelschublade.**
- Beim An und Ausstecken des Geräts muss die Absenktaste auf Position "oben" stehen.
- Beim Auftreten von Funktionsstörungen muss das Gerät vom Netz genommen werden.
- Nach der Benutzung oder während der Reinigung des Gerätes muss der Netzstecker gezogen sein. Vor dem Reinigen und Aufbewahren abkühlen lassen.
- Sollten Brotscheiben zwischen den Grillrosten festsitzen, so muss man das Gerät vor dem Herausziehen der Brotscheiben abkühlen lassen und den Netzstecker ziehen.
- Das Gerät muss stabil und vor Wasserspritzern geschützt stehen. Fächer von Einbauküchen sind als Standplatz gänzlich ungeeignet.

NIEMALS:

- Das Kabel und der Netzstecker des Geräts dürfen nicht zwischen den Grillrosten des Geräts aufbewahrt werden.
- Ziehen Sie den Netzstecker nie am Kabel aus der Steckdose.
- Das Gerät darf während des Betriebs nicht verstellt oder verschoben werden.
- Dieses Gerät darf nicht von Kindern oder Personen benutzt werden, deren körperlicher, kognitiver oder geistiger Zustand eine sichere Handhabung des Geräts nicht zulässt.
- ⚠ **Das Gerät gehört nicht in die Hände von kleinen Kindern.**
- Lassen Sie das Gerät niemals unbeaufsichtigt in Betrieb, besonders bei der ersten Anwendung und nach Veränderung der Einstellungen.
- Das Gerät darf nur zu den dafür vorgesehenen Zwecken verwendet werden.
- Wenn nur 2 Scheiben Brot getoastet werden sollen, verwenden Sie nur die linke Seite des Gerätes.
- Berühren Sie während des Betriebs des Geräts nicht die Metall- und heißen Teile.

- Verwenden Sie mit diesem Toaster aus Sicherheitsgründen ausschließlich vom Hersteller empfohlenes Zubehör passend zu Ihrem Geräte.

⚠ **Toasten Sie kein Brot, das im Toaster schmelzen (Glasur) oder sich verflüssigen könnte, das Gerät könnte dadurch beschädigt oder in Brand gesetzt werden.**

⚠ **Stecken Sie keine zu großen Brotscheiben in das Gerät, die den Mechanismus des Toasters verklemmen könnten.**

- Lassen Sie das Kabel nicht runterhängen oder mit den heißen Teilen des Gerätes in Berührung geraten. Zur Vermeidung von Stromschlägen dürfen das Kabel der Netzstecker und das Gerät nie in Wasser oder andere Flüssigkeiten getaucht werden.
- Stecken Sie nie Metallobjekte (Löffel, Messer...) in den Toaster, da dadurch ein Kurzschluss hervorgerufen werden könnte.

- Das Gerät darf nicht benutzt werden, wenn:
 - das Kabel beschädigt ist,
 - das Gerät heruntergefallen ist und dabei sichtbare Schäden davongetragen hat oder Funktionsstörungen auftreten. In diesen Fällen müssen Sie das Gerät zu Ihrer eigenen Sicherheit bei einem anerkannten Kundendienstzentrum überprüfen lassen. Lesen Sie die Garantiebedingungen.
- Stellen Sie den Toaster nie auf heiße Flächen oder in die Nähe eines heißen Ofens.
- Wenn das Gerät in Betrieb ist, darf es nicht abgedeckt werden.

⚠ **Da das Brot anbrennen kann, darf das Gerät nicht in die Nähe oder unter Vorhänge und andere brennbare Materialien (Regale, Möbel...) gestellt werden.**

- Das Gerät muss unter Aufsicht betrieben werden.
- In, auf oder unter dem Gerät darf sich niemals Papier, Karton oder Plastik befinden.

⚠ **Falls Teile des Geräts Feuer fangen, versuchen Sie auf keinen Fall, dieses mit Wasser zu löschen. Stecken Sie das Gerät aus und ersticken Sie die Flammen mit einem nassen Tuch.**

- Versuchen Sie nie, das Brot vor Beendigung der eingestellten Bräunungszeit aus dem Toaster zu ziehen.
- Benutzen Sie den Toaster nicht als Wärmequelle oder als Trockner.
- Der Toaster darf nicht zum Kochen, Grillen, Aufwärmen oder Auftauen von Tiefkühlprodukten verwendet werden.
- Das Gerät darf nicht gleichzeitig zum Toasten von Brot und zum Aufwärmen von Viennoiseriesen verwendet werden.
- Brötchen niemals ohne Aufsatz aufwärmen.
- Das Metallgestell ist sehr heiß. Fassen Sie es nicht an und benutzen Sie Topfhandschuhe oder eine Brotzange.
- Benutzen Sie zur Reinigung weder aggressiven Produkte (natronhaltige Beizmittel, Metallreiniger, Bleichwasser usw.) noch Metallutensilien, Scheuerschwämme oder Scheuerpads.
- Für Geräte mit Metallverzierungen: Benutzen Sie keine speziellen Metallreiniger (Edelstahl, Kupfer...), sondern ein weiches, mit Fensterputzmittel getränktes Tuch.

Dieses Gerät ist ausschließlich für den Hausgebrauch in geschlossenen Räumen bestimmt. Sein Einsatz zu professionellen Zwecken, nicht bestimmungsgemäßen oder von der Bedienungsanleitung abweichenden Verwendung, haben das Erlöschen der Haftung und der Herstellergarantie zur Folge.

BEWAHREN SIE DIESE ANWEISUNGEN GUT AUF Denken Sie an den Schutz der Umwelt!



- ⓘ Ihr Gerät enthält wertvolle, wiederverwertbare Rohstoffe.
- ➔ Bitte geben Sie Ihr Gerät zum Entsorgen nicht in den Hausmüll, sondern bringen Sie es zu einer speziellen Entsorgungsstelle für Elektrokleingeräte (Wertstoffhof).

SAFETY INSTRUCTIONS**Important safeguards:**

The first time the appliance is used, you may notice some fumes and a small amount of smoke, this is normal and will quickly disappear.

- This toaster complies with the EC Directives 89/336/EEC and 72/23/EEC.
- Check that the electricity supply voltage corresponds to the voltage indicated on the appliance (ac current only).
- Given the many standards in effect, if this toaster is used in a country other than the country where it was purchased, have it checked by an approved service centre (see enclosed after sales service information).
- Check that the electricity installation is sufficient to supply the power required by this appliance.
- Always plug the toaster into an earthed socket.
- Use extension leads which are in good condition, with an earthed connection, and with a minimum rating of 10A.

TO PREVENT any accidents

When using electrical appliances, basic safety precautions should always be followed:

DO:

- Carefully read and follow all the instructions for use.
- Close supervision is necessary when the toaster is used by or near children or certain disabled persons who are not familiar with these instructions and should only use this toaster under surveillance of a responsible adult.
- The toaster must always be used in the upright position, never on its side or tilted forwards or backwards.

⚠ Before each use make sure that the crumb tray is fitted correctly.

- Regularly remove crumbs from the crumb tray.
- The bread control lever must be in the "Up" position before plugging in or unplugging the appliance.
- Unplug the appliance if it shows any working abnormalities.
- Unplug from the power socket when not in use during and before cleaning. Allow to cool down before cleaning or storing.
- To disconnect remove the plug from the wall socket (when the toasting cycle is finished).
- If the bread jams in the slots after toasting and the elements do not switch off, disconnect the plug immediately and wait for the appliance to cool before attempting to remove the bread.
- Bread can burn; Therefore do not use this appliance near any flammable materials such as curtains, under shelving or under wall cupboards.
- Use on a flat, stable heat-resistant work surface, away from any contact with water and never use underneath a built in kitchen alcove.

DO NOT:

⚠ Do not let the toaster operate unattended, particularly when toasting for the first time or when settings have been changed.

- Do not store the cord or the plug between the slots in the appliance.
- Do not disconnect the appliance by pulling on the cord.
- Do not move or carry the appliance during use.
- This appliance is not intended for use by children or certain disabled persons with assistance or supervision of a responsible adult if their sensory or mental capabilities prevent them for using safely.

⚠ Young children should be supervised to ensure they do not play with the appliance.

- Do not leave the appliance within the reach of children.

- Do not use outdoors. Avoid humid environments.
- Do not use the appliance for any other use other than that for which it was designed.
- Do not touch the metal parts or hot surfaces of the appliance when it is working.
- Oversized foods, metal foil packages, or utensils (spoon, knife, etc.) must not be inserted into a toaster as they may cause an electric shock or fire.
- Do not use accessory attachments that are not recommended by the manufacturer as this may be dangerous.
- To protect yourself against an electrical shock do not immerse the cord, plugs, or appliance in water or other liquids.

- ⚠ Do not place any sugar coated type of bread in the toaster or anything that may melt or drop into the toaster, do not toast small pieces of bread or croutons as this may cause damage to the toaster or risk of fire.**
- ⚠ Do not try to toast very thick slices of bread that could become stuck in the toasting slots.**

- Do not use this appliance if:
 - it has a damaged cord.
 - the appliance has been dropped and has visible damage or does not operate properly.

In any of these instances, the appliance must be sent to your local approved after-sales service centre to avoid any risk of danger. Refer to the guarantee enclosed.

- Do not let the cord hang over the edge of the worktop or come into contact with hot surfaces.
- Do not place on or near a gas burner, electric ring/hob, or near a heated oven.

- Do not cover this appliance while in use.

⚠ Bread can burn, therefore the appliance must not be used near or below curtains and other combustible materials such as curtains, drapes or wood (shelving, cupboards...) it should be attended when in use.

- Do not put paper towels, cardboard or plastic in, on or under the toaster.

⚠ If flames were to arise from parts of the toaster, never attempt to extinguish them with water. Unplug the appliance and smother the flames with a damp cloth.

- Do not attempt to dislodge food once the toasting cycle is engaged.
- Do not use this appliance as a source of heating or drying.
- Do not use the toaster for cooking, grilling or defrosting frozen food other than bread products.
- Do not use the appliance to toast bread and warm croissants (or similar products) at the same time.
- The metal frame can become very hot. Do not touch it! Use an oven glove or tongs.
- Do not use any abrasive cleaning agents (no soda-based scouring products, no scouring pads...), no metallic utensils, metal scouring pads etc.
- For appliances with a metallic finish: Do not use any cleaning products designed for metals: use a soft cloth with a window or glass cleaner.

This product has been designed for domestic use only. Any commercial use, inappropriate use or failure to comply with the instructions, the manufacturer accepts no responsibility and the guarantee will not apply.

SAVE THESE INSTRUCTIONS**Environment protection first!**

- ① Your appliance contains valuable materials which can be recovered or recycled.

- ➔ Leave it at a local civic waste collection point.

If you have any product problems or queries, please consult our website: www.tefal.co.uk

NORME DI SICUREZZA

Precauzioni importanti:

- La sicurezza del presente apparecchio è conforme alle seguenti normative vigenti.
- ⚠ **In conformità alla notifi ca del CSC del 2/12/04, questo prodotto è dotato di un dispositivo meccanico che distacca il sistema di espulsione del pane dall'elemento di interruzione dell'alimentazione elettrica.**
- Verificate che la tensione della rete corrisponda a quella riportata sull'apparecchio (solo corrente alternata).
- Tenendo in considerazione le diverse normative vigenti, qualora l'apparecchio venga utilizzato in un paese diverso da quello in cui è stato acquistato, si consiglia di farlo visionare da un centro assistenza autorizzato (vedere l'elenco allegato).
- Accertatevi che la presa elettrica sia conforme alle normative vigenti e che sia in grado di supportare la potenza dell'apparecchio.
- Collegare sempre l'apparecchio ad una presa dotata di messa a terra.
- Utilizzate una prolunga in buono stato, con una presa dotata di messa a terra, e un filo conduttore di sezione e di lunghezza pari a quello fornito in dotazione.

PREVENZIONE degli incidenti domestici

Durante l'utilizzo di apparecchiature elettriche è opportuno osservare le seguenti regole:

COSA FARE:

- Leggete attentamente e seguite scrupolosamente le istruzioni per l'uso.
- L'apparecchio dev' essere sempre in posizione verticale, mai di lato, inclinato o capovolto.
- Prima di ogni utilizzo, verificate che il cassetto raccogli-
briciole si trovi all'interno del suo alloggiamento.
- ⚠ **Togliete sempre le briciole dal raccoglitore o dal cassetto raccogli-briciole.**
- Quando collegate o scollegate l'apparecchio il pulsante di comando del carrello dev' essere in posizione sollevata.
- In caso di funzionamento anomalo scollegate l'apparecchio.
- Scollegate l'apparecchio se non lo utilizzate e prima di effettuare la pulizia. Fatelo raffreddare prima di pulirlo o rimetterlo a posto.
- Al termine del funzionamento, se tra le griglie restano dei residui di pane, scollegate l'apparecchio e lasciatelo raffreddare prima di eliminare i residui.
- Utilizzate un piano di lavoro stabile lontano da schizzi d'acqua e che non si trovi in un incavo della cucina.

COSA NON FARE:

- Evitate di mettere il cavo o la presa tra le griglie dell'apparecchio.
- Non scollegate l'apparecchio tirando il cavo.
- Evitate di muovere o spostare l'apparecchio mentre è in uso.
- Questo apparecchio non è destinato all'uso da parte di bambini o, in caso di mancata sorveglianza, da altre persone le cui abilità fisiche, sensoriali o mentali non ne consentano un utilizzo in tutta sicurezza.
- ⚠ **Sorvegliare i bambini per evitare che giochino con l'apparecchio.**
- Utilizzate l'apparecchio esclusivamente in casa. Evitate i luoghi umidi.
- Non fate mai funzionare l'apparecchio senza alcun controllo e soprattutto ad ogni prima tostatura o cambio d'impostazione.
- Utilizzate l'apparecchio solo ed esclusivamente per l'uso a cui è preposto.

- Non toccate le parti metalliche o quelle calde dell'apparecchio quando è in funzione.
 - Non aggiungete al tostapane accessori sconsigliati dal produttore al fine di evitare eventuali pericoli.
 - ⚠ **Non cuocete all'interno dell'apparecchio pane che potrebbe fondersi (con glassatura) o sciogliersi, poiché potrebbero deriverne danni o rischi di incendio.**
 - ⚠ **Non inserite nell'apparecchio fette di pane troppo grandi che potrebbero far inceppare il meccanismo del tostapane.**
 - Non utilizzate l'apparecchio se:
 - il cavo è difettoso,
 - in seguito ad una caduta l'apparecchio mostri danni visibili o segnali di mal funzionamento. Per tutti questi casi e per evitare qualsiasi pericolo, si consiglia di portare l'apparecchio al centro assistenza tecnica autorizzato più vicino. Leggete la garanzia.
 - Non mettete il tostapane su superfici calde, o a contatto con fonti di calore.
 - Non coprite l'apparecchio mentre è in funzione.
 - ⚠ **Il pane potrebbe bruciarsi; l'apparecchio non deve quindi essere installato o utilizzato nelle vicinanze di tende o altro materiale infiammabile (ripiani, mobili...).**
 - Sorvegliare l'apparecchio durante il funzionamento.
 - Non mettete mai carta, cartone o plastica dentro, sopra o sotto l'apparecchio.
 - ⚠ **Se alcune parti dell'apparecchio dovessero prendere fuoco, non tentate di spegnerle mai con dell'acqua. Scollegate l'apparecchio e spegnete le fiamme con un panno umido.**
 - Non togliete mai il pane se la tostatura non è ancora terminata.
 - Non utilizzate il tostapane come fonte di calore o di asciugatura.
 - Non utilizzate il tostapane per cuocere, tostare, riscaldare o scongelare alimenti surgelati.
 - Non utilizzate l'apparecchio contemporaneamente per tostare il pane e riscaldare brioches etc.
 - Non utilizzate l'apparecchio per tostare il pane e riscaldare contemporaneamente la piccola pasticceria.
 - Il supporto metallico è molto caldo. Evitate di toccarlo. Utilizzate dei guanti o una pinza per il pane.
 - Per la manutenzione, non utilizzate prodotti aggressivi (decapanti a base di soda, prodotti per la pulizia dei metalli, varechina, ecc.), né utensili metallici, spugne metalliche o tamponi abrasivi.
 - Per gli apparecchi con finitura metallizzata: Evitate di utilizzare prodotti specifici per la pulizia dei metalli (inox, rame...), ma servitevi di un panno morbido imbevuto di un detergente per vetri.
- Questo apparecchio è concepito esclusivamente per un uso domestico, pertanto qualsiasi utilizzo professionale non appropriato o non conforme alle istruzioni per l'uso invaliderà sia la responsabilità che la garanzia del produttore.

LEGGETE ATTENTAMENTE LE SEGUENTI INDICAZIONI**Partecipiamo alla protezione dell'ambiente !**

- ① Il vostro apparecchio è composto da diversi materiali che possono essere riciclati.
- ➔ Lasciatelo in un punto di raccolta o presso un Centro Assistenza Autorizzato.

CONSIGNAS DE SEGURIDAD

Precauciones importantes:

- La seguridad de este aparato es conforme a las reglas técnicas y a las normas en vigor.
- ⚠ **Conforme a la advertencia de la CSC del 2/12/04, este producto está equipado con un diseño mecánico que permite separar el sistema de expulsión del pan del elemento de corte de la alimentación eléctrica.**
- Compruebe que la tensión de la red corresponde a la tensión indicada en el aparato (corriente alterna solamente).
- Teniendo en cuenta la diversidad de las normas vigentes, si este aparato se utiliza en un país diferente del país donde ha sido comprado, hágalo comprobar por un taller autorizado (véase lista adjunta).
- Asegúrese de que la instalación eléctrica está conforme con las normas vigentes y es suficiente para alimentar un aparato de esta potencia.
- Conecte siempre el aparato a un enchufe con toma de tierra.
- Utilice solamente un alargador en buen estado, con una toma de tierra y con hilos conductores con una sección al menos igual al cable suministrado con el aparato.

PARA PREVENIR accidentes:

Durante la utilización de aparatos eléctricos, existe un cierto número de reglas que deben respetarse, especialmente las siguientes:

LO QUE SE DEBE HACER:

- Leer por completo el modo de empleo y seguir atentamente las instrucciones de uso.
- El aparato debe estar únicamente de pie, nunca recostado, inclinado o al revés.
- Antes de cada utilización, comprobar que el recoge-migas está correctamente colocado.
- ⚠ **Retirar regularmente las migas del recoge-migas.**
- El botón de mando del pulsador debe estar en la posición alta cuando enchufe o desenchufe el aparato.
- Desenchufe el aparato si se produjera cualquier anomalía en su funcionamiento.
- Desenchufe el aparato cuando ya no lo utilice y antes de limpiarlo. Esperar a que enfríe para limpiarlo o guardarlo.
- Al final del ciclo, si las rebanadas de pan se atascan entre las rejillas, desenchufe y espere a que el aparato se enfríe antes de sacar el pan.
- Utilizar una superficie de trabajo estable protegida del agua y en ningún caso empotre el aparato en un hueco de la cocina.

LO QUE DEBE CUIDAR PARA EVITAR RIESGOS:

- No guardar el cable o el enchufe entre las rejillas del aparato.
- No desconectar el aparato tirando del cable.
- No manipular o desplazar el aparato durante su utilización.
- Este aparato no puede ser utilizado sin asistencia o supervisión, por niños u otras personas cuyas capacidades físicas, sensoriales o mentales les impidan utilizar el aparato con total seguridad.
- ⚠ **Hay que vigilar a los niños para asegurarse de que no jueguen con el aparato.**
- Utilizar el aparato sólo dentro de casa. Evitar los lugares húmedos.
- No dejar nunca el aparato funcionando sin vigilancia y especialmente en cada primer tostado o cambio de programación.
- No utilizar el aparato para cualquier otro uso, que no sea para el que se ha diseñado.

- No tocar las partes metálicas o calientes del aparato mientras se está utilizando.
- No utilizar ni introducir en el tostador utensilios de metal que pudieran provocar cortocircuitos (cuchara, cuchillo...).
- No añadir al tostador accesorios que no estén recomendados por el fabricante, porque podría ser peligroso.
- Con el fin de evitar las descargas eléctricas, no introduzca el cable eléctrico, la toma de corriente o todo el aparato en agua.
- ⚠ **No tostar pan que pueda derretirse (con glaseado) o hundirse en el fondo del tostador, esto podría causar daños o riesgo de fuego.**
- ⚠ **No introducir en el aparato rebanadas demasiado gruesas que pudieran atascar el mecanismo del tostador.**
- No utilizar el aparato si:
 - este tiene un cable defectuoso,
 - el aparato se ha caído y presenta daños visibles o anomalías de funcionamiento. En cada uno de estos casos, se debe enviar el aparato al servicio técnico autorizado post-venta más cercano con el fin de evitar cualquier peligro. Consultar la garantía.
- No dejar el cable colgando o tocando alguna superficie que queme.
- No poner el tostador en superficies calientes, ni demasiado cerca de un horno caliente.
- No cubrir el aparato durante su funcionamiento.
- ⚠ **El pan puede quemarse, por lo tanto el aparato no debe utilizarse cerca o debajo de las cortinas y otros materiales combustibles (estanterías, muebles...).**
- El aparato debe utilizarse bajo vigilancia.
- No poner nunca papel, cartón o plástico dentro, sobre o debajo del aparato.
- ⚠ **Si algunas partes del aparato llegan a prenderse fuego, no intente nunca apagarlas con agua. Desenchufe el aparato y apague las llamas con un paño húmedo.**
- No intente nunca sacar el pan cuando el ciclo de tostado esté activado.
- No utilizar nunca el tostador como fuente de calor o de secado.
- No utilizar el tostador para cocinar, tostar, calentar o descongelar platos congelados.
- No utilizar el aparato simultáneamente para tostar pan y calentar bollos.
- No utilice el aparato simultáneamente para tostar pan y calentar bollería.
- El soporte metálico está muy caliente. Evite tocarlo. Utilice guantes o una pinza para el pan.
- Para el mantenimiento, no utilice productos abrasivos (decapante a base de sosa, producto de mantenimiento de los metales, lejía etc.), utensilios metálicos, estropajos metálicos ni abrasivos.
- Para los aparatos con acabado metálico: No utilice productos específicos de mantenimiento para metales (acero inoxidable, cobre...), sino un paño suave con un producto limpio cristales.

Este aparato está únicamente diseñado para uso doméstico, cualquier utilización profesional, no apropiada o no conforme al modo de empleo no compromete ni la responsabilidad ni la garantía del fabricante.

GUARDAR CUIDADOSAMENTE ESTOS CONSEJOS

¡¡ Participe en la conservación del medio ambiente !!

- ① Su electrodoméstico contiene materiales recuperables y/o reciclables.
- ➔ Entreguelo al final de su vida útil, en un Centro de Recogida Específico o en uno de nuestros Servicios Oficiales Post Venta donde será tratado de forma adecuada.

INSTRUÇÕES DE SEGURANÇA

Precauções importantes:

- A segurança deste aparelho está em conformidade com as regras técnicas e com as normas em vigor.

- ⚠ **Em conformidade com o parecer da CSC de 2/12/04, este produto está equipado de um sistema mecânico que permite dessolidarizar o sistema de ejeção do pão do elemento de corte da alimentação eléctrica.**
- Certifique-se de que a tensão de rede corresponde adequadamente à tensão indicada no aparelho (corrente alterna apenas).
- Tendo em conta a diversidade das normas em vigor, caso o aparelho seja utilizado num país diferente daquele onde foi adquirido, solicite a sua inspecção num Serviço de Assistência Técnica autorizado (consultar lista em anexo).
- Certifique-se de que a instalação eléctrica se encontra em conformidade com as normas em vigor e que é suficiente para alimentar um aparelho desta potência.
- Ligue sempre o aparelho a uma tomada com ligação à terra.
- Utilize apenas uma extensão em bom estado, com uma tomada com ligação à terra, e com um fio condutor com uma secção pelo menos idêntica ao fio fornecido com o produto.

PREVENÇÃO de acidentes domésticos

Aquando da utilização de aparelhos eléctricos, é necessário respeitar um determinado número de regras elementares, sobretudo as seguintes:

A FAZER:

- Leia na íntegra o manual de instruções e siga com atenção as instruções.
- O aparelho deverá sempre estar na posição vertical, nunca deitado, inclinado ou virado ao contrário.
- Antes de cada utilização, certifique-se de que a gaveta para recolha de migalhas está perfeitamente colocada.

- ⚠ **Retire com frequência as migalhas do fundo do aparelho ou da gaveta de recolha de migalhas.**
- A alavanca de comando do mecanismo de ejeção de torradas tem de estar na posição alta sempre que ligar ou desligar o aparelho.
- Desligue o aparelho se não estiver a funcionar correctamente.
- Desligue o aparelho sempre que não estiver a utilizá-lo e antes de proceder à sua limpeza. Deixe-o arrefecer para o limpar ou antes de o arrumar.
- No final do ciclo, se as fatias de pão continuarem presas entre as grelhas, desligue e aguarde até que o aparelho arrefeça antes de retirar o pão.
- Utilize uma bancada estável, ao abrigo dos salpicos de água e, em caso algum, num nicho de cozinha encastrada.

A NÃO FAZER:

- Não guarde o cabo de alimentação ou a tomada no aparelho entre as grelhas.
- Não desligue o aparelho puxando pelo cabo de alimentação.
- Não desloque nem transporte o aparelho durante a sua utilização.
- Este aparelho não se destina a ser utilizado, sem assistência nem supervisão de um adulto, por crianças ou pessoas cujas capacidades físicas, sensoriais ou mentais as impeçam de utilizar o aparelho com toda a segurança.

- ⚠ **Tome as devidas precauções para impedir que as crianças brinquem com o aparelho.**
- Utilize o aparelho apenas no interior de casa. Evite os locais húmidos.
- Nunca deixe o aparelho a funcionar sem vigilância e, mais especificamente, quando for utilizado para torrar pão pela

primeira vez ou no caso de alteração das definições de tostagem.

- Não utilize o aparelho para qualquer outro uso que não aquele para o qual foi concebido.
- Não toque nas partes metálicas ou quentes do aparelho no decorrer da sua utilização.

- Não acrescente à torradeira acessórios que não sejam recomendados pelo fabricante para evitar qualquer situação de perigo.

- ⚠ **Não torre pães susceptíveis de derreterem (com cobertura) ou de verterem líquido na torradeira; por forma a não danificar o aparelho e evitar qualquer situação de perigo.**

- ⚠ **Não introduza no aparelho fatias de pão demasiado grossas susceptíveis de bloquear o mecanismo da torradeira.**

• Não utilize o aparelho se:

- o cabo de alimentação estiver danificado,
- o aparelho tiver caído e apresentar danos visíveis ou anomalias de funcionamento. Em qualquer um destes casos, o aparelho deve ser enviado para o Serviço de Assistência Técnica autorizado, de modo a evitar qualquer situação de perigo. Consulte a garantia.
- Não coloque a torradeira sobre superfícies quentes nem demasiado perto de um forno quente.
- Não tape o aparelho durante o seu funcionamento.

- ⚠ **O pão pode queimar. Por este motivo, o aparelho não deve ser utilizado na proximidade ou por cima de cortinados ou de outros materiais combustíveis (prateleiras, móveis...).**

• O aparelho tem de ser utilizado sob vigilância.

- Nunca coloque papel, cartão ou plástico no interior, sobre ou sob o aparelho.

- ⚠ **Caso comecem a arder algumas partes do produto, nunca tente apagá-las com água. Desligue o aparelho e extinga as chamas com um pano húmido.**

• Nunca tente retirar o pão enquanto o ciclo de tostagem estiver accionado.

- Não utilize a torradeira como fonte de calor ou de secação.
- Não utilize a torradeira para cozer, grelhar, reaquecer ou descongelar pratos congelados.
- Não utilize o aparelho simultaneamente para torrar pão e reaquecer croissants, bróchos, etc.
- Não utilize o aparelho simultaneamente para torrar pão para aquecer artigos de confeitaria.
- O suporte metálico está extremamente quente. Evite tocar neste. Utilize luvas ou uma pinça para pão.
- Para a manutenção, não utilize produtos de limpeza agressivos (decapante à base de soda, produto de manutenção dos metais, lixívia, etc.), utensílios em metal, esfregão ou tampão abrasivo.
- Para os aparelhos com decoração metálica: Não utilize produtos de manutenção específicos para metais (inox, cobre...), mas um pano suave com um produto de limpeza para vidros.

Este aparelho foi concebido apenas para uma utilização doméstica. Qualquer utilização profissional, não adequada ou não conforme ao manual de instruções, liberta o fabricante de qualquer responsabilidade e anula a garantia.

GUARDE ESTAS INSTRUÇÕES PARA UTILIZAÇÕES FUTURAS



Protecção do ambiente em primeiro lugar!

- Ⓛ O seu produto contém materiais que podem ser recuperados ou reciclados.
- ➡ Entregue-o num ponto de recolha para possibilitar o seu tratamento.

SIKKERHEDSANVISNINGER

Vigtige forsigtighedsregler:

- Dette apparats sikkerhed er i overensstemmelse med gældende tekniske forskrifter og standarder.
- ⚠ **I overensstemmelse med erklæringen fra Kommissionen for Forbrugersikkerhed af 2/12/04 er dette produkt udstyret med en mekanisk udformning, der gør det muligt at adskille systemet med udstødelse af brød fra strømforsyningsens afbryder.**
- Kontrollér at el-nettets spænding svarer til den, der er anført på apparatet (kun vekselstrøm).
- Hvis apparatet bruges i et andet land end det, det er købt i, skal det kontrolleres af et godkendt serviceværksted (se medfølgende liste) på grund af forskelligheden af gældende standarder.
- Kontrollér at den elektriske installation er i overensstemmelse med gældende standarder, og at den er tilstrækkelig til at forsyne et apparat med denne effekt.
- Tilslut altid apparatet ved et stik med jordforbindelse.
- Brug kun en forlængerledning i god stand, som har et stik med jordforbindelse og en ledning med et tværsnit, der er mindst lig med tværsnittet på den, som leveres sammen med produktet.

Forebyggelse af uheld i hjemmet:

Under brug af elektriske apparater skal man overholde et vist antal basale regler og især følgende:

HVAD MAN SKAL GØRE:

- Læs brugsanvisningen helt igennem og følg instruktionerne omhyggeligt.
- Apparatet må kun stå i opret stilling. Det må aldrig ligge ned, hænde eller stå med bunden i vejret.
- Før hver brug, kontrollér at krummeskuffen sidder korrekt i sit hus.
- ⚠ **Tøm regelmæssigt krummebakken eller -skuffen for krummer.**
- Stallets betjeningsknap skal være i høj position, når apparatets stik sættes i eller tages ud.
- Tag apparatets stik ud, hvis apparatet ikke fungerer korrekt.
- Tag apparatets stik ud, når det ikke er i brug og før rengøring. Vent til det er kølet af, før det gøres rent eller stilles på plads.
- Hvis der sidder brødkiver fast i brødristeren ved afslutningen af en ristning, tag apparatets stik ud og lad det køle af, før brødet tages ud.
- Brug en stabil bordplade, der ikke risikerer at blive overstænket med vand, og under ingen omstændigheder en niche i et indbygget køkken.

HVAD MAN IKKE SKAL GØRE:

- Opbevar ikke apparatets ledning eller stik i ristespalterne.
- Tag ikke apparatets stik ud ved at trække i ledningen.
- Bær ikke eller flyt ikke apparatet mens det er i brug.
- Dette apparat er ikke beregnet til at blive brugt af børn eller andre personer uden hjælp eller opsyn, hvis deres fysiske, sensoriske eller mentale evner forhindrer dem i at bruge apparatet i fuld sikkerhed.
- ⚠ **Små børn skal være under opsyn for at sikre sig, at de ikke leger med apparatet.**
- Brug ikke apparatet udendørs. Undgå fugtige omgivelser.
- Lad aldrig apparatet fungere uden opsyn og især ved første ristning eller efter en ændring af indstilling.
- Brug ikke apparatet til en anden anvendelse end den, det er beregnet til.
- Rør ikke ved apparatets dele i metal eller varme dele, mens det fungerer.
- Brug ikke andet tilbehør til brødristeren end det, som fabrikanten anbefaler, da dette kan være farligt.

- ⚠ **Rist ikke brød som kan smelte (med glasur) eller løbe ud i brødristeren, hvilket kan forårsage beskadigelser eller risiko for antændelse.**
 - ⚠ **Kom ikke for tykke skiver brød ned i apparatet, da de kan komme til at sidde i klemme i brødristerens mekanisme.**
 - Brug ikke apparatet hvis:
 - el-ledningen er beskadiget,
 - apparatet er faldet ned og har synlige beskadigelser eller fungerer dårligt. I så fald skal apparatet sendes til det nærmeste, godkendte serviceværksted for at undgå enhver fare. Se garantien.
 - Stil ikke brødristeren på varme flader eller for tæt ved en varm ovn.
 - Luk ikke apparatet op mens det fungerer.
 - ⚠ **Brødet kan brænde og derfor må apparatet ikke bruges i nærheden af eller under gardiner og andre antændelige materialer (hylder, møbler...).**
 - Når apparatet bruges, skal det være under opsyn.
 - Sæt aldrig papir, pap eller plastik ned i, oven på eller under apparatet.
 - ⚠ **Hvis visse dele af produktet skulle antænde, prøv aldrig at slukke ilden med vand. Tag apparatets stik ud og kvæl flammerne med et fugtigt klæde.**
 - Prøv aldrig at tage brødet ud mens ristefasen er slået til.
 - Brug ikke brødristeren som varmekilde eller til at tørre.
 - Brug ikke brødristeren til at stege, grille, varme eller tød ydfrosne retter op.
 - Brug ikke apparatet til samtidigt at riste brød og varme fint brød op.
 - Brug ikke apparatet til at riste brødkiver og varme boller op samtidigt.
 - Metallfladen bliver meget varm. Undgå at røre ved den. Brug grydelapper eller brødtang.
 - Brug ikke aggressive rengøringsmidler (skuremidler med natriumhydroxyd, rengøringsmidler til metal, blegewand etc.), redskaber i metal, grydesvampe eller skuresvampe til at rengøre brødristeren.
 - Til apparater med metal finish: Brug ikke specifikke rengøringsmidler til metal (rustfrit stål, kobber etc.), men en blød klud med et rengøringsmiddel til vinduer.
- Dette apparat er kun beregnet til husholdningsbrug. En erhvervs-mæssig eller en ikke velegnet brug eller en brug som ikke er i overensstemmelse med brugsanvisningen fritager fabrikanten for ethvert ansvar og er ikke dækket af garantien.

OPBEVAR DISSE INSTRUKTIONER OMHYGGE LIGT



Værn om miljøet – Smid ikke dette apparat i skraldespanden

- ⓘ Produktet indeholder værdifulde materialer som kan genanvendes.
- ➡ Indlever det til et godkendt afleveringssted for elektriske produkter.

SÄKERHETSFÖRESKRIFTER

Viktiga försiktighetsåtgärder:

- Apparatens säkerhet uppfyller aktuella tekniska bestämmelser och standarder.
- ⚠ **I enlighet med utlåtandet från CSC den 2/12/04, är produkten utrustad med en mekanisk anordning som gör det möjligt att bryta kontakten mellan brödets eject-system och strömbrytaren**
- Kontrollera att nätspänningen motsvarar den spänning som anges på apparaten (endast växelström).
- Med hänsyn till mängden av standarder som gäller, måste apparaten, om den används i ett annat land än det den köptes i, granskas av en godkänd serviceverkstad (se bifogad lista).
- Se till att den elektriska installationen uppfyller aktuella standarder och är tillräcklig för att försörja en apparat med denna effekt.
- Anslut alltid apparaten till ett jordat eluttag.
- Använd endast en förlängningskabel i gott skick, med ett jordat uttag och med en ledning vars tvärsnitt är minst lika med ledningstråden som bifogas med produkten.

Förebyggande av olyckor i hemmet

Vid användning av elektriska apparater måste vissa grundläggande regler iakttas, bl. a. följande:

GÖR SÅ HÄR:

- Läs igenom hela bruksanvisningen och följ noga användningsföreskrifterna.
- Apparaten måste placeras i stående läge, aldrig liggande, lutande eller upp och nervänd.
- Kontrollera före varje användning att smuluppsamlaren är på sin plats.

⚠ **Ta regelbundet bort smulorna från luckan eller smuluppsamlaren.**

- Knappen för manövrering av vagnen skall vara i övre läge när apparaten ansluts eller kopplas ur.
- Koppla ur apparaten, om en funktionsstörning skulle inträffa.
- Koppla ur apparaten när den inte används och före rengöring. Vänta tills den kylts av innan du rengör eller ställer undan den.
- Om brödkivor fastnar mellan gallren i slutet av rostningen, koppla ur apparaten och vänta tills den kylts av innan du tar ut brödkivorna.
- Använd en stadig arbetsyta som skyddas mot vattenstänk och placera aldrig apparaten i en nisch i ett integrerat kök.

GÖR INTE SÅ HÄR:

- Förvara inte sladden eller stickkontakten i apparaten, mellan gallren.
- Koppla inte ur apparaten genom att dra i sladden.
- Bär inte och flytta inte på apparaten under användningen.
- Förvara och använd apparaten utom räckhåll för barn. Om handikappade personer använder apparaten skall det göras under uppsikt om de inte har full kapacitet att använda apparaten på ett säkert sätt.

⚠ **Var noga med att se till att barn inte leker med apparaten.**

- Använd apparaten endast inomhus. Undvik fuktiga platser.
- Låt aldrig apparaten fungera utan tillsyn, i synnerhet vid den första rostningen eller vid ändring av inställningen.
- Använd inte apparaten för något annat ändamål än vad den är avsedd för.
- Rör inte vid metalldelarna eller varma delar på apparaten under användningen.
- Montera inte på brödrosten tillbehör som inte rekommenderas av tillverkaren ; det kan vara farligt.

- ⚠ **Rosta inte brödkivor som kan smälta (med glasering) eller rinna i brödrosten, det kan leda till skador eller brandrisk.**
- ⚠ **För inte in i apparaten så stora brödkivor att de eventuellt kan blockera brödrostens mekanism.**
 - Använd inte apparaten om:
 - den har en skadad nätsladd,
 - den har fallit och har synliga skador eller funktionsstörningar. Om detta händer, måste apparaten sändas till närmaste godkända serviceverkstad, för att undvika alla risker. Läs garantivillkoren.
 - Placera inte brödrosten på varma ytor eller nära en varm ugn.
 - Täck inte över apparaten när den är i funktion.
- ⚠ **Brödet kan bränna vid, därför skall apparaten inte användas i närheten av eller under gardiner eller andra lättantändliga material (hyllor, möbler...).**
 - Apparaten skall användas under uppsikt.
 - Placera aldrig papper, papp eller plast inuti, ovanpå eller under apparaten.
- ⚠ **Om någon del av apparaten skulle fatta eld, försök inte släcka med vatten. Koppla ur apparaten och kväv lågorna med en fuktig handduk.**
 - Försök aldrig ta ut brödkivor medan rostningen pågår.
 - Använd inte brödrosten som värmekälla eller för torkning.
 - Använd inte brödrosten för att koka, grilla, värma eller tina upp djupfrysade maträtter.
 - Använd inte apparaten samtidigt för brödrostning och uppvärmning av bakverk.
 - Använd inte apparaten för att samtidigt rosta bröd och värma upp portionsbröd.
 - Metallhållaren är mycket varm. Rör inte vid den. Använd en ugnsvante eller en brödtång.
 - Använd inte aggressiva rengöringsmedel (slipmedel, rengöringsmedel för metall, klorin osv), inte heller metallföremål, skursvampar eller skurmedel.
 - För apparater med metallfinish: Använd inte specifika rengöringsmedel för metall (stål, koppar...), utan en mjuk trasa med fönsterputs.

- Denna apparat har konstruerats endast för hemmabruk; användning i yrkesmässigt syfte, som är olämplig eller inte motsvarar bruksanvisningen sker inte på tillverkarens ansvar eller inom ramen för garantiåttigheterna.

SPARA DESSA FÖRESKRIFTER

Tänk på miljön!

- ① Din apparat innehåller värdefulla material som kan återvinnas och återanvändas.
- ➔ Lämna den därför på en återvinningsstation.

SIKKERHETSFRSKRIFTER

Viktige forsiktighetsregler:

• Apparatets sikkerhet er i overensstemmelse med gjeldende tekniske forskrifter og standarder:

- ⚠️ • **I henhold til kunngjøringen til CSC av 2.12.04, er dette produktet utstyrt med en mekanisk innretning som gjør det mulig å bryte kontakten mellom brødets ejet-system og strømbryteren.**
- Kontroller at nettspenningen stemmer overens med den som er angitt på apparatet (kun vekselstrøm).
- På grunn av alle de forskjellige standarder som er gjeldende, må apparatet kontrolleres av et godkjent serviceverksted (se vedlagte liste) hvis det brukes i et annet land enn det det ble kjøpt i.
- Påse at den elektriske installasjonen er i overensstemmelse med gjeldende standarder og at den er tilstrekkelig til å forsyne et apparat med denne effekten.
- Kople alltid apparatet til en jordet stikkontakt.
- Bruk kun en skjøteledning som er i god stand, med et jordet støpsel og en ledning med et tverrsnitt som er minst like stort som på ledningen som følger med produktet.

Forebygging av ulykker i hjemmet

Ved bruk av elektriske apparater må visse grunnleggende regler overholdes, bl. a. følgende:

DET MAN MÅ GJØRE:

- Les gjennom hele bruksanvisningen og følg instruksjonene nøye.
- Apparatet må kun plasseres i stående stilling. Det må aldri ligge, stå på skrå eller med bunnen opp.
- Før hver bruk, kontroller at smuleskuffen er på plass.
- ⚠️ • **Ta regelmessig smulene ut av luken eller smuleskuffen.**
- Betjeningsknappen skal være i høy stilling når apparatet koples til eller fra strømmettet.
- Trekk støpselet ut av stikkkontakten hvis apparatet ikke fungerer riktig.
- Trekk støpselet ut av stikkkontakten når apparatet ikke er i bruk og ved rengjøring. Vent til det er avkjølt før du gjør det rent eller rydder det bort.
- Hvis brødkivene sitter fast mellom ristene når ristingen er over, trekk støpselet ut av stikkkontakten og vent til apparatet er avkjølt før brødet tas ut.
- Brødristeren må stå på en stabil kjøkkenbenk, uten fare for vannsprut. Den må aldri brukes i en innfelt kjøkkennisje.

DET MAN IKKE MÅ GJØRE:

- Rydd ikke ledningen eller støpselet mellom ristene på apparatet.
- Trekk i støpselet (og ikke i ledningen) når apparatet skal frakobles strøm.
- Ikke bær eller flytt apparatet mens det er i bruk.
- Dette apparatet må ikke brukes av barn eller andre personer uten hjelp og oppsyn dersom deres fysiske tilstand, sanseegenskaper eller mentale situasjon hindrer dem i å bruke det i full sikkerhet.
- ⚠️ • **Barn må holdes øye med slik at de ikke leker med apparatet.**
- Bruk ikke apparatet utendørs eller på fuktige steder.
- La aldri apparatet fungere uten tilsyn, særlig ved første risting eller når innstillingen endres.
- Bruk ikke apparatet til andre oppgaver enn det den er beregnet for.
- Ikke ta i apparatets metalldele eller varme dele mens det er i bruk.
- Bruk ikke apparatet med annet tilbehør enn det som er anbefalt av fabrikanten, da dette kan være farlig.

- ⚠️ • **Rist ikke brød som kan smelte (med glasur) eller renne ned i brødristeren, da det kan forårsake skader eller brannfare.**
 - ⚠️ • **Legg ikke for tykke brødkiver inn i apparatet, da de kan blokkere brødristerens mekanisme.**
 - Bruk ikke apparatet dersom:
 - ledningen er skadet,
 - apparatet har falt og har synlige skader eller fungerer dårlig. I så fall skal apparatet sendes til nærmeste godkjente serviceverksted for å unngå fare. Les garantivilkårene.
 - Still ikke brødristeren på varme flater eller for nær en varm ovn.
 - Dekk ikke til apparatet når det er i bruk.
 - ⚠️ • **Brød kan ta fyr, derfor må ikke apparatet brukes i nærheten eller under gardiner og andre lettantennelige materialer (hyller, møbler...).**
 - Apparatet må brukes under tilsyn.
 - Legg aldri papir, papp eller plast i, på eller under apparatet.
 - ⚠️ • **Hvis enkelte dele av apparatet skulle ta fyr, forsøk aldri å slukke ilden med vann. Trekk støpselet ut av stikkkontakten og kvel flammene med et fuktig håndkle.**
 - Forsøk aldri å ta ut brødet mens ristingen pågår.
 - Bruk ikke brødristeren som varmekilde eller til tørking.
 - Bruk ikke brødristeren til å koke, grille, varme opp eller tine frossen mat.
 - Bruk ikke apparatet til å riste brød og varme opp bakverk samtidig.
 - Ikke bruk apparatet til å riste brød og varme opp wienerbrød samtidig.
 - Metall er svært varmt. Unngå å berøre det. Bruk hansker eller en brødklype.
 - Ved vedlikehold: ikke bruk skuremidler (sodabaserte produkter, produkter for vedlikehold av metall, klor osv.), metallfredskaper, skuresvamber eller skureputer.
 - For apparater med metallfinish: Ikke bruk spesielle rengjøringsmidler for metaller (rustfritt stål, kobber osv.), men en myk klut med et vinduspussmiddel.
- Dette apparatet er kun beregnet til husholdningsbruk. En yrkesmessig eller uegnet bruk eller en bruk som ikke er i overensstemmelse med bruksanvisningen fritar fabrikanten for ethvert ansvar og eventuelle feil og mangler dekkes ikke av garantien.

TA GODT VARE PÅ DISSE INSTRUKSENE**Miljøvern er viktig!**

- ① Apparatet inneholder verdifulle materialer som kan gjenvinnes eller resirkuleres.
- ➔ Lever inn apparatet til et egnet innsamlingssted (Gjør en forhandler som fører tilsvarende produkter).

TURVAOHJEET

Tärkeitä varotoimia:

- Tämän laitteen turvallisuus on voimassa olevien normien ja teknisten sääntöjen mukainen.
- ⚠ **CSC: n 02.12.04 antaman suosituksen mukaisesti laitteeseen on suunniteltu mekaaninen leivän sinkoamisjärjestelmä, joka on käytettävissä riippumatta sähkövirran katkaisimesta.**
- Tarkista, että verkkovirran jännite vastaa laitteen päällä annettua (koskee vain vaihtovirtaa).
- Ottaa huomioon voimassa olevien normien vaihtelevuuden, jos käytät laitetta toisessa maassa kuin mistä se on ostettu, anna valtuutetun huoltopalvelun tarkistaa se (katso oheinen luettelo).
- Tarkista, että sähköasennus on voimassa olevien normien mukainen ja että sen voimakkuus riittää laitteen tarvitsemaan virransaantiin.
- Kytke laite aina maadoitettuun pistorasiaan.
- Älä käytä enempää kuin yhtä maadoitettua jatkojohtoa, joka on liitetty verkkoalueen pääjohtoon ja joka on ainakin yhtä pitkä kuin tuotteen mukana toimitettu johto.

Kotona tapahtuvien onnettomuuksien ennaltaehkäisy Sähkölaitteita käytettäessä on otettava huomioon tietyt perussäännöt, etenkin seuraavat:

TEE NÄIN:

- Lue käyttöohje perusteellisesti ja seuraa tarkkaan siinä annettuja neuvoja ja suosituksia.
- Laite saa olla vain pystyasennossa, ei koskaan sivuttain, kallellaan tai ylösalaisin.
- Joka kerta, kun käytät laitetta, tarkista, että murulaatikko on oikein sijoitettu paikkaansa.

⚠ **Tyhjennä säännöllisesti murut luukusta tai murulaatikosta.**

- Laatikon kiskon ohjauspainikkeen on oltava yläasennossa silloin, kun kytket laitteen päälle tai pois päältä.
- Kytke laite pois päältä, jos siihen on tullut toimintavirhe.
- Kytke laite pois päältä, kun et käytä sitä ja ennen kuin alit puhdistaa sitä.
- Jos sattuu, että paahattamisen loputtua leiväviipaleet jäävät loukkuun metalliristikkojen väliin, kytke laite pois päältä ja odota, kunnes se jäähtyy, ennen kuin poistat siitä leivät.
- Käytä tukevaa työalustaa suojaessa vesiroiskeita, älä missään tapauksessa upota laitetta keittiökalusteisiin.

ÄLÄ TEE NÄIN:

- Älä aseta johtoa tai pistorasiaa laitteen sisällä olevien metalliristikkojen väliin.
- Älä kytke laitetta pois virrasta vetämällä johdosta.
- Laitetta ei saa kantaa eikä siirtää pois paikaltaan käytön aikana.
- Tätä laitetta ei ole tarkoitettu lasten tai muiden sellaisten henkilöiden käyttöön, joiden fyysiset, aistimelliset tai psyykkiset vammat estävät laitteen turvallisen käytön.

⚠ **Varmista, että pienet lapset eivät pääse leikkimään laitteella.**

- Käytä laitetta vain kotona. Vältä kosteita paikkoja.
- Älä anna laitteen koskaan toimia ilman valvontaa, erityisesti kun paahdat sillä ensimmäistä kertaa tai kun olet muuttanut säätöä.
- Älä käytä laitetta muuhun kuin sille varattuun käyttöön.
- Älä koske laitteen metallisiin tai kuumentuviin osiin sen ollessa käytössä.
- Älä liitä leivänpaahtimeen lisälaitteita, joita valmistaja ei suosittele, sillä ne voivat olla vaarallisia.

- ⚠ **Älä paahda leipiä, jotka voivat sulaa (joiden päällä on kuorutusta) tai jotka voivat valua paahtimeen, ne voivat nimittäin aiheuttaa vahinkoa tai palovaaran.**
- ⚠ **Älä työnä laitteeseen liian suuria leiväviipaleita, jotka voivat sulkea paahotmekanismin.**

- Älä käytä laitetta, jos:
 - sen johto on vialinen,
 - laite on pudonnut ja siinä esiintyy näkyviä vikoja tai toimintavirheitä. Kaikissa näissä tapauksissa laite on lähetettävä huoltoon vaaran välttämiseksi. Katso laitteen takuupapereita.

- Leivänpaahdinta ei saa asettaa kuumien pintojen päälle eikä kuumaan uuniin välittömään läheisyyteen.
- Älä peitä laitetta, kun se on toiminnassa.

⚠ **Leipä voi palaa, laitetta ei saa käyttää verhojen tai muiden palavien materiaalien lähellä tai päällä (hylyköt, huonekalut...).**

- Laitetta käytettäessä sitä on valvottava.
- Laitteen päälle eikä alle ei saa koskaan asettaa paperia, pahvia tai muovia.

⚠ **Jos jotkut osat sattumalta syttyvät palamaan, niitä ei saa missään tapauksessa yrittää sammuttaa vedellä. Laite on kytkettävä irti ja liekit tukahdutettava kostealla vaatteella.**

- Älä koskaan yritä ottaa leipää pois, kun paahattamisjakso on käynnissä.
- Älä käytä leivänpaahdinta lämmönlähteenä tai kuivatukseen.
- Älä käytä leivänpaahdinta pakasteruokien kypsennykseen, grillaukseen, lämmitykseen tai sulatukseen.
- Älä käytä laitetta samanaikaisesti leivän paahattamiseen ja viinerleipien lämmitykseen.
- Älä käytä laitetta samanaikaisesti leivän paahattamiseen ja leivonnaisten lämmittämiseen.
- Metallituki voi olla hyvin kuuma. Vältä sen koskemista. Käytä käsineitä tai leiväpiipitejä.
- Älä käytä hoidossa voimakasta puhdistusainetta (soodapitoista puhdistusainetta, metallinhoitoainetta, natriumhydroksidipitoista puhdistusainetta) tai metalliesineitä, hankaussieniä tai hankaavia tynnyjä.
- Metallipinnoitteiset laitteet: Älä käytä metallien erikoishoitoaineita (ruostumatonta teräs, kupari) vaan pehmeää kangasta ja ikkunanpesuainetta.

Tämä laite on suunniteltu yksinomaan kotikäyttöön, joten ammattikäyttöä tai mikä tahansa muu asiaankuuluvaa käyttöä ei kuulu valmistajan vastuu- eikä takuuluueeseen.

SÄILYTÄ HUOLELLISESTI NÄMÄ OHJEET**Suojele ympäristöäsi!**

- ① Laite sisältää uudellen käytettäviä materiaaleja, jotka voidaan kierrättää.
- ➔ Älä heitä laitetta roskeen vaun jätä se kierrätyspisteeseen.

GÜVENLİK TALİMATLARI

Önemli uyarılar :

- Bu cihazın güvenliği, yürürlükteki teknik kurallara ve normlara uygundur.
- ⚠️ CS C'nin 2/12/04 tarihli görüşüne uygun olarak, bu ürün, ekmeğe fırlatma sistemini elektrik beslemesi kesinti elemanından ayırmaya imkan veren bir mekanik tasarım ile donatılmıştır.
- Şebeke geriliminin, cihazın üzerinde belirtilenle uyumlu olmasını kontrol edin (yalnızca alternatif akım).
- Yürürlükteki normların çeşitliliği göz önüne alındığında, eğer cihaz satın alındığı ülkenin dışında bir ülkede kullanılırsa, bir yetkili servis istasyonuna kontrol ettiriniz (ekteki listeye bakınız).
- Elektrik tesisatının yürürlükteki normlara uygun olduğundan ve bu güçteki bir cihazı beslemek için yeterli olduğundan emin olunuz.
- Cihazın fişini daima topraklı bir prize takınız.
- İyi durumda, topraklanmış prizli ve iletken elektrik telinin sekisyonu en azından ürün ile birlikte verilen elektrik telininkine eşit olanlar dışında bir uzatma kablosu kullanmayınız.

Ev içi kazaların önlenmesi :

Etkirliki cihazların kullanım esnasında, özellikle aşağıdakiler olmak üzere, belirli kurallara uyulması gerekmektedir :

YAPILMASI GEREKENLER :

- Kullanım talimatlarını sonuna kadar okuyunuz ve bu talimatlara dikkatle uyunuz.
- Cihaz yalnızca dik konumda olmalı, hiçbir zaman yatar, eğik veya ters konumda olmamalıdır.
- Her kullandıktan önce, ekmeğe kırıntıyı toplayıcı çekmecenin yerinde olduğundan emin olunuz.
- ⚠️ **Ekmeğe kırıntılarını, düzenli olarak, kapaktan veya kırıntı toplayıcı çekmecedan alınız.**
- Cihazınızı prize taktığınızda veya çıkarırken, komanda butonunu yüksek konumda olmalıdır.
- Eğer bir işleyle anormallik ortaya çıkarsa cihazı prizden çekiniz.
- Kullanılmadığı zaman ve temizlemeden önce cihazı prizden çekiniz. Temizlemek için veya yerleştirmeden önce soğumasını bekleyiniz.
- Çevrim sonunda ızgaralar arasında ekmeğe dilimleri sıkıştırsa, prizden çekiniz ve ekmeğe çıkarmadan önce cihazın soğumasını bekleyiniz.
- Hiçbir durumda entegre bir mutfak oyuğu içerisinde bulunmadan ve su sıçramalarının uzagında sabit bir çalışma düzlemi kullanınız.

YAPILMAMASI GEREKENLER :

- Kordonu veya cihaz içerisindeki prizi ızgaralar arasına yerleştirmeyiniz.
- Kordonu çekerek cihazı prizden çıkarmaya çalışmayınız.
- Kullanım esnasında cihazı taşımayınız veya hareket ettirmeyiniz.
- Bu cihaz çocuklar veya cihazı tam güvenlikle kullanamayacak yarıdmsız ya da denetimsiz fiziksel veya zihinsel engelli kişiler tarafından kullanılmamaz.

⚠️ **Küçük çocukların cihazla oynamadıkları kontrol edilmelidir.**

- Cihazınız ev için kullanıma uygun olarak tasarlanmıştır. Nemli ortamlardan kaçınınız.
- Özellikle, her ilk ekmeğe kızartma işleminizde veya ayar değişikliklerinde, cihazınızı göz önünde tutunuz.
- Cihazı kullanım amacı dışında kullanmayınız.
- Kullanım esnasında cihazın metal veya sıcak kısımlarına dokunmayınız
- Ekmeğe kızartıcısına üretici firma tarafından önerilmemiş aksesuarlar eklemeyiniz, bunlar tehlikeli olabilir.

- ⚠️ **Eriyebilecek (donmuş) veya cihaz içerisine akması olası ekmeğe kızartmayınız, bunlar zarar verebilir veya bir ateş riskini ortaya çıkarabilir.**
- ⚠️ **Ekmeğe kızartıcının mekanizmasını sıkıştırabilecek çok büyük ekmeğe dilimlerini cihazın içerisine koymayınız.**
- Aşağıdaki durumlarda cihazı kullanmayınız :
 - cihazın kordonu arızalı ise,
 - cihaz düsmüşse ve gözle görünür hasarlar veya işleyle anormallikleri arz ediyorsa. Bu şıkların herbirinde, her türlü tehlikeyden kaçınmak için, cihaz en yakın yetkili satış sonrası servis merkezine gönderilmelidir. Garantiye bakınız.
- Cihazınızı, sıcak yüzeyler üzerinde veya sıcak bir fırının çok yakınında konumlandırmayınız.
- Cihaz çalışırken üstünü kaplamayınız.
- ⚠️ **Ekmeğe yanabileceğinden, cihazın perde veya yanabilir ba?ka malzemelerin (raf, mobilya...) yakınında kullanılmamalıdır.**
- Cihazın kontrol altında kullanılması gerekir.
- Hiçbir zaman cihazın içine, üzerine veya altına, kağıt, karton veya plastik koymayınız.
- ⚠️ **Eğer ürünün bazı kısımları alev alırsa, su ile söndürmeye çalışmayınız. Cihazı prizden çekiniz ve alevleri nemli bir bez ile söndürünüz.**
- Hiçbir zaman, kızartma devrede iken ekmeğe çıkarmaya çalışmayınız.
- Ekmeğe kızartıcısının sıcaklığı kaynağı olarak veya kurutma amaçlı kullanmayınız.
- Ekmeğe kızartıcısını, dondurulmuş gıdaları pişirmek, kızartmak, ısıtmak veya buzunu çözmek için kullanmayınız.
- Cihazı eşzamanlı olarak hem ekmeğe kızartma ve hem de çörek ısıtma amaçlı kullanmayınız.
- Cihazı aynı zamanda hem ekmeğe kızartmak hem de hamur işlerini ısıtmak için kullanmayınız.
- Metal taban çok sıcaktır. Dokunmamaya dikkat edin. Eldiven veya bir ekmeğe maşası kullanın.
- Bakım için, aşındırıcı ürünler (sodyum bazlı temizleyici, metal bakım ürünü, çamaşır suyu, vb.) metal aletler, kazıyıcı sünger veya aşındırıcı tampon kullanmayınız.
- Metal dekorasyonlu cihazlar için: Metal bakımına mahsus (paslanmaz çelik, bakır..) ürünler kullanmayınız ; yumuşak bir bezle cam temizleme ürünü kullanın.

Bu cihaz, yalnızca ev içi kullanım için tasarlanmıştır, uygun olmayan veya kullanım talimatı ile uyumlu olmayan her türlü profesyonel kullanım, imalatçının sorumluluk ve garantisini altında değildir.

BU TALİMATLARI ÖZENLE SAKLAYINIZ



Çevrenin korunmasına katılalım !

- ① Cihazınızda çok sayıda değerlendirilebilir veya yeniden dönüştürülebilir materyal bulunmaktadır.
- ➔ Bunların işlenebilmesi için cihazınızı bir toplama noktasına veya bir yetkili servis merkezine bırakınız.

إرشادات للسلامة

ضوابط هامة للسلامة

- توضع الطعام ذو الحجم الكبير أو الطعام الملفوف بالفويل (ورق المينيوم)، أو الشوكولاته والسكاكين والملاعق في الحِصاصة لأن ذلك قد يتسبب بحدوث صعقة كهربائية أو حريق.
- لا تستعمل إكسسوارات إضافية لم ينصح بها مُصنَع المنتج، لأن هذه قد تشكل خطراً.
- تجنباً لحدوث صعقة كهربائية، لا تغمر السلك الكهربائي أو القابس، أو الحِصاصة في الماء أو في أي سائل آخر.
- لا توضع في الحِصاصة أنواع الخبز المُغلف بالسكر أو مواد أخرى قابلة للذوبان تحت تأثير الحرارة أو قابلة للسقوط في قعر الحِصاصة مما قد يلحق الضرر بالحِصاصة، ويعرضها للاحتراق.
- لا تحاول تحميم قطع سميكة جداً من الخبز قد تنحسر في الحِصاصة وتعطل العمل الميكانيكي فيها.
- لا تستعمل هذا المنتج في الحالات التالية:
 - إذا كان السلك الكهربائي التابع له تالفاً.
 - إذا سقط المنتج أرضاً، وبدأ عليه أنه قد أُطْبِع، أو أنه لم يعد يعمل بكفاءة.
- في هذه الحالة، يجب عرض المنتج على مركز خدمة مُعتمد لتجنب أية أخطار محتملة. يرجى مراجعة الكفالة المرفقة.
- لا تدع السلك الكهربائي متديلاً، ولا تدع السلك الكهربائي يلامس الأسطح الحارة.
- لا توضع المنتج بالقرب من فرن غاز أو فرن كهربائي أو بالقرب من أي مصدر حراري.

وبناء على ذلك:

- اقرأ إرشادات الإستعمال بتعمّن، واتّبِعها بدقة.
- المراقبة ضرورية عندما تستعمل الحِصاصة بواسطة الأطفال أو بالقرب منهم.
- يجب تشغيل الحِصاصة دائماً بوضعيتها العمودية، ليس على جانبها، وليس بوضعية مائلة إلى الأمام أو إلى الخلف.
- قبل كل استعمال، تأكد من أن صينية التجميع موجودة في موقعها الصحيح.
- أفرغ صينية التجميع من البقايا بانتظام.
- يجب أن تكون رافعة التحكم بالخبز في الموقع العلوي قبل توصيل المنتج إلى:
 - التيار، وكذلك قبل فصل المنتج عن التيار.
 - أفضل المنتج عن التيار إذا بدأ عليه اضطراب في أدائه.
 - انزع القابس الكهربائي عندما لا يكون المنتج قيد الإستعمال، وكذلك عند تنظيفه.
 - دعه لكي يبرد أولاً، ومن ثمّ التنظيف، أو التخزين.
 - لفصله عن التيار، انزع القابس من الجدار (بعد انتهاء دورة التحميص).
- إذا انحسر الخبز في الفتحات بعد التحميص، ولم تتوقف قضبان التسخين عن العمل، انزع القابس فوراً، وانتظر إلى أن يبرد المنتج قبل محاولة إزالة الخبز.
- استعمل الحِصاصة في حين ثابت بعيداً عن رذاذ الماء، ولا تضعها أبداً في الرفوف المدمجة للمطبخ.

تحذيرات مهمة:

- لا تخزن السلك الكهربائي أبداً بين فتحات المنتج.
- لا تحاول فصل التيار عن المنتج بشد السلك الكهربائي.
- لا تحرك أو تحمّل المنتج أثناء تشغيله.
- لم يصمّم هذا المنتج لكي يستعمله أطفال أو أشخاص آخرون دون مساعدة أو مراقبة إذا كانت قدراتهم البدنية أو الحسية والعقلية تمنعهم من استعماله بكل أمان.
- لا تترك الحِصاصة تعمل دون إنتباهك، خصوصاً عند استعمالها للمرة الأولى، أو بعد تعديلها.
- لا تستعمل المنتج لأي غرض آخر غير الذي صمّم له.
- لا تلمس الأجزاء المعدنية من المنتج أو الأسطح الساخنة منه. استعمل المقابض أو الغفازات.

إحتفظ بهذه الإرشادات

حماية البيئة أولاً!



- ① يحتوي المنتج على مواد قيّمة صناعياً ويمكن إعادة تصنيعها.
- ② أودعها في مراكز تجميع المهملات المختصة.

ΟΔΗΓΙΕΣ ΑΣΦΑΛΕΙΑΣ ΣΗΜΑΝΤΙΚΕΣ ΠΡΟΦΥΛΑΞΕΙΣ

• Η ασφάλεια αυτής της συσκευής είναι σύμφωνη με τους τεχνικούς κανόνες και τα ισχύοντα ?ρ?τυ?α.

⚠ Σύμφωνα με την α??φαση της CSC (Ε?τρο?ή για την Προστασία των Καταναλωτών) με ημερομηνία 2/12/04, το συγκεκριμένο ?ροί?ν είναι εξο?λισμένο με μηχανισμό? ο ο?ικός σταματά την ?ρογή ηλεκτρικού ρεύματος? μ?λις τελειώσει το ψήσιμο του ψωμιού.

• Βεβαιωθείτε ?τι η τάση του δικτύου αντιστοιχεί ?ράγματι σε αυτήν ?ου υ?οδεικνύεται ?άνω της συσκευής (μ?νο εντάλασσ?μενο ρεύμα).

• Δεδομένης της διαφορο?οίησης των εφαρμοζ?μενων ?ροτύ?ων, αν η συσκευή χρησιμοποιείται σε χώρα διαφορετική α?? αυτήν στην ο?οία αγοράστηκε, δώστε την για έλεγχο σε ένα εξουσιοδοτημένο κατάστημα υ?ηρειακών (βλέ?τε το συνημμένο κατάλογο).

• Βεβαιωθείτε ?τι η ηλεκτρική εγκατάσταση είναι σύμφωνη με τις ισχύουσες ?ροδιαγραφές και ε?αρκής για την τροφοδ?ηση μιας συσκευής αυτής της ισχύος.

• Συνδέστε ?ανά τη συσκευή με μια γειωμένη ?ρίζα. Χρησιμοποιείτε μ?λαντέζα σε καλή κατάσταση, με γειωμένη ?ρίζα, και με αγώγιμο καλώδιο διατομής τουλάχιστον ίσης με το καλώδιο ?ου α?ρέχεται μαζί με το ?ροί?ν.

Πρ?ληψη οικιακών ατυχημάτων

Κατά τη χρήση ηλεκτρικών συσκευών, ?ρέ?ει να τηρούνται ορισμένοι στοιχειώδεις καν?νες και ιδιαιτέρως οι ακ?λουθοι:

ΤΙ ΠΡΕΠΕΙ ΝΑ ΚΑΝΕΤΕ:

- Διαβάστε ?λήρως τις οδηγίες χρήσης και ακολουθήστε τις ?ροσεκτικά.
- Η συσκευή ?ρέ?ει να είναι α?οκλειστικά σε ?ρθα θέση, ?οτέ ?λαγαισμένη, κεκλιμένη ή ανά?οδα.
- Πριν α?? κάθε χρήση, βεβαιωθείτε ?τι ο δίσκος για τα ψίχουλα είναι στη θέση του.

⚠ Αφαιρέτε τακτικά τα ψίχουλα α?? τη θυρίδα ή το δίσκο για τα ψίχουλα.

- Ο μοχλ?ν για έλεγχο ψωμιού ?ρέ?ει να είναι στην ε?άνω θέση ?ταν συνδέετε ή α?συνδέετε τη συσκευή σας.
- Α?συνδέστε τη συσκευή αν ?ρουσιαστεί αναμάλια στη λειτουργία.
- Α?συνδέστε τη συσκευή ?ταν δε χρησιμοποιείται και ?ριν την καθαρίσετε.
- Στο τέλος του κύκλου λειτουργίας, αν οι φέτες ψωμιού έχουν σφηνώσει ανάμεσα στις σχάρες, βγάλτε τη συσκευή α?? την ?ρίζα, και ?ερμίνετε να κρυσώσει ?ριν αφαιρέσετε το ψωμί.
- Χρησιμοποιείτε σταθερ? ?άγκο εργασίας μακριά α?? το νερ? και τα ?ιτσιλιάρια και σε καμία ?ερι?πτωση σε εσοχή εντιχουμένη κουζίνας.

ΤΙ ΠΡΕΠΕΙ ΝΑ ΑΠΟΦΕΥΓΕΤΕ:

- Μην τακτοποιείτε το καλώδιο ή την ?ρίζα μέσα στη συσκευή ανάμεσα στις σχάρες.
- Μην α?συνδέετε τη συσκευή τραβώντας το καλώδιο.
- Μην μεταφέρετε ή μη μετακινείτε τη συσκευή κατά τη χρήση.
- Η συσκευή αυτή δεν ?ρέ?ει να χρησιμοποιείται α?? ?αιδιά ή άλλα άτομα των ο?ίων οι σωματικές ή διανοητικές ικαν?τητες δεν τους ε?ιτρέ?ουν να χρησιμοποιούν τη συσκευή με α??λυτη ασφάλεια, χωρίς βοήθεια ή ε?ιβ?λειψη.

⚠ Πρέ?ει να ?ροσέχετε τα μ?κρ? ?αιδιά ο?τως ώστε αυτά να μην ?αίζουν με τη συσκευή.

- Να μη χρησιμοποιείτε τη συσκευή α?ρά μ?νο μέσα στο σ?ιτ. Α?σφύγετε τους χώρους με υγρασία.
- Μην αφήνετε ?οτέ τη συσκευή να λειτουργεί χωρίς ε?ιβ?λειψη και ιδιαίτερα κάθε φορά ?ου ψήνετε για ?ρώτη φορά ή αλλάζετε τις ρυθμίσεις.
- Μη χρησιμοποιείτε τη συσκευή για άλλη χρήση ?εραν αυτής για την ο?οία έχει σχεδιαστεί.
- Μην αγγίζετε τα μεταλλικά ή ζεστά τμήματα της συσκευής ενώ τη χρησιμοποιείτε, χρησιμοποιείτε τις λαβές και τα κουμ?ιά.

• Μην ?ροσθέτετε στη φρυγανιέρα εξαρτήματα ?ου δε συστήνει ο κατασκευαστής γιατί μ?ροει αυτ? να είναι ε?ικίνδυνο.

⚠ Μη ψήνετε ψωμά ?ου μ?ροει να λώσουν (με γλάσο) ή να στάζουν στην τοστιέρα, αυτ? θα μ?ροούσε να ?ροκαλέσει ζημιές ή κίνδυνο φωτιάς.

⚠ Μη βάζετε στη συσκευή ?ολύ χοντρές φέτες ψωμιού ?ου μ?ροει να φρακάρουν το μηχανισμό? της φρυγανιέρας.

• Μη χρησιμοποιείτε τη συσκευή εάν :

- έχει ελαττωματικ? καλώδιο,
- η συσκευή έχει ?εσει και ?αρουσιάζει ορατές βλάβες ή αναμάλιας στη λειτουργία. Σε κάθε μία α?? αυτές τις ?ερι?πτώσεις, η συσκευή ?ρέ?ει να α?σταλεί στο ?λησιέστερο εξουσιοδοτημένο κατάστημα τεχνικής εξυ?ηρέτησης, για την α?οφυγή κάθε κινδύνου. Συμβουλευτείτε την εγγύηση.

• Μην τ?οθετείτε τη φρυγανιέρα ?άνω σε ο?οιαδ?ποτε ζεστή ε?ιφάνεια, ούτε ?ολύ κοντά σε ζεστ? φούνο.

• Μην σκε?άζετε τη συσκευή ?σο αυτή λειτουργεί.

⚠ Το ψωμί μ?ροει να καεί, ε?ομώς?η συσκευή δεν ?ρέ?ει να χρησιμοποιείται κοντά ή κάτω α?? κουρτίνες και άλλα εύφλεκτα αντικείμενα (ράφια, έ?ι?λα κλ?).

• Η συσκευή ?ρέ?ει να χρησιμοποιείται υ?? ε?ιβ?λειψη.

• Μην τ?οθετείτε ?οτέ χαρτί, χαρ?νι ή ?λαстик? μέσα, ?άνω ή κάτω α?? τη συσκευή.

⚠ Αν συμβεί ανάφλεξη σε ορισμένα τμήματα του ?ροί?ντος, μην ε?χειρήσετε ?οτέ να τα ρήσετε με νερ?. Α?συνδέστε τη συσκευή και ρήστε τις φλ?γες με ένα υγρ? ?ανί.

• Μην ε?χειρήσετε ?οτέ να βγάλετε το ψωμί ?ταν ο κύκλος ψήσιματος έχει ξεκινήσει.

• Μη χρησιμοποιείτε τη φρυγανιέρα ως ?ηγή θερμ?τητας ή στεγνώματος.

• Μη χρησιμοποιείτε τη φρυγανιέρα για να ψήσετε, να ζεσάτετε ή να ξε?αγώσετε ?αγωμένα φαγητά.

• Μη χρησιμοποιείτε τη συσκευή τaut?χρονα για ψήσιμο ψωμιού και ζέσταμα αρτο?οιημάτων.

• Μη χρησιμοποιείτε τη συσκευή τaut?χρονα για ψήσιμο ψωμιού και ζέσταμα κρουασάν.

• Η μεταλλική βάζα είναι ?ολύ καυτή. Α?οφύγετε να την αγγίζετε. Χρησιμο?οήστε γάντια ή μια λαβίδα ψωμιού.

• Για τη συντήρηση, μη χρησιμοποιείτε ούτε καυστικά ?ροί?ντα (διαλυτά με βάση τη σ?δα, ?ροί?ντα συντήρησης μετάλλων, χλωρίνη κ.λ.?), ούτε μεταλλικά εργαλεία, ούτε σύρμα κατασφ?λας, ούτε άλλα σκληρά συνθετικά σφουγγάρια.

• Για τις συσκευές με μεταλλική διακ?ομηση:

- Μη χρησιμοποιείτε ειδικά ?ροί?ντα για συντήρηση μετάλλων (ατσάλι, χαλκ? ...), αλλά

- ένα α?αλ? υφάσμα με ένα ?ροί?ν καθαρισμού για τζάμια.

Η συσκευή αυτή σχεδιάστηκε μ?νο για οικιακή χρήση. Σε ?ερι?πτωση ε?αγγελματικής χρήσης, ακατάλληλης χρήσης ή χρήσης ?ου δεν είναι σύμφωνα με τις οδηγίες χρήσης, η εγγύηση ακυρώνεται και ο κατασκευαστής δεν φέρει καμία ευθύνη.

ΦΥΛΑΣΣΕΤΕ ΕΠΙΜΕΛΩΣ ΑΥΤΕΣ ΤΙΣ ΟΔΗΓΙΕΣ



Η ?ροστασία του εριβάλλοντος ?ροέχει!

Ⓛ Η συσκευή σας ?εριέχει ?ολλά αξιο?οιήσιμα ή ανακυκλώσιμα υλικά.

➔ Παραδώστε τη ?αλιά συσκευή σας σε κέντρο διαλογής ή ελλείψει τέτοιου κέντρου σε εξουσιοδοτημένο κέντρο σέρβις το ο?ίο θα αναλάβει την ε?εξεργασία της.

ΕΞΥΠΗΡΕΤΗΣΗ ΠΕΛΑΤΩΝ:

Σε ?ερι?πτωση ?ου έχετε κά?οιο ?ρ?βλημα ή α?ορίες σχετικά με το ?ροί?ν, μ?ροείτε να ε?ικοινωνήσετε με το τμήμα εξυ?ηρέτησης?ελατών: Αθήνα: Τηλ. 210 6371000

Θεσ/νίκη: Τηλ: 2310 559367

توصیه های ایمنی پیشگیری های مهم

- ایمنی این دستگاه مطابق با اصول فنی و ضوابط جاری میباشد.
- ⚠️ **دقت کنید که فشار برق شبکه مطابق با فشار برقی یا شدت که روی دستگاه مشخص شده است (فقط جریان برق متناوب).**
- با توجه به تنوع ضوابط موجود، اگر دستگاه در کشوری مورد مصرف قرار میگیرد که غیر از کشوری است که در آن خرید اری شده، آنرا توسط شرکت تعیمیرات مجازمورد و ارسی قرار دهید (فهرست پیوست است).
- مطمئن شوید که تاسیسات برقی مطابق با ضوابط جاری بوده و قادر به تغذیه میزان قدرت مورد نیاز این دستگاه باشد.
- دستگاه را به پریزی وصل کنید که دارای سیم زمین باشد.
- مواظب باشید که سیم دستگاه آویز آن نشده و به قسمت های گرم دستگاه نخسبد.
- برای جلوگیری از برق گرفتگی، هرگز سیم دستگاه، پریز آن و یا خود دستگاه را در مایعات فرو نبرید.
- برای جلوگیری از برق گرفتگی، هرگز سیم دستگاه، پریز آن و یا خود دستگاه را در مایعات فرو نبرید.

پیشگیری از سوانح خانگی

در استفاده از دستگاه های برقی، برخی اصول ابتدایی باید مورد توجه قرار گیرند که مهمترین آنها عبارتند از:

کارهایی که باید انجام داد:

- دفترچه راهنما را بدقت خوانده و دستورات مندرج در آنرا بکار برید.
- دستگاه همیشه باید بصورت ایستاده قرار گیرد، نه خوابیده، خم شده و یا وارونه.
- پیش از هر استفاده، توجه کنید که کشوی جمع آوری خرده نان در جای خود قرار داشته باشد.
- کشوی جمع آوری خرده نان را بطور مرتب تمیز کنید.
- ⚠️ **در مواقع وصل به برق یا کشیدن از برق، دکمه دستور چرخ باید در وضعیت با لا باشد.**
- در صورت عدم استفاده از دستگاه وقبل از تمیز کردن، آنرا از برق در آورید.
- قبل از تمیز کردن و در جای خود قرار دادن صبر کنید تا دستگاه سرد شود.
- در پایان دوره، اگر نان های بریده در میان کريل ها گیر کرده باشند، دستگاه را از برق بیرون کشیده وقبل از بیرون آوردن قطعات نان، صبر کنید تا دستگاه سرد شود.
- در صورت مشاهده عملکرد غیر عادی، دستگاه را از برق بیرون آورید.
- دستگاه را روی سطح ثابت قرار دهید بطوری که دور از پرتاب قطرات آب باشد. به هیچ وجه آنرا در داخل محفظه در آشپزخانه نگذارید.
- **کارهایی که نباید انجام داد.**
- برای آن برق در آوردن دستگاه سیم آن را نکشید.
- از سیم های رابط سالم استفاده کنید که دارای شاخه زمین بوده و طول آنها حد اقل برابر با سیم دستگاه باشد.
- در حین کار کردن دستگاه را جابجا نکنید.
- اطفال و اشخاصی که دارای سلامت جسمی و روحی نمیباشندنباید بدون حضور سرپرست از این دستگاه استفاده کنند.

⚠️ کودکان جوان باید تحت نظارت باشند تا با این دستگاه بازی نکنند.

- دستگاه را هرگز بدون نظارت به راه نیاند ازید مخصوصاً در اولین تست کردن و یا در صورت تغییر تنظیمات آن.
- از دستگاه فقط برای آن منظوری استفاده کنید که ساخته شده است.
- در حین کارکردن دستگاه به قسمت های فلزی یا داغ آن دست نزنید.
- ابزار فلزی (قاشق، چاقو، وغیره) در داخل دستگاه وارد نکنید زیرا امکان اتصال برق وجود دارد.
- به تستر وسایل جانی غیر از آنچه سازنده پیشنهاد نموده اضافه ننمائید زیرا ممکن است خطرناک باشد.



محیط زیست را حفظ کنیم

- ① دستگاه شما حاوی مقادیر زیادی مواد قابل استفاده مجدد میباشد.
- ② آن را در محلی که برای جمع آوری اینگونه دستگاه ها پیش بینی شده قرار دهید ودر صورت فقد آن این امکان آن را به مرکز خدمات مجاز بسپارید.

Réf. 3313720 • 07/2006
Subject to modifications
T-BATOT