

Tefal®

CHAUFFE-BIBERON/PETIT POT
Bottle and jar warmer

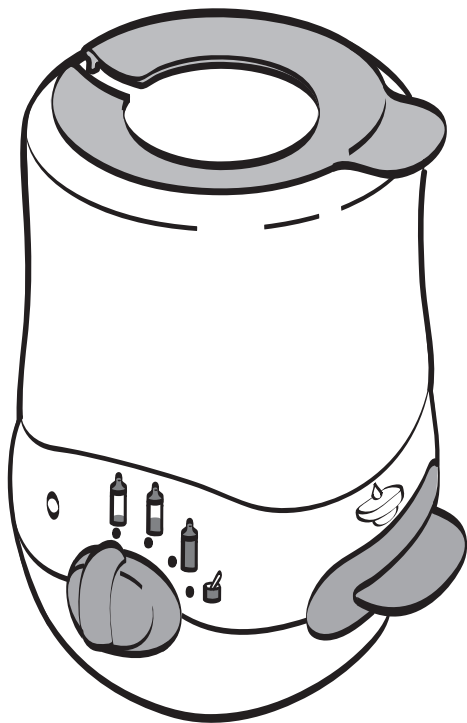

www.tefal.com

F
NL
D
I
GB
GR
TR
RUS
UA
PL
CZ
SK
H
BG
RO
HR

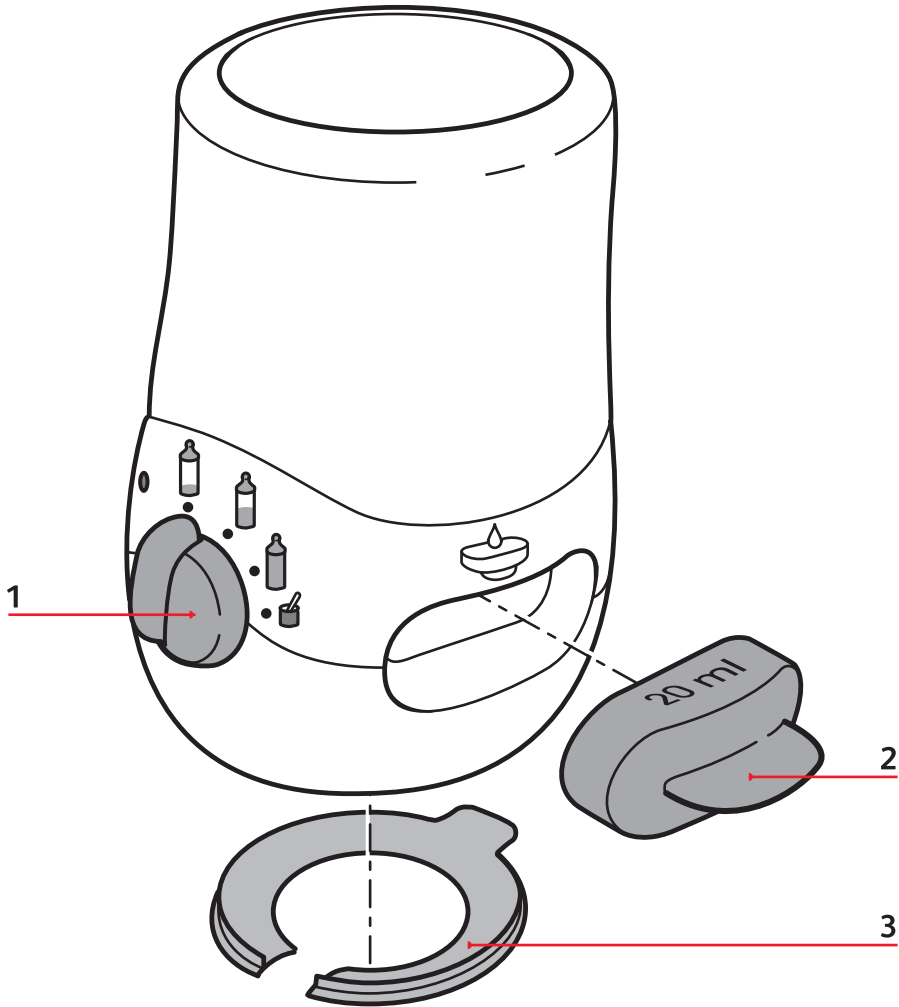

Use – Utilisation

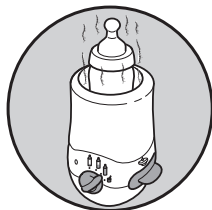
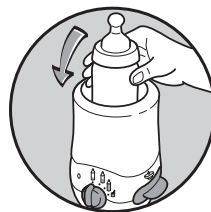
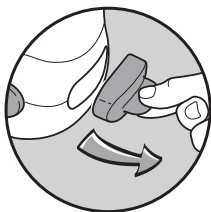

Automatic Stop

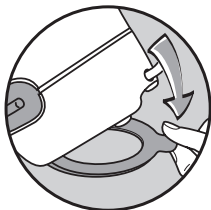

Automatic Stop

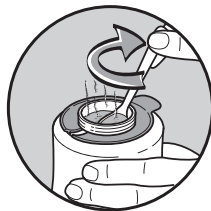
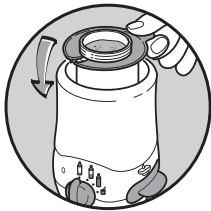

Le repas doit être un moment privilégié de calme et de plaisir pour bébé mais surtout de sérénité pour ses parents.
TEFAL vous propose une large gamme d'articles de puériculture, parmi lesquels ce chauffe-biberon / petit pot.

Description

- 1 • Bouton de réglage de la chauffe
- 2 • Dosette de remplissage d'eau
- 3 • Colerette/pince spéciale petit pot

Précaution d'emploi

Cet appareil n'est pas prévu pour être utilisé par des personnes (y compris les enfants) dont les capacités physiques, sensorielles ou mentales sont réduites, ou des personnes dénuées d'expérience ou de connaissance, sauf si elles ont pu bénéficier, par l'intermédiaire d'une personne responsable de leur sécurité, d'une surveillance ou d'instructions préalables concernant l'utilisation de l'appareil.

- Avant la première utilisation, lire attentivement les conseils de la notice d'emploi.
- Tenir l'appareil hors de portée des enfants : ce n'est pas un jouet.
- Avant de nourrir votre enfant :
 - Vérifier la température du liquide en versant quelques gouttes sur le dos de la main, ou vérifier la température de l'aliment en le goûtant.
- Vérifier que la tension d'alimentation de votre appareil correspond bien à votre installation électrique. Toute erreur de branchement annule la garantie.
- Votre appareil est destiné uniquement à un usage domestique à l'intérieur de la maison.
- Débrancher votre appareil dès que vous cessez de l'utiliser ou que vous le nettoyez.
- Ne pas débrancher en tirant sur le fil.
- Ne jamais plonger l'appareil dans l'eau.
- Ne jamais démonter votre appareil.
- Ne pas utiliser de rallonge électrique.
- Si le câble d'alimentation est endommagé, le faire remplacer par le fabricant, son service agréé ou une personne de qualification similaire afin d'éviter tout danger.
- Ne pas utiliser votre appareil s'il ne fonctionne pas correctement ou s'il a été endommagé. Dans ce cas, s'adresser à un centre agréé TEFAL.

Entretien

F

DETARTRAGE : RECOMMANDÉ UNE FOIS PAR MOIS.

- Débrancher et laisser refroidir 10 minutes.
- Vider la cuve.
- Verser 2 dosettes de vinaigre blanc dans la cuve (ou détartrant pour cafetière).
- Mettre en marche en position petit pot.
- Laisser refroidir puis jeter le liquide.
- Verser 2 dosettes d'eau et remettre en marche sur position petit pot.
- Renouveler l'opération si nécessaire.

Pour votre sécurité, cet appareil est conforme aux normes et réglementations applicables (Directives Basse Tension, Compatibilité Electromagnétique, Matériaux en contact avec les aliments, Environnement...).



Participons à la protection de l'environnement !

- ① Votre appareil contient de nombreux matériaux valorisables ou recyclables.
- ♻️ Confiez celui-ci dans un point de collecte ou à défaut dans un centre de service agréé pour que son traitement soit effectué.

De maaltijd van uw baby moet een aangenaam moment van rust en plezier zijn, maar zeker ook een rustig moment voor de ouders.

TEFAL heeft een uitgebreid assortiment kinderverzorgingsartikelen, waaronder deze flessen-/potjeswarmer.

Beschrijving

- 1 • Afstelknop verwarmen
- 2 • Doseerbeker voor het vullen met water
- 3 • Ring/speciale klem voor potjes

Gebruiksadvies

Dit apparaat is niet bedoeld om zonder hulp of toezicht gebruikt te worden door kinderen of andere personen, indien hun fysieke, zintuiglijke of mentale vermogen hen niet in staat stellen dit apparaat op een veilige wijze te gebruiken, tenzij zij van tevoren instructies hebben ontvangen betreffende het gebruik van dit apparaat door een verantwoordelijke persoon.

- Lees voor het eerste gebruik de adviezen van de gebruiksaanwijzing aandachtig door.
- Houd het apparaat buiten bereik van kinderen: het is geen speelgoed.
- Voordat u uw kindje gaat voeden: Controleer de temperatuur van de vloeistof door enkele druppels op de rug van uw hand te doen of controleer de temperatuur van de voeding door deze te proeven.
- Controleer of de voedingsspanning van uw apparaat overeenkomt met die van uw elektriciteitsinstallatie. Een verkeerde aansluiting maakt de garantie ongeldig.
- Uw apparaat is uitsluitend bestemd voor een huishoudelijk gebruik binnenshuis.
- Haal de stekker uit het stopcontact zodra u het apparaat niet meer gebruikt of dit gaat reinigen.
- De stekker niet uit het stopcontact trekken door aan het snoer te trekken.
- Nooit het apparaat in water onderdompelen.
- Nooit uw apparaat demonteren.
- Geen verlengsnoer gebruiken.
- Indien het netsnoer beschadigd is, moet dit door de fabrikant, een door hem erkende servicedienst of een persoon met gelijkwaardige kwalificatie vervangen worden, om gevaarlijke situaties te voorkomen.
- Gebruik uw apparaat niet wanneer dit niet goed werkt of beschadigd is. Neem in dat geval contact op met een door TEFAL erkende servicedienst.

Onderhoud

NL

ONTKALKEN: EENMAAL PER MAAND WORDT AANBEVOLEN.

- Haal de stekker uit het stopcontact en laat het apparaat 10 minuten afkoelen.
- Maak het bakje leeg.
- Doe 2 doseerdopjes huishoudazijn (of ontkalkingsmiddel voor koffiezetapparaten) in het bakje.
- Zet het apparaat aan op de stand voor potjes.
- Laten afkoelen en vervolgens de vloeistof weggooien.
- Doe 2 doseerdopjes water in het bakje en zet het apparaat opnieuw aan op de stand voor potjes.
- Indien nodig de handeling herhalen.

Voor uw veiligheid beantwoordt dit apparaat aan de toepasselijke normen en regelgevingen (Richtlijnen Laagspanning, Elektromagnetische Compatibiliteit, Materialen in contact met voedingswaren, Milieu...).



Wees vriendelijk voor het milieu!

- ① Uw apparaat bevat materialen die geschikt zijn voor hergebruik.
- ➔ Lever het in bij het milieustation in uw gemeente of bij onze technische dienst.

Babys Mahlzeit sollte ein bevorzugter Zeitpunkt der Ruhe und des Vergnügens für Baby sein und insbesondere für die Eltern einen Moment der inneren Ruhe und des Friedens darstellen.
TEFAL schlägt Ihnen eine breite Palette an Säuglings- und Kleinkinderpflegeartikeln vor, darunter diesen Babyflaschenwärmer/ Babykostwärmer.

D

Beschreibung

- 1 • Regulierbaren Knopf zur Temperatureinstellung
- 2 • Dosierbehälter zum Befüllen mit Wasser
- 3 • Gläschenhalter/-heber

Dieses Gerät ist nicht für den Gebrauch von Personen (Kinder eingeschlossen) geeignet, die eingeschränkte physische, sensorische oder geistige Kapazitäten haben oder denen es an Erfahrung und Kenntnissen mangelt. Dieser Personenkreis sollte sich nur dieses Gerätes bedienen, nachdem er durch einen für deren persönliche Sicherheit verantwortlichen Erwachsenen beraten und in den Gebrauch dieses Geräts eingewiesen wurde oder bei der Benutzung überwacht wird.

- Lesen Sie bitte vor dem ersten Gebrauch sorgfältig die Gebrauchsanweisung.
- Das Gerät außerhalb der Reichweite von Kindern halten: dieses Gerät ist kein Spielzeug.
- Bevor Sie Ihr Kind füttern:
 - Überprüfen Sie die Temperatur der Flüssigkeit, mit Hilfe einiger Tropfen, die Sie auf Ihrem Handrücken testen oder indem Sie das Nahrungsmittel selbst schmecken
- Überprüfen Sie, ob die Netzspannung Ihres Gerätes Ihrer elektrischen Anlage entspricht. Bei einem fehlerhaften Anschluss erlischt Ihr Garantieanspruch.
- Ihr Gerät ist allein für den heimischen Gebrauch zugelassen.
- Ziehen Sie das Gerät aus der Steckdose, wenn Sie es nicht benutzen oder wenn Sie es reinigen möchten.
- Niemals am Kabel aus der Steckdose ziehen.
- Das Gerät niemals unter Wasser halten.
- Nehmen Sie das Gerät niemals auseinander.
- Bitte kein Verlängerungskabel benutzen.
- Wenn das Kabel beschädigt ist, lassen Sie es durch den Hersteller, einen anerkannten Kundendienst oder eine ähnlich qualifizierte Person ersetzen, um jedes Risiko auszuschließen.
- Bitte benutzen Sie niemals das Gerät, wenn es nicht korrekt funktioniert oder wenn es beschädigt wurde. In diesem Fall, wenden Sie sich bitte an ein zugelassenes TEFAL-Servicezentrum.

Gebrauchshinweise

Instandhaltung

ENTKALKUNG: SOLLTE EINMAL PRO MONAT DURCHGEFÜHRT WERDEN.

- Stecken Sie das Gerät aus und lassen Sie es 10 Minuten lang abkühlen.
- Leeren Sie den Wasserbehälter.
- Füllen Sie 2 Messbecher Weißen Essig ein (oder Entkalker für Kaffeemaschinen).
- Setzen Sie das Gerät in Position Gläschen in Betrieb.
- Lassen Sie die Flüssigkeit abkühlen und schütten Sie sie dann weg.
- Füllen Sie 2 Messbecher Wasser ein und setzen Sie das Gerät in Position Gläschen in Betrieb.
- Wiederholen Sie den Vorgang gegebenenfalls.

Zur Gewährleistung Ihrer Sicherheit entspricht dieses Gerät den anwendbaren Normen und Bestimmungen (Bestimmungen über Niederspannung, elektromagnetische Verträglichkeit, Materialien in Kontakt mit Lebensmitteln, Umweltschutz...).



Denken Sie an den Schutz der Umwelt!

- ① Ihr Gerät enthält wertvolle Rohstoffe, die wieder verwertet werden können.
- ➡ Geben Sie Ihr Gerät deshalb bitte bei einer Sammelstelle Ihrer Stadt oder Gemeinde ab.

Il pasto del bambino deve essere un momento privilegiato di tranquillità e piacere per il bebé, ma soprattutto di serenità per i genitori.

TEFAL propone una vasta gamma di articoli di puericultura, tra i quali questo Scalda biberon / omogeneizzati.

Descrizione

- 1 • Pulsante per la regolazione del calore
- 2 • Dosatore per il riempimento con acqua
- 3 • Anello/pinzetta speciale per omogeneizzati

Precauzioni per l'utilizzo

Questo apparecchio non deve essere utilizzato da persone (compresi bambini) le cui capacità fisiche, sensoriali o mentali sono ridotte, o da persone prive di esperienza o di conoscenza, a meno che non possano beneficiare, tramite una persona responsabile della loro sicurezza, di una sorveglianza o di istruzioni preliminari relative all'uso dell'apparecchio.

- Al primo utilizzo, leggere attentamente le indicazioni presenti nel manuale d'istruzioni.
- Tenere l'apparecchio fuori dalla portata dei bambini : non è un giocattolo.
- Prima di nutrire il bambino :
 - verificare la temperatura del liquido versandone qualche goccia sul dorso della vostra mano, oppure verificare la temperatura dell'alimento assaggiandone una parte.
- Verificare che la tensione dell'alimentazione dell'apparecchio corrisponda a quella dell'impianto elettrico presente in casa. Qualsiasi errore nel collegamento elettrico annulla la garanzia.
- Questo apparecchio è destinato unicamente ad un uso domestico all'interno dell'abitazione.
- Spegner e staccare la spina dell'apparecchio al termine di ogni utilizzo o durante la pulizia.
- Non tirare mai il cavo di alimentazione per staccare la spina.
- Non immergere mai l'apparecchio nell'acqua.
- Non smontare mai l'apparecchio.
- Non utilizzare una prolunga elettrica.
- Se il cavo di alimentazione è danneggiato, deve essere sostituito dal produttore, da un centro assistenza autorizzato o da un tecnico qualificato al fine di evitare eventuali pericoli.
- Non utilizzare l'apparecchio se non funziona correttamente o se risulta danneggiato. In questo caso, rivolgersi presso un Centro Autorizzato TEFAL.

Manutenzione

DECALCIFICAZIONE: RACCOMANDATA ALMENO UNA VOLTA AL MESE.

- Scollegate l'apparecchio e lasciatelo raffreddare per 10 minuti.
- Vuotate la vaschetta.
- Versatevi 2 misurini di aceto bianco (o di decalcificante per caffettiere).
- Avviate l'apparecchio in posizione vasetto.
- Lasciate raffreddare, poi gettate il liquido.
- Versate 2 misurini d'acqua e riaccendete in posizione vasetto.
- Ripetete l'operazione se necessario.

Per garantire la vostra sicurezza, l'apparecchio è conforme alle norme e leggi vigenti (Direttive Sulla Bassa Tensione, Compatibilità Elettromagnetica, Materiali a contatto con gli alimenti, Ambiente...).



Partecipiamo alla protezione dell'ambiente !

- ① Il vostro apparecchio è composto da diversi materiali che possono essere riciclati.
- ➔ Lasciatelo in un punto di raccolta o presso un Centro Assistenza Autorizzato.

Meal needs to be a special moment of calm and pleasure for baby ,
but above all providing serenity for the parents.
TEFAL offers a wide range of items for baby,
including this baby's bottle / small jar warmer.

Description

- 1 • Heat setting knob
- 2 • Water measuring cap
- 3 • Ring/holder for small jars

GB

Precautions for use

This appliance is not designed to be used by persons (including children) with impaired physical, sensorial or mental capacities or persons with no experience or knowledge unless they have been provided with suitable instructions concerning the use of the appliance from a person responsible for their safety.

- Read the instructions carefully before using the appliance for the first time.
- Keep the appliance out of the reach of children: it is not a toy.
- Before feeding your child:
Check the temperature of the liquid by pouring a few drops onto the back of your hand, or check the temperature of the food by tasting it.
- Check that the supply voltage of your appliance matches that of your electrical installation. Any incorrect connection invalidates the warranty.
- Your appliance is only designed for domestic use in the home. Any commercial use, inappropriate use or failure to comply with the instructions, the manufacturer accepts no responsibility and the guarantee will not apply.
- Unplug your appliance as soon as you have finished using it or when cleaning it.
- Do not unplug it by pulling the power cord.
- Do not immerse the appliance in water.
- Do not dismantle your appliance.
- Do not use electrical extensions.
- If the power cord is damaged, have it replaced by the manufacturer, its approved repair department or a similarly qualified person to avoid any danger.
- Do not use your appliance if it is not operating correctly or if it has been damaged. In this case, contact an approved TEFAL centre.

Maintenance

DESCALING: RECOMMENDED ONCE A MONTH.

- Unplug and let it cool down for 10 minutes.
- Empty the container.
- Add 2 measures of white vinegar (or descaler for coffee machines).
- Switch on at the small jar setting.
- Leave to cool then throw away the liquid.
- Add 2 measures of water and switch on again at the small jar setting
- Repeat the operation if necessary.

GB

For your safety, this appliance conforms to the applicable standards and regulations (Low Voltage, Electromagnetic Compatibility, Materials in contact with foodstuffs, Environmental, etc., directives).



Environment protection first!

- ① Your appliance contains valuable materials which can be recovered or recycled.
- ➡ Leave it at a local civic waste collection point.

Η ώρα του φαγητού πρέπει να αποτελεί στιγμές ηρεμίας και ευχαρίστησης για το μωρό αλλά κυρίως γαλήνης για τους γονείς.

Η Tefal σας προτείνει μια εκτεταμένη γκάμα προϊόντων παιδικής φροντίδας, μεταξύ των οποίων, την παρούσα συσκευή Θέρμανσης μπιμπερό / μικρού δοχείου.

ΠΕΡΙΓΡΑΦΗ

- 1 • Κουμπί ρύθμισης θέρμανσης
- 2 • Δοσομετρητής πλήρωσης νερού
- 3 • Ειδική στεφάνη/θήκη για μικρό δοχείο

GR

Η παρούσα συσκευή δεν προορίζεται προς χρήση από άτομα (συμπεριλαμβανομένων των παιδιών) των οποίων η σωματική, αισθητήρια ή πνευματική ικανότητα είναι μειωμένη, ή από άτομα χωρίς εμπειρία ή γνώση ως προς τη χρήση, εκτός εάν τα άτομα αυτά βρίσκονται υπό επίβλεψη ή ακολουθούν πρότερες οδηγίες που αφορούν στη χρήση της συσκευής από κάποιο άτομο που είναι υπεύθυνο ως προς την ασφάλειά τους.

ΠΡΟΦΥΛΑΞΕΙΣ ΧΡΗΣΗΣ

- Πριν από την πρώτη χρήση, διαβάστε προσεκτικά τις συμβουλές που παρέχονται στο εγχειρίδιο χρήσης.
- Κρατήστε τη συσκευή μακριά από τα παιδιά: δεν αποτελεί παιχνίδι.
- Προτού ταΐσετε το παιδί:
 - Ελέγξτε τη θερμοκρασία του υγρού στάζοντας λίγες σταγόνες στην παλάμη του χεριού σας, ή ελέγξτε τη θερμοκρασία της τροφής δοκιμάζοντας μια μικρή ποσότητα.
 - Βεβαιωθείτε ότι η ηλεκτρική τάση που αναγράφεται πάνω στη συσκευή σας είναι ίδια με αυτήν της ηλεκτρικής σας εγκατάστασης. Οποιοδήποτε σφάλμα στη σύνδεση ακυρώνει την εγγύηση.
 - Η συσκευή σας προορίζεται αποκλειστικά για οικιακή χρήση και μόνο μέσα στο σπίτι.
 - Να βγάζετε το φιν από την πρίζα όταν δεν χρησιμοποιείτε τη συσκευή πια ή όταν την καθαρίζετε.
 - Μην αποσυνδέετε ποτέ τη συσκευή από το ρεύμα τραβώντας το καλώδιο.
 - Ποτέ μη βυθίζετε τη συσκευή μέσα στο νερό.
 - Μην αποσυναρμολογείτε ποτέ τη συσκευή.
 - Μη χρησιμοποιείτε ηλεκτρικό καλώδιο επέκτασης.
- Εάν το καλώδιο ρεύματος έχει φθαρεί, πρέπει να αντικατασταθεί από την κατασκευάστρια εταιρεία, το εξουσιοδοτημένο κέντρο εξυπηρέτησης της κατασκευάστριας εταιρείας ή έναν εξειδικευμένο τεχνικό για να αποφευχθεί κάθε κίνδυνος ατυχήματος.

- Μη χρησιμοποιείτε την συσκευή σας αν δεν λειτουργεί κανονικά ή αν έχει πάθει ζημιά. Σε τέτοια περίπτωση θα πρέπει να επικοινωνείτε με ένα εξουσιοδοτημένο κέντρο εξυπηρέτησης της TEFAL.

ΣΥΝΤΗΡΗΣΗ

ΑΦΑΛΑΤΩΣΗ: ΣΥΝΙΣΤΑΤΑΙ ΤΟΥΛΑΧΙΣΤΟΝ ΜΙΑ ΦΟΡΑ ΤΟΝ ΜΗΝΑ.

- Αποσυνδέστε τη συσκευή από το ρεύμα και αφήστε τη να κρύνει για 10 λεπτά.
- Αδειάστε τον κάδο.
- Ρίξτε 2 δόσεις λευκό ξύδι μέσα στον κάδο (ή προϊόν αφαλάτωσης για καφετιέρες).
- Θέστε σε λειτουργία τη συσκευή στη θέση μικρού δοχείου.
- Αφήστε το υγρό να κρύνει και στη συνέχεια χύστε το.
- Ρίξτε 2 δόσεις νερού και θέστε πάλι σε λειτουργία τη συσκευή στη θέση μικρού δοχείου.
- Επαναλάβετε τη διαδικασία εάν είναι απαραίτητο.

Για την ασφάλειά σας, η παρούσα συσκευή έχει κατασκευαστεί σύμφωνα με τα εφαρμοστέα πρότυπα και κανονισμούς (Οδηγίες για Χαμηλή Τάση, Ηλεκτρομαγνητική Συμβατότητα, Υλικά σε επαφή με τρόφιμα, Περιβάλλον...)

GR



As συμβάλλουμε κι εμείς στην προστασία του περιβάλλοντος!

- ① Η συσκευή σας περιέχει πολλά αξιοποιήσιμα ή ανακυκλώσιμα υλικά.
- ➔ Παραδώστε τη παλιά συσκευή σας σε κέντρο διαλογής ή ελλείψει τέτοιου κέντρου σε εξουσιοδοτημένο κέντρο σέρβις το οποίο θα αναλάβει την επεξεργασία της.

Bebeğin yemeđi, bebeđe özel sakın ve zevk aldıđı bir anı ama özellikle ailesi için bir huzur anı olmalıdır.
TEFAL, sizlere aralarında bu Biberon/ mama ısıtıcısı ürününün de bulunduđu geniş çocuk bakımı ürünleri çeşidi sunmaktadır.

Tanım

- 1 • Isıtma ayarı düğmesi
- 2 • Su doldurma doz ayarlayıcısı
- 3 • Küçük kavanoz için özel aparat/pens

Kullanım önlemleri

Bu cihaz, fiziksel, duysal veya zihinsel yetenekleri yetersiz olan ya da deneyim ve bilgileri olmayan (çocuklar dahil) kişiler tarafından kullanılamaz. Ancak güvenliklerinden sorumlu olan ve cihazın kullanımı hakkında bilgilendirilmiş olan kişiler tarafından gözetim altında tutularak kullanılmalrı mümkündür.

- İlk kullanımdan önce, kullanım kılavuzunun önerilerini dikkatle okuyunuz.
- Cihazı çocukların erişemeyeceđi yerlerde muhafaza edin: bu bir oyuncak deđildir.
- Çocukunuzu beslemeden önce:
 - Elinizin üzerine birkaç damla damlatarak veya tadarak sıvının sıcaklığını kontrol edin.
- Cihazınızın besleme geriliminin elektrik tesisatınıza uygun olmasından emin olun. Her türlü bađlantı hatası garantiyi iptal eder.
- Cihazınız sadece evin içerisinde kullanıma yöneliktir.
- Kullanımınız sona erdiđinde veya cihazı temizleyeceđiniz zaman cihazın fişini elektrik prizinden çekin.
- Fişi prizden kablodan çekerek çıkarmayın.
- Cihazı asla suya batırmayın.
- Cihazınızı asla sökmeyin.
- Uzatma kablosu kullanmayın.
- Eđer elektrik kablosu hasarlı ise, her türlü tehlikeyi önlemek için, üretici, yetkili servisi veya benzer vasıflara sahip bir kişi tarafından deđiştirilmesi gerekmektedir.
- Eđer düzgün çalışmıyorsa veya hasar gördü ise cihazınızı kullanmayın. Böyle bir durumda, yetkili bir TEFAL merkezine müracaat edin.

Bakım

KİREÇ GİDERME: AYDA BİR KERE ÖNERİLİR.

- Cihazın fişini prizden çekin ve 10 dakika soğumasını bekleyin.
- Hazneyi boşaltın.
- Hazne içerisine 2 doz beyaz sirke dökün (veya kahve makinesi kireç giderici ürünü).
- Küçük kavanoz pozisyonunda çalıştırın.
- Soğumasını bekleyin ve ardından sıvıyı dökün.
- 2 doz su dökün ve yeniden küçük kavanoz pozisyonunda çalıştırın.
- Gerekirse işlemi tekrarlayın.

Güvenliğiniz için bu cihaz uygulanabilir norm ve yönetmeliklere uygundur (Düşük Gerilim Yönetmelikler, Elektro manyetik Uyum, Besinlerle temas eden materyaller, Çevre ...).

Кормление маленького ребенка должно стать моментом особого удовольствия для малыша, но при этом ничто не должно нарушать спокойствие родителей.

TEFAL предлагает вам широкую гамму товаров для детей, в том числе данное устройство для подогрева детских рожков/баночек с детским питанием.

ОПИСАНИЕ

- 1 • Регулятор подогрева
- 2 • Дозировочное устройство для наливания воды
- 3 • Специальные кольцо/зажим для баночки с детским питанием

МЕРЫ ПРЕДОСТОРОЖНОСТИ

Устройство не предназначено для использования людьми с ограниченными физическими и умственными способностями (включая детей), а также людьми, не имеющими соответствующего опыта или необходимых знаний. Указанные лица могут использовать данное устройство только под наблюдением или после получения инструкций по его эксплуатации от лиц, отвечающих за их безопасность.

- Перед первым использованием прибора внимательно прочитайте рекомендации, содержащиеся в инструкции по эксплуатации.
- Храните прибор для подогрева в местах, недоступных детям: это не игрушка.
- Прежде чем приступить к кормлению ребенка: Проверьте температуру жидкости, налив несколько капель на тыльную сторону ладони, или проверьте температуру продукта, попробовав его на вкус.
- Перед подключением прибора к сети убедитесь, что напряжение вашей электросети соответствует рабочему напряжению прибора. Любая ошибка при подключении прибора отменяет действие гарантии.
- Данный прибор предназначен только для бытового применения в помещении.
- Когда Вы не пользуетесь прибором, а также во время его чистки всегда отключайте прибор от сети.
- Чтобы отключить прибор от сети, не тяните его за шнур питания.
- Запрещается погружать прибор в воду.
- Ни в коем случае не разбирайте прибор самостоятельно.
- Запрещается использовать электрический удлинитель.
- Если шнур питания поврежден, в целях безопасности его замена должна выполняться производителем, в уполномоченном сервисном центре или квалифицированным специалистом.

- Если ваш прибор работает неправильно или поврежден, не пользуйтесь прибором. В этом случае обращайтесь в специализированный сервисный центр TEFAL.

Техобслуживание

Удаление накипи: рекомендуется выполнять ежемесячно.

- Отключите прибор от сети и дайте ему остыть в течение 10 минут.
- Опорожните чашу.
- Влейте 2 дозы белого уксуса (или средства для снятия накипи с кофеварки).
- Включите прибор в работу в режиме «баночки с детским питанием».
- Дайте раствору остыть, а затем вылейте его.
- Влейте 2 дозы воды и включите прибор в работу в режиме «баночки с детским питанием».
- При необходимости повторите операцию.

Для обеспечения вашей безопасности прибор отвечает требованиям всех действующих стандартов и законодательных положений (таких как Директивы о низком напряжении, об электромагнитной совместимости, о материалах, применяемых при контакте с продуктами, об охране окружающей среды и т. п.).

RUS

Годування вашого малюка повинно бути особливим моментом спочинку та задоволення для дитини, але насамперед - моментом абсолютного спокою для батьків.

Фірма TEFAL пропонує вам широкий асортимент товарів для догляду за немовлятами, і серед них - цей підігрівач для дитячих пляшечок та дитячого харчування в баночках.

ОПИС

- 1 • Регулятор ступеня підігріву
- 2 • Мірна ємність для води
- 3 • Спеціальний кільцевий тримач для підігріву дитячого харчування в баночках

ПРАВИЛА БЕЗПЕЧНОГО ВИКОРИСТАННЯ

Цей прилад не призначений для використання особами (у тому числі дітьми) з обмеженими фізичними здібностями, розумовими або сенсорними, а також особами, які не мають достатнього досвіду чи знань, без нагляду відповідальної за їх безпеку особи, або якщо їм не було попередньо надано інструкції щодо користування приладом.

- Будь ласка, уважно прочитайте поради, наведені в інструкції з експлуатації, перед тим як вперше користуватися приладом.
- Тримайте прилад поза досяжності дітей: це не іграшка.
- Перед тим як годувати дитину:
 - Налийте кілька крапель на тильну сторону долоні або покуштуйте страву, для того щоб перевірити температуру рідини або їжі.
 - Перевірте, що напруга живлення вашого приладу відповідає параметрам вашої електромережі. Будь-яка помилка при підключенні приладу призведе до скасування гарантії.
- Цей прилад призначений для застосування виключно в домашніх умовах та всередині приміщення.
- Відключайте прилад від електромережі одразу по закінченні роботи або перед тим, як чистити його.
- Не тягніть за шнур, відключаючи прилад від електромережі.
- Ніколи не занурюйте прилад у воду.
- Забороняється розбирати прилад.
- Забороняється користуватись електричним подовжувачем.
- У разі пошкодження шнура живлення, його заміну повинен здійснити виробник, його уповноважений відділ або особа аналогічної кваліфікації.
- Не користуйтеся приладом у разі пошкодження або порушень у роботі. У цьому випадку, необхідно звернутися до одного з уповноважених центрів фірми TEFAL.

ДОГЛЯД

ВИДАЛЕННЯ НАКИПУ: РЕКОМЕНДОВАНО ЗДІЙСНЮВАТИ ЩОМІСЯЧНО

- Відключіть прилад та дайте йому охолонути протягом 10 хвилин.
- Спорожніть ємність для підігріву.
- Налийте до неї 2 міри білого оцту (або засобу для видалення накипу в кавоварках).
- Увімкніть прилад, виставивши регулятор у положення для підігріву дитячого харчування в баночках.
- Залиште охолонути, потім вилийте рідину.
- Налийте 2 міри вади та знову запустіть цикл для підігріву дитячого харчування в баночках.
- При необхідності, повторіть операцію.

У цілях вашої безпеки, цей прилад було створено з урахуванням чинних норм і стандартів (Директиви щодо низької напруги, електромагнітної сумісності, матеріалів, які перебувають у контакті з харчовими продуктами, навколишнього середовища тощо)

Posiłek dziecka powinien być szczególną chwilą spokoju i przyjemności dla dziecka, ale przede wszystkim chwilą radości dla jego rodziców.

TEFAL proponuje szeroką gamę artykułów dla dzieci, między innymi ten podgrzewacz do butelek / na małe słoiczki.

Opis

- 1 • Regulator podgrzewania
- 2 • Miarka do napełniania wodą
- 3 • Pierścieni/specjalne szczypce do małych słoiczków

Zalecenia użytkowania

Urządzenie to nie zostało przewidziane do użytkowania przez osoby (w tym dzieci) o ograniczonych zdolnościach fizycznych, sensorycznych lub psychicznych, ani przez osoby nie posiadające wiedzy i doświadczenia, z wyjątkiem przypadków, kiedy osoby te są pod opieką osoby odpowiedzialnej za ich bezpieczeństwo i są przez nią nadzorowane lub zostały wcześniej poinstruowane w zakresie obsługi urządzenia.

- Przed pierwszym użyciem przeczytać uważnie zalecenia instrukcji obsługi.
- Urządzenie trzymać z dala od dzieci: nie służy ono do zabawy.
- Przed nakarmieniem dziecka:
 - Sprawdzić temperaturę płynu wylewając kilka kropli na wierzch dłoni, a temperaturę pokarmu sprawdzić próbując go.
- Sprawdzić, czy napięcie zasilające urządzenie jest zgodne z napięciem instalacji elektrycznej. Nieprawidłowe podłączenie powoduje unieważnienie gwarancji.
- Urządzenie przeznaczone jest wyłącznie do użytku domowego w pomieszczeniach zamkniętych.
- Odłączyć urządzenie zaraz po skończonej pracy lub jeśli ma być czyszczone.
- Nie wolno odłączać urządzenia ciągnąc za kabel.
- Nigdy nie należy zanurzać urządzenia w wodzie.
- Nigdy nie należy demontować urządzenia.
- Nie używać przedłużaczy elektrycznych.
- Jeśli kabel zasilający jest uszkodzony, powinien zostać wymieniony przez producenta, jego autoryzowany serwis lub osobę posiadającą podobne kwalifikacje, aby uniknąć niebezpieczeństwa.
- Nie należy używać urządzenia, jeśli funkcjonuje nieprawidłowo, lub jeśli zostało uszkodzone. W takim przypadku należy zgłosić się do autoryzowanego punktu TEFAL.

Konserwacja

ODKAMIENIANIE: ZALECANE RAZ W MIESIĄCU.

- Odłączyć i pozostawić do ostygnięcia przez 10 min.
- Opróżnić zbiornik.
- Wlać do zbiornika 2 miarki białego octu (lub odkamieniacza do czajników).
- Włączyć w pozycji „mały słoiczek”.
- Pozostawić do ostygnięcia, następnie wyłączyć płyn.
- Wlać dwie miarki wody i ponownie włączyć w pozycji „mały słoiczek”.
- Jeśli to konieczne, czynności powtórzyć.

Dla Państwa bezpieczeństwa, urządzenie spełnia normy i obowiązujące przepisy (Dyrektywa dotycząca niskich napięć, Kompatybilność elektromagnetyczna, Materiały przeznaczone do kontaktu z produktami spożywczymi, Ochrona środowiska...).

PL



Bierzmy czynny udział w ochronie środowiska!

- 1 Twoje urządzenie jest zbudowane z materiałów, które mogą być poddane ponownemu przetworzeniu lub recyklingowi.
- ➔ W tym celu należy je dostarczyć do wyznaczonego punktu zbiórki.

Krmení malého dítěte by mělo být okamžikem klidu a radosti pro dítě a pohody pro jeho rodiče. TEFAL nabízí širokou škálu výrobků pro péči o malé děti, mezi něž patří také tento ohřívač kojeneckých lahví a lahviček s přesnídávkami.

Popis

- 1 • Tlačítko nastavení ohřevu
- 2 • Dávkovač pro plnění vodou
- 3 • Speciální objímka/příchytky pro lahvičky s přesnídávkou

Pokyny k použití

Osoby (včetně dětí), jejichž tělesné, smyslové či psychické schopnosti jsou jakkoli omezeny, nebo osoby s nedostatečnými zkušenostmi či znalostmi mohou tento přístroj používat pouze pod dohledem jiné osoby zodpovídající za jejich bezpečnost a za předpokladu, že byly s bezpečným používáním přístroje předem seznámeny.

- Před prvním použitím přístroje si pečlivě přečtěte pokyny uvedené v tomto návodu k použití.
- Přístroj nenechávejte v dosahu dětí. Není to hračka.
- Než začnete dítě krmit:
 - Zkontrolujte teplotu tekutiny nalitím několika kapek na hřbet ruky nebo jídlo ochutnejte.
 - Přesvědčte se, zda napětí vaší elektrické instalace odpovídá napětí vašeho přístroje. Při jakémkoliv chybném připojení k síti zaniká záruka.
- Přístroj je určen pouze k použití v domácnosti a v uzavřených prostorách.
- Po použití přístroje a před jeho čištěním vytáhněte zástrčku ze sítě.
- Při odpojování ze sítě netahejte za přívodní šňůru.
- Přístroj nikdy neponořujte do vody.
- Přístroj nikdy nerozmontovávejte.
- Nepoužívejte elektrický prodlužovací kabel.
- V případě, že je napájecí šňůra poškozená, nechte ji z bezpečnostních důvodů vyměnit u výrobce, v autorizované záruční a pozáruční opravně, případně opravu svěřte osobě s odpovídající kvalifikací.
- Pokud váš přístroj nefunguje správně nebo byl poškozen, nepoužívejte ho. V takovém případě se obraťte na autorizované servisní středisko TEFAL.

Údržba

ODSTRANĚNÍ VODNÍHO KAMENE: DOPORUČUJEME PROVÁDĚT KAŽDÝ MĚSÍC.

- Přístroj odpojte a nechte 10 minut vychladnout.
- Vyprázdněte nádržku.
- Nalijte do nádržky 2 dávkovače bílého octa (nebo odstraňovače vodního kamene).
- Zapněte polohu ohřívání přesnídávek.
- Přístroj nechte vychladnout a poté kapalinu vylijte.
- Nalijte do nádržky 2 dávkovače vody a opět zapněte polohu ohřívání přesnídávek.
- V případě potřeby postup zopakujte.

Tento přístroj vyhovuje platným normám a předpisům (směrnici o nízkém napětí, elektromagnetické kompatibilitě, o materiálech při styku s potravinami a požadavkům na životní prostředí), a proto je jeho používání bezpečné.

CZ



Podílejme se na ochraně životního prostředí!

- ① Váš přístroj obsahuje čtené hodnotitelné nebo recyklovatelné materiály.
- ➔ Svěřte jej sběrnému místu nebo, neexistuje-li, smluvnímu servisnímu středisku, kde s ním bude naloženo odpovídajícím způsobem.

Čas jedla musí byť pre diéta výnimočnou chvíľou, ktorú musí sprevádzať pohoda a radosť dieťaťa a pokoj jeho rodičov. Spoločnosť TEFAL vám ponúka širokú sériu výrobkov určených pre starostlivosť o dieťa, medzi ktoré patrí aj ohrievač detských fliaš a flaštičiek s jedlom.

Popis

- 1 • Tlačidlo na reguláciu ohrievania
- 2 • Odmerka na plnenie vody
- 3 • Špeciálny držiak na flaštičky s jedlom

Preventívne opatrenia týkajúce sa použitia

Tento prístroj nesmú používať osoby (vrátane detí), ktoré majú zníženú fyzickú, senzorickú alebo mentálnu schopnosť, alebo osoby, ktoré nemajú na to skúsenosti alebo vedomosti, okrem prípadov, keď im pri tom pomáha osoba zodpovedná za ich bezpečnosť, dozor alebo osoba, ktorá ich vopred poučí o používaní tohto prístroja.

- Pred prvým použitím si pozorne prečítajte rady uvedené v tomto návode na použitie.
- Prístroj skladujte mimo dosahu detí: nie je to hračka.
- Pred krmením:
 - Skontrolujte teplotu tekutého jedla (na chrbát ruky si nakvapkáte niekoľko kvapiek) alebo jedlo ochutnajte, aby ste skontrolovali jeho teplotu.
- Skontrolujte, či napájacie napätie vášho prístroja zodpovedá napätiu vašej elektrickej siete. Na škody spôsobené nesprávnym zapojením sa nevzťahuje záruka.
- Tento prístroj je určený iba na domáce použitie a na použitie vo vnútri domu.
- Prístroj odpojte z elektrickej siete, keď ho prestanete používať alebo keď ho čistíte.
- Pri odpájaní prístroja z elektrickej siete netahajte za kábel.
- Prístroj nikdy neponárajte do vody.
- Prístroje nikdy nerozoberajte.
- Nepoužívajte elektrické predlžovacie šnúry.
- Ak je napäťový kábel poškodený, je potrebné, aby ho vymenil výrobca, jeho autorizovaný servis alebo podobná kvalifikovaná osoba, aby sa predišlo akémukoľvek nebezpečenstvu.
- Prístroj nepoužívajte, ak správne nefunguje alebo ak bol poškodený. V danom prípade sa obráťte na autorizované stredisko spoločnosti TEFAL.

Údržba

ODSTRAŇOVANIE VODNÉHO KAMEŇA: VODNÝ KAMEŇ SA ODPORÚČA ODSTRAŇOVAŤ RAZ MESAČNE.

- Prístroj odpojte z elektrickej siete a nechajte ho 10 minút chladnúť.
- Nádobu vyprázdňte.
- Do nádoby vlejte 2 odmerky bieleho octu (alebo prostriedku na odstraňovanie vodného kameňa určeného pre kávovary).
- Prístroj zapnite v polohe “fľaštička s jedlom”.
- Nechajte vychladnúť a potom tekutinu vylejte.
- Do nádoby vlejte 2 odmerky vody a prístroj znova zapnite v polohe “fľaštička s jedlom”.
- V prípade potreby postup opakujte.

Aby bola zabezpečená vaša bezpečnosť, tento prístroj zodpovedá platným normám a predpisom (smernice o nízkom napätí, o elektromagnetickej kompatibilite, o materiáloch, ktoré prichádzajú do kontaktu s potravinami, o životnom prostredí...).

SK



Podielajte sa na ochrane životného prostredia!

- ① Váš prístroj obsahuje čisté, zhodnotiteľné alebo recyklovateľné materiály.
- ➡ Zverte ho zbernému miestu alebo, ak neexistuje, zmluvnému servisnému stredisku, kde s ním bude naložené zodpovedajúcim spôsobom.

A baba étkezése egy nyugodt és kellemes pillanat kell legyen a baba számára, de főképp nyugalmat kell biztosítson szüleinek.

A TEFAL cég a gyermekgondozási termékek széles skáláját vonultatja fel.

E termékek egyike ez a cumisüveg és bébiételes üveg melegítő.

Leírás

- 1 • Melegítést szabályozó gomb
- 2 • Vízagoló pohár
- 3 • Speciális gyűrű/rögztőelem bébiételes üveghez

Használati óvintézkedések

Ennek a készüléknek a használata tilos olyan személyek által (beleértve a gyerekeket is), akiknek fizikai, érzékelési vagy szellemi képességeik korlátozottak, valamint olyan személyek által, akik nem rendelkeznek a készülék használatára vonatkozó gyakorlattal vagy ismeretekkel. Kivételt képeznek azok a személyek, akik egy biztonságukért felelős személy által vannak felügyelve, vagy akikkel ez a személy előzetesen ismertette a készülék használatára vonatkozó utasításokat.

- Első használat előtt figyelmesen olvassa el a használati útmutatóban található előírásokat.
- A készülék gyerekektől távol tartandó: nem játék.
- Mielőtt elkezdené a baba etetését:
 - Néhány cseppet a kézfejére csepegtetve ellenőrizze a folyadék hőmérsékletét, vagy kóstolással ellenőrizze az élelmiszer hőmérsékletét.
- Ellenőrizze, hogy készülékének tápfeszültsége megegyezik-e a hálózati feszültséggel. Bármilyen csatlakoztatási hiba érvényteleníti a garanciát.
- Az Ön készüléke kizárólag lakáson belüli, háztartásbeli használatra alkalmas.
- Használat után és tisztításkor húzza ki a készülék csatlakozódugaszát.
- Ne húzza ki a csatlakozódugaszt a kábelnél fogva.
- Soha ne merítse vízbe a készüléket.
- Soha ne szedje szét a készüléket.
- Ne használjon elektromos hosszabbítót.
- Ha a tápkábel meg van sérülve, ezt a gyártónak, egy hivatalos szervizközpontnak vagy egy hasonló képzettségű szakembernek kell kicserélnie minden veszély elkerülése végett.
- Ne használja a készüléket, ha az rendellenesen működik vagy megsérült. Ebben az esetben forduljon egy hivatalos TEFAL szervizközpontoz.

Karbantartás

VÍZKŐ ELTÁVOLÍTÁS: HAVONTA EGYSZER AJÁNLOTT ELVÉGEZNI

- Húzza ki a csatlakozódugaszt, és 10 percig hagyja hűlni a készüléket.
- Ürítse ki a tartályt.
- Öntsön 2 adagolópohárnyi fehér ecetet a tartályba (vagy kávéfőzőhöz használatos vízkőoldót).
- Kapcsolja be a készüléket bébiételes üveg pozícióban.
- Hagyja kihűlni, majd öntse ki a vizet.
- Öntsön 2 adagolónyi vizet a tartályba, és kapcsolja be újra bébiételes üveg pozícióban.
- Szükség esetén ismételje meg a műveletet.

Az Ön biztonsága érdekében ez a készülék megfelel a hatályos szabványoknak és előírásoknak (kisfeszültségre, elektromágneses kompatibilitásra, élelmiszerekkel érintkező anyagokra, környezetvédelemre stb. vonatkozó irányelvek).



Első a környezetvédelem!

- ① Az Ön termék értékes újrahasznosítható anyagokat tartalmaz.
- ➔ Kérjük, készülékét ne dobja ki, hanem adja le az erre a célra kijelölt gyűjtőhelyen.

Храненето на бебето трябва да бъде изключителен момент на покой и удоволствие за бебето, но най-вече момент на спокойствие за родителите. TEFAL ви предлага широка гама от продукти за отглеждане на малки деца, сред които този уред за затопляне на шишета и бурканчета бебешка храна.

ОПИСАНИЕ

- 1 • Бутон за регулиране на затоплянето
- 2 • Дозатор за пълнене с вода
- 3 • гЯкичка”/специална щипка за бурканчета за бебешка храна

ПРЕДПАЗНИ МЕРКИ ПРИ УПОТРЕБА

Уредът не е предвиден да бъде използван от лица (включително от деца), чиито физически, сетивни или умствени способности са ограничени, или лица без опит и знания освен ако отговорно за тяхната безопасност лице наблюдава и дава предвидителни указания относно ползването на уреда.

- Преди първата употреба прочетете внимателно съветите в инструкцията за употреба.
- Не оставяйте уреда на достъпно за деца място: това не е играчка.
- Преди да нахраните детето си: проверете каква е температурата на течността, като капнете малко от нея върху обратната страна на дланта си или проверите температурата на храната, като я опитате.
- Проверете дали захранването на уреда отговаря на електрическата ви мрежа. При неправилно захранване гаранцията се обезсилва.
- Този уред е предназначен единствено за домашна употреба на закрито.
- Изключвайте уреда от захранването, когато приключите работа с него и при почистване.
- Не дърпайте захранващия кабел, за да изключите уреда от захранването.
- Никога не потапяйте уреда във вода.
- Никога не разглобявайте уреда.
- Не използвайте електрически удължител.
- Ако захранващият кабел е повреден, за да избегнете всякакви рискове, той трябва да бъде сменен от производителя, от оторизиран сервиз за гаранционно обслужване или от лице със сходна квалификация.
- Не използвайте уреда, ако не работи нормално или е повреден. В този случай се обърнете към одобрен от TEFAL сервиз.

ПОДДРЪЖКА

ПОЧИСТВАНЕ ОТ КОТЛЕН КАМЪК: ПРЕПОРЪЧВАМЕ ВИ ДА ГО ИЗВЪРШВАТЕ ВЕДНЪЖ МЕСЕЧНО.

- Изключете уреда от захранването и го оставете да изстине 10 минути.
- Изсипете течността от съда.
- Сипете 2 дози бял оцет в съда (или препарат за премахване на котлен камък за кафемашини).
- Включете в режим за затопляне на бурканчета.
- Оставете да изстине и след това изхвърлете течността.
- Сипете 2 дози вода и включете отново в режим за затопляне на бурканчета.
- Ако е необходимо, повторете процедурата.

За вашата безопасност този уред съответства на стандартите и на действащата нормативна уредба (Нисковолтова директива, Директива за електромагнитна съвместимост, Материали в контакт с хранителни продукти, околна среда и др.).



Да участваме в опазването на околната среда!

- ① Уредът е изработен от различни материали, които могат да се предадат на вторични суровини или да се рециклират.
- ➔ Предайте го в специален център или, ако няма такъв, в одобрен сервиз, за да бъде преработен.

Masa bebelușului trebuie să fie un moment privilegiat de calm și plăcere pentru bebeluș, dar mai ales de liniște pentru părinții săi.

TEFAL vă propune o gamă largă de articole de puericultură, printre care acest încălzitor biberon/pahar mic.

Descriere

- 1 • Buton de reglare a încălzirii
- 2 • Pahar de dozare pentru umplerea cu apă
- 3 • Manșon/clemă special(ă) pentru pahar mic

Precauții de utilizare

Acest aparat nu a fost conceput pentru a fi folosit de către persoane (inclusiv copii) cu capacități fizice, senzoriale sau mentale diminuate sau de persoane fără experiență sau cunoștințe privind utilizarea unor aparate asemănătoare. Excepție constituie cazul în care aceste persoane sunt supravegheate de o persoană responsabilă de siguranța lor sau au beneficiat din partea persoanei respective de instrucțiuni prealabile referitoare la utilizarea aparatului.

- Înainte de prima utilizare, citiți cu atenție sfaturile din manualul de utilizare.
- Nu lăsați aparatul la îndemâna copiilor: acesta nu este o jucărie.
- Înainte de a hrăni copilul dumneavoastră:
 - Verificați temperatura lichidului, vărsând câteva picături pe dosul mâinii, sau verificați temperatura alimentului gustându-l.
- Verificați ca tensiunea de alimentare a aparatului dumneavoastră să corespundă cu cea a instalației dumneavoastră electrice. Conectarea la o tensiune necorespunzătoare anulează garanția.
- Aparatul este destinat exclusiv pentru uz casnic în interiorul locuinței.
- Deconectați aparatul dumneavoastră de îndată ce încetați să-l utilizați sau când îl curățați.
- Nu scoateți aparatul din priză trăgând de cablul acestuia.
- Nu introduceți, niciodată, aparatul în apă.
- Nu demontați, niciodată, aparatul.
- Nu utilizați prelungitor electric.
- Dacă cablul de alimentare este deteriorat, acesta trebuie să fie înlocuit de către producător, serviciul post-vânzare autorizat al acestuia sau de către o persoană cu o calificare similară pentru a se evita orice pericol.
- Nu utilizați aparatul, dacă nu funcționează corect sau dacă a fost deteriorat. În acest caz, adresați-vă unui centru autorizat TEFAL.

Întreținere

DETARTRAREA: RECOMANDATĂ O DATĂ PE LUNĂ.

- Scoateți din priză și lăsați să se răcească timp de 10 minute.
- Goliți cuva.
- Turnați 2 pahare de dozare cu oțet alb în cuvă (sau detartrant pentru cafetieră).
- Puneți în funcțiune în poziția pahar mic.
- Lăsați să se răcească, apoi aruncați lichidul.
- Turnați 2 pahare de dozare cu apă și repuneți în funcțiune în poziția pahar mic.
- Repetați operația, dacă este necesar.

Pentru siguranța dumneavoastră, acest aparat este conform cu normele și reglementările aplicabile (directivele privind echipamentele de joasă tensiune, compatibilitatea electromagnetică, materialele în contact cu alimente, mediul înconjurător, etc.).



Să participăm la protecția mediului!

- ① Aparatul dumneavoastră conține numeroase materiale valorificabile sau reciclabile.
- ➔ Predați aparatul la un punct de colectare pentru reciclare.

Djetetov objed treba biti privilegirani trenutak mira i zadovoljstva kako za dijete, tako i za njegove roditelje.

TEFAL vam nudi široki asortiman proizvoda za njegu dojenčadi, između kojih je i grijač bočica/malih staklenki.

Opis

- 1 • Izbornik jačine grijanja
- 2 • Mjerica za vodu
- 3 • Prstenasti držač za manje staklenke.

Mjere opreza pri uporabi

Ovaj uređaj nije predviđen za uporabu od strane osoba (uključujući djecu) čije su fizičke, osjetilne ili mentalne sposobnosti smanjene, ili od strane osoba bez iskustva ili poznavanja, sim ako prethodno nisu bili upućeni od osobe zadužene za njihovu sigurnost prethodnim instrukcijama vezanim za upotrebu ovog uređaja.

- Prije prve uporabe, pažljivo pročitajte savjete i uputu za uporabu.
- Držite uređaj van dosega djece: on ne predstavlja igračku.
- Prije hranjenja svog djeteta:
 - Provjerite temperaturu tekućine tako što ćete nekoliko kapi posuti po dlanu ruke, ili provjerite temperaturu hrane tako što ćete ju kušati.
- Provjerite odgovara li napon za napajanje vašega uređaja vašim električnim instalacijama. U slučaju bilo kakve greške kod priključivanja u mrežu, jamstvo se poništava.
- Vaš uređaj namijenjen je jedino za kućansku uporabu, unutar doma.
- Isključite uređaj iz struje čim ste prestali s uporabom ili prilikom čišćenja.
- Ne isključujte uređaj iz mreže povlačenjem istog za priključni vod.
- Nikad ne uranjajte uređaj u vodu.
- Nikad ne rastavljajte sami svoj uređaj.
- Ne rabite električni produžni kabel.
- Ako je priključni vod oštećen, obavezno ga odnesite u ovlaštenu servis ili osobi sličnih kvalifikacija, u cilju izbjegavanja svake eventualne opasnosti.
- Ne rabite svoj uređaj ako on ne funkcionira ispravno, ili ako je oštećen. U tom slučaju obratite se ovlaštenom centru TEFAL.

Održavanje

UKLANJANJE KAMENCA: PREPORUČA SE JEDNOM MJESEČNO

- Isključite iz struje i ostavite da se hladi 10 minuta.
- Ispraznite spremnik.
- Naspite 2 mjerice bijelog octa u spremnik (ili sredstva za uklanjanje kamenca iz aparata za kavu).
- Stavite u rad okretanjem izbornika na ikonu male staklenke.
- Ostavite da se ohladi, zatim izbacite tekućinu.
- Ulijte 2 mjerice vode i ponovno stavite uređaj u rad okretanjem izbornika na ikonu male staklenke.
- Ponovite operaciju po potrebi.

U cilju vaše sigurnosti, ovaj uređaj sukladan je s važećim normama i propisima (Direktiva o najnižem naponu, elektromagnetskoj kompatibilnosti, materijalima u dodiru s hranom, okolišu...).

F	p. 2 + 4	Service consommateurs & commande accessoires tel 0 810 77 47 74	www.tefal.fr
NL	p. 2 + 6	+ 31 318 58 24 24	www.tefal.nl
D	p. 2 + 8	+ 49 212 387 400	www.tefal.de
I	p. 2 + 10	+ 39 199 20 73 54	www.tefal.it
GB	p. 2 + 12	Consumer Service & Accessories ordering tel 44 845 725 85 88	www.tefal.co.uk
GR	p. 2 + 14	+ 30 801 11 97 101	www.tefal.com
TR	p. 2 + 16		
RUS	p. 2 + 18	+ 40 213 10 34 47	www.tefal.com.ru
UA	p. 2 + 20	Consumer Service +38 044 417 64 13	
PL	p. 2 + 22	+ 48 801 300 421	www.tefal.pl
CZ	p. 2 + 24	+ 420 222 31712 7	www.tefal.cz
SK	p. 2 + 26	+ 421 4488 71 24	www.tefal.sk
H	p. 2 + 28	+ 36 1801 84 34	www.tefal.hu
BG	p. 2 + 30	+ 070 010 218	www.tefal.bg
RO	p. 2 + 32	+ 40 (21) 233.13.45	www.tefal.ro
HR	p. 2 + 34	+ 385 1 3015 294	www.tefal.com.hr