

PT

ES

EN

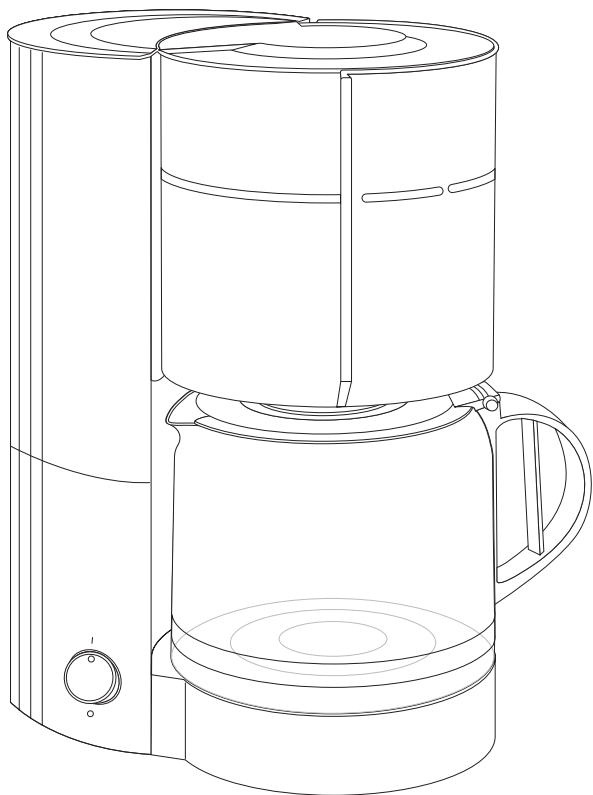

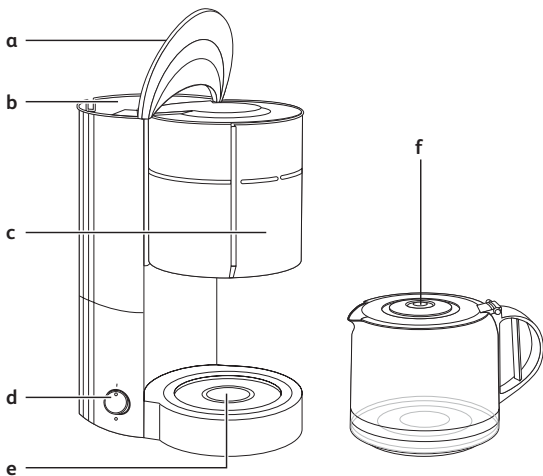

a Tampa - Tapa - Lid

b Depósito - Depósito - Tank

c Porta-filtro - Portafiltros - Filter holder

d Interruptor de ligar/desligar - Interruptor de encendido/apagado - on/off switch

e Placa de aquecimento - Placa calefactora - Warming plate

f Jarra - Jarra - Jug

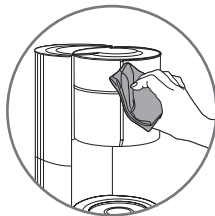
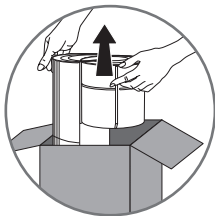

fig.1

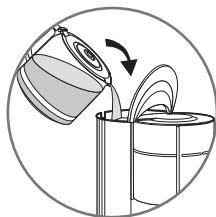

fig.2

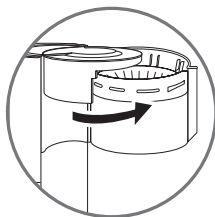

fig.3

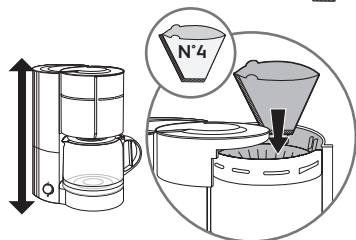

fig.4

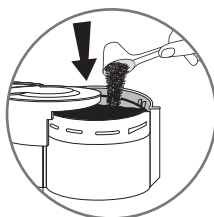
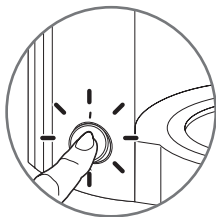

fig.5

6



7

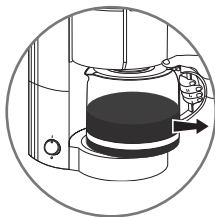

fig.6

fig.7

8

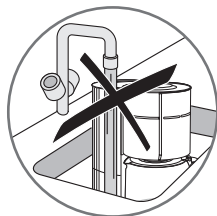

fig.8

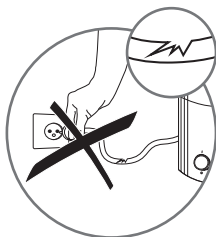

fig.9



fig.10



fig.11



fig.12

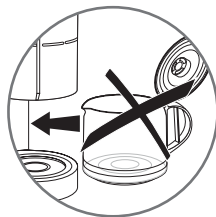

fig.13



fig.14



fig.15

- Leia atentamente o manual de instruções antes da primeira utilização, e guarde-o para futuras utilizações. Qualquer utilização que não esteja de acordo com o manual de instruções liberta o fabricante de qualquer responsabilidade.

Instruções de segurança

- O uso deste aparelho não é destinado a pessoas (inclusive crianças) com capacidades físicas, sensoriais ou mentais reduzidas, ou por pessoas com falta de experiência ou conhecimento, a não ser que sejam devidamente acompanhadas e instruídas sobre a forma correta de utilização do aparelho, por a pessoa responsável pela sua segurança.
- As crianças devem ser supervisionadas para garantir que não brinquem com o aparelho.
- Não use o aparelho se o cabo de alimentação ou a tomada estiverem danificados. O cabo de alimentação deve ser substituído pelo fabricante, pelo Serviço de Assistência Técnica autorizada ou por uma pessoa igualmente qualificada, de modo a evitar qualquer situação

de perigo para o utilizador.

- O seu aparelho destina-se apenas ao uso doméstico dentro da casa e a uma altitude abaixo de 2000 m.
- Não mergulhe a cafeteira filtro, o cabo de alimentação ou plugue na água ou qualquer outro líquido.
- O aparelho destina-se somente ao uso doméstico.
- O aparelho não se destina as seguintes aplicações, as quais não estão cobertas pela garantia: cozinha reservada a funcionários nas lojas, escritórios e demais ambientes profissionais; por clientes de hotéis, motéis e demais ambientes de natureza residencial.
- Sempre siga as instruções de limpeza para limpar o aparelho;
 - Desligue o aparelho da tomada.
 - Não limpe o aparelho enquanto estiver quente.
 - Limpe com um pano úmido ou uma esponja.
 - Nunca mergulhe o aparelho em água ou coloque-o sob água corrente.
- **AVISO:** Há riscos de lesões

se não utilizar o aparelho corretamente.

- **AVISO:** Não toque na cafeteira durante a utilização, a placa térmica estará quente. Ademais, após a utilização da cafeteira, não toque na placa térmica que está sujeita a calor residual.
- Certifique-se de manipular apenas a alça do frasco de vidro durante o aquecimento até o resfriamento.
- Este aparelho pode ser utilizado por crianças a partir de 8 anos de idade, desde que sejam supervisionadas e tenham recebido instruções sobre como usar o aparelho de forma segura e estejam plenamente conscientes dos perigos envolvidos. A limpeza e a manutenção não podem ser realizadas por crianças, a menos que tenham mais de 8 anos e sejam supervisionadas por um adulto.
- Mantenha o aparelho e o cabo fora do alcance de crianças com menos de 8 anos de idade.
- Este aparelho pode ser usado por pessoas com capacidades físicas, sensoriais ou mentais reduzidas,

com pouca experiência ou conhecimentos, desde que sejam supervisionadas ou tenham sido ensinadas a usar o aparelho em segurança e tenham consciência dos perigos.

- Crianças não devem usar o aparelho como um brinquedo.
-  A temperatura das superfícies acessíveis pode ser alta quando o aparelho estiver em operação. Não toque nas superfícies quentes do aparelho.
- A cafeteira não deve ser colocada num armário quando em uso
- Antes de ligar o plugue na tomada, certifique-se de que a tensão elétrica (voltagem) é compatível com a indicação do produto (127V ou 220V). Caso a tensão elétrica (voltagem) não seja compatível, poderá provocar danos ao produto e prejudicar a sua segurança pessoal.
- Qualquer problema com a ligação elétrica invalida a sua garantia.
- Retire o plugue da tomada após a utilização do aparelho e também antes de realizar a limpeza da mesma.
- Não use o aparelho se não estiver funcionando corretamente ou se estiver de alguma forma danificado. Em qualquer um desses casos, contate um Serviço de Assistência Técnica autorizado.
- Quaisquer intervenções necessárias além da limpeza e manutenção diária devem ser realizadas pelo Serviço de Assistência Técnica autorizada.
- O cabo de alimentação nunca deverá ficar perto nem em contato com as partes quentes do seu aparelho, perto de uma fonte de calor ou por cima de uma extremidade afiada.
- Para sua segurança, use apenas acessórios originais e peças sobresselentes desenvolvidas para o seu aparelho.

- Para retirar o plugue da tomada não puxe pelo cabo de alimentação.
- Nunca coloque a jarra da cafeteira dentro de um microondas, em cima de uma chama ou de uma placa de fogão elétrico.
- Não encha o aparelho com água se ele ainda estiver quente.
- Todos os aparelhos estão sujeitos a rigorosos procedimentos de controle de qualidade. Eles incluem testes de uso real em aparelhos selecionados aleatoriamente, o que explicaria vestígios de uso.
- Sempre feche a tampa quando a cafeteira estiver funcionando.
- Não use a jarra sem a tampa.
- Não coloque água quente no reservatório de água.

Ao usar a máquina pela primeira vez

Na primeira utilização, coloque a cafeteira de filtro em funcionamento sem café, com o equivalente a uma jarra com água para enxaguar o circuito.

Preparação do café

(Siga as figuras 1 a 7)

- Use apenas água fria com papel de filtro nº 4 ou o filtro permanente incluído (dependendo do modelo) (fig. 4).
- Não exceda a quantidade máxima de água indicada no reservatório de água.
- Esta máquina de café tem uma parada de gotejamento para que você possa servir café antes mesmo do término do preparo. Uma vez que seu café tenha sido servido, recoloca a jarra para evitar um transbordamento.
- Aguarde alguns minutos antes de fazer uma segunda jarra de café.
- Não prepare outro café se a jarra já tiver café.

Reaquecimento do café

- Não coloque a jarra de vidro no micro-ondas.

Limpeza

- Para limpar as borras de café, retire o filtro de papel ou limpe o filtro permanente incluído (dependendo do modelo). (fig.5).
- Desligue o aparelho da tomada de parede e permita que a cafeteira esfrie completamente.
- Limpe com um pano ou uma esponja úmida.
- Não limpe o aparelho enquanto ainda estiver quente.

Lava-louças:

- A jarra de vidro não pode ser colocada na máquina de lavar louças.

Acessórios

- Jarra de vidro

Pense no meio ambiente!



① O seu aparelho contém materiais valiosos que podem ser recuperados ou reciclados.

➔ Deixe-o em um ponto coleta de resíduos local comunitário ou em um centro de serviços legalizado, onde será descartado corretamente.

- Lea atentamente las instrucciones de uso antes de utilizar el aparato por primera vez y guárdelas: un uso que no se apegue a estas eximirá al fabricante de cualquier responsabilidad.

Medidas de seguridad

- Este aparato no está diseñado para que lo utilicen personas (niños incluidos) con alguna discapacidad física, sensorial o mental, o con falta de experiencia y conocimientos, a no ser que una persona responsable de su seguridad las supervise o les haya proporcionado instrucciones previas sobre el funcionamiento del aparato.
- No permita que los niños jueguen con el aparato.
- Si el cable de alimentación está dañado, no utilice el aparato. Este deberá ser cambiado por el fabricante, por un servicio posventa autorizado o por personas con una cualificación similar con el fin de evitar cualquier peligro.
- Este aparato está destinado únicamente a uso doméstico, en el interior del hogar y a una altitud inferior a los 2000 m.
- No sumerja el aparato, el cable

de alimentación ni el enchufe en líquidos.

- Su aparato está diseñada únicamente para uso doméstico.
- No fue diseñada para ser utilizada en los siguientes casos, que no están cubiertos por la garantía: en restaurantes, tiendas, oficinas y otros entornos profesionales; en granjas; para su uso por parte de los clientes de los hoteles, moteles y otros entornos de alojamiento; en entornos tipo habitaciones de huéspedes.
- Siga siempre las instrucciones de limpieza para limpiar el aparato;
 - Desenchufe el aparato.
 - No limpie el aparato cuando aún esté caliente.
 - Límpielo con un trapo o una esponja húmeda.
 - No sumerja el aparato en agua ni lo ponga bajo el chorro de agua.
- **ADVERTENCIA:** Existe riesgo de heridas / quemaduras en caso de mala utilización del aparato.

- **ADVERTENCIA:** Después de utilizarlo, no toque la placa mantenimiento, ya que quedará calor residual.
- Durante el calentamiento y hasta que el aparato se enfríe por completo, toque únicamente el mango de la jarra de cristal.
- Este aparato puede ser utilizado por niños de 8 años en adelante, siempre que sea bajo supervisión o que hayan recibido instrucciones sobre la utilización del aparato en condiciones de seguridad y que entiendan bien los peligros que representa. Los niños no han de encargarse de la limpieza ni del mantenimiento que ha de realizar el usuario a no ser que tengan 8 años como mínimo y que estén bajo la supervisión de un adulto.
- Mantenga el aparato y el cable de alimentación fuera del alcance de los niños menores de 8 años.
- Este aparato puede ser utilizado por personas con capacidades físicas, sensoriales o mentales reducidas o falta de conocimientos y experiencia suficientes, siempre que cuenten con supervisión o hayan recibido instrucciones sobre el uso seguro del aparato y en la medida en que entiendan los riesgos que implica.
- Los niños no deben jugar con el aparato.
-  La temperatura de las superficies accesibles puede ser elevada cuando el aparato está en funcionamiento. No tocar las superficies calientes del aparato.
- La cafetera no debe colocarse en un armario cuando esté en uso.
- Antes de conectar el enchufe a la toma de corriente, compruebe que el voltaje se corresponde con las especificaciones del producto (127v o 220v). Si el voltaje no es el apropiado, el producto se dañará y además se pondrá en peligro la seguridad de las personas.
- Toda conexión incorrecta anulará la garantía.
- Desenchufe el aparato en caso de ausencia prolongada y durante el lavado.
- No utilice el aparato si no funciona correctamente o si está dañado. Si ese es su caso, diríjase a un centro de servicio autorizado.
- Todas las tareas de mantenimiento, salvo las tareas de limpieza y conservación de rutina realizadas por el cliente, deben llevarse a cabo en un centro de servicio autorizado.
- El cable de alimentación nunca debe estar cerca de piezas calientes del aparato, fuentes de calor o ángulos pronunciados ni en contacto con los mismos.

- Por su seguridad, use solo accesorios originales y piezas de repuesto diseñadas para su aparato.
- No desenchufe el aparato tirando del cable.
- No meta la jarra en el microondas ni la ponga al fuego ni sobre placas de cocina eléctricas.
- No vuelva a llenar el aparato de agua si éste está todavía caliente.
- Todos los aparatos están sometidos a un estricto control de calidad. Se realizan ensayos prácticos de uso con aparatos escogidos de forma aleatoria, lo cual explicaría cualquier indicio de haber sido usado.
- Cierre siempre la tapa cuando la cafetera esté en funcionamiento.
- No utilice la jarra sin su tapa.
- No ponga agua caliente en los depósitos.

Antes de la primera utilización

- Haga funcionar la primera vez su cafetera de filtro, sin café, con el equivalente de una jarra de agua para aclararla.

Preparación del café

(Siga las ilustraciones de la 1 a la 7)

- Use solamente agua fría con papel filtro n°4 o el filtro permanente incluido (dependiendo del modelo) (fig.4.).
- No sobrepase la cantidad de agua máxima indicada en el nivel de agua del depósito.
- Esta cafetera está equipada con una válvula antigoteo que permite servirse un café antes del fin del ciclo. Cuando haya servido el café, vuelva a colocar la jarra para evitar que se derrame el contenido.
- Espere unos minutos antes de realizar una segunda preparación de café.
- No realice una preparación de café si la jarra contiene ya café.

Recalentamiento del café

- No introduzca la jarra de cristal en el microondas.

Limpieza

- Para desechar el café molido usado, saque el filtro de papel o limpie el filtro permanente incluido (dependiendo del modelo) (fig. 5).
- Desenchufe y deje volver a enfriar la cafetera.

- Limpie con un trapo o una esponja húmeda.
- No limpie el aparato cuando todavía esté caliente.

Lavavajillas:

- La jarra de cristal no es apta para lavavajillas.

Accesorios

- Jarra de cristal

¡Participamos en la protección del medio ambiente!



① Su aparato contiene numerosos materiales de valor o reciclables.

➔ Confíe este a un punto de recolección o en su defecto a un Servicio Técnico Oficial para que se lleve a cabo su tratamiento.

- Please read the instructions for use carefully before using your appliance for the first time and retain them for future reference: Manufacturer cannot accept any liability for non compliant appliance use.

Safety Instructions

- This appliance is not intended for use by persons (including children) with reduced physical, sensory or mental capabilities, or lack of experience and knowledge, unless they have been given supervision or instruction concerning use of the appliance by a person responsible for their safety.
- Children should be supervised to ensure that they do not play with the appliance.
- Do not use the appliance if the power cord or plug is damaged. The power cord must be replaced by the manufacturer, its after-sales service or similarly qualified persons in order to avoid danger.
- Your appliance is intended for domestic use inside the home only at an altitude below 2000 m.
- Do not immerse the appliance, power cord or plug in water or any other liquid.
- Your appliance is designed for domestic use only.
- It is not intended to be used in the following applications, and the guarantee will not apply for: staff kitchen areas in shops, offices and other working environments; farm houses; by clients in hotels, motels and other residential type environments; bed and breakfast type environments.
- Always follow the cleaning instructions to clean your appliance;
 - Unplug the appliance.
 - Do not clean the appliance while hot.
 - Clean with a damp cloth or sponge.
 - Never immerse the appliance in water or put it under running water.
- **WARNING:** Risks of injuries if you do not use this appliance correctly.
- **WARNING:** During and after use, do not touch the keep warm plate, subjected to residual heat.
- Be sure to manipulate only the handle of glass jar during heating until cooling down.
- This appliance may be used by children of at least 8 years

of age, as long as they are supervised and have been given instructions about using the appliance safely and are fully aware of the dangers involved. Cleaning and user maintenance shall not be made by children unless they are older than 8 and they are supervised by an adult.

- Keep the appliance and its cord out of reach of children under 8 years of age.
- This appliance may be used by persons with reduced physical, sensory or mental capabilities, or whose experience or knowledge is not sufficient, provided they are supervised or have received instruction to use the device safely and understand the dangers.
- Children should not use the appliance as a toy.
-  The temperature of the accessible surfaces may be high when the appliance is in operation. Do not touch the hot surfaces of the appliance.
- The coffee-maker shall not be placed in a cabinet when in use.

- Before connecting the plug to the socket, check that the voltage matches the product specification (127v or 220v). If the voltage is not appropriate, this may damage the product and endanger personal safety.
- Any error in the electrical connection will negate your guarantee.
- Unplug the appliance when you have finished using it and when you clean it.
- Do not use the appliance if it is not working properly or if it has been damaged. If this occurs, contact an authorised service centre.
- All interventions other than cleaning and everyday maintenance by the customer must be performed by an authorised service centre.
- The power cord must never be close to or in contact with the hot parts of your appliance, near a source of heat or over a sharp edge.
- For your safety, use only original accessories and spare parts designed for this appliance.
- Do not pull on the cord to unplug the appliance.
- Never put your coffee jug in a microwave oven, on a flame or a electric cooking plates.
- Do not fill the appliance with water if it is still hot.
- All appliances are subject to strict quality control procedures. These include actual usage tests on randomly selected appliances, which would explain any traces of use.
- Always close the lid when running the coffee maker.
- Do not use the jug without the lid.
- Do not pour hot water in the tanks.

Using the machine for the first time

Before making coffee you should use the coffee maker once with water only (without coffee).

Preparing the coffee

(Follow figures 1 to 7)

- Use only cold water with filter paper n°4 or the permanent filter included (depending on model) (fig.4.)
- Do not exceed the maximum quantity of water indicated by the water level on the tank.
- This coffee maker has a drip stop so that you can serve coffee before the end of the cycle. Once your coffee is served, replace

the jug to prevent overflowing.

- Wait a few minutes before making a second pot of coffee.
- Do not make another pot of coffee if the jug already contains coffee.

Reheating the coffee

- Do not put the glass jug into the microwave.

Cleaning

- To dispose of the used coffee grounds, remove the filter paper or clean the permanent filter included (depending on the model) (fig.5).
- Unplug the appliance from the wall socket outlet, and allow the coffee maker to completely cool down.
- Clean with a cloth or damp sponge.
- Do not clean the appliance when it is still hot.

Dishwasher:

- The glass jug cannot be placed in the dishwasher.

Accessories

- Glass jug

Think of the environment!



① Your appliance contains valuable materials which can be recovered or recycled.

➡ Leave it at a local civic waste collection point or at an approved service centre, where it will be disposed of properly.

