



\* Ma machine

my  
machine\*



KRUPS

NESPRESSO®

MORE RECIPES ON





<b>FR</b>	<b>MODE D'EMPLOI</b>	<b>EN</b>	<b>INSTRUCTION MANUAL</b>	<b>4</b>
<b>DE</b>	<b>BEDIENUNGSANLEITUNG</b>	<b>IT</b>	<b>ISTRUZIONI PER L'USO</b>	<b>21</b>
<b>ES</b>	<b>MANUAL DE INSTRUCCIONES</b>	<b>PT</b>	<b>MANUAL DO UTILIZADOR</b>	<b>38</b>
<b>GR</b>	<b>ΕΓΧΕΙΡΙΔΙΟ ΟΔΗΓΩΝ</b>	<b>NL</b>	<b>GEBRUIKSAANWIJZING</b>	<b>56</b>
<b>PL</b>	<b>INSTRUKCJA OBSŁUGI</b>	<b>RU</b>	<b>ИНСТРУКЦИЯ ПО ЭКСПЛУАТАЦИИ</b>	<b>74</b>
<b>CZ</b>	<b>NÁVOD K POUŽITÍ</b>	<b>HU</b>	<b>HASZNÁLATI ÚTMUTATÓ</b>	<b>92</b>

## FR Mode d'emploi

Nespresso est un système unique pour la création d'un Espresso parfait, tasse après tasse. Toutes les machines Nespresso sont équipées d'un système d'extraction unique à très haute pression allant jusqu'à 19 bars de pression. Chaque paramètre est calculé avec précision pour exprimer la totalité des arômes de chaque Grand Cru, lui donner du corps et offrir une crema d'une densité et d'une onctuosité incomparables.

## EN Instruction Manual

Nespresso, an exclusive system creating the perfect espresso, time after time. All Nespresso machines are equipped with a unique extraction system that guarantees up to 19 bar pressure. Each parameter has been calculated with great precision to ensure that all the aromas from each Grand Cru can be extracted, to give the coffee body and create an exceptionally thick and smooth crema.

## CONTENU/CONTENT

Consignes de sécurité/Safety precautions	4-7/7-9
Vue d'ensemble/Overview	10
Spécifications/Specifications	10
Première utilisation ou après une longue période de non-utilisation/ First use or after long period of non-use	11
Concept d'économie d'énergie/Energy saving concept	11
Préparation du café/Coffee preparation	12
Aeroccino - instructions d'utilisation/Aeroccino - instructions of use	13-14
Nettoyage de l'Aeroccino/Cleaning the Aeroccino	15
Nettoyage/Cleaning	16
Détartrage/Descaling	16-17
Programmation du volume d'eau/Programming the volume	18
Réinitialisation des réglages d'usine/Reset to factory settings	18
Vidange du système/Emptying the system	18
Collecte et protection de l'environnement/ Disposal and environmental protection	18
Dépannage/Troubleshooting	19
Panne au niveau de la préparation de la mousse de lait/ Troubleshooting Milk froth preparation	19
Limites de garantie/Limited warranty	20
Contacteur le Club Nespresso/Contact Nespresso Club	20

## CONSIGNES DE SÉCURITÉ

FR



**⚠ AVERTISSEMENT: les consignes de sécurité font partie de l'appareil. Veuillez les lire attentivement avant d'utiliser votre nouvel appareil. Gardez-les dans un endroit où vous pourrez les retrouver et vous y référer ultérieurement.**

**⚠ AVERTISSEMENT: lorsque ce symbole apparaît, veuillez consulter les mesures de sécurité pour éviter d'éventuels dangers et dommages.**

**ℹ INFORMATION: lorsque ce symbole apparaît, veuillez prendre connaissance du conseil pour une utilisation sûre et conforme de votre appareil.**

- L'appareil est conçu pour préparer des boissons conformément à ces instructions.
- N'utilisez pas l'appareil pour d'autres usages que ceux prévus.
- Cet appareil a été conçu seulement pour un usage intérieur, pour un usage dans des conditions de températures non extrêmes.
- Protégez votre appareil des effets directs des rayons du soleil, des éclaboussures d'eau et de l'humidité.
- Cet appareil est uniquement destiné à un usage domestique. Il n'est pas conçu pour être utilisé dans: les espaces cuisines des magasins, bureaux et d'autres environnement de travail; les fermes; par les clients dans les hôtels, motels ou d'autres environnements résidentiels; des environnements type bed & breakfast.
- Cet appareil peut être utilisé par des enfants âgés d'au moins 8 ans, à condition qu'ils bénéficient d'une surveillance ou qu'ils aient reçu des instructions quant à l'utilisation

de l'appareil en toute sécurité et qu'ils comprennent bien les dangers encourus. Le nettoyage et l'entretien par l'utilisateur ne doivent pas être effectués par des enfants, à moins qu'ils ne soient âgés de plus de 8 ans et qu'ils soient sous la surveillance d'un adulte.

- Conservez l'appareil et son câble hors de portée des enfants âgés de moins de 8 ans.
- Cet appareil peut être utilisé par des personnes dont les capacités physiques, sensorielles ou mentales sont réduites ou dont l'expérience ou les connaissances ne sont pas suffisantes, à condition qu'ils bénéficient d'une surveillance ou qu'ils aient reçu des instructions quant à l'utilisation de l'appareil en toute sécurité et en comprennent bien les dangers potentiels.
- Les enfants ne doivent pas utiliser l'appareil comme un jouet.
- N'utilisez l'appareil qu'avec la base fournie.
- Le fabricant décline toute responsabilité et la garantie ne

s'appliquera pas en cas d'usage commercial, d'utilisations ou de manipulations inappropriées, de dommages résultant d'un usage incorrect, d'un fonctionnement erroné, d'une réparation par un non professionnel ou du non respect des instructions.

### **Evitez les risques d'incendie et de choc électrique fatal.**

- En cas d'urgence: débranchez immédiatement l'appareil de la prise électrique.
- Branchez l'appareil uniquement à des prises adaptées, facilement accessibles et reliées à la terre. Assurez-vous que la tension de la source d'énergie soit la même que celle indiquée sur la plaque signalétique. L'utilisation d'un branchement inadapté annule la garantie.
- Ne tirez pas le cordon d'alimentation

### **L'appareil doit être connecté uniquement après l'installation.**

sur des bords tranchants, attachez-le ou laissez-le pendre.

- Gardez le cordon d'alimentation loin de la chaleur et de l'humidité.
- Si le cordon d'alimentation est endommagé, il doit être remplacé par le fabricant, son agent après-vente ou des personnes de même qualification, afin d'éviter tous risques.
- Si le cordon d'alimentation est endommagé, ne faites pas fonctionner l'appareil, afin d'éviter un danger. Retournez votre appareil au Club *Nespresso* ou à un revendeur *Nespresso* agréé.
- Si une rallonge électrique s'avère nécessaire, n'utilisez qu'un câble relié à la terre, dont le conducteur a une section d'au moins 1.5 mm<sup>2</sup>.
- Afin d'éviter de dangereux dommages, ne placez jamais l'appareil sur ou à côté de surfaces chaudes telles que les radiateurs, les cuisinières, les fours, les brûleurs à gaz, les feux nus, ou des sources de chaleur similaires.
- Placez-le toujours sur une surface

horizontale, stable et régulière. La surface doit être résistante à la chaleur et aux fluides comme: l'eau, café, le détartrant ou autres.

- Débranchez l'appareil de la prise électrique lorsqu'il n'est pas utilisé pendant une période prolongée.
- Débranchez en tirant par la fiche et non par le cordon d'alimentation ou il pourrait être endommagé.
- Avant le nettoyage et l'entretien de votre appareil, débranchez-le de la prise électrique et laissez-le refroidir.
- Pour débrancher l'appareil, arrêtez la préparation, puis retirez la fiche de la prise d'alimentation.
- Ne touchez jamais le fil électrique avec des mains mouillées.
- Ne plongez jamais l'appareil, en entier ou en partie, dans l'eau ou dans d'autres liquides.
- Ne mettez jamais l'appareil ou une partie de celui-ci dans un lave-vaisselle.
- L'électricité et l'eau ensemble sont dangereux et peuvent conduire à des chocs électriques mortels.

- **FR** • N'ouvrez pas l'appareil. Voltage dangereux à l'intérieur.
- Ne mettez rien dans les ouvertures. Cela pourrait provoquer un incendie ou un choc électrique!
- L'utilisation d'accessoires non recommandés par le fabricant peut entraîner un incendie, un choc électrique ou des blessures.

### Évitez les dommages possibles lors de l'utilisation de l'appareil.

- Ne laissez jamais l'appareil sans surveillance pendant son fonctionnement.
- Ne pas utiliser l'appareil s'il est endommagé, s'il est tombé ou s'il ne fonctionne pas parfaitement. Débranchez-le immédiatement de la prise électrique. Contactez le Club *Nespresso* ou un revendeur *Nespresso* agréé, pour la réparation ou le réglage de votre appareil.
- Un appareil endommagé peut provoquer des chocs électriques, brûlures et incendies.
- Refermez toujours complètement la fenêtre coulissante et ne l'ouvrez jamais pendant le fonctionnement, des brûlures peuvent se produire.
- Ne mettez pas vos doigts sous la sortie café, il y a un risque de brûlure.
- Ne mettez pas vos doigts dans le compartiment à capsules ou dans le bac de récupération des capsules. Il existe un risque de blessure.
- L'eau peut s'écouler autour d'une capsule, quand celle-ci n'a pas été perforée par les lames, et endommager l'appareil.
- N'utilisez jamais une capsule endommagée ou déformée. Si une capsule est bloquée dans le compartiment à capsules, éteignez l'appareil et débranchez-le avant toute opération. Appelez le Club *Nespresso* ou un revendeur *Nespresso* agréé.
- Remplissez toujours le réservoir avec de l'eau fraîche, potable et froide.
- Videz le réservoir d'eau si l'appareil n'est pas utilisé pendant une durée

- prolongée (vacances etc. . .).
- Remplacez l'eau du réservoir d'eau quand l'appareil n'est pas utilisé pendant un week-end ou une période de temps similaire.
- N'utilisez pas l'appareil sans le bac d'égouttage et sa grille afin d'éviter de renverser du liquide sur les surfaces environnantes.
- Ne touchez pas les surfaces chaudes. Utilisez les poignées, les surfaces protégées et les boutons.
- Pour éviter tout risque de brûlure, garder le couvercle en permanence sur l'émulsionneur de lait pendant la préparation.
- Déplacez l'appareil avec une extrême prudence lorsque celui-ci contient des liquides chauds.
- Ne nettoyez jamais votre appareil avec un produit d'entretien ou un solvant. Utilisez un chiffon humide et un détergent doux pour nettoyer la surface de l'appareil.
- Lors du déballage de l'appareil, retirer le film plastique sur la grille d'égouttage.
- Cet appareil est conçu pour des capsules de café *Nespresso* disponibles exclusivement via le Club *Nespresso* ou votre revendeur *Nespresso* agréé.
- Tous les appareils *Nespresso* sont soumis à des contrôles sévères. Des tests de fiabilité, dans des conditions réelles d'utilisation, sont effectués au hasard sur des unités sélectionnées. Certains appareils peuvent donc montrer des traces d'une utilisation antérieure.
- *Nespresso* se réserve le droit de modifier sans préavis la notice d'utilisation.

### Nettoyage de l'Aeroccino

- Débranchez l'appareil en cas de non-utilisation prolongée et avant toute opération de nettoyage. Laissez-le refroidir avant de retirer ou de replacer les pièces, et de le nettoyer. Retirez l'appareil de sa base avant de le nettoyer.
- Veillez à ce que la partie inférieure de l'Aeroccino et la surface située sous la base

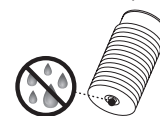

soient sèches avant toute utilisation, et tout particulièrement la zone du connecteur. La présence simultanée d'électricité et d'eau peut provoquer des décharges électriques mortelles.

- N'immergez pas la base ou l'Aeroccino dans l'eau ou tout autre liquide.



L'appareil ne peut être lavé au lave-vaisselle. L'électricité et l'eau ensemble vous exposent à un risque de choc électrique mortel.

## Détartrage

- Lorsqu'il est utilisé correctement, le détartrant *Nespresso* permet d'assurer le bon fonctionnement de votre machine tout au long de sa durée de vie et de vous garantir une expérience de dégustation optimale, tasse après tasse.
- Pour les machines, procédez au détartrage conformément aux recommandations présentées dans le manuel utilisateur ou aux alertes spécifiques.

## CONSERVEZ LES INSTRUCTIONS SUIVANTES

**Transmettez-les aux utilisateurs ultérieurs. Ce manuel d'instruction est également disponible en version PDF sur [nespresso.com](https://www.nespresso.com)**

### SAFETY PRECAUTIONS

EN



**⚠ CAUTION: the safety precautions are part of the appliance. Read them carefully before using your new appliance for the first time. Keep them in a place where you can find and refer to them later on.**

**⚠ CAUTION: when you see this sign, please refer to the safety precautions to avoid possible harm and damage.**

**i INFORMATION: when you see this sign, please take note of the advice for the correct and safe usage of your appliance.**

- The appliance is intended to prepare beverages according to these instructions.
- Do not use the appliance for anything other than its intended use.

- This appliance has been designed for indoor and non-extreme temperature conditions use only.
- Protect the appliance from direct sunlight effect, prolonged water splash and humidity.
- This is a household appliance only. It is not intended to be used in: staff kitchen areas in shops, offices and other working environments; farm houses; by clients in hotels, motels and other residential type environments; bed and breakfast type environments.
- This appliance may be used by children of at least 8 years of age, as long as they are supervised and have been given instructions about using the appliance safely and are fully aware of the dangers involved. Cleaning and user maintenance shall not be made by children unless they are older than 8 and they are supervised by an adult.
- Keep the appliance and its cord out of reach of children under 8 years of age.
- This appliance may be used by

FR

EN

persons with reduced physical, sensory or mental capabilities, or whose experience or knowledge is not sufficient, provided they are supervised or have received instruction to use the appliance safely and understand the dangers.

- Children shall not use the appliance as a toy.
- The appliance is only to be used with the base provided.
- The manufacturer accepts no responsibility and the guarantee will not apply for any commercial use, inappropriate handling or use of the appliance, any damage resulting from use for other purposes, faulty operation, non-professionals' repair or failure to comply with the instructions.

### **Avoid risk of fatal electric shock and fire**

- In case of an emergency: immediately remove the plug from the power socket.
- Only plug the appliance into suitable, easily accessible, earthed

mains connections. Make sure that the voltage of the power source is the same as that specified on the rating plate. The use of an incorrect connection voids the guarantee.

### **The appliance must only be connected after installation**

- Do not pull the cord over sharp edges, clamp it or allow it to hang down.
- Keep the cord away from heat and damp.
- If the supply cord is damaged, it must be replaced by the manufacturer, its service agent or similarly qualified persons, in order to avoid all risks.
- If the cord is damaged, do not operate the appliance. Return the appliance to the *Nespresso* Club or to a *Nespresso* authorized representative.
- If an extension cord is required, use only an earthed cord with a conductor cross-section of at least 1.5 mm<sup>2</sup> or matching input power.
- To avoid hazardous damage, never

place the appliance on or beside hot surfaces such as radiators, stoves, ovens, gas burners, open flame, or similar.

- Always place it on a horizontal, stable and even surface. The surface must be resistant to heat and fluids, like water, coffee, descaler or similar.
- Disconnect the appliance from the mains when not in use for a long period. Disconnect by pulling out the plug and not by pulling the cord itself or the cord may become damaged.
- Before cleaning and servicing, remove the plug from the mains socket and let the appliance cool down.
- To disconnect the appliance, stop any preparation, then remove the plug from the power socket.
- Never touch the cord with wet hands.
- Never immerse the appliance or part of it in water or other liquid.
- Never put the appliance or part of it in a dishwasher.

- Electricity and water together is dangerous and can lead to fatal electrical shocks.
- Do not open the appliance. Hazardous voltage inside!
- Do not put anything into any openings. Doing so may cause fire or electrical shock!
- The use of accessory attachments not recommended by the manufacturer may result in fire, electric shock or injury to persons.

### **Avoid possible harm when operating the appliance**

- Never leave the appliance unattended during operation.
- Do not use the appliance if it is damaged, has been dropped or not operating perfectly. Immediately remove the plug from the power socket. Contact the *Nespresso* Club or *Nespresso* authorized representative for examination, repair or adjustment.
- A damaged appliance can cause electrical shocks, burns and fire.
- Always completely close the slider



- and never open it during operation. Scalding may occur.
- Do not put fingers under coffee outlet, risk of scalding.
  - Do not put fingers into capsule compartment or the capsule shaft. Danger of injury!
  - Water could flow around a capsule when not perforated by the blades and damage the appliance.
  - Never use a damaged or deformed capsule. If a capsule is blocked in the capsule compartment, turn the machine off and unplug it before any operation. Call the *Nespresso* Club or *Nespresso* authorized representative.
  - Always fill the water tank with cold, fresh drinking water.
  - Empty water tank if the appliance will not be used for an extended time (holidays, etc.).
  - Replace water in water tank when the appliance is not operated for a weekend or a similar period of time.
  - Do not use the appliance without the drip tray and drip grid to avoid spilling any liquid on surrounding

surfaces.

- Do not touch hot surfaces. Use handles, protected surfaces or knobs.
- To avoid scalding, keep always the milk frother lid closed during preparation.
- Extreme caution must be used when moving an appliance containing hot liquids.
- Do not use any strong cleaning agent or solvent cleaner. Use a damp cloth and mild cleaning agent to clean the surface of the appliance.
- To clean machine, use only clean cleaning tools.
- When unpacking the machine, remove the plastic film and dispose.
- This appliance is designed for *Nespresso* coffee capsules available exclusively through the *Nespresso* Club or your *Nespresso* authorized representative.
- All *Nespresso* appliances pass stringent controls. Reliability tests under practical conditions are performed randomly on selected units. This can show traces of any previous use.

- *Nespresso* reserves the right to change instructions without prior notice.

### Cleaning the Aeroccino

- Unplug appliance when not in use for a long period and before cleaning. Allow to cool down before putting on or taking off parts, and before cleaning. Remove the appliance from the base before cleaning.

- Please make sure the bottom of the

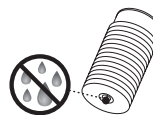

Aeroccino and area underneath the base is dry, especially the connector area, prior to use.

Electricity and water together can cause a fatal electric shock.

- Never immerse the base nor the Aeroccino in water or other liquid.



Do not clean in dishwasher. Electricity and water together can cause a fatal electric shock.

### Descaling

- *Nespresso* descaling agent, when used correctly, helps ensure the proper functioning of your machine over its lifetime and that your coffee experience is as perfect as the first day.
- For coffee and coffee&milk machines, descale according to user manual recommendations or specific alerts.

### SAVE THESE INSTRUCTIONS

**Pass them on to any subsequent user.**

**This instruction manual is also available as a PDF at [nespresso.com](https://www.nespresso.com)**

## Contenu de l'emballage/Packaging content

Machine à café  
Coffee machineAssortiment de 16 Grands Crus Nespresso  
Nespresso capsules Grand Crus tasting giftPochette de Bienvenue Nespresso  
Nespresso Welcome folderMode d'emploi  
User manual

**A** Panneau de commandes. Toutes les commandes sont activées par le toucher.

Bouton Ristretto  
Bouton Espresso  
Bouton Lungo

Soft touch controls. All controls are activated by touch.

Ristretto touch  
Espresso touch  
Lungo touch

**B** Fenêtre coulissante pour insertion de la capsule  
Slider for capsule insertion

**C** Support de tasse ajustable et grille d'égouttage  
Adjustable cup support and drip grid

**D** Collecteur de capsules usagées et bac d'égouttage  
Used capsule container & drip tray

**E** Orifice de sortie du café  
Coffee outlet

**F** Base ajustable du réservoir d'eau et du mousser à lait  
Adjustable water tank and milk frother arm

**G** Mousseur à lait Aeroccino  
Aeroccino milk frother

**H** Réservoir d'eau  
Water tank

**I** Couvercle du réservoir d'eau  
Water tank lid

**J** Spirale à mousse (pour la mousse de lait)  
Frothing spring (for milk froth)

**K** Mélangeur (à lait chaud)  
Mixer (for hot milk)

**L** Couvercle  
Lid

**M** Joint  
Seal

**N** Bouton marche arrêt  
Start/stop button

**O** Rangement de la spirale à mousse  
Storage area for frothing spring

**A) (Lungo, 110 ml)**  
**(Espresso, 40 ml)**  
**(Ristretto, 25 ml)**

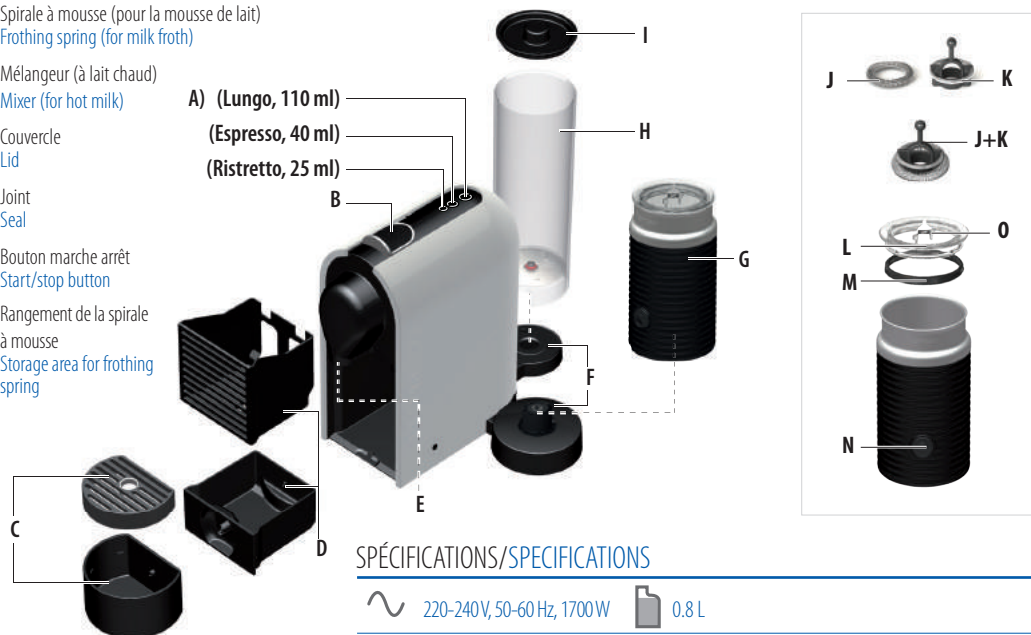

## SPÉCIFICATIONS/SPECIFICATIONS

~ 220-240V, 50-60 Hz, 1700 W  0.8 L

P<sub>max</sub> 19 bar  213 mm  251 mm  365 mm

 ~ 4 kg

 3593

## PREMIERE UTILISATION OU APRÈS UNE LONGUE PERIODE DE NON-UTILISATION/ FIRST USE OR AFTER LONG PERIOD OF NON-USE

**⚠** Commencez par lire les consignes de sécurité pour éviter les risques de décharges électriques mortelles et d'incendie.  
Read the safety precautions first to avoid risks of fatal electrical shock and fire.

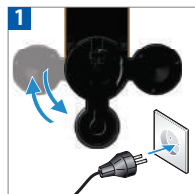

Choisissez la position du réservoir d'eau. Branchez la machine au réseau.  
Choose position for water tank. Plug the machine into the mains.



Rincez, puis remplissez le réservoir à eau d'eau potable. Nettoyez le pot avant la première utilisation et après chaque utilisation selon les instructions sur la page 15.  
Rinse the water tank before filling it with potable water. Clean jug before first use and after every use according to instructions on page 15.



**⚠** Insérez le bac d'égouttage, l'Aeroccino et le collecteur de capsules usagées. Pour votre sécurité, utilisez la machine uniquement avec le bac d'égouttage et le collecteur de capsules usagées en place.  
**⚠** Insert the drip tray, Aeroccino and the capsule container in position. For your safety, operate the machine only with drip tray and capsule container in position.



Allumez la machine en poussant la fenêtre coulissante vers l'arrière de la machine. Voyant clignotant: chauffage pendant approx. 25 sec. Voyant allumé en continu: prêt. La machine peut être mise en mode Arrêt à tout moment quand la fenêtre coulissante est fermée en maintenant appuyé un des boutons tactiles pendant plus de 3 sec, confirmé par les 2 autres boutons clignotants.  
Turn the machine ON by opening the slider and pushing it towards the back of the machine. Light will blink on one of the coffee touch controls: heating up for approximately 25 seconds. Steady light: ready. The machine can be turned into OFF mode at any time when slider is closed by pushing and holding any touch control for more than 3 sec., confirmed by the other 2 controls flashing.



Placez un récipient sous l'orifice de sortie du café. Appuyez sur le bouton Lungo. Fermez la fenêtre coulissante pour rincer la machine. Répétez trois fois cette opération.  
Place a container under coffee outlet. Press the Lungo control. Close the slider to rinse the machine. Repeat three times.

## CONCEPT D'ÉCONOMIE D'ÉNERGIE/ ENERGY SAVING CONCEPT



Mise en mode Arrêt automatique: la machine s'arrêtera automatiquement après 9 minutes de non utilisation.  
Automatic OFF mode: the machine will turn into OFF mode automatically after 9 minutes of non use.



La machine peut être mise en mode Arrêt à tout moment. Fenêtre coulissante fermée, maintenez appuyé un bouton pendant plus de 3 secondes, jusqu'à ce que les autres 2 boutons clignotent.  
The machine can be turned into OFF mode at any time when slider is closed by pushing any control for more than 3 sec., confirmed by the other 2 controls flashing.



Pour modifier le mode Arrêt automatique de 9 à 30 minutes, fermez la fenêtre coulissante et maintenez appuyées les touches Lungo et Ristretto plus de 3 secondes. Le bouton Espresso clignotera alors une fois. Pour restaurer le mode arrêt automatique à 9 minutes, répétez la même procédure. Le bouton Espresso clignotera trois fois pour confirmation.  
To change automatic OFF mode from 9 to 30 minutes, when slider is closed press and hold both the Lungo and Ristretto controls for more than 3 sec. Espresso control flashes once for confirmation. To revert back to 9 minutes, repeat the same procedure. Espresso control flashes 3 times for confirmation.



Remplissez le réservoir d'eau avec de l'eau potable.  
Fill the water tank with potable water.



Placez une tasse sous l'orifice de sortie du café. Mettez la machine en marche en poussant la fenêtre coulissante ou en touchant les boutons. Lumière clignotante sur l'une des touches de café: chauffage pendant environ 25 secondes. Voyant allumé en continu: prêt.  
Place a cup under the coffee outlet. Turn machine ON by either pushing the slider or touching the controls. Light will blink on one of the coffee touch controls; heating up for approximately 25 seconds. Steady light: ready.



Sélectionnez le bouton Ristretto (25 ml), Espresso (40 ml) ou Lungo (110 ml), en fonction de la taille de tasse recommandée pour le Grand Cru choisi. Vous pouvez sélectionner le bouton du café désiré même pendant le temps de chauffage de la machine. Le café s'écoule alors automatiquement lorsque la machine est prête.  
Select the Ristretto control (25ml), Espresso (40 ml) or Lungo (110 ml) based on the chosen Grand Cru recommended cup size. You can select the desired coffee size even when the machine is still heating up. The coffee will then flow automatically when the machine is ready.

**i** La machine indique la taille de la tasse la plus fréquemment choisie (basée sur les 11 derniers cafés). Réglage d'usine: Espresso. Vous pouvez modifier ce réglage en sélectionnant n'importe quel autre bouton.  
The machine selects the most frequently chosen cup size (based on last 11 coffees), Espresso as factory setting. You can change this by selecting any other control.

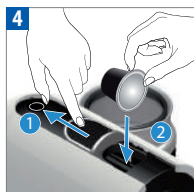

Ouvrez complètement la fenêtre coulissante et insérez la capsule.  
Completely open the slider and insert the capsule.



Fermez la fenêtre coulissante. La préparation s'arrête automatiquement.  
Close the slider. Preparation will stop automatically.



Pour arrêter l'écoulement du café avant, touchez le bouton éclairé ou déplacez la fenêtre coulissante vers l'arrière de la machine jusqu'à ce qu'il s'arrête.  
To stop the coffee flow touch the lit control or move the slider towards the back of the machine until it stops.



Pour aller longuement votre tasse, touchez moins de 4 secondes après la fin du café une des touches. Puis, appuyez à nouveau sur le bouton allumé pour arrêter le café.  
To manually top up your coffee, touch any of the controls immediately from end of preparation and touch lit control again to stop. Max 4 seconds.



Pour modifier la taille de la tasse pendant la préparation, il suffit de toucher le nouveau bouton désiré. La machine s'arrête immédiatement si le volume de café extrait est plus grand que ce que propose le nouveau bouton sélectionné.  
To change the selected cup size during brewing select the new desired control. The machine will immediately stop if the coffee volume extracted is larger than new desired control.



Pour insérer un verre à recettes, déplacez le support de tasse aimanté sur la gauche ou la droite. La capsule sera automatiquement éjectée.  
To accommodate a milk recipe glass, shift the cup support to either the left or right side magnets. The capsule will be automatically ejected.

**⚠ ATTENTION:** Risque d'électrocution et d'incendie! Assurez-vous que le dessous du mousser à lait est sec.

**⚠ CAUTION:** Risk of electrical shock and fire! Make sure the under side of the milk frother is dry.

**i CONSEIL:** pour obtenir une mousse de lait parfaite, utilisez du lait entier ou demi-écrémé à température réfrigérée (environ 4-6 °C). Afin de garantir de bonnes conditions d'hygiène, utilisez uniquement du lait traité thermiquement (pasteurisé), réfrigéré et récemment ouvert. Du lait préalablement congelé ne produira pas de mousse.

**TIP:** For optimal milk froth, use whole or semi skimmed milk at refrigerated temperature (about 4-6 °C). To guarantee hygiene conditions, use heat treated milk (pasteurized), refrigerated & freshly opened only. Milk which has been frozen will not froth.

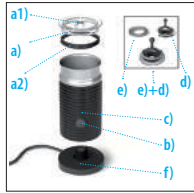

1. Vue générale: a) Couvercle a1) Base du ressort pour faire mousser le lait a2) Joint b) Bouton Marche/Arrêt c) Mousseur à lait d) Mélangeur (à lait chaud) e) Spirale à mousse (pour la mousse de lait) f) Base.

1. Overview: a) Lid a1) Storage area for frothing spring a2) Seal b) Start/stop Button c) Milk frother d) Mixer (for hot milk) e) Frothing spring (for milk froth) f) Base.



2. Nettoyer avant la première utilisation. Fixer le fouet correspondant.

2. Clean before the first use. Attach the relevant whisk.

**⚠ ATTENTION:** Pour garantir de bonnes conditions d'hygiène et un entretien approprié de l'appareil et de ses pièces, il est fortement recommandé de ne pas utiliser de laits enrichis spéciaux, de laits en poudre reconstitués ou de laits aromatisés. **⚠ ATTENTION:** Ne versez jamais directement dans le pot du sirop, du sucre, de la poudre de chocolat ou tout autre additif. Ces produits risqueraient d'endommager le revêtement lors de la préparation.

**⚠ CAUTION:** To ensure hygienic conditions and proper maintenance of the equipment, it is highly recommended to not use special enriched milks, powdered reconstituted milks nor flavoured milks. **⚠ CAUTION:** Syrup, sugar, chocolate powder or any other additives should not be added directly in the jug. This may damage the coating during the preparation.



3. Remplir le mousser à lait jusqu'à l'une des deux lignes indiquant le niveau maximum.  
3. Fill milk frother up to one of the two «Max» level indicators.



4. Placer le couvercle sur l'Aeroccino. Pour une boisson chaude, presser rapidement le bouton marche. Le bouton s'allume en rouge. Patienter de 70 à 80 secondes. Pour une mousse de lait froide, tenir le bouton enfoncé environ deux secondes. Le bouton s'allume en bleu. Patienter environ 60 secondes.  
4. Place the lid on the Aeroccino. For a hot preparation, briefly press button to start. Button lights up Red. Take approx. 70-80 sec. For cold milk froth, keep button pressed for approx. 2 seconds. Button lights up Blue. Takes approx. 60 sec.

**⚠ ATTENTION:** Utilisez uniquement une cuillère non métallique pour recueillir la mousse dans le pot. **⚠ ATTENTION:** Nettoyez l'appareil avant la toute première utilisation en suivant les instructions de nettoyage. **⚠ ATTENTION:** veillez à ce que le pot soit froid avant de le retirer de la base. Sinon, retirez-le avec précaution et rincez-le immédiatement à l'eau froide pour éviter les risques de brûlure.

**⚠ CAUTION:** Use only a non-metal spoon to collect the foam in the jug. **⚠ CAUTION:** Clean before the first use and after each use according to the cleaning instructions. **⚠ CAUTION:** Ensure the jug is cold before removing it from the base. Or, if removing with care, rinse with cold water immediately to cool down the jug and avoid burning risks.

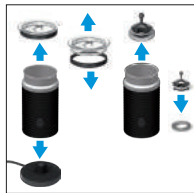

1. Retirez le pot de la base. Retirez le joint du couvercle. Retirez le batteur, puis détachez son ressort.  
1. Remove the jug from the base, remove seal from lid, remove the whisk, remove the spring from the whisk.

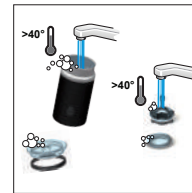

2. Lavez l'intérieur du pot, le joint, le couvercle, le batteur et le ressort avec du détergent, puis rincez à l'eau chaude/tiède.  
2. Wash inner jug, seal, lid, whisk and spring with detergent and rinse with warm/hot water.

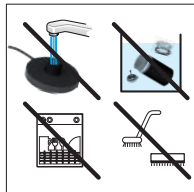

3. L'appareil ne peut être lavé au lave-vaisselle et ne doit pas être immergé dans l'eau afin d'être nettoyé. La partie inférieure de l'Aeroccino ne doit pas être arrosée car elle contient le connecteur électrique, mais nettoyez la partie intérieure de l'Aeroccino avec un détergent et rincez à l'eau chaude. Utilisez des produits de nettoyage non abrasifs  
3. Do not put the Jug in the dishwasher and do not immerse into water for cleaning purposes, do not water the bottom part of the Aeroccino which contains the electrical plug, but clean the interior of the Aeroccino with detergent and rinse with warm/ hot water. Use non-abrasive cleaning materials.

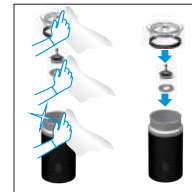

4. Séchez toutes les pièces de l'Aeroccino à l'aide d'une serviette, d'un chiffon ou de papier absorbant propre et doux, puis assemblez-les de nouveau.  
4. Dry all Aeroccino parts with a fresh and clean towel, cloth or paper and reassemble all parts.

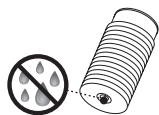

- ⚠ ATTENTION:** si la base a besoin d'être nettoyée, commencez par la débrancher, puis utilisez un chiffon humide. Vérifiez que le connecteur est sec avant de procéder au nettoyage. N'immergez pas la base dans l'eau et ne la placez jamais au lave-vaisselle. **⚠ ATTENTION:** si la partie inférieure du pot est humide, séchez-la avant de la rebrancher au connecteur de la base.
- ⚠ ATTENTION:** utilisez uniquement des chiffons non abrasifs. N'utilisez pas de produits abrasifs, d'objets pointus ou de brosses: vous risqueriez de rayer le pot et d'endommager son revêtement.

- ⚠ CAUTION:** In case base needs to be cleaned unplug it first and use only a damp cloth. Make sure the connector is dry before operating. Do not immerse the base in water neither put in the dishwasher. **⚠ CAUTION:** If the bottom part of the jug is wet, dry it before putting it back in contact with the plug. **⚠ CAUTION:** Only use non-abrasive cleaning materials. Do not use abrasives, sharp objects, brushes: risk of scratches and harm to the jug coating.



Pour assurer des conditions hygiéniques, il est fortement recommandé de vider et nettoyer quotidiennement le collecteur de capsules usagées.  
To ensure hygienic conditions, it is highly recommended emptying/cleaning the used capsule container every day.



**1** N'utilisez pas de produits de nettoyage agressifs ou abrasifs ou à base de solvants. Ne pas placer dans un lave-vaisselle. N'immergez jamais la machine dans l'eau, en totalité ou en partie.  
Do not use any strong or abrasive cleaning agent or solvent cleaner. Do not put in a dishwasher. Never immerse the appliance or part of it in water.



**2** Nettoyez régulièrement l'orifice de sortie du café avec un tissu humide.  
Clean the coffee outlet regularly with a damp cloth.

## DÉTARTRAGE/DESCALING



Durée approximative de 15 minutes.  
Duration approximately 15 minutes.

- ⚠ Prenez connaissance des consignes de sécurité indiquées sur le kit de détartrage et consultez le tableau pour connaître la fréquence d'utilisation (voir le paragraphe sur le détartrage dans ce manuel).
- ⚠ Read the safety precautions on the descaling package and refer to the table for the frequency of use (see Descaling section in this manual).

### ⚠ LE MODE DETARTRAGE

**AVERTISSEMENT** La solution de détartrage peut être nocive. Évitez tout contact avec les yeux, la peau et les surfaces. Afin d'éviter d'endommager votre machine, n'utilisez jamais un autre produit que le kit de détartrage *Nespresso*, disponible au Club *Nespresso*. Sur la base de la dureté de l'eau, le tableau suivant indique la fréquence de détartrage nécessaire, pour la performance optimale de votre machine. Pour toutes questions supplémentaires concernant le détartrage, contactez votre Club *Nespresso*.

### ⚠ DESCALING MODE

**CAUTION** The descaling solution can be harmful. Avoid contact with eyes, skin and surfaces. Never use any product other than the *Nespresso* descaling kit available at the *Nespresso* Club to avoid damage to your machine. The following table will indicate the descaling frequency required for the optimum performance of your machine, based on water hardness. For any additional questions you may have regarding descaling, please contact the *Nespresso* Club.



**Dureté de l'eau:**  
**Water hardness:**

°fH	°dH	CaCO <sub>3</sub>	Cups	40 ml
36	20	360 mg/l	1000	
18	10	180 mg/l	2000	
0	0	0 mg/l	4000	

**Départez après:**  
**Descalce after:**

°fH **Degré français**  
°fH **French degree**  
°dH **Degré allemand**  
°dH **German degree**  
CaCO<sub>3</sub> **Carbonate de calcium**  
CaCO<sub>3</sub> **Calcium Carbonate**

Kit de détartrage *Nespresso*: Ref. DKB2C1  
*Nespresso* descaling kit: Ref. DKB2C1



**1** Videz le bac d'égouttage et le conteneur de capsules usagées.  
Empty the drip tray and the used capsule container.





**2** Remplissez le réservoir d'eau de 0.5 L d'eau et ajoutez le liquide de détartrage *Nespresso*.  
Fill the water tank with 1 unit of *Nespresso* descaling liquid and add 0.5 L of water.



**3** Placez un récipient (volume minimum: 0.6 L) sous l'orifice de sortie du café. Démarrez la machine en appuyant sur un des boutons de sélection.  
Place a container (minimum volume: 0.6 L) under the coffee outlet. Activate the machine by pushing one of the cup selection touches.



**4**  Voyant clignotant: en cours de chauffe.  
Voyant allumé en continu: prêt  
 Blinking light: heating up.  
Steady light: ready

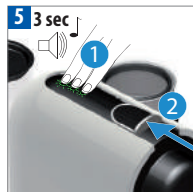

**5** **3 sec** Pour enclencher le détartrage, après avoir verrouillé la fermeture coulissante, appuyez en même temps sur les 3 boutons de commande pendant au moins 3 secondes. Un court signal sonore confirmera l'enclenchement. Ouvrez la fenêtre coulissante.  
To enter the descaling mode, at slider closed push all the 3 controls simultaneously for at least 3 sec. A short beep will confirm it. Open the slider.

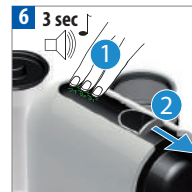

**6** **3 sec** Appuyez sur les 3 boutons en même temps pendant au moins 3 secondes. Un court signal sonore confirmera l'enclenchement. Les boutons de commande se mettront à clignoter rapidement. Verrouillez la fermeture coulissante pour lancer le détartrage. La machine s'arrête quand le réservoir d'eau est vide.  
Push all the 3 controls simultaneously for at least 3 sec. A short beep will confirm it. The control area will start blinking quickly. Close the slider to start descaling. Machine stops when water tank is empty.



**7** Remplissez le réservoir d'eau avec la solution de détartrage usagée recueillie dans le récipient et touchez n'importe quelle bouton pour répéter la procédure.  
Refill the water tank with the used descaling solution collected in the container and touch any control to repeat the procedure.



**8** Videz le réservoir d'eau, le bac à capsules, la grille d'égouttage, le support de tasse et rincez-les abondamment. Remplissez le réservoir d'eau avec de l'eau potable. Puis, appuyez sur un des boutons pour rincer l'appareil. La machine s'arrête lorsque vous avez terminé.  
Empty and rinse the water tank, capsule container, drip tray and cup support thoroughly. Fill water tank with potable water. When ready, touch any control to rinse the machine. Machine will stop when done.



**9** Pour quitter le mode détartrage, appuyez sur les 3 boutons en même temps pendant au moins 3 secondes. La machine émet un bip sonore pour confirmer l'opération. La machine est maintenant prête à l'emploi.  
To exit the descaling mode, push all the 3 controls simultaneously for at least 3 sec. A short beep will confirm this. The machine is now ready for use.

## PROGRAMMATION DU VOLUME D'EAU/ PROGRAMMING THE VOLUME

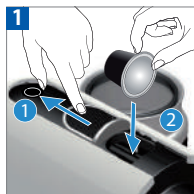

Chaque bouton peut être programmé. Ouvrez complètement la fenêtre coulissante et insérez la capsule.  
Any control can be programmed. Completely open the slider and insert the capsule.

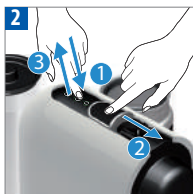

Appuyez et maintenez le bouton choisi lors de la fermeture de la fenêtre coulissante; relâchez le bouton lorsque le volume souhaité est atteint. Les 2 autres boutons clignotent pour confirmation.  
Touch and hold the control while closing the slider. Release control when desired volume is reached. The other 2 controls flash for confirmation.

## VIDANGE DU SYSTÈME avant une période d'inutilisation, de protection contre le gel ou avant une réparation/ EMPTYING THE SYSTEM before a period of non-use, for frost protection or before a repair



A noter, la machine reste bloquée pendant 10 minutes après le vidange! Retirez le réservoir d'eau. Placez un récipient sous l'orifice de sortie du café.  
To note, the machine remains blocked for 10 minutes after emptying! Remove the water tank. Place a container under the coffee outlet.

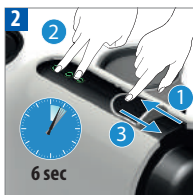

Ouvrez la fenêtre coulissante. Maintenez appuyés les boutons Ristretto et Lungo ensemble pendant au moins 6 sec. L'autre bouton clignote pour confirmation. Puis fermez la fenêtre coulissante pour démarrer l'opération.  
Open slider. Press and hold the Ristretto & Lungo controls together for at least 6 sec. The other control flash for confirmation. Then close the slider to start procedure.

## RÉINITIALISATION DES RÉGLAGES D'USINE/ RESET TO FACTORY SETTINGS



Appuyez et maintenez enfoncés les boutons Espresso & Lungo pendant au moins 4 secondes. L'autre bouton clignote pour confirmation.  
Press and hold the Espresso & Lungo controls together for at least 4 sec. The other control flashes for confirmation.

- i** Les réglages d'usine sont les suivants:  
1. Pour les touches: Lungo: 110 ml, Espresso: 40 ml, Ristretto: 25 ml.  
2. Arrêt automatique après 9 minutes.  
3. Espresso est la taille de tasse la plus souvent sélectionnée avec 40 ml.
- i** Factory settings are:  
1. Lungo, Espresso, Ristretto controls 110 ml, 40 ml, 25 ml.  
2. Automatic OFF mode after 9 minutes.  
3. Most frequently chosen cup size as Espresso control at 40 ml.

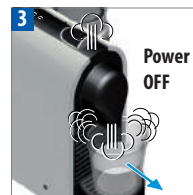

La machine passe en mode Arrêt automatiquement une fois la vidange terminée.  
Machine turns to OFF mode automatically when empty.

## COLLECTE ET PROTECTION DE L'ENVIRONNEMENT/ DISPOSAL AND ENVIRONMENTAL PROTECTION

Cet appareil est conforme à la Directive de l'UE 2002/96/CE. Les matériaux d'emballage et l'appareil contiennent des matières recyclables. Votre appareil contient des matériaux valorisables qui peuvent être récupérés ou recyclés. Le tri des matériaux en différentes catégories facilite le recyclage des matières premières valorisables. Déposer l'appareil dans un point de collecte. Pour obtenir des renseignements sur le recyclage, contacter les autorités locales.

This appliance complies with the EU Directive 2002/96/EC. Packaging materials and appliance contain recyclable materials. Your appliance contains valuable materials that can be recovered or can be recyclable. Separation of the remaining waste materials into different types facilitates the recycling of valuable raw materials. Leave the appliance at a collection point. You can obtain information on disposal from your local authorities.

Pas de lumière sur les boutons. → La machine est passée en mode Arrêt automatique; touchez l'un des boutons ou poussez sur la fenêtre coulissante. Vérifiez le secteur: prise, tension, fusible.

Pas de café, pas d'eau. → Vérifiez le réservoir d'eau, s'il est vide, remplissez-le avec de l'eau potable fraîche. Déterminez si nécessaire.

Le café n'est pas assez chaud. → Préchauffez la tasse. Déterminez la machine si nécessaire.

La fenêtre coulissante ne se ferme pas complètement ou la machine ne démarre pas la préparation. → Videz le bac à capsules. Assurez-vous qu'aucune capsule ne soit bloquée à l'intérieur de la machine.

Fuite ou écoulement inhabituel du café. → Vérifiez que le réservoir d'eau soit correctement positionné.

Les voyants clignotent de l'arrière vers l'avant de la machine. → Videz le bac à capsules usagées et vérifiez qu'aucune capsule ne soit bloquée. Puis touchez un des boutons. Si le problème persiste, appelez le Club Nespresso.

Les voyants clignotent de l'avant vers l'arrière de la machine. → Remplissez le réservoir d'eau. Si le problème persiste, appelez le Club Nespresso.

Les 3 voyants clignotent rapidement. → Quittez la procédure de démarrage, appuyez sur les 3 boutons en même temps pendant au moins 3 secondes. Débranchez la prise du secteur et rebranchez-la après 10 secondes.

Si le problème persiste, appelez le Club Nespresso.

L'eau ou le café ne cesse de couler même en appuyant sur les boutons. → Déplacez la fenêtre coulissante vers l'arrière de la machine pour arrêter l'écoulement.

Le café ne s'écoule pas, uniquement de l'eau (bien qu'une capsule ait été introduite). → Vérifiez que la fenêtre coulissante soit complètement fermée. Si le problème persiste, appelez le Club Nespresso.

La machine se met en Arrêt automatique. → Pour économiser de l'énergie, la machine passe sur le mode Arrêt après 9 minutes de non-utilisation. Voir le paragraphe sur «Concept d'économie d'énergie».

No light on the controls. → The machine has turned off mode automatically; touch one of the controls or push the slider. Check the mains: plug, voltage, fuse.

No coffee, no water. → Check the water tank, if empty, fill with cold, fresh, potable water. Descale it if necessary.

Coffee is not hot enough. → Preheat cup. Descale the machine if necessary.

The slider does not close completely or the machine doesn't start brewing. → Empty the capsule container. Check that no capsule is blocked inside the machine.

Leakage or unusual coffee flow. → Check that the water tank is correctly positioned.

Lights flash alternately from back to front. → Empty the used capsule container and check no capsules are blocked. Then touch any control. If problem persists, call the Nespresso Club.

Lights flash alternately from front to back. → Fill the water tank. If problem persists, call the Nespresso Club.

Lights flash quickly. → Exit descaling procedure, push all the 3 controls simultaneously for at least 3 sec. Disconnect plug from the mains and reconnect after 10 sec. If problem persists, call the Nespresso Club.

Water or coffee flow does not stop pushing any control. → Move gently the slider towards the back of the machine to stop the flow.

No coffee, water just comes out (despite inserted capsule). → Pull the slider to ensure it is closed. If problem persists, call the Nespresso Club.

Machine turns to OFF mode. → To save energy the machine will turn to OFF mode after 9 minutes of non use. See paragraph on «Energy saving concept».

## PANNE AU NIVEAU DE LA PRÉPARATION DE LA MOUSSE DE LAIT/TROUBLESHOOTING MILK FROTH PREPARATION

L'Aeroccino ne démarre pas. → Vérifiez que le réservoir à lait est positionné correctement sur une base propre, vérifiez que le fouet est bien attaché au pot correctement.

La qualité de la mousse de lait laisse à désirer. → Vérifiez que vous utilisez du lait entier ou demi-écrémé à une température réfrigérée (environ 4-6°C). Vérifiez que vous utilisez le fouet approprié, et que le réservoir à lait est propre.

Le bouton rouge clignote. → **a)** L'appareil est trop chaud/le réservoir à lait est trop chaud? Rincez le sous l'eau froide. **b)** Le fouet n'est pas en place. **c)** Il n'y a pas assez de lait. Remplissez le réservoir à lait jusqu'à l'un des deux niveaux «max».

Le lait déborde. → Vérifiez que vous utilisez le fouet approprié, et vérifiez l'indication de niveau correspondant.

Aeroccino does not start. → Be sure to position the jug correctly on a clean base. Be sure to attach the whisk to the jug correctly.

Quality of milk froth not up to standard. → Be sure to use whole or semi-skimmed milk at refrigerated temperature (about 4-6°C). Be sure to use the appropriate whisk and the jug is clean.

Red Button blinking. → **a)** The appliance is too hot. Rinse it under cool water. **b)** Whisk is missing. **c)** Not enough milk. Fill milk frother up to one of the two «max» level.

Milk Overflows. → Be sure to use the appropriate whisk and check the corresponding indicator level.



Krups garantit ce produit contre tous les défauts matériels et de fabrication pour une période de deux ans à compter de la date d'achat. Pendant cette période, Krups réparera ou remplacera, à sa discrétion, tout produit défectueux, sans frais supplémentaires pour son propriétaire. Les produits de remplacement ou les pièces réparées seront exclusivement garanties pour la part non expirée de la garantie initiale ou pendant six mois, la durée retenue étant la plus longue. Cette garantie limitée ne s'applique pas à un quelconque défaut résultant d'un accident, d'un usage incorrect, d'un entretien mal assuré, ou d'une usure normale. Sauf dans la mesure où cela est prévu par la législation en vigueur, les conditions de cette garantie limitée n'excluent, ni ne restreignent, ni ne modifient les droits légaux obligatoires relatifs à votre achat du produit, voire y sont complémentaires. Si vous estimez que votre produit est défectueux, contactez Krups pour obtenir des précisions sur l'adresse à laquelle il convient de l'envoyer ou de l'apporter pour en obtenir la réparation.

Krups guarantees this product against defects in materials and workmanship for a period of two years from the date of purchase. During this period, Krups will either repair or replace, at its discretion, any defective product at no charge to the owner. Replacement products or repaired parts will be guaranteed for only the unexpired portion of the original guarantee or six months, whichever is greater. This limited guarantee does not apply to any defect resulting from accident, misuse, improper maintenance, or normal wear and tear. Except to the extent allowed by applicable law, the terms of this limited guarantee do not exclude, restrict or modify, and are in addition to, the mandatory statutory rights applicable to the sale of the product to you. If you believe your product is defective, contact Krups for instructions on where to send or bring it for repair.

## CONTACTEZ LE CLUB NESPRESSO/ CONTACT THE NESPRESSO CLUB

Si vous avez besoin d'informations supplémentaires, en cas de problèmes ou simplement pour demander conseil, appelez le Club *Nespresso* ou votre revendeur *Nespresso* agréé. Les coordonnées de votre Club *Nespresso* le plus proche ou de votre représentant *Nespresso* peuvent être trouvées dans le dossier «Bienvenue chez *Nespresso*» dans la boîte de votre machine ou sur [www.nespresso.com](http://www.nespresso.com)

As we may not have foreseen all uses of your appliance, should you need any additional information, in case of problems or simply to seek advice, call the *Nespresso* Club or your *Nespresso* authorised representative. Contact details for your *Nespresso* Club or your *Nespresso* authorised representative can be found in the «Welcome to *Nespresso*» folder in your machine box or at [www.nespresso.com](http://www.nespresso.com)

**DE** Bedienungsanleitung

**IT** Istruzioni per l'uso

Nespresso ist ein einzigartiges System, das zu jeder Zeit einen perfekten Kaffee zubereitet. Alle Nespresso Maschinen sind mit einem patentierten Extraktionssystem ausgestattet, das einen Druck von bis zu 19 bar garantiert. Jeder einzelne Parameter wurde strengen Kontrollen unterzogen, um die Aromenvielfalt, den Körper sowie die unvergleichbare Crema jedes einzelnen Grand Cru zum Ausdruck zu bringen.

Nespresso è un sistema esclusivo per preparare un espresso eccezionale, tazzina dopo tazzina. Tutte le macchine Nespresso sono dotate di un sistema esclusivo che garantisce l'estrazione a 19 bar di pressione. Ogni parametro è stato calcolato con grande precisione per assicurare che siano estratti tutti gli aromi di ogni Grand Cru, per dare corpo al caffè e creare una crema particolarmente densa e liscia.

INHALTSVERZEICHNIS/CONTENUTO

Sicherheitshinweise/Precauzioni di sicurezza	21-24/24-26
Übersicht/Indicazioni generali	27
Technische Daten/Specifiche tecniche	27
Inbetriebnahme nach längerer Nichtnutzung/ Primo utilizzo o dopo un lungo periodo di inutilizzo	28
Energiesparkonzept/Risparmio energetico	28
Kaffe Zubereitung/Preparazione del caffè	29
Aeroccino - Gebrauchsanweisung/Aeroccino - istruzioni di utilizzo	30-31
Reinigung des Aeroccino/Pulizia dell'Aeroccino	32
Reinigung/Pulizia	33
Entkalkung/Decalcificazione	33-34
Programmierung der Tassenfüllmenge/Regolazione della quantità	35
Auf Werkseinstellungen zurücksetzen/Ripristino delle impostazioni di fabbrica	35
System entleeren/Svuotamento del sistema	35
Entsorgung und Umweltschutz/Smaltimento e protezione ambientale	35
Fehlerbehebung/Ricerca e risoluzione guasti	36
Fehlerbehebung Milchschaumzubereitung/ Ricerca e risoluzione guasti di Aeroccino	36
Eingeschränkte Garantie/Garanzia limitata	37
Kontakt Nespresso Club/Contattare il Nespresso Club	37

SICHERHEITSHINWEISE



**⚠️ Vorsicht: Die Sicherheitsvorkehrungen sind Bestandteil des Gerätes. Bitte lesen Sie die Anweisungen und Sicherheitshinweise vor der Inbetriebnahme des Gerätes. Bewahren Sie die Sicherheitshinweise auf, um diese bei Bedarf schnell einsehen zu können.**

**⚠️ Vorsicht: Wenn Sie dieses Zeichen sehen, halten Sie sich bitte an die Sicherheitshinweise, um mögliche Gefahren und Schäden zu vermeiden.**

**ℹ️ Information: Wenn Sie dieses Zeichen sehen, befolgen Sie den Rat für einen sicheren und einwandfreien Betrieb Ihrer Kaffeemaschine.**

- Das Gerät ist dazu bestimmt, Getränke nach diesen Anweisungen

zubereiten.

- Benutzen Sie das Gerät ausschließlich für den bestimmungsgemäßen Gebrauch.
- Dieses Gerät wurde ausschließlich für die Nutzung innerhalb von Gebäuden und unter normalen Temperaturbedingungen entwickelt.
- Schützen Sie das Gerät vor direktem Sonnenlicht, Spritzwasser und Feuchtigkeit.
- Dieses Gerät dient dem Einsatz in Haushalten. Es ist nicht für die folgenden Umgebungen geeignet: Aufenthaltsräume von Geschäften, Büros oder sonstigen Einrichtungen des Arbeitslebens; in Bauernhöfen; für Gäste in Hotels, Pensionen; Bed & Breakfast-Einrichtungen und anderen Unterkünften.
- Dieses Gerät kann von Kindern ab einem Alter von mindestens 8 Jahren verwendet werden, wenn sie bei der Verwendung beaufsichtigt werden sowie die Anweisung zum sicheren Gebrauch des Gerätes erhalten und die damit verbundenen Gefahren verstanden haben. Reinigung und

Wartung der Maschine sollte nicht von Kindern durchgeführt werden, es sei denn, sie sind älter als 8 Jahre und werden von einem Erwachsenen beaufsichtigt.

- Halten Sie das Gerät und das Kabel außerhalb der Reichweite von Kindern unter 8 Jahren.
- Dieses Gerät kann von Personen mit eingeschränkten physischen, sensorischen oder psychischen Fähigkeiten oder Mangel an Erfahrung und Kenntnis verwendet werden, wenn sie bei der Verwendung beaufsichtigt werden sowie die Anweisung zum sicheren Gebrauch des Gerätes erhalten und die damit verbundenen Gefahren verstanden haben.
- Kinder sollten das Gerät nicht als Spielzeug verwenden.
- Benutzen Sie das Gerät bitte nur zusammen mit dem mitgelieferten Sockel.
- Bei kommerziellem Gebrauch, bei Zweckentfremdung, falscher Bedienung, unsachgemäßem Gebrauch, nicht fachgerechter

Reparatur oder bei Nichtbeachtung der Anweisungen übernimmt der Hersteller keine Haftung für eventuelle Schäden. Ebenso sind Gewährleistungen in solchen Fällen ausgeschlossen.

### **Vermeiden Sie Risiken wie tödlichen Stromschlag und Feuer.**

- Im Notfall: ziehen Sie sofort den Stecker aus der Steckdose.
- Schließen Sie das Gerät nur an eine geeignete, geerdete Netzsteckdose an. Bei falschem Anschluss verfällt die Gewährleistung. Vergewissern Sie sich, dass die Netzspannung dieselbe ist wie auf dem Typenschild angegeben. Bei falschem Anschluss verfällt die Gewährleistung.

### **Das Gerät darf erst nach dem korrekten Aufbau angeschlossen werden.**

- Ziehen Sie das Kabel nicht über scharfe Kanten. Befestigen Sie es oder lassen Sie es hängen.
- Halten Sie das Kabel von Hitze und

Feuchtigkeit fern.

- Wenn das Kabel beschädigt ist, muss es vom Hersteller, seinem Kundendienst oder einer ähnlich qualifizierten Person ersetzt werden, um Risiken zu verhindern.
- Das Gerät nicht in Betrieb nehmen, wenn das Netzkabel beschädigt ist. Sollte Ihr Gerät einen Defekt aufweisen, wenden Sie sich an den *Nespresso Club*.
- Falls Sie ein Verlängerungskabel benötigen, verwenden Sie nur ein geerdetes Kabel mit einem Leitungsdurchmesser von mindestens 1.5 mm<sup>2</sup>.
- Um gefährliche Schäden zu vermeiden, stellen Sie das Gerät nie auf oder neben eine heiße Oberfläche wie Heizkörper, Kochplatten, Gaskocher, offene Flammen oder ähnliches.
- Stellen Sie das Gerät immer auf eine stabile und ebene Oberfläche. Die Oberfläche muss gegen Hitze und Flüssigkeiten wie Wasser, Kaffee, Entkalklösung o.ä. resistent sein.
- Ziehen Sie den Netzstecker, falls Sie das Gerät für längere Zeit nicht benutzen.

Beim Trennen vom Netz ziehen Sie den Stecker und zerren Sie nicht am Kabel, das Kabel könnte sonst beschädigt werden.

- Ziehen Sie vor der Reinigung den Netzstecker und lassen Sie das Gerät abkühlen.
- Um den Aeroccino auszuschalten, stoppen Sie die Zubereitung und ziehen Sie anschließend den Netzstecker.
- Berühren Sie das Kabel nie mit feuchten Händen.
- Tauchen Sie das Gerät oder Teile davon niemals in Wasser oder andere Flüssigkeiten.
- Stellen Sie das Gerät oder Teile davon niemals in die Spülmaschine.
- Die Verbindung von Elektrizität und Wasser ist gefährlich und kann zu tödlichen Stromschlägen führen.
- Öffnen Sie das Gerät nicht. Die im Inneren vorhandene Spannung ist gefährlich!
- Stecken Sie nichts in die Öffnungen. Dies kann zu einem Brand oder einem Stromschlag führen!
- Die Verwendung von Zubehöerteilen,

die vom Hersteller nicht empfohlen werden, kann zu Brand, elektrischem Schock oder Verletzungen führen.

### **Vermeiden Sie mögliche Schäden bei der Bedienung des Geräts.**

- Lassen Sie das Gerät während der Anwendung nicht unbeaufsichtigt.
- Nehmen Sie das Gerät nicht in Betrieb, wenn es beschädigt ist oder nicht ordnungsgemäß funktioniert. Ziehen Sie sofort den Stecker aus der Steckdose. Wenden Sie sich zur Prüfung, Reparatur oder Einstellung des Gerätes an den *Nespresso* Club.
- Ein beschädigtes Gerät kann zu Stromschlag, Verbrennungen und Brand führen.
- Schließen Sie den Kapselschieber immer komplett und öffnen Sie ihn niemals während der Zubereitung. Dies könnte zu Verbrühungen führen.
- Halten Sie den Finger nicht unter den Kaffeeauslauf - Verbrühungsgefahr!
- Stecken Sie den Finger nicht in das Kapselfach oder den Kapselgang. Verletzungsgefahr!

- Wasser könnte um die Kapsel fließen, falls sie nicht von den Klingen durchstochen wurde und das Gerät beschädigen.
- Verwenden Sie niemals eine beschädigte oder deformierte Kapsel. Sollte eine Kapsel im System feststecken, schalten Sie die Maschine aus und ziehen Sie den Netzstecker. Kontaktieren Sie den *Nespresso* Club.
- Füllen Sie den Wassertank lediglich mit frischem Leitungswasser.
- Leeren Sie den Wassertank, wenn Sie das Gerät für einen längeren Zeitraum nicht benutzen (Urlaub usw.).
- Ersetzen Sie das Wasser im Wassertank, wenn Sie das Gerät während des Wochenendes oder einen längeren Zeitraum nicht benutzt haben.
- Verwenden Sie das Gerät nicht ohne Tropfschale und Tropfgitter, um jeglichen Flüssigkeitsaustritt auf umliegende Flächen zu vermeiden.
- Berühren Sie keine heißen Oberflächen. Benutzen Sie die dafür vorgesehenen Griffe, geschützten Flächen oder Knöpfe.
- Um Verbrennungen zu vermeiden, halten Sie den Deckel des Milchaufschäumers während der Benutzung stets geschlossen.
- Bewegen Sie das Gerät mit äußerster Vorsicht, wenn das Gerät heiße Flüssigkeit enthält.
- Verwenden Sie keine starken Reinigungs- oder Lösungsmittel. Benutzen Sie ein weiches, feuchtes Tuch zur Reinigung der Geräteoberfläche.
- Zur Reinigung Ihrer Maschine verwenden Sie bitte lediglich saubere Reinigungsmaterialien.
- Wenn Sie die Maschine auspacken, entfernen Sie die Kunststoffolie und entsorgen Sie diese.
- Diese Maschine wurde speziell für die Verwendung mit *Nespresso* Kapseln entwickelt, die nur über den *Nespresso* Club erhältlich sind.
- Alle *Nespresso* Maschinen durchlaufen strenge Qualitätskontrollen. Belastungstests unter realen Bedingungen werden im Zufallsbetrieb mit ausgewählten Produktionseinheiten durchgeführt.

Einige Geräte können daher Spuren eines vorherigen Gebrauchs aufweisen.

- *Nespresso* behält sich das Recht vor, Anweisungen ohne vorherige Ankündigung zu ändern.

### **Reinigung des Aeroccino**

- Trennen Sie das Gerät vom Stromnetz, wenn es für längere Zeit nicht benutzt wird und bevor Sie es reinigen. Lassen Sie das Gerät abkühlen, bevor Sie es auseinanderbauen oder reinigen. Nehmen Sie den Milchbehälter vor der Reinigung vom Sockel.

- Bitte vergewissern Sie sich, dass der Sockel des Aeroccinos und der Untergrund trocken sind, vor allem der Bereich um den Stecker. Die Verbindung von Elektrizität und Wasser stellt ein lebensgefährliches Risiko durch Stromschlag dar.
- Tauchen Sie weder die Basis des  Aeroccinos noch den Aeroccino selbst in Wasser oder andere Flüssigkeiten. Nicht im

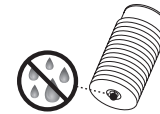



Geschirrspüler reinigen. Elektrizität kann in Verbindung mit Wasser zu einem elektrischen Schock führen.

### Entkalkung

- Das Nespresso Entkalkerset hilft bei korrekter Anwendung, die einwandfreie Funktion Ihrer Maschine und ein perfektes Kaffee-Erlebnis wie am ersten Tag während ihrer gesamten Lebensdauer zu erhalten.
- Entkalken Sie die Kaffeemaschine nach den Empfehlungen in dieser Bedienungsanleitung oder wenn Sie die Alarmfunktion daran erinnert.

**BEWAHREN SIE DIESE GEBRAUCHSANWEISUNG AUF. Geben Sie sie an alle weiteren Benutzer weiter. Diese Bedienungsanleitung ist ebenfalls als PDF-Datei auf [www.nespresso.com](http://www.nespresso.com) verfügbar.**

### PRECAUZIONI DI SICUREZZA



**⚠️ Avvertenza: Le precauzioni di sicurezza sono parte integrante dell'apparecchio. Leggere attentamente le precauzioni di sicurezza prima di utilizzare l'apparecchio per la prima volta. Conservare le presenti istruzioni in un luogo facilmente accessibile per poterle consultare quando necessario.**

**⚠️ Attenzione: in presenza di questo simbolo, leggere le precauzioni di sicurezza per evitare eventuali danni.**

**ℹ️ Informazioni: in presenza di questo simbolo, leggere le indicazioni per un uso sicuro e adeguato dell'apparecchio.**

- L'apparecchio è destinato alla preparazione di bevande secondo le presenti istruzioni.

- Non utilizzare l'apparecchio per un uso diverso da quello previsto.
- L'apparecchio è stato concepito per uso interno e in condizioni termiche non estreme.
- Proteggere l'apparecchio dalla luce diretta del sole, da schizzi d'acqua e dall'umidità.
- L'apparecchio è inteso per l'uso esclusivamente domestico, pertanto non è destinato a: aree adibite a cucina all'interno di negozi, uffici e altri ambienti lavorativi; agriturismi; clienti di alberghi, motel, B&B e altri tipi di strutture d'accoglienza.
- Il presente apparecchio può essere utilizzato da bambini di almeno 8 anni, purché siano controllati, abbiano ricevuto istruzioni per un uso sicuro e siano pienamente consapevoli dei pericoli inerenti. La pulizia e la manutenzione non devono essere effettuati da bambini a meno che non abbiano un'età superiore agli 8 anni e non siano controllati da un adulto.
- Tenere l'apparecchio e il cavo fuori

- dalla portata dei bambini sotto gli 8 anni di età.
- Il presente apparecchio può essere utilizzato da persone con ridotte capacità fisiche, sensoriali o mentali o da coloro privi di una sufficiente conoscenza o esperienza, purché siano controllati o abbiano ricevuto istruzioni sull'utilizzo sicuro dell'apparecchio e abbiano compreso i pericoli inerenti.
- I bambini non dovrebbero utilizzare questo apparecchio come un giocattolo.
- L'apparecchio deve essere utilizzato solo con la base fornita.
- In caso di uso commerciale, di uso non conforme alle istruzioni, di eventuali danni derivanti dall'uso per altri scopi, di cattivo funzionamento, di riparazione non professionale o di inosservanza delle istruzioni, il produttore declina qualsiasi responsabilità ed è autorizzato a non applicare i termini di garanzia.



## Evitare rischi di scosse elettriche letali e incendi.

- In caso di emergenza: scollegare l'apparecchio dalla presa di alimentazione.
- Collegare l'apparecchio solo alle prese con la messa a terra adeguate e facilmente accessibili. Verificare che la tensione riportata sull'apparecchio corrisponda alla tensione di alimentazione. L'uso di collegamenti errati rende nulla la garanzia.

## L'apparecchio deve essere collegato solo dopo l'installazione.

- Non accostare il cavo a bordi taglienti, fissarlo o lasciarlo pendere.
- Tenere il cavo lontano da fonti di calore e umidità.
- Se il cavo di alimentazione risulta danneggiato, deve essere sostituito dal produttore o da personale qualificato, in modo da evitare qualunque rischio.
- Se il cavo è danneggiato, non

utilizzare l'apparecchio. Portare l'apparecchio al *Nespresso* Club oppure a un rappresentante autorizzato di *Nespresso*.

- Nel caso in cui occorra una prolunga, utilizzare solo un cavo con conduttore di messa a terra con sezione di almeno 1.5 mm<sup>2</sup> o potenza di ingresso corrispondente.
- Per evitare eventuali danni, non posizionare mai l'apparecchio accanto o su ripiani caldi come caloriferi, piano cottura, fiamme o simili.
- Posizionare l'apparecchio su una superficie orizzontale, piana e stabile. La superficie deve essere resistente al calore e ai liquidi come acqua, caffè, decalcificanti e simili.
- Durante lunghi periodi di non utilizzo, scollegare l'apparecchio dalla presa di alimentazione. Per evitare di provocare danni al cavo, scollegare l'apparecchio tirando la spina e non il cavo.
- Prima della pulizia e della

manutenzione, togliere la spina dalla presa di corrente e lasciare raffreddare l'apparecchio.

- Per scollegare l'apparecchio, interrompere eventuali preparazioni in corso, quindi rimuovere la spina dalla presa.
- Non toccare mai la spina con le mani bagnate.
- Non immergere mai l'apparecchio, o parti di esso, in acqua o altri liquidi.
- Non mettere mai l'apparecchio o parti di esso in lavastoviglie.
- L'acqua in presenza di elettricità genera pericolo e può essere causa di scariche elettriche.
- Non aprire l'apparecchio. Pericolo di scariche elettriche!
- Non inserire alcun oggetto nelle aperture dell'apparecchio. Pericolo d'incendio o di scariche elettriche!
- L'uso di accessori non consigliati dal produttore può provocare incendi, scosse elettriche o danni alle persone.

## Evitare possibili danni durante il funzionamento dell'apparecchio.

- Non lasciare mai l'apparecchio incustodito durante il funzionamento.
- Non usare l'apparecchio in caso di danni o di funzionamento anomalo. Staccare subito la spina dalla presa di corrente. Contattare il *Nespresso* Club o un rappresentante autorizzato *Nespresso*, affinché l'apparecchio sia esaminato, riparato o regolato.
- Un apparecchio danneggiato può causare scariche elettriche, ustioni e incendi.
- Chiudere sempre completamente la finestra scorrevole e non aprirla mai quando l'apparecchio è in funzione. Rischio di scottature.
- Non inserire le dita sotto l'erogatore di caffè. Rischio di scottature.
- Non inserire le dita all'interno della vaschetta e del contenitore di capsule. Rischio di lesioni!
- Qualora la capsula non sia

- IT** correttamente perforata l'acqua potrebbe scorrere attorno alla capsula e causare danni all'apparecchio.
- Non utilizzare capsule danneggiate o deformate. Se una capsula fosse bloccata nel vano capsula, spegnere la macchina e staccare la spina prima di qualsiasi operazione. Chiamare il *Nespresso Club* o un rappresentante autorizzato *Nespresso*.
  - Riempire il serbatoio dell'acqua con acqua fresca e potabile.
  - Svuotare il serbatoio dell'acqua se l'apparecchio non verrà utilizzato per un periodo prolungato (vacanze, ecc).
  - Cambiare l'acqua del serbatoio se la macchina non viene utilizzata da più di due giorni.
  - Non utilizzare l'apparecchio senza il vassoio raccogliogocce e la griglia, per evitare fuoriuscite di liquidi sulle superfici circostanti.
  - Non toccare le superfici bollenti. Usare i manici, le superfici protette o i pulsanti.
  - Per evitare ustioni, tenere sempre il coperchio del cappuccinatore chiuso durante la preparazione.
  - Prestare attenzione nel maneggiare l'apparecchio quando contiene liquidi bollenti.
  - Non utilizzare detersivi abrasivi o solventi. Utilizzare un panno umido e un detergente delicato per pulire la superficie della macchina.
  - Per pulire la macchina, usare solo accessori puliti.
  - Quando si apre l'imballo della macchina, rimuovere la pellicola di plastica presente sulla griglia.
  - Questo apparecchio è progettato per capsule *Nespresso*, disponibili esclusivamente al *Nespresso Club*. L'unione delle capsule *Nespresso* e delle macchine a sistema *Nespresso* offre il piacere di un caffè corposo, ricco di aromi e con una crema densa, tazzina dopo tazzina.
  - Tutte gli apparecchi *Nespresso* passano attraverso controlli severi. Devono superare test rigorosi in condizioni reali che vengono

eseguiti, su selezionate unità, in modo casuale. Per questo motivo, possono essere presenti tracce di utilizzo.

- *Nespresso* si riserva il diritto di modificare le presenti istruzioni senza alcun preavviso.

### **Pulizia dell'Aeroccino**

- Scollegare l'apparecchio prima di pulirlo o se resta inutilizzato per lunghi periodi. Lasciar raffreddare l'apparecchio prima di pulirlo o prima di inserire o rimuovere le parti. Rimuovere l'apparecchio dalla base prima di pulirlo.
- Prima dell'utilizzo, assicurarsi che

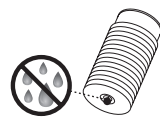

la parte inferiore dell'Aeroccino e l'area sottostante la base siano

asciutte. In presenza di elettricità, l'acqua può generare scariche elettriche letali.

- Non immergere mai la base né l'Aeroccino in acqua o altro liquido. Non lavare in lavastoviglie. L'acqua in presenza di

elettricità genera pericolo e può essere causa di scariche elettriche.

### **Decalcificazione**

- La soluzione decalcificante *Nespresso*, se usata correttamente, contribuisce a garantire il corretto funzionamento della macchina e un'esperienza di degustazione straordinaria come il primo giorno.
- Per macchine da caffè e macchine da caffè con sistema per la preparazione di latte, decalcificare in base alle raccomandazioni delle istruzioni per l'uso, o in base alle avvertenze specifiche.

### **CONSERVARE QUESTE ISTRUZIONI**

**Consegnarle a qualsiasi consumatore successivo. Le presenti istruzioni per l'uso sono disponibili anche in formato PDF su [www.nespresso.com](http://www.nespresso.com)**

**Packungsinhalt/Contenuto della confezione**



Kaffeemaschine  
Macchina da caffè



16er Kapsel Set  
Set di capsule Grand Cru Nespresso



Broschüre «Willkommen bei Nespresso»  
Cofanetto di benvenuto Nespresso



Bedienungsanleitung  
Istruzioni per l'uso

- A** Soft-Touch-Tasten. Alle Tasten werden durch Berührung aktiviert.  
Ristretto-taste  
Espresso-taste  
Lungotaste  
Pannello dei comandi touch. Tutti i comandi si attivano toccandoli.  
Pulsante Ristretto  
Pulsante Espresso  
Pulsante Lungo
- B** Schieber des Kapselfachs  
Finestra scorrevole per inserimento capsule
- C** Verstellbare Tassenabstellfläche und Abtropfgitter  
Supporto regolabile per tazza e griglia raccogli-gocce
- D** Kapselbehälter für gebrauchte Kapseln & Abtropfschale  
Contenitore capsule usate e vassoio raccogli-gocce
- E** Kaffeeauslauf  
Erogatore di caffè
- F** Verstellbarer Wassertankarm und Milchaufschäumer-arm  
Braccio regolabile serbatoio acqua e cappuccinatore
- G** Aeroccino Milchaufschäumer  
Aeroccino
- H** Wassertank  
Serbatoio acqua
- I** Wassertankdeckel  
Coperchio serbatoio acqua

- J** Aufsatz für Milchschaum  
Molla per schiuma di latte
- K** Aufsatz für heiße Milch  
Mixer per latte caldo
- L** Deckel  
Coperchio
- M** Dichtungsring  
Guarnizione
- N** Start/Stop Taste  
Pulsante start/stop
- O** Aufbewahrungsbereich für Milchschaum-aufsatz  
Area porta molla per schiuma di latte

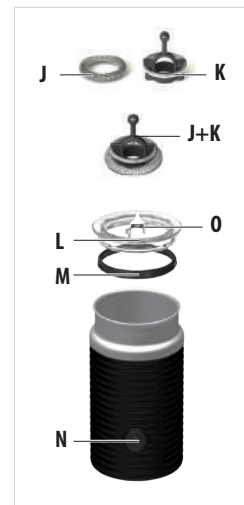
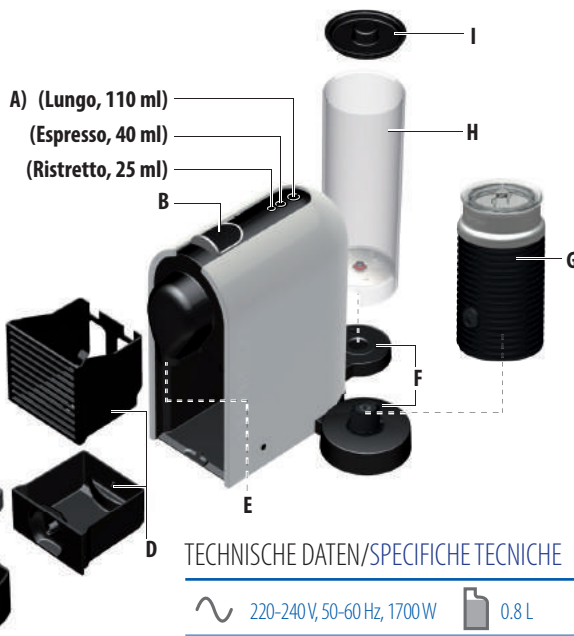

**TECNICHE DATEN/SPECIFICHE TECNICHE**

~ 220-240V, 50-60 Hz, 1700 W 0.8 L

P<sub>max</sub> 19 bar 213 mm 251 mm 365 mm

~ 4 kg 3593

INBETRIEBNAHME NACH LÄNGERER NICHTNUTZUNG/  
PRIMO UTILIZZO O DOPO UN LUNGO PERIODO DI INUTILIZZO

**!** Lesen Sie zunächst die Sicherheitshinweise, um Risiken wie Stromschlag oder Feuer zu vermeiden.  
Leggere le precauzioni di sicurezza per evitare rischi di scariche elettriche e incendi.

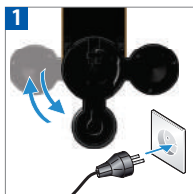

Wassertankposition wählen. Schließen Sie das Gerät an das Stromnetz an. Scegliere la posizione per il serbatoio dell'acqua. Collegare la macchina alla presa di corrente.



Spülen Sie den Wassertank aus, bevor Sie ihn mit Trinkwasser füllen. Reinigen Sie den Milchbehälter vor dem ersten Gebrauch und nach jeder Verwendung entsprechend der Anleitung. Sciacquare e riempire il serbatoio dell'acqua con acqua potabile. Pulire il bricco del latte prima del primo utilizzo e dopo ogni utilizzo, seguendo le istruzioni a pagina 32.



**!** Setzen Sie die Abtropfschale, den Aeroccino und den Kapselbehälter in die richtige Position ein. Zu Ihrer eigenen Sicherheit nutzen Sie die Maschine nur mit eingesetzter Abtropfschale und Kapselbehälter.  
**!** Posizionare il vassoio raccogli gocce, Aeroccino e il contenitore capsule usate. Per precauzione, azionare la macchina solo con il vassoio raccogli gocce e il contenitore capsule usate inseriti.



Schalten Sie das Gerät ein, indem Sie den Schieber bewegen oder indem Sie eine Taste des Soft-Touch-Bereiches berühren. Blinkendes Licht einer Soft-Touch-Taste: Aufheizen (ca. 25 Sekunden). Konstantes Licht: Bereit. Sie können das Gerät jederzeit ausschalten, indem Sie eine beliebige Soft-Touch-Taste mind. 3 Sekunden lang berühren. Hierzu muss der Schieber geschlossen sein. Zur Bestätigung blinken die beiden anderen Soft-Touch-Tasten. Avviare la macchina aprendo la finestra scorrevole verso il retro della macchina. Luce intermittente: fase di riscaldamento (25 secondi circa). Luce fissa: macchina pronta. La macchina può passare in modo OFF in qualsiasi momento, quando la finestra scorrevole è chiusa, tenendo premuto uno dei comandi touch per più di 3 secondi, cui seguirà un segnale visivo intermittente di conferma degli altri due.



Stellen Sie ein Gefäß unter den Kaffeeauslauf. Berühren Sie die Lungotaste. Schließen Sie den Schieber um das Gerät zu spülen. Wiederholen Sie den Vorgang dreimal. Posizionare un contenitore sotto l'erogatore di caffè. Premere il pulsante Lungo. Chiudere la finestra scorrevole per sciacquare la macchina. Terminato il processo riaprire la finestra scorrevole e ripetere il processo 3 volte.

ENERGIESPARKONZEPT/  
RISPARMIO ENERGETICO



Automatische Abschaltung: Das Gerät schaltet sich automatisch ab, wenn es 9 Minuten lang nicht benutzt wurde. Modo OFF automatico: la macchina passa in modo OFF automaticamente dopo 9 minuti di inutilizzo.



Sie können das Gerät jederzeit ausschalten, indem Sie eine beliebige Soft-Touch-Taste mind. 3 Sekunden lang berühren. Hierzu muss der Schieber geschlossen sein. Zur Bestätigung blinken die beiden anderen Soft-Touch-Tasten. La macchina può passare in modo OFF in qualsiasi momento, quando la finestra scorrevole è chiusa, tenendo premuto uno dei comandi touch per più di 3 secondi, cui seguirà un segnale visivo intermittente di conferma degli altri due.

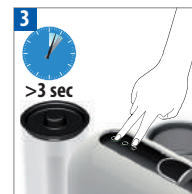

Wenn Sie die automatische Abschaltung auf 30 Minuten verlängern möchten, schließen Sie vorab den Schieber des Kapselbuchs. Anschließend berühren Sie die Lungo- und Ristretto-Taste für min. 3 Sekunden. Die Espresso-Taste blinkt einmal zur Bestätigung. Um die automatische Abschaltung auf 9 Minuten zurück zu stellen, wiederholen Sie den Vorgang. Die Espresso-Taste blinkt dreimal zur Bestätigung. Per portare il modo OFF automatico da 9 a 30 minuti, a finestra scorrevole chiusa, tenere premuti i pulsanti Lungo e Ristretto per più di 3 secondi. Il pulsante Espresso lampeggia una volta per conferma. Per ripristinare il modo OFF dopo 9 minuti, ripetere la stessa procedura. Il pulsante Espresso lampeggia tre volte per conferma.



Füllen Sie Trinkwasser in den Wassertank. Rempire il serbatoio dell'acqua con acqua potabile.



Stellen Sie eine Tasse unter den Kaffeeauslauf. Bewegen Sie den Schieber oder berühren Sie den Soft-Touch-Bereich, um das Gerät einzuschalten. Blinkendes Licht einer Soft-Touch-Taste: Aufheizen (ca. 25 Sekunden). Konstantes Licht: Bereit.  
Posizionare una tazzina sotto l'erogatore di caffè. Avviare la macchina aprendo la finestra scorrevole o utilizzando il pannello dei comandi. Luce intermittente: fase di riscaldamento (25 secondi circa). Luce fissa: macchina pronta.



Wählen Sie die Ristretto-taste (25 ml), Espresso-taste (40 ml) oder Lungotaste (110 ml), entsprechend der empfohlenen Fassengröße der Grand Cru Kapsel, die Sie ausgewählt haben. Sie können Ihre gewünschte Kaffeetaste bereits auswählen, während das Gerät noch aufheizt. Die Kaffeezubereitung startet dann automatisch, wenn die Maschine bereit ist.  
Selezionare il pulsante Ristretto (25 ml), Espresso (40 ml) o Lungo (110 ml) in base alla quantità consigliata per il Grand Cru scelto. È possibile selezionare il pulsante anche in fase di riscaldamento. Il caffè sarà erogato automaticamente non appena la macchina sarà pronta.

Ristretto 25 ml  
Espresso 40 ml  
Lungo 110 ml

**i** Das Gerät schlägt Ihnen die am häufigsten gewählte Fassengröße vor (basierend auf den letzten 11 Kaffeezubereitungen). Befindet sich die Maschine in der Werkseinstellung, wird Ihnen die Espressotaste angeboten. Diese Auswahl können Sie durch Auswahl einer anderen Soft-Touch-Taste verändern.  
La macchina propone la quantità più frequentemente selezionata (in base agli ultimi 11 caffè). L'impostazione di fabbrica è Espresso. È possibile modificare la selezione premendo un pulsante diverso.



Öffnen Sie den Schieber vollständig und legen Sie die Kapsel ein.  
Aprire completamente la finestra scorrevole e inserire la capsula.



Schließen Sie den Schieber. Die Zubereitung stoppt automatisch.  
Chiudere la finestra scorrevole. L'erogazione terminerà automaticamente.



Um die Kaffeezubereitung frühzeitig zu stoppen, berühren Sie die aktive Soft-Touch-Taste erneut oder schieben Sie den Schieber Richtung Rückseite des Gerätes bis die Zubereitung stoppt.  
Per interrompere manualmente premere nuovamente il pulsante luminoso o aprire leggermente la finestra scorrevole.



Um die Tassenfüllmenge manuell zu erweitern, berühren Sie direkt nach Beendigung der Zubereitung eine Soft-Touch-Taste. Berühren Sie die aktive Taste erneut um die Zubereitung zu stoppen. Max. 4 Sekunden.  
Per aumentare manualmente la quantità di caffè in tazzina, premere qualsiasi pulsante subito dopo il termine dell'erogazione e premere nuovamente il pulsante luminoso per interrompere l'erogazione. Max 4 secondi.



Um die Tastenauswahl während der Zubereitung zu ändern, berühren Sie einfach die gewünschte Soft-Touch-Taste. Das Gerät beendet sofort die Zubereitung, wenn die Füllmenge der neu gewählten Tastenauswahl bereits überschritten wurde.  
Per modificare la quantità desiderata durante l'erogazione, premere il pulsante associato alla nuova selezione. L'erogazione terminerà immediatamente se la quantità di caffè erogata ha già superato quella corrispondente alla nuova selezione.



Zur Verwendung eines Latte Macchiato Glases, plazieren Sie die Tassenabstellfläche entweder an den rechten oder linken Seitenmagneten. Die Kapsel wird nach der Kaffeezubereitung automatisch ausgeworfen.  
In caso sia utilizzato un bicchiere da ricetta con latte, spostare il supporto per la tazzina a sinistra o a destra dei magneti. La capsula sarà espulsa automaticamente.

**⚠️ WARNUNG:** Gefahr durch Stromschlag und Feuer! Vergewissern Sie sich das die Unterseite des Milchaufschäumers trocken ist.

**⚠️ ATTENZIONE:** Rischio Scariche Elettriche Incendi! Assicurarsichelaparteinferiore del cappuccinatore sia asciutta.

**i TIPP:** Um optimalen Milchschaum zu erhalten, verwenden Sie frisch geöffnete, kalte H-Milch (Kühltemperatur von 4-6°C). Gefrorene Milch ist nicht geeignet für Milchschaum.

**SUGGERIMENTO:** Per una schiuma di latte ottimale, utilizzare latte intero o parzialmente scremato a temperatura di frigorifero (circa 4-6°C). Per garantire le adeguate condizioni di igiene, utilizzare latte UHT (pastorizzato), refrigerato e aperto di recente. Il latte che sia stato eventualmente congelato non sarà in grado di produrre schiuma.

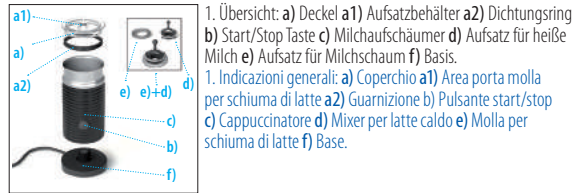

2. Vor der ersten Inbetriebnahme reinigen. Setzen Sie den gewünschten Aufsatz ein.  
2. Pulire prima del primo utilizzo. Inserire il frullino.

**⚠️ WARNUNG:** Um optimale Hygieneverhältnisse und korrekte Instandhaltung zu gewährleisten, wird empfohlen weder speziell angereicherte Milch, Milch, die aus Pulver hergestellt wurde noch aromatisierte Milch zu verwenden. **⚠️ WARNUNG:** Sirup, Zucker, Schokoladenpulver oder andere Zutaten sollten nicht direkt in den Milchbehälter gegeben werden. Dies kann die Beschichtung während der Zubereitung beschädigen.

**⚠️ ATTENZIONE:** Per garantire adeguate condizioni igieniche e un'appropriate manutenzione dell'apparecchio, si raccomanda di non usare latte speciale arricchito, latte aromatizzato o latte in polvere ricostituito **⚠️ ATTENZIONE:** Non aggiungere sciroppi, zucchero, cioccolato in polvere o altro direttamente nel bricco, in quanto potrebbero danneggiare il rivestimento interno durante la preparazione.



3. Füllen Sie den Milchaufschäumer bis zu einem der beiden «Max»-Indikatoren.  
 3. Riempire l'Aeroccino fino a raggiungere uno dei due indicatori di livello massimo.



4. Setzen sie den Deckel auf den Aeroccino. Für eine heiße Zubereitung drücken Sie kurz die Starttaste. Taste leuchtet rot auf. Dauer ca. 70-80 Sekunden für kalte Milch, halten Sie die Starttaste ca. 2 Sekunden gedrückt. Taste leuchtet blau auf. Dauer ca. 60 Sekunden.  
 4. Mettere il coperchio su Aeroccino. Per preparare il latte caldo, premere brevemente il pulsante. Il pulsante si illumina in rosso. Richiesti circa 70-80 sec. Per la schiuma di latte fredda, tener premuto il pulsante circa 2 secondi. Il pulsante si illumina in blu. Richiesti circa 60 sec.

**⚠️ WARNUNG:** Verwenden Sie bitte nur einen Löffel, der nicht aus Metall ist, um den Milchschaum aus dem Behälter zu holen. **⚠️ WARNUNG:** Reinigen Sie den Aeroccino vor der ersten Nutzung und nach jeder weiteren gemäß den Anweisungen zur Reinigung. **⚠️ WARNUNG:** Stellen Sie sicher, dass der Milchbehälter abgekühlt ist bevor Sie ihn vom Sockel nehmen. Nehmen Sie ihn vorsichtig vom Sockel und spülen Sie ihn sofort mit kaltem Wasser aus, um ihn abzukühlen und somit Verbrennungen zu vermeiden.

**⚠️ ATTENZIONE:** Per raccogliere la schiuma nel bricco, utilizzare esclusivamente un cucchiaino non metallico. **⚠️ ATTENZIONE:** Pulire l'apparecchio rimandarlo per la prima volta e dopo ogni uso secondo le istruzioni. **⚠️ ATTENZIONE:** Assicurarsi che il contenitore sia freddo prima di rimuoverlo dalla base. Prestando la dovuta attenzione, è anche possibile rimuovere il contenitore e passarlo immediatamente sotto l'acqua fredda, per evitare il rischio di scottature.



1. Nehmen Sie den Milchbehälter vom Sockel. Entfernen Sie die Dichtung vom Deckel. Entfernen Sie den Aufsatz und die Spiralfeder vom Aufsatz.
1. Rimuovere il contenitore dalla base. Rimuovere la guarnizione dal coperchio. Rimuovere il frullino dal contenitore e la molla dal frullino.

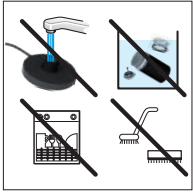

3. Geben Sie die Milchbehälter nicht in den Geschirrspüler und tauchen Sie sie nicht in Wasser. Der Boden des Aeroccino verbirgt die elektrische Verbindungseinheit und darf nicht in Berührung mit Wasser kommen. Der innere Bereich des Aeroccino kann mit Reinigungsmittel behandelt und mit warmem/heißen Wasser ausgespült werden. Bitte verwenden Sie keine scheuernden Reiniger.
3. Non lavare il bricco del latte in lavastoviglie, non immergerlo in acqua per pulirlo e non bagnare la base dell'Aeroccino - contiene parti elettriche - ma pulire l'interno dell'Aeroccino con un detersivo e risciacquare con acqua calda / tiepida. Utilizzare detersivi non abrasivi.

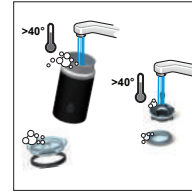

2. Reinigen Sie den Milchbehälter, Dichtung, Deckel, Spirale und Feder mit Reinigungsmittel und spülen Sie sie anschließend mit warmem/heißen Wasser.
2. Lavare il contenitore interno, la guarnizione, il coperchio, il frullino e la molla con detersivo e risciacquare con acqua tiepida o calda.

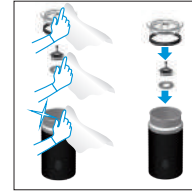

4. Trocknen Sie alle Einzelteile mit einem sauberen Tuch oder Papier und setzen Sie die Teile wieder zusammen.
4. Asciugare tutte le parti dell'Aeroccino con un panno o un asciugamano asciutto con carta assorbente, poi rimassemblarle.

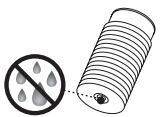

**⚠️ WARNUNG:** Wenn der Sockel gereinigt werden muss, ziehen Sie zuerst den Netzstecker und verwenden Sie für die Reinigung ein feuchtes Tuch. Tauchen Sie den Sockel nicht ins Wasser und stellen Sie ihn nicht in die Spülmaschine. **⚠️ WARNUNG:** Wenn die Unterseite des Milchbehälters nass ist, trocknen Sie diese, bevor Sie ihn zurück auf den Sockel stellen. **⚠️ WARNUNG:** Verwenden Sie bitte ausschließlich nicht-scheuernde Tücher. Vermeiden Sie Scheuermittel, scharfe Gegenstände oder Bürsten: es besteht die Gefahr, die Beschichtung zu beschädigen.

**⚠️ ATTENZIONE:** Per pulire la base, scollarla e trattarla con un panno umido. Assicurarsi che il connettore sia asciutto prima di mettere in funzione l'apparecchio. Non immergere la base nell'acqua né lavarla in lavastoviglie. **⚠️ ATTENZIONE:** Se la parte inferiore del contenitore è bagnata, asciugarla prima di rimetterla a contatto con il connettore della base. **⚠️ ATTENZIONE:** Usare solo tessuti non abrasivi. Non usare prodotti abrasivi, oggetti appuntiti o spazzole, che rischiano di graffiare e danneggiare il rivestimento del contenitore.





Um einwandfreie hygienischen Bedingungen zu gewährleisten wird die tägliche Entleerung und Reinigung des Kapselbehälters empfohlen.  
Per garantire le condizioni igieniche, è consigliato svuotare/pulire il contenitore capsule usate ogni giorno.



Verwenden Sie keine scharfen oder scheuernden Reiniger oder Lösungsmittel. Zubehörteile nicht im Geschirrspüler reinigen. Tauchen Sie das Gerät oder Teile davon niemals unter Wasser.  
Non utilizzare detersivi abrasivi o solventi. Non lavare in lavastoviglie. Non immergere mai l'apparecchio o parti di esso in acqua.



Reinigen Sie den Kaffeeauslauf regelmäßig mit einem feuchten Tuch.  
Pulire regolarmente l'erogatore di caffè con un panno umido.

## ENTKALKEN/DECALCIFICAZIONE



Dauer ca. 15 Minuten.  
Durata: circa 15 minuti.

- ⚠ Lesen Sie die Sicherheitshinweise im Entkalkungs-Set und beachten Sie die Hinweise zur Entkalkungshäufigkeit in der Tabelle (siehe Abschnitt «Entkalkung» in dieser Bedienungsanleitung).
- ⚠ Leggere le precauzioni di sicurezza sul kit di decalcificazione e consultare la tabella della frequenza d'uso (vedere il paragrafo «Decalcificazione» di questo manuale).

### ⚠ ENTKALKUNG

**VORSICHT** Die Entkalkungslösung kann schädlich sein. Vermeiden Sie Kontakt mit Auge, Haut und Oberflächen. Wir empfehlen die Verwendung des *Nespresso* Entkalkungsmittels, das Sie im *Nespresso Club* bestellen können, da es speziell für Ihre Maschine entwickelt wurde. Verwenden Sie keine anderen Produkte (z.B. Essig), die Ihre Maschine beschädigen und den Geschmack des Kaffees beeinträchtigen können. Die folgende Tabelle bestimmt die nötige Entkalkungshäufigkeit für einen optimalen Betrieb Ihrer Maschine basierend auf der Wasserhärte. Für zusätzliche, weiterführende Informationen bezüglich der Entkalkung wenden Sie sich bitte an Ihren *Nespresso Club*.

### ⚠ MODALITÀ DI DECALCIFICAZIONE

**ATTENZIONE** La soluzione per la decalcificazione può essere nociva. Evitare il contatto con occhi, pelle e altre superfici. Per evitare di danneggiare la macchina, non utilizzare prodotti diversi dal kit di decalcificazione *Nespresso*, disponibile presso il *Nespresso Club*. La seguente tabella indica, in base alla durezza dell'acqua, la frequenza di decalcificazione necessaria per un funzionamento ottimale della macchina. Per ulteriori informazioni sulla decalcificazione contattare il *Nespresso Club*.

Wasserhärte: Durezza dell'acqua:			Entkalkung nach: Decalcificare dopo:		°fH °fH	Französische Härte Livello francese
°fH	°dH	CaCO <sub>3</sub>	Cups	40 ml	°dH °dH	Deutsche Härte Livello tedesco
36	20	360 mg/l	1000		CaCO <sub>3</sub>	Kalziumkarbonat (Kalkstein)
18	10	180 mg/l	2000		CaCO <sub>3</sub>	Carbonato di calcio
0	0	0 mg/l	4000			

Nespresso Entkalkerset: Art. Nr. DKB2C1  
Kit di decalcificazione Nespresso: Ref. DKB2C1



1 Leeren Sie die Abtropfschale und den Kapselbehälter für benutzte Kapseln täglich. Svuotare il vassoio raccogliogocce e il contenitore capsule usate.



2 Füllen Sie den Wassertank mit einem Beutel der Nespresso Entkalkungslösung und 0.5 l Leitungswasser auf. Versare 1 unità di soluzione decalcificante Nespresso nel serbatoio e aggiungere 0.5 L d'acqua.



3 Stellen Sie ein Gefäß (Fassungsvermögen min. 0.6 l) unter den Kaffeeauslauf. Schalten Sie das Gerät ein, indem Sie den Schieber bewegen oder den Soft-Touch-Bereich berühren. Posizionare un contenitore (volume minimo: 0.6 L) sotto l'erogatore di caffè. Avviare la macchina premendo uno dei pulsanti di selezione.



4  Blinkendes Licht: Aufheizen. Konstantes Licht: Bereit. Luce intermittente: fase di riscaldamento. Luce fissa: macchina pronta.

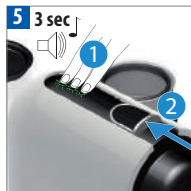

5 Um in den Entkalkungsmodus zu wechseln, berühren Sie bei geschlossenem Schieber 3 Sekunden lang alle 3 Soft-Touch-Tasten gleichzeitig. Zur Bestätigung erklingt ein Piepton. Öffnen Sie den Schieber. Per entrare nella modalità di decalcificazione, con la finestra scorrevole chiusa, premere contemporaneamente i pulsanti di controllo per 3 secondi. Un breve segnale sonoro verrà emesso per conferma. Aprire la finestra scorrevole.

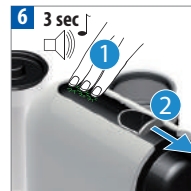

6 Berühren Sie mind. 3 Sekunden lang gleichzeitig alle drei Soft-Touch-Tasten. Zur Bestätigung erklingt ein Piepton. Die Kontrollleuchten beginnen schnell zu blinken. Schließen Sie den Schieber um den Entkalkungsvorgang zu starten. Das Gerät stoppt, wenn der Wassertank leer ist. Premere contemporaneamente i 3 pulsanti per almeno 3 secondi. Un breve segnale sonoro verrà emesso per conferma. L'area di controllo inizierà a lampeggiare velocemente. Chiudere la finestra scorrevole per iniziare la pulizia. La macchina si ferma automaticamente quando il serbatoio è vuoto.



7 Füllen Sie den Wassertank wieder mit der aufgefangenen Entkalkungslösung auf und wiederholen Sie den Vorgang, indem Sie eine der Soft-Touch-Tasten berühren. Riempire nuovamente il serbatoio dell'acqua con la soluzione di decalcificazione che ora si trova nel contenitore e toccare un qualsiasi pulsante per ripetere la procedura.



8 Leeren Sie den Wassertank, den Kapselbehälter, die Abtropfschale und die Lassenablage, spülen Sie anschließend alle Zubehörteile gründlich ab. Füllen Sie den Wassertank mit Trinkwasser auf. Berühren Sie anschließend eine der Soft-Touch-Tasten, um das Gerät zu spülen. Das Gerät beendet den Vorgang automatisch. Svuotare e sciacquare con cura il serbatoio dell'acqua, il contenitore capsule usate, il vassoio raccogliogocce e il supporto per la tazza. Riempire il serbatoio dell'acqua con acqua potabile. Quando pronta, toccare un qualsiasi pulsante per sciacquare la macchina. Al termine, la macchina si fermerà automaticamente.



9 Um den Entkalkungsmodus zu verlassen, berühren Sie mind. 3 Sekunden lang gleichzeitig alle drei Soft-Touch-Tasten. Ein Kontrollgeräusch bestätigt den Moduswechsel. Das Gerät kann jetzt genutzt werden. Per uscire dalla modalità di decalcificazione, premere contemporaneamente i 3 pulsanti per almeno 3 secondi. La macchina emetterà un breve segnale sonoro di conferma. La macchina è ora pronta all'uso.

## TASSENFÜLLMENGE PROGRAMMIEREN/ REGOLAZIONE DELLA QUANTITÀ

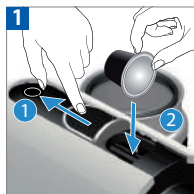

Jede Soft-Touch-Taste kann programmiert werden. Öffnen Sie den Schieber vollständig und legen Sie die Kapsel ein.  
È possibile programmare qualsiasi pulsante. Aprire completamente la finestra scorrevole e inserire la capsula.

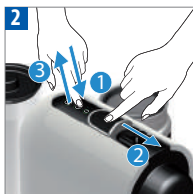

Berühren Sie eine Soft-Touch-Taste und halten diese gedrückt während Sie den Schieber schließen. Lassen Sie die Soft-Touch-Taste los, wenn die gewünschte Tassenfüllmenge erreicht wurde. Die beiden anderen Soft-Touch-Tasten blinken zur Bestätigung.  
Tenere premuto il pulsante mentre si chiude la finestra scorrevole. Rilasciare il pulsante una volta raggiunta la quantità desiderata. Gli altri due pulsanti lampeggiano per conferma.

## AUF WERKSEINSTELLUNGEN ZURÜCKSETZEN/ RIPRISTINO DELLE IMPOSTAZIONI DI FABBRICA



Berühren Sie gleichzeitig die Espresso- und Lungotaste min. 4 Sekunden lang. Die Ristretto-Taste blinkt zur Bestätigung.  
Tenere premuti i pulsanti Espresso e Lungo per almeno 4 secondi. L'altro pulsante lampeggia per conferma.

- i** Die folgenden Einstellungen sind Werkseinstellungen:
1. Tassenfüllmengen: Lungo: 110ml, Espresso: 40ml, Ristretto: 25ml.
  2. Automatische Abschaltung nach 9 Minuten.
  3. Espresso mit 40ml, als am häufigsten gewählte Tassengröße.
- i** Le impostazioni di fabbrica sono:
1. Pulsanti Lungo, Espresso, Ristretto: 110 ml, 40 ml, 25 ml
  2. Modo OFF automatico dopo 9 minuti.
  3. Quantità più frequentemente selezionata: Espresso (40 ml).

## SYSTEM ENTLLEEREN vor längerem Nichtgebrauch, bei Frost oder vor Reparaturen/ SVUOTAMENTO DEL SISTEMA prima di lunghi periodi di inutilizzo, per la protezione antigelo o prima di una riparazione



Hinweis: Das Gerät ist nach der Entleerung 10 Minuten lang blockiert.  
Entnehmen Sie den Wassertank. Stellen Sie ein Gefäß unter den Kaffeeauslauf.  
Nota bene: a svuotamento avvenuto, la macchina resta bloccata per 10 minuti.  
Rimuovere il serbatoio dell'acqua.  
Posizionare un contenitore sotto l'erogatore di caffè.

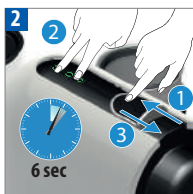

Öffnen Sie den Schieber des Kapselfachs. Berühren Sie 6 Sekunden lang gleichzeitig die Lungo- und Ristretto-Taste. Die Espresso-Taste blinkt zur Bestätigung. Schliessen Sie den Schieber des Kapselfachs um den Entleerungsvorgang zu starten.  
Aprire la finestra scorrevole. Tenere premuti contemporaneamente i pulsanti Ristretto e Lungo per almeno 6 secondi. L'altro pulsante lampeggia per conferma. Infine, chiudere la finestra scorrevole per iniziare la procedura.

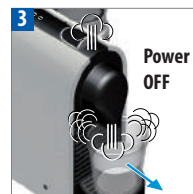

Das Gerät schaltet sich nach der Entleerung automatisch aus.  
La macchina entra in modo OFF automaticamente quando il serbatoio è vuoto.

## ENTSORGUNG UND UMWELTSCHUTZ/SMALTIMENTO E PROTEZIONE AMBIENTALE

Dieses Gerät entspricht der EU-Richtlinie 2002/96/EG. Verpackungsmaterialien und Geräte enthalten recycelfähige Stoffe.

Ihr Gerät enthält wertvolle Materialien, die wiedergewonnen und recycelt werden können.

Die Trennung der verschiedenen Abfallmaterialien erleichtert das Recycling des wiederverwertbaren Materials. Bringen Sie das Gerät zu einem Recycling- bzw. Wertstoffhof. Mehr Information zur Wiederverwertung erhalten Sie bei Ihren örtlichen Behörden.

Questo apparecchio è conforme alla direttiva UE 2002/96/CE. I materiali dell'imballaggio e il contenuto dell'apparecchio sono materiali riciclabili.

Il Suo apparecchio contiene materiali di valore che possono essere recuperati o riciclati. La separazione dei rifiuti rimanenti nei diversi materiali, facilita il riciclo delle materie prime preziose.

Lasciare l'apparecchio in un'isola ecologica. Può ottenere maggiori informazioni contattando le autorità locali.

Soft-Touch-Tasten leuchten nicht. → Das Gerät hat sich automatisch abgeschaltet. Berühren Sie eine der Soft-Touch-Tasten oder bewegen Sie den Schieber. Prüfen Sie die Stromversorgung: Netzstecker, Spannung, Sicherung.

Kein Kaffee, kein Wasser. → Überprüfen Sie den Wassertank und füllen Sie ihn gegebenenfalls mit kaltem frischem Trinkwasser auf. Entkalken Sie gegebenenfalls das Gerät.

Der Kaffee ist nicht heiß. → Tasse vorwärmen. Entkalken Sie gegebenenfalls das Gerät.

Der Schieber schließt nicht vollständig oder die Zubereitung beginnt nicht. → Leeren Sie den Kapselbehälter. Stellen Sie sicher, dass keine Kapsel im Gerät verklemmt ist.

Undichtigkeit oder unregelmäßiger Kaffeefluß. → Stellen Sie sicher, dass der Wassertank korrekt eingesetzt ist.

Die Soft-Touch-Tasten blinken abwechselnd von hinten nach vorne. → Leeren Sie den Kapselbehälter und stellen Sie sicher, dass keine Kapsel darin verklemmt ist. Berühren Sie dann eine Soft-Touch-Taste. Sollte das Problem weiterhin bestehen, wenden Sie sich an den *Nespresso Club*.

Die Soft-Touch-Tasten blinken abwechselnd von vorne nach hinten. → Füllen Sie den Wassertank. Sollte das Problem weiterhin bestehen, wenden Sie sich an den *Nespresso Club*.

Alle Soft-Touch-Tasten blinken schnell. → Verlassen Sie den Entkalkungsmodus, berühren Sie mind. 3 Sekunden lang gleichzeitig alle drei Soft-Touch-Tasten. Nehmen Sie das Gerät vom Netz und schließen Sie es nach 10 Sekunden wieder an das Netz an. Sollte das Problem weiterhin bestehen, wenden Sie sich an den *Nespresso Club*.

Wasser- oder Kaffeefluss stoppt nicht bei Berührung einer der Soft-Touch-Tasten. → Bewegen Sie vorsichtig den Schieber nach hinten, um den Wasser- oder Kaffeefluss zu stoppen.

Es läuft nur Wasser heraus, kein Kaffee (trotz eingesetzter Kaffee kapsel). → Stellen Sie sicher, dass der Schieber komplett geschlossen ist. Sollte das Problem weiterhin bestehen, wenden Sie sich an den *Nespresso Club*.

Gerät schaltet sich ab. → Um Energie zu sparen, schaltet sich das Gerät automatisch ab, wenn es 9 Minuten lang nicht benutzt wurde. Siehe Abschnitt «Energiesparkonzept».

Nessun indicatore luminoso è acceso. → La macchina è passata automaticamente in modo OFF; toccare uno dei pulsanti o aprire la finestra scorrevole. Controllare l'alimentazione: spina, tensione, fusibile.

Nessuna erogazione di caffè o acqua. → Controllare il serbatoio dell'acqua; se è vuoto, riempirlo con acqua potabile, fredda e fresca. Se necessario, eseguire la decalcificazione.

Il caffè non è abbastanza caldo. → Preriscaldare la tazzina. Se necessario, eseguire la decalcificazione.

La finestra scorrevole non si chiude completamente o l'erogazione non si avvia. → Svuotare il contenitore delle capsule. Controllare che non vi siano capsule bloccate all'interno della macchina.

Perdite o flusso di caffè non regolare. → Verificare che il serbatoio dell'acqua sia posizionato in modo corretto.

Luce intermittente alternata (dietro-avanti). → Svuotare il contenitore delle capsule e verificare che non vi siano capsule bloccate all'interno. Infine toccare qualsiasi pulsante. Se il problema persiste, contattare il *Nespresso Club*.

Luce intermittente alternata (avanti-dietro). → Riempire il serbatoio dell'acqua. Se il problema persiste, contattare il *Nespresso Club*.

Luce intermittente veloce. → Uscire dalla modalità di decalcificazione, premere contemporaneamente i 3 pulsanti per almeno 3 secondi. Scollegare la spina dalla presa di corrente e collegarla dopo 10 sec. Se il problema persiste, contattare il *Nespresso Club*.

L'acqua o il caffè continuano a uscire anche premendo qualsiasi pulsante. → Spostare delicatamente la finestra scorrevole indietro per interrompere il flusso.

Fuoriuscita di acqua ma non di caffè (a capsula inserita). → Verificare che la finestra scorrevole sia ben chiusa. Se il problema persiste, contattare il *Nespresso Club*.

La macchina passa in modo OFF. → Per risparmiare energia, la macchina passa in modo OFF dopo 9 minuti di inutilizzo. Vedere paragrafo «Risparmio energetico».

## FEHLERBEHEBUNG MILCHSCHAUMZUBEREITUNG/RICERCA E RISOLUZIONE GUASTI DI AEROCCINO

Aerooccino startet nicht. → Stellen Sie sicher, dass der Milchaufschäumer korrekt auf einer sauberen Basis aufsitzt. Kontrollieren Sie ob der Aufsatz im Milchaufschäumer korrekt platziert wurde.

Die Milchschaumqualität hat sich verschlechtert. → Achten Sie darauf, Vollmilch oder fettarme Milch bei gekühlter Temperatur zu verwenden (ca. 4-6° C). Achten Sie darauf, den korrekten Aufsatz zu verwenden und dass der Milchaufschäumer sauber ist.

Taste blinkt rot. → **a)** Das Gerät ist zu heiß. Spülen Sie das Gerät mit kaltem Wasser aus. **b)** Aufsatz fehlt. **c)** Nicht genug Milch. Füllen Sie den Milchaufschäumer bis zu einer der beiden max. Befüllungslinien auf.

Milch läuft über. → Stellen Sie sicher, dass der korrekte Aufsatz verwendet wird und überprüfen Sie ob die entsprechende max. Füllmenge eingehalten wurde.

Aerooccino non parte. → Assicurarsi di aver posizionato correttamente il bricco sulla base pulita. Assicurarsi che il frullino sia correttamente collegato al bricco.

Scarsa qualità della schiuma di latte. → Assicurarsi di aver utilizzato latte intero o parzialmente scremato a temperatura di frigorifero (circa 4-6° C) Assicurarsi di utilizzare il frullino corretto e che il bricco sia pulito.

Il pulsante rosso lampeggia. → **a)** L'apparecchio è troppo caldo. Sciacquare sotto l'acqua fredda. **b)** Manca il frullino. **c)** Non c'è abbastanza latte. Riempire il cappuccinatore fino ad uno dei due livelli «max».

Il latte fuoriesce. → Assicurarsi di utilizzare il frullino corretto e il corrispondente quantitativo di latte.

## EINGESCHRÄNKTE GARANTIE/ GARANZIA LIMITATA

---



Krups gewährt eine Garantie von 2 Jahren ab dem Kauf des Geräts gegen Materialdefekte und Fehler in der handwerklichen Ausführung. Während dieser Zeitspanne wird Krups jedes defekte Produkt nach eigenem Ermessen reparieren oder austauschen, ohne Kosten für den Besitzer. Die Austauschprodukte oder reparierten Einzelteile unterstehen der noch verbleibenden Original-Garantiedauer oder einer Garantiedauer von sechs Monaten, je nachdem, was länger ist. Diese beschränkte Garantie kommt nicht zur Anwendung bei Beschädigungen, die durch einen Unfall, Missbrauch, unsachgemäße Pflege oder normalem Verschleiss verursacht wurden. Ausgenommen im durch das anwendbare Rechts zulässigen Umfang, nehmen die Bestimmungen dieser eingeschränkten Garantie keine Ausschließungen, Einschränkungen, Änderungen oder Ergänzungen bezüglich des auf Ihren Maschinenkauf zwingend anwendbaren Rechts vor. Wenn Sie der Meinung sind, dass Ihr Produkt fehlerhaft ist, kontaktieren Sie den *Nespresso* Club, um Anweisungen zu erhalten, wohin Sie es senden oder zur Reparatur bringen können.

Krups garantisce questo prodotto contro eventuali difetti di fabbricazione o dei materiali per un periodo di due anni dalla data d'acquisto. Durante tale periodo Krups riparerà o sostituirà gratuitamente, a sua discrezione, qualunque prodotto difettoso. I prodotti sostituiti o i componenti riparati saranno garantiti solamente per la parte di garanzia originale non scaduta o per i successivi sei mesi, a seconda di quale sia il periodo più lungo. Nei limiti e termini previsti dalla legge vigente, questa garanzia limitata non vale per difetti dovuti a incidenti, uso non corretto, manutenzione inadeguata o normale usura. Le condizioni di questa garanzia non escludono, riducono o modificano quanto previsto dalla legge vigente applicabile alla vendita del prodotto al consumatore. In caso si ritenga che il prodotto sia difettoso, si prega di contattare Krups che Le indicherà come procedere per la riparazione.

## KONTAKTIEREN SIE DEN *NESPRESSO* CLUB/ CONTATTARE IL *NESPRESSO* CLUB

---

Für jegliche weiterführende Information, bei auftretenden Problemen oder auch wenn Sie nur Rat suchen, kontaktieren Sie den *Nespresso* Club. Kontakteinheiten zum *Nespresso* Club finden Sie in der Broschüre «Willkommen bei *Nespresso*» im Maschinenkarton oder auf [www.nespresso.com](http://www.nespresso.com).

Per ulteriori informazioni, in caso di problemi o semplicemente per chiedere consiglio, può contattare il *Nespresso* Club o un rappresentante autorizzato *Nespresso*. I dettagli per contattare il *Nespresso* Club si possono trovare nel folder «Benvenuti in *Nespresso*» all'interno dell'imballo della macchina o sul sito [www.nespresso.com](http://www.nespresso.com)

**ES** Manual de instrucciones

**PT** Manual do utilizador

Nespresso es un sistema único para elaborar un espresso siempre perfecto. Todas las máquinas Nespresso están equipadas con un sistema único que garantiza una presión máxima de 19 bares. Cada uno de sus parámetros se ha calculado con gran precisión para asegurar la extracción de todo el aroma de cada Grand Cru, con lo que se da cuerpo al café y se consigue una crema excepcionalmente densa y deliciosa.

Nespresso é um sistema único para criar um espresso sempre perfeito. As máquinas Nespresso estão equipadas com um sistema único que garante uma pressão até 19 bares. Cada parâmetro foi calculado com grande precisão para assegurar a extração de todos os aromas de cada Grand Cru, para realçar o corpo do café e criar um crema excepcionalmente denso e suave.

ÍNDICE/ÍNDICE

Instrucciones de seguridad/Medidas de segurança	38-41/41-44
Descripción general/Vista geral	45
Especificaciones/Especificações	45
Primer uso o después de un periodo prolongado de inactividad/ Primeira utilização ou após longo periodo de não utilização	46
Concepto de ahorro de energía/Conceito de poupança de energia	46
Preparación del café/Preparação de café	47
Aeroccino - Instrucciones de uso/Aeroccino - Instruções de utilização	48-49
Limpieza de Aeroccino/Limpar o Aeroccino	50
Limpieza/Limpeza	51
Descalcificación/Descalcificação	51-52
Programación del volumen/Programação do volume	53
Reajuste según la configuración de fábrica/Reposição das definições de fábrica	53
Vaciado del sistema/Esvaziamento do sistema	53
Eliminación de residuos y protección del medio ambiente/ Eliminação de resíduos e proteção ambiental	53
Resolución de problemas/Resolução de problemas	54
Resolución de problemas con la preparación de espuma de leche/ Resolução de problemas com a preparação de espuma de leite	54
Garantía limitada/Limitação de garantia	55
Póngase en contacto con Nespresso/Contatar Nespresso	55

INSTRUCCIONES DE SEGURIDAD **ES**



**⚠ Atención: las instrucciones de seguridad forman parte de la máquina. Léelas detenidamente antes de utilizar su nueva máquina por primera vez. Guárdelas donde pueda encontrarlas fácilmente para futuras consultas.**

**⚠ Atención: cuando vea este símbolo, consulte las instrucciones de seguridad para evitar posibles lesiones o daños.**

**ℹ Información: cuando vea este símbolo, siga los consejos indicados para un uso correcto y seguro de la máquina.**

- Esta máquina está destinada a la elaboración de bebidas según indica el presente manual.
- No la utilice para usos distintos a los

- previstos.
- Esta máquina ha sido diseñada para usarse exclusivamente en interiores y en condiciones de temperatura no extremas.
- Proteja la máquina de la luz solar directa, del contacto prolongado con salpicaduras de agua y de la humedad.
- Este aparato es de uso exclusivamente doméstico. No ha sido diseñado para ser utilizado: en cocinas para empleados en tiendas, oficinas y otros lugares de trabajo; granjas; por clientes en hoteles, moteles y otros entornos residenciales; entornos de tipo «bed and breakfast».
- Esta máquina puede ser utilizada por niños a partir de ocho años siempre que lo hagan bajo control y que hayan recibido instrucciones sobre cómo usar la máquina de forma segura y que sean plenamente conscientes de los posibles peligros derivados de su uso. Los niños no podrán llevar a cabo la limpieza y el mantenimiento de esta máquina a menos que sean mayores de ocho años y siempre bajo

la supervisión de un adulto.

- Mantenga la máquina y el cable fuera del alcance de los niños menores de ocho años.
- Esta máquina puede ser utilizada por personas con discapacidades físicas, sensoriales o mentales o que no tengan experiencia o conocimientos suficientes, siempre que lo hagan bajo supervisión o hayan recibido instrucciones sobre cómo usar la máquina de forma segura y sean conscientes de los posibles peligros.
- Los niños no deben utilizar el aparato como si fuera un juguete.
- El aparato solo debe usarse con la base facilitada.
- El fabricante no asumirá ninguna responsabilidad y la garantía quedará anulada en caso de uso comercial o manipulación/utilización inadecuada de la máquina, así como por cualquier daño que resulte de su uso para otros propósitos, manejo incorrecto, reparación por parte de personal no cualificado o incumplimiento de las instrucciones.

## **Evite el riesgo de descargas eléctricas mortales y de incendios.**

- En caso de emergencia: desenchufe inmediatamente de la toma de corriente.
- Enchufe la máquina únicamente a una toma de corriente adecuada, de fácil acceso y con toma de tierra. Asegúrese de que la tensión de red se corresponde con la indicada en la placa de especificaciones. El uso de una conexión incorrecta anulará la garantía.

## **La máquina solo debe conectarse tras su instalación.**

- No tense el cable sobre bordes afilados, no lo fije ni lo deje colgar.
- Mantenga el cable apartado del calor y la humedad.
- En caso de que el cable de alimentación presente daños, deberá ser reemplazado por el fabricante, por el servicio técnico o por personal cualificado para evitar

riesgos.

- Si el cable está deteriorado, no utilice la máquina. Envíe la máquina al Club *Nespresso* o a un representante autorizado de *Nespresso*.
- Si necesita un cable de prolongación, emplee únicamente uno cuyo conductor tenga una sección de como mínimo 1,5 mm<sup>2</sup> o que sea adecuado a la potencia especificada.
- Para evitar daños graves, jamás coloque la máquina encima o al lado de superficies calientes, como radiadores, fogones, hornos, hornillos de gas, llamas o similares.
- Colóquela siempre sobre una superficie horizontal, uniforme y estable. La superficie debe ser resistente al calor y a líquidos como agua, café, productos descalcificadores o similares.
- Desconecte la máquina de la red eléctrica cuando no vaya a utilizarla durante un largo periodo de tiempo. Desconéctela

extrayendo el enchufe sin tirar del cable, ya que este podría resultar dañado.

- Antes de realizar cualquier operación de mantenimiento o limpieza, desenchufe la máquina de la toma de corriente y deje que se enfríe.
- Para desconectar el aparato, detenga cualquier preparación en curso y desenchúfelo de la toma de corriente.
- Nunca toque el cable con las manos mojadas.
- Nunca sumerja la máquina total ni parcialmente en agua u otro líquido.
- Nunca introduzca la máquina ni ninguna de sus partes en un lavavajillas.
- La combinación de agua y electricidad es peligrosa y puede provocar descargas eléctricas mortales.
- No abra la máquina, ya que podría recibir una descarga eléctrica.
- No introduzca ningún objeto por las aberturas, ya que podría

**ES**

provocar un incendio o una descarga eléctrica.

- El uso de accesorios complementarios no recomendados por el fabricante puede provocar fuego, descargas eléctricas o lesiones.

### **Evite posibles daños durante la utilización de la máquina.**

- Nunca desatienda la máquina mientras está funcionando.
- No utilice la máquina si presenta algún daño, si se ha caído o no funciona correctamente. Desenchúfela inmediatamente de la toma de corriente. Póngase en contacto con el Club *Nespresso* o un representante autorizado de *Nespresso* para su examen, reparación o ajuste.
- Una máquina estropeada puede causar descargas eléctricas, quemaduras e incendios.
- Baje siempre el deslizador completamente y nunca lo abra durante su funcionamiento. Para evitar quemaduras.

- No coloque los dedos debajo de la salida del café, ya que podría sufrir quemaduras.
- No introduzca los dedos en el compartimento o el tubo de las cápsulas, ya que podría sufrir lesiones.
- Puede salir agua alrededor de la cápsula si ésta no es perforada por las cuchillas y dañar la máquina.
- Nunca utilice una cápsula dañada o deformada. Si una cápsula queda atascada en el compartimento de las cápsulas, apague la máquina y desconéctela de la alimentación antes de realizar cualquier operación. Póngase en contacto con el Club *Nespresso* o con un representante autorizado *Nespresso*.
- Llene el depósito de agua solo con agua potable.
- Vacíe el depósito de agua si no va a usar la máquina durante un largo periodo de tiempo, como por ejemplo durante las vacaciones.
- Cambie el agua del depósito si la máquina no se ha utilizado

durante un fin de semana o un periodo de tiempo similar.

- No utilice la máquina sin la bandeja ni la rejilla antigoteo para evitar que se produzcan derrames sobre las superficies próximas.
- No toque superficies calientes; utilice asas, superficies protegidas o tiradores.
- Para evitar quemaduras, mantenga cerrada la tapa del espumador de leche durante la preparación.
- Debe tener mucha precaución al mover un aparato que contenga líquidos calientes.
- No utilice productos de limpieza agresivos ni disolventes. Use un paño húmedo y un producto de limpieza suave para limpiar la superficie de la máquina.
- Para limpiar la máquina utilice únicamente utensilios de limpieza limpios.
- Al desembalar la máquina, retire la película de plástico y deséchela.
- Esta máquina utiliza cápsulas de café *Nespresso* disponibles exclusivamente a través del Club

*Nespresso* o de su representante autorizado *Nespresso*.

- Todas las máquinas *Nespresso* se someten a estrictos controles. Las pruebas de fiabilidad se llevan a cabo en condiciones de funcionamiento reales sobre unidades seleccionadas de forma aleatoria. Por ello, algunas máquinas pueden presentar señales de un uso previo.
- *Nespresso* se reserva el derecho a cambiar las instrucciones sin previo aviso.

### **Limpeza de Aeroccino**

- Desenchufe el aparato cuando no lo vaya a utilizar durante un periodo prolongado y antes de limpiarlo. Déjelo enfriar antes de colocarlo o retirarlo cualquier pieza y antes de limpiarlo. Retire el aparato de la base antes de limpiarlo.
- Asegúrese de que la parte inferior del Aeroccino y la superficie situada bajo la base estén secas, y en

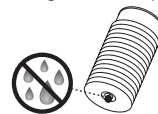



especial la zona del conector, antes de utilizarlo. La combinación de agua y electricidad puede ser causa de electrocución.

- Nunca introduzca la base ni el  Aeroccino en agua o en cualquier otro líquido. No lo lave en el lavavajillas. El agua en contacto con la electricidad puede provocar una descarga eléctrica mortal.

## Descalcificación

- El uso correcto del producto descalcificador *Nespresso* ayuda a garantizar un funcionamiento correcto de su máquina durante su vida útil, lo que hará que su café sea tan perfecto como el primer día.
- Descalcifique las máquinas de café y de café con leche de acuerdo con las recomendaciones del manual de usuario o según los avisos específicos.

## CONSERVE ESTAS INSTRUCCIONES

**Entrégueselas a cualquier posible futuro usuario.**

**Este manual de instrucciones también está disponible en formato PDF en [nespresso.com](https://www.nespresso.com)**

## MEDIDAS DE SEGURANÇA

PT



**⚠ Atención: As precauções de segurança fazem parte da máquina de café. Leia atentamente estas instruções antes de utilizar a sua nova máquina de café Nespresso pela primeira vez. Guarde estas instruções num local onde possam ser facilmente localizadas para consulta.**

**⚠ Atención: Quando vir este símbolo, consulte as precauções de segurança para evitar possíveis danos e lesões.**

**i Informação: Quando vir este símbolo, tenha em consideração os conselhos para a utilização correta e segura da sua máquina de café.**

- O aparelho destina-se à preparação de bebidas segundo as instruções apresentadas.
- Não utilize o aparelho para outros fins que não os previstos.
- Este aparelho foi concebido apenas para utilização no interior e em condições de temperatura não extrema.
- Proteja o aparelho dos efeitos da luz solar direta, do contacto prolongado com salpicos de água e da humidade.
- Este é um aparelho de uso exclusivamente doméstico. Não se destina a ser utilizado em: áreas de cozinha para funcionários em lojas, escritórios ou noutros locais de trabalho; quintas; por clientes em hotéis, motéis e outros tipos de alojamento; em pousadas ou hospedarias.
- Este aparelho pode ser utilizado por crianças com pelo menos 8 anos de idade, desde que sejam supervisionadas e tenham recebido instruções acerca de como utilizar o aparelho com segurança

ES

PT

e estejam plenamente conscientes dos perigos envolvidos. A limpeza e a manutenção do aparelho pelo utilizador não devem ser realizadas por crianças com menos de 8 anos, e devem ser supervisionadas por um adulto.

- Mantenha o aparelho e o seu cabo de alimentação fora do alcance de crianças com idade inferior a 8 anos de idade.
- Este aparelho pode ser utilizado por pessoas com capacidades físicas, sensoriais ou mentais reduzidas, ou cuja experiência ou conhecimento não seja suficiente, desde que sejam supervisionadas ou tenham recebido instruções para utilizar o aparelho com segurança e compreendam os perigos.
- As crianças não devem utilizar o dispositivo como um brinquedo.
- O aparelho destina-se a ser utilizado apenas com a base fornecida.
- O fabricante não aceita qualquer responsabilidade e a garantia

não será aplicável para qualquer utilização comercial, manipulação ou utilização inadequada do aparelho, qualquer dano decorrente da utilização para outros fins, funcionamento defeituoso, reparação por não profissionais ou não cumprimento das instruções.

### **Evite o risco de choque elétrico fatal e incêndio.**

- Em caso de uma emergência: retire imediatamente a ficha da tomada elétrica.
- Ligue o aparelho apenas a ligações com terra adequadas e facilmente acessíveis. Verifique se a tensão da corrente elétrica coincide com a indicada na placa de classificação. A utilização de ligações erradas implica a anulação da garantia.

### **O aparelho só deve ser ligado após a instalação.**

- Não puxe o cabo sobre arestas cortantes, não o aperte nem permita que fique suspenso.

- Mantenha o cabo afastado do calor e da humidade.
- Se o cabo de alimentação estiver danificado, deve ser substituído pelo fabricante, pelo agente autorizado ou por pessoal qualificado, a fim de evitar todos os riscos.
- Se o cabo estiver danificado, não utilize o aparelho. Leve o aparelho ao Clube *Nespresso* ou a um representante autorizado *Nespresso*.
- Se for necessário um cabo de extensão, utilize apenas um cabo com ligação à terra e com um corte transversal do condutor de pelo menos 1,5 mm<sup>2</sup> ou potência de entrada correspondente.
- Para evitar perigo devido a danos, nunca coloque o aparelho sobre ou ao lado de superfícies quentes, tais como radiadores, fogões, fornos, bicos de gás, chamas ou locais semelhantes.
- Coloque-o sempre numa superfície horizontal, estável e uniforme. A superfície deve ser

resistente ao calor e a líquidos, como a água, café, descalcificante ou líquidos idênticos.

- Desligue o aparelho da tomada quando não estiver em utilização durante um longo período. Desligue o aparelho retirando a ficha e não puxando o próprio fio, caso contrário o cabo pode ficar danificado.
- Antes de proceder à limpeza ou à manutenção, retire a ficha da tomada de alimentação e deixe o aparelho arrefecer.
- Para desligar o aparelho, pare qualquer preparação e, em seguida, retire a ficha da tomada de alimentação.
- Nunca toque no cabo com as mãos molhadas.
- Nunca mergulhe o aparelho ou parte dele em água ou outro líquido.
- Nunca coloque o aparelho ou parte dele numa máquina de lavar louça.
- A eletricidade e a água juntas são perigosas e podem levar a choques

elétricos fatais.

- Não abra o aparelho. Perigo de alta tensão!
- Não coloque nada sobre as aberturas. Fazê-lo pode causar um incêndio ou choque elétrico!
- A utilização de acessórios não recomendados pelo fabricante podem resultar em fogo, choque elétrico ou ferimentos em pessoas

### Evite possíveis danos durante a utilização do aparelho.

- Nunca deixe o aparelho sem vigilância durante o funcionamento.
- Não utilize se estiver danificado, se sofreu uma queda ou não estiver a funcionar corretamente. Retire imediatamente a ficha da tomada elétrica. Contacte o Clube *Nespresso* ou o representante autorizado *Nespresso* para avaliação, reparação ou afinação.
- Um aparelho danificado pode causar choques elétricos, queimaduras e incêndio.
- Feche sempre o deslizante por

completo e nunca o abra durante a utilização. Risco de queimaduras.

- Não coloque os dedos sob a saída de extração do café, corre o risco de queimaduras.
- Não coloque os dedos no compartimento das cápsulas ou no eixo da cápsula. Perigo de ferimento!
- A água pode fluir em torno de uma cápsula se esta não for perfurada pelas lâminas e danificar o aparelho.
- Nunca utilize uma cápsula danificada ou deformada. Se uma cápsula estiver bloqueada no compartimento das cápsulas, desligue a máquina e retire a ficha da tomada elétrica antes de qualquer operação. Contacte o Clube *Nespresso* ou o representante autorizado *Nespresso*.
- Encha o depósito de água com água potável.
- Esvazie o depósito de água se a máquina de café não for utilizada durante um longo período de tempo (férias, etc.).
- Substitua a água do depósito de água antes de utilizar novamente a máquina de café depois de um fim-de-semana ou outro período de inatividade semelhante.
- Não utilize o aparelho sem o tabuleiro de gotejamento e a grelha para evitar o derramamento de qualquer líquido nas superfícies circundantes.
- Não toque nas superfícies quentes. Utilize pegas, superfícies protegidas ou manípulos.
- Para evitar queimaduras, mantenha sempre a tampa do batedor de leite fechada durante a preparação.
- Deve ser tido um cuidado extremo ao mover um aparelho que contenha líquidos quentes.
- Não utilize produtos de limpeza fortes ou solventes. Utilize um pano húmido e detergente suave para limpar a superfície do aparelho.
- Para limpar a máquina utilize apenas artigos de limpeza limpos.
- Quando retirar a máquina da

embalagem, remova a película e elimine-a.

- Este aparelho foi concebido para as cápsulas de café *Nespresso* disponíveis exclusivamente através do Clube *Nespresso* ou do seu representante autorizado *Nespresso*.
- Todas as máquinas *Nespresso* são submetidas a rigorosos testes de controlo de qualidade. São ainda efetuados testes de fiabilidade em condições reais de funcionamento em máquinas selecionadas aleatoriamente. Deste modo, podem ser detetados sinais de utilização anterior da máquina.
- A *Nespresso* reserva-se o direito de alterar as instruções sem aviso prévio.

### Limpar o Aeroccino

- Desligue o aparelho da tomada quando este não estiver em utilização durante um longo período ou antes de realizar a limpeza. Deixe arrefecer antes de colocar ou retirar peças e antes

PT

de limpar o aparelho. Retire o aparelho da base antes de o limpar.

- Antes da sua utilização, certifique-se de que a base do Aeroccino

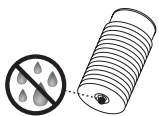

e a área sobre a qual é colocada estão secas, especialmente

junto ao conector. A energia elétrica em conjunto com água pode resultar num choque elétrico fatal.

- Nunca imergir a base ou o Aeroccino em água ou em qualquer outro líquido.



Não lave na máquina de lavar loiça. Electricidade juntamente com água podem causar choque elétrico fatal.

## Descalcificação

- descalcificante *Nespresso*, quando utilizado corretamente, ajuda a assegurar o correto funcionamento da sua máquina ao longo da vida útil e que a sua experiência de café seja tão

perfeita como no primeiro dia.

- Para as máquinas de café e café e leite, descalcifique de acordo com as recomendações do manual do utilizador ou alertas específicos.

## GUARDE ESTAS INSTRUÇÕES

**Entregue-as a qualquer utilizador subsequente.**

**Este manual de instruções também está disponível em formato PDF em [nespresso.com](https://www.nespresso.com)**

Contenido del embalaje/Conteúdo da embalagem



Máquina de café  
Máquina de café



Obsequio de cápsulas de degustación de Grands Crus de Nespresso  
Oferta de degustação cápsulas dos Grand Cru Nespresso



Carpeta de bienvenida a Nespresso Dossier «Welcome to Nespresso»



Manual de instrucciones  
Manual do utilizador

- A** Zona de botones:  
Botón Ristretto  
Botón Espresso  
Botón Lungo  
Área táctil: os botões são ativados pelo toque.  
Tecla Ristretto  
Tecla Espresso  
Tecla Lungo
- B** Deslizador para la introducción de cápsulas  
Porta deslizante para introdução da cápsula
- C** Soporte para tazas y rejilla antigoteo ajustables  
Suporte de chávenas ajustável e grelha de gotejamento
- D** Contenedor de cápsulas usadas y bandeja antigoteo  
Recipiente de cápsulas usadas e bandeja de gotejamento
- E** Salida del café  
Bico de saída de café
- F** Brazo del depósito de agua y del conector de la base  
Braço ajustável do depósito de água e do conector da base
- G** Espumador de leche Aeroccino  
Aeroccino
- H** Depósito de agua  
Depósito de água
- I** Tapa del depósito de agua  
Tampa do depósito de água

- J** Muelle del espumador (para espumar la leche)  
Batedor (para espuma de leite)
- K** Batidora (para calentar la leche)  
Misturador (para leite quente)
- L** Tapa  
Tampa
- M** Sello  
Selo
- N** Botón de encendido/apagado  
Botão ON/OFF
- O** Ubicación del muelle del espumador  
Área de armazenamento do batedor

**A) (Lungo, 110 ml)**  
**(Espresso, 40 ml)**  
**(Ristretto, 25 ml)**

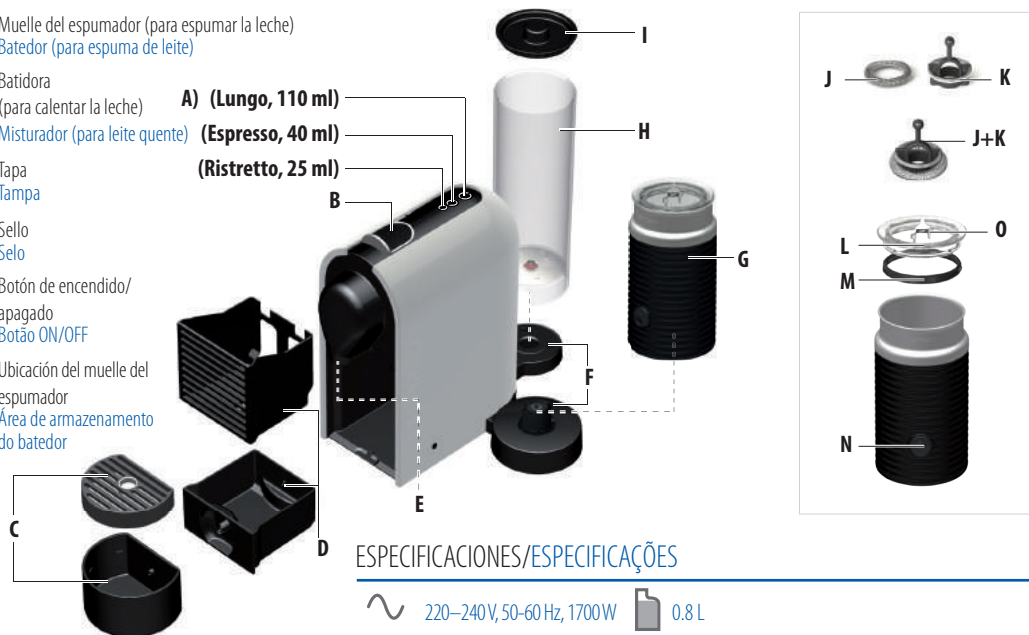

ESPECIFICACIONES/ESPECIFICAÇÕES

~ 220-240V, 50-60 Hz, 1700W 0.8 L

P<sub>max</sub> 19 bar 213 mm 251 mm 365 mm

~ 4 kg 3593

**ES** PRIMER USO O DESPUÉS DE UN PERIODO PROLONGADO DE INACTIVIDAD/  
**PT** PRIMEIRA UTILIZAÇÃO OU APÓS LONGO PERÍODO DE NÃO UTILIZAÇÃO

**⚠** En primer lugar, lea las instrucciones de seguridad para evitar riesgos de descarga eléctrica mortal e incendio.  
Leia primeiro as medidas de segurança para evitar riscos de choque elétrico fatal e incêndio. **U<sup>MILK</sup>**

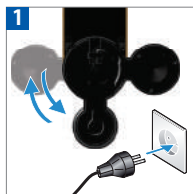

1 Elija la posición del depósito de agua. Conecte la máquina a la red eléctrica.  
Escolher posição para o depósito de água. Ligue a máquina à tomada.



2 Aclare el depósito de agua y, a continuación, llénelo de agua potable. Lave la jarra antes de utilizarla por primera vez y después de cada uso de acuerdo con las instrucciones de la página 50.  
Enxague o depósito de água antes de o encher com água potável. Limpe o jarro antes da primeira utilização e após cada utilização de acordo com as instruções na página 50.



**⚠** Coloque la bandeja antigoteo, el Aeroccino y el contenedor de cápsulas usadas en su posición. Para su seguridad, utilice la máquina solo cuando la bandeja antigoteo y el contenedor de cápsulas usadas estén colocados correctamente.

**⚠** Coloque a bandeja de goteamento, Aeroccino e o recipiente de cápsulas usadas na posição. Para sua segurança, utilize a máquina apenas com a bandeja de goteamento e o recipiente de cápsulas usadas na posição.



4 Encienda la máquina mediante la apertura del deslizador. Para ello, desplácelo hacia la parte trasera de la máquina. Luz intermitente en uno de los botones de café: precalentamiento de 25 segundos aproximadamente. Luz fija: la máquina está preparada. La máquina puede pasar al modo de apagado en cualquier momento cuando el deslizador está cerrado si se pulsa cualquiera de los botones durante más de 3 s. Esta acción quedará confirmada con el destello de los otros dos botones.

Coloque a máquina em ON ao abrir o deslizante, empurrando-o para a parte de trás da máquina. Luz intermitente numa das teclas de café: em aquecimento durante cerca de 25 segundos. Luz fixa: pronta. A máquina pode ser colocada em modo OFF a qualquer momento quando o deslizante está fechado, pressionando qualquer tecla por mais de 3 segundos, confirmado pelas outras 2 teclas que piscam.



5 Coloque un recipiente debajo de la salida del café. Pulse el botón Lungo. Cierre el deslizador para aclarar la máquina. Repítalo tres veces. Coloque um recipiente debaixo da saída de café. Pressione o botão Lungo. Feche o deslizante para enxaguar a máquina. Repita três vezes.

**CONCEPTO DE AHORRO DE ENERGÍA/  
CONCEITO DE POUPANÇA DE ENERGIA**



1 Modo de apagado automático: la máquina pasará al modo de apagado de forma automática después de 9 minutos sin utilizarse.  
Modo OFF automático: a máquina ficará automaticamente em modo OFF após 9 minutos de não utilização.



2 La máquina puede pasar al modo de apagado en cualquier momento cuando el deslizador está cerrado si se pulsa cualquiera de los botones durante más de 3 s. Esta acción quedará confirmada con el destello de los otros dos botones.

A máquina pode ser colocada em modo OFF a qualquer momento quando o deslizante está fechado, pressionando qualquer tecla por mais de 3 segundos, confirmado pelas outras 2 teclas que piscam.



3 Para cambiar el modo de apagado automático de 9 a 30 minutos, cierre el deslizador y mantenga pulsados los botones Lungo y Ristretto durante más de 3 s. El botón Espresso se ilumina una vez. Para volver a la opción de 9 minutos repita el mismo procedimiento. El botón Espresso se ilumina tres veces.  
Para alterar o modo OFF automático de 9 para 30 minutos, com o deslizante fechado, pressione e mantenha pressionadas as teclas Lungo e Ristretto por mais de 3 segundos. A tecla Espresso pisca 1 vez. Para repor os 9 minutos, repita o mesmo procedimento. A tecla Espresso pisca 3 vezes.

## PREPARACIÓN DEL CAFÉ/ PREPARAÇÃO DE CAFÉ



Llene el depósito de agua con agua potable. Encha o depósito de água com água potável.



Coloque una taza debajo de la salida del café. Encienda la máquina mediante el desplazamiento del deslizador o al tocar la zona de botones. Luz intermitente en uno de los botones de café: precalentamiento de 25 segundos aproximadamente. Luz fija: la máquina está preparada. Coloque uma chávena debaixo da saída de café. Coloque a máquina em ON empurrando o deslizador ou tocando na Área Soft Touch. Luz intermitente numa das teclas de café: em aquecimento durante cerca de 25 segundos. Luz fixa: pronta.



Ristretto 25 ml  
Espresso 40 ml  
Lungo 110 ml

Seleccione el botón Ristretto (25 ml), Espresso (40 ml) o Lungo (110 ml) en función del tamaño de taza recomendado para el Grand Cru elegido. Puede seleccionar el botón de café que desee incluso cuando la máquina está todavía en la fase de calentamiento. El café comenzará a fluir automáticamente cuando la máquina esté preparada. Seleccione a tecla Ristretto (25ml), Espresso (40 ml) ou Lungo (110 ml) com base no tamanho de chávena recomendado com o Grand Cru escolhido. Pode seleccionar a tecla do café desejado mesmo durante o período de aquecimento da máquina. O café será extraído automaticamente quando a máquina estiver pronta.

 La máquina le propone el tamaño de taza seleccionado con mayor frecuencia (en función de los últimos 11 cafés). Espresso es el tamaño previsto como configuración de fábrica. Puede cambiarlo al seleccionar el botón correspondiente a cualquier otro tamaño de taza. A máquina propõe-lhe o tamanho de chávena escolhido com maior frequência (baseado nos 11 últimos cafés), sendo o Espresso a definição de fábrica. Pode alterar essa sugestão ao seleccionar outra tecla de tamanho de chávena.



Abra totalmente el deslizador e introduzca la cápsula. Abra completamente o deslizador e introduza a cápsula.



Cierre el deslizador. La preparación se detendrá automáticamente. Feche o deslizador. A preparação será interrompida automáticamente.



Para detener antes la salida del café, pulse el botón activo o desplace el deslizador hacia la parte trasera de la máquina hasta que se detenga. Para interromper o fluxo de café antes, pressione a tecla ativa ou movimento o deslizador para a parte de trás da máquina até que ela pare.



Para preparar manualmente su café, pulse cualquier botón dentro de los 4 segundos siguientes después de finalizar la preparación y pulse de nuevo el botón activo para detener esta acción. Para completar manualmente o seu café, pressione qualquer uma das teclas imediatamente após o final da extração e pressione novamente a tecla ativa para parar. Máximo 4 segundos.



Para modificar durante la preparación el tamaño de taza seleccionado, pulse el botón correspondiente al nuevo tamaño de taza deseado. La máquina se detendrá automáticamente si el volumen de café extraído ya es superior al correspondiente al nuevo tamaño de taza deseado. Para alterar o tamanho de chávena selecionado durante a extração, selecione a tecla do novo tamanho desejado. A máquina irá parar imediatamente caso o volume extraído já seja superior ao novo tamanho de chávena desejado.



Para colocar un vaso de recetas, cambie la posición del soporte para tazas al imán del lado izquierdo o derecho. La máquina expulsará la cápsula automáticamente. Para colocar um copo de receitas de leite, desloque o suporte de chávenas para o íman do lado esquerdo ou direito. A cápsula será ejetada automaticamente.

- ⚠ ATENCIÓN:** Peligro de descarga eléctrica e incendio. Asegúrese de que la parte inferior del vaporizador de leche está seca.
- ⚠ AVISO:** Risco de choque elétrico e incêndio! Garanta que a base do Aeroccino está seca.

**i CONSEJO:** Para un resultado óptimo, utilice leche entera o semidesnatada a temperatura de frigorífico (entre 4 y 6° C). Con el fin de garantizar las condiciones de higiene, utilice leche tratada térmicamente (pasteurizada), refrigerada y recién abierta. No se puede obtener espuma con leche que ha sido congelada.  
**CONSELHO:** Para obter uma melhor espuma de leite, use leite gordo ou meio-gordo bem fresco (cerca de 4-6° C). Para garantir as condições de higiene, use leite tratado termicamente (pasteurizado), refrigerado e aberto no momento. O leite previamente congelado não cria espuma.

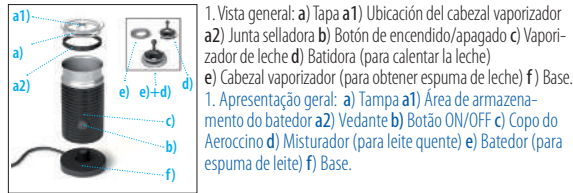

- ⚠ ATENCIÓN:** Para garantizar las condiciones de higiene y el correcto mantenimiento del aparato, se recomienda encarecidamente no utilizar leche enriquecida especial, leche en polvo reconstituída ni leche aromatizada. **⚠ ATENCIÓN:** No se debe añadir directamente en la jarra sirope, azúcar, chocolate en polvo u otros aditivos, ya que podrían dañar el revestimiento de la misma durante la preparación.
- ⚠ ATENÇÃO:** Para garantir condições de higiene e uma manutenção adequada do equipamento, é altamente recomendável não utilizar leites enriquecidos especiais, leite reconstituído em pó nem leites aromatizados. **⚠ ATENÇÃO:** Não deverá adicionar diretamente ao jarro xarope, açúcar, chocolate em pó ou quaisquer outros aditivos. Tal poderá danificar o revestimento durante a preparação.



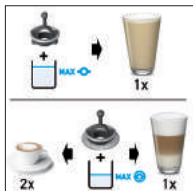

3. Llene la jarra de leche hasta uno de los dos indicadores de nivel "máx".  
3. Encha o Aeroccino até um ou dois indicadores de nível «máximo».



4. Coloque la tapa sobre el Aeroccino. Para una preparación caliente, pulse brevemente el botón de encendido. El botón se ilumina en rojo. Tarda aproximadamente entre 70 y 80 s. Si desea obtener espuma de leche fría, mantenga pulsado el botón durante aproximadamente 2 s. El botón se ilumina en azul. Tarda aproximadamente 60 s.  
4. Colocar a tampa no Aeroccino. Para a preparação de uma receita quente, pressione brevemente o botão ON. A luz do botão acende-se em vermelho. Tempo aproximado 70-80 seg. Para espuma de leite fria, manter o botão pressionado durante aproximadamente 2 seg. A luz do botão acende-se em azul. Tempo aproximado 60 seg.

**⚠ ATENCIÓN:** Utilice exclusivamente una cuchara no metálica para extraer la espuma de la jarra. **⚠ ATENCIÓN:** Lavar antes del primer uso y después de cada uso conforme a las instrucciones de limpieza. **⚠ ATENCIÓN:** Asegúrese de que la jarra esté fría antes de retirarla de la base. En caso contrario, retírela con cuidado y enjuáguela con agua fría inmediatamente para enfriarla y evitar posibles quemaduras.

**⚠ ATENÇÃO:** Utilize apenas colheres não metálicas para retirar a espuma do jarro. **⚠ ATENÇÃO:** Limpe o aparelho antes da primeira utilização e após cada utilização, de acordo com as instruções de limpeza. **⚠ ATENÇÃO:** Certifique-se de que o jarro está frio antes de o remover da base. Ou, retirando-o com cuidado, lave de imediato com água fria para arrefecer o jarro e evitar riscos de queimaduras.



1. Retire la jarra de la base. Retire el sello de la tapa. Retire el batidor y el resorte del batidor.
1. Retire o jarro da base. Remova o vedante da tampa. Retire o batedor e a mola do batedor.

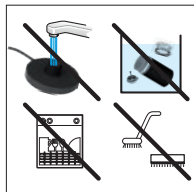

3. No introduzca el aparato en el lavavajillas ni lo sumerja en agua para limpiarlo. No moje la parte inferior del Aeroccino, ya que incluye la conexión eléctrica, pero sí puede lavar el interior del Aeroccino con detergente y enjuagarlo con agua tibia/caliente. Utilice productos de limpieza no abrasivos.
3. Não coloque o jarro na máquina de lavar loiça e não o mergulhe em água para limpeza, não molhe a parte de baixo do Aeroccino porque contém a ligação elétrica, limpe o interior do Aeroccino com detergente e enxague com água quente/morna. Utilize materiais de limpeza não abrasivos.

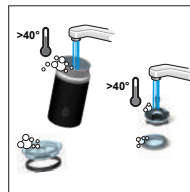

2. Lave el interior de la jarra, el sello, la tapa, el batidor y el resorte con detergente y enjuáguelo todo con agua caliente o templada.
2. Lave o jarro interno, o vedante, a tampa, o batedor e a mola com detergente e enxague com água morna/quente.

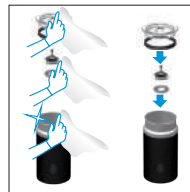

4. Seque todas las piezas del Aeroccino con una toalla limpia, un paño o una toallita de papel y vuelva a montarlas.
4. Seque todas as peças do Aeroccino com uma folha de papel de cozinha, um pano ou uma toalha limpa e seca e monte todas as peças.

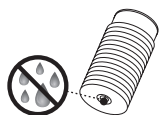

**⚠ ATENCIÓN:** En caso de ser necesario limpiar la base, desenchúfela primero y use solamente un paño húmedo. Compruebe que el conector está seco antes de utilizar el aparato. No sumerja la base en agua ni la introduzca en el lavavajillas. **⚠ ATENCIÓN:** Si la parte inferior de la jarra está húmeda, séquela antes de ponerla en contacto con el conector de la base. **⚠ ATENCIÓN:** Utilice solamente paños no abrasivos. No utilice productos abrasivos, objetos afilados o cepillos, ya que pueden dañar el revestimiento de la jarra.

**⚠ ATENÇÃO:** Caso a base tenha de ser limpa, desligue-a em primeiro lugar e utilize apenas um pano húmido. Verifique se o conector está seco antes de colocar em funcionamento. Nunca mergulhe a base em água nem a coloque na máquina de lavar loiça. **⚠ ATENÇÃO:** Se a parte inferior do jarro estiver molhada, seque-a antes de colocar o jarro em contacto com o conector da base. **⚠ ATENÇÃO:** Utilize apenas um pano não abrasivo. Não utilize produtos abrasivos, objetos cortantes ou escovas (risco de arranhões e danos no revestimento do jarro).



Para garantizar las mejores condiciones de higiene, se recomienda vaciar y limpiar a diario el contenedor de cápsulas usadas.  
Por questões de higiene, é altamente recomendado o esvaziamento/limpeza do recuperador de cápsulas usadas todos os dias.



1 No utilice ningún producto de limpieza agresivo o abrasivo ni disolventes. No introduzca la máquina en el lavavajillas. No sumerja la máquina total o parcialmente en agua.

Não utilize qualquer agente de limpeza abrasivo ou com solventes. Não coloque na máquina de lavar louça. Nunca mergulhe a máquina ou parte dela em água.



2 Limpe periódicamente la salida del café con un paño húmedo.

Limpe a saída de café regularmente com um pano húmido.

## DESCALCIFICACIÓN/DESCALCIFICAÇÃO



Duración aproximada: 15 minutos.  
Duração aproximada de 15 minutos.

⚠ Lea las instrucciones de seguridad del paquete de descalcificación y consulte la tabla para averiguar la frecuencia de uso (véase el apartado «Descalcificación» de este manual).

⚠ Leia as medidas de segurança na embalagem do kit descalcificante e atente à tabela de frequência de utilização (ver a secção Descalcificação neste manual).

### ⚠ MODO DE DESCALCIFICACIÓN

La solución de descalcificación puede ser nociva. Evite el contacto con los ojos, la piel y otras superficies. Si desea evitar daños en su máquina, no utilice nunca ningún producto que no sea el kit de descalcificación de *Nespresso* disponible en el Club *Nespresso*. La siguiente tabla le indicará la frecuencia de descalcificación necesaria para obtener el rendimiento óptimo de su máquina en función de la dureza del agua. Para solucionar cualquier consulta adicional relacionada con la descalcificación, póngase en contacto con el Club *Nespresso*.

### ⚠ MODO DE DESCALCIFICAÇÃO

CUIDADO A solução de descalcificação pode ser prejudicial. Evite o contacto com os olhos, a pele e as superfícies. Nunca utilize qualquer outro produto para além do kit de descalcificação *Nespresso* disponível no Clube *Nespresso* para evitar danos na sua máquina. A tabela abaixo indica a frequência de descalcificação necessária para obter o melhor desempenho da sua máquina, com base na dureza da água. Para quaisquer questões adicionais que possa ter relativamente à descalcificação, contacte o Clube *Nespresso*.

**Dureza del agua:  
Dureza da água**

°fH	°dH	CaCO <sub>3</sub>	Descalcificar tras: Descalcifique após:	Cups	40 ml
36	20	360 mg/l	↑	1000	
18	10	180 mg/l		2000	
0	0	0 mg/l		4000	

**Descalcificar tras:  
Descalcifique após:**

°fH **Grado francés**  
°fH **Grau francês**

°dH **Grado alemán**  
°dH **Grau alemão**

CaCO<sub>3</sub> **Carbonato cálcico**  
CaCO<sub>3</sub> **Carbonato de Cálcio**

Kit de descalcificación *Nespresso*: Ref. DKB2C2

Kit de descalcificação *Nespresso*: Ref. DKB2C2



**1** Vacíe la bandeja antigoteo y el contenedor de cápsulas usadas.  
Esvazie o recipiente de água residual e de cápsulas usadas.



**2** Llene el depósito de agua con una unidad de agente de descalcificación *Nespresso* y añada 0.5 L de agua.  
Coloque 1 unidade de líquido descalcificante *Nespresso* no depósito de água e adicione 0.5 L de água.



**3** Coloque un recipiente (volumen mínimo: 0.6 L) debajo de la salida del café. Encienda la máquina desplazando el deslizador o pulsando uno de los botones de selección del tamaño de la taza.  
Posicione un recipiente (volume mínimo 0.6 L) debaixo da saída de café. Ligue a máquina pressionando uma das teclas de seleção de chávena.



**4** Luz intermitente: calentamiento. Luz fija: la máquina está preparada.  
Luz intermitente: em aquecimento. Luz fixa: pronta.

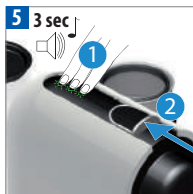

**5** Para acceder al modo limpieza, pulse los 3 botones simultáneamente durante al menos 3 segundos con el deslizador cerrado. Sonará una señal acústica de confirmación. Abra el deslizador.  
Para entrar no modo de descalcificação, pressione as 3 teclas em simultâneo e com a parte deslizante fechada durante, pelo menos, 3 segundos. Ouvirá um pequeno bip de confirmação. Abra o deslizante.

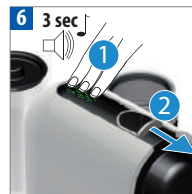

**6** Pulse los tres botones simultáneamente durante más de 3 s. Sonará una señal acústica de confirmación. El área de los botones comenzará a parpadear rápidamente. Cierre el deslizador para comenzar la descalcificación. La máquina se detendrá cuando el depósito de agua esté vacío.  
Pressione as 3 teclas simultâneamente durante mais de 3 segundos. Confirmará com um pequeno som. A área das teclas começará a piscar rapidamente. Feche o deslizante para iniciar a descalcificação. A máquina pára quando o depósito de água estiver vazio.



**7** Vuelva a llenar el depósito de agua con la solución de descalcificación recogida en el recipiente y pulse cualquier botón para repetir el proceso. Volte a colocar no depósito de água a solução descalcificante recolhida no recipiente e pressione uma tecla qualquer para repetir o procedimento.



**8** Vacíe y aclare cuidadosamente el depósito de agua, el contenedor de cápsulas usadas, la bandeja antigoteo y el soporte para tazas. Llene el depósito de agua con agua potable. Cuando la máquina esté preparada, pulse cualquier botón para aclarar el aparato. La máquina se detendrá cuando esta acción haya concluido.  
Esvazie e enxague cuidadosamente o depósito de água, o recipiente de cápsulas, o recuperador de água e o suporte de chávenas. Encha o depósito de água com água potável. Quando estiver pronta, toque qualquer uma das teclas para enxaguar a máquina. A máquina pára quando tiver terminado o enxaguamento.



**9** Para salir del modo de descalcificación pulse los tres botones simultáneamente durante más de 3 s. Un sonido breve confirmará esta acción. La máquina está preparada para ser utilizada.  
Para sair do modo de descalcificação, pressione as 3 teclas simultâneamente durante mais de 3 segundos. Um pequeno bip irá confirmar essa operação. A máquina está pronta para utilização.

## PROGRAMACIÓN DEL VOLUMEN DE AGUA/ PROGRAMAÇÃO DO VOLUME

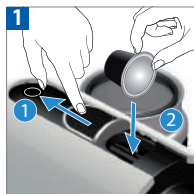

Se puede programar cualquier botón.  
Abra totalmente el deslizador e introduzca la cápsula.  
Qualquer tecla pode ser programada.  
Abra completamente o deslizante e introduza a cápsula.

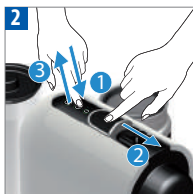

Mantenga pulsado el botón mientras cierra el deslizador. Suéltelo cuando haya alcanzado el volumen deseado. Los otros dos botones se iluminarán.  
Pressione e mantenha pressionada a tecla enquanto fecha o deslizante. Solte a tecla quando atingido o volume desejado. As outras 2 teclas piscam.

## VACIADO DEL SISTEMA antes de un periodo sin utilizarse, para protegerlo contra una congelación o antes de una reparación/ ESVAZIAMENTO DO SISTEMA (antes de um período de não utilização, para proteção contra o gelo ou antes de reparação)



Importante: la máquina permanecerá bloqueada durante 10 minutos después del vaciado.  
Retire el depósito de agua. Coloque un recipiente debajo de la salida del café.  
De salientar, a máquina fica bloqueada durante 10 minutos após o esvaziamento!  
Remova o depósito de água. Coloque um recipiente debaixo da saída de café.

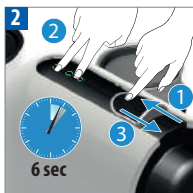

Abra el deslizador. Mantenga pulsados durante más de 6 s. los botones Ristretto y Lungo simultáneamente. El otro botón se iluminará. A continuación, cierre el deslizador para iniciar el proceso.  
Abra o deslizante. Pressione e mantenha pressionadas durante pelo menos 6 segundos as teclas Ristretto e Lungo em simultâneo. A outra tecla irá piscar. Feche o deslizante para iniciar procedimento.

## REAJUSTE SEGÚN LA CONFIGURACIÓN DE FÁBRICA/ REPOSIÇÃO DAS DEFINIÇÕES DE FÁBRICA



Mantenga pulsados los botones Espresso y Lungo simultáneamente durante más de 4 s. Los otros botones se iluminarán.  
Pressione e mantenha pressionadas as teclas Espresso e Lungo em simultâneo pelo menos por 4 segundos. As outras teclas piscam.

- i** La configuración de fábrica es la siguiente:
1. Botones Lungo, Espresso y Ristretto en 110 ml, 40 ml y 25 ml.
  2. Modo de apagado automático después de 9 minutos de inactividad.
  3. Tamaño de taza seleccionado con mayor frecuencia: Espresso (40 ml).
- i** As definições de fábrica são:
1. Teclas Lungo, Espresso, Ristretto – 110ml/3.7oz, 40ml/1.35 oz, 25ml/0.84 oz.
  2. Modo OFF automático após 9 minutos.
  3. Tamanho de chávena mais frequente Espresso 40 ml.

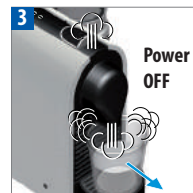

La máquina pasará al modo de apagado de forma automática cuando se vacíe.  
A máquina entra automaticamente em modo OFF após esvaziamento.

## ELIMINACIÓN DE RESIDUOS Y PROTECCIÓN DEL MEDIO AMBIENTE/ ELIMINAÇÃO DE RESÍDUOS E PROTEÇÃO AMBIENTAL

Esta máquina cumple con la Directiva 2002/96/CE. La máquina y su embalaje contienen materiales reciclables. La máquina contiene materiales valiosos que pueden ser recuperados o reciclados. La clasificación de los materiales residuales en distintos tipos facilita el reciclado de las materias primas más valiosas. Deposite la máquina en un punto de recogida selectiva. Las autoridades locales pueden informarle sobre este tema.

Esta máquina está em conformidade com a Diretiva Europeia 2002/96/EC. A embalagem e a máquina contêm materiais recicláveis.

A sua máquina contém materiais de valor que podem ser recuperados ou reciclados. A separação de matérias residuais em diferentes tipos facilita a reciclagem de matéria-prima valorizada. Deixe a máquina num ponto de recolha. Pode obter informação sobre eliminação de resíduos junto das autoridades locais.

No hay luz en los botones de selección del tamaño de la taza. → La máquina ha pasado al modo de apagado de forma automática; pulse cualquier botón de selección del tamaño de la taza o desplace el deslizador. Compruebe la red: enchufe, voltaje, fusible.

No sale café. No sale agua. → Compruebe el depósito de agua. Si está vacío, llénelo de agua fría potable. Descalcifique si es necesario.

El café no está lo suficientemente caliente. → Precaliente la taza. Descalcifique la máquina si es necesario.

El deslizador no se cierra totalmente o la máquina no inicia la preparación. → Vacíe el contenedor de cápsulas usadas. Compruebe que no hay ninguna cápsula atascada en el interior de la máquina.

Hay una fuga o el flujo de café es anormal. → Compruebe que el depósito de agua está bien colocado.

Las luces se iluminan alternativamente desde atrás hacia delante. → Vacíe el contenedor de cápsulas usadas y compruebe que no hay ninguna cápsula atascada en su interior. A continuación, pulse cualquier botón. Si el problema persiste, llame al Club *Nespresso*.

Las luces se iluminan alternativamente de delante hacia atrás. → Llene el depósito de agua. Si el problema persiste, llame al Club *Nespresso*.

Las luces se iluminan rápidamente. → Salga del proceso de descalcificación, pulse los tres botones simultáneamente durante más de 3 s. Desconecte el enchufe de la red y vuelva a conectarlo después de 10 s. Si el problema persiste, llame al Club *Nespresso*.

El flujo de agua o de café no se detiene incluso aunque se pulsen los botones de selección del tamaño de la taza. → Desplace suavemente el deslizador hacia la parte trasera de la máquina para detener el flujo.

No sale café, solo sale agua (a pesar de haber introducido una cápsula). → Tire del deslizador para asegurarse de que está cerrado. En caso de no poder resolver el problema, llame al Club *Nespresso*.

La máquina pasa al modo de apagado. → Para ahorrar energía, la máquina se apagará automáticamente después de 9 minutos sin utilizarse. Véase el apartado de Concepto de ahorro de energía.

Sem luz nas teclas de seleção de chávena. → A máquina entrou em modo OFF automaticamente; pressione uma das teclas de seleção de chávena ou empurre o deslizante. Verifique as ligações: tomada, voltagem, fusível.

Sem café, sem água. → Verifique o depósito de água, caso esteja vazio, encher com água fria, fresca e potável. Descalcifique, se necessário.

O café não está suficientemente quente. → Faça o pré-aquecimento da chávena. Descalcifique a máquina, se necessário.

O deslizante não fecha na totalidade ou a máquina não começa a extração. → Esvazie o recipiente de cápsulas. Verifique se está alguma cápsula bloqueada no interior da máquina.

Fuga de água ou fluxo de café invulgar. → Verifique se o depósito de água está corretamente posicionado.

As luzes piscam de forma regular de trás para a frente. → Esvazie o recipiente de cápsulas usadas e certifique-se de que não está nenhuma cápsula bloqueada no interior. Agora, pressione uma tecla qualquer. Se o problema se mantiver, contacte o Clube *Nespresso*.

As luzes piscam de forma regular da frente para trás. → Encha o depósito de água. Se o problema se mantiver, contacte o Clube *Nespresso*.

As luzes piscam rapidamente. → Saia do modo de descalcificação, pressione as 3 teclas simultaneamente durante mais de 3 segundos. Desligue a ficha da tomada a volte a ligá-la após 10 seg. Contacte o Clube *Nespresso*, se necessário.

O fluxo de água ou café não pára ao pressionar qualquer tecla. → Empurre suavemente o deslizante para trás para interromper o fluxo.

Sem café, sai apenas água (apesar de estar colocada uma cápsula). → Puxe o deslizante para garantir que ele está fechado. Em caso de dificuldades, contacte o clube *Nespresso*.

A máquina entra em modo OFF. → Para poupar energia a máquina irá entrar em modo OFF após 9 minutos de não utilização. Ver parágrafo «Conceito de Poupança de Energia».

## RESOLUCIÓN DE PROBLEMAS DE LA PREPARACIÓN DE ESPUMA DE LECHE/RESOLUÇÃO DE PROBLEMAS COM A PREPARAÇÃO DE ESPUMA DE LEITE

El Aeroccino no se pone en marcha. → Asegúrese de colocar correctamente la jarra sobre una base limpia. Asegúrese de fijar correctamente el batidor a la jarra.

La calidad de la espuma de leche no es satisfactoria. → Asegúrese de utilizar leche entera o semidesnatada a temperatura del frigorífico (entre 4 y 6° C). Asegúrese de utilizar el batidor apropiado y de que la jarra está limpia.

El botón rojo está parpadeando. → **a)** El aparato está demasiado caliente. Enjuáguelo con agua fría. **b)** Falta el batidor. **c)** No ha añadido suficiente leche. Llene el espumador de leche hasta uno de los dos niveles máximos.

La leche se rebosa. → Asegúrese de utilizar el batidor apropiado y compruebe el nivel del indicador correspondiente.

Aeroccino não funciona. → Certifique-se que o copo do aeroccino está corretamente posicionado na base. Garanta que o whisk está corretamente colocado.

Qualidade da espuma de leite abaixo do padrão. → Certifique-se que usa leite gordo ou meio-gordo fresco (cerca 4-6° C) Certifique-se que está a usar o whisk apropriado e que o copo do aeroccino está limpo.

Botão vermelho a piscar. → **a)** O aparelho está demasiado quente. Passar por água fria. **b)** Falta o whisk. **c)** Sem leite suficiente. Encher com leite até um dos 2 níveis «max».

Leite transbordou. → Garanta que está a usar o whisk apropriado e verifique o nível máximo correspondente.

## GARANTÍA LIMITADA/ LIMITAÇÃO DE GARANTIA



Krups garantiza este producto contra todos los defectos de materiales y de fabricación por un periodo de dos años a partir de la fecha de compra. Durante este periodo, Krups reparará o sustituirá, según su criterio, todo producto defectuoso sin cargo alguno para el propietario. Los productos de sustitución o las piezas reparadas tendrán una garantía que cubrirá el plazo restante de la garantía inicial o bien de seis meses, el periodo que sea más largo de los dos. Esta garantía limitada no se aplicará a los defectos resultantes de un accidente, un uso incorrecto, un mantenimiento defectuoso o el desgaste normal. Salvo en la medida en que esté previsto por la legislación en vigor, los términos de esta garantía limitada no excluyen, restringen ni modifican los derechos legales obligatorios relativos a la compra del producto, y les son complementarios. Si cree que su producto es defectuoso, póngase en contacto con Krups para obtener la dirección a la que hay que enviar o llevar la máquina para su reparación.

A Krups assegura garantia a este produto contra defeitos em materiais e de fabrico por um período de dois anos, a partir da data de compra. Durante este período, a Krups repara ou substitui, ao seu critério, qualquer produto defeituoso, sem custos para o proprietário. Os produtos de substituição ou peças reparadas, estão em garantia até ao final da garantia original ou por 6 meses, prevalecendo o maior período. Esta garantia limitada não se aplica a defeitos resultantes de acidentes, uso incorreto, manutenção indevida, ou desgaste normal. Excetuando alguma medida prevista na lei em vigor, os termos desta garantia limitada não excluem, restringem, ou modificam, e são complementares aos direitos legais obrigatórios aplicáveis à venda de produtos. Se acredita que este produto é defeituoso, contacte a Krups para instruções sobre como colocá-lo em reparação.

## PÓNGASE EN CONTACTO CON EL CLUB NESPRESSO/ CONTACTE O CLUBE NESPRESSO

Para obtener información adicional, en caso de problemas o simplemente para hacer cualquier consulta, llame al Club *Nespresso* o a un representante autorizado de *Nespresso*. Los datos de contacto del Club *Nespresso* o de su representante autorizado de *Nespresso* más cercano se encuentran en la carpeta «Bienvenido a *Nespresso*» incluida en la caja de la máquina o en [www.nespresso.com](http://www.nespresso.com)

Caso pretenda informações adicionais, em caso de problemas ou para simples aconselhamento, contacte o Club *Nespresso* ou agente autorizado *Nespresso*. Os contactos do seu Clube *Nespresso* ou agente autorizado *Nespresso* mais próximo encontram-se no dossier «Welcome to *Nespresso*» na caixa da sua máquina ou em [www.nespresso.com](http://www.nespresso.com)

**NL** Gebruikershandleiding

*Nespresso* - een exclusief systeem voor een perfecte espresso, kopje na kopje. Alle *Nespresso* machines hebben een uniek extractiesysteem dat een werkdruk van maximaal 19 bar garandeert. Alle parameters zijn daarbij uiterst nauwkeurig afgestemd zodat alle aroma's van de verschillende Grands Crus volledig vrijkomen, met een intense body en ongeëvenaard stevige en romige crema als eindresultaat.

**GR** Εγχειρίδιο Οδηγιών

Η *Nespresso* αποτελεί ένα μοναδικό σύστημα για να παρασκευάζετε τον τέλειο espresso, σε κάθε κύπια. Όλες οι μηχανές *Nespresso* είναι εξοπλισμένες με ένα αποκλειστικό σύστημα εκχύλισης που εγγυάται πίεση έως και 19 bar. Κάθε παράμετρος έχει υπολογιστεί με μεγάλη ακρίβεια για να διασφαλιστεί ότι όλα τα αρώματα κάθε Εκλεκτής Ποικιλίας μπορούν να απελευθερωθούν χαρίζοντας στον καφέ σώμα και δημιουργώντας μία εξαιρετικά παχιά και βελούδινη κρέμα.

INHOUD/ΠΕΡΙΕΧΟΜΕΝΑ

<b>Veiligheidsmaatregelen/Προφυλάξεις</b>	<b>56-59/59-62</b>
<b>Overzicht/Επισκόπηση</b>	<b>63</b>
<b>Specificaties/Τεχνικά χαρακτηριστικά</b>	<b>63</b>
<b>Εerste gebruik of na lange periode van niet-gebruik/ Πρώτη χρήση μετά από μεγάλη περίοδο αχρησίας</b>	<b>64</b>
<b>Energiebesparingsconcept/Εξοικονόμηση Ενέργειας</b>	<b>64</b>
<b>Koffie maken/Παρασκευή καφέ</b>	<b>65</b>
<b>Aeroccino - gebruiksaanwijzingen/Aeroccino - οδηγίες χρήσης</b>	<b>66-67</b>
<b>De Aeroccino reinigen/Καθαρισμός του aeroccino</b>	<b>68</b>
<b>Reinigen/Καθαρισμός</b>	<b>69</b>
<b>Ontkalken/Αφαίρεση καθαλατώσεων</b>	<b>69-70</b>
<b>Het watervolume programmeren/Υπολογίζοντας την ποσότητα του καφέ</b>	<b>71</b>
<b>Fabrieksinstellingen herstellen/Επαναφορά εργοστασιακών ρυθμίσεων</b>	<b>71</b>
<b>Leeg het systeem/Αδειάζοντας το σύστημα</b>	<b>71</b>
<b>Afvalverwijdering en milieubescherming/ Διάθεση απορριμμάτων και Προστασία του περιβάλλοντος</b>	<b>71</b>
<b>Storingen opsporen en verhelpen/Αντιμετώπιση προβλημάτων</b>	<b>72</b>
<b>Problemen met het bereiden van melkschuim/ Αντιμετώπιση προβλημάτων κατά τη παρασκευή αφρού γάλακτος</b>	<b>72</b>
<b>Beperkte garantie/Περιορισμένη εγγύηση</b>	<b>73</b>
<b>Contact opnemen met de Nespresso club/Επικοινωνία με την Nespresso</b>	<b>73</b>

VEILIGHEIDSMATREGELEN



**⚠ GEVAAR: de veiligheidsvoorschriften worden bij de machine geleverd. Lees deze voorschriften aandachtig door voordat u uw nieuwe machine voor het eerst gebruikt. Bewaar ze op een veilige plek, zodat u ze later als referentie kunt inzien.**

**⚠ GEVAAR: dit pictogram duidt op gevaar. Lees de veiligheidsmaatregelen om persoonlijke letsels en schade te voorkomen.**

**ℹ INFORMATIE: dit pictogram verwijst naar de instructies voor een correct en veilig gebruik van uw machine.**

• Deze machine is bedoeld voor de bereiding van recepten volgens de aanwijzingen die in deze

handleiding opgenomen zijn.

- Gebruik deze machine uitsluitend voor de doeleinden waarvoor het ontworpen is.
- Deze machine is bedoeld voor gebruik binnenshuis en het mag daarom uitsluitend bij normale temperaturomstandigheden worden gebruikt.
- Bescherm de machine tegen direct zonlicht en tegen langdurige blootstelling aan opspattend water en vocht.
- Deze machine is uitsluitend bedoeld voor huishoudelijk gebruik. De machine is niet bestemd om te gebruiken buiten de huishoudelijke omgeving, zoals: personeelskantines in winkels, kantoor- en overige werkomgevingen; door gasten van hotels, motels en overige verblijfsruimten; bed & breakfast.
- Deze machine mag gebruikt worden door kinderen vanaf acht jaar indien ze instructies hebben ontvangen over het veilige gebruik van de machine en de risico's begrijpen die ermee samenhangen. Het



schoonmaken en onderhouden van de machine mag niet gebeuren door kinderen, tenzij ze 8 jaar oud en onder toezicht van een volwassene zijn.

- Houd de machine en het snoer buiten het bereik van kinderen jonger dan 8 jaar.
- Deze machine mag gebruikt worden door personen met beperkte fysieke, zintuiglijke of verstandelijke vermogens, of met onvoldoende ervaring en kennis als er toezicht aanwezig is of ze instructies hebben ontvangen over het veilige gebruik van de machine en de risico's begrijpen die er mee samenhangen.
- Kinderen dienen deze machine niet als speelgoed te gebruiken.
- Gebruik de Aeroccino uitsluitend in combinatie met de meegeleverde basis.
- De fabrikant aanvaardt geen enkele aansprakelijkheid en de garantie is niet van toepassing bij enige vorm van commercieel gebruik, oneigenlijke bediening of gebruik van de machine, schade die het

gevolg is van gebruik voor andere onjuiste doeleinden.

### **Voorkom het risico op elektrocutie en brand.**

- Bij noodgevallen: de stekker direct uit het stopcontact verwijderen.
- Sluit de machine alleen aan op een geschikt, goed bereikbaar, geaard stopcontact. Controleer of de netspanning overeenkomt met de spanning die op het typeplaatje van de machine aangeduid staat. Bij onjuiste aansluiting vervalt de garantie.

### **Deze machine mag enkel aangesloten worden na de installatie.**

- Trek de kabel niet over scherpe randen en zorg dat ze niet bekneld raakt of naar beneden hangt.
- Voorkom blootstelling van de kabel aan hitte of vocht.
- Als de voedingskabel beschadigingen vertoont, dan dient deze door de fabrikant, een servicebedrijf of een ander bevoegd

bedrijf vervangen te worden om elk risico te voorkomen.

- Gebruik de machine niet als de kabel beschadigd is. Breng de machine terug naar de *Nespresso Club*.
- Gebruik indien noodzakelijk uitsluitend een geaarde verlengkabel, waarvan de kerndiameter minimaal 1.5 mm<sup>2</sup> bedraagt, of die geschikt is voor het vermogen.
- Om schade te voorkomen, mag de machine in geen geval geplaatst worden in de nabijheid van of op warme oppervlakken zoals verwarmingsradiatoren, fornuizen, ovens, gasbranders, open vuur of dergelijke.
- Plaats de machine altijd op een vlakke en stabiele ondergrond. Het oppervlak moet bestendig zijn tegen hitte en vloeistoffen als water, koffie, ontkalkingsmiddel en dergelijke.
- Neem de voedingskabel uit het stopcontact als u de machine lange tijd niet gebruikt. Verwijder de stekker uit het stopcontact door aan de stekker te trekken - niet aan de

voedingskabel; de kabel kan daarbij beschadigd raken.

- Vóór het schoonmaken of bij machine onderhoud de stekker uit het stopcontact verwijderen en de machine laten afkoelen.
- Om het apparaat te ontkoppelen, of om de bereiding te stoppen, verwijdert u de stekker uit het stopcontact.
- Raak de voedingskabel nooit met natte handen aan.
- Dompel de machine of onderdelen van dit apparaat in geen geval in water of andere vloeistoffen.
- Machine en machineonderdelen in geen geval in de vaatwasser plaatsen.
- Elektriciteit en water gaan niet samen en kunnen resulteren in elektrocutie.
- Machine niet openmaken. Levensgevaarlijke elektrische spanning!
- Plaats geen voorwerpen in de openingen van de machine. Daarbij bestaat de kans op brand of elektrische schokken!

- Het gebruik van accessoires die niet worden aanbevolen, kan resulteren in brand, elektrische schokken of letsel aan personen.

### **Voorkom kans op letsels tijdens gebruik.**

- Laat de machine nooit onbewaakt achter tijdens gebruik.
- De machine niet gebruiken als het beschadigd is of niet meer naar behoren werkt. Verwijder de stekker in een dergelijk geval direct uit het stopcontact. Neem contact op met de *Nespresso* Club voor onderzoek, reparatie of afstelling.
- Een beschadigde machine kan elektrische schokken, brandwonden en brand veroorzaken.
- Klap de capsulehouder steeds helemaal dicht en open deze in geen geval tijdens gebruik! Gevaar voor verbranding!
- Plaats uw vingers nooit onder de uitloop - vermijd brandwonden.
- Plaats nooit uw vingers in de capsuleruimte of in het inlegmechanisme. Gevaar voor

persoonlijk letsel!

- Als de capsule niet geperforeerd is door de messen in de capsulehouder, kan er water langs de capsule geperst worden, waardoor de machine beschadigd kan raken.
- Gebruik nooit een beschadigde of vervormde capsule. Als er een capsule geblokkeerd zit in de capsuleruimte, schakel dan de machine eerst uit en trek de stekker uit het stopcontact alvorens andere handelingen te verrichten. Neem contact op met de *Nespresso* Club.
- Vul het waterreservoir alleen met vers en drinkbaar water.
- Maak het waterreservoir leeg als u de machine langere tijd niet gebruikt (tijdens vakanties etc.).
- Vervang het water alvorens de machine opnieuw in gebruik te nemen na een weekend of vergelijkbaar tijdsbestek.
- Gebruik deze machine nooit zonder de lekbak en het lekrooster in de machine te plaatsen om te voorkomen dat er water terecht komt op de oppervlakken rondom de machine.
- Hete oppervlakken niet aanraken. Gebruik handgrepen, beschermde oppervlakken of knoppen.
- Houd het deksel van de melkopschuimer altijd gesloten tijdens de bereiding om verbranding te vermijden.
- Wees uiterst voorzichtig wanneer u een apparaat met hete vloeistoffen verplaatst.
- Gebruik geen agressieve schoonmaakmiddelen of oplosmiddelen. Gebruik een vochtige doek en een mild schoonmaakmiddel om het oppervlak van de machine schoon te maken.
- Gebruik alleen propere hulpmiddelen om de machine te reinigen.
- Verwijder na het uitpakken van de machine het plasticfolie van het lekbakrooster en gooi het weg.
- Deze machine werd ontworpen voor *Nespresso* koffiecapsules die exclusief verkrijgbaar zijn via de *Nespresso*

Club. De kwaliteit van *Nespresso* kan alleen worden gegarandeerd bij gebruik van de (originele) *Nespresso* capsules in de daarvoor geschikte *Nespresso* machine.

- Alle *Nespresso* machines worden streng gecontroleerd. Steekproefsgewijs worden er machines op goede werking getest. Om die reden kunnen bepaalde machines sporen van gebruik vertonen.
- *Nespresso* behoudt zich het recht voor deze instructies te wijzigen zonder voorafgaande kennisgeving.

### **De Aeroccino reinigen**

- Verwijder de stekker uit het stopcontact als u de Aeroccino 4 lange tijd niet gebruikt en voordat u deze schoonmaakt. Zorg dat de Aeroccino afgekoeld is, voordat u het schoonmaken begint. Verwijder de Aeroccino van de basis voordat u deze schoonmaakt.

- Wanneer de onderkant van de Aeroccino nat is, droog deze dan voordat u de Aeroccino terugplaatst op het contactpunt op de basis. Elektriciteit en water gaan niet samen en kunnen resulteren in elektrocutie.
- Plaats niet in de vaatwasser en dompel het apparaat niet in water.  Dompel de onderkant, waar het elektrische contact zich bevindt van de Aeroccino, niet onder water. Maak de binnenkant van de Aeroccino schoon met een zacht afwasmiddel en spoel met lauwwarm water.

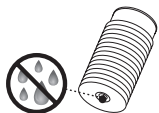

Aeroccino nat is, droog deze dan voordat u de Aeroccino

## Ontkalken

- Bij correct gebruik zorgt het Nespresso ontkalkingsmiddel ervoor dat uw machine de hele levensduur lang goed werkt en dat uw koffiebeleving net zo perfect blijft als op de eerste dag.
- Voor koffie en koffie&melk machines, ontkalk volgens het advies in de gebruikshandleiding of specifieke ontkalkingswaarschuwingen.

**BEWAAR DEZE GEBRUIKSAANWIJZING OP EEN VEILIGE PLAATS**  
**Als deze machine wisselt van eigenaar, geef deze gebruiksaanwijzing er dan bij. Deze gebruiksaanwijzing is ook als PDF te downloaden op de website nespresso.com**

## ΜΕΤΡΑ ΑΣΦΑΛΕΙΑΣ



**⚠ Προσοχή: Τα μέτρα ασφαλείας αποτελούν μέρος της συσκευής. Διαβάστε τα προσεκτικά πριν χρησιμοποιήσετε τη νέα σας συσκευή για πρώτη φορά. Φυλάξτε τα σε μία θέση όπου μπορείτε να τα βρείτε εύκολα και να αναφέρεστε σε αυτά στο μέλλον.**

**⚠ Προσοχή: Όταν εμφανίζεται αυτό το σήμα, παρακαλούμε αναφερθείτε στα μέτρα ασφαλείας για να αποφευχθεί οποιαδήποτε ζημία και βλάβη.**

**ℹ Πληροφορίες: Όταν βλέπετε αυτό το σήμα, παρακαλούμε λάβετε υπόψη σας τη συμβουλή που δίνεται για την ορθή και ασφαλή χρήση της συσκευής σας.**

- Η συσκευή προορίζεται για την παρασκευή ροφημάτων σύμφωνα με τις συγκεκριμένες οδηγίες.
- Μην χρησιμοποιείτε τη συσκευή για άλλον σκοπό εκτός από αυτόν για τον οποίο προορίζεται.
- Η συσκευή αυτή έχει σχεδιαστεί μόνο για χρήση σε εσωτερικό χώρο και σε μη ακραίες συνθήκες θερμοκρασίας.
- Προστατέψτε τη συσκευή από την άμεση έκθεση σε ηλιακή ακτινοβολία, το συχνό πιτσίλισμα από νερό και την υγρασία.
- Η συσκευή προορίζεται μόνο για οικιακή χρήση. Δεν προορίζεται για χρήση σε: κουζίνες προσωπικού σε καταστήματα, γραφεία και άλλους χώρους εργασίας; σε αγροικίες; από πελάτες σε ξενοδοχεία, μοτέλ και άλλους ανάλογους χώρους διαμονής; χώρους τύπου bed and breakfast.
- Η συσκευή μπορεί να χρησιμοποιηθεί από παιδιά τουλάχιστον 8 ετών και άνω, εφόσον επιβλέπονται και τους έχουν δοθεί οδηγίες για την ασφαλή χρήση της συσκευής και συνειδητοποιούν

- πλήρως τους εμπλεκόμενους κινδύνους. Ο καθαρισμός και η συντήρηση δε θα γίνονται από παιδιά εκτός εάν είναι πάνω από 8 ετών και επιβλέπονται από ενήλικα.
- Φυλάξτε τη συσκευή και το καλώδιό της μακριά από παιδιά κάτω των 8 ετών.
  - Η συσκευή μπορεί να χρησιμοποιηθεί από άτομα με μειωμένη φυσική, αισθητηριακή ή νοητική ικανότητα ή από άτομα που δεν διαθέτουν επαρκή γνώση ή εμπειρία, υπό τον όρο ότι επιβλέπονται ή έχουν λάβει οδηγίες για την ασφαλή χρήση της συσκευής και κατανοούν τους κινδύνους.
  - Τα παιδιά δε θα χρησιμοποιούν τη συσκευή ως παιχνίδι.
  - Η συσκευή πρέπει να χρησιμοποιείται μόνο με τη βάση που διατίθεται.
  - Ο κατασκευαστής δεν αποδέχεται καμία ευθύνη και η εγγύηση δε θα ισχύει σε καμία περίπτωση εμπορικής χρήσης, ακατάλληλου χειρισμού ή χρήσης της συσκευής, καθώς και για οποιαδήποτε

βλάβη προκληθεί από χρήση για άλλους σκοπούς, κακή λειτουργία, ερασιτεχνική επισκευή ή αδυναμία συμμόρφωσης με τις εν λόγω οδηγίες.

### **Αποφύγετε κινδύνους μοιραίου ηλεκτροσόκ και πυρκαγιάς.**

- Σε περίπτωση εκτάκτου ανάγκης: βγάλτε αμέσως το φισ από την πρίζα παροχής ρεύματος.
- Συνδέετε τη συσκευή μόνο σε κατάλληλη, εύκολα προσβάσιμη, γειωμένη παροχή ρεύματος. Σιγουρευτείτε ότι η τάση της παροχής ρεύματος είναι η ίδια με την αναγραφόμενη στον πίνακα χαρακτηριστικών. Η χρήση ακατάλληλης σύνδεσης επισύρει ακύρωση της εγγύησης.

### **Η συσκευή θα πρέπει να συνδέεται με το ρεύμα μόνο μετά την εγκατάστασή της.**

- Μην τραβάτε το καλώδιο πάνω από αιχμηρά άκρα, χρησιμοποιήστε κατάλληλο τρόπο συγκράτησης ή

αφήστε το να κρέμεται ελεύθερα.

- Κρατήστε το καλώδιο μακριά από θερμότητα και υγρασία.
- Εάν το καλώδιο του ρεύματος είναι κατεστραμμένο, θα πρέπει να αντικατασταθεί από τον κατασκευαστή, εξουσιοδοτημένο επισκευαστή ή άλλο αντίστοιχης αρμοδιότητας άτομο.
- Εάν το καλώδιο είναι κατεστραμμένο, μη λειτουργείτε τη συσκευή. Επιστρέψτε τη συσκευή στο Nespresso Club ή σε εξουσιοδοτημένο αντιπρόσωπο της Nespresso.
- Εάν απαιτείται καλώδιο επέκτασης, χρησιμοποιήστε μόνο γειωμένο καλώδιο με διατομή αγωγού τουλάχιστον 1.5 mm<sup>2</sup> ή που να ανταποκρίνεται στο παρεχόμενο ρεύμα.
- Για την αποφυγή επικίνδυνης βλάβης, μην τοποθετείτε ποτέ τη συσκευή πάνω ή δίπλα σε επιφάνειες με θερμότητα, όπως θερμαντικά σώματα, εστίες κουζίνας, καυστήρες γκαζιού, ακάλυπτη φλόγα, ή παρόμοιες πηγές.

- Πάντα ακουμπάτε τη συσκευή πάνω σε μία οριζόντια, σταθερή κι ομαλή επιφάνεια. Η επιφάνεια θα πρέπει να είναι ανθεκτική σε θερμότητα και υγρά, όπως νερό, καφέ, καθαριστικό καθαλατώσεων ή παρόμοια.
- Αποσυνδέετε τη συσκευή από την παροχή ρεύματος, όταν δεν την χρησιμοποιείτε για μεγάλα διαστήματα. Όταν αποσυνδέετε τη συσκευή τραβήξτε το φισ και όχι το ίδιο το καλώδιο, για να μην προκαλέσετε ζημιά στο καλώδιο.
- Πριν τον καθαρισμό ή τη συσκευασία, βγάλτε το φισ από την πρίζα κι αφήστε τη συσκευή να κρυώσει.
- Για να αποσυνδέσετε τη συσκευή, σταματήστε ό,τι ετοιμάζετε, κι έπειτα βγάλτε το φισ από την πρίζα παροχής ρεύματος.
- Ποτέ μη πιάνετε το καλώδιο με βρεγμένα χέρια.
- Ποτέ μην βυθίζετε τη συσκευή ή μέρος αυτής σε νερό ή άλλο υγρό.
- Ποτέ μην τοποθετείτε τη συσκευή ή μέρος αυτής σε πλυντήριο πιάτων.
- Ο συνδυασμός ηλεκτρισμού

και νερού είναι επικίνδυνος και μπορεί να προκαλέσει μοιραία ηλεκτροπληξία.

- Μην ανοίγετε τη συσκευή. Η τάση του ρεύματος στο εσωτερικό είναι επικίνδυνη!
- Μην τοποθετείτε τίποτα στα ανοίγματα της συσκευής. Εάν το κάνετε, μπορεί να προκαλέσετε φωτιά ή ηλεκτροσόκ!
- Η χρήση εξαρτημάτων που δε συνίσταται από τον κατασκευαστή μπορεί να οδηγήσει σε φωτιά, ηλεκτροσόκ ή τραυματισμό.

### **Αποφεύγοντας πιθανή βλάβη κατά τη λειτουργία της συσκευής.**

- Ποτέ μην αφήνετε τη συσκευή χωρίς επίβλεψη όταν είναι σε λειτουργία.
- Μη χρησιμοποιείτε τη συσκευή στις περιπτώσεις που είναι κατεστραμμένη, έχει πέσει ή δε λειτουργεί τέλεια. Βγάλτε αμέσως το φιν από την πρίζα παροχής ρεύματος. Επικοινωνήστε με το *Nespresso Club* ή εξουσιοδοτημένο

εκπρόσωπο της *Nespresso* για έλεγχο, επισκευή ή ρύθμιση της συσκευής.

- Μία κατεστραμμένη συσκευή μπορεί να προκαλέσει ηλεκτροσόκ, εγκαύματα και φωτιά.
- Πάντα σείρετε το πορτάκι του υποδοχέα καψουλών μέχρι το τέλος της διαδρομής του, και ποτέ μην το ανοίγετε ενώ η συσκευή είναι σε λειτουργία. Μπορεί να προκληθεί έγκαιμα.
- Μη βάζετε τα δάχτυλά σας κάτω από το στόμιο εκκροής καφέ, κίνδυνος εγκαύματος.
- Μη βάζετε τα δάχτυλά σας στο τμήμα καψουλών ή στον αγωγό καψουλών. Κίνδυνος τραυματισμού!
- Το νερό μπορεί να ρέει γύρω από την κάψουλα, όταν αυτή δεν έχει διατρυθεί από τις λεπίδες, προκαλώντας βλάβη στη συσκευή.
- Ποτέ μη χρησιμοποιείτε μία κατεστραμμένη ή παραμορφωμένη κάψουλα. Εάν μία κάψουλα έχει μπλοκάρει μέσα στο τμήμα καψουλών, σβήστε τη μηχανή και βγάλτε τη από την πρίζα, πριν προβείτε σε οποιαδήποτε ενέργεια.

Καλέστε το *Nespresso Club* ή εξουσιοδοτημένο εκπρόσωπο της *Nespresso*.

- Γεμίστε το δοχείο νερού με φρέσκο πόσιμο νερό.
- Αδειάζετε το δοχείο νερού, όταν η συσκευή δεν πρόκειται να χρησιμοποιηθεί για μεγάλο διάστημα (διακοπές, κ.λπ.).
- Αντικαταστήστε το νερό στο δοχείο νερού, εάν η συσκευή δεν έχει λειτουργήσει για ένα σαββατοκύριακο ή παρόμοιο χρονικό διάστημα.
- Μη χρησιμοποιείτε τη συσκευή χωρίς το δίσκο και το πλέγμα αποστράγγισης για να αποφευχθεί η διαρροή υγρών σε γειτονικές επιφάνειες.
- Μην αγγίζετε ζεστές επιφάνειες. Χρησιμοποιήστε χερούλια, προστατευμένες επιφάνειες ή κουμπιά.
- Διατηρείτε πάντα το καπάκι του εξαρτήματος για το αφρόγαλα κλειστό κατά την παρασκευή για την αποφυγή εγκαυμάτων.
- Θα πρέπει να δίδεται εξαιρετική προσοχή όταν μετακινείτε τη συσκευή ενώ περιέχει ζεστά υγρά.
- Μη χρησιμοποιείτε κανένα δυνατό καθαριστικό προϊόν ή διάλυμα καθαρισμού. Χρησιμοποιήστε ένα βρεγμένο πανί και μαλακό καθαριστικό προϊόν για να καθαρίσετε τις επιφάνειες της μηχανής.
- Για να καθαρίσετε τη συσκευή, χρησιμοποιήστε μόνο καθαρά εργαλεία καθαρισμού.
- Όταν αποσυσκευάζετε τη μηχανή, αφαιρέστε την πλαστική μεμβράνη και πετάξτε τη.
- Η συσκευή έχει σχεδιαστεί για να χρησιμοποιεί κάψουλες καφέ *Nespresso* που διατίθενται αποκλειστικά από το *Nespresso Club* τον εξουσιοδοτημένο εκπρόσωπο της *Nespresso*.
- Όλες οι συσκευές *Nespresso* υποβάλλονται σε αυστηρούς ελέγχους. Πραγματοποιούνται τεστ αξιοπιστίας υπό συνθήκες πρακτικής χρήσης κατά τυχαία διαστήματα σε επιλεγμένες μονάδες. Για το λόγο αυτό, η μηχανή σας μπορεί να έχει

ίχνη προηγούμενης χρήσης.

- Η Nespresso διατηρεί το δικαίωμα να αλλάξει τις οδηγίες χωρίς πρότερη ειδοποίηση.

## Καθαρισμός του Aeroccino

- Αποσυνδέετε τη συσκευή από την πρίζα όταν δε χρησιμοποιείται για μεγάλο χρονικό διάστημα ή πριν από τον καθαρισμό. Αφήστε τη συσκευή να κρυώσει πριν τοποθετήσετε ή αφαιρέσετε μέρη της συσκευής και πριν από τον καθαρισμό της. Απομακρύνετε τη συσκευή από τη βάση πριν τον καθαρισμό.
- Παρακαλούμε σιγουρευτείτε ότι η κάτω επιφάνεια του Aeroccino

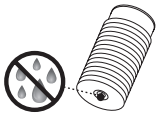

και η επιφάνεια κάτω από τη βάση είναι στεγνές, ιδιαίτερα η

υποδοχή σύνδεσης με το ρεύμα, πριν από τη χρήση. Ο ηλεκτρισμός σε συνδυασμό με το νερό μπορεί να προκαλέσουν μοιραίο ηλεκτροσόκ.

- Μη βυθίζετε τη βάση ή την κανάτα σε νερό ή άλλα υγρά. Μην τοποθετείτε το Aeroccino στο

πλυντήριο πιάτων. Ο ηλεκτρισμός σε συνδυασμό με το νερό μπορεί να προκαλέσουν μοιραίο ηλεκτροσόκ.

## Αφαίρεση καθαλατώσεων

- Το διάλυμα καθαρισμού καθαλατώσεων της Nespresso, όταν χρησιμοποιείται σωστά, βοηθά στο να διασφαλιστεί η σωστή λειτουργία της μηχανής σας καθόλη τη διάρκεια ζωής της και η εμπειρία καφέ που έχετε να είναι τόσο τέλεια όσο την πρώτη ημέρα που δοκιμάσατε τον καφέ.
- Για μηχανές καφέ και καφέ&γάλακτος, καθαρίζετε τις καθαλατώσεις σύμφωνα με τις συστάσεις του εγχειριδίου χρήσης ή συγκεκριμένες ειδοποιήσεις.

## ΦΥΛΑΞΤΕ ΑΥΤΕΣ ΤΙΣ ΟΔΗΓΙΕΣ

**Δώστε τις στον επόμενο χρήστη.**

**Οι εν λόγω «οδηγίες χρήσης» διατίθενται και σε μορφή αρχείου PDF στη διεύθυνση [www.nespresso.com](http://www.nespresso.com)**

**Inhoud verpakking/Περιεχόμενα συσκευασίας**



Koffiemachine  
Μηχανή καφέ



Nespresso Grand Cru capsuleset  
Δώρο γευστικής δοκιμής από κάψουλες Εκλεκτών Ποικιλιών Nespresso



“Welcome to Nespresso” matje  
Φάκελος καλωσορίσματος «Welcome to Nespresso»



Gebruikershandleiding  
Εγχειρίδιο χρήστη

- A** Softtoetsen. Alle toetsen werken door aanraking.  
Ristretto toets  
Espresso toets  
Lungo toets  
Περιοχή μαλακών κουμπιών:  
Κουμπί Ristretto  
Κουμπί Espresso  
Κουμπί Lungo
- B** Slider voor het inleggen van capsules  
Υποδοχέας για την εισαγωγή της κάψουλας
- C** Regelbaar kopjesrooster en lekrooster  
Ρυθμιζόμενη βάση κουπιών και σχάρα αποστράγγισης
- D** Reservoir voor gebruikte capsules  
Δοχείο χρησιμοποιημένων καψουλών & δίσκος αποστράγγισης
- E** Koffie-uitloop  
Στόμιο εκροής καφέ
- F** Regelbare arm van het waterreservoir  
Ρυθμιζόμενος βραχιόνιος δοχείου νερού
- G** Aeroccino-melkopschuimer  
Aeroccino παρασκευαστής αφρού γάλακτος
- H** Waterreservoir  
Δοχείο νερού
- I** Deksel van het waterreservoir  
Καπάκι δοχείου νερού

- J** Opschuimveer (voor melkschuim)  
Ελατήριο αναδευτήρα (για αφρό γάλακτος)
- K** Mixer (voor warme melk)  
Αναδευτήρας (για ζεστό γάλα)
- L** Deksel  
Καπάκι
- M** Afdichting  
Μονωτικός δακτύλιος
- N** Start/Stop-knop  
Κουμπί Έναρξης/Σταματήματος
- O** Opslag voor opschuimveer  
Αποθήκευση αναδευτήρα



**SPECIFICATIES/ΤΕΧΝΙΚΑ ΧΑΡΑΚΤΗΡΙΣΤΙΚΑ U&MILK XN260**

220-240V, 50-60 Hz, 1700W	0.8 L
<b>P</b> max 19 bar	213 mm  251 mm  365 mm
~ 4 kg	3593

ΕΡΣΤΕ ΓΕΒΡΥΚ ΟΥ ΝΑ ΛΑΝΓΕ ΠΕΡΥΟΔΕ ΒΑΝ ΝΥΕΤ-ΓΕΒΡΥΚ/  
ΠΡΩΤΗ ΧΡΗΣΗ ΜΕΤΑ ΑΠΟ ΜΕΓΑΛΗ ΠΕΡΥΟΔΟ ΑΧΡΗΣΥΑΣ

**!** Lees eerst de veiligheidsinstructies om de kans op levensgevaarlijke elektrische schokken en brand te vermijden.

Καταρχήν διαβάστε τα μέτρα ασφάλειας για την αποφυγή κινδύνων μοιραίας ηλεκτροπληξίας και πυρκαγιάς.

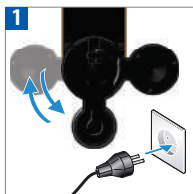

Κιες δε ποσίτε βυρ ηετ υατερρεσίβοιρ. Στεεκ δε στεκκερ νι ηετ στωρκοκτακτ. Επιλέξε θέση για το δοχείο νερού Συνδέστε το φως της μηχανής στην πρίζα.



Σποελ ηετ υατερρεσίβοιρ αφ αλβορενς διτε υυλλεν μετ δριנקυατερ. Μαακ δε Αεορρικόνο σκωοον υοορδατ υ δεζε δε εερστε κεερ γεβρυκτ εν ηα ελκ γεβρυκ υ ολγνσ δε ινστωρικόοιτ οπ γαγίνα 68. Ξεπλύνατε το δοχείο νερού πριν το γεμίσετε με πόσιμο νερό. Καθαρίστε την κανάτα πριν την πρώτη χρήση και μετά από κάθε χρήση ακολουθώντας τις οδηγίες της σελίδας 68.



**!** Plaats het lekbakje, de Aeroccino en het capsule-reservoir op hun plaats. Gebruik voor uw veiligheid de machine enkel met het lekbakje en het capsule-reservoir op de juiste plaats.

**!** Τοποθετήστε το δίσκο αποστράγγισης, το Aeroccino και το δοχείο συλλογής καψουλών στη θέση τους. Για την ασφάλειά σας, χρησιμοποιήστε τη μηχανή μόνον όταν ο δίσκος αποστράγγισης και το δοχείο συλλογής καψουλών βρίσκονται στη θέση τους.



Ζετ δε μαχίνη οπ ΟΝ δοορ δε σλιδερ τε οπενεν εν δεζε ναρ δε αχτερκαντ υα δε μαχίνη τε δυεν. Κνιππερ ενδ λαμπγι οπ een υα δε κοφφιετοεσεν: υερυαρτ κίρκα 25 σεκονδεν υοορ λαμπγι στωπτ μετ κνιππερεν: κλααρ υοορ γεβρυκ. Δε μαχίνη καν οπ ιεδερ μομεντ ιν δε ΟΥΥ stand υοορ εν γεζετ δοορ een υα δε τοετσεν λανγερ δαν 3 σεκονδεν ιν τε δρυκκεν. Τερ βεστωγίση γααν δε ανδερε τυεε τοετσεν κνιππερεν. Ανάψτε τη συσκευή με το άνοιγμα του «υποδοχέα», σπρώχνοντάς τον προς το πίσω μέρος της συσκευής. Φως που αναβοσβήνει σε ένα από τα κουμιά καφέ: προθέρμανση μηχανής για περ.25 δευτερόλεπτα Σταθερό φως: μηχανή έτοιμη για λειτουργία. Μπορείτε να σβήσετε τη μηχανή οποιαδήποτε στιγμή, εφόσον το πορτάκι του υποδοχέα καψουλών, είναι κλειστό, κρατώντας πατημένο οποιοδήποτε κουμπί για πάνω από 3 δευτερόλεπτα, κι επιβεβαιώνεται όταν τα 2 άλλα κουμιά αναβοσβήνουν.



Ζετ een reservoir onder de koffie-uitloop. Δρυκ οπ δε Lungo τοετς. Σλυιτ υε σλιδερ οπ δε μαχίνη τε σποελεν. Ηερhaal δεζε ηανδελίη 3 μααλ. Τοποθετήστε ένα δοχείο κάτω από το στόμιο εκροής. Πατήστε το κουμπί Lungo. Κλείστε τον υποδοχέα για να ξεπλυθεί η μηχανή. Επανάλαβε τρεις φορές.

ΕΝΕΡΓΕΒΕΣΠΑΡΥΓΣΚΟΝΚΕΠΤ/  
Η ΙΔΕΑ ΕΞΟΙΚΟΝΟΜΗΣΗΣ ΕΝΕΡΓΕΥΑΣ



Αυτομάτικε ΟΥΥ stand: δε μαχίνη γαατ αυτομάτικη ιν δε ΟΥΥ stand ναδατ δεζε 9 μινυτεν λανγ νιετ ις γεβρυκτ. Λειτουργία αυτόματου σβήσιματος: η μηχανή θα σβήσει αυτόματα μετά από 9 λεπτά χωρίς χρήση.



Δε μαχίνη καν οπ ιεδερ μομεντ ιν δε ΟΥΥ stand υοορ εν γεζετ αλς δε καψυλεηοοδερ δίχτ ις, δοορ een υα δε τοετσεν τεν μινστε 3 σεκονδεν ιν τε δρυκκεν. Τερ βεστωγίση γααν δε ανδερε τυεε τοετσεν κνιππερεν. Μπορείτε να σβήσετε τη μηχανή οποιαδήποτε στιγμή, εφόσον το πορτάκι του υποδοχέα καψουλών, είναι κλειστό κρατώντας πατημένο οποιοδήποτε κουμπί για πάνω από 3 δευτερόλεπτα, κι επιβεβαιώνεται όταν τα 2 άλλα κουμιά αναβοσβήνουν.



Ομ δε ΟΥΥ stand αυτομάτικη τε υιζίγην υα 9 ναρ 30 μινυτεν, σλυιτ υε σλιδερ, εν ηοοδυτ υε δε Lungo εν δε Ristretto τοετσεν τεν μινστε 3 σεκονδεν ινγεδρυκτ. Espresso τοετς κνιππερτ 1 κεερ. Ομ τυεγ τε ζεττεν ναρ 9 μινυτεν, ηερhaal υ δεζε δεζε procedure. Espresso κνιππερτ 3 κεερ. Για να αλλάξετε τη ρύθμιση αυτόματου σβήσιματος από 9 σε 30 λεπτά, με κλειστό τον υποδοχέα, πατήστε και κρατήστε πατημένα τα κουμιά Lungo και Ristretto για περισσότερο από 3 δευτερόλεπτα. Το κουμπί Espresso αναβοσβήνει μία φορά. Για να επαναφέρετε τη ρύθμιση των 9 λεπτών, επαναλάβετε την ίδια διαδικασία. Το κουμπί Espresso αναβοσβήνει 3 φορές.





1 Vul het water-reservoir met drinkwater. Γεμίστε το δοχείο νερού με φρέσκο πόσιμο νερό.



2 Zet een kopje onder de koffie-uitloop. Zet de machine op ON door op de slider te drukken of door op de Soft Touch Area te drukken. Knipperend lampje op een van de koffietoetsen: verwarmt circa 25 seconden voor. Lampje stopt met knipperen: klaar voor gebruik. Τοποθετήστε ένα δοχείο κάτω από το στόμιο εκροής. Ανάψτε τη μηχανή, είτε σπρώχνοντας τον υποδοχέα είτε πατώντας την Περιοχή των Μαλακών Κομπιόν. Φως που αναβοβλίνει σε ένα από τα κουμπιά καφέ: προθέρμανση μηχανής για περ. 25 δευτερόλεπτα. Σταθερό φως: μηχανή έτοιμη για λειτουργία.



Ristretto 25 ml  
Espresso 40 ml  
Lungo 110 ml

3 Selecteer de Ristretto (25 ml), Espresso (40 ml) of Lungo (110 ml) toets, afhankelijk van de aanbevolen kopgrootte van de gekozen Grand Cru. Zelfs wanneer de machine voorverwarmt, kunt u de gewenste koffietoets selecteren. De koffie zal dan automatisch uitlopen wanneer de machine klaar is. Επιλέξτε το κουμπί Ristretto (25ml), Espresso (40 ml) ή Lungo (110 ml) με βάση την προτεινόμενη δόση κούπας για την επιλεγείσθια Εκλεκτή Ποικιλία. Μπορείτε να επιλέξετε το επιθυμητό κουμπί καφέ, ακόμα κι όταν η μηχανή ακόμα προθερμαίνεται. Ο καφές θα αρχίσει να ρέει αυτόματα όταν η μηχανή είναι έτοιμη.

**i** De machine stelt u de meest frequente kopgrootte voor (op basis van de laatste 11 kopjes), Espresso als fabrieksinstelling. U kunt dit wijzigen door een andere kopgroottetoets te selecteren. Η μηχανή σας προτείνει το μέγεθος κούπας που χρησιμοποιείται συχνότερα (με βάση τους τελευταίους 11 καφέδες), η δόση Espresso είναι η εργοστασιακή ρυθμιζόμενη. Μπορείτε να το αλλάξετε, επιλέγοντας οποιοδήποτε άλλο μέγεθος κούπας.



4 Open de slider helemaal en plaats de capsule. Ανοίξτε τελείως τον υποδοχέα και εισάγετε την κάψουλα.



5 Sluit de slider. De bereiding stopt automatisch. Κλείστε τον υποδοχέα. Η παρασκευή θα σταματήσει αυτόματα.



6 Om de koffie-uitloop eerder te stoppen, drukt u de actieve toets in of verplaatst u de slider naar de achterkant van de machine totdat deze stopt. Για να σταματήσετε την ροή καφέ νωρίτερα πατήστε το ενεργό κουμπί ή σπρώξτε τον υποδοχέα προς το πίσω μέρος της μηχανής μέχρι να σταματήσει.



7 Om uw koffie handmatig bij te vullen, tiktijdens het bereiden selecteert u de nieuwe gewenste kopgroottetoets. Deze machine stopt onmiddellijk als het geëxtraheerde koffievolumen al meer is dan de nieuwe gewenste kopgrootte. Για να γεμίσετε τελείως την κούπα του καφέ σας, πατήστε ένα οποιοδήποτε κουμπί μεγέθους κούπας καφέ μέσα σε 4 δευτερόλεπτα από το τέλος της παρασκευής καφέ και για να σταματήσει η ροή πατήστε ξανά το ενεργό κουμπί.



8 Om de geselecteerde kopgrootte te wijzigen tijdens het bereiden selecteert u de nieuwe gewenste kopgroottetoets. Deze machine stopt onmiddellijk als het geëxtraheerde koffievolumen al meer is dan de nieuwe gewenste kopgrootte. Για να αλλάξετε το επιλεγθέν μέγεθος κούπας ενώ γίνεται η παρασκευή του καφέ, επιλέξτε το κουμπί με το νέο μέγεθος που επιθυμείτε. Η μηχανή θα σταματήσει αμέσως, εάν ο όγκος του καφέ που έχει εκχυλιστεί είναι ήδη μεγαλύτερος από το νέο επιθυμητό μέγεθος κούπας.



9 Om een melkreceptenglas te plaatsen, schuift u de kophouder naar de magneten aan de linker- of rechterzijde. De capsule wordt automatisch uitgeworpen. Για να τοποθετήσετε ένα ποτήρι συνταγών γάλακτος, μετακινήστε τη βάση κομπιόν προς τους μαγνήτες που βρίσκονται δεξιά ή αριστερά. Η εξάγωγή της κάψουλας θα γίνει αυτόματα.

**⚠ WAARSCHUWING:** Risico op elektrische schokken en brand! Zorg ervoor dat de onderkant van de melkopschuimer droog is.

**⚠ ΠΡΟΣΟΧΗ:** Κίνδυνος ηλεκτροπληξίας και φωτιάς! Σιγουρευτείτε ότι η κάτω πλευρά του παρασκευαστή αφρού γάλακτος είναι στεγνή.

**i TIP:** Gebruik voor optimaal melkschuim gekoelde volle of halvolle melk met een gekoelde temperatuur van ongeveer 4 tot 6°C. Gebruik omwille van hygiënische redenen enkel warmtebehandelde (gepasteuriseerde), gekoelde en pas geopende melk. Ijsgekoelde.

**ΣΥΜΒΟΥΛΗ:** Για τον τέλει αφρό γάλακτος χρησιμοποιείτε πλήρες ή ημι-αποβουτυρωμένο γάλα σε θερμοκρασία ψυγείου (περίπου 4 βαθμούς C). Για τη διασφάλιση των συνθηκών υγιεινής, χρησιμοποιείτε θερμικάεπεξεργασμένο (παστεριωμένο) γάλα, που έχει διατηρηθεί στο ψυγείο και έχει ανοιχθεί μόνο πρόσφατα. Το γάλα που είναι παγωμένο δεν θα κάνει αφρό.

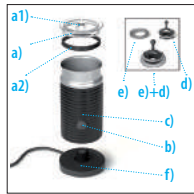

1. Overzicht: **a)** Deksel **a1)** Opslag voor opschuimveer **a2)** Afdichting **b)** Start/Stop-knop **c)** Melkopschuimer **d)** Mixer (voor warme melk) **e)** Opschuimveer (voor melkschuim) **f)** Voet.  
1. Επισκόπηση: **a)** Καπάκι **a1)** Αποθήκευση αναδευτήρα **a2)** Μονωτικός δακτύλιος **b)** Κουμπί Έναρξης/Σταματήματος **c)** Παρασκευαστής αφρού γάλακτος **d)** Αναδευτήρας (για ζεστό γάλα) **e)** Ελατήριοαναδευτήρα(γιααφρόγάλακτος) **f)** Βάση.



2. Reinig voor eerste gebruik. Plaats de juiste klapper.  
2. Καθαρίστε πριν από την πρώτη χρήση. Συνδέστε το κατάλληλο αναδευτήρα.

**⚠ LET OP:** Om hygiënische omstandigheden en het juiste onderhoud van de apparatuur te waarborgen, is het sterk aanbevolen om geen speciaal vrijrijkte melk, opgeloste poedermelk of gearomatiseerde melk te gebruiken. **⚠ LET OP:** Siroop, suiker, chocoladepoeder of andere toevoegingen mogen niet direct in de AeroCCINO toegevoegd worden. Dit kan de coating beschadigen tijdens de bereiding.

**⚠ ΠΡΟΣΟΧΗ:** Για να διασφαλιστούν οι συνθήκες υγιεινής και η κατάλληλη συντήρηση του εξοπλισμού, συστήνεται ιδιαίτέρως να μη χρησιμοποιούνται ειδικά εμπλουτισμένα γάλατα, υγρά γάλατα που δημιουργήθηκαν από γάλα σε σκόνη ή γάλατα με γεύσεις. **⚠ ΠΡΟΣΟΧΗ:** Σιρόπι, ζάχαρη, κακάο σκόνη ή οποιαδήποτε άλλα πρόσθετα δε θα πρέπει να τα βάζετε απευθείας μέσα στην κανάτα. Κάτι τέτοιο μπορεί να βλάψει την (εσωτερική) επικάλυψη της κανάτας κατά την παρασκευή.



3. Vul de melkopschuimer tot een van de beide «max»-niveaus.  
 3. Γεμίστε τον παρασκευαστή σε ένα από τα δύο προτεινόμενα επίπεδα μέγιστης (max) ένδειξης.



4. Plaats het deksel op de Aeroccino. Voor een bereiding van warm melkschuim drukt u kort op de startknop. De knop gaat rood branden. Dit duurt ongeveer 70 tot 80 sec. Voor koud melkschuim houdt u de knop ongeveer twee seconden ingedrukt. De knop gaat blauw branden. Dit duurt ongeveer 60 sec.  
 4. Κλείστε τον Aeroccino με το καπάκι του. Για ζεστή παρασκευή, πατήστε για λίγο το κουμπί έναρξης. Το κουμπί ανάβει με κόκκινο φως. Απαιτούνται περίπου 70-80 δευτερόλεπτα. Για κρύο αφρό γάλακτος, κρατήστε το κουμπί πατημένο για 2 δευτερόλεπτα. Το κουμπί ανάβει με μπλε φως. Απαιτούνται περίπου 60 δευτερόλεπτα.

**⚠ LET OP:** Gebruik enkel een niet-metalen lepel om het schuim uit de beker te halen. **⚠ LET OP:** Voordat u de Aeroccino voor de eerste keer gebruikt en na elk gebruik adviseren we deze schoon te maken volgens de instructies in deze gebruikshandleiding. **⚠ LET OP:** Zorg dat de Aeroccino afgekoeld is voordat deze van de basis wordt genomen. Of, wanneer u de Aeroccino voorzichtig van de basis haalt, kunt u de Aeroccino met koud water afspoelen om deze af te laten koelen en voorkomt u risico op brandwonden.

**⚠ ΠΡΟΣΟΧΗ:** Το κουτάλι που χρησιμοποιείτε για να συλλέξετε τον αφρό μέσα από την κανάτα δεν θα πρέπει να είναι μεταλλικό. **⚠ ΠΡΟΣΟΧΗ:** Καθαρίστε τη συσκευή πριν από την πρώτη χρήση και έπειτα μετά από κάθε χρήση σύμφωνα με τις οδηγίες καθαρισμού. **⚠ ΠΡΟΣΟΧΗ:** Σιγουρευτείτε ότι η κανάτα έχει κρυώσει πριν τη βγάλετε από τη βάση. Ή, εάν την αφαιρέσετε με προσοχή, ξεπλύνετε την αμέσως με κρύο νερό ώστε να κρυώσει η κανάτα και να αποφύγετε κινδύνους εγκαύματος.

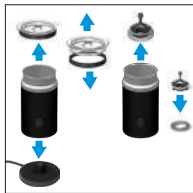

1. Verwijder de Aeroccino van de basis. Verwijder de afsluitingsring van de deksel. Verwijder de garde en de veer van de garde.

1. Αφαιρέστε την κανάτα από τη βάση. Αφαιρέστε το στεγανωτικό δακτύλιο από το καπάκι. Αφαιρέστε τον αναδευτήρα και το ελατήριο από τον αναδευτήρα.

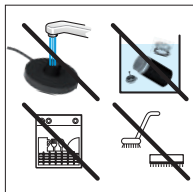

3. Plaats de Aeroccino niet in de vaatwasser of dompel deze niet onder in water. Zorg dat de onderkant droog blijft, daar waar de stekker zich bevindt. De binnenzijde van de Aeroccino dient gereinigd te worden met een zachte vochtige doek. Gebruik geen schuurmiddelen, scherpe objecten of schuurpons.

3. Γ Μην τοποθετείτε την κανάτα στο πλυντήριο πιάτων και μη βυθίζετε σε νερό για τον καθαρισμό. Μη βυθίζετε σε νερό στο κάτω μέρος του Aeroccino όπου υπάρχει η παροχή ρεύματος. Καθαρίστε το εσωτερικό του Aeroccino με υγρό πιάτων και ξεπλύνετε με χλιαρό/ζεστό νερό. Χρησιμοποιείτε μόνον υλικά που δεν χαράσσουν.

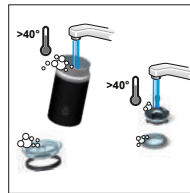

2. Was de Aeroccino, afsluitring, deksel, garde en veer met afwasmiddel en spoel af met warm/heet water.

2. πλύνετε το εσωτερικό της κανάτας, το στεγανωτικό δακτύλιο, το καπάκι, τον αναδευτήρα και το ελατήριο με υγρό πιάτων και ξεπλύνετε με χλιαρό/ζεστό νερό.

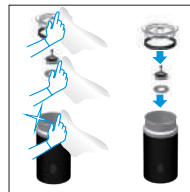

4. Torka alla delar av Aeroccino med en ren trasa, duk eller bit papper och montera ihop alla delar igen.

4. Στεγνώστε όλα τα μέρη της συσκευής του Aeroccino με καθαρή πετσέτα, ύφασμα ή χαρτί και επανασυναρμολογήστε όλα τα μέρη.

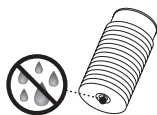

**⚠ LET OP:** Wanneer de basis wordt schoongemaakt, ontkoppel altijd eerst de netspanning en gebruik een vochtige doek. Dompel de basis niet onder in water en plaats deze niet in de vaatwasser. **⚠ LET OP:** Wanneer de onderkant van de Aeroccino vochtig is, droog deze af voordat u deze op de basis plaatst. **⚠ LET OP:** De binnenzijde van de Aeroccino dient gereinigd te worden met een zachte vochtige doek. Dit voorkomt het risico op beschadiging van de coating.

**⚠ ΠΡΟΣΟΧΗ:** Σε περίπτωση που η βάση πρέπει να καθαριστεί αποσυνδέστε την πρώτα από την πρίζα και χρησιμοποιείστε μόνον ένα βρεγμένο πανί. Βεβαιωθείτε ότι ο συνδετήρας παροχής ρεύματος είναι στεγνός πριν τη λειτουργία. Μη βυθίζετε τη βάση σε νερό ούτε να τη βάζετε στο πλυντήριο πιάτων. **⚠ ΠΡΟΣΟΧΗ:** Αν το κάτω μέρος του Aeroccino είναι βρεγμένο, στεγνώστε το πριν το φέρετε πάλι σε επαφή με την πρίζα. **⚠ ΠΡΟΣΟΧΗ:** Χρησιμοποιείτε μόνον ύφασμα που δε χαράσσει. Μη χρησιμοποιείτε αιχμηρά αντικείμενα, βούρτσες ή τραχιά λειαντικά μέσα: Υπάρχει κίνδυνος να χαραχθεί και να προκληθεί ζημιά στην επικάλυψη της κανάτας.



Om hygiënische redenen is het aangewezen het capsulereservoir elke dag te ledigen/schoon te maken.  
Για να εξασφαλίσετε συνθήκες υγιεινής, συνιστάται άδειασμα/καθαρισμός του δοχείου καψουλών σε καθημερινή βάση.



1 Gebruik geen agressieve schoonmaakmiddelen of oplosmiddelen. Zet de machine niet in de vaatwasser. Dompel de machine of een deel ervan nooit onder in water.

Μην χρησιμοποιείτε κανένα ισχυρό καθαριστικό προϊόν ή διάλυμα καθαρισμού. Μην τοποθετείτε σε πλυντήριο πιάτων. Ποτέ μην βυθίζετε τη συσκευή ή μέρος αυτής σε νερό.



2 Reinig de koffie-uitloop regelmatig met een vochtige doek.  
Καθαρίζετε τακτικά το στόμιο εκροής καφέ με βρεγμένο πανί.

## ONTKALKEN/ΑΦΑΙΡΕΣΗ ΚΑΘΑΛΑΤΩΣΕΩΝ



Deze handeling duurt ongeveer 15 minuten.  
Διάρκεια περ. 15 λεπτά.

⚠ Lees de veiligheidsvoorschriften op de ontkalkingsverpakking en raadpleeg de tabel voor de gebruiksfrequentie (zie de paragraaf «Ontkalken» in deze handleiding).

⚠ Διαβάστε τα μέτρα ασφάλειας στη συσκευασία του καθαριστικού καθαλατώσεων και αναφερθείτε στον πίνακα για τη συχνότητα της χρήσης (βλ. κεφάλαιο Αφαίρεση καθαλατώσεων του παρόντος εγχειριδίου).

### ⚠ ONTKALKFUNCTIE

De ontkalkingsoplossing kan gevaarlijk zijn voor uw gezondheid. Vermijd contact met de ogen, de huid en materialen/oppervlakken. Gebruik uitsluitend de *Nespresso* ontkalkingssets die verkrijgbaar zijn via de *Nespresso Club*, anders riskeert u beschadiging van de machine. Het overzicht toont de ontkalkingsfrequentie voor een optimaal gebruik van uw machine, gebaseerd op de waterhardheid. Voor verdere informatie kan u terecht bij de *Nespresso Club*.

### ⚠ ΚΑΘΑΡΙΣΜΟΣ ΚΑΘΑΛΑΤΩΣΕΩΝ

ΠΡΟΣΟΧΗ Το διάλυμα αφαίρεσης καθαλατώσεων μπορεί να είναι βλαβερό για την υγεία. Αποφύγετε την επαφή με τα μάτια, το δέρμα και τις επιφάνειες. Ποτέ μην χρησιμοποιείτε άλλο προϊόν εκτός από το σετ αφαίρεσης καθαλατώσεων *Nespresso* που διατίθεται από το *Nespresso Club*, διότι μπορεί να προκληθεί βλάβη στη μηχανή σας. Ο ακόλουθος πίνακας παρουσιάζει τη συχνότητα αφαίρεσης των καθαλατώσεων που απαιτείται για τη βέλτιστη λειτουργία της μηχανής σας, σύμφωνα με τη σκληρότητα του νερού. Για οποιαδήποτε πρόσθετες πληροφορίες επιθυμείτε σχετικά με την αφαίρεση των καθαλατώσεων, παρακαλούμε επικοινωνήστε με το *Nespresso Club*.

**Hardheid van het water:**  
Σκληρότητα νερού:

°fH	°dH	CaCO <sub>3</sub>
36	20	360 mg/l
18	10	180 mg/l
0	0	0 mg/l

**Ontkalken na:**  
Αφαίρεση αλάτων μετά από:

Cups	40 ml
1000	
2000	
4000	



°fH  
°fH  
°dH  
°dH

**Frans hardheidsgraad**  
**Γαλλική ποιότητα**  
**Duitse hardheidsgraad**  
**Γερμανική ποιότητα**

**CaCO<sub>3</sub>** **Calciumcarbonaat**  
**CaCO<sub>3</sub>** **Ανθρακικό ασβέστιο**

Nespresso ontkalkingsset: Artikelnummer DKB2C1  
ΣΕΤ αφαίρεσης καθυατώσεων Nespresso: Κωδ. DKB2C4



1 Maak de lekbak en het orvangbakje voor gebruikte capsules leeg. Αδειάστε τον δίσκο αποστράγγισης και το δοχείο χρησιμοποιημένων καψουλών.



2 Vul het waterreservoir met 1 zakje Nespresso ontkalkingsvloeistof en voeg 0.5 liter water toe. Γεμίστε το δοχείο νερού με 1 μονάδα καθαριστικού υγρού Nespresso και προσθέστε 0.5 L νερού.



3 Plaats een reservoir (minimumvolume: 0.6 L) onder de koffie-uitloop. Schakel de machine in door middel van een van de kopselectietoetsen. Τοποθετείστε ένα δοχείο (ελάχιστος όγκος: 0.6 κάτω από το στόμιο εκροής καφέ. Ενεργοποιήστε τη μηχανή πατώντας ένα από τα κουμπιά επιλογής.



4 **i** Indicateled knippert: voorverwarming. Lampje stopt met knipperen: klaar voor gebruik. **i** Φως που αναβοσβήνει: προθέρμανση μηχανής. Σταθερό φως: μηχανή έτοιμη για λειτουργία.

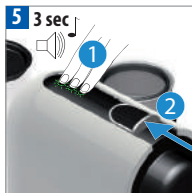

5 Om de ontkalking-modus te activeren, drukt u met een gesloten glijder tegelijkertijd gedurende ten minste 3 seconden op alle 3 de knopjes. U hoort een korte pieptoon ter bevestiging. Open de slider. Για να εισαγάγετε τη λειτουργία αφαίρεσης αλάτων, με τον υποδοχέα καψουλών κλειστό, πιέστε και τα 3 πλήκτρα ταυτόχρονα για τουλάχιστον 3 δευτερόλεπτα. Ένας συντομος ήχος θα επιβεβαιώσει την ενεργοποίηση. Ανοίξτε τον υποδοχέα καψουλών.

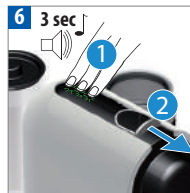

6 Drukt u ten minste 3 seconden op alle 3 toetsen tegelijk. U hoort een korte pieptoon ter bevestiging. De lampjes beginnen snel te knipperen. Sluit de glijder om met ontkalken te beginnen. De machine stopt wanneer het waterreservoir leeg is. πατήστε και τα 3 κουμπιά ταυτόχρονα για περισσότερα από 3 δευτερόλεπτα. Ένας σύντομος ήχος θα επιβεβαιώσει την ενεργοποίηση. Η περιοχή ελέγχου θα αρχίσει να αναβοσβήνει γρήγορα. Κλείστε τον υποδοχέα καψουλών για να αρχίσει η διαδικασία αφαλάτωσης. Η μηχανή σταματά όταν το δοχείο νερού είναι άδειο.



7 Vul het waterreservoir opnieuw met de gebruikte ontkalkingsvloeistof die is opgevangen in het reservoir en druk op een van de toetsen om de procedure te herhalen. Ξαναγεμίστε το δοχείο νερού με το χρησιμοποιημένο διάλυμα καθαρισμού που έχετε συγκεντρώσει στο δοχείο και πατήστε οποιοδήποτε κουμπί για να επαναλάβετε τη διαδικασία.



8 Leeg het waterreservoir en spoel dit goed af, evenals het capsulesreservoir, de lekbak en het kopjesrooster. Vul het waterreservoir met drinkwater. Wanneer dit klaar is, drukt u op een toets om de machine te spoelen. De machine stopt als dit klaar is. Αδειάστε και ξεπλύνετε καλά το δοχείο νερού, το δοχείο των καψουλών, τον δίσκο αποστράγγισης και τη βάση κοπυών. Γεμίστε το δοχείο νερού με φρέσκο πόσιμο νερό. Όταν είναι έτοιμο, πατήστε οποιοδήποτε κουμπί για να ξεπλύνετε τη μηχανή. Η μηχανή θα σταματήσει όταν ολοκληρωθεί η διαδικασία.



9 Om de ontkalkingsmodus te verlaten, drukt u langer dan 3 seconden op alle 3 toetsen tegelijk. Ter bevestiging hoort u een kort geluid. De machine is nu klaar voor gebruik. Για να βγείτε από τη λειτουργία καθαρισμού καθυατώσεων, πατήστε και τα 3 κουμπιά ταυτόχρονα για περισσότερα από 3 δευτερόλεπτα. Ένα ηχητικό σήμα θα επιβεβαιώσει τη λειτουργία. Η μηχανή είναι τώρα έτοιμη για χρήση.

## HET WATERVOLUME PROGRAMMEREN/ ΠΡΟΓΡΑΜΜΑΤΙΣΜΟΣ ΤΟΥ ΟΓΚΟΥ ΝΕΡΟΥ

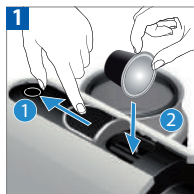

Iedere toets kan worden geprogrammeerd. Open de slider helemaal en plaats de capsule. Οποιοδήποτε κουμπί μπορεί να προγραμματιστεί. Ανοίξτε τελείως τον υποδοχέα και εισάγετε την κάψουλα.



Houd de toets ingedrukt terwijl u de slider sluit. Laat de toets los wanneer het gewenste volume is bereikt. De andere 2 toetsen knippen. Πατήστε και κρατήστε πατημένο το κουμπί ενώ κλείνετε τον υποδοχέα. Απελευθερώστε το κουμπί, όταν επιτευχθεί ο επιθυμητός όγκος. Τα άλλα 2 κουμπιά αναβοσβήνουν.

## FABRIEKINSTELLINGEN HERSTELLEN/ ΕΠΑΝΑΦΟΡΑ ΕΡΓΟΣΤΑΣΙΑΚΩΝ ΡΥΘΜΙΣΕΩΝ



Houd de Espresso en Lungo knop langer dan 4 seconden ingedrukt. De andere toetsen knippen ter bevestiging. Πατήστε και κρατήστε πατημένο το κουμπί Espresso & Lungo για πάνω από 4 δευτερόλεπτα. Τα άλλα 2 κουμπιά αναβοσβήνουν.

- i** De fabriekinstellingen zijn:
1. Lungo, Espresso, Ristretto knop 110ml/40ml/25ml.
  2. Automatische OFF stand na 9 minuten.
  3. Meest frequent gekozen kopgrootte Espresso 40 ml.
- i** Οι εργοστασιακές ρυθμίσεις είναι οι εξής:
1. Επιλογές Lungo, Espresso, Ristretto 110ml/3.7oz, 40ml/1.35 oz, 25ml/0.84 oz.
  2. Αυτόματο σβήσιμο μετά από 9 λεπτά.
  3. Το συχνότερα προτιμώμενο μέγεθος κύπτας είναι η Espresso 40ml.

## LEEG HET SYSTEEM voordat u de machine een periode niet gebruikt, ter bescherming tegen vorst of vóór een reparatie/ ΑΔΕΙΑΣΜΑ ΤΟΥ ΣΥΣΤΗΜΑΤΟΣ ΟΤΑΝ ΠΡΟΒΛΕΠΕΤΑΙ ΜΕΓΑΛΟ ΔΙΑΣΤΗΜΑ ΑΧΡΗΣΙΑΣ, ΓΙΑ ΤΗΝ ΠΡΟΣΤΑΣΙΑ ΑΠΟ ΤΟΝ ΠΑΓΟ Η ΠΡΙΝ ΜΙΑ ΕΠΙΣΚΕΥΗ



Let op: de machine blijft na het legen 10 minuten lang geblokkeerd! Verwijder het waterreservoir. Zet een reservoir onder de koffie-uitloop. Επισμαίνουμε ότι η μηχανή παραμένει μπλοκαρισμένη για 10 λεπτά μετά το άδειασμα! Αφαιρέστε το δοχείο νερού. Τοποθετήστε ένα δοχείο κάτω από το στόμιο εκροής καφέ.

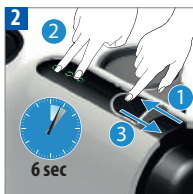

Open de slider. Houd de Ristretto en de Lungo toetsen tegelijk 6 seconden ingedrukt. De andere toets knippert. Sluit de capsulehouder om de procedure te starten. Ανοίξτε τον υποδοχέα. Πατήστε και κρατήστε πατημένα για 6 δευτερόλεπτα και τα δύο κουμπιά Ristretto & Lungo ταυτόχρονα. Το άλλο κουμπί θα αναβοσβήσει. Κλείστε το πορτάκι του υποδοχέα καψουλών, για να ξεκινήσει η διαδικασία.



De machine gaat automatisch in de OFF stand wanneer deze leeg is. Η μηχανή σβήνει αυτόματα όταν είναι άδεια.

## ΑΦΥΑΛVERWIJDERING EN MILIEUBESCHERMING/ ΑΠΟΡΡΙΨΗ ΚΑΙ ΠΡΟΣΤΑΣΙΑ ΤΟΥ ΠΕΡΙΒΑΛΛΟΝΤΟΣ

Dit apparaat voldoet aan de voorschriften van de EU Richtlijn 2002/96/EC. Bij de productie van verpakking en machine wordt gebruik gemaakt van recyclebare materialen. Uw machine is samengesteld uit waardevolle materialen, die aan het einde van de levensduur geschikt zijn voor hergebruik of recycling. Door selectieve scheiding van restafval draagt u bij aan een beter hergebruik van waardevolle grondstoffen. Lever uw oude machine in bij een inzamelpunt voor huishoudelijke apparaten of bij uw milieupark. Uw gemeente informeert u graag over de verschillende mogelijkheden van afvalinzameling.

Η συσκευή αυτή είναι σύμφωνη με την Οδηγία EE 2002/96/ECT τα υλικά συσκευασίας και η συσκευή περιέχουν ανακυκλώσιμα υλικά. Η συσκευή σας περιέχει πολύτιμα υλικά τα οποία μπορούν να επαναχρησιμοποιηθούν ή να ανακυκλωθούν. Ο διαχωρισμός των εναπομεινάντων απορριμμάτων σε διαφορετικές κατηγορίες διευκολύνει την ανακύκλωση πολύτιμων πρώτων υλών. Αφήστε τη συσκευή σας σε ένα σημείο συλλογής. Πληροφορίες σχετικά με τη διάθεση απορριμμάτων μπορείτε να έχετε από τις τοπικές αρχές.

De lampjes op de kopselectietoetsen branden niet. → De machine is automatisch naar de OFF stand gegaan; druk op een van de kopselectietoetsen of duw tegen de slider. Controleer de netspanning: stekker, voltage, zekering.

Geen koffie, geen water. → Controleer of het waterreservoir gevuld is. Zoniet, vul het dan met koud drinkwater. Ontkalk de machine zonodig.

Koffie is niet warm genoeg. → Verwarm de kopjes voor. Ontkalk de machine zonodig.

De slider sluit niet helemaal of de machine begint niet met de bereiding. → Leeg het capsulereservoir. Controleer of er geen capsule vastzit in de machine.

Lekkage of vreemde doorstroming van koffie. → Controleer of het waterreservoir juist is aangebracht.

De lampjes knipperen regelmatig van achter naar voren. → Leeg het reservoir voor gebruikte capsules en controleer of hierin geen capsule vastzit. Druk vervolgens op een toets. Als het probleem aanhoudt, belt u de Nespresso Club.

De lampjes knipperen regelmatig van voren naar achteren. → Vul het waterreservoir. Als het probleem aanhoudt, belt u de Nespresso Club.

De lampjes knipperen snel. → Verlaat de ontkalkingsprocedure, drukt u langer dan 3 seconden op alle 3 toetsen tegelijk. Ontkoppel de machine en schakel opnieuw aan na 10 sec. Bel zonodig de Nespresso Club.

Het water of de koffie stopt niet met lopen na het drukken op de knoppen. → Schuif de slider voorzichtig naar achteren om het doorlopen te stoppen.

Er komt geen koffie, maar alleen water uit de machine (terwijl er wel een capsule geplaatst is). → Trek aan de slider om er zeker van te zijn dat deze is gesloten. Neem bij problemen contact op met de Nespresso Club.

Machine gaat naar de OFF stand. → Om energie te besparen, schakelt de machine 9 minuten na gebruik vanzelf uit. Zie de paragraaf over het «Energiebesparingsconcept».

Δεν ανάβουν τα κουμπιά επιλογής κόπας. → Η μηχανή σβήνει αυτόματα- πατήστε ένα από τα κουμπιά επιλογής κόπας ή απλώστε τον υποδοχέα. Ελέγξτε την παροχή ρεύματος: φως τάση, ασφάλεια.

Δεν ρέει ούτε καφές, ούτε νερό. → Ελέγξτε το δοχείο νερού. Εάν είναι άδειο, γεμίστε με πόσιμο νερό. Κάντε αφαίρεση των καθυατώσεων, εάν απαιτείται.

Ο καφές δεν είναι αρκετά ζεστός. → Προθερμάνετε την κόπια. Κάντε αφαίρεση των καθυατώσεων, εάν απαιτείται.

Ο υποδοχέας δεν κλείνει τελείως ή η μηχανή δεν ξεκινά την παρασκευή του καφέ. → Αδειάστε το δοχείο καψουλών. Ελέγξτε εάν κάποια κάψουλα έχει μπλοκάρει μέσα στη μηχανή.

Διαρροή ή περίεργη ροή καφέ. → Ελέγξτε εάν το δοχείο νερού είναι σωστά στη θέση του.

Τα φώτα αναβοσβήνουν τακτικά από πίσω προς τα εμπρός. → Αδειάστε το δοχείο χρησιμοποιημένων καψουλών ή ελέγξτε εάν κάποια κάψουλα έχει μπλοκάρει σε αυτό. Έπειτα πατήστε οποιοδήποτε κουμπί. Εάν το πρόβλημα επιμένει, καλέστε το Nespresso Club.

Τα φώτα αναβοσβήνουν τακτικά από πίσω προς τα εμπρός. → Γεμίστε το δοχείο νερού. Εάν το πρόβλημα επιμένει, καλέστε το Nespresso Club.

Το φως αναβοσβήνει με ακανόνιστο ρυθμό. → Βγείτε από τη λειτουργία καθαρισμού καθυατώσεων, πατήστε και τα 3 κουμπιά ταυτόχρονα για περισσότερο από 3 δευτερόλεπτα. Αποσυνδέστε την πρίζα από το ρεύμα και συνδέστε ξανά μετά από 10 δευτερόλεπτα. Καλέστε το Nespresso Club, εάν χρειάζεται.

Η ροή του νερού ή του καφέ δεν σταματά παύοντας οποιοδήποτε κουμπί. → Μετακινήστε απαλά τον υποδοχέα προς το πίσω μέρος της μηχανής, για να σταματήσει η ροή.

Δεν ρέει καφές, μόνο νερό (παρότι έχει τοποθετηθεί κάψουλα καφέ). → Τραβήξτε τον υποδοχέα για να αιγυρευτείτε ότι έχει κλείσει. Σε περίπτωση προβλημάτων, καλέστε το Nespresso Club.

Η μηχανή σβήνει. → Για να εξοικονομήσει ενέργεια η μηχανή θα σβήνει από μόνη της μετά από 9 λεπτά χωρίς χρήση. Δείτε τη σχετική παράγραφο «Η ιδέα της Εξοικονομικής Ενέργειας».

## PROBLEMEN MET HET BEREIDEN VAN MELKSCHUIM/ΑΝΤΙΜΕΤΩΠΙΣΗ ΠΡΟΒΛΗΜΑΤΩΝ ΚΑΤΑ ΤΗ ΠΑΡΑΣΚΕΥΗ ΑΦΡΟΥ ΓΑΛΑΚΤΟΣ

Aeroccino start niet. → Zorg ervoor dat u de beker juist en op een schone voet plaatst. Zorg ervoor dat u de klopper juist in de beker plaatst.

De kwaliteit van het melkschuim is niet goed. → Gebruik gekoelde volle of halfvolle melk met een temperatuur van ongeveer 4 tot 6°C. Zorg ervoor dat u de juiste klopper gebruikt en dat de beker schoon is.

De rode knop knippert. → **a)** Het apparaat is te warm. Spoel deze af onder koud water. **b)** De klopper ontbreekt. **c)** Er zit niet voldoende melk in. Vul de melkopschuimer tot een van de beide «max»-niveaus.

De melk overstroomt. → Zorg ervoor dat u de juiste klopper gebruikt en controleer of u het juiste indicatieniveau hebt gebruikt.

Ο Aeroccino δεν ξεκινάει. → Σιγυρευτείτε ότι η κανάτα έχει τοποθετηθεί σωστά πάνω σε καθαρή βάση. Σιγυρευτείτε ότι είναι σωστά συνδεδεμένος ο αναθετήρας στο δοχείο.

Η ποιότητα του αφρού γαλακτος δεν είναι η προβλεπόμενη. → Σιγυρευτείτε ότι χρησιμοποιείτε πλήρες ή ημι-αποβουτυρωμένο γάλα σε θερμοκρασία ψυγείου (περίπου 4-6°C) Σιγυρευτείτε ότι χρησιμοποιείτε τον σωστό αναθετήρα και ότι η κανάτα είναι καθαρή.

Το κόκκινο κουμπί αναβοσβήνει. → **a)** Η συσκευή έχει υπερθερμανθεί. Ξεπλύνετε την κάτω από κρύο νερό. **b)** Λείπει ο αναθετήρας. **c)** Δεν υπάρχει αρκετό γάλα. Γεμίστε τον παρασκευαστή μέχρι μία από τις δύο ένδειξεις μέγιστου επιπέδου (max).

Το γάλα ξεχειλίζει. → Σιγυρευτείτε ότι χρησιμοποιείτε τον κατάλληλο αναθετήρα και ελέγξτε το αντίστοιχο επίπεδο ένδειξης.



## ΒΕΡΕΚΤΕ ΓΑΡΑΝΤΙΕ/ ΠΕΡΙΟΡΙΣΜΕΝΗ ΕΓΓΥΗΣΗ



De garantie van Krups in geval van eventuele materiaal- en productiefouten loopt tot twee jaar vanaf de aankoopdatum van dit apparaat. Tijdens de garantieperiode repareert of vervangt Krups naar eigen goeddunken defecte producten zonder dat daaraan kosten voor de gebruiker verbonden zijn. Vervangende apparaten of gerepareerde onderdelen vallen slechts onder de garantie voor de duur van de niet-verstrekte termijn van de oorspronkelijke garantie of voor de duur van zes maanden, waarbij de langste termijn als regel wordt gehanteerd. Deze beperkte garantie is niet van kracht voor eventuele storingen die te wijten zijn aan een ongeluk, onoordeelkundig gebruik, gebrekkig onderhoud of normale slijtage. Behoudens wettelijke bepalingen houden deze beperkte garantievoorwaarden geenszins uitsluitingen, beperkingen of wijzigingen in en vormen ze een aanvulling op de statutaire rechten die van toepassing zijn op de verkoop van een product. Als u de indruk hebt, dat uw product defect is, neem dan contact op met Krups en informeer naar de reparatiemogelijkheden en -adressen.

Η Krups παρέχει εγγύηση για το συγκεκριμένο προϊόν κατά σφαλμάτων υλικών και εργασιών, για δύο έτη από την ημερομηνία αγοράς. Κατά τη διάρκεια αυτής της περιόδου, η Krups θα επισκευάσει ή θα αντικαταστήσει, κατά την κρίση της, οποιοδήποτε ελαττωματικό προϊόν, ανεξόδως για τον αγοραστή. Τα αντικαταστάσιμα προϊόντα ή τα επισκευασμένα μέρη καλύπτονται με εγγύηση, η οποία θα έχει διάρκεια τον χρόνο που απομένει από την αρχική εγγύηση ή έξι μήνες, όποιο διάστημα είναι μεγαλύτερο. Η παρούσα περιορισμένη εγγύηση δεν ισχύει για οποιοδήποτε ελάττωμα οφείλεται σε ατύχημα, κακή χρήση, ακατάλληλη συντήρηση ή κανονική φθορά, εκτός από το βαθμό που επιτρέπεται από την ισχύουσα νομοθεσία, οι όροι της παρούσας περιορισμένης ευθύνης δεν αποκλείουν, περιορίζουν ή τροποποιούν, αλλά ισχύουν επιπρόσθετα στα επιβεβλημένα νόμιμα δικαιώματα που αφορούν την πώληση του προϊόντος σε εἶδος. Εάν πιστεύετε ότι το προϊόν που έχετε είναι ελαττωματικό, επικοινωνήστε με την Krups για οδηγίες σχετικά με το που θα το στείλετε ή θα το φέρετε για επισκευή.

## CONTACT OPNEMEN MET DE *NESPRESSO CLUB*/ ΕΠΙΚΟΙΝΩΝΙΑ ΜΕ ΤΟ *NESPRESSO CLUB*

Neem voor aanvullende informatie, bij problemen of voor advies contact op met de *Nespresso Club*. De contactgegevens van uw dichtstbijzijnde *Nespresso Club* zijn opgenomen in de map «Welkom in de Wereld van *Nespresso*» die u aantreft in de machineverpakking of zijn te vinden op de website [www.nespresso.com](http://www.nespresso.com)

Εάν χρειάζεστε οποιοδήποτε επιπλέον πληροφορίες, σε περίπτωση προβλήματος ή απλά αναζητάτε συμβουλές, καλέστε το *Nespresso Club* ή τον εξουσιοδοτημένο αντιπρόσωπο *Nespresso*. Τα στοιχεία επικοινωνίας του κοντινότερου σας *Nespresso Club* ή εξουσιοδοτημένου αντιπροσώπου *Nespresso* βρίσκονται στο φάκελο «Καλωσορίσατε στη *Nespresso*» στο κουτί της μηχανής σας ή στο [www.nespresso.com](http://www.nespresso.com)

**PL Instrukcja obsługi**

Nespresso to wyjątkowy system umożliwiający parzenie zawsze doskonałego espresso. We wszystkich ekspresach do kawy Nespresso wykorzystano niepowtarzalny system, w którym kawa powstaje pod ciśnieniem o wartości do 19 barów. Każdy parametr obliczono z ogromną precyzją, aby wydobyc niezwykle aromaty każdej mieszanki Grand Cru, nadać kawie charakter i wytworzyć gęstą i gładką piankę crema.

**RU Руководство по эксплуатации**

Nespresso – это эксклюзивная система, которая обеспечивает приготовление идеального эспрессо изо дня в день. Все кофемашины оснащены уникальной системой экстракции, обеспечивающей давление 19 бар. Все параметры кофемашин были подобраны с величайшей точностью, чтобы гарантировать Вам раскрытие всех ароматов сортов кофе Гран Крю от Nespresso.

**ZAWARTOŚĆ / СОДЕРЖАНИЕ**

Zasady bezpieczeństwa/ Меры предосторожности	74-77/77-80
Informacje ogólne/ Обзор	81
Dane techniczne/ Характеристики	81
Pierwsze użycie po długim okresie nieużywania/ Первое использование или использование после длительного простоя	82
Tryb oszczędzania energii/ Принцип энергосбережения	82
Przygotowanie kawy/ Приготовление кофе	83
Aeroccino - instrukcja obsługi / Aeroccino - инструкции по применению	84-85
Czyszczenie spieniacza Aeroccino / Чистка Aeroccino	86
Czyszczenie/ Очистка	87
Odkamienianie/ Удаление накипи	87-88
Programowanie ilości wody/ Программирование объема	89
Przywrócenie ustawień fabrycznych/ Возврат к заводским настройкам	89
Opróżnianie systemu/ Оporожнение системы	89
Utylizacja i ochrona środowiska naturalnego/ Утилизация и забота об окружающей среде	89
Rozwiązywanie problemów/ Поиск и устранение неисправностей	90
Rozwiązywanie problemów z przygotowywaniem mlecznej pianki/ Устранение неисправностей при приготовлении молочной пенки	90
Warunki Gwarancji/Ограниченная Гарантия	91
Kontakt Z Klubem Nespresso/Связаться С Клубом Nespresso	91

**WSKAZÓWKI DOTYCZĄCE BEZPIECZEŃSTWA PL**



**⚠ Uwaga: zasady bezpieczeństwa są częścią urządzenia. Należy je uważnie przeczytać przed użyciem nowego urządzenia po raz pierwszy. Proszę zachować je na przyszłość i korzystać z nich w razie potrzeby.**

**⚠ Uwaga: gdy pojawi się ten znak, należy zapoznać się z zasadami bezpieczeństwa, aby uniknąć ewentualnych obrażeń ciała lub uszkodzenia ekspresu.**

**ⓘ Informacja: gdy pojawi się ten znak, należy zapoznać się ze wskazówkami dotyczącymi prawidłowego i bezpiecznego użytkowania ekspresu.**

- Urządzenie służy do przygotowywania napojów zgodnie z niniejszą instrukcją.
- Urządzenia należy używać wyłącznie

zgodnie z przeznaczeniem.

- Urządzenie zostało zaprojektowane do użytku wewnątrz pomieszczeń. Nie należy go używać w temperaturach ekstremalnych.
- Należy chronić urządzenie przed bezpośrednim działaniem promieni słonecznych, długotrwałym kontaktem z wodą i wilgocią.
- Urządzenie służy wyłącznie do celów domowych. Nie jest przeznaczone do użytku: w pomieszczeniach socjalnych, w sklepach, w biurach i innych miejscach pracy; w zabudowaniach gospodarskich; przez klientów w hotelach, motelach i innych ośrodkach oferujących noclegi w pensjonatach typu bed and breakfast.
- Urządzenie może być użytkowane przez dzieci w wieku co najmniej 8 lat, pod warunkiem, że znajdują się one pod nadzorem lub zostały poinstruowane o sposobie bezpiecznej obsługi urządzenia i są w pełni świadomi wszelkich zagrożeń. Czynności w zakresie czyszczenia oraz konserwacji nie

mogą wykonywać dzieci, chyba że mają one więcej niż 8 lat i znajdują się pod nadzorem.

- Urządzenie i jego przewód należy przechowywać z dala od dzieci poniżej 8 roku życia.
- Urządzenie nie jest przeznaczone do użytku przez osoby, których sprawność fizyczna, zmysłowa czy umysłowa jest ograniczona oraz które nie mają doświadczenia ani odpowiedniej wiedzy, chyba że znajdują się one pod nadzorem lub zostały poinstruowane o sposobie bezpiecznej obsługi urządzenia i rozumieją związane z tym zagrożenia.
- Dzieci nie powinny używać urządzenia jako zabawki.
- Urządzenia można używać wyłącznie wraz z podstawą.
- Producent nie ponosi odpowiedzialności, a gwarancja nie obejmuje wykorzystania urządzenia w celach komercyjnych, nieprawidłowego postępowania z urządzeniem lub, uszkodzeń powstałych w wyniku użytkowania

urządzenia niezgodnie z jego przeznaczeniem, niewłaściwej obsługi, samodzielnych napraw, a także przypadków nieprzestrzegania instrukcji użytkowania.

### **Unikać ryzyka porażenia prądem i pożaru.**

- W przypadku awarii: natychmiast wyjąć wtyczkę z gniazdka.
- Urządzenie podłączać wyłącznie do odpowiedniego, łatwo dostępnego gniazdka elektrycznego z uziemieniem. Sprawdzić, czy napięcie źródła zasilania odpowiada napięciu określoneemu na tabliczce znamionowej urządzenia. Niewłaściwe podłączenie urządzenia spowoduje utratę gwarancji.

### **Urządzenie należy podłączyć do źródła zasilania dopiero po instalacji.**

- Nie przeciągać przewodu po ostrych powierzchniach, nie dociskać go oraz nie dopuszczać do jego zwisania.
- Chronić przewód przed wysoką

temperaturą i wilgocią.

- Jeżeli przewód zasilający jest uszkodzony, musi on zostać wymieniony przez autoryzowany punkt serwisowy. Podjęcie takich działań pozwoli uniknąć wszelkich potencjalnych zagrożeń.
  - W przypadku uszkodzenia przewodu nie używać urządzenia. Zwrócić urządzenie do Klubu *Nespresso* lub autoryzowanego przedstawiciela *Nespresso*.
  - Jeżeli konieczne jest zastosowanie przedłużacza, należy użyć wyłącznie przedłużacza uziemionego, o przekroju przewodu wynoszącym co najmniej 1.5 mm<sup>2</sup> lub odpowiadającego mocy wejściowej.
  - Aby uniknąć wystąpienia niebezpiecznych uszkodzeń, nie należy umieszczać urządzenia na gorących powierzchniach, takich jak np. grzejniki, piece, kuchenki, palniki gazowe czy źródła otwartego ognia, ani w ich pobliżu.
  - Urządzenie należy zawsze ustawiać w pozycji pionowej, na
- stabilnej i równej powierzchni. Powierzchnia ta musi być odporna na wysoką temperaturę i kontakt z płynami, takimi jak woda, kawa, odkamieniacz itp.
- Urządzenie nieużywane przez dłuższy czas należy odłączyć od źródła zasilania. Urządzenie należy odłączyć, wyciągając wtyczkę, a nie pociągając za przewód. W przeciwnym razie przewód może ulec uszkodzeniu.
  - Przed przystąpieniem do czyszczenia i konserwacji urządzenia należy wyjąć wtyczkę z gniazdka i pozwolić urządzeniu ostygnąć.
  - Aby odłączyć urządzenie, należy przerwać wszelkie czynności, a następnie wyjąć wtyczkę z gniazdka.
  - Nie dotykać przewodu mokrymi rękami.
  - Nie zanurzać urządzenia ani jego części w wodzie ani w żadnym innym płynie.
  - Nie myć urządzenia ani jego części w zmywarce.

- PL** • Kontakt energii elektrycznej z wodą jest bardzo niebezpieczny i może prowadzić do śmiertelnego porażenia prądem.
- Nie otwierać urządzenia pod groźbą porażenia prądem!
  - Nie umieszcza niczego w otworach. Nieprzestrzeżenie tego zakazu może skutkować pożarem lub porażeniem prądem!
  - Użycie akcesoriów nie zalecanych przez producenta, może doprowadzić do pożaru, porażenia prądem lub zranienia.

### **Unikać możliwych zagrożeń podczas obsługi urządzenia.**

- Nie pozostawiać działającego urządzenia bez nadzoru.
- Nie używać urządzenia w przypadku jego uszkodzenia lub niewłaściwego działania. Niezwłocznie wyjąć wtyczkę z gniazdka. Należy skontaktować się z Klubem *Nespresso* lub z autoryzowanym przedstawicielem *Nespresso* w celu przeprowadzenia kontroli, wykonania naprawy lub regulacji.
- Uszkodzone urządzenie może spowodować porażenie prądem, oparzenia i pożar.
- Należy zawsze dokładnie zamykać zasuwę i nie otwierać jej podczas działania urządzenia. W przeciwnym razie dojdź do poparzenia.
- Nie umieszczać palców pod wylotem kawy, ponieważ grozi to poparzeniem.
- Nie wkładać palców do komory ani do kanału na kapsułki. Ryzyko urazu!
- Jeżeli ostrza nie przebiją kapsułki, woda może wydostać się poza nią i doprowadzić do uszkodzenia urządzenia.
- Nie używać uszkodzonych ani zdeformowanych kapsułek. Jeżeli kapsułka zablokuje się w komorze, należy wyłączyć ekspres i odłączyć go od źródła zasilania przed podjęciem jakichkolwiek działań. Następnie należy skontaktować się z Klubem *Nespresso* lub z autoryzowanym przedstawicielem

### *Nespresso.*

- Zbiornik na wodę należy napełniać wyłącznie świeżą wodą pitną.
- Jeżeli urządzenie ma być nieużywane przez dłuższy okres czasu (podczas dni wolnych od pracy itp.), należy opróżnić zbiornik na wodę.
- Jeżeli urządzenie nie było używane podczas weekendu lub w podobnym okresie czasu, należy wymienić wodę w zbiorniku.
- Nie używać urządzenia bez tacki i kratki ociekowej, aby nie dopuścić do rozlewania się płynów na sąsiednie powierzchnie.
- Nie dotykać gorących powierzchni. Używać uchwytów, zabezpieczonych powierzchni lub pokręteł.
- Aby uniknąć poparzenia, pokrywa spieniacza powinna być zamknięta podczas użycia.
- W przypadku przenoszenia urządzenia zawierającego gorące płyny należy zachować szczególną ostrożność.
- Nie stosować silnych środków

czyszczących ani środków na bazie rozpuszczalnika. Do czyszczenia powierzchni urządzenia używać wilgotnej ściereczki i łagodnego środka czyszczącego.

- Do czyszczenia ekspresu używać wyłącznie czystych narzędzi.
- Po rozpakowaniu ekspresu należy zdjąć i wyrzucić folię zabezpieczającą.
- Urządzenie przystosowane jest tylko do kapsułek *Nespresso* dostępnych wyłącznie w Klubie *Nespresso* lub za pośrednictwem autoryzowanego przedstawiciela *Nespresso*.
- Wszystkie urządzenia *Nespresso* przechodzą rygorystyczne kontrole. Losowo wybrane egzemplarze poddawane są praktycznym testom niezawodności prowadzonym w warunkach praktycznych, niektóre urządzenia mogą więc nosić ślady wcześniejszego użytkowania.
- *Nespresso* zastrzega sobie prawo do zmiany treści instrukcji bez uprzedniego powiadomienia.

## Czyszczenie spieniacza Aeroccino

- Odłączyć urządzenie od źródła zasilania, jeżeli jest nieużywane przez dłuższy czas oraz przed przystąpieniem do czyszczenia. Przed przystąpieniem do montażu lub demontażu części oraz do czyszczenia należy pozwolić urządzeniu ostygnąć. Przed przystąpieniem do czyszczenia zdjąć urządzenie z podstawy.

- Przed rozpoczęciem użytkowania

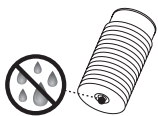

upewnić się, że dolna część Aeroccino oraz obszar pod

podstawą jest suchy. Dotyczy to w szczególności okolic złącza. Kontakt energii elektrycznej z wodą może prowadzić do śmiertelnego porażenia prądem.

- Nigdy nie zanurzać podstawy ani kubka Aeroccino w wodzie lub innej cieczy. Nie zmywać w zmywarce. Połączenie prądu i wody może spowodować śmiertelne porażenie prądem.

## Odkamienianie

- Prawidłowo stosowany środek odkamieniający *Nespresso* pomaga zapewnić właściwe funkcjonowanie urządzenia i zagwarantować, że kawa zawsze będzie smakować tak samo doskonale jak pierwszego dnia.
- Ekspresy do kawy oraz ekspresy do kawy z funkcją spieniania mleka odkamieniać zgodnie z zaleceniami podanymi w treści instrukcji obsługi lub po pojawieniu się stosownego alarmu.

**PROSZĘ ZACHOWAĆ NINIEJSZĄ INSTRUKCJĘ**  
**Instrukcję przekazać ewentualnemu kolejnemu użytkownikowi.**  
**Niniejsza instrukcja obsługi dostępna jest także w formacie PDF na stronie [nespresso.com](https://www.nespresso.com)**

## ИНСТРУКЦИИ ПО БЕЗОПАСНОСТИ RU



**⚠️ Внимание: Данные меры предосторожности являются неотъемлемой частью кофемашины. Внимательно изучите их перед первым использованием кофемашины. Храните их в доступном месте, чтобы при необходимости обратиться к ним.**

**⚠️ Внимание: Если Вы видите этот знак, обратитесь к инструкции по мерам предосторожности во избежание возможных травм и повреждений.**

**ℹ️ Информация: Если Вы видите этот знак, следуйте рекомендациям по корректному и безопасному использованию устройства.**  
• Кофемашина предназначена

для приготовления напитков в соответствии с данной инструкцией.

- Не используйте данную кофемашину не по назначению.
- Данная кофемашина разработана для использования в закрытом помещении в нормальных температурных условиях.
- Не допускайте попадания прямых солнечных лучей, длительного воздействия брызг воды и влажности.
- Данная кофемашина предназначена для домашнего использования или аналогичного, например: персоналом магазинов в зоне кухни, в офисах и других рабочих помещениях; гостями отелей, мотелей и прочих видов гостиничных предприятий.
- Данную кофемашину могут использовать (под присмотром взрослых) дети, достигшие 8 лет и старше, если они проинструктированы касательно

безопасного использования и осознают опасность при неправильной эксплуатации. Очистка и ремонт кофемашины детьми без присмотра недопустимы.

- Храните кофемашину и ее шнур в месте, недоступном для детей младше 8 лет.
- Данная кофемашина может использоваться лицами с ограниченными физическими, сенсорными или умственными способностями или отсутствием опыта и знаний, если они проинструктированы касательно безопасного использования и осознают опасность при неправильной эксплуатации.
- Дети не должны играть с кофемашиной.
- Прибор может быть использован только с подставкой (базой), входящей в комплект.
- Производитель не несет ответственности, и действие гарантии не распространяется на повреждения, возникшие

в результате коммерческого использования кофемашины, неправильного использования или использования не по назначению, а также непрофессионального ремонта или несоблюдения настоящей инструкции.

### **Берегитесь возникновения пожара и поражения электрическим током.**

- В случае опасности немедленно отключите кофемашину от сети, выдернув вилку из розетки.
- Включайте кофемашину только в подходящую и легко доступную электрическую розетку с заземлением. Убедитесь, что напряжение в сети соответствует рабочему напряжению кофемашины, указанному на табличке технических данных. При неправильном подключении кофемашины к сети гарантия аннулируется.

### **Кофемашина должна быть подключена к сети только после ее установки.**

- Не протягивайте кабель около острых углов. Закрепите так, чтобы он не свисал вниз.
- Не допускайте нагревания или попадания влаги на кабель.
- Если кабель поврежден, следует вернуть кофемашину производителю, в сервисный центр или лицам аналогичной квалификации.
- Не используйте кофемашину, если видите, что кабель поврежден. Для возврата кофемашины обратитесь в Клуб *Nespresso* или к официальным представителям *Nespresso*.
- Если во время использования требуется подключение с помощью удлинителя, используйте только заземленный удлинитель с сечением кабеля не менее 1,5 мм<sup>2</sup> или соответствующий входной мощности.
- Во избежание повреждения не

ставьте кофемашину на горячие поверхности или вблизи таких, например, радиаторов, плит, газовых горелок, открытого огня и пр.

- Всегда ставьте кофемашину на ровные горизонтальные, устойчивые поверхности. Поверхность должна быть стойкой к нагреванию и жидкостям, таким как вода, кофе, средства от накипи и пр.
- Отключайте кофемашину от сети в случае длительного неиспользования. При отключении кофемашины от сети, вынимая вилку из розетки, не тяните за провод во избежание его повреждения.
- Перед очисткой и ремонтом выньте вилку из розетки и дайте кофемашине остыть.
- Чтобы отключить устройство, остановите приготовление напитка и извлеките вилку из розетки.
- Никогда не трогайте кабель мокрыми руками.

- Никогда не погружайте кофемашину или ее части в воду или другую жидкость.
- Никогда не используйте посудомоечную машину для очистки кофемашины или ее частей.
- Взаимодействие воды и тока опасно и может привести к летальному исходу вследствие поражения электрическим током.
- Кофемашина находится под напряжением – никогда не вскрывайте ее во избежание удара электрическим током.
- Не вставляйте посторонние предметы в отверстия кофемашины. Это может привести к поражению электрическим током или возгоранию.
- Использование прибора не по назначению, рекомендованному производителем, может вызвать возгорание, поражение электрическим током или причинить вред здоровью.

### **Избегайте возможных травм при использовании кофемашины.**

- Не оставляйте кофемашину без присмотра во время работы.
- Не используйте кофемашину, если она повреждена или неправильно работает. Немедленно отсоедините кофемашину от сети. Свяжитесь с клубом *Nespresso* или официальным представителем *Nespresso* для диагностики, устранения неисправности или ремонта.
- Эксплуатация поврежденной кофемашины может вызвать поражение электрическим током, ожоги и возгорания.
- Всегда закрывайте рычаг и никогда не поднимайте его во время работы кофемашины. Это может привести к ошпариванию.
- Не кладите пальцы под носик подачи кофе во избежание ошпаривания.
- Избегайте попадания пальцев в

отверстие для капсул. Это может привести к травмам.

- Вода может протечь вокруг капсулы, не проткнутой лезвиями, и повредить кофемашину.
- Никогда не используйте поврежденные или деформированные капсулы. В случае застревания капсулы в отделении капсулодержателя выключите кофемашину и отсоедините от сети, прежде чем предпринимать какие-либо действия. Позвоните в Клуб *Nespresso* или официальному представителю *Nespresso*.
- Заполняйте резервуар только чистой питьевой водой.
- Если Вы планируете длительное время не использовать кофемашину (например, во время отпуска и т.д.), опорожняйте резервуар для воды.
- Замените воду в резервуаре на свежую, если Вы не использовали кофемашину в

течение нескольких дней.

- Не используйте кофемашину без поддона для сбора капель и решетки, чтобы не допустить попадания жидкостей на окружающие поверхности.
- Не прикасайтесь к нагревающимся поверхностям. Используйте ручку, кнопки и безопасные части прибора.
- Чтобы избежать ошпаривания, убедитесь, что крышка вспенивателя молока закрыта во время готовки.
- Перемещение прибора с горячим содержимым должно осуществляться с особой осторожностью.
- Не используйте агрессивное чистящее средство или растворители для химической чистки. Используйте влажную ткань и мягкое чистящее средство для очистки поверхности кофемашины.
- Для очистки кофемашины используйте только рекомендованные средства.

- RU** • Вынимая кофемашину из упаковки, снимите пленку с поддона для сбора капель и утилизируйте ее.
- Данная кофемашина работает только с капсулами, созданными *Nespresso*, которые можно приобрести исключительно в Клубе *Nespresso*, Бутиках *Nespresso*, Интернет-Бутике *Nespresso* или с помощью мобильного приложения *Nespresso*.
- Все кофемашины *Nespresso* проходят строгий контроль качества. На случайно отобранных кофемашинах проводятся тесты в условиях фактической эксплуатации. Поэтому на некоторых машинах могут остаться следы предыдущего использования.
- *Nespresso* оставляет за собой право изменить инструкции без предварительного уведомления.

### Чистка *Aeroccino*

- Отключите прибор от сети перед

очисткой или длительным периодом неиспользования. Дайте прибору остыть прежде, чем разбирать его или мыть. Снимите прибор с базы перед очисткой.

- Перед следующим использованием убедитесь,

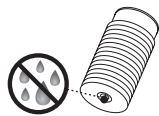

что дно *Aeroccino*, область соединения с

базой и нижняя поверхность базы полностью сухие. Взаимодействие электричества с водой может привести к смертельному поражению электрическим током.

- Никогда не погружайте подставку для *Aэрочино* в воду или другие жидкости. Не мойте подставку в посудомоечной машине. При соприкосновении электроприборов с водой возможен риск поражения электрическим током.

### Очистка от накипи

- При правильном использовании средства от накипи *Nespresso* гарантирует исправную работу кофемашины в течение всего срока службы и неизменно превосходный вкус кофе.
- Для кофемашины с молочным решением проводите очистку от накипи в соответствии с рекомендациями в инструкции и оповещениями.

### СОХРАНИТЕ ДАННУЮ ИНСТРУКЦИЮ

**Передайте инструкцию человеку, который будет пользоваться кофемашиной впоследствии.**

**Данную инструкцию можно найти в формате PDF на сайте [nespresso.com](https://www.nespresso.com)**





Zawartość opakowania/Содержимое упаковки



Ekspres do kawy  
Кофемашина



Zestaw degustacyjny kapsulek Nespresso  
Grand Cru  
Подарочные капсулы кофе Гран Крю  
Nespresso для дегустации



Broszura «Witamy w Nespresso»  
Приветственный буклет Nespresso



Instrukcja obsługi  
Руководство по эксплуатации

**A** Obszar dotykowy:  
przycisk Ristretto  
przycisk Espresso  
przycisk Lungo  
Сенсорная панель.  
Кнопки управления.  
Кнопка ристретто  
Кнопка эспрессо  
Кнопка лунго

**B** Zasuwa zamykająca głowicę  
В)Слайдер для установки капсул

**C** Regulowana podstawa na filiżankę i kratka ociekowa  
Регулируемая подставка для чашек и решетка  
для капель

**D** Pojemnik na zużyte kapsułki i pojemnik ociekowy  
Д)Контейнер для использованных капсул и  
поддон для капель

**E** Wylot kawy  
Устройство подачи кофе

**F** Regulowane ramię zbiornika na wodę  
Регулируемая подставка для резервуара с водой

**G** Aeroccino do spieniania mleka  
Устройство для приготовления молочной пенки  
- аэроцино

**H** Zbiornik na wodę  
Резервуар для воды

**I** Pokrywa zbiornika na wodę  
Крышка резервуара для воды

**J** Mieszadło do spieniania  
mleka: ciepła i zimna mleczna  
pianka,  
Венчик-пружина  
(для молочной пены)

**K** Mieszadło do ciepłego mleka,  
Венчик (для горячего молока)

**L** Pokrywka,  
Крышка

**M** Uszczelka,  
Изолирующий слой

**N** Przycisk START / STOP,  
Кнопка включения/вы-  
ключения

**O** Przechowywanie mieszadła,  
Зона хранения венчика-  
пружины

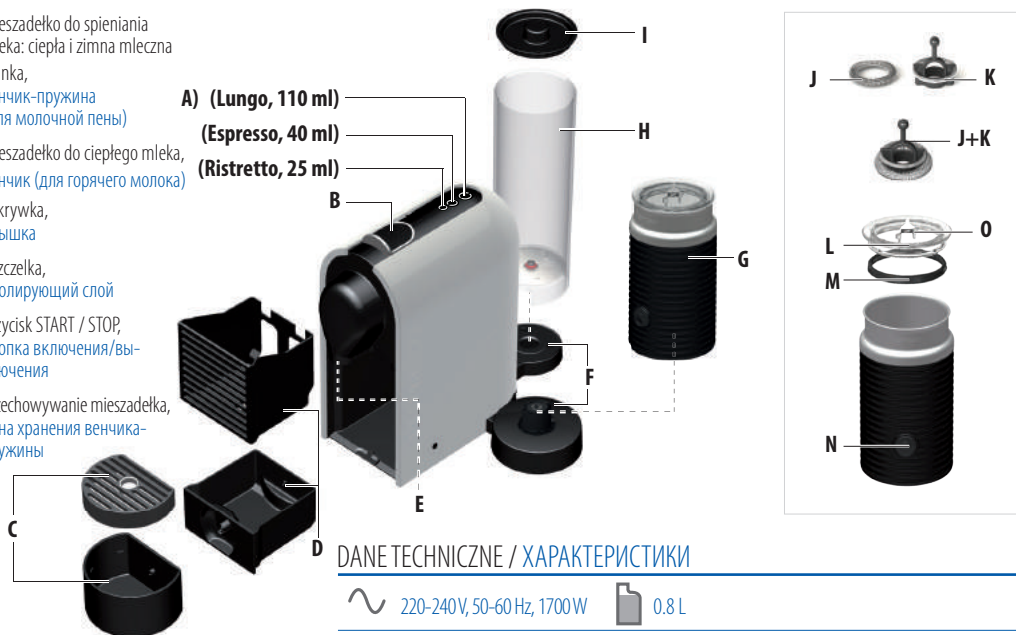

DANE TECHNICZNE / ХАРАКТЕРИСТИКИ

220-240V, 50-60 Hz, 1700W 0.8 L

P<sub>max</sub> 19 bar 213 mm 251 mm 365 mm

~ 4 kg 3593

PIERWSZE UŻYCIE/UŻYCIĘ PO DŁUGIM OKRESIE NIEUŻYWANIA/  
ПЕРВОЕ ИСПОЛЬЗОВАНИЕ ИЛИ ИСПОЛЬЗОВАНИЕ ПОСЛЕ ДЛИТЕЛЬНОГО ПРОСТАЯ

**⚠** Najpierw należy zapoznać się z zasadami bezpieczeństwa, aby uniknąć śmiertelnego porażenia prądem i pożaru.  
Узнайтесь с мерами предосторожности во избежание поражения электрическим током и возникновения пожара.

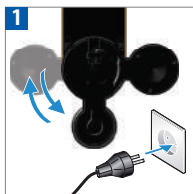

Wybierz pozycję dla zbiornika na wodę. Podłącz ekspres do źródła zasilania.  
Установите резервуар для воды. Включите кофемашину в сеть.



Przepłukać zbiornik na wodę przed napełnieniem go wodą pitną. Czyścić kubek Aeroccino przed pierwszym użyciem i po każdym użyciu, zgodnie z instrukcją na stronie 86. Opolosnąć резервуар для воды перед наполнением его питьевой водой. Очищайте кувшин перед первым, а также после каждого последующего применения согласно инструкции.



**⚠** Umieść pojemnik ociekowy, pojemnik na zużyte kapsułki i Aeroccino we właściwym miejscu. Dla twojego bezpieczeństwa, korzystaj z urządzenia tylko z właściwie umiejscowionym ociekaczem i pojemnikiem na kapsułki.  
**⚠** Установите поддон для капель, аэрочино и контейнер для использованных капсул. Для вашей безопасности эксплуатируйте кофемашину только тогда, когда поддон для капель и контейнер для использованных капсул установлены на машину.



Włączyć ekspres, przesuwając zasuwę w kierunku tylnej części ekspresu. Pulsująca dioda jednego z przycisków kawy: nagrzewanie przez około 25 sekund. Światło stałe: urządzenie jest gotowe do pracy. Ekspres można w każdej chwili wyłączyć, naciskając i przytrzymując dowolny przycisk przez dłuższą niż 3 sekundy przy zamkniętej zasuwie. Wykonanie czynności potwierdzają pulsujące diody pozostałych dwóch przycisków.  
Включите кофемашину открытием слайдера, нажав на него в направлении задней части прибора. Мигает одна из кнопок приготовления кофе - нагревание кофемашины в течение примерно 25 секунд. Постоянный световой сигнал - готово. Кофемашину можно выключить в любое время, при закрытом слайдере, нажав и удерживая любую кнопку более, чем 3 секунды, две другие кнопки в это время должны мигать.



Umieścić pojemnik pod otworem wylotu kawy. Nacisnąć przycisk Lungo. Zamknąć zasuwę w celu przepłukania ekspresu. Powtórzyć tę czynność trzykrotnie. Postawieć емкость под отверстие для выхода кофе. Нажмите кнопку Лунго. Закройте слайдер, чтобы промыть кофемашину. Повторите три раза.

TRYB OSZCZĘDZANIA ENERGII/ПРИНЦИП ЭНЕРГОСБЕРЕЖЕНИЯ



Tryb automatycznego wyłączenia: urządzenie wyłączy się automatycznie po 9 minutach nieużywania.  
Автоматическое выключение - кофемашина отключается автоматически через 9 минут после прекращения использования.



Ekspres można w każdej chwili wyłączyć, naciskając i przytrzymując dowolny przycisk przez dłuższą niż 3 sekundy przy zamkniętej zasuwie. Wykonanie czynności potwierdzają pulsujące diody pozostałych dwóch przycisków.  
Кофемашину можно выключить в любое время, при закрытом слайдере, нажав и удерживая любую кнопку более, чем 3 секунды, при этом световые сигналы двух других кнопок будут мигать.



W celu wydłużenia czasu, po którym ekspres wyłączy się automatycznie należy przy zasuniętej zasuwie nacisnąć i przytrzymać przyciski Lungo i Ristretto przez dłuższą niż 3 sekundy. Dioda przycisku Espresso zamiga jeden raz. Aby powrócić do opcji 9 minut, należy powtórzyć tę samą procedurę. Dioda przycisku Espresso zamiga trzy razy.  
Чтобы изменить настройку времени автоматического выключения с 9 до 30 минут, при закрытом слайдере нажмите и удерживайте кнопки Lungo и Ристретто в течение более 3-х секунд. Кнопка эспрессо мигнет один раз, подтверждая изменение настройки времени выключения. Чтобы вернуться к автоматическому выключению через 9 минут, повторите процедуру. Кнопка эспрессо мигнет 3 раза, подтверждая изменение настройки времени выключения.



Napełnić zbiornik na wodę wodą pitną.  
Наполните резервуар для воды питьевой водой.



Umieścić filiżankę pod otworem wylotu kawy. Włączyć ekspres, przez przesunięcie zasuwki lub dotykając obszaru przycisków. Pulsująca dioda jednego z przycisków kawy: nagrzewanie przez około 25 sekund. Światło stałe: urządzenie jest gotowe do pracy.  
Поместите чашку под отверстие для выхода кофе. Включите кофемашину, открыв слайдер или нажав на кнопку. Мигает одна из кнопок приготовления кофе – разогрев примерно 25 секунд. Постоянный световой сигнал – готово.



Ristretto 25 ml  
Espresso 40 ml  
Lungo 110 ml

Naciśnąć przycisk Ristretto (25 ml), Espresso (40 ml) lub Lungo (110 ml), w zależności od zalecanego rozmiaru filiżanki dla wybranego rodzaju kawy Grand Cru. Wybrany przycisk można nacisnąć nawet wtedy, gdy ekspres jeszcze się nagrzewa. Kawa zacznie nalewać się automatycznie, gdy urządzenie wejdzie w tryb gotowości.

Нажмите на кнопку Ристретто (25 мл/0.84 унции), Эспрессо (40 мл/1.35 унции) или Лунго (110 мл/3.7 унции) в зависимости от рекомендуемого объема для выбранного кофе Гран Крю. Нужный вид кофе можно выбрать даже в режиме разогрева кофемашины. Приготовление кофе начнется автоматически, когда прибор будет готов.

**i** Ekspres proponuje najczęściej wybierany rozmiar filiżanki (na podstawie ostatnich 11 kaw), przy czym fabrycznie ustawiony jest rozmiar Espresso. Można to zmienić, wybierając dowolny przycisk rozmiaru filiżanki.  
По умолчанию кофемашина устанавливает наиболее часто выбираемый объем чашки (на основании 11 последних чашек кофе) и кофе эспрессо в качестве заводской настройки. Данную настройку можно изменить, выбрав любую кнопку объема чашки.

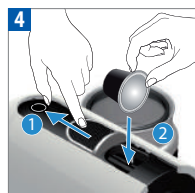

Otworzyć zasuwę do końca i włożyć kapsułkę.  
Полностью откройте слайдер и вставьте капсулу.



Zasunąć zasuwę. Proces przygotowywania zakończy się automatycznie.  
Закройте слайдер. Приготовление кофе закончится автоматически.



Aby przerwać nalewanie kawy wcześniej, należy nacisnąć aktywny przycisk lub przesunąć zasuwę do oporu w kierunku tylnej części ekspresu.

Чтобы остановить поток кофе, нажмите активную кнопку или нажмите на слайдер в направлении задней части прибора до его остановки.



Aby ręcznie dolać kawy, wystarczy nacisnąć dowolny przycisk rozmiaru kawy przed upływem 4 sekund od zakończenia procesu parzenia, a następnie nacisnąć go ponownie, aby przerwać nalewanie.  
Чтобы вручную увеличить объем кофе, нажмите на любую кнопку выбора объема в течение 4 секунд после окончания приготовления. Чтобы прекратить пополнение объема чашки кофе, нажмите еще раз на выбранную кнопку.



Aby zmienić wybrany rozmiar filiżanki podczas parzenia, wystarczy nacisnąć inny przycisk rozmiaru kawy. Ekspres automatycznie przerwie pracę, jeżeli ilość nalanej kawy będzie większa niż nowo wybrany rozmiar filiżanki.

Чтобы изменить выбранный объем чашки во время приготовления кофе, выберите новый объем, нажав на нужную кнопку. Кофемашина автоматически прекратит работу, если объем приготовленного кофе уже превышает новый выбранный объем чашки.



Aby użyć szklanki na kawę z dodatkiem mleka, należy przesunąć podstawkę pod filiżankę w kierunku lewego lub prawego magnesu. Kapsułka zostanie automatycznie usunięta.

Чтобы разместить стакан для напитка с молоком, сдвиньте подставку для чашки к магнитам вправо или влево. Извлечение капсулы происходит в автоматическом режиме.

**⚠ OSTRZEŻENIE:** Ryzyko porażenia prądem elektrycznym i pożaru! Upewnij się, że spieniacz jest suchy.

**⚠ ВНИМАНИЕ:** Опасность поражения электрическим током и пожара! Убедитесь, что капучинатор сухой.

**i WSKAZÓWKA:** Dla uzyskania optymalnej piany mlecznej, należy stosować tłuste lub półtłuste zimne mleko z lodówki (o temperaturze około 4–6° C). W celu zapewnienia odpowiedniej higieny należy stosować mleko poddane działaniu wysokiej temperatury (pasteryzowane), schłodzone i świeżo otwarte. Z rozmrożonego mleka mleczna pianka nie powstanie.

**COBET:** Для получения оптимальной молочной пены используйте охлажденное цельное или обезжиренное молоко (приблизительно 4–6° C). Используйте свежее пастеризованное молоко. Молоко, которое было заморожено, не будет пениться.

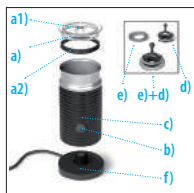

1. Części: a) Pokrywka a1) Przechowywanie mieszadełka a2) Uszczelka b) Przycisk START/STOP c) Dzbane d) Mieszadło do ciepłego mleka e) Mieszadło do spieniania mleka: ciepła i zimna mleczna pianka f) Podstawa elektryczna.

1. Краткое описание: a) Крышка a1) Пластиковая крышка a2) Изолирующий слой b) Кнопка включения/выключения c) Капучинатор d) Венчик (для горячего молока) e) Венчик-пружина (для молочной пены) f) База.



2. Umyć części przed pierwszym użyciem. Załóż odpowiednie mieszadło.  
2. Помойте перед первым использованием. Закрепите венчик.

**⚠ OSTRZEŻENIE:** W celu zapewnienia właściwego poziomu higieny i odpowiedniej konserwacji urządzenia zaleca się nie używać specjalnie wzbogacanego mleka, mleka w proszku ani mleka smakowego. **⚠ OSTRZEŻENIE:** Nie należy dodawać syropu, cukru, czekolady w proszku ani żadnych innych dodatków bezpośrednio do dzbanka, ponieważ może to spowodować uszkodzenie powłoki podczas przyrządzania napoju.

**⚠ ВНИМАНИЕ:** Для соблюдения требований гигиены и обеспечения исправной работы прибора настоятельно рекомендуется не использовать обогащенное молоко, сухое или восстановленное молоко, а также ароматизированные молочные напитки.

**⚠ ВНИМАНИЕ:** Не добавляйте в кувшин сироп, сахар, шоколадную крошку и другие добавки, поскольку они могут повредить покрытие кувшина.



3. Napęlnić spieniacz do jednego z dwóch wskaźników poziomu maksymalnego.  
 3. Наполните Aeroccino молоком до одной из отметок "max".



4. Postawić dzbanek na podstawie elektrycznej. Dla uzyskania ciepłego mleka, należy nacisnąć przycisk START. Przycisk START zaświeci się na czerwono. Czas przygotowania 70-80 sec. Dla uzyskania zimnego mleka, przytrzymać przycisk START przez 2 sekundy. Przycisk START zaświeci się na niebiesko. Czas przygotowania 60 sec.  
 4. Закройте крышку. Для приготовления горячего напитка кратковременно нажмите кнопку включения. Кнопка загорится красным цветом. Время приготовления занимает примерно 70-80 секунд. Для приготовления холодной пены нажмите и удерживайте кнопку включения примерно 2 секунды. Кнопка загорится голубым цветом. Приготовление занимает около 60 секунд.

**⚠ OSTRZEŻENIE:** Do zebrania pianki w pojemniku należy używać wyłącznie niemetalowej łyżki. **⚠ OSTRZEŻENIE:** Przed pierwszym użyciem oraz po każdym użyciu czyścić zgodnie z instrukcją. **⚠ OSTRZEŻENIE:** Przed zdjęciem dzbanka z podstawy upewnić się, że jest zimny lub – pod warunkiem zachowania odpowiedniej ostrożności – natychmiast opłukać dzbanek pod zimną wodą, aby go schłodzić i wyeliminować ryzyko oparzenia.

**⚠ ВНИМАНИЕ:** Не используйте металлическую ложку для сбора пенки в капучинаторе. **⚠ ВНИМАНИЕ:** Помойте прибор перед первым использованием и производите очистку после каждого использования в соответствии с инструкциями. **⚠ ВНИМАНИЕ:** Убедитесь, что кувшин остыл, прежде чем снимать его с базы. Или осторожно снимите его и сразу ополосните холодной водой, чтобы остудить кувшин и избежать ожогов.



1. Zdjąć dzbanek z podstawy. Zdjąć uszczelkę z pokrywy. Wyjąć mieszadełko z dzbanka i zdjąć sprężynę z mieszadełką.  
1. Снимите кувшин с базы. Снимите с крышки прокладку. Извлеките венчик, затем пружину из венчика.

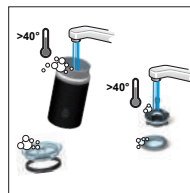

2. Umyć wewnątrz dzbanka, uszczelkę, pokrywę, mieszadełko i sprężynę z użyciem środka czyszczącego, a następnie spłukać ciepłą/gorącą wodą.  
2. Помойте кувшин изнутри, помойте крышку, прокладку, венчик и пружину с моющим средством и ополосните теплой водой.

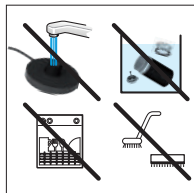

3. Nie wkładać kubka Aeroccino do zmywarki oraz nie zanurzać go w wodzie. Nie moczyć podstawy, która posiada kabel i wtyczkę elektryczną. Wnętrze kubka Aeroccino czyścić ciepłą/gorącą wodą z detergentem używając miękkich, nieściernych materiałów czyszczących.  
3. Не мойте кувшин в посудомоечной машине и не погружайте его в воду. Не мочите ту часть Аэроцино, где расположена кнопка включения и электрические контакты. Очищайте внутреннюю часть Аэроцино губкой и ополаскивайте теплой/горячей водой. Не используйте абразивные чистящие средства.

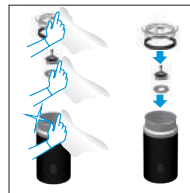

4. Osuszyć wszystkie części Aeroccino czystym ręcznikiem, ściereczką lub ręczniczką papierowym, a następnie je zmontować.  
4. Насухо протрите все элементы чистым полотенцем или салфеткой, соберите прибор.

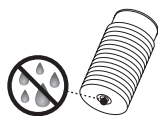

**⚠️ OSTRZEŻENIE:** Jeżeli konieczne jest wyczyszczenie podstawy, należy w pierwszej kolejności odłączyć ją od źródła zasilania. Do czyszczenia używać wyłącznie wilgotnej ściereczki. Przed rozpoczęciem użytkowania upewnić się, że złącze jest suche. Nie zanurzać podstawy w wodzie ani nie myć jej w zmywarce. **⚠️ OSTRZEŻENIE:** Jeżeli dolna część dzbanka jest mokra, osuszyc ją przed ponownym kontaktem ze złączem podstawy. **⚠️ OSTRZEŻENIE:** Używać wyłącznie miękkiej ściereczki. Nie używać materiałów ściernych, ostrych przedmiotów ani szczotek: rzyzka zadrapania lub uszkodzenia powłoki dzbanka.

**⚠️ ВНИМАНИЕ:** Если база нуждается в очистке, отключите ее от сети и протрите влажной салфеткой. Перед использованием убедитесь, что область соединения с кувшином полностью сухая. Не погружайте базу в воду и не мойте в посудомоечной машине.

**⚠️ ВНИМАНИЕ:** Если нижняя часть кувшина влажная, высушите ее прежде, чем устанавливать на базу. **⚠️ ВНИМАНИЕ:** Не используйте жесткую ткань, абразивные материалы, щетки и острые предметы, чтобы не поцарапать внутреннее покрытие кувшина.



Aby zapewnić higienę podczas użytkowania ekspresu należy opróżnić/czyścić pojemnik na zużyte kapsułki każdego dnia. Для обеспечения санитарно-гигиенических условий, настоятельно рекомендуется опорожнять контейнер для использованных капсул каждый день.



Nie stosować żadnych silnych/żrzących środków czyszczących ani środków na bazie rozpuszczalnika. Nie myć w zmywarce. Nie zanurzać urządzenia ani jego części w wodzie. Не используйте сильные или абразивные чистящие средства и растворители. Не мыть в посудомоечной машине. Никогда не погружайте в воду электроприбор полностью или частично.



Regularnie czyścić otwór wylotu kawy wilgotną szmatką. Регулярно протирайте влажной тканью отверстие для выхода кофе.

## ODKAMIANIANIE/УДАЛЕНИЕ НАКИПИ



Czas trwania procesu: około 15 minut.  
Производится в течение примерно 15 минут.

- ⚠ Zapoznać się z zasadami bezpieczeństwa podanymi na opakowaniu środka do odkamieniania i sprawdzić częstotliwość wykonywania procesu (zob. punkt instrukcji obsługi dotyczący odkamieniania).
- ⚠ Ознакомьтесь с мерами предосторожности на упаковке со средством для удаления накипи, производите удаление накипи в соответствии с рекомендуемой частотой (см. Раздел «Удаление накипи» данного руководства по эксплуатации).

## ⚠ TRYB ODKAMIANIANIA

UWAGA Substancja rozpuszczająca osady wapienne może być szkodliwa. Unikać kontaktu z oczami, skórą i powierzchnią ciała. Nie używać do odkamieniania produktów innych niż produkty dostępne w Klubie *Nespresso*. Pozwoli to uniknąć awarii urządzenia. W tabeli poniżej wskazano częstotliwość odkamieniania zapewniającą optymalne działanie urządzenia, w zależności od twardości wody. Wszelkie dodatkowe informacje dotyczące odkamieniania można uzyskać w Klubie *Nespresso*.

## ⚠ REJIM OCZYSZCZENIA OD NAKIPY

ВНИМАНИЕ Раствор для очистки от накипи может нанести вред здоровью. Избегайте попадания в глаза, на кожу и поверхности. Не используйте средства для очистки от накипи за исключением раствора *Nespresso* для очистки от накипи, который можно приобрести в Клубе *Nespresso*, чтобы не повредить кофемашину. В нижеприведенной таблице указано, насколько часто следует очищать кофемашину от накипи для оптимальной производительности вашей кофемашины в зависимости от жесткости воды. По любым вопросам касающимся очистки от накипи обращайтесь в Клуб *Nespresso*.

**Twardość wody:**  
**Жесткость воды:**

°fH	°dH	CaCO <sub>3</sub>	Одкаменил по:
36	20	360 mg/l	Cups 40 ml 1000
18	10	180 mg/l	2000
0	0	0 mg/l	4000

°fH **Stoień francuski**  
°fH **Французская система**

°dH **Stoień niemiecki**  
°dH **Немецкая система**

CaCO<sub>3</sub> **Węglan wapnia**  
CaCO<sub>3</sub> **карбонат кальция**

Зestaw do odkamieniania *Nespresso*; Nr ref. DKB2C1

Набор для очистки от накипи *Nespresso*; код продукта DKB2C6



1 Opróżnić tackę ociekową i pojemnik na zużyte kapsułki. Опорожните поддон для сбора капель и контейнер для использованных капсул.



2 Do zbiornika na wodę wlać 1 szaszetkę płynu odkamieniającego *Nespresso* i dodać 0.5 L wody. Вылейте в резервуар для воды 1 пакетик раствора *Nespresso* для удаления накипи и добавьте 0.5 л/17 унций воды.



3 Umieścić pojemnik (minimalna pojemność: 0.6 L) pod otworem wylotu kawy. Włączyć ekspres, naciskając jeden z przycisków wyboru kawy. Поставьте емкость под отверстием выхода кофе (минимальный объемом 0.6 л/20 унций). Включите прибор, нажав на одну из кнопок выбора чашки.



4 **i** Pulsująca dioda: nagrzewanie. Światło stałe: urządzenie jest gotowe do pracy. **i** Мигание светового сигнала означает разогрев кофемашины. Стабильный световой сигнал - кофемашина готова к очистке от накипи.

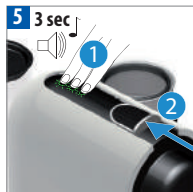

5 Aby włączyć tryb odkamieniania, przy zamkniętej zasuwie nacisnąć i przytrzymać wszystkie 3 przyciski jednocześnie przez co najmniej 3 sekundy. Usłyszysz krótki sygnał dźwiękowy jako potwierdzenie. Otworzyć zasuwę. Чтобы включить режим удаления накипи, при закрытом слайдере нажмите и удерживайте все 3 кнопки не менее 3 сек. Будет подан звуковой сигнал подтверждения. Откройте слайдер.

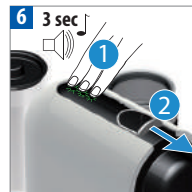

6 Ponownie nacisnąć jednocześnie wszystkie trzy przyciski i przytrzymać przez dłuższą niż 3 sekundy. Usłyszysz krótki sygnał dźwiękowy jako potwierdzenie. Obszar kontrolny zacznie szybko migać. Zamknij zasuwę, aby rozpocząć usuwanie kamienia. Urządzenie zatrzyma się, gdy zbiornik na wodę zostanie opróżniony. Нажмите все 3 кнопки и удерживайте не менее 3 сек. Будет подан звуковой сигнал подтверждения. Индикаторы начнут быстро мигать. Чтобы начать удаление накипи, закройте слайдер. Кофемашина остановится при опустошении резервуара для воды.



7 Napełnić zbiornik na wodę użytym roztworem odkamieniacza zgromadzonym w pojemniku i nacisnąć dowolny przycisk, aby utworzyć procedurę. Снова наполните резервуар для воды использованным раствором для удаления накипи, собранным в емкость, и нажмите любую кнопку, чтобы повторить процедуру.



8 Opróżnić i dokładnie przepłukać zbiornik na wodę, pojemnik na kapsułki, tackę ociekową i podstawkę pod filiżanki. Napełnić zbiornik na wodę wodą pitną. Następnie nacisnąć dowolny przycisk w celu przepłukania ekspresu. Po zakończeniu tej czynności urządzenie zatrzyma się. Опорожните и тщательно ополосните резервуар для воды, контейнер для капсул, поддон для сбора капель и подставку для чашки. Наполните резервуар для воды питьевой водой. Нажмите любую кнопку, чтобы промыть систему. Кофемашина автоматически прекратит работу, закончив цикл.



9 Aby wyjść z trybu odkamieniania, należy nacisnąć jednocześnie wszystkie trzy przyciski i przytrzymać przez dłuższą niż 3 sekundy. Krótki sygnał dźwiękowy potwierdzi wyjście z trybu odkamieniania. Urządzenie jest gotowe do użytku. Для выхода из режима удаления накипи нажмите все три кнопки одновременно и удерживайте их в течение не менее 3-х секунд. Раздастся короткий звуковой сигнал. Теперь кофемашина готова к использованию.



## PROGRAMOWANIE ILOŚCI WODY/ ПРОГРАММИРОВАНИЕ ОБЪЕМА

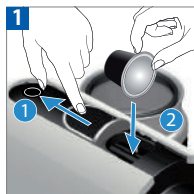

Każdy z przycisków można zaprogramować. Otworzyć zasuwę do końca i włożyć kapsułkę.  
Программировать можно любую кнопку. Полностью откройте слайдер и вставьте капсулу.

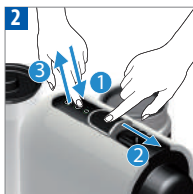

Nacisnąć i przytrzymać przycisk, zamykając zasuwę. Zwolnić przycisk po uzyskaniu pożądanej ilości. Diody pozostałych dwóch przycisków zamigają.  
Нажмите и удерживайте кнопку, одновременно закрывая слайдер. Отпустите кнопку, достигнув желаемого объема. Две другие кнопки начнут мигать, подтверждая изменение.

## PRZYWRACANIE USTAWIEŃ FABRYCZNYCH/ СБРОС К ЗАВОДСКИМ НАСТРОЙКАМ



Nacisnąć i przytrzymać przycisk Espresso & Lungo przez dłużej niż 4 sekundy. Diody Ristretto zamiga.  
Одновременно нажмите и удерживайте кнопку эспрессо и Lungo не менее 4-х секунд. Другие кнопки начнут мигать для подтверждения.

- i** Ustawienia fabryczne są następujące:
1. Przyciski Lungo, Espresso, Ristretto – 110 ml /40 ml/25 ml.
  2. Tryb automatycznego wyłączania po 9 minutach.
  3. Najczęściej wybierany rozmiar filiżanki – Espresso 40 ml.
- i** Zаводские настройки:
1. Кнопка Lungo, Эспрессо, Ристрето – 110 мл/3.7 унций, 40 мл/1.35 унций, 25 мл/0.84 унций.
  2. Автоматическое выключение через 9 минут.
  3. Наиболее часто выбираемый объем чашки – эспрессо 40 мл/1.35 унций.

## OPRÓŻNIANIE SYSTEMU przed okresem nieużywania, w celu ochrony przed mrozem lub przed naprawą/ ОПОРОЖНЕНИЕ СИСТЕМЫ при длительном неиспользовании, для защиты от замерзания или при подготовке к ремонту



Proszę pamiętać, że po opróżnieniu urządzenie pozostaje zablokowane przez 10 minut!  
Wyjąć zbiornik na wodę. Umieścić pojemnik pod otworem wylotu kawy.  
Обратите внимание, что после опорожнения работа кофемашины будет блокирована в течение 10 минут.  
Уберите резервуар для воды. Поставьте емкость под отверстие для выхода кофе.

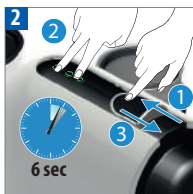

Otworzyć zasuwę. Nacisnąć i przytrzymać przez 6 sekund przyciski Ristretto i Lungo. Diody trzeciego przycisku zamiga.  
Następnie zamknij zasuwę, aby rozpocząć procedurę.  
Откройте слайдер. Нажмите и удерживайте не менее 6-и секунд кнопки Ристрето и Lungo. Оставшаяся кнопка будет мигать в качестве подтверждения. Затем закройте слайдер для начала процедуры.

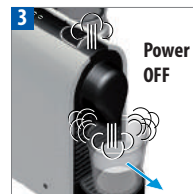

Opróżniony ekspres wyłącza się automatycznie.  
Кофемашина выключится автоматически после опорожнения.

## UTYLIZACJA I OCHRONA ŚRODOWISKA NATURALNEGO/УТИЛИЗАЦИЯ И ЗАБОТА ОБ ОКРУЖАЮЩЕЙ СРЕДЕ

Urządzenie wyprodukowano zgodnie z Dyrektywą 2002/96/WE. Opakowanie i samo urządzenie wykonano z materiałów, które mogą zostać poddane procesowi recyklingu. Urządzenie zawiera cenne materiały, które nadają się do odzysku i ponownego użycia. Podział materiałów odpadowych na różne rodzaje umożliwia recykling cennych surowców. Należy oddać ekspres do punktu zbiórki takich urządzeń.  
Информacje на temat утилизации отходов можна uzyskać у odpowiednich władz lokalnych.

Данная кофемашина соответствует директиве ЕС 2002/96/ЕС. Упаковочный материал и кофемашина содержат материалы, которые могут быть вторично переработаны. Ваша кофемашина содержит ценные материалы, которые могут быть восстановлены или вторично переработаны. Разделение утилизируемых отходов по типам облегчает повторную переработку ценного сырья. Оставьте вашу кофемашину в пункте сбора. Вы можете получить информацию об утилизации от ваших местных властей.

Diody przycisków wyboru kawy nie świecą się. → Urządzenie wyłączyło się automatycznie; naciśnąc jeden z przycisków wyboru kawy lub przesunąć zasuwę. Sprawdźcie układ zasilania: wtyczkę, napięcie i bezpiecznik.

Brak kawy, brak wody. → Sprawdźcie zbiornik na wodę; jeżeli jest pusty, napełnić zimną, czystą i zdatną do picia wodą. W razie konieczności odkamienić ekspres.

Kawa nie jest wystarczająco gorąca. → Podgrzać filiżankę. W razie konieczności odkamienić ekspres.

Nie można zamknąć zasuwki do końca lub ekspres nie rozpoczyna parzenia kawy. → Opróżnić zbiornik na kapsułki. Sprawdźcie, czy wewnątrz urządzenia nie zablokowała się żadna kapsułka.

Wyciek lub nietypowy wypływ kawy. → Sprawdźcie, czy zbiornik na wodę jest prawidłowo ustawiony.

Diody regularnie pulsują od tyłu do przodu. → Opróżnić pojemnik na zużyte kapsułki i sprawdzić, czy żadna z nich nie zablokowała się wewnątrz urządzenia. Następnie naciśnąć dowolny przycisk. W przypadku występowania dalszych problemów skontaktować się z Klubem Nespresso.

Diody regularnie pulsują od przodu do tyłu. → Napełnić zbiornik na wodę. W przypadku występowania dalszych problemów skontaktować się z Klubem Nespresso.

Wszystkie diody pulsują szybko. → Przerwać proces odkamieniania, należy naciśnąć jednocześnie wszystkie trzy przyciski i przytrzymać przez dłużej niż 3 sekundy. Wyjmij wtyczkę z kontaktu, po 10 sek. włóż ją z powrotem. W razie konieczności skontaktować się z Klubem Nespresso.

Przepływ wody lub kawy nie ustępuje po naciśnięciu żadnego z przycisków. → Przesuń delikatnie suwak w kierunku tylnej części urządzenia, aby zatrzymać przepływ.

Brak kawy, wypływa sama woda (mimo włożonej kapsułki). → Pociągnąć zasuwę, aby upewnić się, że jest zamknięta. W razie problemów skontaktować się z Klubem Nespresso.

Urządzenie wyłącza się. → Aby oszczędzić energię, urządzenie wyłącza się automatycznie po 9 minutach nieużywania. Zob. punkt «Tryb oszczędzania energii».

Не горят индикаторы кнопки выбора чашки. → Кофемашина автоматически выключилась, нажмите одну из кнопок выбора чашки или нажмите на слайдер. Проверьте сеть - розетку, напряжение, предохранитель.

Не готовит кофе, не течет вода. → Наполните резервуар для воды холодной, чистой, питьевой водой. При необходимости удалите накипь.

Кофе недостаточно горячий. → Предварительно подогрейте чашку. При необходимости удалите накипь.

Слайдер полностью не закрывается, либо кофемашина не начинает приготовление кофе. → Удалите капсулы из контейнера для использованных капсул. Удостоверьтесь, что в приборе нет застрявшей капсулы.

Подтекание или необычный ток кофе. → Удостоверьтесь, что резервуар для воды установлен правильно.

Попеременное мигание индикаторов в направлении от задней части прибора к передней части. → Опороните контейнер для использованных капсул и удостоверьтесь, что в приборе нет застрявшей капсулы. Затем нажмите любую кнопку. Если неисправность устранить не удалось, позвоните в Клуб Nespresso.

Попеременное мигание индикаторов в направлении от передней части прибора к задней. → Наполните резервуар для воды. Если неисправность устранить не удалось, позвоните в клуб Nespresso.

Световой сигнал быстро мигает. → Для выхода из режима удаления накипи нажмите все три кнопки одновременно и удерживайте их в течение не менее 3-х секунд. Выключите из розетки и через 10 секунд снова включите.

Если неисправность устранить не удалось, позвоните в клуб Nespresso.

Ток кофе или воды невозможно остановить нажатием любой кнопки. → Слегка толкните слайдер пальцем назад для того, чтобы остановить ток воды или кофе.

Кофемашина не готовит кофе, течет только вода (несмотря на вставленную капсулу). → Потяните слайдер и удостоверьтесь, что он полностью закрыт. Если неисправность устранить не удалось, позвоните в Клуб Nespresso.

Кофемашина автоматически выключается. → В целях экономии электроэнергии кофемашина автоматически выключается, если не используется в течение 9 минут. См. Раздел «Принцип энергосбережения».

## ROZWIĄZYWANIE PROBLEMÓW Z PRZYGOTOWYWIANIEM MLECZNEJ PIANKI/УСТРАНЕНИЕ НЕИСПРАВНОСТЕЙ ПРИ ПРИГОТОВЛЕНИИ МОЛОЧНОЙ ПЕНКИ

Aeroccino nie włącza się. → Należy umieścić poprawnie dzbanek na czystszej i suchej podstawie elektrycznej. Należy sprawdzić, czy mieszadło w dzbanku jest poprawnie założone.

Jakość mlecznej pianki odbiega od standardu. → Dla uzyskania optymalnej piany mlecznej, należy stosować tłuste lub półtłuste zimne mleko z lodówki (o temperaturze około 4-6° C) Należy stosować odpowiednie mieszadła i sprawdzić, czy dzbanek jest czysty.

Przycisk START miga na czerwono. → **a)** Udządzenie jest zbyt gorące Należy wypuścić je pod zimną wodą. **b)** Brakuje mieszadełka. **c)** Niewystarczająca ilość mleka. Włać odpowiednią ilość mleka do jednego z maksymalnych poziomów.

Przepienienie mlekiem. → Należy używać odpowiednich mieszadełek i sprawdzić, czy jest odpowiedni poziom mleka.

Аэроцино не включается. → Убедитесь, что кувшин правильно установлен на чистой базе. Убедитесь, что Вы правильно закрепили венчик.

Качество молочной пены не удовлетворяет стандартам. → Убедитесь, что Вы используете цельное или полужирное молоко, охлажденное до 4-6° C Убедитесь, что Вы используете подходящий венчик и, что кувшин - чистый.

Мигает красная кнопка. → **a)** прибор перегрелся Промойте его под холодной водой. **b)** Аэроцино не взбивает пену. **c)** Не хватает молока. Заполните молоком до уровня одной или второй отметок «МАХ».

Вы перелили молока. → Убедитесь, что используется соответствующий венчик, и проверьте соответствующий индикатор уровня.

## WARUNKI GWARANCJI/ ОГРАНИЧЕННАЯ ГАРАНТИЯ



Krups udziela gwarancji na niniejszy produkt w zakresie wad materiałowych i wykonania, na okres dwóch lat od daty zakupu. W ciągu tego okresu, Krups, zgodnie z własnym uznaniem, dokona naprawy lub wymiany wszelkich niesprawnych urządzeń bez kosztów dla właściciela. Wymiana produktu lub naprawionych części objęta jest gwarancją przez okres trwania oryginalnej gwarancji lub sześć miesięcy, w zależności od tego, który z tych okresów jest dłuższy. Niniejsza ograniczona gwarancja nie ma zastosowania do jakichkolwiek usterek spowodowanych na wypadek, nieprawidłowego użytkowania, niewłaściwej konserwacji lub normalnego zużycia. Za wyjątkiem sytuacji określonych przez przepisy prawa, warunki niniejszej ograniczonej gwarancji nie wyłączają, nie ograniczają i nie zmieniają wszelkich praw związanych z transakcją sprzedaży produktu. W przypadku podejrzenia usterki urządzenia, proszę skontaktować się z Klubem *Nespresso* w celu uzyskania wskazówek, co do przesłania urządzenia do naprawy.

Krups гарантирует отсутствие дефектов материалов и сборки в течение двух лет с даты приобретения кофемашины. В течение этого периода Krups обязуется бесплатно отремонтировать или заменить (по своему усмотрению) все неисправные детали. Гарантия на отремонтированные или замененные в процессе ремонта запчасти - 6 месяцев или до конца действия первоначального гарантийного периода. Данная гарантия не распространяется на любые неисправности возникшие в результате несчастных случаев, неправильной эксплуатации или обычного износа. За исключением законодательных норм, условия данной гарантии не могут быть сокращены или изменены и соответствуют нормам «Закона о защите прав потребителей». Если Вы считаете, что Ваша кофемашина неисправна свяжитесь с производителем. Исправное функционирование кофемашины *Nespresso* в течение ее срока службы гарантируется лишь при использовании кофе-капсул *Nespresso*.

## KONTAKT Z KLUBEM *NESPRESSO*/ СВЯЗАТЬСЯ С КЛУБОМ *NESPRESSO*

W przypadku wystąpienia problemów lub potrzeby dodatkowych informacji czy rady należy skontaktować się z Klubem *Nespresso* lub autoryzowanym przedstawicielem *Nespresso*. Dane kontaktowe najbliższego Klubu *Nespresso* lub autoryzowanego przedstawiciela *Nespresso* można znaleźć w folderze «Witamy w *Nespresso*» na opakowaniu urządzenia lub na stronie [www.nespresso.com](http://www.nespresso.com)

В случае возникновения дополнительных проблем, не предусмотренных данной инструкцией, обратитесь в Клуб *Nespresso*. Контакты Клуба *Nespresso* можно найти в разделе «Контакты» на сайте [www.nespresso.com](http://www.nespresso.com).

## CZ Návod k použití

Nespresso je unikátní systém pro přípravu skvělé kávy espresso, den za dnem. Všechny kávovary Nespresso jsou vybaveny jedinečným systémem, který pracuje s tlakem až 19 barů. Každý parametr byl vypočítán s velkou přesností tak, aby bylo možné odhalit veškeré aroma každé kávy Grand Cru, dodat jí tělo a vytvořit nesrovnatelnou a bohatou cremu.

## OBSAH/TARTALOM

Bezpečnostní pokyny/Biztonsági előírások	92-94/95-97
Obecný přehled/Áttekintés	98
Specifikace/Műszaki leírás	98
První použití nebo použití po delší době nečinnosti/ Első használat előtt, vagy hosszabb üzemszünet után	99
Koncept úspory energie/Energiatakarékos üzemmód	99
Příprava kávy/A kávé elkészítése	100
Aeroccino - Návod k použití /Aeroccino - Használati útmutató	101-102
Čištění přístroje Aeroccino/Az Aeroccino tisztítása	103
Čištění/Tisztítás	104
Odvápnění/Vízkömentesítés	104-105
Programování objemu vody/A vízmennyiség beállítás	106
Obnovení výrobních nastavení/A gyári beállítások visszaállítás	106
Vypuštění systému/A rendszer kiürítése	106
Nakládání s odpadem a ochrana životního prostředí/ Ártalmatlanítás és környezetvédelem	106
Odstraňování závad/Hibaelhárítás	107
Řešení problémů s přípravou mléčné pěny/ Tejhabosító hibaelhárítása	107
Omezená záruka/Korlátozott garancia	108
Kontaktujte Nespresso Club/Forduljon a Nespresso Club-hoz	108

## HU Használati utasítás

A Nespresso egyedi rendszerével úja és úja tökéletes espresso kávét készíthet. Valamennyi Nespresso kávégép egyedi, akár 19 bar nyomást is biztosító lefűzőrendszerrel rendelkezik. Minden paramétert a lehető legpontosabban számitottunk ki, hogy az összehasonlíthatatlanul sűrű és selymes krémben kibontakozhasson a Grand Cru kávéörlemények minden aromája.

## BEZPEČNOSTNÍ POKYNY



**⚠️ Pozor: bezpečnostní pokyny jsou součástí přístroje. Pozorně si je přečtěte před prvním použitím vašeho nového přístroje. Uchovávejte je na místě, kde budou kdykoli k dispozici.**

**⚠️ Pozor: pokud uvidíte tento symbol, přečtěte si bezpečnostní pokyny, abyste předešli možnému úrazu nebo poškození přístroje.**

**ℹ️ Informace: pokud uvidíte tento symbol, vemte na vědomí doporučení pro bezpečné a správné používání vašeho přístroje.**

- Přístroj je určen pro přípravu nápojů v souladu s těmito pokyny.
- Nepoužívejte přístroj k jinému, než danému účelu.
- Přístroj byl navržen pro použití v

interiéru, pouze za standardních teplotních podmínek.

- Chráněte přístroj před přímým slunečním svitem, vlhkostí a delším působením vody.
- Jedná se o domácí spotřebič. Není určen pro použití: v zaměstnaneckých kuchyňkách obchodů, kanceláří a jiných pracovištích; klienty v hotelech, motelech a ostatních ubytovacích zařízeních.
- Děti ve věku od 8 let mohou přístroj používat jen pod dohledem nebo byly-li seznámeny s bezpečnostními pokyny a jsou si plně vědomy rizika s manipulací souvisejícím. Čištění a údržbu nesmí provádět děti bez dozoru.
- Zajistěte, aby byl přístroj i přírodní kabel mimo dosah dětí mladších 8 let.
- Osoby se sníženými fyzickými, smyslovými či duševními schopnostmi nebo s nedostatkem znalostí a zkušeností mohou přístroj používat jen pod dohledem nebo byly-li seznámeny s

bezpečnostními pokyny a jsou si vědomy rizika s manipulací souvisejícím.

- Dohlédněte na děti, aby si s přístrojem nehrály.
- Přístroj je možno použít pouze s originální dodávanou základovou deskou.
- Výrobce nepřebírá žádnou odpovědnost a záruka se nevztahuje na: komerční využití přístroje, nevhodné zacházení či použití, škody způsobené používáním k jiným účelům, nesprávnou činností, neprofesionálními opravami nebo nedodržováním bezpečnostních pokynů.

### **Ochrana před úrazem elektrickým proudem a proti požáru.**

- V případě nebezpečí: ihned vytáhněte zástrčku ze zásuvky.
- Přístroj připojujte pouze do vhodných, snadno dostupných a uzemněných elektrických zásuvek. Ujistěte se, že napětí

elektrického zdroje je stejné jako napětí uvedené na štítku přístroje. Nesprávné připojení vede k zániku záruky.

### **Přístroj může být zapojen do sítě až po kompletní instalaci.**

- Netahejte kabel přes ostré hrany, přisvorkujte jej nebo nechte volně viset.
- Ujistěte se, že kabel není vystaven nadměrnému žáru ani vlhkosti.
- Pokud je kabel poškozen, musí být, z důvodu bezpečnosti, vyměněn výrobcem, jeho servisem nebo jinou kvalifikovanou osobou.
- Pokud je kabel poškozen, přístroj nepoužívejte. Obrátte se na *Nespresso Club* nebo autorizovaného zástupce *Nespresso*.
- Je-li nutné použít prodlužovací kabel, používejte pouze uzemněný kabel s vodičem o průměru alespoň 1,5 mm a odpovídajícího příkonu.
- Abyste předešli nebezpečí, nikdy

neumísťujte přístroj na/k horkým plochám, jako jsou radiátory, trouby, plynové hořáky apod.

- Přístroj postavte na vodorovný, stabilní a rovný povrch. Povrch musí být odolný vůči teple a tekutinám, jako jsou káva, voda, odvápňovací prostředek apod.
- Odpojte přístroj ze sítě, pokud jej nebudete delší dobu používat. Odpojte přístroj vytažením zástrčky, nikoli tahem za kabel, mohlo by dojít k poškození kabelu.
- Před čištěním a servisem přístroje jej odpojte od elektrického proudu a nechte vychladnout.
- Chcete-li přístroj odpojit, ukončete veškerou přípravu nápojů a následně vyjměte koncovku kabelu ze zásuvky.
- Nikdy nesahejte na kabel mokrými rukama.
- Nikdy neponořujte přístroj či jeho části do vody ani jiné tekutiny.
- Nikdy nevkládejte přístroj či jeho části do myčky nádobí.
- Elektrický proud je v kombinaci s vodou nebezpečný a může vést ke

smrtelnému úrazu.

- Přístroj nerozebírejte. Je pod napětím!
- Do otvorů přístroje nevkládejte žádné předměty. V opačném případě může dojít k požáru či úrazu elektrickým proudem!
- Používání příslušenství, které není doporučeno výrobcem může způsobit požár, úraz elektrickým proudem nebo zranění osob.

### **Ochrana před úrazem během provozu přístroje.**

- Nikdy nenechávejte přístroj během provozu bez dozoru.
- Nepoužívejte přístroj, pokud je poškozený nebo nepracuje správně. Okamžitě vytáhněte zástrčku ze zásuvky. Kontaktujte *Nespresso Club* nebo autorizovaného zástupce *Nespresso* pro opravy, servisní zásahy nebo úpravy přístroje.
- Poškozený přístroj může způsobit úraz elektrickým proudem, popálení a požár.
- Vždy zcela uzavřete posuvná dvířka

přístroje a nikdy je neotevírejte za chodu přístroje. Hrozí nebezpečí opaření.

- Nikdy nesahejte pod výpusť kávy, hrozí nebezpečí opaření.
- Nikdy nesahejte do prostoru pro vkládání a odstraňování kapslí. Nebezpečí úrazu!
- Při neproražení kapsle čepelemi může dojít k protékání vody okolo kapsle a poškození přístroje.
- Nikdy nepoužívejte poškozenou či zdeformovanou kapsli. Pokud je kapsle zablokovaná v prostoru pro kapsle, vypněte přístroj a odpojte jej z elektrického proudu. Kontaktujte *Nespresso Club* nebo autorizovaného zástupce *Nespresso*.
- Naplňte nádobu na vodu čerstvou pitnou vodou.
- Vyprázdněte nádobu na vodu, pokud nebudete přístroj delší dobu používat.
- Vyměňte vodu v nádobě na vodu, pokud jste přístroj nepoužívali během víkendů či jiného delšího časového úseku.

- Nepoužívejte přístroj bez odkapávací nádoby a mřížky, abyste předešli riziku vylití či vystříknutí tekutiny na okolní plochy.
- Nedotýkejte se horkých povrchů. Dotýkejte se jen rukojetí, ochranných ploch nebo tlačítek.
- Šlehač mléka musí být po celou dobu přípravy pěny zavřený víčkem, aby nedošlo k opaření.
- Dbejte zvýšené opatrnosti při přemísťování přístroje s horkým obsahem.
- Nepoužívejte žádný agresivní čisticí prostředek. Povrch přístroje otírejte vlhkým hadříkem a jemným čisticím prostředkem.
- K čištění kávovaru použijte pouze čisté vhodné pomůcky.
- Při vybalování přístroje odstraňte plastovou fólii z odkapávací mřížky a vyhodte ji.
- Tento přístroj je navržen pro *Nespresso* kávové kapsle, které jsou dostupné výhradně v *Nespresso Clubu* a *Nespresso Boutiques*.
- Všechny *Nespresso* přístroje

- procházejí přísnými kontrolními testy. Testy kvality se v praxi provádějí na náhodně vybraných kávovarech, proto mohou být patrné stopy předchozího použití.
- *Nespresso* si vyhrazuje právo na změnu návodu k použití bez předchozího upozornění.

### Čištění přístroje Aeroccino

- Odpojte přístroj ze zásuvky před čištěním nebo pokud nebude delší dobu používán. Nechte přístroj vychladnout před jeho rozebráním, složením a nebo před čištěním. Před čištěním sundejte přístroj ze základové desky.
- Před použitím se ujistěte, že spodní

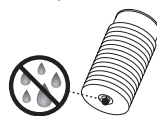

část přístroje

Aeroccino a prostor pod základovou

deskou je suchý, a to zejména v oblasti přípojky. Kombinace elektriny a vody může způsobit smrtelný úraz elektrickým proudem.

- Nikdy neponořujte základnu ani

Aeroccino do vody nebo jiné tekutiny.



Nemyjte v myčce nádobí. Elektrický proud v kombinaci s vodou může vést ke smrtelnému úrazu.

### Odvápnění

- *Nespresso* odvápnovací prostředek, je-li používán správně, pomáhá zajistit řádné fungování vašeho přístroje po dobu jeho životnosti a zajistí dokonalý požitek z kávy, den za dnem.
- Kávovary a kávovary s mléčným řešením odvápnujte podle doporučení v Návodu k použití nebo podle signalizace.

**USCHOVEJTE TENTO NÁVOD  
Předejte jej dalšímu  
uživateli.**

**Tento návod k použití je k  
dispozici také v PDF verzi na  
nespresso.com**



**⚠ Figyelem: a biztonsági előírások a készülék részét képezik. Olvassa el figyelmesen az első használat előtt. Tartsa a készülék mellett, vagy olyan helyen ahol később is megtalálja.**

**⚠ Figyelmeztetés: ha ezt a jelet látja, az esetleges sérülések és károk megelőzése érdekében olvassa el a biztonsági előírásokat.**

**ℹ Információ: ha ezt a jelet látja, a készülék biztonságos és megfelelő használata érdekében vegye figyelembe az adott tanácsot.**

- A készülék az útmutatóban található előírásoknak megfelelően italok készítésére való.
- A készüléket kizárólag rendeltetésének megfelelően

használja.

- A készüléket beltéri, nem szélsőséges hőmérsékleti viszonyok mellett használatra tervezték.
- Ügyeljen arra, hogy a készülék ne érje közvetlen napsugárzás, illetve ne tartsa nedves vagy párák környezetben.
- A készülék kizárólag háztartási felhasználásra szolgál. A készülék használata nem javasolt az alábbi helyeken: üzletekben kialakított dolgozói konyhákban, irodákban és egyéb munkahelyeken, hotel- és motelvendégek.
- A készüléket 8 év feletti gyermekek csak felügyelettel használhatják, és ha a biztonságos használatról illetve a használattal kapcsolatos veszélyekről tájékoztatást kaptak. A tisztítást és karbantartást gyermekek ne végezzék, kivéve ha idősebbek 8 évesnél, és egy felnőtt felügyeli őket.
- A készüléket és a kábelét tartsa távol a 8 év alatti gyermekektől.
- A készüléket korlátozott fizikai, érzékszervi vagy szellemi képességekkel rendelkező, vagy kevés tapasztalattal és szakismerettel rendelkező személyek csak felügyelettel használhatják, vagy ha a biztonságos használatról illetve a használattal kapcsolatos veszélyekről tájékoztatást kaptak.
- Gyermekek ne játszanak a készülékkel.
- A készüléket csak a hozzá való aljzattal használja.
- A gyártó nem vállal felelősséget a készülék kereskedelmi vagy nem megfelelő használatáért, az előírtaktól eltérő célú használatból következő károkért, hibás működtetésért, nem szakszerű javításért, illetve az utasítások be nem tartásáért, és ezekben az esetekben a garancia sem érvényes.

### **Kerülje az áramütést és tüzet okozó helyzeteket.**

- Kerülje az áramütést és tüzet okozó helyzeteket.
- A készüléket csak megfelelő,

könnyen elérhető, földelt elektromos hálózati csatlakozóhoz csatlakoztassa. Győződjön meg arról, hogy a hálózati feszültség megegyezik a készülék adattábláján feltüntetett feszültségértékkel. Nem megfelelő csatlakozás használata érvényteleníti a garanciát.

### **A készüléket csak a telepítést követően csatlakoztassa.**

- Ne vezesse át a kábelt éles felületeken, ne szorítsa össze és ne hagyja lelógni.
- Védje a kábelt hőhatástól és nedvességtől.
- A sérült tápkábelt kizárólag a gyártó, annak szervizpartnere, vagy hasonló képesítésű szakember cserélheti ki, a veszélyek elkerülése végett.
- Ha a kábel sérült, ne üzemeltesse a készüléket. A készüléket juttassa vissza a *Nespresso Club* címére vagy a *Nespresso* hivatalos képviselőjéhez.
- Ha szükség van hosszabbítókábelre,

kizárólag legalább 1.5 mm<sup>2</sup> keresztmetszetű vagy a bemeneti áramnak megfelelő földelt vezetőkábelt használjon.

- A veszélyes sérülések elkerülése érdekében soha ne helyezze a készüléket forró felületre vagy annak közelébe, például radiátor, főzőlap, sütő, gázégő vagy hasonló eszközök és nyílt láng közelébe.
- A készüléket mindig vízszintes, szilárd és sima felületre tegye. A felületnek ellenállóknak kell lennie a hővel és folyadékokkal – vízzel, kávéval, vízkőoldóval és hasonlókkal – szemben.
- Ha hosszabb ideig nem használja a készüléket, húzza ki a tápkábelt a hálózathoz. Ilyenkor mindig a konnektordugót fogja, és soha ne a kábelt húzza, mert a kábel megsérülhet!
- Tisztítás és javítás előtt húzza ki a dugót a konnektorból, és hagyja kihűlni a készüléket.
- A készülék hálózatról való leválasztásához állítsa le a működést, majd húzza ki a

csatlakozót a fali aljzatból.

- Soha ne fogja meg a kábelt nedves kézzel!
- A készüléket vagy alkatrészeit nem szabad vízbe vagy más folyadékba meríteni.
- A készüléket vagy alkatrészeit soha ne tegye mosogatógépbe.
- A vízzel érintkező elektromos részek veszélyesek, halálos áramütést okozhatnak.
- A vízzel érintkező elektromos részek veszélyesek, halálos áramütést okozhatnak.
- A készülék nyílásaiba ne dugjon semmit! Tűz és áramütés lehet a következménye!
- A gyártó által nem javasolt tartozékok használata tüzet, elektrosokkot illetve személyi sérülést okozhat.

### **A készülék használatakor kerülje a lehetséges sérüléseket.**

- Működtetés közben soha ne hagyja felügyelet nélkül a készüléket.
- Ne használja a készüléket, ha a

készülék sérült vagy nem működik megfelelően. Azonnal húzza ki a dugót a konnektorból. Ellenőrzésre, javításra vagy beállításra a készüléket juttassa el a *Nespresso Club* címére vagy a *Nespresso* hivatalos képviselőjéhez.

- A sérült készülék áramütést, égési sérülést és tüzet okozhat.
  - A készülék működése közben mindig zárja be teljesen a csúszókapcsolót, és soha ne nyissa fel. Ilyenkor leforrázhatja magát.
  - Ne tegye az ujját a kávékifolyó alá, mert leforrázhatja magát.
  - Ne dugja be az ujját a kapszularekeszbe vagy a kapszulartartóba. Sérülést okozhat!
  - Ha a kapszulát a pengék nem fúrnak át, a víz a kapszula köré folyhat, és a készülék megsérülhet.
  - Soha ne használjon sérült vagy eldeformálódott kapszulát! Ha kapszula szorult a kapszularekeszbe, a további használat előtt kapcsolja ki a gépet, és húzza ki a dugót a konnektorból. Hívja a *Nespresso Club* munkatársát
- vagy a *Nespresso* hivatalos képviselőjét.
- Csak friss ivóvizet töltsön a víztartályba.
  - Ha a készüléket huzamosabb ideig nem használja (pl. vakáció), a víztartályt ürítse ki.
  - Ha a készüléket a hétvégén vagy néhány napig nem használta, cserélje ki a víztartályban lévő vizet.
  - Ne érintse meg a forró felületeket. Használjon fogót, védett felületeket vagy fogantyúkat.
  - A forrzás elkerülése érdekében a tejhabosító tetejét a készítés során végig csukva kell tartani.
  - Forró folyadékot tartalmazó készülék mozgatása közben kivételes elővigyázatosság szükséges.
  - Ne használja a készüléket csepegtetőtalca és cseppprács nélkül, hogy elkerülje a folyadék környező felületekre folyását.
  - Ne használjon erős súroló- vagy oldószert. A készüléket nedves ruhával és kímélő tisztítószerrel tisztítsa meg.



- A gép tisztításához csak tiszta eszközöket használjon.
- Amikor kicsomagolja a készüléket, vegye le és dobja ki a műanyag fóliát.
- A készüléket *Nespresso* kávékapszulákkal való használatra tervezték, amelyeket a *Nespresso* Clubon keresztül vagy a *Nespresso* hivatalos képviselőjénél szerezhet be.
- Minden *Nespresso* készüléknek szigorú követelményeknek kell megfelelnie. A megbízhatóság ellenőrzésére szolgáló teszteket véletlenszerűen kiválasztott készülékeken, gyakorlati használat során hajtjuk végre. Néhány készüléken ezért látszódnak korábbi használatra utaló jelek.
- A *Nespresso* fenntartja a jogot az utasítások előzetes figyelmeztetés nélkül történő megváltoztatására.

### Az Aeroccino tisztítása

- Húzza ki a kábelt a hálózatból, ha hosszú ideig nem használja, vagy tisztítás előtt. Hagyja a készüléket

lehűlni, mielőtt össze vagy szétszerelné, illetve tisztítás előtt. A tisztításhoz vegye le a készüléket az aljatról.

- Mielőtt használná, kérjük, győződjön meg róla, hogy az Aeroccino alja, illetve az alatta

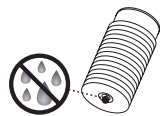

lévő terület, különösen a csatlakozónál, száraz.

Az elektromosság és a víz együtt halálos áramütést okozhat.

- Az alapot és az Aeroccino-t soha ne merítse vízbe.



Ne tisztítsa mosogatógépben. Az elektromosság és a víz együtt halálos áramütést okozhat.

### Vízkömentesítés

- Helyes használat esetén a *Nespresso* vízkömentesítő elősegíti gépe megfelelő működését a készülék élettartama alatt, és gondoskodik arról, hogy az Ön kávéja ugyanolyan tökéletes legyen, mint az

első alkalommal.

- Tejhabosító nélküli, vagy azzal rendelkező készülékek vízkömentesítését külön figyelmeztetés vagy a használati útmutató segítségével végezheti el.

### ŐRIZZE MEG EZT A HASZNÁLATI ÚTMUTATÓT

Adja át a készülék későbbi használójának.

A használati utasítás letölthető PDF formátumban a [www.nespresso.com](http://www.nespresso.com) oldalról.

**Obsah balení/A csomag tartalma**



Kávovar  
Kávéfőző



Set 16 kapslí Nespresso Grand Crus  
Nespresso Grand Crus kezdőszett



Desky s informacemi o Nespresso systému  
«Üdvözljük a Nespresso világában» című  
mappa



Návod k použití  
Használati utasítás

- A** Dotykový panel  
Tlačítko Ristretto  
Tlačítko Espresso  
Tlačítko Lungo  
Érintőkapcsoló-terület. A kapszolókat érintés  
aktiválja  
Ristretto érintőkapcsoló  
Espresso érintőkapcsoló  
Lungo érintőkapcsoló
- B** Posuvník na vkládání kapslí  
Csúszókapszoló a kapszula behelyezéshez
- C** Odnímatelný podstavec šálku a odkapávací mřížka  
Állítható csészetartó és cseprács
- D** Kontejner na použité kapsle a odkapávací miska  
Használtkapszula-tartó és cseptálca
- E** Výpust kávy  
Kávékifolyó
- F** Otočné rameno nádoby na vodu a prípojka základny  
Állítható víztartály tartó
- G** Šlehač mléka Aeroccino  
Aeroccino tejjhabosító
- H** Nádoba na vodu  
Vízartály
- I** Víčko nádoby na vodu  
Vízartályfedő

- J** Šlehačí vrtulka (na mléčnou pěnu)  
Habosító fej (tejjhabhoz)
- K** Míchací vrtulka  
(na horké mléko)  
Keverő fej (meleg tejhez)
- L** Víčko  
Fedő
- M** Těsnění  
Szigetelés
- N** Ovladací tlačítko  
Indító/leállító gomb
- O** Úložný prostor pro šlehačí  
vrtulku  
Tejjhabosító fej tárolására  
szolgáló terület

**A) (Lungo, 110 ml)  
(Espresso, 40 ml)  
(Ristretto, 25 ml)**



**SPECIFIKACE/MŰSZAKI LEÍRÁS**

~ 220-240 V, 50-60 Hz, 1700 W 0.8 L

**P<sub>max</sub>** 19 bar 213 mm 251 mm 365 mm

~ 4 kg 3593

# PRVNÍ POUŽITÍ NEBO POUŽITÍ PO DELŠÍ DOBĚ NEČINNOSTI/ELSŐ HASZNÁLAT ELŐTT, VAGY HOSSZABB ÜZEMSZÜNET UTÁN

**⚠** Nejdříve si přečtěte bezpečnostní pokyny, vyhněte se tak riziku zásahu elektrickým proudem a požáru.

Áramütés és tüzeset elkerülése érdekében először olvassa el a biztonsági előírásokat.

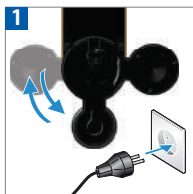

1 Zvolte umístění nádoby na vodu. Zapojte přístroj do zásuvky. Válassza ki a víztartály helyét Dugja be a hálózati dugót a konnektorba.



2 Opláchněte nádobu na vodu předtím, než ji naplníte pitnou vodou. Vyčistěte nádobu na mléko po prvním a po každém dalším použití dle instrukcí na straně 103. Óblítsa ki, majd tölts meg a víztartályt ivóvízzel. Tisztítsa meg az edényt az első használat előtt, a 103. oldalon található leírás szerint.



3 **⚠** Zasuňte kontejner na použité kapsle a odkapávací misku na správné místo. Nasadte Aeroccino. Pro vaši bezpečnost, používejte přístroj jen se správně umístěnou odkapávací miskou a kontejnerem na použité kapsle. **⚠** Helyezze be a cseptálcát és a használtkapszula-tartót. Az ön biztonsága érdekében csak a helyén lévő kapszulatartóval és cseptálcával használja a készüléket.



4 Zapněte přístroj (poloha ON) posunutím posuvníku směrem dozadu. Pokud některé z tlačítek bliká, přístroj se nahřívá (cca 25 vteřin). Když je přístroj připraven, tlačítka nepřetržitě svítí. Přístroj lze kdykoli vypnout (poloha OFF), je-li posuvník zavřený, podržením kteréhokoli z tlačítek po dobu minimálně 3 vteřin. Vypnutí potvrdí bliknutí zbylých dvou tlačítek. Kapsolja be a készüléket a csúszókapcsoló kinyitásával, azt a gép hátulja felé tolva. Helyezze be a cseptálcát, az Aeroccino-t és a használtkapszula-tartót. Az ön biztonsága érdekében csak a helyén lévő kapszulatartóval és cseptálcával használja a készüléket. Folyamatos fény: készenlét. A készüléket bármikor ki lehet kapcsolni zárt csúszókapcsoló mellett, valamelyik érintőkapcsoló több, mint 3 másodpercig tartó nyomvatartásával, melyet a két másik gomb villogása igazol vissza.



5 Postavte pod výpust kávy nádobu. Stiskněte tlačítko Lungo. Zavřením posuvníku vypláchněte přístroj. Opakujte třikrát. Tegyén egy edényt a kávékifolyó alá. Nyomja meg a Lungo érintőkapcsolót. Csukja be a csúszókapcsolót a készülék átmosásához. Ismétlje meg háromszor.

## KONCEPT ÚSPORY ENERGIE/ ENERGIATAKARÉKOS ÜZEMMÓD



1 Automatické vypínání: přístroj se automaticky vypne po 9 minutách nečinnosti. Automatikus kikapcsolási mód: A készülék automatikusan kikapcsolt állapotba kerül, miután 9 percgig nem használják.



2 Přístroj je možné kdykoli vypnout, je-li posuvník zavřený, přidržímím kteréhokoli tlačítka po dobu 3 vteřin. Vypnutí potvrdí bliknutí zbylých dvou tlačítek. A készüléket bármikor ki lehet kapcsolni zárt csúszókapcsoló mellett, valamelyik érintőkapcsoló több, mint 3 másodpercig tartó nyomvatartásával, melyet a két másik gomb villogása igazol vissza.



3 Pro změnu nastavení automatického vypínání z 9 na 30 minut zavřete posuvník a stiskněte tlačítka Lungo a Ristretto na minimálně 3 vteřiny. Tlačítko Espresso jednou blikne. Pro návrat do původního nastavení na 9 minut postup opakujte, tlačítko Espresso blikne třikrát. Az automatikus kikapcsolási mód 9 percről 30 perce való megváltoztatásához zárt csúszókapcsoló mellett érintse meg, és tartsa lenyomva mind a Lungo, mind a Ristretto érintőkapcsolókat több mint 3 másodpercig. Az Espresso érintőkapcsoló egyszer felvillan. A 9 percre való visszaállításhoz ismétlje meg ezt az eljárást. Az Espresso érintőkapcsoló háromszor felvillan.



Naplňte nádobu na vodu pitnou vodou. Töltse meg a víztartályt ivóvízzel.



Postavte pod výpust kávy šálek. Zapněte přístroj posunutím posuvníku nebo dotykem na panelu. Tlačítko bliká: nahřívání přibližně 25 vteřin. Tlačítko svítí: přístroj připraven. Tegyen egy edényt a kávéfolyó alá. Kapcsolja be a készüléket a csúszókapcsoló megnyomásával, vagy az érintőkapcsoló-terület megérintésével. Az egyik érintőkapcsoló villogása: felfűtés körülbelül 25 másodpercig. Folyamatos fény: készenlét.



Stiskněte tlačítko Ristretto (25 ml), Espresso (40 ml) nebo Lungo (110 ml) dle doporučení velikosti šálku pro danou směs Grand Cru. Tlačítko zvolené velikosti šálku můžete stisknout již v okamžiku, kdy se přístroj nahřívá. Káva poteče po nahřátí. Válassza ki a Ristretto (25ml), Espresso (40 ml) vagy Lungo (110 ml) érintőkapcsolót a kiválasztott Grand Cru-hoz ajánlott csészeméret alapján. Kiválaszthatja a kívánt kávé-kapcsolót akár a gép felmelegedése közben is. A kávéfőzés automatikusan elindul, amint a gép készen áll.

Ristretto 25 ml  
Espresso 40 ml  
Lungo 110 ml

**i** Přístroj automaticky nabízí nejčastěji vybranou velikost šálku (na základě údajů o posledních 11 šálcích), velikost Espresso je nastavena z výroby. Velikost šálku můžete změnit výběrem jiné velikosti šálku. A készülék felajánlja Önnek a leggyakrabban választott csészeméretet (az utolsó 11 kávé alapján). Az Espresso a gyári alapbeállítás. Ezt megváltoztathatja bármelyik másik csészeméretet választva.



Otevřete úplně posuvník a vložte kapsli. Nyissa ki teljesen a csúszókapcsolót, és helyezzen be egy kapszulát.



Zavřete posuvník. Příprava kávy se ukončí automaticky. Csukja be a csúszókapcsolót. A kávékészítés magától leáll.



Pro předčasné zastavení proudu stiskněte aktivní tlačítko nebo posuňte posuvník dozadu. A kávékészítés leállításához érintse meg az aktiv érintőkapcsolót, vagy tolja a csúszókapcsolót a gép hátulja felé, amíg meg nem áll.



max. 4 sec

Chcete-li doplnit šálek, do 4 vteřin od ukončení cyklu stiskněte tlačítko libovolné velikosti šálku a opětovně jej stiskněte, když chcete dolévání ukončit. A kávémennyiség manuális növeléséhez érintse meg valamelyik érintőkapcsolót közvetlenül (max. 4 másodpercen belül) a kávéfőzés után, majd érintse meg újra a megállításhoz.



Chcete-li změnit velikost šálku během přípravy kávy, stiskněte příslušné tlačítko. Pokud objem vody přesáhl velikost nově zvoleného šálku, průtok se zastaví. A kiválasztott mennyiség megváltoztatásához érintse meg a kívánt csészeméretet jelképező érintőkapcsolót a kávéfőzés közben. A készülék automatikusan azonnal megáll, ha a már lefőtt kávé mennyisége nagyobb, mint a most kiválasztott csészeméret.



Chcete-li umístit vysokou sklenici na kávu s mlékem, přesuňte podstavec šálku k magnetu na levé nebo pravé straně přístroje. Použitá kapsle bude automaticky odstraněna. Egy tejes recepthez való üveg pohár behelyezéséhez mozdítsa a csészetartót a jobb vagy bal oldali mágnes felé. A kapszula automatikusan kilökődik.

⚠ **VAROVÁNÍ:** Nebezpečí úrazu elektrickým proudem a požáru! Ujistěte se, že je spodní strana šlehače mléka suchá.

⚠ **VIGYÁZAT:** Elektrosokk és tűzveszély! Bizonyosodjon meg róla, hogy a tejhabosító alja száraz.

**i** **DOPORUČENÍ:** Pro optimální mléčnou pěnu použijte plnotučné nebo polotučné vychlazené mléko (o teplotě 4-6 °C). Z hygienických důvodů použijte pouze tepelně ošetřené (pasterizované) mléko, chlazené a čerstvě otevřené.  
**TIPP:** A legjobb tejhab elkészítéséhez használjon hűtőhideg (körülbelül 4-6 °C), teljes vagy félszíros tejet. Az egészségügyi előírások betartásához friss, hideg, pasztőrözött tejet használjon. A már fagyott tej nem habosítható.

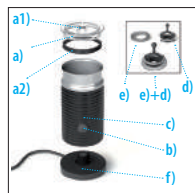

1. Obecný přehled: a) Víčko a1) Úložný prostor pro šlehačí vrtulku a2) Těsnění b) Ovladačí tlačítko c) Šlehač mléka d) Míchací vrtulka (na horké mléko) e) Šlehačí vrtulka (na mléčnou pěnu) f) Základna.

1. Áttekintés: a) Fedő a1) Tejhabosító fej tárolására szolgáló terület a2) Szigetelés b) Indító/leállító gomb c) Tejhabosító d) Keverő fej (meleg tejhez) e) Habosító fej (tejhabhoz) f) Alap.



2. Vycistíte konvicku před prvním použitím.  
Vložte odpovídající vrtulku.  
2. Első használat előtt tisztítsa meg. Helyezze fel a megfelelő fejet.

⚠ **VAROVÁNÍ:** Chcete-li zajistit hygienické podmínky a řádnou údržbu zařízení, není doporučeno používat speciální mléka, mléka v prášku či mléka ochucená. ⚠ **VAROVÁNÍ:** Sirup, cukr, kakaový prášek a jiné přísady by se neměly přidávat přímo do nádoby. V průběhu přípravy může dojít k poškození povrchu.

⚠ **VIGYÁZAT:** A higiénikus körülmények és a megfelelő karbantartás biztosítása érdekében erősen javasolt, hogy kerülje a speciális dúsított tejek, porból készített tejek, vagy ízesített tejek használatát. ⚠ **VIGYÁZAT:** Szirupot, cukrot, csokoládé port, vagy bármilyen adalékanyagot nem szabad az edénybe tenni. Ezek károsíthatják a bevonatot a működés közben.

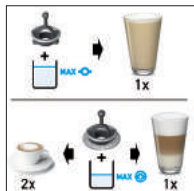

3. Naplňte šlehač mléka až po jednu ze dvou rysek «max».
3. A tejhabosítót a választott funkciónak megfelelő maximum jelölésig töltsse fel.



4. Uzávířete AeroCCINO víčkem. Pro přípravu horkého mléka/pěny stiskněte krátce ovladací tlačítko. Tlačítko svítí červeně. Doba přípravy cca 70–80 vteřin. Pro přípravu studené mléčné pěny přidržte ovladací tlačítko stisknuté cca 2 vteřiny. Tlačítko svítí modře. Doba přípravy cca 60 vteřin.
4. Tegye a fedőt az AeroCCINO-ra. Forró ital készítéséhez röviden nyomja meg a gombot. A gomb pirosan világít. Szükséges idő: körülbelül 70–80 másodperc. Hideg tejhabhoz nyomja le a gombot körülbelül 2 másodpercig. A gomb kéken világít. Szükséges idő: körülbelül 60 másodperc.

**⚠ VAROVÁNÍ:** Nepoužívejte kovové náčiní. **⚠ VAROVÁNÍ:** Vyčistěte přístroj před prvním a po každém použití podle instrukcí. **⚠ VAROVÁNÍ:** Před vyjmutím ze základny se ujistěte, že je nádoba studená. Nebo, pokud vyjmete nádobu ze základny opatrně, okamžitě ji opláchněte studenou vodou, abyste předešli riziku popálení.

**⚠ VIGYÁZAT:** Használjon műanyagból, vagy fából készült kanalat a tejhab összegyűjtéséhez. **⚠ VIGYÁZAT:** Tisztítsa meg az első használat előtt, illetve minden használat után, a tisztítási instrukciók alapján. **⚠ VIGYÁZAT:** Bizonyosodjon meg róla, hogy az edény lehűlt, mielőtt levénné az aljzatról. Vagy, ha óvatosan levette, öblítse el rögtön hideg vízzel, hogy lehűtse az edényt, és elkerülje az égési sérülés kockázatát.



1. Vyměňte nádobu ze základny. Odstraňte těsnění z víčka. Odstraňte vrtulku a následně pružinu z vrtulky.  
1. Vegye le az edényt az aljzatról. Vegye le a szigetelést a fedőről. Vegye le a keverőfejet, illetve a rugót a keverőfejről.

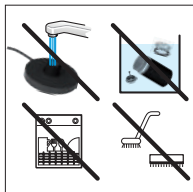

3. Nemyjte konvicku v myčce nádobí ani ji při čištění neponořujte do vody. Nenamáčejte spodní část Aeroccina s elektrickým konektorem. Vnitřek Aeroccina čistěte vhodným čisticím prostředkem a oplachujte teplou/horkou vodou. Použijte neabrazivní čisticí potřeby.  
3. Ne tegye az edényt mosogatógépbé, és ne merítse vízbe tisztítási célból, illetve ne vizezze be az Aeroccino alját, amely az elektromos csatlakozót tartalmazza, viszont az Aeroccino belsejét tisztítsa mosogatószerrel, és öblítse el meleg/forró vízzel. Használjon nem dörzsölő anyagokat.

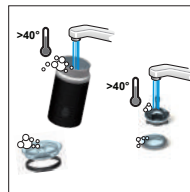

2. Umyjte vnitřní část nádoby, těsnění, víčko, vrtulku a pružinu čisticím prostředkem a opláchněte teplou/horkou vodou.  
2. mossza meg az edény belsejét, a szigetelő gumit, a fedőt, a keverőfejet és a rugót mosogatószerrel, és öblítse el meleg / forró vízzel.

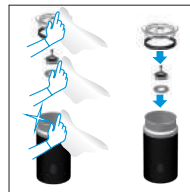

4. Vysušte všechny části přístroje Aeroccino čistým hadříkem, utěrkou nebo papírovou utěrkou a přístroj sestavte.  
4. Szárítsa meg az Aeroccino összes részét egy friss, tiszta törülköendővel, ruhával vagy papírtörővel, és állítsa össze az alkatrészeket.

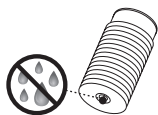

**⚠ VAVOVÁNÍ:** V případě potřeby vyčištění základny odpojte přístroj z elektřiny a použijte vlhký hadřík. Před čištěním se ujistěte, že je přípojka suchá. Neponořujte základnu do vody ani ji nemyjte v myčce nádobí. **⚠ VAVOVÁNÍ:** Pokud je spodní část nádoby mokrá, vysušte ji dříve, než nádobu vrátíte na základnu. **⚠ VAVOVÁNÍ:** Používejte pouze neabrazivní hadříky. Nepoužívejte abrazivní prostředky, ostré předměty nebo kartáče: riziko poškrábání a poškození nádoby.

**⚠ VIGYÁZAT:** Ha az aljzapot meg kell tisztítani, húzza ki a hálózatzból először, és használjon egy nedves ruhát. Mielőtt újra használná, bizonyosodjon meg róla, hogy a csatlakozó száraz. Az aljzapot ne merítse vízbe, és ne tegye mosogatógépbé. **⚠ VIGYÁZAT:** Ha az edény alsó része nedves, szárítsa meg, mielőtt visszatenné az aljzat csatlakozójára. **⚠ VIGYÁZAT:** Csak nem dörzsölő ruhát használjon. Ne használjon súrolószereket, éles eszközöket, keféket: az edény bevonatának karcolódását ill. sérülését okozhatják.



Z hygienických důvodů doporučujeme vyprazdňovat/čistit kontejner na použité kapsle každý den.  
A higiénia biztosítása érdekében kifejezetten ajánlott a használtkapszula-tartó naponkénti kiürítése és kitisztítása.



**1** Nepoužívejte silné a agresivní čisticí prostředky. Nemyjte v myčce nádobí. Nepořizujte přístroj nebo jeho části do vody. Ne használjon erős súroló- vagy oldószeret. Ne tegye mosogatógépbe. A készüléket, vagy annak részeit ne merítse vízbe.



**2** Výpust kávy pravidelně čistěte vlhkou utěrkou.  
A kávékifolyót rendszeresen, nedves ruhával tisztítsa

## ODVÁPNĚNÍ/VÍZKÖMENTESÍTÉS



Doba trvání cca 15 minut.  
Időtartam: körülbelül 15 perc.

- ⚠ Seznamte se s bezpečnostními pokyny na balení odvápnovacího prostředku a s tabulkou intervalů odvápnění (viz sekce Odvápnění tohoto návodu).
- ⚠ Olvassa el a vízkőoldó csomagolásán található biztonsági előírásokat, valamint a vízkömentesítés gyakoriságával kapcsolatos táblázatot (ennek a használati útmutatónak a vízkömentesítésről szóló fejezetében).

### ⚠ ODVÁPNĚNÍ

**UPOZORNĚNÍ** Přípravek na odvápnění může být škodlivý. Vyhněte se kontaktu s očima, pokožkou a jinými povrchy. Nikdy nepoužívejte jiný produkt, než odvápnovací sadu *Nespresso*, kterou zakoupíte v *Nespresso Clubu*, aby nedošlo k poškození přístroje. V následující tabulce najdete frekvenci odvápnování potřebnou pro optimální výkon vašeho přístroje, v závislosti na tvrdosti vody. Pro jakékoliv další otázky ohledně odstraňování vodního kamene, se obraťte na *Nespresso Club*.

### ⚠ VÍZKÖMENTESÍTÉSI ÜZEMMÓD

A vízkőoldó egészségre ártalmas lehet. Ne kerüljön szembe, bőrre vagy más felületre. Kizárólag a *Nespresso Club*tól beszerezhető *Nespresso* vízkőoldót használjon, különben a gépe károsodhat. Az alábbi táblázatból kiderül, hogy a víz keménységi jellemzői mellett milyen gyakran szükséges vízkömentesíteni a készüléket ahhoz, hogy optimálisan működjön. Ha a vízkömentesítéssel kapcsolatban további információra van szüksége, forduljon a *Nespresso Club* képviselőihez.



Nespresso descaling kit: Ref. DKB2C4

Nespresso vízköoldó készlet: DKB2C4

**Tvrdost vody:  
Vízkeménység:**

°fH	°dH	CaCO <sub>3</sub>
36	20	360 mg/l
18	10	180 mg/l
0	0	0 mg/l

**Övdápnéte po:  
Vízkömentesítés:**

Cups	40 ml
1000	
2000	
4000	

°fH **Francouzská stupnice**  
°fH **Francia vízkeménységi fok**

°dH **Némecká stupnice**  
°dH **Német vízkeménységi fok**

CaCO<sub>3</sub> **Uhlíčitán vápenatý**  
CaCO<sub>3</sub> **Kalcium-karbonát**



1 Vyprázdňte odkapávací misku a kontejner na použité kapsle.  
Úříte si a csepgetetőtálcat és a használtkapszula-tartót.



2 Nalijte do nádobý na vodu jednu dávku odvápňovacího prostředku Nespresso a 0.5 L vody.  
Töltson a víztartályba 0.5 liter vizet, és adjon hozzá 1 adag Nespresso vízköoldó folyadékot.



3 Postavte pod výpusť kávy vhodnou nádobu o objemu minimálně 0.6 L. Spusťte přístroj stisknutím jednoho z tlačítek.  
Helyezzen egy (minimum 0.6 liter űrtartalmú) edényt a kávéfolyó alá. Kapcsolja be a gépet valamelyik érintőkapcsoló megérintésével.



4 Tlačítko bliká: nahřívání. Tlačítko svítí: přístroj je připraven.  
 Villogó fény: felfűtés. Világító fény: készenlét.

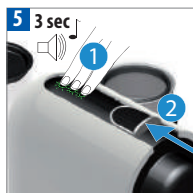

5 **3 sec** Režim odstraňování vodního kamene aktivujete stiskem všech 3 tlačítek najednou, na déle než 3 vteřiny. Posuvník musí být uzavřený. Bude potvrzeno krátkým pípnutím. Otevřete posuvník. A vízkömentesítő üzemmód bekapcsolásához, zárt csúszókapcsoló mellett, tartsa lenyomva mind a három vezérlőgombot egyszerre legalább 3 másodpercig. Egy rövid megerősítő hangjelzést fog hallani. Nyissa ki a csúszókapcsolót.

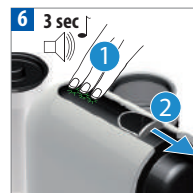

6 **3 sec** Stisknete všechna tři tlačítka současně a držte je po dobu minimálně 3 vteřiny. Bude potvrzeno krátkým pípnutím. Tlačítka začnou rychle blikat. Zavřením posuvníku se spustí proces odstraňování vodního kamene. Přístroj se vypne, až se nádoba na vodu vyprázdní.  
Tartsa lenyomva egyszerre mind a három vezérlőgombot legalább 3 másodpercig. Egy rövid megerősítő hangjelzést fog hallani. A vezérlőfelület gyorsan kezd villogni. A vízkömentesítés elindításához zárja vissza a csúszókapcsolót. A készülék megáll, ha a víztartály kiürül.



7 Naplňte nádobu na vodu použitým odvápňovacím roztokem a postup opakujte stisknutím libovolného tlačítka.  
Töltse meg a víztartályt a már használt vízkömentesítő oldattal az edényből, majd nyomja meg bármelyik érintőkapcsolót a folyamat megismétléséhez.



8 Vyprázdňte a důkladně vypláchněte nádobu na vodu, kontejner na použité kapsle, odkapávací misku a podstavec sálku. Naplňte nádobu na vodu pitnou vodou. Poté spusťte proces vyplachování stisknutím kteréhokoli tlačítka. Přístroj se po ukončení vyplachování vypne.  
Úříte ki és mossa el gondosan a víztartályt, használtkapszula-tartót, a csepptálcat és a csészetartót. Töltse meg a víztartályt ivóvízzel. Ha kész, nyomja meg valamelyik érintőkapcsolót a gép átöblítéséhez. A készülék megáll, amint kész.



9 Pro ukončení odvápňovacího režimu stisknete všechna tři tlačítka současně a držte je po dobu minimálně 3 vteřiny. Zazní krátký zvukový signál. Přístroj je připraven k použití.  
A vízkömentesítő módból való kilépéshez tartsa lenyomva mindhárom érintőkapcsolót legalább 3 másodpercig. Rövid, megerősítő hang hallatszik. A gép ismét használatra kész.

## PROGRAMOVÁNÍ OBJEMU/ A VÍZMENNYISÉG BEÁLLÍTÁSA

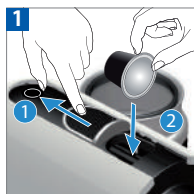

Všechna tlačítka jsou programovatelná. Otevřete úplně posuvník a vložte kapsli. Bármelyik érintőkapcsoló beállítható. Nyissa ki teljesen a csúszókapcsolót, és helyezze be egy kapszulát.

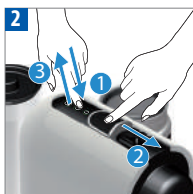

Stiskněte a držte tlačítko a zároveň zavírejte posuvník. Pustte tlačítko, když dosáhnete požadovaného objemu. Zbylá dvě tlačítka blikají. Érintse meg, és tartsa rajta az ujját az érintőkapcsolón, miközben bezárja a csúszókapcsolót. Engedje el, amikor a kívánt mennyiség lefőtt. A két másik érintőkapcsoló felvillan.

## OBNOVENÍ VÝROBNÍHO NASTAVENÍ/ A GYÁRI BEÁLLÍTÁSOK VISSZAÁLLÍTÁSA



Stiskněte a držte tlačítko Espresso a Lungo po dobu min 4 vteřin. Tlačítko Espresso bliká. Nyomja le, és tartsa a Espresso és Lungo gombokat legalább 4 másodpercig. A másik érintőkapcsoló felvillan.

- i** Výrobní nastavení:
1. Tlačítka Lungo, Espresso, Ristretto: 110 ml/40 ml/25 ml.
  2. Automatické vypnutí po 9 minutách.
  3. Nejčastější velikost šálku: Espresso 40 ml.
- i** A gyári beállítások a következők:
1. Lungo, Espresso, Ristretto gombok: 110ml, 40ml, 25ml.
  2. Automatikus kikapcsolási mód: 9 perc múlva.
  3. Leggyakrabban használt csészeméret: Espresso 40ml.

## VYPUŠTĚNÍ SYSTÉMU před delší dobou nečinnosti, před opravou nebo pro ochranu před mrazem/ A RENDSZER KIÜRÍTÉSE hosszabb ideig tartó használaton kívüli esetén, fagykár elkerüléséhez vagy szervizelés előtt.



Pozor: Přístroj je blokován po dobu 10 minut po vypuštění!  
Odstraňte nádobu na vodu. Postavte pod výpusť kávy vhodnou nádobu.  
Fontos: A készülék a kiürítés után 10 percen keresztül nem használható.  
Távolítsa el a viztartályt. Tegyen egy edényt a kávékifolyó alá.

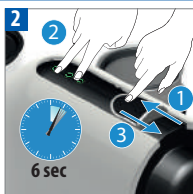

Otevřete posuvník. Stiskněte a držte po dobu 6 vteřin současně tlačítka Ristretto a Lungo. Tlačítko Espresso bliká. Zavřením posuvníku spustíte proces. Nyissa ki a csúszókapcsolót. Nyomja le, és tartsa a Ristretto és Lungo érintőkapcsolókat együtt, legalább 6 másodpercig. A másik érintőkapcsoló felvillan. Csukja be a csúszókapcsolót a folyamat elindításához.

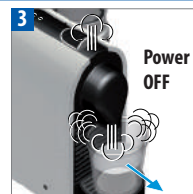

Přístroj se po vypuštění automaticky vypne.  
A készülék, miután kiürült, automatikusan kikapcsol.

## NAKLÁDÁNÍ S ODPADEM A OCHRANA ŽIVOTNÍHO PROSTŘEDÍ/ ÁRTALMATLANÍTÁS ÉS KÖRNYEZETVÉDELEM

Tento přístroj je vyroben a prodáván v souladu s evropským nařízením EU 2002/96/EC. Obaly i přístroj obsahují recyklovatelné materiály. Váš přístroj je vyroben z hodnotných surovin, které mohou být obnoveny nebo recyklovány. Třídění odpadu na jednotlivé druhy usnadňuje recyklaci surovin. Předajte přístroj do sběrného místa. Informace o likvidaci můžete získat od místních správních orgánů.

A készülék megfelel az EU 2002/96/EK irányelvnek. A csomagolóanyagok és a készülék újrahasznosítható anyagokat tartalmaznak. A készülékben javítható vagy újrahasznosítható alkatrészek és anyagok vannak. A szelektív hulladékgyűjtés lehetővé teszi ezeknek az anyagoknak az újrahasznosítását. A készüléket juttassa el egy gyűjtőpontra. Az ártalmatlanítás módjáról a helyi illetékes hatóságoktól kaphat információkat.

Tlačítka nesvítı. → Přístroj se automaticky vypnul; stiskněte libovolné tlačítko nebo posuňte posuvník. Zkontrolujte zapojení: zástrčku, napětí, pojistky.

Neteče káva/voda. → Zkontrolujte nádobu na vodu. Pokud je prázdná, naplňte ji čerstvou, studenou, pitnou vodou. V případě potřeby kávovar odvápněte.

Káva není dost horká. → Předehřejte šálek. V případě potřeby kávovar odvápněte.

Posuvník nelze zavřít nebo přístroj nespustí přípravu kávy. → Vyprázdněte kontejner na použité kapsle. Zkontrolujte, zda v přístroji není zablokovaná kapsle.

Únik vody nebo neobvyklý proud. → Ověřte, zda je nádoba na vodu správně nasazena.

Tlačítka blikají odzadu dopředu. → Odstraňte použité kapsle a ověřte, zda není žádná kapsle zablokovaná uvnitř přístroje. Poté stiskněte libovolné tlačítko. Pokud problém přetrvává, kontaktujte Nespresso Club.

Tlačítka pravidelně blikají odzadu dozadu. → Naplňte nádobu na vodu. Pokud problém přetrvává, kontaktujte Nespresso Club.

Tlačítka pravidelně blikají. → Ukončete odvápnovací režim, stiskněte všechna tři tlačítka současně a držte je po dobu minimálně 3 vteřiny. Odpojte kávovar ze zásuvky, vyčkejte 10 vteřin a znovu jej zapojte. V případě potřeby, kontaktujte Nespresso Club.

Voda neustále protéká i po stisku jakéhokoli tlačítka. → Pohněte jemně posuvníkem dozadu.

Z výpusti teče voda bez kávy, i když byla vložena kapsle. → Ujistěte se, zda je posuvník zavřený. V případě přetrvávajících potíží kontaktujte Nespresso Club.

Přístroj se vypíná. → Po 9 minutách se přístroj z důvodu úspory energie automaticky vypíná (viz sekce Koncept úspory energie tohoto návodu).

Az érintőkapszolók nem világítanak. → A készülék automatikusan kikapcsolt; érintse meg valamelyik érintőkapszoló, vagy a csúszókapszoló. Ellenőrizze a tápellátást: dugót, feszültséget, biztosíték.

Nincs kávé, nincs víz. → Ellenőrizze a víztartályt, és ha üres, töltse fel hideg, friss ivóvízzel. Szükség esetén vízkömentesítsen.

A kávé nem elég meleg. → Melegítse elő a csészét. Szükség esetén vízkömentesítse a készüléket.

A csúszókapszoló nem záródik teljesen, vagy a gép nem kezd el a főzést. → Ūrítse ki a használtkapszula-tartót. Ellenőrizze, hogy nem szorult-e kapszula a készülék belsejébe.

Szivárgás, vagy szokatlan kávéfolyás. → Ellenőrizze, hogy a víztartály a helyén van-e.

A fények egyenesen futnak hátulról előrefele. → Ūrítse ki a használtkapszula-tartót, és ellenőrizze, hogy nem szorult-e kapszula a készülék belsejébe. Utána érintse meg valamelyik érintőkapszoló. Ha a probléma nem szűnik meg, hívja a Nespresso Club-ot.

A fények egyenesen futnak előlről hátrafele. → Töltse fel a víztartályt. Ha a probléma nem szűnik meg, hívja a Nespresso Club-ot.

A fények gyorsan villognak. → A vízkömentesítő módból való kilépéshez tartsa lenyomva mindhárom érintőkapszoló legalább 3 másodpercig. Húzza ki a hálózati dugót a konnektorból, majd újra csatlakoztassa 10 másodperc múlva.

Ha a probléma nem szűnik meg, hívja a Nespresso Club-ot.

A víz- vagy a kávéfolyás nem áll meg amikor megnyomja valamelyik gombot. → Mozgassa óa csúszókapszolót óvatosan a gép hátsó része felé, hogy megállítsa a főzést.

Kávé nem, csak víz jön ki (bár van behelyezve kapszula). → Húzza előre a csúszókapszoló, hogy biztosan jól záródjon. Ha a probléma nem szűnik meg, hívja a Nespresso Club-ot.

A készülék kikapcsol. → Energiatakarékossági okokból a gép kikapcsolt állapotba kerül miután 9 percig nem használták. Lásd az «Energiatakarékos üzemmód» fejezetben.

## ŘEŠENÍ PROBLÉMŮ S PŘÍPRAVOU MLÉČNÉ PĚNY/TEJHABOSÍTÓ HIBAEŁHÁRÍTÁSA

Aeroccino se nespustí. → Ujistěte se, že je konvicka správně nasazena na základně. Ujistěte se, že je vrutka správně vložena v konvické.

Kvalita mléčné pěny není obvyklá. → Ujistěte se, že jste použili plnotučné nebo polotučné vychlazené mléko (o teplotě 4–6° C). Ujistěte se, že jste použili správnou vrutku, a že je konvicka čistá.

Ovladačí tlačítko bliká červeně. → **a)** Přístroj je přehřátý. Opláchněte jej pod studenou vodou. **b)** Není vložena vrutka. **c)** V konvické je málo mléka. Naplňte slehač mléka až po jednu ze dvou rysek «max».

Mléko přetéká. → Ujistěte se, že jste použili správnou vrutku a zkontrolujte, zda množství mléka nepřesáhlo odpovídající rysku.

Az Aeroccino nem indul. → Ellenőrizze, hogy az edény megfelelően, a tiszta aljzatot helyezkedik el. Ellenőrizze, hogy a keverő fej megfelelően van felhelyezve.

A tejhab minősége nem megfelelő. → Bizonyosodjon meg róla, hogy hűtőhideg (körülbelül 4–6° C), teljes vagy félszíros tejet használ. Bizonyosodjon meg róla, a megfelelő keverő fejet használja.

A gomb pirosan villog. → **a)** A készülék túlmelegedett Ūblítse ki hideg vízzel. **b)** A keverőfej nincs a helyén. **c)** Nem elég a tej. Töltse fel tejjel valamelyik «max» jelzésig.

A tej kifut. → Bizonyosodjon meg róla, a megfelelő keverő fejet használja és a megfelelő szintig van töltve a tej.

Krups poskytuje u tohoto produktu záruku na vady materiálu a práce po dobu dvou let od data nákupu. Během tohoto období vám opraví nebo nahradí, dle vlastního uvážení, jakýkoli vadný produkt bez dalších nákladů pro majitele. Náhradní produkty nebo opravené části budou mít záruku po dobu zbylé části původní záruky nebo po dobu šesti měsíců, podle toho, které období je delší. Tato záruka neplatí na vady způsobené nehodou, špatným používáním, nevhodnou údržbou, nebo běžným opotřebením. Kromě rozsahu, definovaného platným zákonem, tyto záruční podmínky vylučují, neomezuji ani neupravují povinná statutární práva, platná pro prodej produktu a jsou jejich rozšířením. Pokud jste přesvědčeni, že tento produkt je vadný, kontaktujte společnost *Nespresso* ohledně pokynů pro zaslání nebo odevzdání přístroje do opravy.

A Krups készülékgaranciája anyaghibára és gyártási hibára terjed ki a vásárlásától számított két évig. A garancia ideje alatt a Krups saját döntése szerint díjmentesen megjavítja vagy kicseréli a hibás termékeket. A kijavított vagy kicserélt termék garanciája az eredeti garanciából hátralévő időre, vagy 6 hónapra érvényes (amelyik több). A korlátozott garancia nem érvényes akkor, ha a meghibásodás baleset, nem rendeltetésszerű használat, nem megfelelő karbantartás vagy a rendeltetésszerű használatból fakadó elhasználódás miatt következik be. A korlátozott garancia feltételei nem zárják ki, korlátozzák vagy módosítják az Önre – a termék megvásárlásával megszerzett – kötelező érvényű, törvényerejű jogokat, hanem azok kiegészítéseként szolgálnak. Ha úgy véli, hogy terméke hibás, forduljon a Krups ügyfélszolgálatához, ahol tájékoztatják arról, hova küldje vagy vigye a javítandó készüléket.

## KONTAKTUJTE *NESPRESSO* CLUB/ FORDULJON A *NESPRESSO* CLUB SZAKÉRTŐIHEZ

Pokud požadujete jakékoli dodatečné informace, chcete využit poradenství, nebo v případě problémů, kontaktujte *Nespresso* Club nebo autorizovaného zástupce *Nespresso*. Kontaktní údaje *Nespresso* Clubu jsou uvedeny v deskách s informacemi o *Nespresso* systému v krabici vašeho přístroje nebo na internetové stránce [www.nespresso.com](http://www.nespresso.com)

Ha további információra, tanácsra lenne szüksége, vagy bármilyen probléma merülne fel, hívja a *Nespresso* Clubot, vagy a *Nespresso* hivatalos képviselőjét. A legközelebbi *Nespresso* Club vagy a *Nespresso* hivatalos képviselőjének elérhetőségeit megtalálja a géphez mellékelt „Üdvözljük a *Nespresso* világában” című prospektusban, vagy a [www.nespresso.com](http://www.nespresso.com) oldalon.



**AU** 1800623033

**AT** 0800 216251

**BE** 0800 162 64

**BH** 80001999

**CH** 0800 55 52 53

**CY** 80002223

**CZ** 800263333

**DE** 08001818 444

**DK** 80909600

**DO** 1 809 508 5000

**EG** 202 22 66 8032

**ES** 900 259 259

**FI** 08001 77601

**FR** 0800555253

**GF** 594 594 38 42 41

**GP** 0800 26 8001

**GR** 8001171300

**HU** 06 80 2582 80

**IT** 800 39 20 29

**JO** 962 79 9 835 835

**KW** 965 249 22 600

**LB** 961 5 953 700

**LU** 8002 26 33

**MA** 0801 00 77 02

**MU** 230 206 9401

**MO** 0800 00 3850

**MF/SX** 590 590 871570

**NL** 0800 022 2320

**NO** 800 87 600 / 800 87 500

**NZ** 0800234579

**OM** 800 71175

**PL** 0800 51 52 53

**PT** 800 260 260

**QA** 8000888

**RE** 0800 222 000

**RU** 8800 200 00 04

**SA** 8001166612

**SE** 0200 456 600

**TR** 90 212 270 7900

**UK/IE** 0800 442 442 / 1800 81 26 60 (ROI)

**ZA** 0800 63777 3776

KRUPS

U MILK

NESPRESSO®