

Beerlender®

USA: 1-800-395-8325 www.t-falusa.com
CANADA : 1-800-418-3325 www.t-fal.ca

T-fal



BeerTender

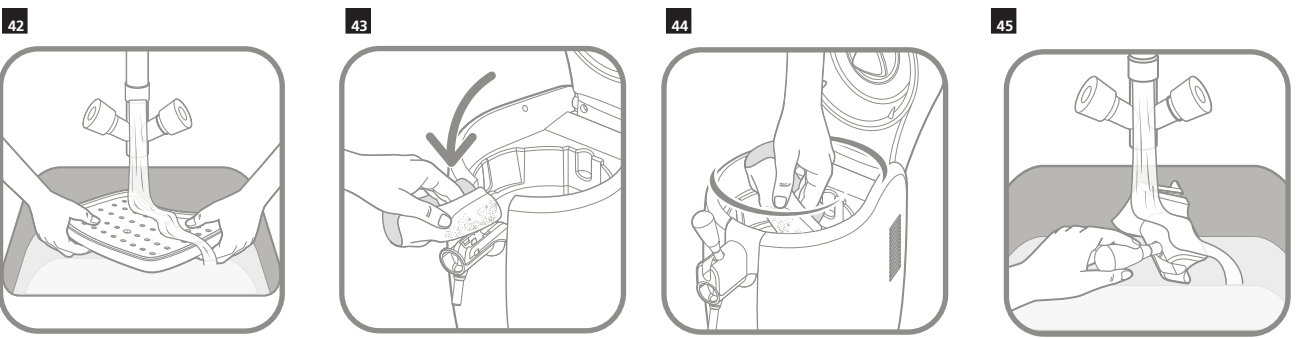
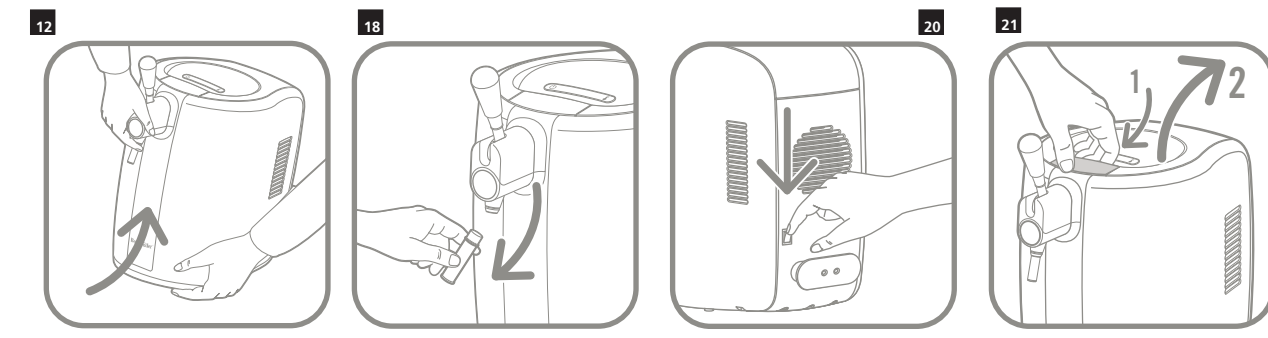
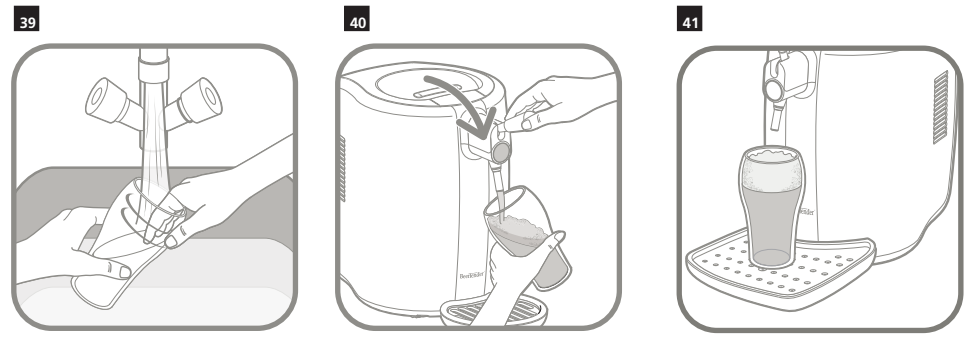
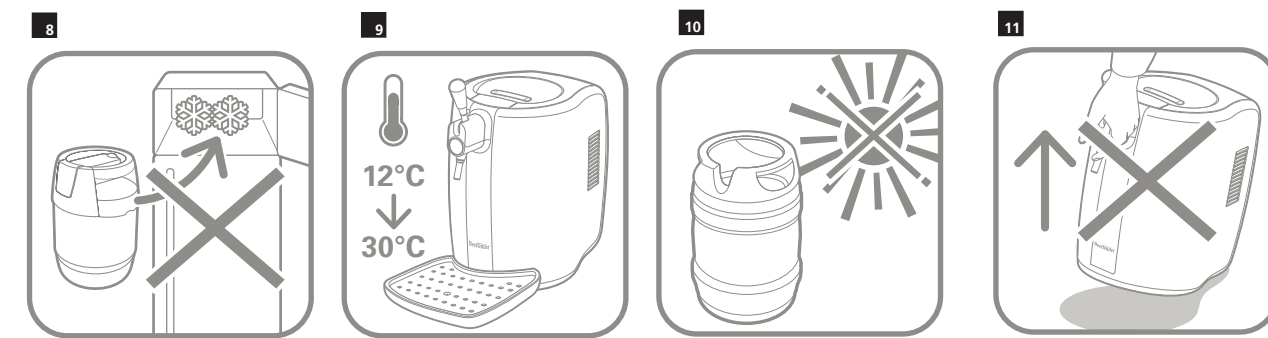
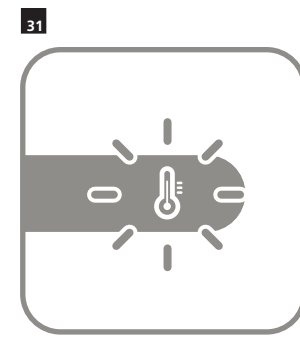
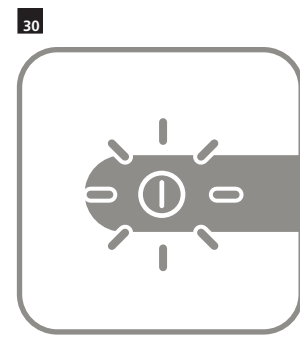
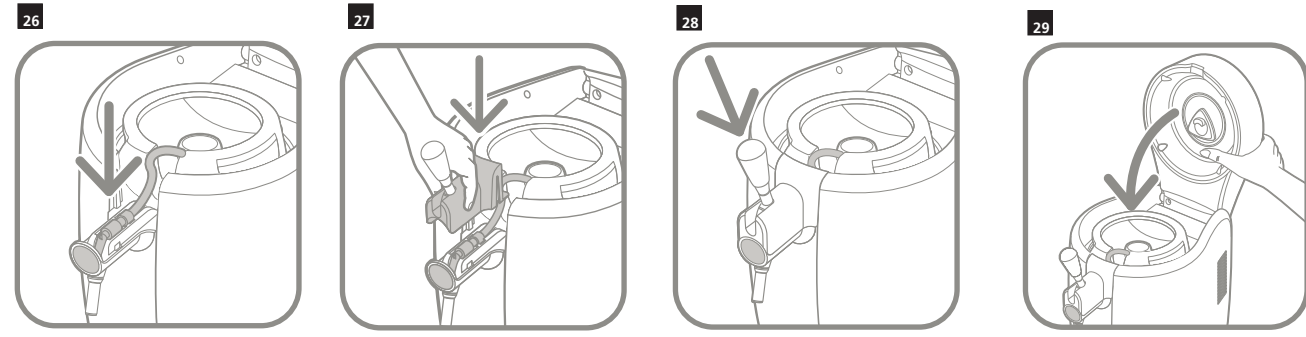
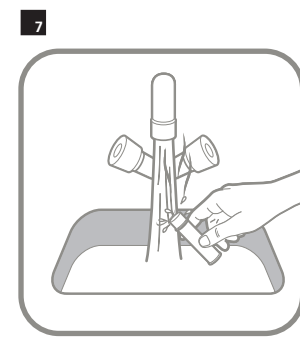
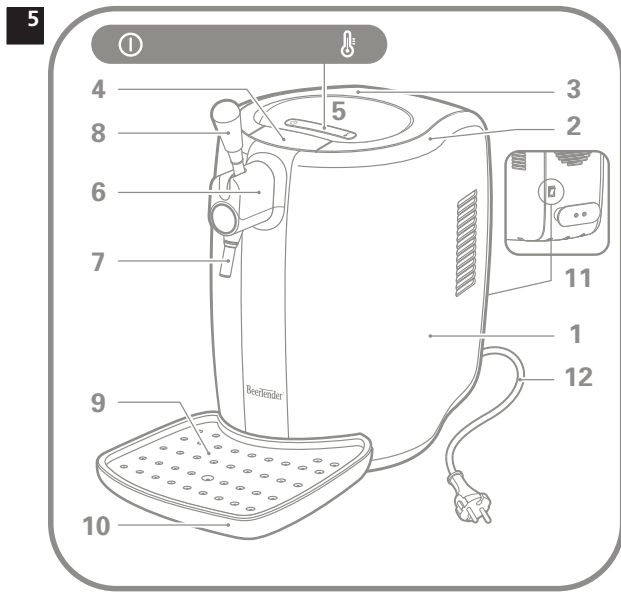
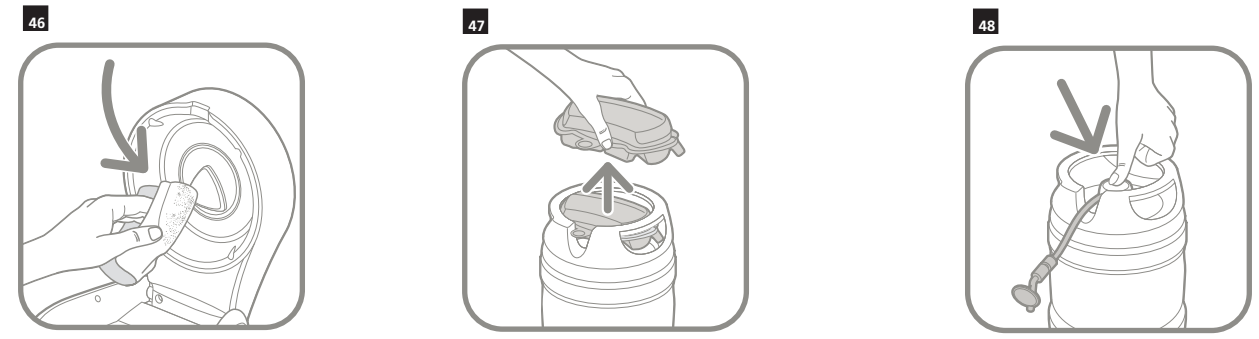
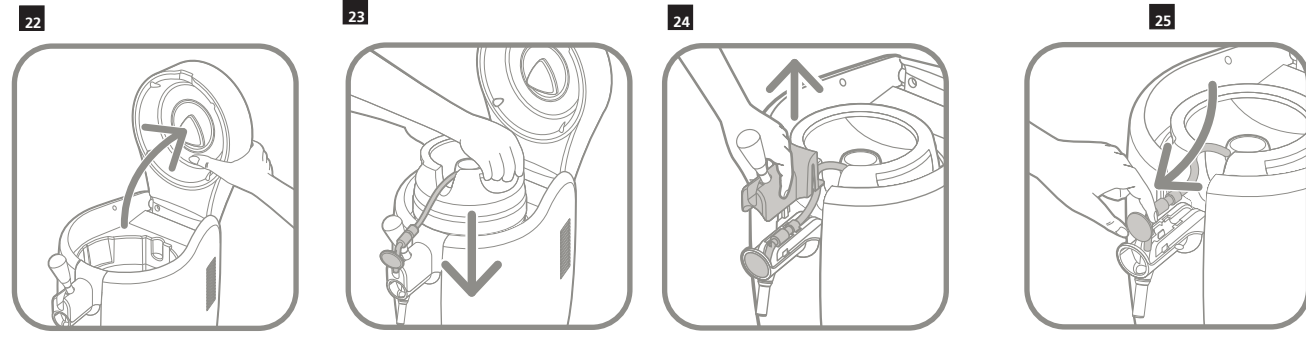
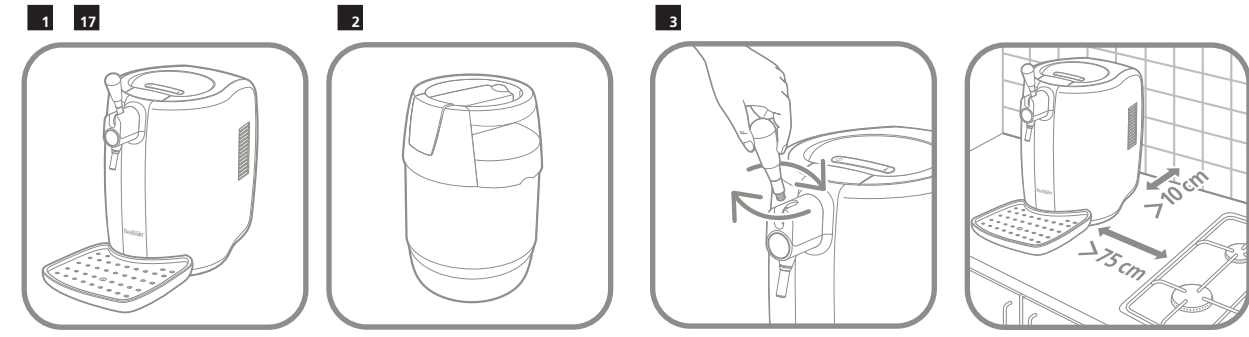

English	p.	3
Français	P.	19
Español	P	35

1 - Important safeguards	4
2 - General Information	6
3 - Product description	7
4 - Before use	7
5 - Using the BeerTender®	8
6 - Troubleshooting	13
7 - Disposal	16
8 - Consumer service	16
9 - Limited warranty	17

1 - IMPORTANT SAFEGUARDS

When using electrical appliances, basic safety precautions should always be followed to reduce the risk of fire, electric shock, and/or injury to persons including the following :

1. Read all instructions.
2. To protect against fire, electric shock and injury to persons, do not place cord, plugs or appliance in water or other liquid.
3. Close supervision is necessary when any appliance is used near children. Keep appliance out of reach of children. Product not intended for use by children.
4. Unplug from outlet when not in use and before cleaning. Allow to cool before putting on or taking off parts, and before cleaning the rest of the appliance.
5. Do not operate any appliance with a damaged cord or plug or after the appliance malfunctions, or has been damaged in any manner. Return appliance to your nearest authorized T-fal Service Center for examination, repair or adjustment (see Limited Warranty).
6. The use of an accessory not evaluated for use with this appliance by T-fal may result in fire, electric shock or injury to persons.
7. Do not use outdoors.
8. Do not let cord hang over edge of table or counter, or touch hot surfaces.
9. Do not place on or near a hot gas or electric burner, or in a heated oven.
10. To disconnect, turn the control to «off» then remove plug from wall outlet.
11. Do not use appliance for other than intended use.
12. Appliance for household indoor use only.
13. Do not immerse in water.

SAVE THESE INSTRUCTIONS

CAUTION



This appliance is for household use only. Any servicing other than cleaning and user maintenance should be performed by an authorized service representative.

- To reduce the risk of fire or electric shock, do not remove the base. No user serviceable parts inside. Repair should be done by authorized service personnel only.
- Check voltage to be sure that the voltage indicated on the name plate is compatible with your voltage.
- Never clean with scouring powders or harsh chemicals.
- Never make technical changes or use the appliance in any manner other than as directed.

SHORT CORD INSTRUCTIONS



A. We do not recommend using an extension cord with this device.

B. If an extension cord is absolutely necessary :

1 - The marked electrical rating of the extension cord should be at least as great as the electrical rating of the appliance.

2 - To reduce the risk of injury, do not drape cord over the counter top or table top where it can be pulled on by children or tripped over unintentionally.

3 - The extension cord should be at least 18 AWG.



2 General information

The BeerTender® is designed to dispense chilled beer in a domestic setting. Only a Heineken® DraughtKeg™ and Heineken Premium Light® DraughtKeg™ can be used with the BeerTender. You should not use any other commercially available beer containers or kegs. Do not introduce any materials other than the DraughtKeg inside the appliance.

BeerTender is designed for use by responsible adults of legal drinking age.

Guidelines for reading these instructions

- * The warning triangle indicates instructions that are important for the user's safety.
- * Please adhere strictly to these directions to ensure proper use and avoid serious injury!
- * This symbol highlights information that is especially important for making the best use of the machine.

3 Product description

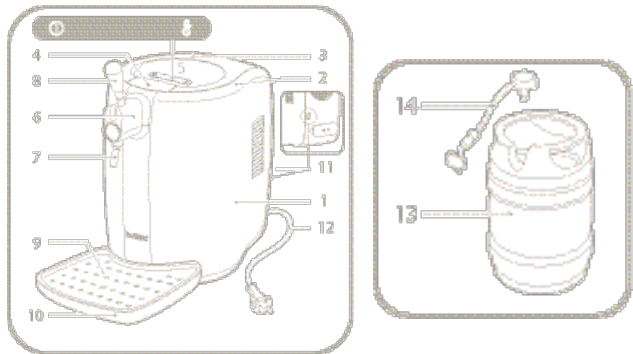

BeerTender® components

1. BeerTender at home draughting system
2. Refrigerating chamber
3. Lid
4. Lid opening handle
5. Control panel
6. Tap cover
7. Dispensing spout
8. Beer tap handle
9. Drip grate
10. Drip tray
11. Main power switch
12. Power cord with plug

Other Components

13. 5 Liter DraughtKeg™ (not included)
14. Replaceable Draught Beer tube
(Should be changed with each new DraughtKeg)
(5 included with purchase)

4 Before use

Child Safety Lock

- * Make sure that children can not play with the appliance.
- * Do not leave the materials used to pack the appliance within children's reach.
- * To prevent children from using the appliance, you can remove the tap handle. To remove the handle, make sure that it is in an upright position and pull upward.



Fire prevention

In the event of a fire, use carbon dioxide (CO₂) extinguishers.

Do not use water or powder extinguishers.

Setup and Maintenance

- * Install the BeerTender® in an upright position in a safe place.
- * To ensure that the BeerTender works correctly and efficiently, the following is strongly advised:
 - * Place it on a perfectly level and stable surface.
 - * Choose a clean, well-lit area with an easily accessible electric socket.
 - * Keep the appliance at a minimum distance (4 inches) from the stove as shown in the diagram.
 - * Keep the appliance at a minimum distance (2 ½ inches) from the walls.
- * Store the DraughtKeg™ at room temperature or in the refrigerator.
- * Make sure the BeerTender is not exposed to direct sunlight.
- * Do not use the BeerTender outdoors.
- * Do not place the BeerTender on very hot surfaces or near open flames, as these may melt or damage the casing.
- * Your BeerTender uses a technology that delivers ultimate cooling results when the ambient temperature is between 54°F and 86°F. At colder temperatures, the appliance cooling system could be damaged. At warmer temperatures, the cooling system will not be able to reach the pre-programmed temperature.

Warning! To avoid overheating, always keep the BeerTender appliance out of direct sunlight. To obtain good cooling performance, never install your machine in a room with an ambient temperature above 86°F.

5 Using the BeerTender System

- * Always hold the appliance by the bottom edge when lifting.
- * To obtain draught beer of optimal quality you should keep two basic factors in mind, the temperature of the beer and hygienic conditions. Follow these few simple steps for the ideal use of BeerTender.

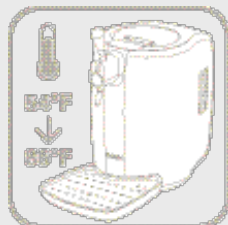

A new draught beer tube should be used with each DraughtKeg™
A bag of 5 tubes is included with the BeerTender® appliance. To order additional beer tubes, please contact www.beertender.com or call 1-888-HEINEKEN.

Chilling the DraughtKeg

1. Before pouring a draught beer, it is very important that the Heineken® and Heineken Premium Light® DraughtKeg reach the correct temperature.
2. Ensure DraughtKeg is sufficiently chilled before pouring a draught beer. Insufficiently chilled DraughtKegs will produce too much foam. It is ideal to purchase the DraughtKeg pre-chilled or pre-chill overnight before intended use. If the DraughtKeg needs additional chilling, there are 2 recommended options:
 - a. Inside the BeerTender – Depending on the temperature of the DraughtKeg, it will take up to 18 hours to chill to the ideal serving temperature.
 - b. In a refrigerator – Depending on the temperature of your refrigerator, it will take up to 12 hours to chill to the ideal serving temperature.

Tip: We recommend that you always keep an extra DraughtKeg in your refrigerator to always have a chilled keg available.

Preparing the BeerTender

IMPORTANT: It is important that the BeerTender power switch is turned on before inserting the DraughtKeg.

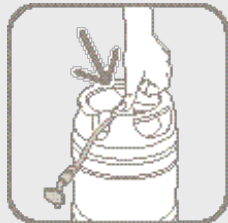
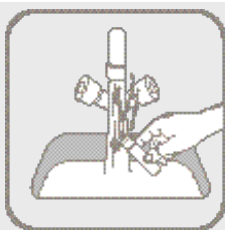

- * After setting up the BeerTender® and before use, it is vital to clean the detachable pour spout – this is the only part of the appliance that will come into contact with the beer. The spout should be rinsed by hand. After cleaning, screw back into place.
- * Before inserting the DraughtKeg™ into the BeerTender, simply snap the patented disposable draught beer tube (5 tubes included) onto the DraughtKeg.
- * Open the BeerTender cover by pressing in the release panel on the top of the machine.
- * Place DraughtKeg into BeerTender.
- * Remove the tap spout cover by lifting it up.
- * Position the draught beer tube as shown in drawing.
- * Put the tap spout cover back into place.
- * Carefully close the lid.
- * Set the drip tray and grate in place at the front of the appliance. Make sure the drip tray is properly fitted and positioned.

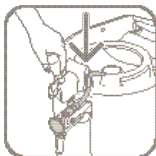
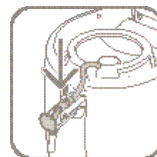
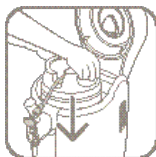
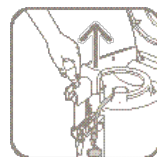



WARNING! The drip tray must be positioned on a level surface and must not jut out from the surface it is resting on.

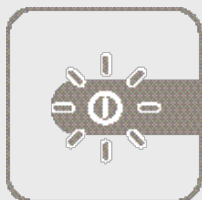

Control Panel

Your appliance features a display providing you with important and useful information.

Two LEDs on the top of the lid provide important indications:

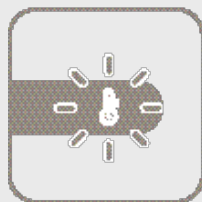

Green (ON/OFF) LED on the left of the panel: when lit, it indicates that the appliance is operating.

Green beer-temperature LED on the right side of the panel: when the DraughtKeg™ has reached the ideal temperature the LED switches on and the appliance goes into “stand-by” cooling mode.



Warning: never use your BeerTender® with ambient temperature above 86°F. Above that level, the ideal serving temperature can not be attained.



Pouring a beer from the BeerTender

- * Before pouring a beer, rinse a clean glass in cold water which chills the glass and wets the inside to enable a perfectly smooth draught pour. Use of 8 oz glasses is recommended to maintain the ideal serving temperature.



Draught and Drink

- * Be aware that the first glass you pour from every new DraughtKeg will contain mostly foam. This is typical of draught beer. Allow the foam to settle and continue to pour.
- * Tilt and pour: Tilt your glass at a 45 degree angle as you pour and adjust upright as the glass fills.
- * Ensure you pull the tap handle all the way down. Not opening the handle all the way will result in excessive foam.
- * For the optimal draught beer drinking experience, serve your beer with a foam head of 2 fingers in height (approximately 1.5”).

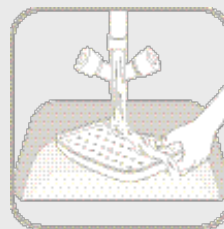

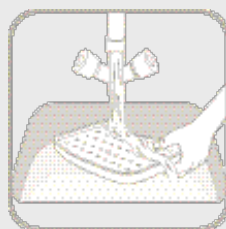
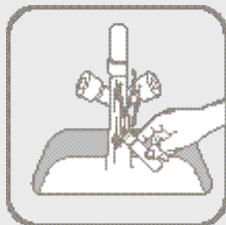
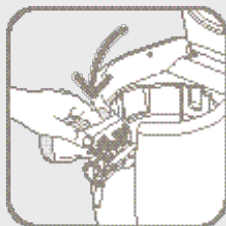

Proper Care and Cleaning of your BeerTender®

- * The drip tray and grate should be emptied and cleaned after each use.
- * Before cleaning the appliance, it is essential to turn off the ON/OFF switch and then pull the plug out of the socket.
- * Keep in mind that during use the drip tray will have to be emptied and rinsed regularly. The tray and grate are dishwasher safe or can be washed by hand with a mild detergent. Dry completely.
- * Always wipe down the interior of the BeerTender after use. Beer is a natural product that can spoil. Therefore, you should always keep the appliance clean to maintain the quality of the beer dispensed and avoid unpleasant odors.
- * Rinse the pour spout between uses for optimal results. Handwash with warm soapy water. Do not wash in dishwasher.
- * To remove, unscrew turning counterclockwise from main unit. To re-attach, simply screw back in place turning clockwise.
- * You should never attempt to access internal parts of the appliance.

IMPORTANT: After cleaning, ensure all parts of your BeerTender have completely dried before closing the lid.

Storing the BeerTender

- * When the BeerTender is not being used for a long period of time, remove the DraughtKeg™ and turn the control to “off”.
- * Remove the plug from the power outlet.
- * Store the BeerTender at room temperature in a dry place out of children’s reach.
- * Protect from dust and dirt.

6 Troubleshooting

Problem	Possible causes	Remedies
The appliance does not come on.	The appliance is not connected to the outlet.	Connect the appliance to the outlet.
You cannot position the tap cover correctly.	You may have opened the draught beer tube (white plastic part at the end of the serving tube) by hand. If so, the tap cover will not close correctly and there is a risk for the beer to flow out.	Before installing the draught beer tube onto the BeerTender® tapping mechanism, make sure that the draught beer tube is closed.
You cannot position the tap cover correctly.	The DraughtKeg™ tap or tube is not inserted correctly.	If the draught beer tube is not installed properly in the tapping mechanism or if the tube is pinched, this will affect the beer flow. Please refer to Section 5: Using the BeerTender System to check that you have properly set up the BeerTender.
No beer is being dispensed.	The appliance is off.	Switch the appliance on.

No beer is being dispensed.	The DraughtKeg™ is empty.	Replace the DraughtKeg with a new one.
	There is no DraughtKeg inside the BeerTender® appliance.	Install a DraughtKeg inside the BeerTender appliance.
	The BeerTender appliance tap handle is not correctly installed/positioned.	Install/position the tap cover correctly.
You cannot close the lid.	The tap cover has not been positioned correctly.	Position the tap cover correctly.
You cannot close the lid.	The DraughtKeg has not been correctly installed.	Install the tap correctly. Ensure the draught tube has been installed completely and is not preventing the lid from closing.
The BeerTender appliance produces too much foam when dispensing beer.	The DraughtKeg has not reached the right dispensing temperature.	Allow the DraughtKeg to cool to the right temperature. You can rely on the temperature indicator on the control panel of your BeerTender appliance.
	The DraughtKeg has been shaken.	Wait 4 hours before dispensing beer.
	The tap handle is being moved too slowly.	Firmly and quickly pull the handle down and forward as far as it will go.

Beer flows out too slowly.	The tap handle is not open all the way.	Open the tap completely.
The BeerTender® appliance is dispensing warm beer.	The DraughtKeg™ has not been chilled long enough and is thus not at the right serving temperature.	Allow the DraughtKeg to cool long enough in the appliance.
The temperature indicator on the control panel does not light up.	The BeerTender appliance is exposed to too hot a temperature or direct sunlight (see also section 5: Cooling the keg and Installing the BeerTender).	Use the appliance indoors and move it to a room where the ambient temperature does not exceed 86°F.
Ice forms in the cooling chamber.	The BeerTender has been installed in a humid environment.	Move the BeerTender to a dry place.
	A fault has occurred in the cooling system.	Have the BeerTender repaired by an authorized service center.
	It is normal for a small patch of ice to form on the rear of the cooling chamber (near the screws).	

7 - Disposal

* Check your local ordinances for disposal of BeerTender®.

8 - Consumer service

If you have additional questions, please call our Consumer Service Department.

It is helpful to have the product available at the time of your call and to know the reference number that can generally be found on the base of the product.

USA :

Online www.t-falusa.com

Phone 1-800-395-8325

Hours* Monday – Thursday from 8:30 a.m. – 5:00 p.m. (EST), Friday 8:30 a.m. – 4:00 p.m. (EST)

Letters should be addressed to :
Groupe SEB – Consumer Service
2121 Eden Road
Millville NJ, 08332

Only letters can be accepted. Packages without a return authorization number will be refused.

CANADA

Phone 1-800-418-3325

Hours* Monday – Friday 8:30 a.m. – 4:30 p.m. (EST)

Letters should be addressed to
Groupe SEB Canada Inc.
345 Passmore Avenue
Toronto, Ontario
Canada, M1V 3N8

*Please note hours are subject to change.

ONE YEAR LIMITED WARRANTY

The manufacturer warrants this product to be defect free in material and workmanship for a period of one year from the date of purchase. Defective products may be returned by the original purchaser or any subsequent owner within the warranty period, postage pre-paid together with proof of purchase (register receipt) to an authorized T-fal return facility.

If product is returned without proof of purchase it will be reviewed based on the manufacturing production week and year to determine warranty coverage.

Defective products will be replaced at no charge including return postage if it falls within the warranty timeframe.

The warranty does not apply to any unit that has been tampered with, nor to damages incurred through improper use and care, faulty packing or mishandling by any common carrier.

The manufacturer's sole obligation and your exclusive remedy under this warranty are limited to such replacement. This is a limited warranty and is in lieu of all other warranties, express or implied, including merchantability. This warranty gives you specific legal rights. You may also have other legal rights varying from state to state.

If you have a claim:

- 1) Do not return the product to the retailer from which it was purchased.
- 2) Please contact our consumer service department (1-800-395-8325 M-Th 8:30am - 5pm & Fr 8:30am - 4pm EST) for assistance and to ensure the fastest possible resolution to the problem. Please have the model or type number of your product on hand.
- 3) If it is determined that you should return your product for replacement - send the product along with original proof of purchase and a description of the problem to the closest authorized T-fal return facility (see www.T-falusa.com or call 1-800-395-8325).
- 4) Be sure to include your name, address and home telephone number with your shipment. Another contact number is suggested in case you need to be contacted.
- 5) Returns must be sent with all shipping charges pre-paid. We suggest that you carefully wrap your package for shipping and send by insured and/or by traceable means.

ONE YEAR LIMITED WARRANTY

What happens to my return?

If the inspection shows that the product is defective, under our Limited Warranty, the return facility will notify T-fal to replace the defective part or product at no cost to you. Comparable substitutions are based on replacement product availability and at the sole discretion of the Manufacturer.

If the inspection shows that the product is not defective under our Limited Warranty we will notify you. Shipping charges may apply to product not covered under warranty.

* Please allow 5 - 10 business days to process your return. You will be notified if a repair will take longer.

This product has been designed for domestic use only. Any professional use, inappropriate use or failure to comply with the instructions, the manufacturer accepts no responsibility and the warranty will not apply.

Read the instructions for use carefully before using your appliance for the first time.
Any use which does not conform to these instructions will absolve T-fal from any liability.

1 - Importantes mises en garde	20
2 - Informations générales	22
3 - Description du produit	23
4 - Avant utilisation	23
5 - Utilisation du système BeerTender®	25
6 - Dépannage	29
7 - Mise au rebut	32
8 - Service consommateur	32
9 - Limite de la garantie	33

1 - IMPORTANTES MISES EN GARDE

Lors de l'utilisation d'appareils électriques il est essentiel de respecter certaines précautions de base afin de réduire les risques d'incendie, de choc électrique ou de blessures, notamment les règles suivantes :

1. Lire attentivement toutes les instructions.
2. Pour éviter les risques d'incendie, les chocs électriques et les blessures, ne pas immerger le cordon, la fiche, ou l'appareil dans de l'eau ou tout autre liquide.
3. Cet appareil n'est pas prévu pour être utilisé par des personnes (y compris les enfants) dont les capacités physiques, sensorielles ou mentales sont réduites ou des personnes dénuées d'expérience ou de connaissance, sauf si elles ont pu bénéficier, par l'intermédiaire d'une personne responsable de leur sécurité, d'une surveillance ou d'instructions préalables concernant l'utilisation de l'appareil. Il convient de surveiller les enfants pour s'assurer qu'ils ne jouent pas avec l'appareil.
4. Débrancher l'appareil quand il ne sert pas et avant de le nettoyer. Le laisser refroidir avant d'installer ou d'enlever des pièces, avant de le nettoyer et avant de le ranger.
5. Ne pas utiliser l'appareil si la fiche ou le cordon est endommagé, s'il ne fonctionne pas correctement, s'il est tombé ou a été endommagé de quelque façon que se soit. Dans ce cas, le retourner au centre de service autorisé T-FAL le plus proche pour le faire examiner, réparer ou régler.
6. L'utilisation d'accessoires non recommandés par T-FAL peut causer des incendies des chocs électriques ou des blessures.
7. Ne pas utiliser l'appareil à l'extérieur.
8. Ne pas laisser le cordon pendre de la table ou du comptoir, ni toucher à des surfaces chaudes.

9. Ne pas placer l'appareil sur ou à proximité d'une plaque électrique ou d'une cuisinière à gaz, ni dans un four chaud.
10. Pour éteindre, tourner le bouton de commande à "off" puis débrancher.
11. N'utiliser l'appareil qu'aux fins prévues.
12. Appareil conçu pour une utilisation domestique à l'intérieur uniquement.
13. Ne pas immerger l'appareil dans de l'eau.

CONSERVER CES INSTRUCTIONS

ATTENTION

Cet appareil est conçu pour un usage domestique seulement. Tout entretien autre que le nettoyage et l'entretien normal de l'appareil par son propriétaire doit être effectué par le personnel du Centre de service agréé le plus près.

- Afin de réduire les risques d'incendie et de choc électrique, ne pas démonter la base de l'appareil. Il n'y a aucune pièce utilisable à l'intérieur. Toute réparation doit être effectuée par le personnel agréé de T-FAL uniquement.
- Vérifier le voltage pour être sûr que le voltage indiqué sur la plaque signalétique est compatible avec votre voltage.
- Ne pas laver l'appareil avec de la poudre à récurer ou avec des produits chimiques agressifs..
- Ne pas faire de changement technique et ne pas utiliser de manière différente de ce qui est indiqué.

INSTRUCTIONS POUR LE CORDON D'ALIMENTATION

A. Nous déconseillons l'utilisation d'une rallonge avec cet appareil.

B. Si une rallonge s'avère néanmoins nécessaire :

- 1 - Sa capacité électrique doit être égale ou supérieure à celle de l'appareil.
- 2 - La rallonge devra être placée de façon à ne pas pendre le long du comptoir ou de la table, où elle pourrait être tirée par un enfant ou faire trébucher quelqu'un.
- 3 - La rallonge doit être au moins de 18 AWG.



2 Informations générales

Destiné à la maison, le BeerTender® est un appareil qui dispense de la bière fraîche et ne peut être utilisé qu'avec les fûts de 5 litres Heineken® DraughtKeg™ et Heineken Premium Light®. Nous vous recommandons de ne pas vous en servir avec d'autres fûts ou conteneurs à bière du commerce et de ne jamais introduire d'autre élément qu'un fût DraughtKeg dans l'appareil.



Le BeerTender est destiné à un usage par des adultes responsables ayant l'âge légal de consommer de l'alcool.

Recommandations pour la lecture des instructions suivantes



* Le triangle Attention indique des instructions importantes pour la sécurité de l'utilisateur.



* Respectez rigoureusement ces instructions pour garantir une utilisation correcte et éviter tout risque de blessure grave !



* Ce symbole désigne des informations particulièrement importantes pour une utilisation optimale de l'appareil.

3 Description du produit

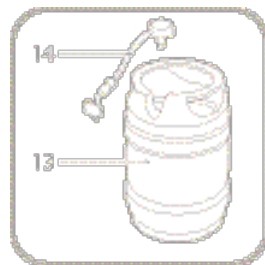
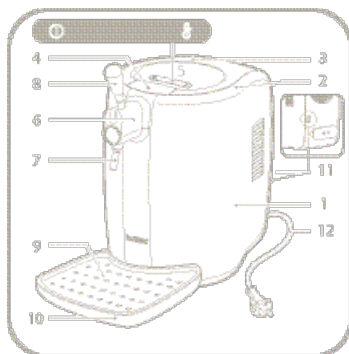

Les composants du BeerTender®

1. Tireuse à bière BeerTender pour la maison
2. Chambre de réfrigération
3. Couvercle
4. Poignée d'ouverture du couvercle
5. Panneau de commandes
6. Loupe du robinet
7. Embout de robinet
8. Poignée du robinet de tirage
9. Grille du ramasse-gouttes
10. Plateau récolte-gouttes
11. Interrupteur Marche / Arrêt
12. Cordon d'alimentation avec fiche

Les composants du fût DraughtKeg™

13. Fût BeerTender (non inclus)
14. Tube de pompage remplaçable (doit être remplacé en même temps que le fût DraughtKeg)

4 Avant utilisation

Verrouillage de sécurité enfant

- * Assurez-vous que les enfants ne peuvent pas jouer avec l'appareil.
- * Ne laissez pas les matériaux d'emballage du fût à la portée des enfants.



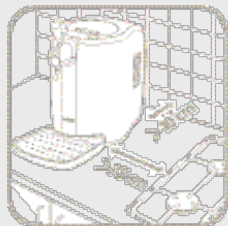

- * Pour éviter que les enfants puissent jouer avec l'appareil, la poignée de tirage est démontable. Pour démonter cette poignée, placez-la en position verticale et tirez vers le haut.

Prévention des incendies

En cas d'incendie, utilisez des extincteurs à base de dioxyde de carbone (CO₂).

N'utilisez pas d'eau ni d'extincteurs à poudre.

Installation et entretien

- * Installez le BeerTender® en position verticale dans un endroit sûr.
- * Nous recommandons fortement de suivre les instructions suivantes pour garantir le fonctionnement correct et efficace du BeerTender :
- * Placez l'appareil sur une surface parfaitement horizontale et stable.
- * Choisissez un endroit propre et bien éclairé avec une prise murale facile d'accès.
- * Maintenez l'appareil à une distance minimale de 10 cm de la cuisinière (voir le diagramme).
- * Maintenez l'appareil à une distance minimale de 6,5 cm des murs.
- * Entreposez les fûts DraughtKeg™ à température ambiante ou au réfrigérateur.
- * Assurez-vous que le BeerTender n'est pas exposé à la lumière directe du soleil.
- * N'utilisez pas le BeerTender à l'extérieur.
- * Ne placez jamais le BeerTender sur des surfaces très chaudes ou à proximité d'une flamme nue qui pourraient faire fondre ou endommager l'enveloppe extérieure.
- * Votre BeerTender utilise une technologie de refroidissement qui donne ses meilleurs résultats lorsque la température ambiante est comprise entre 12 et 30 °C. Des températures plus basses risquent endommager le système de refroidissement de l'appareil, tandis qu'une chaleur excessive peut l'empêcher d'atteindre la température de service préprogrammée.



Attention ! Pour éviter toute surchauffe, maintenez toujours votre BeerTender à l'abri de la lumière directe du soleil. Pour de bonnes performances de refroidissement, n'installez jamais votre appareil dans une pièce dont la température ambiante est supérieure à 30 °C.



5 Utilisation du système BeerTender®

- * Lorsque vous soulevez l'appareil, maintenez-le par ses bords inférieurs.
- * Pour obtenir une bière pression de qualité optimale, il est important de se rappeler que les deux facteurs fondamentaux sont la température de la bière et l'hygiène du système. Pour une utilisation idéale de votre BeerTender, suivez les quelques consignes simples suivantes.

Utilisez toujours un tube de pompage neuf avec chaque nouveau fût DraughtKeg™
Votre appareil BeerTender a été livré avec une réserve de cinq tubes. Pour en commander d'autres, veuillez contacter www.beertender.com ou appeler le 1-800-418-3325.

Refroidissement du fût

1. Avant de tirer une bière à la pression, il est très important que le fût Heineken DraughtKeg ou Heineken Premium Light DraughtKeg soit à la bonne température.
2. Vérifiez que votre fût DraughtKeg est suffisamment réfrigéré avant de tirer la bière. Si votre fût n'est pas assez frais, l'appareil fournira trop de mousse. L'idéal est d'acheter vos fûts DraughtKeg déjà réfrigérés ou de les laisser une nuit au réfrigérateur avant utilisation. Si le fût n'est pas assez frais, nous vous recommandons de le placer soit:
 - a. dans le BeerTender – le temps de refroidissement jusqu'à la température idéale de service peut atteindre 18 heures selon la température initiale du fût ;
 - b. au réfrigérateur – le temps de refroidissement jusqu'à la température idéale de service peut atteindre 12 heures selon la température de votre réfrigérateur.

Conseil : Nous vous recommandons de conserver un fût de rechange au réfrigérateur pour pouvoir disposer à tout moment d'un DraughtKeg à la bonne température.

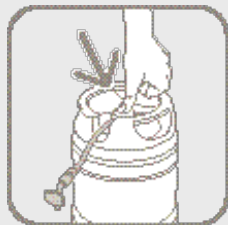
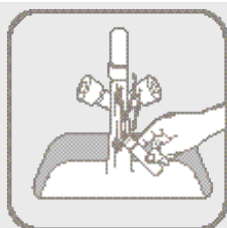

Préparation du BeerTender®

IMPORTANT : Avant d'insérer le fût dans le BeerTender, vérifiez bien que l'appareil est sous tension.

- * Après avoir préparé le BeerTender et avant de l'utiliser, il est capital de nettoyer le bec de distribution démontable – c'est la seule partie de l'appareil qui entre en contact avec la bière. Le bec de distribution doit être rincé manuellement. Révissez-le en place une fois qu'il est propre.
- * Avant d'insérer le fût dans votre BeerTender, cliquez en place le tube de pompage jetable breveté (inclus) sur le fût DraughtKeg™.
- * Ouvrez le capot du BeerTender en appuyant sur le panneau de libération en haut de l'appareil.
- * Placez le fût dans votre BeerTender.
- * Soulevez et retirez le capot du bec de distribution.
- * Placez le tube de distribution de bière comme sur le dessin.
- * Reposez le capot du bec de distribution.
- * Refermez soigneusement le couvercle.
- * Placez le ramasse-gouttes et sa grille à l'avant de l'appareil. Assurez-vous que le ramasse-gouttes est bien placé et fixé.

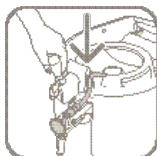
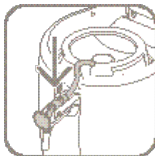
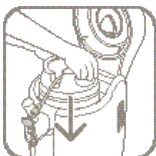
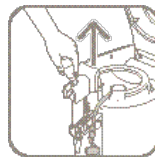



AVERTISSEMENT ! Le ramasse-gouttes doit être horizontal; il ne doit pas déborder de la surface sur laquelle il repose.

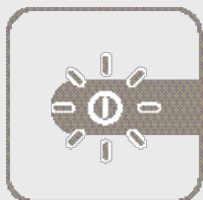

Panneau de commandes

Votre appareil comporte un écran qui vous donne des informations importantes et utiles.

Les deux diodes (LED) sur le haut du couvercle fournissent des renseignements importants :

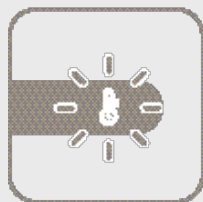

Lumière verte (ON/OFF) à gauche du panneau : lorsqu'elle est allumée, elle indique que l'appareil est en fonctionnement.

Lumière verte (température de la bière) à droite du panneau : lorsque le fût DraughtKeg™ du BeerTender est à la température idéale, cette lumière s'allume et l'appareil passe en mode de réfrigération « veille ».



Attention : n'utilisez jamais votre BeerTender® lorsque la température ambiante dépasse 30 °C. Au-delà, l'appareil ne peut plus atteindre la température idéale de service.



Tirer une bière avec le BeerTender

* Avant de tirer une bière, rincez un verre propre à l'eau froide – le tirage est encore plus facile dans un verre frais et humidifié. Nous recommandons d'utiliser des verres de 20 cl afin de conserver une température de dégustation idéale.



Pression et boissons

* Le premier verre que vous tirerez de chaque nouveau fût DraughtKeg ne contiendra pratiquement que de la mousse. Ceci est une caractéristique des systèmes de tirage à pression. Laissez reposer la mousse et continuez à verser.

* Inclinez et versez : inclinez votre verre d'environ 45 degrés pour commencer à tirer puis relevez-le à mesure qu'il se remplit.

* Assurez-vous d'abaisser au maximum la poignée de tirage. A défaut, vous risquez de tirer trop de mousse.

* Pour une dégustation optimale de votre bière pression, le faux-col doit représenter 2 doigts de mousse (environ 3 cm).

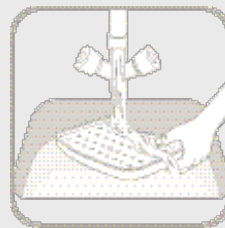

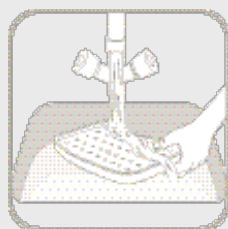
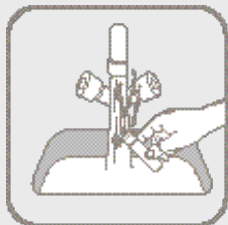
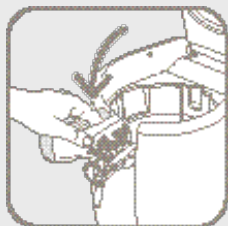

Entretien et nettoyage de votre BeerTender®

- * Le ramasse-goutte et sa grille doivent être nettoyés après chaque usage.
- * Avant le nettoyage du BeerTender, il est essentiel d'éteindre l'appareil et de retirer ensuite la fiche de la prise murale.
- * Rappelez-vous qu'en cours d'utilisation il est nécessaire de vider et de rincer régulièrement le ramasse-gouttes. Le ramasse-goutte et sa grille peuvent aller au lave-vaisselle. Vous pouvez également les nettoyer à la main à l'aide d'un détergent doux. Laissez sécher complètement.
- * Nettoyez toujours l'intérieur du BeerTender avec un chiffon après utilisation. La bière est un produit naturel qui se dégrade avec le temps et il est nécessaire de toujours maintenir l'appareil propre pour garantir la qualité de la bière tirée et éviter les odeurs déplaisantes.
- * Pour des résultats optimaux, rincez le bec de tirage entre deux utilisations. Lavez-le à la main avec de l'eau tiède savonneuse. Ne le mettez pas au lave-vaisselle.
- * Pour l'enlever de l'unité principale, dévissez-le en tournant dans le sens des aiguilles d'une montre. Pour le remettre en place, vissez dans le sens inverse.
- * Ne cherchez jamais à accéder aux parties internes de l'appareil.

IMPORTANT : Après nettoyage, vérifiez que toutes les pièces de votre BeerTender sont parfaitement sèches avant de refermer le couvercle.

Rangement du BeerTender

- * Lorsque vous pensez ne plus vous servir du BeerTender pendant une longue période, retirez le fût DraughtKeg™ et éteignez l'appareil.
- * Retirez la fiche de la prise murale.
- * Rangez votre BeerTender à température ambiante, au sec et hors de portée des enfants.
- * Protégez-le de la poussière et des salissures.

6 Dépannage

Problème	Causes possibles	Solutions
L'appareil ne s'allume pas.	L'appareil n'est pas connecté au secteur.	Connectez l'appareil à l'alimentation secteur.
Impossible de positionner correctement le capot du robinet.	Le robinet de fût du BeerTender® Keg a été activé manuellement.	Remplacez le robinet du fût du BeerTender dans sa position initiale.
Impossible de positionner correctement le capot du robinet.	Le robinet ou le tube de tirage du fût du BeerTender n'ont pas été correctement insérés.	Retirez le robinet du fût du BeerTender Keg de l'appareil et remettez-le en place en suivant les instructions de la section 6 : Utilisation du BeerTender.
L'appareil ne verse pas de bière.	L'appareil est éteint.	Allumez l'appareil.
L'appareil ne verse pas de bière.	Le fût DraughtKeg™ du BeerTender est vide. Il n'y a pas de fût DraughtKeg dans votre BeerTender. La poignée de tirage du BeerTender n'est pas correctement installée ou positionnée.	Remplacez le fût par un neuf. Installez un fût DraughtKeg dans votre BeerTender. Installez ou positionnez correctement le capot du robinet.

Impossible de refermer le couvercle.	Le capot du robinet n'a pas été correctement positionné.	Positionnez correctement le capot du robinet.
Impossible de refermer le couvercle.	Le fût DraughtKeg™ du BeerTender® n'a pas été correctement positionné.	Installez correctement le robinet. Vérifiez que le tube de tirage a été correctement installé et qu'il ne gêne pas la fermeture du couvercle.
Le BeerTender donne trop de mousse et pas assez de bière.	Le fût DraughtKeg du BeerTender n'a pas été suffisamment réfrigéré.	Mettez le DraughtKeg du BeerTender à refroidir à la bonne température. Vous pouvez regarder également l'indicateur de température sur le panneau de commande de votre BeerTender.
	Le fût DraughtKeg dans le BeerTender a été secoué.	Attendez quatre heures avant de tirer la bière.
	Vous abaissez trop lentement la poignée du robinet.	Abaissez fermement, rapidement et aussi loin que possible la poignée vers l'avant.

La bière coule trop lentement.	La poignée du robinet n'est pas abaissée à fond (à 45°).	Ouvrez le robinet à fond.
La bière tirée par le BeerTender est tiède.	Le fût DraughtKeg™ du BeerTender® n'a pas été suffisamment refroidi – la température de service n'est pas atteinte.	Donnez au BeerTender le temps nécessaire pour refroidir le fût DraughtKeg.
L'indicateur de température sur le panneau de commande ne s'allume pas.	Votre BeerTender est exposé à une température excessive ou à la lumière directe du soleil (voir également la section 5 : Comment refroidir le fût et installer le BeerTender).	N'utilisez l'appareil que dans la maison ; si la température ambiante dépasse les 30 °C, changez-le de pièce.
De la glace se forme dans la chambre de refroidissement	Le BeerTender a été installé dans un endroit trop humide.	Installez le BeerTender dans un endroit sec.
	Une défaillance s'est produite dans le système de refroidissement. Il est normal qu'une fine couche de glace se forme à l'arrière de la chambre de refroidissement (à proximité des vis).	Confiez votre BeerTender à un réparateur agréé.

7 - Mise au rebut

* Vérifiez les conditions locales pour la mise au rebut de votre BeerTender®.

8 - Service consommateur

Pour toute question, n'hésitez pas à appeler le Service client.

Il est préférable de rester à côté de l'appareil pendant cet appel et de vous munir de son numéro de référence que vous trouverez généralement à la base du BeerTender.

Etats-Unis :

En ligne : www.t-falusa.com

Téléphone 1-800-395 -8325

Horaires : du lundi au jeudi de 8h30 à 17h00 (Heure normale de l'Est), vendredi de 8h30 à 16h00 (Heure normale de l'Est)

Adressez vos courriers à :
Groupe SEB – Consumer Service
2121 Eden Road
Millville NJ, 08332

Ce service n'accepte que les lettres. Les colis sans numéro d'autorisation de renvoi seront refusés.

CANADA

Téléphone 1-800-418 -3325

Horaires : du lundi au vendredi de 8h30 à 16h30 (Heure normale de l'Est)

Adressez vos courriers à :
Groupe SEB Canada Inc.
345 Passmore Avenue
Toronto, Ontario
Canada, M1V 3N8

GARANTIE LIMITEE A 1 AN

Le fabricant garantit les défauts de pièce et de main d'œuvre de ce produit pendant une période d'une année après la date d'achat. Un produit défectueux peut être renvoyé par son premier acquéreur ou tout propriétaire suivant dans les limites de la période de garantie, frais d'envoi prépayés avec preuve d'achat (ticket de caisse) à n'importe quel centre de retour agréé T-FAL.

Si le produit est renvoyé sans preuve d'achat, la date de prise d'effet de la garantie sera déterminée en fonction de la semaine et de l'année de fabrication.

Un produit défectueux sous garantie sera remplacé gratuitement – y compris les frais de renvoi.

La garantie ne couvre pas les appareils qui auront été démontés, même partiellement. Les dégâts dus à une utilisation incorrecte, à un entretien insuffisant, à un conditionnement défectueux ou à une mauvaise manipulation par un transporteur usuel ne sont pas couverts par la garantie.

L'unique obligation du constructeur et votre seul recours aux termes de la présente garantie se limitent à un tel remplacement du produit. Cette garantie est limitée et se substitue à toute autre, expresse ou implicite, y compris la qualité bonne et marchante. Cette garantie vous donne des droits juridiques particuliers, qui peuvent être complétés par d'autres droits, lesquels varient d'un Etat à l'autre.

En cas de réclamation :

- 1) ne renvoyez pas le produit au détaillant chez lequel vous l'avez acheté.
- 2) pour obtenir de l'aide et garantir la résolution la plus rapide possible de votre problème, veuillez contacter notre service client (1-800-418-3325, du lundi au jeudi de 8h30 à 17h00 et le vendredi de 8h30 à 16h heure normale de l'Est). Veuillez vous munir des informations de modèle ou de numéro de référence avant cet appel
- 3) s'il est décidé que vous devez renvoyer le produit pour échange, expédiez-le avec sa preuve d'achat et une description du problème au centre de retour agréé de Téal (visitez le site www.t-fal.ca ou appelez le 1-800-418-3325).
- 4) n'oubliez pas de mentionner votre nom, votre adresse et votre numéro de téléphone personnels dans votre colis. Il est préférable d'indiquer un autre numéro de téléphone où nous pourrions vous contacter si nécessaire ;
- 5) les renvois de produits doivent être prépayés. Nous vous recommandons d'emballer soigneusement votre appareil pour une telle expédition et de souscrire une assurance postale ainsi qu'éventuellement un service de traçabilité.

J'ai renvoyé mon produit. Que se passe-t-il maintenant ?

Si l'inspection montre que le produit est défectueux conformément aux termes de notre garantie limitée, le centre de retour indiquera à Téal que la pièce ou le produit incriminé doit être remplacé gratuitement. Un échange avec un produit comparable peut être envisagé en fonction de la disponibilité des produits de remplacement et à la seule discrétion du fabricant.

Si l'inspection détermine que le produit n'est pas défectueux selon les termes de notre garantie limitée, une notification vous sera envoyée. Les produits non couverts par la garantie peuvent donner lieu à des frais d'envoi.

* Un délai de 5 à 10 jours ouvrés est nécessaire pour le traitement de votre renvoi. Nous vous enverrons une notification si la réparation doit prendre davantage de temps.

Ce produit est exclusivement destiné à un usage domestique. Le fabricant décline toute responsabilité et se réserve le droit de résilier la garantie en cas d'utilisation professionnelle ou inadaptée, ou de non-respect des instructions d'emploi.

Veuillez lire soigneusement les instructions d'emploi avant d'utiliser votre appareil pour la première fois. T-FAL décline toute responsabilité en cas d'utilisation non conforme à ces instructions.

1 - Medidas de seguridad importantes	36
2 - Información general	39
3 - Descripción del producto	40
4 - Antes del uso	40
5 - Uso del sistema BeerTender®	41
6 - Localización y solución de problemas	46
7 - Eliminación	49
8 - Servicio al consumidor	49
9 - Certificado de garantía	50

1 - MEDIDAS DE SEGURIDAD IMPORTANTES

Al utilizar un electrodoméstico, siempre es preciso tomar precauciones básicas de seguridad para reducir el riesgo de incendio, descarga eléctrica o lesiones a las personas. Entre estas precauciones se incluyen las siguientes:

1. Le invitamos a leer cuidadosamente este instructivo antes de usar su aparato, en él encontrará sus características e instrucciones para el mejor aprovechamiento del mismo.
2. Para protegerse de incendios, descargas eléctricas o lesiones a las personas, no coloque el cable, los enchufes, ni el electrodoméstico en el agua o en otro líquido.
3. Cuando un electrodoméstico se utiliza cerca de los niños, es necesaria una supervisión cercana. Mantenga el electrodoméstico fuera del alcance de los niños. Este producto no fue diseñado para ser utilizado por niños.
4. Desconecte la unidad de la red de alimentación cuando no la use y antes de limpiarla. Deje enfriar antes de colocar o quitar piezas y antes de limpiar el resto del electrodoméstico.
5. No ponga en funcionamiento ningún electrodoméstico que tenga el cable o la clavija dañados, después de desperfectos del electrodoméstico o si ha sido dañado de alguna manera. Lleve el electrodoméstico a su Centro de Servicio T-fal autorizado más cercano para que lo revisen, reparen o ajusten (consulte la Garantía limitada).
6. El uso de un accesorio no evaluado por T-fal para ser utilizado con este electrodoméstico puede ocasionar un incendio, una descarga eléctrica o lesiones a las personas.
7. No utilice la unidad al aire libre.
8. No deje que el cable cuelgue por el borde de la mesa o mostrador, ni permita que entre en contacto con superficies calientes.

9. No coloque la unidad encima o cerca de un quemador a gas o eléctrico caliente, ni dentro de un horno caliente.
10. Para desconectar la unidad, lleve el control a «off» (apagado) y luego saque la clavija del tomacorriente de la pared.
11. No dé al electrodoméstico un uso para el que no fue diseñado.
12. Este electrodoméstico es sólo para uso doméstico en interiores.
13. No sumerja la unidad en el agua.

GUARDE ESTAS INSTRUCCIONES PRECAUCIONES

Este electrodoméstico es sólo para uso doméstico. Cualquier servicio que no sea limpieza y mantenimiento del usuario debe realizarlo un representante de servicio autorizado.

- Para reducir el riesgo de incendio o descarga eléctrica, no saque la base. No hay piezas que pueda reparar el usuario en el interior. La reparación debe realizarla únicamente el personal de nuestros servicios autorizados T-Fal.
- Verifique que el voltaje de su instalación sea igual al de su aparato.
- Nunca limpie la unidad con polvos abrasivos ni con productos químicos agresivos.
- Nunca haga cambios técnicos ni use la unidad de ninguna otra manera que la indicada.

INSTRUCCIONES BREVES SOBRE EL CABLE

A. No recomendamos el uso de una extensión eléctrica con este dispositivo.

B. Si es absolutamente necesario utilizar una extensión eléctrica :

- 1 - La clasificación eléctrica marcada de la extensión debe ser al menos la clasificación eléctrica del electrodoméstico.
- 2 - Para reducir el riesgo de lesiones, no deje que el cable cuelgue sobre el mostrador o la mesa, ya que un niño podría jalarlo o una persona podría tropezarse accidentalmente.

3 - El cable de extensión debe ser por lo menos 18 AWG.

2 Información general



El BeerTender® está diseñado para servir cerveza fría en un entorno doméstico. Con el BeerTender sólo se pueden utilizar los envases DraughtKeg™ de 5 litros de Heineken® y Premium Light® DraughtKeg™ de 5 litros también de Heineken. No utilice ningún otro tipo de envase ni barril de cerveza de los existentes en el mercado. No introduzca en el aparato ningún otro material que no sea un barril de cerveza.



El uso del BeerTender está destinado únicamente a personas adultas responsables con edad legal para beber.

Directrices para leer estas instrucciones:



* El triángulo de advertencia indica instrucciones que son importantes para la seguridad del usuario.



* ¡Siga estrictamente estas instrucciones para asegurarse de utilizar correctamente el aparato y evitar lesiones serias!



* Este símbolo resalta información especialmente importante para hacer el mejor uso posible de la máquina.

3 Descripción del producto

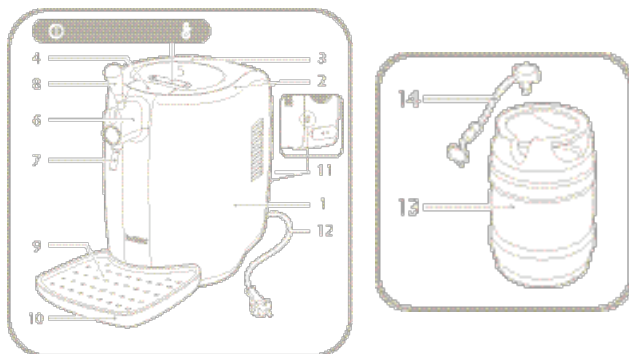

Componentes del BeerTender®:

1. Dispensador de cerveza BeerTender
2. Cámara de refrigeración de la máquina
3. Tapadera
4. Empuñadura de apertura de la tapadera
5. Panel de mandos
6. Lupa del grifo
7. Boca del grifo
8. Empuñadura del grifo
9. Rejilla
10. Bandeja recoge-gotas
11. Interruptor de encendido/apagado
12. Cable de alimentación con clavija

Componentes del barril DraughtKeg™:

13. Barril BeerTender (no incluido)
14. Tubo de cerveza recambiable.
(Debe sustituirse con cada nuevo barrilete).

4 Antes del uso

Bloqueo de seguridad para niños

- * Asegúrese de que los niños no jueguen con el aparato.
- * No deje los materiales de embalaje del aparato al alcance de los niños.
- * Para impedir que los niños utilicen el aparato, puede retirar la tapa del grifo. Para retirar la tapa, asegúrese de que está en posición vertical y tire hacia arriba.



Protección contra incendios.

En el caso de incendiarse el aparato, utilice un extintor de dióxido de carbono (CO₂).

No utilice agua ni extintores de polvo.

Instalación y mantenimiento:

- * Instale el BeerTender® en posición vertical en un lugar seguro.
- * Para asegurarse de que el BeerTender funciona correcta y eficazmente, le recomendamos encarecidamente lo siguiente:
 - * Coloque el aparato sobre una superficie estable y perfectamente nivelada.
 - * Elija un lugar limpio y bien iluminado, que disponga de un enchufe de corriente de fácil acceso.
 - * Mantenga el aparato a una distancia mínima (100 mm) de fuentes de calor, como se muestra en el dibujo.
 - * Mantenga el aparato a una distancia mínima (75 mm) de las paredes.
 - * Guarde el DraughtKeg™ a temperatura ambiente o en el frigorífico.
 - * Asegúrese de que el BeerTender no esté expuesto a la luz directa del sol.
 - * No utilice el BeerTender en el exterior.
 - * No coloque el BeerTender sobre superficies muy calientes ni cerca de un fuego, pues la carcasa podría fundirse o estropearse.
 - * Su BeerTender utiliza una tecnología que le proporciona los mejores resultados de enfriamiento con temperatura ambiente entre 12°C y 30°C. Con temperaturas más bajas, el sistema de refrigeración del aparato podría estropearse. Con temperaturas más altas, el sistema de refrigeración no será capaz de alcanzar la temperatura previamente programada.

¡Advertencia! Para evitar un exceso de calentamiento, mantenga siempre el BeerTender apartado de la luz directa del sol. Para obtener un buen nivel de enfriamiento, no instale nunca el aparato en una estancia con una temperatura ambiente superior a 30°C.

5 Uso del sistema BeerTender®

- * Sujete el aparato siempre por el borde inferior cuando lo levante.

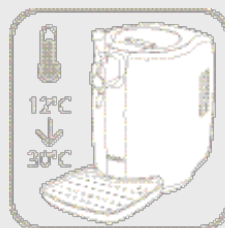
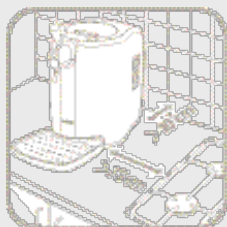

- * Para obtener cerveza de barril de una calidad óptima deberá tener siempre presentes dos factores básicos: la temperatura de la cerveza y las condiciones higiénicas. Siga estos sencillos pasos para utilizar del modo ideal su BeerTender.

**Con cada DraughtKeg™ deberá utilizar un tubo nuevo de cerveza de barril.
El aparato BeerTender® incluye una bolsa con 5 tubos. Para pedir más tubos de cerveza, entre en www.tfal.com o llame al 01 800 112 83 25.**

Enfriamiento del barril BeerTender:

1. Antes de servir cerveza de barril, es muy importante que los barril Heineken y Heineken Premium Light alcancen la temperatura adecuada.
2. Asegúrese de que el barril de cerveza BeerTender está suficientemente frío antes de servir la cerveza de barril. Los barrils de cerveza BeerTender insuficientemente fríos producirán mucha espuma. Lo más aconsejable es adquirir el barril previamente enfriado o dejarlo enfriar toda la noche antes del uso. Si el barril de cerveza BeerTender necesitase un enfriamiento adicional, existen dos opciones recomendables:
 - a. Dentro del BeerTender – Dependiendo de la temperatura del barril de cerveza BeerTender, podría llevar hasta 18 horas enfriarlo hasta la temperatura ideal para servir.
 - b. En un frigorífico – Dependiendo de la temperatura del frigorífico, podría llevar hasta 12 horas enfriarlo hasta la temperatura ideal para servir.

Consejo: Le recomendamos tener siempre un barril de cerveza BeerTender extra en el frigorífico para poder tener siempre cerveza fría disponible.

Preparación del BeerTender

IMPORTANTE: Es importante encender el interruptor del BeerTender antes de introducir el barrilete.

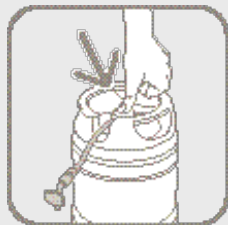
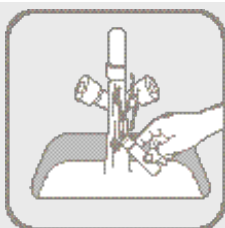

- * Después de instalar el BeerTender® y antes de usarlo, es vital limpiar la espita de servir desmontable – ésta es la única parte del aparato que estará en contacto con la cerveza. La espita debe lavarse a mano. Después de limpiarla, vuelva a enroscarla en su sitio.
- * Antes de introducir el barril en el BeerTender, encaje el tubo de cerveza de barril desechable patentado (incluido con el aparato) en el barril.
- * Abra la tapa del BeerTender presionando el dispositivo de apertura situado en la parte superior de la máquina.
- * Introduzca el barril de cerveza BeerTender en el BeerTender.
- * Retire la tapa de la espita alzándola.
- * Coloque el tubo de cerveza del barril como se indica en el dibujo.
- * Vuelva a colocar la tapa de la espita en su lugar.
- * Cierre la tapa con cuidado.
- * Coloque la rejilla y la bandeja de goteo en su lugar en la parte frontal del aparato. Asegúrese de que la bandeja de goteo está correctamente colocada en su sitio.

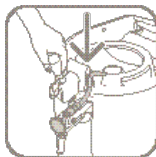
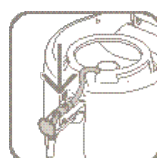
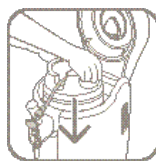
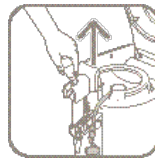



¡ADVERTENCIA! La bandeja de goteo debe colocarse sobre una superficie nivelada y no debe sobresalir de la superficie sobre la que descansa.

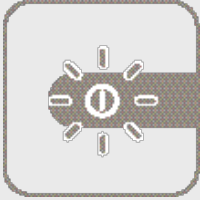

Panel de control

Su aparato dispone de una pantalla que le ofrece información útil e importante.

Dos LEDs situados encima de la tapa le proporcionan las siguientes indicaciones importantes:

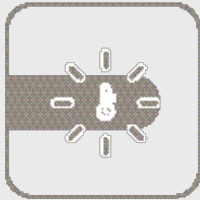

LED verde (ON / OFF) situado a la izquierda del panel: Encendido, indica que le aparato está en funcionamiento.

LED verde de la temperatura de la cerveza situado a la derecha del panel: Cuando el barril de cerveza BeerTender® ha alcanzado la temperatura ideal, el LED se enciende y el aparato pasa al modo de enfriamiento en “espera”.



Advertencia: No utilice nunca su BeerTender con una temperatura ambiente superior a 30°C. Por encima de este valor, no se podrá conseguir la temperatura ideal para servir.



Cómo servir una cerveza desde el BeerTender

- * Antes de servir una cerveza, aclare un vaso limpio en agua fría, que enfriará el vaso y humedecerá su interior permitiéndole servir un trago de cerveza perfectamente suave. Se recomienda el uso de vasos de 226 gr para mantener la temperatura ideal de servicio.



Servir y beber

- * Tenga en cuenta que el primer vaso que sirva de cada nuevo barril contendrá mayoritariamente espuma. Esto es normal con la cerveza de barril. Deje que la cerveza se asiente y continúe sirviendo.
- * Inclinarse y servir: Incline el vaso 45° mientras sirve la cerveza y, una vez lleno, póngalo en posición vertical.
- * Asegúrese de cerrar la tapa del grifo completamente. Si no abre totalmente la manilla, obtendrá demasiada espuma.
- * Para disfrutar de la experiencia de beber cerveza de barril de una manera óptima, sirva la cerveza con 2 dedos de espuma (unos 40 mm de espuma).

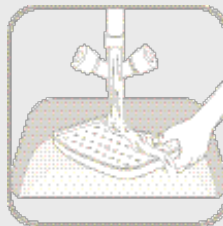

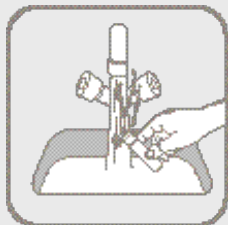
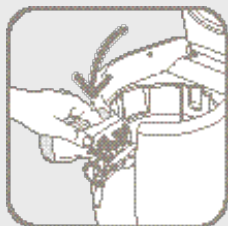

Limpieza y cuidados adecuados de su BeerTender®

- * La rejilla y la bandeja de goteo deben vaciarse y limpiarse después de cada uso.
- * Antes de limpiar el aparato, es indispensable apagar el interruptor ON/OFF y luego desenchufar el cable de la toma de corriente de la pared.
- * Tenga en cuenta que durante el uso la bandeja de goteo tendrá que vaciarse y limpiarse con regularidad. Bandeja y rejilla se pueden lavar con seguridad en un lavavajillas o a mano con un detergente suave. Secar completamente.
- * Limpie siempre a fondo el interior del BeerTender después del uso. La cerveza es un producto natural que puede echarse a perder. Por lo tanto, el aparato deberá mantenerse siempre limpio, para conservar la calidad de la cerveza servida y evitar olores desagradables.
- * Lave la espita de servir entre usos para conseguir unos resultados óptimos. Lávela a mano con agua caliente y jabón. No la introduzca en el lavavajillas.
- * Para desmontarla, desenrosque el aparato girándola en el sentido contrario al de las agujas del reloj. Para volver a colocarla, sólo tiene que volver a enroscarla en su lugar.
- * No intente nunca acceder a las partes internas del aparato.



IMPORTANTE: Después de la limpieza, asegúrese de que todas las partes del BeerTender han quedado completamente secas antes de cerrar la tapa.

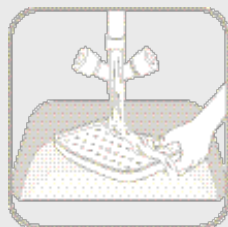

Almacenamiento del BeerTender

- * Cuando no se vaya a utilizar el BeerTender por un período largo de tiempo, retire el barrilete DraughtKeg™ y apague el interruptor ("OFF").
- * Desenchufe el cable de la toma de corriente de la pared.
- * Guarde el BeerTender a temperatura ambiente en un lugar seco fuera del alcance de los niños.
- * Guárdelo protegido del polvo y la suciedad.

6 Localización y solución de problemas

Problema	Causas posibles	Soluciones
La máquina no se enciende.	La máquina no está conectada a la electricidad.	Conecte la máquina a la corriente.
No puede colocar correctamente la tapa del grifo.	El barrilete del BeerTender® se ha activado a mano.	Vuelva a colocar el grifo del barrilete del BeerTender en su posición original.
No puede colocar correctamente la tapa del grifo.	El grifo o el tubo del barrilete del BeerTender no están correctamente introducidos.	Retire del aparato el grifo del barrilete del BeerTender y vuelva a colocarlo siguiendo las instrucciones del capítulo 6: Uso del BeerTender.
No se puede servir cerveza.	El aparato está apagado.	Encienda el aparato.
No sale cerveza.	El barril de cerveza BeerTender está vacío.	Cambie el barril de cerveza BeerTender.
	No hay ningún barril de cerveza dentro de la máquina BeerTender.	Instale un barril de cerveza dentro de la máquina BeerTender.
	La empuñadura del grifo del dispensador de cerveza BeerTender no se encuentra correctamente instalada/ posicionada.	Instale/coloque la empuñadura del grifo correctamente.

<p>No puede cerrar la tapadera.</p>	<p>La tapadera del grifo no se ha posicionado correctamente.</p>	<p>Coloque la tapadera del grifo correctamente.</p>
<p>No se puede cerrar la tapa.</p>	<p>El barril de cerveza BeerTender® no se ha instalado correctamente.</p>	<p>Instale correctamente el grifo. Asegúrese de que el tubo de cerveza haya sido colocado completamente y no esté impidiendo que la tapa se cierre.</p>
<p>El BeerTender produce demasiada espuma al servir cerveza.</p>	<p>El barril de cerveza BeerTender no ha alcanzado la temperatura de servicio apropiada.</p>	<p>Deje enfriar el barril de cerveza BeerTender hasta la temperatura adecuada. Puede orientarse con el indicador de temperatura situado en la pantalla de control de su dispensador de cerveza BeerTender.</p>
	<p>El barril de cerveza BeerTender se ha sacudido.</p>	<p>Deje reposar el barril de cerveza durante 4 horas antes de servir la cerveza.</p>
	<p>La empuñadura del grifo se ha accionado demasiado lentamente.</p>	<p>Tire firme y rápidamente de la empuñadura a fondo hacia abajo y hacia adelante.</p>

<p>La cerveza baja muy lentamente.</p>	<p>La empuñadura del grifo no está completamente abierta. (posición a 45°).</p>	<p>Abra el grifo completamente.</p>
<p>El dispensador de cerveza BeerTender® sirve cerveza templada.</p>	<p>El barril de cerveza BeerTender no se ha enfriado el tiempo suficiente; por tanto, no se encuentra a la correcta temperatura de servicio.</p>	<p>Deje enfriar el barril de cerveza BeerTender el tiempo suficiente en la máquina.</p>
<p>El indicador de temperatura que se encuentra en la pantalla de control no se ilumina nunca.</p>	<p>El aparato BeerTender se encuentra expuesto a una temperatura excesiva o a la luz directa del sol (ver también la sección 5 “enfriamiento del barril de cerveza” e “instalación del dispensador de cerveza BeerTender”).</p>	<p>Utilice la máquina en el interior y sitúela en una habitación en la que la temperatura ambiente no supere los 30°C.</p>
<p>Formación de hielo en la cámara de refrigeración.</p>	<p>El BeerTender ha sido instalado en un entorno húmedo.</p>	<p>Cambie el BeerTender a un lugar seco.</p>
	<p>Se ha producido un fallo en el sistema de refrigeración.</p> <p>Es normal que se formen pequeños parches de hielo en la parte posterior de la cámara de refrigeración (cerca de los tornillos).</p>	<p>Lleve el BeerTender a reparar a un servicio técnico autorizado.</p>

7 - Eliminación

* Revise las normativas locales para deshacerse del BeerTender®.

8 - Servicio al consumidor

Si tiene alguna pregunta adicional que hacer, llame por favor a nuestro Departamento de Atención al Consumidor.

Sería útil tener el producto a mano en el momento de hacer la llamada y conocer el número de referencia que suele encontrarse en la base del producto.

EE.UU.:

On-line: www.Tefalusa.com

Teléfono: 1-800-395-8325

Horario*: De lunes a jueves de 8:30 a 17:00 (EST),
viernes de 8:30 a 16:00 (EST)

Las cartas deben dirigirse a:
Groupe SEB – Consumer Service
2121 Eden Road
Millville NJ, 08332

Sólo se aceptarán cartas. Los paquetes sin un número de autorización de devolución serán rechazados.

CANADÁ

Teléfono: 1-800-418-3325

Horario*: De lunes a viernes de 8:30 a 16:30 (EST)

Las cartas deben dirigirse a:
Groupe SEB Canada Inc.
345 Passmore Avenue
Toronto, Ontario
Canada, M1V 3N8

*Le informamos que los horarios pueden estar sujetos a cambios.

* Le informamos que los horarios pueden estar sujetos a cambios.

CERTIFICADO DE GARANTÍA

Nombre del comprador: _____

Modelo del aparato: _____

Marca del aparato: _____

Fecha de entrega: _____ Nombre de la tienda: _____

CONDICIONES QUE REGULAN LA GARANTÍA

1. Para hacer efectiva la garantía totalmente gratuita, ofrecida en los productos comercializados legalmente por G.S.E.B.MEXICANA, S.A. de C.V., es indispensable presentar el producto junto con el Certificado de Garantía, debidamente sellado y llenado por la tienda.
2. G.S.E.B.MEXICANA, S.A.DE.C.V., garantiza por UN AÑO este producto en todas sus partes contra cualquier defecto de fabricación y funcionamiento, a partir de la fecha de entrega, incluyendo la reparación o reposición del producto sin cargo, así como las piezas y mano de obra necesaria, para su diagnóstico y reparación.
3. Si su aparato llegase a necesitar de nuestro servicio de garantía, le rogamos llamar a nuestros teléfonos de atención a clientes, donde le orientarán, informarán y podrá recibir este servicio. Además podrá adquirir partes, componentes, consumibles y los accesorios que usted necesite. o bien puede enviarlo a nuestro Centro de Servicio, siguiendo las siguientes Instrucciones:
 - a) Empaquételo con cuidado y proteja su aparato con cualquier relleno. Asegúrelo con cinta canela o cordel. La garantía no ampara daños ocasionados en tránsito.
 - b) Escriba en la parte exterior del paquete, la dirección exacta de la central de servicio. No olvide anotar su nombre y dirección completa a la cual regresará el producto.
 - c) Cuando envíe un aparato a reparación, no incluya partes sueltas o accesorios. La empresa se hace responsable de los gastos de transportación razonablemente erogados que se deriven del cumplimiento de la presente garantía, dentro de nuestra red de servicio.
4. El tiempo de atención de la garantía, en ningún caso será mayor de 30 días, contados a partir de la fecha de recepción en cualquiera de los productos.
5. La garantía perderá validez en los siguientes casos:
 - a) Cuando el producto se hubiese utilizado en condiciones distintas a las normales.
 - b) Cuando el producto no hubiese sido operado de acuerdo con este instructivo de uso.
 - c) Cuando el producto hubiese sido alterado o reparado por personas no autorizadas por el fabricante nacional, importador o comercializador responsable respectivo.

ATENCIÓN AL CLIENTE

Tel. 52.83.93.53 al 55

Fax. 52.83.93.88

Del Interior de la Republica:

Lada 800 sin costo:

01 800 505 45 00

01 800 112 83 25

CENTRO DE SERVICIO

Goldsmith No.38 - 2 Planta baja

Col. Polanco Chapultepec

Del. Miguel Hidalgo, C.P. 11560

México, D.F., México

Tel: 52.83.93.57.

SELLO DE LA TIENDA

IMPORTADOR Y COMERCIALIZADOR G.S.E.B.MEXICANA, S.A. de C.V.

Goldsmith 38 int 401 piso 4, Col. Polanco Chapultepec,

Del. Miguel Hidalgo C.P. 11 560 Mexico D.F., R.F.C. GSB9107195AO