

# Notice d'emploi

A lire attentivement et à conserver

# Gebruiksaanwijzing

Zorgvuldig lezen en bewaren

# Gebrauchsanweisung

Vor Gebrauch Sicherheitsvorschriften durchlesen

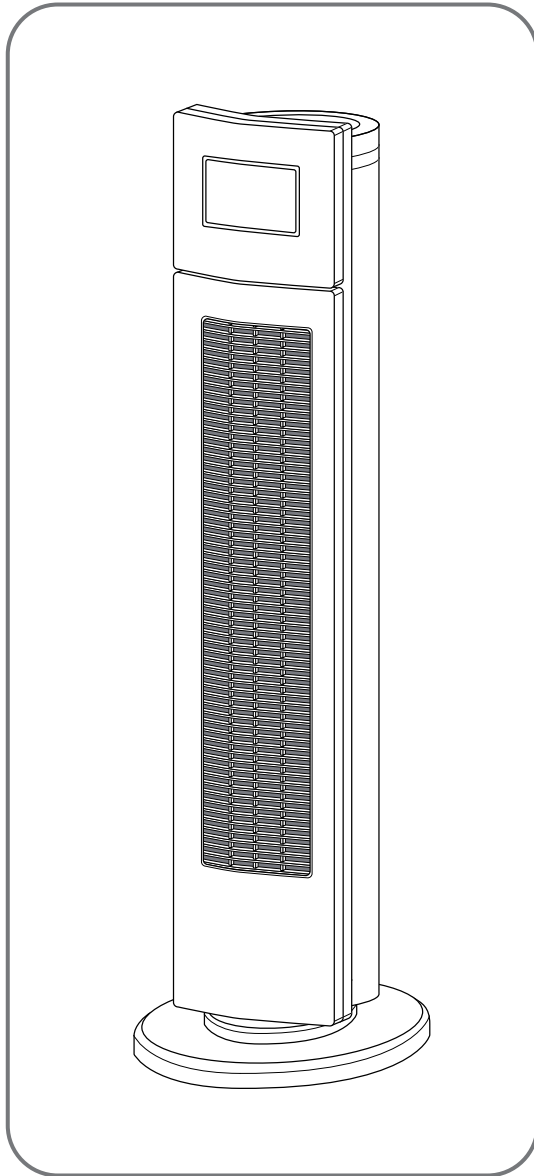

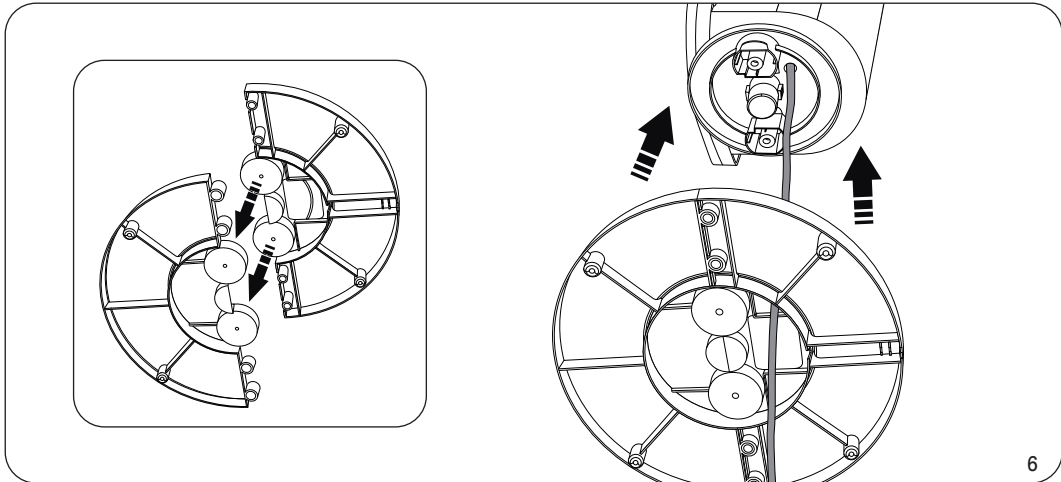
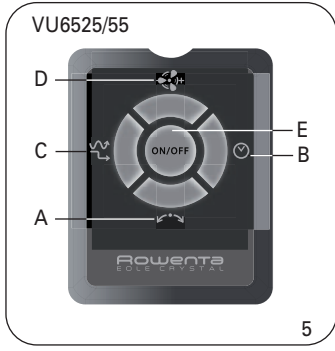
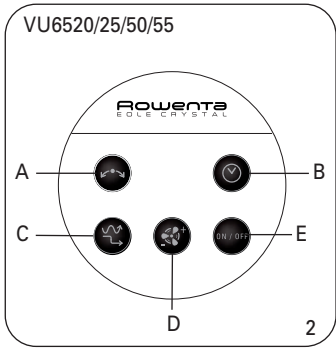
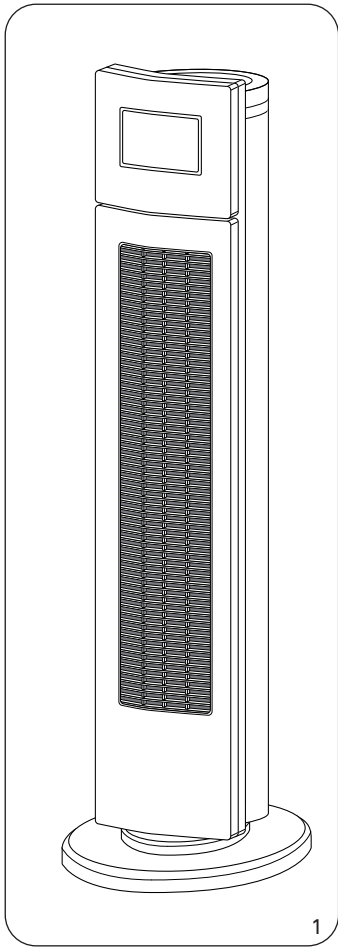

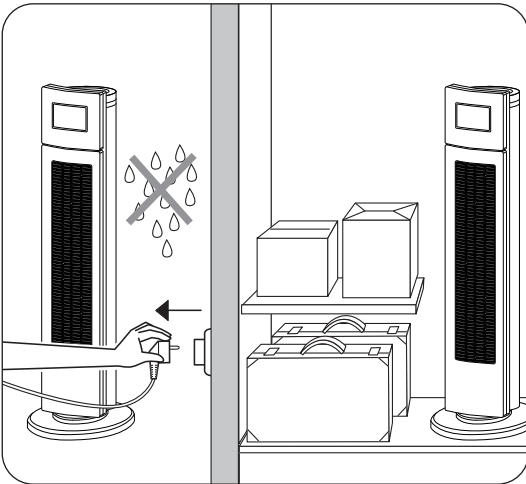
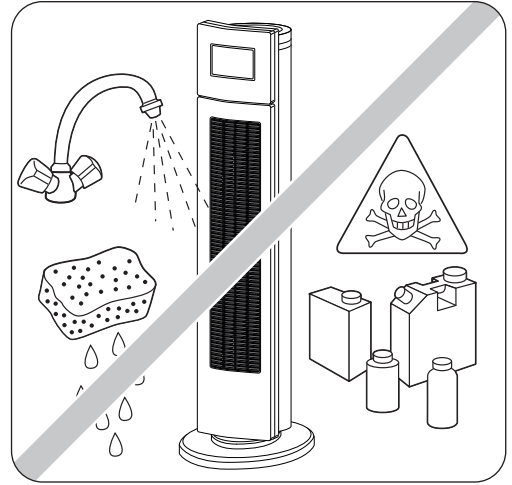
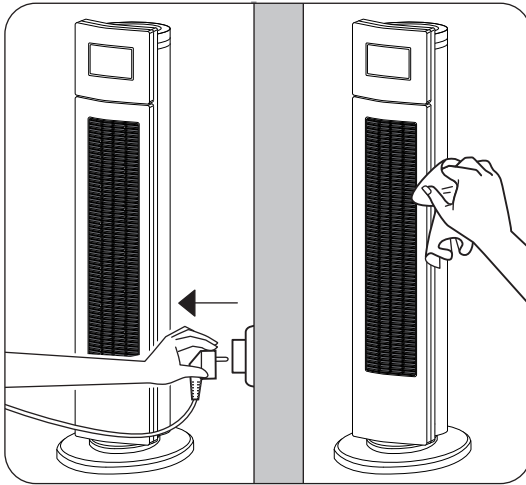
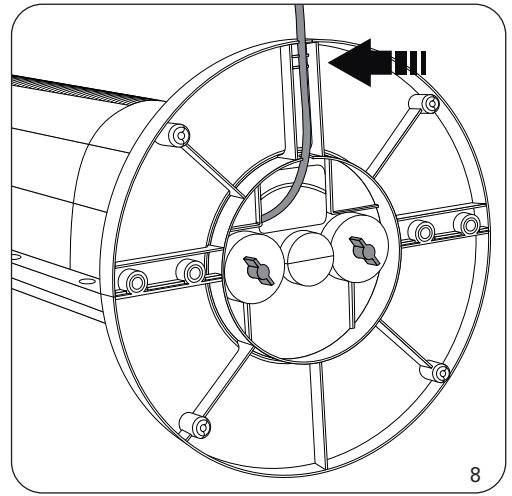
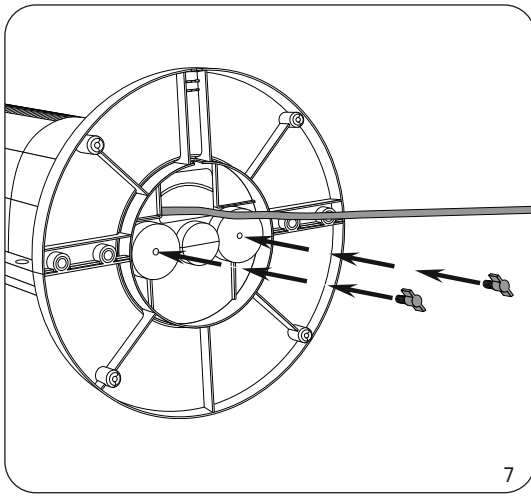



Lisez attentivement le mode d'emploi ainsi que les consignes de sécurité avant toute utilisation.

F

## AVERTISSEMENTS

Il est essentiel de lire attentivement cette notice et d'observer les recommandations suivantes :

- Pour votre sécurité, cet appareil est conforme aux normes et réglementations applicables (Directives Basse Tension, Compatibilité Electromagnétique, Environnement...).
- Avant chaque utilisation, vérifiez le bon état général de l'appareil, de la prise et du cordon.
- Cet appareil n'est pas prévu pour être utilisé par des personnes (y compris les enfants) dont les capacités physiques, sensorielles ou mentales sont réduites, ou des personnes dénuées d'expérience ou de connaissance, sauf si elles ont pu bénéficier, par l'intermédiaire d'une personne responsable de leur sécurité, d'une surveillance ou d'instructions préalables concernant l'utilisation de l'appareil. Il convient de surveiller les enfants pour s'assurer qu'ils ne jouent pas avec l'appareil.
- Cet appareil est destiné à un usage domestique uniquement. Il ne peut donc pas être utilisé pour une application industrielle.
- Ne faites pas fonctionner votre appareil dans un local empoussiéré ou un local présentant des risques d'incendie.
- N'introduisez jamais d'objet à l'intérieur de l'appareil (ex : aiguilles...)
- Ne pas tirer le câble d'alimentation ou l'appareil même pour débrancher la prise de courant du socle mural.
- Dérouler complètement le cordon avant chaque utilisation.
- La garantie sera annulée en cas d'éventuels dommages résultant d'une mauvaise utilisation.
- Si le câble d'alimentation est endommagé, il doit être remplacé par le fabricant, son service après-vente ou une personne de qualification similaire afin d'éviter un danger.

## TRÈS IMPORTANT

- NE JAMAIS LAISSER DE L'EAU S'INTRODUIRE DANS L'APPAREIL.
- NE PAS TOUCHER L'APPAREIL AVEC LES MAINS HUMIDES.
- Maintenir l'appareil à 50cm de tout objet (murs, rideaux, aérosols)
- Assurez-vous avant toute mise en fonctionnement que :
  - l'appareil soit intégralement assemblé comme l'indique la notice de montage.
  - l'appareil soit positionné sur un support stable.
  - l'appareil soit en position normale de fonctionnement (sur son pied).

## TENSION





- Avant la première utilisation, vérifiez que la tension de votre installation correspond bien à celle marquée sous l'appareil.
- Votre appareil peut fonctionner avec une prise de courant sans terre. C'est un appareil classe II (double isolation électrique  ).

## MONTAGE

- Votre appareil est livré démonté. Pour votre sécurité, il est très important de l'assembler correctement avant la première utilisation.
- Voir schémas 6, 7, 8.

## FONCTIONNEMENT MOD. VU6520/25/50/55

En appuyant simplement sur les touches :

- Position ON/OFF : démarrage et arrêt de l'appareil
- Position  : ventilation douce
- Position  : ventilation moyenne
- Position  : ventilation forte.
- Oscillation : Appuyez sur le bouton  si vous désirez un fonctionnement avec oscillation.

Les boutons A, B et C définis ci-dessous ne sont opérationnels qu'après la mise en route de l'appareil et peuvent être utilisés simultanément.

F

• **Bouton A, commande de l'oscillation :**

- Appuyer une fois sur le bouton A le ventilateur oscille horizontalement.
- Pour stopper l'oscillation, appuyer une autre fois sur le bouton A.











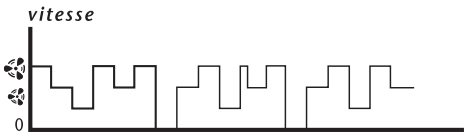

• **Bouton B, programmation de l'arrêt automatique de l'appareil :**

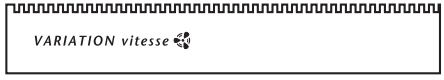
Vous avez 4 choix: 1, 2, 4 ou 8 heures de fonctionnement.

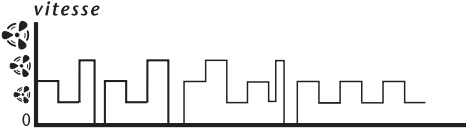
- Appuyer une fois sur le bouton B , la minuterie 1 heure devient fonctionnelle, le voyant 1h s'allume.
- Appuyer une seconde fois sur le bouton B , la minuterie 2 heures devient fonctionnelle, le voyant 2h s'allume.
- Appuyer une troisième fois sur le bouton B , la minuterie 4 heures devient fonctionnelle, le voyant 4h s'allume.
- Appuyer une quatrième fois sur le bouton B , la minuterie 8 heures devient fonctionnelle, le voyant 8h s'allume.
- Pour stopper la fonction "TIMER" appuyer une autre fois sur le bouton B .

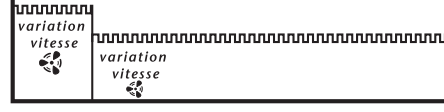

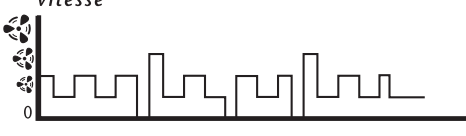
• **Bouton C, commande les modes VARIATION ou REDUCTION**

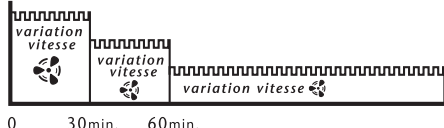
<p>VARIATION : </p> <p>Vitesses aléatoires cycliques (de 90 secondes)</p>	<p>REDUCTION : </p> <p>Vitesses aléatoires cycliques (de 90 secondes)+ Vitesses dégradées toutes les 30 minutes</p>
<p>Pré-sélection vitesse </p> 	<p>Pré-sélection vitesse </p> 
<p>Pré-sélection vitesse </p> 	<p>Pré-sélection vitesse </p> 
<p>Pré-sélection vitesse </p> 	<p>Pré-sélection vitesse </p> 

Pré-sélectionner la vitesse de démarrage suivant votre besoin (voir tableau ci-dessus) puis sélectionner le mode REDUCTION ou le mode VARIATION (selon la méthode décrite ci-dessus):

- Appuyer une fois sur le bouton "C"; le mode "VARIATION" devient opérationnel et le voyant "VARIATION" s'allume.

- Appuyer une seconde fois sur le bouton C; le mode "REDUCTION" devient opérationnel et le voyant "REDUCTION" s'allume.
- Pour stopper appuyer une troisième fois sur le bouton C.



**• Bouton D, démarrage/sélection vitesse :**

- Appuyer une fois sur le bouton D, l'appareil démarre en vitesse 1, le voyant s'allume.
- Appuyer une seconde fois sur le bouton D, l'appareil passe en vitesse 2, le voyant s'allume.
- Appuyer une troisième fois sur le bouton D, l'appareil passe en vitesse 3, le voyant s'allume.
- Si vous appuyez une autre fois sur le bouton D, l'appareil passe de nouveau en vitesse 1, le voyant s'allume.

**• Bouton E, arrêt immédiat de l'appareil :**

- Appuyer sur le bouton E pour arrêter complètement l'appareil.

## TÉLÉCOMMANDE MOD. VU6525/55

Les boutons de la télécommande sont identiques à ceux du tableau de commande de l'appareil. L'information est transmise à votre appareil par infrarouge à l'aide d'une diode émettrice située sur l'avant de la télécommande. Le récepteur infrarouge est situé sur le tableau de commande du ventilateur. Ne rayez pas la diode émettrice, ni le récepteur infrarouge de votre ventilateur. Pour utiliser la télécommande, diriger la diode émettrice en direction du récepteur infrarouge du ventilateur et appuyer sur le bouton désiré. Assurez-vous qu'il n'y a pas d'obstacle entre la diode émettrice et le récepteur. La portée maximale est d'environ 6 mètres face au ventilateur. Alimentation télécommande: La télécommande fonctionne avec 2 piles 1,5V type AAA ou LR03 alcalines, non fournies. Placer les piles dans leur logement en prenant en compte les indications de polarité définies dans ce logement. Lors de chaque action sur le tableau de commande ou la télécommande, le ventilateur émet un BIP sonore.

## ENTRETIEN

- Votre appareil doit être débranché avant toute opération d'entretien.
- Vous pouvez le nettoyer avec un chiffon légèrement humide.
- IMPORTANT: ne jamais utiliser de produits abrasifs qui risqueraient de détériorer les revêtements.

## STOCKAGE

- Lorsque vous n'utilisez pas l'appareil, celui-ci doit être placé dans un local à l'abri de l'humidité.
- Pour une période de stockage, enlever les piles de la télécommande (mod. VU6525/VU6555).

**IMPORTANT:**  
Si vous n'utilisez pas votre appareil, il est conseillé de le débrancher.

## EN CAS DE PROBLEME

En cas de dysfonctionnement ou d'appareil endommagé, contacter un Centre Service Agréé de notre réseau. Ne démontez jamais votre appareil vous-même. Un appareil mal réparé peut présenter des risques pour l'utilisateur.

## PARTICIPONS À LA PROTECTION DE L'ENVIRONNEMENT !

- ① Votre appareil contient de nombreux matériaux valorisables ou recyclables.
- ➔ Confiez celui-ci dans un point de collecte ou à défaut dans un centre service agréé pour que son traitement soit effectué.



Pour le respect de l'environnement, ne jetez pas les piles usagées mais apportez-les à l'un des points de collecte prévus à cet effet. Ne pas les jeter avec les ordures ménagères.

## WAARSCHUWINGEN

Het is erg belangrijk deze gebruiksaanwijzing zorgvuldig te lezen en de volgende aanbevelingen in acht te nemen :

- Voor uw veiligheid beantwoordt dit apparaat aan de toepasselijke normen en regelgevingen (Richtlijnen Laagspanning en Elektromagnetische Compatibiliteit, Milieu...).
- Controleer voor ieder gebruik de goede staat van het apparaat, van de stekker en van het snoer.
- Het apparaat niet verplaatsen door aan het snoer te trekken. Niet aan het snoer trekken om de stekker uit het stopcontact te halen.
- Het snoer vóór gebruik volledig afrollen.
- Geen voorwerpen (bijv. spelden, naalden) in het apparaat steken.
- Dit apparaat is niet bedoeld om zonder hulp of toezicht gebruikt te worden door kinderen of andere personen, indien hun fysieke, zintuiglijke of mentale vermogens hen niet in staat stellen dit apparaat op een veilige wijze te gebruiken of indien zij geen ervaring hiermee of kennis hiervan hebben, tenzij zij door tussenkomst van een voor hun veiligheid verantwoordelijke persoon onder toezicht staan of van tevoren instructies hebben ontvangen betreffende het gebruik van het apparaat. Er moet toezicht op kinderen zijn, zodat zij niet met het apparaat kunnen spelen.
- Gebruik uw apparaat niet in een stoffig of brandgevaarlijk vertrek.
- Dit apparaat is uitsluitend bestemd voor huishoudelijk gebruik. Het is dus niet geschikt voor industriële doeleinden.
- Voor eventuele gebreken die het gevolg zijn van verkeerd gebruik vervalt de garantie.
- Is het snoer beschadigd, dan dient het door de fabrikant, een servicedienst of ander erkend reparateur te worden vervangen om elk gevaar te voorkomen.
- Plaats het apparaat niet vlak onder een stopcontact.

## UITERST BELANGRIJK

- GEEN WATER IN HET APPARAAT LATEN LOPEN.
- Het apparaat op 50 cm van elk voorwerp houden (gordijnen, muren, spuitbussen...).
- Het apparaat niet met natte handen aanraken.
- Controleer de volgende aandachtspunten voordat u het apparaat inschakelt :
  - Het apparaat dient gemonteerd te zijn overeenkomstig de handleiding.
  - Het apparaat dient op een stabiele en vaste ondergrond te worden geplaatst.
  - Het apparaat dient in zijn normaal functionerende stand te staan (recht op zijn voetstuk).

## NETSPANNING

- Wanneer u het apparaat voor het eerst gebruikt, controleer dan eerst of de netspanning overeenkomt met de aan de onderkant van uw apparaat vermelde spanning.
- Uw apparaat kan met een ongeaard stopcontact worden gebruikt. Het is een apparaat uit de klasse II (dubbel geïsoleerd ).

## MONTAGE

- Uw apparaat wordt ongemonteerd geleverd. Uit veiligheidsredenen is het belangrijk het apparaat voor het eerste gebruik op de juiste wijze te monteren. Fig. 6, 7, 8.

## WERKING MOD. VU6520/25/50/55

U drukt eenvoudigweg op de toetsen:

- Stand ON/OFF : starten/uitschakelen van het apparaat
- Stand  : langzame ventilatie
- Stand  : gemiddelde ventilatie
- Stand  : snelle ventilatie
- Draaibeweging : Druk op knop  wanneer u de draaibeweging in werking wilt stellen.



De knoppen 'A' 'B' et 'C.' waarvan hieronder de werking wordt uitgelegd kunnen pas in werking worden gesteld als het apparaat al aanstaat en kunnen tegelijk functioneren.

• **Knop 'A', knop voor draaiende beweging:**

- Druk éénmaal op de knop 'A'; de ventilator maakt een horizontaal draaiende beweging.
- Voor het uitschakelen van de OSC-functie, drukt u nogmaals op de knop 'A'.











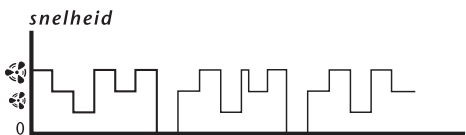

• **Knop 'B', programmeren van de automatische uitschakeling van het apparaat:**

U heeft de keuze uit 4 mogelijkheden: een werkingsduur van 1, 2, 4 of 8 uur.

- Druk éénmaal op de knop 'B'; de tijdschakelaar 1 uur gaat werken en het controlelampje 1 u gaat branden.
- Druk een tweede maal op de knop 'B'; de tijdschakelaar 2 uur gaat werken en het controlelampje 2 u gaat branden.
- Druk een derde maal op de knop 'B'; de tijdschakelaar 4 uur gaat werken en het controlelampje 4 u gaat branden.
- Druk een vierde maal op de knop 'B'; de tijdschakelaar 8 uur gaat werken en het controlelampje 8 u gaat branden.
- Voor het uitschakelen van de TIMER-functie, drukt u nogmaals op de knop 'B'.

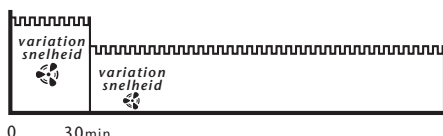

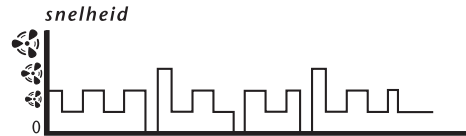
• **Knop 'C', instellen van de REDUCTION- of VARIATION-functie:**

<p>VARIATION : </p> <p>Cyclus afwisselende snelheden (90 sec.)</p>	<p>REDUCTION : </p> <p>Cyclus afwisselende snelheden (90 sec.) + Afnemende ventilatorsnelheid na 30 min.</p>
<p>Voorkeuzesnelheid /**</p> 	<p>Voorkeuzesnelheid /**</p> 
<p>Voorkeuzesnelheid /**</p> 	<p>Voorkeuzesnelheid /**</p> 
<p>Voorkeuzesnelheid /**</p> 	<p>Voorkeuzesnelheid /**</p> 

Programmeer naar wens de voorkeuzesnelheid bij het aanzetten (zie bovenstaande tabel) en stel vervolgens de REDUCTION-functie of de VARIATION-functie (op onderstaande wijze) in:

- Druk éénmaal op de knop 'C'; de VARIATION gaat werken en het controlelampje VARIATION gaat branden.
- Druk een tweede maal op de knop 'C'; de REDUCTION-functie gaat werken en het controlelampje REDUCTION gaat branden.
- Voor het uitschakelen van de functies drukt u een derde maal op de knop 'C'.



- **Knop 'D', aanzetten/instellen snelheid**

- Druk éénmaal op de knop 'D'; het apparaat gaat aan op snelheid 1 en het controlelampje gaat branden.
- Druk een tweede maal op de knop 'D'; het apparaat gaat over op snelheid 2 en het controlelampje gaat branden.
- Druk een derde maal op de knop 'D'; het apparaat gaat over op snelheid 3 en het controlelampje gaat branden.
- Als u nogmaals op de knop 'A' drukt, gaat het apparaat opnieuw over op snelheid 1 en gaat het controlelampje branden.

- **Knop 'E', onmiddellijke uitschakeling van het apparaat :**

- Druk op de knop 'E' voor een onmiddellijke uitschakeling van het apparaat.

## AFSTANDSBEDIENING MOD. VU6525/55

De knoppen van de afstandsbediening zijn identiek aan die van het bedieningspaneel van het apparaat. De informatie wordt per infrarood-verbinding aan uw apparaat doorgegeven m.b.v. een infrarood-diode aan de voorzijde van uw afstandsbediening. De infrarood-ontvanger bevindt zich op het bedieningspaneel van de ventilator.

Voorkom krassen op de infrarood-diode en de infrarood-ontvanger van uw ventilator.

Voor het gebruiken van de afstandsbediening richt u de infrarood-diode in de richting van de infrarood-ontvanger van de ventilator en drukt u op de gewenste knop.

Zorg ervoor dat er zich geen obstakels tussen de infrarood-diode en de infrarood-ontvanger bevinden.

De maximale bereikbaarheid is ca. 6 meter vanaf de ventilator.

Werking afstandsbediening:

De afstandsbediening werkt op 2 niet geleverde alkaline batterijen 1,5V type AAA of LR03.

Doe de batterijen in de hiervoor bedoelde ruimte. Houd hierbij rekening met de aangebrachte aanwijzingen voor de juiste posities van de polariteit.

Bij iedere handeling op het bedieningspaneel of de afstandsbediening hoort u een piepton.

## ONDERHOUD

- Alvorens onderhoudsbeurten te verrichten, dient u de stekker van uw apparaat uit het stopcontact te halen.
- U kunt hem met een licht bevochtigde doek afnemen.
- **BELANGRIJK:** Nooit schuurproducten gebruiken die het uiterlijk van uw apparaat zouden kunnen beschadigen.

## OPBERGEN

- Indien u het apparaat niet gebruikt, dient dit in een vochtvrij vertrek te worden geplaatst.
- Gebruikt u de afstandsbediening niet gedurende een langere periode, verwijder dan de batterijen (mod. VU6525/VU6555).

### BELANGRIJK:

Gebruikt u uw apparaat niet, dan raden wij u aan de stekker uit het stopcontact te halen.

## PROBLEMEN

- Demonteer het apparaat nooit zelf. Een slecht gerepareerde kachel kan gevaar voor de gebruiker opleveren.
- Mocht het apparaat niet goed functioneren of in geval van beschadiging, dan raden wij u aan contact op te nemen met een erkend reparateur (zie servicelijst).

## WEES VRIENDELIJK VOOR HET MILIEU!

- ① Uw apparaat bevat veel materialen die hergebruikt of gerecycleerd kunnen worden.
- ➔ Breng het naar een hiervoor bedoeld verzamelpunt of een erkende servicedienst voor verwerking hiervan.



## HINWEISE

Bitte lesen Sie die vorliegende Anleitung unbedingt aufmerksam durch, und beachten Sie die folgenden Empfehlungen :

- Um Ihre Sicherheit zu gewährleisten, entspricht dieses Gerät den anwendbaren Normen und Bestimmungen (Bestimmungen über Niederspannung, elektromagnetische Verträglichkeit und Umweltschutz).
- Überprüfen Sie vor jeder Benutzung das Gerät, den Stecker und das Kabel auf einwandfreien Zustand.
- Den Stecker weder am Gerät noch am Netzkabel aus der Wandsteckdose ziehen.
- Das Netzkabel vor jeder Benutzung vollständig abwickeln.
- Stecken Sie niemals Gegenstände (z.B.: Nadeln...) in das Gerät hinein.
- Dieses Gerät darf nicht von Personen (inbegriffen Kindern) mit eingeschränkten körperlichen, sensorischen oder geistigen Fähigkeiten benutzt werden. Das Gleiche gilt für Personen, die keine Erfahrung mit dem Gerät besitzen oder sich mit ihm nicht auskennen, außer wenn sie von einer für ihre Sicherheit verantwortlichen Person beaufsichtigt werden oder von dieser mit dem Gebrauch des Gerät vertraut gemacht wurden. Kinder müssen beaufsichtigt werden, damit sie nicht mit dem Gerät spielen.
- Benutzen Sie das Gerät nicht in staubigen Räumen oder in Räumen mit Brandgefahr.
- Dieses Gerät ist ausschließlich Haushaltszwecken vorbehalten. Es darf nicht für industrielle Verwendungen benutzt werden.
- Bei Beschädigungen durch unsachgemäße Verwendung erlischt der Garantieanspruch.
- Ist das Stromkabel beschädigt, muß es aus Sicherheitsgründen vom Hersteller, in dessen Kundendienstwerkstatt oder von einer Person mit entsprechender Qualifikation durch ein Neues ersetzt werden.
- Bringen Sie das Gerät nicht direkt unterhalb einer Steckdose an.

## SEHR WICHTIG

- Zwischen dem Gerät und anderen Gegenständen (Vorhänge, Wände, Sprühdosen ...) einen Abstand von 50 cm lassen.
- ES DARF NIEMALS WASSER IN DAS GERÄT EINDRINGEN.
- Das Gerät nicht mit feuchten Händen anfassen.
- Bitte stellen Sie vor der Betriebsnahme sicher :
  - Der Zusammensbau des Gerätes ergibt sich aus der entsprechenden Anleitung.
  - Das Gerät ist auf einer beständigen und festen Oberfläche plziert.
  - Das Gerät ist in einer normalen Betriebsposition (Senkrecht auf seinen Füßen).

## SPANNUNG





- Überprüfen Sie vor der ersten Benutzung, ob die Netzspannung mit der auf dem Gerät angegebenen Spannung übereinstimmt.
- Ihr Heizkörper muss an eine Steckdose mit Erdung angeschlossen werden. Es entspricht der Klasse II (doppelte elektrische Isolation ).

## MONTAGE

- Ihr Gerät wird in Einzelteile zerlegt geliefert. Aus Sicherheitsgründen ist unbedingt darauf zu achten, das Gerät richtig zusammenzubauen. Fig. 6, 7, 8.

## GEBRAUCHSANLEITUNG MOD. VU6520/25/50/55

Durch Betätigen der Tasten :

- AN/AUS Position : Inbetriebnahme und Abschalten des Geräts
- Position  : niedrige Lüftungsstufe.
- Position  : mittlere Lüftungsstufe.
- Position  : hohe Lüftungsstufe.
- Hin- und Herbewegung : Falls Sie einen Gerätebetrieb mit Hin- und Herbewegung wünschen, muß die Taste  gedrückt werden.

Die unten beschriebenen Tasten A, B und C sind erst nach Inbetriebnahme des Geräts betriebsbereit und können gleichzeitig eingesetzt werden.

**• Taste A, Einstellung des Schwingmechanismus:**

- Drücken Sie einmal die Taste A, der Ventilator beginnt horizontal zu schwingen.
- Drücken Sie ein weiteres Mal die Taste A, der Schwingmechanismus schaltet sich ab.

**• Taste B, Zeitschaltuhr zum automatischen Abschalten des Geräts:**

Sie können zwischen 4 Betriebszeiten wählen: 1, 2, 4 oder 8 Stunden.

- Drücken Sie einmal die Taste B, die Zeitschaltung 1 Stunde schaltet sich ein und die Anzeige 1h leuchtet auf.
- Drücken Sie ein zweites Mal die Taste B, die Zeitschaltung 2 Stunden schaltet sich ein und die Anzeige 2h leuchtet auf.
- Drücken Sie ein drittes Mal die Taste B, die Zeitschaltung 4 Stunden schaltet sich ein und die Anzeige 4h leuchtet auf.
- Drücken Sie ein viertes Mal die Taste B, die Zeitschaltung 8 Stunden schaltet sich ein und die Anzeige 8h leuchtet auf.
- Ein weiterer Druck auf die Taste B schaltet die „TIMER“ Funktion ab.



**• Taste C, Einstellung des REDUCTION- oder des VARIATION-Modus:**

<p>VARIATION : </p> <p>Geschwindigkeit ändert sich im 90 Sekunden-Rhythmus nach dem Zufallsprinzip</p>	<p>REDUCTION : </p> <p>Geschwindigkeit ändert sich im 90 Sekunden Rhythmus nach dem Zufallsprinzip + Geschwindigkeit verlangsamt sich alle 30 Minuten</p>
<p>Voreinstellung der Geschwindigkeit  </p> <p><i>Geschwindigkeit</i></p>	<p>Voreinstellung der Geschwindigkeit  </p>
<p>Voreinstellung der Geschwindigkeit  </p> <p><i>Geschwindigkeit</i></p>	<p>Voreinstellung der Geschwindigkeit  </p>
<p>Voreinstellung der Geschwindigkeit  </p> <p><i>Geschwindigkeit</i></p>	<p>Voreinstellung der Geschwindigkeit  </p>

Wählen Sie die gewünschte Anfangsgeschwindigkeit (siehe obenstehendes Schema) und stellen Sie anschließend den REDUCTION- oder den VARIATION-Modus ein (wie unten beschrieben):

- Drücken Sie einmal die Taste C; der „VARIATION“-Modus schaltet sich ein und die Anzeige „VARIATION“ leuchtet auf.

- Drücken Sie nochmals die Taste C; der "REDUCTION"-Modus schaltet sich ein und die Anzeige „REDUCTION“ leuchtet auf.

- Drücken Sie zum Abschluss erneut die Taste C.



• **Taste D, Ein/Aus-Taste und Einstellung der Geschwindigkeit:**

- Drücken Sie einmal die Taste D, das Gerät läuft auf Stufe 1 an und die entsprechende Anzeige leuchtet auf .

- Drücken Sie ein zweites Mal die Taste D, das Gerät schaltet auf Stufe 2 und die entsprechende Anzeige leuchtet auf .

- Drücken Sie ein drittes Mal die Taste D, das Gerät schaltet auf Stufe 3 und die entsprechende Anzeige leuchtet auf .

- Bei einem weiteren Druck auf die Taste D schaltet das Gerät wieder auf Stufe 1 und die entsprechende Anzeige leuchtet auf .

• **Taste E, sofortiges Ausschalten des Geräts:**

- Drücken Sie die Taste E, das Gerät schaltet sich vollständig ab.

## FERNBEDIENUNG MOD. VU6525/55

Die Fernbedienung besitzt dieselben Tasten wie die auf dem Bedienfeld des Geräts.

Die Informationen werden mittels der an der Vorderseite der Fernbedienung angebrachten Senderdiode über Infrarotstrahlen an das Gerät übermittelt. Der Infrarot-Empfänger ist auf dem Bedienfeld des Ventilators angebracht.

Die Senderdiode und der Infrarot-Empfänger des Ventilators müssen vor Kratzern geschützt werden.

Zur Benutzung der Fernbedienung halten Sie die Senderdiode in die Richtung des Infrarot-Empfängers des Ventilators und drücken Sie die gewünschte Taste.

Achten Sie darauf, dass sich zwischen der Senderdiode und dem Empfänger keine Hindernisse befinden.

Entfernen Sie sich bei der Benutzung der Fernbedienung nicht weiter als etwa 6 Meter von dem Ventilator.

Energieversorgung der Fernbedienung:

Die Fernbedienung funktioniert mit 2 Alkalin-Batterien 1,5V Type AAA oder LR03, die nicht mitgeliefert werden.

Legen Sie die Batterien in die dafür vorgesehene Öffnung und beachten Sie die dort angegebenen Polaritäten.

Bei jeder Manipulation auf dem Bedienfeld oder der Fernbedienung ertönt ein Piepton.

## PFLEGE

• Vor der Durchführung von Pflegearbeiten ist unbedingt der Netzstecker herauszuziehen.

• Sie können das Gerät mit einem feuchten Tuch reinigen.

• Wichtig : Niemals Schleifmittel benutzen, da diese die Oberflächen Ihres Gerät beschädigen könnten.

## UNTERBRINGUNG

• Wenn Sie das Gerät nicht benutzen, muß es in einem vor Feuchtigkeit geschützten Raum aufbewahrt werden.

• Bei längerer Nichtbenutzung des Geräts müssen die Batterien aus der Fernbedienung herausgenommen werden (Mod. VU6525/VU6555).

**WICHTIG:**

Bei Nichtbenutzung des Geräts sollte dieses ausgesteckt werden.

## BEI STÖRUNGEN

• Nehmen Sie das Gerät niemals selbst auseinander. Ein falsch repariertes Gerät kann für den Benutzer eine große Gefahr darstellen.

• Wenn das Gerät nicht mehr funktionsfähig oder in irgendeiner Hinsicht beschädigt ist, kontaktieren Sie eine unserer Servicestellen.

## DENKEN SIE AN DEN SCHUTZ DER UMWELT !

① Ihr Gerät enthält wertvolle Rohstoffe, die wieder verwertet werden können.

➔ Geben Sie Ihr Gerät deshalb bitte bei einer Sammelstelle Ihrer Stadt oder Gemeinde.







