

Rowenta

E V A S I O N



1800113658

www.rowenta.com

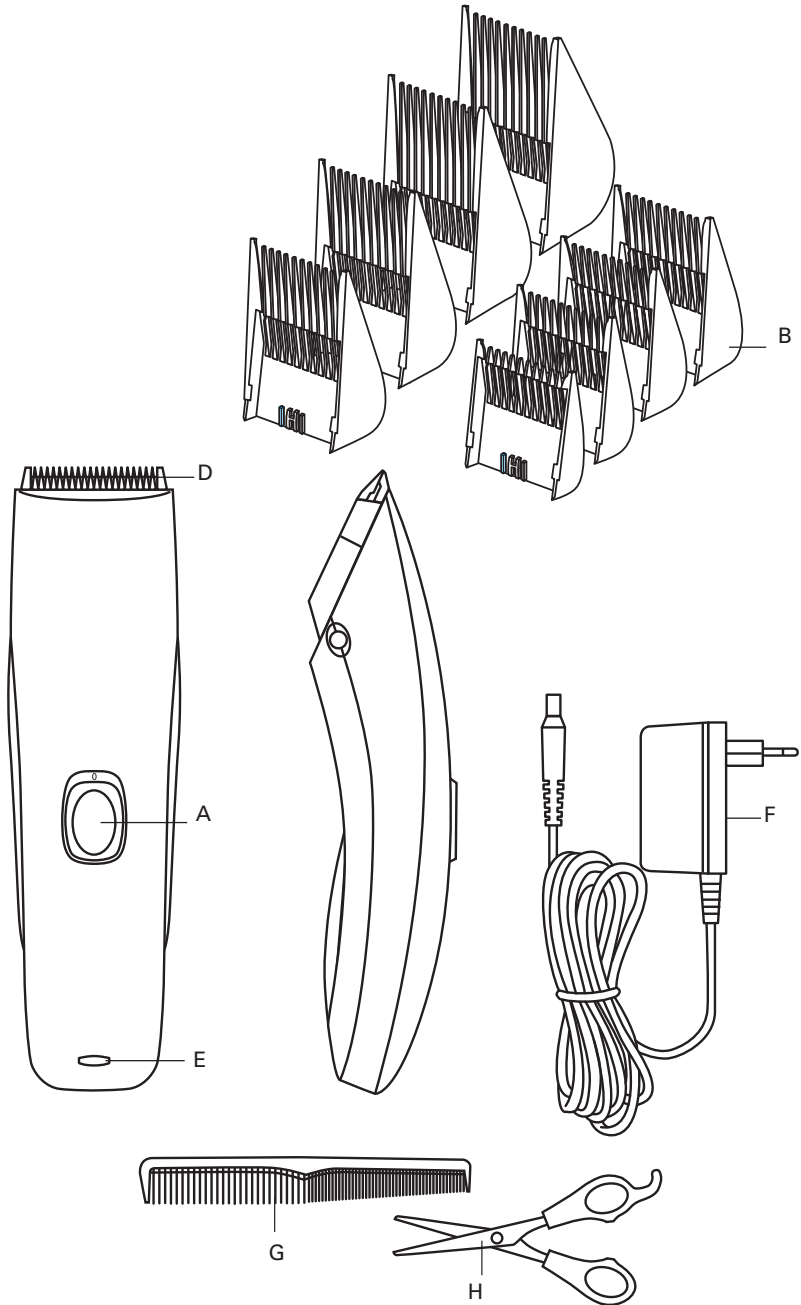

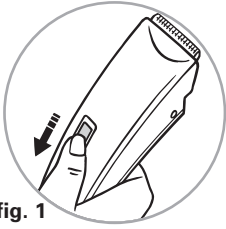

fig. 1

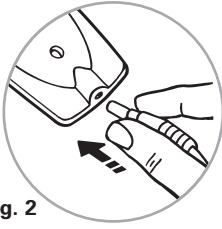

fig. 2

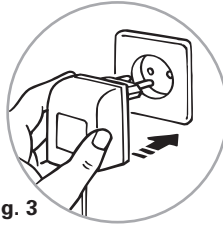

fig. 3

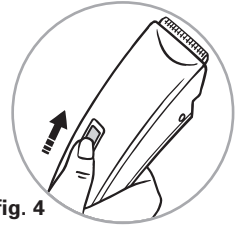

fig. 4

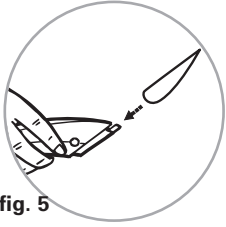

fig. 5

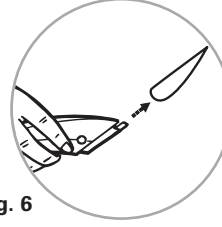

fig. 6



fig. 7

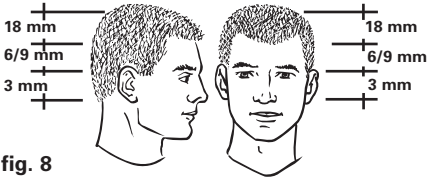

fig. 8

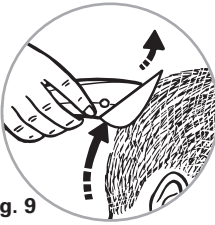

fig. 9



fig. 10

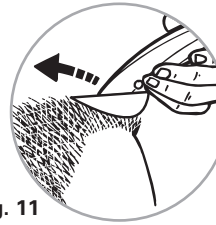

fig. 11

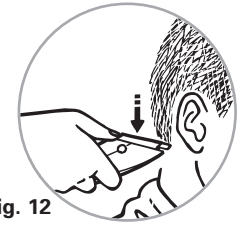

fig. 12

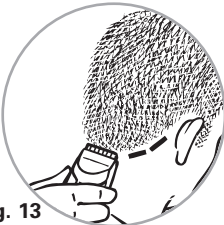

fig. 13



fig. 14

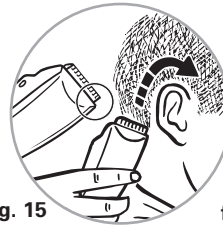

fig. 15



fig. 16

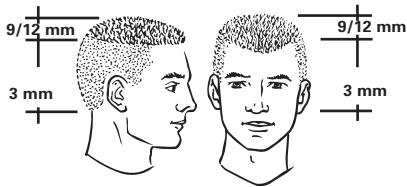

fig. 17

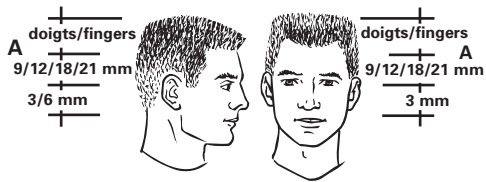

fig. 18



fig. 19

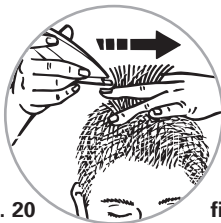

fig. 20

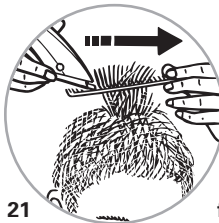

fig. 21



fig. 22



fig. 23



fig. 24

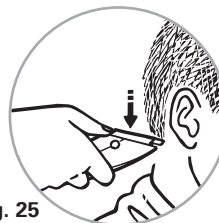

fig. 25

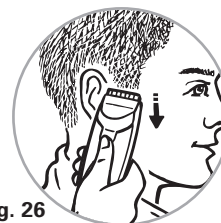

fig. 26

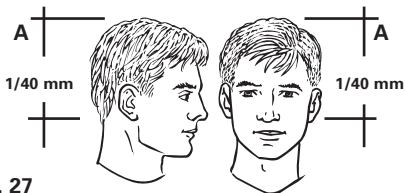

fig. 27

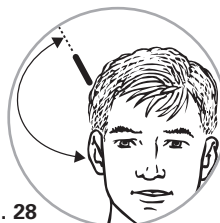

fig. 28



fig. 29

1. BESCHREIBUNG DER HAARSCHNEIDEMASCHINE UND DES ZUBEHÖRS

- A. Schalter Ein/Aus
- B. Verstellbarer Kamm 3 - 6 - 9 - 12 - 18 - 25 - 30 - 40 mm
- C. Schneidmessersatz
- D. Kontrolleuchte „Gerät eingeschaltet“
- E. Adapter
- F. Frisierumhang
- G. Schere

2. INBETRIEBNAHME

Gebrauchsspannung:

- Ihr Gerät ist ausschließlich für einen Betrieb mit 220-240V konzipiert.
 - Vergewissern Sie sich, dass diese Spannung mit Ihrer Installation übereinstimmt.
- Sie haben ein ladefähiges Gerät gewählt und können es im Netzbetrieb oder mit Akku (ohne Kabel) verwenden.

A – Verwendung im Netzbetrieb:

- Gerät ausschalten: Drucktaster Ein/Aus auf Position 0 (Abb. 1)
- Stecker am Gerät anschließen (Abb. 2) und den Adapter an der Steckdose (Abb. 3).
- Gerät einschalten (Abb. 4).
- Während der Verwendung lädt sich das Gerät nicht auf.

B – Verwendung mit Akku:

Das Gerät wird mit seinen Akkus betrieben.

- Vor der ersten Inbetriebnahme das Gerät 13 Stunden lang mit dem Adapter aufladen. Bei den folgenden 3 Verwendungen ist es wichtig, ihre Haarschneidemaschine so lange laufen zu lassen, bis der Akku vollkommen leer ist. Die empfohlene Ladedauer beträgt 8 Stunden. Wenn die Aufladekontrolleuchte der Akkus rot aufleuchtet, wird Ihr Akku geladen.
- Nach dem Ausstecken des Transformators beträgt die Betriebsdauer ca. 40 Minuten.

WICHTIGE HINWEISE:

Um eine Beschädigung der Akkus zu vermeiden:

- Nie länger als 20 Stunden laden.
- Die Akkus nur laden, wenn die Leistung des Geräts stark sinkt oder wenn das Gerät mehr als 6 Monate lang nicht verwendet wurde.

3. SICHERHEITSHINWEISE

- Lesen Sie die Gebrauchsanweisung sorgfältig vor der ersten Inbetriebnahme Ihres Gerätes durch: Eine unsachgemäße Bedienung entbindet ROWENTA von jeglicher Haftung.
 - Um Ihre Sicherheit zu gewährleisten, entspricht dieses Gerät den anwendbaren Normen und Bestimmungen (Bestimmungen über Niederspannung, elektromagnetische Verträglichkeit und Umweltschutz).
 - Überlassen Sie Kindern niemals unbeaufsichtigt das Gerät. Die Benutzung dieses Gerätes durch kleine Kinder und behinderte Personen darf nur unter Aufsicht erfolgen.
 - Versichern Sie sich, dass die Spannung Ihrer Elektroinstallation der Gerätespannung entspricht. Ein fehlerhafter Anschluss kann zu irreparablen Schäden führen und setzt die Garantie außer Kraft.
 - Bei fehlerhaftem Anschluss erlischt die Garantie.
 - Ihr Gerät ist ausschließlich für den Hausgebrauch und nur für den Einsatz in geschlossenen Räumen vorgesehen. Nicht bei Temperaturen unter 0°C und über 35°C benutzen.
 - Ziehen Sie den Netzstecker nach jeder Benutzung und vor jeder Reinigung des Gerätes.
- Nicht mit scheuernden oder ätzenden Mitteln reinigen.

• **Benutzen Sie Ihr Gerät nicht, wenn es nicht fehlerfrei funktioniert, gefallen ist oder sichtbare Schäden aufweist.**



- Jeder Eingriff, außer der im Haushalt üblichen Reinigung und Wartung durch den Kunden, muss durch den ROWENTA Kundendienst erfolgen.
- Das Gerät, die Zuleitung oder den Stecker niemals in Wasser oder eine andere Flüssigkeit tauchen.
- Lassen Sie die Zuleitung niemals in die Nähe von oder in Berührung mit den heißen Teilen des Gerätes, einer Wärmequelle oder einer scharfen Kante kommen.
- Lassen Sie die Zuleitung niemals herunterhängen und ziehen Sie niemals den Stecker an der Zuleitung aus der Steckdose.
- Benutzen Sie das Gerät nicht, wenn die Zuleitung oder der Stecker beschädigt sind. Um jegliche Gefahr zu vermeiden, lassen Sie diese Teile durch den ROWENTA Kundendienst austauschen..
- Verwenden Sie nie eine Verlängerungsschnur im Badezimmer.
- Das Gerät nie unbeaufsichtigt betreiben.
- Das Gerät wird bei Betrieb sehr heiß. Vorsicht: Verbrennungsgefahr.
- Benutzen Sie das Gerät nicht mit nassen Händen oder in der Nähe von mit Wasser gefüllten Badewannen, Waschbecken oder sonstigen derartigen Behältnissen.
- Zum zusätzlichen Schutz ist es ratsam, den Stromkreis im Badezimmer mit einer Fehlerstrom-Schutzeinrichtung (RCD) mit 30 mA Nennfehlerstrom auszustatten. Lassen Sie sich von ihrem Elektroinstallateur beraten.
- Bei Überhitzung schaltet sich das Gerät automatisch aus. Treten Sie in diesem Falle mit dem Kundendienst in Kontakt.



4. VERSTELLBARER KAMM

- Der Haarschneider ist mit auf die jeweils gewünschte Schnitthöhe einstellbaren Kämmen ausgestattet:
 - Langhaarkamm: 25 - 40 mm.
 - Kurzhaarkamm: 3 - 9 mm.
- Abnehmen und Auswechseln der Kämmen:
 - Schieben Sie den Kamm wie auf Abbildung 6 angegeben ganz heraus und legen Sie dann den gewünschten Kamm ein (Abb. 5).

5. WARTUNG

- Die Haarschneidemaschine benötigt sehr wenig Wartung. Sie können sie mit einem leicht feuchten Tuch reinigen. Zur Reinigung des verstellbaren Kamms diesen gemäß Abb. 6 abnehmen.
- Die Messer sollten nach jeder Verwendung.

6. ÖLEN

Ölungsfreies Schneidesystem: funktioniert ohne Wartung!

7. DENKEN SIE AN DEN SCHUTZ DER UMWELT !

- ① Ihr Gerät enthält wertvolle Rohstoffe, die wieder verwertet werden können.
- ➔ Geben Sie Ihr Gerät deshalb bitte bei einer Sammelstelle Ihrer Stadt oder Gemeinde ab.



Entnahme der Akkus: Drehen Sie die Schraube auf, halten Sie die beiden Gehäuseteile auseinander und entnehmen Sie die Akkus.





8. PROBLEME?

- Die Haarschneidemaschine schaltet sich nicht ein (bei Betrieb mit Akkus) oder funktioniert nicht mehr lange genug: **Haben Sie die Akkus aufgeladen?**

9. EINIGE TIPPS FÜR EINEN GELUNGENEN HAARSCHNITT

- Die Haarschneidemaschine an trockenen und sauberen Haaren verwenden.
- Die Haare in Richtung der gewünschten Frisur trocknen.
- Die Person, deren Haare sie schneiden, so hinsetzen, dass Sie die Oberseite des Kopfes gut sehen können (Abb. 7).
- Ein Handtuch um den Hals und die Schultern der Person legen.
- Vergewissern Sie sich vor dem Schneiden, dass die Haare gut ausgekämmt sind (mit einem Frisierkamm).
- Bevor Sie mit dem Schneiden beginnen ist auf folgendes zu achten:
 - die Wuchsrichtung der Haare, um eventuelle Wirbel zu erkennen,
 - Unebenheiten, die häufig am Nacken auftreten (wenn Sie die Haarschneidemaschine direkt auf eine Beule aufsetzen, wird diese Stelle hell werden).
- Darauf achten, dass die Haarschneidemaschine immer schräg zum Kopf steht.
- **Zu Beginn nur eine kleine Menge Haare schneiden, bis Sie sich an die von den Längeneinstellungen des Kamms hinterlassene Haarlänge gewöhnt haben.**
- **Um einen gleichmäßigen Schnitt zu erhalten, die Haarschneidemaschine nie beschleunigen und mit Druck durch die Haare schieben.**
- **Die Bewegung der Haarschneidemaschine durch die Haare niemals stoppen.**
- **Verwenden Sie zuerst die größte Längeneinstellung des Kamms (d.h. mit der die Haare am längsten bleiben), bevor Sie eine andere Position verwenden.**

Legende :  = einfacher Schnitt,
 = erfordert etwas Praxis,
 = schwieriger Schnitt.

10. WIE GELINGT EIN BÜRSTENSCHNITT? ✂

GRUNDMETHODE

Mit dieser Methode paßt sich der Schnitt der Kopfform an.

- **Stellen Sie die gewünschte Schnittlänge ein (Abb. 8).**
- Vergessen Sie nicht, die Kammhöhe nach und nach zu regeln.

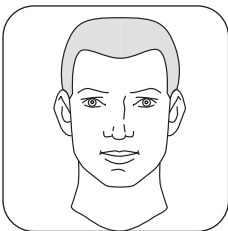

1. SCHRITT: DER SCHNITT

a) Nacken

- Haare frisieren.
- Zuerst die Haare im Nacken von unten nach oben mit einer Schnittlänge von 21 mm schneiden.
- Die Haarschneidemaschine fest gegen die Haare halten, wobei die Zähne des Kamms leicht nach oben zeigen (Abb. 9).
- Die Haarschneidemaschine langsam nach oben und aus den Haaren heraus heben und dabei immer nur ein wenig Haare auf einmal schneiden.
- Wenn die Haare im Nacken gleichmäßig mit der Schnittlänge 25 mm gesch-

nitten sind, die Einstellung auf die gewünschte Länge ändern und die 3 ersten Vorgänge wiederholen (Abb. 10).

- In regelmäßigen Abständen das Schneiden unterbrechen, die Haare frisieren und das Ergebnis betrachten.

b) Seitenpartien und Oberkopf.

- Für die Seitenpartien genauso vorgehen wie im Nacken.
- Die Positionen des Kamms entsprechend der zu schneidenden Zonen ändern (siehe Abb. 8).
- Am Oberkopf mit der gleichen Technik arbeiten und dabei die Haare von der Stirn zum Scheitel hin „gegen den Strich“ schneiden (Abb. 11). Dann an die Seitenpartien angleichen

2. SCHRITT: KONTUREN UND VERSÄUBERUNGEN

Je nach gewünschter Länge können auch der Bart- und Konturenkamm und der Haarschneider ohne Kamm eingesetzt werden.

a) Nacken und Koteletten

- Die Haare frisieren
- Den Kamm von der Haarschneidemaschine abnehmen
- Zum Schneiden der Konturen die Haarschneidemaschine umgedreht und senkrecht zum Kopf halten und von oben nach unten schneiden. Zentimeterweise vorgehen (Abb. 12 und 13).
- Genauso mit den Koteletten vorgehen (Abb. 14).

b) Um die Ohren

- Die Haare um die Ohren gut frisieren; den Aufsatzkamm abnehmen.
- Die Haarschneidemaschine seitlich halten, aber nur eine Ecke des Geräts verwenden. Dabei langsam die gewünschte Kontur nachfahren und die Schnittrichtung beachten (Abb. 150).

Tipps:

- Wenn Sie die Haarschneidemaschine ohne Aufsatzkamm verwenden, auf lockere und kontrollierte Bewegungen achten.
- Bei der Versäuberung darauf achten, dass Sie die Haarschneidemaschine senkrecht zur Haut halten, um Verletzungen zu vermeiden (Abb. 21).

11. WIE GELINGT EIN G.I.-SCHNITT? ✂ ✂

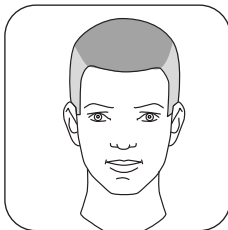

Sehr sehr kurz an den Seitenpartien und im Nacken und sehr kurz am Oberkopf

- **Stellen Sie die gewünschte Schnittlänge ein (Abb. 17).**
- Vergessen Sie nicht, die Höhe des Kamms nach und nach zu regeln.

1. SCHRITT: DER SCHNITT

- Für das Schneiden der Haare an den Seitenpartien und im Nacken siehe Kapitel „runder Bürstenschritt“. Zum Schluss die Schnittlänge 3 mm verwenden, um einen geschorenen Schnitt zu erhalten.
- Verwenden Sie für den Oberkopf an den markierten Stellen (siehe Abb. 17)

die Schnittlänge 9 oder 12 mm, um etwas mehr Länge zu behalten. Die Haare von vorne nach hinten schneiden.

2. SCHRITT: KONTUREN UND VERSÄUBERUNGEN

- Siehe Absatz „Konturen und Versäuberungen“ unter „Runder Bürstenschritt“.

12. WIE GELINGT EIN KAMM- ODER FINGERSCHNITT (gerader Bürstenschritt)? ✂ ✂ ✂

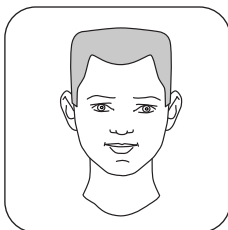

Mit diesem Schnitt erhält man am Oberkopf eine gerade Fläche .

- **Stellen Sie die gewünschte Schnittlänge ein (Abb. 18).**
- Vergessen Sie nicht, die Höhe des Kamms nach und nach zu regeln.

1. SCHRITT: DER SCHNITT

Für das Gelingen eines geraden Bürstenschritts ist das vorherige Trocknen am wichtigsten (Abb. 19).

- Die Haare entgegen ihrer Wuchsrichtung trocknen, um die Bürste „aufzustellen“.

- Das Schneiden an den Seitenpartien und im Nacken mit den in Abb. 18 angegebenen Schnittlängen beginnen (für die Schnitttechnik siehe Kapitel „runder Bürstenschritt“).
- Damit die Haare oben am Kopf gleichmäßig geschnitten werden, einen Frisierkamm oder Ihre Finger verwenden (Abb. 21 und 22):
 - den Aufsteckkamm von der Haarschneidemaschine abnehmen,
 - mit einem Frisierkamm (oder Ihren Fingern) eine kleine Haarsträhne anheben (die Haare müssen senkrecht zum Kopf stehen),
 - mit dem Kamm oder den Fingern an den Haaren entlang gleiten, bis Sie die gewünschte Länge erreichen,
 - mit der Haarschneidemaschine die über den Kamm oder Ihre Finger hinausragenden Haare abschneiden und dabei den Kamm oder die Finger als Stütze verwenden,

- die Höhe der zuletzt geschnittenen Strähne dient als Muster für die nächste Strähne,
- schneiden Sie so Strähne für Strähne vom hinteren Punkt des Scheitels bis vor zur Stirn,
- in regelmäßigen Abständen frisieren, um die abgeschnittenen Haare zu entfernen und den Zustand der Frisur zu prüfen,
- für einen perfekten Übergang (A in Abb. 18) zwischen Oberkopf und Seitenpartien, den Kamm leicht neigen und die überstehenden Haare abschneiden (Abb. 21).

2. SCHRITT: KONTUREN UND VERSÄÜBERUNGEN

- Siehe Absatz „Konturen und Versäuberungen“ unter „Runder Bürstenschnitt“.

13. WIE GELINGT DAS NACHSCHNEIDEN? ✂

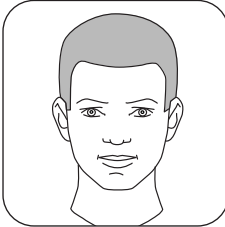

Mit diesem Schnitt kann ein schon alter Schnitt vor allem im Nacken, an den Koteletten und um das Ohr aufgefrischt werden.

DER SCHNITT

Für diesen Schnitt **ohne den verstellbaren Aufsteckkamm** arbeiten.

a) Um die Ohren (Abb. 23 und 29).

- Die Haare wie gewünscht frisieren.
- Die umgedrehte Haarschneidemaschine zwischen den Koteletten und dem Ohr ansetzen und sich vergewissern, dass die Ecke des Messers am Haaransatz platziert ist (nur die Spitze der Haarschneidemaschine verwenden).

- Mit der Haarschneidemaschine langsam über, um und hinter die Ohren fahren.

b) Nacken (Abb. 25).

- Für den Nacken die Haarschneidemaschine umgedreht und leicht gegen die Haare halten.
- Wie auf der Abbildung vorgehen und stückweise von oben nach unten gehen.

c) Die Koteletten (Abb. 26)

- Die Haarschneidemaschine umgedreht und die Messer senkrecht zum Kopf halten. Stückweise nach unten gehen.

14. WIE GELINGT EIN SCHNITT „KURZE SEITENPARTIEN, LANGES DECKHAAR“?

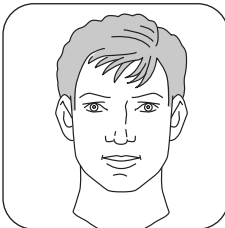

Mit diesem Schnitt, der nur an den Seitenpartien und im Nacken vorgenommen wird, behalten Sie langes Deckhaar.

- Zu verwendende Schnittlängen: 3 bis 40 mm, je nach gewünschter Länge (Abb. 27).

1. SCHRITT: DER SCHNITT

- Die Haare im Nacken und an den Seiten (gemäß der unter „Runder Bürstenschnitt“ beschriebenen Technik) mit der Haarschneidemaschine mit dem verstellbaren Aufsatzkamm bis zum Punkt A (Abb. 27) schneiden (3 bis 40 mm, je nach gewünschter Länge).

- Von Punkt A an (einige Zentimeter über dem Ohr) einen Frisierkamm verwenden, um einen sauberen Übergang zu erhalten. Den Kamm zum Kopf neigen (Abb. 28) und die über den Kamm hinaus stehenden Haare mit der Haarschneidemaschine ohne den Aufsatzkamm schneiden. Der Frisierkamm dient als Führung (Abb. 29).
- Die Haare am Oberkopf nicht schneiden.

2. SCHRITT: KONTUREN UND VERSÄÜBERUNG

- Siehe Absatz „Konturen und Versäuberungen“ unter „Runder Bürstenschnitt“.

1. DESCRIPTION OF THE CLIPPER AND ITS ACCESSORIES

- A. On/off button
- B. Adjustable combs 3 - 6 - 9 - 12 - 18 - 25 - 30 - 40 mm
- C. Cutting head
- D. Power "on" indicator
- E. Adapter
- F. Barber's comb
- G. Pair of scissors

2. PREPARING FOR USE

Voltage:

- Your appliance has been designed to use 220-240V only.
 - Check that this voltage matches the voltage of your electricity supply.
- You have chosen a rechargeable appliance, designed for use with mains power or in autonomous (cordless) mode.

A. Mains operation:

- Switch the On/Off button to 0 (Fig. 1)
- Plug the connector into the appliance (Fig. 2) and the adapter into the mains socket (Fig. 3)
- Turn the appliance on (Fig. 5)
- During use, the appliance does not recharge.

B. Cordless operation:

The appliance functions with its accumulators.

- Before using it for the first time, charge the appliance with the adapter for 14 hours. The next 3 times you use your clipper, it is important to let it discharge completely.

The recommended charging time is 8 hours. When the charging indicator is red, your appliance is charging.

- Once the transformer has been unplugged, the appliance is ready for 40 minutes of cordless operation.

IMPORTANT:

To avoid damaging the accumulators:

- Never charge them for longer than 20 hours at a time.
- Only charge the accumulators when there is a noticeable drop in the appliance's performance, or if the appliance has not been used for over 6 months.

3. SAFETY PRECAUTIONS

- For your safety, this appliance complies with the applicable standards and regulations (Low Voltage Directive, Electromagnetic Compatibility, Environmental...).
 - Check that the voltage of your electricity supply matches the voltage of your appliance.
- Any error when connecting the appliance can cause irreparable harm, not covered by the guarantee.
- The installation of the appliance and its use must however comply with the standards in force in your country.
 - **Caution : Never use your appliance with wet hands or near water contained in bath tubs, showers, sinks or other containers...**
 - When using the appliance in the bathroom, unplug it after use as the presence of water nearby may pose a danger even when the appliance is turned off.
 - This appliance is not intended for use by persons (including children) with reduced physical, sensory or mental capabilities, or lack of experience and knowledge, unless they have been given supervision or instruction concerning use of the appliance by a person responsible for their safety. Children should be supervised to ensure that they do not play with the appliance.
 - The appliance must be unplugged:
 - before cleaning and maintenance procedures.
 - if it is not working correctly.
 - as soon as you have finished using it.
 - if you leave the room, even momentarily.



- Do not use if the cord is damaged.
- Do not immerse or put under running water, even for cleaning purposes.
- Do not hold with damp hands.
- Do not hold the appliance by the casing, which is hot, but by the handle.
- Do not unplug by pulling on the cord, rather pull out by the plug.
- Do not use an electrical extension lead.
- Do not clean with abrasive or corrosive products.
- Do not use at temperatures below 0°C and above 35°C.

GUARANTEE : Your appliance is designed for use in the home only. It should not be used for professional purposes. The guarantee becomes null and void in the case of improper usage.

4. ADJUSTABLE COMB ATTACHMENT

- Your clippers are supplied with three adjustable comb attachments to suit different hair lengths:
 - long hair: 25 - 40 mm.
 - short hair: 3 - 9 mm.

These values are purely indicative; the actual cutting length may vary according to the angle at which the clipper is held.

- To remove or change the comb:

- slide it as shown in figure 6 until it is completely detached. Then insert another comb if required (Fig. 5).

5. CLEANING

- The clipper requires very little cleaning. You can clean it with a slightly damp cloth. To clean the adjustable comb attachment, remove it as shown in fig. 6.
- After each use, the cutting blades should be cleaned.

6. LUBRICATION

Maintenance-free, self-lubricating blades!

7. ENVIRONMENT PROTECTION FIRST !

- ① Your appliance contains valuable materials which can be recovered or recycled.
- ➔ Leave it at a local civic waste collection point.



To remove the batteries: Remove the screw, separate the casings, remove the batteries.



8. TROUBLESHOOTING

- The clipper won't start (in cordless operation) or no longer has sufficient autonomy:
Have you recharged it?

9. A FEW TIPS ON CLIPPING

- Use the clipper on hair that is clean and dry.
- Dry your hair in the style you are aiming to achieve.
- Position the person whose hair you are going to cut in such a way that you can easily see the top of their head (Fig. 7).
- Place a towel around their neck and on their shoulders.
- Before clipping, use a comb to make sure that the hair is not tangled.
- Before you start clipping, take note of:
 - the way the hair grows and any tufts,
 - the hollows and bumps on the head, often situated at the base of the neck (if you apply the clipper directly onto a bump, it will leave a clear patch).
- Make sure the clipper always stays at an angle to the head.
- **To start with, cut only a small amount of hair at a time, until you are familiar with the length left by the comb's different settings.**
- **To obtain an even cut, never force the clipper to move too quickly through the hair by pushing it.**
- **Never stop moving the clipper in the middle of the hair.**
- **Start by using the comb's maximum setting (i.e. the one that leaves the greatest length of hair) before trying the others.**

Key:

 = easy,

 = requires some experience of clipping,

 = difficult.

10. TECHNIQUE FOR A CREW CUT

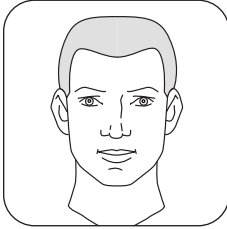

BASIC TECHNIQUE

With this technique, the cut follows the shape of the head.

- **Adjust the cutting setting in function of the desired hair length (Fig. 8).**
- Don't forget to adjust the comb's setting at the different stages of the cut.

1st STAGE: THE CUT

a) The neck.

- Comb the hair.
- Start by clipping the hair on the neck from the base up,

using the 25 mm setting.

- Hold the clipper firmly against the hair, with the teeth of the comb pointed slightly upwards (Fig. 14).
- Slowly move the clipper up and away from the hair, cutting only a small amount of hair at a time.
- When the hair on the neck is evenly cut to 25 mm, change the setting to the desired length and repeat the first 3 steps (Fig. 15).
- Stop clipping at regular intervals, comb the hair and check the result obtained..

b) Sides and top

- Repeat the procedure to clip the sides.
- Change the comb settings as you clip different zones (see Fig. 8).
- For the top, use the same technique, working from the forehead to the crown of the head and moving against the direction of hair growth (Fig. 16). Then, even up the top and sides.

2nd STAGE: OUTLINING

You can use the clippers either with the beard and trimming comb or with no attachment, according to the required hair length

a) The neck and the sideburns.

- Comb the hair.
- Remove the comb attachment.
- Trim around the hairline, holding the clipper upside-down and perpendicular to the head, and moving downwards. Use short strokes (Fig. 12 and 13).
- Repeat the procedure for the sideburns (Fig. 14).

b) Around the ears

- Carefully comb the hair around the ear. Remove the comb attachment.
- Hold the clipper at an angle but use only one corner of the cutting unit, slowly shaping the desired outline and following the direction of the cut (Fig. 15).

Advice:

- When you use the clipper without the comb attachment, keep your movements light and steady.
- When outlining, keep the clipper perpendicular to the skin to avoid injury (Fig. 21).

11. TECHNIQUE FOR AN AMERICAN-STYLE CUT ✂✂

GB

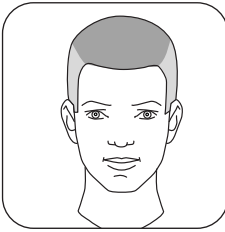

Very very short sides and neck, and very short on top.

- **Adjust the cutting setting in function of the desired hair length (Fig. 17).**
- Don't forget to adjust the comb's setting at the different stages of the cut.

1st STAGE: THE CUT

- To cut the hair on the sides and neck, see the "Crew cut" section. To finish the cut, use the 3 mm setting to shave the head.
- For the zone on top of the head (see Fig. 17), use the 9 or 12 mm settings to keep a greater length. Cut the hair from the front towards the back.

2nd STAGE: OUTLINING

- See the paragraph on "Outlining" in the "Crew cut" section.

12. TECHNIQUE FOR CUTTING OVER A STYLING COMB OR FINGERS (flat-top cut) ✂✂✂

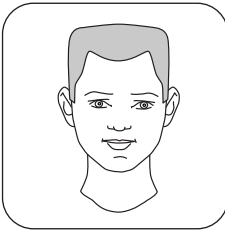

This cut gives a flat surface on the top of the head.

- **Adjust the cutting setting in function of the desired hair length (Fig. 18).**
- Don't forget to adjust the comb's setting at the different stages of the cut.

1st STAGE: THE CUT

- For this type of cut, **the preliminary hair-drying is very important** (Fig. 19).
- When drying your hair, work against the way the hair grows so that the hair stands upright.
- Start cutting on the sides and the neck, using the cutting lengths indicated in fig. 18. (For the cutting technique, see the "Crew cut" section.)

- To obtain perfectly flat hair on the top, use a barber's comb or your fingers (Fig. 21 and 22):
 - remove the comb attachment,
 - using a barber's comb (or your fingers), lift a small section of hair (the hair should be held vertical),
 - move the comb or your fingers along the hair to the desired length,
 - use the clipper to cut the hair above the comb or your fingers, using the latter as a guide,
 - the length of the last section of hair cut will guide you in cutting the rest of the hair,
 - continue the procedure, section by section, working from the crown of the head towards the front.
 - comb regularly to remove cut hair and check the result,
 - to obtain a perfect transition between the zone on the top of the head and the sides (shown at A on Fig. 18), tilt the comb slightly and cut the hair that sticks out (Fig. 21).

2nd STAGE: OUTLINING

- See the paragraph on "Outlining" in the "Crew cut" section

13. TECHNIQUE FOR TRIMMING AND TIDYING UP ✂

This is how to trim a haircut that is starting to get untidy, particularly on the neckline, the sideburns and around the ears.

THE CUT

For this technique, **use the clipper without the comb attachment.**

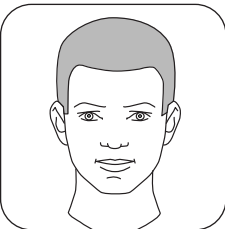

a) Around the ears (Fig. 23 and 29).

Comb the hair into the desired style.

Place the upside-down clipper between the sideburns and the ear, making sure that the corner of the blade is on the hairline (use only the edge of the clipper). Move the clipper slowly above, around and behind the ears.

b) The neckline (Fig. 25)

- For the neckline, hold the upside-down clipper lightly against the hair.
- Operate as shown on the drawing, with small, downward strokes.

c) The sideburns (Fig. 26).

Hold the clipper upside-down, with the cutting edge perpendicular to the head, and work downwards. Use small strokes.

14. TECHNIQUE FOR A "SHORT BACK AND SIDES"



With this technique, you clip only the sides and neck, and keep the hair long on top.

- The cutting settings to use: 3 to 40 mm, in function of the desired length (Fig. 27).

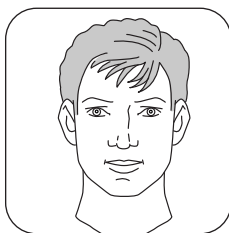

1st STAGE: THE CUT

- Clip the hair on the neck and the sides (using the technique described in the "Crew cut" section) up to the point A (Fig. 27), using the clipper fitted with the adjustable comb
- attachment (3 to 40 mm in function of the desired length).
- Above the point A (situated a few cm above the ears), use a barber's comb to obtain a perfectly tidy transition. Hold the comb at an angle to the head (Fig. 28) and cut any hair sticking out from the comb, using the clipper without the adjustable comb attachment.

Use the barber's comb to guide the clipper (Fig.29).

- Do not clip the hair on top of the head.

2nd STAGE: OUTLINING

- See the paragraph on "Outlining" in the "Crew cut" section.

WIRING INSTRUCTIONS - FOR U.K. ONLY.SAFETY NOTES FOR REWIREABLE OR MOULDED PLUG



The mains lead of this appliance may be already fitted with a BS 1363 13 A plug. Should the fuse need to be replaced, a 13 A ASTA approved BS 1362 fuse must be used.

If your socket outlet is not suitable for the plug, then the plug must be removed (cut off if it is a moulded on plug) and an appropriate one fitted. Warning : dispose of a plug that has been cut from the power supply cord, as such a plug is hazardous if inserted in a live 13 A socket outlet elsewhere in the house.

Always replace the fuse cover after fitting a fuse. The plug must NOT be used if the cover is omitted or lost until a replacement is obtained - make certain that only the correct fuse cover is used and fitted.

For plugs with a detachable fuse cover the replacement must be the same as the colour insert in the base of the plug, or as directly by the embossed wording on the base of the plug.

If the detachable fuse cover is lost, a replacement may be purchased from an approved Rowenta Service Centre (see enclosed Service Information leaflet). Information for supply may also be obtained from the plug manufacturer.

U.K ONLY - FITTING A PLUG

Important : the wires in this lead are coloured in accordance with the following codes Blue, Neutral, Brown, live. Please read the instructions given below before connecting the cord to a plug. If in doubt, please consult a qualified electrician. As the colours of the wires in the mains lead of this appliance may not correspond with the coloured markings identifying the terminals in your plug, proceed as follows :

- the wire which is coloured BLUE must be connected to the terminal which is marked with the letter " N " or coloured BLACK.
- the wire which is coloured BROWN must be connected to the terminal which is marked with the letter " L " or coloured RED.

Neither core is to be connected to the earth terminal of a three-pin plug.

This appliance requires a 13 fuse ASTA approved to BS 1362.

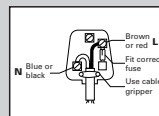

SERVICE- SPARE PARTS. (U.K. ONLY)

Rowenta (U.K.) Ltd has a network of Service Agents throughout the country. To telephone your nearest Rowenta Service Centre see enclosed Service Information leaflet. These Service Agents carry-out in-guarantee repairs (free of charge) and out of guarantee repairs (chargeable) on behalf of Rowenta. Should service be required, or the appliance appear faulty, consult your local Rowenta Service Agent

in the first instance. If a product develops a fault during the guarantee period it is the responsibility of the consumer to supply to the Service Agent proof of the date of purchase of the appliance (eg. Completed guarantee card and/or receipt showing the date of purchase).

GUARANTEE (U.K. ONLY)

Details of the Rowenta guarantee are shown on the Guarantee Card enclosed with the appliance. This guarantee does not affect your statutory rights. Should further information be required please see the enclosed Service Information leaflet.

W celu uniknięcia wszelkiego zagrożenia spowodowanego niepoprawną obsługą maszyny, przed jej użyciem należy uważnie zapoznać się z niniejszą instrukcją obsługi.



1. OPIS MASZYNY DO STRYŻENIA WŁOSÓW I AKCESORIA

- A. Wylłącznik.
- B. Regulowana nasadka grzebieniowa = 3-6-9-12-18- 25- 30-40 mm.
- C. Zespół tnący.
- D. Lampka kontrolna zasilania.
- E. Transformator.
- F. Grzebień do układania włosów.
- G. Nożyczki.

2. PRZYGOTOWANIE MASZYNY DO UŻYCIA

Zasilanie :

- Maszynka powinna być zasilana wyłącznie prądem o napięciu 220-240 V.
- Należy sprawdzić, czy napięcie to odpowiada Państwa instalacji elektrycznej. Maszynkę tę można ładować. Może więc być ona stosowana w trybie zasilania z sieci lub w trybie samodzielnym (bez przewodu).

A - Użycie w trybie zasilania z sieci :

Wylłączyć maszynkę: ustawić wylłącznik w pozycji 0 (Rys. 1)

- Wlłączyć wtyczkę do zacisku stykowego maszyny (Rys. 2), a transformator do sieci (Rys. 3)

- Uruchomić maszynkę (Rys. 5).

■ Podczas użycia, maszynka nie ładuje się.

B - Użycie w trybie samodzielnym:

Maszynka działa za pomocą wmontowanych akumulatorów.

- Przed pierwszym użyciem, należy załadować maszynkę przez 14 godzin za pomocą transformatora. Przed trzema następnymi stryżeniami, maszynkę należy całkowicie rozładować. Zalecany czas ładowania wynosi 8 godzin. Kiedy lampka kontrolna akumulatorów pali się na czerwono, oznacza to, że maszynka ładuje się.
- Po wylłączeniu transformatora, maszynka działa samodzielnie około 40 minut.

WAŻNE PORADY:

W celu uniknięcia uszkodzenia akumulatorów:

- Czas ładowania nie powinien przekraczać 20 godzin.
- Akumulatory należy ładować jedynie w przypadku, gdy moc maszyny jest wyraźnie słabsza lub kiedy nie była ona używana od ponad 6 miesięcy.

3. PORADY DOTYCZĄCE BEZPIECZEŃSTWA

- Przed wykonaniem każdej czynności (zdjęcie nasadki grzebieniowej, itd.) oraz po każdorazowym użyciu, maszynkę należy wylłączyć.
- Wszelkie nieprawidłowe podłączenie może spowodować trwałe i nie objęte gwarancją uszkodzenia maszyny.
- Nie należy używać, ani ładować maszyny w pobliżu zbiorników z wodą, takich jak wanna, umywalka, prysznic lub inne.
- Maszynka ta jest przeznaczona wyłącznie do użytku domowego. Czas nieprzerwanego użycia maszyny nie powinien przekraczać 10 minut.
- **Uwaga! Maszynka i transformator nie powinny być zanurzane, ani płukane wodą.**
- Nie należy pozostawiać maszyny przez dłuższy okres czasu w miejscach o temp. poniżej 0°C i powyżej 40°C (np. pod szkłem w słońcu).



- Nie pozostawiać maszynki przez dłuższy czas w miejscach o silnym nasłonecznieniu.
- Nie używać przedłużacza w łazience.
- Używać i przechowywać maszynkę, przewód i akcesoria w miejscach oddalonych od źródeł ciepła.
- **Nie używać maszynki w przypadku jej nieprawidłowego działania lub po jej upadku (niewidoczne uszkodzenia mogą stanowić zagrożenie dla bezpieczeństwa użytkownika).**
- Kiedy maszynka jest włączona, należy unikać kontaktu z rękami, ubiorami lub z jakimkolwiek innym przedmiotem, aby zapobiec skaleczeniu lub zablokowaniu maszynki.
- Jeżeli maszynka jest używana przez kilka osób, zaleca się dokładnie oczyścić głowicę zespołu tnącego.
- Szczególna ostrożność zalecana jest w przypadku strzyżenia dzieci i osób niepełnosprawnych lub używania maszynki w ich obecności.
- Nie pozostawiać maszynki w miejscach dostępnych dla dzieci.
- Przy pierwszym użyciu, należy zachować dużą ostrożność. Nie należy się śpieszyć, lecz wykonywać wszelkie czynności powoli i kontrolować je.
- Nie używać tej maszynki do strzyżenia zwierząt.
- Nie używać maszynki w przypadku:
 - ran skóry,
 - chorób dermatologicznych: egzema, żylaki, zapalenie skóry, brodawki, trądzik, kurzajki, znamiona wrodzone, itd.
- Demontaż maszynki powinien być dokonywany za pomocą specjalistycznego sprzętu. W celu zapewnienia bezpieczeństwa, wszelkie operacje konserwacyjne powinny być przeprowadzane przez producenta, jego serwis posprzedażny lub inną wykwalifikowaną w tym zakresie osobę.
- Porady dotyczące strzyżenia zostały podane dla przykładu. W przypadku niezadowolenia użytkownika z wykonanej fryzury według podanego przykładu, firma Rowenta nie ponosi za to żadnej odpowiedzialności.
- W przypadku nieprawidłowego działania maszynki, należy zapoznać się z treścią paragrafu napotykanego problemu, skontaktować się naszym działem ds. konsumentów lub ze sprzedawcą.
- Chronić przed dziećmi.
- Nie używać, gdy kabel jest uszkodzony.
- Nie zanurzać w wodzie i nie moczyc, nawet w czasie czyszczenia.
- Nie trzymać mokrymi rękoma.
- Nie trzymać za gorącą obudowę, ale za rączkę.
- Aby wyłączyć z gniazdka, nie pociągać za kabel, ale za wtyczkę.
- Nie stosować przedłużaczy elektrycznych.
- Nie czyścić za pomocą produktów ściernych lub korozyjnych.
- Nie używać w temperaturze poniżej 0°C i powyżej 35°C.

4. REGULACJA POZYCJI NASADKI GRZEBIENIOWEJ

Golarka wyposażona jest w dające się regulować grzebienie w zależności od wysokości ścięcia:

- włosy długie 25-40 mm,
 - włosy krótkie 3-9 mm.
 - Aby wyjąć lub zmienić grzebień:
 - przesunąć go jak pokazano na rysunku 8 aż do całkowitego wyjęcia.
- Wsadzić na jego miejsce inny, wybrany grzebień.

5. KONSERWACJA

Maszynka nie wymaga dużych zabiegów konserwacyjnych. Można ją czyścić za pomocą lekko zwilżonej szmatki. Przed oczyszczeniem nasadki grzebieniowej, należy ją zdjąć z maszynki zgodnie z i usunąć włosy za pomocą szczoteczki

- Po każdorazowym użyciu, zaleca się wyczyścić zespół tnący za pomocą szczoteczki

6. OLIWIENIE

- Noże samosmarujące: brak odpowiedniej konserwacji!

7. BIERZMY CZYNNY UDZIAŁ W OCHRONIE ŚRODOWISKA!

- ① Twoje urządzenie jest zbudowane z materiałów, które mogą być poddane ponownemu przetworzeniu lub recyklingowi.
- ➔ W tym celu należy je dostarczyć do wyznaczonego punktu zbiórki.

Wyjęcie akumulatorów: Odkręcić śrubę, odsunąć osłony, wyjąć akumulatory.



8. NAPOTYKANE PROBLEMY

- Maszynka nie działa (w trybie samodzielnym) lub nie jest wystarczająco naładowana:

Czy maszynka została naładowana?

9. KILKA PORAD DOTYCZĄCYCH SPOSOBÓW STRYŻENIA

- Używać maszynki do strzyżenia włosów czystych i suchych.
- Suszyć włosy w kierunku odpowiadającym wybranej fryzurze.
- Osoba, która będzie strzyżona powinna usiąść tak, aby czubek jej głowy był dobrze widoczny. (Rys. 12).
- Umieścić ręcznik wokół szyi i na ramionach strzyżonej osoby.
- Przed stryżeniem, należy dobrze rozczesać włosy (grzebieniem).
- Przed przystąpieniem do strzyżenia, należy uważać na:
 - kierunek włosów, aby dostrzec ewentualne sterczące kosmyki,
 - wgłębienia i wypukłości głowy, znajdujące się często w okolicach karku (bezpośrednie użycie maszynki na wypukłościach pozostawi jasny ślad).
- Podczas strzyżenia, należy trzymać maszynkę w pozycji skośnej w stosunku do głowy.
- **Na początku, należy strzyć tylko małą ilość włosów, aby przyzwyczaić się do długości włosów wystających poza nasadkę grzebieniową.**
- **Aby uzyskać jednakową długość włosów, maszynka nie powinna być zbyt szybko przesuwana po włosach.**
- **Strzyżenie włosów powinno odbywać się ruchem jednostajnym bez zatrzymywania maszynki.**
- **Przed zmianą długości strzyżenia, należy wybrać pozycję odpowiadającą maksymalnej długości włosów (tzn. pozostawić jak największą ilość włosów).**

Legenda:

- ✂✂✂ = strzyżenie łatwe,
- ✂✂✂✂ = strzyżenie wymagające trochę doświadczenia,
- ✂✂✂✂✂ = strzyżenie trudne.

10. STRYŻENIE NA JEŻA ✂

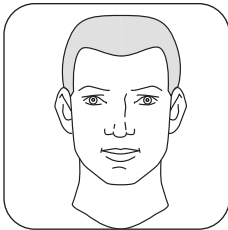

PODSTAWOWA METODA

Przy użyciu tej metody, fryzura przybiera kształt głowy.

Dostosować pozycję nasadki grzebieniowej do wymaganej długości włosów (Rys. 13).

W miarę strzyżenia, należy regulować pozycję nasadki grzebieniowej.

ETAP 1: STRYŻENIE

a) Kark.

- Uczesać włosy.
- Rozpocząć strzyżenie włosów na karku od dołu do góry regulując długość nasadki grzebieniowej na 25 mm.

- Trzymać mocno maszynkę podczas strzyżenia, kierując lekko zęby nasadki grzebieniowej w górę (Rys. 14).
- Podnosić powoli maszynkę i końcówki włosów do góry strzygąc tylko małą ilość włosów na raz.
- Kiedy włosy na karku są równomiernie ostrzyżone za pomocą nasadki uregulowanej na 25 mm, należy wybrać odpowiednią długość strzyżenia i powtórzyć 3 pierwsze czynności (Rys. 15).
- Przerwać od czasu do czasu strzyżenie, uczesać włosy i sprawdzić poprawność fryzury.

b) Boki i górna część głowy.

- Powtórzyć te same czynności strzygąc włosy po bokach.
- Zmieniać długość nasadki grzebieniowej w zależności od strzyżonej części głowy (patrz Rys. 8).
- Do strzyżenia górnej części głowy, należy używać takiej samej metody strzygąc włosy od czoła w kierunku czubka głowy "pod włos" (Rys. 16). Następnie należy wyrównać fryzurę po bokach.

ETAP 2: KONTURY I WYKOŃCZENIA

Zgodnie z wybraną długością można używać grzebienia do brody i wykończeń lub samej golarki, bez żadnego grzebienia.

a) Kark i baki.

- Uczesać włosy.
- Zdjąć nasadkę grzebieniową z maszynki.
- Strzyć włosy samym ostrzem tnącym trzymając maszynkę odwróconą, w pozycji równoległej do głowy, przesuując ją w dół. Wykonywać te czynności powoli i stopniowo (Rys. 12 i 13).
- Strzyć w taki sam sposób baki (Rys. 14).

b) Okolice ucha.

- Starannie uczesać włosy za uchem. Zdjąć nasadkę grzebieniową.
- Trzymać maszynkę ukośnie, ale używać do strzyżenia tylko jednego rogu maszynki. Śledzić uważnie wybrany kontur zachowując kierunek strzyżenia (Rys. 15).

Praktyczne porady:

- W przypadku użycia maszynki bez nasadki grzebieniowej, wszelkie czynności powinny być wykonywane dokładnie i powoli.
- Podczas wykończeń fryzury, należy trzymać maszynkę prostopadle do skóry, aby uniknąć skaleczeń (Rys. 21).

11. FRYZURA AMERYKAŃSKA ✂ ✂

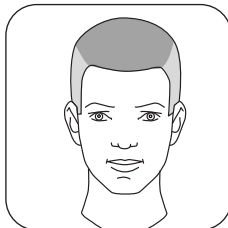

Włosy przystrzyżone bardzo krótko po bokach i na karku, a trochę dłuższe na czubku głowy.

- **Dostosować pozycję nasadki grzebieniowej do wybranej długości włosów (Rys. 17).**
- W miarę strzyżenia, należy regulować pozycję nasadki grzebieniowej.

ETAP 1: STRYZENIE

- Sposób strzyżenia włosów po bokach i na karku jest podany w rozdziale "Strzyżenie na jeża" Aby włosy były bardzo krótkie, w końcowej fazie strzyżenia należy uregulować nasadkę grzebieniową na 3 mm.
- Aby włosy były dłuższe na czubku głowy, we wskazanych punktach strzyżenia

(patrz Rys. 17), należy uregulować nasadkę grzebieniową na 9 lub 12 mm.

- Strzyć włosy od przodu do tyłu.

ETAP 2: KONTURY I WYKOŃCZENIA

- Patrz paragraf "Kontury i wykończenia" w rozdziale "Strzyżenie na jeża".

12. STRYZENIE NA PŁASKIEGO JEŻA ✂ ✂ ✂

Metoda ta pozwala na otrzymanie płaskiej powierzchni na czubku głowy.

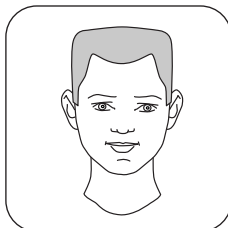

Dostosować pozycję nasadki grzebieniowej do wybranej długości włosów (Rys. 18).

- W miarę strzyżenia, należy regulować pozycję nasadki grzebieniowej.

ETAP 1: STRYZENIE

- W celu uzyskania tej fryzury, należy **uprzednio koniecznie wysuszyć włosy** (Rys. 19).
- Suszyć włosy w kierunku przeciwnym do ich porostu, aby się podniosły. Zacząć od strzyżenia boków i karku regulując długość nasadki grzebieniowej według wskazań podanych na rys. 18 (sposób strzyżenia jest opisany w rozdziale "Strzyżenie na jeża").

• Aby uzyskać płaską powierzchnię włosów na czubku głowy, należy używać grzebienia do układania włosów lub palców (Rys. 21 i 22):

- zdjąć nasadkę grzebieniową z maszynki,
- postępując się grzebieniem do układania włosów (lub palcami), podnieść mały kosmyk włosów (włosy powinny być w pozycji pionowej w stosunku do głowy),
- przesuwać grzebień lub palce wzdłuż kosmyka włosów, aż do otrzymania wybranej długości,
- strzyć włosy wystające poza grzebień lub palce, jeżeli nie używa się grzebienia,

- wszystkie obcinane kosmyki włosów powinny być tej samej długości,
- strzyc stopniowo w powyższy sposób włosy, od tylnej części czubka głowy do przodu,
- uczesać równomiernie w celu usunięcia obciętych włosów i sprawdzić poprawność fryzury,
- strzyc stopniowo w powyższy sposób włosy, od tylnej części czubka głowy do przodu,
- uczesać równomiernie w celu usunięcia obciętych włosów i sprawdzić poprawność fryzury,
- aby dokładnie wymodelować fryzurę w tylnej i bocznej części głowy (obszar oznaczony A na rys. 18), należy lekko przechylić grzebień i przyciąć wystające włosy (Rys. 21).

ETAP 2: KONTURY I WYKOŃCZENIA

- Patrz paragraf “Kontury i wykończenia” w rozdziale “Strzyżenie na jeża”.

13. POPRAWIANIE I ODSWIEŻANIE FRYZURY ⌘

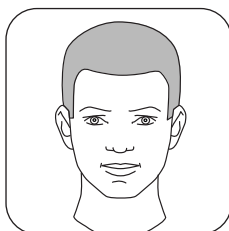

Ta metoda strzyżenia pozwala na poprawienie dawnej fryzury, szczególnie na karku, na bokach i za uszami.

STRZYŻENIE

Poprawiania fryzury dokonuje się bez nasadki grzebieniowej.

a) Okolice ucha. (Rys. 23 i 29).

- Uczesać włosy w dowolnym stylu.
- Umieścić odwróconą maszynkę między barkami i uchem, a róg zespołu tnącego przy nasadzie włosów (używać jedynie czubka maszynki).
- Przesuwać powoli maszynkę powyżej i za uszami.

b) Kark (Rys. 25).

- W celu strzyżenia włosów na karku, należy lekko odwrócić maszynkę w kierunku włosów.
- Wykonywać czynności strzyżenia stopniowo, od góry do dołu, według podanego schematu.

c) Baki (Rys. 26).

- Trzymać maszynkę odwróconą, w pozycji równoległej do głowy, przesuwając ją w dół.
- Wykonywać te czynności powoli i stopniowo.

14. WŁOSY “KRÓTKIE PO BOKACH, DŁUŻSZE NA CZUBKU”

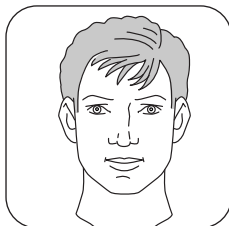

Włosy są strzyżone wyłącznie po bokach i na karku, a na czubku głowy pozostają długie.

- Nasadka grzebienia powinna być regulowana od 3 do 40 mm w zależności od wybranej długości włosów (Rys. 27).

ETAP 1: STRZYŻENIE

- Strzyc włosy na karku i po bokach (według opisu podanego w paragrafie “Strzyżenie na jeża”) przy użyciu nasadki grzebieniowej (od 3 do 40 mm w zależności od wybranej długości), aż do punktu A (Rys. 27).
- Od punktu A (znajdującego się kilka cm nad uchem), należy używać grzebienia

do układania włosów, aby wyraźnie podkreślić różnicę w ich długości. Przechylić grzebień (Rys. 28) i przyciąć

wystające włosy maszynką bez nasadki grzebieniowej. Do przycinania i modelowania włosów posługiwano się grzebieniem (Rys. 29).

- Nie strzyc włosów na czubku głowy.

ETAP 2: KONTURY I WYKOŃCZENIA

- Patrz paragraf “Kontury i wykończenia” w rozdziale “Strzyżenie na jeża”.

Pred uporabo aparata preberite navodila, tako se boste izognili vsem tveganjem, povezanim z nepravilno uporabo.

SLO

1. OPIS STROJČKA ZA STRIŽENJE LAS IN NJEGOVIH DODATKOV

- A. Gumb za vklop / izklop
- B. Nastavljiv glavnik =3-6-9-12-18-25-30-40 mm.
- C. Komplet rezil za striženje
- D. Lučka, ki kaže vklop napetosti
- E. Adaptor
- F. Frizerski glavnik
- G. Par škarij

2. VKLOP

Napetost za uporabo:

- Vaš aparat je predviden samo za delovanje pri 220-240 V.
 - Preverite, da ta napetost ustreza tisti v vaši napeljavi.
- Izbrali ste aparat, ki ga je mogoče znova napolniti, lahko ga uporabite v omrežju ali samostojno (brez žice).

A - Uporaba v omrežju:

- Ustavite aparat: gumb vklop/izklop v položaju 0 (slika 1)
- Priključite konektor v aparat (slika 2) in adaptor v omrežje (slika 3).
- Poženite aparat (slika 5).

■ V času uporabe se aparat ne polni.

B - Samostojna uporaba:

Aparat deluje s pomočjo svojih akumulatorjev.

- Pred prvim vklopom polnite aparat s pomočjo adaptorja 14 ur. Pri 3 naslednjih uporabah je pomembno, da izpraznite svoj strojček za striženje, dokler se ne ustavi. Priporočeni čas polnjenja je 8 ur. Ko gori rdeča lučka za polnjenje akumulatorjev, se vaš aparat polni.
- Ko ste odklopili transformator, lahko aparat samostojno deluje približno 40 minut.

POMEMBNI NASVETI:

Za preprečitev poslabšanja akumulatorjev:

- Nikoli jih ne polnite več kot 20 ur.
- Ne polnite akumulatorjev, razen tedaj, ko se je moč aparata bistveno zmanjšala ali ko aparat ni bil uporabljen več kot 6 mesecev.

3. NASVETI GLEDE VARNOSTI

- Izklopite aparat pred vsakim posegom (snemanje glavnika, itd) in po uporabi.
- Vsaka napaka pri priklopu lahko povzroči nepopravljivo škodo, ki ni pokrita z garancijo.
- Ne uporabljajte in ne polnite strojčka za striženje v bližini vode v kadeh, umivalnikih, tuših ali drugih posodah.
- Ta aparat je namenjen izključno uporabi v gospodinjstvu. Ne uporabljajte ga dlje kot 10 minut brez prekinitve.
- **Pomembno: strojčka za striženje las in adaptorja ne smete potopiti v vodo ali ju izpostaviti vodnemu curku.**
- Aparata ne smete dlje časa pustiti na temperaturi pod 0°C in nad 40°C (na primer pod šipo na soncu).



- Ne izpostavljajte ga dolgo neposrednim sončnim žarkom.
- Ne uporabljajte v svoji kopalnici električnih podaljškov.
- Umaknite žico, aparat in dodatke od vseh virov toplote.
- **Nikoli ne uporabljajte aparata, če pride do nepravilnosti v delovanju ali če aparat pade (nevidne poškodbe lahko pomenijo tveganje za vašo varnost).**
- Ko strojček za striženje deluje, ne sme priti v kontakt s trepalnicami, z oblačili ali s kakim drugim predmetom, tako se izognemo tveganju poškodbe ali blokade.
- Če strojček za striženje uporablja več oseb, priporočamo primerno čiščenje rezilne glave.
- Potreben je skrben nadzor, kadar uporabljate aparat pri otrocih ali invalidih ali pa v prisotnosti teh oseb.
- Nikoli ne pustite strojčka za striženje las na doseg otroških rok.
- Pazite, ko uporabljate strojček za striženje prvič. Vzemite si dovolj časa. Vaši gibi naj bodo počasni in kontrolirani.
- Ne uporabljajte strojčka za striženje las na živalih.
- Ne uporabljajte aparata:
 - na ranjeni koži
 - če imate dermatološke težave: ekcem, krčne žile, kožna vnetja, lepotna znamenja, akne, bradavice, materina znamenja, itd.
- Ta aparat je mogoče odpreti s posebnimi orodji, vse vzdrževalne operacije mora izvesti proizvajalec, njegova poprodajna služba ali oseba s podobnimi kvalifikacijami, le tako se je mogoče izogniti nevarnim tveganjem.
- Nasveti za striženje so le informativni in ne obvezujejo Rowenta k odgovornosti, če bi rezultati ne bili v skladu z uporabnikovimi željami.
- Za vse napake v delovanju glejte odstavek "v primeru težav" ali se obrnite na našo službo za stike s potrošniki ali na vašega prodajalca.
- Hraniti izven dosega otrok.
- Ne uporabljajte če je električni kabel poškodovan.
- Ne namakati ali izpirati z vodo pri čiščenju.
- Ne prijemajte aparat z mokrimi rokami.
- Ne prijemati ali držati za vroči del aparata temveč za držalo.
- Ne izključujte iz vtičnice z vlečenjem kabla temveč izvlecite vtičač.
- Ne vključujte električni kabel v električni podaljšek.
- Ne čistiti z abrazivnim ali korozivnim sredstvom.
- Ne uporabljajte pri temperaturi nižji od 0°C ali višji od 35°C.

4. NASTAVLJIV GLAVNIK S SEDMIMI POLOŽAJI

Vaš strojček za striženje je opremljen s tremi glavniki, ki jih lahko nastavljate glede na dolžino striženja:

- za dolge lase 25-40 mm.
- za kratke lase 3-9 mm.

Te vrednosti so informativne, lahko se spreminjajo glede na nagnjenost strojčka za striženje.

- Za odstranitev ali menjavo glavnika:
 - rahlo potisnite, da glavnik zdrsne čisto ven iz nastavka, kot je označeno na sliki 8. Na njegovo mesto vstavite drug glavnik.

5. VZDRŽEVANJE

- Strojček za striženje zahteva zelo malo vzdrževanja. Očistite ga lahko z rahlo vlažno krpo. Za čiščenje nastavljivega glavnika snemite le-tega v skladu s sliko in odstranite lase s pomočjo ščetke .
- Priporočamo, da po vsaki uporabi s ščetko očistite rezila za striženje .

6. NAOLJEVANJE

- Rezila so samomazljiva: ne potrebujejo nikakršnega vzdrževanja!

7. SODELUJMO PRI VAROVANJU OKOLJA!

- ① Vaš aparat vsebuje številne dele, ki imajo svojo vrednost ali jih je še mogoče uporabiti.
- ➔ Oddajte ga na mestu za zbiranje odpadkov ali pa na pooblaščenem servisu, da bo šel v predelavo.



Odstranjanje akumulatorjev: Odstranite vijak, razmaknite ohišja, izvlecite akumulatorje.



8. ĆE NASTOPIJO TEŹAVE

- Aparat se ne zaŹene (v samostojnem naĉinu delovanja) ali samostojno ne deluje dobro: **ste ga napolnili?**

9. NEKAJ NASVETOV ZA USPEŠNO STRIŹENJE

- Strojĉek uporabljajte na ĉistih in suhih laseh.
- Sušite lase v smeri, ki jo Źelite pri konĉni priĉeski.
- Osebi, ki jo striŹete, namestite brisaĉo okrog vratu in preko ramen.
- Pred striŹenjem se prepriĉajte, da so lasje dobro razĉesani (s pomoĉjo glavnika).
- Preden priĉnete s striŹenjem, si dobro oglejte:
- Smer rasti las, da boste vedeli, kje so morebitni vrtinci,
- Vdolbine in izbokline na lobanji, ki se ponavadi nahajajo na tilniku (ĉe poloŹite strojĉek neposredno na izboklino, se bo pojavila gola površina).
- Pazite, da bo strojĉek vedno poloŹen poŹevno glede na lobanjo.
- **Na zaĉetku strizite vedno majhno koliĉino las, dokler se ne boste navadili na dolŹino, ki jo puŹĉajo razliĉne dolŹine glavnika.**
- **Za enakomerno striŹenje nikoli ne potiskajte strojĉka prehitro skozi lase.**
- **Nikoli ne ustavite premikanja strojĉka, ko je ta Źe v lasiŹu.**
- **Zaĉnite tako, da uporabite najveĉjo Źtevilko glavnika (se pravi, da pustite ĉimveĉ las), preden uporabite kak drug poloŹaj.**

Legenda:

- ✂✂✂ = enostavno striŹenje
- ✂✂✂✂ = striŹenje, ki zahteva nekaj izkuŹeni
- ✂✂✂✂✂ = zahtevno striŹenje

10. KAKO POSTRIŹEMO "OKROGLO KRTAĀKO"? ✂

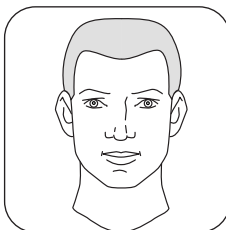

OSNOVNA METODA

S to metodo striŹenja priĉeska sledi obliki lobanje.

Prilagodite viŹino striŹenja Źeleni dolŹini (slika 13).

Ne pozabite nastavljati viŹine glavnika sproti, ko se pomikate skozi lasiŹe.

1. ETAPA: STRIŹENJE

a) Tilnik

- PoĉeŹite lase
- Zaĉnite s striŹenjem las na tilniku od spodaj navzgor, viŹino nastavite na 25 mm.
- Trdno drŹite strojĉek na laseh, zobje glavnika so obrnjeni rahlo navzgor (slika 14).
- Poĉasi dvigajte strojĉek navzgor k zunanji strani las, pri ĉemer vsakiĉ odstriŹete samo malo las.
- Ko so lasje na tilniku enakomerno postrizeni na viŹini 25 mm, zamenjajte poloŹaj, tako da dobite Źeleno dolŹino, in ponovite prve 3 operacije (slika 15).
- V rednih presledkih prekinite striŹenje, poĉeŹite lase in si oglejte rezultat.

b) Stranski deli glave in vrh glave

- Ponovite enake operacije za striŹenje ob straneh
- Sproti menjajte poloŹaje glavnika, ko prehajate z enega podroĉja na drugo (glej sliko 8).
- Za zgornji del uporabite enako tehniko, tako da striŹete lase od ĉela proti vrhu lobanje "proti dlaki" (slika 16). Potem izenaĉite dolŹino glede na stranske dele glave.

2. ETAPA

Glede na želeno dolžino lahko uporabljate glavnik za brado in fino striženje ali strojček brez glavnika.



a) Tilnik in zalizki

- Počešite lase
- Snemite premični glavnik s strojčka.
- Postrizite lase na robu tako, da držite strojček obrnjen in pravokotno na glavo, pri čemer se pomikate navzdol. Napredujte z majhnimi dotiki (slika 12 in 13).
- Nadaljujte na enak način pri zalizkih.

b) Predel okrog ušesa

- Natančno počešite lase okrog ušesa, snemite snemljivi glavnik.
- Držite strojček na robu, vendar uporabite samo vogal strojčka ter počasi sledite zelenemu obrisu ter pri tem upoštevajte smer striženja (slika 15).

Nasveti:

- Kadar uporabljate strojček brez snemljivega glavnika, se potrudite, da so vaši gibi kontrolirani in nežni.
- Pri zaključnem striženju pazite, da bo strojček stal pravokotno na kožo, s čimer se izognete vrezinam (slika 21).

11. KAKO NAREDIMO AMERIŠKO PRIČESKO? ✂ ✂

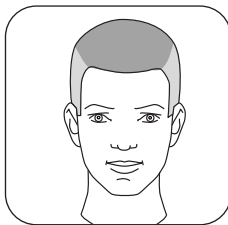

Zelo zelo kratka pričeska ob straneh in na tilniku, zelo kratka zgoraj.

- **Prilagodite višino striženja glede na želeno dolžino (slika 17).**
- Ne pozabite nastavljati višine glavnika sproti, ko se pomikate po lasišču.

1. ETAPA: STRIŽENJE

- Za striženje las ob straneh in na tilniku glejte poglavje "Okrogla krtačka". Na koncu uporabite višino 3 mm, da dobite gladek rez.
- Za zgornji del: na mestih, ki so označeni s črtami za zamenjavo področja (glej sliko 17), uporabite višino 9 ali 12 mm, tako da ohranite večjo dolžino.

Lase strizite od spredaj nazaj.

2. ETAPA: OBRISI IN ZAKLJUČKI

- Glej odstavke "Obrisi in zaključki" pri striženju "Okrogla krtačka".

12. KAKO NAREDIMO STRIŽENJE NA GLAVNIK ALI NA PRSTE ? (oglati krtačka) ✂ ✂ ✂

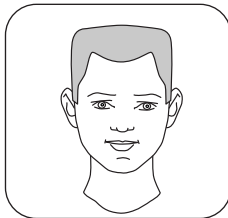

S tem striženjem dosežemo ravno površino na zgornjem delu glave.

Prilagodite višino striženja glede na želeno dolžino (slika 18).

- Ne pozabite nastavljati višine glavnika sproti, ko se pomikate po lasišču.

1. ETAPA: STRIŽENJE

- Za uspešno striženje na oglati krtačko je **najpomembnejše predhodno sušenje** (slika 19).
- Lase sušite v nasprotni smeri od smeri njihove rasti, tako da nastane krtačka.
- S striženjem prične ob strani in na tilniku, uporabite višine, navedene na sliki 18 (za postopek striženja glej poglavje "Okrogla krtačka").

- Za učinek zares ravnih las na vrhu uporabite frizerski glavnik ali vaše prste (slika 21 in 22).

- snemite snemljivi glavnik s strojčka
- s pomočjo frizerskega glavnika (ali vaših prstov) dvignite majhen pramen las (lasje morajo biti v vertikalnem položaju glede na lobanjo),
- pomikajte glavnik ali vaše prste vzdolž pramena, dokler ne dosežete zelene dolžine,
- s strojčkom postrizite lase, ki segajo čez glavnik ali čez vaše prste, pri čemer vam le-ta (le-ti) služi(jo) kot opora,

- višina zadnjega pramena bo služila kot vodilo za naslednje,
- nadaljujte na ta način, pramen za pramenom, in se pomikajte z zadnje strani vrha lobanje naprej,
- v rednih presledkih počesite lase, da odstranite odrezane lase in preverite stanje pričeske,
- za lep prehod med posameznimi področji (označeno z A na sliki 18), ki se nahaja med zgornjimi lasmi in lasmi ob strani, rahlo nagnite glavnik in odstrizite lase, ki štrlijo čezenj (slika 21).

2. ETAPA: OBRISI IN ZAKLJUČKI

- Glej odstavke “Obrisi in zaključki” pri striženju “okrogla krtačka”.

13. KAKO OSTRIZEMO LASE, ČE ŽELIMO OHRANITI PRIČESKO ALI JO OSVEŽITI? ✂

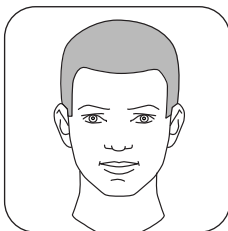

Ta način striženja omogoča osvežitev že stare pričeske, še zlasti na tilniku, zalizkih in okrog ušesa.

STRIŽENJE

Pri tem striženju delajte brez nastavljivega glavnika.

a) Okrog ušesa (slika 23 in 29).

- Počesite lase v zeleno obliko.
- Namestite strojček za striženje las v obrnjenem položaju med zalizki in ušesom in pazite, da bo kot rezila nameščen za samem korenu las (uporabljajte samo konico strojčka).
- Počasi pomikajte strojček navzgor, okrog ušesa in za njim.

b) Tilnik (slika 25).

- Za tilnik obdržite strojček v obrnjenem položaju, narahlo proti lasem.
- Naredite tako, kot je prikazano na skici, pomikajte se navzdol po majhnih pramenih.

c) Zalizki (slika 26).

- Obdržite strojček v obrnjenem položaju in linijo striženja pravokotno na glavo, pomikajte se navzdol. Napredujte po pramenih.

14. KAKO NAREDIMO PRIČESKO “KRATKO OB STRANI, DOLGO NA VRHU”?

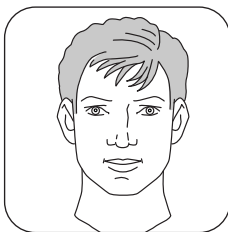

Zahvaljujoč se temu načinu striženja, ki ga naredite samo ob strani in na tilniku, ohranite dolge lase na vrhu glave.

- Uporabljene višine: 3 do 40 mm, glede na zeleno dolžino (slika 27).

1. ETAPA: STRIŽENJE

- Postrizite lase na tilniku in ob straneh (po postopku, opisanem v odstavku “Okrogla krtačka”) s strojčkom, opremljenim z nastavljivim glavnikom (3 do 40 mm glede na zeleno dolžino), do točke A (slika 27).
- Od točke A dalje (ki se nahaja nekaj cm nad ušesom), uporabite frizerski glavnik, da dobite lep prehod.
- Nagnite glavnik glede na lobanjo (slika 28) in postrizite lase, ki segajo čez glavnik,

s pomočjo strojčka, na katerem ni nastavljivega glavnika. Pri tem vam frizerski glavnik služi kot vodilo (slika 29).

- Ne strizite las na vrhu glave.

2. ETAPA: OBRISI IN ZAKLJUČKI

- Glejte odstavke “Obrisi in zaključki” pri striženju “Okrogle krtačke”.

Před prvním použitím strojku na střihání vlasů si přečtěte následující pokyny, vyhnete se tak nebezpečí způsobenému jeho nesprávným použitím.



1. POPIS STROJKU NA STŘIHÁNÍ VLASŮ A JEHO PŘÍSLUŠENSTVÍ

- A. Tlačítko pro zapnutí/vypnutí strojku.
- B. Hřebenový nástavec = 3-6-9-12-18-25-30-40 mm.
- C. Soubor střihacích čepelí.
- D. Světelná kontrolka signalizující připojení k elektrické síti.
- E. Adaptér.
- F. Kartáč na čištění.
- G. Kadeřnický hřeben.

2. UVEDENÍ DO PROVOZU

Provozní napětí:

- Tento strojek na střihání vlasů lze připojit pouze k elektrické síti 220-240 V.
- Zkontrolujte, či toto napětí odpovídá hodnotám napětí vaší domácí elektrické sítě.
- Zakoupili jste strojek, který lze dobíjet. Je možné ho používat buď připojený k elektrické síti pomocí přívodní šňůry nebo bez přívodní šňůry (v tzv. autonomním režimu).

A - Použití strojku s připojením na síť:

- Vypněte přístroj: tlačítko Zapnutí/ Vypnutí je nastaveno do polohy 0 (obr. 1).
- Zasuňte konektor do přístroje (obr. 2), adaptér připojte k elektrické síti (obr. 3).
 - Uvedte strojek do provozu (obr. 5).

■ Při používání se přístroj nedobíjí.

B - Používání strojku bez přívodní šňůry (autonomní režim):

- Přístroj využívá ke svému provozu elektrickou energii akumulátorů.
- Před prvním uvedením strojku do provozu nechte přístroj nabíjet s připojeným akumulátorem po dobu 14 hodin. Při 3 dalších použitích je důležité nechat strojek úplně vybit, až do zastavení chodu. Doporučený čas nabíjení je 8 hodin. Pokud světelná kontrolka nabíjení akumulátorů svítí červeně, probíhá nabíjení akumulátorů.
 - Po odpojení transformátoru je doba autonomního provozu cca 40 minut.

DŮLEŽITÉ RADY:

Aby nedošlo k poškození akumulátorů:

- Doba nabíjení nesmí překročit 20 hodin.
- Akumulátory se mají dobíjet jen tehdy, pokud výkon přístroje zjevně klesá nebo pokud jste přístroj nepoužívali více než 6 měsíců.

3. POKYNY PRO BEZPEČNÝ PROVOZ PŘÍSTROJE

- Přístroj je nutné odpojit z elektrické sítě před jakoukoliv manipulací (sejmutím hřebenového nástavce, apod.) a také před prvním použitím strojku.
- Nesprávné připojení k síti může způsobit neopravitelné poškození přístroje, na které se nevztahuje záruka.
- Strojek se nesmí používat ani dobíjet v blízkosti vany, umývadla, sprchy nebo nádob naplněných vodou.
- Tento strojek je určen výhradně k domácímu používání. Nemá se používat bez přestávky déle než 10 minut.
- **Důležité upozornění: strojek ani adaptér se nesmí ponořovat do vody ani vodou oplachovat.**
- Přístroj se nesmí vystavovat delší dobu teplotám nižším než 0°C a vyšším než 40°C (například na slunci pod sklem).



- Pokud je strojek v provozu, nesmí přijít do styku s obočím, šatstvem nebo jiným předmětem.
- Hrozí tak nebezpečí zranění nebo možnost zablokování přístroje.
- Pokud strojek používá více osob, doporučuje se vyčistit stříhací hlavu po každém použití.
- **Používejte strojek se zvýšenou opatrností, pokud stříháte děti nebo postižené osoby nebo strojek používáte v jejich přítomnosti.**
- Strojek nenechávejte na dosah dětí.
- Dávejte pozor zejména při prvním použití strojku. Nespěchejte. Pohybuje strojkem pomalu a kontrolujte, co děláte.
- Strojek se nesmí používat na stříhání srsti zvířat.
- Přístroj se nesmí používat:
 - na poraněné pokožce,
 - pokud trpíte kožní chorobou : ekzémy, křečovými žilami, kožními záněty, strojek nepoužívejte v místě výskytu pih, bradavic, mateřských znamének apod.
- K demontáži strojku je nutné použít speciální nářadí. Z bezpečnostních důvodů je nutné svěřit opravy přístroje výrobci, technikům v servisní opravě nebo odborníkům s příslušnou kvalifikací.
- Rady týkající se různých stříhů vlasů jsou uvedeny pouze pro informaci. Společnost Rowenta nepřebírá zodpovědnost v případě výsledku neodpovídajícímu představám uživatele strojku na stříhání vlasů.
- V případě výskytu provozního problému si nejdříve přečtěte odstavec “co dělat v případě problému” nebo se spojte se spotřebitelským oddělením naší společnosti, případně kontaktujte prodejnu, ve které jste strojek zakoupili.
- Nenechávejte v dosahu dětí.
- Jestliže je šňůra poškozená, přístroj nepoužívejte.
- Neponořte do vody a nedávejte pod tekoucí vodu, a to ani při čištění.
- Nesahejte na přístroj mokřýma rukama.
- Nedržte za foukací hlavici, protože je horká, držte za držadlo.
- Při odpojování ze zásuvky netahejte za šňůru, ale za koncovku.
- Nepoužívejte prodlužovací šňůru.
- Nečistěte abrazivními nebo leptavými prostředky.
- Nepoužívejte při teplotě nižší než 0°C a vyšší než 35°C.

4. HŘEBENOVÝ NÁSTAVEC NASTAVITELNÝ DO POLOH

Váš stříhací strojek je vybaven hřebeny nastavitelnými v závislosti na výšce stříhu.

- dlouhé vlasy 25-40 mm.
- krátké vlasy 3-9 mm.

Tyto hodnoty jsou uvedeny pouze pro informaci, jejich skutečná hodnota je ovlivněna sklonem strojku při stříhání.

- Chcete-li hřeben sejmut nebo vyměnit:
- nechte jej sklouznout podle obrázku 8 až do úplného vytažení. Na jeho místo nasuňte vybraný hřeben.

5. ČIŠTĚNÍ

Strojek si nevyžaduje náročné čištění. Je možné ho vyčistit vlhkým hadříkem Před čištěním se hřebenový nástavec sejme ze strojku a kartáčem se z něho odstraní vlasy

- Stříhací čepele se doporučuje čistit po každém použití pomocí dodaného kartáče

6. MAZÁNÍ STROJKU OLEJEM

- Samomazné čepele: nevyžadují žádnou údržbu!

7. PODÍLEJME SE NA OCHRANĚ ŽIVOTNÍHO PROSTŘEDÍ!

- ① Váš přístroj obsahuje čtené, zhodnotitelné nebo recyklovatelné materiály.
- ➔ Svěťte jej sběrnému místu nebo, neexistuje-li, smluvnímu servisnímu středisku, kde s ním bude naloženo odpovídajícím způsobem.



Jak vyjmout baterie: Odšroubujte šroub, otevřete pouzdro a vyjměte baterie.

8. CO DĚLAT V PŘÍPADĚ PROBLÉMŮ

- Strojek nejde zapnout (v autonomním režimu) nebo je tento režim velmi krátký:

Nezapomněli jste dobít akumulátory strojek?

9. NĚKOLIK RAD PRO ÚSPĚŠNÉ DOCÍLENÍ POŽADOVANÉHO SESTRĪHU VLASŮ

- Strojek používejte pouze na čisté a suché vlasy.
- Vysoušejte vlasy ve směru účesu, který chcete dosáhnout.
- Osoba, které budete stříhat vlasy, musí sedět tak, abyste dobře viděli na horní část hlavy (obr. 12).
- Krk a ramena zakryjte utěrkou nebo ručníkem.
- Než začnete vlasy stříhat, zkontrolujte, zda jsou dobře rozčesané (hřebenem).
- Než začnete vlasy stříhat, zjistěte:
 - směr růstu vlasů, zda vlasy nejsou zacuchané,
 - zda nejsou na hlavě prohlubeniny nebo hrboly, které se často nacházejí v zátylku (pokud strojek narazí na hrbol, odstříhne vlasy velmi krátce, čímž se obnaží světlá pokožka).
- Dbejte, abyste strojek vždy drželi šikmo k hlavě.
- **Na začátku odstříhnete jen malé množství vlasů, než si zvyknete na délku vlasů, kterou je možné odstříhnout hřebenovým nástavcem.**
- **Pro dosažení rovnoměrného střihu nikdy nepohybujte strojkem po vlasech příliš rychle a na strojek netlačte.**
- **Při stříhání nikdy nenechávejte strojek bez posuvu na jednom místě.**
- **Nejprve použijte největší hřeben (t.j. ten, který ponechá nejdelší vlasy), pak teprve nastavte jinou polohu.**

Legenda: = jednoduchý sestřih,
 = sestřih vyžadující trochu praxe,
 = složitý sestřih.

10. JAK ÚSPĚŠNĚ DOCÍLIT KRÁTKÝ SESTRĪH “NA JEŽKA” ? ✂

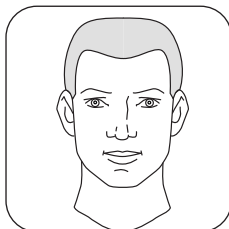

ZÁKLADNÍ METODA STŘIHU:

Při použití této metody střihu se sestřih vlasů přizpůsobí tvaru lebky.

Nastavte výšku požadovaného sestřihu vlasů (obr. 13).

Nezapomeňte nastavit výšku hřebene podle části hlavy, kterou stříháte.

PRVNÍ ETAPA: STŘIH.

a) Zátylek.

- Vlasy nejdříve učešte.
- Se stříháním vlasů začněte v zátylku, postupujete zdola nahoru. Hřeben nastavte na výšku 25 mm.

- Strojek pevně přitlačujte k vlasům, přičemž zoubky hřebene musí směřovat mírně nahoru (obr. 14).
- Strojek pomalu zdvihnete směrem nahoru k vlasovým konečkům, přičemž najednou odstříhujete pouze malé množství vlasů.
- Jakmile dokončíte rovnoměrný sestřih vlasů v zátylku pomocí hřebenového nástavce nastaveného na 25 mm, změňte nastavení výšky hřebene, abyste docílili požadované délky vlasů a znovu zopakujete 3 předcházející úkony (obr. 15).
- V pravidelných intervalech pracujte při stříhání bez přestávky, vlasy pročešávejte a sledujte dosažený výsledek.

b) Boční partie a horní část hlavy (temeno).

- Stejným způsobem postupujte i při stříhání vlasů po stranách hlavy.
- Měňte nastavení hřebene, podle části hlavy, kterou stříháte (obr. 8).
- Při stříhání vlasů na temeni použijte stejný postup. Vlasy stříhejte od čela a postupujte v protisměru růstu vlasů směrem k vrcholu hlavy (obr. 16). Nakonec vlasy zarovnejte podle délky vlasů v bočních partiích.

DRUHÁ ETAPA: KONTURY A KONEČNÁ ÚPRAVA STŘIHU.

Můžete použít hřeben na vous a konečné úpravy nebo stříhací strojek bez hřebenu podle požadované délky.

a) Zátylek a vlasy před ušima.

- Uczesac włosy.
- Zdjąć nasadkę grzebieniową z maszynki.
- Strzyc włosy samym ostrzem tnącym trzymając maszynkę odwróconą, w pozycji równoległej do głowy, przesuując ją w dół. Wykonywać te czynności powoli i stopniowo (Rys. 12 i 13).
- Strzyc w taki sam sposób baki (Rys. 14).

b) Vystřihování kolem uší.

- Vlasy za ušima řádně pročesejte; ze strojku odstraňte snímatelný hřeben.
- Nasměrujte strojek na ostří, použijte však pouze jeden roh strojku. Postupně vystřihujte vlasy do požadovaného tvaru, dbejte přitom směru stříhu (obr. 15).

Doporučení:

- Pokud používáte strojek na stříhání vlasů bez hřebenového nástavce, ujistěte se, že jste schopni své pohyby kontrolovat a že máte "lehkou" ruku.
- Při konečné úpravě stříhu držte strojek kolmo na pokožku, aby nedošlo k jejímu poranění (obr. 21).

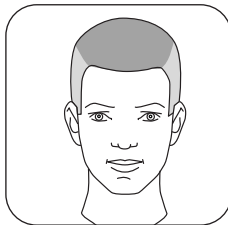
11. JAK ÚSPĚŠNĚ DOCÍLIT STŘIH "NA AMERICČANA"? ✂ ✂ ✂

Výsledkem tohoto stříhu mají být vlasy ostříhané velmi nakrátko v bočních partiích hlavy a na zátylku

a o něco delší na temeni hlavy.

• **Přizpůsobte výšku sestřihu požadované délce vlasů (obr. 17).**

- Nezapomeňte nastavit výšku hřebene podle části hlavy, kterou právě stříháte.

PRVNÍ ETAPA: STŘIH.

• Při stříhání vlasů v bočních partiích hlavy a na zátylku postupujte podle návodu uvedeného v kapitole stříh na ježka. Pokud nakonec chcete hlavu vyholit, použijte hřebenový nástavec výšky 3 mm.

- Pro sestřih vlasů na temeni, v místech přechodu od jedné délky ke druhé (obr. 17), použijte hřebenový nástavec výšky 9 nebo 12 mm, která umožňuje zachovat větší délku vlasů. Postupujte zepředu dozadu.

DRUHÁ ETAPA: KONTURY A KONEČNÁ ÚPRAVA.

- Postupujte podle pokynů v části "Kontury a konečná úprava při stříhu "na ježka".

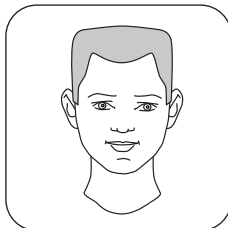
12. JAK ÚSPĚŠNĚ DOCÍLIT STŘIH POMOCÍ HŘEBENE NEBO PRSTŮ? ("delší ježek") ✂ ✂ ✂

Výsledkem tohoto stříhu má být rovnoměrný sestřih vlasů na temeni hlavy.

• **Přizpůsobte nastavení sestřihu požadované délce vlasů (obr. 18).**

- Nezapomeňte nastavit výšku hřebenového nástavce podle části hlavy, kde právě vlasy stříháte.

PRVNÍ ETAPA: STŘIH.

• Aby se tento účes zdařil, **nejdůležitější** je vlasy **nejprve řádně vysušit** (obr. 19).

• Vlasy vysoušejte proti směru růstu vlasů, aby se "naježily".

• Stříhání vlasů začněte v bočních partiích a na zátylku. Nastavení výšky hřebenového nástavce je znázorněno na obrázku 18 (postup stříhání si přečtěte v části "krátký ježek").

- Aby se vám podařilo ostříhat vlasy na temeni hlavy vodorovně, použijte kadeřnický hřeben, popřípadě prsty (obr. 21 a 22):

- ze strojku odstraňte snímatelný hřebenový nástavec,
- pomocí kadeřnického hřebene (případně pomocí prstů) vzpřímejte prámek vlasů (stříhaný vlasový prámek musí být kolmo k hlavě),
- posouvajte hřeben nebo prsty podél prámene vlasů, dokud nedosáhnete požadované délky,
- vlasy přechvávající přes hřeben nebo přes prsty, které vám slouží jako vodítko, odstříhnete strojkem,

- délka naposledy odstříhnutého pramene poslouží jako měřítko pro další prameny vlasů,
- pokračujte stále tímto způsobem, stříhejte pramen po pramenu a postupujte od zadní části temene hlavy směrem k čelu,
- vlasy pravidelně pročesávejte, abyste odstranili odstříhnuté vlasy a měli pod kontrolou stav účesu,
- k docilení dokonalého přechodu mezi oběma výškami sestříhu (označeno jako A na obr. 18), v místě mezi temenem a bočními partiemi, mírně nakloňte hřeben a odstříhnete odstávající vlasy (obr. 21).

DRUHÁ ETAPA: KONTURY A KONEČNÁ ÚPRAVA STŘÍHU.

- Postupujte podle pokynů popsanych v části “Kontury a konečná úprava při sestříhu na ježka”.

13. JAK ÚSPĚŠNĚ UDRŽOVAT NEBO OŽIVOVAT STŘIH VLASŮ? <

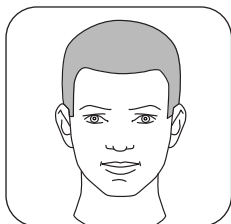

Tento střih umožňuje oživit starší střih vlasů, zejména v zátýlku, před ušima a kolem uší.

STŘIH.

Při tomto střihu pracujte bez použití nastavitelného hřebenového nástavce.

a) Vystříhání vlasů kolem uší (obr. 23 a 29).

- Vlasy učešte podle požadovaného stylu.
- Přiložte opatrně strojek mezi skráně a ucho. Zkontrolujte, zda je roh stříhací čepele u kořene vlasů (používejte pouze špičku přístroje, nikoliv celou plochu).
- Pomalu posouvejte strojek kolem ucha a za uchem.

b) Střih v zátýlku (obr. 25)

- Při stříhání vlasů v zátýlku držte strojek obráceně, jemně přiložený k vlasům.
- Postupujte podle obrázku, nárazovými dotyky postupujte při střihu směrem ke krku.

c) Střih ve skráních (obr. 26).

- Strojek přidržujte v obrácené poloze, střih má být veden kolmo k hlavě. Postupujte směrem dolů, drobnými nárazovými pohyby.

14. JAK ÚSPĚŠNĚ DOCÍLIT STŘIH “KRÁTKÝ V BOČNÍCH PARTIÍCH, DLOUHÝ NA TEMENÍ”?



Výsledkem tohoto střihu vlasů mají být dlouhé vlasy na temeni hlavy a krátké v bočních partiích a v zátýlku.

- Nastavení výšky hřebenového nástavce : 3 až 40 mm, v závislosti na délce sestříhu (obr. 27).

PRVNÍ ETAPA: STŘIH.

- Pomocí strojku s nasazeným vhodným hřebenovým nástavcem (3 až 40 mm v závislosti na požadované délce sestříhu) ostříhejte vlasy na zátýlku a v bočních partiích až po bod A (obr. 27).

(Postupujte podle pokynů uvedených v části střih na ježka).

- Od bodu A (který se nachází několik centimetrů nad uchem) použijte kadeřnický hřeben, abyste dosáhli dokonalý přechod vlasů z jedné délky na druhou (aby nevznikl “schod”). Hřeben nakloňte (obr. 28) a odstříhnete vlasy přečnivající přes hřeben pomocí strojku bez hřebenového nástavce. Kadeřnický hřeben slouží jako vodítko (obr. 29).
- Vlasy na temeni hlavy nestříhejte.

DRUHÁ ETAPA: KONTURY A KONEČNÁ ÚPRAVA STŘÍHU.

- Postupujte podle pokynů popsanych v části “Kontury a konečná úprava při sestříhu na ježka”.

Pred prvým použitím strihacieho strojčeka si prečítajte nasledujúce pokyny, vyhnete sa tak nebezpečenstvu spôsobenému jeho nesprávnym použitím.



1. OPIS STRIHACIEHO STROJČEKA A JEHO PRÍSLUŠENSTVA

- A. Tlačidlo na zapnutie/vypnutie strojčeka.
- B. Nastaviteľný hrebeň= 3-6-9-12-18- 25-30-40 mm.
- C. Súbor strihacích čepelí.
- D. Svetelná kontrolka uvedenia pod napätie.
- E. Adaptér.
- F. Kadernícky hrebeň.
- G. Nožnice.

2. UVEDENIE DO PREVÁDZKY

Prevádzkové napätie:

- Tento elektrický strihací strojček je určený výhradne na prevádzku pri napätí 220-240 V.
- Skontrolujte, či toto napätie zodpovedá napätiu vo vašej domácnosti.

Zvolili ste si prístroj, ktorý sa dá nabíjať. Môžete ho používať buď pripojený na sieť pomocou elektrickej šnúry alebo bez šnúry (tzv. autonómny režim).

A - Použitie strojčeka s pripojením na sieť:

Vypnite prístroj: tlačidlo Zapnutie/ Vypnutie je nastavené na polohu 0 (obr. 1).

- Zapojte konektor do prístroja (obr. 2), adaptér zapojte do elektrickej siete (obr. 3).
- Uvedte prístroj do prevádzky (obr. 5).

■ Počas používania sa prístroj nedobíja.

B - Použitie strojčeka bez šnúry (autonómny režim):

- Pred jeho prvým uvedením do prevádzky nechajte prístroj nabíjať pomocou adaptéra po dobu 14 hodín. Pri 3 ďalších použitíach je dôležité nechať strojček úplne vybiť, až kým sa jeho chod nezastaví. Odporúčaná čas dobíjania je 8 hodín. Keď svetelná kontrolka nabíjania akumulátorov svieti červeno, znamená to, že sa prístroj nabíja.
- Po odpojení transformátora je čas autonómnej prevádzky zhruba 40 minút.

DÔLEŽITÉ RADY:

Aby sa zabránilo poškodeniu akumulátorov:

- Čas nabíjania nesmie prekročiť 20h.
- Akumulátory sa majú dobíjať len vtedy, ak výkon prístroja zjavne klesá alebo ak sa prístroj nepoužíval dlhšie než 6 mesiacov.

3. POKYNY PRE BEZPEČNÚ PREVÁDZKU PRÍSTROJA

- Prístroj je nutné odpojiť zo siete pred akoukoľvek manipuláciou (sňatím hrebeňa, apod.) ako aj po jeho použití.
- Nesprávne pripojenie na sieť môže mať za následok nenapraviteľné škody, ktoré nie sú kryté zárukou.
- Strojček sa nesmie používať ani dobíjať v blízkosti vane, umývadla, sprchy alebo iných nádob, ktoré sú naplnené vodou.
- Tento prístroj je určený výhradne na domáce účely. Nemá sa používať bez prestávky dlhšie ako 10 minút.
- **Dôležité upozornenie: strojček ani adaptér sa nesmú ponoriť do vody ani vodou oplachovať.**
- Prístroj sa nesmie nechať vystavený na dlhší čas teplotám nižším ako 0°C a vyšším ako 40°C (napríklad na slnku pod sklom).



- Prístroj nesmie byť dlhší čas vystavený priamym účinkom slnečného žiarenia.
- Ak sa prístroj používa v kúpeľni, nesmie sa používať predlžovacia šnúra.
- Šnúra, prístroj a príslušenstvo musia byť v dostatočnej vzdialenosti od akéhokoľvek zdroja tepla.
- **Prístroj sa nesmie nikdy nepoužívať, ak javí známky chybnnej prevádzky alebo ak spadol (neviditeľné škody môžu ohroziť vašu bezpečnosť).**
- Ak je strojček v prevádzke, nesmie sa dostať do styku s mihalnicami, šatstvom alebo iným predmetom. Hrozí tak riziko poranenia alebo možnosť zablokovania prístroja.
- Ak strojček používa viacero osôb, odporúča sa vyčistiť strihaciu hlavu po každom použití.
- Veľký pozor sa má dávať, ak sa strojček používa na strihanie detí alebo telesne postihnutých osôb prípadne v ich prítomnosti.
- Strojček sa nesmie nechávať na dosah detí.
- Pri prvom použití strojčeka dávajte pozor. Neponáhľajte sa. Pohybujte strojčekom pomaly a kontrolujte, čo robíte.
- Strojček sa nesmie používať na strihanie srsti zvierat.
- Prístroj sa nemá používať:
 - na poranenej pokožke,
 - ak trpíte nejakou kožnou chorobou: ekzémy, kŕčové žily, kožné zápal, znamienka krásy, akné, bradavice, materské znamienka, atď.
- Tento prístroj sa dá rozobrať pomocou špeciálneho náradia. Akýkoľvek zásah je nutné zveriť výrobcovi, servisnej opravovni alebo primerane kvalifikovanej osobe, aby sa zabránilo nebezpečenstvu úrazu.
- Rady týkajúce sa strihu vlasov sú uvedené len pre informáciu a Rowenta nenesie zodpovednosť v prípade výsledku nezodpovedajúceho želaniu užívateľa strojčeka.
- V prípade chybnnej prevádzky, prečítajte si odstavec "v prípade problému" alebo kontaktujte oddelenie pre spotrebiteľov, prípadne predajcu prístroja.
- Nenechávajte ho v dosahu detí.
- Výrobok nepoužívajte, ak je šnúra poškodená.
- Neponárajte ho do vody ani ho vodou neoplachujte, ani vtedy, keď ho čistíte.
- Nechytajte ho vlhkými rukami.
- Nechytajte ho za kryt, ktorý je teplý, ale za rukoväť.
- Pri odpájaní neťahajte za šnúru, ale ťahajte za zástrčku.
- Výrobok nepoužívajte s predlžovacou elektrickou šnúrou.
- Pri čistení nepoužívajte brúsne ani rozleptávajúce čistiace prostriedky.
- Výrobok nepoužívajte pri teplote nižšej ako 0°C a vyššej ako 35°C.

4. HREBEŇ NASTAVITEĽNÝ NA POLÔH

Váš strojček na strihanie je vybavený nastaviteľnými hrebeňmi podľa želanej výšky strihu:

- dlhé vlasy 25-40 mm.
- krátke vlasy 3-9 mm.
- Na odstránenie alebo výmenu hrebeňa:
 - vysuňte ho podľa obrázku 8 až kým ho úplne nevytiahnete. Na jeho miesto vložte vybraný hrebeň.

5. ČISTENIE

Strojček si nevyžaduje náročné čistenie. Možno ho vyčistiť jemne navlhčenou handričkou. Nastaviteľný hrebeň sa čistí tak, že sa najprv sníme zo strojčeka a pomocou kefy sa z neho odstránia vlasy

- Strihacie čepele sa odporúča čistiť po každom použití pomocou kefy

6. NAOLEJOVANIE

- Samomastiace čepele: nie je nutná žiadna údržba!

7. PODIEĽAJME SA NA OCHRANE ŽIVOTNÉHO PROSTREDIA!

- ① Váš prístroj obsahuje čtené zhodnotiteľné alebo recyklovateľné materiály.
- ➔ Zverte ho zbernému miestu alebo, ak neexistuje, zmluvnému servisnému stredisku, kde s ním bude naložené zodpovedajúcim spôsobom.

Vyberanie akumulátorov: Odstráňte skrutku, roztiahnite kryty a vyberte akumulátory.



8. V PRÍPADE PROBLÉMOV

- Strojček sa nedá uviesť do prevádzky (pri autonómnom režime) alebo tento režim je veľmi krátky: **Nezabudli ste strojček nabiť?**



9. NIEKOĽKO RÁD AKO ÚSPEŠNE DOCIELIŤ ŽELANÝ STRIH VLASOV

- Strojček sa má používať len na čisté a suché vlasy.
- Sušte vlasy v smere účesu, ktorý chcete dosiahnuť.
- Osoba, ktorej budete strihať vlasy, má byť umiestnená tak, aby ste dobre videli na vrchnú časť jej hlavy (obr. 12).
- Jej krk a plecia prikryte uterákom.
- Pred strihaním vlasov skontrolujte, či sú tieto dobre rozčesané (pomocou hrebeňa).
- Kým začnete so strihom vlasov, zistíte:
 - aký je smer rastu vlasov a pozrite, či nie sú vo vlasoch chumáčce,
 - či nie sú na lebke priehlbiny a hrče, ktoré sa často nachádzajú na zátylku (ak strojček natrafí na hrču, odstrihne vlasy veľmi nakrátko, čím sa odhalí svetlá pokožka).
- Dbajte na to, aby bol strojček pri strihaní vždy v polohe šikmo na lebku.
- **Na začiatku odstrihnite len malé množstvo vlasov, až kým si nezvyknete na dĺžku vlasov, ktorú strihajú jednotlivé výšky hrebeňa.**
- **Aby ste dosiahli rovnomerný strih, nikdy neposúvajte strojček vo vlasoch príliš rýchlo a netlačte ním nasilu.**
- **Pri posúvaní strojčeka nikdy nezostaňte stáť na jednom mieste.**
- **Najprv použite najväčší rozmer hrebeňa (to znamená hrebeň, ktorý nechá dlhšie vlasy) a až potom nastavte inú polohu.**

Legenda:

- ✂ = jednoduchý strih,
- ✂✂ = strih vyžadujúci trochu praxe,
- ✂✂✂ = zložitý strih.

10. AKO ÚSPEŠNE DOCIELIŤ STRIH NA “OKRÚHLEHO JEŽKA” ✂

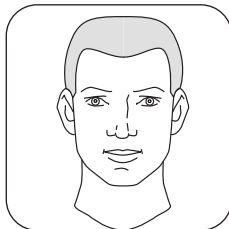

ZÁKLADNÁ METÓDA.

Pri použití tejto metódy strihu sa strih vlasov prispôbi formě lebky.
Prispôbte nastavenie výšky strihu želanéj dĺžky vlasov (obr. 13).
Nezabudnite nastaviť výšku hrebeňa podľa časti hlavy, kde vlasy práve striháte.

PRVÁ ETAPA: STRIH.

a) Zátylok.

- Vlasy najskôr učešte.
- So strihaním vlasov začnite na zátylku, pričom postupujete zdola nahor. Hrebeň nastavte na výšku 25 mm.

- Strojček pevne pritlačajte na vlasy, pričom zúbky hrebeňa smerujú mierne dohora (obr. 14).
- Strojček pomaly zdvihnite smerom dohora a ku koncom vlasov, pričom naraz odstrihujte len malé množstvo vlasov.

- Keď sa vám podarilo pravidelne ostrihať vlasy na zátylku hrebeňom nastaveným na výšku 25 mm, zmeňte nastavenie výšky hrebeňa, aby ste docielili želanú dĺžku vlasov a znovu zopakujte tri predošlé úkony (obr. 15).
- V pravidelných intervaloch robte pri strihaní prestávky, vlasy prečešte a prezrite si dosiahnutý výsledok.

b) Boky a vrchná časť hlavy.

- Tie isté úkony zopakujte aj pri strihaní vlasov na bokoch.
- Meňte nastavenie výšky hrebeňa podľa toho, ktorú časť hlavy striháte (obr. 8).
- Pokiaľ ide o vrchnú časť hlavy, použite rovnakú metódu, pričom začnite strihať vlasy od čela a postupujte “proti srsti” smerom k vrcholu hlavy (obr. 16). Nakoniec vlasy zarovnajete podľa dĺžky vlasov na bokoch.

DRUHÁ ETAPA: KONTÚRY A KONEČNÁ ÚPRAVA STRIHU.

Môžete používať hrebeň na bradu a dokončovanie alebo strojček bez hrebeňa podľa želanej dĺžky.

a) Zátylok a bokombrady.

- Vlasy najprv učešte.
- Zo strojčeka odstráňte snímateľný hrebeň.
- Vlasy na okrajoch strihajte tak, že strojček uchopíte naopak a držíte ho kolmo na hlavu. Postupujete nadol smerom na šiju. Postupujte nárazovými dotykmi strojčeka (obr. 12 a 13).
- Rovnakú metódu použite pri strihaní bokombrady (obr. 14).

b) Oblúky za ušami.

- Vlasy za ušami poriadne prečešte; zo strojčeka odstráňte snímateľný hrebeň.
- Pridržiavajte strojček na ostrí, použite však len jeden roh strojčeka. Pomaly formujte želaný obrys dbajúc pritom na smer strihu (obr. 15).

Odporúčania:

- Ak používate strojček na strihanie vlasov bez snímateľného hrebeňa, presvedčte sa, že ste schopný svoje pohyby kontrolovať a máte "ľahkú" ruku.
- Pri konečnej úprave strihu držte strojček kolmo na pokožku, aby nedošlo k jej poraneniu (obr. 21).

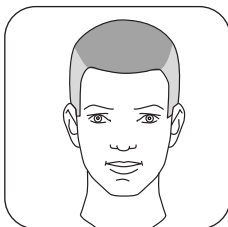
11. AKO ÚSPEŠNE DOCIELIŤ STRIH NA AMERIČANA? ✂ ✂

Výsledkom tohto strihu majú byť vlasy ostrihané veľmi nacrátka na bokoch a na zátylku a o niečo dlhšie na vrchnej časti hlavy.

- **Prispôbte nastavenie výšky strihu želanej dĺžke vlasov (obr. 17).**
- Nezapodíajte nastaviť výšku hrebeňa podľa časti hlavy, kde vlasy práve striháte.

PRVÁ ETAPA: STRIH.

- Pri strihaní vlasov na bokoch a na zátylku postupujte podľa návodu uvedeného v kapitole strih "na okrúhleho ježka". Na záver, ak chcete hlavu vyholiť, použite hrebeň výšky 3 mm.
- Pre vrchnú časť hlavy, v miestach, ktoré sú označené ako prechod z jednej dĺžky

na druhú (obr. 17), použite výšku hrebeňa 9 alebo 12 mm, ktorá vám umožní zachovať väčšiu dĺžku vlasov. Postupujte spredu dozadu.

DRUHÁ ETAPA: KONTÚRY A KONEČNÁ ÚPRAVA.

- Postupujte podľa pokynov v časti "Kontúry a konečná úprava" pri strihu "na okrúhleho ježka".

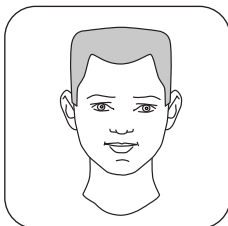
12. AKO ÚSPEŠNE DOCIELIŤ STRIH HREBEŇOM ALEBO PRSTAMI? ("hranatý ježko") ✂ < ✂ ✂

Výsledkom tohto strihu má byť rovný povrch vlasov na vrchnej časti hlavy.

Prispôbte nastavenie výšky strihu želanej dĺžke vlasov (obr. 18).

- Nezapodíajte nastaviť výšku hrebeňa v závislosti od časti hlavy, kde vlasy práve striháte.

PRVÁ ETAPA: STRIH.

- Aby sa tento účes vydaril, **najdôležitejšie je najprv vlasy vysušiť** (obr. 19).
- Vlasy sušte proti smeru ich rastu, aby sa ježko "naježil".

So strihaním vlasov začnite na bokoch a na zátylku. Nastavenia výšky hrebeňa sú uvedené na obrázku 18 (postup strihania si prečítajte v kapitole "okrúhly ježko").

- Aby sa vám podarilo ostríhať vlasy na vrchnej časti hlavy vodorovne, použite kadernický hrebeň popri prípade si pomôžte prstami (obr. 21 a 22):
 - zo strojčeka odstráňte snímateľný hrebeň,
 - pomocou kadernického hrebeňa (alebo vašich prstov) vzpriamte pramienok vlasov (vlasy musia byť kolmo na hlavu),
 - posúvajte hrebeň alebo prsty pozdĺž prameňa vlasov, kým nedosiahnete želanú dĺžku,
 - vlasy prečnievajúce cez hrebeň alebo cez prsty, ktoré vám slúžia ako vodidlo, odstrihnite strojčekom,

- dĺžka naposledy odstrihnutého prameňa vám posluží ako mierka pre ďalšie pramene vlasov,
- týmto spôsobom pokračujte strihajúc prameň za prameňom a postupujúc pritom od zadnej časti vrchu hlavy smerom k čelu,
- vlasy pravidelne prečesávajte, aby ste odstránili odstrihnuté vlasy a skontrolovali stav účesu,
- aby ste docielili dokonalý prechod z jednej dĺžky vlasov na druhú (označený A na obr. 18), nachádzajúci sa medzi vlasmi hornej časti hlavy a vlasmi na bokoch, mierne nakloňte hrebeň a odstrihnite odstávajúce vlasy (obr. 21).

DRUHÁ ETAPA: KONTÚRY A KONEČNÁ ÚPRAVA STRIHU.

- Postupujte podľa pokynov v časti “Kontúry a konečná úprava” pri strihu “na okrúhleho ježka”.

13. AKO ÚSPEŠNE UDRŽIAVAŤ ALEBO OŽIVOVAŤ STRIH VLASOV? ∞

Tento strih umožňuje oživiť starší strih vlasov obzvlášť na zátylí, bokombradách a oblúkov za ušami.

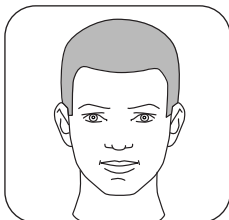

STRIH.

Pri tomto strihu pracujte bez použitia nastaviteľného hrebeňa.

a) Oblúk za ušami (obr. 23 a 29).

- Vlasy učešte podľa želaného štýlu.
- Priložte opačne otočený strojček medzi bokombrady a ucho. Skontrolujte, či je roh strihacej čepele pri koreni vlasov (použite iba špic strojčeka a nie celú plochu).
- Pomaly posúvajte strojček nad ucho, okolo ucha a za neho.

b) Zátylok (obr. 25).

- Pri strihaní vlasov na zátylku držte strojček opačne, jemne priložený na vlasy.
- Postupujte, ako je to uvedené na obrázku tak, že nárazovými dotykmi presúvate strojček smerom ku krku.

c) Bokombrady (obr. 26).

- Strojček pridržte v obrátenej polohe a línia strihu má byť kolmá v pomere k hlave. Postupujte smerom nadol drobnými nárazovými pohybmi.

14. AKO ÚSPEŠNE DOCIELIŤ STRIH “KRÁTKY NA BOKOCH, DLHÝ NA VRCHU HLAVY”?

Výsledkom tohto strihu vlasov majú byť dlhé vlasy na vrchu hlavy a krátke na bokoch a zátylku.

- Nastavenie výšok hrebeňa: 3 až 40 mm, v závislosti od želanej dĺžky vlasov (obr. 27).

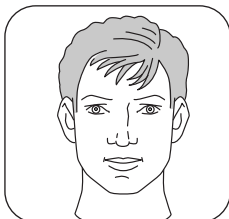

PRVÁ ETAPA: STRIH.

- Pomocou strojčeka vybaveného nastaviteľným hrebeňom (3 až 40 mm v závislosti od želanej dĺžky) ostrihajte vlasy na zátylku a bokoch až po bod A (obr. 27). (Riadte sa postupom uvedeným v časti “okrúhly ježko”).

- Od bodu A (nachádzajúci sa niekoľko cm nad uchom) použite kadernický hrebeň, aby ste dosiahli dokonalý prechod vlasov z jednej dĺžky na druhú (aby nevznikol “schoďík”). Hrebeň nakloňte (obr. 28) a strihajte vlasy prečnievajúce z hrebeňa pomocou strojčeka, z ktorého ste sňali nastaviteľný hrebeň. Kadernický hrebeň slúži ako vodič (obr. 29).

- Vlasy na vrchnej časti hlavy nestrihajte.

DRUHÁ ETAPA: KONTÚRY A KONEČNÁ ÚPRAVA STRIHU.

- Postupujte podľa pokynov v časti “Kontúry a konečná úprava” strihu “na okrúhleho ježka”.

Pročitajte pažljivo uputstvo korišćenja pribora da biste izbegli opasnosti nepravilnog korišćenja.



1. OPIS MAŠINE ZA ŠIŠANJE I NJENE OPREME

- A. Dugme za uključivanje/isključivanje
- B. Češalj koji se može regulisati 3-6-9-12-18- 25-30-40 mm.
- C. Garnitura režućih noževa
- D. Svetlosni signal uključjenja
- E. Adapter
- F. Frizerski češalj
- G. Makaze

2. PUŠTANJE U RAD

Napon korišćenja:

- Vaš pribor je predviđen da radi isključivo sa naponom od 220 do 240 V.
- Proverite da li taj napon odgovara vašoj instalaciji.

Vi ste izabrali pribor sa mogućnošću ponovnog punjenja akumulatora, prema tome možete ga koristiti sa napajanjem iz mreže ili u autonomnom režimu (bez gajtana).

A - Korišćenje s napajanjem iz mreže

- Zaustavite pribor : dugme Uključivanja/Isključivanja u položaju 0 (crtež 1).
- Uključite priključak u pribor (crtež 2), a adapter u mrežu (crtež 3).
- Uključite pribor (crtež 5).
- Za vreme korišćenja pribor se ne napaja.

B - Korišćenje u autonomnom režimu:

Pribor radi s akumulatorima

- Do prve upotrebe napunite akumulatore pribora pomoću adaptera tokom četrnaest časova.
- Za sledeće tri upotrebe važno je izvršiti pražnjenje mašine za šišanje do njenog potpunog zaustavljanja. Poželjno vreme ponovnog punjenja je osam časova. Ako je svetlosni signal ponovnog punjenja akumulatora crven, to znači da je punjenje pribora u toku.
- Posle isključenja transformatora pribor može da radi u autonomnom režimu 40 minuta.

VAŽNI SAVETI:

Da bi se izbeglo kvarenje akumulatora:

- Punjenje ne treba nikada da prevazilazi 20 h.
- Puniti akumulatore u slučaju, ako se snaga pribora izrazito umanjila ili ako pribor nije bio korišćen više od šest meseci.

3. SAVETI U POGLEDU SIGURNOSTI

- Isključite pribor pred izvršavanjem bilo kakve operacije (skidanje češlja, itd.) i posle korišćenja.
- Svaka greška uključivanja može izazvati nepopravljivu štetu, koja nije pokrivena garancijom.
- Ne koristiti i ne puniti akumulator mašine za šišanje u blizini vode, koja može da se sadrži u kadama, lavaboima, tuševima ili drugim sudovima.
- Ovaj pribor je isključivo namenjen za kućnu upotrebu, i ne treba ga koristiti više od 10 minuta bez prekida.
- **Važno uputstvo: mašinu za šišanje i adapter ne treba potapati u vodu ili prelivati vodom.**
- Ne ostavljati pribor duže vremena na temperaturi ispod 0 i iznad 40 stepeni Celzijusa (na primer, pod direktnim udarom sunčevih zraka kroz staklo).





- Ne izlagati pribor duže vremena direktnom uticaju sunčevih zraka.
 - Ne koristiti električni produživač u kupatilu.
 - Udaljiti gajtan, pribor i opremu od bilo kakvog izvora toplote.
 - **Pribor ni u kom slučaju ne treba koristiti ako je njegovo funkcionisanje nepravilno, kao ni posle pada (nevidljiva oštećenja mogu ugroziti vašu sigurnost).**
 - Kada je mašina za šišanje uključena ne treba da bude u kontaktu sa trepavicama, odelom ili bilo kakvim drugim objektom radi potpunog uklanjanja rizika povrede ili blokiranja.
 - Ako mašinu za šišanje koristi više osoba, preporučuje se obezbediti odgovarajuće čišćenje režuće glave.
 - Neophodno je obezbediti strogi nadzor u slučaju, kada se mašina koristi za šišanje dece ili invalida ili u njihovom prisustvu.
 - Mašinu za šišanje ne treba nikada ostavljati na domaku dece.
 - Budite pažljivi kada budete koristili mašinu za šišanje prvi put. Ne žurite. Činite lagane i kontrolisane pokrete.
 - Ne koristite ovu mašinu za strižu životinja.
 - Ne koristite pribor:
 - na povredjenoj koži
 - ako patite od kožnih bolesti, kao što su: ekzema, proširenje vena, zapaljenje kože, mladeži, gnojni čirevi, bradavice, znamenke itd.
 - Ovaj pribor se može demontirati uz pomoć specijalnih instrumenata; bilo koju operaciju održavanja treba da obavljaju fabrikant, njegova servisna služba ili lice, koje ima odgovarajuću kvalifikaciju s tim, da bi se izbegla opasnost.
 - Saveti o šišanju daju se indikativno i ne povlače za sobom odgovornost firme ROWENTA u slučaju da rezultati ne odgovaraju željama korisnika.
 - Pri konstataciji bilo kakve anomalije u funkcionisanju pogledajte paragraf “u slučaju problema” ili se obratite našoj potrošačkoj službi ili vašem preprodavcu.
-
- Držati dalje od domašaja dece.
 - Ne upotrebljavati ako je električni kabl oštećen.
 - Ne potapati ili ispirati vodom pri čišćenju.
 - Ne dirati aparat vlažnim rukama.
 - Ne držati za vrući deo aparata već za dršku.
 - Ne isključujte povlačeći električni kabl već izvucite utikač.
 - Ne povezivati električni kabl na produžni.
 - Ne čistiti sa abrazivnim ili korozivnim sredstvima.
 - Ne koristiti na temperaturi ispod 0°C i iznad 35°C.

4. ČEŠALJ SA MOGUĆNOŠĆU REGULISANJA POLOŽAJA

Aparat za šišanje je opremljen češljevim a koje možete da podešavate obzirom na dužinu šišanja:

- za dugu kosu 25-40 mm
- za kratku kosu 3-9 mm

Ove vrednosti su date indikativno i mogu se menjati u zavisnosti od nagiba mašine za šišanje.

- Za skidanje ili menjanje češlja:

- lagano pritisnite da češalj sasvim klizne van iz nastavka, kao što je označeno na slici 8. Na njegovo mjesto ugradite drugi češalj.

5. ODRŽAVANJE

Mašina za šišanje zahteva vrlo malo rada oko održavanja. Možete je čistiti vlažnom krpom. Da biste očistili češalj, skinite ga kako je ukazano na crtežu i udaljite dlake pomoću četkice.

- Posle svakog korišćenja preporučuje se čišćenje režućih noževa pomoću četkice.

6. PODMAZIVANJE

- Britve su samo podmazive: nije potrebno nikakvo održavanje!

7. U SLUČAJU PROBLEMA

- Mašina za šišanje se ne uključuje u autonomnom režimu (ili nema više dovoljno autonomije):
da li ste izvršili ponovno punjenje akumulatora?

8. NEKOLIKO SAVETA ZA USPEŠNO ŠIŠANJE

- Koristite mašinu za šišanje čiste i suve kose.
- Sušite kosu u pravcu češljanja, koji odgovara konačnoj frizuri.
- Postavite osobu, čiju ćete kosu šišati, tako da bi vrh njene glave bio dobro vidljiv (crtež 12).
- Stavite peškir oko vrata i na pleća osobe.
- Pre šišanja proverite da li je kosa dobro razmršena (pomoću češlja).
- Pre nego što počnete šišanje obratite pažnju na: smer urastanja kose radi otkrivanja mogućih pramenova, udubljenja i kvрге lobanje, koje se često nalaze na nivou zatiljka (ako stavite mašinu za šišanje neposredno na kvргу pojavice se proredjena zona).
- Pazite da mašina za šišanje zadržava stalno naklonjen položaj u odnosu na lobanju.
- **U početku šišajte samo male količine kose dok se ne naviknete na dužinu koju ostavljaju visine češlja.**
- **Da biste obezbedili ravnomerno šišanje, mašinu za šišanje ne treba nikada suviše brzo provoditi kroz kosu.**
- **Ne zaustavljati nikada premeštanje mašine za šišanje u kosi.**
- **Koristite u početku najveću dimenziju češlja (tj. dimenziju koja ostavlja najviše kose) pre nego što ćete koristiti drugi položaj.**

Legenda:

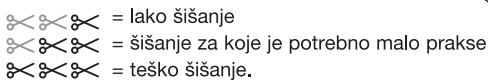

9. KAKO DOBITI OKRUGLU, ČETKASTU FRIZURU? <

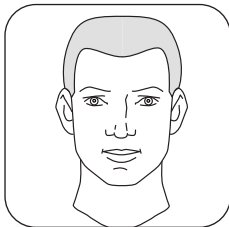

OSNOVNI METOD:

Pri primeni ovog metoda frizura poprima formu lobanje.

Adaptirajte visinu šišanja u zavisnosti od željene dužine (crtež 13).

Ne zaboravite da regulišete visinu češlja prema pomeranju kroz kosu.

1. ETAPA: ŠIŠANJE

a) Zatiljak

- Začešljajte kosu.
- Počnite da šišate odozgo nadole kosu zatiljka, regulišući visinu na 25 mm.
- Pridržavajte čvrsto mašinu iznad kose, pri čemu zubci češlja treba da budu ovlaš

podignuti uvis (crtež 14).

- Podignite ovlaš uvis mašinu za šišanje i izvan kose, šišajući istovremeno malu količinu kose.
- Pošto je kosa zatiljka ravnomerno potšišana u visini od 25mm izmenite položaj tako da biste dobili poželjnu dužinu i ponovite prve tri operacije (crtež 15).
- U ravnomernim intervalima prekidajte šišanje, začešljavajte kosu i posmatrajte dobijeni rezultat.

b) Bočne strane i gornji deo glave

- Ponovite iste operacije za šišanje kose na bočnim stranama.
- Menjajte položaje češlja prema menjanju zone (pogledajte crtež 8).
- Za šišanje gornje strane применити isti метод, шišajući kosu od čela ka temenu "uz dlaku" (crtež 16). Zatim izravnajte u odnosu na bočne strane.

2. ETAPA: KONTURE I DOVRŠAVANJE

Obzirom na željenu dužinu možete da upotrebljavate češalj za bradu i precizno šišanje ili aparat bez češlja.

a) Zatiljak i zalisci

- Začešljajte kosu.
- Skinite razdvojni češalj mašine za šišanje.
- Šišajte kosu do kraja frizure, držeći mašinu za šišanje prevrnutu i strogo perpendikularnu u odnosu na glavu, spuštajući se prema donjem delu. Skidati postepeno male količine kose (crteži 12 i 13).
- Izvršiti iste operacije prilikom šišanja zalizaka (crtež 14).

b) Oko uha

- Dobro začešljati kosu uzduž uha; skinuti razdvojni češalj.
- Držati mašinu za šišanje na ivici, ali koristiti samo jedan ugao mašine, povodeći se polako za poželjnom konturom i pridržavajući se smera šišanja (crtež 15).

Saveti:

- Kada koristite mašinu za šišanje bez razdvojnog češlja proveravajte da su vaši pokreti kontrolisani i lagani.
- Pri dovršavanju pazite da držite mašinu perpendikularno prema koži, s tim da biste izbegli bilo kakvu povredu (crtež 21).

10. KAKO POSTIĆI AMERIČKU FRIZURU? ✂ ✂

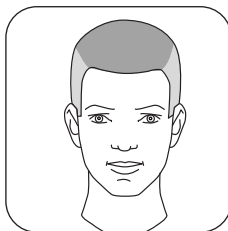

Vrlo, vrlo kratka kosa sa strane i na zatiljku i vrlo kratka na gornjoj strani.

- **Adaptirajte visine šišanja u zavisnosti od poželjne dužine (ctež 17).**
- Ne zaboravite da regulišete visinu češlja prema pomeranju kroz kosu.

1. ETAPA: ŠIŠANJE

- Za šišanje kose sa strane i na zatiljku upoznati se s razdeljkom "okrugla četkasta frizura". U vidu završne operacije primeniti visinu 3mm za dobijanje kratke frizure.
- Za gornju stranu, u mestima ukazanim crtama izmene zone (pogledajte crtež 17) primeniti visinu 9 ili 12mm tako, da bi sačuvali odgovarajuću dužinu. Šišati kosu od spreda ka pozadi.

2. ETAPA: KONTURE I DOVRŠAVANJE

- Pogledajte paragraf "Konture i dovršavanje" "Okrugle četkaste frizure".

11. KAKO USPETI ŠIŠANJE POMOĆU ČEŠLJA ILI PRSTIJU (četvrtasta četkasta frizura)? ✂ ✂ ✂

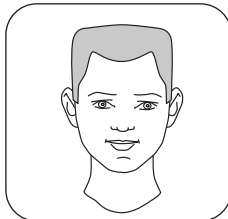

Pri ovkavom šišanju dobija se ravna površina na gornjoj strani glave.

- **Adaptirajte visine šišanja u zavisnosti od poželjne dužine (crtež 18).**
- Ne zaboravite da regulišete visinu češlja prema pomeranju kroz kosu.

1. ETAPA: ŠIŠANJE

- Za dobijanje četvrtaste četkaste frizure od **najvećeg je značaja prethodno sušenje** (crtež 19).
- Osušite kosu u smeru, suprotnom njenom urastanju s tim, da se podigne "četkasta kosa".
- Počnite šišanje sa strane i na zatiljku pridržavajući se visina, ukazanih na crtežu 18

(da bi se upoznali sa procedurom šišanja pročitajte razdeljak "okrugla četkasta frizura").

- Da biste dobili savršeno ravnu kosu na gornjoj strani glave, služite se frizerskim češljem ili, ako ga nemate, vašim prstima (crteži 21 i 22):
- Skinite razdvojni češalj mašine za šišanje.
- Pomoću frizerskog češlja (ili vaših prstiju) podignite mali pramen kose (kosa treba da bude u vertikalnom položaju u odnosu na lobanju).
- Pomerajte češalj ili vaše prste uzduž pramena kose dok ne dobijete poželjnu dužinu.
- Šišajte mašinom za šišanje kosu, koja prevazilazi češalj ili vaše prste, koristeći poslednje kao oslonac.

- Visina poslednjeg ošišanog pramena služiće kao putokaz za sledeće.
- Nastavite istim načinom, šišajući pramen za pramenom i pomerajući se od zadnjeg dela vrha lobanje do prednjeg dela.
- Začešljavajte regularno radi ukljanjanja ošišane kose i proveravajte stanje frizure.
- Da bi se dobila savršena prelazna zona (označena slovom A na crtežu 18), koja se nalazi između kose gornje strane i kose bočnih strana, nagnite ovlaš češalj i šišajte kosu koja previšava češalj (crtež 21).

2. ETAPA: KONTURE I DOVRŠAVANJE

- Pogledajte paragraf “Konture i dovršavanje” “Okrugle četkaste frizure”.

12. KAKO USPETI POTŠIŠIVANJE ZA ODRŽAVANJE ILI OBNAVLJANJE FRIZURE? <

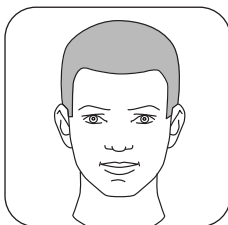

Takvo šišanje omogućava obnavljanje ranije ostvarene frizure, posebno na zatiljku, zaliscima i oko uha.

ŠIŠANJE

Pri takvom šišanju radite bez češlja.

a) Oko uha (crteži 23 i 29).

- Češljajte kosu u željenom stilu.
- Stavite mašinu za šišanje prevrnutu između zalazaka i uha i proverite da se ugao noža nalazi na korenu kose (koristiti samo špic mašine za šišanje).
- Pomerati mašinu za šišanje polako nad, oko i za ušima.

b) Zatiljak (crtež 25).

- Za zatiljak držati mašinu za šišanje u prevrnutom položaju, ovlaš protiv kose.
- Postupati kao što je ukazano na šemi, pomerajući mašinu prema dole i skidajući postepeno male količine kose.

c) Zalisci (crtež 26).

- Držite mašinu za šišanje prevrnutu i liniju šišanja perpendikularno u odnosu na glavu, pomerajući mašinu prema dole.
- Šišati postepeno, skidajući male količine kose.

13. KAKO OSTVARITI FRIZURU “SA KRATKOM KOSOM SA STRANE I DUGOM KOSOM NA GORNJOJ STRANI”?

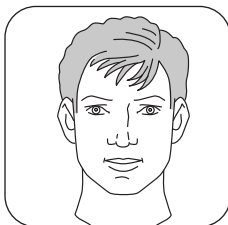

Zahvaljujući ovakvom šišanju isključivo sa strane i na zatiljku ostavlja se duga kosa na gornjoj strani glave.

- Moguće visine: od 3 do 40 mm u zavisnosti od poželjne dužine (crtež 27).

1. ETAPA: ŠIŠANJE

- Ošišajte kosu na zatiljku i sa strane (prema proceduri, opisanoj u paragrafu “Okrugla četkasta frizura”) mašinom za šišanje, opremljenom češljem sa mogućnošću regulisanja (od 3 do 40 mm) u zavisnosti od poželjne dužine, do tačke A (crtež 28).

- Počev od tačke A (koja se nalazi na nekoliko cm nad uhom) koristite frizerski

češalj radi dobijanja savršeno čistog prelaza, nagnite češalj u odnosu na lobanju (crtež 33) i šišajte kosu koja previšava češalj pomoću mašine za šišanje bez regulacijskog češlja, pri čemu frizerski češalj služi kao vodeći element (crtež 29).

- Ne šišati kosu na gornjoj strani glave.

2. ETAPA: KONTURE I DOVRŠAVANJE

- Pročitajte paragraf “Konture i dovršavanje” “Okrugle četkaste frizure”.

Citiți instrucțiunile înainte de utilizarea aparatului pentru a înlătura orice pericol ce ar putea apărea în cazul unei utilizări greșite.



1. DESCRIEREA MAȘINII DE TUNS ȘI A ACCESORIILOR SALE

- A. Buton pornit / oprit.
- B. Pieptene reglabil 3-6-9-12-18-25-30-40 mm
- C. Ansamblu lame tăiere.
- D. Bec indicator tensiune electrică.
- E. Adaptor.
- F. Pieptene pentru coafat.
- G. Foarfecă.

2. PUNERE ÎN FUNCȚIUNE

Tensiunea de alimentare:

- Aparatul dvs. este prevăzut să funcționeze numai la 220-240 V.
 - Verificați dacă această tensiune corespunde cu cea a instalației dvs. de curent electric.
- Dacă ați ales un aparat reîncărcabil, îl puteți utiliza atât cu alimentare de la priză cât și în mod autonom (fără fir).

A - Utilizarea cu alimentare de la priză:

- Opriți aparatul: butonul Pornit / Oprit în poziția 0 (fig. 1).
- Introduceți conectorul în aparat (fig. 2) și adaptorul în priză (fig. 3).
- Puneți în funcțiune aparatul (fig. 5).

■ În timpul utilizării, aparatul nu se încarcă.

B - Utilizarea în mod autonom:

Aparatul funcționează cu acumulatorii săi.

- Înainte de prima utilizare, încărcați aparatul cu ajutorul adaptorului timp de 14 ore. La următoarele 3 utilizări, este important să lăsați mașina de tuns să funcționeze până când acumulatorii se descarcă complet. Timpul de reîncărcare recomandat este de 8 ore. Când becul care indică încărcarea acumulatorilor este roșu, aparatul se reîncarcă.
- După deconectarea transformatorului, autonomia de funcționare este de aproximativ 40 de minute.

SFATURI IMPORTANTE:

Pentru evitarea deteriorării acumulatorilor:

- Nu încărcați niciodată mai mult de 20 de ore.
- Nu încărcați acumulatorii decât atunci când puterea aparatului scade evident sau dacă aparatul nu a mai fost utilizat timp de peste 6 luni.

3. RECOMANDĂRI PRIVIND SECURITATEA

- Debransați aparatul înainte de a efectua orice fel de intervenție (scoaterea pieptenului etc.) și după utilizare.
- Orice greșală de conectare poate produce deteriorări iremediabile care nu sunt acoperite de garanție.
- Nu utilizați și nu reîncărcați mașina de tuns în apropierea apei din cadă, chiuvetă, duș, sau din alte recipiente.
- Acest aparat este destinat numai utilizării casnice. Nu folosiți aparatul mai mult de 10 minute fără întrerupere.
- **Important: mașina de tuns nu trebuie cufundată în apă și nici pusă sub robinet.**
- Nu lăsați aparatul mult timp la temperaturi mai mici de 0°C și mai mari de 40°C (de exemplu, în spatele unui geam în care bate soarele).

- Nu expuneți aparatul mult timp la soare.
- Nu utilizați prelungitoare electrice în baie.
- Țineți cablul de alimentare, aparatul și accesoriile departe de orice sursă de căldură.
- **Nu utilizați niciodată aparatul în caz de funcționare anormală și nici după ce a căzut (deteriorări invizibile vă pot pune în pericol securitatea).**
- Atunci când mașina de tuns funcționează, nu trebuie să vină în contact cu genele, hainele sau orice alt obiect, pentru a evita pericolul de rănire, sau de blocare a aparatului.
- Dacă mașina de tuns este utilizată de mai multe persoane, se recomandă curățarea adecvată a capului de tăiere.
- Este necesară o supraveghere strictă atunci când aparatul este utilizat pentru copii ori persoane invalide sau în prezența acestora.
- Nu lăsați mașina de tuns la îndemâna copiilor.
- Fiți atenți atunci când utilizați mașina de tuns pentru prima dată. Nu vă grăbiți, Executați mișcări lente și controlate.
- Nu utilizați aparatul pentru a tunde animale.
- Nu utilizați aparatul:
 - pe o piele care prezintă răni
 - dacă suferiți de afecțiuni dermatologice: eczeme, varice, inflamații cutanate, alunițe, acnee, negi, semne din naștere etc.
- Acest aparat poate fi demontat cu scule speciale; toate lucrările de întreținere trebuie efectuate de către fabricant, serviciul său după vânzare sau de o persoană cu o calificare similară, pentru a evita orice pericol.
- Sfaturile privind tunsul sunt date cu titlu informativ și nu angajează responsabilitatea CALOR în caz că rezultatul nu este conform cu dorințele utilizatorului.
- Pentru orice probleme de funcționare, consultați paragraful "în caz că apar probleme" sau luați legătura cu serviciul nostru pentru clienți sau cu distribuitorul dvs.
- Nu lăsați aparatul la îndemâna copiilor.
- Nu utilizați aparatul în cazul în care cablul este deteriorat.
- Nu scufundați aparatul în apă și nu-l stropiți nici măcar în vederea curățării.
- Nu apucați aparatul cu mâinile umede.
- Nu apucați aparatul de carcasă, care este caldă, ci de mâner.
- Pentru a deconecta aparatul, nu trageți de cablu, ci de fișa de conectare.
- Nu utilizați prelungitor.
- Nu curățați aparatul cu produse abrazive sau corozive.
- Nu utilizați aparatul la temperaturi sub 0°C și peste 35°C.



4. PIEPTENI REGLABILI POZIȚII

Mașina dvs. de tuns este dotată cu piepteni reglabili în funcție de înălțimea de tăiere:

- păr lung 25-40 mm
- păr scurt 3-9 mm

Aceste valori sunt date cu titlu informativ, ele pot varia în funcție de înclinarea mașinii de tuns.

- Pentru a scoate sau a schimba pieptenele:
- trageți-l, prin alunecare, ca în fig. 8, până îl scoateți complet. În locul său introduceți pieptenele dorit.

5. ÎNTREȚINERE

- Mașina de tuns are necesită puțină întreținere. Puteți să o ștergeți cu o bucată de pânză ușor umedă. Pentru a curăța pieptenele reglabili, scoateți-l conform și îndepărtați părul cu ajutorul periutei.
- Se recomandă curățarea lamelor de tăiere cu periuța după fiecare utilizare.

6. LUBRIFIERE

- Lame cu auto-ungere: nu este necesară nici un fel de întreținere!

7. SĂ PARTICIPĂM LA PROTECȚIA MEDIULUI!

- ① Aparatul dumneavoastră conține numeroase materiale valorificabile sau reciclabile.
- ② Predați-l la un punct de colectare sau, în lipsa acestuia, la un centru de service autorizat pentru a fi procesat în mod corespunzător.



Pentru scoaterea acumulatorilor: Îndepărtați șurubul, îndepărtați cutiile, scoateți acumulatorii.

8. ÎN CAZ CĂ APAR PROBLEME

- Mașina de tuns nu pornește (în mod autonom) sau nu are suficientă autonomie:

Ați reîncărcat acumulatorii?

9. CÂTEVA SFATURI PENTRU A VĂ REUȘI TUNSOAREA

- Utilizați mașina de tuns pe păr curat și uscat.
- Uscați părul în direcția coafurii pe care doriți să o obțineți în final.
- Așezați persoana căreia urmează să-i tundeți părul în așa fel încât creștetul capului să poată fi văzut cu ușurință (fig. 12).
- Puneți un șervet în jurul gâtului și pe umerii persoanei pe care o tundeți.
- Înainte de tuns, asigurați-vă că părul nu este încălzit (cu ajutorul unui pieptene).
- Înainte de a începe, observați cu atenție:
 - sensul de creștere a părului pentru a descoperi eventuale vârtejuri,
 - denivelările craniului aflate deseori la nivelul cefei (dacă puneți mașina de tuns direct pe o ridicătură, va rămâne o zonă cu păr mai puțin)
- Aveți grijă ca mașina de tuns să fie mereu în poziție oblică față de craniu.
- **La început, tăiați numai o cantitate mică de păr, până vă obișnuiți cu lungimea rămasă la folosirea fiecăru înălțimi de reglare a pieptenului.**
- **Pentru a realiza o tunsoare uniformă, nu forțați niciodată mașina de tuns, împingând-o, să avanseze prea repede în păr.**
- **Nu opriți niciodată deplasarea mașinii în păr.**
- **Începeți cu utilizarea pieptenului la mărimea cea mai mare (adică care lasă părul cel mai lung) înainte de a utiliza o altă poziție.**

Legendă:

✂✂✂ = tunsoare ușoară,

✂✂✂ = tunsoare care necesită puțină practică,

✂✂✂ = tunsoare dificilă.

10. CUM SĂ REUȘIȚI O TUNSOARE PERIE ROTUNDĂ ? ✂

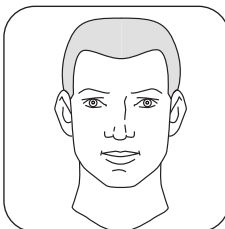

METODA DE BAZĂ

Cu această metodă, tunsoarea ia forma craniului.

Adaptați înălțimea de tăiere în funcție de lungimea dorită (fig. 13).

Nu uitați să reglați înălțimea pieptenului pe măsură ce avansați în păr.

ETAPA 1: TĂIEREA

a) Ceafa

- Pieptănați părul.

- Începeți să tăiați de jos în sus părul de la ceafă, reglând înălțimea la 25 mm.

- Țineți ferm mașina de tuns contra părului, cu dinții pieptenului îndreptați ușor în sus (fig. 14).
- Ridicați încet mașina de tuns către partea de sus și exterioră a părului, tăind numai câte puțin păr o dată.
- După ce părul de la ceafă a fost tăiat regulat cu pieptenele reglat la înălțimea de 25 mm, schimbați poziția pentru a obține lungimea dorită și reîncepeți primele 3 operații (fig. 15).
- La intervale regulate, opriți tăierea, pieptănați părul și observați rezultatul obținut.

b) Părțile laterale și cea de sus

- Reîncepeți aceleași operații pentru a tunde pe părți.
- Schimbați pozițiile pieptenului pe măsură ce schimbați zona de tuns (vezi fig. 8).
- Pentru partea de sus, utilizați aceeași tehnică, tăind părul de la frunte și din creștetul capului în "contrasens" (fig. 16). Apoi egalizați în raport cu lungimea de pe părțile laterale.

ETAPA a 2-a: CONTUR ȘI FINISARE

Puteți utiliza pieptenele pentru barbă și finisare sau numai mașina de tuns, în funcție de lungimea dorită.

a) Ceafa și perciunii

- Pieptănați părul.
- Scoateți pieptenele mobil de la mașina de tuns.
- Tăiați părul de la marginea coafurii ținând mașina de tuns întoarsă și perfect perpendiculară pe cap, deplasându-vă în jos. Tăiați câte puțin (fig. 12 și 13).
- Procedați în același fel cu perciunii (fig. 14).

b) În jurul urechii

- Pieptănați bine părul la marginea urechii; scoateți pieptenele mobil.
- Țineți mașina de tuns pe o parte dar nu utilizați decât un singur colț pentru tuns, urmând încet conturul dorit și respectând sensul de tăiere (fig. 15).

Sfaturi:

- Când utilizați mașina de tuns fără pieptenele mobil, faceți mișcări controlate și ușoare.
- Pentru finisare, aveți grijă să mențineți mașina de tuns perpendicular pe piele pentru a evita rănirea (fig. 21).

11. CUM SĂ REUȘIȚI O TUNSOARE AMERICANĂ? ✂✂

Tunsoare foarte, foarte scurtă pe părți și la ceafă și foarte scurtă deasupra.

- **Adaptați înălțimea de tăiere în funcție de lungimea dorită (fig. 17).**
- Nu uitați să reglați înălțimea pieptenelui pe măsură ce avansați în păr.

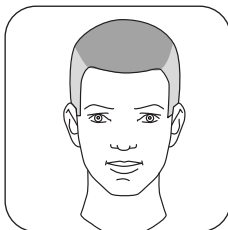

ETAPA 1: TĂIEREA

- Pentru a tăia părul pe părți și la ceafă, consultați capitolul "Perie rotundă". În final, utilizați o înălțime de 3 mm pentru a realiza o tăiere rasă.
- Pentru partea de deasupra, în locurile indicate de contururile de schimbare a zonei (vezi fig. 17), utilizați înălțimea de 9 sau 12 mm pentru ca lungimea părului rămas să fie mai mare. Tăiați părul dinspre față spre spate.

ETAPA a 2-a: CONTUR ȘI FINISARE

- Consultați paragraful "Contur și finisare" din tunsoarea "Perie rotundă".

12. CUM SĂ REUȘIȚI TUNSOAREA CU PIEPTENELE SAU CU DEGETELE (perie pătrată)? ✂✂✂

La această tunsoare se obține o suprafață plană în creștetul capului.

Adaptați înălțimea de tăiere în funcție de lungimea dorită (fig. 18).

- Nu uitați să reglați înălțimea pieptenelui pe măsură ce avansați în păr.

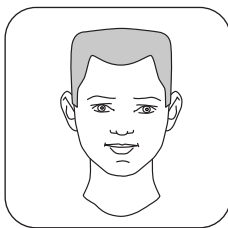

ETAPA 1: TĂIEREA

- Pentru a reuși o perie pătrată, **cel mai important lucru este uscarea prealabilă** (fig. 19).
- Uscați părul în sens contrar celui de creștere pentru a "ridica" peria.
- Începeți tăierea pe părți și la ceafă, utilizând înălțimile indicate în fig. 18 (pentru procedeul de tăiere, consultați capitolul "Perie rotundă").

- Pentru a obține o tunsoare foarte plată în partea de sus a craniului, utilizați pieptenele de coafat sau, dacă este nevoie, chiar degetele (fig. 21 și 22).
- scoateți pieptenele mobil de la mașina de tuns,
- cu ajutorul pieptenului de coafat (sau al degetelor dvs.) ridicați o mică șuviță de păr (părul trebuie să fie în poziție verticală față de craniu),
- deplasați pieptenele sau degetele în lungul șuviței până la lungimea dorită,
- tăiați părul care depășește pieptenele sau degetele, cu mașina de tuns sprijinită de acestea,

- înălțimea ultimei șuvițe tăiate va servi ca reper pentru următoarele,
- continuați în acest fel, șuviță după șuviță, avansând din spate spre creștetul capului, apoi spre partea din față.
- pieptănați des pentru a înlătura părul tăiat și a verifica starea tunsorii,
- pentru a obține o zonă de tranziție perfectă (notată cu A în fig. 18) între părul din creștet și cel de pe părți, înclinați ușor pieptenele și tăiați părul care îl depășește (fig. 21).

ETAPA a 2-a: CONTUR ȘI FINISARE

- Consultați paragraful "Contur și finisare" din tunsoarea "Perie rotundă".

13. CUM SĂ REUȘIȚI O TUNSOARE DE ÎNTREȚINERE SAU DE ÎMPROSPĂTARE? ∞

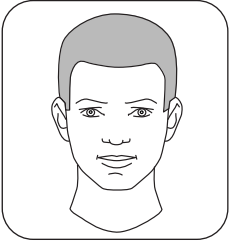

Această tunsoare permite împăpătarea unei tunsori mai vechi, mai ales la ceafă, la perciuni și în jurul urechii.

TĂIEREA

Pentru acest tip de tăiere, lucrați fără pieptenele mobil.

a) În jurul urechii (fig. 23 și 29)

- Pieptănați părul în stilul dorit.
- Puneți mașina de tuns întoarsă pe o parte între perciuni și ureche și aveți grijă ca unghiul lamei să fie plasat acolo unde începe să crească părul (nu folosiți decât vârful mașinii de tuns).
- Deplasați lent mașina de tuns deasupra, în jurul și în spatele urechilor.

b) Ceafa (fig. 25)

- Pentru ceafă, țineți mașina de tuns întoarsă, puțin contra părului.
- Procedați ca în schemă, deplasându-vă în jos, câte puțin odată.

c) Perciunii (fig. 26)

- Ținând mașina de tuns întoarsă, cu linia de tăiere perpendiculară pe cap, deplasați-vă în jos. Lucrați pe porțiuni mici.

14. CUM SĂ REUȘIȚI O TUNSOARE "SCURT PE PĂRȚI, LUNG DEASUPRA"?

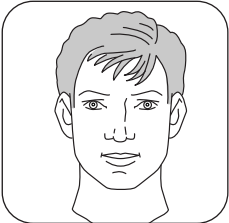

Prin această tăiere efectuată numai pe părți și la ceafă, păstrați părul lung în creștet.

- Înălțimile care trebuie utilizate: Între 3 și 40 mm, în funcție de lungimea dorită (fig. 27).

ETAPA 1: TĂIEREA

- Tăiați părul de la ceafă și de pe părți (conform procedeului descris în paragraful "Perie rotundă") având mașina de tuns echipată cu pieptenele reglabil (între 3 și 40 mm, în funcție de lungimea dorită), până în punctul A (fig. 27).
- Începând din punctul A (situat la câțiva centimetri deasupra urechii), utilizați un pieptene de coafat pentru a obține o tranziție perfectă. Înclinați pieptenele față de craniu (fig. 28) și tăiați părul care depășește pieptenele cu mașina de tuns fără pieptenele reglabil. Pieptenele de coafat vă ghidează (fig. 29).
- Nu tăiați părul din partea de sus a capului.

ETAPA a 2-a: CONTUR ȘI FINISARE

- Consultați paragraful "Contur și finisare" din tunsoarea "Perie rotundă".

1. OPIS MAŠINE ZA ŠIŠANJE I NJENE OPREME

- A. Dugme za uključivanje/isključivanje
- B. Češalj koji se može regulirati 3-6-9-12-18-25-30-40 mm
- C. Garnitura režućih noževa
- D. Svjetlosni signal uključena
- E. Adapter
- F. Frizerski češalj
- G. Makaze

2. PUŠTANJE U RAD

Napon korištenja:

- Vaš pribor je predviđen da radi isključivo sa naponom od 220 do 240 V.
- Provjerite da li taj napon odgovara vašoj instalaciji.

Vi ste izabrali pribor sa mogućnošću ponovnog punjenja akumulatora, prema tome možete ga koristiti sa napajanjem iz mreže ili u autonomnom režimu (bez gajtana).

A - Korištenje s napajanjem iz mreže

Zaustavite pribor : dugme Uključivanja/Isključivanja u položaju 0 (crtež 1).

- Uključite priključak u pribor (crtež 2) a adapter u mrežu (crtež 3).
- Uključite pribor (crtež 5).

■ Za vreme korištenja pribor se ne napaja.

B - Korištenje u autonomnom režimu:

Pribor radi s akumulatorima.

- Do prve upotrebe napunite akumulatore pribora pomoću adaptera tijekom četrnaesti sati.

Za slijedeće tri upotrebe važno je izvršiti praznjenje mašine za šišanje do njenog potpunog zaustavljanja.

Poželjno vreme ponovnog punjenja je osam sati. Ako je svjetlosni signal ponovnog punjenja akumulatora crven, to znači da je punjenje pribora u toku.

- Posle isključenja transformatora pribor može da radi u autonomnom režimu 40 minuta.

VAŽNI SAVJETI:

Da bi se izbjeglo kvarenje akumulatora:

- Punjenje ne treba nikada da prevazilazi 20 h.
- Puniti akumulatore u slučaju, ako se snaga pribora izričito umanjila ili ako pribor nije bio korišten više od šest meseci.

3. SAVETI U POGLEDU SIGURNOSTI

- Isključite pribor pred izvršavanjem bilo kakve operacije (skidanje češlja, itd.) i poslije korištenja.
- Svaka greška uključivanja može izazvati nepopravljivu štetu, koja nije pokrivena garancijom.
- Ne koristiti i ne puniti akumulator mašine za šišanje u blizini vode, koja može da se sadrži u kadama, lavaboima, tuševima ili drugim sudovima.
- Ovaj pribor je isključivo namjenjen za kućnu upotrebu, i ne treba ga koristiti više od 10 minuta bez prijekida.
- **Važna uputa: mašinu za šišanje i adapter ne treba potapati u vodu ili prelijevati vodom.**
- Ne ostavljati pribor duže vremena na temperaturi ispod 0 i iznad 40 stepeni Celzijusa (na primjer, pod direktnim udarom sunčevih zraka kroz staklo).



- Ne izlagati pribor duže vremena direktnom uticaju sunčevih zraka.
- Ne koristiti električni produživač u kupatilu.
- Udaljiti gajtan, pribor i opremu od bilo kakvog izvora toplote.
- **Pribor ni u kom slučaju ne treba koristiti ako je njegov rad nepravilan, kao ni posle pada (nevidljiva oštećenja mogu ugroziti vašu sigurnost).**
- Kada je mašina za šišanje uključena ne treba da bude u kontaktu sa trepavicama, odijelom ili bilo kakvim drugim objektom radi potpunog uklanjanja rizika povrede ili blokiranja.
- Ako mašinu za šišanje koristi više osoba, preporučuje se obezbjediti odgovarajuće čišćenje režuće glave.
- Neophodno je obezbjediti strogi nadzor u slučaju, kada se mašina koristi za šišanje djece ili invalida ili u njihovom prisustvu.
- Mašinu za šišanje ne treba nikada ostavljati na domaku djece.
- Budite pažljivi kada budete koristili mašinu za šišanje prvi put. Ne žurite. Činite lagane i kontrolirane pokrete.
- Ne koristite ovu mašinu za strižu životinja.
- Ne koristite pribor:
 - na povrijeđenoj koži
 - ako patite od kožnih bolesti, kao što su: ekzema, proširenje vena, zapaljenje kože, mladeži, gnojni čirevi, bradavice, znamenke itd.
- Ovaj pribor se može demontirati uz pomoć specijalnih instrumenata; bilo koju operaciju održavanja treba da obavljaju fabrikant, njegova servisna služba ili lice, koje ima odgovarajuću kvalifikaciju s tim, da bi se izbjegla opasnost.
- Savjeti o šišanju daju se indikativno i ne povlače za sobom odgovornost firme ROWENTA u slučaju da rezultati ne odgovaraju željama korisnika.
- Pri konstataciji bilo kakve anomalije u radu pogledajte paragraf "u slučaju problema" ili se obratite našoj potrošačkoj službi ili vašem preprodavcu.
- Držati izvan dohvata djece.
- Ne koristiti ako je naponski kabel oštećen.
- Ne uranjati ili ispirati vodom prilikom čišćenja.
- Nemojte rukovati uređajem sa vlažnim rukama.
- Nemojte držati za vrući dio uređaja već za dršku.
- Ne isključivati povlačenjem naponskog kabela, već izvucite utikač.
- Ne povezivati naponski kabel na produžni.
- Ne čistiti sa abrazivnim ili korozivnim proizvodima.
- Ne koristiti na temperaturi nižoj od 0°C i višoj od 35°C.

4. ČEŠALJ SA MOGUĆNOŠĆU REGULIRANJA POLOŽAJA

Aparat za šišanje opremljen je trima češljovima koje možete podešavati obzirom na dužinu šišanja:

- za dugu kosu 25-40 mm
- za kratku kosu 3-9 mm

Ove vrijednosti su date indikativno i mogu se mijenjati u zavisnosti od nagiba mašine za šišanje.

- Za skidanje ili mijenjanje češlja:
 - lagano pritisnite kako bi češalj posve skliznuo van iz nastavka, kao što je označeno na slici 8. Na njegovo mjesto uglavite drugi češalj.

5. ODRŽAVANJE

Mašinica za šišanje zahtijeva vrlo malo rada oko održavanja. Možete je čistiti vlažnom krpom. Da biste očistili češalj, skinite ga kako je ukazano na crtežu 8 i udaljite dlake.

- Posle svakog korištenja preporučuje se čišćenje režućih noževa.

6. PODMAZIVANJE

- Britve su samopodmazive: ne iziskuju nikakvo održavanje!

7. U SLUČAJU PROBLEMA

- Mašina za šišanje se ne uključuje u autonomnom režimu (ili nema više dovoljno autonomije):
da li ste izvršili ponovno punjenje akumulatora?

8. NEKOLIKO SAVJETA ZA USPJEŠNO ŠIŠANJE

- Koristite mašinu za šišanje čiste i suhe kose.
 - Sušite kosu u smjeru češljanja, koji odgovara konačnoj frizuri.
 - Postavite osobu, čiju ćete kosu šišati, tako da bi vrh njene glave bio dobro vidljiv (crtež 12).
 - Stavite ubrus oko vrata i na pleća osobe.
 - Prije šišanja provjerite da li je kosa dobro razmršena (pomoću češlja).
 - Prije nego što počnete šišanje obratite pažnju na: smjer urastanja kose radi otkrivanja mogućih pramenova, udubljenja i kvrgve lubanje, koje se često nalaze na nivou zatiljka (ako stavite mašinu za šišanje neposredno na kvrgu pojavice se prorijedjena zona).
 - **Pazite da mašina za šišanje zadržava stalno naklonjen položaj u odnosu na lubanju.**
 - **U početku šišajte samo male količine kose dok se ne naviknete na dužinu koju ostavljaju visine češlja.**
 - **Da biste obezbjedili ravnomjerno šišanje, mašinu za šišanje ne treba nikada suviše brzo provoditi kroz kosu.**
 - **Ne zaustavljati nikada premještanje mašine za šišanje u kosi.**
- Koristite u početku najveću dimenziju češlja (tj. dimenziju koja ostavlja najviše kose) prije nego što ćete koristiti drugi položaj.**

Legenda:

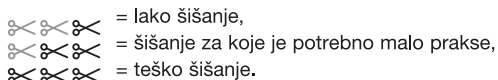

9. KAKO DOBITI OKRUGLU ČETKASTU FRIZURU? ✂

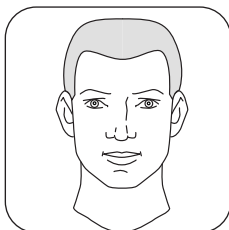

Osnovni metod:

Pri primjeni ovog metoda frizura poprima formu lubanje.

Adaptirajte visinu šišanja u zavisnosti od željene dužine (crtež 13).

Ne zaboravite da regulirate visinu češlja prema pomjeranju kroz kosu.

1. ETAPA: ŠIŠANJE

a) Zatiljak

- Začešljajte kosu.
- Počnite da šišate odozgo nadole kosu zatiljka, regulirajući visinu na 25 mm.
- Pridržavajte čvrsto mašinu iznad kose, pri čemu zubci češlja treba da budu ovlaš

podignuti uvis (crtež 14).

- Podignite ovlaš uvis mašinu za šišanje i izvan kose, šišajući istovremeno malu količinu kose.
- Pošto je kosa zatiljka ravnomjerno potšišana u visini od 25 mm izmijenite položaj tako da biste dobili poželjnu dužinu i ponovite prve tri operacije (crtež 15).
- U ravnomjernim intervalima prekidajte šišanje, začešljavajte kosu i posmatrajte dobijeni rezultat.

b) Bočne strane i gornji deo glave

- Ponovite iste operacije za šišanje kose na bočnim stranama.
- Mijenjajte položaje češlja prema mijenjanju zone (pogledajte crtež 8).
- Za šišanje gornje strane primijeniti isti metod, šišajući kosu od čela ka temenu "uz dlaku" (crtež 16). Zatim izravnajte u odnosu na bočne strane.

2. ETAPA: KONTURE I DOVRŠAVANJE

Obzirom na željenu dužinu možete upotrebljavati češalj za bradu i precizno šišanje ili aparat bez češlja.



a) Zatiljak i zalisci

- Začešljajte kosu.
- Skinite razdvojni češalj mašine za šišanje.
- Šišajte kosu do kraja frizure, držeći mašinu za šišanje prevrnutu i strogo perpendikularnu u odnosu na glavu, spuštajući se prema donjem dijelu. Skidati postepeno male količine kose (crteži 12 i 13).
- Izvršite iste operacije prilikom šišanja zalizaka (crtež 14).

b) Oko uha

- Dobro začešljati kosu uzduž uha; skinuti razdvojni češalj.
- Držati mašinu za šišanje na ivici, ali koristiti samo jedan kut mašine, povodeći se polako za poželjnom konturom i pridržavajući se smjera šišanja (crtež 15).

Savjeti:

- Kada koristite mašinu za šišanje bez razdvojnog češlja provjeravajte da su vaši pokreti kontrolirani i lagani.
- Pri dovršavanju pazite da držite mašinu perpendikularno prema koži, s tim da biste izbjegli bilo kakvu ozljedu (crtež 21).

10. KAKO POSTIĆI AMERIČKU FRIZURU? ✂ ✂ ✂

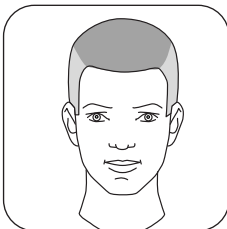

Vrlo, vrlo kratka kosa sa strane i na zatiljku i vrlo kratka na gornjoj strani.

- **Adaptirajte visine šišanja u zavisnosti od poželjne dužine (crtež 17).**
- Ne zaboravite da regulirate visinu češlja prema pomjeranju kroz kosu.

1. ETAPA: ŠIŠANJE

- Za šišanje kose sa strane i na zatiljku upoznati se s razdjelkom "okrugla četkasta frizura". U vidu završne operacije primijeniti visinu 3mm za dobijanje kratke frizure.
- Za gornju stranu, u mjestima ukazanim crtama izmjene zone (pogledajte crtež 17) primijeniti visinu 9 ili 12 mm tako, da bi sačuvali odgovarajuću dužinu. Šišati kosu od spreda ka pozadi.

2. ETAPA: KONTURE I DOVRŠAVANJE

- Pogledajte paragraf "Konture i dovršavanje" "Okrugle četkaste frizure".

11. KAKO USPJETI ŠIŠANJE POMOĆU ČEŠLJA ILI PRSTIJU (četvrtasta četkasta frizura)? ✂ ✂ ✂

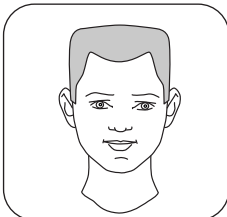

Pri ovakvom šišanju dobija se ravna površina na gornjoj strani glave.

- **Adaptirajte visine šišanja u zavisnosti od poželjne dužine (crtež 18).**
- Ne zaboravite da regulirate visinu češlja prema pomjeranju kroz kosu.

1. ETAPA: ŠIŠANJE

- Za dobijanje četvrtaste četkaste frizure od najvećeg je **značanja prethodno sušenje** (crtež 19).
- Osušite kosu u smjeru, suprotnom njenom urastanju s tim, da se podigne "četkasta kosa".
- Počnite šišanje sa strane i na zatiljku pridržavajući se visina, ukazanah na crtežu 18

(da bi se upoznali sa procedurom šišanja pročitajte razdjelak "okrugla četkasta frizura").

- Da biste dobili savršeno ravnu kosu na gornjoj strani glave, služite se frizerskim češljem ili, ako ga nemate, vašim prstima (crteži 21 i 22):
- Skinite razdvojni češalj mašine za šišanje.
- Pomoću frizerskog češlja (ili vaših prstiju) podignite mali pramen kose (kosa treba da bude u vertikalnom položaju u odnosu na lubanju).
- Pomjerajte češalj ili vaše prste uzduž pramena kose dok ne dobijete poželjnu dužinu.

- Šišajte mašinom za šišanje kosu, koja prevazilazi češalj ili vaše prste, koristeći posljednje kao oslonac.
- Visina posljednjeg ošišanog pramena služiće kao putokaz za sljedeće.
- Nastavite istim načinom, šišajući pramen za pramenom i pomjerajući se od zadnjeg dela vrha lubanje do prednjeg dijela.
- Začešljavajte regularno radi uklanjanja ošišane kose i provjeravajte stanje frizure.
- Da bi se dobila savršena prelazna zona (označena slovom A na crtežu 23), koja se nalazi između kose gornje strane i kose bočnih strana, nagnite ovlaš češalj i šišajte kosu koja previšava češalj (crtež 27).

2. ETAPA: KONTURE I DOVRŠAVANJE

- Pogledajte paragraf "Konture i dovršavanje" "Okrugle četkaste frizure".

12. KAKO USPJETI POTŠIŠIVANJE ZA ODRŽAVANJE ILI OBNAVLJANJE FRIZURE? &c

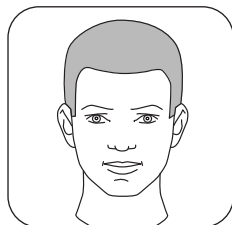

Takvo šišanje omogućava obnavljanje ranije ostvarene frizure, posebno na zatiljku, zaliscima i oko uha.

ŠIŠANJE

Pri takvom šišanju radite bez češlja.

a) Oko uha (crteži 23 i 29).

- Češljajte kosu u željenom stilu.
- Stavite mašinu za šišanje prevrnutu između zalazaka i uha i provjerite da se kut noža nalazi na korijenu kose (koristiti samo špic mašine za šišanje).
- Pomjerati mašinu za šišanje polako nad, oko i za ušima.

b) Zatiljak (crtež 25).

- Za zatiljak držati mašinu za šišanje u prevrnutom položaju, ovlaš protiv kose.
- Postupati kao što je ukazano na šemi, pomjerajući mašinu prema dole i skidajući postepeno male količine kose.

c) Zalisci (crtež 26)

- Držite mašinu za šišanje prevrnutu i liniju šišanja perpendikularno u odnosu na glavu, pomjerajući mašinu prema dole.
- Šišati postepeno, skidajući male količine kose.

13. KAKO OSTVARITI FRIZURU "SA KRATKOM KOSOM SA STRANE I DUGOM KOSOM NA GORNJOJ STRANI"?

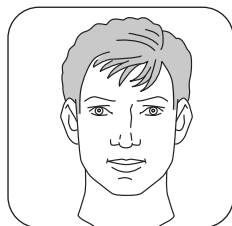

Zahvaljujući ovakvom šišanju isključivo sa strane i na zatiljku ostavlja se duga kosa na gornjoj strani glave.

- Moguće visine: od 3 do 40mm u zavisnosti od poželjne dužine (crtež 27).

1. ETAPA: ŠIŠANJE

- Ošišajte kosu na zatiljku i sa strane (prema proceduri, opisanoj u paragrafu "Okrugla četkasta frizura") mašinom za šišanje, opremljenom češljem sa mogućnošću reguliranja (od 3 do 40mm) u zavisnosti od poželjne dužine, do točke A (crtež 27).
- Počev od točke A (koja se nalazi na nekoliko cm nad uhom) koristite frizerski češalj radi dobijanja savršeno čistog prelaza, nagnite češalj u odnosu na lubanju (crtež 28) i šišajte kosu koja previšava češalj pomoću mašine za šišanje bez regulacijskog češlja, pri čemu frizerski češalj služi kao vodeći element (crtež 29).
- Ne šišati kosu na gornjoj strani glave.

2. ETAPA: KONTURE I DOVRŠAVANJE

- Pročitajte paragraf "Konture i dovršavanje" "Okrugle četkaste frizure".

1. ОПИСАНИЕ НА МАШИНКАТА И ПРИСПОСОБЛЕНИЯТА

- A. Бутон за включване и изключване.
- B. Регулируем гребен. 3-6-9-12-18-25-30-40 mm
- C. Комплект ножове.
- D. Индикатор за напрежение.
- E. Адаптер.
- F. Фризьорски гребен.
- G. Ножници.

2. ПУСКАНЕ В ДЕЙСТВИЕ

Захранващо напрежение:

- Вашият модел е предвиден за работа единствено с напрежение 220 - 240 V.
 - Уверете се, че това напрежение отговаря на напрежението в мрежата.
- Ако сте избрали машинка с акумулаторна батерия, можете да я използвате включена към мрежата или на батерия (безжично).

A - Използване със захранване от мрежата:

- Спрете машинката, като поставите бутон Включено/Изключено в положение 0 (Фиг. 1)
- Включете конектора към машинката (Фиг. 2) и адаптера към мрежата (Фиг. 3)
- Включете машинката (Фиг. 5)

■ По време на работа машинката не се зарежда.

B - Безжично използване на машинката:

Уредът работи с акумулиращите си батерии.

- Преди първото пускане в действие на машинката заредете уреда с адаптера в продължение на 14 часа. При трите следващи ползвания е необходимо да заредите напълно батерията до спиране на уреда. Препоръчаното време на зареждане е 8 часа. Батерията е заредена, когато индикаторът за зареждане светне червено.
- След като откачите трансформатора издръжливостта на батериите е около 40 минути.

ВАЖНИ СЪВЕТИ:

За да избегнете повреждане на батериите:

- Не зареждайте никога в повече от 20 часа.
- Зареждайте батериите само, когато мощността на уреда спадне чувствително, или ако не сте ползвали машинката повече от 6 месеца.

3. СЪВЕТИ ЗА БЕЗОПАСНОСТ

- Изваждайте щепсела от контакта при всякакви манипулации (сваляне на гребена и др.) и след използване на машинката.
- Всяка грешка при включване може да доведе до необратими повреди, които не се покриват от гаранцията.
- Не използвайте и не зареждайте машинката в близост до съдове с вода, вани, мивки, душове и други.
- Този уред е предназначен само за домашно ползване. Не го използвайте повече от 10 минути без прекъсване.
- **Внимание: машинката и адаптерът не трябва да бъдат потапяни или мокрени с вода.**
- Не оставяйте машинката дълго време при температури под 0°C и над 40°C (например зад стъкло и на слънце).

- Не оставяйте машинката дълго време изложена на пряка слънчева светлина.
- Не използвайте удължител за кабел в банята.



- Пазете кабела, уреда и приспособленията далеч от източници на топлина.
- **Не използвайте никога уреда ако работи неправилно, нито след падане (някои невидими повреди могат да бъдат опасни за Вашата сигурност).**

• Когато уредът работи той не трябва да докосва мигли, дрехи или други предмети, за да избегнете наранявания или блокиране на машинката.

- Ако машинката се ползва от няколко лица се препоръчва грижливо почистване на режещата глава.
- Необходимо е повишено внимание при работа със или в присъствието на деца или лица с увреждания.
- Никога не оставяйте машинката достъпна за деца.
- Внимавайте, когато ползвате уреда за пръв път. Не бързайте! Работете с бавни и премерени движения.
- Не използвайте машинката за подстригване на животни.
- Не използвайте машинката:

- върху наранена кожа,

- ако страдате от дерматологични проблеми: екзема, разширени вени, кожни възпаления, бенки, акне, брадавици, белези по раждане и др.

• Уредът се разглобява със специални инструменти. За да избегнете всякакви рискове поверете всички операции по поддръжката на производителя, на негов сервис за гаранционно обслужване или на квалифицирано лице.

• Съветите за подстригване са дадени само ориентировъчно и не ангажират отговорността на Rowenta в случай на резултати, които не отговарят на желанието на потребителя.

• При всяка неизправност прочетете раздел "В случай на неизправности" или се свържете със сервиса или магазина на фирмата.

- Не оставяйте на достъпно за деца място.
- Не използвайте, ако захранващият кабел е повреден.
- Не потапяйте уреда във вода и не го мийте под чешмата.
- Не хващайте с влажни ръце.
- Хващайте за дръжката, а не за загрялата работна част на уреда.
- Изключвайте от контакта, като хващате за щепсела, а не кабела.
- Не използвайте удължител.
- Не почиствайте с абразивни или корозивни препарати.
- Не използвайте при температура по-ниска от 0°C и по-висока от 35°C.

4. РЕГУЛИРУЕМИ ГРЕБЕНИ СЪС ПОЗИЦИИ

Вашата машинка за подстригване разполага с регулируеми гребена за различна дължина на подстригване:

- дълги коси 25-40 mm

- къси коси 3-9 mm

Тези стойности са само указателни и могат да се променят в зависимост от наклона на машинката.

• Сваляне или смяна на гребена:

- плъзнете гребена както е показано на фиг. 8 и го извадете напълно. Поставете друг гребен на мястото му.

5. ПОДДРЪЖКА

• Машинката изисква елементарна поддръжка. Можете да я почиствате с леко навлажнена кърпа. За почистване на подвижния гребен, свалете го както е показано на

• Препоръчва се почистване на ножовете с четката след всяко ползване на машинката

6. СМАЗВАНЕ

• Самосмазващи се ножове. Не е необходима никаква поддръжка!

7. ДА УЧАСТВАМЕ В ОПАЗВАНЕТО НА ОКОЛНАТА СРЕДА!

① Уредът е изработен от различни материали, които могат да се предадат на вторични суровини или да се рециклират.

➔ Предайте го в специален център или, ако няма такъв, в одобрен сервис, за да бъде преработен.



За да извадите батериите: Отстранете винтчето, разтворете корпуса и извадете батериите.

8. В СЛУЧАЙ НА НЕИЗПРАВНОСТИ

• Машинката не работи (безкабелен режим на работа) или вече не издържа достатъчно при безкабелно използване:

Заредени ли са батериите?

9. Няколко съвета за успешно подстригване

- Използвайте машинката върху суха и чиста коса.
- Изсушете косата по посока на желаната прическа.
- Лицето, което подстригвате трябва да седи така, че да виждате добре горната част на главата му. (Фиг. 12).
- Поставете кърпа около врата и върху раменете му.
- Преди да започнете, проверете дали косата е добре разресана (с помощта на гребен).
- Преди да започнете да подстригвате, огледайте добре:
 - посоката на растеж на косите за евентуални стърчащи кичури,
 - издатини и хлътнатини по черепа, предимно на тила (ако минете направо върху издатина, има опасност от появата на светло петно).
- Старайте се да държите машинката винаги косо спрямо черепа.
- **В началото, отрежете малка дължина коса, докато свикнете с дължината, която оставя всеки гребен.**
- **За да постигнете равномерна дължина не движете машинката прекалено бързо по косата.**
- **Не спирайте движението на машинката по косата.**
- **Започнете с гребена с най-голям номер (който оставя най-голяма дължина коса) преди да използвате друг.**

Легенда:

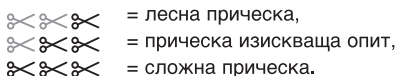

10. ОБИКНОВЕНО ПОДСТРИГВАНЕ ✂

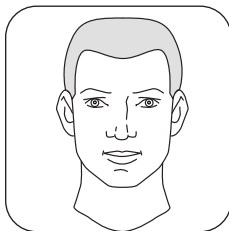

ОСНОВЕН МЕТОД

При този метод, прическата следва формата на черепа.

Регулирайте дължината на подстригване в зависимост от желаната дължина на косата (Фиг. 13.)

Не забравяйте да регулирате височината на гребена с напредване на работата.

ЕТАП 1: ПОДСТРИГВАНЕ

а) По тила

- Среснете косата.
- Започнете да подстригвате отдолу нагоре косата на тила, като настроите гребена на

височина 25 мм.

- Дръжте здраво машинката със зъбите на гребена насочени леко нагоре (Фиг. 14).
- Вдигайте машинката леко нагоре и навън, като режете по малко коса наведнъж.
- Когато косата на тила е равномерно подрязана при височина на гребена 25 мм, сменете позицията, за да получите желаната дължина на косата и повторете първите три операции (Фиг. 15).
- Спирайте работата през равни интервали, сресвайте косата и проверявайте резултата.

б) Отстриани и отгоре

- Извършете същите операции отстриани на главата.
- Сменяйте позицията на гребените постепенно със смяна на зоната на подстригване (Фиг. 8).
- За подстригване отгоре използвайте същата техника, като подрязвате от челото нагоре по главата срещу косъма (Фиг. 16). След това изравнете спрямо страните.

ЕТАП 2: КОНТУРИ И ДОВЪРШВАНЕ

Можете да използвате гребена за брада и довършване или машинката без гребен, в зависимост от желаната дължина.



а) По тила и бакенбардите

- Срежете косата.
- Свалете подвижния гребен от машинката.
- Подрежете краищата на косата като държите машинката обърната и перпендикулярно към главата и я местите надолу. Работете с кратки движения (Фиг. 12 и 13).
- Постапете по същия начин и с бакенбардите (Фиг. 14).

б) Оформяне на контура около ушите

- Срежете добре косата около ушите и свалете подвижния гребен от машинката.
- Дръжте машинката обърната, но използвайте само единия ъгъл като следвате бавно желания контур и спазвате посоката на прическата (Фиг. 15).

Съвети:

- Когато използвате машинката без гребен, движенията трябва да бъдат внимателни и леки.
- За довършване дръжте машинката перпендикулярна на кожата, за да избегнете наранявания (Фиг. 21).

11. ПРИЧЕСКА “ОСТРОВ” ✂ ✂

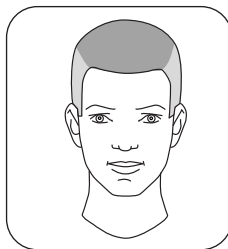

Съвсем късо подстригване отстриани и по тила и късо отгоре.

- **Регулирайте дължината на подстригване в зависимост от желаната дължина на косите (Фиг. 17.)**
- Не забравяйте да регулирате височината на гребена с напредване на работата.

ЕТАП 1: ПОДСТРИГВАНЕ

- За подстригване на косата отстриани и по тила вижте глава “Обикновено подстригване”.
- Накрая използвайте височина на гребена 3 мм за постигане на равномерна дължина.
- Отгоре и на местата посочени с чертите указващи прехода между зоните (Фиг. 17) използвайте височина на гребена 9 или 12 мм, за да оставите по-голяма дължина. Подстригвайте отпред назад.

ЕТАП 2: КОНТУРИ И ДОВЪРШВАНЕ

- Вижте глава “Контур и довършване” на прическа “Обикновено подстригване”.

12. ПОДСТРИГВАНЕ С ГРЕБЕН ИЛИ С ПРЪСТИ (“Канадска четка”) ✂ ✂ ✂

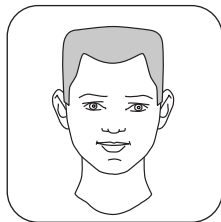

При тази прическа се получава равна повърхност отгоре на главата.

Регулирайте дължината на подстригване съобразно желаната дължина на косата (Фиг. 18).

- Не забравяйте да регулирате височината на гребена с напредване на работата.

Етап 1: ПОДСТРИГВАНЕ

- За успешна прическа “Канадска четка”, **предварителното изсушаване е най-важното** (Фиг. 19).
- Изсушете косата срещу посоката на косъма, за да ѝ придадете формата на “четка”.
- Започнете да подстригвате отстриани и по тила с указаните на височини на

гребена (за самото подстригване вижте в глава “Обикновено подстригване”).

- За да постигнете добро изравняване отгоре използвайте нормален фризьорски гребен или пръстите си (Фиг. 21 и 22):
 - свалете гребена от машинката,
 - повдигнете малък кичур коса с помощта на фризьорски гребен (или с пръсти), като космите трябва да са във вертикално положение спрямо главата,
 - плъзнете гребена или пръстите си по кичура, докато постигнете желаната дължина,
 - подрежете с машинката косите над гребена или пръстите, като последните служат за опора,

- дължината на последния отрязан кичур е водеща за останалите,
- продължавайте по същия начин, кичур по кичур, отзад напред към челото.
- сресвайте редовно, за да отстранявате отрязаните коси и за да проверявате резултата,
- за постигане на една свършена преходна зона (отбелязана с буква А на фиг. 18) между горната част и страните, наведете леко фризьорския гребен и изравнете косата (Фиг. 21).

ЕТАП 2: КОНТУРИ И ДОВЪРШВАНЕ

- Вижте глава “Контури и довършване” на прическа “Обикновено подстригване”.

13. ПОДДЪРЖАНЕ И ОСВЕЖАВАНЕ НА ПРИЧЕСКАТА &<

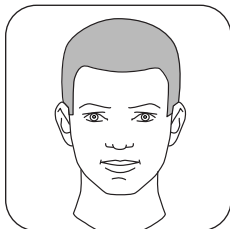

Този вид подстригване позволява освежаването на прическата особено по тила, бакенбардите и контура около ушите.

ПОДСТРИГВАНЕ

За този вид подстригване работете без подвижния гребен.

а) Контур около ушите (Фиг. 23 и 29).

- Среснете косата в желания стил.
- Поставете машинката между бакенбардите и ушите, като ъгълът ѝ трябва да опира в основата на косъма (използвайте само върха на машинката).
- Движете машинката бавно над, около и зад ушите.

б) Контур по тила (Фиг. 25).

- За почистване на тила дръжте машинката обърната, леко опряна в косата.
- Работете както е показано на картинката, с кратки движения надолу.

в) Оформяне на бакенбардите (Фиг. 26).

- Дръжте машинката обърната перпендикулярно към главата и я движете надолу. Подрязвайте по малко.

14. ПРИЧЕСКА “КЪСО ОТСТРАНИ, ДЪЛГО ОТГОРЕ”

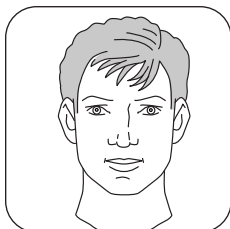

С тази прическа, чрез подстригване само отстриани и по тила, запазвате косата дълга отгоре.

- Височина на гребена: 3 до 40 мм съобразно желаната дължина на косата (Фиг. 27).

ЕТАП 1: ПОДСТРИГВАНЕ

- Подрежете косата по тила и отстриани (както е описано в глава “Обикновено подстригване”) като използвате регулируемия гребен (височина от 3 до 40 мм съобразно желаната дължина на косата), до точка А (Фиг. 27).
- От точка А (разположена на няколко сантиметра над ухото) използвайте фризьорски гребен, за да получите свършено чист преход. Наведете гребена спрямо черепа (Фиг. 28)

и подрежете косата над него с машинката без поставен регулируем гребен. Фризьорският гребен служи за водач (Фиг. 29).

- Не подрязвайте косата отгоре.

ЕТАП 2: КОНТУРИ И ДОВЪРШВАНЕ

- Вижте глава “Контури и довършване” на прическа “Обикновено подстригване”.

A készülék gondos és minőségi gyártása és a hajvágás magasságának pontos beállítását lehetővé tevő szabályozás személyes minőségi eszközt jelentenek az Ön számára.



1. A NYÍRÓKÉSZÜLÉK ÉS TARTOZÉKAINAK LEÍRÁSA

- A. Ki-/bekapcsoló gomb
- B. Szabályozható fésű 3-6-9-12-18-25-30-40 mm
- C. A vágópengék készlete
- D. A feszültség alá helyezést jelző ablak
- E. Az adapter
- F. A fodrászfésű
- G. Az olló

2. HASZNÁLTBA VÉTEL

Feszültség:

- Az Ön készülékét kizárólag 220-240 V feszültség mellett szabad működtetni.
- Kérjük, ellenőrizze, hogy ez a feszültség megfelel-e az Ön hálózati feszültségének. Olyan készüléket választott, amely újratölthető, tehát azt hálózathoz vagy drótnélküli önálló módon használhatja.

A - Hálózati használat:

Kapcsolja ki a készüléket, helyezze 0 állásba a ki-/bekapcsoló gombbal (Ld. a 1. sz. ábrát).

- Dugja be a konnektort a készülékbe 2. sz. ábra) és az adaptert a hálózatba (3. sz. ábra).
- Indítsa be a készüléket (5. sz. ábra).

■ Használatkor a készülék nem töltődik fel.

B - Hálózattól független használat:

A készülék akkumulátorral működik.

- Az első használatba vétel előtt a készüléket az adapter segítségével 14 órán át fel kell tölteni. A három ezt követő felhasználás biztosítása érdekében fontos a nyírókészüléket egészen lemerülésig kisütni. A javasolt újratöltési idő 8 óra. Amikor az akkumulátor újratöltési ablaka piros, az Ön készülék feltöltés alatt van.
- Azt követően, hogy a transzformátor kisülése megtörtént, a hálózattól független használati idő mintegy 40 perc.

FONTOS TANÁCSOK!

Annak érdekében, hogy az akkumulátorok tönkremenését el lehessen kerülni:

- Sohasem szabad a feltöltési időt 20 órán túlnyújtani,
- Az akkumulátorokat csak akkor kell feltölteni, ha a készülék teljesítménye egyértelműen csökken, illetve ha a készüléket több mint 6 hónapon át nem volt használatban.

3. BIZTONSÁGI TANÁCSOK

- A készüléket bármilyen beavatkozás előtt (mint a fésű kivétele, stb.), valamint használat után ki kell kapcsolni.
- A kapcsolással összefüggő tévedések helyrehozhatatlan károkat okozhatnak, és ezeket a garancia nem fedezi.
- A nyírókészüléket nem szabad kádban, mosdóban, zuhanyzóban vagy más tartályban lévő víz közelében használni vagy újratölteni.
- A készülék kizárólag házi használatra szól. A készüléket nem szabad 10 percen túl megszakítás nélkül használni.
- **Fontos! A nyírókészüléket és az adaptert nem szabad vízbe mártani, illetve víz alá helyezni.**
- Ne hagyja a készüléket hosszabb időn át 0°C-nál alacsonyabb, illetve 40°C-nál magasabb hőmérsékleten (például erős napsütéskor egy ablaküveg mögött).





- Ne tegye ki a készüléket hosszabb időn át a napsugarak közvetlen hatásának.
- Ne használjon elektromos hosszabbító zsinórokat a fűrdőszobában.
- A kábelt, a készüléket és tartozékait tartsa távol mindenféle hőforrástól.
- **Sohasem szabad a készüléket működési rendellenességek esetén, sem annak leejtése után használni (láthatatlan károsodás veszélyeztetheti az Ön testi épségét, biztonságát).**
- Amikor a nyírókészülék működésben van, semmiképpen sem szabad megengedni, hogy kapcsolatba kerüljön a szempillákkal, valamilyen ruházattal vagy bármilyen más tárggyal, így testi sebesülést, illetve a leblokkolást el lehet kerülni.
- Ha a nyírókészüléket több személy használja, ajánlatos a vágófejet megfelelően tisztítani.
- Gondos felügyeletre van szükség, amikor a készüléket gyerekeken vagy rokkant személyeken használják, illetve ezek jelenlétében történik a nyírás.
- Sohasem szabad a nyírókészüléket gyerekek számára hozzáférhetővé tenni.
- Különösen vigyázzon, amikor a készüléket első alkalommal használja. Dolgozzon kényelmesen. Mozdulatai legyenek lassúak és jól átgondoltak.
- Ne használja a készüléket állapotokon.
- Ne használja a készüléket, ha
 - a bőr megsérült,
 - ha bőrrel kapcsolatos betegségekben, illetve elváltozásokban szenved, mint ekcéma, visszerek, bőrgyulladás, szemölcsök, pattanások, bibircsókák, stb.
- A készüléket speciális szerszámokkal szétzerelhető, azonban minden karbantartási műveletet a gyártónak, a szervizeléssel megbízott egységnek vagy hasonló minősítéssel rendelkező személynek szabad csak elvégeznie mégpedig annak érdekében, hogy mindenfajta veszélyt el lehessen hárítani.
- A vágásra vonatkozó tanácsokat a Rowenta példaképpen ismertetni és ez semmiképpen sem jelentheti, hogy a társaság felelősséget vállalna olyan esetekért, amikor a felhasználó óhajának nem megfelelő eredmény születik.
- Bármilyen a működéssel kapcsolatos hiba esetén olvassa el "a probléma esetén" elnevezésű részt vagy forduljon szerviz-egységünkhöz, illetve a viszonteladóhoz.
- Tartsa távol a gyermekektől.
- Ne használja, ha a vezeték megrongálódott.
- Ne merítse víz alá és ne locsolja le, még tisztítás céljából sem.
- Ne markolja meg nedves kézzel.
- Ne a meleg doboznál, hanem a fogantyúnál fogva markolja meg.
- A készüléket ne a vezetéknél, hanem a csatlakozódugaszánál fogva húzza ki a konnektorból.
- Ne használjon hosszabbítót.
- Ne tisztítsa súroló vagy korrozív hatású termékekkel.
- Ne használja 0°C-nál alacsonyabb, illetve +35°C-nál magasabb hőmérsékleten.

4. A KÜLÖNBÖZŐ FOKOZATBAN SZABÁLYOZHATÓ FÉSŰ

Az ön hajnyírógépe a vágómagasságtól függő, állítható fésűvel van ellátva:

- hosszú haj 25-40 mm
- rövid haj 3-9 mm
- A vágás magassága (mm-ben) megjelenik a nyírókészülék oldalán (6. sz. ábra). Ezek az értékek azonban jelzésszerűek és a készülék behajlása szerint változhatnak.
- A fésű eltávolítása vagy cseréje érdekében:
 - a 8. ábrán bemutatott módon csúsztassa el, egészen ameddig teljesen kijön. Illessze be a kiválasztott fésűt.

5. KARBANTARTÁS

A nyírókészülék csak nagyon kevés karbantartást igényel. A készüléket valamilyen enyhén nedves törlerönggyel lehet tisztítani.

- A szabályozható fésű tisztításakor vegye azt le a 6. ábra szerint és a kis kefe segítségével vegye le arról a hajszálakat.
- Ajánlatos a vágópengéket minden egyes használat után a kis kefével megtisztítani.

6. OLAJOZÁS

- Önkenő élek: semmilyen karbantartás nem szükséges!

7. PROBLÉMA ESETÉN

- A nyírógép nem indul be (független módon), illetve nem működik kielégítően:

Biztos abban, hogy rendben újratöltötte?

8. NÉHÁNY JÓ TANÁCS A SIKERES VÁGÁSHOZ

- A hajnyíró használatakor a hajnak tisztának és száraznak kell lennie.
- A hajtat a végső sorban kívánt frizura irányában kell megszárítani.
- Annak a személynek, akinek haját meg akarja vágni, olyan helyzetben kell lennie, hogy fejeteje jól látható legyen (12. ábra).
- A nyak köré és a vállakra helyezzen el törülközőt.
- Vágás előtt győződjön meg arról, hogy a hajtat (fésűvel) jól kifésülte.
- Mielőtt a vágásba belefogna:
 - ellenőrizze, hogy a hajsálak milyen irányban nőttek, így adott esetben esetleges rakoncátlan hajtincseket fedezhet fel,
 - a tarkó táján gyakran vannak a koponyán mélyedések és púpok (ha a nyírókészüléket közvetlenül egy púpra helyezi, úgy világos rész jelenik meg).
- Ügyeljen arra, hogy a nyírókészülék a koponyához képest mindig ugyanazt a ferde helyzetet őrizze meg.
- **Először csak kis mennyiségekben vágja le a hajtat, mindaddig, amíg megszokja a fésű által meghagyott magasságot.**
- **Ha egységes vágást szeretne elérni, úgy sohasem szabad a nyírókészüléket túlzottan gyors előrehaladásra kényszerítenie, éspedig úgy, hogy azt a hajhoz nyomja.**
- **Sohasem szabad a készülék előrehaladását a hajsálak között leállítani.**
- **Kezdje a legnagyobb (vagyis a legtöbb hajtat meghagyó) fésűméret alkalmazásával, csak azután váltson át valamelyik más pozícióra.**

Ábraszöveg:

- ✂ = könnyű vágás
- ✂✂ = valamennyi gyakorlatot igénylő hajvágás
- ✂✂✂ = nehéz vágás

9. HOGYAN LEHET SIKERESEN KERÉK KEFEFRIZURÁT KÉSZÍTENI? ✂

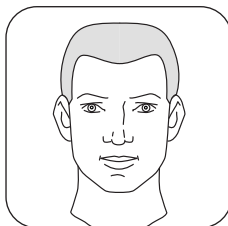

AZ ALAPMÓDSZER

Ezzel a módszerrel a vágás a koponya alakját követi.

A vágás magasságát a kívánt hosszúságnak megfelelően kell kiválasztani (13. sz. ábra).

Ne felejtse el a fésű magasságát utána szabályozni abban az ütemben, ahogyan a hajvágással előrehalad.

1. SZAKASZ: VÁGÁS

a) A tarkó

- Fésülje meg a hajtat.

- Kezden azzal, hogy a tarkón lévő hajtat alulról felfelé vágja, a magasságot pedig állítsa be 25 mm-re.
- A készüléket a hajtat erősen leszorítva kell tartani, és eközben a fésű fogai valamelyest felfelé mutassanak (14. sz. ábra).
- Lassan és oly módon emelje meg a nyírógépet a hajtat felső és külső részei irányában, hogy egyszerre csak kevés hajtat vág le.
- Amikor a tarkón lévő hajtat 25 mm-es magasságban szabályosan sikerült levágnia, változtasson a fokozaton, hogy a kívánt hosszúságot elérje és kezdje meg újra a 3 első műveletet (15. sz. ábra). Időnként álljon meg a hajvágással, fésülje meg a hajtat és nézze meg az elért eredményt.

b) Oldalak és felső rész

- Az oldalakon történő vágás során az előbb említett műveletekkel kell újra kezdeni.
- A fésű pozícióit mindig a szerint kell megváltoztatni, ahogyan változnak a részek, illetve övezetek (8. sz. ábra).
- Ami a felső részt illeti, ugyanazt a technikát kell alkalmazni, a homloktól indulva a koponya teteje felé, éspedig "visszafelé", vagyis "a hajsálak ellenében" (16. sz. ábra). Azután pedig az oldalakhoz képest a szükséges kiegyenlítést kell elvégeznie.

2. SZAKASZ. KONTÚROK ÉS KÉSZRE DOLGOZÁS

A kívánt hajhosszúságtól függően, a szakáll és a kidolgozások fésűit külön, illetve a hajnyírógépet fésű nélkül is használhatja.

a) A tarkó és a barkók

- Fésülje meg a haját.
- Vegye le a készülékről az elmozdítható fésűt.
- Vágja le a haját a frizura széléről oly módon, hogy a készüléket fordítva és a fejhez képest egyértelműen merőlegesen tartja, úgy haladjon lefelé. Csak kis szakaszokkal haladjon előre (12. és 13. sz. ábra).
- Hasonlóképpen kell eljárni a barkók vágásakor (14. sz. ábra).

b) A fül körüli rész

- Jól fésülje át a fül körüli hajszeleket, vegye ki a mozgatható fésűt.
- A nyírókészüléket a megfelelő részen kell tartani, de a készüléknek csupán egy sarkát kell használni, mégpedig lassan a kívánt kontúrt követve és tiszteletben tartva a vágás irányát (15. sz. ábra).

Jó tanácsok:

- Amikor a készüléket fésű nélkül használja, győződjön meg arról, hogy könnyed mozdulatait jól ellenőrzi.
- A végső simításnál ügyeljen arra, hogy a nyírókészüléket mindig a bőrre merőlegesen tartsa annak érdekében, hogy bármiféle sebesülést el lehessen kerülni. (21. sz. ábra).

10. HOGYAN KÉSZÍTSÜNK SIKERESEN AMERIKAI VÁGÁST? ✂ ✂

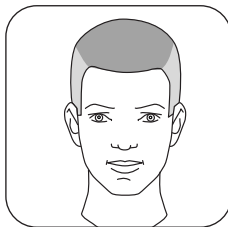

Ez mindkét oldalon és a tarkón nagyon-nagyon rövid vágást jelent, míg a felső részen a vágás csupán nagyon rövid.

- **Állítsa be a vágás magasságát a kívánt hosszúságnak megfelelően (17. sz. ábra).**
- Ne feledkezzen meg arról, hogy a fésű magasságát a szerint állítsa be, ahogyan előre halad a hajvágásban.

1. SZAKASZ: A VÁGÁS

• Mindkét oldalon és a tarkón történő hajvágásnál vegye figyelembe a "Kerek kefefrizura" fejezetben szereplő utasításokat. A legvégén használja a 3 mm-es magasságot, hogy a megfelelően rövidre nyírt frizurát elérje.

- Ami a fejtetőt illeti, a szakaszváltozások vonásai által megjelölt helyeken (ld. a 17. sz. ábrát) célszerű a 9 vagy 12 mm-es magasságot alkalmazni, hogy a haj nagyobb hosszúságát lehessen fenntartani. A haját előlről hátrafelé haladva kell vágni.

2. SZAKASZ: KONTÚR ÉS VÉGSŐ KIDOLGOZÁS

- Kérjük, vegye figyelembe a "Kerek kefefrizura" c. fejezetben leírt utasításokat.

11. HOGYAN LEGYÜNK SIKERESEK A FÉSŰVEL, ILLETVE UJJAINKKAL KÉSZÍTETT FRIZURA VÁGÁSOKOR (szögletes kefefrizura)? ✂ ✂ ✂

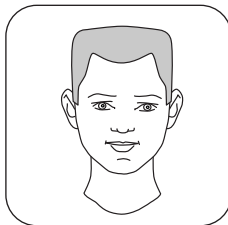

Ezzel a vágással a fejtetőn sík felületet kapunk meg.

- **Állítsa be a vágás magasságát a kívánt hosszúságnak megfelelően (18. sz. ábra).**
- Ne feledkezzen meg arról, hogy a fésű magasságát beállítsa, ahogyan előre halad a hajvágással.

1. SZAKASZ: A VÁGÁS

• Ahhoz, hogy ezt a kerek kefefrizurát sikeresen elkészítsük, a legfontosabb az előzetes hajszáritás (19. sz. ábra).

• A haját a begyökeresedés irányával szemben, ennek ellenében kell megszáritani annak érdekében, hogy a kefé "felfelé" lehessen vinni.

- Kezdje meg a vágást az oldalakon és a tarkón, használja a 18. sz. ábrán jelzett magasságokat (a vágás eljárása tekintetében, kövesse a "Kerek kefefrizura" című fejezetben leírtakat).
- Ahhoz, hogy a fejtetőn egészen sima hajzatot tudjon kapni, vegyen igénybe egy fodrászfésűt vagy, ha az nem áll rendelkezésre, használja egyszerűen ujjait (21. és 22. sz. ábrák).
- Az elmozdítható fésűt vegye le a készülékről.
- Fodrászfésű (vagy ujjai) segítségével emeljen meg egy kis hajtincset (a hajnak a koponyához képest függőleges helyzetben kell lennie).
- Mozdítsa el a fésűt vagy ujjait a hajtincs mentén mindaddig, amíg a kívánt hosszúságot sikerült elérni.

- A fésűn, illetve ujjain túlnyúló haját vágja le a nyírókészülékkel, a fésűt vagy az ujjakat támasztéknak használva.

- Az utolsónak levágott hajtincs magassága a további hajtincseknél szolgál majd alapul.

- Folytassa így egy-egy hajtincssel, hátulról a fejtető felé haladva, egészen az elülső részéig.

- Rendszeresen fésülje meg a haját, e közben távolítsa el a levágott haját és ellenőrizze a frizura állapotát.

- Ahhoz, hogy tökéletes átmeneti részt érjen el (ez "A"-val jelzett a 18. sz. ábrán) a felső hajzat és az oldalak haja között, hajlítsa meg könnyedén a fésűt és vágja le az azon túlnyúló hajszálakat.



2. SZAKASZ: KONTÚROK ÉS VÉGSŐ SIMÍTÁS

• Ld. a "kerek kefefrizura" elnevezésű fejezetben a "Kontúrok és végső simítás" c. részt.

12. HOGYAN LEHET KARBANTARTÁSI VAGY FRISSÍTŐ VÁGÁST KÉSZÍTENI? <

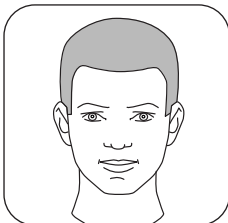

Ez a vágás lehetővé teszi, hogy a már régebben történt vágást különösen a tarkón, a barkókon és a fül körül lehessen felfrissíteni.

A VÁGÁS

E vágásnál célszerű a szabályozható fésű nélkül dolgozni.

a) A fül körüli rész (23. és 29. sz., ábra):

- Fésülje meg a haját a kívánt stílusban.
- Helyezze el a nyírókészüléket a barkó és a fül között megfordított helyzetben és győződjön meg arról, hogy a penge szöge a hajgyökereknél van (a nyírókészüléknek csupán a csúcsát kell használni)
- Lassan mozgassa a nyírókészüléket a fülek fölött, azok körül és mögött.

b) A tarkó (25. sz. ábra).

- Ami a tarkórészt illeti, tartsa a nyírókészüléket fordított helyzetben, azt könnyedén a hajnak nyomva.
- Ugyanúgy járjon el, mint az ábrán látható módon, lefelé haladva, mindig csak egy kis részt vágva.

c) A barkók (26. sz. ábra)

- A nyírókészüléket fordítva kell tartani, a vágás vonalának a fejhez képest egyértelműen merőlegesnek kell lennie, mindig lefelé kell haladni. A vágás kis szakaszokban történjen.

13. HOGYAN LEHET "RÖVID OLDALAKKAL ÉS A FEJTETŐN HOSSZÚ HAJJAL KIALAKÍTOTT" FRIZURÁT KÉSZÍTENI?

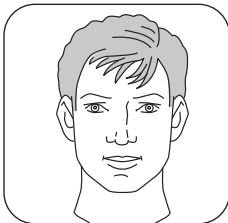

E vágásnak köszönhetően, amelyet kizárólag a két oldalon és a tarkón kell elvégezni, a haj a felső részen hosszú marad.

- Az alkalmazandó magasság 3 és 40 mm között váltakozhat a szerint, hogy milyen hosszúságot kíván (27. sz. ábra).

1. SZAKASZ: A VÁGÁS

• A tarkón és az oldalakon lévő haját szabályozható fésűvel felszerelt nyírókészülékkel kell levágni (a "kerek kefefrizura" című részben leírt eljárás szerint). Ez 3-40 mm lehet a szerint, hogy milyen hosszúságot kíván, így haladjon az "A" pontig (28. sz. ábra).

- Az "A" ponttól kezdve (amely néhány cm-re található a fül fölött), használjon fodrászfésűt, hogy tökéletes és tiszta átmenetet tudjon biztosítani. A fésűt a koponyához képest lefelé kell tartani (33. sz. ábra) és a fésűn túlnyúló hajszálakat a szabályozható fésűvel fel nem szerelt nyírókészülékkel le kell vágni. A fodrászfésű irányító segédeszközként is szolgál (29. sz. ábra).
- A fejtetőn a haját nem kell levágni.

2. SZAKASZ: KONTÚROK ÉS VÉGSŐ SIMÍTÁS

• A "kerek kefefrizura" című fejezetben a "Kontúrok és végső simítás" c. részben lévő utasításokat célszerű figyelembe venni.

1. ОПИСАНИЕ МАШИНКИ ДЛЯ СТРИЖКИ ВОЛОС И ЕЕ ПРИНАДЛЕЖНОСТЕЙ

- A. Кнопка вкл./выкл.
- B. Регулируемая стригущая расческа 3-6-9-12-18-25-30-40 мм
- C. Комплект лезвий.
- D. Сигнальная лампочка включения под напряжение.
- E. Адаптер.
- F. Расческа.
- G. Пара ножниц.

2. ПРИВЕДЕНИЕ В ДЕЙСТВИЕ

Рабочее напряжение:

- Аппарат рассчитан на работу только с напряжением 220-240 В.
- Убедитесь, что это напряжение соответствует напряжению вашей сети.
- Вы приобрели перезаряжаемый аппарат, который работает от сети и в автономном режиме (без провода).

A - Использование с включением в сеть:

- Остановите аппарат: кнопка вкл./выкл. в положении 0 (Рис. 1)
- Подсоедините штепсельный разъем к аппарату (Рис. 2), и включите адаптер в сетевую розетку (Рис. 3)
- Включите аппарат (Рис. 5).

- Во время использования аппарат не заряжается.

B - Использование в автономном режиме:

Аппарат работает на своих аккумуляторах.

- Перед первым включением зарядите аппарат с помощью адаптера в течение 14 часов. Для 3 следующих использований важно разрядить машинку для стрижки до полного останова. Рекомендуемое время разрядки - 8 часов. Красный цвет светового индикатора зарядки указывает, что ваш аппарат заряжается.
- После отключения трансформатора автономия аппарата составляет приблизительно 40 минут.

ВАЖНЫЕ СОВЕТЫ:

Во избежание повреждения аккумуляторов:

- Никогда не производите зарядку более 20 часов.
- Заряжайте аккумуляторы, только если мощность аппарата значительно понизилась или если аппарат не использовался в течение 6 месяцев.

3. СОВЕТЫ ПО БЕЗОПАСНОСТИ

- Отключайте аппарат перед любыми операциями (снятие расчески и т.д.) и после использования.
- Любая ошибка в подключении может вызвать непоправимый ущерб, который не покрывается гарантией.
- Никогда не пользуйтесь машинкой и не заряжайте ее вблизи ванны, умывальника, душа или других источников воды.
- Данный аппарат предназначен только для бытового применения. Не пользуйтесь аппаратом в течение более 10 минут без остановок.
- **Важное замечание: никогда не погружайте машинку и адаптер в воду и не мойте их под водой.**
- Не оставляйте аппарат на продолжительное время в местах с температурой ниже 0°C и выше 40°C (например, под стеклом прямо на солнце).
- Избегайте прямого попадания солнечных лучей на аппарат в течение длительного времени.
- Не пользуйтесь электрическим удлинителем в ванной комнате.
- Храните шнур, аппарат и его принадлежности вдали от любых источников тепла.
- **Никогда не пользуйтесь аппаратом в случае неправильного функционирования или после падения (даже невидимые повреждения могут быть опасными).**
- Во избежание риска ранения или блокировки включенная машинка не должна касаться ресниц, одежды или любых других предметов.



- Если машинкой пользуется несколько человек, очищайте стригущую головку после каждого использования.
- Не оставляйте аппарат без присмотра в присутствии детей или лиц с физическими недостатками.
- Храните аппарат в недоступном для детей месте.
- Соблюдайте осторожность при использовании машинки первый раз. Не спешите. Совершайте медленные и точные движения.
- Не используйте вашу машинку для стрижки животных.
- Не пользуйтесь аппаратом в случае:
 - ранений на коже,
 - дерматологических заболеваний: экзема, расширение вен, кожные воспаления, родинки, угри, бородавки, родимые пятна и т. д.
- Данный аппарат разбирается с помощью специальных инструментов; во избежание любого риска все операции по ремонту должны производиться изготовителем, его центром послепродажного обслуживания или лицом, имеющим идентичную квалификацию.
- Рекомендации по стрижке даны в качестве информации и в случае неудовлетворительных результатов не влекут за собой никакой ответственности ROWENTA.
- В случае любых неполадок, см. параграф "в случае возникновения проблем", или обращайтесь в центр обслуживания, или к вашему обычному продавцу.
- Держать в недоступном для детей месте.
- Не использовать при поврежденном шнуре.
- Не погружать в воду, не споласкивать водой - даже для очистки.
- Не держать включенный в сеть прибор влажными руками.
- Из-за нагрева корпуса следует держать прибор только за ручку.
- Для отключения от сети, не тянуть за шнур, а вынуть вилку из розетки.
- Не пользоваться удлинителем.
- Для чистки прибора не применять абразивных или коррозионных средств.
- Не использовать при температуре ниже 0°C и выше 35°C.

4. РЕГУЛИРУЕМАЯ РАСЧЕСКА: ПОЛОЖЕНИЙ

Ваша машинка для стрижки волос снабжена гребнями, которые можно отрегулировать в зависимости от длины стрижки:

- длинные волосы 25-40 мм
- Короткие волосы 3-9 мм

Эти числа даны для сведения, они могут изменяться в зависимости от угла наклона машинки.

- Чтобы снять или заменить гребень:
 - подтолкните гребень, как показано на рисунке 8, чтобы полностью вынуть его. Вставьте нужный гребень на его место.

5. УХОД

- Машинка для стрижки почти не нуждается в уходе. Вы можете очистить ее с помощью слегка влажной тряпки. Для очистки регулируемой расчески снимите ее, как показано на и очистите от волос с помощью щеточки
- Рекомендуется очищать лезвия после каждого использования с помощью щеточки.

6. СМАЗКА

- Самосмазывающиеся лезвия не требуют никакого техобслуживания!

7. В СЛУЧАЕ ВОЗНИКНОВЕНИЯ ПРОБЛЕМ

- Машинка не включается (в автономном режиме) или автономия машинки слишком короткая: выполнили ли вы перезарядку?

8. НЕСКОЛЬКО СОВЕТОВ ДЛЯ УДАЧНОЙ СТРИЖКИ

- Используйте машинку для стрижки на чистых и сухих волосах.
- Сушите волосы в направлении желаемой конечной прически.
- Усадите человека, которому вы стрижете волосы, так, чтобы хорошо видеть его макушку (Рис. 12).
- Положите полотенце на его плечи и вокруг шеи.
- Перед стрижкой хорошо распутайте и расчешите волосы (с помощью расчески).
- До начала стрижки хорошо осмотрите:
 - направление расположения волос на голове, чтобы увидеть имеющиеся торчащие пряди,
 - все впадины и шишки черепа, часто имеющиеся на затылке (если вы используете машинку непосредственно на шишке, могут остаться выстриженные места).
- Следите за тем, чтобы машинка всегда оставалась в наклонном положении по отношению к черепу.
- **Вначале стригите волосы небольшими количествами, чтобы привыкнуть к длине, оставляемой высотой расчески.**
- **Для получения равномерной стрижки не старайтесь продвигать машинку по волосам слишком быстро, толкая ее.**
- **Никогда не останавливайте работающую машинку прямо на волосах.**
- **Начинайте с использования самой большой расчески (то есть, оставляя наибольшее количество волос) перед использованием другого положения.**

Подпиши на рис.:



= легкая стрижка,

= стрижка, нуждающаяся в небольшом опыте,

= трудная стрижка.

9. КАК ПОЛУЧИТЬ УДАЧНЫЙ БОБРИК ✂

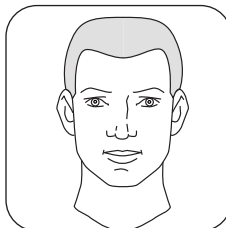

ОСНОВНОЙ МЕТОД.

При этом методе форма стрижки принимает форму головы.

Настройте высоту стрижки в зависимости от желаемой длины (Рис. 13).

Не забывайте регулировать высоту расчески по мере продвижения по волосам.

1-й ЭТАП: СТРИЖКА.

а) Затылок.

- Расчешите волосы.
- Начините стрижку волос на затылке снизу вверх, отрегулировав высоту на 25 мм.
- Крепко держите машинку на волосах, слегка подтяв вверх зубцы расчески (Рис. 14).

- Медленно поднимайте машинку вверх и в сторону от волос, снимая за раз небольшое количество волос.
- Когда волосы на затылке равномерно острижены на высоту 25 мм, смените положение для получения желаемой длины и выполните снова 3 первых операции (Рис. 15).
- Останавливайтесь через равномерные промежутки времени и расчесывайте волосы, чтобы проверить полученный результат.

б) Бока и макушка.

- Повторите те же операции для стрижки по бокам.
- Меняйте положение расчески по мере смены участков (см. Рис. 8).
- Для стрижки макушки используйте тот же метод, подстригая волосы ото лба к макушке “против шерсти” (Рис. 16). Затем подравняйте равномерно по отношению к бокам.

2-й ЭТАП: КОНТУРЫ И ОКОНЧАНИЕ.

В зависимости от нужной длины машинку для стрижки волос можно использовать с гребнем для бороды и подравнивания или совсем без гребня.

а) Затылок и бакенбарды.

- Расчешите волосы.
- Снимите съемную расческу с машинки.
- Стригите волосы по бокам стрижки, держа машинку перевернутой и строго перпендикулярно голове, перемещаясь вниз. Стригите легкими прикосновениями (Рис. 12 и 13).
- Для бакенбардов проделайте те же операции (Рис. 14).

б) Вокруг ушей.

- Хорошо расчешите волосы вокруг ушей; снимите съемную расческу.
- Держите машинку за корпус, однако используйте только один ее кончик, медленно огибая желаемый контур и соблюдая направление стрижки (Рис. 15).

Рекомендации:

- Если вы используете машинку без съемной расчески, следите, чтобы ваши движения были уверенными и легкими.
- Для окончания стрижки держите машинку перпендикулярно коже во избежания риска ранений (Рис. 21).

10. КАК ПОЛУЧИТЬ УДАЧНУЮ “АМЕРИКАНСКУЮ” СТРИЖКУ ✂✂✂

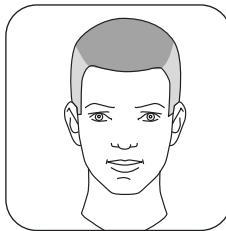

Очень-очень короткая стрижка по бокам и на затылке и очень короткая на макушке.

- **Настройте высоту стрижки в зависимости от желаемой длины (Рис. 17).**
- Не забывайте регулировать высоту расчески по мере продвижения по волосам.

1-й ЭТАП: СТРИЖКА.

- Для стрижки волос по бокам и на затылке см. раздел “Стрижка бобриком”.
- В конце используйте высоту 3 мм для получения очень-очень короткой стрижки.
- Для стрижки волос на макушке, в местах, указанных черточками для смены участка (см. Рис. 17), используйте высоту 9 или 12 мм, чтобы оставить волосы длиннее.
- Стригите волосы спереди назад.

2-й ЭТАП: КОНТУРЫ И ОКОНЧАНИЕ.

- См. параграф “Контур и окончание” в разделе “Стрижка бобриком”.

11. КАК ПОЛУЧИТЬ УДАЧНУЮ СТРИЖКУ РАСЧЕСКОЙ И ПАЛЬЦАМИ (каре) ✂✂✂

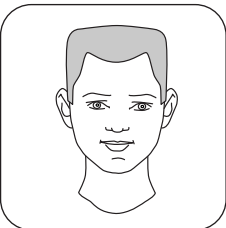

При этой стрижке на макушке получается плоская поверхность.

Настройте высоту стрижки в зависимости от желаемой длины (Рис. 18).

- Не забывайте регулировать высоту расчески по мере продвижения по волосам.

1-й ЭТАП: СТРИЖКА.

- Для удачной стрижки каре - **самое важное предварительно высушить волосы (Рис. 19).**
- Высушите волосы в обратном направлении, “против шерсти”.
- Начинайте стрижку с боков и затылка, используя высоту, указанную на Рис. 18 (для процедуры стрижки см. раздел “Стрижка бобриком”).
- Для получения плоской поверхности на макушке используйте парикмахерскую расческу или, если ее нет, просто пальцы (Рис. 21 и 22):

- снимите съемную расческу с машинки,
- с помощью парикмахерской расчески (или пальцев) поднимите небольшую прядь волос (волосы должны быть в вертикальном положении по отношению к голове),
- перемещайте расческу или пальцы по длине пряди, пока вы не получите желаемую длину,
- отрежьте машинкой волосы, торчащие из расчески или из пальцев, пользуясь ими как опорой,

- высота подстриженной пряди будет образцом для последующих,
- продолжайте таким же образом, прядь за прядью, передвигаясь сзади от макушки до лба,
- регулярно расчесывайте волосы, чтобы снять отрезанные пряди и проверить результат стрижки,
- чтобы получить идеальный переходный участок (отмеченный буквой А на Рис. 18), расположенный между волосами на макушке и по бокам, слегка наклоните расческу и отрежьте торчащие из нее волосы (Рис.21).

2-й ЭТАП: КОНТУРЫ И ОКОНЧАНИЕ.

- См. параграф “Контур и окончание” в разделе “Стрижка бобриком”.

12. КАК ПОДДЕРЖИВАТЬ ИЛИ ПОДПРАВЛЯТЬ СТРИЖКУ ∞

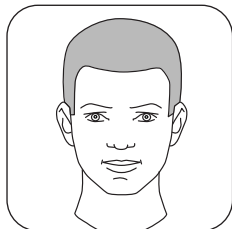

Такая стрижка позволяет подправить старую стрижку, в частности, на затылке, бакенбарды и вокруг ушей.

СТРИЖКА.

Для этой стрижки не используйте регулируемую расческу.

а) Вокруг ушей (Рис. 21 и 29).

- Расчешите волосы в желаемом стиле,
- Установите перевернутую машинку между бакенбардами и ухом и убедитесь, что угол лезвия находится у начала волос (используйте только кончик машинки).
- Медленно перемещайте машинку сверху, вокруг и сзади ушей.

б) Затылок (Рис. 25).

- Для затылка держите машинку перевернутой, слегка прижимая к волосам.
- Действуйте, как указано на рисунке, перемещаясь вниз легкими прикосновениями.

с) Бакенбарды (Рис. 26).

- Держите машинку перевернутой, а линию лезвий - перпендикулярно голове, перемещаясь вниз легкими прикосновениями.

13. КАК ПОЛУЧИТЬ УДАЧНУЮ СТРИЖКУ «КОРОТКУЮ ПО БОКАМ И ДЛИННУЮ СВЕРХУ»

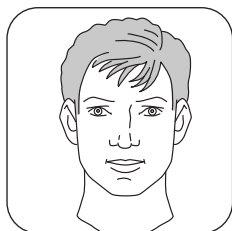

При такой стрижке, произведенной только по бокам и на затылке, волосы остаются длинными сверху.

- используемая высота: от 3 до 40 мм, в зависимости от желаемой длины (Рис. 27).

1-й ЭТАП: СТРИЖКА.

- Подстригите волосы на затылке и по бокам (в соответствии с процедурой, описанной в разделе “Стрижка бобриком”) машинкой, оснащенной регулируемой расческой (от 3 до 40 мм в зависимости от желаемой длины), до точки А (Рис. 27).
- Начиная с точки А (расположенной на несколько сантиметров выше уха), используйте парикмахерскую расческу для получения идеально четкого переходного участка.

Наклоните расческу по отношению к голове (Рис. 28) и отрежьте торчащие из нее волосы машинкой без регулируемой расчески. Парикмахерская расческа служит направляющей (Рис. 29).

- Не стригите волосы сверху.

2-й ЭТАП: КОНТУРЫ И ОКОНЧАНИЕ.

- См. параграф “Контур и окончание” в разделе “Стрижка бобриком”.

Yanlış kullanımdan kaynaklanabilecek tehlikeleri engellemek için, cihazı kullanmadan önce talimatları okuyunuz.

T

1. SAÇ KESME MAKİNESİNİN VE AKSESUARLARININ TANIMLANMASI

- A. Çalıştırma/durdurma düğmesi.
- B. Ayarlanabilir tarak. 3-6-9-12-18-25-30-40 mm
- C. Kesim bıçakları bütünü.
- D. Gerilim göstergesi.
- E. Adaptör.
- F. Kuaför tarağı
- G. Makas

2. HİZMETE SOKMA

Kullanım gerilimi:

- Cihazınız yalnızca 220-240V üzerinde çalışmak için öngörülmüştür.
- Bu gerilimin tesisatınızınki ile uyumlu olduğundan emin olunuz.
- Şarj edilebilir bir cihaz seçtiniz, şebeke gerilimi üzerinde veya bağımsız olarak (kablosuz) kullanabilirsiniz.

A - Şebeke gerilimi üzerinde kullanım:

- Cihazı durdurun: Çalıştırma/Durdurma düğmesi 0 konumunda (Şekil 1)
- Konektörü cihaza (Şekil 2) ve adaptörü prize (Şekil 3) takınız.
- Cihazı çalıştırınız (Şekil 5).
- Kullanım esnasında cihaz şarj olmaz.

B - Bağımsız olarak kullanım:

Cihaz aküleri ile çalışır.

- İlk hizmete sokma öncesi, cihazı adaptör yardımıyla 14 saat boyunca şarj ediniz.
- Sonraki 3 kullanım için, saç kesme makinesinin duruncaya kadar şarjının boşaltılması önemlidir.
- Tavsiye edilen şarj süresi 8 saattir. Akülerin göstergesi kırmızı ise cihazınız şarj halindedir.
- Transformatörü çıkardıktan sonra, bağımsız işleyiş süresi yaklaşık 40 dakikadır.

ÖNEMLİ TAVSİYELER:

Akülerin bozulmasından kaçınmak için:

- Hiçbir zaman 20 saat şarj süresini aşmayınız.
- Aküleri yalnızca cihazın gücü açıkça azalmışsa veya cihaz 6 aydan fazla bir süre kullanılmadıysa şarj ediniz.

3. GÜVENLİK TAVSİYELERİ

- Her türlü müdahale öncesi (tarağın çıkarılması, vs.) ve kullanım sonrası cihazı prizden çekin.
- Her türlü elektrik bağlantısı hatası, garanti kapsamında olmaya geriye dönüşsüz hasarlara yol açabilir.
- Banyo küvetlerinde, lavabolarda, duşlarda veya başka kaplarda bulunan suyun yakınında saç kesme makinesini kullanmayın ve şarj etmeyin.
- Bu cihaz yalnızca ev içi kullanıma yöneliktir. Ara vermeksizin 10 dakikadan fazla kullanmayın.
- **Önemli: saç kesme makinesi ve adaptör suya daldırılmamalı ve sudan geçirilmemelidir.**
- Cihazı uzun bir süre 0°C'ün altındaki ısılarda ve 40°C'den yüksek ısılarda (güneşte bir cam altı gibi) bırakmayın.
- Cihazı uzun süre doğrudan gelen güneş ışınlarına maruz bırakmayın.
- Banyonuzda elektrik uzatma kablosu kullanmayın.
- Kordonu, cihazı ve aksesuarları her türlü sıcaklık kaynağından uzakta tutun.
- **İşleyiş anormallikleri halinde ve düştükten sonra (görünmez hasarlar güvenliğiniz için zararlı olabilir) cihazı kullanmayın.**



- Saç kesme makinesi, her türlü yaralanma veya blokaj riskini ortadan kaldırmak için, çalışırken kirpiklerle, giysilerle veya her türlü diğer nesne ile temasa girmemelidir.
- Saç kesme makinesi birçok kişi tarafından kullanılıyorsa, kesim kafasının uygun bir temizliği tavsiye edilir.
- Cihaz çocuklar veya engelli kişiler üzerinde veya bunlar varken kullanılıyorsa, sıkı bir gözetim gereklidir.
- Hiçbir zaman saç kesme makinesini çocukların erişebileceği yerlerde bırakmayınız.
- Saç kesme makinesini ilk kez kullanırken dikkat ediniz. Kendinize zaman tanıyınız. Yavaş ve kontrollü hareketler yapınız.
- Saç kesme makinesini hayvanlar üzerinde kullanmayınız.
- Aşağıdaki durumlarda cihazı kullanmayınız:
 - yaralı bir cilt üzerinde.
 - cilt hastalıklarınız varsa: egzama, varis, deri iltihapları, benler, akne, siğiller, doğum izleri, vs.
- Bu cihaz ancak özel aletler yardımıyla sökülebilir. Bir tehlikeden kaçınmak için, her türlü bakım işlemi, imalatçı, satış sonrası servisi veya benzer niteliklere sahip bir kişi tarafından yapılmalıdır.
- Kesim tavsiyeleri bilgi amacıyla verilmiştir ve kullanıcının isteklerine uygun olmayan sonuç halinde Rowenta'nın sorumluluğu söz konusu olmaz.
- Her türlü işleyiş sorunları için, "problem halinde" paragrafına bakın veya tüketici servisimizle ya da satıcınızla temas kurun.
- Çocukların ulaşabilecekleri yerlerde bırakmayın.
- Kordon hasar görmüşse, kullanmayın.
- Temizlik maksadıyla da olsa, suya batırmayın, suyun altında tutmayın.
- Islak elle tutmayın.
- Sıcak kılıfı tutmayın; sapından tutun.
- Fişi kordonundan çekerek prizden çıkarmayın; fişi prizden çekin.
- Uzatma kablosu kullanmayın.
- Aşındırıcı veya korozyona neden olan ürünler kullanarak temizlemeyin.
- 0°C 'nin altındaki veya 35°C 'nin üstündeki sıcaklıklarda kullanmayın.

4. KONUMDA AYARLANABİLİR TARAKLAR

Saç kesme makineniz, kesim yüksekliğine bağlı olarak ayarlanabilir tarak ile donatılmıştır:

- uzun saçlar 25-40 mm
- kısa saçlar 3-9 mm

- Kesim yüksekliği (mm olarak) saç kesme makinesinin kenarlarında görüntülenir. Bu değerler bilgi amacıyla verilmiştir, saç kesme makinesinin eğimine göre değişebilirler.
- Tarağı çıkarmak veya değiştirmek için:
 - tamamen çıkana kadar şekil 8'deki gibi kaydırın. Yerine seçtiğiniz tarağı takın.

5. BAKIM

- Saç kesme makinesi çok az bakım gerektirir. Hafifçe nemli bir bez ile temizleyebilirsiniz. Ayarlanabilir tarağı temizlemek için, deki gibi çıkarın ve fırça yardımıyla saçları temizleyin
- Her kullanım sonrası fırça yardımıyla kesim bıçaklarının temizlenmesi tavsiye edilir

6. YAĞLAMA

- Kendinden yağlanan bıçaklar: hiçbir bakım gerektirmez!



7. PROBLEM HALİNDE

- Saç kesme makinesi çalışmıyor (bağımsız olarak) veya artık yeterince bağımsız değil:
Şarj ettiniz mi?

8. BİR KESİMİN BAŞARILI OLMASI İÇİN BİRKAÇ TAVSİYE

- Saç kesme makinesini temiz ve kuru saçlar üzerinde kullanın.
- Saçlarınızı, verilmesi istenen son saç biçimi yönünde kurutun.
- Saçlarınızı keseceğiniz kişiyi, kafasının tepesi görünecek şekilde oturtun (şekil 12).
- Kişinin boynunun etrafına ve omuzlarına bir havlu yerleştirin.
- Kesim öncesi, saçların iyi ayrılmış olduğundan emin olun (bir tarak yardımıyla).
- Bir kesime başlamadan önce aşağıdakileri iyi gözlemleyin:
 - olası dikilenleri fark etmek için saçların çıkış yönü,
 - çoğunlukla ense seviyesinde yerleşik olan kafatası çukurları ve çıkıntıları (saç kesme makinesini doğrudan bir çıkıntı üzerine uygularsanız, açık renk bir bölge ortaya çıkacaktır).
- Saç kesme makinesinin kafatasına oranla daima eğik bir konumda olmasına özen gösterin.
- **Tarak yükseklikleri tarafından bırakılan uzunluğa alışmaya kadar, başlangıçta az bir miktar saç kesin.**
- **Eşit bir kesim elde etmek için, saç kesme makinesini iterek saçlar içinde çok hızlı ilerlemeye zorlamayın.**
- **Saç kesme makinesinin ilerlemesini saçlar içinde durdurmayın.**
- **En büyük tarak boyunu kullanarak başlayın (yani en fazla saçı dışarıda bırakan). Daha sonra başka bir konum kullanabilirsiniz.**

Başlık:

-  = kolay kesim,
-  = biraz pratik gerektiren kesim,
-  = zor kesim.

9. YUVARLAK BİR SAÇ BİÇİMİNİ NASIL BAŞARMALI? TEMEL METOT.

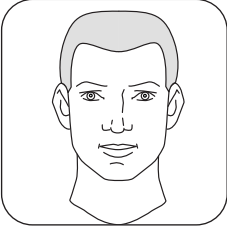

Bu metot ile, kesim kafatasının biçimiyle örtüşür.

İstenen uzunluğa bağlı olarak kesim yüksekliklerini ayarlayın (şekil 13).

Saçlar içerisinde ilerlemenize paralel olarak tarak yüksekliğini ayarlamayı unutmayın.

1. ETAP: KESİM.

a) Ense.

- Saçları tarayın.
- Yüksekliği 25 mm üzerine ayarlayarak ense saçlarını aşağıdan yukarı doğru kesmeye başlayın.
- Saç kesme makinesini saçlara karşı sıkıca tutun. Tarak dişleri hafifçe yukarı doğru yönelik olmalıdır (şekil 14).

- Saç kesme makinesini yavaşça yukarı doğru ve saçların dışına doğru kaldırın ve her seferinde yalnızca biraz saç kesin.
- Ense saçları 25 mm yüksekliği ile düzenli bir biçimde kesildiğinde, istenen uzunluğu elde etmek üzere konum değiştirin ve ilk 3 işlemi tekrar edin (şekil 15).
- Düzenli aralıklarla, kesime ara verin, saçları tarayın ve elde edilmiş sonuca bakın.

b) Kenarlar ve yukarısı.

- Kenarları kesmek için bu aynı işlemleri tekrar edin.
- Bölge değiştirmenize paralel olarak tarağın konumlarını değiştirin (bkz. şekil 8).
- Yukarısı için, saçları alından kafanın tepesine doğru "tersine" keserek aynı tekniği uygulayın (şekil 16). Daha sonra, kenarlara göre eşitleyin.

2. ETAP: YUVARLAMALAR VE BİTİMLER.

İstenen uzunluğa göre sakal ve bitim tarağını kullanabilir veya saç kesme makinesini taraksız kullanabilirsiniz.

a) Ense ve favoriler.

- Saçları tarayın.
- Saç kesme makinesinin yerinden çıkarılabilir tarağını çıkarın.
- Saç kesme makinesini ters çevrilmiş ve kafaya dik tutarak ve aşağı doğru hareket ederek, kesim kenarının saçlarını kesin. Küçük dokunuşlar yapın (şekil 12 ve 13).
- Favoriler için aynı şekilde hareket edin (şekil 14).

b) Kulak etrafı.

- Kulak kenarının saçlarını tarayın; yerinden çıkarılabilir tarağı çıkarın.
- Saç kesme makinesini dilim üzerinde tutun ama istenen yuvarlaklığı yavaşça izleyerek ve kesim yönüne uyararak, saç kesme makinesinin yalnızca bir köşesini kullanın (şekil 15).

Tavsiyeler:

- Saç kesme makinesini, yerinden çıkarılabilir tarak olmaksızın kullanırken, hareketlerinizin kontrollü ve hafif olmasına dikkat edin.
- Bitim için, yaralanmalardan kaçınmak üzere, saç kesme makinesini cilde tam dik tutmaya özen gösterin (şekil 21).

10. BİR AMERİKAN KESİMİNİ NASIL BAŞARMALI? ✂ ✂

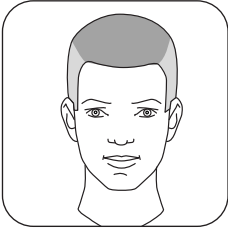

Kenarlarda ve ensede çok kısa kesim ve yukarıda çok kısa kesim.

• İstenen uzunluğa bağlı olarak kesim yüksekliklerini ayarlayın (şekil 17).

- Saçlar içerisinde ilerlemenize paralel olarak tarak yüksekliğini ayarlamayı unutmayın.

1. ETAP: KESİM.

- Kenarlar ve ense saçlarını kesmek için "Yuvarlak saç biçimi" başlığına bakın. Sonda, tıraşlı bir kesim elde etmek için 3 mm yüksekliğini kullanın.
- Yukarıya için, bölge değişikliği çizgileri tarafından belirtilen yerlerde (bkz. şekil 17), daha fazla bir uzunluk muhafaza etmek için 9 veya 12 mm yüksekliğini kullanın. Saçları önden arkaya doğru kesin.

2. ETAP: YUVARLAKLIKLAR VE BİTİMLER.

- "Yuvarlak saç biçimi" kesiminin "Yuvarlaklıklar ve bitimler" paragrafına bakın.

11. TARAKLA VEYA PARMAKLARLA BİR KESİMİ NASIL BAŞARMALI (alabros kare)? ✂ ✂ ✂

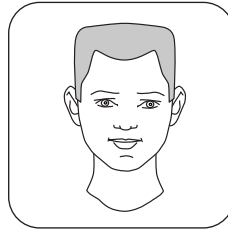

Bu kesimle, kafanın üstünde düz bir yüzey elde edilir.

• İstenen uzunluğa bağlı olarak kesim yüksekliklerini ayarlayın (şekil 18).

- Saçlar içerisinde ilerlemenize paralel olarak tarak yüksekliğini ayarlamayı unutmayın.

1. ETAP: KESİM.

- Bir alabros kareyi başarmak için, önceden kurutma en önemlisi olacaktır (şekil 19).
- Alabrosun montajını yapmak üzere, saçları çıktıkları yönün tersine kurutun.
- Şekil 18' te belirtilen yüksekliklerden yararlanarak kesime kenarlarda ve enseden başlayın (kesim prosedürü için, "Yuvarlak saç biçimi" başlığına bakın).
- Yukarıda tam düz saçlar elde etmek için, bir kuaför tarağı veya parmaklarınızı kullanın (şekil 21 ve 22):

- saç kesme makinesinin yerinden çıkarılabilir tarağını çıkarın,
- bir kuaför tarağı (veya parmaklarınız) yardımıyla küçük bir saç tutamını kaldırın (saçlar kafatasına göre dikey konumda olmalıdır),
- istenen uzunluğu elde edinceye kadar, tarağı veya parmaklarınızı saç tutamının uzunluğu boyunca hareket ettirin,
- parmaklarınızı destek olarak, taraktan veya parmaklarınızdan taşan saçları saç kesme makinesi ile kesin,
- kesilmiş son saç tutamının yüksekliği, diğerlerine kılavuz olacaktır,
- kafanın tepesinin arkasından öne doğru ilerleyerek bu şekilde tutam tutam devam edin.
- kesilmiş saçları almak için düzenli olarak tarayın ve saç biçiminin durumunu kontrol edin,
- üst saçlar ile kenardakiler arasında bulunan mükemmel bir geçiş bölgesi elde etmek için (şekil 18 üzerinde A), tarağı hafifçe eğin ve taşan saçları kesin (şekil 21).

2. ETAP: YUVARLAKLIKLAR VE BİTİMLER.

- "Yuvarlak saç biçimi" kesiminin "Yuvarlaklıklar ve bitimler" paragrafına bakın.

12. BİR BAKIM VEYA TAZELEME KESİMİNİ NASIL BAŞARMALI?✂

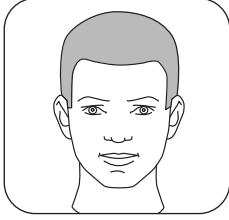

Bu kesim, özellikle ense, favoriler ve kulak etrafı üzerinde, daha önceki bir kesimi tazelemeye imkan verir.

KESİM.

Bu kesim için, **ayarlanabilir tarak olmaksızın çalışın.**

a) Kulak etrafı (şekil 23 ve 29).

- Saçları istenen stilde tarayın.
- Ters çevrilmiş saç kesme makinesini favoriler ve kulak arasında yerleştirin ve bıçak açısının saçların çıktığı yerde olduğundan emin olun (saç kesme makinesinin yalnızca ucunu kullanın).
- Saç kesme makinesini yavaşça, kulakların üzerinde, etrafında ve arkasında hareket ettirin.

b) Ense (şekil 25).

- Ense için, saç kesme makinesini ters çevrilmiş konumda, hafifçe saçlara karşı tutun.
- Küçük dokunuşlarla aşağı doğru ilerleyerek şemadaki gibi hareket edin.

c) Favoriler (şekil 26).

- Saç kesme makinesini ters çevrilmiş olarak ve kesim çizgisini kafaya tam dik tutarak aşağı doğru ilerleyin. Küçük dokunuşlarla hareket edin.

13. "KENARLARDA KISA, ÜSTÜNDE UZUN" BİR KESİMİ NASIL BAŞARMALI?

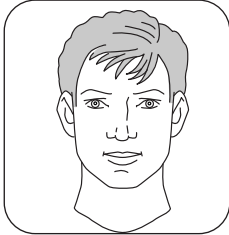

Yalnızca kenarlarda ve ensede yapılmış bu kesim sayesinde, üst kısımdaki uzun saçları muhafaza edersiniz.

- Kullanılacak yükseklikler: istenilen uzunluğa göre 3 ile 40 mm arasında (şekil 27).

1. ETAP: KESİM.

- A noktasına kadar (şekil 27), ayarlanabilir tarak ile donatılmış (istenilen uzunluğa göre 3 ile 40 mm arasında) saç kesme makinesiyle ense ve kenarlar saçlarını kesin ("Yuvarlak saç biçimi" paragrafında tanımlanmış prosedüre göre).
- A noktasından (kulağın birkaç cm üzerinde bulunur) hareketle, tamamen net bir geçiş elde etmek için, bir kuaför tarağı kullanın. Tarağı kafatasına göre eğin (şekil 28) ve ayarlanabilir tarak ile donatılmamış saç kesme makinesiyle taraktan taşan saçları kesin. Kuaför tarağı, kılavuz görevi görür (şekil 29).
- Üstteki saçları kesmeyin.

2. ETAP: YUVARLAKLIKLAR VE BİTİMLER.

- "Yuvarlak saç biçimi" kesiminin "Yuvarlaklıklar ve bitimler" paragrafına bakın.

Διαβάστε τις οδηγίες πριν χρησιμοποιήσετε τη συσκευή, προκειμένου να αποφύγετε κάθε κίνδυνο που πιθανόν να προκληθεί από εσφαλμένη χρήση.



1. ΧΑΡΑΚΤΗΡΙΣΤΙΚΑ ΤΗΣ ΚΟΥΡΕΥΤΙΚΗΣ ΜΗΧΑΝΗΣ ΚΑΙ ΤΩΝ ΕΞΑΡΤΗΜΑΤΩΝ ΤΗΣ

- A. Κουμπί θέσης σε λειτουργία / παύσης.
- B. Ρυθμιζόμενη χτένα = 3-6-9-12-18- 25-30-40 mm.
- C. Σύνολο λεπίδων κοπής.
- D. Φωτεινή ένδειξη ρευματοδότησης.
- E. Αντάπτορας.
- F. Χτένα κομμωτικής.
- G. Ψαλίδι.

2. ΘΕΣΗ ΣΕ ΛΕΙΤΟΥΡΓΙΑ

Τάση λειτουργίας:

• Η συσκευή σας έχει προβλεφθεί για λειτουργία αποκλειστικά στα 220 - 240 V:

• Βεβαιωθείτε ότι η τάση αυτή αντιστοιχεί με αυτή της ηλεκτρικής σας παροχής :

Η συσκευή που επιλέξατε είναι επαναφορτιζόμενη, μπορεί να λειτουργήσει είτε με ρεύμα είτε αυτόνομα (χωρίς καλώδιο).

A - Λειτουργία με ρεύμα:

- Σταματήστε τη λειτουργία της μηχανής: το κουμπί λειτουργίας / Παύσης στη θέση O (σχ.1)
- Συνδέστε το βύσμα με την υποδοχή της συσκευής (σχ.2) και τον φορτιστή με το ρεύμα (σχ. 3)
- Θέστε σε λειτουργία τη μηχανή (σχ. 5).

■ Η συσκευή δεν επαναφορτίζεται κατά τη χρήση της.

B - Αυτόνομη λειτουργία:

Η συσκευή λειτουργεί με τη βοήθεια των μπαταριών της.

- Πριν να τεθεί για πρώτη φορά σε λειτουργία η μηχανή, φορτίστε τη με τη βοήθεια του φορτιστή για 14 ώρες. Για τις 3 επόμενες φορές που θα χρησιμοποιηθεί η μηχανή, πρέπει να αποφορτιστεί εντελώς έως ότου σταματήσει. Συνίσταται η φόρτιση της συσκευής για 8 ώρες. Η συσκευή επαναφορτίζεται όταν είναι κόκκινη η φωτεινή ένδειξη φόρτισης των μπαταριών.
- Μετά την αποσύνδεση του μετασχηματιστή από το ρεύμα, η συσκευή έχει αυτονομία περίπου 40 λεπτών.

ΣΗΜΑΝΤΙΚΕΣ ΣΥΜΒΟΥΛΕΣ:

Για αποφυγή αλλοίωσης των μπαταριών:

- Η φόρτιση να μην ξεπερνά ποτέ τις 20 ώρες.
- Φορτίζετε τις μπαταρίες μόνο όταν πέφτει αισθητά η ισχύ της συσκευής ή εάν έχει να χρησιμοποιηθεί η συσκευή για περισσότερο από 6 μήνες.

3. ΣΥΜΒΟΥΛΕΣ ΑΣΦΑΛΕΙΑΣ

- Αποσυνδέστε τη συσκευή από το ηλεκτρικό ρεύμα πριν από οποιαδήποτε επέμβαση (αφαίρεση της χτένας, κλπ) και μετά από κάθε χρήση.
- Οποιοδήποτε λάθος σύνδεσης μπορεί να προκαλέσει ανεπανόρθωτες βλάβες, οι οποίες δεν καλύπτονται από την εγγύηση.
- Να μην χρησιμοποιείτε και να μην επαναφορτίζετε την κουρευτική μηχανή κοντά σε νερό, περιεχόμενο σε μπιανιέρες, νιπιήρες, ντουζιέρες ή άλλα δοχεία.
- Η συσκευή προορίζεται για οικιακή χρήση και μόνο. Μην τη χρησιμοποιείτε συνεχόμενα για περισσότερα από 10 λεπτά.
- **Προσοχή: η κουρευτική μηχανή και ο αντάπτορας δεν πρέπει ούτε να βυθίζονται στο νερό ούτε να βρέχονται.**
- Μην εκθέτετε τη συσκευή για μεγάλο διάστημα σε θερμοκρασίες κάτω από 0°C και πάνω από 40°C (κάτω από γυάλινη επιφάνεια και εκτεθειμένη στην ηλιακή ακτινοβολία για παράδειγμα).



- Μην εκθέτετε τη συσκευή για μεγάλο διάστημα απευθείας σε ηλιακές ακτίνες.
 - Μην χρησιμοποιείτε προέκταση για το ηλεκτρικό καλώδιο μέσα στο μπάνιο σας.
 - **Απομακρύνετε το ηλεκτρικό καλώδιο, τη συσκευή και τα εξαρτήματά της από κάθε πηγή θερμότητας.**
 - Μην χρησιμοποιείτε ποτέ τη συσκευή σε περίπτωση λειτουργικών ανωμαλιών, ούτε μετά από πτώση της (μη εμφανείς βλάβες μπορεί να αποβούν μοιραίες για την ασφάλειά σας).
 - Κατά τη λειτουργία της κουρευτικής μηχανής, δεν πρέπει να έρθει σε επαφή με βλεφαρίδες, ενδύματα ή οποιοδήποτε άλλο αντικείμενο, προς αποφυγή πιθανού κινδύνου τραυματισμού ή έμφραξης.
 - Εάν χρησιμοποιείται η κουρευτική μηχανή από περισσότερα από ένα πρόσωπα, συνίσταται ο προσεκτικός καθαρισμός της κεφαλής κοπής.
 - Εάν χρησιμοποιείται η συσκευή σε παιδιά ή ανάπηρα άτομα ή παρουσία αυτών, συνίσταται συνεχής επιτήρηση.
 - Κρατάτε την κουρευτική μηχανή μακριά από παιδιά.
 - Προσέξτε κατά την πρώτη χρήση της μηχανής. Αφιερώστε αρκετό χρόνο. Κάνετε αργές και προσεκτικές κινήσεις.
 - Μην χρησιμοποιείτε την κουρευτική μηχανή σε ζώα.
 - Μην χρησιμοποιείτε την μηχανή:
 - σε τραυματισμένο δέρμα
 - σε περίπτωση δερματολογικής ευαισθησίας: έκζεμα, κισοί, δερματικές φλεγμονές, ελιές, ακμή, μυρμηγκιές, εκ γενετής σημάδια, κλπ.
 - Για την αποσυρμαολόγηση της συσκευής αυτής απαιτούνται ειδικά εργαλεία, οποιαδήποτε ενέργεια συντήρησης πρέπει να πραγματοποιείται από τον κατασκευαστή, το Κέντρο Τεχνικής Εξυπηρέτησης ή από άτομο με παρόμοια εξειδίκευση, προκειμένου να αποφευχθεί πιθανός κίνδυνος.
 - Οι συμβουλές κουρέματος έχουν ενδεικτικό χαρακτήρα και δεν συνειπάγονται ευθύνη της ROWENTA σε περίπτωση που το αποτέλεσμα δεν ανταποκρίνεται στην επιθυμία του χρήστη.
 - Για κάθε λειτουργικό ελάττωμα, συμβουλευτείτε την παράγραφο με τίτλο "σε περίπτωση προβλήματος" ή επικοινωνήστε με την δική μας υπηρεσία καταναλωτών ή με τον πωλητή σας.
- Μην αφήνετε τη συσκευή σε μέρος όπου μπορούν να τη φτάσουν παιδιά.
 - Μην χρησιμοποιείτε τη συσκευή αν το καλώδιο είναι ελαττωματικό.
 - Μην τοποθετείτε τη συσκευή μέσα ή κάτω από νερό, ακόμα και για τον καθαρισμό.
 - Μην πιάνετε τη συσκευή με βρεγμένα χέρια.
 - Μην πιάνετε τη συσκευή από το στόμιο αέρα που είναι ζεστό, αλλά από τη χειρολαβή.
 - Μην αποσυνδέετε τη συσκευή από το ρεύμα τραβώντας το καλώδιο, αλλά από την πρίζα.
 - Μην χρησιμοποιείτε μπαλαντζά.
 - Μην καθαρίζετε τη συσκευή με στιλβωτικά ή διαβρωτικά υλικά.
 - Μην χρησιμοποιείτε τη συσκευή σε θερμοκρασίες μικρότερες των 0°C και μεγαλύτερες των 35°C.

4. ΡΥΘΜΙΖΟΜΕΝΗ ΧΤΕΝΑ ΘΕΣΕΩΝ

Η μηχανή κουρέματός σας είναι εφοδιασμένη με χτένια ρυθμιζόμενα ανάλογα με το μήκος του κουρέματος:

- μακριά μαλλιά 25-40 mm
- κοντά μαλλιά 3-9mm

Οι τιμές αυτές δίνονται ενδεικτικά, μπορούν να ποικίλουν ανάλογα με την κλίση της συσκευής.

- Για να βγάλετε ή να αλλάξετε ένα χτένι:
- τραβήξτε το απαλά όπως στο σχήμα 8 μέχρι να το βγάλετε τελείως. Τοποθετείστε το χτένι που θέλετε.

5. ΣΥΝΤΗΡΗΣΗ

- Η κουρευτική μηχανή δεν χρειάζεται ιδιαίτερη συντήρηση. Μπορείτε να την καθαρίζετε με ελαφρά υγρό πανάκι. Για να καθαρίσετε την ρυθμιζόμενη χτένα, αφαιρέστε την σύμφωνα με το και αφαιρέστε τις τρίχες χρησιμοποιώντας το ειδικό βουρτσάκι.
- Συνίσταται ο καθαρισμός των λεπίδων με το βουρτσάκι μετά από κάθε χρήση.

6. ΛΙΠΑΝΣΗ

- Αυτολιπανόμενες λάμες : δεν χρειάζονται συντήρηση!

7. Ας συμβάλλουμε και εμείς στην προστασία του περιβάλλοντος!

① Η συσκευή σας περιέχει πολλά αξιοποιήσιμα ή ανακυκλώσιμα υλικά.

➔ Για την παράδοση της παλιάς σας συσκευής παρακαλούμε επικοινωνήστε με την εταιρία «ΑΝΑΚΥΚΛΩΣΗ ΣΥΣΚΕΥΩΝ Α.Ε» τηλ. 210-5319762, fax 210-5319766, ή επισκεφθείτε την ηλεκτρονική διεύθυνση



Για την αφαίρεση των μπαταριών: Αφαιρέστε τη βίδα, παραμερίστε τα περιβλήματα, αφαιρέστε τις μπαταρίες.

8. ΣΕ ΠΕΡΙΠΤΩΣΗ ΠΡΟΒΛΗΜΑΤΟΣ

• Η κουρευτική μηχανή δεν τίθεται σε λειτουργία (στην αυτόνομη λειτουργία) ή στερείται αυτονομίας:

Την επαναφορτίσατε



9. ΜΕΡΙΚΕΣ ΣΥΜΒΟΥΛΕΣ ΓΙΑ ΕΠΙΤΥΧΗΜΕΝΟ ΚΟΥΡΕΜΑ

- Χρησιμοποιείτε την κουρευτική μηχανή σε μαλλιά καθαρά και στεγνά.
- Στεγνώστε τα μαλλιά σας προς την κατεύθυνση που θα έχει το τελικό επιθυμητό χτένισμα.
- Βάλτε το άτομο που θα κουρέψετε να καθίσει έτσι ώστε να βλέπετε καλά την κορυφή του κεφαλιού του.
- Τοποθετήστε μια πετσέτα γύρω από τον λαιμό και στους ώμους του ατόμου.
- Πριν προχωρήσετε στο κούρεμα, βεβαιωθείτε ότι τα μαλλιά έχουν ξεμπλεχτεί εντελώς (με τη βοήθεια χτένας).
- Πριν να αρχίσετε ένα κούρεμα, παρατηρήστε προσεκτικά:
 - την κατεύθυνση προς την οποία φύονται τα μαλλιά, προκειμένου να εντοπίσετε τυχόν φύτρες,
 - τις κοιλότητες και εξογκώματα του κρανίου που υπάρχουν συνήθως στην περιοχή του αυχένα (εάν τοποθετήσετε την κουρευτική μηχανή κατευθείαν σε ένα εξογκωμα, θα δημιουργηθεί μια ανοιχτόχρωμη ζώνη)
- Φροντίστε ώστε η κουρευτική μηχανή να διατηρεί πάντα πλάγια κλίση σε σχέση με το κρανίο.
- **Στην αρχή, κόψτε μόνο μια μικρή ποσότητα μαλλιών έως ότου εξοικειωθείτε με το μήκος των μαλλιών που μένει ανάλογα με το ύψος της χτένας.**
- **Για να επιτύχετε ομοιόμορφο κούρεμα, μην πιέζετε ποτέ τη μηχανή να προχωρήσει γρηγορότερα μέσα στα μαλλιά σπρώχνοντάς την.**
- **Μην διακόπτετε ποτέ τη μετακίνηση της μηχανής μέσα στα μαλλιά.**
- **Αρχίστε χρησιμοποιώντας το μεγαλύτερο μέγεθος χτένας (αυτό δηλαδή που αφήνει το μεγαλύτερο μήκος μαλλιών) πριν χρησιμοποιήσετε άλλη θέση.**

Υπόμνημα :		= εύκολο κούρεμα
		= κούρεμα που απαιτεί λίγη εξάσκηση
		= δύσκολο κούρεμα

10. ΠΩΣ ΝΑ ΕΠΙΤΥΧΕΤΕ ΣΤΡΟΓΓΥΛΑ ΚΑΡΦΑΚΙΑ ✂

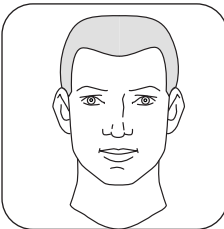

ΒΑΣΙΚΗ ΜΕΘΟΔΟΣ

Με την μέθοδο αυτή, το κούρεμα ακολουθεί το σχήμα του κρανίου.

Εφαρμόστε την λεπίδα που απαιτείται ανάλογα με το επιθυμητό μήκος. (σχ. 13).

Μην παραλείψετε να ρυθμίζετε το ύψος της χτένας καθώς προχωράτε στο κούρεμα των μαλλιών.

ΠΡΩΤΟ ΣΤΑΔΙΟ: ΤΟ ΚΟΥΡΕΜΑ

α) Ο αυχένας.

- Χτενίστε τα μαλλιά.
- Αρχίστε κουρεύοντας από κάτω προς τα πάνω και ξεκινώντας από τον αυχένα ρυθμίζοντας το ύψος στα 25 mm.

• Διατηρήστε σταθερά τη μηχανή κοντά στα μαλλιά, ενώ τα δόντια της χτένας δείχνουν ελαφρά προς τα πάνω (σχ. 14).

• Σηκώστε ελαφριά την μηχανή προς το πάνω και προς το εξωτερικό μέρος των μαλλιών, κόβοντας από λίγο κάθε φορά.

• Αφού κοπούν ομαλά τα μαλλιά του αυχένα με τη χτένα των 25 mm, αλλάξτε θέση προκειμένου να πετύχετε το επιθυμητό μήκος και επαναλάβετε τα τρία πρώτα βήματα (σχ. 15).

• Σε τακτά διαστήματα, διακόπτετε το κούρεμα και χτενίζετε τα μαλλιά για να ελέγξετε το αποτέλεσμα.

β) Πλαϊνά και κορυφή κεφαλιού.

- Επαναλάβετε τα ίδια βήματα για να κουρέψετε τα πλαϊνά μέρη του κεφαλιού.
- Αλλάξτε τις θέσεις της χτένας καθώς θα αλλάζετε περιοχή όπου κουρεύετε (βλ. σχ. 8).
- Για το πάνω μέρος του κεφαλιού, ακολουθήστε την ίδια τεχνική κόβοντας τα μαλλιά από το μέτωπο προς την κορυφή του κρανίου "αντίθετα από τη φορά της τρίχας (σχ. 16). Στη συνέχεια, ευθυγραμμίστε σε σχέση με τα πλαϊνά.

ΔΕΥΤΕΡΟ ΣΤΑΔΙΟ: ΠΕΡΙΓΡΑΜΜΑ ΚΑΙ ΦΙΝΙΡΙΣΜΑ.

Μπορείτε να χρησιμοποιείται το χτένι για γένια και τελειώματα ή τη μηχανή κουρέματος χωρίς χτένι ανάλογα με το επιθυμητό μήκος.

a) Αυχένas και φαβορίτες.

- Χτενίστε τα μαλλιά.
- Αφαιρέστε την αποσιώμενη χτένα της κουρευτικής μηχανής.
- Κουρέψτε τα μαλλιά που έχουν απομείνει στην άκρη, κρατώντας την μηχανή ανεστραμμένη και εντελώς κάθετα στο κεφάλι, μετακινούμενοι προς τα κάτω. Προχωρήστε με μικρές κινήσεις (σχ.12 και 13).
- Ενεργήστε με τον ίδιο τρόπο και για τις φαβορίτες (σχ. 14).

b) Γύρω από το αυτί.

- Χτενίστε καλά τα μαλλιά που βρίσκονται γύρω από το αυτί και αφαιρέστε την αποσιώμενη χτένα.
- Κρατήστε την κουρευτική μηχανή όρθια, χρησιμοποιήστε όμως μόνο μια άκρη της μηχανής ακολουθώντας αργά το επιθυμητό περίγραμμα και σεβόμενοι την κατεύθυνση του κουρέματος (σχ. 15).

Συμβουλές :

- Εφόσον χρησιμοποιείτε την κουρευτική μηχανή χωρίς την αποσιώμενη χτένα, φροντίστε να είναι οι κινήσεις σας προσεκτικές και ελαφριές.
- Για το φινίρισμα, διατηρήστε τη μηχανή κάθετα ως προς το δέρμα, προκειμένου να αποφύγετε πιθανό τραυματισμό (σχ. 21).

11. ΠΩΣ ΝΑ ΕΠΙΤΥΧΕΤΕ ΑΜΕΡΙΚΑΝΙΚΟ ΚΟΥΡΕΜΑ ☞ ☞

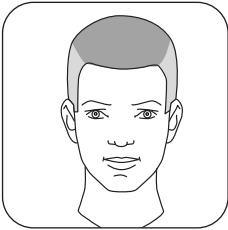

Κούρεμα πολύ πολύ κοντό στις πλευρές και τον αυχένα και πολύ κοντό στο πάνω μέρος του κεφαλιού.

- **Εφαρμόστε το ύψος κοπής που απαιτείται σύμφωνα με το επιθυμητό μήκος. (σχ.17).**
- Μην παραλείψετε να ρυθμίζετε το ύψος της χτένας καθώς προχωράτε με το κούρεμα των μαλλιών.

ΠΡΩΤΟ ΣΤΑΔΙΟ: ΤΟ ΚΟΥΡΕΜΑ.

- Για να κουρέψετε τα μαλλιά που βρίσκονται στα πλαινά και τον αυχένα, συμβουλευτείτε το κεφάλαιο "Στρογγυλά καρφάκια". Στο τελείωμα, χρησιμοποιήστε τη χτένα των 3 mm για να επιτύχετε κούρεμα ξυρισμένο.
- Για το επάνω μέρος του κεφαλιού, στα σημεία που ενδείκνυνται από τις γραμμές αλλαγής ζώνης (βλ. σχ.17), χρησιμοποιήστε τη χτένα των 9 ή 12 mm προκειμένου να διατηρηθεί μεγαλύτερο μήκος μαλλιών. Κόψτε τα μαλλιά από μπροστά προς τα πίσω.

ΕΥΤΕΡΟ ΣΤΑΔΙΟ: ΠΕΡΙΓΡΑΜΜΑ ΚΑΙ ΦΙΝΙΡΙΣΜΑ.

- Συμβουλευτείτε την παράγραφο "περίγραμμα και φινίρισμα" του κουρέματος "Στρογγυλά καρφάκια".

12. ΠΩΣ ΝΑ ΕΠΙΤΥΧΕΤΕ ΕΝΑ ΚΟΥΡΕΜΑ ΧΡΗΣΙΜΟΠΟΙΩΝΤΑΣ ΧΤΕΝΑ Η ΤΑ ΔΑΧΤΥΛΑ ΣΑΣ (Τετράγωνα καρφάκια) ☞ ☞ ☞

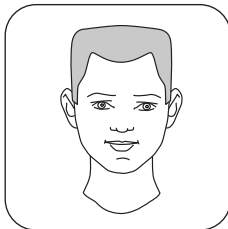

Με το κούρεμα αυτό, πετυχαίνουμε τη δημιουργία μιας επίπεδης επιφάνειας στο πάνω μέρος του κεφαλιού.

Εφαρμόστε την λεπίδα που απαιτείται σύμφωνα με το επιθυμητό μήκος. (σχ.18).

- Μην παραλείψετε να ρυθμίζετε το ύψος της χτένας καθώς προχωράτε με το κούρεμα των μαλλιών.

ΠΡΩΤΟ ΣΤΑΔΙΟ: ΤΟ ΚΟΥΡΕΜΑ.

- Για να φτιάξετε τα τετράγωνα καρφάκια, το σημαντικότερο είναι το προηγούμενο στέγνωμα των μαλλιών (σχ.19).
- Στεγνώστε τα μαλλιά σας προς την αντίθετη κατεύθυνση από αυτή που φυτρώνουν, προκειμένου να "σηκώσετε" τα καρφάκια.

- Αρχίστε το κούρεμα από τα πλαινά και τον αυχένα, χρησιμοποιώντας τα είδη λεπίδων που

αναφέρονται στο σχήμα 18 (για την διαδικασία του κουρέματος, συμβουλευτείτε την παράγραφο "Στρογγυλά καρφάκια")

- Για να επιτύχετε μαλλιά εντελώς επίπεδα στο πάνω μέρος του κεφαλιού, χρησιμοποιήστε μια χτένα κομμωτικής ή, ελλείψει χτένας, τα δάχτυλά σας (σχ. 21 και 22).
- αφαιρέστε την αποσιώμενη χτένα της κουρευτικής μηχανής,
- με τη βοήθεια μιας χτένας κομμωτικής (ή των δαχτύλων σας) ανασηκώστε μια μικρή τούφα μαλλιών (τα μαλλιά πρέπει να βρίσκονται σε κάθετη θέση σε σχέση με το κρανίο),
- μετακινήστε την χτένα ή τα δάχτυλά σας κατά μήκος της τούφας, έως ότου επιτύχετε το επιθυμητό μήκος,
- κόψτε με την κουρευτική μηχανή τα μαλλιά που περισσεύουν από την χτένα ή από τα δάχτυλά σας, χρησιμοποιώντας αυτά τα τελευταία ως στήριγμα,

- το μήκος της τελευταίας τούφας που κόπηκε θα χρησιμεύσει ως οδηγός για τις επόμενες,
- συνεχίστε με τον τρόπο αυτό, τούφα - τούφα, προχωρώντας από το πίσω μέρος της κορυφής του κεφαλιού μέχρι το μπροστινό,
- χτενίζετε τακτικά για να απομακρύνετε τα κομμένα μαλλιά και να ελέγχετε το κούρεμα,
- για να επιτύχετε μια τέλεια περιοχή μετάβασης (περιοχή Α στο σχήμα 18), μεταξύ των μαλλιών του επάνω μέρους του κεφαλιού και εκείνων των πλαιϊνών, δώστε μια ελαφριά κλίση στην χτένα και κόψτε τα μαλλιά που περισσεύουν (σχ. 21).

ΔΕΥΤΕΡΟ ΣΤΑΔΙΟ: ΠΕΡΙΓΡΑΦΜΑ ΚΑΙ ΦΙΝΙΡΙΣΜΑ.

- Συμβουλευτείτε την παράγραφο “περίγραμμα και φινιρίσμα” του κουρέματος “Στρογγυλά καρφάκια”.

13. ΠΩΣ ΝΑ ΕΠΙΤΥΧΕΤΕ ΚΟΥΡΕΜΑ ΔΙΑΤΗΡΗΣΗΣ Η ΦΡΕΣΚΑΡΙΣΜΑΤΟΣ &

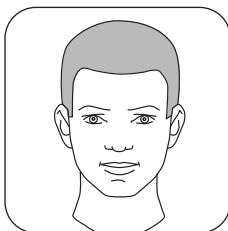

Το κούρεμα αυτό επιτρέπει το φρεσκάρισμα παλιού κουρέματος ιδιαίτερα στον αυχένα, τις φαβορίτες και γύρω από τα αυτιά.

ΤΟ ΚΟΥΡΕΜΑ.

Για το κούρεμα αυτό, δουλέψτε χωρίς την ρυθμιζόμενη χτένα.

a) Γύρω από τα αυτιά (σχ. 23 και 29).

- Χτενίστε τα μαλλιά στο στυλ που επιθυμείτε.
- Τοποθετήστε την κουρευτική μηχανή ανεστραμμένη ανάμεσα στις φαβορίτες και το αυτί και βεβαιωθείτε ότι η γωνία της λεπίδας είναι τοποθετημένη εκεί που φύονται τα μαλλιά (χρησιμοποιήστε μόνο την άκρη της μηχανής).
- Μετακινήστε αργά την μηχανή από πάνω, γύρω και πίσω από τα αυτιά.

b) Ο αυχέννας (σχ. 25).

- Για τον αυχένα, διατηρήστε ανεστραμμένη την μηχανή, ελαφρώς ακουμπισμένη στα μαλλιά.
- Ακολουθήστε τη διαδικασία που περιγράφεται στο σχήμα προχωρώντας προς τα κάτω, με μικρές κινήσεις.

c) Οι φαβορίτες (σχ. 26).

- Διατηρήστε ανεστραμμένη την μηχανή και τη γραμμή κοπής κάθετη προς το κεφάλι, προχωρώντας προς τα κάτω. Συνεχίστε με μικρές κινήσεις.

14. ΠΩΣ ΝΑ ΕΠΙΤΥΧΕΤΕ ΕΝΑ ΚΟΥΡΕΜΑ «ΚΟΝΤΟ ΣΤΑ ΠΛΑΪΝΑ, ΜΑΚΡΥ ΣΤΟ ΕΠΑΝΩ ΜΕΡΟΣ»

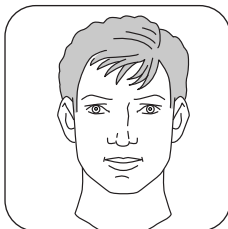

Με το κούρεμα αυτό που πραγματοποιείται μόνο στα πλαιϊνά και τον αυχένα, διατηρείτε μακριά μαλλιά στο επάνω μέρος του κεφαλιού.

- Οι λεπίδες που πρέπει να χρησιμοποιηθούν: 3 έως 40 mm, ανάλογα με το επιθυμητό μήκος (σχ. 27).

ΠΡΩΤΟ ΣΤΑΔΙΟ: ΤΟ ΚΟΥΡΕΜΑ.

- Κόψτε τα μαλλιά του αυχένα και των πλαιϊνών (σύμφωνα με τη διαδικασία που περιγράφεται στην παράγραφο “Στρογγυλά καρφάκια”) με την μηχανή εξοπλισμένη με την ρυθμιζόμενη χτένα (3 έως 40 mm ανάλογα με το επιθυμητό μήκος), μέχρι το σημείο Α (σχ. 27).

- Μετά από το σημείο Α (το οποίο βρίσκεται λίγα εκατοστά πάνω από το αυτί), χρησιμοποιήστε μια χτένα κομμωτικής για να επιτύχετε απόλυτα καθαρή μετάβαση. Δώστε

κλίση στη χτένα σε σχέση με το κρανίο (σχ. 28) και κόψτε τα μαλλιά που περισσεύουν από την χτένα με τη μηχανή, η οποία δεν θα είναι εξοπλισμένη με τη ρυθμιζόμενη χτένα. Η χτένα κομμωτικής θα χρησιμεύει ως οδηγός (σχ. 29).

- Μην κόψετε τα μαλλιά στο επάνω μέρος του κεφαλιού.

ΔΕΥΤΕΡΟ ΣΤΑΔΙΟ: ΠΕΡΙΓΡΑΦΜΑ ΚΑΙ ΦΙΝΙΡΙΣΜΑ.

- Συμβουλευτείτε την παράγραφο “Περίγραμμα και φινιρίσμα” του κουρέματος “Στρογγυλά καρφάκια”.