

# calor®

**IXEO+**  
ALL-IN-ONE SOLUTION

FR

DE

NL



**IXEO + QR15XX**

# Recommandations importantes en matière de sécurité

## Instructions et consignes de sécurité

- Lisez attentivement le mode d'emploi avant la première utilisation de votre appareil. Ce produit a été conçu pour un usage domestique et à l'intérieur seulement. Toute utilisation à des fins commerciales, ou une utilisation non conforme au mode d'emploi dégagerait le fabricant de toute responsabilité et la garantie ne sera pas appliquée.
- L'appareil ne doit pas être laissé sans surveillance lorsqu'il est branché à la prise secteur.
- Ne débranchez pas l'appareil en tirant sur le cordon. Débranchez toujours votre appareil :
  - avant de remplir le réservoir ou de rincer la cuve ;
  - avant de le nettoyer ;
  - après chaque utilisation.
- Ne remplissez jamais l'appareil directement sous le robinet.
- L'appareil ne fonctionne pas sans le collecteur de tartre (suivant modèle).
- L'appareil doit être utilisé et posé sur une surface stable et plane ne craignant pas la chaleur.
- Lorsque vous posez le fer sur le repose-fer ou sur une base séparée, assurez-vous que la surface sur laquelle vous le reposez est stable.
- Ne pas poser la base séparée sur la housse de la planche à repasser ou sur une surface molle.
- Cet appareil n'est pas prévu pour être utilisé par des personnes (y compris les enfants) dont les capacités physiques, sensorielles ou mentales sont réduites, ou des personnes dénuées d'expérience ou de connaissance, sauf si elles ont pu bénéficier, par l'intermédiaire

- d'une personne responsable de leur sécurité, d'une surveillance ou d'instructions préalables concernant l'utilisation de l'appareil.
- Il convient de surveiller les enfants pour s'assurer qu'ils ne jouent pas avec l'appareil.
  - Cet appareil peut être utilisé par des enfants âgés de 8 ans et plus et les personnes manquant d'expérience et de connaissances ou dont les capacités physiques, sensorielles ou mentales sont réduites, si elles ont été formées et encadrées quant à l'utilisation de l'appareil d'une manière sûre et connaissent les risques encourus. Les enfants ne doivent pas jouer avec l'appareil. Les enfants ne doivent ni nettoyer l'appareil, ni s'occuper de son entretien sans surveillance.
  - Gardez le fer et le cordon hors de la portée des enfants de moins de 8 ans lorsque l'appareil est sous tension ou en cours de refroidissement.
  -  Les surfaces de votre appareil peuvent atteindre des niveaux de température très élevés lors de l'utilisation de l'appareil et peuvent occasionner des brûlures. Ne pas toucher ces surfaces tant que l'appareil n'a pas refroidi (parties métalliques accessibles et parties en plastique adjacentes aux parties métalliques).
  - Surtout, n'utilisez pas de produits détartrants (vinaigre, détartrants industriels...) pour rincer la cuve : ils pourraient l'endommager (selon modèle).
  - Avant de vidanger la cuve/rincer le collecteur, attendez toujours que l'appareil soit froid et débranché depuis plus de 2 heures pour dévisser le bouchon de vidange/le collecteur.
  - Attention : si le bouchon ou le bouchon de vidange est abîmé, faites-le remplacer par un Centre de Service Agréé.
  - Les orifices de remplissage, de détartrage et de rinçage, ou les orifices pour l'examen qui sont sous pression, ne doivent pas être ouverts pendant l'utilisation.
  - N'utilisez pas d'autres produits de détartrage que ceux mentionnés dans les instructions d'utilisation.
  - Attention à l'émission de vapeur pendant l'utilisation.
  - Débranchez le produit pendant le nettoyage et le remplissage.

- L'appareil ne doit pas être utilisé s'il a chuté, s'il présente des dommages apparents, s'il fuit ou s'il présente des anomalies de fonctionnement.
- Ne démontez jamais votre appareil : faites-le examiner dans un Centre de Service agréé, afin d'éviter tout danger.
- Si le cordon d'alimentation électrique ou le cordon vapeur est endommagé, il doit être impérativement remplacé par un Centre de Service Agréé afin d'éviter tout danger.
- Une fois débranché, laissez l'appareil refroidir (environ 1 heure) avant de le ranger.

- Tous les accessoires, produits consommables et pièces détachées doivent être achetés en exclusivité auprès d'un Centre de Service Agréé.
- Pour votre sécurité, cet appareil est conforme aux normes et réglementations applicables (Directives Basse Tension, Compatibilité Électromagnétique, Environnement, etc.).
- Votre centrale vapeur est un appareil électrique qui doit donc être utilisé dans des conditions normales.
- Il est équipé de 2 systèmes de sécurité (selon modèle) :
  - une soupape évitant toute surpression qui, en cas dysfonctionnement de l'appareil, laisse échapper le surplus de vapeur ;
  - un fusible thermique pour éviter toute surchauffe.
- Branchez toujours votre centrale vapeur :
  - sur une installation électrique dont la tension est comprise entre 220 et 240 V (courant alternatif uniquement),
  - sur une prise électrique de type « terre »
 Toute erreur de branchement peut causer un dommage irréversible et annule la garantie.
- Si vous utilisez une rallonge, vérifiez que la prise est bien de type bipolaire 16 A avec conducteur de terre et qu'elle est dépliée entièrement.
- Déroulez complètement le cordon électrique avant de le brancher sur une prise électrique de type terre.
- Ne touchez jamais le cordon électrique ou le cordon vapeur avec la semelle du fer à repasser. Ne laissez jamais le cordon d'alimentation ou les cordons vapeur à proximité de ou en contact avec des sources de chaleur ou des bords tranchants.
- L'eau présente dans l'appareil peut être encore chaude et occasionner des brûlures même après 2 heures de refroidissement. Manipulez l'appareil avec précaution lorsque le bouchon/collecteur est retiré, notamment lorsque vous le vidangez.
- Votre appareil émet de la vapeur qui peut occasionner des brûlures.
  - Manipulez le fer avec précaution, surtout en défroissage vertical.
  - Ne défroissez jamais un vêtement sur une personne mais toujours sur un cintre.
  - Ne repassez jamais en position assise avec les jambes au-dessous de la planche à repasser.
  - Ne dirigez jamais la vapeur sur des personnes ou des animaux.
- Lors de la première utilisation, une fumée, une odeur ou un rejet de particules peuvent se dégager de votre appareil, mais ces phénomènes ne sont pas nocifs.
- Ne plongez jamais votre centrale vapeur dans l'eau ou tout autre liquide. Ne la passez jamais sous l'eau du robinet.
- Lors de l'assemblage du produit et de la planche à repasser faites attention aux risques de pincement (selon modèle)
- Ne placez jamais le fer à plat sur la planche à repasser, utilisez toujours le repose-fer. De la même façon, ne placez jamais la base séparée sur la planche à repasser (selon modèle)

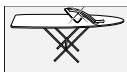

#### Information importante pour les appareils $\geq 2200$ W uniquement :

Dans le cas de conditions d'alimentation générale peu favorables, des phénomènes tels que des chutes de tension transitoires ou des fluctuations d'éclairage peuvent survenir. Par conséquent, il est recommandé de brancher le fer à repasser à un système d'alimentation doté d'une impédance maximale de  $0,29 \Omega$ . Si besoin, l'utilisateur peut demander à la société d'alimentation électrique publique de fournir l'impédance système au point d'interface.

#### Quelle eau utiliser ?

- Votre appareil a été conçu pour être utilisé avec l'eau du robinet non traitée. Si votre eau est très calcaire (dureté supérieure à  $30^\circ\text{F}$  ou  $17^\circ\text{dH}$  ou  $21^\circ\text{e}$ ), mélangez 50 % d'eau du robinet et 50 % d'eau déminéralisée. Dans certaines régions de bord de mer, la teneur en sel de votre eau peut être élevée. Dans ce cas, utilisez exclusivement de l'eau en bouteille faiblement minéralisée.

- Il y a plusieurs types d'adoucisseurs et l'eau de la plupart d'entre eux peut être utilisée dans la centrale vapeur. Cependant, certains adoucisseurs et particulièrement ceux qui utilisent des produits chimiques comme le sel, peuvent provoquer des coulures blanches ou brunes. Si vous rencontrez ce type de problème, nous vous recommandons d'essayer d'utiliser de l'eau du robinet non traitée ou de l'eau en bouteille.
- N'utilisez jamais l'eau des appareils ménagers contenant des additifs (comme l'amidon, le parfum, etc.), ni l'eau de pluie, l'eau bouillie, l'eau filtrée ou l'eau en bouteille. N'utilisez pas d'eau pure distillée ou déminéralisée. De telles eaux peuvent affecter les propriétés de la vapeur et à haute température, former des dépôts dans la chambre à vapeur, susceptibles de tacher votre linge et de provoquer un vieillissement prématuré de l'appareil.

## MERCI DE CONSERVER CE MODE D'EMPLOI



### Participons à la protection de l'environnement !

- ① Votre appareil contient de nombreux matériaux valorisables ou recyclables
- Confiez celui-ci à un point de collecte ou, à défaut, à un Centre de Service Agréé pour que son traitement soit effectué.

## Un problème avec votre centrale vapeur ?

PROBLÈMES	CAUSES	SOLUTIONS
L'eau coule par les trous de la semelle	L'eau s'est condensée dans les tuyaux car vous utilisez la vapeur pour la première fois ou vous ne l'avez pas utilisé depuis quelques temps.	Appuyez sur la commande vapeur hors de votre table à repasser, jusqu'à ce que le fer émette de la vapeur.
	La semelle n'est pas assez chaude pour produire de la vapeur.	Régalez le fer dans la zone de vapeur* (voir notice d'utilisation).
Des traces d'eau apparaissent sur le linge	Votre housse de table est saturée en eau car elle n'est pas adaptée à la puissance d'un générateur.	Assurez-vous d'avoir une table adaptée (plateau grillagé qui évite la condensation).
Des coulures blanches sortent des trous de la semelle	Votre cuve rejette du tartre car elle n'est pas rincée régulièrement.	Rincez la cuve comme indiqué dans le guide utilisateur.
Des coulures brunes sortent des trous de la semelle et tachent le linge	Vous utilisez des produits chimiques détartrants ou des additifs dans l'eau de repassage.	N'ajoutez jamais aucun produit dans la cuve (voir chapitre « Quelle eau utiliser ? »).
La semelle est sale ou brune et peut tacher le linge	Vous utilisez l'appareil à une température trop élevée.	Nettoyez la semelle comme indiqué dans le guide utilisateur. Utilisez une température moins élevée.
La semelle est rayée ou abîmée	Vous avez posé votre fer à plat sur le repose-fer métallique.	Posez toujours votre fer sur le talon ou sur le repose-fer.
Le voyant rouge « WATER » clignote*	Vous n'avez pas rempli le réservoir d'eau.	Remplissez le réservoir d'eau et appuyez sur la touche « OK » située sur le tableau de bord jusqu'à l'extinction du voyant.
	Vous n'avez pas appuyé sur la touche « OK » de redémarrage.	Appuyez sur la touche « OK » de redémarrage située sur le tableau de bord jusqu'à l'extinction du voyant.
Le voyant « anti-calc » clignote*	Vous n'avez pas appuyé sur la touche « OK » de redémarrage.	Appuyez sur la touche « OK » de redémarrage située sur le tableau de bord jusqu'à l'extinction du voyant.
La centrale vapeur ne s'allume pas ou le voyant du fer et le voyant « ON-OFF » ne sont pas allumés*.	Le système « auto-off » s'est activé au bout d'un certain temps de non-utilisation et a éteint votre centrale vapeur.	Appuyez sur la touche « ON-OFF » de redémarrage située sur le tableau de bord.
Le voyant rouge « WATER » clignote et la touche « ON-OFF » est inopérante*.	L'appareil a été stocké dans un local froid (<10°C environ)	Débranchez l'appareil. Attendez 3 heures afin que l'appareil soit à température ambiante.
L'appareil émet un son fort.	Il n'y a pas assez d'eau dans le réservoir.	Remplissez-le.

\* Selon modèle

# Wichtige Sicherheitshinweise

## Sicherheitshinweise

- Lesen Sie vor der ersten Benutzung Ihres Gerätes sorgfältig die Bedienungsanleitung durch. Dieses Gerät ist nur für den Privat- und Innengebrauch bestimmt. Der Hersteller haftet nicht, wenn das Gerät für gewerbliche oder nicht in der Bedienungsanleitung aufgeführte Zwecke benutzt wird, und die Garantie erlischt in diesen Fällen.
- Das Gerät darf nicht unbeaufsichtigt gelassen werden, während es an das Stromnetz angeschlossen ist.
- Ziehen Sie nicht am Kabel, um das Gerät von der Steckdose zu trennen.  
Trennen Sie das Gerät immer vom Netzstrom:
  - vor dem Füllen des Wasserbehälters oder Reinigen des Boilers;
  - vor der Reinigung;
  - nach jedem Gebrauch.
- Befüllen Sie das Gerät niemals direkt aus dem Wasserhahn.
- das Gerät funktioniert nicht ohne den Kalk-Kollektor (je nach Modell).
- Das Gerät muss auf einer festen, ebenen und hitzebeständigen Fläche benutzt und abgestellt werden.
- Wenn Sie das Bügeleisen auf seiner Standfläche oder einer separaten Ablage platzieren, stellen Sie sicher, dass die Oberfläche, auf der sich die Standfläche oder separate Ablage befindet, stabil ist.
- Stellen Sie die separate Ablage nicht auf den Bezug des Bügelbretts oder auf eine weiche Fläche.
- Dieses Gerät ist nicht zur Verwendung durch Personen (einschließlich Kinder) mit eingeschränkten physischen, sensorischen oder geistigen Fähigkeiten oder mangelnder Erfahrung und mangelndem Wissen bestimmt, es sei denn, sie werden von einer für ihre Sicherheit verantwortlichen Person beaufsichtigt.

- Es empfiehlt sich, Kinder zu beaufsichtigen, um sich zu vergewissern, dass sie nicht mit dem Gerät spielen
- Dieses Gerät kann von Kindern ab 8 Jahren und Personen, deren körperliche, sensorische oder mentale Fähigkeiten eingeschränkt sind oder denen es an Erfahrung und Kenntnis mangelt, benutzt werden, sofern sie beaufsichtigt werden und hinsichtlich der sicheren Benutzung des Gerätes unterwiesen wurden und die damit verbundenen Risiken kennen. Kinder dürfen nicht mit dem Gerät spielen. Kinder dürfen nicht mit dem Gerät spielen. Kinder dürfen das Gerät nur unter Aufsicht reinigen oder warten.
- Das Gerät und sein Stromkabel müssen immer außer Reichweite von Kindern unter 8 Jahren gehalten werden, wenn das Gerät mit dem Netzstrom verbunden ist oder während es abkühlt.
-  Die Oberflächen des Geräts können während des Betriebs sehr hohe Temperaturen erreichen und Verbrennungen verursachen. Berühren Sie die heißen Oberflächen des Geräts nicht (zugängliche Metallteile und daran angrenzende Metallteile).
- Verwenden Sie niemals Entkalkungsprodukte (Essig, industrielle Entkalker ...) zum Spülen des Boilers, da diese Produkte den Boiler beschädigen könnten (je nach Modell).
- Trennen Sie das Gerät vom Netz und warten Sie mindestens 2 Stunden, bis es abgekühlt ist, bevor Sie den Verschluss bzw. den Kalk-Kollektor öffnen, um den Boiler zu entleeren bzw. den Kalk-Kollektor auszuspülen.
- Achtung: Wenn der Verschluss des Boilers oder des Kollektors beschädigt ist, lassen Sie ihn von einer zugelassenen Kundendienststelle ersetzen.
- Die Öffnungen zum Einfüllen, Entkalken, Spülen oder zum Überprüfen, die unter Druck stehen, dürfen während der Benutzung nicht geöffnet werden.
- Verwenden Sie keine anderen Entkalkungsprodukte als die in der Gebrauchsanweisung genannten.
- Lassen Sie aufgrund der Dampfausgabe beim Gebrauch des Gerätes Vorsicht walten.
- Ziehen Sie während des Reinigens und Befüllens den Netzstecker des Gerätes aus der Steckdose.

- Das Gerät darf nicht benutzt werden, wenn es heruntergefallen ist, sichtbare Schäden oder undichte Stellen aufweist oder nicht ordnungsgemäß funktioniert.
- Zerlegen Sie Ihr Gerät niemals selbst: Lassen Sie es aus Sicherheitsgründen in einem autorisierten Kundendienstzentrum überprüfen.
- Wenn das Stromkabel oder das Dampfkabel beschädigt ist, muss es von einem autorisiertem Kundendienstzentrum ersetzt werden.
- Warten Sie vor der Aufbewahrung des Geräts nach dem Abziehen des Netzsteckers, bis es vollständig abgekühlt ist (ca. 1 Stunde).

- Sämtliches Zubehör, Verbrauchsmaterial und alle Ersatzteile dürfen nur bei einem autorisierten Kundendienstzentrum gekauft werden.
- Zu Ihrer Sicherheit erfüllt dieses Gerät die geltenden Normen und Bestimmungen (Richtlinien für Niederspannung, Elektromagnetische Verträglichkeit, Umwelt ...)
- Ihr Gerät ist ein elektrisches Gerät: Es muss unter normalen Gebrauchsbedingungen verwendet werden.
- Es besitzt 2 Sicherheitssysteme (je nach Modell):
  - ein Ventil gegen Überdruck, das den überschüssigen Dampf im Falle einer Fehlfunktion des Geräts austreten lässt,
  - eine thermische Sicherung, um jegliche Überhitzung zu vermeiden.
- Verbinden Sie Ihre Dampfstation immer:
  - mit einer Elektroinstallation mit einer Spannung zwischen 220 und 240 V,
  - mit einer geerdeten Steckdose.
- Fehler beim Anschließen können irreparable Schäden verursachen und lassen die Garantie erlöschen.
- Wenn Sie ein Verlängerungskabel verwenden, stellen Sie sicher, dass es sich wirklich um eine bipolare 16A-Dose mit Erdung handelt und das Kabel vollständig ausgerollt ist.
- Wickeln Sie das Stromkabel vollständig ab, bevor Sie es an einer geerdeten Steckdose anschließen.
- Lassen Sie das Stromkabel oder das Dampfkabel nicht mit der Bügelsohle des Geräts in Berührung kommen. Lassen Sie das Stromkabel oder das Dampfkabel nicht in die Nähe von oder in Kontakt mit Wärmequellen oder scharfen Kanten kommen.
- Das Wasser im Gerät kann noch heiß sein und Verbürhungen verursachen, selbst nach 2-stündigem Abkühlen. Handhaben Sie das Gerät mit Vorsicht, wenn der Verschluss/Kollektor entfernt wurde, insbesondere wenn Sie es entleeren.
- Ihr Gerät erzeugt Dampf, der Verbrennungen verursachen kann.
  - Seien Sie im Umgang mit dem Bügeleisen vorsichtig, vor allem beim vertikalen Bügeln.
  - Bügeln Sie ein Kleidungsstück niemals an einer Person, sondern nur an einem Bügel hängend.
  - Bügeln Sie niemals im Sitzen mit den Beinen unter dem Bügelbrett.
  - Richten Sie den Dampf niemals auf Personen oder Tiere.
- Bei der ersten Benutzung kann es zu einer Rauch- und Geruchsbildung kommen oder Ihr Gerät könnte Partikel ausstoßen, diese Phänomene sind jedoch unschädlich.
- Tauchen Sie Ihr Gerät niemals in Wasser oder eine andere Flüssigkeit. Halten Sie es niemals unter einen laufenden Wasserhahn.
- Seien Sie bei der Montage des Produkts und Bügelbretts vorsichtig, um Einquetschungen zu vermeiden (je nach Modell)

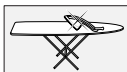

#### **Wichtiger Hinweis nur für Geräte über 2200W Leistung:**

Unter ungünstigen Netzbedingungen können Phänomene wie vorübergehende Spannungsabfälle oder Beleuchtungsschwankungen

auftreten. Es wird daher empfohlen, das Bügeleisen an ein Stromnetz mit einer maximalen Impedanz von

0,29  $\Omega$  anzuschließen. Falls erforderlich, kann der Benutzer beim Stromversorgungsunternehmen die Systemimpedanz an der Steckdose erfragen.

#### **Welches Wasser sollten Sie benutzen?**

Dieses Gerät ist für den Gebrauch mit unbehandeltem Leitungswasser konzipiert. Wenn Ihr Wasser sehr hart ist (Härtegrad 30°F oder 17°dH oder 21°e), verwenden Sie eine Mischung aus 50 % Leitungswasser und 50 % destilliertem Wasser. In manchen Meerregionen kann der Salzgehalt hoch sein. Verwenden Sie in diesem Fall nur Tafelwasser mit einem geringen Mineralgehalt.

Es gibt verschiedene Arten von enthärtetem Wasser und die meisten können in Ihrem Gerät benutzt werden. Allerdings können manche von ihnen, insbesondere die mit chemischen Inhaltsstoffen wie Salz, weiße oder braune Spuren hinterlassen. In diesem Fall empfehlen wir Ihnen, unbehandeltes Leitungswasser oder Tafelwasser zu verwenden.



- Sie sollten kein Wasser von Haushaltsgeräten, Zusätze (Stärke, Parfüm usw.), Regenwasser, abgekochtes, gefiltertes oder Tafelwasser benutzen. Verwenden Sie kein reines destilliertes oder entmineralisiertes Wasser. Dieses Wasser kann die Dampfeigenschaften beeinträchtigen und bei hohen Temperaturen Ablagerungen in der Dampfkammer bilden, die Flecken auf Ihrer Wäsche hinterlassen und zu einer vorzeitigen Abnutzung des Gerätes führen können.

## DIESE BEDIENUNGSANLEITUNG BITTE AUFBEWAHREN



### Denken Sie an die Umwelt!

- ① Ihr Gerät enthält zahlreiche wertvolle und wiederverwertbare Rohstoffe.
- Bringen Sie es zu einer Sammelstelle oder zu einem autorisierten Kundendienstzentrum, damit es aufbereitet werden kann.

## Sie haben ein Problem mit Ihrem Gerät?

PROBLEMI	URSACHEN	LÖSUNGEN
Wasser tropft aus den Löchern der Bügelsohle.	Das Wasser kondensiert in den Schläuchen, da Sie die Dampffunktion das erste Mal verwenden bzw. diese eine Zeit lang nicht verwendet haben.	Halten Sie das Gerät von Ihrem Bügeltisch weg und drücken Sie die Dampftaste, bis das Bügeleisen Dampf ausstößt.
	Die Bügelsohle ist nicht heiß genug, um Dampf zu erzeugen.	Stellen Sie das Gerät auf den Dampfbereich ein* (siehe Bedienungsanleitung).
Wasserspuren erscheinen auf der Wäsche.	Der Bezug des Bügeltisches ist mit Wasser durchtränkt, weil er nicht für die Leistung Ihres Geräts ausgelegt ist.	Stellen Sie sicher, dass Sie einen geeigneten Bügeltisch benutzen (vergitterte Fläche, die Kondensation verhindert).
Weißliches Wasser läuft aus der Bügelsohle.	In Ihrem Boiler lagert sich Kalk ab, weil er nicht regelmäßig gereinigt wird.	Spülen Sie den Boiler, wie in der Bedienungsanleitung beschrieben.
Bräunliches Wasser läuft aus den Löchern der Bügelsohle und hinterlässt Flecken auf der Wäsche.	Sie verwenden chemische Entkalkungsmittel oder Zusatzstoffe im Bügelwasser.	Geben Sie keine derartigen Produkte in den Boiler (siehe Abschnitt „Welches Wasser sollten Sie benutzen?“).
Die Bügelsohle ist verschmutzt oder braun verfärbt und kann Flecken auf der Wäsche hinterlassen.	Sie verwenden das Gerät mit zu hoher Temperatur.	Reinigen Sie die Bügelsohle, wie in der Bedienungsanleitung beschrieben. Bügeln Sie mit einer niedrigeren Temperatur.
Die Bügelsohle ist verkratzt oder beschädigt.	Sie haben Ihr Bügeleisen flach auf die Metallabstellfläche gestellt.	Stellen Sie das Bügeleisen immer aufrecht bzw. auf der Metallabstellfläche ab.
Die rote Kontrollleuchte „WATER“ blinkt.*	Sie haben den Wasserbehälter nicht befüllt.	Füllen Sie den Wasserbehälter und drücken Sie die Taste „OK“ auf dem Bedienfeld, bis die Kontrollleuchte erlischt.
	Sie haben die „OK“-Taste nicht gedrückt.	Drücken Sie die Taste „OK“ auf dem Bedienfeld, bis die Kontrollleuchte erlischt.
Die Kontrollleuchte „Anti-Calc“ blinkt.*	Sie haben die „OK“-Taste nicht gedrückt.	Drücken Sie die Taste „OK“ auf dem Bedienfeld, bis die Kontrollleuchte erlischt.
Das Gerät schaltet sich nicht ein oder die Kontrollleuchte des Bügeleisens und die Kontrollleuchte „ON-OFF“ leuchten nicht.*	Die „Auto-off“ Funktion wurde nach 30 Minuten Inaktivität aktiviert und hat Ihr Gerät ausgeschaltet.	Drücken Sie die „ON-OFF“ Taste auf dem Bedienfeld, um das Gerät neu zu starten.
Die rote Kontrollleuchte „WATER“ blinkt und die „ON-OFF“ Taste funktioniert nicht.*	Das Gerät wurde an einem kalten Ort (ca. <math>< 10\text{ C}</math>) aufbewahrt.	Ziehen Sie den Netzstecker des Gerätes. Warten Sie 3 Stunden, bis sich das Gerät auf Zimmertemperatur angewärmt hat.
Das Gerät gibt ein lautes Geräusch von sich.	Nicht genügend Wasser im Wasserbehälter.	Füllen Sie den Wasserbehälter.

\* je nach Modell

# Belangrijke veiligheidsaanbevelingen

## Veiligheidsinstructies en -richtlijnen

- Lees de gebruiksaanwijzing zorgvuldig door voordat u het apparaat voor de eerste keer gebruikt. Dit apparaat is alleen bedoeld voor huishoudelijk gebruik. Bij commercieel gebruik, onjuist gebruik of het niet naleven van de instructies aanvaardt de fabrikant geen verantwoordelijkheid en is de garantie niet geldig.
- Het apparaat mag niet onbeheerd worden achtergelaten terwijl het is aangesloten op het stopcontact.
- Haal de stekker nooit uit het stopcontact door aan het snoer te trekken. Haal altijd de stekker uit het stopcontact:
  - voordat u het waterreservoir vult of de boiler spoelt
  - voordat u het apparaat reinigt,
  - na elk gebruik.
- Vul het apparaat nooit rechtstreeks via de kraan.
- Het apparaat werkt niet zonder de kalkopvang (afhankelijk van het model).
- Het apparaat moet worden gebruikt en neergezet op een vlak, stabiel en hittebestendig oppervlak.
- Als u het strijkijzer in de houder of op een aparte voet plaatst, zorg er dan voor dat het oppervlak waarop de houder of het aparte voetstuk is geplaatst stabiel is.
- Plaats de aparte voet niet op de strijkplankhoes of op een zachte ondergrond.
- Dit apparaat is niet bedoeld voor gebruikers (waaronder kinderen) met fysieke, visuele of mentale beperkingen, of die te weinig ervaring en kennis hebben, tenzij ze onder toezicht staan van iemand die verantwoordelijk is voor hun veiligheid.
- Houd toezicht op kinderen zodat ze niet met het apparaat spelen.
- Dit apparaat kan worden gebruikt door kinderen van 8 jaar en ouder en door personen die geen ervaring of kennis hebben of die verminderde lichamelijke, zintuiglijke of geestelijke capaciteiten hebben, mits zij grondig zijn geïnstrueerd over het gebruik van het apparaat, onder toezicht staan

en de risico's van het gebruik begrijpen. Laat kinderen niet spelen met het apparaat. Kinderen mogen het apparaat niet zonder toezicht reinigen of gebruikersonderhoud plegen.

Houd het apparaat en het snoer buiten het bereik van kinderen jonger dan 8 jaar.



De oppervlakken van het apparaat kunnen zeer hoge temperaturen bereiken tijdens het gebruik en zo brandwonden veroorzaken. Raak de hete oppervlakken van het apparaat niet aan (toegankelijke metalen onderdelen en kunststof onderdelen naast de metalen onderdelen).

- Het is heel belangrijk dat u geen ontkalkingsproducten (azijn, industriële ontkalkers, enz.) gebruikt om de boiler te spoelen, omdat deze schade kunnen veroorzaken (afhankelijk van het model).
- Wacht altijd tot het apparaat is afgekoeld en de stekker meer dan 2 uur uit het stopcontact is geweest voordat u de boiler leegt/de opvangbak spoelt en de aftap-/opvangbak verwijdert.
- Let op: Laat de dop of de afvoerdop vervangen door een goedgekeurd servicecentrum als deze beschadigd is.
- De vul- of ontkalkingsopeningen of spoel- of inspectieopeningen die onder druk staan, mogen niet worden geopend tijdens gebruik.
- Gebruik geen andere ontkalkingsmiddelen dan die genoemd zijn in de Gebruiksaanwijzing
- Het apparaat moet vanwege de stoomproductie voorzichtig worden gebruikt
- Haal de stekker uit het stopcontact tijdens het schoonmaken en vullen
- Het apparaat mag niet worden gebruikt als het is gevallen, als het beschadigd lijkt te zijn, als het lekt of niet goed werkt.
- Probeer het apparaat nooit zelf te demonteren: brengt het naar een erkend servicecentrum om gevaarlijke situaties te voorkomen.
- Als het netsnoer of stoomsnoer beschadigd is, moet het worden vervangen door een goedgekeurd servicecentrum om gevaarlijke situaties te voorkomen.
- Wacht nadat u de stekker uit het stopcontact heeft gehaald tot het apparaat volledig is afgekoeld (ongeveer 1 uur) voordat u het apparaat opbergt.

- Alle accessoires, verbruiksartikelen en verwijderbare onderdelen mogen alleen worden gekocht bij een goedgekeurd servicecentrum.
- Voor uw veiligheid voldoet dit apparaat aan alle toepasselijke normen en voorschriften (laagspanning, elektromagnetische compatibiliteit, milieureichtlijnen, enz.).
- Uw apparaat is een elektrisch apparaat: het moet onder normale gebruiksomstandigheden worden gebruikt.
- Het apparaat is uitgerust met 2 veiligheidssystemen (afhankelijk van het model):
  - een ventiel om drukopbouw te voorkomen, waardoor overtollig stoom kan ontsnappen indien het apparaat niet goed werkt.
  - een thermische zekering om oververhitting te voorkomen.
- Sluit het apparaat altijd aan op een stopcontact:
  - in een netspanningscircuit met een spanning tussen 220 V en 240 V (alleen wisselstroom),
  - in een stopcontact met een aardeaansluiting.
- Een foutieve verbinding kan onherstelbare schade aan het apparaat veroorzaken en maakt uw garantie ongeldig.
- Als u een verlengsnoer gebruikt, zorg er dan voor dat het de juiste nominale spanning (16A) en een aardaansluiting heeft en volledig is uitgerold.
- Rol het netsnoer volledig uit voordat u de stekker in een geaard stopcontact steekt.
- Raak het netsnoer of het stoomsnoer nooit aan met de zoolplaat van het apparaat. Laat het netsnoer of de stoomsnoeren niet in de buurt van of in contact komen met warmtebronnen of scherpe randen.
- Het water in het apparaat kan nog heet zijn en brandwonden veroorzaken, zelfs na 2 uur afkoelen. Wees voorzichtig met het apparaat wanneer de kap/opvangbak is verwijderd, vooral wanneer u deze leegt.
- Het apparaat produceert stoom dat brandwonden kan veroorzaken.
  - Houd het strijkijzer voorzichtig vast, vooral wanneer u de verticale stoomfunctie gebruikt.
  - Stoom kleding nooit wanneer deze door iemand wordt gedragen. Stoom de kleding altijd op een kledinghanger.
  - Strijk nooit zittend met uw benen onder de strijkplank.
  - Richt de stoom nooit op mensen of dieren.
- De eerste keer dat het apparaat wordt gebruikt, kunnen er deeltjes, dampen en geuren vrijkomen, maar deze zijn niet schadelijk.
- Dompel het apparaat nooit onder in water of een andere vloeistof. Plaats het nooit onder de kraan.
- Wees voorzichtig tijdens de montage van het product en de plank om risico's te voorkomen (afhankelijk van model)
- Plaats het strijkijzer nooit plat op de strijkplank. Gebruik altijd de strijkijzersteun. Plaats de aparte voet evenzo nooit op de strijkplank (afhankelijk van het model)

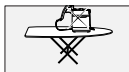

#### **Belangrijke opmerking voor apparaten van $\geq 2200$ W:**

Onder ongunstige netomstandigheden kunnen verschijnselen als kortstondige spanningsdalingen of lichtschommelingen voorkomen. Daarom wordt u aangeraden het strijkijzer aan te sluiten op een stopcontact met een maximale impedantie van 0,29 ohm. Indien nodig kan de gebruiker bij het openbare stroomvoorzieningsbedrijf vragen naar de systeempedantie bij het interfacepunt.

### **Welk water moet ik gebruiken?**

- Dit apparaat is ontworpen voor gebruik met onbehandeld kraanwater. Als de hardheid van uw water erg hoog is (hoger dan 30°F, 17°dH of 21°e), dient u een mengsel van 50% kraanwater en 50% gedistilleerd water te gebruiken. In sommige regio's aan zee kan het zoutgehalte hoog zijn. Gebruik in dat geval alleen water uit de fles met een laag mineraalgehalte.
- Het zijn verschillende soorten onthard water en de meeste kunnen in uw apparaat worden gebruikt. Sommige hiervan, vooral die met chemische componenten, zoals zout, kunnen echter witte of bruine uitloperen veroorzaken. Als dit probleem zich voordoet, raden we u aan onbehandeld kraanwater of water uit de fles te gebruiken.
- Gebruik geen water van huishoudelijke apparaten met additieven (zetmeel, parfum, enz.), regenwater, gekookt water, gefilterd water of water uit de fles. Gebruik geen zuiver gedistilleerd of zuiver gedemineriseerd water. Dergelijk water kan de stomeigenschappen beïnvloeden en bij hoge temperatuur stoomkamersediment genereren, wat kan resulteren in vlekken op uw linnen en vroegtijdige veroudering van uw apparaat.

# BEWAAR DEZE GEBRUIKSAANWIJZING

## Help het milieu te beschermen!

- ① Uw apparaat bevat een aantal herbruikbare of recyclebare materialen.
- ♻️ Lever ze in bij een inzamelpunt of een erkend servicecentrum voor verdere verwerking.

## Problemen met het apparaat oplossen

PROBLEMEN	OORZAKEN	OPLOSSINGEN
Er druppelt water uit de gaten in de zoolplaat	Het water is gecondenseerd in de buizen omdat u de stomer voor het eerst gebruikt of de stomer een tijdje niet hebt gebruikt.	Druk de stoomknop weg van uw strijkplank tot het strijkijzer stoom afgeeft.
	De zoolplaat is niet heet genoeg om stoom te produceren.	Stel het apparaat in op de stoomzone* (zie gebruiksaanwijzing).
Er verschijnen sporen van water op de was	Uw strijkplankhoes is verzadigd met water, omdat deze niet geschikt is voor het vermogen van uw apparaat.	Zorg ervoor dat u een geschikte strijkplank gebruikt (een strijkplank van gaas dat condensatie voorkomt).
Er druppelen witte strepen uit de gaten in de zoolplaat	Uw boiler produceert kalkaanslag omdat deze niet regelmatig wordt schoongespoeld.	Spoel de boiler volgens de instructies in de gebruiksaanwijzing.
Er druppelen bruine strepen uit de gaten in de zoolplaat die zorgen voor vlekken op de was	U gebruikt chemische ontkalkingsmiddelen of additieven in het water.	Voeg nooit producten toe aan de boiler (zie de sectie "Welk water moet ik gebruiken?")
De zoolplaat is vies of bruin en kan vlekken veroorzaken op de was	Het apparaat wordt gebruikt bij een te hoge temperatuur.	Maak de zoolplaat schoon volgens de instructies in de gebruiksaanwijzing. Gebruik een lagere temperatuur.
De zoolplaat is bekrast of beschadigd	U hebt uw strijkijzer plat op de metalen strijkijzersteun geplaatst.	Plaats uw strijkijzer altijd op zijn achterkant of op de strijkijzersteun.
Het rode "WATER"-indicatielampje knippert*	U hebt het waterreservoir niet gevuld.	Vul het waterreservoir en druk op de knop "OK" op het bedieningspaneel tot het indicatielampje uitgaat.
	U hebt niet op de knop "OK" gedrukt.	Druk op de knop "OK" op het bedieningspaneel totdat het indicatielampje uitgaat.
Het "antikalk"-lampje knippert*	U hebt niet op de knop "OK" gedrukt.	Druk op de knop "OK" op het bedieningspaneel totdat het indicatielampje uitgaat.
Het apparaat kan niet worden ingeschakeld of het indicatielampje voor het strijkijzer en het aan-uitlampje gaan niet aan.*	Het systeem voor automatische uitschakeling wordt geactiveerd nadat u het apparaat niet hebt gebruikt en heeft het apparaat uitgeschakeld.	Druk op de knop "ON-OFF" (AAN-UIT) voor opnieuw starten op het bedieningspaneel.
Het rode "WATER"-indicatielampje knippert en de knop "ON-OFF" (AAN-UIT) werkt niet.*	Het apparaat is opgeborgen in een koude omgeving (ongeveer < 10 °C)	Haal de stekker uit het stopcontact. Laat het apparaat 3 uur staan tot de omgevingstemperatuur is bereikt.
Het apparaat maakt een hard geluid.	Er zit niet genoeg water in het reservoir.	Vul de tank.

\*Afhankelijk van het model

# 1. Product presentation

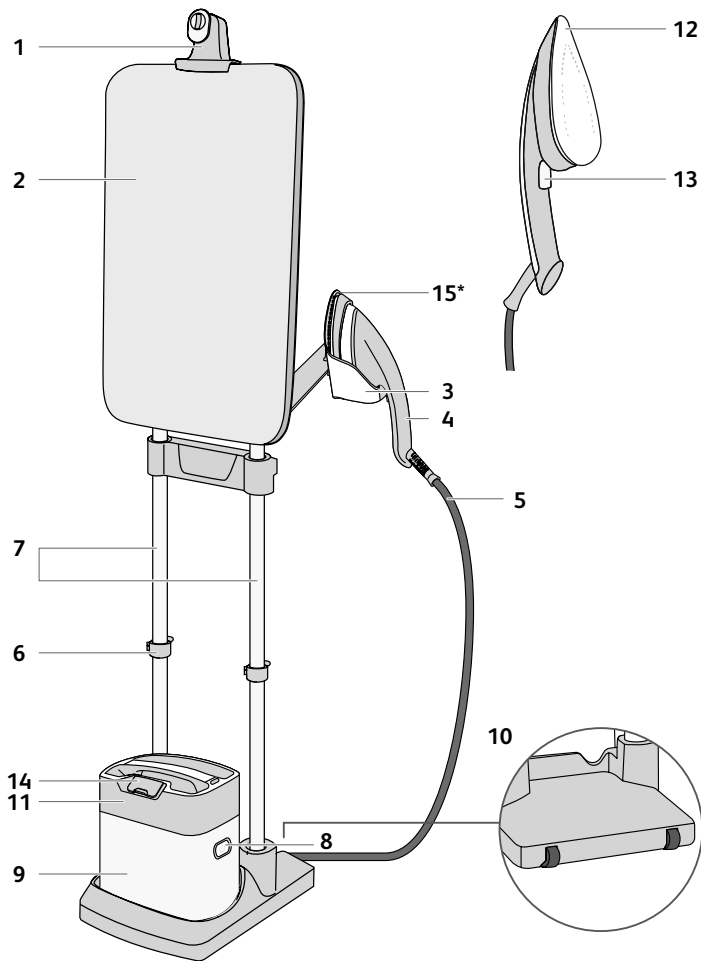

## FR

### Présentation du produit

1. Crochet de suspension
2. Planche inclinable
3. Repose fer amovible et verrouillable
4. Fer
5. Tuyau à vapeur
6. Verrous de hauteur
7. Pôles ajustables
8. Bouton Marche/Arrêt
9. Unité de vapeur
10. Roues
11. Réservoir
12. Semelle du fer
13. Gâchette vapeur
14. Ouverture du réservoir
15. Brosse pour tissus épais\*

## DE

### Beschreibung des Produkts

1. Kleiderbügelhaken
2. Schwenkbrett
3. Abnehmbare und verriegelbare  
Bügeleisenablage
4. Bügeleisen
5. Dampfschlauch
6. Höhenarretierungen
7. Verstellbare Teleskopstangen
8. Ein-/Aus-Schalter
9. Dampfgerät
10. Rollen
11. Wassertank
12. Bügeleisensohle
13. Dampfauslöser
14. Einfüllöffnung des Wassertanks
15. Textilbürste\*

## NL

### Voorstelling van het product

1. Haak voor kleeerhanger
2. Kantelbare strijkplank
3. Verwijderbare en sluitbare strijkijzersteun
4. Strijkijzer
5. Stoomslang
6. Hoogtevergrendelingen
7. Aanpasbare stangen
8. Aan/uit-knop
9. Stoomeenheid
10. Wielen
11. Waterreservoir
12. Strijkzool
13. Stoomknop
14. Toevoer waterreservoir
15. Stofborstel\*

## 2. Avant la première utilisation / Vor dem ersten / Voor ingebruikname

**FR** Lors de la première utilisation, des émanations et des odeurs peuvent être émises de l'appareil. Cela n'affectera en rien les performances de l'appareil et ces phénomènes disparaîtront rapidement. De petites particules peuvent sortir du fer. Celles-ci font partie du processus de fabrication et n'affecteront ni votre santé ni vos vêtements. Elles disparaîtront rapidement. L'appareil doit être placé et utilisé sur une surface plane, stable et résistante à la chaleur. Lorsque vous placez l'appareil sur son support, assurez-vous que la surface sur laquelle il est placé est stable. N'utilisez pas l'appareil s'il est renversé.



N'utilisez jamais la table de l'appareil avec un fer classique ou un générateur de vapeur. Utilisez uniquement le fer à repasser fourni.

**DE** Beim ersten Gebrauch können Rauch oder Gerüche aus dem Gerät entweichen. Diese verflüchtigen sich schnell wieder; der Gebrauch des Geräts wird dadurch nicht beeinträchtigt. Das Bügeleisen kann kleine Partikel absondern. Diese entstehen produktionsbedingt und sind für Sie und Ihre Kleidung harmlos. Die Partikel verschwinden schnell wieder.

Das Gerät muss auf einer flachen, stabilen und hitzebeständigen Oberfläche verwendet und platziert werden. Wenn Sie das Gerät auf seine Halterung stellen, achten Sie darauf, dass die Halterung auf einem stabilen Untergrund steht. Verwenden Sie das Gerät nie, wenn es umgedreht ist.



Verwenden Sie das Gerätebrett nie mit einem normalen Bügeleisen oder einem Dampferzeuger. Verwenden Sie nur das zum Gerät gehörende Bügeleisen.

**NL** Bij gebruik kunnen er dampen en geuren uit het apparaat komen. Deze hebben geen impact op de werking van het apparaat en verdwijnen snel. Het strijkijzer kan tevens kleine deeltjes vrijgeven. Deze maken onderdeel uit van het productieproces en hebben geen impact op uzelf of uw kleding. Deze zullen snel verdwijnen.

Gebruik en plaats het apparaat op een vlak, stabiel en warmtebestendig oppervlak. Als u het apparaat op zijn voetstuk plaatst, zorg dan dat het oppervlak waarop het voetstuk is geplaatst stabiel is. Gebruik het apparaat nooit omgekeerd.



Gebruik de strijkplank van uw apparaat nooit met een klassieke strijkijzer of een stoomgenerator. Gebruik alleen het strijkijzer van uw apparaat.



### 3. Première utilisation / Erster Gebrauch / Ingebruikname

#### Inclinez la planche / Brett schwenken / De strijkplank kantelen

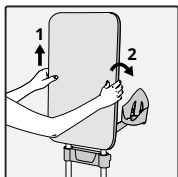

- FR** Placez vos mains de chaque côté de la planche, soulevez-la verticalement, et inclinez-la vers l'arrière jusqu'à la position désirée.
- DE** Halten Sie das Brett mit den Händen auf beiden Seiten fest, heben Sie es senkrecht an und schwenken Sie es in die gewünschte Position.
- NL** Plaats uw handen aan weerskanten van de strijkplank, breng het verticaal omhoog, en kantel het achteruit tot u uw gewenste positie hebt bereikt.

#### Ajustez la planche et la hauteur du repose-fer / Höhe des Bretts und der Bügeleisenablage verstellen / De hoogte van de strijkplank en de strijkijzersteun aanpassen

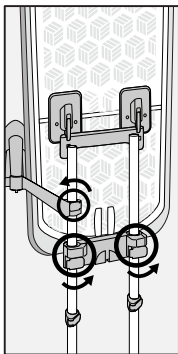

- FR** Lorsque la hauteur de la planche ou du repose-fer doit être ajustée, déverrouillez les verrous de hauteur. Soulevez ou abaissez la planche / repose-fer jusqu'à la position souhaitée. Verrouillez les verrous des pôles.
- DE** Wenn die Höhe des Bretts oder der Bügeleisenablage justiert werden soll, öffnen Sie die Höhenarretierungen. Heben oder senken Sie das Brett und/oder die Bügeleisenablage in die gewünschte Stellung. Schließen Sie die Arretierungen des Gestells wieder.
- NL** Wanneer u de hoogte van de strijkplank of de strijkijzersteun wilt aanpassen, maak de hoogtevergrendelingen los. Breng de strijkplank/strijkijzersteun omhoog of omlaag tot de gewenste positie. Zet de hoogtevergrendelingen opnieuw vast.



- FR** Lors du déverrouillage des pôles, la planche peut tomber. Tenez-la pendant les manipulations.
- DE** Beim Öffnen der Arretierungen kann das Brett nach unten rutschen. Halten Sie es beim Verstellen der Höhe fest.
- NL** De strijkplank kan tijdens het ontgrendelen van de palen omlaag gaan. Houd de strijkplank vast wanneer u wijzigingen uitvoert.

## 4. Utilisation du produit / Produktgebrauch / Het product gebruiken

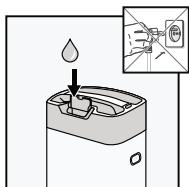

- FR** Débranchez le câble d'alimentation de la prise murale. Ouvrez la trappe du réservoir. Remplissez-le d'eau puis refermez la trappe.
- DE** Den Stecker aus der Steckdose ziehen. Die Einfüllöffnung des Wassertanks öffnen. Den Behälter befüllen und den Einlass schließen.
- NL** Haal de stekker uit het stopcontact. Open de toevoer van het waterreservoir. Vul het reservoir en sluit de toevoer.

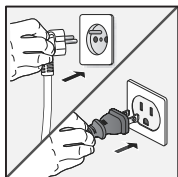

- FR** Placez le fer sur le repose-fer. Branchez le câble de l'appareil et mettez-le en marche. Attendez que le voyant cesse de clignoter.
- DE** Setzen Sie das Bügeleisen auf die Bügeleisenablage. Stecken Sie das Gerät ein und schalten Sie es an. Warten Sie, bis das Licht aufhört zu blinken.
- NL** Plaats het strijkijzer op de strijkijzersteun. Steek de stekker in het stopcontact en schakel het apparaat in. Wacht totdat het lampje stopt met knipperen.

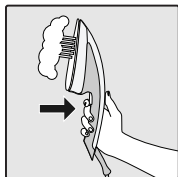
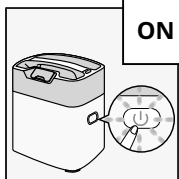

- FR** Retirez le fer de son support, et appuyez sur la gâchette jusqu'à ce que la vapeur arrive. Le flux de vapeur se coupe quelques secondes après le relâchement de la gâchette. A la première utilisation, il se peut que l'apparition de la vapeur prenne plus de temps que d'ordinaire.
- DE** Das Bügeleisen aus der Bügeleisenablage entnehmen und den Dampfauslöser gedrückt halten, bis Dampf austritt. Einige Sekunden nach dem Loslassen des Dampfauslösers wird der Dampfstoß unterbrochen. Beim ersten Gebrauch kann es länger dauern, bis Dampf austritt.
- NL** Haal het strijkijzer uit de steun en druk op de knop totdat u stoom ziet. De stoom stopt enkele seconden nadat u de knop loslaat. Bij het eerste gebruik kan het langer duren totdat u de stoom ziet.



- FR** Ne repassez jamais et n'utilisez pas de vapeur directement sur un vêtement porté par quelqu'un
- DE** Das Bügeleisen aus der Bügeleisenablage entnehmen und den Dampfauslöser gedrückt halten, bis Dampf austritt. Einige Sekunden nach
- NL** Scollegare l'apparecchio dalla presa di corrente. Rimuovere il serbatoio dell'acqua. Riempirlo e riposizionarlo.

## Amplification de vapeur / Dampfstoß / Stoomstoot

---

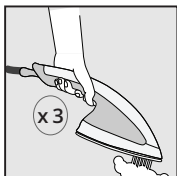

- FR** Appuyez trois fois sur la gâchette vapeur pour activer l'amplification de la vapeur.
- DE** dem Loslassen des Dampfauslösers wird der Dampfstoß unterbrochen. Beim ersten Gebrauch kann es länger dauern, bis Dampf austritt.
- NL** Druk drie keer op de stoomknop om de stoomstootfunctie te activeren.

## Arrêt automatique / Automatische Abschaltung / Automatische uitschakeling

---

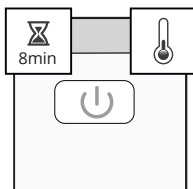

- FR** Après 8 minutes d'inactivité, l'unité de vapeur s'éteindra automatiquement.
- DE** Bügeln oder bedampfen Sie niemals ein Kleidungsstück, das von jemandem getragen wird.
- NL** De stoomeenheid wordt na 8 minuten van inactiviteit automatisch uitgeschakeld.

## 5. Accessoires / Zubehör / Accessoires

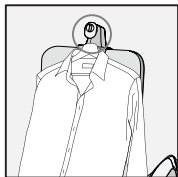

- FR** Utilisez le crochet pour suspendre / repasser un vêtement placé sur un cintre.
- DE** Zum Bügeln eines Kleidungsstücks auf einem Kleiderbügel verwenden Sie den Kleiderbügelhaken.
- NL** Gebruik de haak om een kledingstuk dat op een kleerhanger is aangebracht te strijken.

## Cepillo para tejidos / Stoffbürste / Escova para tecido / Textielborstel / Fabric brush

---

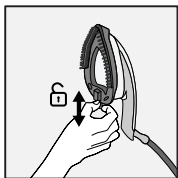

- FR** Avant de retirer ou d'attacher la brosse, éteignez l'appareil et laissez-le refroidir pendant 1 heure. Placez la brosse à vapeur sur la semelle du fer à repasser. Cet accessoire aide à ouvrir les fibres du vêtement pour une meilleure pénétration de la vapeur.
- DE** Schalten Sie das Gerät vor dem Abnehmen oder Anbringen der Bürste aus und lassen Sie es eine Stunde lang abkühlen. Stecken Sie die Dampfbürste auf die Bügeleisensole. Mit diesem Zubehör werden die Fasern des Kleidungsstücks aufgelockert, damit der Dampf besser eindringt.
- NL** Voordat u de borstel verwijderd of aanbrengt, schakel het apparaat uit en laat het 1 uur afkoelen. Installeer de stoomborstel op de strijkzool. Dit accessoire opent de kledingvezels voor een betere indringing van de stoom.

## 6. Base amovible / Abnehmen vom Gestell / Afneembaar voetstuk

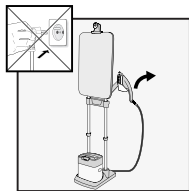

**FR** Retirez l'unité de vapeur de sa base. Déverrouillez ce repose-fer en appuyant sur la bande de plastique intérieure. Retirez le repose-fer avec le fer.

**DE** Nehmen Sie das Dampfgerät von seiner Grundplatte ab. Entriegeln Sie die Bügeleisenablage durch Drücken auf den inneren Kunststoffstreifen. Nehmen Sie die Bügeleisenablage mitsamt Bügeleisen ab.

**NL** Verwijder de stoomeenheid van het voetstuk. Maak de strijkijzersteun los door op de plastic strook aan de binnenkant te drukken. Verwijder de strijkijzersteun met het strijkijzer.

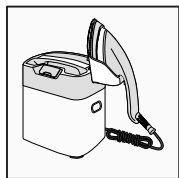
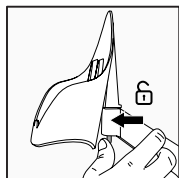

**FR** Positionnez le fer et son repose-fer sur l'unité de vapeur.

**DE** Setzen Sie das Bügeleisen mit der Bügeleisenablage auf das Dampfgerät.

**NL** Breng het strijkijzer en de strijkijzersteun aan op de stoomeenheid.

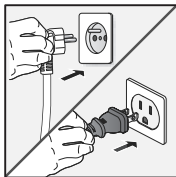

**FR** Déplacez-vous avec l'appareil. Branchez l'appareil, allumez-le et attendez qu'il chauffe. Utilisez toujours l'unité à vapeur lorsqu'elle est au sol, stable.

**DE** Sie können nun mit Ihrem Gerät den Ort wechseln. Stecken Sie den Stecker in die Steckdose, schalten Sie das Gerät ein und warten Sie, bis es sich aufheizt. Das Dampfgerät muss während des Gebrauchs immer stabil auf dem Boden stehen.

**NL** Verplaats uw apparaat. Steek de stekker in het stopcontact, schakel het apparaat in en wacht totdat het is opgewarmd. Plaats de stoomeenheid altijd op een stabiele ondergrond.

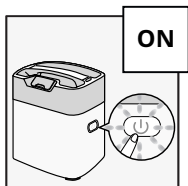

**FR** Toujours repositionner le fer dans son repose fer lorsqu'il n'est pas utilisé, ne jamais poser la semelle chaude directement sur la station.

**DE** Das Bügeleisen bei Nichtgebrauch immer wieder in die Bügeleisenablage zurücklegen. Die heiße Bügelsohle niemals direkt auf die Dampfeinheit legen.

**NL** Plaats het strijkijzer altijd terug op de steun wanneer u deze niet gebruikt. Plaats de hete onderplaat nooit op de stoomeenheid.

## 7. Orientation horizontale / Horizontale Position / Horizontaal

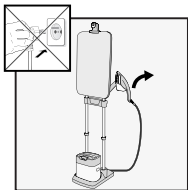

**FR** Déverrouillez ce repose-fer en appuyant sur la languette plastique à l'intérieur. Retirez le repose-fer avec le fer à repasser.

**DE** Entriegeln Sie die Bügeleisenablage durch Drücken auf den inneren Kunststoffstreifen. Nehmen Sie die Bügeleisenablage mitsamt Bügeleisen ab.

**NL** Ontgrendel deze strijkijzerhouder door op de plastic strip aan de binnenkant te drukken. Verwijder de strijkijzerhouder met het strijkijzer.

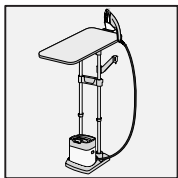
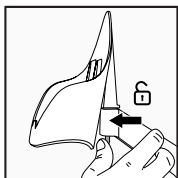

**FR** Placez la table à l'horizontale et positionnez le fer à repasser et son repose-fer sur le crochet de cintre. Pour le déverrouiller, appuyez sur la languette située dans le crochet de cintre.

**DE** Stellen Sie den Tisch waagrecht und hängen Sie das Bügeleisen und die Bügeleisenablage an der Vorrichtung des Kleiderbügelhaken. Drücken Sie zum Entriegeln die Lasche in Richtung der Vorrichtung des Kleiderbügelhakens.

**NL** Zorg dat de tafel horizontaal is en plaats het strijkijzer en de strijkijzerhouder op de haak. Druk op het lipje op de haak om te ontgrendelen.

## 8. Nettoyage du produit / Produktreinigung / Het product reinigen

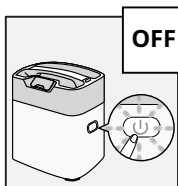

- FR** Éteignez l'appareil. Attendez 1 heure qu'il refroidisse complètement.
- DE** Schalten Sie das Gerät aus. Warten Sie eine Stunde, bis es vollständig abgekühlt ist.
- NL** Schakel het apparaat uit. Wacht 1 uur totdat het apparaat volledig is afgekoeld.

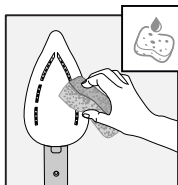
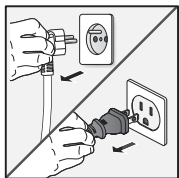

- FR** Nettoyez la semelle avec un chiffon doux et humide ou une éponge.
- DE** Reinigen Sie die Bügeleisensole mit einem weichen feuchten Lappen oder Schwamm.
- NL** Maak de strijkzool schoon met een vochtige, zachte doek of spons.

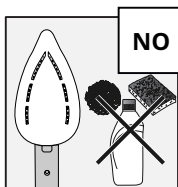

- FR** N'utilisez jamais de produits ou d'agents abrasifs pour nettoyer la semelle.
- DE** Verwenden Sie zur Reinigung der Bügeleisensole auf keinen Fall Scheermittel oder Scheuerschwämme.
- NL** Maak de strijkzool nooit schoon met schuurmiddelen.



## 9. Rangement du produit / Produkt aufräumen / Het product schoonmaken

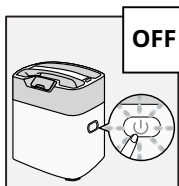

- FR** Éteignez l'appareil. Attendez 1 heure qu'il refroidisse complètement.
- DE** Schalten Sie das Gerät aus. Warten Sie eine Stunde, bis es vollständig abgekühlt ist.
- NL** Schakel het apparaat uit. Wacht 1 uur totdat het apparaat volledig is afgekoeld.

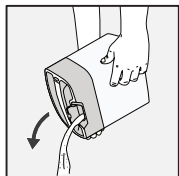
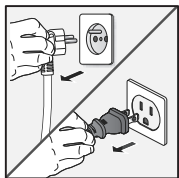

- FR** Videz le réservoir d'eau.
- DE** Leeren Sie den Wassertank aus.
- NL** Maak het waterreservoir leeg.

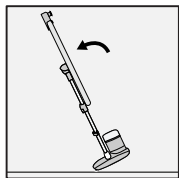

- FR** Inclinez la planche en position verticale, rangez les cordons. Inclinez l'appareil entier vers l'arrière pour le déplacer et le ranger.
- DE** Das Bügelbrett kann zusammengeklappt und die Kabel können verstaut werden. Zum Transport und zur Lagerung die gesamte Einheit nach hinten klappen.
- NL** Plaats de plank in de verticale positie en berg de kabels op. Duw het apparaat naar achteren om het te verplaatsen en op te bergen.