

EN..... P. 1 – 8
FR..... P. 9 – 17
ES..... P. 18 – 25

KRUPS

PERSONAL TEA KETTLE

EN

FR

ES

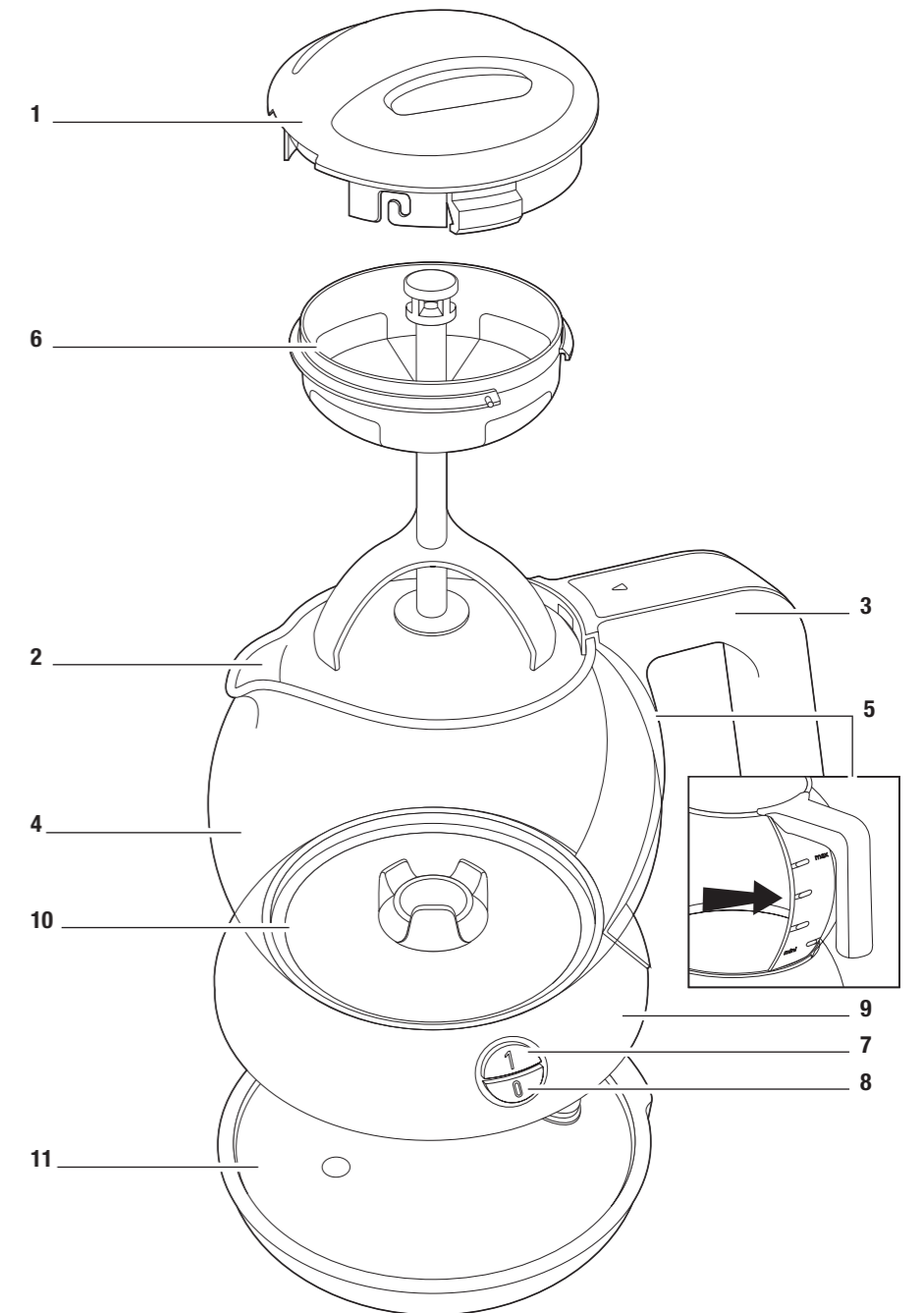

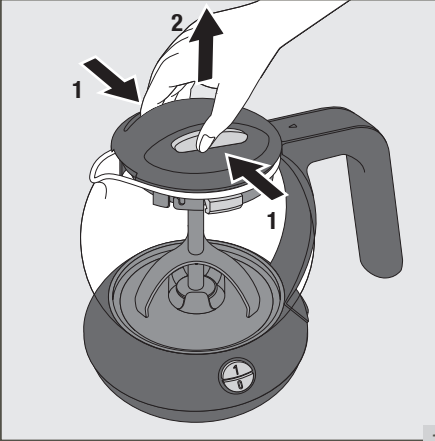

1



2

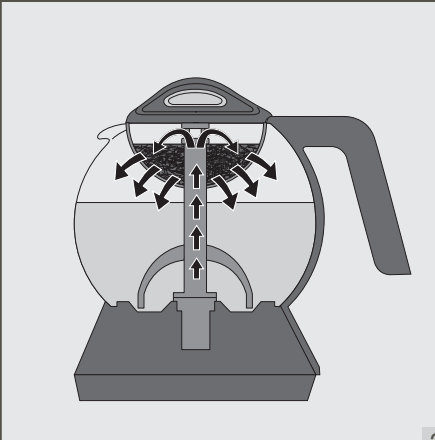

3

TABLE OF CONTENTS

| | |
|--------------------------------|------|
| IMPORTANT SAFEGUARDS | p. 2 |
| DESCRIPTION | p. 4 |
| BEFORE FIRST USE | p. 4 |
| INSTRUCTIONS FOR USE | p. 4 |
| CLEANING AND MAINTENANCE | p. 5 |
| DESCALING | p. 6 |
| IF A PROBLEM OCCURS | p. 6 |
| DESIGN FEATURES | p. 6 |
| ENVIRONMENTAL PROTECTION | p. 6 |
| MANUFACTURER'S WARRANTY | p. 7 |

IMPORTANT SAFEGUARDS

When using electrical appliances, basic safety precautions should always be followed to reduce the risk of fire, electric shock, and/or injury to persons including the following:

- Read all instructions.
- Do not touch hot surfaces. Use handles or knobs.
- To protect against fire, electric shock and injury to persons, do not immerse cord, plugs or machine in water or other liquid.
- Close supervision is necessary when any appliance is used by or near children.
- Unplug from outlet when not in use and before cleaning. Allow to cool before putting on or taking off parts, and before cleaning the appliance.
- Do not operate any appliance with a damaged cord or plug or after the appliance malfunctions, or has been damaged in any manner. Return appliance to the nearest authorized service facility for examination, repair or adjustment.
- The use of accessory attachments not recommended by the appliance manufacturer may result in fire, electric shock or injury to persons.
- Do not use outdoors.
- Do not let cord hang over edge of table or counter, or touch hot surfaces.
- Do not place on or near a hot gas or electric burner, or in a heated oven.
- Always attach plug to appliance first, then plug cord into the wall outlet. To disconnect, turn any control to the “off” position, then remove plug from wall outlet.
- Do not use appliance for other than intended use.
- Only use the appliance to heat water. Never heat other liquids in the appliance.

SAVE THESE INSTRUCTIONS

- The container is designed for use with this appliance. It must never be used on a range top.
- Do not set a hot container on a wet or cold surface.
- Do not use a cracked container or a container having a loose or weakened handle.
- Do not clean container with cleansers, steel wool pads, or other abrasive material.
- Your appliance should only be used with its lid locked, with the base and the anti-scale filter supplied.
- Never touch the filter or the lid when the water is boiling.
- Never open the lid when the water is boiling.
- Scalding may occur if the lid is removed during the brewing cycles.



This machine is intended for household use only. Any servicing other than cleaning and user maintenance should be performed by the nearest authorized Krups Service Center. Visit our website at www.krupsusa.com in the USA or www.krups.ca in Canada or contact your respective country's Consumer Service department for the service center nearest to you, or contact your respective country's Consumer Service department. To reduce the risk of fire or electric shock, do not attempt to disassemble the machine. Repair should be done by an authorized Krups Service Center only.

SHORT CORD INSTRUCTIONS

- A.** A short power cord or a detachable power cord is provided to reduce the risks of becoming entangled in or tripping over a longer cord accidentally.
- B.** Longer detachable power cords or extension cords are available and may be used if care is exercised in their use.
- C.** If a long detachable power cord or an extension cord is used:
 - 1)** the marked electrical rating of the detachable power cord or extension cord should be at least as great as the electrical rating of the appliance.
 - 2)** If the appliance is of the grounded type, the extension cord should be a grounding type 3-wire cord.
 - 3)** the longer cord should be arranged so that it will not drape over the counter where it can be pulled on by children or tripped over accidentally. The appliance may have a polarized plug (one blade is wider than the other). To reduce the risk of electric shock, this plug is intended to fit into a polarized outlet only one way. If the plug does not fit fully into the outlet, reverse the plug. If it still does not fit, contact a qualified electrician. Do not attempt to modify the plug in anyway.

ADDITIONAL SAFETY INSTRUCTIONS

- Only plug the appliance into a grounded power outlet. Check that the voltage on the rating plate of the appliance corresponds to that of your electrical installation.
- Keep the appliance and its power cord away from any source of heat, from any wet or slippery surface and away from sharp angles.
- Never use the appliance in a bathroom or close to a water source.
- Never use the appliance when your hands or feet are wet.
- Place the appliance and its power cord well to the back of the work surface.
- Always unplug the power cord immediately if you observe any anomaly during operation.
- Never pull on the power cord to remove it from the wall outlet.
- Always remain vigilant when the appliance is on, and in particular be careful of the steam coming out of the spout which is very hot.
- Also be careful as the body of the stainless steel appliance becomes very hot during operation. Only touch the handle of the appliance.
- Never leave your hand or the power cord on the hot parts of the appliance.
- Never leave the appliance connected to its base during filling, pouring, cleaning or moving.
- Always use the filter during heating cycles.
- Never move the appliance when it is in operation.
- Protect the appliance from dampness and freezing.
- The warranty covers manufacturing defects and residential use only. Any breakage or damage resulting from a failure to comply with these instructions for use is not covered by the warranty.
- Any supply connection error will void the warranty.
- The warranty does not cover appliances that fail to operate or operate badly due to a failure to perform descaling operations.
- Never use scouring pads for cleaning purposes.
- To remove the anti-scale filter, remove the appliance from its base and allow it to cool down.
- Never use any de-scaling method other than the one recommended.

- All appliances are subject to strict quality control procedures. These include actual usage tests on randomly selected appliances, which would explain any traces of use.
- This appliance is not designed to be used by children or people without knowledge or experience with the product, unless they are supervised or given prior instruction concerning use of the appliance by a person responsible for their safety.
- Keep the appliance out of reach of children.
- Children should be supervised to ensure that they do not play with the appliance.
- Never heat the appliance when it is empty.
- Never fill the appliance past the maximum water level mark, nor below the minimum water level mark. If the appliance is too full, some water may spray out.
- Your appliance is designed for residential use only.



Krups reserves the right to modify the characteristics or components at any time in the interests of the consumer.

DESCRIPTION

- | | |
|--|---|
| <ul style="list-style-type: none"> 1 Self-locking removable lid 2 Spout 3 Handle 4 Glass kettle 5 Water level 6 Brewing basket | <ul style="list-style-type: none"> 7 Start button 8 Manual stop button 9 On indicator light 10 Bottom heating element 11 Electrical base |
|--|---|

BEFORE FIRST USE

- Remove all packaging, labels or accessories on the inside and outside of the product.
- Set the length of the power cord by unwinding it from under the base. Wedge the cord into the slot on the base.
- Operate your appliance as follows:
 - Fill the glass kettle with water up to the maximum level line.
 - Start by pressing the start button **(7)** and wait for the appliance to automatically stop after the cycle is done.
 - Empty the water from the kettle.
 - Rinse the kettle.
- **Handle the kettle with care as it can be hot.**
- **To avoid thermal shocks: do not splash or fill the kettle with cold water when it is still hot.**

INSTRUCTIONS FOR USE

- Remove the lid and the brewing basket **(Fig 1)**, by pushing the buttons on the side of the lid inward.
- Fill the kettle with the desired quantity of water
- **Never fill the kettle above the maximum water level, nor below the minimum level.**

- Detach the brewing basket (6) from the lid (1) by pushing the basket up slightly and pushing it to the left.
- Place loose tea or tea bags in the brewing basket (6). Remove the paper label from the tea bags before placing them into the brewing basket.
As a basic guideline use 1 liter of water for 1 bag/1 spoonful of tea for a lighter tea, 2 bags/2 spoonfuls of tea for a fairly stronger tea, 3 bags/3 spoonfuls of tea for a strong tea.
- Replace the lid by placing it on the brewing basket and inserting the knobs on the top of the basket in the slots of the lid, once in place turn the basket to the right and pull down to lock it into place.
- Press the buttons on the lid and position the rod attached to the lid into the hole at the bottom of the pot, taking care to ensure that the washer at the bottom of the rod is correctly centered in the hole.
- **IMPORTANT: Never attempt to position the brewing basket first and then the lid on the teapot as you are likely to damage the plastic parts. Carefully follow the instructions.**
- Release the buttons on the lid to lock it automatically onto the pot (Fig 2).
- Start the kettle by pressing the start button (7).
- The water will be drawn into the bottom of the kettle and heated before going up into the pump and saturating the tea leaves and then running out through the brewing basket (Fig 3).
- After 5 to 12 minutes, according to the quantity of water, your tea will be brewed and the light will go off.
- **Note: the brew can be stopped manually to obtain a cooler and/or less strongly brewed drink. To do so, press the stop button (8).**

CLEANING AND MAINTENANCE

- The combination of limestone and tannin (brown deposit) from your tea in your kettle can lead to impaired performance (tea not infused properly or not hot enough). Furthermore, the taste of the tea can flavor the appliance and is likely to impair the taste of the various varieties you may brew later
To avoid this happening, the whole kettle needs to be cleaned **after each use**.

To clean your kettle:

- Unplug it.
- Let it cool down.
- Rinse the inside of the glass pot with a wet sponge and wipe the plastic parts with a wet cloth.
- Put the brewing basket and lid under hot water using your usual dishwashing liquid.
- Always check that the electrical connections remain dry.
- **DO NOT USE scouring pads or any abrasive liquid, especially on the bottom heating assembly, as this could damage your kettle.**

DESCALING

- Descale your kettle regularly, preferably every 20 to 40 uses, and more often if your water contains a lot of limestone or minerals.

To descale your kettle:

- Use commercially available white vinegar:
 - Fill the kettle with 1/2 liter of vinegar,
 - Let this stand for 1 hour cold,
 - Empty your kettle and rinse it 5 or 6 times. Repeat if necessary.
- Never use another method for descaling than what is recommended in this instruction manual.

IF A PROBLEM OCCURS

- If the kettle fails to work, make certain:
 - that it has been correctly plugged in
 - that it does not contain limescale
 - that the disc at the bottom of the brewing basket's rod is not blocked with debris.
 - that it was correctly filled with water; if not, refill with water and then press the start button again.
 - However, if your kettle still fails to operate, call our Customer Service Line:
800-526-5377 - United States
or consult our web site: www.krupusa.com

DESIGN FEATURES

- Power and voltage are shown on the appliance.
- Min. capacity: 0.3 liters.
- Max. capacity: 1 liter.

ENVIRONMENTAL PROTECTION



Let's all help protect the environment!

- ① Your appliance contains many recoverable or recyclable materials.
- ➡ Take it to a local, civic waste collection point.

MANUFACTURER'S WARRANTY

: www.krups.com

With a strong commitment to the environment, most of Krups products are repairable during and after the warranty period. Before returning any defective products to the point of purchase, please call Krups consumer service directly at the phone number below for repair options.

Your help to sustain the environment is appreciated!

The Warranty

This product is guaranteed by Krups for a period of **2 years** against any manufacturing defect in materials or workmanship, starting from the initial date of purchase.

The manufacturer's warranty by Krups is an extra benefit which does not affect consumer's Statutory Rights.

The Krups warranty covers all costs related to restoring the proven defective product so that it conforms to its original specifications, through the repair or replacement of any defective part and the necessary labor. At Krups's choice, a replacement product may be provided instead of repairing a defective product. Krups's sole obligation and your exclusive resolution under this warranty are limited to such repair or replacement.

Conditions & Exclusions

The Krups warranty only applies within USA, Canada & Mexico, and is valid only on presentation of a proof of purchase. The product can be taken directly in person to an authorized service centre or must be adequately packaged and returned, by recorded delivery (or equivalent method of postage), to a Krups authorized service centre. Full address details for each country's authorized service centre are listed on the Krups website (www.krups.com) or by calling the appropriate telephone number listed below to request the appropriate postal address.

Krups shall not be obliged to repair or replace any product which is not accompanied by a valid proof of purchase.

This warranty will not cover any damage which could occur as a result of misuse, negligence, failure to follow Krups instructions, use on current or voltage other than as stamped on the product, or a modification or unauthorized repair of the product. It also does not cover normal tear and wear, maintenance or replacement of consumable parts, and the following:

- using the wrong type of water
- scaling (any de-scaling must be carried out according to the instructions for use);
- ingress of water, dust or insects into the product;
- mechanical damages, overloading
- damages or bad results due to wrong voltage or frequency
- accidents including fire, flood, lightning, etc
- professional or commercial use
- damage to any glass or porcelain ware in the product

This warranty does not apply to any product that has been tampered with, or to damages incurred through improper use and care, faulty packaging by the owner or mishandling by any carrier.

The Krups manufacturer's warranty applies only for products purchased and used in USA, Canada & Mexico. Where a product purchased in one country and then used in another one:

- a) The Krups guarantee duration is the one in the country of usage of the product, even if the product was purchased in another listed country with different guarantee duration.
- b) The Krups guarantee does not apply in case of non conformity of the purchased product with the local standards, such as voltage, frequency, power plugs, or other local technical specifications
- c) The repair process for products purchased outside the country of use may require a longer time if the product is not locally sold by Krups
- d) In cases where the product is not repairable in the new country, the Krups guarantee is limited to a replacement by a similar product or an alternative product at similar cost, where possible.

Consumer Statutory Rights

This Krups manufacturer's warranty does not affect the statutory rights a consumer may have or those rights that cannot be excluded or limited, nor rights against the retailer from which the consumer purchased the product. This warranty gives a consumer specific legal rights, and the consumer may also have other legal rights which vary from State to State or Country to Country or Province to Province. The consumer may assert any such rights at his sole discretion.

| | | | | | |
|---------------|--|---------------|---|---------------|---|
| CANADA | GROUPE SEB CANADA 345 Passmore Avenue Toronto, ON M1V 3N8 | MEXICO | Groupe SEB MEXICO S.A. de C.V. Goldsmith 38 Desp. 401 Col. Polanco Delegacion Miguel Hidalgo 11 560 Mexico D.F. MEXICO | U.S.A. | GROUPE SEB USA 2121 Eden Road Millville, NJ 08332 |
| | 1-800-418-3325 | | 01800 1128325 | | 800-526-5377 |

: www.krups.com

TABLE DES MATIÈRES

| | |
|------------------------------------|-------|
| SAUVEGARDES IMPORTANTS..... | p. 10 |
| DESCRIPTION..... | p. 12 |
| AVANT LA PREMIÈRE UTILISATION..... | p. 13 |
| MODE D'EMPLOI..... | p. 13 |
| NETTOYAGE ET ENTRETIEN..... | p. 14 |
| DÉTARTRAGE..... | p. 14 |
| EN CAS DE PROBLÈME..... | p. 14 |
| CARACTÉRISTIQUES TECHNIQUES..... | p. 15 |
| PROTECTION DE L'ENVIRONNEMENT..... | p. 15 |
| GARANTIE DU FABRICANT..... | p. 15 |

SAUVEGARDES IMPORTANTS

Lorsque vous utilisez un appareil électrique, des consignes de sécurité élémentaires doivent toujours être observées pour réduire les risques d'incendie, de choc électrique et de blessures, y compris les suivantes :

- Lire toutes les instructions.
- Ne pas toucher aux surfaces chaudes. Utiliser les poignées ou les boutons.
- Pour se protéger des incendies, des chocs électriques et des blessures, ne pas immerger la machine dans l'eau ni dans tout autre liquide.
- Il convient de surveiller les enfants étroitement lorsque l'appareil est utilisé par ou à proximité des enfants.
- Débrancher l'appareil de la prise murale lorsqu'il n'est pas utilisé ou pour le nettoyer. Laisser l'appareil refroidir avant d'ajouter ou d'enlever des pièces.
- Ne pas utiliser un appareil électrique avec un cordon d'alimentation ou une prise endommagé, quand l'appareil fonctionne mal, ou s'il a été endommagé de quelque manière que ce soit. Retourner tout appareil défectueux au centre de service agréé le plus près afin qu'il soit examiné, ajusté ou réparé.
- L'utilisation d'accessoires non recommandés ni vendus par le fabricant peut causer des incendies, des chocs électriques ou des blessures.
- Ne pas utiliser à l'extérieur.
- Le cordon ne doit pas pendre de la table ou du comptoir, ni entrer en contact avec des surfaces chaudes.
- Ne pas placer sur ou près d'un brûleur chaud au gaz ou électrique, ni dans un four chaud.
- Toujours premièrement brancher le cordon à l'appareil, et ensuite brancher le cordon dans la prise de courant murale. Afin de débrancher, tourner toute commande à la position "arrêt", et enlever la fiche de la prise de courant murale.
- Ne pas utiliser l'appareil pour une autre fonction que celle pour laquelle il a été conçu.
- Utiliser seulement cet appareil pour chauffer l'eau. Ne pas chauffer d'autres liquides dans l'appareil.

GARDER CES CONSIGNES POUR RÉFÉRENCE ULTÉRIEURE

- Le récipient est conçu pour un emploi avec cet appareil. Il ne doit jamais être utilisé sur un plan de cuisson.
- Ne pas placer le récipient chaud sur une surface mouillée ou froide.
- Ne pas utiliser un récipient fêlé ou qui présente une faiblesse au niveau de la poignée.
- Ne pas nettoyer le récipient avec des nettoyeurs, des éponges métalliques ni avec tout autre produit abrasif.
- N'utiliser votre appareil que lorsque son couvercle est enclenché et que la base et le filtre anticalcaire sont installés.
- Ne jamais toucher le filtre ou le couvercle quand l'eau est en train de bouillir.
- Ne jamais ouvrir le couvercle quand l'eau est en train de bouillir.
- Risque de brûlures si le couvercle est enlevé pendant les cycles d'infusion.



Cet appareil est conçu pour un usage domestique seulement. Tout entretien et toutes réparations autre que le nettoyage devraient être réalisés par l'installation de réparation agréée par Krups la plus près. Consulter notre site web à www.krupsusa.com aux É.-U. ou www.krups.ca au Canada, contacter le département de service à la clientèle de votre pays respectif pour savoir là où se trouve l'installation de réparation la plus près de vous, ou contacter le service à la clientèle de votre pays respectif. Afin de réduire le risque d'incendie ou de décharge électrique, ne pas tenter de démonter l'appareil. Toute réparation devrait seulement être réalisée par un centre de réparation agréé par Krups.

CONSIGNES POUR L'UTILISATION DU CORDON COURT

- A. Un cordon électrique court ou détachable est fourni afin de réduire les risques d'empêchement dans le cordon et de trébuchement accidentel sur un plus long cordon.
- B. Des cordons électriques amovibles plus longs ou des rallonges sont disponibles et peuvent être utilisés si l'on fait preuve de prudence et de diligence lors de leur emploi.
- C. Si un plus long cordon électrique amovible ou une rallonge est utilisé :
 - 1) la capacité nominale du cordon électrique amovible ou de la rallonge devrait être au moins aussi élevée que celle de l'appareil.
 - 2) Si l'appareil est mis à la terre, la rallonge doit être un cordon trifilaire muni d'une fiche de terre.
 - 3) Le plus long des cordons doit être disposé afin qu'elle ne dépasse pas du côté du comptoir, là où il pourrait être tiré par les enfants ou pourrait représenter un risque de trébuchement accidentel. Il se peut que l'appareil ait une fiche polarisée (une des broches est plus large que l'autre). Afin de réduire le risque de décharge électrique, cette fiche est conçue pour rentrer dans une prise de courant polarisée d'une seule façon. Si la fiche n'entre pas entièrement dans la prise de courant, inverser la fiche. Si la fiche ne rentre toujours pas, contactez un électricien agréé. Ne pas tenter de modifier la prise de courant de quelque manière que ce soit.

CONSIGNES DE SÉCURITÉ SUPPLÉMENTAIRES

- Ne brancher l'appareil que dans une prise mise à la terre. Vérifiez que la tension sur la plaque signalétique de l'appareil correspond à celle de votre installation électrique.
- Garder l'appareil et son cordon électrique loin de toute source de chaleur, de toute surface mouillée ou glissante et de tout angle tranchant.
- Ne jamais utiliser l'appareil dans une salle de bain ou près d'une source d'eau.
- Ne jamais utiliser l'appareil lorsque vos mains ou pieds sont mouillés.
- Placer l'appareil et son cordon électrique bien vers l'arrière de la surface de travail.
- Toujours débrancher le cordon électrique immédiatement si vous observez une anomalie quelconque lors de son fonctionnement.
- Ne jamais tirer sur le cordon électrique pour l'enlever de la prise de courant murale.
- Toujours rester vigilant quand l'appareil est allumé, et en particulier, faire attention à la vapeur qui sort du bec lorsqu'il est très chaud.
- Faire également attention au corps de l'appareil en acier inoxydable, qui devient très chaud lors de son fonctionnement. Ne toucher que la poignée de l'appareil.
- Ne jamais laisser votre main ou le cordon électrique sur les parties chaudes de l'appareil.

- Ne jamais laisser l'appareil connecté à sa base lors du remplissage, versage, nettoyage ou déplacement.
- Toujours utiliser le filtre pendant les cycles de chauffage.
- Ne jamais déplacer l'appareil lorsqu'il est en marche.
- Protéger l'appareil contre l'humidité et le gel.
- La garantie couvre les défauts de fabrication et l'usage résidentiel uniquement. Tout bris ou dommage résultant du non-respect de ces consignes d'emploi ne sont pas couverts par la garantie.
- Tout erreur de branchement annulera la garantie.
- La garantie ne couvre pas les appareils qui ne fonctionnent pas ou qui fonctionnent mal en raison d'un manquement à l'obligation d'effectuer les opérations de détartrage.
- Ne jamais employer les tampons à récurer pour des fins de nettoyage.
- Pour enlever le filtre anticalcaire, enlever l'appareil de sa base et laisser le refroidir.
- Ne jamais employer une méthode de détartrage autre que celle recommandée.
- Tout appareil est soumis à des procédures de contrôle qualité très stricts. Celles-ci comprennent des tests d'utilisation réelle sur des appareils sélectionnés au hasard, ce qui explique tout trace d'usage.
- Cet appareil n'est pas conçu pour l'emploi par des enfants et des personnes n'ayant aucune connaissance ou expérience avec le produit, à moins qu'ils ne soient surveillés ou ne reçoivent des instructions préalables relatives à l'emploi de l'appareil, données par une personne responsable de leur sécurité.
- Garder l'appareil hors de la portée des enfants.
- Les enfants doivent être surveillés afin de s'assurer qu'ils ne jouent pas avec l'appareil.
- Ne jamais chauffer l'appareil quand il est vide.
- Ne jamais remplir l'appareil par dessus la marque du niveau maximal d'eau, ni par dessous la marque du niveau minimal d'eau. Si l'appareil est trop plein, de l'eau pourrait jaillir du bec.
- Votre appareil est conçu pour usage domestique seulement.



Krups se réserve le droit de modifier les caractéristiques et les composantes à tout moment dans l'intérêt du consommateur.

DESCRIPTION

- | | | | |
|---|---------------------------------------|----|-----------------------------------|
| 1 | Couvercle amovible auto-verrouillable | 7 | Bouton de mise en marche |
| 2 | Bec verseur | 8 | Bouton d'arrêt manuel |
| 3 | Poignée | 9 | Témoin lumineux de fonctionnement |
| 4 | Carafe en verre | 10 | Élément chauffant |
| 5 | Niveau d'eau | 11 | Socle d'alimentation |
| 6 | Panier infuseur | | |

AVANT LA PREMIÈRE UTILISATION

- Enlevez tous les emballages, autocollants et accessoires divers à l'intérieur comme à l'extérieur du produit.
- Réglez la longueur du cordon en l'enroulant sous le socle. Coincez le cordon dans l'encoche.
- Faites fonctionner votre appareil de la manière suivante :
 - remplissez d'eau jusqu'au niveau maximal;
 - mettez en marche en appuyant sur le bouton (7) et attendez l'arrêt automatique de l'appareil;
 - rincez.
- **Manipulez la théière avec précaution car elle peut être chaude.**
- **Évitez les chocs thermiques : n'éclaboussez pas et ne remplissez pas la carafe d'eau froide quand l'appareil est encore chaud.**

MODE D'EMPLOI

- Retirez l'ensemble composé du couvercle et du panier infuseur (Fig 1), en maintenant enfoncés les boutons du couvercle (1).
- Remplissez la théière de la quantité d'eau désirée.
- **Ne remplissez jamais la théière au-dessus du niveau d'eau maximal, ni en dessous du niveau minimal.**
- Détachez le panier infuseur (6) du couvercle (1) en appliquant une pression sur le couvercle puis en le tournant légèrement vers la gauche.
- Disposez le thé ou la tisane dans l'infuseur (6). Pour des sachets, retirez l'étiquette en carton.

Le dosage se fait en fonction de votre goût et de la qualité du thé. À titre indicatif, nous recommandons, pour 1 litre : 1 sachet / 1 cuillerée à thé pour une boisson légère, 2 sachets / 2 cuillerées pour une boisson moyennement forte, 3 sachets / 3 cuillerées à thé pour une boisson forte.
- Remettez le couvercle en le posant sur le panier infuseur et en insérant les coches du panier dans les encoches du couvercle. Une fois le panier en place, tournez-le vers la droite et appuyez pour le verrouiller.
- Pressez les boutons du couvercle et positionnez l'ensemble dans la carafe en veillant à ce que la rondelle en bas de la tige soit bien centrée dans le trou (Fig 2).
- **IMPORTANT : N'essayez jamais de positionner d'abord le panier et ensuite le couvercle sur la théière car vous risquez d'endommager les pièces en plastique. Suivez soigneusement les instructions.**
- Lâchez les boutons du couvercle : celui-ci se verrouille automatiquement sur la carafe (Fig 2).
- Mettez en marche la théière à l'aide du bouton de mise en marche (7).
- L'eau est d'abord chauffée au fond de la théière puis remonte dans la pompe pour saturer les feuilles avant de s'écouler à travers l'infuseur (Fig 3).
- Au bout de 5 à 12 minutes, suivant la quantité d'eau, votre infusion est prête et le voyant lumineux s'éteint.
- **Note : L'infusion peut être arrêtée manuellement pour obtenir une boisson moins chaude ou moins infusée ; pour cela, appuyez sur le bouton « 0 » (8).**

NETTOYAGE ET ENTRETIEN

- La combinaison du tartre (calcaire) et du tanin du thé (dépôt brun) dans votre théière peut conduire à une baisse de rendement (thé moins infusé ou moins chaud). De plus, le goût du thé a tendance à imprégner l'appareil et risque d'altérer le goût de variétés différentes que vous pourriez utiliser par la suite. Afin d'éviter cela, il faut prendre soin de nettoyer toute la théière **après chaque utilisation**.

Pour nettoyer votre théière :

- Débranchez-la.
- Laissez-la refroidir.
- Rincez l'intérieur de la carafe en verre à l'aide d'une éponge humide et essuyez les pièces en plastique avec un linge humide.
- Passez l'infuseur et le couvercle sous l'eau chaude en utilisant votre savon à vaisselle liquide habituel.
- Assurez-vous toujours que les connexions électriques restent sèches.
- **N'UTILISEZ PAS de tampons abrasifs ou tout autre liquide abrasif, notamment sur l'élément chauffant, car cela pourrait endommager votre théière.**

DÉTARTRAGE

- Détartrez régulièrement votre théière, de préférence toutes les 20 à 40 utilisations, plus souvent si votre eau est très calcaire.

Pour détartrer votre théière :

- Utilisez du vinaigre blanc disponible en magasin :
 - Remplissez la théière avec 1/2 l de vinaigre,
 - Laissez agir 1 heure à froid,
 - Videz votre théière et rincez-la 5 ou 6 fois. Recommencez si nécessaire.
- N'utilisez jamais une autre méthode de détartrage que celle recommandée dans ce manuel d'instruction.

EN CAS DE PROBLÈME

- En cas de non fonctionnement, assurez-vous que :
 - votre théière a bien été branchée;
 - votre théière n'est pas entartrée;
 - les rondelles en bas de la tige de l'infuseur ne sont pas bloquées.
 - votre carafe a été remplie adéquatement; sinon, remplissez-la et appuyez de nouveau sur le bouton de mise en marche **(7)**.
 - Si toutefois votre théière ne fonctionnait toujours pas, communiquez avec le centre de service à la clientèle KRUPS.

CARACTÉRISTIQUES TECHNIQUES

- Puissance et voltage sont indiqués sur l'appareil.
- Capacité minimale : 0,3 l
- Capacité maximale : 1 l

PROTECTION DE L'ENVIRONNEMENT



Participons à la protection de l'environnement!

- ① Votre appareil contient de nombreux matériaux valorisables ou recyclables.
- ➡ Confiez celui-ci dans un point de collecte ou à défaut dans un centre service agréé pour que son traitement soit effectué.

GARANTIE DU FABRICANT



www.krups.com

Dans le cadre de notre ferme engagement envers l'environnement, la plupart des produits Krups sont réparables durant la période de garantie et par la suite. Avant de retourner des produits défectueux à l'endroit où vous l'avez acheté, veuillez communiquer directement avec le service à la clientèle de Krups au numéro de téléphone mentionné ci-dessous, pour connaître les options de réparation. Votre aide pour soutenir l'environnement est appréciée!

La garantie

Ce produit est garanti par Krups pendant **2 ans** contre tout défaut de fabrication ou de main-d'œuvre et ce, à partir de la date initiale de l'achat.

Cette garantie du fabricant Krups vient en complément des droits des consommateurs. La garantie du fabricant couvre tous les coûts de remise en état d'un produit reconnu défectueux pour qu'il se conforme à ses spécifications d'origine, par la réparation ou le remplacement de pièces défectueuses et la main-d'œuvre nécessaire. Au choix de Krups, un produit de remplacement peut être proposé à la place de la réparation du produit défectueux. Les obligations de Krups dans le cadre de cette garantie se limitent exclusivement à cette réparation ou ce remplacement.

Conditions et exclusions

La garantie de Krups ne s'applique qu'aux États-Unis, au Canada et au Mexique et n'est valable que sur présentation d'une preuve d'achat. Le produit peut être déposé directement en personne, à un centre de service autorisé ou peut être adéquatement emballé et retourné par courrier recommandé (ou d'autres méthodes d'expédition similaires), à un centre de service autorisé. La liste complète des centres de service autorisés de chaque pays, ainsi que leurs coordonnées complètes, est disponible sur le site de Krups (www.krups.com) ou en appelant au numéro de téléphone approprié, tel que précisé sur la liste ci-dessous, pour obtenir l'adresse postale appropriée.

Krups ne sera pas obligée de réparer ou d'échanger un produit qui ne serait pas accompagné d'une preuve d'achat valide.

Cette garantie ne couvre pas les dommages encourus à la suite d'une mauvaise utilisation, d'une négligence, du non-respect des instructions d'utilisation et d'entretien, de l'utilisation avec une alimentation électrique non conforme à celle spécifiée sur la plaque signalétique ou d'une modification ou d'une réparation non autorisée du produit. Elle n'inclut également pas l'usure normale du produit, ni l'entretien ou le remplacement de pièces de pièces d'usure, ni les cas suivants :

- utilisation d'une eau ou d'un consommable non adaptés
- entartrage (tout détartrage doit être réalisé conformément aux instructions précisées dans le mode d'emploi)
- infiltration d'eau, de poussière, d'insectes, dans le produit
- dommages mécaniques ou surcharge
- dommages ou mauvais résultats dus à un mauvais voltage ou une mauvaise fréquence
- tous accidents liés à un feu, une inondation, la foudre, etc.
- usage professionnel ou commercial
- verre ou céramique endommagé

Cette garantie ne s'applique pas aux produits trafiqués ou aux dommages encourus à la suite d'une mauvaise utilisation ou d'un mauvais entretien, aux problèmes au niveau de l'emballage effectué par son propriétaire ou d'une manutention inadéquate de la part du transporteur.

La garantie du fabricant Krups ne s'applique qu'aux produits achetés et utilisés aux États-Unis, au Canada et au Mexique. En cas d'utilisation dans un autre pays que celui de l'achat :

- a) La durée de la garantie de Krups est celle du pays d'utilisation du produit, y compris dans le cas où le produit aurait été acquis dans l'un des pays listés, avec une durée de garantie différente.
- b) La garantie de Krups ne s'applique pas en cas de non-conformité du produit aux normes locales, tels que le voltage, la fréquence électrique, le type de prise électrique ou toute autre spécification locale.
- c) Le processus de réparation du produit acheté à l'extérieur du pays d'utilisation, pourrait exiger une période de réparation supérieure aux conditions locales, si le produit n'est pas vendu par Krups dans le pays d'emploi
- d) Au cas où le produit ne serait pas réparable dans le pays d'emploi, la garantie de Krups est limitée au remplacement par un produit équivalent ou un produit alternatif de même valeur si c'est possible.

Droits légaux des consommateurs

Cette garantie de Krups n'affecte ni les droits légaux dont bénéficie tout consommateur, qui ne sauraient être exclus ou limités, ni les droits légaux envers le commerçant où le consommateur a acheté le produit. Cette garantie donne au consommateur des droits spécifiques et le consommateur peut par ailleurs bénéficier des droits particuliers en fonction du pays, de l'État ou de la province. Le consommateur peut faire usage de ces droits à sa discrétion exclusive.

Informations supplémentaires

Les accessoires, pièces d'usure et autres pièces remplaçables directement par l'utilisateur, peuvent être achetées, si elles sont disponibles localement, tel que décrit sur le site internet de Krups / www.krups.com.

| | | | | | |
|---------------|--|---------------|---|---------------|---|
| CANADA | GROUPE SEB CANADA 345 Passmore Avenue Toronto, ON M1V 3N8 | MEXICO | Groupe SEB MEXICO S.A. de C.V. Goldsmith 38 Desp. 401 Col. Polanco Delegacion Miguel Hidalgo 11 560 Mexico D.F. MEXICO | U.S.A. | GROUPE SEB USA 2121 Eden Road Millville, NJ 08332 |
| | 1-800-418-3325 | | 01800 1128325 | | 800-526-5377 |

: www.krups.com

ÍNDICE DE CONTENIDO

| | |
|---------------------------------------|-------|
| PAUTAS DE SEGURIDAD IMPORTANTES | p. 19 |
| DESCRIPCIÓN | p. 22 |
| ANTES DEL PRIMER USO | p. 22 |
| INSTRUCCIONES DE USO | p. 22 |
| LIMPIEZA Y MANTENIMIENTO..... | p. 23 |
| CÓMO QUITAR EL SARRO | p. 23 |
| EN CASO DE PROBLEMAS | p. 24 |
| CARACTERÍSTICAS DEL DISEÑO | p. 24 |
| PROTECCIÓN DEL MEDIO AMBIENTE | p. 24 |
| GARANTÍA DEL FABRICANTE | p. 24 |

PAUTAS DE SEGURIDAD IMPORTANTES

Cuando se utilicen aparatos eléctricos, deberán observarse siempre ciertas pautas de seguridad básicas a fin de evitar posibles riesgos de incendio, electrocución y lesiones físicas. Además, deberán tenerse en cuenta las advertencias siguientes:

- Lea todas las instrucciones que se proporcionan.
- No toque las superficies calientes del aparato. Utilice las asas o empuñaduras previstas a tal efecto.
- Para evitar posibles riesgos de incendio, electrocución y lesiones físicas, no sumerja el cable de alimentación, su enchufe o el aparato en agua ni en ningún otro líquido.
- Deberán extremarse la vigilancia cuando el aparato sea utilizado por o cerca de niños.
- Desenchufe el aparato de la toma de corriente cuando no lo esté utilizando, así como antes de limpiarlo. Espere a que el aparato se haya enfriado antes de instalar o retirar cualquiera de sus elementos o de proceder a su limpieza.
- No utilice ningún aparato cuyo enchufe o cable de alimentación esté dañado, ni si el aparato no funciona como es debido o está dañado en modo alguno. Lleve el aparato al servicio técnico autorizado más cercano para que lo examinen, reparen o ajusten según sea necesario.
- La utilización de accesorios o elementos no recomendados por el fabricante del aparato podría suponer un peligro de incendio, electrocución o provocar lesiones físicas.
- No utilice el aparato en exteriores.
- No permita que el cable de alimentación cuelgue del borde de una mesa o encimera, ni que haga contacto con superficies calientes.
- No lo coloque sobre, o cerca de una hornilla de gas o eléctrica ni en un horno aún caliente.
- Conecte siempre primero el cable de alimentación al aparato y después a la toma de corriente mural. Para desenchufar el aparato, coloque los mandos correspondientes en su posición de apagado (Off) y, a continuación, retire el enchufe de la toma de corriente mural.
- No utilice el aparato para propósitos distintos al previsto.
- Utilice únicamente el aparato para calentar agua. Nunca utilice el aparato para calentar otros líquidos.

CONSERVE A MANO ESTE MANUAL DE INSTRUCCIONES

- La jarra ha sido diseñada para ser utilizada únicamente con este aparato. Nunca deberá utilizarse directamente sobre una hornilla.
- No deposite la jarra caliente sobre una superficie húmeda o fría.
- No utilice la jarra si presenta grietas, desconchaduras o bien su asa está suelta o dañada en modo alguno.
- No limpie la jarra ni el depósito utilizando limpiadores químicos, estropajos metálicos u otros materiales abrasivos.
- Su aparato deberá utilizarse siempre con su tapa cerrada, así como con la base y el filtro anti cal suministrados.
- Nunca toque el filtro o la tapa mientras dure el proceso de ebullición.
- Nunca abra la tapa mientras dure el proceso de ebullición.

- Podrán producirse quemaduras si se retira la tapa durante el proceso de ebullición del agua.



Este aparato ha sido diseñado únicamente para uso doméstico. Cualquier reparación más allá de las tareas de limpieza y mantenimiento a efectuar por el usuario deberá confiarse a su servicio de asistencia técnica autorizado Krups más próximo. Visite nuestra página web www.krupsusa.com de los EE. UU. o www.krups.ca de Canadá, o bien póngase en contacto con el departamento de servicio al consumidor de su país o con su servicio de asistencia técnica más cercano. Para evitar en lo posible cualquier riesgo de incendio o electrocución, no intente desarmar el aparato. Cualquier reparación que sea necesaria deberá confiarse únicamente a un servicio de asistencia técnica autorizado Krups.

INSTRUCCIONES REFERENTES A LA LONGITUD DEL CABLE DE ALIMENTACIÓN SUMINISTRADO CON EL APARATO

- A. El aparato se suministra con un cable de alimentación extraíble o de escasa longitud para evitar que pueda enredarse o sea posible tropezarse con él de manera fortuita; como podría ocurrir con cables más largos.
- B. Hay disponibles cables de alimentación extraíbles de mayor longitud o alargaderas de corriente que podrán utilizarse con la debida precaución.
- C. De utilizarse un cable de alimentación extraíble de mayor longitud o una alargadera, tenga en cuenta lo siguiente:
 - 1) El amperaje de la alargadera o del cable de alimentación extraíble deberá ser como mínimo equivalente al amperaje del aparato.
 - 2) Si el aparato requiere conexión a tierra, el cable de la alargadera ha de ser de dos conductores y tierra (3 conductores).
 - 3) Todo cable de gran longitud deberá disponerse de modo que no arrastre encima ni cuelgue de una mesa o encimera, donde niños puedan tirar de él o tropezarse de manera accidental. Este aparato cuenta con un enchufe de polaridad fija (una clavija es más ancha que la otra). Para reducir el riesgo de descarga eléctrica, este enchufe está diseñado para encajar solo de una manera en una toma de corriente con toma a tierra. Si el enchufe no encaja por completo en la toma de corriente, invierta la posición del enchufe. Si aún así sigue sin encajar, póngase en contacto con un técnico electricista. No intente modificar el enchufe en modo alguno.

PRECAUCIONES ADICIONALES RELACIONADAS CON LA SEGURIDAD

- Enchufe únicamente el aparato a una toma de corriente que cuente con conexión a tierra. Compruebe que la tensión indicada en la placa de especificaciones eléctricas del aparato coincide con la de su suministro eléctrico.
- Mantenga el aparato y su cable de alimentación apartados de cualquier fuente de calor, así como de cualquier superficie húmeda o resbaladiza y de cantos afilados.
- Nunca utilice el aparato en cuartos de baño ni a proximidad de agua.
- Nunca utilice el aparato si tiene las manos o los pies húmedos.

- Coloque el aparato y su cable de alimentación lo más atrás posible de la encimera.
- Asegúrese siempre de desenchufar inmediatamente el cable de alimentación si observa alguna anomalía en el funcionamiento del aparato mientras lo utiliza.
- Nunca tire directamente del cable de alimentación para desenchufarlo de la toma de corriente mural.
- Manténgase siempre alerta mientras el aparato esté en funcionamiento y, en particular, tenga cuidado con el vapor que sale por la boca de vertido, ya que estará muy caliente.
- Asimismo, tenga cuidado, ya que la carcasa de acero inoxidable del aparato alcanza temperaturas muy elevadas durante su funcionamiento. Toque únicamente el asa del aparato.
- Nunca coloque su mano ni el cable de alimentación sobre los elementos calientes del aparato.
- Nunca deje el aparato conectado a su base mientras lo llena, vierte su contenido, procede a su limpieza o lo cambia de sitio.
- Utilice siempre el aparato con su filtro instalado.
- Nunca desplace el aparato mientras está funcionando.
- Proteja el aparato de entornos húmedos, así como de heladas.
- La garantía solo cubre aquellos defectos de fabricación y las averías que puedan producirse como consecuencia de una utilización normal en entornos domésticos. Cualquier otra avería o daño que pudiera resultar como consecuencia de no observar estas instrucciones de uso no estará cubierto por la garantía.
- La garantía quedará anulada si se enchufa el aparato a un suministro eléctrico inadecuado.
- La garantía no cubrirá aquellas averías o anomalías que resulten de no haber descalcificado el aparato con la suficiente asiduidad.
- Nunca utilice estropajos para limpiar el aparato.
- Para extraer el filtro antical, retire el aparato de su base y espere a que se haya enfriado lo suficiente.
- Utilice únicamente el método de descalcificación recomendado.
- Todos los aparatos han sido sometidos a controles de calidad exhaustivos. Estos incluyen pruebas reales en aparatos seleccionados de manera aleatoria; de ahí que puedan observarse indicios de utilización en su nuevo aparato.
- Este aparato no ha sido diseñado para ser utilizado por niños o personas que no cuenten con la debida experiencia o no posean los conocimientos necesarios, a menos que esté supervisada o hayan recibido instrucciones referentes a su utilización por parte de una persona responsable de su seguridad.
- Mantenga el aparato fuera del alcance de niños.
- Deberán supervisarse los niños para asegurarse de que no jueguen con el aparato.
- Nunca haga funcionar el aparato estando vacío.
- Nunca llene de agua el aparato por encima de la marca de nivel máximo ni por debajo de la marca de nivel mínimo. De llenarse en exceso el aparato, podría salpicar agua durante el proceso de ebullición.
- Este aparato ha sido diseñado únicamente para uso doméstico.



Krups se reserva el derecho de modificar en cualquier momento las características o los componentes de sus aparatos por el bien y la seguridad del consumidor.

DESCRIPCIÓN

- | | | | |
|---|---------------------------------------|----|-----------------------------|
| 1 | Tapa con bloqueo automático extraíble | 7 | Botón de encendido |
| 2 | Boquilla | 8 | Botón de apagado manual |
| 3 | Asa | 9 | Luz indicadora de encendido |
| 4 | Jarra de vidrio | 10 | Superficie de calentamiento |
| 5 | Nivel de agua | 11 | Base eléctrica |
| 6 | Cesta de preparación | | |

ANTES DEL PRIMER USO

- Retire completamente el embalaje, las etiquetas y los accesorios del interior y exterior del producto.
- Desenrolle el cable de alimentación de la base y elija la longitud deseada. Asegure el cable a la ranura de la base.
- Utilice el aparato de la siguiente manera:
 - Llene la jarra de vidrio con agua hasta el nivel máximo.
 - Haga funcionar el aparato con el botón de encendido **(7)** y espere a que el dispositivo se apague automáticamente luego de que finaliza el ciclo.
 - Vacíe la jarra.
 - Enjuague la jarra.
- **Manipule la jarra con cuidado, ya que el dispositivo puede estar caliente.**
- **Para evitar cambios bruscos de temperatura: no salpique ni llene la jarra con agua fría cuando el dispositivo aún está caliente.**

INSTRUCCIONES DE USO

- Presione los botones del lateral de la tapa **(Fig.1)** para retirar la tapa y la cesta de preparación.
- Llene la jarra con la cantidad de agua deseada.
- **Nunca llene la jarra por encima del nivel máximo de agua ni por debajo del nivel mínimo.**
- Para retirar la cesta de preparación **(6)** de la tapa **(1)**, presione la cesta suavemente hacia arriba y deslícela hacia la izquierda.
- Coloque té a granel o saquitos de té en la cesta de preparación **(6)**. Retire los saquitos de té del envoltorio antes de colocarlos en la cesta de preparación.
Se recomiendan las siguientes proporciones: utilice 1 litro de agua para 1 saquito/1 cucharada de té para un té más suave; 2 saquitos/2 cucharadas de té para un té un poco más fuerte; 3 saquitos/3 cucharadas de té para un té fuerte.
- Para colocar nuevamente la tapa, apóyela sobre la cesta de preparación y ajuste las asas superiores de la cesta en las ranuras de la tapa, luego gire la cesta hacia la derecha y tire hacia abajo para asegurarla en la posición correcta.
- Presione los botones de la tapa y coloque la varilla anexa de la tapa en el orificio inferior de la tetera; asegúrese de que la rondana que se encuentra en el extremo de la varilla se encuentre en el centro del orificio.

- **IMPORTANTE: Nunca coloque la cesta de preparación primero y luego la tapa en la tetera porque puede dañar las piezas plásticas. Siga cuidadosamente las instrucciones.**
- Libere los botones de la tapa para asegurarla automáticamente a la tetera (Fig. 2).
- Para hacer funcionar el aparato, presione el botón de encendido (7).
- El agua irá hacia el fondo de la jarra y se calentará antes de subir hacia la bomba, mojar las hojas de té y luego, escurrir desde la cesta de preparación (Fig 3).
- Luego de 5 a 12 minutos, según la cantidad de agua, el té estará listo para beber y se apagará la luz.
- **Nota puede detener la preparación manualmente para lograr una bebida más fría o más suave. Solo debe presionar el botón de apagado (8).**

LIMPIEZA Y MANTENIMIENTO

- La combinación de sales y sarro (depósito de color marrón) que se forma en la jarra puede provocar mal funcionamiento (el té no se prepara correctamente o no se calienta lo suficiente).
Además, es posible que el sabor del té cambie el gusto en el dispositivo y no permita degustar correctamente las demás variedades que prepare después.
Para evitar este problema, limpie completamente la jarra **después de utilizar el dispositivo**.

Para limpiar la jarra:

- Desenchufe el dispositivo.
- Deje enfriar el aparato.
- Enjuague el interior de la tetera de vidrio con una esponja húmeda y limpie las piezas plásticas con un paño húmedo.
- Limpie la cesta de preparación y la tapa con agua caliente y el detergente que utiliza para lavar la vajilla.
- Asegúrese de no mojar las conexiones eléctricas.
- **NO UTILICE esponjas abrasivas ni cualquier líquido abrasivo, especialmente en el sistema de calentamiento inferior, ya que podría dañar el aparato.**

CÓMO QUITAR EL SARRO

- Quite periódicamente el sarro del aparato, preferiblemente luego de utilizar la tetera entre 20 y 40 veces. Realice este procedimiento con más frecuencia si el agua contiene mucha cantidad de sales o minerales.

Para quitar el sarro de la jarra:

- Utilice vinagre blanco:
 - llene la jarra con 1/2 litro de vinagre,
 - deje reposar durante 1 hora en frío,
 - vacíe la jarra y enjuáguela entre 5 y 6 veces. Repita este paso en caso de ser necesario.
- Para quitar el sarro, utilice solo el método que se indica en este manual de instrucciones.

EN CASO DE PROBLEMAS

- Si el aparato no funciona, asegúrese de controlar lo siguiente:
 - el dispositivo está conectado correctamente al enchufe;
 - el dispositivo no contiene sarro;
 - el disco en la base de la varilla de la cesta de preparación no tiene residuos que lo bloquean;
 - se llenó el dispositivo correctamente con agua. En caso contrario, vuelva a llenar con agua y luego presione el botón de encendido nuevamente.
 - Si el aparato sigue sin funcionar, comuníquese con nuestro Servicio de atención al cliente:

01 800-5054500 (México)

o con nuestro sitio Web: www.krups.com.mx

CARACTERÍSTICAS DEL DISEÑO

- La energía y el voltaje se indican en el dispositivo.
- Voltaje: 120V.
- Frecuencia: 60 Hz.
- Potencia: 650W.
- Capacidad mínima: 0,3 litros.
- Capacidad máxima: 1 litro.

PROTECCIÓN DEL MEDIO AMBIENTE



¡Ayudemos a proteger el medio ambiente!

- ① El dispositivo contiene muchos materiales reciclables o recuperables.
- ➡ Lleve el aparato a un centro de reciclaje de residuos local.

GARANTÍA DEL FABRICANTE



www.krups.com

Comprometidos fuertemente con el medio ambiente, la mayoría de los productos Krups son reparables durante y posteriormente al periodo de garantía, Antes de regresar cualquier producto al sitio de venta, por favor llame directamente a servicios al consumidor de Krups, para conocer las opciones de reparación, al número indicado abajo. Apreciamos su ayuda para preservar el medio ambiente!

Garantía

Krups garantiza este producto por **2 años** contra cualquier defecto de fabricación tanto en materiales como en mano de obra, a partir de la fecha de compra.

La garantía del fabricante Krups, es un beneficio extra que no afecta los derechos legales del consumidor.

La garantía Krups cubrirá todos los gastos relacionados con la reparación de los productos defectuosos hasta que cumplan con sus especificaciones originales, mediante la reparación o reemplazo de cualquier pieza defectuosa y la mano de obra necesaria para ello. A criterio de Krups, en lugar de la reparación, podría hacer cambio de producto. Incluyendo los gastos de transportación en México razonablemente erogados para el cumplimiento de esta garantía, exclusivamente para aquellos sitios donde no se cuente con un centro de servicio autorizado.

La única obligación de Krups y su exclusiva determinación bajo esta garantía se limita a la reparación o reemplazo del producto.

Condiciones y exclusiones

La garantía Krups, aplica solamente en Estados Unidos de Norteamérica, Canadá y México, y será válida solamente con la presentación del comprobante de compra. El producto puede ser llevado directamente a un centro de servicio autorizado, o debidamente empacado y devuelto, mediante servicio de mensajería autorizada (o servicio de paquetería equivalente), al centro de servicio autorizado de Krups. Detalles y dirección completa de los centros de servicio autorizados de cada país, se encuentran listados en la dirección electrónica de Krups (www.krups.com) o bien llamando al número telefónico de cada país indicado abajo, para solicitar la dirección correspondiente.

Krups no está obligado a reparar o reemplazar ningún producto el cual no sea acompañado de su comprobante de compra.

Esta garantía no cubre ningún daño que pudiera ocurrir como resultado de mal uso, negligencia, o no haber seguido las instrucciones de uso establecidas por Krups, uso de corriente o voltaje diferente al indicado en el producto, o una modificación o reparación no autorizada del mismo. Tampoco cubre el desgaste o deterioro normal del producto, ni el reemplazo de componentes consumibles, ni lo siguiente:

- uso de tipo incorrecto de agua
- sarro (la eliminación de sarro (residuos calcáreos) deberá ser llevada a cabo de acuerdo a las instrucciones de uso)
- ingreso de agua, polvo o insectos al interior del producto
- daños mecánicos, sobrecargas
- uso comercial o profesional
- daños en componentes de vidrio o cerámicos en el producto

FECHA DE COMPRA :

Esta garantía no aplica a ningún producto si ha sido intervenido, o presenta daños derivados de uso o cuidado incorrecto, mal empacado por el propietario o mal manejo por parte del servicio de paquetería.

La garantía Krups, aplica solo a los productos comprados en Estados Unidos de Norteamérica, Canadá y México, cuando un producto es comprado en un país y usado en otro diferente:

- a) La duración de la garantía Krups es la correspondiente al país donde se utilice el producto, aún cuando la duración de la garantía donde haya sido comprado el producto dentro de los países listados, sea diferente.
- b) La garantía Krups no aplica en caso de no conformidad del producto comprado

con los estándares locales, tales como voltaje, frecuencia, contactos eléctricos, u otras especificaciones técnicas.

- c) El proceso de reparación de un producto comprado fuera del país de uso, puede necesitar de un tiempo mayor si el producto no es vendido localmente.
- d) En caso de que el producto no sea reparable en el nuevo país, la garantía Krups se limita al reemplazo por un producto similar, o un producto alternativo de costo similar, dentro de lo posible.

Derechos establecidos por la ley al Consumidor

Esta garantía Krups, no afecta los derechos establecidos por la ley que el consumidor pudiera tener o aquellos derechos que no pueden ser excluidos o limitados, tampoco los derechos contra el distribuidor al que el consumidor le haya comprado el producto. Esta garantía proporciona al consumidor derechos legales específicos, y el consumidor podrá tener también otros derechos legales los cuales varían de Estado a Estado o de País a País o de Provincia a Provincia. El consumidor podrá hacer valer esos derechos a su discreción.

Información adicional

Accesorios, consumibles y piezas reemplazables pueden ser compradas si localmente se encuentran disponibles, como se describe en el sitio de internet de Krups.

| | | | | | |
|---------------|--|---------------|--|---------------|---|
| CANADA | GROUPE SEB CANADA 345 Passmore Avenue Toronto, ON M1V 3N8 | MEXICO | Groupe SEB MEXICO S.A. de C.V. Goldsmith 38 Desp. 401 Col. Polanco Delegacion Miguel Hildalgo 11 560 Mexico D.F. MEXICO | U.S.A. | GROUPE SEB USA 2121 Eden Road Millville, NJ 08332 |
| | 1-800-418-3325 | | 01800 1128325 | | 800-526-5377 |

: www.krups.com