

- EN** p. 1 – 7
- KO** p. 8 – 14
- TH** p. 15 – 20
- VI** p. 21 – 28
- MS** p. 29 – 36
- ID** p. 37 – 44
- ZH** p. 45 – 50

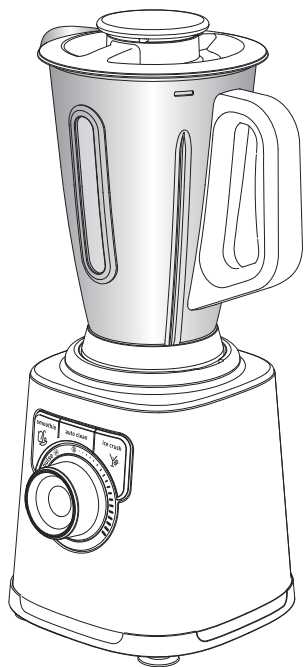

- EN**
- KO**
- TH**
- VI**
- MS**
- ID**
- ZH**

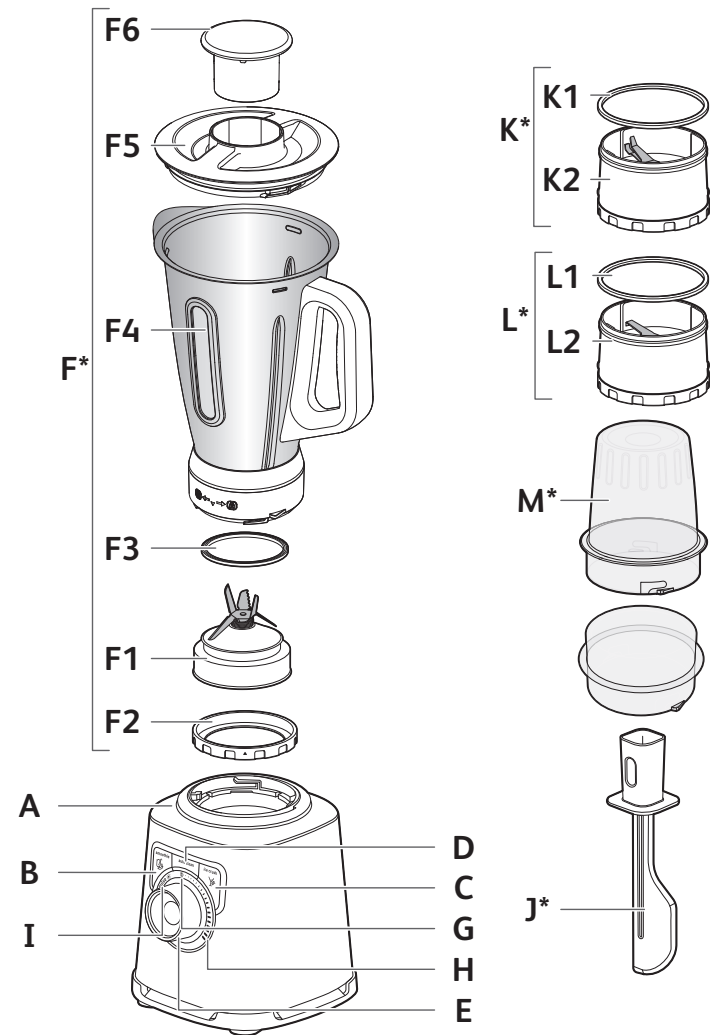

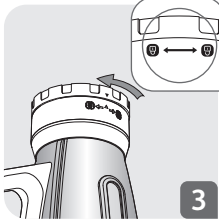
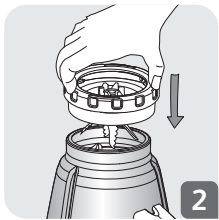
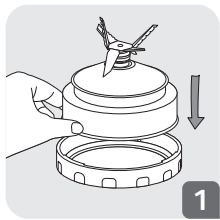

*

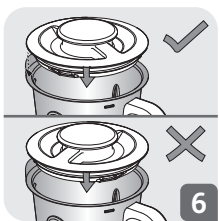
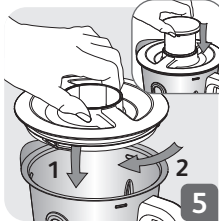
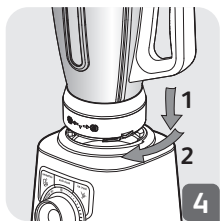
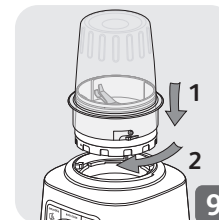
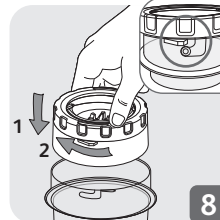
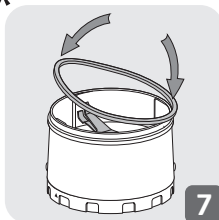

CAUTION: the safety precautions are part of the appliance. Read them carefully before using your new appliance for the first time. Keep them in a place where you can find and refer to them later on.

DESCRIPTION

- | | |
|--------------------------|---|
| A Motor unit | J Spatula* (accessory depending on model) |
| B “Smoothie” button | K Herb chopper* (accessory depending on model) |
| C “Ice crush” button | K1 Seal |
| D “Auto clean” button | K2 Herb chopper blade unit |
| E Control knob | L Spice grinder* (accessory depending on model) |
| F/ Blender jug assembly | L1 Seal |
| F1 Blade unit | L2 Spice grinder blade unit |
| F2 Locking ring | M Herb chopper and Spice grinder bowl* (accessory depending on model) |
| F3 Seal | |
| F4 Graduated blender jug | |
| F5 Lid | |
| F6 Lid cap | |
| G Min speed | |
| H Max speed | |
| I Pulse button | |

BEFORE THE FIRST USE

- Clean all the parts (**F, J, K, L, M**) with warm water and washing up liquid except for the motor unit (**A**) which must never be immersed in water or placed under running water (see section Cleaning).

CAUTION: The blades are extremely sharp; handle them with caution when using or cleaning the appliance.

- Make sure all the packaging has been removed before operating the appliance.
- **Important note:** Turn the control knob (**E**) to ① before placing the blender jug (**F**) on the motor unit (**A**).
- The appliance will start only if the blender jug is locked correctly on the motor unit.
- **Do not operate the appliance if the lid is not in place.**

ASSEMBLING AND FITTING THE JUG

Moisten the seal (**F3**) (even if already fitted on the blade unit (**F1**)). Be careful to correctly fit the seal (**F3**) back onto the blade unit (**F1**) the correct way up.

- Check the seal is in place on the blade unit.
- Place blade unit on the locking ring (Fig 1)
- Turn the jug upside down and place blade Unit with locking ring on the base of the blade (Fig 2) and lock it by rotating to lock notch in the clockwise direction (Fig. 3).
- Make sure the locking ring is locked correctly : the two arrows must be aligned (Fig 3).
- Add the ingredients to the assembled jug without exceeding the maximum level indicated:
 - * 1.5 L for thick mixtures
 - * 1.25 L for liquid preparations

Warning : Do not pour boiling liquids (over 80°C/176°F) into the jug.

- Fit the lid (**F5**) on the jug (Fig. 6). To avoid any splashes during blending make sure that the curved tabs on the lid are aligned with the spout and handle (Fig. 5) . Fit the measuring cap (**F6**) in the hole on the lid (Fig. 6). Then position the bowl on the motor unit and turn it 1/4 turn clockwise (Fig 4)

USING YOUR BLENDER

- Once the blender jug is locked correctly on the motor unit, plug in the appliance. The lights on the appliance flash twice and you hear a beep. Turn it on using the desired function.
- **Speed selection:** Turn the control knob (**E**) to choose the desired speed; the speed increases gradually between **min** and **max**. The intensity of the lights on the appliance increase gradually as the speed increases. You can change the speed as required during preparation.
- **“Pulse” function:** Turn the control knob (**E**) to the “Pulse” position. Using a succession of pulses gives finer control for precise preparations. In this position, the appliance starts directly on maximum speed. It stops as soon as you release the knob. The light remains on when the pulse function is in use.

- **Function “ Smoothie”**

This function is used to prepare smoothies, milkshakes and fruit cocktails. The speed is pre-programmed for best results. To use this function, press the “**Smoothie**” button (B). The light remains on during this cycle and switches off when the cycle is finished. The program stops automatically and beeps 4 times. You can stop it before the end by pressing the “**Smoothie**” button (B) again.

- **Function “ Ice crush”**

You can use this function to crush ice finely with pre-programmed operating cycles and speed. To use this function, press the “**Ice crush**” button (C). The light remains on during this cycle and switches off when the cycle is finished. You hear 4 beeps. The program stops automatically but you can stop it before the end by pressing the “**Ice crush**” button (C) again.

- **Function “Auto clean”:**

This function is used to automatically clean your appliance. Press the “Auto clean” button (D). Do not exceed 1 litre of hot water (maximum temperature of 80°C / 176°F). At the end of the program, the appliance stops automatically and you hear 4 beeps.

- **WARNING : If the load becomes too high, your appliance will stop automatically for safety reasons (if the motor runs for more than 3 minutes or if you have used too much ingredients).** To restart your appliance, turn the control knob to . The overall cooling time may vary and can be up to 30 minutes. Before restarting your appliance, adapt the quantity of ingredients or blending time to avoid any overload. You can then select the desired speed or function to complete your preparation.

- **WARNING : Do not use the program functions smoothie, ice crush and auto clean with the herb chopper (K) and spice grinder (L).**

These programs can only be used with the blender jug (F). Do not perform ice crush with the herb chopper (K) and spice grinder (L).

USING THE HERB CHOPPER (K) AND SPICE GRINDER (L) (DEPENDING ON MODEL)

- With the herb chopper (**K**) you can chop ingredients like onions, garlic or raw meat (pre-cut into small pieces) in a few seconds. Do not use the herb chopper for liquid preparations (fruit juices, etc.).
- With the spice grinder (**L**) you can grind spices in a few seconds: coriander seeds, peppercorns, etc.
- These accessories are equipped with a bowl (**M**) that prevents access to the blades during use.
 1. Turn the bowl (**M**) upside down and add the ingredients.
 2. Position the seal (**K1 or L1**) in its recess on the blade unit (**K2 or L2**) (Fig. 7). Position the blade unit on the bowl. Lock the accessory by rotating the blade unit until fully assembled (Fig. 8). **Caution: leaks can occur if the accessory is not locked correctly.**
 3. Rotate the assembled accessory (**K or L**) and position it on the motor unit (Fig. 9).
 4. Then turn the assembled accessory (**K or L**) through a quarter turn clockwise (Fig. 9).
 5. Plug in the appliance and turn the Control knob (**E**) to the desired position or apply a few pulses. To stop the appliance, turn the control knob (**E**) to position zero.
 6. Unlock the accessory by turning it through a quarter turn in the anticlockwise direction. Remove the assembled accessory (**K+M or L+M**) from the motor unit. Turn it over before opening to avoid any spillage of your preparation. Then you can unlock the blade unit (**K1 or L1**). **The blades are very sharp: handle them with caution to avoid injury.** You can then remove the preparation in the bowl.

Warning : you can use the accessories with solid ingredients only. You can pour liquid ingredients in the blender jug (F) only.

• Depending on the nature of the ingredients, you can use the blender jug to prepare up to

* **1.5 L for thick mixtures.**

* **1.25 L for liquid preparations.**

Warning : Do not pour boiling liquids (over 80°C/176°F) in the jug.

- You can prepare finely blended soups, cream soups, stewed fruit, light batter (pancakes, fritters, Yorkshire pudding batter, etc.), milkshakes, smoothies, cocktails, etc.
- If ingredients stick to the sides of the jug when blending, stop the appliance. Remove the blender jug from the motor unit, and push the food down onto the blades using a spatula and put your blender jug back to continue your preparation.
- Always pour the liquid ingredients into the blender jug first, before adding the solid ingredients, without exceeding the maximum level.
- To add ingredients while blending, remove the lid cap (F6) from the lid (F5) and add the ingredients through the feeder hole.
- For finely crushed ice, use a maximum of 6 small ice cubes (25x25x25 mm maximum) using "Ice crush" function. **There is no need to add water.**

RECIPE

Cold carrot soup:

600g carrots + 900g water: Put the water in the blender jug and add the carrot pieces. Mix on max speed for 3 minutes.

Mixed figs (with herb chopper (K+M), depending on model)

100g figs: Cut the figs before placing them in herb chopper (K+M). Mix on max speed for 3 seconds.

CLEANING

Do not immerse the appliance in water. Never put the motor unit (A) under running water.

- Clean the jug immediately after use.
- Fill up the jug with 1 litre of hot water along with 2 or 3 drops of washing up liquid. Only use the recommended amount of water and washing up liquid. An excess of washing up liquid creates more foam and consequently can lead to overflowing.

- Use the automatic auto clean program to carry out a prewash of the jug.
- Once the program has stopped, unplug the appliance.
- Remove the blender jug (**F4**)
- Place the jug on a flat surface.
- Unlock the lid and remove it with care. Pour out the water.
- Remove the blade unit (**F1 + F3 / O1 + O3**) and clean them under running water. **The blades are very sharp, handle them with caution to avoid injury** (Fig. 18).

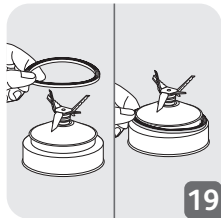

- After cleaning, remember to correctly fit the seal (**F3**) back onto the blade unit (**F1**). Please be careful to avoid any damage to the seal by touching the blades.

Note: Incorrectly fitting the seal can result in ingredients leaking from the base of the blender jug.

- Finish cleaning the jug with a damp cloth or sponge.
- Rinse the inside of the jug and the lid under running water.
- Take care when cleaning the blades in the blender jug and when you empty the jug as they are sharp.
- Use a damp cloth to clean the motor unit (**A**). Dry it carefully.
- The detachable parts (lid, blade unit, locking ring,) can be cleaned with a sponge and hot soapy water.
- The jug (**F4**), locking ring (**F2**) can be cleaned in the dishwasher on the upper rack - use the 'ECO' or 'LOW SALT' program.
- Caution: The jug (**F4**) and locking ring (**F2**) must be disassembled and placed separately in the dishwasher. Please do not put the blades with titanium coating (**F1**) in the dishwasher.

| PROBLEMS | CAUSES | SOLUTIONS |
|---------------------------------------|---|---|
| Appliance does not work | The plug is not connected | Connect the appliance to a socket with the same voltage as that on the rating plate of the appliance. |
| | The blender jug is not positioned correctly on the motor unit | Check that the blender jug is positioned properly on the motor unit as explained in the instructions. |
| The appliance stopped while in use | Overload | Follow the instructions in section USING YOUR BLENDER. The cooling time is variable and can last up to 30 minutes |
| Excessive vibrations | The product is not placed on a flat, stable surface | Place the appliance on a flat surface. |
| | Volume of ingredients is too high | Reduce the quantity of ingredients processed. |
| Leak from the lid | Volume of ingredients is too high | Reduce the quantity of ingredients processed. |
| | The lid is not correctly positioned | Place the lid correctly on the blender jug. |
| Leak at the bottom of the blender jug | The blender seal (F3) is not positioned correctly or is absent | Reposition the seal with the correct side uppermost and lock the assembled blade unit (F1+F2+F3) onto the blender jug correctly (Fig. 1, Fig. 2 & Fig. 3) |
| The blade does not turn easily | Pieces of food are too large or too hard. Liquid has been blended that was too hot and has distorted the seal | Replace the seal with a new one. Reduce the size or quantity of ingredients processed. Add liquid. |

YOUR APPLIANCE STILL DOES NOT WORK?

Contact an approved service centre (see list in service booklet).

안전상 주의사항

주의사항: 안전 지침은 기기 구성의 일부를 이룹니다. 새기기 사용 전 주의해서 잘 읽어 두시기 바랍니다. 이후 참고를 위해 찾기 쉬운 장소에 보관해 두십시오.

각부 명칭

- | | | | |
|----|-----------------------|----|------------------------------|
| A | 모터본체 | H | 최대 속도 |
| B | "Smoothie" 스무디 버튼 | I | pulse 순간작동 버튼 |
| C | "Ice crush" 얼음 분쇄 버튼 | J | 누름봉*(모델에 따라 다름) |
| D | "auto clean" 자동 세척 버튼 | K | 다지기 *(모델에 따라 다름) |
| E | 속도조절 다이얼 | K1 | 누수방지 실리콘 링 |
| F | 믹서용기 | K2 | 다지기 칼날 몸체 |
| F1 | 칼날 몸체 | L | 분쇄기*(모델에 따라 다름) |
| F2 | 칼날지시대 | L1 | 누수방지 실리콘 링 |
| F3 | 누수방지 실리콘 링 | L2 | 분쇄기 칼날 몸체 |
| F4 | 믹서 용기 | M | 다지기 및 분쇄기 용기* (모델에 따라 다름) |
| F5 | 믹서용기 뚜껑 | | |
| F6 | 계량 뚜껑 | | |
| G | 정지 | | |

제품을 처음 사용하기 전

- 본 제품을 사용하기 전에 모터본체(A)를 제외한 모든 부속품(F, J, K, L, M)을 따뜻한 물로 세척하여 주십시오.
- 주의: 칼날이 날카로우므로 사고의 방지를 위해 제품을 사용하거나 세척 시에 손으로 직접 만지지 말고 주의를 기울이십시오.
- 모든 포장물은 제품을 사용하기 전에 제거 하십시오.
- **중요 사항:** 믹서 용기(F)를 모터 본체(A)에 결합하기 전에 속도조절 다이얼(E)을 ① 위치로 돌려줍니다.
- 본 제품은 믹서 용기가 모터 장치에 올바르게 장착되었을 경우에만 작동합니다.
- 만약 용기의 뚜껑이 제대로 닫혀져 있지 않으면 제품을 작동하지 마십시오.

용기 조립 및 장착

KO

누수방지 실리코닝(F3)을 물에 적십니다(칼날 몸체(F1)에 삽입된 상태).

- 누수방지 실리코닝이 칼날 몸체에 제대로 부착되어 있는지 확인합니다.
- 칼날 몸체를 용기 하단에 연결합니다.
- 그림 2/그림 8의 잠금 링을 끼우고 시계 방향으로 돌려 잠급니다(그림 3, 그림 8).
- 누수방지 실리코닝 링이 제대로 결합되었는지 확인합니다. 두 개의 화살표가 일치해야 합니다(그림 3).
- 조립이 완료된 용기에 재료를 최대 용량 표기선을 넘지 않게 넣습니다:

* 단단한 재료의 경우 1.5L



* 액상 재료의 경우 1.25L

경고: 용기 안에 뜨거운 액체(80°C/176°F 이상)를 넣지 마십시오.

- 용기에 믹서용기 뚜껑(F5)을 끼웁니다. 조리 중 음식물이 튀는 것을 방지하기 위해 뚜껑의 돌출부와 용기의 입구 및 손잡이가 제대로 맞춰 끼워졌는지 확인하시기 바랍니다(그림 5). 계량 뚜껑 캡(F6)을 뚜껑에 있는 구멍에 끼웁니다(그림 6).
- 그 다음 용기를 모터 본체에 올리고 시계 방향으로 1/4 바퀴 돌립니다(그림 4)

제품을 처음 사용하는 경우

- 믹서 용기를 모터 장치 홈에 맞춰 끼운 후 완전히 장착 되도록 시계방향으로 돌려줍니다. 용기가 정확히 장착되어 있지 않으면 제품이 작동 하지 않습니다.
- **속도 선택:** 속도조절 다이얼(E)을 돌려 원하는 속도를 선택합니다. 속도 조절은 저속에서 최고 속도로 천천히 설정해 주십시오. 속도가 올라가면 표시등의 불빛도 점점 밝아집니다. 조리 도중에 필요하다면 속도를 변경할 수 있습니다.
- **"Pulse" 순간작동 기능 :** 속도조절 다이얼(E)을 "Pulse 순간 작동" 위치로 돌립니다. "pulse"순간 작동 기능을 연속적으로 사용하면 블렌딩 정도를 더욱 미세하게 조절할 수 있습니다. 이 기능을 사용하면 제품은 즉시 최대 속도에서 작동합니다. 다이얼에서 손을 놓는 순간 제품의 작동이 멈춥니다. 순간작동 기능이 실행 중일 때 표시등이 점등됩니다.

-  **"Smoothie" 스무디 기능**
 이 기능을 사용해 부드러운 밀크셰이크와 과일 주스를 만들 수 있습니다. 조리법에 가장 적합한 속도가 자동으로 설정되어 있습니다. 이 기능을 사용하려면 **"Smoothie" 스무디 기능 버튼(B)**을 누릅니다. 스무디 프로그램이 실행 중일 때 표시등에 계속 불빛이 들어오며 프로그램이 종료되면 불이 꺼집니다. 프로그램은 자동으로 종료되며 4번의 삐 소리가 울립니다. **"Smoothie" 스무디 기능 버튼(B)**을 다시 한 번 눌러 프로그램이 종료되기 전에 임의로 작동을 멈출 수 있습니다.
-  **"Ice crush" 얼음분쇄 기능**
 이 기능을 사용하여 사전에 설정된 작동 시간 및 속도에 따라 얼음을 곱게 갈 수 있습니다. 이 기능을 사용하려면 **"Ice crush" 버튼(C)**을 누릅니다. 얼음 분쇄 프로그램이 실행 중일 때 표시등에 계속 불빛이 들어오며 프로그램이 종료되면 불이 꺼집니다. 4번의 삐 소리가 울립니다. 프로그램은 자동으로 종료되지만, **"Ice crush 얼음분" 버튼(C)**을 다시 한 번 눌러 임의로 작동을 멈출 수도 있습니다.
- **"Auto clean" 자동 세척 기능:**
 이 기능을 사용하여 제품을 자동으로 세척할 수 있습니다. **"Auto clean" 자동세 버튼(D)**을 누릅니다. 최대 80°C / 176°F 온도의 뜨거운 물을 1리터가 넘지 않도록 붓습니다. 프로그램이 종료되면 제품은 자동으로 작동을 멈추며 4번의 삐 소리가 울립니다.
- **경고: 제품에 과부하가 걸리면 안전상의 이유로 제품의 작동이 자동으로 중지합니다(모터가 3분 이상 작동한 경우 또는 재료를 너무 많이 넣은 경우).** 제품을 다시 작동시키려면 속도조절 다이얼 ⑩ 위치로 돌립니다. 평균 냉각 시간은 경우에 따라 달라지며, 최대 30분이 소요될 수 있습니다. 제품을 재 작동 시키기 전에 재료의 양과 크기, 작동 시간을 적절히 조절 하여 과부하가 되지 않도록 주의 하십시오. 제품을 냉각시킨 다음 원하는 속도 또는 기능을 선택하고 조리를 완료합니다.
- **경고: 다지기나 분쇄기를 장착하고 스무디, 얼음 분쇄, 자동 세척 기능을 사용하지 마십시오.**
- 이 프로그램은 오직 유리 용기를 장착한 경우에만 사용할 수 있습니다. 다지기나 분쇄기를 장착하고 얼음을 분쇄하지 마십시오.
- **다지기(K) 및 분쇄기(L) 사용하기 (모델에 따라 다름)**
- 다지기(K)를 사용하여 양파, 마늘 또는 고기(작게 조각낸 고기)를 몇 초 안에 곱게 다질 수 있습니다. 다지기를 사용하여 액체 음식(과일 주스 등)을 조리하지 마십시오.

- 분쇄기(L)를 사용하여 견과류, 통 후추 등과 같은 식 재료를 몇 초 안에 분쇄할 수 있습니다.
- 이 부속품은 제품을 사용하는 동안 칼날이 노출되지 않도록 해주는 용기(M)가 함께 제공됩니다.
 1. 용기(M)를 뒤집고 재료를 넣습니다.
 2. 누수방지 실리콘 패킹(K1 또는 L1)을 칼날 몸체(K2 또는 L2)의 홈에 끼웁니다(그림 7). 칼날 몸체를 용기에 장착합니다. 칼날 몸체를 돌려 부속품에 완전히 결합시킵니다(그림 8). **주의: 부속품이 제대로 결합되지 않으면 재료가 썰 수 있습니다.**
 3. 조립된 부속품(K 또는 L)을 모터 장치에 끼우고 돌립니다(그림 9).
 4. 그 다음 조립된 부속품(K 또는 L)을 시계 방향으로 1/4바퀴 회전시킵니다(그림 9).
 5. 제품의 전원을 연결하고 속도조절 다이얼(E)을 돌려 원하는 기능 또는 속도를 선택하거나 pulse 순간작동 기능을 사용합니다. 작동을 멈추려면 속도조절 다이얼(E)을 0 위치로 돌립니다.
 6. 부속품을 반시계 방향으로 1/4바퀴 회전시켜 잠금을 풀어 줍니다. 조립된 부속품(K+M 또는 L+M)을 모터 몸체 분리합니다. 음식물이 쏟아지지 않도록 먼저 부속품을 뒤집어 놓습니다. 그 다음 칼날 몸체(K1 또는 L1)를 분리합니다. 칼날은 매우 날카롭습니다. 부상 방지를 위해 주의하여 다루시기 바랍니다. 그 다음 용기에서 조리가 완료된 음식을 꺼냅니다.

경고: 분쇄기에는 오직 단단한 재료만을 넣고 사용할 수 있습니다. 액체 재료는 유리 용기에만 넣어 조리하시기 바랍니다.

참고사항

- 내용물의 특징에 따라서 믹서 용기를 이용할 수 있는 최대 용량은 다음과 같습니다
- * 단단한 재료의 경우 1.5L
- * 액체 재료의 경우 1.25L

경고: 용기 안에 뜨거운 액체(80°C/176°F 이상)를 넣지 마십시오.

- 미세하게 분쇄한 수프, 크림 수프, 과일 스튜, 가벼운 반죽 (팬케이크, 튀김, 요크셔 푸딩 반죽 등), 밀크셰이크, 스무디, 칵테일 준비 등이 가능합니다.
- 작동 중에 용기의 벽면에 내용물이 붙을 경우 제품 작동을 중단시켜 주십시오. 이 경우 믹서 용기를 모터 본체에서 분리하고 주걱을 이용해서 음식물을 칼날 쪽으로 밀어 이동시킨 후 작동을 계속해 주십시오.

- 항상 먼저 용기에 액체 상태의 재료를 넣어 주시고 그 후에 최대 수위를 넘지 않도록 딱딱한 재료를 넣어 주십시오.
- 제품 작동 중에 재료를 추가 하려면 뚜껑(F5)에서 계량 뚜껑(F6)을 빼고 그 투입구를 통해 재료를 넣습니다.
- 얼음을 잘게 분쇄하려면 "얼음 분쇄" 기능을 사용하여 최대 6개의 작은 얼음 조각(최대 25x25x25mm)을 사용하십시오. 물을 넣을 필요는 없습니다.

레시피

당근 냉수프:

당근 600g + 물 900g: 블렌더 용기에 물을 넣고 당근 조각을 넣습니다. 최대 속도로 3분 동안 섞어 줍니다.

무화과 믹스(허브 초퍼 사용(K+M), 모델에 따라 다름)

무화과 100g: 허브 초퍼(K+M)에 넣기 전에 무화과를 자릅니다. 최대 속도로 3초 동안 섞어 줍니다.

세척하기

제품을 절대 물속에 담그지 마십시오. 모터 본체(A)가 흐르는 물에 절대 닿지 않도록 하십시오.

사용 후 즉시 용기를 세척합니다.

용기에 뜨거운 물 1리터와 액체 주방 세제 2~3방울을 넣습니다. 오직 적정량의 물과 액체 주방 세제만을 사용하시기 바랍니다. 세제를 너무 많이 넣으면 거품이 과도하게 생성되어 용기 밖으로 넘쳐 흐를 수 있습니다.

자동 세척 프로그램을 사용하여 용기를 일차적으로 세척할 수 있습니다.

프로그램이 종료되면 제품의 플러그를 뽑습니다.

믹서 용기(F4)를 분리합니다.

용기를 평평한 바닥에 놓습니다.

뚜껑을 조심스럽게 분리합니다.

칼날 몸체(F1 + F3)를 분리하고 흐르는 물에 씻어 줍니다(그림 18).

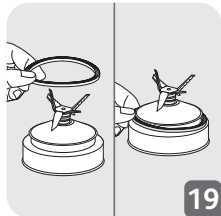
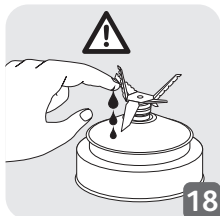

- 세척 후에는 누수방지 실리콘 패킹(F3)을 칼날 몸체(F3, O3)에 다시 올바르게 끼워 주시기 바랍니다(F1). 누수방지 실리콘 링이 칼날에 손상되지 않도록 주의하시기 바랍니다.
- 믹서 용기(F4), 잠금 링(F2)은 식기 세척기의 상단 선반에 넣어 세척할 수 있습니다. '에코(ECO)' 또는 '연수(LOW SALT)' 프로그램으로 설정하시기 바랍니다.
- 주의: 용기(F4), 잠금 링(F2)은 반드시 분해해서 식기세척기에 따로 넣어야 합니다. 누수 방지 실리콘 링(F3) 또는 티타늄 코팅 칼날(F1)은 식기세척기에 넣지 마십시오.
- 스펀지를 사용하여 용기를 세척합니다.
- 흐르는 물에 용기 안쪽과 뚜껑을 헹구어 줍니다.
- 칼날은 날카로우므로 믹서 용기에 결합된 칼날을 세척하거나 용기에서 음식을 꺼낼 때 주의하시기 바랍니다.
- 젖은 천으로 모터 본체(A)를 닦아줍니다. 완전히 건조시킵니다.
- 분리 가능한 부품(뚜껑, 칼날 몸체, 칼날 지지대)은 스펀지와 뜨거운 비눗물로 세척할 수 있습니다.

제품이 작동하지 않을 때는?

| 문제 | 원인 | 해결방법 |
|----------------|---|---------------------------------------|
| 제품이 작동하지 않습니다. | 전원코드가 연결되어 있지 않습니다. | 전원코드를 연결하여 주십시오. |
| | 믹서용기 또는 액세서리가 정확하게 모터본체에 정확하게 장착되어 있지 않습니다 / 이후 내용 삭제 | 믹서 용기 또는 액세서리가 정확하게 장착 되었는지 확인해 주십시오. |

| 문제 | 원인 | 해결방법 |
|-------------------------|---|--|
| 사용 중에 제품이 정지합니다. | 재료의 크기가 너무 큼니다. 단단한 재료만 넣었습니다. | 제품을 충분히 식혀 주십시오, 경우에 따라 냉각 시간은 차이가 있으며 최대 30분 이상 소요 될 수 있습니다. 재료의 크기를 작게 잘라서 넣어 주시고 단단한 재료 사용 시 액체를 추가 해 주십시오. |
| 제품 작동 시 심한 진동이 있습니다. | 제품이 평평한 표면에 놓여있지 않습니다. | 제품을 평평한 표면에 놓아주십시오. |
| | 재료를 너무 많이 넣었습니다. | 재료의 양을 줄이십시오. |
| 뚜껑을 통해 액체가 새어 나옵니다. | 재료를 너무 많이 넣었습니다. | 재료의 양을 줄이십시오. |
| | 믹서용기의 뚜껑이 제대로 닫혀 있지 않았습니다. | 믹서용기의 뚜껑을 제대로 닫아 주십시오. |
| 용기 밑부분을 통해 액체가 새어 나옵니다. | 누수방지 실리콘 패킹(e2)이 제대로 장착되어 있지 않거나 누수방지 실리콘 패킹(e2) 없이 장착되어 있습니다. | 누수 방지 실리콘 패킹(F3)을 정확하게 장착하거나 칼날을 정확하게 끼우십시오. (그림 2) |
| 칼날이 원활하게 작동하지 않습니다. | 재료가 너무 크거나 너무 단단합니다. | 재료의 크기 또는 양을 줄이십시오. 액체를 첨가하십시오. |

제품이 여전히 작동하지 않습니까?

제품이 계속 작동하지 않을 경우 당사 서비스센터에 의뢰하십시오.

คู่มือการใช้งานเพื่อความปลอดภัย

คำเตือน : คำแนะนำเพื่อความปลอดภัยมาพร้อมกับเครื่องกรุณาอ่านละเอียดก่อนใช้กลิ้งถ่ายรูปเก็บไว้ในที่ที่ห่างสำหรับดูในคราวต่อไป

TH

คำอธิบาย

- | | |
|-------------------------------|--|
| A ชุดมอเตอร์ | I ปุ่มหยุดเป็นจังหวะ |
| B ปุ่ม "สมูทตี้" | J ทัพพี*(อุปกรณ์เสริมขึ้นอยู่กับรุ่น) |
| C ปุ่ม "Ice crush" | K ชุดหั่นสับสมุนไพรว* |
| D ปุ่ม "ทำความสะอาดอัตโนมัติ" | (อุปกรณ์เสริมขึ้นอยู่กับรุ่น) |
| E ลูกบิดควบคุม | K1 ซील |
| F ชุดโถปั่น | K2 ชุดโถปั่นหั่นสับสมุนไพรว |
| F1 ชุดโม่มีด | L ชุดชอยเครื่องเทศ* |
| F2 แหวนล็อก | (อุปกรณ์เสริมขึ้นอยู่กับรุ่น) |
| F3 ซील | L1 ซील |
| F4 โถปั่นพร้อมขีดบอกปริมาณ | L2 ชุดโม่มีดชอยเครื่องเทศ |
| F5 ฝาปิด | M โถครอบหั่นสับสมุนไพรวและชอยเครื่องเทศ* |
| F6 ฝาจุปิด | (อุปกรณ์เสริมขึ้นอยู่กับรุ่น) |
| G ความเร็วต่ำสุด | |
| H ความเร็วสูงสุด | |

ก่อนใช้งานครั้งแรก

- ทำความสะอาดชิ้นส่วนทุกชิ้น (F, J, K, L, M) ด้วยน้ำอุ่นและน้ำยาล้างจาน ยกเว้นสำหรับชุดมอเตอร์ (A) ซึ่งห้ามจุ่มลงในน้ำหรือล้างได้ก็อกน้ำประปาเด็ดขาด (ดูที่ § การทำความสะอาด)

คำเตือน: โม่มีดมีความคมมาก ให้ใช้งานด้วยความระมัดระวังเมื่อใช้งานหรือทำความสะอาดเครื่องใช้ไฟฟ้า

- ตรวจสอบให้แน่ใจว่าได้แกะบรรจุภัณฑ์ทุกชิ้นออกแล้ว ก่อนที่จะเปิดทำงานเครื่องใช้ไฟฟ้า
- ข้อมูลสำคัญ** หมุนลูกบิดควบคุม (E) ไปยัง ① ก่อนวางโถปั่น (F) ลงบนชุดมอเตอร์ (A)
- เครื่องจะเริ่มทำงานเมื่อโถปั่นล็อกเข้ากับชุดมอเตอร์อย่างถูกต้องแล้วเท่านั้น
- ห้ามเปิดทำงานเครื่องใช้ไฟฟ้าหากยังปิดฝาไม่เข้าที่

การประกอบโก

ให้ความชุ่มชื้นแกซีล (F3) (ขณะยังสวมบนชุดโบมีด (F1)

- ตรวจสอบว่าซีลอยู่บนชุดโบมีด
- ใส่ชุดโบมีดลงบนฐานของโก (ภาพที่ 1)
- ใส่วงแหวนลอค รูป 2 แล้วลอคโดยการหมุนตามเข็มนาฬิกาเพื่อให้ลอค (รูป 3)
- ตรวจสอบให้แน่ใจว่าลอคแหวนลอคอย่างถูกต้องแล้ว โดยลูกศรทั้งสองต้องตรงกัน (ภาพที่ 3)
- ใส่ส่วนผสมลงในโกปั่นที่ประกอบแล้ว โดยไม่เกินระดับสูงสุดที่ระบุไว้:
- * 1.5 ล. สำหรับส่วนผสมที่เป็นของแข็ง
- * 1.25 ล. สำหรับส่วนผสมที่เป็นของเหลว
- **คำเตือน:** ห้ามเทของเหลวที่กำลังเดือด (มากกว่า 80 °C/176 °F) ลงในโก
- ใส่ฝาปิด (F5) ลงบนโก ในการหลีกเลี่ยงการสาดกระเด็นระหว่างเตรียมอาหาร ตรวจสอบให้แน่ใจว่า ส่วนปลายของฝาปิดตรงกับพวยกาและมือจับ (ภาพที่ 5, ภาพที่ 1) ใส่ถ้วยตวง (F6) ลงในช่องบนฝาปิด (ภาพที่ 6)
- จากนั้นวางขามลงบนมอเตอร์ แล้วหมุนตามเข็มนาฬิกา 1/4 รอบ (รูป 4)

การใช้งานเครื่องใช้ไฟฟ้าของคุณเป็นครั้งแรก

- เมื่อโกปั่นลอคเข้ากับชุดมอเตอร์อย่างถูกต้องแล้ว ให้เสียบปลั๊กเครื่อง เครื่องจะมีไฟกะพริบ 2 ครั้งและส่งเสียงเตือน 1 ครั้ง เปิดเครื่องโดยเลือกฟังก์ชันที่ต้องการ
- **การเลือกความเร็ว:** หมุนลูกบิดควบคุม (E) เพื่อเลือกความเร็วที่ต้องการ โดยความเร็วจะเพิ่มขึ้นทีละน้อยระหว่างต่ำสุดและสูงสุด ความเข้มของแสงไฟจะเพิ่มขึ้นทีละน้อยเมื่อมีความเร็วเพิ่มขึ้น สามารถปรับเปลี่ยนความเร็วได้ตามต้องการในระหว่างการเตรียมอาหาร
- ฟังก์ชัน "หยุดเป็นจังหวะ" หมุนลูกบิดควบคุม (E) ไปยังตำแหน่ง "หยุดเป็นจังหวะ" การใช้งานการหยุดเป็นจังหวะจะช่วยให้มีการควบคุมที่ดีขึ้น เพื่อให้ได้ส่วนผสมที่ตรงตามต้องการ ในตำแหน่งนี้ เครื่องจะเริ่มทำงานทันทีที่ความเร็วสูงสุด และจะหยุดทันทีที่ปล่อยปุ่มควบคุม ไฟจะสว่างขึ้นเพื่อระบุว่ากำลังใช้งานฟังก์ชันหยุดเป็นจังหวะ
- ฟังก์ชัน "  สมูทตี้"
ฟังก์ชันนี้ใช้สำหรับทำมิลค์เชคเนื้อเนียนนุ่มและค็อกเทลน้ำผลไม้ สามารถตั้งโปรแกรมความเร็วล่วงหน้าเพื่อผลลัพธ์ที่ดีที่สุด ในการใช้ฟังก์ชันนี้ กดปุ่ม "สมูทตี้" (B) ไฟจะยังคงสว่างอยู่ในรอบการทำงานนี้ และจะดับลงเมื่อเสร็จสิ้นรอบการทำงาน โปรแกรมจะหยุดทำงานโดยอัตโนมัติและส่งเสียงเตือน 4 ครั้ง หยุดการทำงานก่อนจบโปรแกรมได้โดยกดปุ่ม "สมูทตี้" (B) อีกครั้ง

• ฟังก์ชัน "หยุดบน้ำแข็ง"

ใช้ฟังก์ชันนี้เพื่อปัดน้ำแข็งให้ละเอียดด้วยรอบการทำงานและความเร็วที่ตั้งโปรแกรมไว้ล่วงหน้า ในการใช้ฟังก์ชันนี้ กดปุ่ม "ปัดน้ำแข็ง" (C) ไฟจะยังคงสว่างอยู่ในรอบการทำงานนี้ และจะดับลงเมื่อเสร็จสิ้นรอบการทำงาน จากนั้นจะได้ยินเสียงเตือน 4 ครั้ง โปรแกรมนี้จะหยุดทำงานโดยอัตโนมัติ แต่สามารถหยุดการทำงานก่อนที่โปรแกรมจะสิ้นสุดได้โดยการกดปุ่ม "ปัดน้ำแข็ง" (C) อีกครั้ง

• ฟังก์ชัน "ทำความสะอาดอัตโนมัติ"

ฟังก์ชันนี้ใช้ทำความสะอาดเครื่องโดยอัตโนมัติ กดปุ่ม "ทำความสะอาดอัตโนมัติ" (D) ห้ามใช้น้ำร้อนเกิน 1 ลิตร โดยมีอุณหภูมิไม่เกิน 80 °C / 176 °F เมื่อโปรแกรมสิ้นสุด เครื่องจะหยุดทำงานโดยอัตโนมัติและจะได้ยินเสียงเตือน 4 ครั้ง

• คำเตือน: หากปริมาณอาหารเพิ่มสูงเกินไป เครื่องจะหยุดทำงานโดยอัตโนมัติ เพื่อความปลอดภัย (หากมอเตอร์ทำงานเกิน 3 นาทีหรือหากใส่ส่วนผสมมากเกินไป) เปิดเครื่องใหม่อีกครั้ง โดยหมุนลูกบิดไปยัง ① เวลาที่ต้องใช้เพื่อให้เครื่องเย็นลงอาจแตกต่างกัน และอาจนานถึง 30 นาที ก่อนเปิดเครื่องใหม่อีกครั้ง ปรับปริมาณส่วนผสมหรือระยะเวลาในการปั่นให้พอเหมาะ เพื่อหลีกเลี่ยงปริมาณเกินขีดจำกัด จากนั้นจึงสามารถเลือกความเร็วหรือฟังก์ชันที่ต้องการใช้ในการเตรียมอาหาร

• คำเตือน: ห้ามใช้โปรแกรมฟังก์ชันผสมที่ ปัดน้ำแข็ง และทำความสะอาดอัตโนมัติโดยที่มีอุปกรณ์เสริม

• สามารถใช้โปรแกรมเหล่านี้กับโถปั่นแบบแก้วเท่านั้น ห้ามปัดน้ำแข็งโดยที่มีอุปกรณ์เสริม

• การใช้ชุดหั่นสับสมุนไพร (K) และชุดชอยเครื่องเทศ (L) (ขึ้นอยู่กับรุ่น)

– สามารถใช้ชุดหั่นสับสมุนไพร (K) เพื่อหั่นสับส่วนผสม เช่น หัวหอม กระเทียม หรือเนื้อสัตว์ (ที่หั่นไว้เป็นชิ้นเล็ก ๆ แล้ว) ได้ในเวลาไม่กี่นาที ห้ามใช้ชุดหั่นสับสมุนไพรสำหรับส่วนผสมที่เป็นของเหลว (น้ำผลไม้ ฯลฯ)

– สามารถใช้ชุดชอยเครื่องเทศ (L) เพื่อชอยเครื่องเทศในเวลาไม่กี่นาที เช่น เมล็ดผักชี พริกไทย ฯลฯ

– อุปกรณ์เสริมเหล่านี้มาพร้อมกับโถครอบ (M) ที่ป้องกันการบาดขณะใช้งาน

1. กลับด้านโถครอบ (M) แล้วเพิ่มส่วนผสม

2. จัดตำแหน่งซีล (K1 หรือ L1) ในช่องของซีลที่อยู่บนชุดใบมีด (K2 หรือ L2) (ภาพที่ 7) จัดตำแหน่งชุดใบมีดในโถครอบ ล็อกอุปกรณ์เสริมโดยหมุนชุดใบมีดจนกว่าจะเข้าที่จนสุด (ภาพที่ 8) ระวัง: อาจเกิดการรั่วไหลหากไม่ได้ล็อกอุปกรณ์เสริมอย่างถูกต้อง

3. จัดตำแหน่งอุปกรณ์เสริมที่ประกอบแล้ว (K หรือ L) บนชุดมอเตอร์แล้วหมุน (ภาพที่ 9)

4. จากนั้นหมุนอุปกรณ์เสริมที่ประกอบแล้ว (K หรือ L) หนึ่งในสี่รอบตามเข็มนาฬิกา (ภาพที่ 9)

5. เสียบปลั๊กเครื่องและหมุนลูกบิดควบคุม (E) ไปยังตำแหน่งที่ต้องการหรือใช้งานการหยุดเป็นจังหวะสองสามครั้ง ในการหยุดเครื่อง หมุนลูกบิดควบคุม (E) ไปยังตำแหน่งศูนย์

6. ปลดล็อกอุปกรณ์เสริมโดยหมุนหนึ่งในสี่รอบทวนเข็มนาฬิกา ถอดอุปกรณ์เสริมที่ประกอบแล้ว (K+M หรือ L+M) ออกจากชุดมอเตอร์ พลิกด้านก่อนเปิดเพื่อไม่ให้มีส่วนผสมกระเด็น

ขณะเตรียมอาหาร จากนั้นปลดล๊อคชุดไวมิด (K1 หรือ L1) ไวมิดคมมาก จับด้วยความระมัดระวังเพื่อหลีกเลี่ยงการบาดเจ็บ จากนั้นจึงนำส่วนผสมที่เตรียมเสร็จแล้วออกจากโดครอบ

คำเตือน: สามารถใช้อุปกรณ์เสริมสำหรับส่วนผสมเนื้อแข็งเท่านั้น สามารถเทส่วนผสมที่เป็นของเหลวลงในโดปั่นแบบแก้วเท่านั้น

คำแนะนำ

- ขึ้นอยู่กับส่วนผสมต่าง ๆ ที่คุณต้องการเตรียมอาหาร คุณสามารถใช้เครื่องปั่นเพื่อเตรียมอาหารได้สูงสุด
- * 1.5 ลิตรสำหรับส่วนผสมที่เหนียวขึ้น
- * 1.25 ลิตรสำหรับส่วนผสมชนิดน้ำ

คำเตือน: ห้ามเทของเหลวที่กำลังเดือด (มากกว่า 80 °C/176 °F) ลงในโด

- คุณสามารถเตรียมซूप ซุปครีม ผลไม้เชื่อม ส่วนผสมของแป้ง (เช่น แปนเค้ก แป้งซูปทอด ส่วนผสมของยอร์คเชอร์ฟุดดิง เป็นต้น) นมปั่น สมูทตี้ ค็อกเทล และอื่นๆ อีกมากมาย
- หากส่วนผสมติดอยู่ที่ด้านข้างของโถขณะที่กำลังปั่น ให้หยุดทำงานเครื่องใช้ไฟฟ้า ถอดโดปั่นออกจากชุดมอเตอร์ แล้วใช้พายหรือช้อนดันอาหารให้ลงไปอยู่บริเวณชุดไวมิด แล้วใส่โดปั่นกลับเข้าที่เพื่อเตรียมอาหารของคุณต่อไป
- เทส่วนผสมชนิดน้ำลงในโดปั่นก่อนที่จะเติมส่วนผสมแบบแข็งอื่นๆ ทุกครั้ง และต้องไม่ใส่ในปริมาณเกินระดับสูงสุดที่กำหนด
- ในการเติมส่วนผสมขณะที่ปั่น ถอดด้วยดวง (F6) ออกจากฝาปิด (F5) และเติมส่วนผสมผ่านช่องป้อน
- เพื่อให้ได้น้ำแข็งบดละเอียด ให้ใช้น้ำแข็งก้อนเล็กสูงสุด 6 ก้อน (ขนาดสูงสุด 25x25x25 มม.) โดยใช้ฟังก์ชัน "บดน้ำแข็ง" ไม่จำเป็นต้องใส่น้ำ

สูตรอาหาร

ซूपแครอทเย็น:

แครอท 600 กรัม + น้ำ 900 กรัม: ใส่น้ำลงไปในโดปั่นและใส่ชิ้นแครอทลงไป ปั่นผสมด้วยความเร็วสูงสุดเป็นเวลา 3 นาที

มะเดื่อผสม (กับโถสับสมุนไพโร (K+M), ขึ้นอยู่กับรุ่น)

มะเดื่อ 100 กรัม: หั่นมะเดื่อก่อนที่จะใส่ลงในโถบดสับสมุนไพโร (K+M) ปั่นผสมด้วยความเร็วสูงสุดเป็นเวลา 3 วินาที

ห้ามแช่ตัวเครื่องในน้ำ ห้ามล้างชุดมอเตอร์ (A) ผ่านน้ำไหล

- ทำความสะอาดโถทันทีหลังการใช้งาน
- เติมน้ำร้อนลงในโถ 1 ลิตรพร้อมน้ำยาล้างจาน 2 หรือ 3 หยด ใช้น้ำและน้ำยาล้างจานในปริมาณที่แนะนำเท่านั้น การใช้น้ำยาล้างจานในปริมาณที่มากเกินไปทำให้เกิดฟองมากขึ้น ซึ่งจะทำให้ไหลล้น
- ใช้โปรแกรมทำความสะอาดอัตโนมัติเพื่อล้างโถรอบรอบแรก
- เมื่อโปรแกรมสิ้นสุดแล้ว ให้ถอดปลั๊กเครื่อง
- ถอดโถปั่น (F4)
- วางโถบนพื้นผิวที่ราบเรียบ
- ปลดล็อกฝาปิดแล้วถอดออกด้วยความระมัดระวัง
- ถอดชุดใบมีดออก (F1+F3) แล้วล้างผ่านน้ำไหล (ภาพที่ 18)

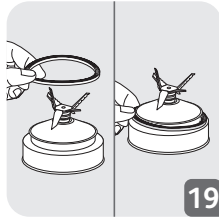

- โปรดจำไว้ว่า หลังการทำความสะอาด ต้องใส่ซีล (F3) กลับเข้าไปในชุดใบมีด (F1) อย่างถูกต้องทุกครั้ง โปรดระมัดระวังอย่าให้ซีลเกิดความเสียหายจากการสัมผัสกับใบมีด
- โถปั่น (F4) และแหวนล็อก (F2) สามารถใช้กับเครื่องล้างจานช่องบนได้ โดยใช้โหมด "ECO" หรือ "LOW SALT"
- ข้อควรระวัง: วางตัวเครื่องในสภาพที่แยกชิ้นส่วนออกแล้วลงในเครื่องล้างจาน (ไม่ใช่สภาพที่ประกอบแล้ว) และห้ามใส่ซีล (F3) ลงในเครื่องล้างจาน
- เก็บตกการทำความสะอาดโถโดยใช้ฟองน้ำ
- ล้างโถด้านในและฝาปิดผ่านน้ำไหล
- ใช้ความระมัดระวังขณะทำความสะอาดชุดใบมีดในโถปั่น และขณะนำส่วนผสมออกจากโถรอบ เนื่องจากใบมีดมีความคม
- ใช้ผ้าบิดหมาดเช็ดทำความสะอาดชุดมอเตอร์ (A) ทำให้แห้งด้วยความระมัดระวัง

- สามารถทำความสะอาดชิ้นส่วนที่ถอดได้ (ฝาปิด ชุดโบริมมีด แหวนล็อก) โดยใช้ฟองน้ำและน้ำร้อนผสมน้ำยาล้างจาน
- คำเตือน: เหยือก (F4) และวงแหวนลอค (F2) ต้องถอดประกอบและวางแยกกันในเครื่องล้างจาน ห้ามนำวางกันน้ำรั่ว (F3) หรือโบริมมีดเคลือบไทเทเนียม (F1) เข้าไปในเครื่องล้างจาน

วิธีการแก้ปัญหาเมื่อเครื่องใช้ไฟฟ้าไม่ทำงาน

| ปัญหา | สาเหตุ | วิธีแก้ไข |
|--------------------------------------|---|--|
| เครื่องใช้ไฟฟ้าไม่ทำงาน | ยังไม่ได้เสียบปลั๊ก | เสียบปลั๊กเครื่องใช้ไฟฟ้าเข้ากับตัวรับที่มีแรงดันไฟฟ้าเท่ากับที่ระบุอยู่บนฉลากข้อมูลของเครื่องใช้ไฟฟ้า |
| | ประกอบโถปั่นไม่เข้าที่บนชุดมอเตอร์ | ตรวจสอบว่าได้ประกอบโถปั่นให้เข้าที่บนชุดมอเตอร์อย่างถูกต้องแล้ว ตามที่อธิบายไว้ในแผ่นพับ |
| เครื่องใช้ไฟฟ้าหยุดลงขณะกำลังใช้งาน | โหลดเกิน | ปฏิบัติตามคำแนะนำใน 8 การใช้งานเครื่องเป็นครั้งแรก เวลาที่ต้องใช้เพื่อให้เครื่องเย็นลงจะแตกต่างกัน และอาจนานถึง 30 นาที |
| เครื่องสั่นสะเทือนมากเกินไป | ไม่ได้วางสินค้าบนพื้นผิวที่เรียบ | ให้วางเครื่องใช้ไฟฟ้าบนพื้นผิวที่เรียบ |
| | ใส่ส่วนผสมในปริมาณมากเกินไป | ลดปริมาณส่วนผสมที่จะปั่นหรือบิดให้น้อยลง |
| มีส่วนผสมรั่วซึมออกมาจากฝาปิด | ใส่ส่วนผสมในปริมาณมากเกินไป | ลดปริมาณส่วนผสมที่จะปั่นหรือบิดให้น้อยลง |
| | ปิดฝาปิดไม่เข้าที่ | ปิดฝาปิดให้เข้าที่บนโถปั่น |
| มีส่วนผสมรั่วซึมออกมาจากรานของโถปั่น | ใส่ซิลยางกันรั่วซึม (e2) ของโถปั่นไม่ถูกต้องหรือไม่ได้ใส่ซิลยางกันรั่วซึม | ใส่ซิลยางกันรั่วซึมใหม่ให้เข้าที่ แล้วล็อกด้วยยึดโบริมให้ถูกต้อง (รูปที่ 2) |
| โบริมติดขัด | ชิ้นของส่วนผสมใหญ่เกินไป หรือปั่นของเหลวที่เหนียวหรือร้อนเกินไปและทำให้ซิลยางกันรั่วซึมผิดรูป | เปลี่ยนซิลยางกันรั่วซึมใหม่ลดปริมาณหรือขนาดของส่วนผสมที่จะปั่นหรือบิดให้น้อยลงเดิมของเหลวให้มากขึ้น |

เครื่องปั่นของคุณยังคงไม่ทำงานหรือทำงานผิดปกติอยู่หรือ?

โปรดติดต่อศูนย์บริการที่ได้รับอนุญาต (ดูรายชื่อศูนย์บริการได้จากคู่มือการบริการ)

HƯỚNG DẪN AN TOÀN

LƯU Ý: Hướng dẫn an toàn là một phần quan trọng trong tài liệu này. Vui lòng đọc kỹ trước khi sử dụng sản phẩm. Hãy đặt ở vị trí mà bạn có thể dễ dàng tìm thấy để tham khảo trong những lần sau.

VI

MÔ TẢ

- | | |
|--|---|
| A Bộ phận động cơ (mô-tơ) | tùy theo model) |
| B Núm "Xay sinh tố" | K Dụng cụ băm rau củ* (phụ kiện tùy theo model) |
| C Núm "Xay đá" | K1 Vòng ron |
| D Núm "Tự động làm sạch" | K2 Lưỡi dao băm rau củ |
| E Núm điều khiển | L Dụng cụ nghiền gia vị (phụ kiện tùy theo model) |
| F Bộ phận lắp ráp cối xay | L1 Vòng ron |
| F1 Dao xay | L2 Lưỡi dao nghiền gia vị |
| F2 Vòng hãm | M Cối xay khô của dụng cụ băm rau củ và nghiền gia vị* (phụ kiện tùy theo model) |
| F3 Vòng ron | |
| F4 Cối xay (Có ghi chú dung tích) | |
| F5 Nắp | |
| F6 Núm dây (cốc đo) | |
| G Tốc độ tối thiểu | |
| H Tốc độ tối đa | |
| I Núm trộn "Pulse" | |
| J Thanh khuấy* (phụ kiện | |

TRƯỚC LẦN SỬ DỤNG ĐẦU TIÊN

- Làm vệ sinh tất cả các bộ phận (**F, J, K, L, M**) bằng nước ấm và dung dịch tẩy rửa ngoại trừ bộ phận động cơ (**A**) không bao giờ được nhúng vào nước hoặc đặt dưới vòi nước máy (xem phần "Vệ sinh").

LƯU Ý: Các lưỡi dao cực kỳ sắc bén; hãy xử lý chúng thật cẩn thận trong khi sử dụng hoặc làm vệ sinh thiết bị.

- Bảo đảm tháo tất cả bao bì trước khi vận hành thiết bị.
- **Lưu ý quan trọng:** Xoay nút vận điều khiển (E) sang ① trước khi đặt bình máy xay (F) lên bộ phận mô-tơ (A).
- Thiết bị sẽ chỉ khởi động khi đã lắp đúng bình máy xay trên bộ phận động cơ.
- **Không vận hành thiết bị nếu nắp ở không đúng vị trí.**

LẮP RÁP CÁC BỘ PHẬN CỐI XAY

Làm ấm vòng ron (F3) (vẫn lắp trên bộ phận lưỡi dao (F1)).

- Đảm bảo chắc chắn đã đặt vòng ron vào đúng vị trí trên bộ phận lưỡi dao.
- Đặt lưỡi dao lên đế bình máy xay (Hình 1).
- Lắp vòng khóa Hình 2 và khóa nó bằng cách xoay đến khác khóa theo chiều kim đồng hồ (Hình 3).
- Đảm bảo chắc chắn đã chốt chặt vòng hãm đúng cách: hai mũi tên phải thẳng hàng (Hình 3).
- Đổ nguyên liệu vào bình máy xay đã lắp mà không được vượt quá mức vạch tối đa theo quy định:

* 1,5 L đối với đồ xay thô

* 1,25 L đối với đồ xay dạng lỏng

Cảnh báo : Không được đổ nước nóng (trên 80°C/176°F) vào bình máy xay.

- Kéo và đẩy nắp (F5) lên bình. Để tránh bị bắn tung tóe khi đang xay, phải đảm bảo chắc chắn rằng vị trí nhô ra của nắp đã được chỉnh vào đúng vị trí với vòi rót và tay cầm (Hình 5). Đặt cốc đo (F6) vào đúng khía rãnh trên nắp lớn (Hình 6).
- Sau đó đặt tô lên bộ phận mô-tơ và xoay nó 1/4 vòng theo chiều kim đồng hồ (Hình 4)

LẦN ĐẦU SỬ DỤNG MÁY XAY

- Ngay khi khóa bình máy xay vào đúng vị trí trên bộ phận động cơ, hãy cắm nguồn thiết bị. Máy sẽ nháy sáng 2 lần và bạn sẽ nghe thấy một tiếng bíp. Bật máy lên và sử dụng chức năng mong muốn.

- **Lựa chọn tốc độ:** Xoay núm điều khiển (E) để lựa chọn tốc độ mong muốn; tăng tốc từ từ giữa mức **tối thiểu** và **tối đa**. Độ xay nhuyễn sẽ từ từ tăng lên khi tăng tốc độ. Trong quá trình xay, bạn có thể thay đổi tốc độ này nếu cần.
- **Chức năng trộn “Pulse”** Xoay núm điều khiển (E) vào đúng vị trí “Pulse”. Việc sử dụng liên tiếp chế độ trộn sẽ giúp kiểm soát mức độ xay nhuyễn một cách chính xác. Tại vị trí này, thiết bị sẽ khởi động ngay với tốc độ lớn nhất. Máy sẽ dừng ngay khi bạn nhả núm này ra. Đèn chỉ báo sẽ nhấp sáng khi đang sử dụng chức năng trộn.
- **Chức năng xay sinh tố “Smoothie”**
Chức năng này được sử dụng để xay sinh tố nhuyễn và cocktail trái cây. Tốc độ xay phải được lập trình trước để đạt kết quả tốt nhất. Để sử dụng chức năng này, hãy ấn nút “Smoothie” (B). Đèn sẽ vẫn sáng trong quy trình này và sẽ tắt khi hoàn thành quy trình. Chế độ này sẽ tự động dừng lại và phát ra tiếng bíp 4 lần. Bạn có thể dừng lại trước khi chế độ kết thúc bằng cách ấn nút “Smoothie” (B) thêm một lần nữa.
- **Chức năng xay đá “Ice crush”**
Bạn có thể sử dụng chức năng này để xay đá bằng chu trình và tốc độ vận hành được lập trình trước. Để sử dụng chức năng này, hãy ấn nút “Ice crush” (C). Đèn sẽ vẫn sáng trong quy trình này và sẽ tắt khi hoàn thành quy trình. Bạn sẽ nghe thấy 4 tiếng bíp. Chương trình sẽ tự dừng lại nhưng bạn có thể dừng lại trước khi chế độ này kết thúc bằng cách ấn nút “Ice crush” (C) thêm một lần nữa.
- **Chức năng tự động làm sạch “Auto clean”:**
Chức năng này sẽ được sử dụng để tự động vệ sinh máy. Hãy ấn vào nút “Auto clean” (D). Không được vượt quá 1 lít nước nóng có nhiệt độ tối đa là 80°C / 176°F). Khi kết thúc chế độ này, máy sẽ tự tắt và bạn sẽ nghe thấy tiếng bíp 4 lần.
- **CẢNH BÁO :** Nếu tải quá lớn, máy sẽ tự tắt để đảm bảo an toàn (nếu động cơ chạy quá 3 phút hoặc nếu bạn đã đổ vào quá nhiều nguyên liệu). Để khởi động lại máy, hãy xoay núm điều khiển sang ①. Tổng thời gian làm mát có thể khác

nhau và có thể lên tới 30 phút. Trước khi khởi động lại máy, phải điều chỉnh lượng nguyên liệu cần xay hoặc thời gian xay để tránh xảy ra mọi hiện tượng quá tải. Sau đó bạn có thể lựa chọn tốc độ hoặc chức năng mong muốn để hoàn tất quá trình chuẩn bị.

- **CẢNH BÁO : Không được sử dụng các chế độ chức năng xay nhuyễn hơn, nghiền đá và tự động vệ sinh bằng các phụ kiện cối xay khác.**
- Chỉ được phép sử dụng những chế độ này với cối xay sinh tố thủy tinh. Không được sử dụng chế độ xay đá bằng các phụ kiện cối xay khác.
- **Sử dụng dụng cụ băm rau củ (K) và dụng cụ nghiền gia vị (L) (tùy theo model)**
 - Với dụng cụ băm rau củ (K) bạn có thể băm rau củ như hành, tỏi hoặc thịt (đã cắt sẵn thành miếng nhỏ) trong tích tắc. Không được sử dụng dụng cụ băm rau củ cho đồ lỏng (nước ép trái cây, v.v...).
 - Với dụng cụ nghiền gia vị (L) bạn có thể nghiền gia vị trong tích tắc như: hạt tiêu với các hạt gia vị khác.
 - Những phụ kiện này được bán kèm theo cối xay khô (M) giúp tránh tiếp xúc trực tiếp với lưỡi dao trong khi sử dụng.
 1. Úp cối xay khô xuống (M) và đổ rau củ vào.
 2. Cố định vòng ron (K1 hoặc L1) vào đúng khía rãnh trên bộ phận lưỡi dao (K2 hoặc L2) (Hình 7). Cố định bộ phận lưỡi dao lên cối xay khô. Khóa phụ kiện này bằng cách xoay bộ phận lưỡi dao cho đến khi chốt chặt (Hình 8). **Chú ý: Có thể xảy ra hiện tượng rò rỉ nếu không khóa phụ kiện đúng cách.**
 3. Cố định phụ kiện đã lắp (K hoặc L) lên bộ phận động cơ rồi xoay (Hình 9).
 4. Sau đó xoay phụ kiện đã lắp (K hoặc L) 1/4 vòng theo chiều kim đồng hồ (Hình 9).
 5. Cắm dây nguồn của máy và xoay núm điều khiển (E) đến vị trí mong muốn hoặc có thể nhấn chức năng trộn vài lần trước khi xay. Để tắt máy, xoay núm điều khiển (E) về vị trí 0.
 6. Mở khóa phụ kiện bằng cách xoay phụ kiện 1/4 vòng ngược chiều kim đồng hồ. Tháo phụ kiện đã lắp (K+M

hoặc L+M) ra khỏi bộ phận động cơ. Xoay hết trước khi mở để tránh bị rò nguyên liệu. Sau đó, bạn có thể mở khóa bộ phận lưỡi dao (**K1 hoặc L1**). **Lưỡi dao rất sắc: hãy thận trọng khi sử dụng để tránh bị chảy máu.** Sau đó bạn có thể đổ đồ đã xay vào tô đựng.

Cảnh báo: Bạn chỉ được phép sử dụng phụ kiện với loại rau củ rắn. Bạn chỉ được phép đổ nước ép rau củ vào bình thủy tinh.

VI

LỜI KHUYÊN

- Tùy thuộc vào tính chất của các thành phần, bạn có thể sử dụng cối trộn để chuẩn bị đến
- * **1,5 L cho hỗn hợp đặc**
- * **1,25 L cho chất pha chế lỏng**

Cảnh báo : Không được đổ nước nóng (trên 80°C/176°F) vào bình máy xay.

- Bạn có thể chuẩn bị tốt các món súp trộn, súp kem, trái cây hầm, bột nhào làm bánh nhẹ (bánh kẹp, bánh rán, bột nhào làm bánh pudding Yorkshire, v.v..), sữa lắc, nước trái cây, cocktail, v.v..
- Nếu các thành phần dính vào vách của cối khi pha trộn, hãy ngừng máy. Tháo cối trộn khỏi bộ phận động cơ, và đẩy thực phẩm xuống các lưỡi dao bằng cách sử dụng một bàn xẻng và gắn cối trộn trở lại để tiếp tục sự chuẩn bị của bạn.
- Luôn luôn đổ các thành phần chất lỏng vào cối trộn trước khi thêm các thành phần cứng, không vượt quá mức tối đa.
- Để cho thêm rau củ vào khi đang xay, hãy tháo cối xay (**F6**) ra khỏi nắp (**F5**) và cho rau củ vào thông qua lỗ tiếp liệu.
- Để xay đá, lấy tối đa 6 viên đá nhỏ (tối đa 25x25x25 mm) và sử dụng chức năng “Xay đá”. Không cần thêm nước.

CÔNG THỨC

Súp cà rốt lạnh:

600g cà rốt + 900g nước: Cho nước vào bình máy xay, sau đó cho cà rốt đã cắt miếng vào. Xay ở tốc độ tối đa trong 3 phút.

Xay quả vả (bằng máy xay gia vị (K+M), tùy vào mẫu máy)
100g quả vả: Cắt quả vả trước khi cho vào máy xay gia vị (K+M). Xay ở tốc độ tối đa trong 3 giây.

VỆ SINH

Không được nhúng thiết bị vào trong nước. Tuyệt đối không được rửa bộ phận động cơ (A) dưới vòi nước máy.

- Lau sạch bình xay ngay sau khi sử dụng xong.
- Đổ vào bình xay 1 lít nước nóng cùng với 2 hoặc 3 giọt dung dịch vệ sinh. Chỉ sử dụng lượng nước và dung dịch vệ sinh được khuyến nghị. Sử dụng quá nhiều dung dịch vệ sinh sẽ tạo ra nhiều bọt hơn và hệ quả là có thể gây ra hiện tượng tràn.
- Sử dụng chức năng tự động làm sạch, nên tiến hành vệ sinh cối xay khô trước.
- Ngay khi thiết bị ngừng hoạt động, hãy tháo phích cắm máy ra.
- Tháo bình máy xay ra (F4)
- Đặt bình lên bề mặt bằng phẳng.
- Cẩn thận khi mở và tháo nắp.
- Tháo bộ phận lưỡi dao (F1+F3) ở đằng sau và rửa sạch dưới vòi nước máy (Hình 18).

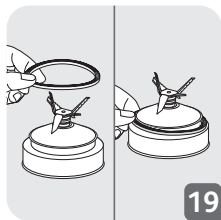

- Sau khi lau xong, phải nhớ lắp đúng vòng ron (F3) vào bộ phận lưỡi dao (F1). Phải thận trọng để tránh làm hỏng vòng ron khi chạm vào dao cắt.
- Có thể vệ sinh bình xay (F4), vòng hãm (F2) bằng máy rửa bát trên giá cao – sử dụng chế độ ‘ECO’ hoặc ‘LOW SALT’.

- **Cẩn trọng:** Cần đặt riêng từng bộ phận vào máy rửa bát (chưa lắp ráp) Không được đặt vòng ron (F3) vào máy rửa bát.
- Kết thúc quy trình vệ sinh bình bằng cách dùng miếng bọt biển.
- Xả sạch phía trong bình và nắp đáy dưới vòi nước máy.
- **Cẩn thận** khi vệ sinh lưỡi dao trong bình máy xay hoặc khi đổ nguyên liệu đã xay từ cối xay khô ra.
- Dùng khăn ẩm để lau bộ phận động cơ (A). Lau khô cẩn thận.
- Có thể vệ sinh các bộ phận có thể tháo rời (nắp, bộ phận lưỡi dao, vòng hãm) bằng miếng bọt biển và nước nóng pha xà phòng.
- **Thận trọng:** Bình (F4) và vòng khóa (F2) phải được tháo rời và đặt riêng trong máy rửa chén. Không được đặt vòng đệm (F3) hoặc lưỡi dao có lớp phủ titanium (F1) vào máy rửa chén.

PHẢI LÀM GÌ NẾU THIẾT BỊ CỦA BẠN KHÔNG HOẠT ĐỘNG

| SỰ CỐ | NGUYÊN NHÂN | GIẢI PHÁP |
|---------------------------------|---|--|
| Sản phẩm không hoạt động | Phích cắm chưa được kết nối | Cắm điện thiết bị vào ổ cắm có cùng điện thế ghi trên bản thông số của thiết bị. |
| | Cối xay không được định vị đúng cách trên bộ phận động cơ | Kiểm tra xem cối xay có được định vị đúng cách trên bộ phận động cơ như được giải thích trong sách hướng dẫn hay không. |
| Thiết bị ngừng khi đang sử dụng | Quá tải | Hãy làm theo hướng dẫn trong mục 5 LẦN ĐẦU SỬ DỤNG MÁY XAY . Thời gian làm mát có thể khác nhau và có thể kéo dài tới đa 30 phút. |

| SỰ CỐ | NGUYÊN NHÂN | GIẢI PHÁP |
|----------------------------|---|--|
| Rung quá mức | Sản phẩm không được đặt trên một bề mặt bằng phẳng | Đặt thiết bị lên một bề mặt bằng phẳng. |
| | Khối lượng của các thành phần quá cao | Giảm số lượng các thành phần đã chế biến. |
| Rò rỉ từ nắp | Khối lượng của các thành phần quá cao | Giảm số lượng các thành phần đã chế biến. |
| | Nắp chưa được định vị đúng cách | Đặt nắp đúng vị trí trên cối trộn. |
| Rò rỉ ở dưới đáy cối trộn | Vòng ron (e2) gắn không đúng cách hoặc chưa gắn vòng ron. | Định vị lại vòng ron và khóa bộ phận giữ dao đúng cách (Hình. 2). |
| Dao xay quay chậm và nghẹn | Các miếng thực phẩm quá lớn hoặc quá cứng, chất lỏng được trộn quá nóng và làm biến dạng vòng ron | Thay mới vòng ron. Giảm kích thước hoặc số lượng các thành phần cần xử lý. Thêm chất lỏng. |

THIẾT BỊ CỦA BẠN VẪN KHÔNG HOẠT ĐỘNG?

Liên hệ trung tâm dịch vụ được ủy quyền (xem danh sách trạm bảo hành trên website công ty).

ARAHAN KESELAMATAN

AMARAN: Arahan-arahan keselamatan adalah sebahagian daripada perkakas. Sila baca dengan teliti sebelum menggunakan perkakas baru anda. Simpan di tempat yang mudah ditemui dan senang dirujuk pada masa depan.

MS

KETERANGAN

- | | |
|--|--|
| A Unit motor | K Pemotong herba* (aksesori bergantung pada model) |
| B Butang “Smoothie” | K1 Kedap |
| C Butang “Ice crush” | K2 Unit bilah pemotong herba |
| D Butang “Auto bersih” | L Pengisar rempah* (aksesori bergantung pada model) |
| E Tombol kawalan | L1 Kedap |
| F Pemasangan jag pengadun | L2 Unit bilah pengisar rempah |
| F1 Unit mata pisau | M Mangkuk pemotong |
| F2 Gelang kunci | Herba dan pengisar |
| F3 Kedap | Rempah*(aksesori bergantung pada model) |
| F4 Jag pengisar graduan | |
| F5 Tudung | |
| F6 Penutup tudung | |
| G Kelajuan Min | |
| H Kelajuan Maks | |
| I Butang denyut | |
| J Spatula* (aksesori bergantung pada model) | |

SEBELUM PENGGUNAAN PERTAMA

- Bersihkan semua bahagian (**F, J, K, L, M**) dengan air suam dan cecair pembersih kecuali unit motor (**A**) yang tidak boleh direndam di dalam air atau diletakkan di bawah air mengalir (see § Pembersihan).

AWAS: Mata pisau adalah sangat tajam; kendalikan dengan berhati-hati apabila menggunakan atau membersihkan perkakas.

- Pastikan semua pembungkusan telah dikeluarkan sebelum mengendalikan perkakas

- **Nota penting:** Putarkan tombol kawalan (E) kepada ① sebelum meletakkan jag pengisar (F) pada unit motor (A).
- Alat akan bermula hanya jika jag pengisar dikunci dengan betul pada unit motor.
- **Jangan kendalikan perkakas jika penutup tidak di tempatnya.**

PEMASANGAN DAN MEMASANG JAG

Lembapkan kedap (F3) (masih dimasukkan dalam unit mata pisau (F1)).

- Sahkan kedap berada di tempat pada unit bilah.
- Letakkan unit bilah di atas tapak jag (Rajah 1).
- Ketatkan gelung mengunci (Rajah 2) dan kuncikannya dengan memusing untuk mengunci mengikut arah jam (Rajah 3).
- Pastikan gelang kunci dikunci dengan betul : dua anak panah mesti sejajar (Rajah 3).
- Tambah bahan-bahan ke dalam jag yang dipasang tanpa melebihi tahap maksimum yang ditunjukkan:

* 1.5 L untuk adunan pekat

* 1.25 L untuk persediaan cecair



Amaran : Jangan tuangkan cecair yang mendidih (melebihi 80°C/176°F) ke dalam jag.

- Pasangkan tudung (F5) pada jag. Untuk mengelakkan sebarang percikan semasa persediaan, pastikan telinga tudung sejajar dengan muncung dan pemegang (Rajah 5). Letakkan penutup sukatan (F6) dalam lekuknya pada tudung (Rajah 6).
- Kemudian letakkan mangkuk pada unit motor dan pusing ¼ mengikut arah jam (Rajah 4).

MENGGUNAKAN PERALATAN ANDA BAGI PERTAMA KALI

- Selepas jag pengisar dikunci dengan betul pada unit motor, pasangkan palam alat. Alat menyala 2 kali dan anda mendengar bunyi bip. Hidupkannya menggunakan fungsi yang dikehendaki.
- **Pemilihan kelajuan:** Putarkan tombol kawalan (E) untuk memilih kelajuan yang dikehendaki; kelajuan meningkat secara beransur-ansur antara **min** dan **maks**. Keamatan lampu meningkat secara

beransur-ansur apabila kelajuan meningkat. Anda boleh mengubah kelajuan ini mengikut keperluan semasa persediaan.

- **Fungsi “Denyut”:** Putarkan tombol kawalan (E) kepada kedudukan “Denyut”. Penggunaan rangkaian denyutan memberikan kawalan yang lebih halus untuk persediaan yang tepat. Dalam kedudukan ini, alat terus bermula pada kelajuan maksimum. Ia berhenti sebaik sahaja anda melepaskan tombol. Terdapat penunjuk lampu apabila fungsi denyut sedang digunakan.
- **Fungsi “ Smoothie”**
Fungsi ini digunakan untuk menyediakan susu kocak dan koktel buah-buahan yang lembut. Kelajuan diprogramkan untuk hasil yang terbaik. Untuk menggunakan fungsi ini, tekan butang “Smoothie” (B). Lampu terus menyala semasa kitaran ini dan mati apabila kitaran selesai. Program berhenti secara automatik dan berbunyi bip 4 kali. Anda boleh menghentikannya sebelum berakhir dengan menekan butang “Smoothie” (B) sekali lagi.
- **Fungsi “ Hancur ais”**
Anda boleh menggunakan fungsi ini untuk mengisar halus ais dengan kitaran operasi dan kelajuan yang diprogramkan. Untuk menggunakan fungsi ini, tekan butang “Hancur ais” (C). Lampu terus menyala semasa kitaran ini dan mati apabila kitaran selesai. Anda mendengar 4 bunyi bip. Program berhenti secara automatik tetapi anda boleh menghentikannya sebelum berakhir dengan menekan butang “Hancur ais” (C) sekali lagi.
- **Fungsi “Auto bersih”:**
Fungsi ini digunakan untuk membersihkan alat anda secara automatik. Tekan butang “Auto bersih” (D). Jangan melebihi 1 litre air panas dengan maksimum 80°C / 176°F). Pada akhir program, alat berhenti secara automatik dan anda mendengar 4 bunyi bip.
- **AMARAN :** Jika beban menjadi terlalu tinggi, alat anda akan berhenti secara automati k atas sebab keselamatan (jika motor berjalan lebih daripada 3 minit atau anda telah memasukkan terlalu banyak bahan). Untuk memulakan semula alat anda, putarkan tombol kepada ①. Keseluruhan masa penyejukan mungkin berbeza dan boleh mencapai sehingga 30 minit. Sebelum memulakan semula alat anda, sesuaikan kuantiti bahan atau masa mengisar untuk mengelakkan sebarang beban lampau. Anda kemudian boleh

memilih kelajuan atau fungsi yang dikehendaki untuk melengkapkan persediaan anda.

- **AMARAN : Jangan gunakan program fungsi smoothie, hancur ais atau auto bersih dengan aksesori.**
- Program ini hanya boleh digunakan dengan jag kaca. Jangan hancurkan ais dengan aksesori.
- **Menggunakan pemotong herba (K) dan pengisar rempah (L) (bergantung pada model)**
- Anda boleh memotong bahan seperti bawang, bawang putih atau daging (dipotong terlebih dahulu menjadi kepingan kecil) dalam beberapa saat menggunakan pemotong herba (K). Jangan gunakan pemotong herba ini untuk persediaan cecair (jus buah-buahan, dan lain-lain).
 - Anda boleh mengisar rempah dalam beberapa saat : biji ketumbar, lada dan lain-lain menggunakan pengisar rempah (L).
 - Aksesori ini dilengkapi dengan mangkuk (M) yang menghalang capaian kepada bilah semasa digunakan.
- 1. Terbalikkan mangkuk (M) dan tambahkan bahan-bahan.
- 2. Letakkan kedap (K1 atau L1) dalam lekuknya pada unit bilah (K2 atau L2) (Rajah 7). Letakkan unit bilah pada mangkuk. Kunci aksesori dengan memutar unit bilah sehingga dipasang sepenuhnya (Rajah 8). **Awas: kebocoran mungkin berlaku jika aksesori tidak dikunci dengan betul.**
- 3. Letakkan aksesori yang dipasang (K atau L) pada unit motor dan putarkannya (Rajah 9).
- 4. Kemudian putarkan aksesori yang dipasang (K atau L) sebanyak suku putaran arah jam (Rajah 9).
- 5. Pasangkan palam alat dan putarkan tombol Kawalan (E) kepada kedudukan yang dikehendaki atau gunakan beberapa denyutan. Untuk menghentikan alat, putarkan tombol kawalan (E) kepada kedudukan sifar.
- 6. Buka kunci aksesori dengan memutarannya sebanyak suku putaran dalam arah lawan jam. Tanggalkan aksesori yang dipasang (K+M atau L+M) daripada unit motor. Terbalikkannya sebelum membukanya untuk mengelakkan sebarang tumpahan persediaan anda. Kemudian anda boleh membuka kunci unit bilah (K1 atau L1). **Bilah sangat tajam: kendalikannya dengan berhati-hati untuk mengelakkan kecederaan.** Anda boleh mengeluarkan persediaan dalam mangkuk.

Amaran: anda boleh menggunakan aksesori dengan bahan pepejal sahaja. Anda boleh menuangkan bahan cecair ke dalam jag kaca sahaja.

NASIHAT

- Bergantung kepada jenis bahan-bahan, anda boleh menggunakan jag pengadun untuk menyediakan sehingga
- * **1.5 L untuk campuran pekat**
- * **1.25 L untuk penyediaan cecair**

Amaran : Jangan tuangkan cecair yang mendidih (melebihi **80°C/176°F**) ke dalam jag. MS

Anda boleh menyediakan sup yang diadun secara halus, sup berkrim, buah rendidih, adunan ringan (penkek, goreng bersadur, adunan puding Yorkshire, dll), susu kocak, minuman smoothies, koktel, dll.

- Jika bahan melekat ke sisi jag semasa mengadun, hentikan perkakas. Tanggalkan jag pengadun daripada unit motor, dan tolak makanan ke bawah ke arah pisau menggunakan sudip dan letakkan semula jag anda untuk meneruskan penyediaan anda.
- Sentiasa tuang bahan cecair ke dalam jag pengadun dahulu, sebelum menambah bahan pepejal, tanpa melebihi aras maksimum.
- Untuk menambah bahan semasa pengadunan, tanggalkan penutup tudung (**F6**) daripada tudung (**F5**) dan tambah bahan melalui lubang penyuaap.
- Untuk ais yang dihancurkan dengan halus, gunakan maksimum 6 kiub ais kecil (25x25x25 mm maksimum) menggunakan **fungsi "Ice crush"**. **Tidak perlu menambah air.**

RESIPI

Sup lobak merah sejuk:

600g lobak merah + 900g air: Letak air ke dalam jag pengisar dan tambah kepingan lobak merah. Adunkan pada kelajuan maksimum selama 3 minit.

Buah ara campuran (dengan aksesori pencincang herba (K+M), bergantung pada model)

100g buah ara: Potong buah ara sebelum meletakkannya ke dalam pencincang herba (**K+M**). Adunkan pada kelajuan maksimum selama 3 saat.

PEMBERSIHAN

Jangan rendam alat di dalam air. Jangan sekali-kali letakkan unit motor (A) di bawah air yang mengalir.

- Bersihkan jag dengan serta-merta selepas digunakan.
- Isikan jag dengan 1 litre air panas berserta dengan 2 atau 3 titik cecair pembersih. Gunakan jumlah air dan cecair pencuci yang disyorkan sahaja. Cecair pencuci yang berlebihan menyebabkan terhasil lebih banyak busa dan akibatnya boleh menyebabkan limpahan.
- Gunakan program auto bersih untuk melakukan pembersihan mangkuk terlebih dahulu.
- Sebaik sahaja program berhenti, cabutkan palam alat.
- Tanggalkan jag pengisar (F4)
- Letakkan jag di atas permukaan rata.
- Buka kunci tudung dan tanggalkannya dengan berhati-hati.
- Tanggalkan unit bilah (F1+F3) semula dan bersihkannya di bawah air yang mengalir (Rajah 18).

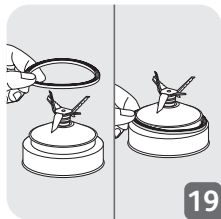
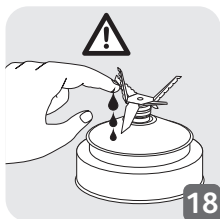

- Selepas pembersihan, jangan lupa untuk memasang semula kedap dengan betul (F3) pada unit motor (F1). Sila berhati-hati untuk mengelakkan sebarang kerosakan kepada kedap dengan menyentuh bilah.
- Jag (F4) gelang kunci (F2) boleh dibersihkan dalam mesin basuh pinggan mangkuk pada rak atas - menggunakan program 'ECO' atau 'LOW SALT'.
- Awas : Ia mesti diletakkan secara berasingan dalam mesin basuh pinggan mangkuk (bukan dalam keadaan dipasang) Jangan letakkan kedap (F3) di dalam mesin basuh pinggan mangkuk.
- Selesaikan pembersihan jag dengan bantuan span.
- Bilas bahagian dalam jag dan tudung di bawah air yang mengalir.

- Berhati-hati ketika membersihkan bilah dalam jag pengisar dan ketika anda mengosongkan mangkuk kerana bilah sangat tajam.
- Gunakan kain lembap untuk membersihkan unit motor (A). Keringkannya dengan teliti.
- Bahagian boleh ditanggalkan (tudung, unit bilah, gelang kunci) boleh dibersihkan dengan span dan air panas bersabun.
- Berhati-hati: Jag (F4), dan gelung mengunci (F2) harus dibuka dan diletakkan berasingan dalam mesin basuh pinggan. Jangan letak kedap (F3) atau bilah dengan salutan titanium (F1) ke dalam mesin basuh pinggan.

APA HENDAK DILAKUKAN JIKA PERALATAN ANDA TIDAK BERFUNGSI

| MASALAH | PUNCA | PENYELESAIAN |
|------------------------------------|--|--|
| Perkakas tidak berfungsi | Plag tidak disambung | Sambung perkakas kepada soket dengan voltan yang sama seperti pada kadar plat perkakas. |
| | Jag pengadun tidak diletakkan dengan betul pada unit motor | Pastikan jag pengadun diletakkan dengan betul pada unit motor seperti yang diterangkan di dalam risalah. |
| Perkakas berhenti semasa digunakan | Lebih muatan | Ikut arahan dalam 5 MENGGUNAKAN ALAT ANDA BUAT PERTAMA KALI. Suhu penyejukan adalah tidak tetap dan boleh bertahan sehingga 30 minit |
| Getaran berlebihan | Produk tidak diletakkan di atas permukaan rata | Letakkan perkakas di atas permukaan rata. |
| | Isi padu bahan terlalu tinggi | Kurangkan kuantiti bahan diproses. |
| Kebocoran dari tudung | Isi padu bahan terlalu tinggi | Kurangkan kuantiti bahan diproses. |
| | Tudung tidak ditempatkan dengan betul | Letakkan tudung dengan betul pada jag pengadun. |

| MASALAH | PUNCA | PENYELESAIAN |
|--|---|---|
| Bocor di bahagian bawah jag pengadun | Gasket pengedap jag pengadun (e2) tidak diletakkan dengan betul atau mungkin tidak | Betulan kedudukan gasket pengedap dan kunci pemegang mata pisau dengan betul (Raj. 2). |
| Mata pisau tidak berputar dengan mudah | Kepingan makan terlalu besar atau terlalu keras. Cecair yang telah diadun terlalu panas dan memutarbalikkan gasket pengedap | Gantikan gasket pengedap dengan yang baru. Kurangkan saiz atau jumlah bahan yang diproses. Tambah cecair. |

PERKAKAS ANDA MASIH TIDAK BERFUNGSI?

Hubungi pusat perkhidmatan yang diluluskan (lihat senarai dalam buku panduan perkhidmatan).

PETUNJUK UNTUK KESELAMATAN

PERINGATAN: Petunjuk keselamatan merupakan bagian dari alat ini. Baca dengan saksama sebelum memakai alat baru Anda untuk pertama kalinya. Simpan di suatu tempat yang memudahkan Anda menemukan dan membacanya di lain waktu.

DESKRIPSI

- | | |
|---------------------------------|---|
| A Unit motor | J Spatula* (aksesori bergantung pada model) |
| B Tombol "smoothie" | K Perajang herba* (aksesori bergantung pada model) |
| C Tombol "serutan es" | K1 Seal |
| D Tombol "Bersihkan otomatis" | K2 Unit pisau perajang herba |
| E Kenop pengontrol | L Perajang herba* (aksesori bergantung pada model) |
| F Unit wadah blender | L1 Seal |
| F1 Unit pisau blender | L2 Unit pisau penggiling bumbu |
| F2 Cincin pengunci | M Mangkuk penggiling bumbu dan perajang herba* (Aksesori bergantung pada model) |
| F3 Seal | |
| F4 Wadah blender bertanda takar | |
| F5 / O5 Tutup | |
| F6 / O6 Sumbat tutup | |
| G Kecepatan min | |
| H Kecepatan maks | |
| I Tombol pulsa | |

SEBELUM PENGGUNAAN PERTAMA

• Bersihkan semua komponen (**F, J, K, L, M**) dengan air hangat dan cairan pencuci, kecuali untuk unit motor (**A**) yang tidak boleh terendam dalam air atau diletakkan di bawah air mengalir (lihat bagian Pembersihan).

PERINGATAN: Pisau sangat tajam, berhati-hatilah saat menggunakan atau membersihkan peralatan.

- Pastikan semua kemasan telah dilepas sebelum mengoperasikan peralatan ini.
- **Catatan penting:** Putar kenop kontrol (**E**) ke  sebelum meletakkan

wadah blender (**F**) di unit motor (**A**).

- Peralatan hanya menyala jika wadah blender terkunci dengan benar di unit motor.
- **Jangan operasikan peralatan jika tutup tidak ada di tempatnya.**

MERAKIT DAN MEMASANG WADAH

Lembapkan seal (**F3**) (meskipun sudah dipasang di unit pisau (**F1**)). Berhati-hatilah agar bisa memasang seal dengan benar (**F3**) kembali ke unit pisau (**F1**) ke arah atas dengan benar.

- Periksa apakah seal sudah terpasang di tempatnya pada unit pisau.
- Balikkan wadah dan tempatkan unit pisau di dasar wadah (Gb 1).
- Pasang cincin pengunci (Gb 2) dan kunci dengan memutar ke takik kunci searah jarum jam (Gb 3).
- Pastikan cincin pengunci terkunci dengan benar. Kedua tanda panah harus sejajar (Gb 3).
- Masukkan bahan-bahan ke dalam wadah yang sudah dirakit tanpa melebihi level maksimum yang diindikasikan:

* **1,5 L untuk campuran kental**

* **1,25 L untuk membuat cairan**

Peringatan: Jangan tuang cairan mendidih (lebih dari 80°C/176°F) ke dalam wadah.

- Pasang tutup (**F5**) di wadah Gb. 6). Untuk menghindari cipratan selama melumat, pastikan tab melengkung di tutup sudah sejajar dengan cerat dan gagang (Gb. 5) . Pasang sumbat ukur (**F6**) di lubang tutup (Gb. 6). Lalu posisikan mangkuk di unit motor dan putar 1/4 putaran searah jarum jam (Gb 4)

MENGGUNAKAN BLENDER

- Setelah wadah blender dikunci dengan benar di unit motor, colokkan peralatan. Lampu di peralatan berkedip dua kali dan Anda mendengarkan suara bip. Nyalakan dengan fungsi yang diinginkan.
- **Pilihan kecepatan.** Putar kenop kontrol (**E**) untuk memilih kecepatan yang diinginkan, kecepatan meningkat bertahap antara **min** dan **maks**.

Intensitas lampu di peralatan meningkat bertahap seiring peningkatan kecepatan. Anda dapat mengubah kecepatan sesuai kebutuhan selama pengolahan.

- **Fungsi “Pulse (pulsa)”**: Putar kenop kontrol (E) ke posisi “Pulse”. Rangkaian pulsa memberikan kontrol yang lebih halus untuk pengolahan yang lebih akurat. Dalam posisi ini, peralatan langsung menyala dengan kecepatan maksimum. Peralatan berhenti segera setelah Anda melepaskan kenop. Lampu tetap menyala saat fungsi pulsa digunakan.

- **Fungsi “ Smoothie”**

Fungsi ini digunakan untuk membuat smoothie, susu kocok, dan koktail buah. Kecepatan telah diprogramkan untuk hasil terbaik. Untuk menggunakan fungsi ini, tekan tombol “Smoothie” (B). Lampu tetap menyala selama siklus ini dan akan mati jika siklus diselesaikan. Program otomatis berhenti dan bunyi bip akan terdengar 4 kali. Anda bisa menghentikannya sebelum berakhir dengan menekan tombol “Smoothie” (B) kembali.

- **Fungsi “ Ice crush (Serutan es)”**

Anda bisa menggunakan fungsi ini untuk menyerut halus es dengan siklus dan kecepatan yang telah diprogramkan sebelumnya. Untuk menggunakan fungsi ini, tekan tombol “Ice crush (Serutan es)” (C). Lampu tetap menyala selama siklus ini dan akan mati jika siklus diselesaikan. Anda mendengar suara bip 4 kali. Program berhenti otomatis namun Anda dapat menghentikannya sebelum berakhir dengan menekan tombol “Ice crush (Serutan es)” (C) kembali.

- **Fungsi “Auto clean (Pembersihan otomatis)”**:

Fungsi ini digunakan untuk otomatis membersihkan peralatan Anda. Tekan tombol “Auto clean” (D). Jangan melebihi 1 liter air panas (suhu maksimum 80°C / 176°F). Di akhir program, peralatan berhenti otomatis dan Anda mendengar suara bip 4 kali.

- **PERINGATAN: Jika beban terlalu tinggi, peralatan akan berhenti otomatis untuk alasan keselamatan (jika motor berjalan lebih dari 3 menit atau jika Anda telah menggunakan terlalu banyak bahan).**

Untuk menyalakan kembali peralatan Anda, putar kenop kontrol ke ①. Waktu pendinginan keseluruhan bisa bervariasi dan bisa mencapai hingga 30 menit. Sebelum menyalakan kembali peralatan, sesuaikan kuantitas bahan atau waktu pelumatan untuk menghindari kelebihan

beban. Kemudian Anda bisa memilih kecepatan atau fungsi yang diinginkan untuk menyelesaikan pengolahan.

- **PERINGATAN: Jangan gunakan fungsi program smoothie, ice crush, dan auto clean dengan perajang herba (K) dan penggiling bumbu (L).**

Program-program ini hanya bisa digunakan dengan wadah blender (**F atau**). Jangan serut es dengan perajang herba (**K**) dan penggiling bumbu (**L**).

MENGGUNAKAN PERAJANG HERBA (K) DAN PENGGILING BUMBU (L) (TERGANTUNG PADA MODEL)

- Dengan perajang herba (**K**) Anda dapat merajang bahan seperti bawang bombai, bawang putih, atau daging mentah (telah dipotong kecil-kecil) dalam waktu beberapa detik. Jangan gunakan perajang herba untuk membuat cairan (jus buah, dll.).
- Dengan penggiling bumbu (**L**) Anda dapat menggiling bumbu dalam beberapa detik: biji ketumbar, merica, dll.
- Semua aksesoris ini dilengkapi dengan mangkuk (**M**) yang mencegah terkena pisau selama digunakan.
 1. Balikkan mangkuk (**M**) dan tambahkan bahan.
 2. Posisikan seal (**K1 atau L1**) di ceruknya pada unit pisau (**K2 atau L2**) (Gb. 7). Posisikan unit pisau di mangkuk. Kunci aksesoris dengan memutar unit pisau hingga sepenuhnya terpasang (Gb. 8). **Perhatian: kebocoran dapat terjadi jika aksesoris tidak terkunci dengan benar.**
 3. Putar aksesoris yang telah dipasang (**K atau L**) dan posisikan di unit motor (Gb. 9).
 4. Lalu putar aksesoris yang telah terpasang (**K atau L**) sebanyak seperempat putaran searah jarum jam (Gb. 9).
 5. Tancapkan peralatan dan putar kenop Kontrol (**E**) ke posisi yang diinginkan atau berikan beberapa pulsa. Untuk menghentikan peralatan, putar kenop kontrol (**E**) ke posisi nol.
 6. Buka kunci aksesoris dengan memutarnya seperempat putaran berlawanan arah jarum jam. Lepaskan aksesoris yang terpasang (**K+M atau L+M**) dari unit motor. Balikkan sebelum membuka untuk menghindari tumpahan bahan Anda. Lalu Anda bisa membuka

unit pisau (**K1** atau **L1**). Pisau sangat tajam, tanganihah dengan hati-hati untuk menghindari terluka. Kemudian Anda bisa melepaskan bahan dari mangkuk.

Peringatan: Anda hanya boleh menggunakan aksesori dengan bahan padat. Anda hanya boleh menuangkan bahan cair ke wadah blender (**F**).

SARAN

- Tergantung pada sifat bahan, Anda dapat menggunakan wadah blender untuk membuat hingga
 - * **1,5 L untuk campuran kental.**
 - * **1,25 L untuk membuat cairan.**

Peringatan: Jangan tuang cairan mendidih (di atas 80°C/176°F) ke dalam wadah.

- Anda dapat membuat sup campur, sup krim, sup buah, adonan encer (panekuk, gorengan, adonan puding Yorkshire, dll.), susu kocok, smoothie, koktail, dll.
- Jika bahan menempel ke sisi wadah saat melumat, hentikan peralatan. Lepaskan wadah blender dari unit motor, dan dorong makanan ke bawah ke atas pisau dengan spatula dan kembalikan wadah blender untuk melanjutkan pengolahan.
- Tuanglah selalu bahan cair ke dalam wadah blender terlebih dulu, sebelum menambahkan bahan padat, tanpa melebihi tingkat maksimum.
- Untuk menambahkan bahan-bahan saat melumat, lepaskan sumbat tutup (**F6**) dari tutup (**F5**) dan tambahkan bahan-bahan melalui lubang umpan.
- Untuk es serut halus, gunakan maksimal 6 kotak es batu kecil (dimensi maks. 25x25x25 mm) dengan fungsi "Ice crush". Tidak perlu menambahkan air.

RESEP

Sup wortel dingin:

600 gr wortel + 900 gr air: Masukkan air ke gelas blender dan tambahkan potongan wortel. Campur pada kecepatan maksimum selama 3 menit.

Ara campur (dengan perajang herba (K+M), bergantung pada model)

100 gr ara: Potong ara sebelum dimasukkan ke dalam perajang herba (K+M). Campur pada kecepatan maksimum selama 3 detik.

MEMBERSIHKAN

Jangan merendam perkakas ke dalam air. Jangan pernah menaruh unit motor (A) di bawah air mengalir.

- Bersihkan wadah segera setelah pemakaian.
- Isi wadah dengan 1 liter air panas bersama 2 atau 3 tetes cairan pencuci. Gunakan air dan cairan pencuci hanya dalam takaran yang direkomendasikan. Cairan pencuci yang berlebihan dapat menyebabkan timbulnya banyak busa sehingga melimpah.
- Gunakan program pembersihan otomatis untuk melakukan pencucian awal wadah.
- Setelah program berhenti, lepaskan colokan peralatan.
- Lepaskan wadah blender (F4)
- Taruh wadah di permukaan yang datar.
- Buka tutup dan lepaskan dengan hati-hati. Kuras airnya.
- Lepaskan unit pisau (F1 + F3) dan bersihkan di bawah air mengalir. **Pisau sangat tajam, tanganihlah dengan hati-hati untuk menghindari terluka (Gb. 18).**

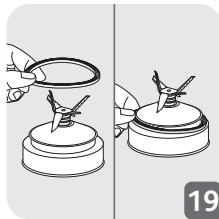
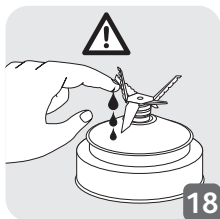

- Setelah membersihkan, ingatlah untuk memasang seal dengan benar (F3) kembali ke unit pisau (F1). Berhati-hatilah untuk menghindari kerusakan seal karena menyentuh pisau.

Catatan: Salah memasang seal dapat menyebabkan bahan bocor dari alas wadah blender.

- Selesaikan pembersihan wadah dengan kain spons lembap.
- Bilas bagian dalam wadah dan tutup di bawah air mengalir.
- Berhati-hatilah saat membersihkan pisau di dalam wadah blender dan saat mengosongkan isi wadah, karena pisau itu tajam.

- Gunakan kain lembap untuk membersihkan unit motor (**A**). Keringkan dengan hati-hati.
- Komponen lepas-pasang (tutup, unit pisau, cincin pengunci) dapat dibersihkan dengan spons dan air sabun panas.
- Wadah (**F4**) (**tetapi bukan seal (F3)**), cincin pengunci (**F2**) dapat dibersihkan di rak atas mesin cuci piring - gunakan program 'ECO' atau 'LOW SALT'.
- Perhatian: Wadah (**F4**) dan cincin pengunci (**F2**) harus dibongkar dan ditempatkan terpisah di dalam mesin cuci piring. Jangan letakkan seal (**F3**) atau pisau yang berlapis titanium (**F1**) di dalam mesin cuci piring."

APA YANG HARUS DILAKUKAN JIKA PERALATAN TIDAK BERFUNGSI?

| MASALAH | PENYEBAB | SOLUSI |
|--|--|---|
| Peralatan tidak berfungsi | Colokan tidak tersambung. | Hubungkan peralatan ke soket dengan voltase yang sama seperti informasi kelistrikan peralatan. |
| | Wadah blender tidak diposisikan dengan benar di unit motor | Periksalah bahwa wadah blender dipasang dengan benar di atas unit motor sebagaimana yang dijelaskan pada petunjuk. |
| Perkakas ini berhenti bekerja saat digunakan | Kelebihan beban | Ikuti petunjuk di bagian MENGGUNAKAN BLENDER Waktu pendinginan bervariasi dan dapat berlangsung hingga 30 menit. |
| Getaran yang berlebihan | Produk tidak ditaruh di permukaan yang datar dan stabil | Taruh peralatan ini di permukaan yang datar. |
| | Volume bahan terlalu banyak | Kurangi jumlah bahan yang diolah. |
| Kebocoran dari tutup | Volume bahan terlalu banyak | Kurangi jumlah bahan yang diolah. |
| | Tutup tidak diposisikan dengan benar | Pasang tutup dengan benar di atas wadah blender. |

| MASALAH | PENYEBAB | SOLUSI |
|---|--|---|
| Kebocoran dari bagian bawah wadah blender | Seal blender (F3) tidak diposisikan dengan benar atau tidak ada | Posisikan kembali seal dengan sisi teratas yang tepat (Gb. 11) dan kunci unit pisau yang telah terpasang (F1+F2+F3) ke atas wadah blender dengan benar (Gb. 1, Gb. 2 & Gb. 3) |
| Pisau tidak berputar dengan mudah | Potongan makanan terlalu besar atau terlalu keras. Cairan yang dicampurkan terlalu panas dan mendistorsi seal | Ganti seal dengan yang baru. Kurangi ukuran atau jumlah bahan yang diolah. Tambahkan cairan. |

PERALATAN MASIH TIDAK BERFUNGSI?

Hubungi pusat servis resmi (lihat daftar di buklet servis).

安全说明

警告：安全说明是设备的一部份。使用新设备前，请仔细阅读。请妥善保存，以便日后作参考之用。

描述

- | | |
|-----------------|---------------------------------|
| A 电动机装置 | J 搅拌棒*（不同型号配件有所差异） |
| B “冰沙”按钮 | K 香草切碎器* （不同型号配件有所差异） |
| C “Ice crush”按钮 | K1 密封盖 |
| D “自动清洁”按钮 | K2 香草切碎器刀片组 |
| E 控制旋钮 | L 香料切碎器* （不同型号配件有所差异） |
| F 搅拌罐总成 | L1 密封盖 |
| F1 刀片 | L2 香料切碎器刀片组 |
| F2 锁环 | M 香草切碎器及香料研磨器碗* （不同型号配件有所差异） |
| F3 密封圈 | |
| F4 刻度搅拌杯 | |
| F5 杯盖 | |
| F6 盖帽 | |
| G 最小速度 | |
| H 最大速度 | |
| I 暂停按钮 | |

首次使用前

- 请用温水和洗涤液清洁所有部件（F, J, K, L, M）但不得浸入水中或置于水龙头下冲洗的电动机装置（A）除外（参见“清洁”部分）。

注意：刀片非常锋利，使用或清洁搅拌机时须小心谨慎。

- 在操作搅拌机前请确保已移除所有包装物。
- **重要提示：**先将控制旋钮（E）转至 ①，然后将搅拌杯（F）放在电机上（A）。
- 搅拌杯必须妥当锁在电机上才能启动设备。
- 请勿在未盖上搅拌罐盖前操作搅拌机。

组装和安装搅拌罐



润湿密封圈 (F3) (仍插在刀片组上 (F1))。

- 检查密封圈是否妥善安装在刀片组上。
- 将刀片组放在搅拌杯底部 (图1)。
- 装上锁定环 (图2) 然后顺时针旋转, 将凹槽扣入, 令环锁紧 (图3)。
- 确认锁环是否到位: 两个箭头必须对齐 (图3)。
- 将食材放入装配好的搅拌杯内, 注意不要超过标示的最大量:
- * 稠性混合物不得超过1.5L
- * 液体混合物不得超过1.25L

警告: 不得将沸腾液体 (超过80° C/176° F) 倒入搅拌杯内。

- 盖上搅拌杯杯盖 (F5)。为避免制作过程中液体飞溅, 请确保杯盖凸出部位与搅拌杯口和手柄部位对齐 (图5)。将测量帽 (F6) 放入杯盖缺口部位 (图6)。
- 然后将榨汁杯放好在摩打组上, 顺时针旋转1/4圈 (图4)

首次使用搅拌机

- 搅拌杯妥当锁在电机上后, 插入插头。设备灯亮两次, 发出“哔”声。选择需要的功能, 开机。
- **速度选择:** 转动控制旋钮 (E) 在最小至最大之间选择合适的速度。设备灯亮度随速度增加而变亮。您在制作过程中可根据需要调整速度。
- **“暂停”功能:** 将控制旋钮 (E) 转至“暂停”位置。连续多次暂停可更好控制制作精细度。在这个位置, 设备将直接以最大速度启动。一旦松开旋钮, 设备即刻停止。使用暂停功能时, 设备相应指示灯亮起。
- **功能 “ 冰沙”**
本功能用于制作奶昔和水果鸡尾酒。速度已预先设定, 以确保最佳效果。如要使用本功能, 按下“冰沙”按钮 (B)。运行期间指示灯亮, 完成后指示灯熄灭。程序自动停止并发出4次“哔”声。您可在程序停止前手动结束, 只需再次按下“冰沙”按钮 (B)。
- **功能 “ 碎冰”**
本功能可用于粉碎冰块, 采用预先设定的运行周期和速度。如要使用本功能, 按下“碎冰”按钮 (C)。运行期间指示灯亮, 完成后指示灯熄灭。您将听见4次“哔”声。您可在程序停止前手动结束, 只需再次按下“碎冰”按钮 (C)。

- **功能“自动清洁”：**

本功能用于自动清洁设备。按下“自动清洁”按钮 (D)。水量不超过1升，水温不超过80° C / 176° F。程序结束后，设备自动停止并发出4次“哔”声。

- **警告：**如设备运行负荷过高，设备将出于安全原因自动停止（如点击运行超过3分钟或加入过多食材）。如要重新启动设备，请将控制旋钮转至 ①。冷却时间取决于具体情况，一般不超过30分钟。在重新启动设备前，请调整食材量或搅拌时间，避免负荷过高。然后，您可选择需要的速度或功能，完成制作。

- **警告：**配件不能使用冰沙、碎冰及自动清洁等预设功能。

- 上述程序只能用于玻璃搅拌杯。配件不可用于粉碎冰块。

- **请使用香草切碎器 (K) 和香料研磨器 (L)（根据具体型号）**

- 使用香草切碎器 (K) 可在数秒内加工洋葱、蒜、肉类（先切成小块）等食材。请勿将香草切碎器用于液体食材（果汁等）。

- 香料研磨器 (L) 可在数秒内加工芫荽籽、胡椒等香料。

- 上述配件必须使用搅拌碗 (M)，避免使用过程中接触刀片。

1. 将搅拌碗 (M) 倒置，加入食材。

2. 将密封盖 (K1 或 L1) 放在刀片组 (K2 或 L2) 适当位置（图13）。将刀片组放在搅拌碗上。转动刀片组至完全装配到位，锁紧配件（图14）。**注意：如未锁紧配件，可能发生漏液。**

3. 将装配好的配件 (K 或 L) 放在电机上并旋转（图15）。

4. 然后顺时针旋转装配好的配件 (K or L) 四分之一圈（图15）。

5. 将设备插电，转动控制旋钮 (E) 至合适的位置或暂停数次。如要停止，转动控制旋钮 (E) 至位置零。

6. 逆时针转动配件四分之一圈，解开配件。将装配好的配件 (K+M 或 L+M) 从电机上取下。先翻转，再打开，避免食材倒出。然后解开刀片组 (K1 或 L1)。刀片极其锋利，请注意操作，避免受伤。然后倒出搅拌碗中的食材。

警告：配件仅适用于固态食材。只能将液态食材倒入玻璃搅拌杯。

建议

- 根据食材的性质，您可用搅拌罐最多制备

- * 1.5 升的浓稠混合物

- * 1.25 升的液体

警告：不得将沸腾液体（超过80° C/176° F）倒入搅拌杯内。

- 您可制备混合均匀的浓汤、奶油汤、烩水果、较稀的糊状物（薄烤饼糊、面糊、Yorkshire 布丁糊等）、奶昔、沙冰和鸡尾酒等。

- 如果搅拌时食材粘在搅拌罐壁上，请停止搅拌机。从电动机装置上取下搅拌罐，用木铲将食物向下推到刀片上，然后将搅拌罐放回以继续搅拌。
- 在添加固体食材前，务必将液体食材先倒入搅拌罐内，且不得超过最大液位。
- 如要在搅拌过程中加入食材，从杯盖 (F5) 上打开盖帽 (F5)，并通过进料孔放入食材。
- 如需绵密沙冰，请最多放入6个小冰块（不超过25x25x25毫米），然后开启“碎冰”功能。无需加水。

食谱

冷胡萝卜汤：

600克胡萝卜+900克水：将水倒入搅拌器罐体中并加入胡萝卜块。以最大速度搅拌3分钟。

混合无花果（使用香草切碎器 (K+M)，视型号而定）

100克无花果：先将无花果切块，然后再将其放入香草切碎器 (K+M) 中。以最大速度搅拌3秒。

清洁

请勿将设备在水中浸泡。请勿将电机 (A) 放在流水下。

- 使用后请立即清洗搅拌杯。
- 在搅拌杯内加入1升热水并滴入2-3滴洗洁精。请严格按照推荐的水量及洗洁精用量进行操作。洗洁精过量可能产生大量泡沫，导致溢水。
- 使用自动清洁程序，预先清洗搅拌碗。
- 程序停止后，拔下设备插头。
- 拆下搅拌杯 (F4)
- 将搅拌杯放在水平台面上。
- 解开杯盖并小心拆下。

- 拆下刀片组 (F1+F3/ O1+O3) 并在流水下清洗 (图18)。

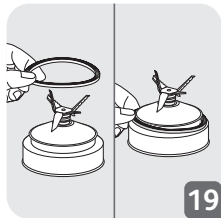

- 清洗完毕后，请将密封圈 (F3) 正确装回刀片组 (F1) (图17)。请勿用密封圈接触刀片，否则可能造成损坏。
- 搅拌杯 (F4)、锁环 (F2) 可放入洗碗机上层清洁，使用 ECO 或 LOW SALT 程序。
- 注意：请将其拆开后分别放入洗碗机，请勿将密封圈 (F3) 放入洗碗机。
- 使用海绵再次清洁搅拌杯。
- 在流水下冲洗搅拌杯内部和杯盖。
- 刀片非常锋利，在清洗搅拌杯及倒出搅拌碗内食材时需格外小心。
- 用湿毛巾清洁电机 (A)。仔细擦干。
- 可拆卸部分 (杯盖、刀片组、锁环) 可用海绵及热肥皂水清洁。
- 注意：榨汁杯 (F4)、锁定环 (F2) 必须先拆开，再分开放入洗碗机。请勿将防漏环 (F3) 或钛涂层刀头 (F1) 放入洗碗机。

搅拌机无法工作的解决办法

| 问题 | 原因 | 解决办法 |
|-------------|--------------------------|--|
| 搅拌机无法工作 | 没有插电源插头 | 将搅拌机连接到与定额牌上标明的电源电压相同的插座上。 |
| | 电动机装置上的搅拌罐没有正确放好 | 按手册中的说明检查搅拌罐是否正确置于电动机装置上。 |
| 搅拌机在使用时停止工作 | 过载 | 请按 § 首次使用设备的相关说明进行操作。冷却时间取决于具体情况，一般不超过30分钟 |
| 振动过大 | 搅拌机未放在平整表面上 | 将搅拌机放在平整表面上。 |
| | 食材量过大 | 减少要处理的食材量 |
| 食材从盖溢出 | 食材量过大 | 减少要处理的食材量 |
| | 盖未正确盖好 | 将盖正确盖在搅拌罐上。 |
| 搅拌罐底部泄漏 | 搅拌罐密封垫圈 (F3) 未正确放置或未放入 | 重新放置密封垫圈并正确锁止刀片支架 (图 2)。 |
| 刀片转动吃力 | 食物块过大或过硬搅拌后的液体过热，使密封垫圈变形 | 更换新密封垫圈。减少要处理的食材大小或数量。添加液体。 |

搅拌机仍无法工作？

请联系授权维修中心（参见服务手册中的列表）。