

Moulinex®

Tefal®

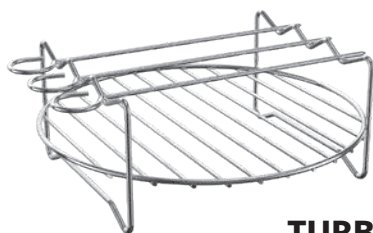

TURBO CRISP SET

COMPATIBLE WITH THE FOLLOWING APPLIANCES / Съвместим със следните уреди /
KOMPATIBILAN SA SLJEDEĆIM APARATIMA / KOMPATIBILNÍ S NÁSLEDUJÍCÍMI PŘÍSTROJI /
KOMPATIBEL MIT DEN FOLGENDEN GERÄTEN / COMPATIBLE CON LOS SIGUIENTES APARATOS /
COMPATIBLE AVEC LES APPAREILS SUIVANTS / KOMPATIBILNO SA SLJEDEĆIM UREĐAJIMA /
KOMPATIBILIS A KÖVETKEZŐ KÉSZÜLÉKEKKEL / COMPATIBILE CON I SEGUENTI APPARECCHI /
COMPATIBEL MET DE VOLGENDE APPARATEN / COMPATÍVEL COM OS SEGUINTES APARELHOS /
COMPATIBIL CU URMĂTOARELE APARATE / KOMPATIBILNÉ S NASLEDUJÚCIMI ZARIADENIAMÍ
/ ZDRUŽLJIV S TEMI APARATI / I PĚRPUTSHĚM ME PAJISJET NĚ VIJIM / KOMPATIBILAN SA
SLEDEĆIM UREĐAJIMA / Компатибилен со следниве апарати / Сумісний із такими
приладами / КОМПАТИБІЛНУ Z PONIŹSZYMI URZĄDZENIAMÍ / KOMPATIBILNO SA
SLJEDEĆIM UREĐAJIMA / ÜHILDUB JÄRGMISTE SEADMETEGA / Төмөндөгү құрылғылармен
үйлесімді / SUDERINAMA SU ŠIAIS PRIETAISAIS / SADERĪGS AR ŠĀDĀM IERĪCĒM /
Совместим со следующими приборами:

cy754830, cy754130, ce754810, cy753832, qk7548s0

EN

BG

BS

CS

DE

ES

FR

HR

HU

IT

NL

PT

RO

SK

SL

SQ

SR

MK

UK

PL

ME

EE

KZ

LT

LV

RU

SAFETY INSTRUCTIONS

- This appliance and its cooking accessories is intended to be used in household only. It is not intended to be used in the following applications, and the guarantee will not apply for:
 - staff kitchen areas in shops, offices and other working environments;
 - farm houses;
 - by clients in hotels, motels and other residential type environments;
 - bed and breakfast type environments.
- This appliance is not intended to be operated by means of an external timer or separate remote-control system.
- If the power supply cord is damaged, it must be replaced by the manufacturer, its service agent or similarly qualified persons in order to avoid a hazard.
- This appliance and its accessories are not intended for use by persons (including children) with reduced physical, sensory or mental capabilities, or lack of experience and knowledge, unless they have been given supervision or instruction concerning use of the appliance by a person responsible for their safety.
- This appliance and its accessories can be used by children aged from 8 years and above and persons with reduced physical, sensory or mental capabilities or lack of experience and knowledge if they have been given supervision or instruction concerning use of the appliance in a safe way and understand the hazards involved.
- Children shall not play this appliance and its accessories.
- Cleaning and user maintenance shall not be made by children unless they are older than 8 and supervised.
- Keep the appliance and its cord out of reach of children younger than 8.



CAUTION: Hot Surface

The temperature of accessible surfaces may be high when the appliance is operating. Do not touch the hot surfaces of the appliance or accessories.

- Clean the inside of the appliance and the cooking accessories with a nonabrasive sponge and dishwashing liquid.
- Clean the outside of the appliance with a damp sponge or cloth.

Please refer to the «Cleaning» section of the instructions for use.

- The appliance can be used up to an altitude of 4000 m.

DO's

- Read and follow the instructions for use. Keep them safe.
- Remove all packaging materials and any promotional labels or stickers from your appliance and the cooking accessories before use.
- Check that the voltage of your mains network corresponds to the voltage given on the rating plate on the appliance (alternative current).
- Given the diverse standards in effect, if the appliance is used in a country other than that in which it is purchased, have it checked by an approved Service Centre.
- Use the appliance on a flat, stable, heat-resistant work surface away from water splashes.
- Only use the cooking accessories provided with the Turbo Crisp set or bought from an Approved Service Center. Do not use the Turbo Cuisine steam basket with the Turbo crisp lid.
- To prevent damage to the accessories, only use them on the models that they were designed for (e.g., do not place in an oven, on the gas range or electric hotplate, etc.).
- Ensure that the accessories are stable, well positioned and correctly placed on the appliance.

Note : you can layer the accessories in your bowl to cook food on different levels. Refer to p.7 for possible combinations.

- Always unplug your appliance: after use, to move it, or to clean it.
- In the event of fire, unplug the appliance and smother the flames using a damp tea towel.
- To avoid damaging your appliance, please ensure that you follow recipes in the brand app (Tefal or Moulinex depending on your area), make sure that you use the right amount of ingredients.

Environment

Environment protection first!



Your appliance contains valuable materials which can be recovered or recycled.

Leave it at a local civic waste collection point.

DON'Ts

Do not use the appliance if it or the power cord is damaged or if it has fallen and has visible damage or appears to be working abnormally. If this occurs, the appliance must be sent to an Approved Service Centre.

- Do not use an extension lead. If you nevertheless decide to do so, under your own responsibility, use an extension lead that is in good condition and compliant with the power of the appliance.
- Do not let the power cord dangle.
- Do not unplug the appliance by pulling on the power cord.
- Never operate Turbo Crisp lid on your empty pressure cooker
- Never use the Turbo Crisp lid with the Turbo Cuisine plastic steam basket use the provided Turbo Crisp accessories instead.
- Never cut food directly on the accessories.
- Do not switch on the appliance near to flammable materials (blinds, curtains...) or close to an external heat source (gas stove, hot plate etc.).
- Do not store any inflammable products close to or underneath the furniture unit where the appliance is located.
- Never take the appliance apart yourself.
- Do not immerse the Turbo Crisp lid in water.
- Do not use any powerful cleaning products (notably soda-based strippers), nor Brillo pads, nor scourers.
- Do not store your appliance outside. Store it in a dry and well-ventilated area.

Reminder: Skewers cannot be touched by children, because they are very sharp and have a risk to injury.

ADVICE/INFORMATION



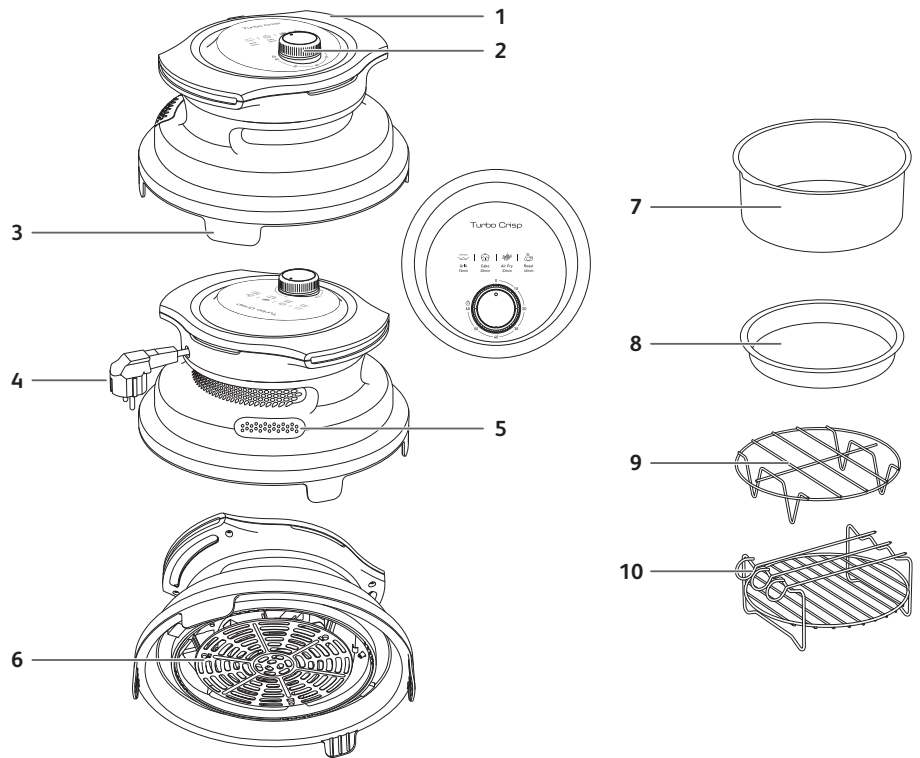

- When using the product for the first time, it may release a non-toxic odor. This will not affect use and will disappear rapidly.
- For your safety, this appliance conforms with applicable standards and regulations (Directives on Materials in contact with food, Environment, etc.).
- This appliance is designed for domestic use only and not outdoor. In case of professional use, inappropriate use, or failure to comply with the instructions, the manufacturer accepts no responsibility, and the guarantee does not apply.
- For your safety, only use the accessories and spare parts designed for your appliance.

DESCRIPTION



- 1 Handles
- 2 Rotary knob timer
- 3 Raised feet
- 4 Power cord
- 5 Air outlet
- 6 Protective grid
- 7 Cake barrel
- 8 Pizza pan
- 9 Stainless steel rack
- 10 Multipurpose grill rack with 3 skewers

COOKING MODES

Mode	Default cooking time	Adjustable cooking time	Ideal for
Grill 	15 min	2-60 min	Tasty charred meats and vegetables
cake 	25 min	2-60 min	Golden baked goods
Air fry 	33 min	2-60 min	Crispy treats with little to no added fat
Roast 	45 min	2-60 min	Tender meats, gratinated dishes

The control panel displays the default cooking time for each mode. You can adjust the time to your liking by simply rotating the knob.

HOW TO USE & CLEAN GUIDE

PRECAUTIONS FOR USE

- This Turbo Crisp lid and its accessories can only be used on Turbo Cuisine products, on the Turbo Cuisine bowl, positioned in the Turbo Cuisine.
- Never use the Turbo Crisp lid on other recipients (plastic, glass, etc.)
- Check the stability of the appliance above the Turbo Cuisine bowl, before starting the cooking cycle.
- **WARNING!** To avoid any risk of burns, carry the appliance flat while holding the handles.
- **WARNING!** The Turbo Cuisine must not be in operation when using the Turbo Crisp lid.
- At the end of the cooking with Turbo Crisp, be sure to remove the appliance before starting a new cooking with Turbo Cuisine.

BEFORE FIRST USE

1. Remove all packaging material.
2. Remove any stickers or labels from the appliance and accessories.
3. Thoroughly clean the removable grid and accessories with hot water, some washing-up liquid and a non-abrasive sponge.
4. Wipe the inside and outside of the appliance with a damp cloth.

PREPARING FOR USE

1. Place Turbo Cuisine on a flat and stable work surface.
2. Never use Turbo Crisp lid on your Turbo Cuisine without the cooking bowl. Wipe the bottom of the cooking bowl. Make sure that there is no food or liquid residue under the bowl or on the heating plate. Then place the bowl by positioning the handles of the bowl in the notches.
3. Place Turbo Crisp on the Turbo Cuisine bowl by aligning the handles of both appliances. Do not place anything on the appliance.
4. Check the positioning of the cord: it must not be caught under Turbo Crisp, nor between Turbo Crisp and the open lid of the Turbo Cuisine. The appliance will not start.
5. **WARNING!** your Turbo Cuisine must be switched off when Turbo Crisp lid is in use.

USING THE APPLIANCE AND ITS ACCESSORIES

Cooking times for the main foods are given in the section 'Cooking Guide' of the leaflet.

1. Connect the power supply cord to an electrical socket.

2. Place the food in the bowl or on one of the Turbo Crisp accessories. Ensure that the accessory is stable, well positioned and correctly placed on the appliance.

WARNING! Do not use the turbo cuisine plastic steam basket with the Turbo Crisp lid

WARNING! Never place the baking tin or the baking pan directly in the bowl. Always place them on the stainless steel rack.

Note: Never fill the bowl beyond the MAX level mark or exceed the maximum amount indicated in the table (see into section 'Cooking Guide'), as this could affect the quality of the end result.

3. Place Turbo Crisp above Turbo Cuisine bowl.

Caution: Do not touch the hot parts of the appliance during use. Only touching the screen and holding the appliance by the handles are possible.

WARNING! Do not plug your Turbo Cuisine when using the Turbo Crisp lid.

4. To begin cooking, you can adjust the cooking time based on the 4 default cooking times displayed on the control panel, or according to the instructions provided in the Cooking Guide. You can also check the app for more recipe content (availability depending on countries).

- If your appliance does not start, check that it is correctly positioned on the bowl (the 2 switches must be on, the power cable must not be trapped between the bowl and Turbo Crisp).

- Turn the timer knob to the time corresponding to the desired cooking time.

- Cooking starts. The remaining cooking time will be indicated by the timer knob.

5. Some foods require shaking halfway through the cooking time (see section 'Cooking Guide').

To shake the food when needed, remove the appliance from bowl and place it on a heat-resistant surface to avoid damaging the non-stick coating on the pan, use only wooden or plastic utensils to stir food. Then put Turbo Crisp back on the bowl, it will resume cooking automatically.

6. Once the cooking time has elapsed, the appliance will make a sound and go down in temperature. Remove the appliance from the bowl and place it on a heat-resistant surface.

7. Check if the food is ready.

If the food is not ready yet, simply place Turbo Crisp back on the bowl and set the timer for a few extra minutes.

8. When the food is cooked, take out Turbo Crisp and the accessories.

Caution: Do not turn Turbo Crisp, do not touch the hot grill. Do not turn the bowl, because of any excess hot oil.

After hot air frying, the bowl, Turbo Crisp, accessories and the food are very hot.

Depending on the type of food cooked in the bowl, be careful as steam may escape from the bowl. Use heat-resistant oven gloves when handling accessories after cooking.

Let the Turbo Crisp lid and accessories cool down on a heat-resistant surface.

CLEANING

Clean the Turbo Crisp lid and its accessories after every use.

Do not use metal kitchen utensils, metallic scouring pads, steel wool, or any abrasive cleaners to clean them, as this may damage the nonstick coating.

1. Remove the mains plug from the wall socket and let the appliance cool down.

2. Wipe the outside of the appliance with a damp cloth.

3. Clean the Turbo Crisp lid protection grid and the cooking accessories with hot water, some washing-up liquid, and a non-abrasive sponge. You can use a degreasing liquid to remove any remaining dirt.

4. In the case of difficult cleaning, soak the cooking accessories in hot water mixed with washing up liquid.

5. Do not immerse the appliance in water or any other liquid.

Note: The Turbo Crisp lid is not dishwasher-safe.

The accessories are dishwasher safe EXCEPT the cake barrel, clean this item by hand with soapy hot water.

WARNING! do not put the cake barrel in the dishwasher.

STORAGE

1. Unplug the appliance and let it cool down on a flat heat-proof surface, along with the cooking accessories.

2. Make sure all parts are clean and dry.

3. Store the appliance horizontally, without covering it. Do not turn it over and do not overlay products on it.

4. You can stack the cooking accessories inside Turbo Cuisine's bowl for space-saving storage.

ИНСТРУКЦИИ ЗА БЕЗОПАСНОСТ

- Този уред и неговите аксесоари за готвене са предназначени да се използват само в домакинството. Той не е предназначен за използване за следните приложения и гаранцията няма да важи при използване в/от:
 - кухненски зони за персонала в магазини, офиси и други работни среди;
 - ферми;
 - клиенти в хотели, мотели и други среди от жилищен тип;
 - среди от тип „ношувка със закуска“.
- Този уред не е предназначен за употреба с външен таймер или отделна система за дистанционно управление.
- Ако охраняващият кабел е повреден, той трябва да бъде сменен от производителя, негов сервизен агент или лица с подобна квалификация, за да бъде избегната опасност.
- Този уред и неговите аксесоари не са предназначени за употреба от лица (включително деца) с намалени физически, сетивни или умствени способности или с липса на опит и знания, освен ако те не са под наблюдение или са получили инструкции относно употребата на уреда от лице, отговорно за тяхната безопасност.
- Този уред и неговите аксесоари могат да се използват от деца на възраст 8 и повече години и от лица с намалени физически, сетивни или умствени способности или липса на опит и знания, ако са под наблюдение или са получили инструкции относно употребата на уреда по безопасен начин и разбират свързаните с уреда рискове.
- Децата не трябва да си играят с този уред и неговите аксесоари .
- Почистването и поддръжката от потребителя не трябва да се извършват от деца, освен ако нямат навършени 8 години и не ги извършват в присъствието на възрастен.
- Дръжте уреда и кабела му извън обсега на деца под 8-годишна възраст.



ВНИМАНИЕ: Гореща повърхност

Температурата на достъпните повърхности може да е висока, когато уредът работи. Не докосвайте горещите повърхности на уреда или аксесоарите.

- Почистете вътрешността на уреда и аксесоарите за готвене с неабразивна гъба и течен препарат за съдове.
- Почистете външната част на уреда с влажна гъба или кърпа.

Моля, направете справка с раздел «Почистване» на инструкциите за употреба.

- Уредът може да се използва на надморска височина до 4000 m.

КАКВО ДА ПРАВИТЕ

- Прочетете и следвайте инструкциите за употреба. Съхранявайте ги на безопасно място.
- Отстранете всички опаковъчни материали и всички рекламни етикети или стикери от Вашия уред и аксесоарите за готвене преди употреба.
- Проверете дали напрежението на Вашата електрическа мрежа съответства на напрежението, посочено на табелката с данни на уреда (променлив ток).
- Като се има предвид разнообразието от приложими стандарти, ако уредът ще се използва в друга държава, освен тази, в която е закупен, се уверете, че е проверен от одобрен сервизен център.
- Използвайте уреда върху равна, стабилна, топлоустойчива работна повърхност, намираща се далеч от водни пръски.
- Използвайте само аксесоарите за готвене, предоставени с комплекта Turbo Crisp или закупени от одобрен сервизен център. Не използвайте кошницата за пара на Turbo Cuisine с капака на Turbo Crisp.
- За да предотвратите увреждане на аксесоарите, ги използвайте само на моделите, за които са предназначени (напр. не поставяйте във фурна, върху газов или електрически котлон и т.н.).
- Уверете се, че аксесоарите са стабилни, добре позиционирани и правилно поставени върху уреда.

Забележка: можете да поставяте аксесоарите един върху друг във Вашата купа, за да готвите храна на различни нива. Направете справка със "Get started pack" за възможните комбинации.

- Винаги изключвайте уреда от контакта: след употреба, за да го преместите или за да го почистите.
- В случай на пожар изключете уреда от контакта и изгасете пламъците с влажна кърпа за съдове.
- За да избегнете повреждане на Вашия уред, моля, уверете се, че следвате рецептите в приложението на марката (Tefal или Moulinex в зависимост от Вашия регион), уверете се, че използвате правилното количество съставки.

Пазете околната среда!

Да участваме в опазването на околната среда!



Уредът е изработен от различни материали, които могат да се предадат на вторични суровини или да се рециклират. Занесете го в центъра за вторични суровини или в оторизирания сервиз, където той ще бъде рециклиран.

КАКВО ДА НЕ ПРАВИТЕ

Не използвайте уреда, ако той или захранващият му кабел е повреден или ако е паднал и има видима повреда или изглежда, че работи необичайно. Ако това се случи, уредът трябва да се изпрати в одобрен сервизен център.

- Не използвайте удължителен кабел. Ако все пак решите да го направите, на Ваша собствена отговорност използвайте удължителен кабел, който е в добро състояние и отговаря на мощността на уреда.
- Не оставяйте захранващия кабел да виси.
- Не изключвайте уреда от контакта с дърпане на захранващия кабел.
- Никога не работете с празен уред за готвене под налягане.
- Никога не използвайте капака на Turbo Crisp с кошницата за пара на Turbo Cuisine, вместо това използвайте предоставените аксесоари на Turbo Crisp.
- Никога не режете храна директно върху аксесоарите.
- Не включвайте уреда в близост до запалими материали (щори, пердета...) или близо до външен източник на топлина (газова печка, котлон и т.н.).
- Не съхранявайте никакви запалими продукти близо до или под шкафа, където се намира уредът.
- Никога не разглобявайте уреда сами.
- Не потапяйте капака на Turbo Crisp във вода.
- Не използвайте агресивни продукти за почистване (особено на основата на сода), нито телени четки или телчета.
- Не съхранявайте уреда на открито. Съхранявайте го на сухо и добре вентилирано място.

Напомняне: Шишовете не трябва да се пипат от деца, тъй като са много остри и има риск от нараняване.

СЪВЕТ/ИНФОРМАЦИЯ



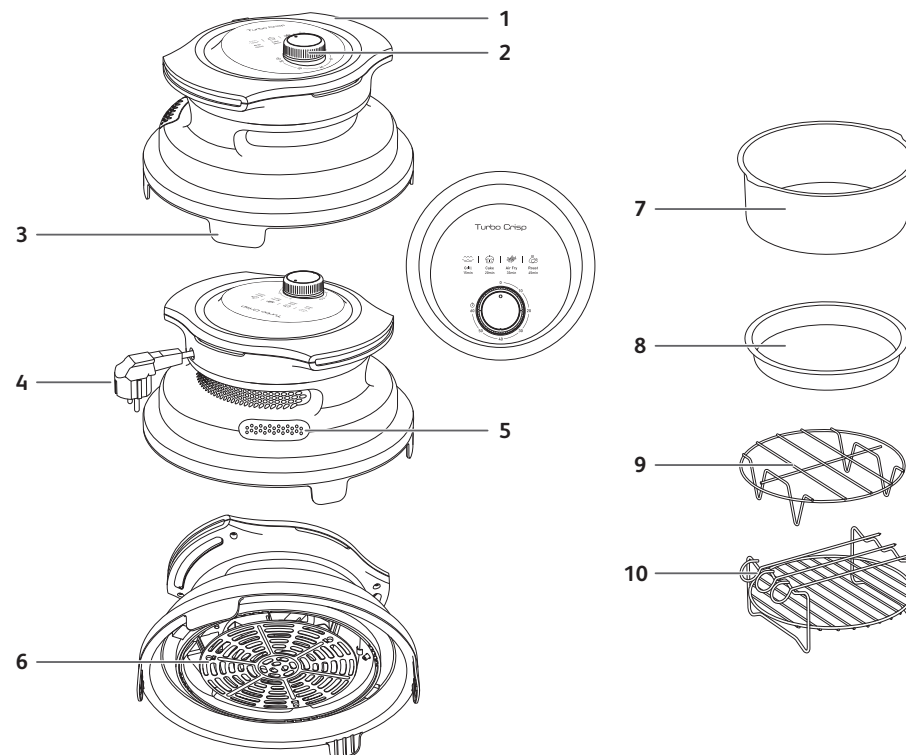

- Когато използвате продукта за първи път, той може да отдели нетоксична миризма. Това няма да се отрази на употребата му и ще изчезне бързо.
- За Ваша безопасност този уред отговаря на приложимите стандарти и регламенти (директиви за материалите в контакт с храна, екологични директиви и т.н.).
- Този уред е предназначен за употреба само в домашни условия, а не на открито. В случай на употреба за професионални цели, неподходяща употреба или неспазване на инструкциите производителят не поема отговорност и гаранцията няма да важи.
- За Ваша безопасност използвайте само аксесоари и резервни части, предназначени за Вашия уред.

ОПИСАНИЕ



- | | | |
|-----------------------------|---------------------------|--|
| 1 Дръжки | 5 Изходен отвор за въздух | 9 Метален държач |
| 2 Въртящо се копче – таймер | 6 Защитна решетка | 10 Многофункционална скара за грил с 3 шишчета |
| 3 Повдигнати крака | 7 Форма за кекс | |
| 4 Захранващ кабел | 8 Тава за пица | |

АВТОМАТИЧНИ РЕЖИМИ НА ГОТВЕНЕ

Режим	Време за готвене по подразбиране	Регулируемо време за готвене	Идеално за
Grill (Скара) 	15 мин	2 – 60 мин	Вкусни препечени меса и зеленчуци
Cake (Кекс) 	25 мин	2 – 60 мин	Златисти печива
Air fry (Готвене с горещ въздух) 	33 мин	2 – 60 мин	Хрупкави лакомства с малко или без добавена мазнина
Roast (Печене на месо и зеленчуци) 	45 мин	2 – 60 мин	Крежки меса, гратинирани ястия

Контролният панел показва времето за готвене по подразбиране за всеки режим. Можете да регулирате времето по Ваш вкус, като просто завъртите копчето.

РЪКОВОДСТВО ЗА УПОТРЕБА И ПОЧИСТВАНЕ

ПРЕДПАЗНИ МЕРКИ ПРИ УПОТРЕБА

- Капакът на Turbo Crisp и неговите аксесоари могат да се използват само за продукти на Turbo Cuisine, върху купата на Turbo Cuisine, позиционирана в Turbo Cuisine.
- Никога не поставяйте капака на Turbo Crisp върху други съдове (пластмасови, стъклени и т.н.)
- Проверете стабилността на уреда над купата на Turbo Cuisine, преди да стартирате цикъла на готвене.
- ПРЕДУПРЕЖДЕНИЕ! За да избегнете всякакъв риск от изгаряния, пренасяйте уреда хоризонтално, като го държите за дръжките.
- ПРЕДУПРЕЖДЕНИЕ! Turbo Cuisine не трябва да работи, когато използвате капака на Turbo Crisp.
- В края на готвенето с Turbo Crisp не забравяйте да отстраните уреда, преди да започнете да готвите ново ястие с Turbo Cuisine.

ПРЕДИ ПЪРВА УПОТРЕБА

1. Отстранете всички опаковъчни материали.
2. Отстранете всички стикери и етикети от уреда и аксесоарите.
3. Почистете старателно подвижната решетка и аксесоарите с гореща вода, малко препарат за миене и неабразивна гъба.
4. Избършете вътрешната и външната част на уреда с влажна кърпа.

ПОДГОТОВКА ЗА УПОТРЕБА

1. Поставете Turbo Cuisine върху равна и стабилна работна повърхност.
2. Никога не поставяйте капака на Turbo Crisp върху Turbo Cuisine без купата за готвене. Избършете дъното на купата за готвене. Уверете се, че под купата или върху нагриващата плоча няма остатъци от храна или течност. След това поставете купата, като позиционирате дръжките на купата във вдлъбнатините.
3. Поставете Turbo Crisp върху купата на Turbo Cuisine, като подравните дръжките на двата уреда. Не поставяйте нищо върху уреда. Капакът на Turbo Cuisine трябва да остане отворен, когато използвате Turbo Crisp.
4. Проверете разположението на кабела: той не трябва да попадне под Turbo Crisp, нито между Turbo Crisp и отворения капак на Turbo Cuisine. Уредът не се стартира.
5. ПРЕДУПРЕЖДЕНИЕ: Вашият Turbo Cuisine трябва да бъде изключен, когато се използва капакът на Turbo Crisp.

ИЗПОЛЗВАНЕ НА УРЕДА И НЕГОВИТЕ АКСЕСОАРИ

Времената за готвене на основните типове храни са дадени в раздела „Ръководство за готвене“.

1. Свържете захранващия кабел към електрически контакт.
2. Поставете храната в купата или върху някой от аксесоарите на Turbo Crisp. Уверете се, че аксесоарът е стабилен, добре позициониран и правилно поставен върху уреда.

ПРЕДУПРЕЖДЕНИЕ! Не използвайте кошницата за пара на Turbo Cuisine с капака на Turbo Crisp

ПРЕДУПРЕЖДЕНИЕ! Никога не поставяйте формата за печене или тавата за печене директно в купата. Винаги ги поставяйте върху поставката от неръждаема стомана.

Забележка: Никога не пълнете купата над маркировката за ниво MAX (МАКС.) и не надвишавайте максималното количество, указано в таблицата (вижте раздел „Ръководство за готвене“), тъй като това може да повлияе на качеството на крайния резултат.

3. Поставете Turbo Crisp над купата на Turbo Cuisine.

Внимание: Не докосвайте горещите части на уреда по време на употреба. Можете само да докосвате екрана и да държите уреда за дръжките.

ПРЕДУПРЕЖДЕНИЕ! Не включвайте Вашия Turbo Cuisine в контакта, когато използвате капака на Turbo Crisp.

4. За да започнете да готвите, можете да регулирате времето за готвене въз основа на 4-те времена за готвене по подразбиране, показани на контролния панел, или според инструкциите, предоставени в ръководството за готвене. Можете също да проверите приложението за повече рецепти (наличиността зависи от държавата).

• Ако уредът Ви не се стартира, проверете дали е правилно позициониран върху купата (2-та превключвателя трябва да са включени, захранващият кабел не трябва да попада между купата и Turbo Crisp).

• Завъртете копчето на таймера до времето, съответстващо на желаното време за готвене.

• Готвенето стартира. Оставащото време за готвене ще бъде указано от копчето на таймера.

5. Някои храни изискват разбъркване по средата на готвенето (вижте раздел „Ръководство за готвене“).

За да разбъркате храната когато е необходимо, отстранете уреда от купата. За да избегнете повреждане на незалепващото покритие на тигана, използвайте само дървени или пластмасови прибори за разбъркване на храната. След това поставете Turbo Crisp обратно в купата, процесът на готвене ще се възобнови автоматично.

6. След като изтече времето за готвене, уредът ще издаде звук и температурата ще се намали. Отстранете уреда от купата и го поставете върху топлоустойчива повърхност.

7. Проверете дали храната е готова.

Ако храната все още не е готова, просто поставете отново Turbo Crisp върху купата и задайте таймера на още няколко минути.

8. Когато храната е сготвена, отстранете Turbo Crisp и аксесоарите.

Внимание: Не обръщайте Turbo Crisp наобратно, не докосвайте горещата скара. Не обръщайте купата, тъй като има вероятност от останало горещо олио.

След пържене с горещ въздух купата, Turbo Crisp, аксесоарите и храната са много горещи. В зависимост от типа на храната, приготвена в купата, бъдете внимателни, тъй като от купата може да излезе пара. Когато боравите с аксесоарите след готвене, използвайте топлоустойчиви ръкавици за фурна.

Оставете капака на TURBO CRISP и аксесоарите да се охладят върху топлоустойчива повърхност.

ПОЧИСТВАНЕ

Почиствайте капака на Turbo Crisp и аксесоарите му след всяка употреба.

Не използвайте метални кухненски прибори, метални абразивни гъби, телени четки или каквито и да било абразивни почистващи препарати за почистването им, тъй като това може да доведе до повреда на незалепващото покритие.

1. Отстранете щепсела на захранването от стенния контакт и оставете уреда да се охлади.
2. Забършете външната част на уреда с влажна кърпа.
3. Почистете защитната решетка на капака на Turbo Crisp и аксесоарите за готвене с гореща вода, малко препарат за миене и неабразивна гъба. Можете да използвате течност за почистване на мазнини, за да отстраните останалите замърсявания.
4. В случай на трудно почистване наксенете аксесоарите за готвене в гореща вода, смесена с препарат за миене.
5. Не потапяйте уреда във вода или каквато и да било друга течност.

Забележка: Капакът на Turbo Crisp не може да се мие в съдомиялна машина.

Аксесоарите могат да се мият в съдомиялна машина, С ИЗКЛЮЧЕНИЕ на формата за кекс, почистете този артикул на ръка с гореща сапунена вода.

ПРЕДУПРЕЖДЕНИЕ: не поставяйте формата за кекс в съдомиялна машина.

СЪХРАНЕНИЕ

1. Изключете уреда от контакта и го оставете да се охлади върху равна топлоустойчива повърхност заедно с аксесоарите за готвене.
2. Уверете се, че всички части са чисти и сухи.
3. Съхранявайте уреда в хоризонтално положение, без да го покривате. Не го обръщайте наобратно и не го покривайте с продукти.
4. За да спестите място при съхранение, можете да подредите аксесоарите за готвене в купата на Turbo Cuisine.

SIGURNOSNA UPUTSTVA

BS

- Ovaj aparat i njegov pribor za kuhanje namijenjeni su samo za upotrebu u domaćinstvu. Nije namijenjen za upotrebu u prilikama navedenim u nastavku koje nisu obuhvaćene garancijom:
 - u kuhinjama koje su namijenjene osoblju prodavnica, kancelarija i u ostalim profesionalnim okruženjima;
 - na farmama;
 - za goste hotela, motela i u ostalim objektima rezidencijalnog tipa;
 - u smještajnim objektima u kojima se pruža usluga noćenja i doručka.
- Ovaj aparat nije namijenjen za upotrebu u kombinaciji s vanjskim tajmerom ili posebnim sistemom za daljinsko upravljanje.
- Ako je kabal za napajanje oštećen, mora ga zamijeniti proizvođač, njegov ovlašteni servis ili osobe sličnih kvalifikacija kako bi se izbjegla opasnost.
- Nije predviđeno da ovaj aparat i pripadajući pribor koriste osobe (uključujući djecu) ograničenih fizičkih, čulnih ili mentalnih sposobnosti ili nedovoljnog iskustva i znanja, izuzev ako ih nadzire osoba odgovorna za njihovu sigurnost ili ako im je ta osoba dala uputstva o načinu korištenja aparata.
- Ovaj aparat i pripadajući pribor smiju koristiti djeca uzrasta 8 godina i više, te osobe s umanjenim tjelesnim, čulnim ili mentalnim sposobnostima ili manjkom iskustva i znanja ukoliko to čine pod nadzorom ili ako su im date upute o korištenju aparata na siguran način i ako razumiju prisutne rizike.
- Djeca se ne smiju igrati ovim aparatom i njegovim dodacima.
- Čišćenje i korisničko održavanje ne smiju obavljati djeca izuzev ako imaju više od 8 godina i rade pod nadzorom.
- Aparat i pripadajući kabal držite van domašaja djece mlađe od 8 godina.



OPREZ: Vruća površina

Temperatura pristupačnih površina može biti visoka dok aparat radi. Nemojte dodirivati vruće površine aparata ili pribora.

- Očistite unutrašnjost aparata i pribor za kuhanje neabrazivnom spužvom i deterdžentom za pranje posuđa.
 - Vanjski dio aparata očistite vlažnom spužvom ili krpom.
- Pogledajte poglavlje "Čišćenje" u uputstvima za upotrebu.
- Aparat se može koristiti na visini do 4000 m.

OBAVEZNO UČINITI

- Pročitajte i slijedite uputstva za upotrebu. Čuvajte ih na sigurnom.
 - Prije upotrebe sa aparata i pribora za kuhanje skinite svu ambalažu i promotivne oznake ili naljepnice.
 - Provjerite da li napon vaše strujne mreže odgovara naponu navedenom na nazivnoj pločici na aparatu (naizmjenična struja).
 - Imajući na umu raznovrsne standarde koji se primjenjuju, ako se aparat ne koristi u zemlji u kojoj je kupljen, odnesite ga na provjeru u ovlaštenu servisnu centar.
 - Aparat stavite na ravnu i stabilnu radnu površinu otpornu na toplotu, dalje od prskanja vode.
 - Koristite samo pribor za kuhanje koji je isporučen uz komplet Turbo Crisp ili kupljen u ovlaštenom servisnom centru. Turbo Cuisine korpu za kuhanje na pari nemojte koristiti sa Turbo Crisp poklopcem.
 - Da se pribor ne bi oštetio, koristite ga samo na modelima za koje je dizajniran (npr. ne stavljajte u pećnicu, na plinski štednjak ili električnu ploču itd.).
 - Uvjerite se da je pribor stabilan, dobro postavljen i pravilno postavljen na aparat.
- Napomena: pribor možete slagati u posudi da biste hranu kuhali na različitim nivoima. Moguće kombinacije potražite na "Get started pack".
- Obavezno iskopčajte aparat: nakon upotrebe, da biste ga premjestili ili očistili.
 - Ako dođe do požara, iskopčajte aparat i ugasite plamen mokrom kuhinjskom krpom.
 - Da se aparat ne bi oštetio, vodite računa da pratite recepte u zvaničnoj aplikaciji (Tefal ili Moulinex ovisno o tome gdje se nalazite) i da upotrijebite odgovarajuću količinu sastojaka.

Zaštita okoline

Zaštita okoline na prvom mjestu!



Vaš aparat sadrži vrijedne materijale koji se mogu reciklirati i ponovo upotrijebiti.
Ondesite ga na zato predviđeno mjesto.

NEMOJTE RADITI SLJEDEĆE

Aparat nemojte koristiti ako je oštećen kabal za napajanje ili ako je aparat pao i na njemu ima vidljivih oštećenja ili ne radi normalno. U tom slučaju, aparat se mora poslati u ovlaštenu servisnu centar.

- Ne koristite produžni kabal. Ako ipak odlučite koristiti produžni kabal na vlastitu odgovornost, upotrijebite produžni kabal koji je u dobrom stanju i u skladu sa naponom aparata.
- Pazite da kabal za napajanje ne visi.
- Aparat nikad nemojte isključivati iz napajanja povlačenjem kabla za napajanje.
- Aparat nemojte uključivati ako je ekspres lonac prazan.
- Turbo Crisp poklopac nikada nemojte koristiti s Turbo Cuisine korpom za kuhanje na paru, umjesto toga koristite priloženi Turbo Crisp pribor.
- Hranu nikada nemojte rezati direktno na priboru.
- Aparat nemojte uključivati u blizini zapaljivih materijala (roletne, zavjese...) ili blizu vanjskog izvora toplote (plinski šporet, ploča za kuhanje itd.).
- Nemojte čuvati nikakve zapaljive proizvode blizu ili ispod namještaja u kojem se nalazi aparat.
- Nemojte sami rastavljati aparat.
- Nemojte uranjati Turbo Crisp poklopac u vodu.
- Nemojte koristiti nikakve agresivne proizvode za čišćenje (pogotovo one na bazi sode bikarbone) niti mrežice za ribanje.
- Aparat nemojte čuvati na otvorenom prostoru. Čuvajte ga na suhom i dobro prozračenom mjestu.

Podsjetnik: Djeca ne smiju dodirivati ražnjiće jer su vrlo oštri i postoji opasnost od ozljeda.

SAVJETI/INFORMACIJE



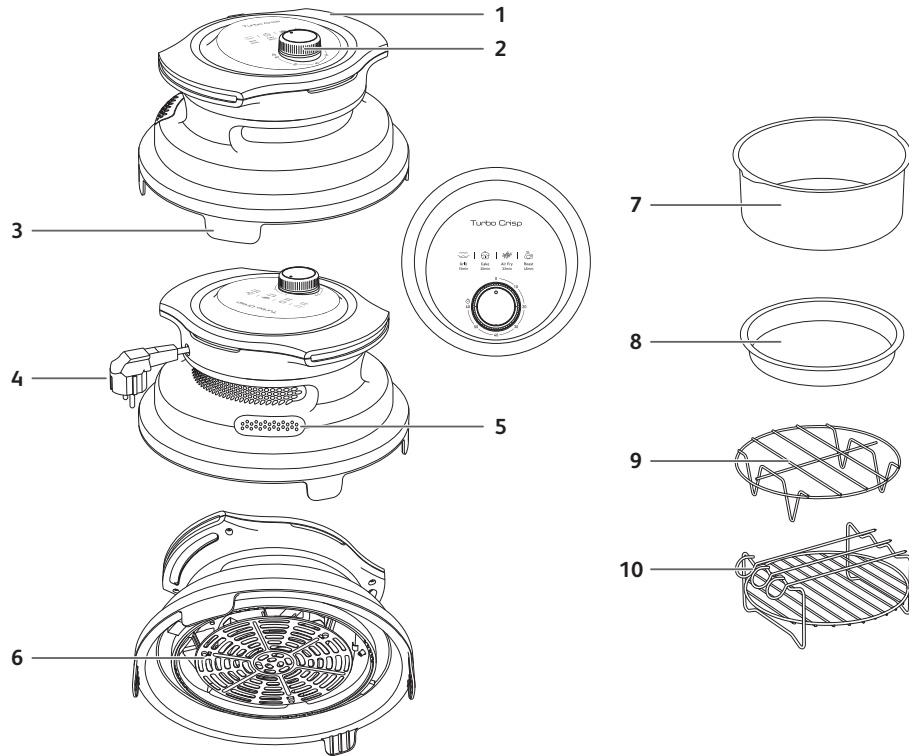

- Kada prvi put koristite proizvod, može se pojaviti netoksičan miris. On neće uticati na korištenje i brzo će nestati.
- Zbog vaše sigurnosti aparat je u skladu sa odgovarajućim standardima i propisima (Direktive o materijalima u kontaktu sa hranom, zaštita životne sredine itd.).
- Aparat je predviđen samo za upotrebu u domaćinstvu i u zatvorenom prostoru. U slučaju profesionalne upotrebe, neprikladnog korištenja ili nepoštivanja uputa proizvođač ne prihvata nikakvu odgovornost i garancija ne vrijedi.
- Radi vaše sigurnosti, koristite samo pribor i zamjenske dijelove dizajnirane za vaš aparat.

OPIS



- | | | |
|------------------------------|--------------------|--|
| 1 Drške | 5 Izlaz za zrak | 9 Metalni držač |
| 2 Okretni regulator - tajmer | 6 Zaštitna rešetka | 10 Višenamjenska gril rešetka s 3 ražnjića |
| 3 Noge gore | 7 Kalup za tortu | |
| 4 Kabal za napajanje | 8 Tepsija za pizzu | |

AUTOMATSKI NAČINI KUHANJA

Način rada	Zadano vrijeme kuhanja	Podesivo vrijeme kuhanja	Idealno za
Gril 	15 min.	2-60 min	Ukusno, zapečeno meso i povrće
kolači 	25 min.	2-60 min	Pečenje do zlatne boje
Prženje na vrući zrak 	33 min.	2-60 min	Hrskave poslastice sa malo ili bez dodane masti
Pečenje 	45 min.	2-60 min	Mekano meso, gratinirana jela

Na kontrolnoj tabli prikazuje se zadano vrijeme kuhanja za svaki način rada. Vrijeme možete podesiti po svom ukusu jednostavnim okretanjem regulatora.

VODIČ ZA KORIŠTENJE I ČIŠĆENJE

MJERE PREDOSTROŽNOSTI ZA UPOTREBU

- Ovaj Turbo Crisp poklopac i njegova dodatna oprema mogu se koristiti samo na Turbo Cuisine proizvodima, na Turbo Cuisine posudi, postavljenoj u Turbo Cuisine aparat.
- Turbo Crisp poklopac nikada nemojte koristiti na drugim posudama (plastične, staklene itd.)
- Prije pokretanja ciklusa kuhanja provjerite stabilnost aparata iznad Turbo Cuisine posude.
- UPOZORENJE! Da ne bi došlo do opekotina, aparat nosite ravno i držite ga za drške.
- UPOZORENJE! Turbo Cuisine aparat ne smije raditi dok se upotrebljava Turbo Crisp poklopac.
- Kad je kuhanje sa Turbo Crisp poklopcem gotovo, obavezno ga uklonite prije nego što pokrenete novo kuhanje na Turbo Cuisine aparatu.

PRIJE PRVE UPOTREBE

1. Skinite svu ambalažu.
2. Sa aparata i pribora skinite sve naljepnice i oznake.
3. Odvojivu rešetku i pribor temeljito očistite vrelom vodom, deterdžentom za posuđe i neabrazivnom spužvom.
4. Vanjski i unutarnji dio aparata obrišite vlažnom krpom.

PRIPREMA ZA UPOTREBU

1. Stavite Turbo Cuisine na ravnu i stabilnu radnu površinu.
2. Turbo Crisp poklopac nikada nemojte koristiti na Turbo Cuisine aparatu bez posude za kuhanje. Obrišite donju stranu posude za kuhanje. Provjerite da nema ostataka hrane ili tečnosti ispod posude ili na grijačoj ploči. Zatim postavite posudu tako da drške na posudi postavite u procjepe.
3. Stavite Turbo Crisp na Turbo Cuisine posudu tako da poravnate drške oba aparata. Nemojte ništa drugo stavljati na aparat. Poklopac Turbo Cuisine aparata mora ostati otvoren kada koristite Turbo Crisp.
4. Provjerite kako je postavljen kabal; ne smije se uhvatiti ispod aparata Turbo Crisp niti između aparata Turbo Crisp i otvorenog poklopa na Turbo Cuisine. Aparat se ne može pokrenuti.
5. UPOZORENJE: Turbo Cuisine mora se isključiti kad se koristi poklopac Turbo Crisp.

UPOTREBA APARATA I PRIBORA

Vrijeme kuhanja za glavne grupe hrane navedeno je u odjeljku "Vodič za kuhanje".

1. Uključite kabal za napajanje u električnu utičnicu.
2. Stavite hranu u posudu ili na Turbo Crisp pribor. Uvjerite se da je pribor stabilan, dobro i pravilno postavljen na aparat.

UPOZORENJE! Turbo Cuisine korpu za kuhanje na pari nemojte koristiti sa Turbo Crisp poklopcem

UPOZORENJE! Kalup za pečenje ili tepsiju nikada nemojte stavljati direktno u posudu. Uvijek ih stavite na rešetku od nehrđajućeg čelika.

Napomena: Posudu nikada nemojte puniti preko oznake MAX i nemojte premašiti maksimalnu količinu navedenu u tabeli (pogledajte odjeljak "Vodič za kuhanje") jer to može uticati na kvalitet konačnog rezultata.

3. Stavite Turbo Crisp iznad Turbo Cuisine posude.

Oprez: Tokom upotrebe nemojte dodirivati vruće površine aparata. Dodirujte samo ekran, a aparat držite za drške ako je to moguće.

UPOZORENJE! Nemojte uključivati Turbo Cuisine kada koristite Turbo Crisp poklopac.

4. Da biste započeli kuhanje, možete podesiti vrijeme kuhanja na osnovu 4 zadana vremena kuhanja prikazana na kontrolnoj tabli ili prema uputama u Vodiču za kuhanje. Više recepata takođe možete potražiti u aplikaciji (dostupnost ovisno o zemlji).

- Ako se aparat ne može pokrenuti, provjerite da li je pravilno postavljen na posudu (2 prekidača moraju biti uključena, kabal za napajanje ne smije biti zaglavljnjen između posude i aparata Turbo Crisp).
- Okrenite tajmer na vrijeme koje odgovara željenom vremenu kuhanja.
- Počinite kuhanje. Preostalo vrijeme kuhanja će biti naznačeno tajmerom.

5. Neke vrste hrane treba na pola kuhanja protresti (pogledajte odjeljak "Vodič za kuhanje").

Da biste protresli hranu, izvadite aparat iz posude. Da se ne bi oštetila neprijanjajuća obloga na posudi, hranu miješajte samo drvenim ili plastičnim priborom. Zatim Turbo Crisp vratite na posudu, kuhanje će se nastaviti automatski.

6. Kada istekne vrijeme kuhanja, aparat će dati zvučni signal i smanjiti temperaturu. Skinite aparat sa posude i stavite ga na površinu koja je otporna na toplotu.

7. Provjerite da li je hrana spremna.

Ako hrana još nije spremna, jednostavno vratite Turbo Crisp na posudu i na tajmeru podesite nekoliko dodatnih minuta.

8. Kada je hrana kuhana, skinite Turbo Crisp i pribor.

Oprez: Nemojte okretati Turbo Crisp, nemojte dodirivati vrelu rešetku. Nemojte okretati posudu zbog viška vrelog ulja.

Nakon prženja na vrelom zraku Turbo Crisp, pribor i hrana biti će veoma vrući. Zavisno od vrste hrane koja se kuha u posudi, budite pažljivi jer iz posude može izaći para. Koristite rukavice za pećnicu otporne na toplotu kada rukujete priborom nakon kuhanja.

Pustite da se Turbo Crisp poklopac i pribor ohlade na površini otpornoj na toplotu.

ČIŠĆENJE

Turbo Crisp poklopac i pripadajući pribor očistite nakon svake upotrebe.

Za čišćenje nemojte koristiti metalne kuhinjske posude, metalne jastučiće za ribanje, čeličnu vunu ili bilo koja abrazivna sredstva za čišćenje, jer to može oštetiti neprijanjajuću oblogu.

1. Izvucite utikač iz zidne utičnice i ostavite da se aparat ohladi.
2. Vanjski dio aparata očistite vlažnom krpom.
3. Očistite Turbo Crisp zaštitnu rešetku poklopca i pribor za kuhanje toplom vodom, malo tečnosti za pranje posuđa i neabrazivnom spužvom. Ostatak prljavštine možete ukloniti sredstvom za odmašćivanje.
4. Ako je čišćenje zahtjevno, namočite pribor za kuhanje u vruću vodu pomiješanu sa deterdžentom za posuđe.
5. Aparat nemojte uranjati u vodu ni bilo koju drugu tečnost.

Napomena: Turbo Crisp poklopac ne može se prati u mašini za posuđe.

Pribor se može prati u mašini za posuđe OSIM kalupa za tortu, očistite ovaj predmet ručno, deterdžentom i toplom vodom.

UPOZORENJE: kalup za tortu nemojte stavljati u mašinu za posuđe.

ODLAGANJE

1. Isključite aparat i ostavite ga da se ohladi na ravnoj površini otpornoj na toplotu, zajedno sa priborom za kuhanje.
2. Provjerite da li su svi dijelovi čisti i suhi.
3. Aparat spremite horizontalno i nemojte ga pokrivati. Nemojte ga preokretati i nemojte na njega stavljati druge proizvode.
4. Možete slagati pribor za kuhanje unutar posude Turbo Cuisine da biste uštedili prostor kod odlaganja.

BEZPEČNOSTNÍ POKYNY

- Tento přístroj a jeho příslušenství pro přípravu pokrmů jsou určeny pouze pro použití v domácnosti. Není určen pro použití v následujících prostředích, na které se nebude vztahovat záruka:
 - kuchyňky pro zaměstnance v obchodech, kancelářích a dalších pracovních prostředích,
 - v zemědělských budovách,
 - používání klienty v hotelech, motelech a v jiných typech ubytovacích zařízeních,
 - v penzionech poskytujících nocleh se snídaní.
- Tento přístroj není určen k ovládní pomocí externího časovače ani samostatného systému dálkového ovládní.
- Je-li poškozen napájecí kabel, musí jej vyměnit výrobce nebo pracovník autorizovaného servisního střediska či osoba s podobnou kvalifikací, aby neohrozilo žádné nebezpečí.
- Tento přístroj a jeho příslušenství nejsou určeny k používání osobami (včetně dětí) s omezenými fyzickými, smyslovými nebo duševními schopnostmi nebo s nedostatkem zkušeností a znalostí, pokud tyto osoby nejsou pod dohledem nebo nejsou řádně poučeny ohledně používání přístroje ze strany osoby odpovědné za jejich bezpečnost.
- Tento přístroj a jeho příslušenství mohou používat děti od 8 let a osoby s omezenými fyzickými, smyslovými nebo duševními schopnostmi nebo nedostatkem zkušeností a znalostí, pokud jsou tyto osoby pod dohledem nebo byly řádně poučeny ohledně použití zařízení bezpečným způsobem a chápou možná rizika spojená s jeho používáním.
- Děti si nesmí se přístrojem a jeho příslušenstvím hrát.
- Čištění a údržbu nesmějí provádět děti v případě, že nejsou starší 8 let a nejsou pod dohledem dospělé osoby.
- Přístroj i kabel uchovávejte mimo dosah dětí mladších 8 let.



UPOZORNĚNÍ: Horký povrch

Přístupné povrchy mohou být při používání přístroje horké. Nedotýkejte se horkých povrchů přístroje ani příslušenství.

- Vnitřek přístroje a příslušenství pro přípravu potravin čistěte neabrazivní houbičkou a mycím prostředkem.
 - Vnější povrch přístroje otřete navlhčeným hadříkem či houbičkou.
- Viz část „Čištění“ v návodu k použití.
- Přístroj je možné používat v nadmořské výšce až 4000 m.

CO DĚLAT

- Přečtěte si návod k použití a postupujte podle uvedených pokynů. Uchovávat v bezpečí.
- Před použitím odstraňte z přístroje a příslušenství veškerý obalový materiál a všechny propagační štítky nebo nálepky.
- Zkontrolujte, jestli napětí sítě odpovídá napětí uvedenému na typovém štítku na přístroji (střídavý proud).
- Pokud se přístroj používá v jiné zemi, než ve které byl zakoupen, nechte jej s ohledem na různé platné normy zkontrolovat v autorizovaném servisním středisku.
- Přístroj používejte na rovném, stabilním, tepelně odolném pracovním povrchu, kde nehrozí postříkání vodou.
- Používejte pouze příslušenství pro přípravu potravin dodávané se sadou Turbo Crisp nebo zakoupené ve schváleném servisním středisku. S víkem Turbo Crisp nepoužívejte napařovací košík Turbo Cuisine.
- Aby nedošlo k poškození příslušenství, používejte je pouze na modelech, pro které byly navrženy (např. nevkládejte je do trouby, na plynový sporák nebo elektrickou plotýnku apod.).
- Přesvědčte se, že je příslušenství stabilní, dobře umístěné a správně nasazené na přístroji.

Poznámka: Příslušenství lze v nádobě vrstvit a připravit tak pokrmy na různých úrovních. Možné kombinace se nacházejí na "Get started pack".

- Po použití přístroje nebo pokud se chystáte přístroj přesunout nebo vyčistit, odpojte jej vždy od elektrické sítě.
- V případě požáru přístroj odpojte a plameny uhasťte navlhčenou utěrkou.
- Aby nedošlo k poškození přístroje, postupujte podle receptů uvedených ve značkové aplikaci (Tefal nebo Moulinex podle vaší oblasti) a vždy používejte správné množství ingrediencí.

Chraňte životní prostředí

Podílejte se na ochraně životního prostředí!



1. Váš přístroj obsahuje četné zhodnotitelné nebo recyklovatelné materiály.
2. Svěťte jej sběrnému místu nebo, neexistuje-li, smluvnímu servisnímu středisku, kde s ním bude naloženo odpovídajícím způsobem.

CO NEDĚLAT

Nepoužívejte přístroj, pokud je poškozen nebo pokud spadl a má viditelné poškození nebo nefunguje normálně. V takovém případě je nutné přístroj poslat do autorizovaného servisního střediska.

- Nepoužívejte prodlužovací kabel. Pokud se však rozhodnete to na vlastní odpovědnost udělat, použijte prodlužovací kabel, který je v dobrém stavu a odpovídá výkonu přístroje.
- Nenechávejte napájecí kabel prověšený.
- Neodpojujte přístroj taháním za napájecí kabel.
- Nikdy nepoužívejte tlakový hrnec prázdný.
- Nikdy nepoužívejte víko Turbo Crisp s parním košem Turbo Cuisine, použijte místo toho dodané příslušenství Turbo Crisp.
- Nikdy nekrájejte potraviny přímo na příslušenství.
- Nezapínejte přístroj v blízkosti hořlavých materiálů (žaluzie, záclony...) nebo v blízkosti externího zdroje tepla (plynový sporák, varná deska apod.).
- Neskladujte v blízkosti přístroje ani pod nábytkem, na kterém je přístroj umístěn, žádné hořlavé výrobky.
- Přístroj sami nerozebírejte.
- Neponořujte víko Turbo Crisp do vody.
- Nepoužívejte žádné agresivní čisticí prostředky (zejména odmašťovače na bázi sody), ani houbičky Brillo nebo drátěnky.
- Neskladujte přístroj venku. Uložte jej na suchém a dobře větraném místě.

Připomínka: Špízů se nesmí dotýkat děti, protože jsou velmi ostré a mohlo by dojít k úrazu.

RADY/INFORMACE

- Při prvním použití výrobku se může uvolnit netoxický zápach. Ten nemá vliv na používání přístroje a rychle zmizí.
- Aby byla zajištěna vaše bezpečnost, vyhovuje tento přístroj platným normám a předpisům (směrnícím o materiálech přicházejících do styku s potravinami, životním prostředím apod.).
- Tento přístroj je určen pouze pro domácí, nikoliv venkovní použití. Výrobce nenese žádnou odpovědnost za jakékoli komerční použití, nevhodné použití nebo nedodržení pokynů. Záruka nebude v takových případech platit.
- Aby byla zajištěna vaše bezpečnost, používejte pouze příslušenství a náhradní díly určené pro váš přístroj.

POPIS

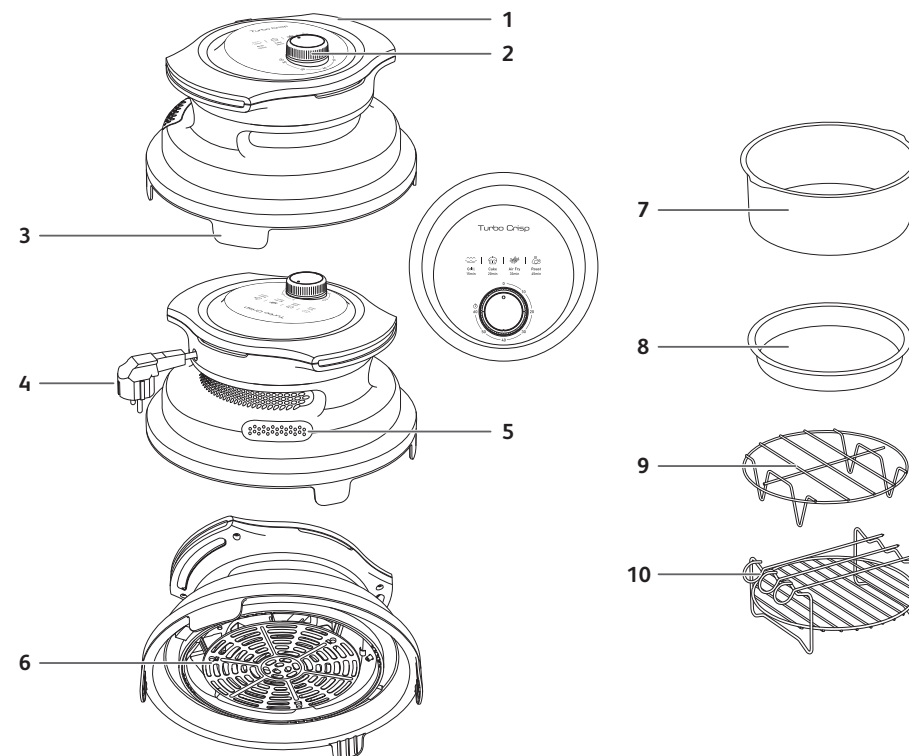

- | | | |
|----------------------------|-------------------|--------------------------------|
| 1 Rukojeti | 5 Výstup vzduchu | 9 Kovový držák |
| 2 Otočný knoflík - časovač | 6 Ochranná mřížka | 10 Víceúčelový rošt se 3 špízy |
| 3 Nohy | 7 Forma na dort | |
| 4 Napájecí kabel | 8 Pánev na pizzu | |

AUTOMATICKÉ REŽIMY PŘÍPRAVY

Režim	Výchozí doba přípravy	Nastavitelná doba přípravy	Ideální pro
Gril	15 min	2-60 min	Chutné, opečené maso a zeleninu
dort	25 min	2-60 min	Dozlatova pečené potraviny
Horkovzdušné smažení	33 min	2-60 min	Křupavé pamlsky s malým nebo žádným množstvím přidaného tuku
Opékání	45 min	2-60 min	Křehké maso, gratinované pokrmy

Na ovládacím panelu se zobrazuje výchozí doba přípravy pro každý režim. K upravení času podle svých představ stačí otočit knoflíkem.

NÁVOD K POUŽITÍ A ČIŠTĚNÍ

BEZPEČNOSTNÍ POKYNY

- Toto víko Turbo Crisp a jeho příslušenství lze použít pouze na produktech Turbo Cuisine, na nádobě Turbo Cuisine, umístěné v přístroji Turbo Cuisine.
- Víko Turbo Crisp nikdy nepoužívejte s jinými nádobami (plastovými, skleněnými apod.).
- Před zahájením cyklu vaření zkontrolujte stabilitu přístroje nad nádobou Turbo Cuisine.
- **VAROVÁNÍ!** Abyste předešli nebezpečí popálení, držte přístroj při přenášení naplocho za rukojeti.
- **VAROVÁNÍ!** Při používání víka Turbo Crisp nesmí být přístroj Turbo Cuisine v provozu.
- Po skončení vaření s přístrojem Turbo Crisp ho vyjměte, než začnete vařit s výrobky Turbo Cuisine.

PŘED PRVNÍM POUŽITÍM

1. Odstraňte veškerý obalový materiál.
2. Odstraňte z přístroje a příslušenství veškeré nálepky nebo štítky.
3. Důkladně umyjte vyjímatelnou mřížku a příslušenství horkou vodou, mycím prostředkem a neabrazivní houbičkou.
4. Otřete vnitřní i vnější povrch přístroje vlhkým hadříkem.

PŘÍPRAVA K POUŽITÍ

1. Postavte přístroj Turbo Cuisine na rovný a stabilní povrch.
2. Víko Turbo Crisp na přístroji Turbo Cuisine nikdy nepoužívejte bez varné nádoby. Otřete dno varné nádoby. Přesvědčte se, že pod nádobou nebo topnou deskou nejsou zbytky potravin nebo tekutin. Poté vložte nádobu dovnitř tak, aby rukojeti nádoby zapadly do zářezů.
3. Položte přístroj Turbo Crisp na nádobu Turbo Cuisine tak, že vyrovnáte rukojeti obou přístrojů. Na přístroj nic nepokládejte. Při použití přístroje Turbo Crisp musí zůstat víko hrnce Turbo Cuisine otevřené.
4. Zkontrolujte umístění kabelu: nesmí být zachycený pod přístrojem Turbo Crisp ani mezi přístrojem Turbo Crisp a otevřeným víkem hrnce Turbo Cuisine. Přístroj se nespustí.
5. **VAROVÁNÍ!** Při používání víka Turbo Crisp je nutné hrnce Turbo Cuisine vypnout.

POUŽÍVÁNÍ PŘÍSTROJE A JEHO PŘÍSLUŠENSTVÍ

Doba vaření hlavních jídel je uvedena v části „Průvodce vařením“.

1. Zapojte napájecí kabel do elektrické zásuvky.
2. Vložte jídlo do nádoby nebo na jedno z příslušenství Turbo Crisp. Přesvědčte se, že je příslušenství stabilní, dobře umístěné a správně nasazené na přístroji.

VAROVÁNÍ! S víkem Turbo Crisp nepoužívejte napařovací košík Turbo Cuisine.

VAROVÁNÍ! Plech ani formu na pečení nikdy nepokládejte přímo do nádoby. Vždy je umístěte na rošt z nerezové oceli.

Poznámka: Nikdy neplňte mísu nad značku MAX ani nepřekračujte maximální množství uvedené v tabulce (viz část „Průvodce vařením“), protože by to mohlo ovlivnit kvalitu konečného výsledku.

3. Umístěte přístroj Turbo Crisp nad nádobu Turbo Cuisine.

Upozornění: Během používání se nedotýkejte horkých částí přístroje. Dotýkat se je možné pouze obrazovky a přístroj lze držet pouze za rukojeti.

VAROVÁNÍ! Při používání víka Turbo Crisp nezapojte přístroj Turbo Cuisine do zásuvky.

4. Chcete-li začít s přípravou pokrmů, můžete nastavit dobu přípravy podle 4 výchozích časů přípravy zobrazených na ovládacím panelu nebo podle pokynů uvedených v návodu k přípravě. Další obsah receptů je uveden také v aplikaci (dostupnost závisí na jednotlivých zemích).

- Pokud se přístroj nespustí, zkontrolujte, jestli je správně umístěn na nádobě (dva spínače musí být zapnuté a napájecí kabel nesmí být zachycený mezi nádobou a přístrojem Turbo Crisp).
- Otočte knoflík časovače na čas odpovídající požadované době přípravy.

- Zahájí se příprava pokrmu. Zbývající doba přípravy bude označena knoflíkem časovače.

5. Některé pokrmy je třeba v polovině doby vaření promíchat (viz část „Průvodce vařením“).

Chcete-li pokrm promíchat, vyjměte přístroj z nádoby. Aby nedošlo k poškození nepřilnavého povrchu nádoby, používejte k míchání jídla pouze dřevěné nebo plastové kuchyňské náčiní. Poté vložte přístroj Turbo Crisp zpět na nádobu a příprava se automaticky obnoví.

6. Po uplynutí doby vaření přístroj vydá zvukový signál a sníží se jeho teplota. Vyjměte přístroj z nádoby a položte jej na žáruvzdorný povrch.

7. Zkontrolujte, jestli je pokrm hotový.

Pokud jídlo ještě není hotové, stačí přístroj Turbo Crisp znovu umístit na nádobu a nastavit časovač ještě na několik minut.

8. Až je jídlo připravené, vyjměte přístroj a příslušenství.

Upozornění: Přístroj Turbo Crisp neotáčejte a nedotýkejte se horkého grilu. Kvůli přebytečnému horkému oleji neotáčejte nádobou.

Po smažení jsou nádoba, přístroj Turbo Crisp, příslušenství a jídlo velmi horké. Podle typu pokrmu připravovaného v nádobě dávejte pozor na unikající páru. Při manipulaci s příslušenstvím po přípravě používejte tepelně odolné rukavice do trouby.

Nechte víko Turbo Crisp a příslušenství vychladnout na tepelně odolném povrchu.

ČIŠTĚNÍ

Po každém použití vyčistěte víko Turbo Crisp a jeho příslušenství.

K čištění nepoužívejte kovové kuchyňské náčiní, kovové drátěnky ani žádné abrazivní čisticí prostředky, protože by mohlo dojít k poškození nepřilnavé vrstvy.

1. Vypojte zástrčku ze síťové zásuvky a nechte přístroj vychladnout.
2. Otřete vnější povrch přístroje vlhkým hadříkem.
3. Vyčistěte ochrannou mřížku víka Turbo Crisp a příslušenství horkou vodou, trochou mycího prostředku a neabrazivní houbičkou. K odstranění zbývajících nečistot můžete použít odmašťovací prostředek.
4. V případě obtížného čištění nechte příslušenství namočené v horké vodě smíchané s čisticím prostředkem.
5. Neponořujte přístroj do vody ani do jiné kapaliny.

Poznámka: Víko Turbo Crisp nelze mýt v myčce.

Příslušenství lze mýt v myčce s VÝJIMKOU formy na dort, tu čistěte ručně horkou mýdlovou vodou.

VAROVÁNÍ: Nemyjte formu na dort v myčce.

SKLADOVÁNÍ

1. Odpojte přístroj ze sítě a nechte jej vychladnout na rovném, tepelně odolném povrchu, společně s příslušenstvím pro přípravu potravin.
2. Zkontrolujte, jestli jsou všechny díly čisté a suché.
3. Přístroj skladujte ve vodorovné poloze a nezakrývejte ho. Přístroj neotáčejte a nic na něj nepokládejte.
4. Příslušenství pro přípravu potravin můžete stohovat do nádoby Turbo Cuisine a ušetřit tak místo.

SICHERHEITSHINWEISE

- Dieses Gerät und das Kochzubehör sind nur für den Gebrauch im Haushalt vorgesehen. Es ist nicht für folgende Anwendungen vorgesehen, und die Garantie gilt in diesen Fällen nicht:
 - Personalküchenbereiche in Geschäften, Büros und anderen Arbeitsumgebungen;
 - landwirtschaftliche Anwesen;
 - durch Kunden in Hotels, Motels und anderen Wohnumgebungen;
 - Gasthäuser, Pensionen und ähnliche Einrichtungen.
- Dieses Gerät ist nicht dafür vorgesehen, mit einer externen Zeitschaltuhr (Timer) oder mithilfe eines separaten Fernsteuerungssystems verwendet zu werden.
- Wenn das Ladekabel beschädigt ist, muss es aus Sicherheitsgründen vom Hersteller, seinem Kundendienst oder einer Person mit vergleichbarer Qualifikation ersetzt werden.
- Dieses Gerät und das Zubehör sind nicht dazu gedacht, von Personen (einschließlich Kindern) benutzt zu werden, deren körperliche, sensorische oder mentale Fähigkeiten eingeschränkt sind oder denen es an Erfahrung und Kenntnissen mangelt; es sei denn, sie wurden in der Benutzung des Gerätes unterwiesen und werden von einer für ihre Sicherheit verantwortlichen Person beaufsichtigt.
- Dieses Gerät und das Zubehör können von Kindern ab einem Alter von 8 Jahren und Personen verwendet werden, deren körperliche, sensorische oder geistige Fähigkeiten eingeschränkt sind oder denen es an Erfahrung und Kenntnissen mangelt, wenn sie in der sicheren Verwendung des Gerätes unterwiesen wurden oder beaufsichtigt werden und die damit verbundenen Gefahren verstehen.
- Kinder dürfen nicht mit diesem Gerät und dem Zubehör spielen.
- Reinigung und Benutzerwartung dürfen nur von Kindern durchgeführt werden, wenn diese älter als 8 Jahre sind und beaufsichtigt werden.
- Bewahren Sie das Gerät und das Kabel außerhalb der Reichweite von Kindern unter 8 Jahren auf.



ACHTUNG: Heiße Oberfläche

Die Temperatur der zugänglichen Oberflächen kann hoch sein, wenn das Gerät in Betrieb ist. Berühren Sie nicht die heißen Oberflächen des Geräts oder des Zubehörs.

- Reinigen Sie die Innenseite des Geräts und das Kochzubehör mit einem nicht scheuernden Schwamm und Spülmittel.
- Reinigen Sie die Außenseite des Geräts mit einem feuchten Schwamm oder Tuch.

Eine Gebrauchsanweisung hierzu finden Sie im Abschnitt „Reinigung“.

- Das Gerät kann bis zu einer Höhe von 4000 m benutzt werden.

IMMER

- Die Gebrauchsanweisung lesen und befolgen Sicher aufbewahren
- Vor dem Gebrauch sämtliches Verpackungsmaterial und Werbeetiketten oder -aufkleber vom Gerät und dem Zubehör entfernen
- Prüfen, ob die Spannung Ihres Stromnetzes mit der auf dem Typenschild des Geräts angegebenen Spannung übereinstimmt (Wechselstrom)
- Wenn das Gerät in einem anderen Land als dem, in dem es erworben wurde, verwendet wird, lassen Sie es in Anbetracht der unterschiedlichen geltenden Normen von einer autorisierten Kundendienstzentrale überprüfen.
- Das Gerät auf einer flachen, stabilen und hitzebeständigen Arbeitsfläche verwenden, die keinem Spritzwasser ausgesetzt ist
- Nur das Kochzubehör verwenden, das im Lieferumfang des Turbo Crisp-Sets enthalten ist oder von einem autorisierten Kundendienst erworben wurde
Verwenden Sie den Turbo Cuisine-Dampfkorb nicht mit dem Turbo Crisp-Deckel.
- Um Schäden zu vermeiden, Zubehör nur für die Modelle verwenden, für die es ausgelegt ist (z. B. nicht in einem Ofen, auf dem Gasbereich oder auf einer elektrischen Heizplatte usw.)
- Sicherstellen, dass die Zubehörteile stabil und richtig auf dem Gerät platziert sind
Hinweis: Sie können die Zubehörteile in der Schüssel so ausrichten, dass Speisen auf verschiedenen Ebenen zubereiten können. Mögliche Kombinationen sind auf Paket „ERSTE SCHRITTE“ zu finden.
- Immer den Netzstecker aus der Steckdose ziehen: Nach dem Gebrauch, zum Bewegen oder zum Reinigen
- Im Brandfall den Netzstecker des Geräts ziehen und die Flammen mit einem feuchten Geschirrtuch ersticken
- Um Schäden an Ihrem Gerät zu vermeiden, bitte die Rezepte in App (Tefal oder Moulinex, abhängig von Ihrem Land) beachten und sicherstellen, dass Sie die richtige Menge an Zutaten verwenden

Umweltschutz



BEDEUTUNG DES SYMBOLS „DURCHGESTRICHENE MÜLLTONNE“

Das auf Elektro- und Elektronikgeräten regelmäßig abgebildete Symbol einer durchgestrichenen Mülltonne weist darauf hin, dass das jeweilige Gerät am Ende seiner Lebensdauer getrennt vom unsortierten Siedlungsabfall zu erfassen ist.

GETRENNTE ERFASSUNG VON ALTGERÄTEN

Elektro- und Elektronikgeräte, die zu Abfall geworden sind, werden als Altgeräte bezeichnet. Besitzer von Altgeräten haben diese einer vom unsortierten Siedlungsabfall getrennten Erfassung zuzuführen. Altgeräte gehören insbesondere nicht in den Hausmüll, sondern in spezielle Sammel- und Rückgabesysteme.

Die getrennte Entsorgung eines Haushaltsgerätes vermeidet mögliche negative Auswirkungen auf die Umwelt und die menschliche Gesundheit, die durch eine nicht vorschriftsmäßige Entsorgung bedingt sind. Zudem ermöglicht wird die Wiederverwertung der Materialien, aus denen sich das Gerät zusammensetzt, was wiederum eine bedeutende Einsparung an Energie und Ressourcen mit sich bringt.

Enthalten die Produkte Batterien und Akkus oder Lampen, die aus dem Altgerät zerstörungsfrei entnommen werden können, sind Sie als Endnutzer gesetzlich dazu verpflichtet, diese vor der Entsorgung zu entnehmen und getrennt als Batterie bzw. Lampe zu entsorgen.

MÖGLICHKEITEN DER RÜCKGABE VON ALTGERÄTEN

Besitzer von Altgeräten aus privaten Haushalten können diese bei den Sammelstellen der öffentlich-rechtlichen Entsorgungsträger oder bei den von Herstellern oder Vertreibern im Sinne des ElektroG eingerichteten Rücknahmestellen unentgeltlich abgeben. Auskünfte zur nächsten Abfallsammelstelle erhalten Sie beim Hersteller oder Händler.

Datenschutz

Wir weisen alle Endnutzer von Elektro- und Elektronikaltgeräten darauf hin, dass Sie für das Löschen personenbezogener Daten auf den zu entsorgenden Altgeräten selbst verantwortlich sind.

Denken sie an den schutz der umwelt!



Ihr gerät enthält wertvolle rohstoffe, die wieder verwertet werden können.

Geben sie ihr gerät deshalb bitte bei einer sammelstelle ihrer stadt oder gemeinde ab.

NIEMALS

- Das Gerät nicht verwenden, wenn es selbst oder das Netzkabel beschädigt wurde oder wenn es heruntergefallen ist und sichtbare Schäden aufweist bzw. die normale Funktion nicht gewährleistet ist. In diesem Fall muss das Gerät an eine autorisierte Kundendienstzentrale gesendet werden.
- Benutzen Sie kein Verlängerungskabel. Wenn Sie sich dennoch dazu entscheiden, verwenden Sie auf eigene Verantwortung ein Verlängerungskabel, das sich in gutem Zustand befindet und der Leistung des Geräts entspricht.
- Das Netzkabel nicht baumeln lassen
- Den Stecker des Geräts nicht aus der Steckdose ziehen, indem Sie am Kabel ziehen
- Den Schnellkochtopf nie ohne Inhalt betreiben
- Den Turbo Crisp-Deckel niemals mit dem Turbo Cuisine-Dampfkorb verwenden, sondern das mitgelieferte Turbo Crisp-Zubehör benutzen
- Niemals Lebensmittel direkt auf dem Zubehör schneiden
- Das Gerät nicht in der Nähe von brennbaren Materialien (Jalousien, Vorhänge ...) oder in der Nähe einer externen Wärmequelle (Gasherd, Kochplatte usw.) einschalten
- Lagern Sie keine entzündlichen Produkte in der Nähe oder unter den Möbeln, auf denen sich das Gerät befindet.
- Das Gerät niemals selbst auseinandernehmen
- Den Turbo Crisp-Deckel nicht in Wasser tauchen
- Keine starken Reinigungsmittel (insbesondere Natron-basierte Beizmittel), Stahlwolle oder Scheuerschwämme verwenden
- Das Gerät nicht im Freien lagern. Lagern Sie es an einem trockenen und gut belüfteten Ort.

Erinnerung: Die Spieße dürfen nicht von Kindern berührt werden, da sie sehr scharf sind und ein Verletzungsrisiko darstellen.

HINWEIS/INFORMATION



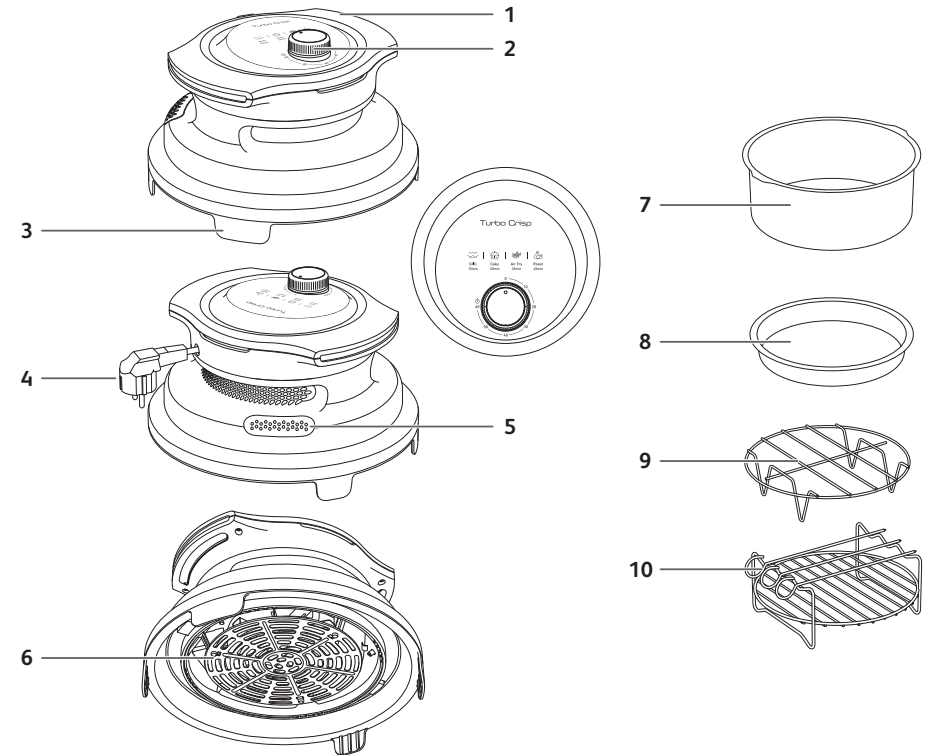

- Bei der ersten Verwendung des Produkts kann es einen ungiftigen Geruch freisetzen. Dieser hat keine Auswirkungen auf die Verwendung und verschwindet schnell.
- Zu Ihrer Sicherheit entspricht dieses Gerät den geltenden Normen und Bestimmungen (Richtlinien zu Materialien, die mit Lebensmitteln in Berührung kommen, Umwelt usw.).
- Dieses Gerät ist nur für den Privatgebrauch und nicht für den Außenbereich bestimmt. Bei jeglicher professioneller Nutzung, unangemessener Verwendung oder Nichteinhaltung der Anweisungen übernimmt der Hersteller keine Verantwortung und die Garantie gilt nicht.
- Verwenden Sie zu Ihrer Sicherheit nur Zubehör und Ersatzteile, die für Ihr Gerät vorgesehen sind.

PRODUKTBESCHREIBUNG



- | | | |
|-----------------------|----------------|--------------------------------------|
| 1 Griffe | 5 Luftauslass | 9 Metallhalter |
| 2 Drehknopf – Timer | 6 Schutzgitter | 10 Mehrzweck-Grillrost mit 3 Spießen |
| 3 Erhöhten Standfüßen | 7 Kuchenform | |
| 4 Netzkabel | 8 Pizzaform | |

AUTOMATISCHE GARMODI

Modus	Standardgarzeit	Einstellbare Garzeit	Ideal für
Grill 	15 min	2-60 min	Köstliches geschmortes Fleisch und Gemüse
Kuchen 	25 min	2-60 min	Goldgebackene Leckereien
Frittieren mit Heißluft 	33 min	2-60 min	Knusprige Naschereien mit wenig bis gar keinem Zusatz von Fett
Braten 	45 min	2-60 min	Zartes Fleisch, gratinierte Gerichte

Das Bedienfeld zeigt die Standard-Garzeit für jeden Modus an. Sie können die Zeit mit dem Drehknopf ganz nach Ihren Wünschen einstellen.

VERWENDUNG UND REINIGUNG

VORSICHTSMABNAHMEN FÜR DEN GEBRAUCH

- Dieser Turbo Crisp-Deckel und sein Zubehör können nur für Turbo Cuisine-Produkte auf der Turbo Cuisine-Kochschüssel verwendet werden, die sich im Turbo Cuisine befindet.
- Den Turbo Crisp-Deckel niemals mit anderen Behältern (Kunststoff, Glas usw.) verwenden.
- Die Stabilität des Geräts über der Turbo Cuisine-Schüssel überprüfen, bevor Sie mit dem Garvorgang beginnen.
- ACHTUNG! Um Verbrennungen zu vermeiden, tragen Sie das Gerät waagrecht und halten Sie es an den Griffen fest.
- ACHTUNG! Der Turbo Cuisine darf nicht in Betrieb sein, wenn Sie den Turbo Crisp-Deckel verwenden.
- Stellen Sie am Ende des Garvorgangs mit dem Turbo Crisp sicher, dass Sie das Gerät entfernen, bevor Sie mit dem Turbo Cuisine einen neuen Garvorgang starten.

VOR DEM ERSTEN GEBRAUCH

1. Entfernen Sie sämtliches Verpackungsmaterial.
2. Entfernen Sie sämtliche Aufkleber oder Etiketten vom Gerät und Zubehör.
3. Waschen Sie die entnehmbaren Gittereinsätze und das Zubehör gründlich mit heißem Wasser, etwas Geschirrspülmittel und einem nicht scheuernden Schwamm ab.
4. Wischen Sie die Innen- und die Außenseite des Geräts mit einem feuchten Tuch ab.

VORBEREITUNG FÜR DEN GEBRAUCH

1. Stellen Sie den Turbo Cuisine auf eine flache und stabile Arbeitsfläche.
2. Verwenden Sie niemals den Turbo Crisp-Deckel ohne die Kochschüssel in Ihrem Turbo Cuisine. Wischen Sie den Boden der Kochschüssel ab. Stellen Sie sicher, dass sich unter der Schüssel oder auf der Heizplatte keine Lebensmittel- oder Flüssigkeitsreste befinden. Setzen Sie die Schüssel dann ein, indem Sie die Griffe der Schüssel in den Aussparungen platzieren.
3. Platzieren Sie das Turbo Crisp-Gerät auf der Turbo Cuisine-Schüssel, indem Sie die Griffe beider Geräte ausrichten. Stellen Sie keine Gegenstände auf das Gerät. Der Deckel des Turbo Cuisine muss geöffnet bleiben, wenn Sie das Turbo Crisp-Gerät verwenden.
4. Überprüfen Sie die Position des Kabels: Es darf nicht unter dem Turbo Crisp-Gerät oder zwischen dem Turbo Crisp-Gerät und dem offenen Deckel des Turbo Cuisine eingeklemmt werden. Das Gerät startet nicht.
5. WARNUNG: Der Turbo Cuisine muss ausgeschaltet werden, wenn der Turbo Crisp-Deckel verwendet wird.

VERWENDUNG DES GERÄTS UND DES ZUBEHÖRS

Die Garzeiten für die Hauptnahrungsmittel sind im Abschnitt „Garanleitung“ angegeben.

1. Schließen Sie das Netzkabel an eine Steckdose an.
2. Legen Sie die Speisen in die Schüssel oder auf eines der Turbo Crisp-Zubehöerteile. Vergewissern Sie sich, dass das Zubehör stabil, gut positioniert und korrekt in dem Gerät platziert ist.

ACHTUNG! Verwenden Sie den Turbo Cuisine-Dampfkorb nicht mit dem Turbo Crisp-Deckel

ACHTUNG! Legen Sie die Backform oder das Backblech niemals direkt in die Schüssel. Legen Sie sie immer auf das Edelstahlgestell.

Hinweis: Füllen Sie die Schüssel niemals über die Markierung MAX hinaus oder überschreiten die in der Tabelle angegebene maximale Menge (siehe Abschnitt „Kochanleitung“), da dies die Qualität des Endergebnisses beeinträchtigen könnte.

3. Platzieren Sie das Turbo Crisp-Gerät über der Turbo Cuisine-Kochschüssel.

Vorsicht: Berühren Sie während des Gebrauchs nicht die heißen Teile des Geräts. Es ist nur möglich, das Display zu berühren und das Gerät an den Griffen zu halten.

ACHTUNG! Schließen Sie den Turbo Cuisine nicht an, wenn Sie den Turbo Crisp-Deckel verwenden.

4. Um mit dem Garen zu beginnen, können Sie die Garzeit entsprechend der 4 standardmäßigen Garzeiten, die auf dem Bedienfeld angezeigt werden, oder gemäß den Anweisungen in der Garanleitung anpassen. Sie können in der App nach weiteren Rezepten suchen (Verfügbarkeit je nach Land).

- Wenn Ihr Gerät nicht startet, vergewissern Sie sich, dass es korrekt auf der Schüssel positioniert ist (die beiden Schalter müssen eingeschaltet sein, und das Netzkabel darf nicht zwischen der Schüssel und dem Turbo Crisp-Gerät eingeklemmt sein).

- Drehen Sie den Timer-Drehknopf auf die gewünschte Garzeit.

- Der Garvorgang beginnt. Die verbleibende Garzeit wird durch den Timer-Drehknopf angezeigt.

5. Einige Lebensmittel müssen nach der Hälfte der Garzeit geschüttelt werden (siehe Abschnitt „Garanleitung“).

Nehmen Sie das Gerät bei Bedarf von der Schüssel, um die Speisen zu schütteln. Um die Antihafbeschichtung in der Schüssel nicht zu beschädigen, verwenden Sie zum Umrühren von Speisen nur Geschirr aus Holz oder Kunststoff. Setzen Sie das Turbo Crisp-Gerät anschließend wieder auf die Schüssel, der Garvorgang wird automatisch fortgesetzt.

6. Sobald die Garzeit abgelaufen ist, gibt das Gerät ein Geräusch aus und senkt die Temperatur. Nehmen Sie das Gerät von der Schüssel und stellen Sie es auf eine hitzebeständige Oberfläche.

7. Prüfen Sie, ob die Speisen gar sind.

Wenn die Speisen noch nicht gar sind, setzen Sie das Turbo Crisp-Gerät einfach wieder auf die Schüssel, und stellen Sie den Timer auf einige zusätzliche Minuten ein.

8. Nehmen Sie das Turbo Crisp-Gerät und das Zubehör heraus, wenn die Speisen gar sind.

Vorsicht: Drehen Sie das Turbo Crisp-Gerät nicht um, und berühren Sie nicht den heißen Grill. Drehen Sie die Schüssel nicht um, da überschüssiges heißes Öl vorhanden sein kann.

Nach dem Frittieren mit Heißluft sind die Schüssel, das Turbo Crisp-Gerät, das Zubehör und die Speisen sehr heiß. Je nach Art der in der Schüssel gekochten Speisen ist Vorsicht geboten, da Dampf aus der Schüssel austreten kann. Verwenden Sie hitzebeständige Ofenhandschuhe, wenn Sie nach dem Kochen das Zubehör anfassen.

Lassen Sie den Turbo Crisp-Deckel und das Zubehör auf einer hitzebeständigen Oberfläche abkühlen.

REINIGUNG

Reinigen Sie den Turbo Crisp-Deckel und das Zubehör nach jedem Gebrauch.

Verwenden Sie keine Küchenutensilien aus Metall, Scheuerpads aus Metall, Stahlwolle oder scheuernde Reinigungsmittel, da dies die Antihafbeschichtung beschädigen kann.

1. Ziehen Sie den Netzstecker aus der Wandsteckdose und lassen Sie das Gerät abkühlen.
2. Wischen Sie die Außenseite des Geräts mit einem feuchten Tuch ab.
3. Reinigen Sie das Schutzgitter des Turbo Crisp-Deckels und das Kochzubehör mit heißem Wasser, etwas Spülmittel und einem nicht scheuernden Schwamm. Sie können eine fettlösende Flüssigkeit verwenden, um den verbleibenden Schmutz zu entfernen.
4. Weichen Sie das Kochzubehör bei hartnäckiger Verschmutzung in heißem Wasser mit Spülmittel ein.
5. Tauchen Sie das Gerät nicht in Wasser oder eine andere Flüssigkeit.

Hinweis: Der Turbo Crisp-Deckel ist nicht spülmaschinenfest.

Das Zubehör ist spülmaschinenfest, MIT AUSNAHME der Kuchenform. Reinigen Sie dieses Teil per Hand mit heißer Seifenlauge.

VORSICHT: Die Kuchenform nicht in die Spülmaschine geben.

AUFBEWAHRUNG

1. Ziehen Sie den Netzstecker aus der Steckdose und lassen Sie das Gerät zusammen mit dem Kochzubehör auf einer flachen, hitzebeständigen Oberfläche abkühlen.
2. Stellen Sie sicher, dass alle Teile sauber und trocken sind.
3. Lagern Sie das Gerät waagrecht, ohne es abzudecken. Drehen Sie es nicht um und lagern Sie keine anderen Gegenstände auf den Produkten.
4. Sie können das Kochzubehör in der Turbo Cuisine-Kochschüssel stapeln, um Platz zu sparen.

INSTRUCCIONES DE SEGURIDAD

- Este aparato y sus accesorios de cocina están diseñados para ser utilizados únicamente en el ámbito doméstico. No está diseñado para utilizarse en las siguientes aplicaciones, y la garantía no se aplicará en dichos casos:
 - áreas de cocina para el personal en tiendas, oficinas y otros entornos de trabajo;
 - casas rurales;
 - uso por parte de los clientes en hoteles, moteles y otros entornos residenciales;
 - hostales.
- Este aparato no está diseñado para utilizarse junto con un temporizador externo ni un sistema independiente de control a distancia.
- Si el cable de alimentación está dañado, lo tendrá que sustituir el fabricante, su agente de servicio técnico o una persona con una cualificación similar con el fin de evitar peligros.
- Este aparato y sus accesorios no deben ser usados por personas (esto incluye niños) con capacidades físicas, sensoriales o mentales limitadas, o sin experiencia o conocimientos, salvo que estén bajo supervisión o reciban instrucciones relacionadas con el uso del aparato por otra persona responsable de su seguridad.
- Este aparato y sus accesorios pueden ser usados por niños de 8 años en adelante y por personas con discapacidades físicas, sensoriales o mentales o falta de conocimientos y experiencia en el manejo de este tipo de aparatos, siempre que cuenten con supervisión o hayan recibido instrucciones sobre el uso seguro del aparato y entiendan los riesgos que implica.
- Este aparato no es un juguete. El usuario no deberá dejar que los niños jueguen con él ni con sus accesorios.
- La limpieza y el mantenimiento no podrán ser realizados por niños, a menos que sean mayores de 8 años y lo hagan bajo supervisión.
- Mantén el aparato y el cable fuera del alcance de los niños menores de 8 años.



PRECAUCIÓN: Superficie caliente

La temperatura de las superficies a las que se puede llegar puede ser alta cuando el aparato está funcionando. No se deben tocar las superficies calientes del aparato ni de los accesorios.

- Limpia el interior del aparato y los accesorios de cocina con una esponja no abrasiva y detergente líquido.
- Usa un una esponja o un paño húmedo para limpiar el interior y el exterior del aparato.

Consulta la sección «Limpieza» de las instrucciones de uso.

- El aparato puede usarse hasta una altitud de 4000 m.

INDICACIONES

- Lee y sigue las instrucciones de uso. Guárdalas en un lugar seguro.
- Antes de utilizar el aparato y los accesorios de cocina, retira todo el material de embalaje y las etiquetas o las pegatinas promocionales.
- Comprueba si la tensión de la red eléctrica se corresponde con la tensión indicada en la placa de características del aparato (corriente alterna).
- Teniendo en cuenta las diversas normas vigentes, si el aparato se utiliza en un país distinto al país en el que se ha adquirido, deberá ser revisado por un servicio técnico oficial.
- Utiliza el aparato sobre una superficie de trabajo plana, estable y resistente al calor lejos de posibles salpicaduras de agua.
- Utiliza únicamente los accesorios de cocina suministrados con el juego de Turbo Crisp o que se hayan adquirido en un centro de servicio autorizado. No utilices la cesta de vapor de la Turbo Cuisine con la tapa Turbo Crisp.
- Para evitar daños en los accesorios, utilízalos únicamente en los modelos para los que fueron diseñados (es decir, no los metas en el horno ni los uses en una placa de gas o vitro).
- Asegúrate de que los accesorios estén bien colocados en el aparato.

Nota: Para cocinar alimentos en diferentes niveles, puedes apilar los accesorios. Consulta El pack "PARA EMPEZAR" para ver las posibles combinaciones.

- Desenchufa siempre el aparato después de usarlo, de moverlo o de limpiarlo.
- En caso de incendio, desenchufa el aparato y sofoca las llamas con un paño húmedo.
- Para evitar daños en el aparato, asegúrate de seguir las recetas de la app de la marca (Tefal o Moulinex, en función de donde residas) y usa la cantidad correcta de ingredientes.

Protección del medioambiente

¡ Participa en la conservación del medio ambiente !!



Su electrodoméstico contiene materiales recuperables y/o reciclables.

Entréguelo al final de su vida útil, en un centro de recogida específico o en uno de nuestros servicios oficiales post venta donde será tratado de forma adecuada.

ADVERTENCIAS

No utilices el aparato si este o el cable de alimentación presentan daños, y si el aparato se ha caído y presenta daños visibles o si no funciona correctamente. En tal caso, el aparato debe enviarse a un servicio técnico oficial.

- No utilices cables alargadores. Si los usas, bajo tu propia responsabilidad, utiliza un cable alargador que esté en buen estado y que se corresponda con la potencia del aparato.
- No dejes el cable de alimentación colgando.
- Para desenchufarlo, no tires del cable.
- No pongas a funcionar la olla a presión vacía.
- No utilices nunca la tapa Turbo Crisp con la cesta de vapor la Turbo Cuisine; utiliza en su lugar los accesorios de la Turbo Crisp proporcionados.
- No cortes nunca alimentos sobre los accesorios.
- No enciendas el aparato cerca de materiales inflamables (persianas, cortinas, etc.), ni cerca de una fuente de calor externa (cocina de gas, placa caliente, etc.).
- No almacenes productos inflamables cerca o debajo del mueble en el que se encuentra el aparato.
- No desmontes el aparato por tu cuenta.
- No sumerjas la tapa Turbo Crisp en agua.
- No utilices productos de limpieza potentes (en especial, limpiadores de sosa), esponjas Brillo ni estropajos.
- No dejes el aparato en el exterior. Guárdalo en un lugar seco y bien ventilado.

Recordatorio: No dejes que los niños manipulen los pinchos para brochetas; son muy afilados y podrían provocarles lesiones.

CONSEJOS/INFORMACIÓN

- Es posible que el producto desprenda un olor no tóxico cuando se utilice por primera vez. Este olor no afectará al uso y desaparecerá rápidamente.
- Por tu seguridad, este aparato cumple con las normas y las normativas aplicables (directivas sobre materiales en contacto con alimentos, medio ambiente, etc.).
- Este aparato está diseñado para uso doméstico y no en exteriores. Si se realiza un uso profesional, un uso inapropiado o un uso contrario a las instrucciones, el fabricante declinará cualquier responsabilidad, y la garantía no será válida.
- Por tu seguridad, utiliza únicamente los accesorios y las piezas de repuesto diseñados para tu aparato.

DESCRIPCIÓN

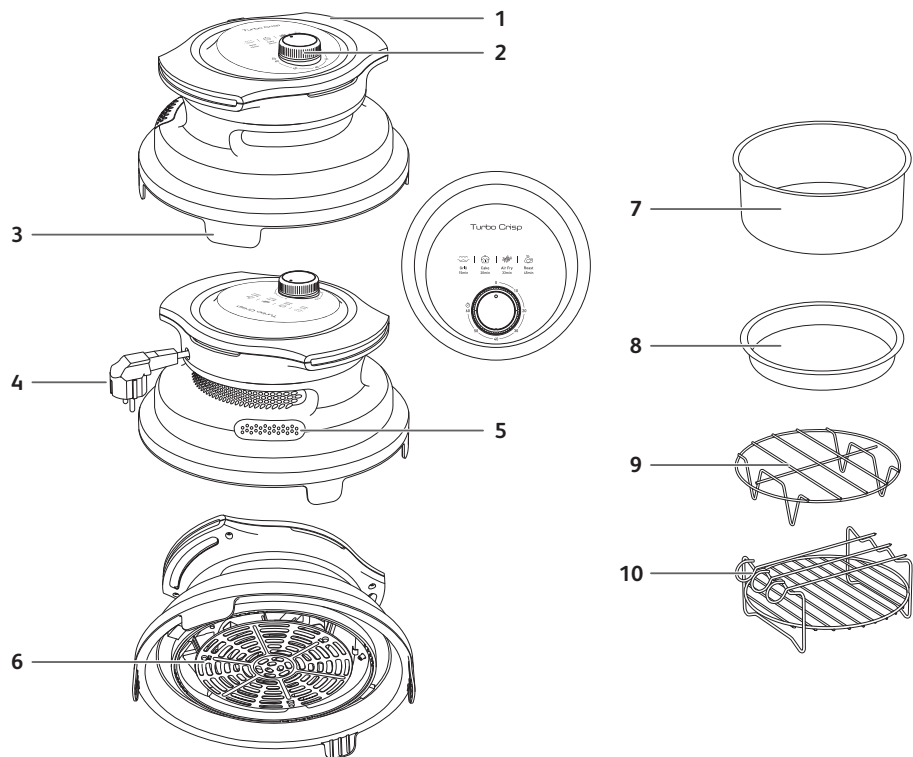

- | | | |
|----------------------------------|----------------------|--------------------------------------|
| 1 Asas | 5 Salida de aire | 9 Soporte metálico |
| 2 Mando giratorio - temporizador | 6 Rejilla protectora | 10 Parrilla multiuso con 3 brochetas |
| 3 Soporte | 7 Molde para tartas | |
| 4 Cable de alimentación | 8 Sartén para pizza | |

MODOS DE COCINADO AUTOMÁTICOS

Modo	Tiempo de cocinado predeterminado	Tiempo de cocinado ajustable	Ideal para
Grill	15 min	2-60 min	Carnes y verduras sabrosas a la parrilla
tarta	25 min	2-60 min	Productos horneados en su punto
Freidora de aire	33 min	2-60 min	Caprichos crujientes con poca o ninguna grasa añadida
Asado	45 min	2-60 min	Carnes tiernas, platos gratinados

En el panel de control se ve el tiempo de cocción predeterminado para cada modo. Para ajustar el tiempo a tu gusto, solo tienes que girar el mando.

GUÍA DE USUARIO Y LIMPIEZA

PRECAUCIONES DE USO

- Esta tapa Turbo Crisp y sus accesorios solo se pueden utilizar en productos Turbo Cuisine, en el recipiente de la Turbo Cuisine, o colocados en la Turbo Cuisine.
- No utilices nunca la tapa Turbo Crisp en otros recipientes (plástico, vidrio, etc.)
- Comprueba la estabilidad del aparato sobre el recipiente de Turbo Cuisine antes de iniciar el ciclo de cocinado.
- ADVERTENCIA: Para evitar cualquier riesgo de quemaduras, ten cuidado al llevar de un sitio a otro el aparato.
- ADVERTENCIA: Si se utiliza la tapa Turbo Crisp, la Turbo Cuisine debe estar apagada.
- Al final del cocinado con la Turbo Crisp, asegúrate de extraer el aparato antes de comenzar un nuevo cocinado con la Turbo Cuisine.

ANTES DEL PRIMER USO

1. Retira todo el material de embalaje.
2. Quita las pegatinas o etiquetas del aparato y los accesorios.
3. Limpia a fondo los accesorios y las rejillas extraíbles con agua caliente, un poco de líquido lavavajillas y una esponja no abrasiva.
4. Limpia el interior y el exterior del aparato con un paño húmedo.

PREPARACIÓN PARA SU USO

1. Coloca la Turbo Cuisine sobre una superficie de trabajo plana y estable.
2. No utilices nunca la tapa la Turbo Crisp en tu Turbo Cuisine sin el recipiente de cocinado. Limpia la parte inferior del recipiente de cocinado. Asegúrate de que no haya restos de comida ni líquidos debajo del recipiente ni sobre la placa calefactora. A continuación, introduce las asas en las ranuras para colocar el recipiente.
3. Para meter la Turbo Crisp en el recipiente de la Turbo Cuisine, alinea las asas de ambos aparatos. No coloques nada en el aparato. La tapa de tu Turbo Cuisine debe permanecer abierta cuando utilices la Turbo Crisp.
4. Comprueba el cable para que no se quede atrapado debajo de la Turbo Crisp ni entre la Turbo Crisp y la tapa abierta de la Turbo Cuisine. El aparato no se encenderá.
5. ADVERTENCIA: Debes tener apagada tu Turbo Cuisine cuando estés usando la tapa Turbo Crisp.

USO DEL APARATO Y SUS ACCESORIOS

Los tiempos de cocinado de los principales alimentos se indican en la sección "Guía de cocina".

1. Conecta el cable de alimentación a una toma eléctrica.
2. Coloca los alimentos en el recipiente o en uno de los accesorios de la Turbo Crisp.
Asegúrate de que el accesorio esté bien colocado en el aparato.

ADVERTENCIA: No utilices la cesta de vapor de la Turbo Cuisine con la tapa Turbo Crisp

ADVERTENCIA: No coloques nunca el molde ni la bandeja directamente en el recipiente. Colócalos siempre en la rejilla de acero inoxidable.

Nota: Nunca llenes el recipiente por encima de la marca de nivel MAX ni excedas la cantidad máxima indicada en la tabla (consulta la sección "Guía de cocinado"), ya que esto podría afectar a la calidad del resultado final.

3. Coloca el accesorio Turbo Crisp encima del recipiente de la Turbo Cuisine.
Precaución: No toques las piezas calientes del aparato durante su uso. Toca únicamente la pantalla y sujeta SIEMPRE el aparato por las asas.

ADVERTENCIA: No enchufes la Turbo Cuisine cuando utilices la tapa Turbo Crisp.

4. Para empezar a cocinar, ajusta el tiempo de cocinado en función de los 4 tiempos de cocción predeterminados que se muestran en el panel de control o de acuerdo con las instrucciones proporcionadas en la Guía de cocinado. También puedes consultar la aplicación para obtener más contenido de recetas (la disponibilidad varía en función de los países).

- Si el aparato no se enciende, comprueba que está correctamente colocado en el recipiente (los 2 interruptores deben estar encendidos, el cable de alimentación no debe estar atrapado entre el recipiente y la Turbo Crisp).
- Gira el mando temporizador hasta el valor correspondiente al tiempo de cocinado deseado.
- Comienza el cocinado. El mando temporizador indicará el tiempo de cocinado restante.

5. Hay algunos alimentos que se tienen que mover a mitad del cocinado (consulta la sección "Guía de cocinado").

Cuando tengas que hacerlo, extrae el aparato del recipiente. Para evitar dañar el revestimiento antiadherente del recipiente, utiliza solo utensilios de madera o plástico para remover los alimentos. A continuación, vuelve a colocar la Turbo Crisp en el recipiente, y el cocinado se reanudará automáticamente.

6. Una vez transcurrido el tiempo de cocinado, el aparato emitirá un sonido y bajará de temperatura. Saca el aparato del recipiente y colócalo sobre una superficie resistente al calor.

7. Comprueba si la comida está lista.

Si aún no lo está, simplemente vuelve a introducir la Turbo Crisp en el aparato y ajusta el temporizador unos minutos más.

8. Cuando los alimentos estén cocinados, saca la Turbo Crisp y los accesorios.

Precaución: No voltees la Turbo Crisp ni toques el grill caliente. No voltees el recipiente; puede haber restos de aceite caliente.

Después de freír con aire caliente, el recipiente, la Turbo Crisp, los accesorios y la comida estarán ardiendo. Ten cuidado porque, en función del tipo de comida que hayas hecho en el recipiente, puede soltar vapor muy caliente. Utiliza guantes de horno resistentes al calor cuando manipules los accesorios después de cocinar.

Deja enfriar la tapa Turbo Crisp y los accesorios en una superficie resistente al calor.

LIMPIEZA

Limpia la tapa Turbo Crisp y sus accesorios después de cada uso.

No utilices utensilios de cocina metálicos, estropajos metálicos, lana de acero ni limpiadores abrasivos para limpiarlos, ya que podría dañar el revestimiento antiadherente.

1. Desenchufa la clavija de la toma de corriente y deja que el aparato se enfríe.
2. Limpia el exterior del aparato con un paño húmedo.
3. Limpia la rejilla protectora de la tapa Turbo Crisp y los accesorios de cocina con agua caliente, un poco de detergente líquido y una esponja no abrasiva. Para quitar cualquier resto de suciedad, utiliza un líquido desengrasante.
4. En caso de limpieza difícil, sumerge los accesorios de cocina en agua caliente mezclada con detergente líquido.
5. No sumerjas nunca el aparato en agua ni en ningún otro líquido.

Nota: La tapa Turbo Crisp no se puede lavar en el lavavajillas.

Los accesorios sí, EXCEPTO el molde para tartas, que se debe lavar a mano con una solución de agua caliente jabonosa.

ADVERTENCIA: No metas el molde para tartas en el lavavajillas.

ALMACENAMIENTO

1. Desenchufa el aparato y déjalo enfriar en una superficie plana a prueba de calor, junto con los accesorios de cocina.
2. Comprueba que todas las piezas están limpias y secas.
3. Guarda el aparato en horizontal, sin cubrirlo. No le des la vuelta y no coloques nada sobre él.
4. Para ahorrar espacio, puedes apilar los accesorios de cocina en el recipiente de cocinado de la Turbo Cuisine.

CONSIGNES DE SÉCURITÉ

- Cet appareil et ses accessoires de cuisson sont destinés à un usage domestique uniquement. Ils ne sont pas conçus pour être utilisés pour les applications suivantes et la garantie ne s'applique donc pas dans les cas d'utilisation suivants :
 - les cuisines destinées au personnel des magasins, bureaux et autres environnements de travail ;
 - les fermes ;
 - les clients d'hôtels, motels et autres lieux à caractère résidentiel ;
 - les environnements de type chambres d'hôtes.
- Cet appareil n'est pas destiné à être mis en fonctionnement au moyen d'une minuterie externe ou d'un système de commande à distance distinct.
- Si le cordon d'alimentation électrique est endommagé, il doit être remplacé par le fabricant, son agent de maintenance ou d'autres personnes disposant des qualifications appropriées afin d'éviter tout accident.
- Cet appareil et ses accessoires ne sont pas destinés à être utilisés par des personnes (notamment des enfants) dont les capacités physiques, sensorielles ou mentales sont réduites ou qui manquent d'expérience ou de connaissances, à moins qu'elles ne soient supervisées ou guidées dans l'utilisation de l'appareil par une personne responsable de leur sécurité.
- Cet appareil et ses accessoires peuvent être utilisés par des enfants âgés de 8 ans et plus, ainsi que par des personnes ayant des capacités physiques, sensorielles ou mentales réduites ou un manque d'expérience ou de connaissances, s'ils sont correctement surveillés ou si des instructions relatives à l'utilisation sécurisée de l'appareil leur ont été fournies et si les risques encourus ont été compris.
- Les enfants ne doivent pas jouer avec cet appareil et ses accessoires.
- Le nettoyage et l'entretien par l'utilisateur ne doivent pas être effectués par des enfants, sauf s'ils ont plus de 8 ans et s'ils sont surveillés.
- Maintenez l'appareil et son cordon hors de portée des enfants de moins de 8 ans.



ATTENTION : surface chaude

La température des surfaces accessibles peut être élevée lorsque l'appareil fonctionne. Ne touchez pas aux surfaces chaudes de l'appareil ou des accessoires.

- Nettoyez l'intérieur de l'appareil et les accessoires de cuisson avec une éponge non abrasive et du liquide vaisselle.
 - Nettoyez l'extérieur de l'appareil à l'aide d'une éponge ou d'un chiffon humide.
- Veuillez vous reporter à la section « Nettoyage » du mode d'emploi.
- L'appareil peut être utilisé à une altitude maximale de 4 000 m.

À FAIRE

- Lisez et suivez les instructions d'utilisation. Conservez-les en lieu sûr.
- Retirez tous les matériaux d'emballage et tous les autocollants ou étiquettes promotionnels de votre appareil et des accessoires de cuisson avant de les utiliser.
- Vérifiez que la tension secteur correspond à la tension indiquée sur la plaque signalétique de l'appareil (courant alternatif).
- Compte tenu de la diversité des normes en vigueur, si l'appareil est utilisé dans un pays autre que celui où vous l'avez acheté, faites-le vérifier par un centre d'entretien agréé.
- Utilisez l'appareil sur une surface de travail plane, stable et résistante à la chaleur, à l'écart de toute projection d'eau.
- Utilisez exclusivement les accessoires de cuisson fournis avec le kit Turbo Crisp ou achetés auprès d'un centre de service agréé. N'utilisez pas le panier vapeur Turbo Cuisine avec le couvercle Turbo Crisp.
- Pour éviter d'endommager les accessoires, utilisez-les exclusivement sur les appareils pour lesquels ils ont été conçus (par exemple, ne les placez pas dans un four, sur une cuisinière à gaz ou une plaque électrique, etc.).
- Veillez également à ce que les accessoires soient stables, bien positionnés et correctement placés sur l'appareil.

Remarque : vous pouvez superposer les accessoires dans la cuve pour cuire des aliments sur différents niveaux. Consultez le pack "POUR COMMENCER" pour connaître les combinaisons possibles.

- Débranchez toujours votre appareil : après utilisation, pour le déplacer ou pour le nettoyer.
- En cas d'incendie, débranchez l'appareil et étouffez les flammes à l'aide d'un torchon humide.
- Pour éviter d'endommager votre appareil, veillez à suivre les recettes de l'application de la marque (Tefal ou Moulinex, selon votre région) et à utiliser la bonne quantité d'ingrédients.

Environnement

Participons à la protection de l'environnement !



①

① Votre appareil contient de nombreux matériaux valorisables ou recyclables.



➔ Confiez celui-ci dans un point de collecte pour que son traitement soit effectué.



FR

Cet appareil et ses accessoires se recyclent



À DÉPOSER EN MAGASIN

OU



À DÉPOSER EN DÉCHÈTERIE

Points de collecte sur www.quefairedemesdechets.fr
Privilégiez la réparation ou le don de votre appareil !

À NE PAS FAIRE

N'utilisez pas l'appareil si celui-ci ou son cordon d'alimentation est endommagé, s'il est tombé et présente des dommages visibles ou s'il semble fonctionner anormalement. Dans ce cas, l'appareil doit être envoyé à un centre de service agréé.

- N'utilisez pas de rallonge électrique. Si vous prenez néanmoins la responsabilité de le faire, utilisez une rallonge en bon état et correspondant à l'alimentation de l'appareil.
- Ne laissez pas le cordon d'alimentation pendre.
- Ne débranchez pas l'appareil en tirant sur le cordon.
- Ne faites jamais fonctionner votre autocuiseur à vide.
- N'utilisez jamais le couvercle Turbo Crisp avec le panier vapeur Turbo Cuisine. Utilisez les accessoires Turbo Crisp fournis.
- Ne coupez jamais d'aliments directement sur les accessoires.
- N'allumez pas l'appareil à proximité de matériaux inflammables (stores, rideaux...) ou à proximité d'une source de chaleur externe (cuisinière à gaz, plaque chauffante, etc.).
- Ne stockez pas de produits inflammables à proximité du meuble ou dans le meuble sur lequel se trouve l'appareil.
- Ne démontez jamais l'appareil vous-même.
- Ne plongez pas le couvercle Turbo Crisp dans l'eau.
- N'utilisez pas de produits de nettoyage agressifs (notamment des décapants à base de soude), de pailles de fer ou de tampons à récurer.
- Ne stockez pas votre appareil à l'extérieur. Stockez-le dans un endroit sec et bien ventilé.

Rappel : Ne laissez pas les brochettes à la portée des enfants, car elles sont très tranchantes et risquent de les blesser.

CONSEILS ET RENSEIGNEMENTS

- Lors de la première utilisation, le produit peut dégager une odeur non toxique. Cette odeur n'affecte pas l'utilisation de l'appareil et disparaît rapidement.
- Pour votre sécurité, cet appareil est conforme aux normes et réglementations applicables (règlement concernant les matériaux et objets destinés à entrer en contact avec des denrées alimentaires, directives environnementales, etc.).
- Cet appareil est conçu pour un usage domestique uniquement et non pour un usage en extérieur. En cas d'utilisation professionnelle, d'utilisation inappropriée ou de non-respect des instructions, le fabricant décline toute responsabilité et la garantie ne s'applique pas.
- Pour votre sécurité, n'utilisez que des accessoires et des pièces détachées conçus pour votre appareil.

DESCRIPTION

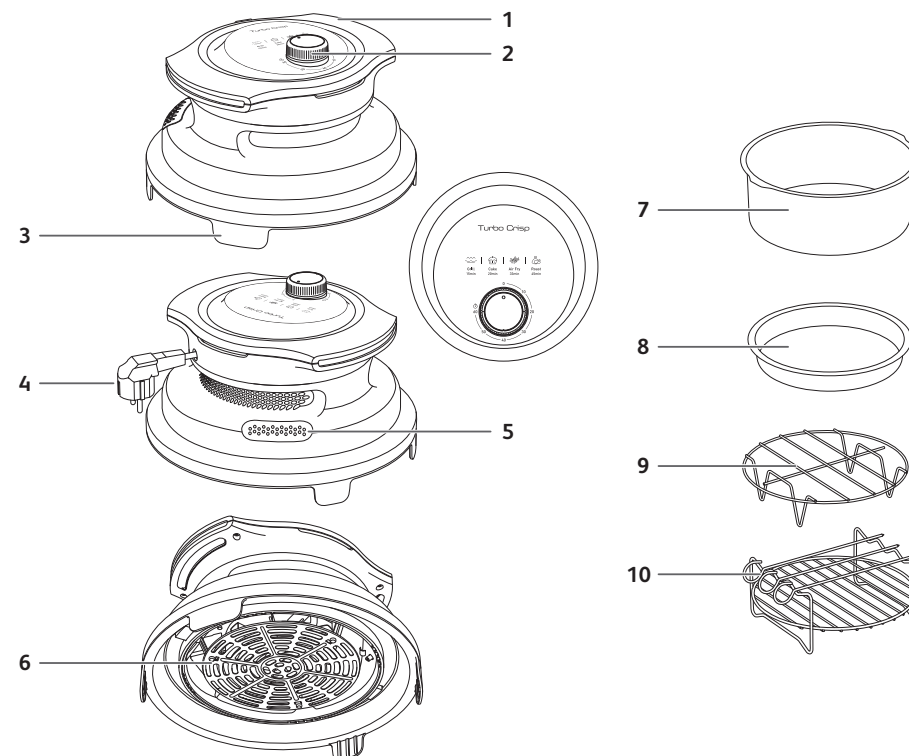

- | | | |
|-----------------------------|------------------------|---|
| 1 Poignées | 5 Sortie d'air | 9 Grille de cuisson |
| 2 Bouton rotatif (minuteur) | 6 Grille de protection | 10 Grille multi-usage avec 3 brochettes |
| 3 Pieds surélevés | 7 Moule à gâteau | |
| 4 Cordon d'alimentation | 8 Plat à pizza | |

MODES DE CUISSON AUTOMATIQUES

Mode	Temps de cuisson par défaut	Temps de cuisson réglable	Idéal pour :
Grill	15 min	2-60 min	des viandes et des légumes savoureux et grillés ;
Gâteau	25 min	2-60 min	des plats bien dorés ;
Friteuse à air chaud	33 min	2-60 min	des plats croustillants avec peu ou pas de matières grasses ajoutées ;
Rôti	45 min	2-60 min	des viandes tendres, des plats gratinés.

Le panneau de commande affiche le temps de cuisson par défaut pour chaque mode. Vous pouvez ajuster le temps de cuisson selon vos préférences en tournant simplement le bouton.

GUIDE D'UTILISATION ET DE NETTOYAGE

PRÉCAUTIONS D'USAGE

- Le couvercle Turbo Crisp et ses accessoires ne peuvent être utilisés que sur les produits Turbo Cuisine, sur la cuve Turbo Cuisine, placée dans le Turbo Cuisine.
- N'utilisez jamais le couvercle Turbo Crisp sur d'autres récipients (plastique, verre, etc.).
- Vérifiez la stabilité de l'appareil sur la cuve Turbo Cuisine avant de lancer le cycle de cuisson.
- **AVERTISSEMENT !** Pour éviter tout risque de brûlure, transportez l'appareil en position horizontale en le tenant par les poignées.
- **AVERTISSEMENT !** Le Turbo Cuisine ne doit pas être en cours de fonctionnement lorsque vous utilisez le couvercle Turbo Crisp.
- À la fin de la cuisson avec le couvercle Turbo Crisp, assurez-vous de retirer ce dernier avant de commencer une nouvelle cuisson avec le Turbo Cuisine.

AVANT LA PREMIÈRE UTILISATION

1. Retirez tous les matériaux d'emballage.
2. Retirez les éventuels autocollants et étiquettes de l'appareil et des accessoires.
3. Nettoyez soigneusement la grille amovible et les accessoires avec de l'eau chaude, un peu de liquide vaisselle et une éponge non abrasive.
4. Essuyez l'intérieur et l'extérieur de l'appareil avec un chiffon humide.

PRÉPARATION POUR L'UTILISATION

1. Placez le Turbo Cuisine sur un plan de travail plat et stable.
2. N'utilisez jamais le couvercle Turbo Crisp sur votre Turbo Cuisine sans la cuve de cuisson. Essuyez le fond de la cuve de cuisson. Assurez-vous qu'il n'y a pas de résidus d'aliments ou de liquides sous la cuve ou sur la plaque chauffante. Placez ensuite la cuve en positionnant ses poignées dans les encoches.
3. Placez le couvercle Turbo Crisp sur la cuve du Turbo Cuisine en alignant les poignées des deux appareils. Ne posez rien sur l'appareil. Le couvercle de votre Turbo Cuisine doit rester ouvert lorsque vous utilisez le Turbo Crisp.
4. Vérifiez le positionnement du cordon : il ne doit pas être bloqué sous le Turbo Crisp, ni entre le Turbo Crisp et le couvercle ouvert du Turbo Cuisine. Sinon, l'appareil ne démarrera pas.
5. **AVERTISSEMENT :** votre Turbo Cuisine doit être éteint lorsque le couvercle Turbo Crisp est en cours d'utilisation.

UTILISATION DE L'APPAREIL ET DE SES ACCESSOIRES

Les temps de cuisson des principaux aliments sont indiqués dans la section Guide de cuisson.

1. Branchez le cordon d'alimentation sur une prise secteur.
2. Placez les aliments dans la cuve ou dans l'un des accessoires Turbo Crisp. Veillez à ce que les accessoires soient stables, bien positionnés et correctement placés sur l'appareil.

AVERTISSEMENT ! N'utilisez pas le panier vapeur Turbo Cuisine avec le couvercle Turbo Crisp.

AVERTISSEMENT ! Ne placez jamais le moule ou le plat de cuisson directement dans la cuve. Placez-les toujours sur la grille en acier inoxydable.

Remarque : Ne remplissez jamais la cuve au-delà du repère MAX et ne dépassez jamais la quantité maximale indiquée dans le tableau (voir la section Guide de cuisson), car cela pourrait altérer la qualité du résultat final.

3. Placez le Turbo Crisp sur la cuve Turbo Cuisine.

Attention : Ne touchez pas les parties chaudes de l'appareil pendant son utilisation. Vous pouvez uniquement toucher l'écran et tenir l'appareil par les poignées.

AVERTISSEMENT ! Ne branchez pas votre Turbo Cuisine lorsque vous utilisez le couvercle Turbo Crisp.

4. Pour commencer la cuisson, vous pouvez régler le temps de cuisson en fonction des 4 temps de cuisson par défaut affichés sur le panneau de commande, ou selon les instructions fournies dans la section Guide de cuisson. Vous pouvez également consulter l'application pour obtenir davantage de recettes (disponibilité selon les pays).

- Si votre appareil ne démarre pas, vérifiez qu'il est correctement positionné sur la cuve (les 2 interrupteurs doivent être activés, le câble d'alimentation ne doit pas être coincé entre la cuve et le Turbo Crisp).

- Tournez le bouton du minuteur sur la durée correspondant au temps de cuisson souhaité.

- La cuisson commence. Le temps de cuisson restant sera indiqué par le bouton de la minuterie.

5. Certains aliments nécessitent d'être brassés en milieu de cuisson (voir la section Guide de cuisson).

Pour brasser les aliments lorsque cela est nécessaire, retirez l'appareil de la cuve. Afin d'éviter toute détérioration du revêtement antiadhésif du plat, utilisez uniquement des ustensiles en bois ou en plastique pour remuer les aliments. Ensuite, replacez le Turbo Crisp sur la cuve ; il reprendra automatiquement la cuisson.

6. Une fois le temps de cuisson écoulé, l'appareil émet un son et baisse en température. Retirez l'appareil de la cuve et placez-le sur une surface résistante à la chaleur.

7. Vérifiez que vos aliments sont prêts.

Si vos aliments ne sont pas prêts, replacez simplement le Turbo Crisp sur la cuve et réglez le minuteur pour ajouter quelques minutes de cuisson supplémentaires.

8. Lorsque vos aliments sont cuits, retirez le Turbo Crisp et les accessoires.

Attention : Ne tournez pas le Turbo Crisp et ne touchez pas la grille chaude. Ne tournez pas la cuve pour éviter tout débordement d'huile chaude.

Après une friture par air chaud, la cuve, le Turbo Crisp, les accessoires et les aliments sont très chauds. Selon le type d'aliments cuits dans la cuve, faites attention, car de la vapeur peut s'échapper de la cuve. Utilisez des gants de cuisine résistants à la chaleur pour manipuler les accessoires après la cuisson.

Laissez refroidir le couvercle Turbo Crisp et les accessoires sur une surface résistante à la chaleur.

NETTOYAGE

Nettoyez le couvercle Turbo Crisp et ses accessoires après chaque utilisation.

N'utilisez pas d'ustensiles de cuisine en métal, de tampons à récurer métalliques, de paille de fer ou de nettoyeurs abrasifs pour les nettoyer, car cela pourrait endommager le revêtement antiadhésif.

1. Débranchez le cordon d'alimentation de la prise secteur et laissez l'appareil refroidir.
2. Essuyez l'extérieur de l'appareil avec un chiffon humide.
3. Nettoyez la grille de protection du couvercle Turbo Crisp et les accessoires de cuisson avec de l'eau chaude, un peu de liquide vaisselle et une éponge non abrasive. Vous pouvez utiliser un liquide dégraissant pour éliminer les dernières saletés.
4. En cas de nettoyage difficile, faites tremper les accessoires de cuisson dans de l'eau chaude mélangée à du liquide vaisselle.
5. Ne plongez pas l'appareil dans l'eau ou dans tout autre liquide.

Remarque : Le couvercle du Turbo Crisp ne passe pas au lave-vaisselle.

Les accessoires passent au lave-vaisselle SAUF le moule à gâteau, qui doit être nettoyé à la main avec de l'eau chaude savonneuse.

AVERTISSEMENT : ne passez pas le moule à gâteau au lave-vaisselle.

RANGEMENT

1. Débranchez l'appareil et laissez-le refroidir, ainsi que les accessoires de cuisson, sur une surface plane et résistante à la chaleur.
2. Assurez-vous que toutes les pièces sont propres et sèches.
3. Rangez l'appareil à l'horizontale, sans le couvrir. Ne le retournez pas et ne posez rien dessus.
4. Vous pouvez superposer les accessoires de cuisine à l'intérieur de la cuve du Turbo Cuisine pour minimiser l'encombrement.

SIGURNOSNE UPUTE

- Ovaj uređaj i pripadajući pribor za pripremu hrane namijenjeni su isključivo uporabi u kućanstvu. Nisu namijenjeni sljedećim načinima uporabe i jamstvo se neće na njih odnositi:
 - u kuhinjama za osoblje u trgovinama, uredima i drugim radnim okruženjima;
 - u poljoprivrednim gospodarstvima;
 - od strane gostiju u hotelima, motelima i drugim okruženjima stambenog tipa;
 - u ugostiteljskim objektima koji nude noćenje i doručak.
- Ovaj uređaj nije namijenjen uporabi putem vanjskog timera ili zasebnog daljinskog upravljačkog sustava.
- Ako je kabel za napajanje oštećen, mora ga zamijeniti proizvođač, njegov ovlašteni servis ili osobe sličnih kvalifikacija kako bi se izbjegla opasnost.
- Nije predviđeno da ovim uređajem ni pripadajućim priborom rukuju osobe (uključujući djecu) ograničenih tjelesnih, osjetilnih ili mentalnih sposobnosti ili nedostatnog iskustva i znanja, osim ako ih ne nadzire osoba odgovorna za njihovu sigurnost koja im daje upute o načinu uporabe uređaja.
- Ovaj uređaj i pripadajući pribor mogu rabiti djeca starija od 8 godina i osobe ograničenih tjelesnih, osjetilnih ili mentalnih sposobnosti ili nedostatnog iskustva i znanja ako ih nadzire osoba odgovorna za njihovu sigurnost koja im daje upute o načinu sigurne uporabe uređaja i koja razumije opasnosti koje mogu nastati.
- Djeca se ne smiju igrati s ovim uređajem ni pripadajućim priborom.
- Čišćenje i održavanje koje obavlja korisnik ne smiju obavljati djeca mlađa od 8 godina bez nadzora.
- Držite uređaj i pripadajući kabel izvan dohvata djece mlađe od 8 godina.



OPREZ: vruća površina

Temperatura dostupnih površina može biti visoka dok uređaj radi. Ne dodirujte vruće površine uređaja ili pribora.

- Unutrašnjost uređaja i pribor za pripremu hrane očistite neabrazivnom spužvicom i deterdžentom za posuđe.
 - Očistite vanjski dio uređaja vlažnom spužvicom ili krpom.
- Pogledajte odjeljak „Čišćenje” u uputama za uporabu.
- Uređaj se može rabiti do nadmorske visine od 4000 m.

UČINITE SLJEDEĆE

- Pročitajte i slijedite upute za uporabu. Čuvajte ih na sigurnom.
 - Prije uporabe s uređaja i pribora za kuhanje uklonite sav ambalažni materijal, promotivne etikete ili naljepnice.
 - Provjerite odgovara li napon strujne mreže naponu navedenom na označnoj pločici uređaja (izmjenična struja).
 - Budući da je u primjeni mnogo različitih standarda, ako se uređaj rabi u državi u kojoj nije kupljen, treba ga pregledati ovlašteni servisni centar.
 - Uređaj rabite na ravnoj, stabilnoj, vatrostalnoj površini dalje od prskanja vode.
 - Rabite samo pribor za kuhanje koji ste dobili s kompletom Turbo Crisp ili kupili u ovlaštenom servisnom centru. Košaru za kuhanje na pari Turbo Cuisine ne rabite s poklopcem Turbo Crisp.
 - Kako biste spriječili oštećenje pribora, rabite ga samo na modelima za koje su osmišljeni (npr. nemojte ga stavljati u pećnicu, na plinsku ili električnu ploču za kuhanje itd.).
 - Provjerite je li pribor stabilan, u dobrom položaju i pravilno postavljen na uređaj.
- Napomena: pribor možete složiti u posudu za pripremu hrane na različitim razinama. Moguće kombinacije potražite u "Get started pack".
- Obavezno iskopčajte uređaj iz struje: nakon uporabe, kako biste ga premjestili ili očistili.
 - U slučaju požara iskopčajte uređaj iz struje i ugasite plamen vlažnom kuhinjskom krpom.
 - Kako biste izbjegli oštećenje uređaja, slijedite recepte u aplikaciji robne marke (Tefal ili Moulinex, ovisno o vašem području) i obavezno rabite odgovarajuće količine sastojaka.

Zaštita okoliša

Sudjelujmo u zaštiti okoliša!



Vaš uređaj se sastoji od brojnih vrijednih materijala koji se mogu reciklirati i ponovno uporabiti. Odnosite uređaj na mjesto predviđeno za odlaganje sličnog otpada.

NEMOJTE UČINITI SLJEDEĆE

- Nemojte rabiti uređaj ako su uređaj ili kabel za napajanje oštećeni ili ako je uređaj pao i ima vidljiva oštećenja ili ako se čini da ne radi ispravno. Ako se to dogodi, uređaj se mora predati ovlaštenom servisnom centru.
- Nemojte rabiti produžni kabel. Ako se ipak odlučite za to, na vlastitu odgovornost rabite produžni kabel koji je u dobrom stanju i odgovara snazi uređaja.
 - Pripazite da kabel za napajanje ne visi.
 - Utikač uređaja nemojte izvući iz utičnice povlačenjem kabela za napajanje.
 - Nikad nemojte kuhati u praznom uređaju za kuhanje pod tlakom.
 - Nikad nemojte rabiti poklopac Turbo Crisp s košarom za kuhanje na pari Turbo Cuisine, već umjesto toga rabite priloženi pribor Turbo Crisp.
 - Nikad ne režite hranu izravno na priboru.
 - Nemojte uključiti uređaj u blizini zapaljivih materijala (rolete, zavjese...) ni u blizini vanjskog izvora topline (plinski štednjak, grijača ploča itd.).
 - Nemojte čuvati zapaljive proizvode u blizini uređaja ili ispod jedinice namještaja u kojoj se uređaj nalazi.
 - Nikad nemojte sami rastavljati uređaj.
 - Nemojte uranjati poklopac Turbo Crisp u vodu.
 - Nemojte rabiti snažna sredstva za čišćenje (naročito odmašćivače na bazi kaustične sode), ali ni spužve od čelične vune ili abrazivne spužve.
 - Nemojte ostaviti uređaj vani. Spremite ga na suho i dobro prozračeno mjesto.
- Podsjetnik: djeca ne smiju dirati ražnjiće jer su vrlo oštri i postoji opasnost od ozljeda.

SAVJETI/INFORMACIJE



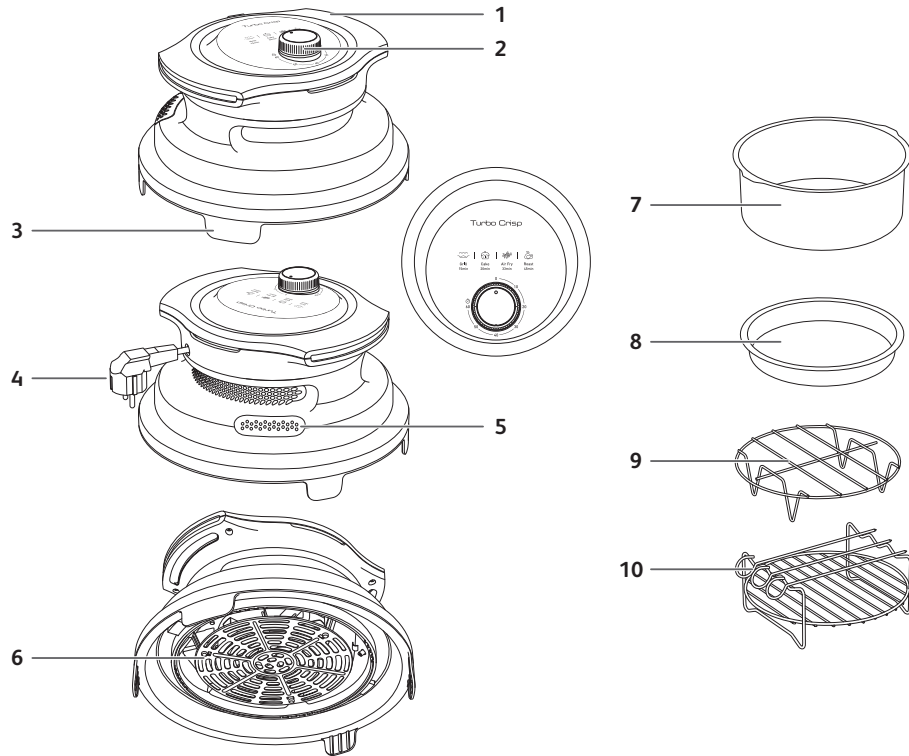

- Tijekom prve uporabe proizvod može ispuštati miris koji nije toksičan. To neće utjecati na uporabu i brzo će nestati.
- Radi vaše sigurnosti ovaj uređaj zadovoljava sve primjenjive standarde i propise (direktive o materijalima u kontaktu s hranom, očuvanju okoliša itd.).
- Ovaj je uređaj namijenjen isključivo uporabi u kućanstvu, a ne vanjskoj uporabi. Proizvođač neće snositi odgovornost za kvarove uzrokovane komercijalnom uporabom, nepravilnom uporabom ili nepridržavanjem uputa i jamstvo će biti poništeno.
- Radi svoje sigurnosti upotrebljavajte samo pribor i zamjenske dijelove koji su namijenjeni za vaš uređaj.

OPIS



- | | | |
|-----------------------------|----------------------------|--|
| 1 Ručke | 5 Izlazni otvor za zrak | 9 Metalni držač |
| 2 Rotirajuća ručica - timer | 6 Zaštitna rešetka | 10 Višenamjenska rešetka roštilja s 3 ražnjića |
| 3 Noge podignute | 7 Kalup za torte | |
| 4 Kabel za napajanje | 8 Podloga za pečenje pizze | |

AUTOMATSKI NAČINI ZA PRIPREMU HRANE

Način	Zadano vrijeme pripreme	Prilagodljivo vrijeme pripreme hrane	Idealno za
Grill (Roštilj) 	15 min	2-60 min	ukusno meso i povrće s roštilja
Cake (Torta) 	25 min	2-60 min	pečena jela i slastice zlatne korice
Air fry (Pečenje na vrući zrak) 	33 min	2-60 min	hrskave poslastice s malo ili bez dodane masti
Roast (Pečenje) 	45 min	2-60 min	meko meso, gratinirana jela

Na upravljačkoj ploči prikazuje se zadano vrijeme pripreme hrane za svaki način. Vrijeme možete prilagoditi po želji jednostavnim okretanjem ručice.

KAKO RABITI UREĐAJ I VODIČ ZA ČIŠĆENJE

MJERE OPREZA TIJEKOM UPORABE

- Ovaj poklopac Turbo Crisp i njegov pribor mogu se rabiti samo s proizvodima Turbo Cuisine i na posudi Turbo Cuisine koja se nalazi u uređaju Turbo Cuisine.
- Poklopac Turbo Crisp nikad nemojte rabiti na drugim posudama (od plastike, stakla itd.)
- Provjerite stabilnost uređaja na posudi Turbo Cuisine prije no što pokrenete ciklus pripreme hrane.
- UPOZORENJE! Kako ne bi došlo do opekline, uređaj nosite u ravnom položaju držeći ga na drške.
- UPOZORENJE! Turbo Cuisine ne smije biti u uporabi ako se rabi poklopac Turbo Crisp.
- Kad dovršite pripremu hrane uređajem Turbo Crisp, obavezno ga maknite prije no što počnete novu pripremu hrane uređajem Turbo Cuisine.

PRIJE PRVE UPORABE

1. Skinite svu ambalažu.
2. Uklonite naljepnice ili etikete s uređaja i pribora.
3. Odvojivu rešetku i pribor temeljito očistite vrućom vodom, sredstvom za pranje posuđa i neabrazivnom spužvicom.
4. Unutrašnji i vanjski dio uređaja obrišite vlažnom krpom.

PREPARING FOR USE

1. Postavite Turbo Cuisine na ravnu i stabilnu radnu površinu.
2. Nikad ne rabite poklopac Turbo Crisp na uređaju Turbo Cuisine bez posude za kuhanje. Obrišite dno posude za pripremu hrane. Pazite da nema ostataka hrane ili tekućine ispod posude ili na grijaćoj ploči. Zatim posudu postavite tako da ručke posude postavite u utore.
3. Postavite Turbo Crisp na posudu Turbo Cuisine tako da poravnate ručke obaju uređaja. Ne stavljajte ništa na uređaj. Poklopac uređaja Turbo Cuisine mora ostati otvoren kad rabite Turbo Crisp.
4. Provjerite položaj kabela: ne smije se nalaziti ispod uređaja Turbo Crisp niti između uređaja Turbo Crisp i otvorenog poklopca uređaja Turbo Cuisine. Uređaj se neće pokrenuti.
5. UPOZORENJE: Turbo Cuisine mora se isključiti kad je poklopac Turbo Crisp u uporabi.

UPOTREBA UREĐAJA I PRIPADAJUĆEG PRIBORA

Vrijeme kuhanja glavnih namirnica navedeno je u odjeljku „Vodič za pripremu hrane“.

1. Kabel za napajanje priključite u strujnu utičnicu.

2. Stavite namirnice u posudu ili na neki pribor Turbo Crisp. Provjerite je li pribor stabilan, u dobrom položaju i pravilno postavljen na uređaj.

UPOZORENJE! Uz poklopac Turbo Crisp nemojte rabiti košaru za kuhanje na pari Turbo Cuisine

UPOZORENJE! Nikad nemojte staviti kalup za pečenje ili posudu za pečenje izravno u posudu. Obavezno ih stavite na rešetku od nehrđajućeg čelika.

Napomena: posudu nemojte puniti preko oznake MAX niti prekoračivati maksimalnu količinu naznačenu u tablici (pogledajte odjeljak „Vodič za pripremu hrane“) jer to može utjecati na kvalitetu konačnog rezultata.

3. Postavite Turbo Crisp na posudu Turbo Cuisine.

Oprez: nemojte dirati vruće dijelove uređaja tijekom uporabe. Dopušteno je samo dodirivanje zaslona i držanje uređaja za ručke.

UPOZORENJE! Turbo Cuisine ne smije biti priključen ako se rabi poklopac Turbo Crisp.

4. Pripremu hrane možete započeti postavljanjem vremena kuhanja na temelju 4 zadana vremena kuhanja prikazana na upravljačkoj ploči ili prema uputama u Vodiču za pripremu hrane. U aplikaciji također možete potražiti više recepata (dostupnost ovisi o državi).

- Ako se uređaj ne može pokrenuti, provjerite je li pravilno postavljen u posudu (2 prekidača moraju biti uključena, a kabel za napajanje ne smije se nalaziti između posude i poklopca Turbo Crisp).

- Okrenite ručicu timera na vrijeme koje odgovara željenom vremenu pripreme hrane.

- Pokrenut će se priprema hrane. Na ručici timera prikazivat će se preostalo vrijeme pripreme hrane.

5. Neke namirnice potrebno je protresti na pola vremena pripreme (pogledajte odjeljak „Vodič za pripremu hrane“).

Kada trebate protresti hranu, izvadite uređaj iz posude. Kako biste izbjegli oštećenje neprijanjajućeg premaza na tavi, hranu miješajte samo drvenim ili plastičnim priborom. Zatim vratite Turbo Crisp natrag u posudu i priprema hrane automatski će se nastaviti.

6. Nakon što vrijeme kuhanja istekne, uređaj će se oglasiti i temperatura smanjiti. Izvadite uređaj iz posude i stavite ga na površinu otpornu na toplinu.

7. Provjerite je li hrana gotova.

Ako hrana još nije gotova, jednostavno vratite Turbo Crisp na posudu i postavite još nekoliko minuta na timeru.

8. Kad hrana bude gotova, izvadite Turbo Crisp i pribor.

Oprez: nemojte okretati Turbo Crisp ni dodirivati vruću rešetku. Nemojte okretati posudu jer u njoj može biti višak vrućeg ulja.

Nakon pečenja na vrući zrak Turbo Crisp, pribor i hrana bit će veoma topli. Budite oprezni jer, ovisno o vrsti hrane koja se priprema u posudi, para može izlaziti iz posude. Rabite rukavice za pećnicu otporne na toplinu kad rukujete priborom nakon pripreme hrane.

Pustite poklopac Turbo Crisp i pribor da se ohlade na površini otpornoj na toplinu.

ČIŠĆENJE

Nakon svake uporabe očistite poklopac Turbo Crisp i pribor.

Nemojte rabiti metalni kuhinjski pribor, metalne spužvice za ribanje, žicu za pranje posuđa ni abrazivne materijale za čišćenje jer to može oštetiti neprijanjajuću oblogu.

1. Iskopčajte utikač iz zidne utičnice i pričekajte da se uređaj ohladi.

2. Vanjski dio uređaja prebrišite vlažnom krpom.

3. Zaštitnu rešetku poklopca Turbo Crisp i pribor za pripremu hrane očistite vrućom vodom, malom količinom sredstva za pranje posuđa i neabrazivnom spužvom. Za uklanjanje preostale prljavštine možete uporabiti sredstvo za odmašćivanje.

4. U slučaju zahtjevnijeg čišćenja pribor za pripremu hrane namočite u vruću vodu pomiješanu sa sredstvom za pranje posuđa.

5. Uređaj nemojte uranjati u vodu ni bilo koju drugu tekućinu.

Napomena: poklopac Turbo Crisp ne može se prati u perilici posuđa.

Sav pribor OSIM kalupa za torte smije se prati u perilici posuđa, a njega se pere ručno vrućom vodom s deterdžentom.

UPOZORENJE! kalup za torte nemojte staviti u perilicu za pranje posuđa.

ODLAGANJE

1. Iskopčajte uređaj i pustite da se ohladi na ravnoj površini otpornoj na toplini zajedno s priborom za pripremu hrane.

2. Provjerite jesu li svi dijelovi čisti i suhi.

3. Uređaj odložite u vodoravnom položaju i nemojte ga prekriti. Nemojte ga okretati ni na njega stavljati proizvode.

4. Pribor za pripremu hrane možete složiti u posudu Turbo Cuisine radi uštede prostora.

BIZTONSÁGI UTASÍTÁSOK

- A készülék és annak tartozékai kizárólag otthoni használatra alkalmasak. A következő felhasználási területeken történő használatra nem alkalmasak, így ezekre a garancia sem vonatkozik:
 - üzletek személyzeti konyhájában, irodákban, egyéb munkahelyi környezetben;
 - gazdaságokban;
 - szállodák, hotelek, motelek és más szálláshelyek;
 - panziók vendégei általi használat.
- A készüléket nem külső időzítőről vagy külön távvezérlő rendszerről történő üzemeltetésre tervezték.
- Ha a hálózati kábel sérült, cseréltesse ki a gyártóval, a szervizzel vagy más, képzett szakemberrel a veszély elkerülése érdekében.
- Ezt a készüléket és tartozékait nem használhatják olyan személyek (gyermeket is beleértve), akik csökkent fizikai, érzékszervi vagy szellemi képességekkel rendelkeznek, vagy nem rendelkeznek kellő belátással és tudással a készülék használatára vonatkozóan. Az említett személyek csak akkor használhatják a készüléket, és annak kiegészítőit, ha egy, a biztonságukért felelős személy felügyelete alatt állnak, vagy ilyen személytől kaptak útmutatást a berendezés használatára.
- A készüléket és tartozékait nyolc éven felüli gyermekek, valamint olyan személyek, akik csökkent fizikai, érzékszervi vagy szellemi képességekkel rendelkeznek, illetve nem rendelkeznek kellő belátással és tudással a készülék használatát illetően, csak abban az esetben használhatják, ha felügyelet alatt állnak, illetve utasítást kaptak a készülék biztonságos használatára vonatkozóan, és tisztában vannak a használattal járó veszélyekkel.
- Gyermekek nem játszhatnak a készülékkel és annak tartozékaival.
- A tisztítást és a felhasználó által végzendő karbantartást gyermekek csak abban az esetben végezhetik el, ha nyolcévesnél idősebbek és biztosított a felügyeletük.
- A készülék és a hozzá tartozó kábel nyolc évesnél fiatalabb gyermekektől elzárva tartandó.



VIGYÁZAT! Forró felület

A készülék használata közben a hozzáférhető felületek felmelegedhetnek. Ne érintse meg a készülék vagy tartozékai forró felületeit!

- Tisztítsa meg a készülék belsejét és a konyhai tartozékokat nem karcoló szivaccsal és mosogatószerrel.
- Tisztítsa meg a készülék fedelének külső részét egy nedves szivaccsal vagy törülköhával.

Kérjük, tekintse meg a használati útmutató „Tisztítás” című részét.

- A készülék csak 4000 m tengerszint feletti magasság alatt használható.

HELYES HASZNÁLAT

- Olvassa el és kövesse a használati útmutatásokat. Tartsa ezt az útmutatót biztonságos helyen.
 - Használat előtt távolítsa el minden csomagolóanyagot és promóciós címkét vagy matricát a készülékről és a konyhai tartozékokról.
 - Ellenőrizze, hogy a hálózati feszültség megfelel-e a készülék adattábláján feltüntetett feszültségnek (váltakozóáram).
 - A hatályos szabványok különbözőek lehetnek, ezért ha a készüléket nem abban az országban használja, amelyikben vette, ellenőriztesse egy hivatalos szervizközponttal.
 - A készüléket sík, stabil, hőálló munkafelületen használja, kifröccsenő víztől távol.
 - Csak a Turbo Crisp készlethez mellékelte vagy jóváhagyott szervizközpontban vásárolt tartozékokat használja. Ne használja a Turbo Cuisine párolókosarat Turbo Crisp fedéllel.
 - A tartozékokat a károsodás megelőzése érdekében kizárólag azon a modelleken használja, amelyekhez tervezték őket (pl. ne helyezze őket sütőbe, gázrózsára vagy elektromos főzőlapra stb.).
 - Ügyeljen arra, hogy a tartozékok stabilan, megfelelő módon legyenek elhelyezve és helyes módon csatlakozzanak a készülékhez.
- Megjegyzés: a különböző szinteken történő sütéshez a tartozékok rétegezhetőek a táblán. A lehetséges kombinációkat lásd a "get started pack".
- Használat után, moztatáskor vagy tisztításkor mindig húzza ki a készülék hálózati dugóját a fali aljzatból.
 - Tűz esetén húzza ki a készülék hálózati dugóját a fali aljzataból, és nedves konyharuhával fojtsa el a lángokat.
 - A készülék károsodásának elkerülése érdekében ügyeljen arra, hogy kövesse a márka alkalmazás (régiónál függően Tefal vagy Moulinex) receptjeit, és ügyeljen arra, hogy a megfelelő mennyiségű alapanyagot használja.

Óvja a környezetet!

Első a környezetvédelem!



Az ön terméke értékes újrahasznosítható anyagokat tartalmaz. Kérjük készülékét ne dobja ki, hanem adja le az erre a célra kijelölt gyűjtőhelyen.

TILOS:

Ne használja a készüléket, ha az vagy a hálózati kábel sérült, leesett, és láthatóan sérült vagy rendellenesen működik. Ebben az esetben küldje el a készüléket a hivatalos szervizközpontnak.

- Ne használjon hosszabbítót. Ha mégis úgy dönt, hogy saját felelősségére így tesz, használjon jó állapotban lévő és a készülék teljesítményének megfelelő hosszabbítót.
- Ne hagyja, hogy a hálózati kábel lelógjon.
- Ne húzza ki a készüléket a hálózati kábelnél fogva.
- Soha ne működtesse a készüléket üresen.
- Soha ne használja a Turbo Crisp fedelet a Turbo Cuisine párolókosárral, hanem használja helyette a mellékelt Turbo Crisp tartozékokat.
- A tartozékokon soha ne vágjon ételt.
- Ne kapcsolja be a készüléket gyúlékony anyagok (redőnyök, függönyök...) vagy külső hőforrás közelében (gáztűzhely, főzőlap stb.).
- Ne tároljon gyúlékony termékeket a készülék közelében vagy alatt.
- Ne szerelje szét a készüléket.
- Soha ne merítse a Turbo Crisp fedelet vízbe.
- Ne használjon semmilyen erős tisztító termékeket (szódabikarbóna alapú anyagot), súrolószivacsot vagy súrolókefét.
- Ne tárolja a készüléket kültéren. Száraz és jól szellőző helyen tárolja.

Emlékeztető: ne engedje, hogy a nyársakat elérjék a gyermekek, mert nagyon élesek, és sérülésveszélyt jelentenek.

TANÁCS/INFORMÁCIÓ



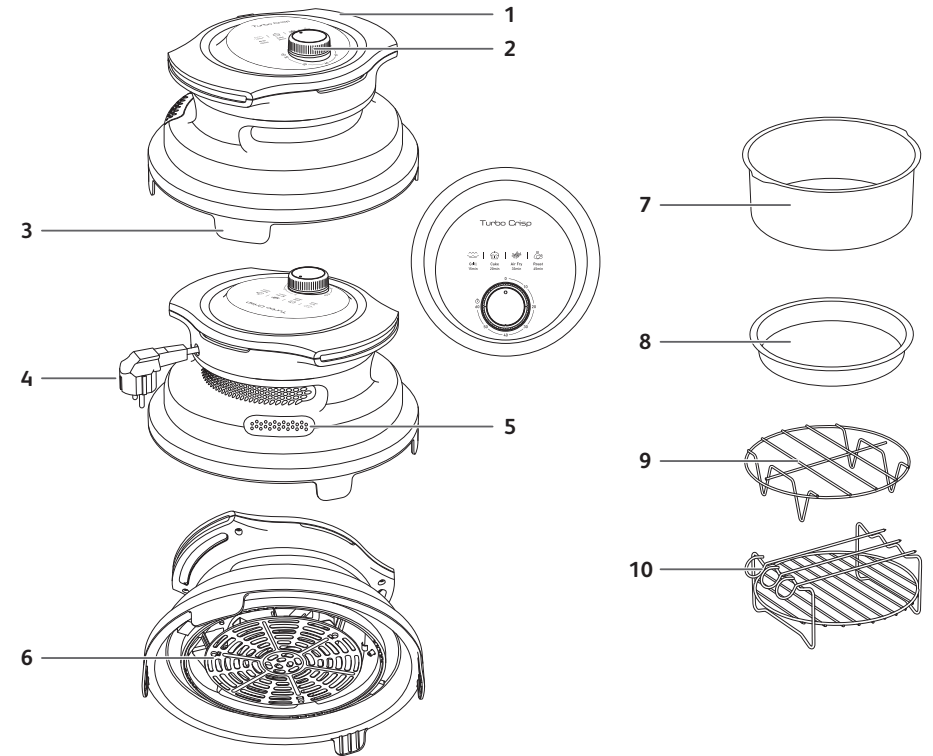

- A termék első használatakor nem mérgező szag szabadulhat fel. Ez nem befolyásolja a készülék használatát, és gyorsan eltűnik.
- A felhasználó biztonsága érdekében a készülék minden vonatkozó előírásnak és irányelvnek (az élelmiszerekkel érintkezésbe kerülő anyagokra vonatkozó irányelv, valamint környezetvédelmi szabályozás stb.) megfelel.
- Ezt a készüléket kizárólag háztartási, és nem kültéri használatra tervezték. Üzleti felhasználás, nem megfelelő használat, illetve az útmutató be nem tartása esetén a gyártó semmilyen felelősséget nem vállal, a garancia pedig érvényét veszti.
- Saját biztonsága érdekében csak a készülékhez tervezett tartozékokat és pótalkatrészeket használja.

LEÍRÁS



- | | | |
|-------------------------|-----------------------|-------------------------------------|
| 1 Fogantyú | 5 Légekimeneti nyílás | 9 Fém tartó |
| 2 Forgatógomb - időzítő | 6 Védőrács | 10 Többfunkciós grillrács 3 nyárral |
| 3 Felemelt lábak | 7 Tortaforma | |
| 4 Tápkábel | 8 Pizza tálca | |

AUTOMATIKUS ELKÉSZÍTÉSI MÓDOK

Üzem mód	Alapértelmezett főzési idő	Állítható elkészítési idő	Ideális a következőkhöz:
Grill 	15 perc	2-60 perc	Ízletes, perzselt húskok és zöldségek
Torta 	25 perc	2-60 perc	Aranyra barnított sütemények
Légkeverés 	33 perc	2-60 perc	Ropogós finomságok kevés vagy semennyi hozzáadott zsírral
Sülthús 	45 perc	2-60 perc	Puhára sült húskok, csőben sült ételek

A kezelőpanel megjeleníti az egyes üzemmódokhoz tartozó alapértelmezett elkészítési időt. A gomb elforgatásával tetszés szerint beállíthatja az időt.

A KEZELŐPANEL MEGISMERÉSE

A HASZNÁLATTAL KAPCSOLATOS ÓVINTÉZKEDÉSEK

- Ez a Turbo Crisp fedél és tartozékai csak Turbo Cuisine termékeken, a Turbo Cuisine tállal, a Turbo Cuisine készülékben használhatók.
- Soha ne használja a Turbo Crisp fedelet más anyagokon (műanyag, üveg stb.)
- Az elkészítési ciklus megkezdése előtt ellenőrizze a készülék stabilitását a Turbo Cuisine tál felett.
- VIGYÁZAT! Az égési sérülések elkerülése érdekében a készüléket a fogantyúnál fogva, alap pozícióban tartva mozgassa.
- VIGYÁZAT! A Turbo Cuisine-t nem szabad működtetni a Turbo Crisp fedél használatakor.
- A Turbo Crisp-pel történő sütés végeztével, mielőtt a Turbo Cuisine-nal új tevékenységbe fogna, távolítsa el az eszközt.

TEENDŐK AZ ELSŐ HASZNÁLAT ELŐTT

1. Távolítsa el az összes csomagolóanyagot.
2. Távolítsa el minden matricát és címkét a készülékről és a tartozékokról.
3. Alaposan tisztítsa meg a kivehető rácsot és a tartozékokat forró vízzel, kis mennyiségű mosogatószerrel és karcolásmentes szivaccsal.
4. A készülék belsejét és külsejét nedves ruhával törölje le.

HASZNÁLATI ELŐKÉSZÜLETEK

1. Helyezze a Turbo Cuisine készüléket egy sík, stabil munkafelületre.
2. Soha ne használja a Turbo Crisp fedelet a Turbo Cuisine készüléken a sütőtál nélkül. Törölje le a sütőtál alját. Ügyeljen rá, hogy semmilyen étel vagy folyékony anyag ne maradjon a sütőtál alatt és a melegítőlapon. Ezután helyezze be a tálat úgy, hogy a tál fogantyúit a hornyokba illeszti.
3. Helyezze a Turbo Crisp készüléket a Turbo Cuisine táltra úgy, hogy a két készülék fogantyúit egymáshoz igazítja. Ne tegyen semmit a készülékre. A Turbo Crisp használata során a Turbo Cuisine fedelének nyitva kell maradnia.
4. Ellenőrizze a kábel elhelyezkedését: ne csipődjön be a Turbo Crisp alá, sem a Turbo Crisp és a Turbo Cuisine nyitott fedele közé. A készülék nem fog ekkor elindulni.
5. VIGYÁZAT! A Turbo Cuisine-t ki kell kapcsolni, ha Turbo Crisp fedelet használ.

A KÉSZÜLÉK ÉS TARTOZÉKAINAK HASZNÁLATA

A főbb ételek elkészítési idejét a „Főzési útmutató” című rész tartalmazza.

1. Csatlakoztassa a hálózati kábelt a hálózati aljzathoz.

2. Helyezze az ételt a tálba vagy a Turbo Crisp tartozékok egyikére. • Ügyeljen arra, hogy a tartozék stabilan, megfelelő módon legyen elhelyezve és helyes módon csatlakozzon a készülékhez.

VIGYÁZAT! Ne használja a Turbo Cuisine párolókosarat Turbo Crisp fedéllel.

VIGYÁZAT! Soha ne helyezze a sütőformát vagy a sütőedényt közvetlenül a tálba. Mindig helyezze a rozsdamentes acél állványra.

Megjegyzés: Soha ne töltsen a tálat a MAX szintjelzésen túl, és ne lépje túl a táblázatban feltüntetett maximális mennyiséget (lásd a „Főzési útmutató” című részt), mivel ez befolyásolhatja a végeredmény minőségét.

3. Helyezze a Turbo Crisp-et a Turbo Cuisine tál fölé.

FIGYELEM! Ne érintse meg a készülék forró felületeit! Csak a képernyő megérintése és a készülék fogantyúval történő tartása biztonságos.

Vigyázat! Ne dugja be a Turbo Cuisine-t a Turbo Crisp fedél használatakor.

4. A sütés megkezdéséhez az elkészítési időt a kezelőpanelen megjelenő 4 alapértelmezett elkészítési idő alapján vagy az elkészítési útmutatóban leírt utasítások szerint állíthatja be. Az alkalmazásban további recepteket is talál (az elérhetőségük országonként eltérő).

- Ha a készülék nem indul el, ellenőrizze, hogy megfelelően helyezkedik-e el a tálon (a 2 kapcsoló legyen bekapcsolva, a hálózati kábel nem csipődjön be a tál és a Turbo Crisp közé).

- Forgassa az időzítő gombot a kívánt elkészítési időnek megfelelően.

- Megkezdődik a sütés. A hátralévő elkészítési időt az időzítő gomb jelzi.

5. Egyes ételeket a sütési idő felénél meg kell keverni (lásd a „Főzési útmutató” című részt).

Ha szükséges az étel megrázása, vegye ki a készüléket a tálból. A sütőedény tapadásmentes bevonatának megóvása érdekében az étel keveréséhez kizárólag fa vagy műanyag eszközöket használjon. Ezután tegye vissza a Turbo Crisp-et a táltra, és automatikusan folytatódik a főzés.

6. Az elkészítési idő leteltével a készülék hangjelzést ad, és a hőmérséklet csökken. Vegye ki a készülékből a tálat, és helyezze hűálló felületre.

7. Ellenőrizze, hogy az étel elkészült-e.

Ha az étel még nem készült el, egyszerűen helyezze vissza a Turbo Crisp-et a táltra és állítsa be az időzítőt néhány percre.

8. Ha elkészült az étel, vegye ki a Turbo Crisp-et és a tartozékokat.

Figyelem! Ne forgassa meg a Turbo Crisp-et, és ne érintse meg a forró grillsütőt. Ne forgassa el a tálat, mert túl sok forró olaj lehet benne.

Forró levegős sütés után a tál, a Turbo Crisp, a tartozékok és az étel nagyon forró. A tálban készített étel típusától függően legyen óvatos, mert gőz távozhat a tálból. Használjon hőálló sütőkesztyűt, amikor a tartozékokat sütés után kezeli.

Hagyja, hogy a Turbo Crisp fedél és tartozékai hőálló felületen lehűljenek.

TISZTÍTÁS

Minden használat után tisztítsa meg a Turbo Crisp fedelet és tartozékait.

A tisztításhoz ne használjon fémből készült súrolószivacsot, acéldörzsít vagy súroló hatású tisztítószeret, mert ezek károsíthatják a tapadásmentes bevonatot.

1. Húzza ki a hálózati csatlakozódugót a fali aljzatból, és hagyja lehűlni a készüléket.
2. Tisztítsa meg a készülék fedelének külső részét egy nedves törlőruha segítségével.
3. Alaposan tisztítsa meg a Turbo Crisp fedelet, a védőrácstól és a konyhai tartozékokat forró vízzel, kis mennyiségű mosogatószerrel és karcolásmentes szivaccsal. A maradék szennyeződés eltávolításához használjon zsírtalanító folyadékot.
4. Amennyiben nehéznek bizonyul a tisztítás, áztassa be a tartozékokat mosogatószeres, forró vízbe.

5. Ne merítse a készüléket vízbe vagy egyéb folyadékba.

Megjegyzés: A Turbo Crisp fedél mosogatógépben nem mosható.

A tartozékok a tortaforma kivételével mosogatógépben mosogathatók, amelyet kézzel tisztítson meg forró szappanos vízzel.

VIGYÁZAT! Ne tegye a tortaformát a mosogatógépbe.

TÁROLÁS

1. Húzza ki a készülék hálózati dugóját a fali aljzatból, majd hagyja lehűlni egy sík, hőálló felületen, a konyhai tartozékokkal együtt.
2. Győződjön meg róla, hogy minden alkatrész tiszta és száraz.
3. A készüléket vízszintes helyzetben, letakarás nélkül tárolja. Ne fordítsa meg, és ne halmozza rá a termékeket.
4. A konyhai tartozékokat a Turbo Cuisine táljában is tárolhatja, így helyet takaríthat meg.

AVVERTENZE DI SICUREZZA

- Questo apparecchio e i relativi accessori di cottura sono destinati a un uso esclusivamente in ambito domestico. Non è destinato a essere utilizzato nelle seguenti applicazioni, per le quali la garanzia non è valida:
 - cucine riservate al personale di negozi, uffici o altri ambienti professionali;
 - agriturismi;
 - stanze di alberghi, motel e altri edifici residenziali;
 - camere in affitto e altri ambienti analoghi.
- Questo apparecchio non è destinato a essere utilizzato con un timer esterno o un telecomando separato.
- Per evitare eventuali rischi, se il cavo di alimentazione è danneggiato, deve essere sostituito dal fabbricante, dal relativo agente dell'assistenza o da personale qualificato.
- Questo apparecchio e i relativi accessori non devono essere utilizzati da persone (compresi i bambini) con ridotte capacità fisiche, sensoriali o mentali o prive di esperienza o conoscenza, a meno che non siano sorvegliate o siano state istruite sull'uso dell'apparecchio da una persona responsabile della loro sicurezza.
- Questo apparecchio e i relativi accessori possono essere utilizzati da bambini a partire dagli 8 anni e da persone con ridotte capacità fisiche, sensoriali o mentali o prive di esperienza e conoscenza, solo se sorvegliate o istruite sull'uso sicuro dell'apparecchio e se ne comprendono i rischi correlati.
- I bambini non devono giocare con questo apparecchio e i relativi accessori.
- La pulizia e la manutenzione non devono essere effettuate da bambini, a meno che non abbiano un'età superiore agli 8 anni e solo se sorvegliati.
- Conservare l'apparecchio e il relativo cavo fuori dalla portata dei bambini di età inferiore a 8 anni.



ATTENZIONE: Superficie calda

La temperatura delle superfici accessibili potrebbe essere elevata durante il funzionamento dell'apparecchio. Non toccare le superfici calde dell'apparecchio o degli accessori.

- Pulire la parte interna dell'apparecchio e gli accessori di cottura con una spugna non abrasiva e del sapone per piatti.
 - Pulire l'esterno dell'apparecchio con un panno o una spugna umida.
- Fare riferimento alla sezione "Pulizia" nelle istruzioni per l'uso.
- L'apparecchio può essere utilizzato fino a un'altitudine di 4000 m.

CHE COSA FARE

- Leggere e rispettare le istruzioni d'uso. Conservarle in un luogo sicuro.
- Rimuovere tutti i materiali di imballaggio ed eventuali etichette o adesivi promozionali dall'apparecchio e dagli accessori di cottura prima del primo utilizzo.
- Controllare che la tensione della rete elettrica corrisponda a quella indicata sulla targhetta dell'apparecchio (corrente alternata).
- A causa dei diversi standard in vigore, se l'apparecchio viene utilizzato in un paese diverso da quello in cui è stato acquistato, è opportuno farlo controllare da un centro di assistenza autorizzato.
- Utilizzare l'apparecchio su una superficie di lavoro piana, stabile e resistente al calore, lontana da spruzzi d'acqua.
- Utilizzare solo gli accessori di cottura forniti con il set Turbo Crisp o acquistati presso un centro di assistenza autorizzato. Non utilizzare il cestello vapore Turbo Cuisine con il coperchio Turbo Crisp.
- Per evitare di danneggiare gli accessori, utilizzarli solo sui modelli per i quali sono stati progettati (ad esempio, non posizionarli in un forno, sulla zona del gas o sulla piastra riscaldante elettrica, ecc.).
- Assicurarci che gli accessori siano stabili, ben posizionati e posizionati correttamente sull'apparecchio.

Nota : è possibile disporre gli accessori uno sopra l'altro nel recipiente per cucinare gli alimenti su diversi livelli. Fare riferimento a pacchetto "per muovere i primi passi" per le possibili combinazioni.

- Scollegare sempre l'apparecchio: dopo l'uso, per spostarlo o per pulirlo.
- In caso di incendio, scollegare l'apparecchio dalla presa di corrente e spegnere le fiamme con un canovaccio umido.
- Per evitare di danneggiare l'apparecchio, seguire le ricette nell'app dell'azienda produttrice (Tefal o Moulinex, a seconda della zona) e utilizzare la giusta quantità di ingredienti.

Tutela dell'ambiente

Partecipiamo alla protezione dell'ambiente !



Il vostro apparecchio è composto da diversi materiali che possono essere riciclati. Lasciatelo in un punto di raccolta o presso un centro assistenza autorizzato.

OPERAZIONI DA EVITARE

Non utilizzare l'apparecchio se il cavo di alimentazione o l'apparecchio stesso risultano danneggiati, se è caduto e presenta danni visibili o se funziona in modo anomalo. In tal caso, l'apparecchio deve essere inviato a un centro di assistenza autorizzato.

- Non usare prolunghe elettriche. Se si sceglie comunque di utilizzarne una, sotto la propria responsabilità, utilizzare solo una prolunga in buone condizioni e compatibile con la potenza dell'apparecchio.
- Non lasciare il cavo di alimentazione penzolante.
- Non scollegare l'apparecchio dalla presa elettrica tirando il cavo di alimentazione.
- Non utilizzare mai la pentola a pressione vuota.
- Non utilizzare mai il coperchio Turbo Crisp con il cestello vapore Turbo Cuisine; utilizzare invece gli accessori Turbo Crisp in dotazione.
- Non tagliare mai il cibo direttamente sugli accessori.
- Non accendere l'apparecchio in prossimità di materiali infiammabili (tende, tendine...), o vicino a una fonte di calore esterna (fornelli a gas, piastre riscaldanti, ecc.).
- Non conservare prodotti infiammabili vicino o sotto al mobile in cui si trova l'apparecchio.
- Non smontare mai l'apparecchio autonomamente.
- Non immergere il coperchio Turbo Crisp in acqua.
- Non usare prodotti per la pulizia aggressivi (in particolare svernicianti a base di soda), né spugne Brillo o pagliette.
- Non conservare l'apparecchio all'aperto. Riporlo in un ambiente asciutto e ben ventilato.

Promemoria: gli spiedi non possono essere toccati dai bambini perché sono molto affilati e rischiano di ferirsi.

CONSIGLI/INFORMAZIONI



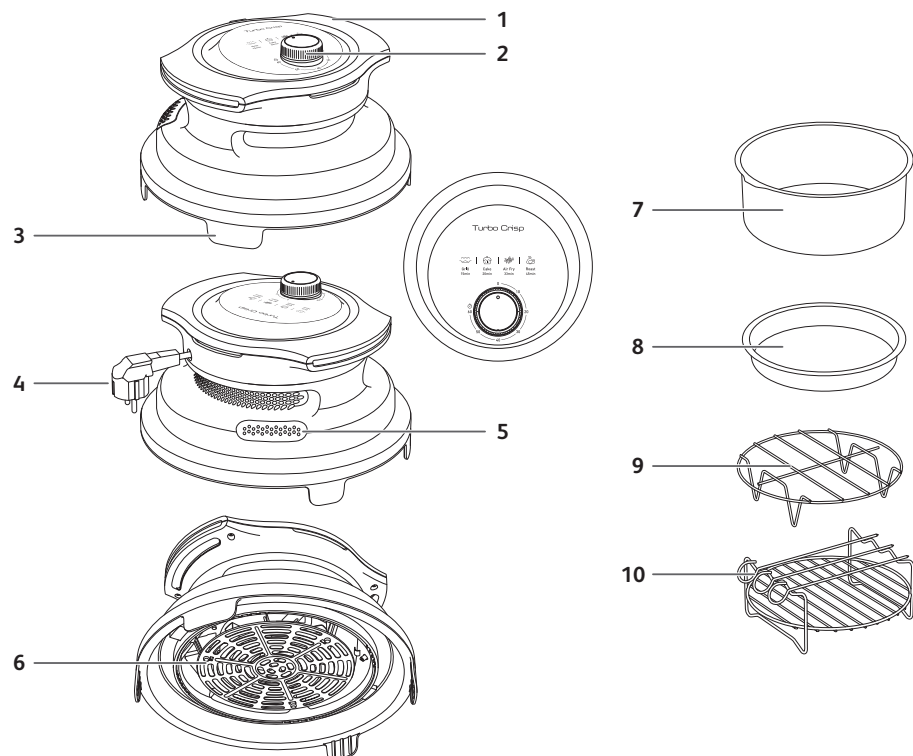

- Quando si utilizza il prodotto per la prima volta, potrebbe rilasciare un odore non tossico. Ciò non influisce sull'utilizzo dell'apparecchio e scomparirà rapidamente.
- Per la propria sicurezza personale, questo apparecchio è conforme agli standard e alle normative in vigore (direttive relative a materiali a contatto con alimenti, tutela ambientale, ecc.).
- Questo apparecchio è progettato unicamente per uso domestico e non per l'esterno. Il produttore declina ogni responsabilità e la garanzia non verrà applicata per qualsiasi uso professionale, uso inappropriato o mancato rispetto delle istruzioni.
- Per la propria sicurezza personale, utilizzare solo gli accessori e i ricambi progettati specificamente per l'apparecchio.

DESCRIZIONE



- | | | |
|-----------------------------|-------------------------|---------------------------------------|
| 1 Impugnature | 5 Uscita dell'aria | 9 Supporto in metallo |
| 2 Manopola girevole - timer | 6 Griglia di protezione | 10 Griglia multifunzione con 3 spiedi |
| 3 Piedini rialzati | 7 Cilindro per torte | |
| 4 Cavo di alimentazione | 8 Padella per pizza | |

MODALITÀ DI COTTURA AUTOMATICA

Modalità	Tempo di cottura predefinito	Tempo di cottura regolabile	Ideale per
Grill 	15 min	2-60 min	Carni e verdure gustosi e croccanti
Torta 	25 min	2-60 min	Prodotti da forno dorati
Frittura ad aria 	33 min	2-60 min	Prelibatezze croccanti con pochi o senza grassi aggiunti
Arrosto 	45 min	2-60 min	Carni tenere, pietanze gratinate

Sul pannello di controllo viene visualizzato il tempo di cottura predefinito per ciascuna modalità. È possibile regolare l'ora a proprio piacimento ruotando semplicemente la manopola.

GUIDA ALL'USO E ALLA PULIZIA

PRECAUZIONI PER L'USO

- Questo coperchio Turbo Crisp e i relativi accessori possono essere utilizzati solo sui prodotti Turbo Cuisine, sul recipiente Turbo Cuisine e posizionati nel Turbo Cuisine.
- Non utilizzare mai il coperchio Turbo Crisp su altri recipienti (plastica, vetro, ecc.)
- Prima di iniziare il ciclo di cottura, controllare la stabilità dell'apparecchio sopra il recipiente Turbo Cuisine.
- **AVVERTENZA!** Per evitare il rischio di ustioni, spostare l'apparecchio in posizione piana tenendo le maniglie.
- **AVVERTENZA!** Il Turbo Cuisine non deve essere in funzione quando si utilizza il coperchio Turbo Crisp.
- Al termine della cottura con Turbo Crisp, accertarsi di rimuovere l'apparecchio prima di iniziare una nuova cottura con Turbo Cuisine.

PRIMA DEL PRIMO UTILIZZO

1. Rimuovere tutto il materiale di imballaggio.
2. Rimuovere eventuali adesivi o etichette dall'apparecchio e dai relativi accessori.
3. Pulire accuratamente la griglia rimovibile e gli accessori con acqua calda, un po' di detersivo per piatti e una spugna non abrasiva.
4. Pulire la parte interna ed esterna dell'apparecchio con un panno umido.

PREPARAZIONE PRIMA DELL'USO

1. Posizionare Turbo Cuisine su una superficie di lavoro piana e stabile.
2. Non usare mai il coperchio Turbo Crisp sul Turbo Cuisine senza il recipiente per la cottura. Pulire il fondo del recipiente per la cottura. Accertarsi che non siano presenti residui di cibo o liquidi sotto il recipiente o sulla piastra riscaldante. Quindi posizionare il recipiente collocandone le maniglie nelle tacche.
3. Posizionare Turbo Crisp sul recipiente Turbo Cuisine allineando le impugnature di entrambi gli apparecchi. Non posizionare nulla sull'apparecchio. Il coperchio di Turbo Cuisine deve rimanere aperto quando si utilizza Turbo Crisp.
4. Controllare il posizionamento del cavo di alimentazione: non deve essere impigliato sotto Turbo Crisp, né tra Turbo Crisp e il coperchio aperto di Turbo Cuisine. L'apparecchio non si avvia.
5. **ATTENZIONE** : Turbo Cuisine deve essere spento quando si utilizza il coperchio Turbo Crisp.

UTILIZZO DELL'APPARECCHIO E DEI RELATIVI ACCESSORI

I tempi di cottura dei cibi principali sono indicati nella sezione "Guida alla cottura".

1. Collegare il cavo di alimentazione a una presa elettrica.

2. Posizionare gli alimenti nel recipiente o su uno degli accessori Turbo Crisp. Assicurarsi che l'accessorio sia stabile e posizionato correttamente sull'apparecchio.

ATTENZIONE! Non utilizzare il cestello vapore di Turbo Cuisine con il coperchio Turbo Crisp

ATTENZIONE! Non posizionare mai la teglia da forno o il piatto da forno direttamente nel recipiente. Posizionarli sempre sul rack in acciaio inox.

Nota: non riempire mai il recipiente oltre il contrassegno di livello MAX né superare la quantità massima indicata nella tabella (vedere la sezione "Guida alla cottura"), poiché ciò potrebbe compromettere la qualità del risultato finale.

3. Posizionare Turbo Crisp sopra il recipiente di Turbo Cuisine.

Attenzione: non toccare le parti calde dell'apparecchio durante l'uso. È possibile toccare soltanto lo schermo e tenere l'apparecchio per le maniglie.

ATTENZIONE! Non collegare Turbo Cuisine quando si utilizza il coperchio Turbo Crisp.

4. Per iniziare la cottura, è possibile regolare il tempo di cottura in base ai 4 tempi di cottura predefiniti visualizzati sul pannello di controllo o in base alle istruzioni fornite nella Guida alla cottura. Puoi anche controllare l'app per ulteriori ricette (disponibili a seconda dei paesi).

- Se l'apparecchio non si avvia, controllare che sia posizionato correttamente sul recipiente (i 2 interruttori devono essere attivati, il cavo di alimentazione non deve rimanere incastrato tra il recipiente e Turbo Crisp).

- Ruotare la manopola del timer sul tempo corrispondente al tempo di cottura desiderato.

- La cottura ha inizio. Il tempo di cottura rimanente viene indicato dalla manopola del timer.

5. Alcuni alimenti devono essere agitati a metà del tempo di cottura (vedere la sezione "Guida alla cottura").

Per agitare gli alimenti quando necessario, rimuovere l'apparecchio dal recipiente. Per evitare di danneggiare il rivestimento antiaderente sulla pentola, utilizzare solo utensili di legno o plastica per mescolare gli alimenti. Riposizionare quindi Turbo Crisp sul recipiente che riprenderà a cuocere automaticamente.

6. Una volta trascorso il tempo di cottura, l'apparecchio emetterà un suono e la temperatura si abbasserà. Rimuovere l'apparecchio dal recipiente e poggiarlo su una superficie resistente al calore.

7. Controllare che il cibo sia pronto.

Se gli alimenti non sono ancora pronti, è sufficiente posizionare nuovamente Turbo Crisp sul recipiente e impostare il timer per aggiungere ulteriori minuti.

8. Quando il cibo è cotto, rimuovere Turbo Crisp e gli accessori.

Attenzione: non ruotare Turbo Crisp, non toccare la griglia calda. Non ruotare il recipiente, nell'eventualità che sia presente olio caldo in eccesso.

Dopo la frittura ad aria calda, il recipiente, Turbo Crisp e gli alimenti sono molto caldi. A seconda del tipo di cibo cotto nel recipiente, fare attenzione all'eventuale fuoriuscita di vapore. Utilizzare guanti da forno resistenti al calore quando si maneggiano gli accessori dopo la cottura.

Lasciar raffreddare il coperchio Turbo Crisp e gli accessori su una superficie termoresistente.

PULIZIA

Pulire il coperchio Turbo Crisp e i relativi accessori dopo ogni utilizzo.

Non utilizzare utensili da cucina in metallo, spugne abrasive in metallo, lana d'acciaio o materiali abrasivi per pulizia, poiché ciò potrebbe danneggiare il rivestimento antiaderente.

1. Rimuovere la spina dalla presa di corrente e lasciare raffreddare l'apparecchio.

2. Pulire la parte esterna dell'apparecchio con un panno umido.

3. Pulire la griglia di protezione del coperchio Turbo Crisp e gli accessori di cottura con acqua calda, un po' di detersivo per piatti e una spugna non abrasiva. È possibile utilizzare un liquido sgrassante per rimuovere eventuali residui di sporco.

4. In caso di pulizia difficoltosa, immergere gli accessori di cottura in acqua calda e del detersivo per piatti.

5. Non immergere l'apparecchio in acqua o in altri liquidi.

Nota: Il coperchio Turbo Crisp non è lavabile in lavastoviglie.

Gli accessori possono essere lavati in lavastoviglie, AD ECCEZIONE del cilindro per torte; pulire questo articolo a mano con acqua calda e sapone.

ATTENZIONE: non mettere il cilindro per torte in lavastoviglie.

CONSERVAZIONE

1. Scollegare l'apparecchio dalla presa di corrente e lasciarlo raffreddare su una superficie piana resistente al calore, insieme agli accessori per la cottura.

2. Assicurarsi che tutte le parti siano pulite e asciutte.

3. Riporre l'apparecchio in posizione orizzontale, senza coprirlo. Non capovolgerlo e non sovrapporvi altri prodotti.

4. È possibile impilare gli accessori di cottura all'interno del recipiente di Turbo Cuisine per risparmiare spazio.

VEILIGHEIDSinSTRUCTIES

- Dit apparaat en de kookaccessoires zijn uitsluitend bedoeld voor huishoudelijk gebruik. Het apparaat is niet geschikt om in de volgende toepassingen gebruikt te worden, en de garantie geldt niet voor:
 - personeelskantines in winkels, kantoren en andere werkomgevingen;
 - boerderijen;
 - gebruik door gasten in hotels, motels en andere verblijfsaccommodaties;
 - gebruik in bed & breakfast-achtige omgevingen.
- Gebruik geen externe timer of afzonderlijke afstandsbediening om dit apparaat te bedienen.
- Indien het snoer beschadigd is, kunt u gevaarlijke situaties voorkomen door het te laten vervangen door de fabrikant, een medewerker van de klantenservice van de fabrikant of iemand met vergelijkbare kwalificaties.
- Dit apparaat en de bijbehorende accessoires zijn niet bestemd om te worden gebruikt door personen (onder wie kinderen) met verminderde fysieke, zintuiglijke of mentale vermogens of een gebrek aan ervaring en kennis, tenzij zij onder toezicht staan of instructies hebben gekregen over het gebruik van het apparaat.
- Dit apparaat en de bijbehorende accessoires kunnen worden gebruikt door kinderen vanaf 8 jaar en personen met beperkte fysieke, visuele of mentale vaardigheden, of die een gebrek aan ervaring en kennis hebben, indien ze gepaste instructies hebben gekregen zodat ze het apparaat op een veilige manier kunnen gebruiken en op de hoogte zijn van de gevaren die het gebruik van het apparaat met zich meebrengt.
- Kinderen mogen niet met dit apparaat en de accessoires spelen.
- Laat het reinigen en het onderhoud van het apparaat niet uitvoeren door kinderen tenzij ze ouder zijn dan 8 jaar en onder toezicht staan.
- Houd het apparaat en het snoer buiten het bereik van kinderen jonger dan 8 jaar.



LET OP: Heet oppervlak

De temperatuur van de toegankelijke oppervlakken kan tijdens de werking van het apparaat hoog oplopen. Raak de hete oppervlakken van het apparaat of de accessoires niet aan.

- Maak de binnenkant van het apparaat en de kookaccessoires schoon met een niet-schurende spons en afwasmiddel.
 - Reinig de buitenkant van het apparaat met een vochtige spons of doek.
- Raadpleeg het gedeelte 'Reiniging' van de gebruiksaanwijzing.
- Het apparaat kan tot op 4000 m hoogte worden gebruikt.

WEL DOEN

- Lees en volg de instructies. Bewaar de instructies goed.
- Verwijder al het verpakkingsmateriaal en eventuele promotielabels of stickers van uw apparaat en de kookaccessoires voordat u het gebruikt.
- Controleer of de spanning van uw elektriciteitsnet overeenkomt met de spanning op het typeplaatje op het apparaat (wisselstroom).
- Als het apparaat wordt gebruikt in een ander land dan het land waarin het is gekocht, moet het worden gecontroleerd door een erkend servicecentrum, gezien de uiteenlopende geldende normen.
- Gebruik het apparaat op een droog, vlak, stabiel en hittebestendig werkoppervlak.
- Gebruik alleen de kookaccessoires die met de Turbo Crisp-set zijn meegeleverd of in een erkend servicecentrum zijn gekocht. Gebruik de Turbo Cuisine-stoommand niet met het Turbo Crisp-deksel.
- Om schade aan de accessoires te vermijden, gebruik ze alleen op de modellen waarvoor ze zijn ontworpen (bijv. plaats ze niet in een oven, op een fornuis of elektrische kookplaat, etc.)
- Zorg dat de accessoires stabiel, goed geplaatst en juist op het apparaat zijn geplaatst.

Opmerking: u kunt de accessoires in laagjes in uw pan leggen om voedsel op verschillende niveaus te bereiden. Zie AAN DE SLAG-pakket voor mogelijke combinaties.

- Haal altijd de stekker uit het stopcontact na gebruik en als u het apparaat verplaatst of reinigt.
- Haal in geval van brand de stekker uit het stopcontact en doof de vlammen met een vochtige theedoek.
- Beperk schade aan uw apparaat door de recepten in de officiële app (Tefal of Moulinex, afhankelijk van uw regio) te volgen. Houd u altijd aan de juiste hoeveelheid ingrediënten.

Milieubescherming

Wees vriendelijk voor het milieu !



Uw apparaat bevat materialen die geschikt zijn voor hergebruik. Lever het in bij het milieustation in uw gemeente of bij onze technische dienst.

NIET DOEN

Gebruik het apparaat niet als het of het snoer beschadigd is, als het is gevallen en zichtbaar beschadigd is of abnormaal lijkt te werken. In dat geval moet het apparaat naar een erkend servicecentrum worden gestuurd.

- Gebruik geen verlengsnoer. Indien u deze instructie niet opvolgt, is dat op uw eigen risico. Gebruik een verlengsnoer dat in goede staat is en past bij het stroomverbruik van het apparaat.
- Laat het snoer niet hangen.
- Haal de stekker nooit uit het stopcontact door aan het snoer te trekken.
- Gebruik nooit een lege snelkookplaat.
- Gebruik nooit het Turbo Crisp-deksel met de Turbo Cuisine-stoommand, gebruik in plaats daarvan de meegeleverde Turbo Crisp-accessoires.
- Snij nooit levensmiddelen rechtstreeks op de accessoires.
- Zet het apparaat niet aan in de buurt van brandbare materialen (zoals jaloezieën of gordijnen) of in de buurt van een externe warmtebron (gasfornuis, kookplaat etc.).
- Bewaar geen ontvlambare producten in de buurt van of onder de locatie van het apparaat.
- Haal het apparaat niet zelf uit elkaar.
- Dompel het Turbo Crisp-deksel niet in water.
- Gebruik geen krachtige reinigingsproducten (met name producten op sodabasis) of (metalen) schuursponsjes.
- Gebruik het apparaat niet buitenshuis. Bewaar het apparaat in een droge en goed geventileerde ruimte.

Ter herinnering: Spiezen mogen niet worden aangeraakt door kinderen, aangezien ze zeer scherp zijn en voor letsel kunnen zorgen.

ADVIES/INFORMATIE



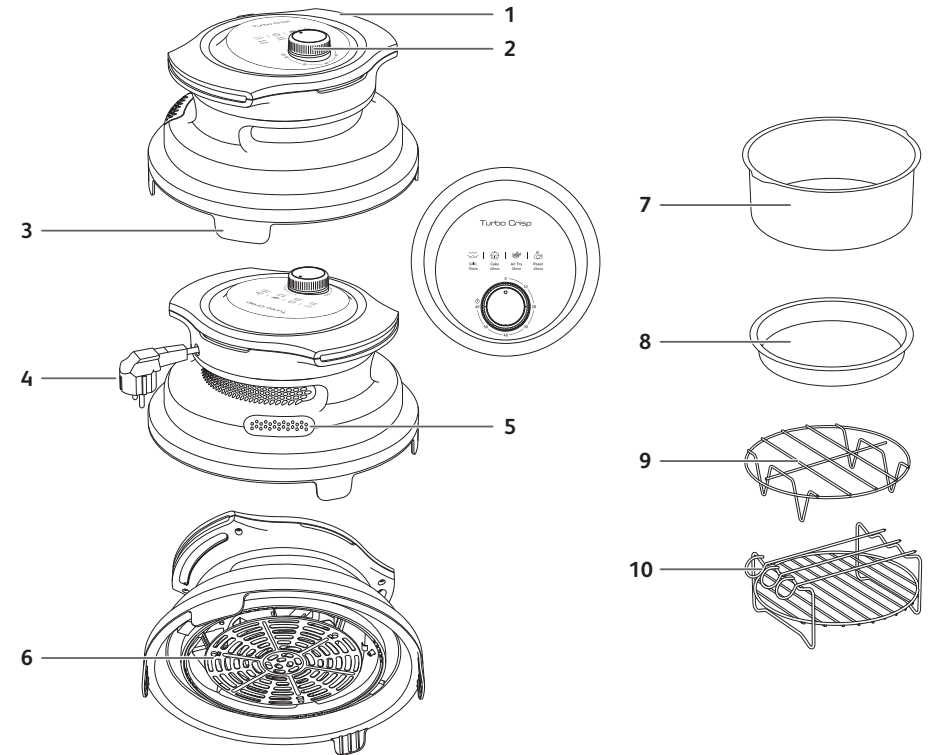

- Wanneer u het product voor de eerste keer gebruikt, kan er een niet-giftige geur vrijkomen. Dit heeft geen invloed op het gebruik. De geur trekt snel weg.
- Voor uw veiligheid voldoet dit apparaat aan de geldende normen en voorschriften (richtlijnen met betrekking tot materialen die in aanraking komen met voedingsmiddelen, het milieu, enz.).
- Dit apparaat is uitsluitend ontworpen voor huishoudelijk, binnenshuis gebruik. Bij bedrijfsmatig gebruik, verkeerd gebruik of niet-naleving van de instructies wijst de fabrikant alle aansprakelijkheid van de hand en wordt de garantie ongeldig.
- Gebruik voor uw eigen veiligheid alleen de accessoires en reserveonderdelen die voor uw apparaat zijn ontworpen.

BESCHRIJVING



- | | | |
|-----------------------|--------------------|--|
| 1 Handgripen | 5 Luchtuitlaat | 9 Metalen houder |
| 2 Draaiknop - timer | 6 Beschermerooster | 10 Multifunctioneel grillrek met 3 spiezen |
| 3 Verhoogde onderkant | 7 Taartvorm | |
| 4 Netsnoer | 8 Pizzapan | |

AUTOMATISCHE PROGRAMMA'S

Modus	Standaard kooktijd	Aanpasbare bereidingstijd	Ideaal voor
Grill 	15 min.	2-60 min	Smakelijk, dichtgeschroeid vlees en groenten
Taart 	25 min.	2-60 min	Bruin gebakken etenswaren
Hoteluchtfriteuse 	33 min.	2-60 min	Knapperige lekkernijen met weinig tot geen toegevoegde vetten
Braadstuk 	45 min.	2-60 min	Mals vlees, gegratineerde gerechten

Op het bedieningspaneel wordt de standaard kooktijd voor elke modus weergegeven. U kunt de timer naar wens aanpassen door aan de knop te draaien.

INSTRUCTIES VOOR GEBRUIK EN REINIGING

VOORZORGSMAATREGELEN VOOR GEBRUIK

- Dit Turbo Crisp-deksel en de bijbehorende accessoires kunnen alleen worden gebruikt op Turbo Cuisine-producten, op de Turbo Cuisine-pan, die in de Turbo Cuisine zijn geplaatst.
- Gebruik het Turbo Crisp-deksel nooit op andere materialen (plastic, glas, enz.)
- Controleer de stabiliteit van het apparaat boven de Turbo Cuisine-schaal voor u de kookcyclus start.
- **WAARSCHUWING!** Om elk risico op brandwonden te vermijden, moet u het apparaat plat dragen terwijl u de handgrepen vasthoudt.
- **WAARSCHUWING!** De Turbo Cuisine mag niet in werking zijn wanneer u het Turbo Crisp-deksel gebruikt.
- Verwijder het apparaat nadat u klaar bent met koken met Turbo Crisp voordat u begint te koken met Turbo Cuisine.

VOOR INGEBRUIKNAME

1. Verwijder al het verpakkingsmateriaal.
2. Verwijder eventuele stickers of labels van het apparaat en de accessoires.
3. Reinig het uitneembare rooster en de accessoires met warm water, een beetje afwasmiddel en een niet-schurende spons.
4. Veeg de binnen- en buitenkant van het apparaat schoon met een vochtige doek.

VOORBEREIDING

1. Plaats Turbo Cuisine op een vlak en stabiel werkoppervlak.
2. Gebruik het Turbo Crisp-deksel nooit op uw Turbo Cuisine zonder de binnenpan. Veeg de onderkant van de kookpan schoon. Controleer of er geen voedselresten of vloeistoffen onder de pan of op de verwarmingsplaat zitten. Plaats dan de pan door de handgrepen van de kom in de inkepingen te plaatsen.
3. Plaats Turbo Crisp op de Turbo Cuisine-pan door de handgrepen van beide apparaten op één lijn te brengen. Plaats niets op het apparaat. Het deksel van uw Turbo Cuisine moet open blijven wanneer u Turbo Crisp gebruikt.
4. Controleer de positie van het snoer: het mag niet vast komen te zitten onder Turbo Crisp of tussen Turbo Crisp en het open deksel van de Turbo Cuisine. Het apparaat wil niet starten.
5. **WAARSCHUWING:** uw Turbo Cuisine moet zijn uitgeschakeld wanneer u het Turbo Crisp-deksel gebruikt.

HET APPARAAT EN DE ACCESSOIRES GEBRUIKEN

De bereidingstijden voor de belangrijkste voedingsmiddelen staan vermeld in het 'Kookgids'-gedeelte.

1. Steek de stekker in een stopcontact.
2. Plaats het voedsel in de pan of op een van de Turbo Crisp-accessoires. Zorg dat het accessoire stabiel, goed geplaatst en juist op het apparaat is vastgemaakt.

WAARSCHUWING! Gebruik de Turbo Cuisine-stoommand niet met het Turbo Crisp-deksel

WAARSCHUWING! Plaats de bakvorm of de bakpan nooit rechtstreeks in de pan. Plaats ze altijd op het roestvrijstalen rooster.

Opmerking: Vul de kom nooit boven het MAX-niveauteken en overschrijd nooit de maximale hoeveelheid, zoals aangegeven in de tabel (zie het gedeelte 'Bakgids'). Dit kan een negatieve impact op het bakresultaat hebben.

3. Plaats Turbo Crisp boven de Turbo Cuisine-binnenpan.

Let op: Raak de hete onderdelen van het apparaat niet aan. Het is alleen mogelijk het scherm aan te raken en het apparaat vast te houden aan de handgrepen.

WAARSCHUWING! Sluit uw Turbo Cuisine niet aan wanneer u het Turbo Crisp-deksel gebruikt.

4. Om te beginnen met koken, kunt u de bereidingstijd aanpassen op basis van de 4 standaard bereidingstijden die worden weergegeven op het bedieningspaneel, of volgens de instructies in de Bakgids. U kunt ook de app raadplegen voor meer recepten (beschikbaarheid afhankelijk van land).

• Als het apparaat niet start, controleer dan of het goed op de binnenpan is geplaatst (de 2 schakelaars moeten zijn ingeschakeld, het netsnoer mag niet tussen de binnenpan en Turbo Crisp vastzitten).

• Draai de timerknop naar de tijd die overeenkomt met de gewenste bereidingstijd.

• Het bakproces start. De resterende bereidingstijd wordt aangegeven door de timerknop.

5. Sommige voedingsmiddelen moeten halverwege de kooktijd even door elkaar geschud worden (zie het Kookgids-gedeelte).

Verwijder het apparaat van de binnenpan om het voedsel door elkaar te schudden, indien nodig. Gebruik alleen houten of kunststof keukengerei om door het voedsel te roeren om beschadiging van de antiaanbaklaag op de pan te voorkomen. Plaats Turbo Crisp vervolgens terug op de pan. Het koken wordt automatisch hervat.

6. Zodra de bereidingstijd is verstreken, maakt het apparaat een geluid en koelt het af. Verwijder het apparaat van de binnenpan en plaats het op een hittebestendige ondergrond.

7. Controleer of de ingrediënten gaar zijn.

Als het voedsel nog niet klaar is, plaatst u Turbo Crisp terug op de binnenpan en stelt u de timer in op een paar minuten extra.

8. Verwijder Turbo Crisp en de accessoires wanneer het voedsel gaar is.

Let op: Draai Turbo Crisp niet om en raak ook de hete grill niet aan. Draai vanwege eventuele overtollige hete olie de binnenpan niet om.

Na het heteluchtfrituren zijn de binnenpan, Turbo Crisp, accessoires en het voedsel erg heet. Pas op met het soort voedsel dat in de binnenpan wordt bereid, omdat er stoom uit de pan kan ontsnappen. Gebruik hittebestendige ovenhandschoenen bij het hanteren van accessoires na het koken.

Laat het Turbo Crisp-deksel en de accessoires afkoelen op een hittebestendig oppervlak.

REINIGING

Maak het Turbo Crisp-deksel en de accessoires schoon na elk gebruik.

Gebruik geen metalen keukengerei, metalen schuursponsjes, staalwol of schurende producten om ze schoon te maken, omdat dit de antiaanbaklaag kan beschadigen.

1. Haal de stekker uit het stopcontact en laat het apparaat afkoelen.
2. Veeg de buitenkant van het apparaat schoon met een vochtige doek.
3. Maak het beschermrooster van het Turbo Crisp-deksel en de kookaccessoires schoon met warm water, een beetje afwasmiddel en een niet-schurend sponsje. U kunt een ontvettende vloeistof gebruiken om eventueel achtergebleven vuil te verwijderen.
4. In het geval van hardnekkige verontreinigingen, laat u de kookaccessoires inweken in een heet zeepsopje.
5. Dompel de behuizing van het apparaat nooit in water.

Opmerking: Het Turbo Crisp-deksel is niet vaatwasbestendig.

De accessoires zijn vaatwasbestendig, BEHALVE de taartvorm. Maak dit onderdeel met de hand schoon met warm water met zeep.

WAARSCHUWING: plaats de taartvorm niet in de vaatwasser.

OPBERGEN

1. Haal de stekker uit het stopcontact en laat het apparaat afkoelen op een vlakke, hittebestendige ondergrond, samen met de kookaccessoires.
2. Zorg dat alle onderdelen schoon en droog zijn.
3. Bewaar het apparaat horizontaal, zonder het af te dekken. Draai het apparaat niet om en leg er geen producten op.
4. U kunt de kookaccessoires in de pan van de Turbo Cuisine stapelen om ruimte te besparen.

INSTRUÇÕES DE SEGURANÇA

- Este aparelho e os respetivos acessórios de cozinha destinam-se apenas a utilização doméstica. Não se destina a ser utilizado nos seguintes casos e a garantia não se aplica a:
 - zonas de alimentação reservadas aos funcionários nas lojas, escritórios e outros espaços profissionais;
 - quintas;
 - utilização por clientes de hotéis, motéis e outros ambientes de carácter residencial;
 - ambientes do tipo alojamento com pequeno-almoço.
- Este aparelho não se destina a ser colocado em funcionamento com um temporizador exterior ou através de um sistema de comando à distância separado.
- Se o cabo de alimentação estiver danificado, tem de ser substituído pelo fabricante, por um dos Serviços de Assistência Técnica autorizado ou por pessoas com qualificações semelhantes, a fim de evitar situações de perigo para o utilizador.
- Este aparelho e os respetivos acessórios não foram concebidos para serem utilizados por pessoas (incluindo crianças) com capacidades físicas, sensoriais ou mentais reduzidas, ou por pessoas com falta de experiência e conhecimento, exceto se devidamente acompanhadas ou instruídas sobre a correta utilização do aparelho pela pessoa responsável pela sua segurança.
- Este aparelho e os respetivos acessórios podem ser utilizados por crianças com idade igual ou superior a 8 anos e por pessoas com capacidades físicas, sensoriais ou mentais reduzidas, ou com falta de experiência e conhecimento, caso sejam supervisionadas ou lhes tenham sido dadas instruções relativas à utilização segura do aparelho e compreendam os perigos envolvidos.
- As crianças não devem brincar com este aparelho nem com os respetivos acessórios.
- A limpeza e manutenção a cargo do utilizador não devem ser efetuadas por crianças, a menos que tenham mais de 8 anos de idade e sejam supervisionadas.
- Mantenha o aparelho e o respetivo cabo de alimentação fora do alcance de crianças com menos de 8 anos de idade.



CUIDADO: superfície quente

A temperatura das superfícies acessíveis pode ser elevada quando o aparelho está a funcionar. Não toque nas superfícies quentes do aparelho ou dos acessórios.

- Limpe o interior do aparelho e os acessórios de cozinha com uma esponja não abrasiva e detergente da loiça.
- Limpe o interior do aparelho com uma esponja ou um pano húmido.

Consulte a secção "Limpeza" das instruções de utilização.

- O aparelho pode ser utilizado até uma altitude de 4000 m.

O QUE DEVE FAZER

- Leia atentamente o manual de instruções antes da primeira utilização. Mantenha-o em segurança e guarde-o para futuras utilizações.
- Retire todo o material de acondicionamento e quaisquer etiquetas ou autocolantes promocionais do aparelho e dos acessórios de cozinha antes de os utilizar.
- Verifique se a tensão da sua rede elétrica corresponde à tensão indicada na placa de especificações do aparelho (corrente alternada).
- Tendo em conta a diversidade de normas em vigor, se o aparelho for utilizado num país diferente daquele onde foi adquirido, solicite a verificação junto de um Serviço de Assistência Técnica autorizado.
- Utilize o aparelho numa superfície de trabalho plana, estável e resistente ao calor, afastada de quaisquer salpicos de água.
- Utilize apenas os acessórios de cozinha fornecidos com o conjunto Turbo Crisp ou adquiridos junto de um Serviço de Assistência Técnica autorizado. Não utilize o cesto de cozedura a vapor Turbo Cuisine com a tampa Turbo Crisp.
- Para evitar danos nos acessórios, utilize-os apenas nos modelos para os quais foram concebidos (por exemplo, não os coloque num forno, num fogão a gás, numa placa elétrica, etc.).
- Certifique-se de que os acessórios estão estáveis, bem posicionados e corretamente colocados no aparelho.

Nota: pode colocar os acessórios na cuba para cozinhar alimentos em diferentes níveis. Consulte a pacote de INICIAÇÃO para ver as combinações possíveis.

- Desligue sempre o aparelho da corrente: após a respetiva utilização, para o deslocar ou limpar.
- Em caso de incêndio, desligue o aparelho da corrente e apague as chamas com um pano húmido.
- Para evitar danificar o aparelho, certifique-se de que segue as receitas na app da marca (Tefal ou Moulinex, consoante a sua área); certifique-se de que utiliza a quantidade certa de ingredientes.

Proteger o ambiente

Protecção do ambiente em primeiro lugar!



① O seu produto contém materiais que podem ser recuperados ou reciclados.

➔ Entregue-o num ponto de recolha para possibilitar o seu tratamento

O QUE NÃO DEVE FAZER:

Não utilize o aparelho se este ou o cabo de alimentação estiverem danificados, se o aparelho tiver caído e apresentar danos visíveis ou se parecer que está a funcionar de forma anómala. Se isto acontecer, o aparelho tem de ser enviado para um Serviço de Assistência Técnica autorizado.

- Não utilize uma extensão elétrica. No entanto, se decidir fazê-lo, sob sua própria responsabilidade, utilize uma extensão elétrica que esteja em boas condições e seja compatível com a potência do aparelho.
 - Não deixe o cabo de alimentação suspenso.
 - Nunca desligue o aparelho da corrente puxando pelo cabo de alimentação.
 - Nunca utilize a panela de pressão vazia.
 - Nunca utilize a tampa Turbo Crisp com o cesto de cozedura a vapor Turbo Cuisine; utilize os acessórios Turbo Crisp fornecidos.
 - Nunca corte os alimentos diretamente para os acessórios.
 - Não ligue o aparelho perto de materiais inflamáveis (persianas, cortinados...) nem perto de uma fonte de calor externa (fogão a gás, placa elétrica, etc.).
 - Não guarde produtos inflamáveis perto ou por baixo do móvel onde se encontra o aparelho.
 - Nunca desmonte o aparelho pelos seus próprios meios.
 - Não mergulhe a tampa Turbo Crisp em água.
 - Não utilize produtos de limpeza potentes (especialmente decapantes à base de soda), esponjas de arame nem esfregões.
 - Não guarde o aparelho no exterior. Guarde-o numa área seca e bem ventilada.
- Lembrete: as crianças não podem tocar nos espetos, uma vez que são muito afiados e podem causar ferimentos.

CONSELHOS/INFORMAÇÕES

- Ao utilizar o aparelho pela primeira vez, este pode libertar um odor não tóxico. Este odor não afetará a utilização e irá desaparecer rapidamente.
- Para sua segurança, este aparelho cumpre as normas e regulamentos aplicáveis (diretivas relativas a materiais em contacto com os alimentos, ambiente, etc.).
- Este aparelho destina-se apenas a uso doméstico e não no exterior. No caso de utilização profissional, utilização inadequada ou incumprimento das instruções, o fabricante rejeita qualquer responsabilidade e a garantia não é aplicável.
- Para sua segurança, utilize apenas os acessórios e as peças sobresselentes concebidos para o seu aparelho.

DESCRIÇÃO

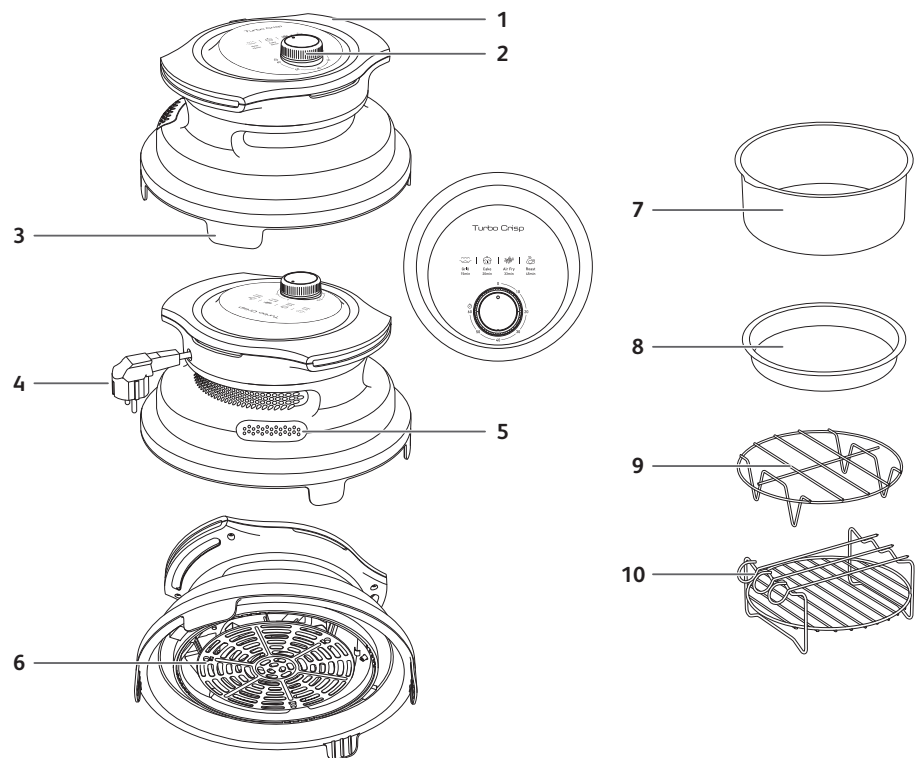

- | | | |
|---------------------------------|----------------------|-----------------------------------|
| 1 Pegas | 5 Saída de ar | 9 Suporte de metal |
| 2 Botão rotativo – temporizador | 6 Grelha de proteção | 10 Grelha multiusos com 3 espetos |
| 3 Pés elevados | 7 Forma para bolos | |
| 4 Cabo de alimentação | 8 Forma para pizzas | |

MODOS DE COZEDURA AUTOMÁTICOS

Modo	Tempo de cozedura predefinido	Tempo de cozedura ajustável	Ideal para
Grelhar	15 min	2-60 min	Carnes e legumes grelhados e saborosos
Bolo	25 min	2-60 min	Dourar alimentos no forno
Fritar a ar quente	33 min	2-60 min	Aperitivos crocantes com pouca ou nenhuma gordura adicionada
Assar	45 min	2-60 min	Carnes tenras e pratos gratinados

O painel de controlo apresenta o tempo de cozedura predefinido para cada modo. Basta rodar o botão para ajustar o tempo de acordo com a sua preferência.

GUIA DE USO E LIMPEZA

PRECAUÇÕES DE UTILIZAÇÃO

- Esta tampa Turbo Crisp e os respetivos acessórios só podem ser utilizados em produtos Turbo Cuisine e na cuba Turbo Cuisine, e têm de estar posicionados na Turbo Cuisine.
- Nunca utilize a tampa Turbo Crisp noutros recipientes (plástico, vidro, etc.)
- Verifique a estabilidade do aparelho acima da cuba Turbo Crisp, antes de iniciar o ciclo de cozedura.
- AVISO! Para evitar qualquer risco de queimaduras, mantenha o aparelho na horizontal enquanto segura nas pegas.
- AVISO! A Turbo Cuisine não deve estar em funcionamento quando estiver a utilizar a tampa Turbo Crisp.
- No final da cozedura com a Turbo Crisp, certifique-se de que remove o aparelho antes de iniciar uma nova cozedura com a Turbo Cuisine.

ANTES DA PRIMEIRA UTILIZAÇÃO

1. Retire todo o material de acondicionamento.
2. Retire quaisquer autocolantes ou etiquetas do aparelho e dos acessórios.
3. Limpe cuidadosamente a grelha amovível e os acessórios com água quente e um pouco de detergente da loiça com uma esponja não abrasiva.
4. Limpe o interior e o exterior do aparelho com um pano húmido.

PREPARAÇÃO PARA A UTILIZAÇÃO

1. Coloque a Turbo Cuisine numa superfície de trabalho plana e estável.
2. Nunca utilize a tampa Turbo Crisp na Turbo Cuisine sem a cuba de cozedura. Limpe o fundo da cuba de cozedura. Certifique-se de que não existem resíduos de alimentos ou líquidos por baixo da cuba ou na placa de aquecimento. Depois, encaixe a cuba, colocando as pegas da mesma nos encaixes.
3. Coloque a Turbo Crisp na cuba Turbo Cuisine, alinhando as pegas de ambos os aparelhos. Não coloque nada no aparelho. A tampa da Turbo Cuisine deve permanecer aberta sempre que utilizar a Turbo Crisp.
4. Verifique o posicionamento do cabo: não deve estar preso sob a Turbo Crisp, nem entre a Turbo Crisp e a tampa aberta da Turbo Cuisine. O aparelho não liga.
5. AVISO: a Turbo Cuisine tem de estar desligada quando a tampa Turbo Crisp estiver a ser utilizada.

UTILIZAR O APARELHO E OS RESPATIVOS ACESSÓRIOS

Os tempos de cozedura para os principais alimentos são indicados na secção "Guia de cozedura".

1. Ligue o cabo de alimentação a uma tomada elétrica.
2. Coloque os alimentos na cuba ou num dos acessórios Turbo Crisp. Certifique-se de que o acessório está estável, bem posicionado e corretamente colocado no aparelho.

AVISO! Não utilize o cesto de cozedura a vapor Turbo Cuisine com a tampa Turbo Crisp

AVISO! Nunca coloque a forma ou o tabuleiro diretamente na cuba. Coloque-os sempre na grelha de aço inoxidável.

Nota: nunca encha a cuba acima da marca de nível MAX, nem exceda a quantidade máxima indicada na tabela (consulte a secção "Guia de cozedura"), uma vez que tal pode afetar a qualidade do resultado final.

3. Coloque a Turbo Crisp sobre a cuba Turbo Cuisine.

Cuidado: não toque nas peças quentes do aparelho durante a utilização. Só poderá tocar no ecrã e segurar o aparelho pelas pegas.

AVISO! Não ligue a Turbo Cuisine à tomada elétrica quando estiver a utilizar a tampa Turbo Crisp.

4. Para começar a cozinhar, pode ajustar o tempo de cozedura com base nos 4 tempos de cozedura predefinidos apresentados no painel de controlo, ou de acordo com as instruções fornecidas no Guia de cozedura. Também pode consultar a app para obter mais receitas (a disponibilidade varia consoante o país).

- Se o aparelho não se ligar, verifique se este está corretamente posicionado na cuba (os 2 interruptores têm de estar ligados e o cabo de alimentação não pode estar preso entre a cuba e a Turbo Crisp).
- Rode o botão do temporizador para o tempo correspondente ao tempo de cozedura pretendido.
- A cozedura inicia. O tempo de cozedura restante é indicado pelo botão do temporizador.

5. Alguns alimentos precisam de ser mexidos a meio do tempo de cozedura (consulte a secção "Guia de cozedura").

Para mexer os alimentos quando necessário, retire o aparelho da cuba. Para evitar danificar o revestimento antiaderente da panela, utilize apenas utensílios de madeira ou de plástico para mexer os alimentos. Depois, volte a colocar a Turbo Crisp na cuba, retomando automaticamente a cozedura.

6. Quando o tempo de cozedura terminar, o aparelho emite um som e baixa a temperatura. Retire o aparelho da cuba e coloque-o numa superfície resistente ao calor.

7. Verifique se os alimentos estão cozinhados.

Se os alimentos ainda não estiverem prontos, basta colocar novamente a Turbo Crisp na cuba e definir o temporizador para alguns minutos adicionais.

8. Quando os alimentos estiverem cozinhados, retire a Turbo Crisp e os acessórios.

Cuidado: Não rode a Turbo Crisp, nem toque na grelha quente. Não rode a cuba para não entornar resíduos de óleo quente.

Depois de fritar a ar quente, a cuba, a Turbo Crisp, os acessórios e os alimentos estarão muito quentes. Assim, tenha cuidado, uma vez que consoante o tipo de alimentos cozinhados na cuba, pode sair vapor da mesma. Utilize luvas de forno resistentes ao calor ao manusear acessórios após a cozedura.

Deixe a tampa e os acessórios Turbo Crisp arrefecerem numa superfície resistente ao calor.

LIMPEZA

Limpe a tampa Turbo Crisp e os respetivos acessórios após cada utilização.

Não utilize utensílios de cozinha metálicos, esfregões metálicos, palha de aço ou produtos de limpeza abrasivos para os limpar, uma vez que poderá danificar o revestimento antiaderente.

1. Retire a ficha de alimentação da tomada elétrica e deixe o aparelho arrefecer.
2. Limpe o corpo do aparelho com um pano húmido.
3. Limpe a grelha de proteção da tampa Turbo Crisp e os acessórios de cozinha com água quente, um pouco de detergente da loiça e uma esponja não abrasiva. Pode utilizar um líquido desengordurante para remover qualquer sujidade restante.
4. Caso a sujidade esteja entranhada, deixe os acessórios de cozinha de molho em água quente misturada com detergente da loiça.
5. Não mergulhe o aparelho em água ou em qualquer outro líquido.

Nota: a tampa Turbo Crisp não pode ser lavada na máquina de lavar loiça.

Os acessórios podem ser lavados na máquina de lavar loiça, EXCETO a forma para bolos. Lave este utensílio à mão com água quente e detergente da loiça.

AVISO: não coloque a forma para bolos na máquina de lavar loiça.

ARRUMAÇÃO

1. Desligue o aparelho da tomada e deixe-o arrefecer numa superfície plana resistente ao calor, juntamente com os acessórios de cozinha.
2. Certifique-se de que todas as peças estão limpas e secas.
3. Guarde o aparelho na horizontal, sem o tapar. Não o vire ao contrário nem coloque produtos por cima do mesmo.
4. Pode empilhar os acessórios de cozinha dentro da cuba da Turbo Cuisine para poupar espaço.

INSTRUCȚIUNI DE SIGURANȚĂ

- Acest aparat și accesoriile sale pentru gătit sunt numai pentru uz casnic. Nu este făcut să fie utilizat în următoarele situații, iar garanția nu se va aplica pentru:
 - spații dedicate personalului din magazine, birouri și alte medii de lucru;
 - ferme;
 - utilizare de către clienți în hoteluri, moteluri și alte locații de tip rezidențial;
 - locații de tip pensiune.
- Acest aparat nu trebuie utilizat prin intermediul unui temporizator extern sau al unui sistem separat de control de la distanță.
- Dacă este deteriorat, cablul de alimentare trebuie înlocuit de producător, agentul său de service sau persoane cu calificare similară, pentru a evita pericolele.
- Acest aparat și accesoriile sale nu trebuie utilizate de persoane (inclusiv copii) cu capacități fizice, senzoriale sau mintale reduse ori lipsite de experiență și cunoștințe, cu excepția cazului în care au fost supravegheate sau instruite în prealabil cu privire la utilizarea aparatului de către o persoană responsabilă pentru siguranța lor.
- Acest aparat și accesoriile sale pot fi utilizate de copii cu vârsta de peste 8 ani și de persoane cu capacități fizice, senzoriale sau mintale reduse ori lipsite de experiență și cunoștințe dacă au fost supravegheate sau instruite în prealabil cu privire la utilizarea în siguranță a aparatului și înțeleg pericolele pe care le presupune.
- Copiii nu au voie să se joace cu acest aparat și cu accesoriile sale.
- Curățarea și întreținerea de către utilizator nu trebuie făcute de copiii decât dacă sunt supravegheați și au vârste peste 8 ani.
- Aparatul și cablul său nu trebuie lăsate la îndemâna copiilor mai mici de 8 ani.



ATENȚIE: Suprafață fierbinte

Temperatura suprafețelor accesibile poate fi ridicată în timpul funcționării aparatului. Nu atingeți suprafețele fierbinți ale aparatului sau accesoriilor.

- Curățați interiorul aparatului și accesoriile de gătit cu un burete neabraziv și detergent de vase lichid.
 - Ștergeți exteriorul aparatului cu un burete sau o lavetă umedă.
- Consultați secțiunea „Curățare” din instrucțiunile de utilizare.
- Aparatul poate fi utilizat la o altitudine de până la 4000 m.

CE ESTE INDICAT

- Citiți și urmați instrucțiunile de folosire. Păstrați-le în siguranță.
 - Înainte de utilizare, îndepărtați de pe aparat și de pe accesoriile de gătit toate materialele de ambalare și autocolantele sau etichetele promoționale.
 - Verificați dacă tensiunea rețelei electrice corespunde cu cea indicată pe plăcuța aparatului (curent alternativ).
 - Având în vedere diferitele standarde în vigoare, dacă aparatul este utilizat într-o altă țară decât cea în care a fost achiziționat, consultați un centru de service autorizat pentru informații.
 - Utilizați aparatul pe o suprafață de lucru plană, stabilă, termorezistentă, departe de stropi de apă.
 - Utilizați accesoriile de gătit furnizate numai cu setul Turbo Crisp sau cu articolele achiziționate de la un centru de service autorizat. Nu folosiți coșul pentru abur Turbo Cuisine cu capacul Turbo Crisp.
 - Pentru a evita deteriorarea accesoriilor, folosiți-le doar împreună cu modelele pentru care au fost concepute (de ex. nu le puneți în cuptor, pe ochiurile de aragaz, pe plita electrică etc.).
 - Asigurați-vă că accesoriile sunt stabile, bine poziționate și puse corect pe aparat.
- Notă: puteți suprapune accesoriile în vas pentru a găti mâncăruri pe mai multe niveluri. Consultați Pachetul DE BAZĂ pentru combinații posibile.
- Deconectați întotdeauna aparatul de la priză după ce îl utilizați, când îl mutați sau când în curățați.
 - În caz de foc, scoateți aparatul din priză și stingeți flăcările cu un prosop de bucătărie umed.
 - Pentru a evita deteriorarea aparatului, aveți grijă să respectați rețetele din aplicația mărcii (Tefal sau Moulinex, în funcție de zonă) și să folosiți cantitatea corectă de ingrediente.

Protejarea mediului

Să participăm la protecția mediului!



- ① Aparatul dumneavoastră conține numeroase materiale valorificabile sau reciclabile.
- ➔ Predați aparatul la un punct de colectare pentru reciclare.

CE ESTE INTERZIS

Nu utilizați aparatul dacă acesta sau cablul de alimentare sunt defecte, au fost scăpate pe jos și prezintă semne vizibile de deteriorare sau funcționare anormală. În aceste cazuri, aparatul trebuie trimis la un centru de service autorizat.

- Nu utilizați un cablu prelungitor. Dacă totuși utilizați un cablu prelungitor pe propria răspundere, utilizați unul în stare bună și conform cu puterea aparatului.
- Nu lăsați cablul să atârne.
- Nu deconectați aparatul trăgând de cablul de alimentare.
- Nu puneți în funcțiune niciodată oala sub presiune goală.
- Nu utilizați niciodată capacul Turbo Crisp cu coșul pentru abur Turbo Cuisine – folosiți în schimb accesoriile Turbo Crisp furnizate.
- Nu tăiați niciodată mâncarea direct pe accesorii.
- Nu porniți aparatul lângă materiale inflamabile (jaluzele, draperii...) sau în apropierea unei surse externe de căldură (aragaz, plită fierbinte etc.).
- Nu depozitați produse inflamabile în apropierea sau dedesubtul corpului de mobilier unde se află aparatul.
- Nu dezamblați niciodată aparatul.
- Nu introduceți capacul Turbo Crisp în apă.
- Nu utilizați produse de curățare puternice (mai ales pe bază de bicarbonat de sodiu), bureți de sârmă sau aspri.
- Nu depozitați aparatul afară. Depozitați-l într-un loc uscat și bine aerisit.

Nu uitați: Frigăruile nu trebuie atinse de copii deoarece sunt foarte ascuțite și prezintă risc de rănire.

SFATURI/INFORMAȚII

- Când folosiți produsul pentru prima dată, poate emana un miros netoxic. Aceasta nu va afecta utilizarea și va dispărea rapid.
- Pentru siguranța dvs., acest aparat respectă toate standardele și reglementările aplicabile (directive privind materiale aflate în contact cu alimentele, cele de mediu etc.).
- Acest aparat este numai pentru uz casnic și nu în exterior. În caz de utilizare profesională, de utilizare inadecvată sau de nerespectare a instrucțiunilor, producătorul nu își asumă niciun fel de responsabilitate, iar garanția nu se aplică.
- Pentru siguranța proprie, utilizați doar accesorii și piesele de schimb potrivite pentru aparatul dvs.

DESCRIERE

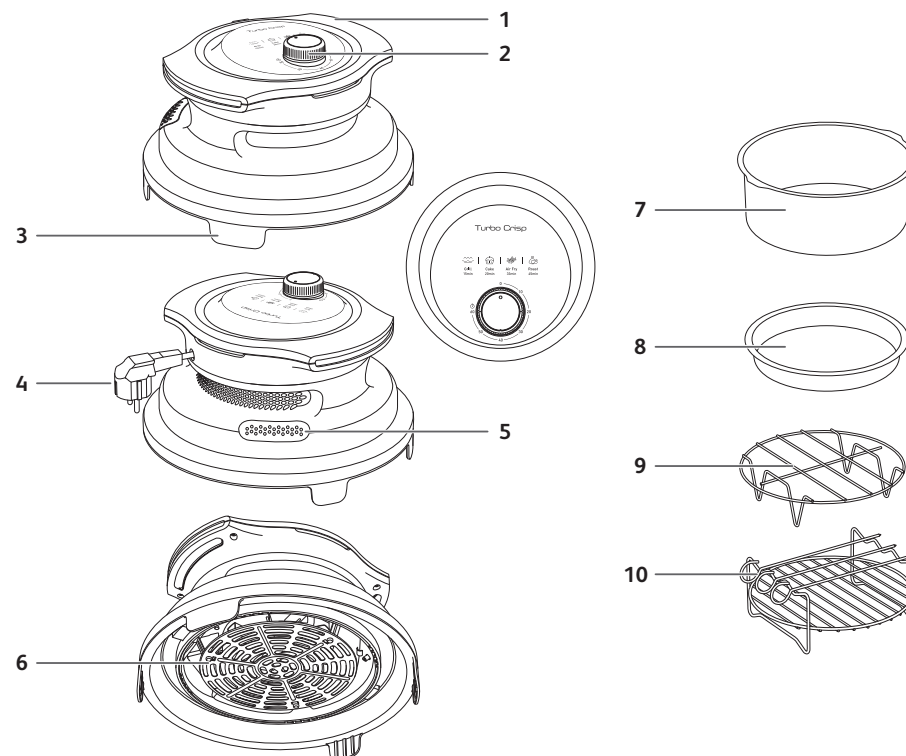

- | | | |
|------------------------------|----------------------|---|
| 1 Mânere | 5 Evacuare aer | 9 Grătar metalic |
| 2 Buton rotativ – cronometru | 6 Grilă de protecție | 10 Grătar multifuncțional cu 3 frigărui |
| 3 Piciorușe înălțate | 7 Tavă de tort | |
| 4 Cablu de alimentare | 8 Tavă de pizza | |

MODURI AUTOMATE DE GĂTIRE

Mod	Icon	Timpu de gătire implicit	Timpu de gătire reglabil	Ideal pentru
Grill		15 min	2-60 min	Carne și legume gustoase la grătar
Prăjituri		25 min	2-60 min	Copturi
Gătire cu aer cald		33 min	2-60 min	Delicii crocante fără grăsime sau cu puțină grăsime
Rotisare		45 min	2-60 min	Carne fragedă, mâncăruri gratinate

Panoul de comandă afișează timpul de gătire implicit pentru fiecare mod. Puteți regla timpul după plac rotind butonul.

GHID DE UTILIZARE ȘI CURĂȚARE

PRECAUȚII ÎN UTILIZARE

- Acest capac Turbo Crisp și accesoriile sale pot fi folosite numai la produsele Turbo Cuisine, pe vasul Turbo Cuisine pus în Turbo Cuisine.
- Nu utilizați niciodată capacul Turbo Crisp pe alte recipiente (din plastic, sticlă etc.).
- Verificați stabilitatea aparatului pe vasul Turbo Cuisine înainte de a începe ciclul de gătit.
- AVERTISMENT! Pentru a evita riscul de arsuri, transportați aparatul orizontal, ținându-l de mână.
- AVERTISMENT! Turbo Cuisine nu trebuie operat când se folosește capacul Turbo Crisp.
- La finalul gătirii cu Turbo Crisp, aveți grijă să îndepărtați aparatul înainte de a găti din nou cu Turbo Cuisine.

ÎNAINTE DE PRIMA UTILIZARE

1. Îndepărtați tot ambalajul.
2. Îndepărtați autocolantele sau etichetele de pe aparat și accesorii.
3. Curățați bine grătarul detașabil și accesoriile cu apă caldă, puțin detergent lichid de vase și un burete neabraziv.
4. Ștergeți interiorul și exteriorul aparatului cu o lavetă umedă.

PREGĂTIREA PENTRU UTILIZARE

1. Așezați Turbo Cuisine pe o suprafață plană și stabilă.
2. Nu utilizați niciodată capacul Turbo Crisp pe Turbo Cuisine fără vasul de gătit. Ștergeți partea inferioară a vasului de gătit. Asigurați-vă că nu există resturi de alimente sau lichid sub vas sau pe placa de încălzire. Apoi așezați vasul, fixând mânerul acestuia în fante.
3. Așezați Turbo Crisp pe vasul Turbo Cuisine aliniind mânerul ambelor aparate. Nu așezați nimic pe aparat. Capacul aparatului Turbo Cuisine trebuie să rămână deschis când utilizați Turbo Crisp.
4. Verificați poziția cablului: nu trebuie să fie prins sub Turbo Crisp, nici între Turbo Crisp și capacul deschis al Turbo Cuisine. Aparatul nu va porni.
5. AVERTISMENT: Turbo Cuisine trebuie oprit când este în uz capacul Turbo Crisp.

UTILIZAREA APARATULUI ȘI A ACCESORIILOR SALE

Timpul de gătire pentru mâncărurile principale este indicat în secțiunea „Ghid de gătire”.

1. Conectați cablul de alimentare la o priză electrică.

2. Puneți mâncarea în vas sau pe unul din accesoriile Turbo Crisp. Aveți grijă ca accesoriile să fie stabile, bine poziționate și puse corect pe aparat.

AVERTISMENT! Nu folosiți coșul pentru abur Turbo Cuisine cu capacul Turbo Crisp.

AVERTISMENT! Nu puneți tăvile de copt direct în vas. Puneți-le întotdeauna pe grătarul din oțel inoxidabil.

Notă: Nu umpleți niciodată vasul peste marcajul nivelului MAX și nu depășiți cantitatea maximă indicată în tabel (consultați secțiunea „Ghid de gătire”) deoarece acest lucru poate afecta calitatea rezultatului final.

3. Puneți Turbo Crisp pe vasul Turbo Cuisine.

Atenție: Nu atingeți părțile fierbinți ale aparatului în timpul utilizării. Atingeți numai ecranul și țineți doar de mânerul aparatului.

AVERTISMENT! Nu puneți în priză Turbo Cuisine când folosiți capacul Turbo Crisp.

4. Pentru a începe gătitul, puteți regla timpul de gătit în funcție de 4 timpi de gătire implicați afișați pe panoul de comandă sau conform instrucțiunilor date în Ghidul de gătire. În plus, puteți vedea în aplicație mai multe rețete (disponibile în funcție de țară).

- Dacă aparatul nu pornește, verificați dacă este poziționat corect pe vas (cele 2 comutatoare trebuie să fie pornite, iar cablul de alimentare nu trebuie prins între vas și Turbo Crisp).

- Rotiți butonul cronometrului la durata corespunzătoare pentru timpul de gătire dorit.

- Începe gătitul. Timpul rămas va fi indicat de butonul cronometrului.

5. Unele mâncăruri trebuie amestecate puțin la jumătatea procesului de gătire (consultați secțiunea „Ghid de gătire”).

Pentru a amesteca mâncarea, luați aparatul de pe vas. Pentru a evita deteriorarea stratului antiaderent al vasului, folosiți numai ustensile din lemn sau plastic pentru a amesteca. Apoi puneți Turbo Crisp înapoi pe vas și gătitul se va relua automat.

6. Odată ce timpul de gătire s-a scurs, aparatul va emite un sunet, iar temperatura va scădea. Luați aparatul de pe vas și așezați-l pe o suprafață rezistentă la căldură.

7. Verificați dacă mâncarea este gata.

Dacă mâncarea încă nu este gata, puneți la loc Turbo Crisp pe vas și setați cronometrul la câteva minute.

8. Atunci când mâncarea este gata, îndepărtați Turbo Crisp și accesoriile.

Atenție: Nu întoarceți Turbo Crisp, nu atingeți sita fierbințe. Nu întoarceți vasul deoarece poate exista exces de ulei fierbințe.

După gătitul la aer cald, vasul, Turbo Crisp, accesoriile și mâncarea sunt foarte fierbinți. În funcție de tipul de mâncare gătită, aveți grijă, deoarece poate ieși abur

din vas. Utilizați mănuși de bucătărie termorezistente când manevrați accesoriile după gătit.

Lăsați capacul Turbo Crisp și accesoriile să se răcească pe o suprafață termorezistentă.

CURĂȚARE

Curățați capacul Turbo Crisp și accesoriile după fiecare utilizare.

Nu folosiți ustensile din metal, bureți de sârmă sau materiale abrazive pentru a le curăța deoarece se poate deteriora stratul antiaderent.

1. Scoateți ștecărul din priză și lăsați aparatul să se răcească.
2. Ștergeți exteriorul aparatului cu o lavetă umedă.
3. Curățați capacul Turbo Crisp, grătarul de protecție și accesoriile de gătit cu apă caldă, puțin detergent lichid de vase și un burete neabraziv. Puteți utiliza un degresant lichid pentru a îndepărta murdăria rămasă.
4. Când curățarea este dificilă, lăsați la înmuiat accesoriile de gătit în apă caldă cu detergent lichid de vase.
5. Nu scufundați aparatul în apă sau în orice alt lichid.

Notă: Capacul Turbo Crisp nu se poate spăla în mașina de spălat vase.

Accesoriile pot fi spălate la mașină CU EXCEPȚIA tăvii de tort, care trebuie curățată manual cu apă caldă și detergent.

AVERTISMENT: nu puneți tava de tort în mașina de spălat vase.

DEPOZITARE

1. Scoateți aparatul din priză și lăsați-l să se răcească pe o suprafață plană termorezistentă, împreună cu accesoriile de gătit.
2. Asigurați-vă că toate componentele sunt curate și uscate.
3. Depozitați aparatul orizontal, fără a-l acoperi. Nu îl întoarceți și nu puneți produse pe el.
4. Puteți suprapune accesoriile de gătit în interiorul vasului Turbo Cuisine pentru a economisi spațiul de depozitare.

BEZPEČNOSTNÉ POKYNY

- Toto zariadenie a jeho príslušenstvo na varenie sú určené len na použitie v domácnosti. Nie je určené na používanie v nasledujúcich prostrediach a záruka sa nevzťahuje na:
 - kuchynské priestory pre zamestnancov v obchodoch, kanceláriách a iných pracovných prostrediach;
 - poľnohospodárske domy;
 - používanie klientmi v hoteloch, motelloch a iných obytných prostrediach;
 - prostredia, kde sa poskytuje nocľah s raňajkami.
- Toto zariadenie nie je určené na ovládanie pomocou externého časovača ani samostatného systému diaľkového ovládania.
- Ak je napájací kábel poškodený, musí ho vymeniť výrobca, jeho servisný zástupca alebo podobne kvalifikované osoby, aby sa predišlo nebezpečenstvu.
- Toto zariadenie a jeho príslušenstvo nie sú určené na používanie osobami (vrátane detí) so zníženými fyzickými, zmyslovými alebo mentálnymi schopnosťami alebo s nedostatočnými skúsenosťami a znalosťami, pokiaľ nie sú pod dozorom alebo im nebolo vysvetlené používanie zariadenia osobou zodpovednou za ich bezpečnosť.
- Toto zariadenie a jeho príslušenstvo môžu používať deti vo veku od 8 rokov a staršie a osoby so zníženými fyzickými, zmyslovými alebo mentálnymi schopnosťami alebo nedostatok skúseností a znalostí, ak sú pod dozorom alebo im bolo vysvetlené bezpečné používanie zariadenia a porozumeli príslušným rizikám.
- Deti sa nesmú hrať s týmto zariadením ani s jeho príslušenstvom.
- Čistenie a používateľskú údržbu nesmú vykonávať deti, pokiaľ nie sú staršie ako 8 rokov a nie sú pod dohľadom.
- Zariadenie a jeho kábel uchovávajte mimo dosahu detí mladších ako 8 rokov.



UPOZORNENIE: Horúci povrch

Počas prevádzky zariadenia môže byť teplota prístupných povrchov vysoká. Nedotýkajte sa horúcich povrchov zariadenia ani príslušenstva.

- Vnútro zariadenia a príslušenstvo na varenie očistite neabrazívnou špongiou a tekutým prostriedkom na umývanie riadu.
 - Vonkajší povrch zariadenia očistite navlhčenou špongiou alebo handričkou.
- Pozrite si časť „Čistenie“ v návode na použitie.
- Zariadenie sa môže používať až do nadmorskej výšky 4000 m.

SPRÁVNY POSTUP

- Prečítajte si návod na použitie a postupujte podľa neho. Uschovajte ho v bezpečí.
- Pred použitím odstráňte všetky obalové materiály a akékoľvek propagačné štítky alebo nálepky zo zariadenia aj príslušenstva na varenie.
- Skontrolujte, či napätie elektrickej siete zodpovedá napätiu uvedenému na výkonovom štítku zariadenia (alternatívny prúd).
- Ak sa zariadenie používa v inej krajine, ako je krajina, v ktorej je zakúpené, nechajte ho skontrolovať schváleným servisným strediskom, pretože existujú rôzne platné normy.
- Zariadenie používajte na rovnom, stabilnom, teplu odolnom pracovnom povrchu mimo dosahu špliechajúcej vody.
- Používajte iba príslušenstvo na varenie dodávané so zariadením Turbo Crisp alebo zakúpené v schválenom servisnom stredisku. Naparovací kôš Turbo Cuisine nepoužívajte s vekom Turbo Crisp.
- Aby ste predišli poškodeniu príslušenstva, používajte ho len pri modeloch, pre ktoré bolo určené (napr. neumiestňujte ho do rúry, na plynový sporák alebo elektrickú ohrevnú platňu atď.).
- Zaisťte, aby bolo príslušenstvo stabilné, dobre položené a správne umiestnené na zariadení.

Poznámka: Príslušenstvo môžete v miske vrstviť na prípravu jedla na rôznych úrovniach. Možné kombinácie nájdete v časti "Get started pack" .

- Zariadenie vždy odpojte: po použití, pri presúvaní alebo pri čistení.
- V prípade požiaru zariadenie odpojte zo siete a plamene zjemnite vlhkou utierkou.
- Aby ste predišli poškodeniu zariadenia, uistite sa, že dodržiavate recepty v aplikácii značky (Tefal alebo Moulinex v závislosti od vašej oblasti), a uistite sa, že používate správne množstvo surovín.

Ochrana životného prostredia

Podieľajte sa na ochrane životného prostredia!



Váš prístroj obsahuje čtetné zhodnotiteľné alebo recyklovateľné materiály.

Zverte ho sbernému miestu alebo, ak neexistuje, zmluvnému servisnému stredisku, kde s nim bude naložené zodpovedajúcim spôsobom.

NESPRÁVNY POSTUP

Zariadenie nepoužívajte, ak je poškodené alebo ak došlo k jeho poškodeniu, alebo ak došlo k jeho pádu a ak sa zdá, že zariadenie funguje abnormálne. V danom prípade sa zariadenie musí odoslať do schváleného servisného strediska.

- Nepoužívajte predlžovací kábel. Ak sa aj napriek tomu rozhodnete, na vlastnú zodpovednosť, použiť predlžovací kábel, použite kábel, ktorý je v dobrom stave a je v súlade s výkonom zariadenia.
- Napájací kábel nenechajte visieť.
- Zariadenie neodpájajte ťahaním za napájací kábel.
- Nikdy nezapínajte prázdny tlakový hrniec.
- Nikdy nepoužívajte veko Turbo Crisp s naporovacím košíkom Turbo Cuisine, namiesto toho použite dodávané príslušenstvo Turbo Crisp.
- Nikdy nerezte potraviny priamo na príslušenstve.
- Zariadenie nezapínajte v blízkosti horľavých materiálov (žalúzie, záclony...) ani v blízkosti externého zdroja tepla (plynový sporák, horúca platňa atď.).
- Horľavé výrobky neskladujte v blízkosti nábytku, kde sa nachádza zariadenie, ani pod ním.
- Zariadenie nikdy sami nerozoberajte.
- Veko Turbo Crisp neponárajte do vody.
- Nepoužívajte žiadne silné čistiace prostriedky (najmä odstraňovače na báze sódy), ani drôtenky alebo drsné špongie.
- Zariadenie neskladujte vonku. Skladujte ho na suchom a dobre vetranom mieste.

Poznámka: Dbajte na to, aby sa deti nedotýkali ihiel, pretože sú veľmi ostré a hrozí riziko zranenia.

RADA/INFORMÁCIE

- Pri prvom použití výrobku sa môže uvoľňovať netoxický zápach. No neovplyvňuje to používanie a rýchlo zmizne.
- Z bezpečnostných dôvodov je toto zariadenie v súlade s platnými normami a predpismi (smernice o materiáloch prichádzajúcich do styku s potravinami, prostredím atď.).
- Toto zariadenie je určené len na domáce použitie a nie na použitie v exteriéri. V prípade profesionálneho používania, nevhodného používania alebo nedodržania pokynov výrobcu nenesie žiadnu zodpovednosť a záruka stráca platnosť.
- Z bezpečnostných dôvodov používajte len príslušenstvo a náhradné diely navrhnuté výrobcom pre dané zariadenie.

POPIS

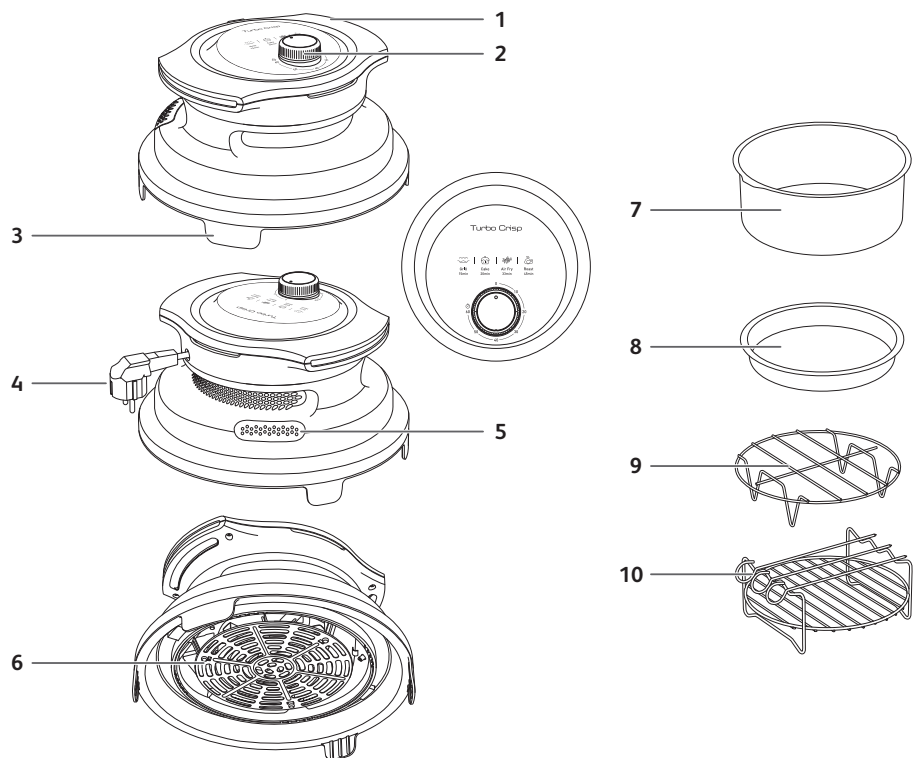

- | | | |
|------------------------------|--------------------|--------------------------------|
| 1 Rukoväť | 5 Výstup vzduchu | 9 Kovový držiak |
| 2 Otočný regulátor - časovač | 6 Ochranná mriežka | 10 viacúčelový gril s 3 ihlami |
| 3 Zdvihnutými nožičkami | 7 Forma na koláč | |
| 4 Napájací kábel | 8 forma na pizzu | |

REŽIMY AUTOMATICKÉHO VARENIA

Režim	Predvolená doba varenia	Nastaviteľná doba varenia	Ideálne pre
Gril	15 min	2-60 min	Chutné, pripečené mäso a zelenina
koláč	25 min	2-60 min	Dozlata upečené jedlo
Vyprážanie horúcim vzduchom	33 min	2-60 min	Chrumkavé pochútky s malým až žiadnym prídavkom tuku
Pečenie	45 min	2-60 min	Jemné mäso, gratinované jedlá

Na ovládacom paneli sa zobrazí predvolená doba varenia pre každý režim. Dobu môžete nastaviť podľa vašich predstáv jednoduchým otáčaním regulátora.

SPRIEVODCA POUŽÍVANÍM A ČISTENÍM

BEZPEČNOSTNÉ OPATRENIA PRI POUŽÍVANÍ

- Toto veko Turbo Crisp a jeho príslušenstvo možno používať len pri výrobkoch Turbo Cuisine, ktoré sa nachádzajú v miske Turbo Cuisine umiestnenej na zariadení Turbo Cuisine.
- Nikdy nepoužívajte veko Turbo Crisp na iných nádobách (plast, sklo atď.)
- Pred spustením cyklu varenia skontrolujte stabilitu zariadenia nad miskou Turbo Cuisine.
- **VAROVANIE!** Aby ste predišli riziku popálenia, zariadenie neste rovno a držte ho za rukoväť.
- **VAROVANIE!** Zariadenie Turbo Cuisine nesmie byť zapnuté pri používaní veka Turbo Crisp.
- Na konci varenia s Turbo Crisp nezabudnite dané zariadenie odstrániť pred začatím nového varenia s Turbo Cuisine.

PRED PRVÝM POUŽITÍM

1. Odstráňte všetok obalový materiál.
2. Zo zariadenia a príslušenstva odstráňte všetky nálepky alebo štítky.
3. Odnímateľnú mriežku a príslušenstvo dôkladne očistite horúcou vodou, trochu tekutého prostriedku na umývanie riadu a neabrazívnou špongiou.
4. Vnútornej aj vonkajšej povrch zariadenia pretrite vlhkou handričkou.

PRÍPRAVA NA POUŽITIE

1. Zariadenie Turbo Cuisine umiestnite na rovnú a stabilnú pracovnú plochu.
2. Veko Turbo Crisp nikdy nepoužívajte na zariadení Turbo Cuisine bez misky na varenie. Utrite dno misky na varenie. Uistite sa, že pod miskou alebo ohrevnou platňou nie sú žiadne zvyšky jedla ani kvapaliny. Potom misku umiestnite tak, že rukoväť misky vložíte do drážok.
3. Zariadenie Turbo Crisp umiestnite na Turbo Cuisine zarovnaním rukovätí oboch zariadení. Na zariadenie neukladajte žiadne predmety. Veko zariadenia Turbo Cuisine musí zostať otvorené, keď používate Turbo Crisp.
4. Skontrolujte umiestnenie kábla: nesmie byť zachytený pod Turbo Crisp, ani medzi Turbo Crisp a otvoreným vekom Turbo Cuisine. Zariadenie sa nezapne.
5. **VAROVANIE:** Keď sa používa veko Turbo Crisp, musíte vypnúť zariadenie Turbo Cuisine.

POUŽÍVANIE ZARIADENIA A JEHO PRÍSLUŠENSTVA

Doba prípravy najčastejších pokrmov je uvedená v časti Sprievodca varením.

1. Napájací kábel zapojte do elektrickej zásuvky.

2. Jedlo vložte do misky alebo do niektorého z príslušenstva Turbo Crisp. Uistite sa, že príslušenstvo je stabilné, dobre položené a správne umiestnené na zariadení.

VAROVANIE! Naparovací kôš Turbo Cuisine nepoužívajte s vekom Turbo Crisp

VAROVANIE! Plech na pečenie ani pekáč nikdy neumiestňujte priamo do misy. Vždy ich položte na stojan z nehrdzavejúcej ocele.

Poznámka: Misku nikdy nenapíňajte nad značku MAX úrovně ani neprekračujte maximálne množstvo uvedené v tabuľke (pozrite si časť „Sprievodca varením“), pretože by to mohlo ovplyvniť kvalitu konečného výsledku.

3. Zariadenie Turbo Crisp umiestnite na misku Turbo Cuisine.

Upozornenie: Počas používania sa nedotýkajte horúcich častí zariadenia. Dotýkať sa môžete len displeja alebo držať zariadenie za rukoväť.

VAROVANIE! Počas používania veka Turbo Crisp nezapájajte zariadenie Turbo Cuisine.

4. Ak chcete začať variť, môžete nastaviť dobu varenia na základe 4 predvolených dôb varenia zobrazených na ovládacom paneli alebo podľa pokynov uvedených v sprievodcovi varenia. Viac receptov nájdete v aplikácii (dostupnosť v závislosti od krajín).

- Ak sa zariadenie nezapne, skontrolujte, či je správne umiestnené na miske (2 spínače musia byť zapnuté, napájací kábel nesmie byť zachytený medzi miskou a Turbo Crisp).

- Regulátor časovača otočte na dobu zodpovedajúcu požadovanej dobe varenia.

- Varenie sa zapne. Zostávajúcu dobu varenia bude indikovať regulátor časovača.

5. Niektoré potraviny vyžadujú potrasenie v polovici doby varenia (pozri časť „Sprievodca varením“).

Ak chcete potriasť jedlo, zariadenie vyberte z misky. Aby ste predišli poškodeniu nepriľnavého povrchu na panvici, na miešanie jedla používajte iba drevené alebo plastové náčinie. Potom vložte Turbo Crisp späť do misky, varenie bude automaticky pokračovať.

6. Po uplynutí doby varenia zariadenie vydá zvukový signál a teplota začne klesať. Zariadenie vyberte z misky a položte ho na povrch odolný voči teplu.

7. Skontrolujte, či je jedlo hotové.

Ak jedlo ešte nie je hotové, jednoducho zasuňte Turbo Crisp do misky a nastavte časovač na pár ďalších minút.

8. Keď je jedlo uvarené, vyberte Turbo Crisp aj príslušenstvo.

Upozornenie: Neotáčajte Turbo Crisp, nedotýkajte sa horúceho grilu. Misku neotáčajte, pretože sa v nej nachádza nadbytočný horúci olej.

Po smažení horúcim vzduchom je miska, Turbo Crisp, príslušenstvo a jedlo veľmi horúce. V závislosti od typu jedla vareného v miske, buďte opatrní, pretože para môže uniknúť z misky. Pri manipulácii s príslušenstvom po varení používajte rukavice odolné voči teplu.

Veko Turbo Crisp a príslušenstvo nechajte vychladnúť na teplu odolnom povrchu.

ČISTENIE

Po každom použití očistite veko Turbo Crisp aj jeho príslušenstvo.

Na ich čistenie nepoužívajte kovové kuchynské náčinie, kovové drôtenky, oceľovú vlnu ani žiadne abrazívne čistiace prostriedky, pretože by to mohlo poškodiť nepriľnavý povrch.

1. Zástrčku odpojte zo sieťovej zásuvky a zariadenie nechajte vychladnúť.

2. Vonkajšiu povrch zariadenia pretrite vlhkou handričkou.

3. Ochrannú mriežku veka Turbo Crisp a príslušenstvo na varenie očistite horúcou vodou, trochu tekutého prostriedku na umývanie riadu a neabrazívnou špongiou. Na odstránenie zvyškov nečistôt môžete použiť odmasťovač.

4. V prípade náročného čistenia namočte príslušenstvo na varenie do horúcej vody zmiešanej s tekutým umývacím prostriedkom.

5. Zariadenie neponárajte do vody ani do iných kvapalín.

Poznámka: Veko Turbo Crisp nie je vhodné do umývačky riadu.

Príslušenstvo je vhodné do umývačky riadu OKREM formy na koláč, tento výrobok čistite ručne horúcou vodou a saponátom.

VAROVANIE: Formu na koláče nekladajte do umývačky riadu.

USKLADNENIE

1. Zariadenie odpojte zo siete a nechajte ho vychladnúť na rovnom povrchu odolnom voči teplu spolu s príslušenstvom na varenie.

2. Skontrolujte, či sú všetky časti čisté a suché.

3. Zariadenie skladujte vodorovne bez toho, aby ste ho zakrývali. Neotáčajte ho ani naň nekladajte žiadne predmety.

4. Príslušenstvo na varenie môžete uložiť na seba do misky Turbo Cuisine, aby ste ušetrili miesto.

VARNOSTNA NAVODILA

- Ta naprava in njeni dodatki za pripravo jedi so namenjeni samo za gospodinjstvo uporabo. Naprava ni namenjena za uporabo v naslednjih okoljih (garancija ne krije uporabe v teh okoljih):
 - kuhinjah za osebe v trgovinah, pisarnah in drugih delovnih okoljih;
 - na turističnih kmetijah;
 - za goste v hotelih, motelih in ostalih vrstah prenočišč;
 - v objektih, ki nudijo prenočišče in zajtrk.
- Ta naprava ni namenjena uporabi z zunanjim časovnikom ali ločenim sistemom za daljinsko upravljanje.
- Če je napajalni kabel poškodovan, naj ga zamenja proizvajalec, pooblaščen serviser ali podobno strokovno usposobljena oseba, da preprečite povzročitev nevarnosti.
- Naprava in njeni dodatki niso namenjeni osebam (vključno z otroki), ki imajo zmanjšane fizične, čutilne ali duševne sposobnosti ali nimajo izkušenj in znanja, razen če to počnejo pod nadzorom osebe, ki je odgovorna za njihovo varnost, ali po navodilih, ki jih dobijo od te osebe.
- To napravo in njene dodatke lahko uporabljajo otroci, starejši od 8 let, ter osebe z omejenimi telesnimi, čutilnimi ali umskimi sposobnostmi oziroma osebe s pomanjkanjem izkušenj in znanja, če so pod nadzorom druge osebe ali so prejele navodila o varni uporabi naprave in razumejo nevarnosti, povezane z napravo.
- Otroci se ne smejo igrati s to napravo in njenimi dodatki.
- Otroci ne smejo čistiti ali vzdrževati naprave, razen če so starejši od 8 let in pod nadzorom.
- Napravo in napajalni kabel hranite zunaj dosega otrok, mlajših od 8 let.

 **POZOR:** vroča površina

Med delovanjem naprave se lahko dostopne površine zelo segrejejo. Ne dotikajte se vročih površin na napravi ali dodatkih.

- Notranjost naprave in dodatke za pripravo jedi očistite z nežno gobico in detergentom za pomivanje posode.
- Zunanost naprave očistite z vlažno gobico ali krpo.

Glejte razdelek »Čiščenje« v navodilih za uporabo.

- Aparat se lahko uporablja do nadmorske višine največ 4000 m.

PRAVILNA UPORABA

- Preberite in upoštevajte navodila za uporabo. Shranite jih na varnem.
- Pred uporabo z naprave in dodatkov za pripravo jedi odstranite vso embalažo in promocijske nalepke ali oznake.
- Preverite, ali napetost električnega omrežja ustreza napetosti, označeni na ploščici s podatki naprave (izmenični tok).
- Zaradi standardov v različnih državah naj napravo pred uporabo v državi, ki ni država nakupa, pregleda pooblaščen servisni center.
- Napravo uporabljajte na ravni in stabilni delovni površini, ki ni občutljiva na visoke temperature, in je ne približujte vodnim curkom.
- Uporabljajte samo dodatke za pripravo jedi, ki so priloženi kompletu Turbo Crisp ali kupljeni v pooblaščenem servisnem centru. Košare za kuhanje na pari Turbo Cuisine ne uporabljajte s pokrovom naprave Turbo Crisp.
- Če želite preprečiti poškodbe na dodatkih, jih uporabljajte samo na modelih, za katere so bili zasnovani (npr. ne postavljajte jih v pečico, na plinsko ali električno kuhhalno ploščo itd.)
- Prepričajte se, da so dodatki stabilni, dobro nameščen in pravilno nameščeni na napravi.

Opomba: dodatke lahko v posodi razporedite po plasteh, da lahko pripravljate hrano na različnih ravneh. O možnih kombinacijah si oglejte poglavje na "Get started pack".

- Napravo vedno odklopite iz vtičnice: po uporabi, pred premikanjem in čiščenjem.
- V primeru požara napravo izključite iz napajanja in ogenj pogasite z vlažno kuhinjsko krpo.
- Da ne poškodujete naprave, vedno upoštevajte recepte v aplikaciji blagovne znamke (Tefal ali Moulinex, odvisno od vašega območja) in poskrbite, da uporabljate ustrezne količine sestavin.

Varujte okolje

Sodelujmo pri varovanju okolja!



- Vaš aparat vsebuje številne dele, ki imajo svojo vrednost ali jih je še mogoče uporabiti.
- Oddajte ga na mestu za zbiranje odpadkov ali pa na pooblaščenem servisu, da bo šel v predelavo.

NAPAČNA UPORABA

Naprave ne uporabljajte, če je napajalni kabel poškodovan ali če je naprava padla in je vidno poškodovana ali deluje na neobičajen način. V tem primeru jo morate poslati na pooblaščen servisni center.

- Ne uporabljajte električnih podaljškov. Če se kljub temu odločite za uporabo podaljška na lastno odgovornost, uporabite podaljšek, ki je v dobrem stanju in je združljiv z močjo naprave.
- Poskrbite, da kabel nikoli ne visi.
- Naprave ne izključujte iz električnega omrežja tako, da bi vlekli neposredno za napajalni kabel.
- Nikoli ne uporabljajte praznega ekonom lonca.
- Pokrova dodatka Turbo Crisp nikoli ne uporabljajte s košaro za kuhanje na pari Turbo Cuisine, temveč uporabite priložene dodatke Turbo Crisp.
- Hrane nikoli ne režite neposredno na dodatkih.
- Naprave ne vklopite v bližini vnetljivih snovi (rolet, zaves ...) ali zunanega vira toplote (plinski štedilnik, vroča kuhalna plošča itd.).
- V bližini kosa pohištva, kjer se nahaja naprava, ali pod njim ne shranjujte vnetljivih izdelkov.
- Naprave nikoli ne razstavljajte sami.
- Pokrova dodatka Turbo Crisp ne potaplajte v vodo.
- Ne uporabljajte močnih čistilnih sredstev (npr. odstranjevalcev s sodo bikarbono), krp s stekleno volno (Brillo) ali gobic za drgnjenje.
- Naprave ne shranjujte na prostem. Napravo shranjujte na suhem mestu z dobrim prezračevanjem.

Opomnik: Otroci se nabadal ne smejo dotikati, ker so zelo ostra in predstavljajo nevarnost za poškodbe.

NASVETI/INFORMACIJE



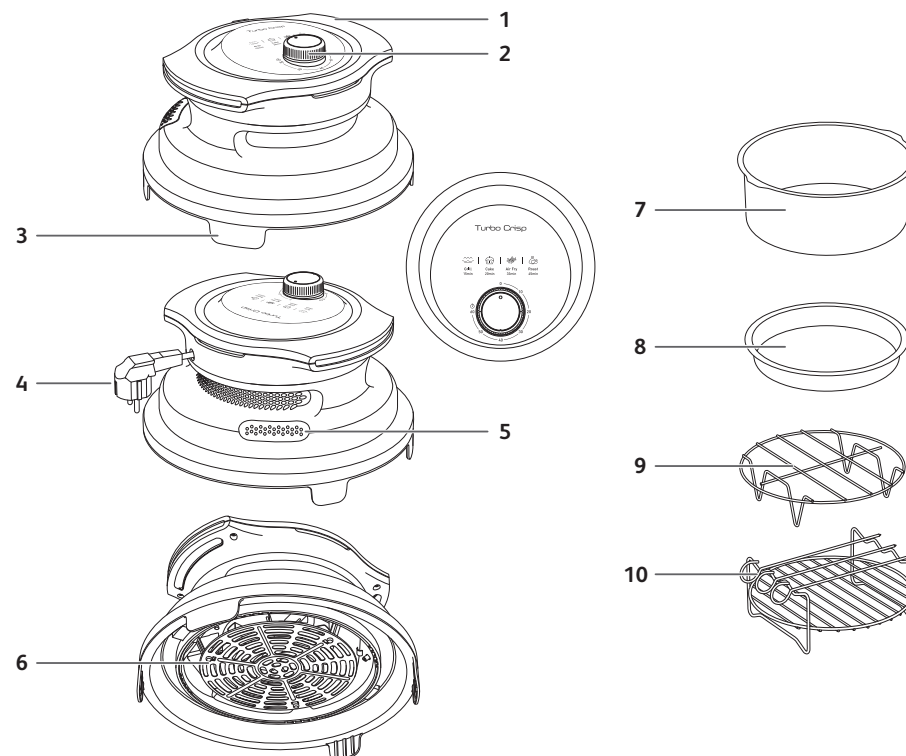

- Pri prvi uporabi lahko naprava oddaja nestrupen vonj. Vonj ne vpliva na uporabo in bo kmalu izginil.
- Za zagotavljanje vaše varnosti naprava izpolnjuje ustrezne standarde in predpise (direktive o snoveh v stiku s prehrabnenimi izdelki, okolju itd.).
- Ta naprava je zasnovana samo za domačo uporabo in ni namenjena uporabi na prostem. V primeru profesionalne, neustrezne uporabe oziroma neupoštevanja navodil, proizvajalec ne prevzema nobene odgovornosti, prav tako pa ni mogoče uveljavljati garancije.
- Zaradi lastne varnosti uporabljajte le dodatke in nadomestne dele, ki so namenjeni za vašo napravo.

OPIS



- | | | |
|---------------------------|---------------------------|--|
| 1 Ročaji | 5 Odprtina za odvod zraka | 9 Kovinsko držalo |
| 2 Vrtljiv gumb – časovnik | 6 Zaščita mrežica | 10 Večnamenska rešetka za žar s 3 nabadali |
| 3 Noge dvignjene | 7 Pekač za torto | |
| 4 Napajalni kabel | 8 Ponev za pico | |

SAMODEJNI NAČINI PRIPRAVE JEDI

Način	Privzeti čas priprave jedi	Nastavljiv čas priprave jedi	Idealno za
Žar 	15 min	2-60 min	Okusno, zapečeno meso in zelenjava
Torta 	25 min	2-60 min	Zlato zapečeni pekovski izdelki
Cvrtje na vroč zrak 	33 min	2-60 min	Hrustljavi priboljški z malo ali nič dodane maščobe
Praženje 	45 min	2-60 min	Nežno meso, gratinirane jedi

Na nadzorni plošči je prikazan privzeti čas priprave jedi za vsak način. Čas lahko prilagodite svojim željam tako, da preprosto zavrtite gumb.

VODNIK ZA UPORABO IN ČIŠČENJE

VARNOSTNI UKREPI ZA UPORABO

- Ta pokrov Turbo Crisp in njegovi dodatki se lahko uporabljajo samo z izdelki Turbo Cuisine, na posodi Turbo Cuisine in v posodi Turbo Cuisine.
- Pokrova Turbo Crisp nikoli ne uporabljajte na drugih izdelkih (iz plastike, stekla idr.)
- Pred začetkom priprave jedi preverite stabilnost naprave nad posodo Turbo Cuisine.
- OPOZORILO! Da preprečite morebitno nevarnost opeklin, dodatek nosite tako, da ga izravnate in držite za ročaja.
- OPOZORILO! Naprava Turbo Cuisine ne sme delovati, medtem ko uporabljate pokrov Turbo Crisp.
- Po končanem kuhanju z dodatkom Turbo Crisp poskrbite, da odstranite dodatek, preden v kuhalniku Turbo Cuisine zaženete nov cikel priprave jedi.

PRED PRVO UPORABO

1. Odstranite vso embalažo.
2. Z naprave in dodatkov odstranite vse nalepke ali oznake.
3. Odstranljivo mrežico in dodatke temeljito očistite z vročo vodo, malo tekočega detergenta in nežno gobico.
4. Z vlažno krpo obrišite notranjost in zunanost naprave.

PRIPRAVA PRED UPORABO

1. Napravo Turbo Cuisine postavite na ravno in stabilno podlago.
2. Pokrova Turbo Crisp ne uporabljajte na napravi Turbo Cuisine brez kuhalne posode. Obrišite dno kuhalne posode. Prepričajte se, da na grelni plošči ali pod posodo ni ostankov hrane ali tekočine. Nato posodo namestite tako, da ročaja posode postavite v zarez.
3. Dodatek Turbo Crisp namestite na posodo Turbo Cuisine tako, da poravnate ročaja obeh naprav. Na dodatek ne polagajte nobenih predmetov. Med uporabo dodatka Turbo Crisp mora ostati pokrov naprave Turbo Cuisine odprt.
4. Preverite položaj kabla: kabel ne sme biti ujet pod dodatkom Turbo Crisp ter med dodatkom Turbo Crisp in odprtim pokrovom naprave Turbo Cuisine. Dodatek se ne zažene.
5. OPOZORILO: ko uporabljate pokrov Turbo Crisp, mora biti naprava Turbo Cuisine izklopljena.

UPORABA NAPRAVE IN NJENIH DODATKOV

Časi kuhanja glavnih jedi so podani v razdelku Vodnik za kuhanje.

1. Napajalni kabel priključite v električno vtičnico.

2. Hrano položite v posodo ali na enega od dodatkov Turbo Crisp. Prepričajte se, da je dodatek stabilen, dobro nameščen in pravilno postavljen na napravo.

POZOR! Košare za kuhanje na pari naprave Turbo Cuisine ne uporabljajte s pokrovom Turbo Crisp.

POZOR! Pekača ali posode za peko nikoli ne postavljajte neposredno v posodo. Vedno ju postavite na stojalo iz nerjavnega jekla.

Opomba: Posode nikoli ne napolnite čez oznako MAX oziroma ne prekoračite največje količine, navedene v tabeli (glejte poglavje Vodnik za kuhanje), sicer lahko to vpliva na kakovost končnega rezultata.

3. Dodatek Turbo Crisp namestite nad posodo naprave Turbo Cuisine.

POZOR: Med uporabo se ne dotikajte vročih delov naprave. Dotikate se lahko samo zaslona in napravo lahko držite za ročaja.

Pozor! Pri uporabi pokrova Turbo Crisp naprave Turbo Cuisine ne priključite na električno omrežje.

4. Za začetek priprave jedi lahko čas priprave jedi prilagodite na podlagi 4 privzetih časov priprave jedi, ki so prikazani na nadzorni plošči, ali v skladu z navodili iz vodnika za pripravo jedi. V aplikaciji si lahko ogledate tudi več vsebine z recepti (razpoložljivost je odvisna od posamezne države).

• Če se naprava ne zažene, preverite, ali je pravilno nameščena na posodi (obe stikali morata biti vklopljeni, napajalni kabel ne sme biti ujet med posodo in dodatkom Turbo Crisp).

• Obrnite gumb časovnika na čas, ki ustreza zelenemu času priprave jedi.

• Priprava jedi se začne. Preostali čas priprave jedi je prikazan na gumbu časovnika.

5. Nekatera živila je treba pretresti na polovici časa kuhanja (glejte poglavje Vodnik za kuhanje).

Če želite pretresti živila, odstranite napravo s posode. Da se izognete poškodbam neoprijemljive obloge na ponvi, za mešanje hrane uporabljajte samo lesene ali plastične pripomočke. Nato namestite Turbo Crisp nazaj na posodo, ki bo samodejno nadaljevala s pripravo jedi.

6. Ko preteče čas kuhanja, dodatek zapiska in zniža temperaturo. Dodatek odstranite s posode in ga postavite na podlago, ki ni občutljiva na visoke temperature.

7. Preverite, ali je jed pripravljena.

Če jed še ni pripravljena, preprosto znova namestite dodatek Turbo Crisp na posodo in nastavite časovnik na nekaj dodatnih minut.

8. Ko je jed pripravljena, snemite Turbo Crisp in dodatke.

Pozor: Ne obračajte dodatka Turbo Crisp, ne dotikajte se vročega žara. Ne obračajte posode zaradi morebitnega odvečnega vročega olja.

Po cvrtju na vroč zrak so posoda, Turbo Crisp, dodatki in hrana zelo vroči. Bodite previdni zaradi morebitnega uhajanja pare iz posode, kar je odvisno od vrste hrane, ki jo kuhate v njej. Pri prijemanju dodatkov po delovanju naprave uporabljajte rokavice, odporne na vročino.

Pokrov Turbo Crisp in dodatke pustite, da se ohladijo na površini, ki ni občutljiva na visoke temperature.

ČIŠČENJE

Po vsaki uporabi očistite pokrov Turbo Crisp in njegove dodatke.

Za čiščenje ne uporabljajte kovinskih kuhinjskih pripomočkov, kovinskih gobic, jeklene volne ali drugih abrazivnih čistil, saj lahko poškodujejo prevleko proti prijemanju.

1. Izvlecite vtič iz vtičnice in počakajte, da se naprava ohladi.
2. Zunanost naprave očistite z vlažno krpo.
3. Zaščitno mrežo pokrova Turbo Crisp in dodatke za kuhanje očistite z vročo vodo, malo tekočega detergenta in mehko gobico. Preostalo umazanijo lahko odstranite s tekočino za razmaščevanje.
4. Če je čiščenje težavno, kuhinjski pribor namočite v vročo vodo z dodatkom tekočine za pomivanje posode.
5. Naprave ne potopite v vodo ali katero koli drugo tekočino.

Opomba: Pokrova Turbo Crisp ni mogoče pomivati v pomivalnem stroju.

Dodatke lahko pomivate v pomivalnem stroju, RAZEN pekača za torte, ki ga očistite ročno z vročo vodo z milom.

OPOZORILO: pekača za torto ne dajte v pomivalni stroj.

SHRANJEVANJE

1. Napravo izključite iz električnega omrežja in jo skupaj z dodatki za pripravo jedi pustite, da se ohladi na ravni površini, ki ni občutljiva na visoke temperature.
2. Poskrbite, da so vsi deli čisti in suhi.
3. Dodatek shranite v vodoravnem položaju in ga ne pokrivajte. Dodatka ne obračajte in nanj ne polagajte drugih predmetov.
4. Dodatke za pripravo jedi lahko zložite v posodo Turbo Cuisine in tako prihranite prostor za shranjevanje.

UDHËZIMET E SIGURISË

- Kjo pajisje dhe aksesorët e saj të gatimit synohen vetëm për përdorim në shtëpi. Nuk synohet për përdorim në mjediset e mëposhtme dhe garancia nuk do të zbatohet për:
 - kuzhinat e stafit në dyqane, zyra dhe mjedise të tjera pune;
 - shtëpitë e mëdha të fshatit;
 - nga klientët në hotele, motele dhe mjedise të tjera banimi;
 - mjediset e llojit me fjetje dhe mëngjes.
- Kjo pajisje nuk është menduar që të përdoret me anë të një kohëmatësi të jashtëm ose sistemi të veçantë telekomandimi.
- Në rast dëmtimi të kordonit të furnizimit me energji, ai duhet të zëvendësohet nga prodhuesi, agjenti i shërbimit ose persona me kualifikime të ngjashme, në mënyrë që të shmangen rreziqet.
- Kjo pajisje dhe aksesorët e saj nuk synohen të përdoren nga persona (duke përfshirë fëmijët) me aftësi të kufizuara fizike, shqisore ose mendore ose me mungesë përvoja dhe njohurish nëse nuk mbikëqyren ose udhëzohen në lidhje me përdorimin e pajisjes nga një person përgjegjës për sigurinë e tyre.
- Kjo pajisje dhe aksesorët e saj mund të përdoren nga fëmijët e moshës 8 vjeç e lart dhe personat me aftësi të kufizuara fizike, shqisore ose mendore ose me mungesë përvoja dhe njohurish nëse mbikëqyren ose udhëzohen në lidhje me përdorimin e pajisjes në një mënyrë të sigurt dhe i kuptojnë rreziqet e përfshira.
- Fëmijët nuk duhet të luajnë me këtë pajisje dhe aksesorët e saj.
- Pastrimi dhe mirëmbajtja nga përdoruesi nuk duhet të bëhen nga fëmijë më të vegjël se 8 vjeç ose të pambikëqyrrur.
- Mbajeni pajisjen dhe kordonin larg fëmijëve më të vegjël se 8 vjeç.



KUJDES: Sipërfaqe e nxehtë

Temperatura e sipërfaqeve të aksesueshme mund të jetë e lartë kur pajisja është në punë. Mos i prekni sipërfaqet e nxehta të pajisjes dhe të aksesorëve.

- Pastroni pjesën e brendshme të pajisjes dhe aksesorët e gatimit me detergjent të lëngshëm për larjen e enëve dhe një sfungjer jogërryes.
- Pastroni pjesën e jashtme të pajisjes me një sfungjer ose leckë të lagur.

Referojuni seksionit "Pastrimi" tek udhëzimet e përdorimit.

- Pajisja mund të përdoret në një lartësi deri në 4000 m.

ÇFARË DUHET BËRË

- Lexoni udhëzimet e mëposhtme të përdorimit. Mbajini të sigurta.
- Hiqni të gjitha materialet e paketimit dhe çdo etiketë promovionale apo ngjitës nga pajisja dhe aksesorët e gatimit përpara përdorimit.
- Kontrolloni që tensioni i rrjetit elektrik përkon me tensionin e dhënë në etiketën e specifikimeve në pajisje (rrymë alternative).
- Duke pasur parasysh standardet e ndryshme në fuqi, nëse pajisja përdoret në një shtet të ndryshëm nga ai ku është blerë, ajo duhet të kontrollohet nga një qendër e miratuar shërbimi.
- Përdoreni pajisjen në një sipërfaqe pune të sheshtë, të qëndrueshme dhe rezistente ndaj nxehtësisë ku nuk mund të spërkatet me ujë.
- Përdorni vetëm aksesorët e gatimit që ofrohen me kompletin "Turbo Crisp" ose të blera në një qendër të miratuar shërbimi. Mos e përdorni koshin e avullit "Turbo Cuisine" me kapakun "Turbo Crisp".
- Për të parandaluar dëmtimin e aksesorëve, përdorini ato vetëm me modelet për të cilat janë krijuar (p.sh., mos i vendosni në furrë, në sobë me gaz ose furnelë elektrike etj.).
- Sigurohuni që aksesorët të jenë të qëndrueshëm, të pozicionuar siç duhet dhe të vendosur saktë në pajisje.

Shënim: Mund t'i vendosni aksesorët në tas për të gatuar ushqime në nivele të ndryshme. Referojuni "Get started pack" për kombinime të mundshme.

- Gjithmonë hiqeni pajisjen nga priza: pas përdorimit, për ta zhvendosur ose për ta pastruar.
- Në rast zjarri, hiqeni pajisjen nga priza dhe shuani flakët duke përdorur një peshqir të lagur.
- Për të shmangur dëmtimin e pajisjes, sigurohuni që të ndiqni recetat në aplikacionin e markës ("Tefal" ose "Moulinex", në varësi të zonës suaj), sigurohuni që të përdorni sasinë e duhur të përbërësve.

Mjedisi

Mbrojtja e mjedisit është parësore!



- Pajisja juaj përmban përbërës me vlerë të cilët mund të riciklohen ose ripërdoren.
- Mund ta lëni pajisjen tuaj në një pikë grumbullimi të mbetjeve urbane.

ÇFARË NUK DUHET BËRË

Mos e përdorni pajisjen nëse kordoni elektrik është i dëmtuar ose nëse është rrëzuar dhe ka dëmtime të dukshme ose nuk është duke funksionuar normalisht. Nëse ndodh kjo, pajisja duhet të dërgohet në një qendër të miratuar shërbimi.

- Mos përdorni kablo zgjatuese. Nëse gjithsesi vendosni që të përdorni një të tillë, me përgjegjësinë tuaj, përdorni një kablo zgjatuese që është në gjendje të mirë dhe që përputhet me energjinë e pajisjes.
- Mos lejoni që kordoni elektrik të varet.
- Mos e hiqni pajisjen nga priza duke tërhequr kordonin elektrik.
- Mos punoni asnjëherë me tenxheren me presion bosh.
- Mos e përdorni asnjëherë kapakun "Turbo Crisp" me koshin e avullit "Turbo Cuisine"; në vend të tij, përdorni aksesorët "Turbo Crisp".
- Mos e prisni asnjëherë ushqimin direkt mbi aksesorët.
- Mos e ndizni asnjëherë pajisjen afër materialeve të ndezshme (grila, perde...). ose pranë një burimi të jashtëm nxehtësie (sobë me gaz, furnelë etj.).
- Mos ruani produkte të ndezshme afër ose poshtë njësisë së mobilie ku ndodhet pajisja.
- Mos e çmontoni asnjëherë vet pajisjen.
- Mos e zhytni kapakun "Turbo Crisp" në ujë.
- Mos përdorni produkte të fuqishme pastrimi (veçanërisht pastrues me bazë sode) dhe as sfungjerë "Brillo" ose sfungjerë gjërryes.
- Mos e ruani pajisjen tuaj në ambiente të jashtme. Ruajeni në një vend të thatë dhe me ajrosje të mirë.

Kujtesë: Shufrat për pjekjen e mishit nuk duhet të preken nga fëmijët pasi janë shumë të mprehtë dhe kanë rrezik për lëndim.

KËSHILLË/INFORMACION

- Kur e përdorni produktin për herë të parë, ai mund të lëshojë një aromë, e cila nuk është toksike. Ajo nuk do të ndikojë në përdorim dhe do të largohet shpejtë.
- Për sigurinë tuaj, kjo pajisje është në përputhje me standardet dhe rregulloret në fuqi (direktivat për materialet në kontakt me ushqimin, mjedisin etj.).
- Kjo pajisje është projektuar vetëm për përdorim shtëpiak dhe jo për mjedis të jashtme. Prodhuesi nuk pranon asnjë përgjegjësi dhe garancia nuk zbatohet në rast të përdorimit të parregullt ose nëse nuk u përmbaheni udhëzimeve.
- Për sigurinë tuaj, përdorni vetëm aksesorët dhe pjesët rezervë të projektuara për pajisjen tuaj.

PËRSHKRIMI

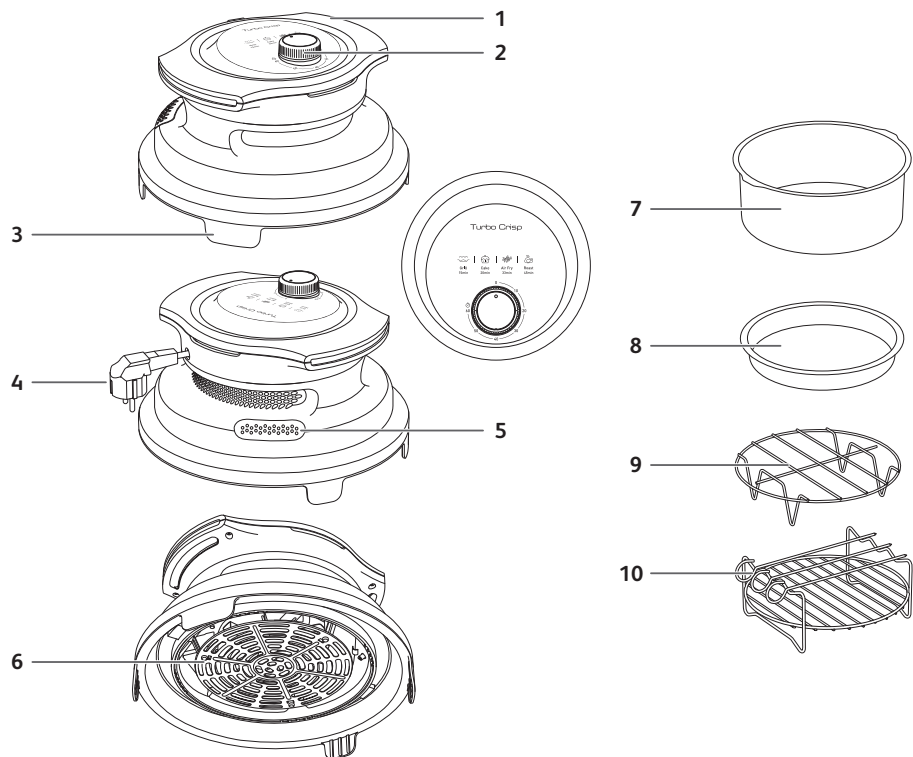

- | | | |
|----------------------------------|--------------------|--|
| 1 Dorezat | 5 Dalja e ajrit | 9 Mbjajtësja metalike |
| 2 Çelësi rrotullues - kohëmatësi | 6 Rrjeta mbrojtëse | 10 Skara shumëfunktionale me 3 shufra për pjekjen e mishit |
| 3 Këmbë përpjetë | 7 Ena për kek | |
| 4 Kordoni elektrik | 8 Tava për pica | |

MODALITETET AUTOMATIKE TË GATIMIT

Modaliteti	Koha e paracaktuar e gatimit	Koha e rregullueshme e gatimit	Ideale për
Grill (Skarë)	15 min	2-60 min	Mishra dhe perime të shijshme të pjekura
kek	25 min	2-60 min	Produkte të pjekura në ngjyrë të artë
Air fry (Skuqje me ajër)	33 min	2-60 min	Ushqime krokante me pak ose aspak yndyrë
Roast (Pjekje)	45 min	2-60 min	Mishra të butë, gatime të gratinuara

Paneli i kontrollit shfaq kohën e paracaktuar të gatimit për secilin modalitet. Mund ta rregulloni kohën sipas dëshirës thjesht duke rrotulluar çelësin.

UDHËZUES MBI PËRDORIMIN DHE PASTRIMIN

MASAT PARAPRAKE PËR PËRDORIMIN

- Ky kapak "Turbo Crisp" dhe aksesoret e tij mund të përdoren vetëm në produktet "Turbo Cuisine", në tasin "Turbo Cuisine", të pozicionuara në "Turbo Cuisine".
- Mos e përdorni asnjëherë kapakun "Turbo Crisp" në pajisje të tjera (plastike, qelqi etj.)
- Kontrolloni qëndrueshmërinë e pajisjes mbi tasin "Turbo Cuisine", përpara se të filloni ciklin e gatimit.
- **PARALAJMËRIM!** Për të shmangur rreziqet e djegieve, mbajeni drejt pajisjen teksa mbani dorezat.
- **PARALAJMËRIM!** "Turbo Cuisine" nuk duhet të jetë në punë kur përdorni kapakun "Turbo Crisp".
- Në përfundim të gatimit me "Turbo Crisp", sigurohuni që të hiqni pajisjen para se të filloni të gatuarit sërish me "Turbo Cuisine".

PËRPARA PËRDORIMIT TË PARË

1. Hiqni të gjithë materialin e paketimit.
2. Hiqni të gjitha etiketat ose ngjitësit nga pajisja dhe aksesoret.
3. Pastroni tërësisht rrjetën e heqshme dhe aksesoret me ujë të ngrohtë, detergjent të lëngshëm enësh dhe sfungjer jogërryes.
4. Fshijeni pjesën e brendshme dhe të jashtme me një leckë të lagur.

PËRGATITJA PËR PËRDORIM

1. Vendosni "Turbo Cuisine" në një sipërfaqe pune të sheshtë dhe të qëndrueshme.
2. Mos e përdorni asnjëherë kapakun "Turbo Crisp" në "Turbo Cuisine" pa tasin e gatimit. Pastroni pjesën e poshtme të tasit të gatimit. Sigurohuni që nuk ka mbetje ushqimi ose lëngu poshtë tasit ose në pllakën ngrohëse. Më pas, vendoseni tasin duke pozicionuar dorezat e tasit të dhëmbëzat.
3. Vendosni "Turbo Crisp" në tasin "Turbo Cuisine" duke vendosur dorezat e të dyja pajisjeve në të njëjtin pozicion. Mos vendosni asgjë mbi pajisje. Kapaku i "Turbo Cuisine" duhet të mbetet i hapur kur përdorni "Turbo Crisp".
4. Kontrolloni pozicionin e kordonit: ai nuk duhet të jetë poshtë "Turbo Crisp" dhe as midis "Turbo Crisp" dhe kapakut të hapur të "Turbo Cuisine". Pajisja nuk do të fillojë.
5. **PARALAJMËRIM:** "Turbo Cuisine" duhet të fiket kur kapaku "Turbo Crisp" është në përdorim.

PËRDORIMI I PAJISJES DHE AKSESORËVE TË SAJ

Kohët e gatimit për ushqimet kryesore jepen te seksioni "Udhëzuesi i gatimit".

1. Lidhni kordonin e furnizimit me energji me një prizë elektrike.
2. Vendoseni ushqimin në tas ose në një nga aksesorët "Turbo Crisp". Sigurohuni që aksessori të jetë i qëndrueshëm, i pozicionuar mirë dhe i vendosur siç duhet në pajisje.

PARALAJMËRIM! Mos e përdorni koshin e avullit "Turbo Cuisine" me kapakun "Turbo Crisp"

PARALAJMËRIM! Mos e vendosni asnjëherë tavën e aluminit ose tavën e pjekjes direkt në tas. Vendosni gjithmonë te skara prej inoksi.

Shënim: Mos e mbushni asnjëherë tasin përtej shenjës së nivelit MAKSIMAL ose mos tejkaloni sasinë maksimale të treguar në tabelë (shikoni seksionin "Udhëzuesi i gatimit"), pasi kjo mund të ndikojë te cilësia e rezultatit përfundimtar.

3. Vendosni "Turbo Crisp" mbi tasin "Turbo Cuisine".

Kujdes: Mos i prekni pjesët e nxehta të pajisjes gjatë përdorimit. Vetëm prekja e ekranit dhe mbajtja e pajisjes nga dorezat është e mundur.

PARALAJMËRIM! Mos e vendosni në prizë "Turbo Cuisine" kur përdorni kapakun "Turbo Crisp".

4. Për të filluar gatimin, mund ta rregulloni kohën gatimit në bazë të 4 kohëve të paracaktuara të gatimit që shfaqen te paneli i kontrollit ose sipas udhëzimeve të ofruara tek "Udhëzuesi i gatimit". Ju gjithashtu mund të kontrolloni aplikacionin për më shumë përmbajtje recetash (disponueshmëria varet nga shtetet).

- Nëse pajisja nuk fillon të punojë, kontrolloni nëse është e vendosur saktësisht në tas (2 çelësat duhet të jenë të ndezur, kabloja elektrike nuk duhet të jetë e bllokuar midis tasit dhe "Turbo Crisp").
- Caktojini çelësin e kohëmatësit në orën që dëshironi për gatimin.
- Gatimi fillon. Koha e mbetur e gatimit do të tregohet nga çelësi i kohëmatësit.

5. Disa ushqime duhet të tunden gjatë kohës së gatimit (shikoni seksionin "Udhëzuesi i gatimit").

Për të tundur ushqimin kur të jetë e nevojshme, hiqni pajisjen nga tasi. Për të shmangur dëmtimin e veshjes kundër ngjites në tigan, përdorni vetëm takëme prej druri ose plastike për të trazuar ushqimin. Më pas vendoseni përsëri "Turbo Crisp" në tas dhe gatimi do të vazhdojë automatikisht.

6. Pasi të ketë përfunduar koha e gatimit, pajisja do të nxjerrë një tingull dhe temperatura do të ulet. Hiqni pajisjen nga tasi dhe vendoseni në një sipërfaqe rezistente ndaj nxehtësisë.

7. Kontrolloni nëse ushqimi është gati.

Nëse ushqimi nuk është ende gati, thjesht vendoseni sërish "Turbo Crisp" në tas dhe caktoni kohëmatësin për disa minuta shtesë.

8. Kur ushqimi të jetë gatuar, nxirrni "Turbo Crisp" dhe aksesorët.

Kujdes: Mos e ktheni "Turbo Crisp", mos e prekni skarën e nxehtë. Mos e ktheni tasin, sepse mund të ketë vaj të nxehtë të mbetur.

Pas skuqjes me ajër të nxehtë, tasi, "Turbo Crisp", aksesorët dhe ushqimi janë shumë të nxehtë. Në varësi të ushqimit të gatuar në tas, jini të kujdesshëm pasi nga tasi mund të dalë avull. Përdorni doreza kundër nxehtësisë kur të kapni aksesorët pas gatimit.

Lërimi kapakun "Turbo Crisp" dhe aksesorët të ftohen në një sipërfaqe kundër nxehtësisë.

PASTRIMI

Pastrojeni kapakun "Turbo Crisp" dhe aksesorët e tij pas çdo përdorimi.

Mos përdorni takëme metalike, sfungjer enësh metalik, tel enësh ose çdo pastrues gjërryes për t'i pastruar, pasi mund të dëmtoni veshjen kundër ngjites.

1. Hiqni spinën nga priza në mur dhe lëreni pajisjen të ftohet.
2. Fshini pjesën e jashtme të pajisjes me një leckë të lagur.
3. Pastroni rrjetën mbrojtëse të kapakut "Turbo Crisp" dhe aksesorët e gatimit me ujë të ngrohtë, detergjent të lëngshëm për enët dhe sfungjer jogërryes. Mund të përdorni një detergjent të lëngshëm kundër yndyrës për të hequr papastërtitë e mbetura.
4. Në rast se pastrimi është i vështirë, futini aksesorët e gatimit në ujë të ngrohtë të përzier me detergjent të lëngshëm enësh.
5. Mos e zhytni pajisjen në ujë ose në ndonjë lëng tjetër.

Shënim: Kapaku "Turbo Crisp" nuk mund të lahet në pjatlarëse.

Aksesorët mund të lahen në pjatlarëse, PËRVEÇ enës për kek. Pastrojeni këtë artikull manualisht duke përdorur ujë të ngrohtë dhe detergjent.

PARALAJMËRIM: mos e vendosni enën për kek në pjatlarëse.

RUAJTJA

1. Hiqeni pajisjen nga priza dhe lëreni të ftohet në një sipërfaqe të sheshtë kundër nxehtësisë, së bashku me aksesorët e gatimit.
2. Sigurohuni që të gjitha pjesët të jenë të pastruara dhe të thata.
3. Ruajeni pajisjen horizontalisht, pa e mbuluar. Mos e ktheni përmbys dhe mos vini produkte mbi të.
4. Mund të fusni aksesorët e gatimit brenda tasit "Turbo Cuisine" për të kursyer hapësirë.

BEZBEDNOSNA UPUTSTVA

- Ovaj uređaj i njegovi dodaci za kuvanje namenjeni su samo za korišćenje u domaćinstvu. Nije namenjen za korišćenje u sledećim primenama i garancija se neće primenjivati za:
 - kuhinje koje koristi osoblje u prodavnicama, kancelarijama i drugim radnim okruženjima;
 - seoske kuće;
 - klijente u hotelima, motelima i ostalim boravišnim okruženjima;
 - objekte koji pružaju usluge poput noćenja sa doručkom.
- Ovaj aparat nije namenjen za upravljanje pomoću eksternog tajmera ili odvojenog sistema za daljinsku kontrolu.
- Ako je kabl za napajanje oštećen, mora ga zameniti proizvođač, njegov ovlašćeni servisni zastupnik ili slično kvalifikovano osoblje radi izbegavanja opasnosti.
- Ovaj aparat i njegovi dodaci nisu predviđeni da ih upotrebljavaju osobe (uključujući decu) ograničenih fizičkih, čulnih ili mentalnih sposobnosti ili nedovoljnog iskustva i znanja, osim u slučaju kada ih nadzire osoba odgovorna za njihovu bezbednost koja im je prethodno dala uputstva o načinu upotrebe aparata.
- Ovaj aparat i njegove dodatke mogu da upotrebljavaju deca starija od 8 godina i osobe ograničenih fizičkih, čulnih ili mentalnih sposobnosti ili nedovoljnog iskustva i znanja u slučaju kada su pod nadzorom ili su dobili uputstva o načinu upotrebe aparata na bezbedan način i razumeju povezane opasnosti.
- Deca ne smeju da se igraju s aparatom i njegovim dodacima.
- Čišćenje i održavanje od strane korisnika neće vršiti deca osim ako su starija od 8 godina i pod nadzorom.
- Aparat i njegov kabl držite dalje od dohvata dece mlađe od 8 godina.



OPREZ: vrela površina

Temperatura dostupnih površina može biti visoka kada uređaj radi. Ne dodirujte vrelu površinu na uređaju ili dodacima.

- Unutrašnjost uređaja i dodatke za kuvanje čistite neabrazivnim sunderom i deterdžentom za pranje sudova.
 - Očistite spoljašnjost uređaja vlažnim sunderom ili krpom.
- Pogledajte odeljak „Čišćenje“ u uputstvima za korišćenje.
- Aparat može da se koristi na nadmorskoj visini do 4.000 m.

Šta treba da uradite

- Pročitajte i sledite uputstva za korišćenje. Držite ih na sigurnom.
 - Uklonite sav materijal za pakovanje i promotivne etikete ili nalepnice s uređaja i dodataka za kuvanje pre korišćenja.
 - Proverite da li napon strujne mreže odgovara naponu navedenom na natpisnoj pločici na uređaju (naizmenična struja).
 - Imajući u vidu različite važeće standarde, ako se aparat koristi u zemlji različitoj od one u kojoj je kupljen, treba ga proveriti u ovlašćenom servisnom centru.
 - Koristite uređaj na ravnoj, stabilnoj radnoj površini otpornoj na toplotu dalje od prskanja vode.
 - Koristite samo dodatke za kuvanje priložene uz komplet Turbo Crisp ili kupljene od ovlašćenog servisnog centra. Nemojte koristiti korpu za kuvanje na pari Turbo Cuisine s poklopcem Turbo crisp.
 - Da biste sprečili oštećenje dodataka, koristite ih samo na modelima za koje su namenjeni (npr. nemojte ih stavljati u rernu, na gasnu ili električnu ringlu itd.).
 - Osigurajte da su dodaci stabilni, dobro namešteni i ispravno postavljeni na uređaj.
- Napomena: dodatke možete da složite u činiju da hranu kuvate na različitim nivoima. Pogledajte deo "Get started pack" za moguće kombinacije.
- Uređaj uvek isključite iz struje: nakon korišćenja, radi premeštanja ili čišćenja.
 - U slučaju požara, uređaj isključite iz struje, a plamen ugušite pomoću vlažne kuhinjske krpe.
 - Da biste izbegli oštećenja na uređaju, budite sigurni da sledite recepte u aplikaciji brenda (Tefal ili Moulinex zavisno od vaše oblasti) i uverite se da koristite ispravnu količinu sastojaka.

Zaštite okolinu

Zaštita čovekove okoline na prvom mestu!



① Vaš aparat sadrži vredne materije koje se mogu reciklirati i ponovo upotrebiti.



Ostavite ga na mesto za prikupljanje takvog otpada.

Šta ne treba da radite

Uređaj nemojte da koristite ako su uređaj ili kabl za napajanje oštećeni ili ako je pao ili ima vidljiva oštećenja ili se čini da radi na neuobičajen način. Ako se ovo desi, uređaj se mora poslati u Ovlašćeni servisni centar.

- Nemojte koristiti produžni kabl. Ako ipak odlučite da to učinite, pod svojom odgovornošću, koristite produžni kabl koji je u dobrom stanju i u skladu s naponom uređaja.
- Nemojte dopuštati da strujni kabl visi.
- Uređaj nemojte isključivati iz struje povlačenjem za kabl.
- Nikada ne uključujte prazan ekspres lonac.
- Nikada nemojte koristiti poklopac Turbo Crisp sa korpom za kuvanje na pari Turbo Cuisine – umesto toga koristite priložene dodatke za Turbo Crisp.
- Hranu nikada nemojte seći direktno na dodacima.
- Uređaj nemojte uključivati u blizini zapaljivih materijala (roletne, zavese...) ili blizu spoljašnjeg izvora toplote (gasna ringla, rešo itd.).
- Nemojte da držite bilo kakve zapaljive proizvode u blizini ili ispod jedinice nameštaja gde je aparat postavljen.
- Uređaj nikada nemojte rastavljati sami.
- Poklopac Turbo Crisp nemojte uranjati u vodu.
- Nemojte da koristite jaka sredstva za čišćenje (odstranjivače na bazi sode), niti žice za čišćenje, niti sunđere za pranje.
- Uređaj nemojte skladištiti na otvorenom. Čuvajte ga na suvom i dobro provetrenom mestu.

Podsetnik: deca ne smeju da diraju ražnjiće jer su veoma oštri i nose rizik od povrede.

SAVETI/INFORMACIJE

- Prilikom prvog korišćenja uređaja može da ispusti neotrovni miris. Ovo ne utiče na korišćenje i brzo će nestati.
 - Radi vaše bezbednosti, ovaj aparat je u skladu sa primenjivim standardima i propisima (direktive o materijalima u dodiru sa hranom, životnoj sredini itd.).
- Ovaj uređaj je namenjen samo za upotrebu u domaćinstvu, a ne na otvorenom. Proizvođač ne preuzima odgovornost i garancija se ne primenjuje u slučaju profesionalne upotrebe, nepropisne upotrebe ili nepostupanja u skladu sa uputstvima.
- Radi vaše bezbednosti, koristite isključivo dodatke i rezervne delove namenjene za vaš uređaj.

OPIS

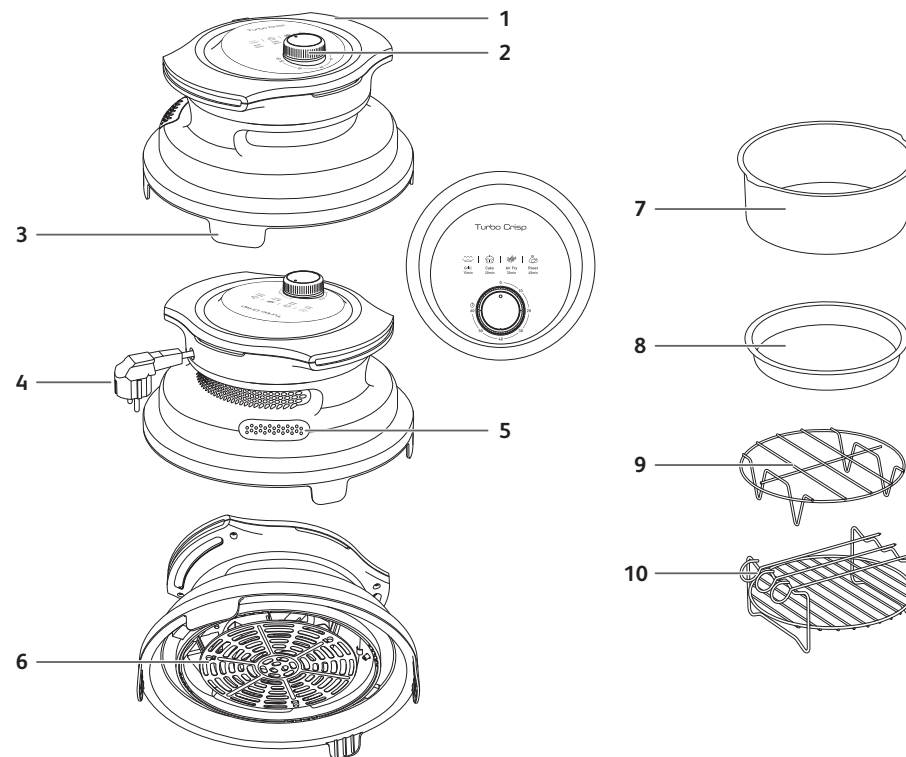

- | | | |
|---------------------------|---------------------|---|
| 1. Drške | 5. Otvor za vazduh | 9. Metalni držač |
| 2. Okretno dugme – tajmer | 6. Zaštitna rešetka | 10. Višenamenska polica za roštilj s 3 ražnjića |
| 3. Noge podignute | 7. Kalup za tortu | |
| 4. Strujni kabl | 8. Tacna za picu | |

REŽIMI ZA AUTOMATSKO KUVANJE

Režim	Podrazumevano vreme kuvanja	Podesivo vreme kuvanja	Idealno za
Roštilj	15 min.	2–60 min.	Ukusno meso i povrće na žaru
Torte	25 min.	2–60 min.	Zlatno pečene poslastice
Prženje na vrućem vazduhu	33 min.	2–60 min.	Hrskava jela sa malo i bez dodate masti
Pečenje mesa	45 min.	2–60 min.	Krto meso, gratinirana jela

Na kontrolnoj tabli se prikazuje podrazumevano vreme kuvanja za svaki režim. Vreme možete da prilagodite po svojoj želji jednostavnim okretanjem dugmeta.

VODIČ ZA KORIŠĆENJE I ČIŠĆENJE

MERE PREDOSTROŽNOSTI ZA KORIŠĆENJE

- Ovaj Turbo Crisp poklopac i njegovi dodaci mogu da se koriste samo na proizvodima Turbo Cuisine, na činiji Turbo Cuisine postavljenoj na Turbo Cuisine.
- Turbo Crisp poklopac nikada nemojte koristiti na drugim posudama (plastika, staklo itd.)
- Proverite stabilnost uređaja iznad činije Turbo Cuisine pre pokretanja ciklusa kuvanja.
- UPOZORENJE! Da izbegnete rizik od opekotina, uređaj nosite u vodoravnom položaju držeći ga za ručke.
- UPOZORENJE! Uređaj Turbo Cuisine ne sme da radi kada se koristi poklopac Turbo Crisp.
- Nakon kuvanja s poklopcem Turbo Crisp, obavezno uklonite uređaj pre početka novog kuvanja aparatom Turbo Cuisine.

PRE PRVOG KORIŠĆENJA

1. Uklonite sav materijal za pakovanje.
2. Uklonite sve nalepnice ili etikete sa uređaja i dodataka.
3. Temeljno očistite demonztažnu rešetku i dodatke toplom vodom, deterdžentom za suđe i neabrazivnim sunđerom.
4. Obrišite unutrašnjost i spoljašnjost uređaja vlažnom krpom.

PRIPREMA ZA KORIŠĆENJE

1. Uređaj Turbo Cuisine postavite na ravnu i stabilnu radnu površinu.
2. Poklopac Turbo Crisp nikada nemojte koristiti na uređaju Turbo Cuisine bez činije za kuvanje. Obrišite dno činije za kuvanje. Uverite se da nema ostataka hrane ili tečnosti ispod činije ili na grejnoj ploči. Zatim činiju postavite tako što ćete ručke činije umetnuti u utore.
3. Turbo Crisp postavite na činiju Turbo Cuisine poravnavanjem drški oba uređaja. Ništa nemojte stavljati na uređaj. Poklopac uređaja Turbo Cuisine mora ostati otvoren kada se koristi Turbo Crisp.
4. Proverite položaj kabla: ne sme biti zarobljen ispod poklopca Turbo Crisp niti između poklopca Turbo Crisp i otvorenog poklopca uređaja Turbo Cuisine. Uređaj se neće pokrenuti.
5. UPOZORENJE: Turbo Cuisine mora biti isključen kada se koristi poklopac Turbo Crisp.

KORIŠĆENJA UREĐAJA I NJEGOVIH DODATAKA

Vremena kuvanja za osnovnu hranu data su u odeljku „Vodič za kuvanje“.

1. Povežite kabl za napajanje strujom na električnu utičnicu.
2. Hranu stavite u činiju ili na neki od dodataka Turbo Crisp. Osigurajte da je dodatak stabilan, dobro namešten i ispravno postavljen na uređaj.

UPOZORENJE! Nemojte koristiti korpu za kuvanje na pari Turbo Cuisine s poklopcem Turbo Crisp

UPOZORENJE! Tepsiju za pečenje ili kalup nikada nemojte stavljati direktno u činiju. Uvek ih stavljajte na policu od nerđajućeg čelika.

Napomena: nikada nemojte da puniti činiju preko oznake za MAKSIMALNI nivo i ne premašujete količinu navedenu u tabeli (pogledajte odeljak „Vodič za kuvanje“) jer ovo može da utiče na kvalitet krajnjeg rezultata.

3. Poklopac Turbo Crisp stavite preko činije Turbo Cuisine.

Oprez: Nemojte da dodirujete vrele delove uređaja tokom korišćenja. Dodirujte samo ekran i držite uređaj za drške.

UPOZORENJE! Nemojte uključivati Turbo Cuisine kada koristite poklopac Turbo Crisp.

4. Za početak kuvanja možete da podesite vreme kuvanja na osnovu 4 podrazumevana vremena kuvanja prikazana na kontrolnoj tabli ili prema uputstvima priloženim u Vodiču za kuvanje. Takođe možete da pogledate više recepata u aplikaciji (dostupnost zavisi od države).

• Ako uređaj ne počinje s radom, proverite da li je ispravno postavljen na činiju (2 prekidača moraju biti uključena, kabl za napajanje ne sme biti zarobljen između činije i poklopca Turbo Crisp).

• Okrenite dugme tajmera na vreme koje odgovara željenom vremenu kuvanja.

• Kuvanje počinje. Preostalo vreme kuvanja biće prikazano na dugmetu tajmera.

5. Neka hrana mora da se protrese na pola vremena kuvanja (pogledajte odeljak „Vodič za kuvanje“).

Da biste protresli hranu kada je to potrebno, skinite uređaj sa činije. Da biste izbegli oštećenja na nelepljivom premazu šerpe, koristite isključivo drveni ili plastični escajg za mešanje hrane. Zatim Turbo Crisp vratite na činiju, a kuvanje će se automatski nastaviti.

6. Kada prođe vreme kuvanja, uređaj će se oglasiti i smanjiti temperaturu. Skinite uređaj sa činije i postavite ga na površinu otpornu na toplotu.

7. Proverite da li je hrana kuvana.

Ako hrana još uvek nije kuvana, samo vratite Turbo Crisp na činiju i podesite tajmer na još nekoliko dodatnih minuta.

8. Kada je hrana kuvana, izvadite Turbo Crisp i dodatke.

Oprez: Turbo Crisp nemojte okretati, nemojte dodirivati vreli roštilj. Činiju nemojte okretati zbog ostataka vrelog ulja.

Nakon prženja na vrelom vazduhu, činija, Turbo Crisp, dodaci i hrana su vreli. Zavisno od vrste hrane koja se kuvala u činiji, pazite jer para može izaći iz činije. Koristite rukavice za rernu otporne na toplotu kada rukujete dodacima nakon kuvanja.

Ostavite da se poklopac Turbo Crisp i dodaci ohlade na površini otpornoj na toplotu.

ČIŠĆENJE

Poklopac Turbo Crisp i dodatke čistite nakon svakog korišćenja.

Nemojte da koristite metalni kuhinjski pribor, metalne žice, čeličnu vunu ili abrazivne proizvode za čišćenje da biste ih čistili jer mogu da oštete nelepljivu oblogu.

1. Uklonite utikač iz zidne utičnice i ostavite uređaj da se ohladi.
2. Obrišite spoljašnjost uređaja vlažnom krpom.
3. Očistite zaštitnu rešetku na poklopcu Turbo Crisp i dodatke za kuvanje toplom vodom, sa malo deterdženta za pranje sudova i neabrazivnim sunđerom. Možete da koristite tečnost za odmašćivanje da biste uklonili preostalu nečistoću.
4. U slučaju otežanog čišćenja, dodatke za kuvanje potopite u toplu vodu sa deterdžentom za pranje sudova.
5. Uređaj nemojte potapati u vodu ili druge tečnosti.

Napomena: poklopac Turbo Crisp se ne može prati u mašini za pranje sudova.

Dodaci se mogu prati u mašini za pranje sudova OSIM kalupa za tortu koji čistite ručno vodom sa sapunicom.

UPOZORENJE: kalup za tortu nemojte stavljati u mašinu za pranje sudova.

SKLADIŠTENJE

1. Isključite uređaj iz struje i ostavite ga da se ohladi na ravnoj površini otpornoj na toplotu zajedno sa dodacima za kuvanje.
2. Uverite se da su svi delovi čisti i suvi.
3. Uređaj skladištite u horizontalnom položaju bez pokrivanja. Nemojte ga okretati naopačke i nemojte stavljati proizvode na njega.
4. Dodatke za kuvanje možete da složite u činiju uređaja Turbo Cuisine radi uštede prostora.

УПАТСТВА ЗА БЕЗБЕДНО КОРИСТЕЊЕ

- Овој апарат и неговите додатоци за готвење се наменети само за употреба во домаќинството. Не е наменет да се користи за следните примени и гаранцијата нема да важи за:
 - кујни за вработените во продавници, канцеларии и други работни средини;
 - фармерски куќи;
 - користење од клиенти во хотели, мотели и други објекти од резиденцијален тип;
 - објекти од типот ноќевање со појадок.
- Овој апарат не е наменет за ракување со помош на надворешен тајмер или посебен систем за далечинско управување.
- Ако кабелот за напојување е оштетен, тој мора да се замени од страна на производителот, овластен сервисен центар или слично квалификувано лице со цел да се избегнат опасности.
- Апаратот и неговите додатоци не се наменети да се користат од лица (вклучувајќи деца) со намалени физички, сетилни или ментални способности или недоволно искусни или обучени лица, освен доколку не се под надзор или не им се дадени инструкции за користењето на апаратот од страна на лице одговорно за нивната безбедност.
- Овој апарат и неговите додатоци може да го користат деца на возраст над 8 години и лица со намалени физички, сетилни или ментални способности или лица кои немаат претходно искуство и знаење, под услов да се под надзор или да им се дадени инструкции за безбедно користење на апаратот и да се запознаени со можните ризици.
- Децата не треба да играат со овој апарат и неговите додатоци.
- Чистењето и одржувањето од страна на корисникот не треба да го вршат деца, освен ако се постари од 8 години и се под надзор.
- Чувајте ги апаратот и кабелот подалеку од дофат на деца помали од 8 години.



ВНИМАНИЕ: Жешка површина

Температурата на пристапните површини може да биде висока кога апаратот работи. Не ги допирајте жешките површини на апаратот или додатоците.

- Внатрешноста на апаратот и додатоците за готвење чистете ги со неабразивен сунѓер и течност за миење садови.
- Надворешноста на апаратот чистете ја со влажен сунѓер или крпа.

Погледнете го делот „Чистење“ од упатствата за употреба.

- Апаратот може да се користи до надморска височина од 4000 m.

НАПРАВЕТЕ ГО СЛЕДНОТО:

- Прочитајте ги и следете ги упатствата за употреба. Чувајте ги на сигурно место.
- Пред употреба, отстранете ги сите материјали за пакување и сите промотивни етикети или налепници од вашиот апарат и од додатоците за готвење.
- Проверете дали напонот на вашата мрежа за напојување одговара на напонот наведен на плочката со спецификации на апаратот (наизменична струја).
- Со оглед на различните важечки стандарди, доколку апаратот се користи во земја различна од онаа во којашто е купен, тој треба да се провери од овластен сервисен центар.
- Користете го апаратот на рамна, стабилна работна површина отпорна на топлина, подалеку од извори што прскаат вода.
- Користете ги само додатоците за готвење коишто се вклучени во Turbo Crisp сетот или коишто се купени од овластен сервисен центар. Не користете ја Turbo Cuisine корпата за готвење на пареа со Turbo Crisp капакот.
- За да спречите оштетување на додатоците, користете ги само на моделите за коишто се дизајнирани (на пр., не ставајте ги во рерна, на шпорет на гас или на електрична плоча за готвење, итн.).
- Проверете дали додатоците се стабилни, добро позиционирани и соодветно поставени на апаратот.

Забелешка: можете да ги поставувате додатоците еден врз друг во вашиот сад за да готвите храна на различни нивоа. Погледнете на "Get started pack" за да ги видите можните комбинации.

- Секогаш исклучувајте го уредот од струја: по употреба, за да го преместите или за да го исчистите.
- Во случај на пожар, исклучете го апаратот од струја и задушете го пламенот со влажна кујнска крпа.
- За да избегнете оштетување на вашиот апарат, следете ги рецептите дадени во апликацијата на брендот (Tefal или Moulinex, во зависност од вашата област) и задолжително користете ги соодветните количини на состојки.

Животна средина

Заштита на животната средина на прво место!



- Вашиот уред содржи вредни материјали кои може да се обноват или рециклираат.
- Оставете го на локално место за собирање граѓански отпад.

НЕМОЈТЕ ДА ГО ПРАВИТЕ СЛЕДНОВО:

Не користете го апаратот ако тој или кабелот за напојување е оштетен или ако паднал и има видливи оштетувања или се чини дека не работи како што треба. Доколку се случи тоа, апаратот мора да се испрати до некој овластен сервисен центар.

- Не користете продолжен кабел. Доколку сепак одлучите да го сторите тоа, на ваша одговорност, користете продолжен кабел којшто е во добра состојба и одговара на моќноста на апаратот.
- Не дозволувајте кабелот за напојување да виси.
- Не го исклучувајте апаратот со влечење на кабелот за напојување.
- Никогаш не го вклучувајте готвачот под притисок кога е празен.
- Никогаш не го користете Turbo Crisp капакот со Turbo Cuisine корпата за готвење на пареа; наместо тоа, користете ги вклучените Turbo Crisp додатоци.
- Никогаш не сечете храна директно на додатоците.
- Не вклучувајте го апаратот во близина на запаливи материјали (ролетни, завеси...) или блиску до некој надворешен извор на топлина (шпорет на гас, рингла, итн.).
- Не чувајте запаливи производи блиску до или под елементот на мебелот каде што е поставен апаратот.
- Никогаш не го расклопувајте апаратот сами.
- Не го потопувајте turbo crisp капакот во вода.
- Не користете моќни средства за чистење (особено средства базирани на сода), ниту пак перничуња за чистење од челична волна или жици.
- Не чувајте го апаратот на отворено. Чувајте го на суво место со добра вентилација.

Потсетување: Раженчињата не смеат да ги допираат децата, бидејќи се многу остри и носат ризик од повреда.

СОВЕТ/ИНФОРМАЦИЈА

- Кога ќе го користите производот за прв пат, може да ослободи нетоксичен мирис. Ова нема да влијае на употребата и брзо ќе исчезне.
- За ваша безбедност, овој апарат е усогласен со важечките стандарди и прописи (Директиви за материјали кои доаѓаат во контакт со храна, за животна средина итн.).
- Овој апарат е дизајниран само за домашна употреба, а не за употреба на отворено. Во случај на професионална употреба, несоодветна употреба или непочитување на упатствата, производителот не презема никаква одговорност и гаранцијата не важи.
- За ваша безбедност, користете ги само додатоците и резервните делови коишто се дизајнирани за вашиот апарат.

ОПИС

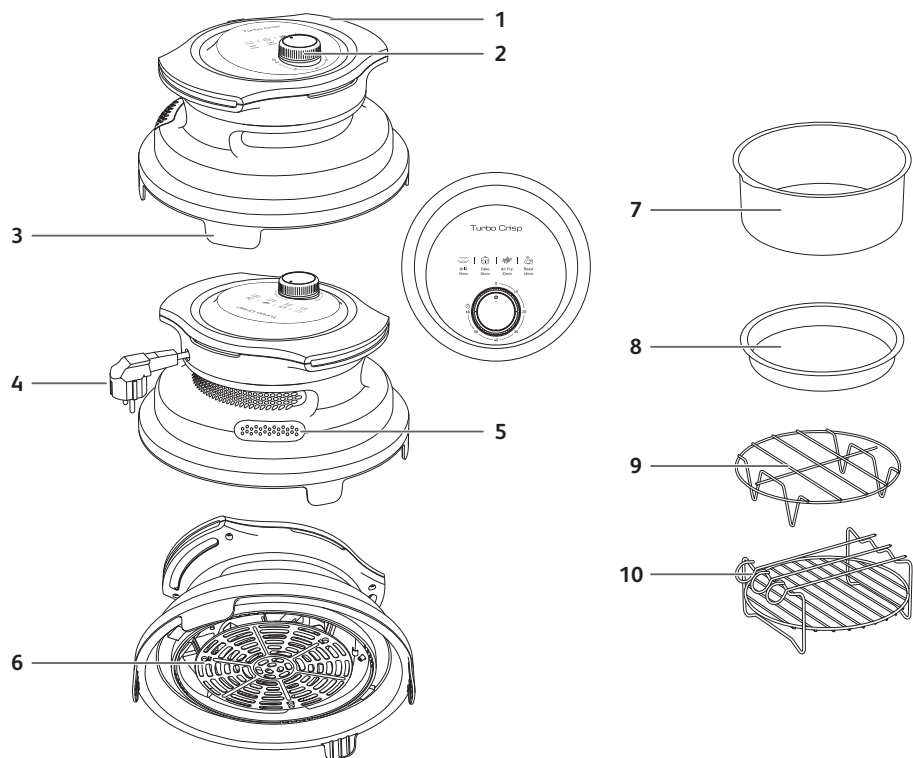

- | | | |
|----------------------------|--------------------|---|
| 1 Рачки | 5 Испуст за воздух | 9 Метален држач |
| 2 Ротирачко копче - тајмер | 6 Заштитна решетка | 10 Повеќенаменска решетка за скара со 3 раженчиња |
| 3 Нозете нагоре | 7 Сад за торти | |
| 4 Кабел за напојување | 8 Тавче за пица | |

АВТОМАТСКИ РЕЖИМИ НА ГОТВЕЊЕ

Режим	Стандардно време на готвење	Прилагодливо време на готвење	Идеално за
Скара	15 минути	2-60 минути	Вкусни и добро испечени меса и зеленчуци
Торта	25 минути	2-60 минути	Печива со златна боја
Готвење со топол воздух	33 минути	2-60 минути	Крцкави ужинки со малку или без додадени масти
Печење	45 минути	2-60 минути	Меки меса, гратинирани јадења

Контролната табла го прикажува стандардното време за готвење за секој режим. Можете да го прилагодите времето по ваш вкус со едноставно вртење на копчето.

ВОДИЧ ЗА УПОТРЕБА И

ПРЕДУПРЕДУВАЊА ЗА УПОТРЕБА

- Овој Turbo Crisp капак и неговите додатоци можат да се користат само на Turbo Cuisine производителите, односно на Turbo Cuisine садот којшто е поставен во Turbo Cuisine.
- Никогаш не го користете Turbo Crisp капакот на други садови (од пластика, стакло, итн.)
- Проверете ја стабилноста на апаратот над Turbo Cuisine садот пред да го активирате циклусот на готвење.
- **ПРЕДУПРЕДУВАЊЕ!** За да избегнете ризик од изгореници, носете го апаратот исправено додека ги држите рачките.
- **ПРЕДУПРЕДУВАЊЕ!** Turbo Cuisine не смее да работи кога се користи Turbo Crisp капакот.
- На крајот од готвењето со Turbo Crisp, задолжително отстранете го апаратот пред да започнете ново готвење со Turbo Cuisine.

ПРЕД ПРВАТА УПОТРЕБА

1. Отстранете го целиот материјал за пакување.
2. Отстранете ги сите налепници или етикети од апаратот и од додатоците.
3. Темелно исчистете ја отстранливата решетка и додатоците со топла вода, малку течност за миеење и неабразивен сунѓер.
4. Избришете ја внатрешноста и надворешноста на апаратот со влажна крпа.

ПОДГОТОВКА ЗА УПОТРЕБА

1. Поставете го Turbo Cuisine на рамна и стабилна работна површина.
2. Никогаш не користете Turbo Crisp капак на Turbo Cuisine без садот за готвење. Избришете го дното на садот за готвење. Уверете се дека нема остатоци од храна или течност под садот или на грејната плоча. Потоа ставете го садот така што ќе ги поставите рачките на садот во жлебовите.
3. Ставете го Turbo Crisp на Turbo Cuisine садот со порамнување на рачките на двата апарати. Не ставајте ништо на апаратот. Turbo Cuisine капакот мора да остане отворен кога користите Turbo Crisp.
4. Проверете ја положбата на кабелот: не смее да биде заглавен под Turbo Crisp, ниту помеѓу Turbo Crisp и отворениот Turbo Cuisine капак. Апаратот нема да се вклучи.
5. **ПРЕДУПРЕДУВАЊЕ:** вашиот turbo cuisine мора да се исклучи кога се користи Turbo Crisp капакот.

КОРИСТЕЊЕ НА АПАРАТОТ И НЕГОВИТЕ ДОДАТОЦИ

Времето на готвење на главните видови храна е дадено во делот „Водич за готвење“.

1. Поврзете го кабелот за напојување со електричен штекер.
2. Ставете ја храната во садот или на некој од Turbo Crisp додатоците. Уверете се дека додатокот е стабилен, добро позициониран и соодветно поставен на апаратот.

ПРЕДУПРЕДУВАЊЕ! Не користете ја turbo cuisine корпата за готвење на пареа со Turbo Crisp капакот

ПРЕДУПРЕДУВАЊЕ! Никогаш не ставајте го калапот или тавата за печење директно во садот. Секогаш ставајте ги на решетката од нерѓосувачки челик.

Забелешка: Никогаш не го полнете садот над ознаката MAX или не ја надминувајте максималната количина наведена во табелата (видете во делот „Водич за готвење“), бидејќи тоа може да влијае на квалитетот на крајниот резултат.

3. Ставете го Turbo Crisp над Turbo Cuisine садот.

Внимание: Не ги допирајте жешките делови на апаратот за време на употребата. Дозволено е само допирање на екранот и држење на апаратот за рачките.

ПРЕДУПРЕДУВАЊЕ! Не приклучувајте го вашиот Turbo Cuisine кога го користите Turbo Crisp капакот.

4. За да започнете со готвење, можете да го прилагодите времето на готвење врз основа на 4-те стандардни времиња на готвење прикажани на контролната табла или според упатствата дадени во Водичот за готвење. Исто така, можете да ја проверите апликацијата за да најдете повеќе содржини со рецепти (достапноста зависи од земјата).

- Ако вашиот апарат не се вклучува, проверете дали е правилно поставен на садот (2-те прекинувачи мора да бидат вклучени, кабелот за напојување не смее да биде заглавен помеѓу садот и Turbo Crisp).
- Свртете го копчето на тајмерот и наместете го на времето кое одговара на саканото време на готвење.
- Готвењето започнува. Преостанатото време на готвење ќе биде означено на копчето на тајмерот.

5. Некои јадења треба да се протресат на половина од времето на готвење (видете го делот „Водич за готвење“).

За да ја протресете храната кога е потребно, извадете го апаратот од садот. За да избегнете оштетување на нелепливиот слој на тавата, користете само дрвен или пластичен прибор за мешање на храната. Потоа, вратете го Turbo Crisp на садот и тој автоматски ќе продолжи со готвењето.

6. Откако ќе истече времето за готвење, апаратот ќе испушти звук и ќе почне да ја намалува температурата. Извадете го апаратот од садот и ставете го на површина отпорна на топлина.

7. Проверете дали храната е готова.

Ако храната сè уште не е готова, едноставно ставете го Turbo Crisp назад на садот и наместете го тајмерот на уште неколку дополнителни минути.

8. Кога храната ќе биде готова, извадете го Turbo Crisp и додатоците.

Внимание: Не го вртете Turbo Crisp и не ја допирајте жешката решетка. Не го вртете садот бидејќи може да има вишок врело масло.

По пржењето на топол воздух, садот, Turbo Crisp, додатоците и храната се многу жешки. Во зависност од видот на храната што се готви во садот, внимавајте бидејќи од садот може да излегува пареа. Користете ракавици за готвење отпорни на топлина кога ракувате со додатоците по готвењето.

Оставете го turbo crisp капакот и додатоците да се изладат на површина отпорна на топлина.

ЧИСТЕЊЕ

Исчистете го Turbo Crisp капакот и неговите додатоци по секоја употреба.

Немојте да користите метален кујнски прибор, метални сунѓерчиња за гребење, челична волна или какви било абразивни средства за чистење, бидејќи тоа може да го оштети нелепливиот слој.

1. Извадете го приклучокот за струја од ѕидниот штекер и оставете го апаратот да се излади.
2. Избришете ја надворешноста на апаратот со влажна крпа.
3. Исчистете ја заштитната решетка на Turbo Crisp капакот и додатоците за готвење со топла вода, малку течност за миене и неабразивен сунѓер. Можете да користите течност за одмастување за да ја отстраните преостанатата нечистотија.
4. Во случај на тешкотии при чистењето, потопете ги додатоците за готвење во топла вода измешана со течност за миене.
5. Не го потопувајте апаратот во вода или која било друга течност.

Забелешка: Turbo Crisp капакот не може да се мие во машина за садови.

Приборот може да се мие во машина за садови, ОСВЕН садот за торти кој треба да се мие рачно со топла вода и сапуница.

ПРЕДУПРЕДУВАЊЕ: садот за торти не го ставајте во машина за миене садови.

ЧУВАЊЕ

1. Исклучете го апаратот од струја и оставете го да се излади на рамна површина отпорна на топлина, заедно со додатоците за готвење.
2. Проверете дали сите делови се чисти и суви.
3. Чувајте го апаратот хоризонтално, без да го покривате. Не го превртувајте и не ставајте производи врз него.
4. Додатоците за готвење можете да ги ставите во Turbo Cuisine садот за да заштедите простор.

ПРАВИЛА БЕЗПЕКИ

- Цей прилад та аксесуари для приготування їжі призначені лише для домашнього використання. Прилад не може використовуватися за наведених нижче умов, на які не поширюється гарантія:
 - у кухонних приміщеннях, відведених для персоналу в магазинах, офісах та інших робочих приміщеннях;
 - на фермах;
 - клієнтами в готелях, мотелях та інших комерційних житлових приміщеннях;
 - у закладах, що надають послуги ночівлі та сніданку.
- Цей прилад не призначений для роботи від зовнішнього таймера чи окремої системи дистанційного керування.
- Для уникнення небезпеки заміну пошкодженого шнура живлення має здійснювати виробник, його служба післяпродажного обслуговування або особи з аналогічним рівнем кваліфікації.
- Цей прилад і аксесуари до нього не призначені для використання особами (зокрема дітьми) з обмеженими фізичними, сенсорними чи розумовими можливостями або особами без достатнього досвіду та знань, якщо вони не працюють під наглядом або не отримали інструкцій щодо використання приладу від особи, відповідальної за їхню безпеку.
- Використання приладу й аксесуарів до нього дітьми старше 8 років і дорослими зі зниженими фізичними, сенсорними або розумовими можливостями або відсутністю досвіду та знань можливе лише за умов, що вони перебувають під наглядом інших осіб або отримали вказівки щодо безпечної роботи з приладом і розуміють пов'язані із цим ризики.
- Діти не повинні грати із цим приладом та його аксесуарами.
- Дітям дозволено чистити й обслуговувати прилад лише під наглядом і за умови, що їм виповнилося 8 років.
- Зберігайте прилад і шнур живлення в місці, недоступному для дітей молодше 8 років.



УВАГА! Гаряча поверхня

Під час роботи приладу температура його доступних поверхонь може бути надто високою. Не торкайтеся гарячих поверхонь приладу або аксесуарів.

- Очистьте внутрішню частину приладу та аксесуарів для приготування їжі неабразивною губкою, змоченою в розчині рідини для миття посуду.
- Протріть зовнішню частину приладу вологою губкою або ганчіркою.

Див. розділ «Очищення» в інструкції із використання.

- Користуватися приладом можна на висоті до 4000 м.

ЩО СЛІД ЗРОБИТИ

- Прочитайте ці інструкції з використання і дотримуйтесь їх. Зберігайте їх у надійному місці.
 - Перед використанням зніміть усі пакувальні матеріали та рекламні етикетки чи наклейки з приладу та аксесуарів для приготування їжі.
 - Переконайтеся, що напруга вашої електромережі відповідає напрузі, зазначеній на табличці з паспортними даними на приладі (змінний струм).
 - Кожна країна має власні стандарти, тому в разі використання приладу за межами країни, де його було придбано, зверніться по відповідну інформацію до авторизованого сервісного центру.
 - Використовуйте прилад на рівній стійкій та жаротривкій робочій поверхні, де на нього не потраплять бризки води.
 - Використовуйте лише аксесуари для приготування їжі, що постачаються разом із набором Turbo Crisp або придбані у авторизованому сервісному центрі. Не використовуйте кошик для приготування на парі Turbo Cuisine з кришкою Turbo Crisp.
 - Щоб запобігти пошкодженню аксесуарів, використовуйте їх тільки з приладом, для якого їх було розроблено (не використовуйте їх у духовці або на газовій чи електричній кухонній плиті тощо).
 - Переконайтеся, що аксесуари надійно встановлені, безпечно закріплені та правильно розміщені на приладі.
- Примітка. Аксесуари можна розташувати в чаші один над одним і готувати страву на різних рівнях. Варіанти розташування див. на "Get started pack".
- Завжди відключайте прилад від мережі: після використання, щоб перемістити його або очистити.
 - У разі пожежі вимкніть прилад і загасіть полум'я вологим рушником.
 - Щоб уникнути пошкодження приладу, дотримуйтесь рецептів у фірмовому додатку (Tefal або Moulinex залежно від вашого регіону), використовуючи зазначену кількість інгредієнтів.

Захист довкілля

Захист довкілля — понад все!



- 1 Ваш прилад містить цінні матеріали, які придатні для вторинної переробки.
- 2 Залиште його у місцевому пункті збору відходів.

ЧОГО НЕ МОЖНА РОБИТИ

Не використовуйте прилад, якщо він чи шнур живлення пошкоджені, прилад впав і має видимі пошкодження або працює неналежним чином. Якщо це сталося, прилад потрібно віддати до авторизованого сервісного центру.

- Не використовуйте подовжувач. Якщо ви все-таки вирішите використовувати подовжувач, робіть це під власну відповідальність і стежте за тим, щоб він був у справному стані та відповідав потужності приладу.
- Не допускайте, щоб шнур живлення бовтався.
- Не тягніть за шнур для відключення приладу від розетки.
- Не вмикайте сковарку, якщо вона порожня.
- Не використовуйте кришку Turbo Crisp із кошиком для приготування на парі Turbo Cuisine; використовуйте тільки аксесуари Turbo Crisp із комплекту постачання.
- Не ріжте продукти безпосередньо на аксесуарах.
- Не вмикайте прилад поблизу легкозаймистих матеріалів (жалюзі, штори тощо) або поблизу зовнішнього джерела тепла (газова плита, нагрівальний елемент тощо).
- Не зберігайте легкозаймісті речі поблизу меблів, де розташований прилад, або під ними.
- Не намагайтеся самостійно розібрати прилад.
- Не занурюйте кришку Turbo Crisp у воду.
- Не використовуйте сильнодіючі засоби для чищення (зокрема засоби для зіскрябування на основі соди), абразивні губки чи жорсткі мочалки.
- Не зберігайте прилад надворі. Зберігайте його в сухому та добре провітрюваному приміщенні.

Нагадування. Дітям не дозволяється чіпати шпажки, тому що вони дуже гострі й ними можна поранитися.

ПОРАДИ ТА ІНФОРМАЦІЯ

- Під час першого використання прилад може виділяти запах, який не є токсичним. Цей запах не впливає на безпеку використання й швидко зникне.
- Для вашої безпеки цей прилад відповідає чинним стандартам і нормам (директивам щодо матеріалів, що контактують із їжею, щодо навколишнього середовища тощо).
- Цей прилад призначений тільки для побутового використання, а не надворі. У разі використання з комерційною метою або не за призначенням, а також у разі недотримання інструкцій виробник не несе відповідальності, а гарантія не застосовується.
- Для власної безпеки використовуйте лише аксесуари й запасні частини, що призначені для вашого приладу.

ОПИС

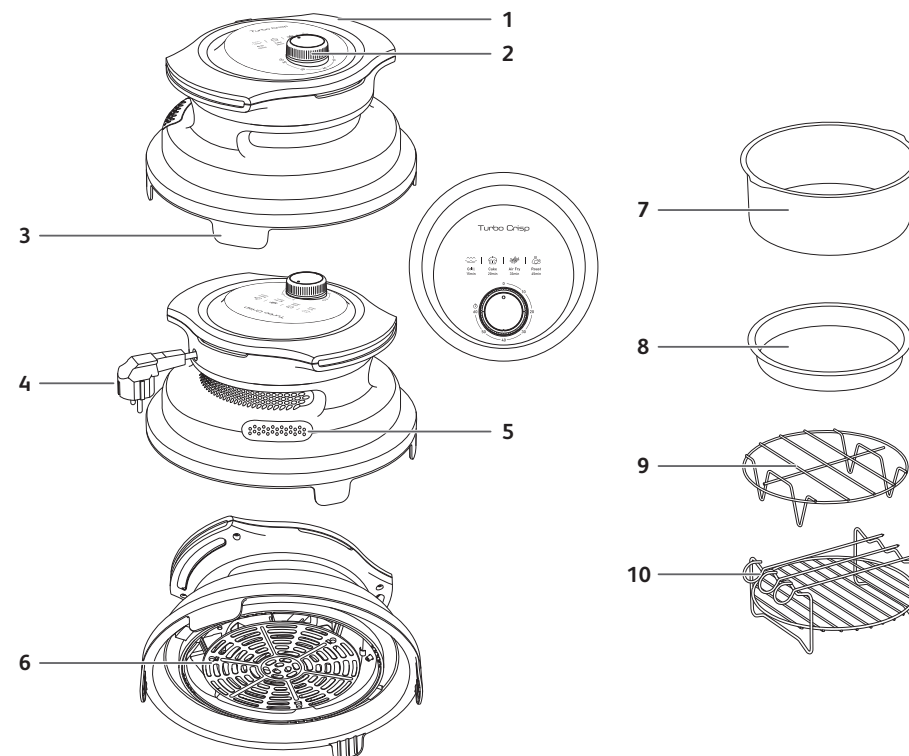

- | | | |
|-----------------------------|-------------------------|--|
| 1. Ручки | 5. Отвір подачі повітря | 9. Металевий тримач |
| 2. Поворотна ручка – таймер | 6. Захисна сітка | 10. Багатофункціональна решітка для гриля з 3 шпажками |
| 3. Підняті ноги | 7. Форма для випікання | |
| 4. Шнур живлення | 8. Форма для піци | |

АВТОМАТИЧНІ РЕЖИМИ ПРИГОТУВАННЯ СТРАВ

Режим	Стандартний час приготування	Регульований час приготування	Ідеально для таких страв:
Гриль	15 хв	2–60 хв	Смачне смажене м'ясо та овочі
Тістечко	25 хв	2–60 хв	Випічка із золотою скоринкою
Фритюр	33 хв	2–60 хв	Хрусткі смаколики майже або зовсім без додавання олії
Запікання	45 хв	2–60 хв	Ніжне м'ясо, печеня

Панель керування відображає стандартний час приготування для кожного режиму. Можна вибрати інший час, просто обертаючи ручку.

ЗНАЙОМСТВО З ПАНЕЛЛЮ КЕРУВАННЯ

ЗАПОБІЖНІ ЗАХОДИ ПІД ЧАС ВИКОРИСТАННЯ

- Кришку Turbo Crisp та аксесуари можна використовувати лише для накривання продуктів у Turbo Cuisine, для чаші Turbo Cuisine, розташованої в приладі Turbo Cuisine.
- Не використовуйте кришку Turbo Crisp з іншим посудом (з пластику, скла тощо)
- Перед початком циклу приготування перевірте стійкість приладу над чашею Turbo Cuisine.
- **ПОПЕРЕДЖЕННЯ!** Щоб уникнути опіків, тримайте прилад за ручки в рівному положенні.
- **ПОПЕРЕДЖЕННЯ!** Під час використання кришки Turbo Crisp прилад Turbo Cuisine має бути вимкнений.
- Закінчивши приготування з використанням Turbo Crisp, не забудьте прибрати прилад перед початком нового циклу приготування в Turbo Cuisine.

ПЕРЕД ПЕРШИМ ВИКОРИСТАННЯМ

1. Повністю зніміть упаковку з приладу.
2. Видаліть усі наклейки та етикетки з приладу та аксесуарів.
3. Ретельно помийте знімну решітку та аксесуари неабразивною губкою з м'яким засобом у гарячій воді.
4. Протріть внутрішню та зовнішню частини приладу вологою ганчіркою.

ПІДГОТОВКА ДО ВИКОРИСТАННЯ

1. Поставте Turbo Cuisine на рівну та стійку робочу поверхню.
2. Не використовуйте кришку Turbo Crisp на приладі Turbo Cuisine без чаші для приготування. Протріть дно чаші для приготування. Переконайтеся, що під чашею або на нагрівальному елементі немає залишків їжі або рідини. Потім поставте чашу так, щоб ручки опинилися в отворах.
3. Розташуйте Turbo Crisp на чаші Turbo Cuisine, зіставивши ручки обох приладів. Не кладіть нічого на прилад. Під час використання Turbo Crisp кришка вашого приладу Turbo Cuisine має бути відкритою.
4. Перевірте розташування шнура: він не має потрапляти під Turbo Crisp чи між Turbo Crisp і відкритою кришкою Turbo Cuisine. Прилад не розпочне роботу.
5. **ПОПЕРЕДЖЕННЯ.** Під час використання кришки Turbo Crisp ваш прилад Turbo Cuisine має бути вимкнений.

ВИКОРИСТАННЯ ПРИЛАДУ ТА ЙОГО АКСЕСУАРІВ

Час приготування основних страв зазначено в розділі «Рекомендації з приготування».

1. Під'єднайте шнур живлення до розетки.
2. Покладіть страву в чашу або на один із аксесуарів Turbo Crisp. Переконайтеся, що аксесуар надійно встановлений, безпечно закріплений і правильно розміщений на приладі.

ПОПЕРЕДЖЕННЯ! Не використовуйте кошик для приготування на парі Turbo з кришкою Turbo Crisp.

ПОПЕРЕДЖЕННЯ! Не ставте форму для випікання або форму для хліба безпосередньо в чашу. Ставте їх тільки на решітку з нержавіючої сталі.

Примітка. Ніколи не наповнюйте чашу вище позначки MAX (МАКС.) і не перевищуйте максимальну кількість, вказану в таблиці (див. розділ «Рекомендації з приготування»), оскільки це може вплинути на якість результату.

3. Розташуйте Turbo Crisp над чашею приладу Turbo Cuisine.

Увага! Під час використання не торкайтеся гарячих поверхонь приладу. Дозволяється лише торкатися екрана та утримувати прилад за ручки.

ПОПЕРЕДЖЕННЯ! Не вмикайте Turbo Cuisine, коли використовуєте кришку Turbo Crisp.

4. Перед початком приготування можна налаштувати його тривалість, обравши один із 4 стандартних варіантів на панелі керування або відповідно до інструкцій у рекомендаціях з приготування. Більше рецептів можна знайти в додатку (доступний не в усіх країнах).

- Якщо ваш прилад не вмикається, переконайтеся, що його правильно розміщено на чаші (2 вимикачі ввімкнені, кабель живлення не потрапив між чашею та Turbo Crisp).
- Установіть регулятор таймера на позначку, яка відповідає бажаному часу приготування.
- Розпочнеться процес приготування страви. Залишок часу приготування відображається на регуляторі таймера.

5. Деякі страви під час приготування потрібно струшувати (див. розділ «Рекомендації з приготування»).

Перед струшуванням страви вийміть прилад із чаші. Щоб уникнути пошкодження антипригарного покриття каструлі, для перемішування їжі використовуйте лише дерев'яне або пластикове приладдя. Потім знову поставте Turbo Crisp на чашу, і процес приготування автоматично відновиться.

6. Після закінчення часу приготування пролунає відповідний звук і температура почне знижуватися. Зніміть прилад із чаші й поставте на жаротривку поверхню.
7. Перевірте готовність страви.

Якщо страва ще не готова, просто поставте Turbo Crisp на чашу та встановіть на таймері кілька додаткових хвилин.

8. Коли страва буде готова, зніміть Turbo Crisp та аксесуари.

Увага! Не повертайте Turbo Crisp та не торкайтеся гарячого грилю. Не повертайте чашу, оскільки там багато гарячої олії.

Після обсмажування гарячою парою чаша, Turbo Crisp, аксесуари та страва дуже гарячі. Будьте обережні, оскільки, залежно від типу приготованої страви, із чаші може виходити пара. Використовуйте термостійкі рукавички для духовки під час роботи з аксесуарами після приготування їжі.

Дайте кришці Turbo Crisp і аксесуарам охолонути на жаротривкій поверхні.

ОЧИЩЕННЯ

Очищуйте кришку Turbo Crisp та аксесуари після кожного використання.

Не використовуйте металеве кухонне приладдя, абразивні губки, металеві губки чи абразивні миючі засоби для очищення приладу, оскільки це може призвести до пошкодження антипригарного покриття.

1. Вийміть вилку з розетки й дайте приладу охолонути.
2. Протріть зовнішні поверхні приладу вологою ганчіркою.
3. Помийте захисну решітку кришки Turbo Crisp і аксесуари для приготування їжі неабразивною губкою з миючим засобом у гарячій воді. Для видалення залишків бруду можна використовувати знежирювальну рідину.
4. У разі сильного забруднення замочіть аксесуари для приготування їжі в гарячій воді з мийним засобом.
5. Не занурюйте прилад у воду чи іншу рідину.

Примітка. Кришку Turbo Crisp не можна мити в посудомийній машині.

Усі аксесуари можна мити в посудомийній машині, КРІМ форми для випікання, яку треба мити вручну гарячою водою з милом.

ПОПЕРЕДЖЕННЯ. Не кладіть форму для випікання в посудомийну машину.

ЗБЕРІГАННЯ

1. Від'єднайте прилад від мережі та дайте йому охолонути на пласкій жаротривкій поверхні разом із аксесуарами для приготування їжі.
2. Обов'язково очистьте й висушіть усі частини приладу.
3. Зберігайте прилад у горизонтальному положенні, не накриваючи. Не перевертайте прилад та не кладіть продукти на нього.
4. Аксесуари для приготування їжі можна скласти в чашу Turbo Cuisine, щоб заощадити місце.

INSTRUKCJA BEZPIECZEŃSTWA

- To urządzenie oraz jego akcesoria są przeznaczone wyłącznie do użytku domowego. Urządzenie nie jest odpowiednie do następujących zastosowań, których nie obejmuje gwarancja:
 - kuchnie dla pracowników w sklepach, biurach i innych miejscach pracy;
 - gospodarstwa wiejskie;
 - pokoje w hotelach, motelach i innych obiektach mieszkaniowych;
 - pensjonaty z bufetem/restauracją.
- To urządzenie nie jest przystosowane do sterowania za pomocą zewnętrznego minutnika ani oddzielnego pilota.
- Jeżeli przewód zasilania jest uszkodzony, należy go wymienić, aby uniknąć niebezpiecznych sytuacji. Wymiany powinien dokonać producent, przedstawiciel jego serwisu lub inna osoba o podobnych kwalifikacjach.
- Urządzenie i jego akcesoria nie powinny być używane przez osoby (w tym dzieci) o ograniczeniach fizycznych, czuciowych lub psychicznych ani osoby bez odpowiedniego doświadczenia lub wiedzy, chyba że opiekun odpowiedzialny za ich bezpieczeństwo nadzoruje wykonywane przez nie czynności lub poinstruował je wcześniej na temat obsługi urządzenia.
- Pod warunkiem zapewnienia odpowiedniego nadzoru, pouczenia na temat bezpiecznej obsługi i dopilnowania zrozumienia zagrożeń urządzenie i jego akcesoria mogą być używane przez dzieci w wieku od lat 8, osoby o ograniczeniach fizycznych, czuciowych lub psychicznych, a także osoby, którym brak jest doświadczenia lub wiedzy.
- Dzieci nie mogą bawić się tym urządzeniem ani jego akcesoriami.
- Dzieci nie mogą czyścić i konserwować urządzeń, chyba że mają więcej niż 8 lat i są pod nadzorem osoby dorosłej.
- Przechowywać urządzenie i przewód w miejscu niedostępnym dla dzieci poniżej 8 roku życia.



UWAGA: Gorąca powierzchnia

Podczas pracy urządzenia temperatura zewnętrznych powierzchni może być wysoka. Nie dotykać gorących powierzchni urządzenia ani jego akcesoriów.

- Wnętrze urządzenia i jego akcesoriów czyścić za pomocą miękkiej gąbki i płynu do mycia naczyń.
- Obudowę urządzenia należy czyścić wilgotną ściereczką lub gąbką.

Zapoznać się z sekcją „Czyszczenie” w instrukcji obsługi.

- Urządzenia można używać na maksymalnej wysokości 4000 m.

ZALECENIA

- Należy zapoznać się z instrukcją obsługi i postępować zgodnie z nią. Zachować w bezpiecznym miejscu.
- Przed użyciem usunąć z urządzenia i jego akcesoriów wszystkie materiały opakowaniowe, etykiety promocyjne lub naklejki.
- Sprawdzić, czy napięcie sieci elektrycznej odpowiada napięciu podanemu na tabliczce znamionowej urządzenia (prąd przemienny).
- Ze względu na obowiązywanie zróżnicowanych norm jeśli urządzenie jest używane w kraju innym niż kraj, w którym je zakupiono, należy je przetestować w upoważnionym punkcie serwisowym.
- Urządzenia należy używać na płaskiej, stabilnej oraz odpornej na wysokie temperatury powierzchni roboczej, z dala od rozprysków wody.
- Używać należy wyłącznie akcesoriów do gotowania dostarczonych z zestawem Turbo Crisp lub zakupionych w autoryzowanym centrum serwisowym. Nie używać kosza na parę Turbo Cuisine z pokrywą Turbo Crisp.
- Aby zapobiec uszkodzeniu akcesoriów, należy używać ich wyłącznie w modelach, do których są przeznaczone (np. nie umieszcza w piekarniku, na kuchence gazowej, na elektrycznej płycie grzejnej itp.).
- Należy się upewnić, że akcesoria są stabilne, dobrze ustawione i prawidłowo umieszczone na urządzeniu.

Uwaga: akcesoria można umieszczać w misce warstwowo, aby gotować jedzenie na różnych poziomach. Na stronie 141 znajdują się możliwe kombinacje.

- Zawsze odłączać urządzenie od zasilania po użyciu lub gdy trzeba je przenieść lub wyczyścić.
- W przypadku pożaru wyjąć wtyczkę urządzenia z gniazdka elektrycznego i zdławić płomień mokrym ręcznikiem.
- Aby uniknąć uszkodzenia urządzenia, należy postępować zgodnie z przepisami podanymi w aplikacji marki (Tefal lub Moulinex w zależności od regionu) i używać odpowiedniej ilości składników.

Chrońmy środowisko

Bierzmy czynny udział w ochronie środowiska!



Twoje urządzenie jest zbudowane z materiałów, które mogą być poddane ponownemu przetwarzaniu lub recyklingowi
W tym celu należy je dostarczyć do wyznaczonego punktu zbiórki.

PRZECIWWSKAZANIA

Nie używać urządzenia, jeśli urządzenie lub przewód zasilający są uszkodzone, jeśli upadło i ma widoczne uszkodzenia lub wydaje się działać nieprawidłowo. W takim przypadku urządzenie należy wysłać do upoważnionego punktu serwisowego.

- Nie używać przedłużacza. Jeśli jednak będzie to konieczne (na własną odpowiedzialność), należy użyć przedłużacza, który jest w dobrym stanie i zgodny z mocą urządzenia.
- Nie dopuścić, aby przewód zasilający zwisał.
- W celu odłączenia urządzenia od zasilania nie należy ciągnąć za przewód.
- Nigdy nie używać pokrywy Turbo Crisp na pustym szybkowarze.
- Nigdy nie używać pokrywy Turbo Crisp z plastikowym koszem na parę Turbo Cuisine. Zamiast tego należy używać dołączonych akcesoriów Turbo Crisp.
- Nigdy nie kroić jedzenia bezpośrednio w akcesoriach.
- Nie włączać urządzenia w pobliżu materiałów łatwopalnych (żaluzji, zasłon itp.) ani w pobliżu zewnętrznego źródła ciepła (kuchenka gazowa, płyta grzejna itp.).
- Nie przechowywać żadnych łatwopalnych produktów w pobliżu zabudowy, w której znajduje się urządzenie, ani pod nią.
- Nigdy nie demontować urządzenia samodzielnie.
- Nie zanurzać pokrywy Turbo Crisp w wodzie.
- Nie używać żadnych silnych środków czyszczących (zwłaszcza środków na bazie sody), wkładek brillo ani zmywaka do szorowania.
- Nie przechowywać urządzenia na zewnątrz. Przechowywać w suchym i dobrze wentylowanym miejscu.

Przypomnienie: dzieci nie mogą dotykać szpikulców – są one bardzo ostre i mogą spowodować obrażenia.

PORADY/INFORMACJE



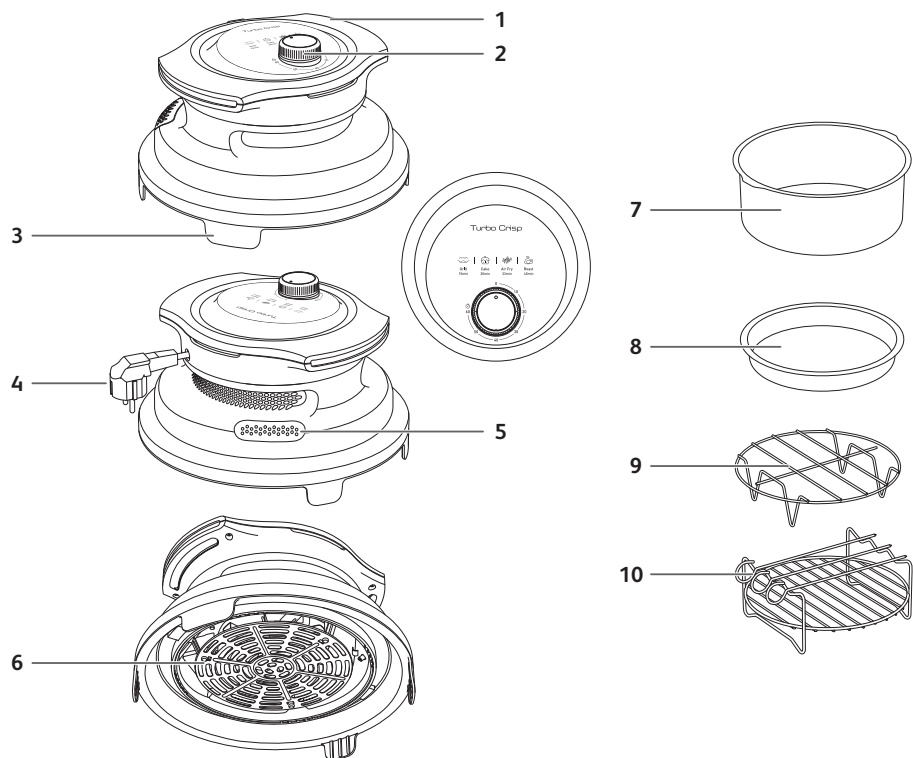

- Podczas pierwszego użycia produkt może uwalniać nietoksyczny zapach. Nie będzie to miało wpływu na jego użytkowanie, a zapach szybko zniknie.
- Dla bezpieczeństwa użytkownika urządzenie spełnia stosowne dyrektywy i rozporządzenia (dyrektywy dotyczące materiałów mających kontakt z żywnością, dyrektywy dotyczące ochrony środowiska itd.).
- Urządzenie jest przeznaczone wyłącznie do użytku domowego, a nie na zewnątrz. Producent nie ponosi odpowiedzialności za wykorzystywanie urządzenia do celów profesjonalnych, niewłaściwe użytkowanie ani nieprzestrzeganie instrukcji. W takich przypadkach następuje automatyczna utrata gwarancji.
- Ze względów bezpieczeństwa należy korzystać wyłącznie z akcesoriów i części zamiennych przeznaczonych dla danego urządzenia.

OPIS



- | | | |
|----------------------|-------------------------|---|
| 1 Uchwyty | 5 Wylot powietrza | 9 Kratka ze stali nierdzewnej |
| 2 Pokrętko timera | 6 Kratka ochronna | 10 Wielofunkcyjna kratka do grillowania |
| 3 Nóżki | 7 Naczynie do pieczenia | |
| 4 Przewód zasilający | 8 Tacka do pizzy | |

TRYBY GOTOWANIA

Tryb	Domyślny czas gotowania	Regulowany czas gotowania	Idealny do:
Grill 	15 min	2-60 min	Smaczne, podpieczone mięso i warzywa
Wypieki 	25 min	2-60 min	Przyrumienione wypieki
Smażenie bez tłuszczu 	33 min	2-60 min	Chrupiące smakołyki bez tłuszczu lub z jego niewielką ilością
Pieczenie 	45 min	2-60 min	Delikatne mięso, zapiekane potrawy

Na panelu sterowania wyświetlany jest domyślny czas pieczenia dla każdego trybu. Czas można dostosować do własnych potrzeb, obracając pokrętko.

INSTRUKCJA UŻYTKOWANIA I CZYSZCZENIA

ŚRODKI OSTROŻNOŚCI DOTYCZĄCE UŻYTKOWANIA

- Ta pokrywa Turbo Crisp i jej akcesoria mogą być używane tylko w produktach Turbo Cuisine, na misie Turbo Cuisine umieszczonej w urządzeniu Turbo Cuisine.
- Nigdy nie używać pokrywy Turbo Crisp na innych powierzchniach (tworzywo sztuczne, szkło itp.).
- Przed rozpoczęciem cyklu gotowania sprawdzić stabilność urządzenia nad misą Turbo Cuisine.
- **OSTRZEŻENIE!** Aby uniknąć ryzyka poparzeń, należy trzymać urządzenie płasko za uchwyty.
- **OSTRZEŻENIE!** Urządzenie Turbo Cuisine nie może działać podczas korzystania z pokrywy Turbo Crisp.
- Po zakończeniu gotowania z użyciem Turbo Crisp zdjąć pokrywę przed przygotowaniem nowej potrawy z użyciem urządzenia Turbo Cuisine.

PRZED PIERWSZYM UŻYCIEM

1. Usunąć wszystkie materiały opakowaniowe.
2. Usunąć z urządzenia i akcesoriów wszystkie naklejki i etykiety.
3. Dokładnie umyć wyjmowaną kratkę i akcesoria w gorącej wodzie z dodatkiem płynu do mycia naczyń, korzystając z miękkiej gąbki.
4. Wytrzeć urządzenie wewnątrz i na zewnątrz wilgotną szmatką.

PRZYGOTOWANIE DO UŻYCIA

1. Umieścić urządzenie Turbo Cuisine na płaskiej i stabilnej powierzchni roboczej.
2. Nigdy nie używać pokrywy Turbo Crisp na urządzeniu Turbo Cuisine bez miski do gotowania. Wytrzeć dno miski do gotowania. Upewnić się, że nie ma resztek jedzenia ani płynu pod misą ani płytą grzejącą. Następnie włożyć misę, umieszczając jej uchwyty w wycięciach.
3. Umieścić pokrywę Turbo Crisp na misie Turbo Cuisine, wyrównując uchwyty obu urządzeń. Nie kłaść żadnych przedmiotów na urządzeniu.
4. Sprawdzić położenie przewodu: nie może się on znajdować pod pokrywą Turbo Crisp ani pomiędzy pokrywą Turbo Crisp a otwartą pokrywą urządzenia Turbo Cuisine. W takim przypadku urządzenie nie uruchomi się.
5. **OSTRZEŻENIE!** Gdy używana jest pokrywa Turbo Crisp, urządzenie Turbo Cuisine musi być wyłączone.

KORZYSTANIE Z URZĄDZENIA I JEGO AKCESORIÓW

Czas przyrządzania głównych produktów spożywczych podano w ulotce, w rozdziale „Przewodnik po gotowaniu”.

1. Podłączyć przewód zasilający do gniazda elektrycznego.
2. Umieścić jedzenie w misie lub na jednym z akcesoriów pokrywy Turbo Crisp. Należy się upewnić, że akcesorium jest stabilne, dobrze ustawione i prawidłowo umieszczone na urządzeniu.

OSTRZEŻENIE! Nie używaj plastikowego kosza na parę Turbo Cuisine z pokrywą Turbo Crisp.

OSTRZEŻENIE! Nigdy nie umieszczać formy do pieczenia ani naczynia do pieczenia bezpośrednio w misie. Zawsze umieszczać je na kratce ze stali nierdzewnej.

Uwaga: nie napełniać misy powyżej oznaczenia poziomu MAX ani nie przekraczać maksymalnej ilości podanej w tabeli (patrz „Przewodnik po gotowaniu”), ponieważ może to wpłynąć na jakość rezultatu.

3. Umieścić pokrywę Turbo Crisp nad misą Turbo Cuisine.

Uwaga: nie dotykać gorących elementów urządzenia podczas użycia. Dotykać można jedynie ekranu, natomiast urządzenie można trzymać wyłącznie za uchwyty.

OSTRZEŻENIE! Nie podłączać urządzenia Turbo Cuisine podczas korzystania z pokrywy Turbo Crisp.

4. Aby rozpocząć gotowanie, można dostosować czas pieczenia na podstawie 4 domyślnych czasów pieczenia wyświetlanych na panelu sterowania lub zgodnie z instrukcjami zawartymi w Przewodniku gotowania. Więcej przepisów można sprawdzić w aplikacji (ich dostępność zależy od kraju).

- Jeśli urządzenie nie uruchamia się, należy sprawdzić, czy jest prawidłowo umieszczone na misie (2 przełączniki muszą być włączone, przewód zasilający nie może być przytrzaśnięty między misą a pokrywą Turbo Crisp).
 - Przekręcić pokrętkę timera na czas odpowiadający żądanemu czasowi gotowania.
 - Rozpocznie się gotowanie. Pozostały czas gotowania będzie wskazywany przez pokrętkę timera.
5. Niektóre produkty wymagają wymieszania w połowie czasu gotowania (patrz „Przewodnik po gotowaniu”).

Jeśli konieczne jest wymieszanie żywności, należy wyjąć urządzenie z misy i umieścić je na powierzchni odpornej na wysoką temperaturę, aby uniknąć uszkodzenia powłoki zapobiegającej przywieraniu na patelni, a następnie wymieszać żywność wyłącznie za pomocą przyborów kuchennych z drewna lub tworzyw sztucznych. Następnie umieścić pokrywę Turbo Crisp z powrotem na misie. Gotowanie zostanie wznowione automatycznie.

6. Po upływie czasu gotowania urządzenie wyemituje sygnał dźwiękowy i zredukuje temperaturę. Wyjąć urządzenie z misy i położyć je na powierzchni odpornej na wysoką temperaturę.
7. Sprawdzić, czy potrawa jest gotowa.

Jeśli potrawa nie jest jeszcze gotowa, wystarczy z powrotem położyć pokrywę Turbo Crisp na misie i ustawić minutnik na kilka dodatkowych minut.

8. Po ugotowaniu należy wyjąć pokrywę Turbo Crisp i akcesoria.

Uwaga: nie obracać pokrywy Turbo Crisp ani nie dotykać gorącego grilla. Nie obracać miski z powodu nadmiernej ilości gorącego oleju.

Po smażeniu gorącym powietrzem misa, pokrywa Turbo Crisp i potrawa są bardzo gorące. W zależności od rodzaju potrawy przygotowywanej w misie należy zachować ostrożność, ponieważ z misy może wydostawać się para. Podczas korzystania z akcesoriów po gotowaniu należy używać odpornych na wysoką temperaturę rękawic kuchennych.

Poczekać, aż pokrywa Turbo Crisp i akcesoria ostygną na powierzchni odpornej na wysoką temperaturę.

CZYSZCZENIE

Pokrywę Turbo Crisp i jej akcesoria należy czyścić po każdym użyciu.

Do ich czyszczenia nie używać metalowych przyborów kuchennych, metalizowanych gąbek, stalowych zmywaków ani ściernych środków czyszczących, ponieważ może to spowodować uszkodzenie powłoki zapobiegającej przywieraniu.

1. Wyjąć wtyczkę przewodu zasilającego z gniazdka elektrycznego i poczekać, aż urządzenie ostygnie.
2. Obudowę urządzenia należy czyścić wilgotną ściereczką. Wyczyścić kratkę ochronną pokrywy Turbo Crisp i akcesoria do gotowania miękką gąbką z użyciem gorącej wody z dodatkiem płynu do mycia naczyń. Do usunięcia wszelkich pozostałości można użyć płynu odtłuszczającego.
3. W celu pozbycia się trudnych do usunięcia zabrudzeń należy namoczyć akcesoria kuchenne w gorącej wodzie z płynem do mycia naczyń.
4. Nie zanurzać urządzenia w wodzie ani jakimkolwiek innym płynie.

Uwaga: pokrywa Turbo Crisp nie nadaje się do mycia w zmywarce.

Aksesoria można myć w zmywarce, Z WYJĄTKIEM naczyń do ciasta, które należy czyścić ręcznie gorącą wodą z dodatkiem mydła.

OSTRZEŻENIE! Nie wkładać naczyń do pieczenia do zmywarki.

PRZECHOWYWANIE

1. Wyjąć wtyczkę urządzenia z gniazdka elektrycznego i pozostawić je do ostygnięcia na płaskiej, odpornej na ciepło powierzchni wraz z akcesoriami do gotowania.
2. Sprawdzić, czy wszystkie części są czyste i suche.
3. Przechowywać urządzenie w pozycji poziomej bez przykrywania. Nie odwracać urządzenia ani nie kłaść na nim produktów.
4. Akcesoria do gotowania można przechowywać w misie urządzenia Turbo Cuisine, aby zaoszczędzić miejsce.

BEZBJEDNOSNA UPUTSTVA

- Ovaj uređaj i njegovi dodaci za kuvanje namijenjeni su isključivo za upotrebu u domaćinstvu. Nije namijenjen za upotrebu u sljedećim slučajevima i garancija neće važiti za:
 - kuhinje za osoblje u prodavnicama, kancelarijama i drugim radnim okruženjima;
 - seoska domaćinstva;
 - hoteli, moteli i drugi stambeni objekti za smještaj;
 - objekti za noćenje s doručkom.
- Ovaj uređaj nije namijenjen za upravljanje pomoću eksternog tajmera ili zasebnog daljinskog upravljača.
- Ako je kabl za napajanje oštećen, mora ga zamijeniti proizvođač, njegov ovlašćeni servis ili drugo stručno lice kako bi se izbjegla opasnost.
- Ovaj uređaj i njegovi dodaci nijesu namijenjeni za upotrebu osobama (uključujući djecu) s umanjenim fizičkim, senzornim ili mentalnim sposobnostima, niti osobama bez iskustva i znanja, osim ako im osoba odgovorna za njihovu bezbjednost ne pruži nadzor ili uputstva za korišćenje uređaja.
- Ovaj uređaj i njegove dodatke mogu koristiti djeca starija od 8 godina, kao i osobe sa umanjenim fizičkim, senzornim ili mentalnim sposobnostima, ili osobe bez prethodnog iskustva i znanja, ako su pod nadzorom ili su dobile uputstva o bezbjednoj upotrebi uređaja i razumiju moguće opasnosti.
- Djeca ne smiju koristiti ovaj uređaj i njegove dodatke za igru.
- Čišćenje i održavanje uređaja ne smiju obavljati djeca, osim ako su starija od 8 godina i pod nadzorom.
- Držite uređaj i njegov kabl van domašaja djece mlađe od 8 godina.



OPREZ: Vruća površina

Temperatura dostupnih površina može biti visoka tokom rada uređaja. Ne dodirujte vruće površine uređaja ili dodataka.

- Očistite unutrašnjost uređaja i dodatke za kuvanje neabrazivnim sunđerom i deterdžentom za pranje posuđa.
- Očistite spoljašnjost uređaja vlažnim sunđerom ili krpom.

Molimo vas da pogledate odjeljak „Čišćenje“ u uputstvu za upotrebu.

- Uređaj se može koristiti na nadmorskoj visini do 4000 m.

ŠTA TREBA RADITI

- Pročitajte i pratite uputstva za upotrebu. Čuvajte ih na sigurnom mjestu.
- Prije upotrebe uklonite sav ambalažni materijal i sve promotivne naljepnice ili stikere sa uređaja i dodataka za kuvanje.
- Provjerite da li napon vaše električne mreže odgovara naponu navedenom na natpisnoj pločici na uređaju (naizmjenična struja).
- S obzirom na različite važeće standarde, ako se uređaj koristi u zemlji koja nije ona u kojoj je kupljen, provjerite ga u ovlašćenom servisu.
- Koristite uređaj na ravnoj, stabilnoj radnoj površini otpornoj na toplotu, daleko od prskanja vode.
- Koristite isključivo dodatke za kuvanje koji dolaze uz Turbo Crisp komplet ili koji su kupljeni u ovlašćenom servisu. Ne koristite Turbo Cuisine korpu za paru sa Turbo Crisp poklopcem.
- Kako biste spriječili oštećenje dodataka, koristite ih isključivo na modelima za koje su namijenjeni (npr. ne stavljajte ih u rernu, na plinski šporet ili električnu grejnu ploču itd.).
- Provjerite da li su dodaci stabilni, pravilno postavljeni i ispravno smješteni na uređaj.

Napomena: možete slojevito postaviti dodatke u posudu kako biste kuvali hranu na različitim nivoima. Pogledajte stranicu 148 za moguće kombinacije.

- Uvijek isključite uređaj iz struje: nakon upotrebe, prilikom pomjeranja ili čišćenja.
- U slučaju pojave plamena, isključite uređaj iz struje i ugasite plamen vlažnom kuhinjskom krpom.
- Kako biste izbjegli oštećenje uređaja, pridržavajte se recepata iz aplikacije brenda (Tefal ili Moulinex, u zavisnosti od vaše regije) i koristite odgovarajuću količinu sastojaka.

Životna sredina

Zaštita životne sredine na prvom mjestu!



① Vaš uređaj sadrži vrijedne materijale koji se mogu iskoristiti ili reciklirati.

➡ Odložite ga na lokalnom mjestu za prikupljanje komunalnog otpada.

ME

ŠTA NE TREBA RADITI

Ne koristite uređaj ako su on ili njegov kabl oštećeni, ako je pao i ima vidljiva oštećenja ili ako izgleda da ne radi ispravno. Ako do toga dođe, uređaj morate poslati u ovlašćeni servisni centar.

- Nemojte koristiti produžni kabl. Ako ipak odlučite da to učinite na sopstvenu odgovornost, koristite produžni kabl koji je u dobrom stanju i koji je usklađen sa snagom uređaja.
- Ne ostavljajte kabl za napajanje da visi.
- Ne isključujte uređaj iz struje povlačenjem kabla za napajanje.
- Nikada ne koristite Turbo Crisp poklopac na praznom ekspres loncu
- Nikada ne koristite Turbo Crisp poklopac sa plastičnom Turbo Cuisine korpom za paru – umjesto toga, koristite priložene Turbo Crisp dodatke.
- Nikada ne sjecite hranu direktno na dodacima.
- Ne uključujte uređaj u blizini zapaljivih materijala (roletne, zavjese...) ili u blizini spoljnog izvora toplote (plinski šporet, grejna ploča itd.).
- Ne čuvajte zapaljive proizvode u blizini ili ispod kuhinjskog elementa na kojem se nalazi uređaj.
- Nikada sami ne rastavljajte uređaj.
- Ne uranjajte Turbo Crisp poklopac u vodu.
- Ne koristite jaka sredstva za čišćenje (posebno ona na bazi sode), Brillo sunđere niti abrazivne četke.
- Ne čuvajte uređaj na otvorenom. Čuvajte ga na suvom i dobro provjetrenom mjestu.

Podsjetnik: Ražnjiće ne smiju dodirivati djeca, jer su veoma oštri i postoji rizik od povrede.

SAVJET/INFORMACIJA

- Prilikom prve upotrebe proizvoda može se osjetiti miris koji nije toksičan. To neće uticati na upotrebu i brzo će nestati.
- Radi vaše bezbjednosti, ovaj uređaj je u skladu sa važećim standardima i propisima (direktive o materijalima u kontaktu s hranom, zaštiti životne sredine itd.).
- Ovaj uređaj je dizajniran isključivo za upotrebu u domaćinstvu i nije namijenjen za korišćenje na otvorenom. U slučaju profesionalne upotrebe, nepravilne upotrebe ili nepoštovanja uputstava, proizvođač ne preuzima nikakvu odgovornost, a garancija prestaje da važi.
- Radi vaše bezbjednosti, koristite isključivo dodatke i rezervne dijelove dizajnirane za vaš uređaj.

OPIS

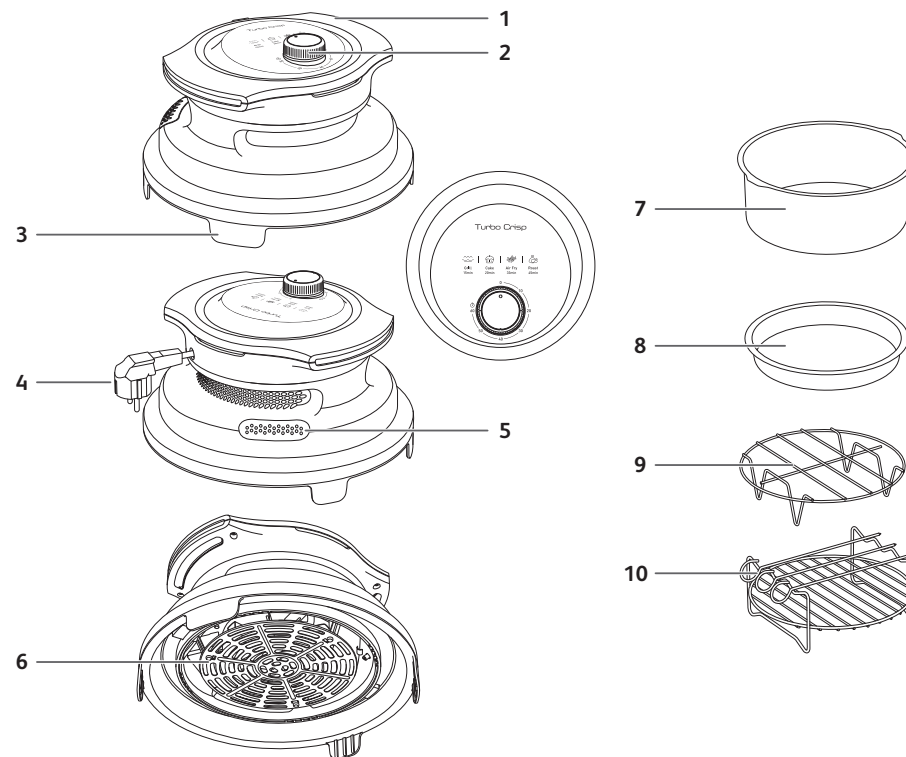

- | | | |
|------------------------------|----------------------------|---|
| 1 Ručke | 5 Izlaz za vazduh | 9 Rešetka od nerđajućeg čelika |
| 2 Rotirajuće dugme za tajmer | 6 Zaštitna rešetka | 10 Višenamjenska rešetka za roštilj sa 3 ražnjića |
| 3 Podignute nogice | 7 Posuda za pečenje kolača | |
| 4 Kabl za napajanje | 8 Pleh za picu | |

REŽIMI KUVANJA

Režim	Zadato vrijeme kuvanja	Podesivo vrijeme kuvanja	Idealno za
Roštilj	15 min	2-60 min	Ukusno pečeno meso i povrće
Kolač	25 min	2-60 min	Zlatno pečeni proizvodi
Air fry	33 min	2-60 min	Hrskave poslastice sa malo ili bez masti
Pečenje	45 min	2-60 min	Mekano meso, gratinirana jela

Kontrolni panel prikazuje podrazumijevano vrijeme kuvanja za svaki režim rada. Možete prilagoditi vrijeme po svom izboru jednostavnim rotiranjem dugmeta.

VODIČ ZA UPOTREBU I ČIŠĆENJE

MJERE PREDOSTROŽNOSTI ZA UPOTREBU

- Ovaj Turbo Crisp poklopac i njegova dodatna oprema mogu se koristiti samo na Turbo Cuisine proizvodima, na Turbo Cuisine posudi, smještenoj u Turbo Cuisine.
- Nikada nemojte koristiti Turbo Crisp poklopac na drugim posudama (plastične, staklene, itd.)
- Provjerite stabilnost uređaja iznad Turbo Cuisine posude prije nego što započnete ciklus kuvanja.
- UPOZORENJE! Kako biste izbjegli rizik od opekotina, nosite uređaj horizontalno držeći ga za ručke.
- UPOZORENJE! Turbo Cuisine uređaj ne smije biti u radu prilikom korišćenja Turbo Crisp poklopca.
- Na kraju kuvanja sa Turbo Crisp, obavezno uklonite uređaj prije nego što započnete novo kuvanje sa Turbo Cuisine.

PRIJE PRVE UPOTREBE

1. Uklonite sav ambalažni materijal.
2. Uklonite sve naljepnice ili etikete sa uređaja i dodataka.
3. Temeljno očistite uklonjivu rešetku i dodatke vrućom vodom, sa malo sredstva za pranje posuđa i neabrazivnim sunderom.
4. Obrišite unutrašnjost i spoljašnjost uređaja vlažnom krpom.

PRIPREMA ZA UPOTREBU

1. Postavite Turbo Cuisine na ravnu i stabilnu radnu površinu.
2. Nikada ne koristite Turbo Crisp poklopac na vašem Turbo Cuisine uređaju bez posude za kuvanje. Obrišite dno posude za kuvanje. Provjerite da nema ostataka hrane ili tečnosti ispod posude ili na grejnoj ploči. Zatim postavite posudu tako što ćete drške posude postaviti u žljebove.
3. Postavite Turbo Crisp na posudu Turbo Cuisine poravnavanjem ručki oba uređaja. Ne stavljajte ništa na uređaj.
4. Provjerite položaj kabla: ne smije biti uhvaćen ispod Turbo Crisp-a, niti između Turbo Crisp-a i otvorenog poklopca Turbo Cuisine-a. Uređaj se neće uključiti.
5. UPOZORENJE! vaš Turbo Cuisine mora biti isključen kada se koristi Turbo Crisp poklopac.

UPOTREBA UREĐAJA I NJEGOVIH DODATKA

Vremena kuvanja za glavne namirnice data su u odjeljku „Vodič za kuvanje“ u letku.

1. Priključite kabl za napajanje u električnu utičnicu.

2. Stavite hranu u posudu ili na jedan od Turbo Crisp dodataka. Provjerite da li je dodatak stabilan, pravilno postavljen i ispravno smješten na uređaju.

UPOZORENJE! Nemojte koristiti plastičnu Turbo Cuisine korpu za paru sa Turbo Crisp poklopcem

UPOZORENJE! Nikad ne stavljajte kalup za pečenje ili pleh za pečenje direktno u posudu. Uvijek ih postavite na rešetku od nerđajućeg čelika.

Napomena: Nikada ne puniti posudu iznad oznake MAX nivoa niti prelazite maksimalnu količinu navedenu u tabeli (pogledajte u odjeljku „Vodič za kuvanje“), jer to može uticati na kvalitet krajnjeg rezultata.

3. Postavite Turbo Crisp iznad posude Turbo Cuisine.

Oprez: Ne dodirujte vruće dijelove uređaja tokom upotrebe. Moguće je samo dodirivanje ekrana i držanje uređaja za ručke.

UPOZORENJE! Nemojte priključivati vaš Turbo Cuisine uređaj prilikom korišćenja Turbo Crisp poklopca.

4. Da biste započeli kuvanje, možete podesiti vrijeme kuvanja na osnovu 4 zadata vremena kuvanja prikazana na kontrolno panelu ili prema uputstvima iz Vodiča za kuvanje. Takođe, možete provjeriti aplikaciju za dodatne recepte (dostupnost zavisi od zemlje).

- Ako vaš uređaj ne počne da radi, provjerite da li je ispravno postavljen na posudu (2 prekidača moraju biti uključena, kabl za napajanje ne smije biti uhvaćen između posude i Turbo Crisp-a).

- Okrenite dugme tajmera na vrijeme koje odgovara željenom vremenu kuvanja.

- Kuvanje počinje. Preostalo vrijeme kuvanja biće prikazano na dugmetu tajmera.

5. Neke je namirnice potrebno promješati na pola vremena kuvanja (pogledajte odjeljak „Vodič za kuvanje“).

Da biste promješali hranu kada je potrebno, uklonite uređaj sa posude i stavite ga na površinu otpornu na toplotu, kako ne biste oštetili neprijanjajući premaz na plehu, za miješanje hrane koristite samo drveni ili plastični pribor. Zatim vratite Turbo Crisp na posudu, uređaj će automatski nastaviti sa kuvanjem.

6. Kada istekne vrijeme kuvanja, uređaj će se oglasiti i temperatura će opadati. Uklonite uređaj sa posude i stavite ga na površinu otpornu na toplotu.

7. Provjerite da li je hrana gotova.

Ako hrana još nije gotova, jednostavno vratite Turbo Crisp na posudu i podesite tajmer na nekoliko dodatnih minuta.

8. Kada je hrana gotova, izvadite Turbo Crisp i dodatke.

Oprez: Ne okrećite Turbo Crisp i ne dodirujte vruću rešetku. Ne okrećite posudu zbog viška vrućeg ulja.

Nakon prženja vrućim vazduhom, posuda, Turbo Crisp, dodaci i hrana su vrlo vrući. Zavisno od vrste hrane koja se kuva u posudi, budite oprezni jer para može izlaziti iz posude. Koristite rukavice za rernu otporne na toplotu prilikom rukovanja dodacima nakon kuvanja.

Ostavite Turbo Crisp poklopac i dodatke da se ohlade na površini otpornoj na toplotu.

ČIŠĆENJE

Očistite Turbo Crisp poklopac i njegove dodatke nakon svake upotrebe.

Nemojte koristiti metalni kuhinjski pribor, metalne abrazivne sunđere, čeličnu vunu ili bilo koja abrazivna sredstva za čišćenje, jer to može oštetiti neljepljivi premaz.

1. Izvucite utikač iz utičnice i ostavite uređaj da se ohladi.
2. Obrišite spoljašnjost uređaja vlažnom krpom.
3. Očistite zaštitnu rešetku Turbo Crisp poklopca i dodatke za kuvanje vrućom vodom sa malo sredstva za pranje posuđa i neabrazivnom sunđerom. Možete koristiti tečnost za odmaščivanje kako biste uklonili preostalu nečistoću.
4. U slučaju poteškoća sa čišćenjem, potopite dodatke za kuvanje u vruću vodu pomiješanu sa sredstvom za pranje posuđa.
5. Nemojte uranjati uređaj u vodu niti u bilo koju drugu tečnost.

Napomena: Turbo Crisp poklopac nije pogodan za pranje u mašini za pranje posuđa.

Dodaci su pogodni za pranje u mašini za pranje posuđa, OSIM posude za pečenje kolača, koju treba očistiti ručno, toplom vodom i sapunom.

UPOZORENJE! Ne stavljajte posudu za pečenje kolača u mašinu za pranje posuđa.

SKLADIŠTENJE

1. Isključite uređaj iz struje i ostavite ga da se ohladi na ravnoj površini otpornoj na toplotu, zajedno sa dodacima za kuvanje.
2. Provjerite da li svi dijelovi čisti i suvi.
3. Skladištite uređaj horizontalno, bez pokrivanja. Nemojte ga okretati i nemojte stavljati proizvode na njega.
4. Možete složiti pribor za kuvanje unutar Turbo Cuisine posude za skladištenje koje štedi prostor.

OHUTUSJUHISED

- See seade ja selle toiduvalmistamistarvikud on mõeldud ainult kodumajapidamises kasutamiseks. Seade pole ette nähtud kasutamiseks järgmistes kohtades ja garantii ei kehti järgmistel juhtudel:
 - töötajate köögiladel kauplustes, kontorites või muudes töökeskkondades;
 - maamajades;
 - kasutamisel klientide poolt hotellides, motellides ja muudes majutusasutustes;
 - kodumajutuse tüüpi keskkondades.
- Seda seadet ei tohi kasutada välise taimeri ega eraldiseisva kaugjuhtimissüsteemiga.
- Kui toitejuhe on kahjustatud, tuleb see lasta ohu ennetamiseks vahetada välja tootjal, tema hooldusesinduses või muul sarnasel pädeval isikul.
- See seade ja selle tarvikud ei ole ette nähtud kasutamiseks piiratud füüsiliste, sensorsete või vaimsete võimete või kogemuste ja teadmisteta isikute poolt (k.a lapsed), kui nad ei viibi nende ohutuse eest vastutava isiku järelevalve all või kui nimetatud isik ei ole neile selgitanud seadme kasutamist.
- Seda seadet ja selle tarvikuid võivad kasutada vähemalt 8 aasta vanused lapsed ja vähenenud füüsiliste, sensorsete või vaimsete võimetega või kogemuste ja teadmisteta isikud, kui nad on järelevalve all või saanud juhiseid seadme ohutuks kasutamiseks ja mõistavad kaasnevaid ohte.
- Lapsed ei tohi selle seadme ja selle tarvikutega mängida.
- Vähemalt 8-aastased lapsed võivad seadet puhastada ja hooldada, kui nad teevad seda täiskasvanu järelevalve all.
- Hoidke seade ja juhe alla 8-aastastele lastele kättesaamatus kohas.



ETTEVAATUST! Kuum pind

Seadme töötamise ajal võivad selle ligipääsetavad osad ja pinnad olla kuumad. Ärge puudutage seadme või tarvikute kuumi pindu.

- Puhastage seadme sisemust ja toiduvalmistamistarvikud mitteabrasiivse käsna ja nõudepesuvahendiga.
- Puhastage seadet väljast niiske käsna või lapiga.

Lugege kasutusjuhendi jaotist „Puhastamine“.

- Seadet võib kasutada kuni 4000 m kõrgusel.

MIDA TEHA

- Lugege ja järgige kasutusjuhendit. Hoidke seda turvaliselt.
- Enne seadme ja toiduvalmistamistarvikute kasutamist eemaldage sellelt kõik pakkematerjalid ja reklaamisildid või -kleebised.
- Kontrollige, kas teie elektrivõrgu pinge vastab seadme andmesildil esitatud pingele (vahelduvvool).
- Kui seadet kasutatakse mõnes muus riigis kui seal, kust seade osteti, tuleb seda mitmesuguseid kehtivaid standardeid arvesse võttes lasta volitatud teeninduskeskuses kontrollida.
- Kasutage seadet tasasel, stabiilsel, kuumakindlal tööpinnal, eemal veepritsmetest.
- Kasutage ainult Turbo Crispi komplekti kuuluvaid või volitatud teeninduskeskusest ostetud toiduvalmistamistarvikuid. Ärge kasutage Turbo Cuisine'i auruks Turbo Crispi kaanega.
- Tarvikute kahjustuste ennetamiseks kasutage neid ainult seadmetega, mille jaoks need on mõeldud (nt ärge pange neid ahju, gaasipliidile või elektripliidile).
- Veenduge, et tarvikud oleksid stabiilsed, korralikult paigutatud ja õigesti seadmele asetatud.

Märkus: saate panna tarvikuid kaussi kihiti, et valmistada toitu eri tasemetel. Võimalikke kombinatsioone vaadake lk 155.

- Eemaldage seade alati vooluvõrgust pärast selle kasutamist, seadme teiseldamiseks või puhastamiseks.
- Tulekahju korral eemaldage seade vooluvõrgust ja summutage leegid niiske käterätikuga.
- Seadme kahjustuste vältimiseks veenduge, et järgite brändi rakenduses (sõltuvalt teie piirkonnast Tefal või Moulinex) olevaid retsepte ning kasutate koostisosasid õiges koguses .

Keskkond

Keskkonnakaitse ennekõike!



Teie seade sisaldab väärtuslikke materjale, mida saab taaskasutada või ringlusse võtta. Viige see kohaliku jäätmekäitluskeskusesse.

MIDA MITTE TEHA

Ärge kasutage seadet, kui seade või toitejuhe on kahjustatud või kui seade on maha kukkunud ja sellel on nähtav kahjustus või kui tundub, et see ei tööta normaalselt. Sellisel juhul tuleb seade saata volitatud teeninduskeskusesse.

- Ärge kasutage pikendusjuhet. Kui te otsustate omal vastutusel seda siiski teha, kasutage pikendusjuhet, mis on heas seisukorras ja vastab seadme võimsustarbele.
- Ärge jätke toitejuhet rippuma.
- Ärge eemaldage seadet vooluvõrgust toitejuhtmest tõmmates.
- Turbo Crispi kaant ei tohi kunagi kasutada tühja survekeetjaga.
- Turbo Crispi kaant ei tohi kunagi kasutada Turbo Cuisine'i plastikust auruks. Selle asemel kasutage Turbo Crispi komplekti kuuluvaid tarvikuid.
- Ärge kunagi lõigake toiduaineid otse tarvikutel.
- Ärge lülitage seadet sisse kergestisüttivate materjalide läheduses (nt rulood, kardinad jne) või välise kütteallika (gaasipliid, kuumutusplaat jne) läheduses.
- Ärge hoiustage kergestisüttivaid esemeid selle mööblieseme läheduses või all, millel seade asub.
- Ärge võtke seadet ise lahti.
- Ärge kastke Turbo Crispi kaant vette.
- Ärge kasutage võimsaid puhastustooteid (eriti soodapõhiseid eemaldeid), Brillo-svamme ega küürijaid.
- Ärge hoiustage seadet välistingimustes. Hoiustage kuivas ja hästi ventileeritud kohas.

Meeldetuletus: lapsed ei tohi vardaid katsuda, sest need on väga teravad ja võivad põhjustada vigastusi.

NÕUANNE/TEAVE



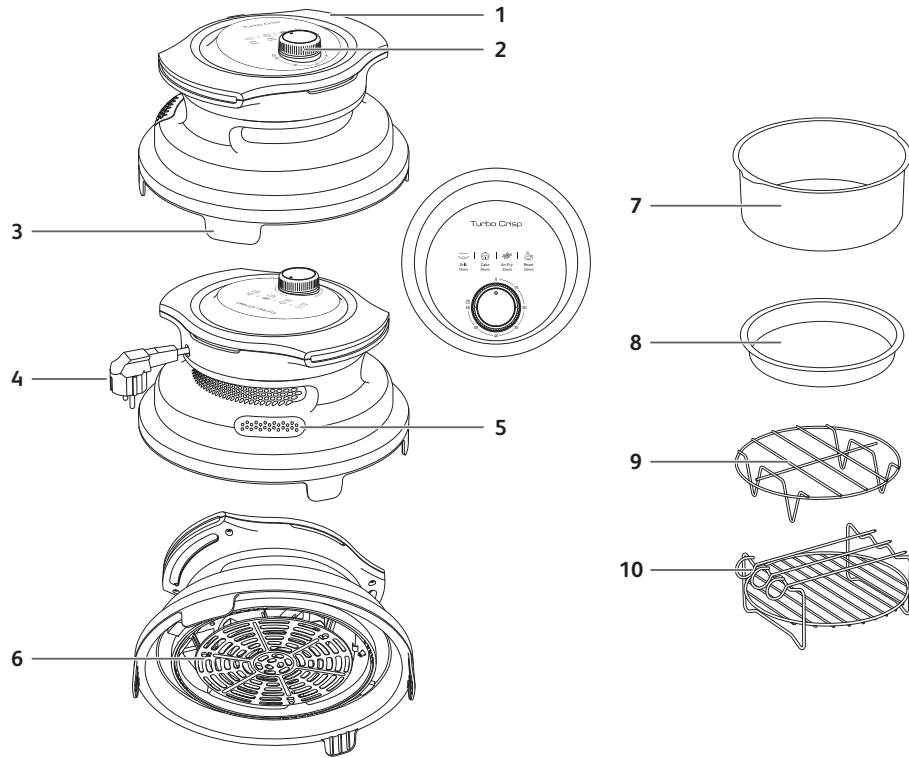

- Kui kasutate toodet esimest korda, võib sellest eralduda mittemürgist lõhna. See ei mõjuta kasutamist ja kaob kiiresti.
- Teie ohutuse tagamiseks vastab seade kehtivatele standarditele ja eeskirjadele (toiduga kokkupuutuva materjale, keskkonda jne käsitlevad direktiivid).
- Käesolev seade on ette nähtud ainult kodukasutuseks ja mitte välistingimustes kasutamiseks. Ärilise kasutamise, ebaõige kasutamise või kasutusjuhendi nõuete eiramise korral ei vastuta tootja tagajärgede eest ja garantii kaotab kehtivuse.
- Ohutuse tagamiseks kasutage ainult seadme jaoks loodud tarvikuid ja varuosi.

KIRJELDUS



- | | | |
|------------------------|---------------------|---|
| 1 Käepidemed | 5 Õhu väljalasekava | 9 Roostevabast terasest rest |
| 2 Pöörlev taimeri nupp | 6 Kaitsevõre | 10 Mitmeotstarbeline grillrest koos kolme vardaga |
| 3 Tõstetud jalad | 7 Koogitoru | |
| 4 Toitejuhe | 8 Pitsaalus | |

KÜPSETUSREŽIIMID

Režiim	Vaikimisi valmistusaeg	Reguleeritav valmistusaeg	Sobib hästi
Grillimine 	15 min	2–60 min	Maitsvad grillitud lihad ja köögiviljad
Kook 	25 min	2–60 min	Kuldsed küpsetised
Õhuga frittimine 	33 min	2–60 min	Krõbedad toidud vähesel lisatud rasvaga või ilma lisatud rasvata
Röstimine 	45 min	2–60 min	Pehmed lihad, gratineeritud toidud

Juhtpaneelil kuvatakse iga režiimi vaikimisi toiduvalmistamise aeg. Saate aega nuppu keerates reguleerida.

KASUTUS- JA PUHASTUSJUHEND

ETTEVAATUSABINÕUD KASUTAMISEL

- Seda Turbo Crispi kaant ja selle tarvikuid saab kasutada ainult Turbo Cuisine'i toodetega, Turbo Cuisine'i kausil, asetatud Turbo Cuisine'ile.
- Ärge kunagi kasutage Turbo Crispi kaant muude vahenditega (plastist, klaasist jne).
- Enne toiduvalmistamistsükli alustamist kontrollige seadme stabiilsust Turbo Cuisine'i kausi kohal.
- HOIATUS! Põletusohu vältimiseks kandke seadet käepidemest hoides ühetasaselt.
- HOIATUS! Turbo Cuisine ei tohi Turbo Crispi kaane kasutamise ajal töötada.
- Turbo Crispiga toiduvalmistamise lõpus eemaldage seade, enne kui alustate Turbo Cuisine'i abil uut toiduvalmistamist.

ENNE ESIMEST KASUTUSKORDA

1. Eemaldage kogu pakkematerjal.
2. Eemaldage seadmelt ja tarvikutelt kõik kleebised või sildid.
3. Puhastage eemaldavat võre ja tarvikuid põhjalikult kuuma vee ja nõudepesuvahendiga ja mitteabasiivse svammiga.
4. Pühkige seadet seest ja väljast niiske lapiga.

ETTEVALMISTUSED KASUTAMISEKS

1. Asetage Turbo Cuisine tasasele ja stabiilsele tööpinnale.
2. Ärge kunagi kasutage Turbo Crispi kaant Turbo Cuisine'il ilma toiduvalmistamiskausita. Pühkige toiduvalmistamiskausi põhi puhtaks. Veenduge, et kausi all või kuumutusplaadil poleks toidu- ega vedelikujääke. Siis asetage kaus oma kohale, sobitades kausi käepidemed sälkudesse.
3. Asetage Turbo Crisp Turbo Cuisine'i kausile, asetades mõlema seadme käepidemed kohakuti. Ärge asetage midagi seadmele.
4. Kontrollige juhtme asendit: see ei tohi jääda Turbo Crispi alla kinni ega Turbo Crispi ning Turbo Cuisine'i avatud kaane vahele. Seade ei käivitu.
5. HOIATUS! Turbo Cuisine peab olema välja lülitatud, kui kasutate Turbo Crispi kaant.

SEADME JA SELLE TARVIKUTE KASUTAMINE

Põhitoitude valmistamisajad on esitatud juhendi jaotises „Toiduvalmistamisjuhised“.

1. Ühendage toitejuhe pistikupesasse.
2. Asetage toit kaussi või ühele Turbo Crispi tarvikutest. Veenduge, et tarvik oleks stabiilne, korralikult paigutatud ja õigesti seadmele paigutatud.

HOIATUS! Ärge kasutage Turbo Crispi kaanega Turbo Cuisine'i plastikust aurukorvi.

HOIATUS! Ärge asetage küpsetusvormi või küpsetusalust otse kaussi. Asetage need alati roostevabast terasest restile.

Märkus. Ärge kunagi täitke kaussi üle tasemetähise MAX ja ärge ületage tabelis esitatud maksimumkogust (vt jaotist „Toiduvalmistamisjuhised“), kuna see võib mõjutada lõpptulemuse kvaliteeti.

3. Asetage Turbo Crisp Turbo Cuisine'i kausi kohale.

Ettevaatust! Ärge puudutage seadme töötamise ajal seadme kuumi osasid. Ainult ekraani puudutamine ja seadme hoidmine käepidemetest on võimalik.

HOIATUS! Ärge lülitage Turbo Cuisine'i Turbo Crispi kaane kasutamise ajal sisse.

4. Toiduvalmistusaega saate reguleerida, valides ühe neljast juhtpaneelil kuvatud vaikumisi toiduvalmistamise ajast, või vastavalt toiduvalmistamise juhendis toodud juhistele. Veel retsepte leiate rakendusest (saadavus sõltub riigist).

- Kui teie seade ei käivitu, kontrollige, kas see on õigesti kausile asetatud (kaks lülitit peavad olema sisse lülitatud, toitejuhe ei tohi olla kausi ja Turbo Crispi vahele kinni jäänud).

- Keerake taimeri nupp soovitud valmistusajale.

- Valmistamine algab. Allesjäänud valmistusaeg kuvatakse taimeri nupul.

5. Mõnda toitu tuleb poole valmistamise pealt segada (vt jaotist „Toiduvalmistamisjuhised“).

Toidu segamiseks eemaldage seade kausilt ja asetage see kuumakindlale pinnale, et vältida panni mitterakkuva katte kahjustamist. Kasutage toidu segamiseks ainult puidust või plastikust köögiriistu. Seejärel asetage Turbo Crisp tagasi kausile, toiduvalmistamine jätkub automaatselt.

6. Kui toiduvalmistusaeg on läbi, annab seade helisignaali ja temperatuur langeb. Eemaldage seade kausilt ja asetage see kuumuskindlale pinnale.

7. Kontrollige, kas toit on valmis.

Kui toit pole veel valmis, asetage Turbo Crisp tagasi kausile ja seadistage taimer veel mõnele lisaminutile.

8. Kui toit on valmis, võtke Turbo Crisp ja tarvikud välja.

Ettevaatust! Ärge puudutage Turbo Crispi ja ärge puudutage kuuma grilli. Ärge pöörake kaussi, kuna sellel võib olla kuuma õli jääke.

Pärast kuuma õhuga frittimist on Turbo Crisp, tarvikud ja toit väga kuumad. Olenevalt kausis valmistatava toidu tüübist olge ettevaatlik, kuna kausist võib väljuda auru. Kasutage pärast toiduvalmistamist tarvikute käsitsemiseks kuumakindlaid pajakindaid.

Laske Turbo Crispi kaanel ja tarvikutel kuumakindlal pinnal jahtuda.

PUHASTAMINE

Puhastage Turbo Crispi kaant ja selle tarvikuid pärast igat kasutust.

Ärge kasutage metallist köögiriistu, metallist küürimislappe, terasvilla või mis tahes abrasiivseid puhastusaineid, kuna see võib mitterakkuvat katet kahjustada.

1. Eemaldage elektripistik seina pistikupesast ja laske seadmel maha jahtuda.
2. Puhastage seadme välispinda niiske lapiga.
3. Puhastage Turbo Crispi kaane kaitsevõre ja toiduvalmistamistarvikud kuuma vee, vähese nõudepesuvahendi ning mitteabrasiivse svammiga. Allesjäänud mustuse eemaldamiseks saate kasutada rasvaeemaldusvahendit.
4. Raskema mustuse eemaldamiseks leotage toiduvalmistamistarvikuid kuumas vees, millele on lisatud nõudepesuvahendit.
5. Ärge pange seadet kunagi vette või mõnda muusse vedelikku.

Märkus: Turbo Crispi kaas ei ole nõudepesumasinas pestav.

Tarvikud, VÄLJA ARVATUD koogitoru, on nõudepesumasinas pestavad. Puhastage koogitoru käsitsi kuuma seebiveega.

HOIATUS! Äge pange koogitoru nõudepesumasinasse.

HOIUSTAMINE

1. Lahutage seade vooluvõrgust ja laske sel kuumakindlal pinnal koos toiduvalmistamistarvikutega jahtuda.
2. Veenduge, et kõik osad on puhtad ja kuivad.
3. Hoiustage seadet horisontaalselt, ärge katke seda millegagi. Ärge pöörake seda ümber ja ärge asetage sellele ühtegi toodet.
4. Ruumi säästmiseks saate toiduvalmistamistarvikuid hoiustada Turbo Cuisine'i kausis.

ҚАУІПСІЗДІК НҰСҚАУЛАРЫ

- Бұл құрылғы мен оның пісіруге арналған керек-жарақтары тек үйде пайдалануға арналған. Оны төмендегі жағдайларда пайдалануға болмайды және оларға кепілдік қолданылмайды:
 - дүкендердегі, кеңселердегі және басқа жұмыс орталарындағы қызметкерлердің асүй бөлмелерінде;
 - фермаларда;
 - қонақүйлерде, мотельдерде және басқа тұрғын үй орталарында;
 - төсек пен таңғы ас берілетін орындарда.
- Бұл құрылғы сыртқы таймер немесе бөлек қашықтан басқару жүйесі арқылы пайдаланылмайды.
- Қуат сымы зақымдалса, қауіптің алдын алу үшін оны өндіруші, қызмет көрсету агенті немесе тиісті біліктілігі бар маман ауыстыруы керек.
- Бұл құрылғыны және оның керек-жарақтарын дене, сезу немесе ақыл-ой қабілеттері шектеулі немесе тәжірибесі мен білімі жоқ адамдар (соның ішінде балалар), олардың қауіпсіздігіне жауапты адамның бақылауында болған және одан осы құрылғыны пайдалануға қатысты нұсқау алған жағдайда, пайдалана алады.
- Бұл құрылғыны немесе оның керек-жарақтарын 8 және одан асқан балалар, сондай-ақ физикалық, сенсорлық немесе ақыл-ой қабілеттері шектеулі немесе тәжірибесі мен білімі аз адамдар қауіпсіз пайдалануға қатысты бақылауда болған немесе нұсқау алған және онымен байланысты қауіптерді түсінген жағдайда пайдалана алады.
- Балалардың бұл құрылғымен және оның керек-жарақтарымен ойнауына болмайды.
- Егер олар 8 жастан асқан және ересек адамның бақылауында болмаса, балалардың тазалау және техникалық қызмет көрсету жұмыстарын орындауына тыйым салынады.
- Құрылғыны және оның сымын 8 жасқа толмаған балалардың қолы жетпейтін жерде ұстаңыз.



ЕСКЕРТУ! Беті ыстық

Құрылғы жұмыс істеп тұрған кезде, қол жететін беттерінің температурасы жоғары болуы мүмкін. Құрылғының немесе оның керек-жарақтарының ыстық беттерін ұстамаңыз.

- Құрылғының ішін және пісіруге арналған керек-жарақтарын абразивті емес губкамен және ыдыс жууға арналған сұйықтықпен тазалаңыз.
- Құрылғының сыртын дымқыл губкамен немесе шүберекпен тазалаңыз.

Пайдалану нұсқаулығының «Тазалау» бөлімін қараңыз.

- Құрылғыны 4000 м теңіз деңгейінен жоғары биіктікте пайдалануға болады.

ҚОЛДАНУҒА БОЛАДЫ

- Пайдалану нұсқауларын оқып шығып, оларды орындаңыз. Оларды қауіпсіз сақтаңыз.
- Қолданар алдында құрылғыңыздан немесе пісіруге арналған керек-жарақтардан барлық қаптама материалы мен жарнамалық белгіні немесе жапсырманы алып тастаңыз.
- Желінің кернеуі құрылғыдағы техникалық ақпарат тақтайшасында берілген кернеуге (баламалы токқа) сәйкес келетінін тексеріңіз.
- Егер құрылғы сатып алынған елден өзге елде пайдаланылса, қолданыстағы әртүрлі стандарттарды ескеріп, оны мақұлданған қызмет көрсету орталығына тексертіңіз.
- Құрылғыны тегіс, тұрақты, ыстыққа төзімді жұмыс бетінде су шашырамайтын жерде пайдаланыңыз.
- Turbo Crisp жинағымен бірге берілген немесе мақұлданған қызмет көрсету орталығынан сатып алынған пісіруге арналған керек-жарақтарды ғана пайдаланыңыз. Turbo Crisp қақпағы бар Turbo Cuisine бу себетін пайдаланбаңыз.
- Керек-жарақтар зақымдалмау үшін оларды тек бірге пайдалану үшін жасалған үлгілерде пайдаланыңыз (мысалы, пешке, газ алаңына немесе электр плитасына, т.б. қоймаңыз).
- Керек-жарақтардың тұрақты, жақсы орналастырылғанын және құрылғыға дұрыс қойылғанын тексеріңіз.

Ескертпе. Тағамды әртүрлі деңгейде пісіру үшін ыдысқа керек-жарақтарды бірнеше қабат етіп қоюға болады. Ықтимал комбинацияларды 162-беттен қараңыз.

- Пайдаланып болған соң, құрылғыны қозғалтқанда немесе оны тазалағанда, міндетті түрде құрылғыны қуат көзінен ажыратыңыз.
- Өрт болған жағдайда, құрылғыны ток көзінен ажыратыңыз да, дымқыл шай орамалмен отты сөндіріңіз.
- Құрылғыңызға зақым келтірмеу үшін бренд қолданбасындағы (тұрған аймағыңызға байланысты Tefal немесе Moulinex) рецептілерді пайдаланыңыз; ингредиенттердің мөлшері дұрыс болуы керек.

Қоршаған орта

Қоршаған ортаны қорғау маңызды!



Құрылғыңыздың құрамында қалпына келтіруге немесе қайта өңдеуге болатын құнды материалдар бар. Оны жергілікті тұрмыстық қоқыс жинайтын орынға тапсырыңыз.

ҚОЛДАНУҒА БОЛМАЙДЫ

- Егер құрылғы немесе қуат сымы зақымдалса немесе ол құлаған және көзге көрінетін зақымы болса немесе бірқалыпты істемей тұрса, құрылғыны пайдаланбаңыз. Мұндай жағдайда құрылғыны мақұлданған қызмет көрсету орталығына апару керек.
- Ұзартқыш сымды пайдалануға болмайды. Егер барлық жауапкершілікті өз мойныңызға алып, қалай болғанда да ұзартқышты пайдаланамын деп шешсеңіз, ұзартқыштың жағдайы жақсы және құрылғының қуатына сай болуы керек.
- Қуат сымының салбырап тұруына жол бермеңіз.
- Құрылғыны қуат сымынан ұстап, розеткадан ажыратуға болмайды. Қысым жоқ пеште Turbo Crisp қақпағын ешқашан пайдаланбаңыз
- Turbo Crisp қақпағын Turbo Cuisine пластик бу себетімен бірге ешқашан пайдаланбаңыз, оның орнына берілген Turbo Crisp керек-жарақтарын пайдаланыңыз.
- Ешқашан тағамды керек-жарақтардың үстінде кеспеңіз.
- Құрылғыны жанғыш материалдардың (жалюздер, перделер...) жанында немесе сыртқы жылу көзіне жақын (газ плитасы, плита, т.б.) жерде қоспаңыз.
- Құрылғы орналасқан жиһаз бөлігінің жанында немесе астында тұтанғыш заттарды сақтамаңыз.
- Құрылғыны өз бетіңізше бөлшектемеңіз.
- Turbo Crisp қақпағын суға батырмаңыз.
- Ешқандай күшті тазартқыш құралды (әсіресе сода негізіндегі тазартқыштарды), Brillo губкасын немесе металл қырғыштарды қолданбаңыз.
- Құрылғыны сыртта пайдаланбаңыз. Оны құрғақ және жақсы желдетілетін жерде сақтаңыз.

Есіңізде болсын: Испараны балалар ұстамауы керек, себебі олар өте өткір және жарақаттау қаупі бар.

КЕҢЕС/АҚПАРАТ

- Өнімді бірінші рет пайдаланған кезде, ол улы емес иіс шығаруы мүмкін. Ол қолдануға әсер етпейді және тез жоғалады.
- Сіздің қауіпсіздігіңіз үшін құрылғы қолданыстағы стандарттар мен ережелерге (тағам өнімдерімен, қоршаған ортамен және т.б. жанасатын материалдарға қатысты директиваларға) сәйкес келеді.
- Бұл құрылғы тек үйде пайдалануға арналған. Кәсіби тұрғыда пайдаланған, орынсыз пайдаланған немесе нұсқаулар орындалмаған жағдайда, өндіруші ештеңеге жауапты болмайды және кепілдік қолданылмайды.
- Өз қауіпсіздігіңіз үшін тек сіздің құрылғыңызға арналған керек-жарақтар мен қосалқы бөлшектерді қолданыңыз.

СИПАТТАМАСЫ

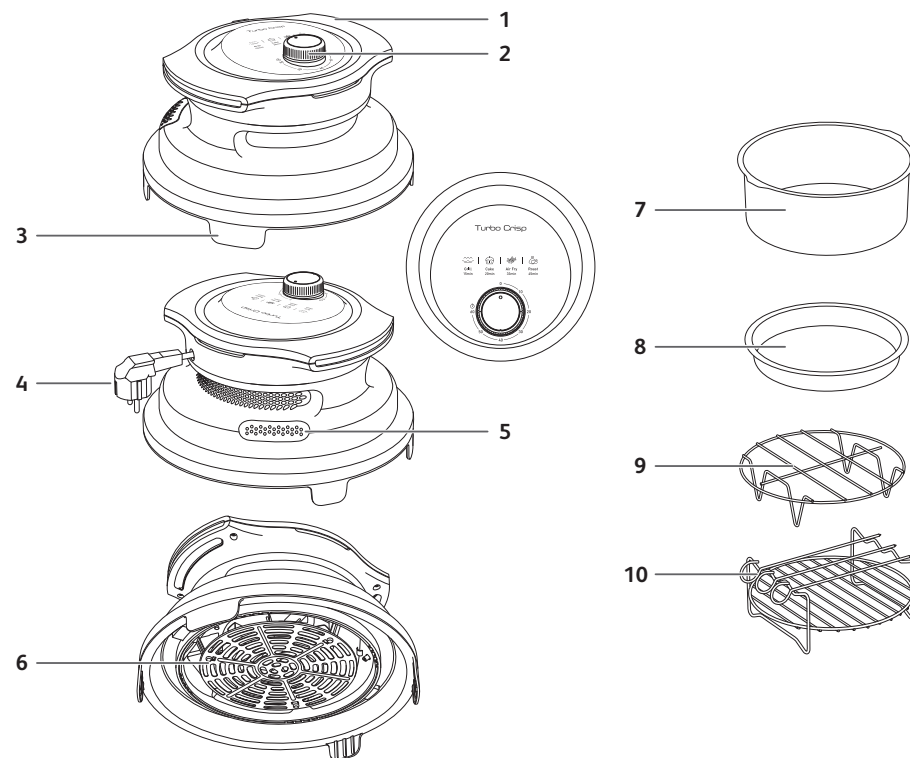

1 Тұтқалар

2 Айналмалы тұтқасы бар таймер

3 Көтерілетін аяқ

4 Қуат сымы

5 Аяу шығысы

6 Қорғағыш тор

7 Торт қалыбы

8 Пицца табасы

9 Тот баспайтын болаттан жасалған сөре

10 3 испарасы бар көп мақсатты гриль сөресі

ПІСІРУ РЕЖИМІ

Режим	Әдепкі пісіру уақыты	Реттелетін пісіру уақыты	Қандай тағамдарға ең қолайлы
Грильде пісіру	15 мин	2-60 мин	Дәмді қуырылған ет пен көкөніс
торт	25 мин	2-60 мин	Қызартып пісірілген тағамдар
Аяу фритюрінде пісіру	33 мин	2-60 мин	Майы аз немесе май қосылмаған қытырлақ тағамдар
Қуыру	45 мин	2-60 мин	Жұмсақ ет, көмештелген тағам

Басқару тақтасы әр режим үшін әдепкі пісіру уақытын көрсетеді. Тұтқаны бұрап, уақытты өз қалауыңыз бойынша реттей аласыз.

ПАЙДАЛАНУ ЖӘНЕ ТАЗАЛАУ ЖОЛЫ НҰСҚАУЛЫҒЫ

ПАЙДАЛАНУҒА АРНАЛҒАН САҚТЫҚ ШАРАЛАРЫ

- Бұл Turbo Crisp қақпағын және оның керек-жарақтарын тек Turbo Cuisine өнімдерінде, Turbo Cuisine ішінде орналасқан Turbo Cuisine ыдысында пайдалануға болады.
- Turbo Crisp қақпағын ешқашан басқа ыдыстарға (пластик, шыны, т.б.) қолданбаңыз.
- Пісіру циклін бастамай тұрып, Turbo Cuisine ыдысының үстінде құрылғының тұрақты тұрғанын тексеріңіз.
- АБАЙЛАҢЫЗ! Күйіп қалу қаупінің алдын алу үшін тұтқаларынан ұстаған кезде, құрылғыны жатқызып тасыңыз.
- АБАЙЛАҢЫЗ! Turbo Crisp қақпағын пайдаланған кезде, Turbo Cuisine жұмыс істемейі керек.
- Turbo Crisp көмегімен пісіріп болған соң, Turbo Cuisine көмегімен жаңа пісіру циклін бастамай тұрып, құрылғыны міндетті түрде шығарып алыңыз.

БІРІНШІ РЕТ ПАЙДАЛАНАР АЛДЫНДА

1. Барлық қаптама материалын алып тастаңыз.
2. Құрылғыдағы және керек-жарақтардағы жапсырмалар мен белгілерді алып тастаңыз.
3. Алынбалы тор мен керек-жарақтарды ыстық суға жуғыш сұйықтық қосып, қырмайтын губкамен мұқият тазалаңыз.
4. Құрылғының сыртын дымқыл шүберекпен сүртіңіз.

ПАЙДАЛАНУҒА ДАЙЫНДАУ

1. Turbo Cuisine тағамын тегіс және тұрақты жұмыс бетіне қойыңыз.
2. Turbo Crisp қақпағын ешқашан Turbo Cuisine құрылғысында пісіруге арналған ыдысты салмай пайдаланбаңыз. Пісіруге ыдысының түбін сүртіңіз. Ыдыстың астында немесе қыздыру табақшасында тамақ немесе сұйықтық қалдықтарының қалмағанына көз жеткізіңіз. Одан кейін ыдыстың тұтқаларын ойықтарға қою арқылы ыдысты орналастырыңыз.
3. Екі құрылғының да тұтқаларын туралау арқылы Turbo Crisp құрылғысын Turbo Cuisine ыдысына салыңыз. Құрылғының үстіне ешнәрсе қоймаңыз.
4. Сымның орналасуын тексеріңіз: ол Turbo Crisp астында немесе Turbo Crisp және Turbo Cuisine құрылғысының ашық қақпағы арасында қалмауы керек. Құрылғы жұмысын бастамайды.
5. АБАЙЛАҢЫЗ! Turbo Crisp қақпағын қолданған кезде Turbo Cuisine құрылғысын өшіріп қою керек.

ҚҰРЫЛҒЫ ЖӘНЕ ОНЫҢ КЕРЕК-ЖАРАҚТАРЫН ПАЙДАЛАНУ

Негізгі тағамдарды әзірлеу уақыттары парақшаның «Пісіру нұсқаулығы» бөлімінде берілген.

1. Қуат сымын электр розеткасына қосыңыз.
2. Тағамды ыдысқа немесе Turbo Crisp керек-жарақтарының біріне салыңыз. Керек-жарақ орнықты екеніне, дұрыс салынғанына және құрылғыға дұрыс орналасқанына көз жеткізіңіз.

АБАЙЛАҢЫЗ! Turbo Crisp қақпағы бар Turbo Cuisine пластик бу себетін пайдаланбаңыз

АБАЙЛАҢЫЗ! Пісіру қалыбын немесе пісіру табасын ешқашан ыдысқа тікелей салмаңыз. Оларды әрқашан тот баспайтын болаттан жасалған сөреге қойыңыз.

Ескертпе. Ыдысты ешқашан MAX деңгей белгісінен асыра толтырмаңыз немесе кестеде көрсетілген ең жоғары мөлшерден асырмаңыз («Пісіру нұсқаулығы» бөлімін қараңыз), себебі ол соңғы нәтиже сапасына әсер етуі мүмкін.

3. Turbo Crisp құрылғысын Turbo Cuisine ыдысының үстіне қойыңыз.

Ескерту! Пайдаланған кезде құрылғының ыстық бөлшектерін ұстамаңыз. Тек экранды түртіп, құрылғыны тұтқаларынан ұстауға болады.

АБАЙЛАҢЫЗ! Turbo Crisp қақпағын пайдаланған кезде Turbo Cuisine құрылғысын розеткаға қоспаңыз.

4. Пісіруді бастау үшін сіз пісіру уақытын басқару панелінде көрсетілген 4 әдепкі пісіру уақыты негізінде немесе Пісіру нұсқаулығында берілген нұсқауларға сәйкес реттей аласыз. Қосымша рецепт мазмұнын (қолжетімділік елдерге байланысты) алу үшін қолданбаны тексеруге де болады.

• Құрылғы іске қосылмаса, оның ыдысқа дұрыс орнатылғанын тексеріңіз (2 қосқыш қосулы болуы керек, қуат кабелі ыдыс пен Turbo Crisp арасында қысылып қалмауы керек).

• Таймер тұтқасын қажетті пісіру уақытына сәйкес уақытқа бұраңыз.

• Пісіру басталады. Қалған пісіру уақыты таймер тұтқасы арқылы көрсетіледі.

5. Кей тағамдарды пісіру уақытының ортасында шайқау қажет («Пісіру нұсқаулығы» бөлімін қараңыз).

Қажет кезде тағамды шайқау үшін, табаның жабыспайтын жабынына зақым келтірмеу үшін құрылғыны ыдыстан шығарып, оны ыстыққа төзімді бетке қойыңыз, тағамды араластыру үшін тек ағаш немесе пластик ыдыстарды пайдаланыңыз. Одан кейін Turbo Crisp қақпағын ыдысқа қайта салыңыз, ол автоматты түрде пісіруді жалғастырады.

6. Пісіру уақыты өткеннен кейін, құрылғы дыбыс шығарады да, температура төмендейді. Құрылғыны ыдыстан шығарып алыңыз да, оны ыстыққа төзімді жерге қойыңыз.

7. Тамақ дайын болғанын тексеріңіз.

Егер тағам әлі дайын болмаса, Turbo Crisp құрылғысын ыдысқа қайта қойып, таймерді тағы бірнеше минутқа орнатыңыз.

8. Тағам піскен кезде, Turbo Crisp құрылғысын және керек-жарақтарын алыңыз.

Ескерту! Turbo Crisp құрылғысын қоспаңыз, ыстық грильді ұстамаңыз. Ыстық майдың артық болуына байланысты ыдысты қоспаңыз.

Ыстық ауада қуырғаннан кейін, ыдыс, Turbo Crisp, керек-жарақтар және тағам өте ыстық болады. Ыдыста дайындалған тағам түріне байланысты абай болыңыз, себебі ыдыстан бу шығуы мүмкін. Пісіргеннен кейін керек-жарақтарды ұстағанда, ыстыққа төзімді пеш қолғабын киіңіз.

Turbo Crisp қақпағы мен керек-жарақтарын ыстыққа төзімді бетке қойып, суытыңыз.

ТАЗАЛАУ

Turbo Crisp қақпағын және оның керек-жарақтарын әр қолданғаннан кейін тазалаңыз.

Оларды тазалау үшін металл ас үй ыдыстарын, металл қырғыштарды, болат губканы немесе кез келген абразивті тазалағыштарды пайдаланбаңыз, себебі бұл жабыспайтын жабынды зақымдауы мүмкін.

1. Ашаны розеткадан суырыңыз да, құрылғыны суытып алыңыз.
2. Құрылғының сыртын дымқыл шүберекпен сүртіңіз.
3. Turbo Crisp қақпағының қорғаныш торын және пісіруге арналған керек-жарақтарды ыстық сумен, жуғыш сұйықтықпен және қырмайтын губкамен тазалаңыз. Қалған кірді кетіру үшін май кетіретін сұйықтықты қолдануға болады.
4. Күрделі тазалау жағдайында пісіруге арналған керек-жарақтарды жуғыш сұйықтық қосылған ыстық суға салып қойыңыз.
5. Құрылғыны суға немесе басқа сұйықтыққа салмаңыз.

Ескертпе. Turbo Crisp қақпағын ыдыс жуғыш машинада жууға болмайды.

Керек-жарақтарды ыдыс жуғыш машинада жууға болады, АЛ торт қалыбынан ыдыс жуғыш машинада жууға болмайды, оны сабынды ыстық сумен қолмен тазалаңыз.

АБАЙЛАҢЫЗ! Торт қалыбын ыдыс жуғышқа салмаңыз.

САҚТАУ

1. Құрылғыны желіден ажыратып, оны пісіруге арналған керек-жарақтармен бірге ыстыққа төзімді тегіс бетке салқындатыңыз.
2. Барлық бөлшек таза әрі құрғақ екенін тексеріңіз.
3. Құрылғыны жаппай, тегіс жерде сақтаңыз. Оны төңкермеңіз және үстіне бұйымдар қоймаңыз.
4. Орынды үнемдеу үшін Turbo Cuisine ыдысының ішіне пісіруге арналған керек-жарақтарды жинауға болады.

SAUGOS NURODYMAI

- Šis prietaisas ir jo gaminimo priedai skirti naudoti tik buityje. Jis nėra skirtas naudoti toliau nurodytais būdais ir garantija nebus taikoma, jei:
 - jis bus naudojamas parduotuvių, biurų ir kitų darbo vietų virtuvėse;
 - jis bus naudojamas ūkio namuose;
 - jį naudos klientai viešbučiuose, moteliuose ir kitose gyvenamojo tipo vietose;
 - nakvynės su pusryčiais tipo aplinkoje.
- Šis prietaisas nėra skirtas naudoti su išoriniu laikmačiu ar naudojant atskirą nuotolinio valdymo sistemą.
- Jei maitinimo laidas yra pažeistas, jį turi pakeisti gamintojas, techninės priežiūros specialistas arba panašios kvalifikacijos asmenys, kad būtų išvengta pavojaus.
- Šis prietaisas ir jo priedai neskirti naudoti asmenims (įskaitant vaikus), kurie turi fizinę, jutiminę arba protinę negalią, neturi patirties ir žinių, nebent už jų saugumą atsakingas asmuo juos prižiūri arba išmokė naudotis prietaisu.
- Šį prietaisą ir jo priedus gali naudoti 8 metų ir vyresni vaikai bei asmenys, turintys fizinę, jutiminę arba protinę negalią, stokojantys patirties ir žinių, jei jie prižiūrimi arba išmokomi saugiai naudotis prietaisu ir supranta susijusius pavojus.
- Vaikams negalima žaisti su šiuo prietaisu ir jo priedais.
- Vaikai neturėtų užsiimti prietaiso valymu ar technine priežiūra, nebent jiems daugiau nei 8 metai ir juos prižiūri suaugęs asmuo.
- Laikykite prietaisą ir jo laidą jaunesniems nei 8 metų vaikams nepasiekiamoje vietoje.



ĮSPĖJIMAS: Karštas paviršius

Veikiančio prietaiso pasiekiami paviršiai gali būti įkaitę. Nelieskite įkaitusio prietaiso ar jo priedų paviršių.

- Valykite prietaiso ir gaminimo priedų vidų nebraižančia kempine ir indų plovikliu.
- Valykite prietaiso išorę drėgna kempine ar šluoste.

Žr. skyrių „Valymas“, kuriame pateikiamos naudojimosi instrukcijos.

- Prietaisą galima naudoti ne didesniame kaip 4000 m aukštyje virš jūros lygio.

KAŲ DARYTI

- Perskaitykite naudojimosi instrukciją ir ja vadovaukitės. Išsaugokite ją.
- Prieš naudodami nuimkite nuo prietaiso ir gaminimo priedų visą pakuotės medžiagą ir reklamines etiketes ar lipdukus.
- Patikrinkite, ar maitinimo tinklo įtampa atitinka nurodytą ant prietaiso techninių duomenų plokštės (kintamoji srovė).
- Atsižvelgiant į įvairius galiojančius standartus, jei prietaisas naudojamas kitoje šalyje, nei buvo įsigytas, jį turi patikrinti patvirtintas techninės priežiūros centras.
- Prietaisą padėkite ant lygaus, stabilaus, karščiui atsparaus darbo paviršiaus, atokiau nuo vandens pusrų.
- Naudokite tik tuos gaminimo priedus, kurie buvo gauti kartu su „Turbo Crisp“ rinkiniu arba įsigyti iš įgalioto aptarnavimo centro. Nenaudokite „Turbo Cuisine“ garų indo su „Turbo Crisp“ dangčiu.
- Siekdami nepažeisti priedų, naudokite juos tik su tais modeliais, kuriems jie buvo skirti (pvz., nedėkite jų į orkaitę, ant dujinės viryklės ar elektrinės kaitlentės ir pan.).
- Įsitinkite, kad priedai yra stabilūs, gerai padėti ir tinkamai uždėti ant prietaiso.

Pastaba: galite taip išdėstyti priedus kepimo puode, kad maistas būtų gaminamas skirtingais lygmenimis. Galimus derinius žr. 169 psl.

- Pasinaudoję prietaisu, norėdami perkelti arba valyti, visada atjunkite prietaiso kištuką.
- Kilus gaisrui, atjunkite prietaiso kištuką ir užgesinkite liepsną šlapiu rankšluosčiu.
- Siekdami apsaugoti prietaisą nuo gedimų, vadovaukitės prekės ženklų programėlėje („Tefal“ arba „Moulinex“, priklauso nuo jūsų vietovės) pateikiamais receptais ir pasirūpinkite, kad būtų naudojamas tinkamas ingredientų kiekis.

Aplinka

Prisidėkime prie aplinkos apsaugos!



- Jūsų aparate yra daug medžiagų, kurias galima pakeisti į pirmines žaliavas arba perdirbti.
- Nuneškite jį į surinkimo punktą arba, jei jo nėra, į įgaliotą priežiūros centrą, kad aparatas būtų perdirbtas.

KO NEDARYTI

- Nenaudokite prietaiso, jei apgadintas maitinimo laidas arba jis buvo nukritęs ir matomi apgadainimai arba prietaisas veikia netinkamai. Tokiais atvejais prietaisą reikia nusiųsti į patvirtintą techninės priežiūros centrą.
 - Nenaudokite prailgintuvo. Jei vis tiek nusprendžiate jį naudoti, tai darote savo atsakomybe. Prailgintuvas turi būti tinkamos būklės ir tinkamas pagal prietaiso galingumą.
 - Neleiskite, kad maitinimo laidas kabotų.
 - Išjungdami prietaisą netraukite už laido.
 - Niekada nenaudokite „Turbo Crisp“ dangčio ant tuščio greitpuodžio.
 - Niekada nenaudokite „Turbo Crisp“ dangčio su plastikiniu „Turbo Cuisine“ garų indu, vietoj to naudokite pridėtus „Turbo Crisp“ priedus.
 - Niekada nepjaustykite maisto tiesiai ant priedų.
 - Neįjunkite prietaiso greta degių medžiagų (žaliuzių, užuolaidų ir pan.) ar išorinio šilumos šaltinio (dujinės viryklės, kaitlentės ir pan.).
 - Nelaikykite galinčių užsidegti produktų arti arba po baldų, ant kurių yra prietaisas.
 - Niekada neardykite prietaiso patys.
 - Nepanardinkite „Turbo Crisp“ dangčio į vandenį.
 - Nenaudokite jokių stipriai veikiančių valiklių (ypač natrio pagrindo šalinimo tirpalų), indų plovimo kempinių ar metalinių šveistukų.
 - Nelaikykite prietaiso lauke. Laikykite jį sausoje ir gerai vėdinamoje vietoje.
- Priminimas: vaikams negalima liesti iešmų, nes jie yra itin aštrūs ir kelia pavojų susižeisti.

PATARIMAI / INFORMACIJA



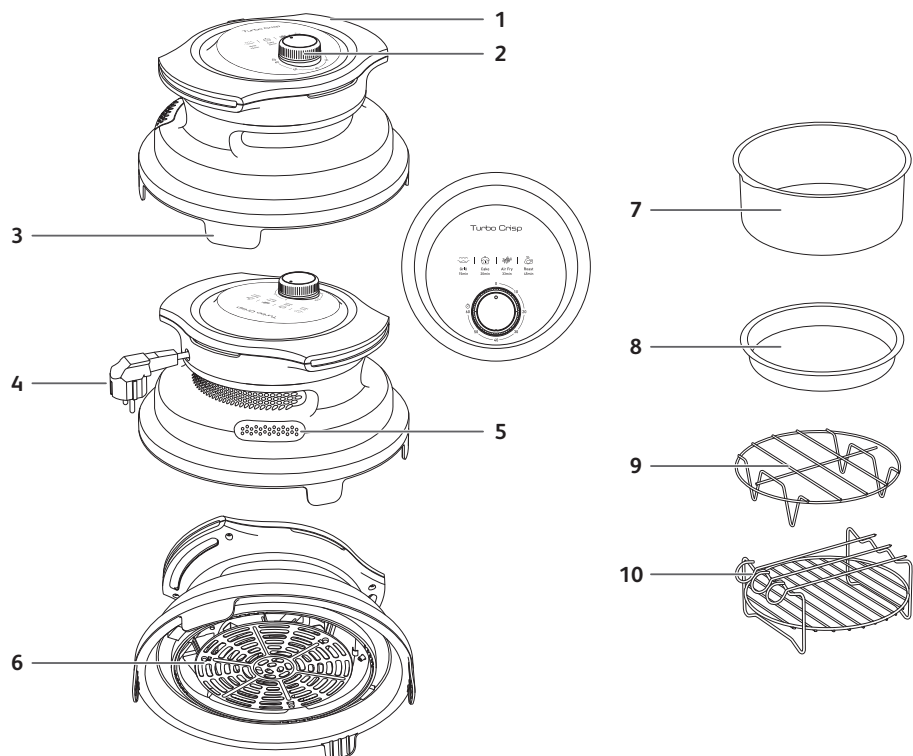

- Naudojant gaminį pirmą kartą jis gali skleisti netoksišką kvapą. Tai neturės įtakos naudojimui ir šis kvapas greitai išgaruos.
- Jūsų saugumui užtikrinti šis prietaisas atitinka galiojančius standartus ir reglamentus (direktyvas dėl medžiagų, besiliečiančių su maisto produktais, aplinkos ir kt.).
- Šis prietaisas skirtas tik buitiniam naudojimui ir tik patalpoje. Jei gaminyje eksploatuojamas komercinei veiklai, naudojamas netinkamai arba nesilaikant instrukcijų, gamintojas nepriima jokios atsakomybės ir garantija netaikoma.
- Dėl savo saugumo naudokite tik prietaisui skirtas atsargines detales bei priedus.

APRAŠYMAS



- | | | |
|-----------------------------------|------------------------|---|
| 1 rankenos | 5 oro išleidimo anga | 9 nerūdijančio plieno grotelės |
| 2 laikmatis su sukamąja rankenėle | 6 apsauginės grotelės | 10 daugiafunkcės grilio grotelės su 3 iešmais |
| 3 pakeltos kojelės | 7 kepimo forma pyragui | |
| 4 maitinimo laidas | 8 keptuvė picai | |

GAMINIMO REŽIMAI

Režimas	Numatytasis maisto gaminimo laikas	Reguliuojamas maisto gaminimo laikas	Geriausiai tinka
Grilis 	15 min.	2–60 min.	Skaniai apdegintai mėsei ir daržovėms
Pyragas 	25 min.	2–60 min.	Kepiniams su auksiniu atspalviu
Kepimas karštu oru 	33 min.	2–60 min.	Traškiems skanėstams su nedideliu riebalų kiekiu arba visai be jų
Skrudinimas 	45 min.	2–60 min.	Minkšta mėsa, apkepinti patiekalai

Valdymo skydelis rodo kiekvieno režimo numatytąjį kepimo laiką. Galite koreguoti laiką pagal savo norus paprasčiausiai sukdami rankenėlę.

NAUDOJIMO IR VALYMO INSTRUKCIJA

ATSARGUMO PRIEMONĖS NAUDOJANTIS PRIETAISU

- Šis „Turbo Crisp“ dangtis ir jo priedai gali būti naudojami tik su „Turbo Cuisine“ gaminiais, „Turbo Cuisine“ puodu, įdėtu į „Turbo Cuisine“.
- Niekada nenaudokite „Turbo Crisp“ dangčio su kitomis medžiagomis (plastiku, stiklu ir pan.)
- Prieš įjungdami kepimo ciklą patikrinkite, ar prietaisas yra stabilus ant „Turbo Cuisine“ puodo.
- ĮSPĖJIMAS! Siekdami išvengti nudegimų, neškite prietaisą tolygiai, laikydami už rankenų.
- ĮSPĖJIMAS! „Turbo Cuisine“ negalima eksploatuoti naudojant „Turbo Crisp“ dangtį.
- Baigę kepti su „Turbo Crisp“, atjunkite prietaisą prieš pradėdami naują kepimą naudodami „Turbo Cuisine“.

PRIEŠ NAUDODAMI PIRMĄ KARTĄ

1. Nuimkite visą pakuotės medžiagą.
2. Nuimkite nuo prietaiso ir priedų visus lipdukus ar etiketes.
3. Kruopščiai išplaukite išimamas grotelės ir priedus karštu vandeniu su šiek tiek plovimo skysčio ir nebraižančia kempine.
4. Iššluostykite prietaiso vidų ir išorę drėgna šluoste.

PARENGIMAS NAUDOTI

1. Padėkite „Turbo Cuisine“ ant plokščio ir stabilaus darbinio paviršiaus.
2. Niekada nenaudokite „Turbo Crisp“ dangčio su „Turbo Cuisine“ be kepimo puodo. Nušluostykite kepimo puodo dugną. Patikrinkite, ar po kepimo puodu arba ant kaitlentės nėra maisto ar skysčių likučių. Tada uždėkite kepimo puodą įstatydami jo rankenas į griovelius.
3. Uždėkite „Turbo Crisp“ ant „Turbo Cuisine“ puodo sulygiuodami abiejų prietaisų rankenas. Ant prietaiso nieko nedėkite.
4. Patikrinkite laido padėtį: jis neturi būti prispaustas po „Turbo Crisp“ ar tarp „Turbo Crisp“ ir atidaryto „Turbo Cuisine“ dangčio. Prietaisas neįsijungia.
5. ĮSPĖJIMAS! „Turbo Cuisine“ turi būti išjungtas, kai naudojamas „Turbo Crisp“ dangtis.

PRIETAISO IR JO PRIEDŲ NAUDOJIMAS

Pagrindinių patiekalų kepimo laikas nurodytas lankstinuko skyriuje „Kepimo vadovas“.

1. Įjunkite maitinimo laidą į elektros lizdą.

2. Įdėkite maistą į kepimo puodą arba vieną iš „Turbo Crisp“ priedų. Įsitikinkite, kad priedas yra stabilus, gerai padėtas ir tinkamai uždėtas ant prietaiso.

ĮSPĖJIMAS! Nenaudokite „Turbo Cuisine“ plastikinio garų indo su „Turbo Crisp“ dangčiu

ĮSPĖJIMAS! Niekada tiesiai į puodą nedėkite kepimo skardos ar keptuvės. Visuomet dėkite juos ant nerūdijančio plieno grotelių.

Pastaba: nepripildykite puodo virš MAX lygio žymės arba neviršykite didžiausio lentelėje nurodyto kiekio (žr. skyrių „Kepimo vadovas“), nes tai gali turėti įtakos galutinei maisto kokybei.

3. Uždėkite „Turbo Crisp“ virš „Turbo Cuisine“ puodo.

Perspėjimas: nelieskite karštų prietaiso dalių, kai jis naudojamas. Galima liesti tik ekraną, o prietaisą laikyti už rankenų.

ĮSPĖJIMAS! Kai naudojate „Turbo Crisp“ dangtį, nejunkite „Turbo Cuisine“ į elektros tinklą.

4. Norėdami pradėti kepimą, galite reguliuoti gaminimo trukmę pagal 4 numatytuosius maisto gaminimo laikus, rodomus valdymo skydelyje, arba pagal nurodymus, pateiktus skyriuje „Kepimo vadovas“. Taip pat programėlėje galite rasti daugiau receptų (prieinamumas priklauso nuo šalies).

- Jei prietaisas neįsijungia, patikrinkite, ar jis tinkamai uždėtas ant kepimo puodo (2 jungikliai turi būti įjungti, maitinimo laidas neprispaustas tarp puodo ir „Turbo Crisp“).

- Pasukite laikmačio rankenėlę į pageidaujamą gaminimo trukmę atitinkančią padėtį.

- Kepimo pradžia. Likusį gaminimo laiką rodys laikmačio rankenėlė.

5. Kai kurių rūšių maistą praėjus pusei kepimo laiko reikia pavartyti (žr. skyrių „Kepimo vadovas“).

Prireikus pavartyti maistą, išimkite prietaisą iš kepimo puodo ir padėkite jį ant karščiui atsparaus paviršiaus, kad nepažeistumėte nelimpančios keptuvės dangos. Maistui maišyti naudokite tik medinius arba plastikinius įrankius. Tada uždėkite „Turbo Crisp“ atgal ant kepimo puodo ir gaminimas bus tęsiamas automatiškai.

6. Pasibaigus kepimo laikui prietaisas apie tai praneš garsu ir bus sumažinama temperatūra. Išimkite prietaisą iš kepimo puodo ir padėkite ant karščiui atsparaus paviršiaus.

7. Patikrinkite, ar maistas yra paruoštas.

Jei maistas dar neparuoštas, tiesiog vėl uždėkite „Turbo Crisp“ ant kepimo puodo ir nustatykite laikmatį dar kelias minutes.

8. Kai maistas bus iškepęs, nuimkite „Turbo Crisp“ su priedais.

Perspėjimas: nesukiokite „Turbo Crisp“, nelieskite karštų grotelių. Nesukite kepimo

puodo, nes jame yra karštas aliejus.

Po gruzdinimo karštu oru kepimo puodas, „Turbo Crisp“, priedai ir maistas būna labai karšti. Atsižvelgdami į kepto maisto tipą, būkite atidūs, nes iš jo gali pasklisti garai. Priedus po kepimo tvarkykite dėvėdami karščiui atsparias pirštines.

Leiskite „Turbo Crisp“ dangčiui ir priedams atvėsti ant karščiui atsparaus paviršiaus.

VALYMAS

Po kiekvieno panaudojimo išvalykite „Turbo Crisp“ dangtį ir jo priedus.

Valydami nenaudokite metalinių virtuvinių įrankių, metalinių šveitiklių, plieno vatos ar abrazyvinių valiklių, nes galite apgadinti nelimpančią dangą.

1. Atjunkite maitinimo kištuką nuo sieninio maitinimo lizdo ir palikite prietaisą atvėsti.

2. Nušluostykite prietaiso išorę drėgna šluoste.

3. „Turbo Crisp“ dangtį, apsaugines groteles ir kepimo priedus plauti karštu vandeniu su plovimo skysčiu ir neabrazyvine kempine. Galite naudoti indų plovimo skystį, kad pašalintumėte likusius nešvarumus.

4. Jeigu sudėtinga išvalyti, pamerkite kepimo priedus karštame vandenyje su plovimo skysčiu.

5. Nepanardinkite prietaiso į vandenį ar kitą skystį.

Pastaba: „Turbo Crisp“ dangčio negalima plauti indaplovėje.

Indaplovėje galima plauti priedus, IŠSKYRUS kepimo formą pyragui, ją išvalykite rankomis su muiluotu karštu vandeniu.

ĮSPĖJIMAS! Kepimo formos pyragui neplaukite indaplovėje.

SANDĖLIAVIMAS

1. Atjunkite prietaiso kištuką ir palaukite, kol kartu su kepimo priedais atvės ant plokščio karščiui atsparaus paviršiaus.

2. Pasirūpinkite, kad visos dalys būtų švarios ir sausos.

3. Laikykite prietaisą horizontaliai, jo neuždengdami. Neapverskite ir nedėkite kitų gaminių ant prietaiso.

4. Galite sudėti kepimo priedus „Turbo Cuisine“ puodo viduje, kad taupytumėte vietą.

DROŠĪBAS NORĀDĪJUMI

- Šo ierīci un tā gatavošanas piederumus paredzēts izmantot tikai māsaimniecības vajadzībām. To nav paredzēts lietot tālāk norādītajiem nolūkiem, un uz ierīci neattieksies garantija, ja tā tiks lietota:
 - personāla virtuves zonās veikalos, birojos un citās darba vidēs;
 - dzīvojamās ēkās lauku saimniecībā;
 - viesnīcās, moteļos un citā dzīvojamai videi pielīdzināmā vidē;
 - pansijām pielīdzināmā vidē.
- Šo ierīci nav paredzēts lietot ar ārēju taimeru vai atsevišķu tālvadības sistēmu.
- Ja strāvas vads ir bojāts, tad, lai izvairītos no apdraudējuma, tas ir jānomaina ražotājam, ražotāja servisa pārstāvim vai līdzīgi kvalificētām personām.
- Šo ierīci un tās piederumus nav paredzēts izmantot cilvēkiem (tai skaitā bērniem), kas ierobežotu fizisko, uztveres un garīgo spēju vai pieredzes trūkuma un nezināšanas dēļ nespēj droši lietot ierīci, ja blakus nav par drošību atbildīgās personas, kas uzrauga situāciju vai sniedz norādījumus par ierīces lietošanu.
- Šo ierīci un tās piederumus drīkst izmantot bērni, kas ir vismaz 8 gadus veci, kā arī personas ar ierobežotām fiziskām, uztveres vai garīgām spējām vai ar nepietiekamu pieredzi un zināšanām, ja šīm personām ir nodrošināta uzraudzība vai sniegti norādījumi saistībā ar drošu ierīces lietošanu un ir izprasti saistītie riski.
- Bērni nedrīkst spēlēties ar šo ierīci un tās piederumiem.
- Ierīces tīrīšanu un vienkāršu apkopi drīkst uzticēt bērniem vienīgi tad, ja viņiem ir vismaz 8 gadi un viņi darbojas pieaugušā uzraudzībā.
- Ierīci un tās vadu glabājiet bērniem, kas jaunāki par 8 gadiem, nepieejamā vietā.



UZMANĪBU! Karsta virsma

Kad ierīce ir ieslēgta, virsmas, kurām jūs varētu pieskarties, var būt ļoti karstas. Nepieskarieties ierīces vai piederumu sakarsušajām virsmām.

- Notīriet ierīces iekšpusi un gatavošanas piederumus ar mīkstu sūkli un trauku mazgāšanas līdzekli.
- Notīriet ierīces ārpusi ar mitru sūkli vai drānu.

Skatiet lietošanas norādījumu sadaļu "Tīrīšana".

- Ierīci drīkst izmantot augstumā, kas nepārsniedz 4000 m.

KO DRĪKST DARĪT

- Izlasiet un ievērojiet lietošanas norādījumus. Uzglabājiet tos drošā vietā.
- Pirms ierīces un gatavošanas piederumu lietošanas noņemiet no tiem visu iepakojuma materiālu un visas uzlīmes vai reklāmas materiālus.
- Pārbaudiet, vai strāvas apgādes tīkla spriegums atbilst ierīces datu plāksnītē norādītajam spriegumam (maiņstrāva).
- Tā kā spēkā ir dažādi standarti, ja ierīce tiek izmantota valstī, kas atšķiras no iegādes valsts, par tiem ir jāpārlicinās pilnvarotā servisa centrā.
- Izmantojiet ierīci uz līdzenas, stabilas un siltumizturīgas darba virsmas, kur to nevar nošļakstīt ar ūdeni.
- Izmantojiet tikai kopā ar Turbo Crisp komplektu piegādātos vai pilnvarotā servisa centrā iegādātos gatavošanas piederumus. Nelietojiet Turbo Cuisine tvaika grozu ar Turbo Crisp vāku.
- Lai nesabojātu piederumus, izmantojiet tos tikai kopā ar modeļiem, kuriem tie ir paredzēti (piemēram, nelieciet cepeškrāsnī, uz gāzes plīts vai elektriskās plīts virsmas).
- Pārlicinieties, vai piederumi ir stabili, pareizi ievietoti un pareizi novietoti uz ierīces. Piezīme. Piederumus traukā varat likt kārtās, lai gatavotu ēdienu dažādos līmeņos. Iespējamās kombinācijas skatiet 176. lpp.
- Vienmēr atvienojiet ierīces kontaktdakšu pēc lietošanas, ierīces pārvietošanai vai tīrīšanai.
- Aizdeģšanās gadījumā atvienojiet ierīces kontaktdakšu un noslēpējiet liesmas ar mitru virtuves dvieli.
- Lai nesabojātu ierīci, ievērojiet receptes, kas norādītas zīmola lietotnē (Tefal vai Moulinex atkarībā no jūsu reģiona); izmantojiet pareizo sastāvdaļu daudzumu.

Vides

Piedalīsimies vides aizsardzībā!



- Jūsu aparāts satur vairākus vērtīgus materiālus vai materiālus, kurus var atkārtoti izmantot.
- Nododiet to savākšanas punktā otrreizējai pārstrādei.

KO NEDRĪKST DARĪT

- Neizmantojiet ierīci, ja ierīce vai tās barošanas vads ir bojāts, ja tā ir nokritusi un tai radušies redzami bojājumi, ja šķiet, ka tā darbojas neparasti. Šādos gadījumos ierīce jāšūta uz pilnvarotu servisa centru.
- Nelietojiet pagarinātāju. Ja tomēr uz savu atbildību nolemjat izmantot pagarinātājvadu, izmantojiet tikai labā stāvoklī esošu pagarinātājvadu, turklāt vadam jābūt saderīgam ar ierīces jaudu.
- Neļaujiet strāvas vadam nokarāties.
- Neatvienojiet ierīces kontaktdakšu no rozetes, velkot aiz vada.
- Nekādā gadījumā neizmantojiet Turbo Crisp vākuy uz tukša spiediena katla.
- Nekādā gadījumā nelietojiet Turbo Crisp vāku ar Turbo Cuisine plastmasas tvaika grozu; izmantojiet komplektācijā iekļautos Turbo Crisp piederumus.
- Nekādā gadījumā negrieziet produktus tieši uz piederiem.
- Neieslēdziet ierīci degošu materiālu (žalūziju, aizkaru u. c.) tuvumā vai netālu no ārējiem karstuma avotiem (gāzes plītim, karstajām virsmām u. c.).
- Neglabājiet degošus produktus netālu no vietas, kur atrodas ierīce, vai zem tādām vietām (mēbelēm).
- Nekādā gadījumā pats neizjauciet ierīci.
- Neiegremdējiet Turbo Crisp vāku ūdenī.
- Neizmantojiet spēcīgus tīrīšanas līdzekļus (īpaši tīrīšanas līdzekļus ar sodu), Brillo spilventiņus vai skrāpjus.
- Neglabājiet ierīci ārpus telpām. Glabājiet to sausā un labi vēdinātā vietā.

Atgādinājums: bērni nedrīkst pieskarties iesmiem, jo tie ir ļoti asi un rada traumu risku.

PADOMI/INFORMĀCIJA



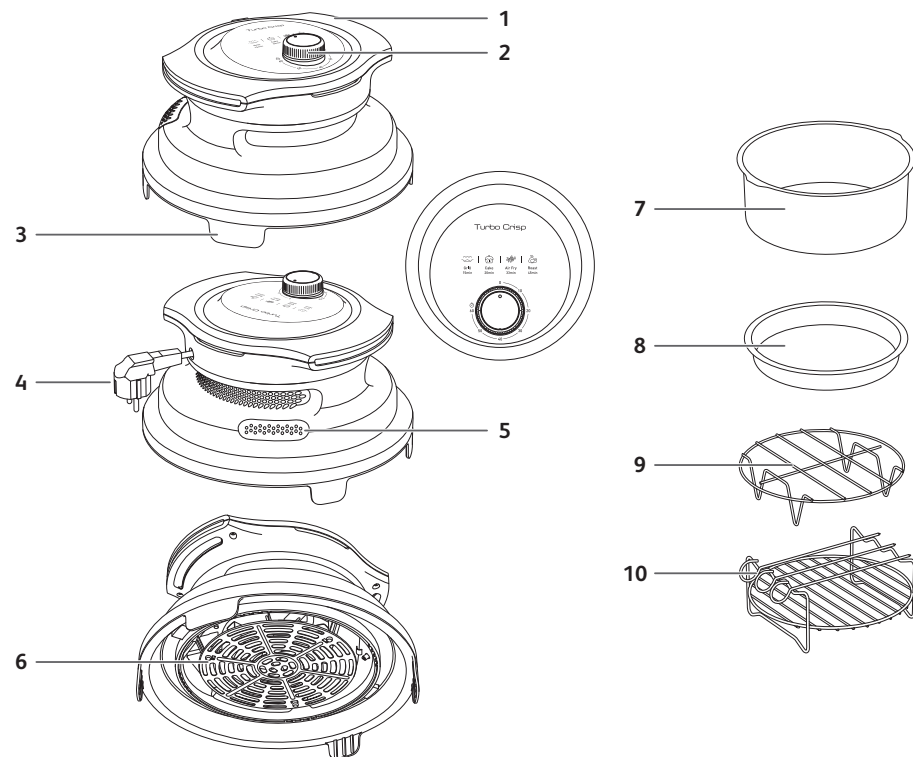

- Izmantojot ierīci pirmo reizi, no tās varētu nākt smaka, kas nav toksiska. Tas neietekmē ierīces lietošanu, un smaka ātri izzudīs.
- Jūsu drošības nolūkos šī ierīce atbilst piemērojamiem standartiem un noteikumiem (direktīvām, kas attiecas uz materiāliem, kas nonāk saskarē ar pārtikas produktiem, vidi u. c.).
- Šī ierīce ir paredzēta lietošanai tikai mājas apstākļos un iekštelpās. Ražotājs neuzņemas atbildību un garantija zaudē spēku, ja ierīce izmantota profesionāli, lietota neatbilstoši vai neievērojot norādījumus.
- Jūsu drošības labad ar ierīci izmantojiet vienīgi šai ierīcei paredzētus piederumus un rezerves daļas.

APRAKSTS



1. Rokturi
2. Grozāmpogas taimeris
3. Kājiņas
4. Barošanas vads
5. Gaisa izplūdes atvere
6. Aizsargrežģis
7. Kūkas veidne
8. Picas panna
9. Nerūsējošā tērauda režģis
10. Daudzfunkcionāls grila režģis ar 3 iesmiem

GATAVOŠANAS REŽĪMI

Režīms	Noklusējuma gatavošanas laiks	Pielāgojams gatavošanas laiks	Ideāli piemērots
Grilēšana 	15 min.	2–60 min.	Garda apbrūnināta gaļa un dārzeņi
Kūka 	25 min.	2–60 min.	Zeltaini cepti miltu izstrādājumi
Cepšana karstā gaisā 	33 min.	2–60 min.	Kraukšķīgi gardumi ar nelielu tauku daudzumu vai bez pievienotiem taukiem
Cepetis 	45 min.	2–60 min.	Maiga gaļa, sacepumi

Vadības panelī ir redzams katra režīma noklusējuma gatavošanas laiks. Laiku varat regulēt pēc saviem ieskatiem, vienkārši pagriežot pogu.

LIETOŠANAS UN TĪRĪŠANAS CEĻVEDIS

LIETOŠANAS NORĀDĪJUMI

- Šo Turbo Crisp vāku un tā piederumus var lietot tikai uz Turbo Cuisine izstrādājumiem, Turbo Cuisine traukam, kas ievietots Turbo Cuisine.
- Nekādā gadījumā neizmantojiet Turbo Crisp vāku uz citiem traukiem (plastmasas, stikla u. c.).
- Pirms uzsākat ēdiena gatavošanas ciklu, pārbaudiet ierīces stabilitāti uz Turbo Cuisine trauka.
- BRĪDINĀJUMS! Lai izvairītos no apdegumu riska, nesiet ierīci plakaniski, turot aiz rokturiem.
- BRĪDINĀJUMS! Turbo Cuisine nedrīkst darbināt, ja tiek izmantots Turbo Crisp vāks.
- Pabeidzot ēdiena gatavošanu ar Turbo Crisp, noņemiet ierīci un tikai pēc tam sāciet jaunu gatavošanas procesu ar Turbo Cuisine.

PIRMS PIRMĀS LIETOŠANAS REIZES

1. Noņemiet visu iepakojuma materiālu.
2. Noņemiet no ierīces un piederumiem visas uzlīmes vai etiķetes.
3. Rūpīgi nomazgājiet noņemamo režģi un piederumus karstā ūdenī ar neredz trauku mazgāšanas līdzekļa un mīkstu sūkli.
4. Noslaukiet ierīces ārpusi un iekšpusi ar mitru drānu.

SAGATAVOŠANA LIETOŠANAI

1. Novietojiet Turbo Cuisine uz līdzenas un stabilas darba virsmas.
2. Nekādā gadījumā neizmantojiet Turbo Crisp vāku uz Turbo Cuisine, ja nav ēdiena gatavošanas trauka. Noslaukiet gatavošanas trauka apakšpusi. Pārliedcinieties, ka zem trauka vai uz karsēšanas plāksnes nav ēdiena vai šķidruma atlieku. Tad novietojiet trauku, ievietojot trauka rokturus ierīcē.
3. Novietojiet Turbo Crisp uz Turbo Cuisine trauka, savietojot abu ierīču rokturus. Neko nelieciet uz ierīces.
4. Pārbaudiet vada novietojumu: tas nedrīkst būt iespiests ne zem Turbo Crisp, ne starp Turbo Crisp un Turbo Cuisine atvērto vāku. Ierīci nevarēs ieslēgt.
5. BRĪDINĀJUMS! Turbo Cuisine ir jāizslēdz, kad tiek izmantots Turbo Crisp vāks.

IERĪCES UN TĀS PIEDERUMU LIETOŠANA

Populārāko ēdienu gatavošanas laiki ir norādīti informācijas lapas sadaļā "Gatavošanas ceļvedis".

1. Iespraudiet strāvas kontaktdakšu kontaktligzdā.
2. Ievietojiet ēdienu traukā vai kādā no Turbo Crisp piederumiem. Pārliedcinieties, ka

piederums ir stabils, pareizi ievietots un pareizi novietots uz ierīces. BRĪDINĀJUMS! Nelietojiet Turbo Cuisine plastmasas tvaika grozu ar Turbo Crisp vāku. BRĪDINĀJUMS! Nekādā gadījumā neievietojiet cepšanas veidni vai cepšanas pannu tieši traukā. Vienmēr novietojiet tās uz nerūsējošā tērauda režģa. Piezīme. Nekādā gadījumā neuzpildiet trauku augstāk par atzīmi MAX un nepārsniedziet maksimālo tabulā norādīto daudzumu (skatiet sadaļu "Gatavošanas ceļvedis"), jo tas varētu ietekmēt gala rezultāta kvalitāti.

3. Novietojiet Turbo Crisp uz Turbo Cuisine trauka. Uzmanību! Lietošanas laikā neaizskarīet ierīces karstās daļas. Drīkst tikai pieskarties ekrānam un turēt ierīci aiz rokturiem. BRĪDINĀJUMS! Nepievienojiet Turbo Cuisine kontaktligzdai, kad izmantojat Turbo Crisp vāku.
4. Lai sāktu gatavošanu, varat pielāgot gatavošanas laiku atbilstoši 4 noklusējuma gatavošanas laika iestatījumiem, kas redzami vadības panelī, vai saskaņā ar gatavošanas ceļvedī sniegtajiem norādījumiem. Vairāk receptu varat atrast arī lietotnē (pieejamība ir atkarīga no valsts).
- Ja ierīce nesāk darboties, pārliedcinieties, ka tā ir pareizi novietota uz trauka (2 slēdžiem jābūt ieslēgtiem, strāvas kabelis nedrīkst būt iespiests starp trauku un Turbo Crisp).
- Pagrieziet taimera pogu uz vēlamajam gatavošanas laikam atbilstošo iestatījumu.
- Tiek sāta gatavošana. Taimera poga parāda atlikušo gatavošanas laiku.
5. Daži ēdieni ir jāapmaisa, kad pagājusi puse no gatavošanas laika (skatiet sadaļu "Gatavošanas ceļvedis"). Lai apmaisītu ēdienu, kad tas nepieciešams, noņemiet ierīci no trauka un novietojiet to uz karstumizturīgas virsmas, lai nesabojātu pannas nepiedegošo pārklājumu; ēdiena maisīšanai izmantojiet tikai koka vai plastmasas piederumus. Tad uzlieciet Turbo Crisp atpakaļ uz trauka; gatavošana tiks automātiski atsākta.
6. Kad gatavošanas laiks ir pagājis, ierīce aktivizē skaņas signālu un sāk pazemināt temperatūru. Noņemiet ierīci no trauka un novietojiet to uz karstumizturīgas virsmas.
7. Pārbaudiet, vai ēdiens ir gatavs. Ja ēdiens vēl nav gatavs, vienkārši uzlieciet Turbo Crisp atpakaļ uz trauka un iestatiet taimeri uz vēl dažām minūtēm.
8. Kad ēdiens ir pagatavots, izņemiet Turbo Crisp un piederumus. Uzmanību! Neapgrieziet Turbo Crisp otrādi, nepieskarīties karstajam režģim. Negrieziet trauku, jo var izšļakstīties karsta eļļa. Pēc cepšanas karstā gaisā trauks, Turbo Crisp, piederumi un ēdiens ir ļoti karsti. Atkarībā no tā, kāds ēdiens tika gatavots traukā, uzmanieties, jo no trauka var izplūst tvaiks. Lai satvertu piederumus pēc gatavošanas, izmantojiet karstumizturīgus virtuves cimtus. Ļaujiet Turbo Crisp vākam un piederumiem atdzist uz karstumizturīgas virsmas.

TĪRĪŠANA

Notīriet Turbo Crisp vāku un tā piederumus pēc katras tīrīšanas reizes.

Neizmantojiet virtuves piederumus no metāla, metāla sūkļus, stieplu beržamos vai abrazīvus tīrīšanas līdzekļus to tīrīšanai, jo tādējādi var sabojāt nepiedegošo pārklājumu.

1. Atvienojiet strāvas kontaktdakšu no kontaktlīdzdas un ļaujiet ierīcei atdzist.
2. Noslaukiet ierīces ārpusi ar mitru drānu.
3. Nomazgājiet Turbo Crisp vāka aizsargrežģi un gatavošanas piederumus karstā ūdenī, izmantojot nelielu daudzumu trauku mazgāšanas līdzekļa un mīkstu sūkli. Atlikušo netīrumu notīrīšanai varat izmantot attaukošanas šķidrumu.
4. Ja gatavošanas piederumus ir grūti notīrīt, mērcējiet tos karstā ūdenī, kam pievienots trauku mazgāšanas līdzeklis.
5. Neiegremdējiet ierīci ūdenī vai citā šķidrumā.

Piezīme. Turbo Crisp vāku nedrīkst mazgāt trauku mazgājamā mašīnā.

Piederumus, **IZŅEMOT** kūkas veidni, drīkst mazgāt trauku mazgājamā mašīnā. Kūkas veidni mazgājiet ar rokām karstā ziepjūdenī.

BRĪDINĀJUMS! Nemazgājiet kūkas veidni trauku mazgājamā mašīnā.

GLABĀŠANA

1. Atvienojiet ierīces strāvas kontaktdakšu un ļaujiet ierīcei un gatavošanas piederumiem atdzist uz līdzenas, karstumizturīgas virsmas.
2. Pārlicinieties, ka visas detaļas ir tīras un sausas.
3. Glabājiet ierīci horizontāli, to nepārklājot. Negrieziet to otrādi un nelieciet uz tās citus izstrādājumus.
4. Gatavošanas piederumus varat glabāt vienu virs otra Turbo Cuisine traukā, lai tie aizņemt mazāk vietas.

ИНСТРУКЦИИ ПО ТЕХНИКЕ БЕЗОПАСНОСТИ

- Данный прибор и его аксессуары предназначены для использования только в домашних условиях. Он не предназначен для использования в следующих условиях (в противном случае гарантия будет аннулирована):
 - в кухонных зонах магазинов, офисов и других рабочих помещениях;
 - на фермах;
 - постояльцами отелей, мотелей и подобных жилых помещений;
 - в мини-гостиницах.
 - Этот прибор не предполагает управления посредством внешнего таймера или системы дистанционного управления.
 - При повреждении кабеля питания его замена должна быть выполнена производителем, его авторизованным сервисным центром или другим квалифицированным специалистом во избежание опасности.
 - Прибор и его аксессуары не предназначены для использования лицами (включая детей) с ограниченными физическими, сенсорными или умственными возможностями, а также лицами с недостатком опыта и знаний, кроме случаев, когда они находятся под присмотром или были обучены использованию прибора лицом, ответственным за их безопасность.
 - Допускается использование прибора и его аксессуаров детьми 8 лет и старше, а также лицами с ограниченными физическими, сенсорными или умственными способностями, лицами, не имеющими опыта и знаний, необходимых при обращении с такими изделиями, при условии, что за ними осуществляется соответствующий надзор или они ознакомлены с инструкциями, касающимися безопасного использования прибора и объясняющими риски, возникающие в ходе его использования.
 - Не разрешайте детям играть с данным прибором и его аксессуарами.
 - Дети не должны проводить очистку и обслуживание прибора, если им еще нет 8 лет и они не находятся под присмотром взрослых.
 - Храните прибор и его кабель питания в месте, недоступном для детей младше 8 лет.
-  **ВНИМАНИЕ!** Горячая поверхность
- Во время работы прибора открытые поверхности могут сильно нагреваться. Не прикасайтесь к горячим поверхностям прибора и его аксессуаров.
 - Очищайте внутреннюю поверхность прибора и его аксессуары неабразивной губкой и жидкостью для мытья посуды.
 - Очищайте внешнюю поверхность прибора влажной губкой или тканью.
- См. раздел «Очистка» инструкции по эксплуатации.
- Прибор можно использовать на высоте до 4000 м.

ОБЯЗАТЕЛЬНО

- Внимательно прочитайте и соблюдайте инструкции по эксплуатации и храните их в надежном месте.
- Перед использованием прибора и аксессуаров удалите с них все упаковочные материалы, а также любые рекламные этикетки или наклейки.
- Убедитесь, что напряжение в сети соответствует напряжению, указанному в заводской таблице на приборе (переменный ток).
- Учитывая различные действующие стандарты, при использовании прибора в стране, отличной от той, в которой он был приобретен, его необходимо проверить в авторизованном сервисном центре.
- Используйте прибор на плоской, устойчивой и жаропрочной рабочей поверхности вдали от брызг воды.
- Используйте только аксессуары, поставляемые в комплекте с крышкой-аэрогрилем Turbo Crisp или приобретенные в авторизованном сервисном центре. Не используйте паровую корзину Turbo Cuisine с крышкой-аэрогрилем Turbo Crisp.
- Во избежание повреждения аксессуаров используйте их только с теми моделями приборов, для которых они предназначены (например, не кладите в духовой шкаф, на газовую или электрическую конфорку и т. д.).
- Убедитесь, что аксессуары установлены в устойчивое правильное положение на приборе. Примечание. Перед приготовлением можно расположить аксессуары в чаше на разных уровнях. См. возможные комбинации на стр. 183.
- Всегда отключайте прибор от электросети после использования, а также для перемещения или очистки.
- В случае пожара отключите прибор от электросети и используйте влажное кухонное полотенце, чтобы погасить пламя.
- Чтобы не повредить прибор, обязательно следуйте рецептам в приложении (Tefal или Moulinex в зависимости от региона). Убедитесь, что количество ингредиентов соответствует рецепту.

Защитим окружающую среду!

Защита окружающей среды – наша главная забота!



Данный прибор содержит ценные материалы, которые можно переработать и использовать повторно.

Сдайте прибор в местный центр утилизации отходов.

ЗАПРЕЩЕНО

- Не используйте прибор при наличии повреждений кабеля или самого прибора, а также после падения, если появились видимые повреждения или сбои в работе. В этих случаях прибор следует отправить в авторизованный сервисный центр.
- Не используйте удлинитель. Тем не менее, если вы решили это сделать, под свою ответственность используйте удлинитель, который находится в хорошем состоянии и соответствует мощности прибора.
- Следите, чтобы кабель питания не болтался.
- Не тяните за кабель питания для отключения прибора.
- Никогда не используйте крышку-аэрогриль Turbo Crisp на пустой сковородке.
- Никогда не используйте крышку-аэрогриль Turbo Crisp с пластиковой паровой корзиной Turbo Cuisine. Вместо этого используйте аксессуары Turbo Crisp.
- Никогда не режьте продукты непосредственно на аксессуарах.
- Не включайте прибор рядом с легковоспламеняющимися материалами (жалюзи, занавески и т. д.) или рядом с внешним источником тепла (газовая плита, горячая конфорка и т. д.).
- Не храните легковоспламеняющиеся материалы вблизи предметов мебели, на которых находится прибор, или под ними.
- Не разбирайте прибор самостоятельно.
- Не погружайте крышку-аэрогриль Turbo Crisp в воду.
- Не используйте агрессивные чистящие средства (в частности, растворы на основе соды) и металлические губки.
- Не храните прибор вне помещения. Храните его в сухом и хорошо проветриваемом помещении. Примечание. Не давайте шампур детям. Они очень острые и могут нанести травму.

СОВЕТЫ/ИНФОРМАЦИЯ



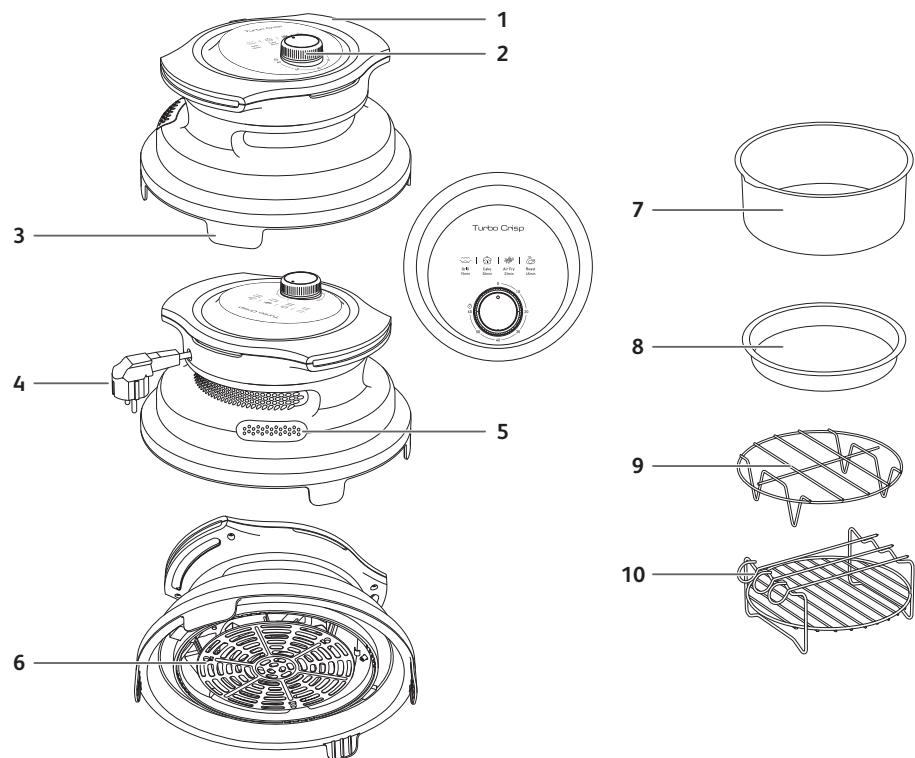

- При первом использовании прибора может появиться нейтральный запах. Это временное явление, которое не влияет на эксплуатацию прибора.
- В целях обеспечения безопасности настоящий прибор отвечает действующим стандартам и нормам (Директиве о материалах, непосредственно контактирующих с продуктами питания, об охране окружающей среды и др.).
- Прибор предназначен только для бытового использования, а не для использования вне помещений. Производитель не несет ответственности за любое профессиональное или ненадлежащее использование, а также несоблюдение инструкций. Гарантия в этом случае не действует.
- В целях безопасности используйте только предназначенные для данного прибора аксессуары и запасные части.

ОПИСАНИЕ



- | | | |
|---------------------------------|----------------------|---|
| 1. Ручки | 5. Выпускная решетка | 9. Решетка из нержавеющей стали |
| 2. Поворотный регулятор таймера | 6. Защитная решетка | 10. Универсальная решетка-гриль с 3 шампурами |
| 3. Подпорки | 7. Форма для выпечки | |
| 4. Кабель питания | 8. Форма для пиццы | |

РЕЖИМЫ ПРИГОТОВЛЕНИЯ

Режим	Время приготовления по умолчанию	Регулируемое время приготовления	Идеально подходит для
Grill (Гриль) 	15 мин	2–60 мин	Аппетитные мясные и овощные блюда с поджаристой корочкой
Cake (Выпечка) 	25 мин	2–60 мин	Золотистая выпечка
Air fry (Аэрогриль) 	33 мин	2–60 мин	Хрустящие закуски без масла
Roast (Запекание) 	45 мин	2–60 мин	Нежное подрумяненное мясо и другие блюда

На панели управления отображается время приготовления по умолчанию для каждого режима. Вы можете настроить время по своему желанию с помощью поворотного регулятора.

РУКОВОДСТВО ПО ИСПОЛЬЗОВАНИЮ И ОЧИСТКЕ

МЕРЫ ПРЕДОСТОРОЖНОСТИ ПРИ ИСПОЛЬЗОВАНИИ

- Крышку-аэрогриль Turbo Crisp и ее аксессуары можно использовать только с изделиями Turbo Cuisine и чашей Turbo Cuisine, помещенной в прибор Turbo Cuisine.
- Никогда не используйте крышку-аэрогриль Turbo Crisp на других емкостях (пластиковых, стеклянных и др.)
- Перед началом приготовления убедитесь в устойчивости прибора на чаше Turbo Cuisine.
- **ПРЕДУПРЕЖДЕНИЕ!** Во избежание ожогов держите прибор ровно, когда берете его за ручки.
- **ПРЕДУПРЕЖДЕНИЕ!** Прибор Turbo Cuisine не должен работать во время использования крышки-аэрогриля Turbo Crisp.
- В конце приготовления с крышкой-аэрогрилем Turbo Crisp обязательно снимите ее, прежде чем начинать новое приготовление с помощью Turbo Cuisine.

ПЕРЕД ПЕРВЫМ ИСПОЛЬЗОВАНИЕМ

1. Удалите все упаковочные материалы.
2. Удалите все наклейки или этикетки с прибора и аксессуаров.
3. Тщательно очистите съемную решетку и аксессуары в горячей воде с помощью небольшого количества моющего средства и неабразивной губки.
4. Протрите внутреннюю и внешнюю поверхность прибора влажной тканью.

ПОДГОТОВКА К ИСПОЛЬЗОВАНИЮ

1. Поместите прибор Turbo Cuisine на ровную и устойчивую рабочую поверхность.
2. Не используйте крышку-аэрогриль Turbo Crisp на приборе Turbo Cuisine без чаши для приготовления. Протрите дно чаши для приготовления. Убедитесь, что под чашей или на нагревательной пластине нет остатков пищи или жидкости. Затем установите чашу, вставив ручки чаши в пазы.
3. Поместите крышку-аэрогриль Turbo Crisp на чашу Turbo Cuisine, совместив ручки обоих приборов. Ничего не ставьте на прибор.
4. Проверьте расположение кабеля питания: он не должен находиться под крышкой-аэрогрилем Turbo Crisp или между крышкой-аэрогрилем Turbo Crisp и открытой крышкой Turbo Cuisine. Прибор не начнет работу.
5. **ПРЕДУПРЕЖДЕНИЕ!** При использовании крышки-аэрогриля Turbo Crisp необходимо отключить прибор Turbo Cuisine.

ИСПОЛЬЗОВАНИЕ ПРИБОРА И ЕГО АКСЕССУАРОВ

Время приготовления основных продуктов указано в разделе «Таблица приготовления блюд» брошюры.

1. Подключите кабель питания к электросети.
2. Поместите продукты в чашу или на один из аксессуаров Turbo Crisp. Убедитесь, что аксессуар установлен в устойчивое правильное положение на приборе. **ПРЕДУПРЕЖДЕНИЕ!** Не используйте пластиковую паровую корзину Turbo Cuisine с крышкой-аэрогрилем Turbo Crisp. **ПРЕДУПРЕЖДЕНИЕ!** Никогда не помещайте форму для выпечки прямо в чашу. Всегда ставьте форму на решетку из нержавеющей стали. Примечание. Не заполняйте чашу выше максимального уровня (отметка MAX) и не превышайте максимальный уровень, указанный в таблице (см. раздел «Таблица приготовления блюд»), так как это может повлиять на качество и результат приготовления.
3. Поместите крышку-аэрогриль Turbo Crisp на чашу Turbo Cuisine. Внимание! Не прикасайтесь к горячим частям прибора во время использования. Можно только прикасаться к экрану и держать прибор за ручки. **ПРЕДУПРЕЖДЕНИЕ!** Не включайте Turbo Cuisine при использовании крышки-аэрогриля Turbo Crisp.
4. Чтобы начать готовить, можно выбрать одну из 4 настроек времени приготовления, доступных по умолчанию на панели управления, либо выставить время самостоятельно по инструкции, приведенной в разделе «Таблица приготовления блюд». Вы также можете найти дополнительные рецепты в приложении (доступность зависит от страны).
 - Если ваш прибор не включается, убедитесь, что он установлен надлежащим образом на чаше (2 переключателя должны быть включены, кабель питания не должен находиться между чашей и крышкой-аэрогрилем Turbo Crisp).
 - Поверните регулятор таймера и установите нужное время приготовления.
 - Приготовление начинается. Регулятор таймера будет указывать оставшееся время приготовления.
5. Некоторые продукты необходимо перемешать по истечении половины времени приготовления (см. раздел «Таблица приготовления блюд»). Для этого снимите прибор с чаши и установите на жаропрочную поверхность. Используйте только деревянные или пластиковые лопатки и ложки, чтобы не повредить антипригарное покрытие чаши. После перемешивания снова установите крышку-аэрогриль Turbo Crisp на чашу. Приготовление продолжится автоматически.
6. По истечении времени приготовления прибор издаст звуковой сигнал и снизит температуру. Снимите прибор с чаши и установите на жаропрочную поверхность.
7. Проверьте готовность блюда. Если блюдо все еще не готово, просто поместите крышку-аэрогриль Turbo Crisp обратно на чашу и установите таймер еще на несколько минут.

8. Как только блюдо будет готово, снимите крышку-аэрогриль Turbo Crisp и аксессуары. Внимание! Не переворачивайте крышку-аэрогриль Turbo Crisp и не прикасайтесь к горячей решетке. Не переворачивайте чашу, так как в ней может находиться большое количество горячего масла. Чаша, крышка-аэрогриль Turbo Crisp, аксессуары и само блюдо очень горячие после использования аэрогриля. Будьте осторожны, так как из чаши может выйти пар в зависимости от типа приготовленного в ней блюда. Используйте кухонные рукавицы при контакте с аксессуарами после приготовления. Оставьте крышку-аэрогриль Turbo Crisp и аксессуары на жаропрочной поверхности для остывания.

ОЧИСТКА

Очищайте крышку-аэрогриль Turbo Crisp и аксессуары после каждого использования.

Не используйте для очистки металлические кухонные принадлежности и губки, стальные щетки, а также абразивные чистящие средства, так как это может повредить антипригарное покрытие.

1. Отсоедините кабель питания от электросети и дайте прибору остыть.
2. Протрите внешнюю поверхность прибора влажной тканью.
3. Очистите защитную решетку и аксессуары крышки-аэрогриля Turbo Crisp в горячей воде с помощью небольшого количества моющего средства и неабразивной губки. Для удаления оставшихся загрязнений можно использовать жидкость для обезжиривания.
4. В случае сложного загрязнения замочите аксессуары в горячей воде, смешанной с моющим средством.
5. Не погружайте прибор в воду или другие жидкости.

Примечание. Крышку-аэрогриль Turbo Crisp нельзя мыть в посудомоечной машине.

Остальные аксессуары, КРОМЕ формы для выпечки, можно мыть в посудомоечной машине. Для очистки формы используйте горячую воду со средством для мытья посуды.

ПРЕДУПРЕЖДЕНИЕ! Не помещайте форму для выпечки в посудомоечную машину.

ХРАНЕНИЕ

1. Отключите прибор от электросети и дайте ему остыть на плоской жаропрочной поверхности вместе с аксессуарами.
2. Убедитесь, что все части прибора очищены и высушены.
3. Храните прибор горизонтально, ничем не накрывая его. Не переворачивайте его и ничего на него не ставьте.
4. Для экономии места аксессуары можно хранить внутри чаши Turbo Cuisine.

Moulinex® Tefal®

INTERNATIONAL GUARANTEE

www.tefal.com

Date of purchase / Date d'achat / Fecha de compra / Købsdato / Ostopäivä / Kjøpsdato / Inköpsdatum / Ostukuupäev / Pirkuma datums / |sigijimo data / Data zakupu / Datum izročitve blaga / Datum kupovine / Vásárlás dátuma / Data achiziției / Дата на закупуване / Дата продажы / Գնման օր. / Дата продажи / Сатылган күні / 購入日 / วันที่ซื้อ / 구입일자 / Датум на купување :

Retailer name and address / Nom et adresse du revendeur / Nombre y dirección del minorista / Forhandler navn & adresse / Jälleenmyyjän nimi ja osoite / Forhandler navn og adresse / Återförsäljarens namn och adress / Müüja kauplus ja aadress / Veikala nosaukums un adrese / Parduotuvės pavadinimas ir adresas / Nazwa i adres sprzedawcy / Naziv i adresa prodajnog mjesta / Naziv in naslov trgovine / Forgalmazó neve és címe / Numele și adresa vânzătorului / Търговски обект / Назва та адреса продавця / Կազմակերպության անվանումը և հասցեն. / Название и адрес продавца / Сатушының атауы мен мекен-жайы / 販売店名、住所 / ชื่อและที่ อยู่ ของ ห้าง/ร้านที่ซื้อ / 소매점 이름과 주소 / Име и адреса на продавач :

Product reference / Ref Produit / Referencia del producto / Referencenummer / Tuotenumero / Artikelnummer / Produktreferens / Toote viitenumber / Produkta atsauces numurs / Gaminio numeris / Referencia produktu / Oznaka proizvoda / Tip aparata / Készülék típusa / Cod produs / Модел / Модель / Уникод. / Модель / Улгичи / 製品リファレンス番号 / รุ่นผลิตภัณฑ์ / 제품명 / Податоци за производот :

Distributor stamp / Cachet du distributeur / Sello del distribuidor / Forhandler stempel / Jälleenmyyjän leima / Forhandler stempel / Återförsäljarens stämpel / Tempel / Zīmogs / Antspaudas / Pieczęć sprzedawcy / Pečat distributera / Pečat trgovine / Forgalmazó pecsétje / Štampila vânzătorului / Печат на търговския обект / Печатка продавця / Կնիք. / Печать продавца / Сатушының мөрі / 販売店印 / ตราประทับของห้าง/ร้านที่ซื้อ / 소매점 직인 / Печат на дистрибутор :

WORLD

8020004753 - 1520009418 - 1520009432 - 1820003262
2017150418 - 2220003380
UPDATE 24/09/2019

TEFAL/T-FAL INTERNATIONAL GUARANTEE: COUNTRY LIST			
SMALL HOUSEHOLD APPLIANCES			
www.tefal.com			
ՀԱՅԱՍՏԱՆ ARMENIA	010 55-76-07	2 տարի 2 years	SEB Ուկրաինիա խումբ» ընկերություն Խարկովի խճուղի, 175, Կիեվ, 02121 Ուկրաինա
ÖSTERREICH AUSTRIA	01 890 3476	2 Jahre 2 years	GRUPE SEB DEUTSCHLAND GmbH Theodor-Stern-Kai 1 60596 Frankfurt
БЕЛАРУСЬ BELARUS	017 3164208	2 года 2 years	ЗАО «Группа СЕБ-Восток», Москва, 125171, Ленинградское шоссе, д.16А, строение 3, помещение XII
BELGIQUE BELGIE BELGIUM	070 23 31 59	2 ans 2 jaar 2 years	GRUPE SEB BELGIUM SA NV 25 avenue de l'Espérance - ZI 6220 Fleurus
BOSNA I HERCEGOVINA	Info-linija za potrošače 033 551 220	2 godine 2 years	SEB Developpement Predstavništvo u BiH Valtera Perića 6/I 71000 Sarajevo
БЪЛГАРИЯ BULGARIA	0700 10 330	2 години 2 years	Груп Себ България ЕООД бул. България 58 С, ет 9, офис 30 1680 София
HRVATSKA CROATIA	01 30 15 294	2 godine 2 years	SEB mku & p d.o.o. Sarajevska 29, 10000 Zagreb
ČESKÁ REPUBLIKA CZECH REPUBLIC	731 010 111	2 roky 2 years	Grupa SEB ČR s.r.o. Futurama Business Park (budova A) Sokolovská 651/136a 186 00 Praha 8
DANMARK DENMARK	43 350 350	2 år 2 years	Grupa SEB Denmark A/S Delta Park 37, 3. sal 2665 Vallensbæk Strand
EESTI ESTONIA	668 1286	2 aastat 2 years	Grupa SEB Polska Sp. z o.o. Gdański Business Center II D ul. Inflancka 4C 00-189 Warsaw
SUOMI FINLAND	09 8946 150	2 vuotta 2 years	Grupa SEB Finland OY Pakkalankuja 6 01510 Vantaa
FRANCE Continentale + Guadeloupe, Martinique, Réunion, St-Martin	09 74 50 47 74	2 ans 2 years	GRUPE SEB France Service Consommateur Tefal 112 Ch. Moulin Carron, TSA 92002 69134 ECULLY Cedex
DEUTSCHLAND GERMANY	0212 387 400	2 Jahre 2 years	GRUPE SEB DEUTSCHLAND GmbH Theodor-Stern-Kai 1 60596 Frankfurt
ELLADA GREECE	2106371251	2 χρόνια 2 years	SEB GROUPE ΕΛΛΑΔΟΣ Α.Ε. Καβαλιεράτου 7 Τ.Κ. 145 64 Κ. Κηφισιά

中國香港 HONG KONG SAR China	8130 8998	1 year	SEB ASIA Ltd. 9/F, South Block, Skyway House 3 Sham Mong Road, Tai Kok Tsui, Kowloon Hong-Kong
MAGYARORSZÁG HUNGARY	06 1 801 8434	2 év 2 years	GRUPE SEB CENTRAL-EUROPE Kft. 2040 Budaörs, Puskás Tivadar út 14
INDONESIA	+62 21 5793 7007	1 year	PT GROUPE SEB INDONESIA MSD TCC Batavia Bld, Jl. K.H. Mas Mansyur No. 126, Karet Tengsin, Tanah Abang, Kota Jakarta Pusat, Daerah Khusus Ibukota Jakarta 10250, Indonesia
ITALIA ITALY	1 99 207 354	2 anni 2 years	GRUPE SEB ITALIA S.p.A. Via Montefeltro, 4 20156 Milano
ҚАЗАҚСТАН KAZAKHSTAN	727 378 39 39	2 жыл 2 years	ЖАҚ "ГРУППА СЕБ-ВОСТОК", Мәскеу, 125171, Ленинград тас жолы, 16А үй, 3- құрылыс, XII-ғимарат
LATVIJA LATVIA	6 616 3403	2 gadi 2 years	Groupe SEB Polska Sp. z o.o. Gdański Business Center II D ul. Inflancka 4C 00-189 Warsaw
LIETUVA LITHUANIA	5 214 0057	2 metai 2 years	Groupe SEB Polska Sp. z o.o. Gdański Business Center II D ul. Inflancka 4C 00-189 Warsaw
LUXEMBOURG	0032 70 23 31 59	2 ans 2 years	GRUPE SEB BELGIUM SA NV 25 avenue de l'Espérance - ZI 6220 Fleurus
МАКЕДОНИЈА MACEDONIA	(02) 20 50 319	2 години 2 years	Груп Себ България ЕООД бул. България 58 С, ет 9, офис 30 1680 София
MALAYSIA	603 7802 3000	2 years	GRUPE SEB MALAYSIA SDN. BHD Unit No. 402-403, Level 4, Uptown 2, No. 2, Jalan SS21/37, Damansara Uptown, 47400, Petaling Jaya, Selangor D.E Malaysia
MEXICO	(55) 52839354	1 año 1 year	Groupe Seb México S.A. de C.V. Calle Boulevard Miguel de Cervantes, Saavedra No 169 Piso 9, Col Ampliación Granada, C.P. 11520, Ciudad de México
MOLDOVA	22 224035	2 роки 2 years	ТОВ «Груп СЕБ Україна», Харьківське шосе, 175, Київ, 02121, Україна
NEDERLAND The Netherlands	0318 58 24 24	2 jaar 2 years	GRUPE SEB NEDERLAND B.V. De Schutterij 27 3905 PK Veenendaal GRUPE SEB NEW ZEALAND
NEW ZEALAND	0800 700 711	1 year	PO Box 17 – 298, Greenlane, 1546 Auckland New Zealand
NORGE NORWAY	22 96 39 30	2 år 2 years	Groupe SEB Norway AS Lilleakerveien 6d, 5 etg 0283, Oslo

POLSKA POLAND	801 300 420 koszt jak za połączenie lokalne	2 lata 2 years	Groupe SEB Polska Sp. z o.o. Gdański Business Center II D ul. Inflancka 4C 00-189 Warsaw
PORTUGAL	808 284 735	2 anos 2 years	GRUPE SEB IBÉRICA SA Urb. da Matinha Rua Projectada à Rua 3 Bloco1 - 3° B/D 1950 - 327 Lisboa
REPUBLIC OF IRELAND	01 677 4003	2 years	GRUPE SEB IRELAND Unit B3 Aerodrome Business Park, College Road, Rathcoole, Co. Dublin
ROMANIA	0 21 316 87 84	2 ani 2 years	GRUPE SEB ROMÂNIA Str. Ermil Pangratti nr. 13 011881 București
РОССИЯ RUSSIA	495 213 32 30	2 года 2 years	ЗАО «Группа СЕБ-Восток», Москва, 125171, Ленинградское шоссе, д.16А, строение 3, помещение XII
SRBIJA SERBIA	060 0 732 000	2 godine 2 years	SEB Développement Đorđa Stanojevića 11b 11070 Novi Beograd
SINGAPORE	6550 8900	2 years	GRUPE SEB (Singapore) Pte. Ltd. 3A International Business Park #12-04/05, ICON@IBP Singapore 609935
SLOVENSKO SLOVAKIA	232 199 930	2 roky 2 years	GRUPE SEB Slovensko, spol. s r.o. Cesta na Senec 2/A 821 04 Bratislava
SLOVENIJA SLOVENIA	02 234 94 90	2 leti 2 years	GRUPE SEB Slovensko, spol. s r.o. Cesta na Senec 2/A 821 04 Bratislava
ESPAÑA SPAIN	933 06 37 65	2 años 2 years	GRUPE SEB IBÉRICA S.A. C/ Almagóvers, 119-123, Complejo Ecourban 08018 Barcelona
SVERIGE SWEDEN	08 629 25 00	2 år 2 years	TEFAL - OBH Nordica Group AB Löfströms Allé 5 172 66 Sundbyberg
SUISSE SCHWEIZ SWITZERLAND	044 837 18 40	2 ans 2 Jahre 2 years	GRUPE SEB SCHWEIZ GmbH Thurgauerstrasse 105 8152 Glattpark
ประเทศไทย THAILAND	02 765 6565	2 years	GRUPE SEB THAILAND 2034/66 Italthai Tower, 14th Floor, n° 14-02, New Phetchburi Road, Bangkapi, Huaykwang, Bangkok, 10320

TÜRKİYE TURKEY	444 40 50	2 YIL 2 years	GROUPE SEB ISTANBUL AS Dereboyu Cd. Bilim Sk. Sun Plaza No:5 K:2 Maslak 34398 Istanbul
Україна UKRAINE	044 300 13 04	2 роки 2 years	ТОВ «Груп СЕБ Україна», Харьківське шосе, 175, Київ, 02121, Україна
UNITED KINGDOM	0345 602 1454	2 years	GROUPE SEB UK LTD Riverside House, Riverside Walk Windsor, Berkshire, SL4 1NA

www.tefal.com

24/09/2019

TEFAL/T-FAL* INTERNATIONAL LIMITED GUARANTEE : www.tefal.com

English

This product is repairable by TEFAL/T-FAL, during and after the guarantee period.*

Accessories, consumables and end-user replaceable parts can be purchased, if locally available, as described on the TEFAL/T-FAL internet site www.tefal.com

The Guarantee:** TEFAL/T-FAL guarantees this product against any manufacturing defect in materials or workmanship during the guarantee period within those countries*** as stated in the attached country list, starting from the initial date of purchase or delivery date. The international manufacturer's guarantee covers all costs related to restoring the proven defective product so that it conforms to its original specifications, through the repair or replacement of any defective part and the necessary labour. At TEFAL/T-FAL's choice, an equivalent or superior replacement product may be provided instead of repairing a defective product. TEFAL/T-FAL's sole obligation and your exclusive resolution under this guarantee are limited to such repair or replacement.

Conditions & Exclusions : TEFAL/T-FAL shall not be obliged to repair or replace any product which is not accompanied by a valid proof of purchase. The product can be taken directly in person or must be adequately packaged and returned, by recorded delivery (or equivalent method of postage), to a TEFAL/T-FAL authorised service centre. Full address details for each country's authorised service centres are listed on TEFAL/T-FAL website (www.tefal.com) or by calling the appropriate consumer Service centre set out in the attached country list. In order to offer the best possible after-sales service and constantly improve customer satisfaction, TEFAL/T-FAL may send a satisfaction survey to all customers who have had their product repaired or exchanged in a TEFAL/T-FAL authorised service centre.

This guarantee applies only for products purchased and used for domestic purposes and will not cover any damage which occurs as a result of misuse, negligence, failure to follow TEFAL/T-FAL instructions, or a modification or unauthorised repair of the product, faulty packaging by the owner or mishandling by any carrier. It also does not cover normal wear and tear, maintenance or replacement of consumable parts, or the following:

- using the wrong type of water or consumable
- ingress of water, dust or insects into the product (excluding appliances with features specifically designed for insects)
- damage as a result of lightning or power surges
- accidents including fire, flood, etc
- professional or commercial use
- mechanical damages, overloading
- scaling (any de-scaling must be carried out according to the instructions for use)
- damage to any glass or porcelain ware in the product
- damages or poor results specifically due to wrong voltage or frequency as stamped on the product ID or specification

Consumer Statutory Rights : This international TEFAL/T-FAL guarantee does not affect the Statutory Rights a consumer may have or those rights that cannot be excluded or limited, nor rights against the retailer from which the consumer purchased the product. This guarantee gives a consumer specific legal rights, and the consumer may also have other legal rights which vary from State to State or Country to Country. The consumer may assert any such rights at his sole discretion.

***Where a product purchased in a listed country and then used in another listed country, the international TEFAL/T-FAL guarantee duration is the period for the country of usage, even if the product was purchased in a listed country with a longer guarantee duration. The repair process may require a longer time if the product is not locally sold by TEFAL/T-FAL in the country of usage. If the product is not repairable in the new country of usage, the international TEFAL/T-FAL guarantee is limited to a replacement by a similar or alternative product at similar cost, where possible.

*TEFAL household appliances appear under the T-FAL brand in some territories like America and Japan. TEFAL/T-FAL are registered trademarks of Groupe SEB.

Please keep this document for your reference should you wish to make a claim under the guarantee.

****For Australia only:**

Our goods come with guarantees that cannot be excluded under the Australian Consumer Law. You are entitled to a replacement or refund for a major failure and compensation for any other reasonably foreseeable loss or damage. You are also entitled to have the goods repaired or replaced if the goods fail to be of acceptable quality and the failure does not amount to a major failure.

****For India only:** Your Tefal product is guaranteed for 2 years. The guarantee covers exclusively the repair of a defective product, but at TEFAL's choice, a replacement product may be provided instead of repairing a defective product. It is mandatory that the consumer, to have his product repaired, has to log a service request on the dedicated Smartphone application TEFAL SERVICE APP or by calling TEFAL Consumer Care Center at **1860-200-1232, Opening hours Mon-Sat 09 AM to 06 PM**. Products returned by Post will not be covered by the guarantee. As a proof of purchase consumer needs to provide both this stamped guarantee card and tax invoice.

