

Click 

Instructions for use

EN

Instructions d'utilisation

FR

Istruzioni per l'uso

IT

Instrucciones de uso

ES

Gebrauchsanweisung

DE

Gebruiksaanwijzing

NL

Instruções de utilização

PT

Οδηγίες χρήσης

EL

Uputstvo za upotrebu

SR

Használati útmutató

HU

Инструкции за употреба

BG

Instrucțiuni de utilizare

RO

Navodila za uporabo

SL

Upute za uporabu

HR

Upute za upotrebu

BS

Návod k použití

CS

Інструкція із застосування

UK

Udhëzime për përdorim

SQ

Упатство за употреба

MK

Návod na použitie

SK

Lietošanas instrukcija

LV

Naudojimo instrukcija

LT

Kasutusjuhend

ET

دستورالعمل استفاده

FA

تعليمات الاستخدام

AR

Bruksanvisning

NO

Käyttöohje

FI

Brugsanvisning

DA

Bruksanvisning

SV

Instrukcja obsługi

PL

Kullanım talimatları

TR

Инструкция по применению

RU

Пайдалану жөніндегі нұсқаулық

KK

X-CLEAN 12

Rowenta | Tefal®

X-CLEAN 12

EN

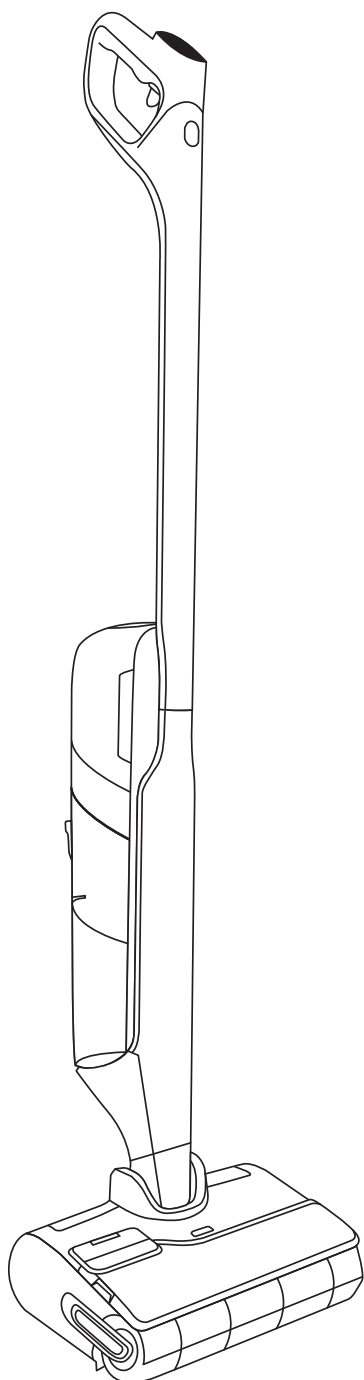

Thank you for choosing us.
PLEASE READ CAREFULLY
the « Safety & Use instructions » booklet before first use.

CONTENTS

1 / DEVICE OVERVIEW

- Device
- Head
- Dirty water tank
- Spare-parts and accessory

2 / HOW TO INSTALL YOUR DEVICE

- Assembly
- Charging base installation

3 / HOW TO SET UP THE VOCAL ASSISTANT

4 / SCREEN DISPLAY

- Screen
- How to change modes
- Modes explanation
- Main error messages

5 / HOW TO USE YOUR DEVICE

- Before use
- To activate or deactivate automatic detergent dispensing
- Start the device
- Laid-flat position
- Floor Compatibility
- After each use

6 / HOW TO MAINTAIN YOUR DEVICE

- Once a week
- Every 6 months

7 / TROUBLESHOOTING AND SOLUTIONS

8 / SPECIFICATIONS

9 / WARNINGS

EACH TIME YOU SEE

WATCH THE
VIDEO HERE



click to see the tutorial video

1 / DEVICE OVERVIEW

DEVICE

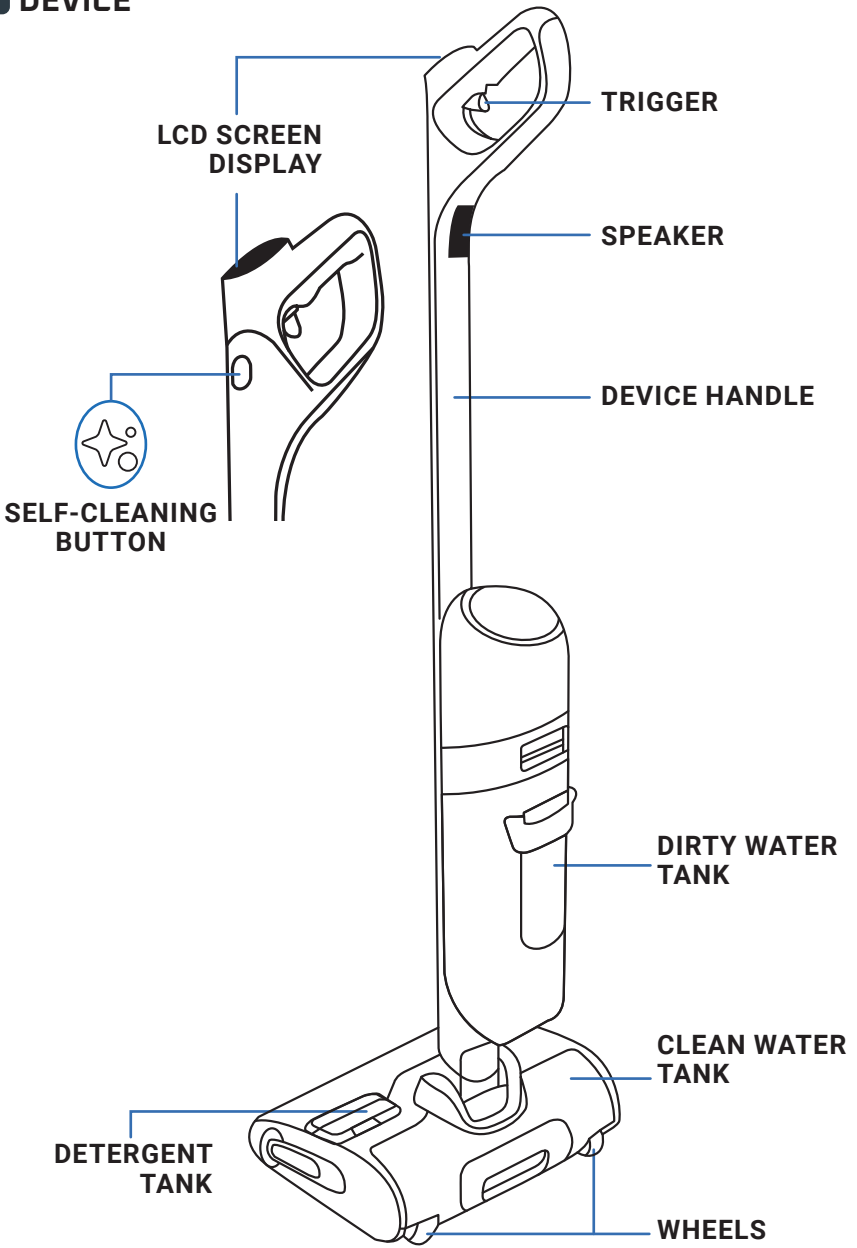

HEAD

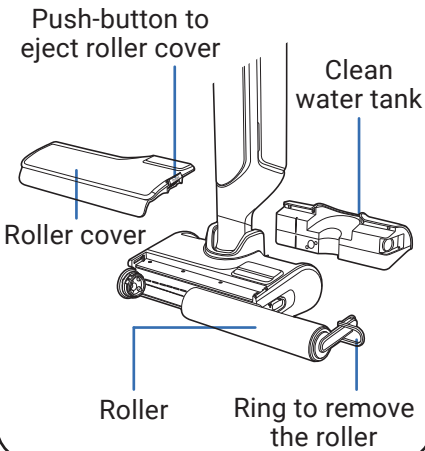

DIRTY WATER TANK

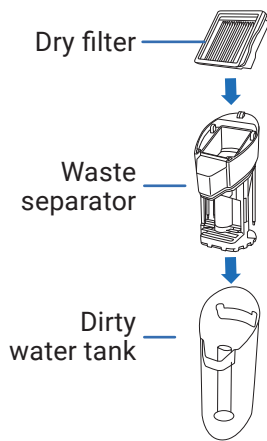

SPARE-PARTS

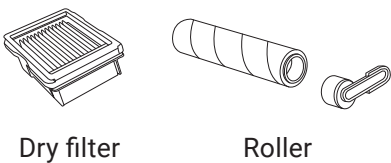

ACCESSORY



ASSEMBLY

- 1 Insert the handle into the body of the device.
- 2 A click indicates if the handle is correctly seated.

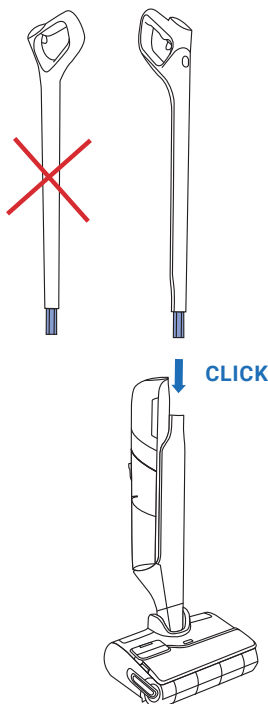

CHARGING BASE INSTALLATION

- 1 Flip the charging base over.

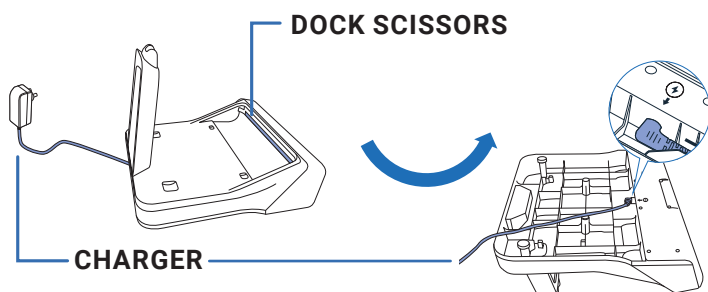

- 2 Plug the power cable into the base, following the arrow on the charging base.

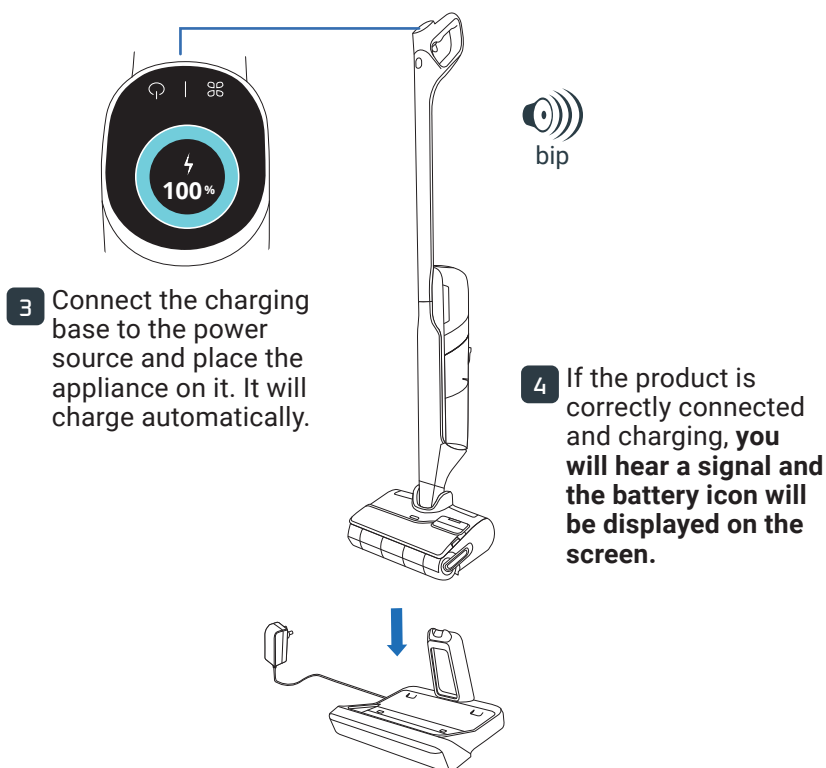

3 / HOW TO SET UP THE VOCAL ASSISTANT

■ **YOUR DEVICE MUST BE ON THE CHARGING BASE.**

1 - CHOOSE YOUR LANGUAGE

[WATCH THE VIDEO HERE](#)

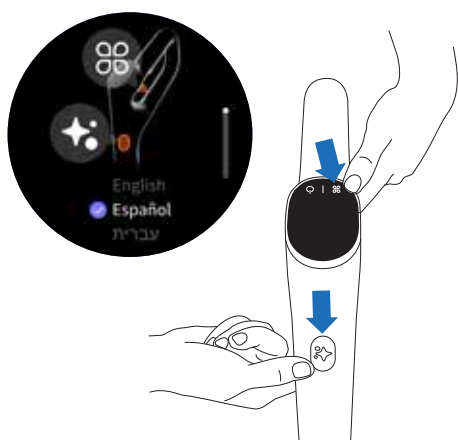

- Press the Self-cleaning button and the MODE button at the same time.
- Repeat the action until you find your language on the list (18 languages available)
- To validate your language wait 3 sec.

2 - VOCAL ASSISTANT

The MODE button allows to turn ON, turn OFF or turn DOWN the vocal assistant.

[WATCH THE VIDEO HERE](#)

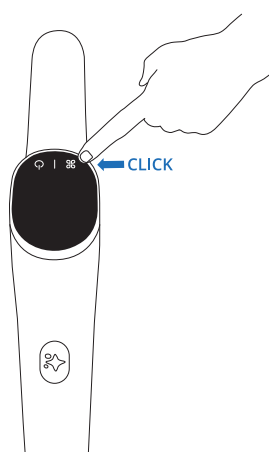

- **Step 1**
To activate the vocal assistant press the MODE button during 2 sec.
- **Step 2**
To turn down the volume press the MODE button during 2 sec.
- **Step 3**
To deactivate the vocal assistant press the MODE button during 2 sec.

4 / SCREEN DISPLAY

■ SCREEN

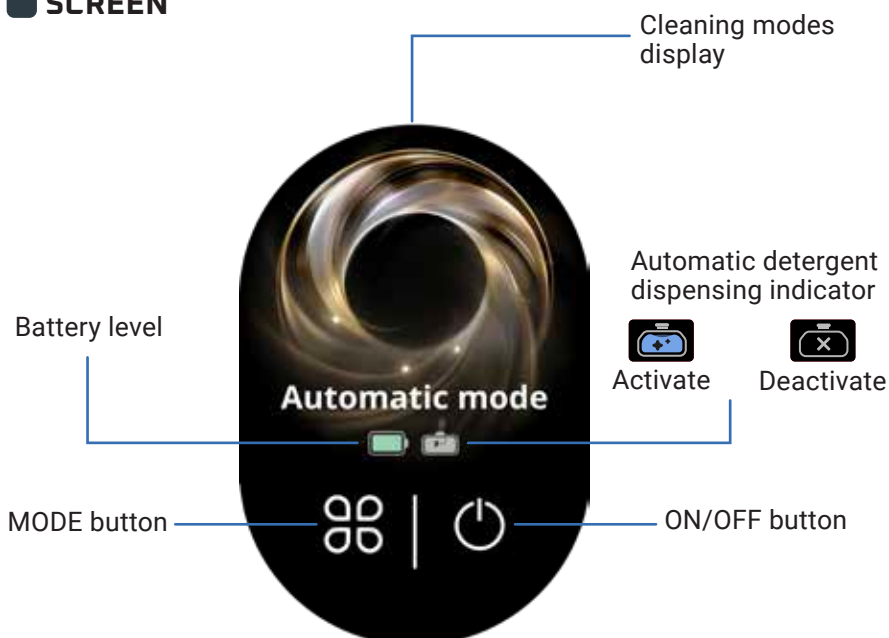

WATCH THE VIDEO HERE 

HOW TO CHANGE MODES

Device must be ON and in usage position



- Press the MODE button to switch between modes.

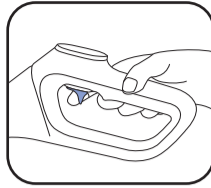

- To access the ENHANCEMENT mode, hold down the trigger.

MODES EXPLANATION



AUTO MODE

Surfaces: different levels of dirt.
Detects dirt to adapt suction power and water flow.



QUIET MODE

Surfaces: moderately dirty.
Suction power: 
Water flow: 



WOODEN FLOOR

Surfaces: For wooden floor, parquet.
Suction power: 
Water flow: 





LIQUID SUCTION MODE

Surfaces: wet (like bathroom).
Suction power: 
Water flow: 



MAX ENHANCEMENT

- Enhances other cleaning modes to instantly obtain the highest power.
Suction power: 
Water flow: 

MAIN ERROR MESSAGES



The clean water tank is empty
Action: Fill the clean water tank.



The dirty water tank is full
Action: Empty the dirty water tank.



The roller cover is not properly seated
Action: Check the positioning of the roller cover.



The roller is not properly seated
Action: Check the positioning of the roller.



The filter is not in place
Action: Check and install the filter.



The roller is blocked
Action: Check and remove blocking waste.



5 / HOW TO USE YOUR DEVICE

BEFORE USE

Fill the water tank

WATCH THE VIDEO HERE 

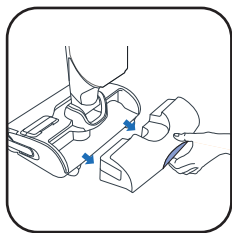

1 Remove the clean water tank.

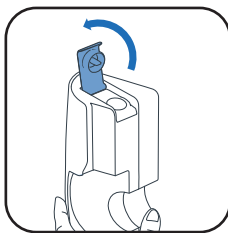

2 Open the clean water tank.

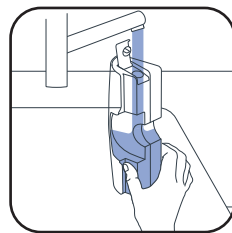

3 Fill the clean water tank. Use water between 10 °C and 50 °C. The maximum capacity is 790 ml.

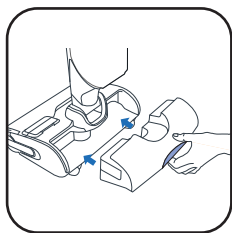

4 Place the clean water tank back.

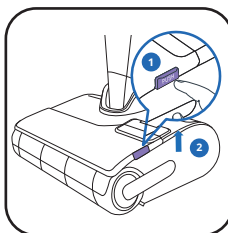

5 Remove the roller cover.

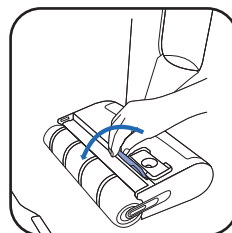

6 Open the detergent tank lid.

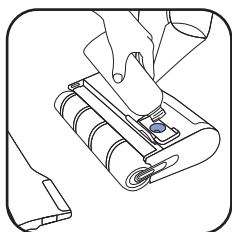

7* Add cleaning solution.

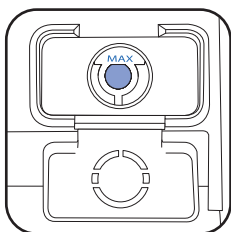

8 Make sure not to exceed the MAX level.

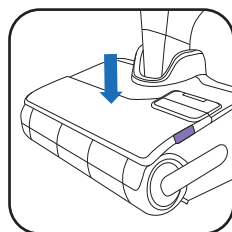

9 Close the detergent tank lid and put the roller cover back.

7* **DO NOT USE FOAMING SOLUTIONS, GREASY PRODUCTS (EG. BLACK SOAP), WHITE VINEGAR, BLEACH, OR ESSENTIAL OILS (REFER TO THE "SAFETY AND USER INSTRUCTIONS" BOOKLET).**

ADDING A CLEANING SOLUTION IS OPTIONAL



ROWENTA DETERGENT FOR WET & DRY VACUUM CLEANERS (ZR340LV1)

OR



SANYTOL MULTI-SURFACES DISINFECTANT CLEANER WITH EUCALYPTUS



DOSAGE RECOMMENDATION: 20 ML (DILUTION AT <3% OF THE TOTAL CLEAN WATER TANK CAPACITY)

DO NOT MIX DIFFERENT DETERGENTS. USE ONLY DETERGENT TANK.

TO ACTIVATE OR DEACTIVATE AUTOMATIC DETERGENT DISPENSING

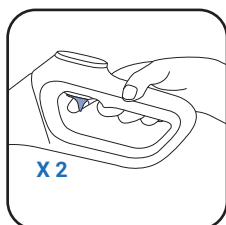

To activate the automatic detergent dispensing, press twice the trigger.



Activated

Once activated the device automatically control the level of detergent you need.

To deactivate the automatic detergent dispensing, press twice again.



Deactivated

START THE DEVICE

Device must be off the charging base.

WATCH THE VIDEO HERE 

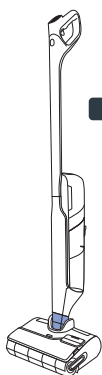

PARKING POSITION

The device is upright. In parking position the device stops working.

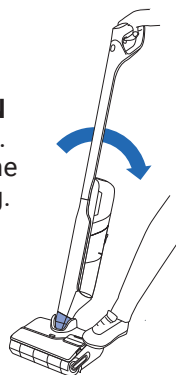

WORKING POSITION

The head is unlocked and the device can be used.

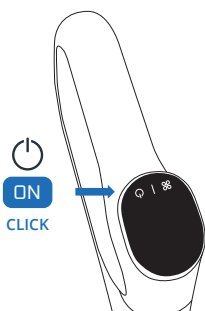

- In working position, tilt the product, and press the ON/OFF button to start the device. By default the product starts up in AUTO mode. Press it again to STOP.

IN PARKING POSITION
THE DEVICE STOPS WORKING.
TO RESUME CLEANING, SWITCH INTO WORKING
POSITION AND PRESS ON/OFF BUTTON

SELECT YOUR MODE AND START CLEANING

LAID-FLAT POSITION

To clean under furnitures.

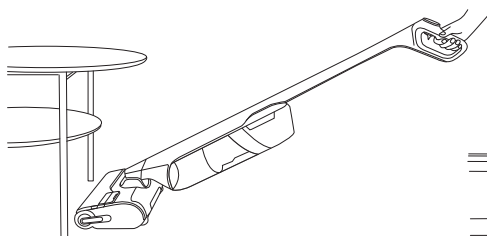

- When the device is laid-down the suction power is automatically adjusted.

15 CM 

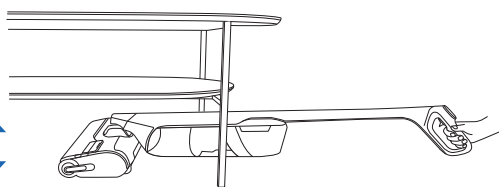

FLOOR COMPATIBILITY

This device is compatible with hard floors only.

WOOD



TILE

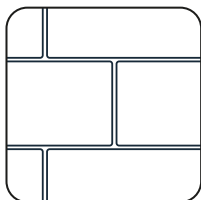

LINOLEUM

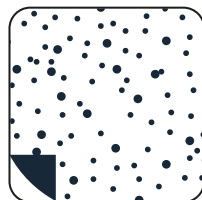

LAMINATE

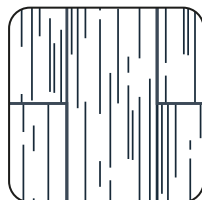

- Don't use on rugs, carpets, walls and windows (Refer to the « Safety & Use instructions » booklet).

AFTER EACH USE

WATCH THE VIDEO HERE 

1 - EMPTY THE DIRTY WATER TANK

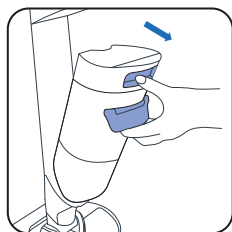

1 Remove the dirty water tank.

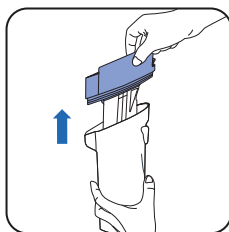

2 Remove the waste separator by pulling.

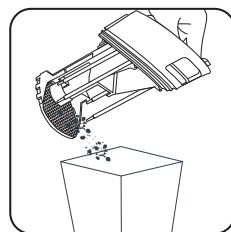

3 Throw away the solid waste.



4 Flush the liquid waste.

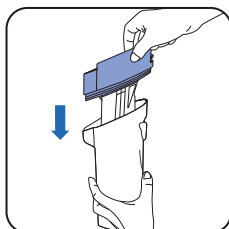

5 Replace the waste separator and the filter.

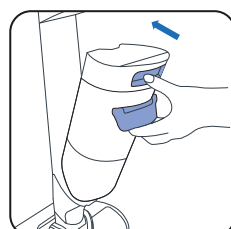

6 Place the dirty water tank back.

2 - FILL THE CLEAN WATER TANK WITH WATER

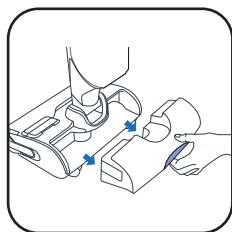

1 Remove the clean water tank.

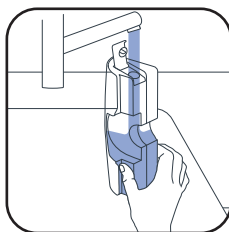

2 Fill the clean water tank.

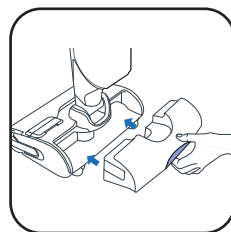

3 Place the clean water tank back.

3 - LAUNCH THE SELF-CLEANING & SELF-DRYING PROGRAM

Device must be on the charging base. The charging base must be connected to a power source.



- The self-cleaning program automatically cleans the device and the roller.
- The self-drying program automatically dries the device and the roller. The drying cycle is adjusted according to the moisture detected on the roller.

 : Self-cleaning and drying program operates at 90°C. **DO NOT TOUCH** the heating plate during or shortly after self-cleaning and self-drying, as it may cause burns.

- Self-cleaning and self-drying cycles will not start if battery level is below 20%.

IF THE CLEAN WATER TANK IS EMPTY, THE SELF-CLEANING PROGRAM STOPS.
IF THE DIRTY WATER TANK IS FULL, THE SELF-CLEANING PROGRAM STOPS.

START SELF-CLEANING AND/OR DRYING

WATCH THE VIDEO HERE 

SELF-CLEANING & DRYING

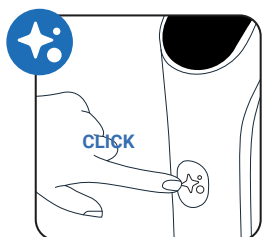

Press the Self-cleaning button once.

HAIR-CUTTING ONLY

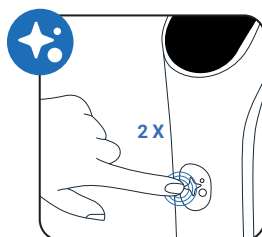

Press the Self-cleaning button twice

SELF-CLEANING ONLY

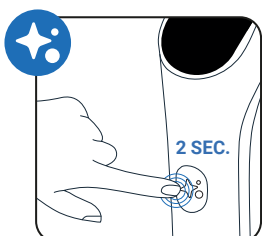

Press the Self-cleaning button during 2 sec.

DRYING ONLY

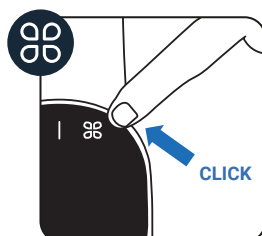

Press the MODE button.

DOCK SCISSORS

A built-in blade is integrated into the base to remove any hair remaining on the roller. It activates automatically only at the start of self-cleaning & drying, or hair-cutting program.

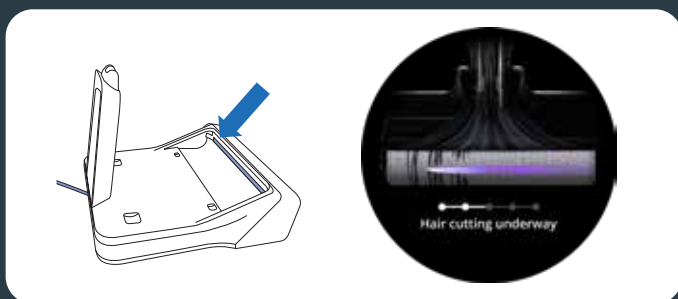

STOP SELF-CLEANING AND/OR DRYING

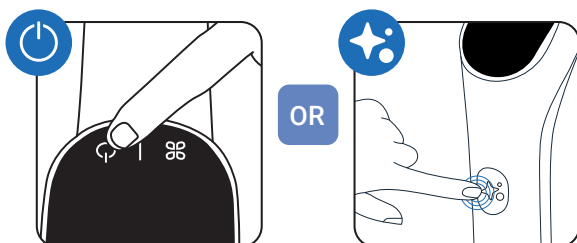

Press the ON/OFF button or the Self-cleaning button

4 - WHEN THE SELF-CLEANING IS FINISHED, CLEAN THE DIRTY WATER TANK

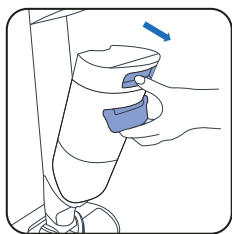

1 Remove the dirty water tank.

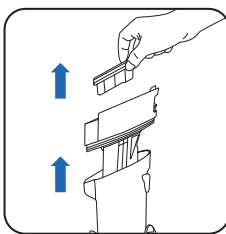

2 Remove the filter and the waste separator by pulling.

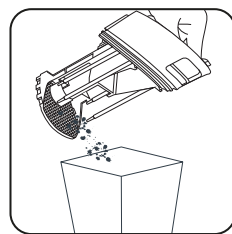

3 Throw away the solid waste.



4 Flush the liquid waste.

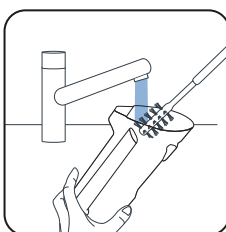

5 Clean the dirty water tank with the cleaning brush accessory.

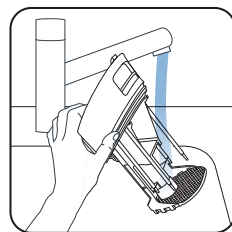

6 Rinse the waste separator.

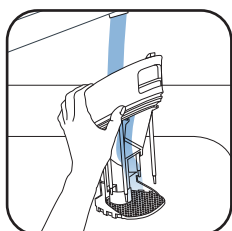

7 Remove remaining dirt and clean the filter area.

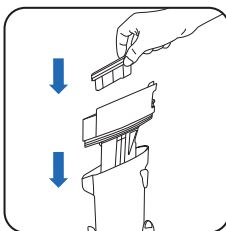

8 Replace the waste separator.

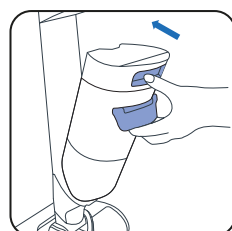

9 Place the dirty water tank back.

5 - EMPTY THE CLEAN WATER TANK

To avoid stagnant water, empty the clean water tank.

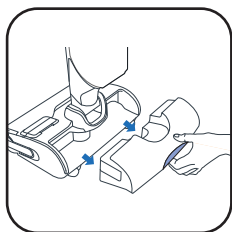

1 Remove the clean water tank.



2 Empty the clean water tank.

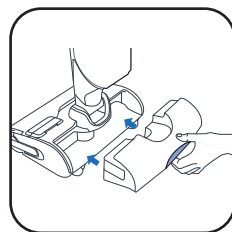

3 Place the clean water tank back.



ONCE A WEEK

1 - CLEAN THE CHARGING BASE

Do not put the charging base under water.

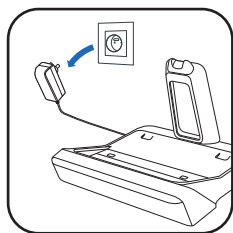

■ Unplug the charging base from the power source.

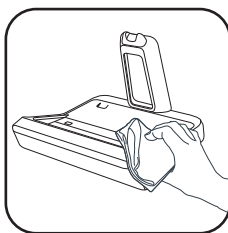

■ Hand-clean the charging base with a dry or damp cloth.



■ Gently clean the dock scissor outlet.

2 - CLEAN THE SUCTION PIPE

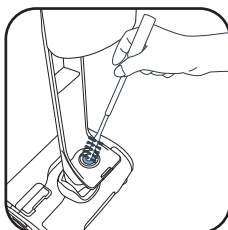

■ Use the cleaning brush accessory to clean remaining dirt from the suction pipe.

3 - CLEAN THE FILTER GRID

Do not put the entire filter under water. If so, **let it dry for 48 hours.**

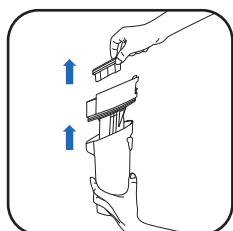

■ Remove the filter.

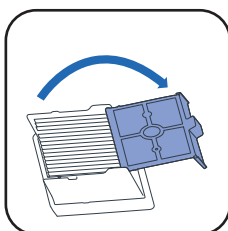

■ Open the filter grid.

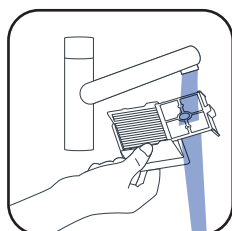

■ Only clean and rinse the grid of the filter.

4 - CLEAN THE HEAD AND THE ROLLER COVER

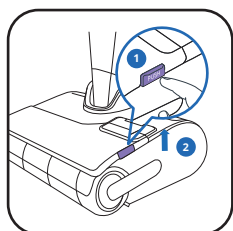

■ ① Press on the push-button.
② Lift up the roller cover.

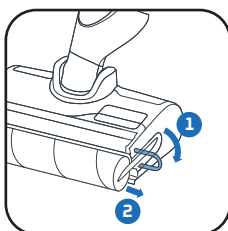

■ Pull the purple ring of the roller.

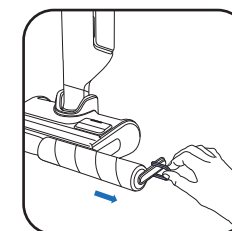

■ Remove the roller by pulling the purple ring.

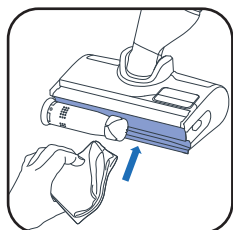

■ Clean behind the roller.

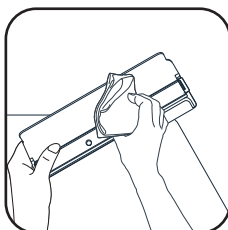

■ Clean the inside of the roller cover.

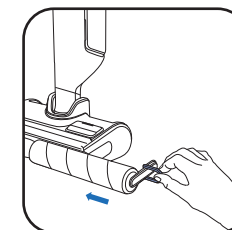

■ Place the roller back.

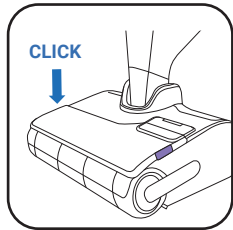

■ Place the roller cover back.

EVERY 6 MONTHS

■ Change the roller and the filter. If you find the roller is damaged, change it before. www.rowenta.com www.tefal.com

Dry filter

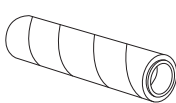
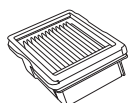

Roller drum



Handle

Dry filter + Roller (ZR338A01)



7 / TROUBLESHOOTING AND SOLUTIONS

Issue	Possible Causes	Solutions
The appliance has less suction, makes noise or a whistling sound, or drops debris on the ground.	The appliance's air channel is blocked.	Clean the suction head, clean the air channel, clean the filter and foam (see user manual).
	The dirty water tank is not properly in place and the seal is not damaged or pinched	Remove and insert the dirty water tank
	Failure of the vacuum cleaner.	Please contact our after-sales service.
The floor is too wet.	The water flow is too high or the roller is soaked.	Make sure that you are using INTELLIGENT mode or QUIET mode.
	Water leakage.	Please contact our after-sales service.
The floor is not wet enough.	The clean water tank is empty.	Fill the clean water tank with water.
	The water distribution system is clogged.	Clean the water outlet nozzles. Otherwise, take the product to the nearest repair center.
	The water flow is too low.	Make sure that you are using INTELLIGENT mode or MAX mode.
The appliance does not clean the floor properly.	The roller is dirty.	Launch Self-Clean cycle, then clean the roller by hand.
	The appliance has not been set to the correct mode for cleaning.	Use INTELLIGENT mode or switch between QUIET mode and MAX mode to optimize cleaning.
The appliance damages the floor.	The device has been used without the roller.	Always use the appliance with the roller fitted and the clean water tank full.
	A foreign object is stuck in the cleaning head.	Clean the cleaning head.
The appliance shuts down on its own.	The dirty water tank is full.	Empty the dirty water tank.
	The battery level is too low.	Charge the appliance on its base.
The roller is stuck.	An object or fibers are blocking the roller.	Disassemble the roller and remove any items that are blocking the rotation.
The appliance splashes water everywhere.	The protective cover is not mounted properly.	Detach the cover and replace it correctly.
	The roller is mounted incorrectly.	Detach the roller and replace it correctly.
The detergent in the detergent tank does not come out	The tank is empty	Fill the tank up to the MAX level, otherwise contact customer service.
	The detergent pump is deactivated	Press the handle trigger twice to activate the automatic detergent dispensing function (blue logo on).
The scissor in the base does not cut the hair or gets stuck	Hair is blocking the scissors outlet	Unplug the charging base, clean what is visible around the scissors, otherwise contact customer service

8 / SPECIFICATIONS

TANKS CAPACITIES	
Description	Capacity (ml)
Clean Water Tank	790 ml
Dirty water tank	720 ml
Detergent tank	100 ml



9 / WARNINGS

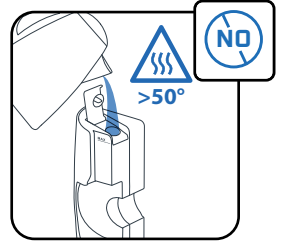
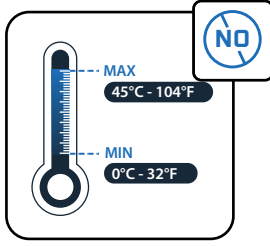
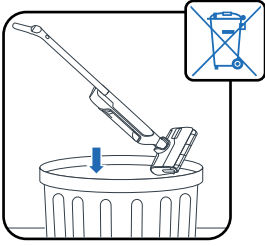

Do not expose the appliance to temperatures $<0^{\circ}\text{C}$ and $>45^{\circ}\text{C}$.

Do not put water with a temperature $>50^{\circ}\text{C}$ in the tank.

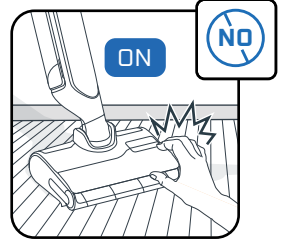
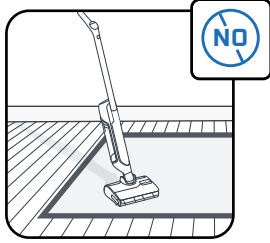
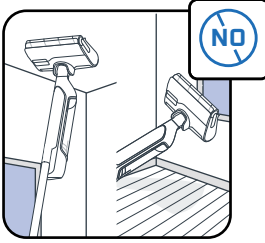

This appliance is intended for use on hard ground. Do not use on rugs, carpets, walls and windows.

Do not touch the rotating parts without stopping the product and disconnecting the supply unit.

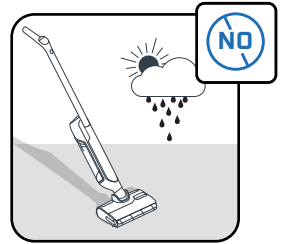
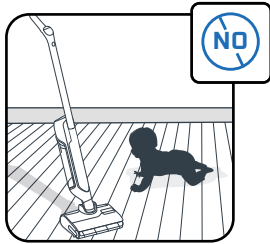
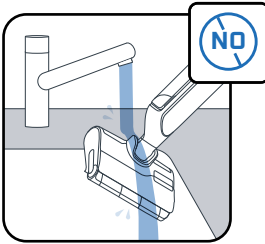

Do not put your appliance under water and use a dry or damp cloth to clean the suction channel.

Children should be supervised to ensure that they do not play with the appliance.

This appliance is for household and indoor domestic use only.

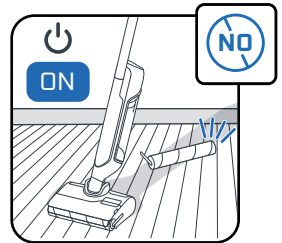
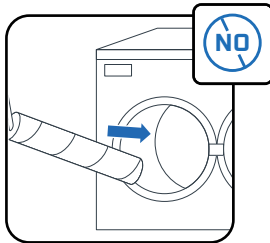
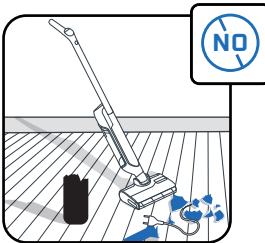

Do not use the appliance on electrical appliances such as the inside of ovens or electrical outlets.

Do not wash the roller in the dishwasher or washing machine.

Do not use the appliance without water tanks and roller.

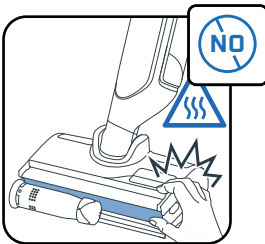

Do not remove the roller brush during or immediately after the self-cleaning and self-drying cycle, as there is a risk of burns from the hot metal surface of the heater.



Do not put greasy products (e.g. black soap), foaming, toxic, flammable, explosive, corrosive, aggressive or with solid particles in the water tank. Do not put bleach in the product.

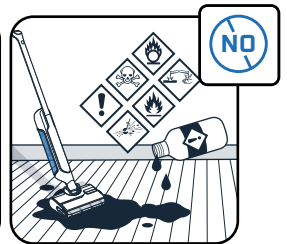

Rowenta | Tefal®

X-CLEAN 12

FR

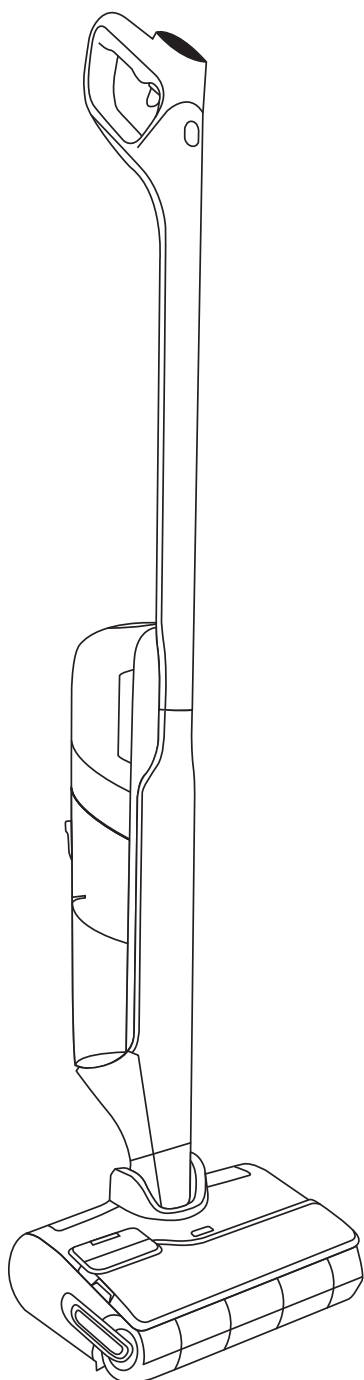

Merci de nous avoir fait confiance.

LISEZ ATTENTIVEMENT

le livret « Consignes de sécurité et d'utilisation »
avant la première utilisation.

SOMMAIRE

1 / PRÉSENTATION DE L'APPAREIL

- Appareil
- Tête
- Réservoir d'eau sale
- Pièces de rechange et accessoires

2 / INSTALLER VOTRE APPAREIL

- Assemblage
- Installation de la base de charge

3 / CONFIGURER L'ASSISTANT VOCAL

4 / ÉCRAN D'AFFICHAGE

- Écran
- Changer de mode
- Explication des modes
- Principaux messages d'erreur

5 / UTILISER VOTRE APPAREIL

- Avant utilisation
- Activer ou désactiver la distribution automatique de détergent
- Démarrer l'appareil
- Position à plat
- Sols compatibles
- Après chaque utilisation

6 / ENTREtenir VOTRE APPAREIL

- Une fois par semaine
- Tous les 6 mois

7 / DÉPANNAGE ET SOLUTIONS

8 / SPÉCIFICATIONS

9 / AVERTISSEMENTS

CHAQUE FOIS QUE VOUS VOYEZ

REGARDEZ
LA VIDÉO ICI 

cliquez pour voir le tutoriel vidéo

1 / PRÉSENTATION DE L'APPAREIL

■ APPAREIL

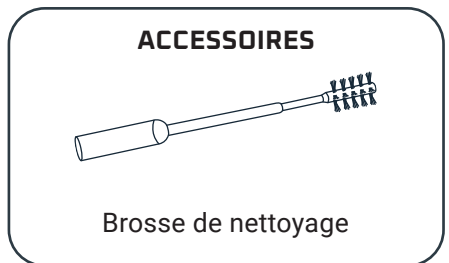
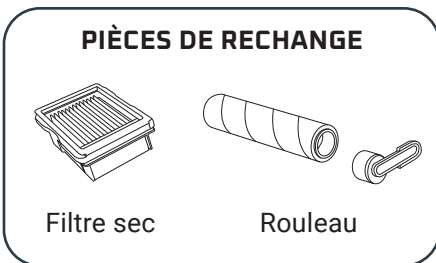
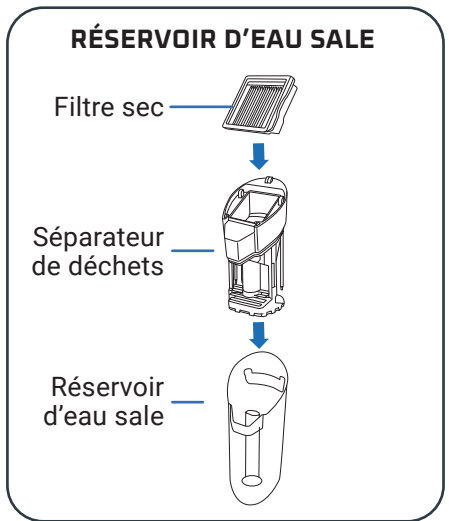
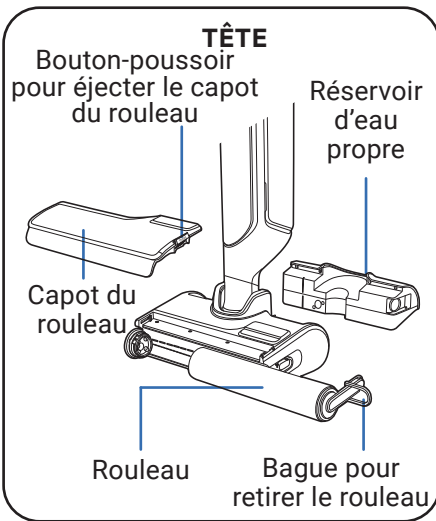
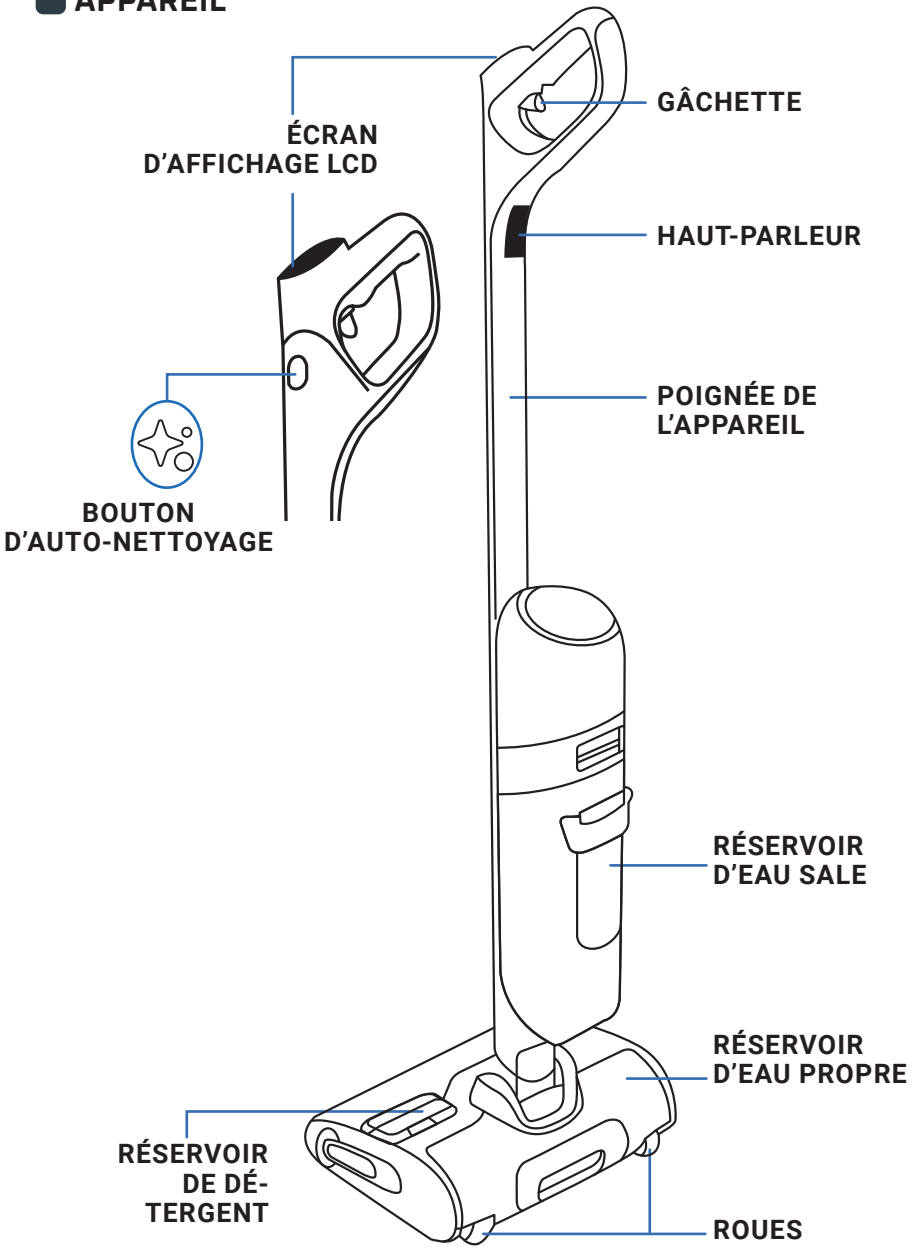

ASSEMBLAGE

- 1 Insérez la poignée dans le corps de l'appareil.
- 2 Un clic indique que la poignée est correctement installée.

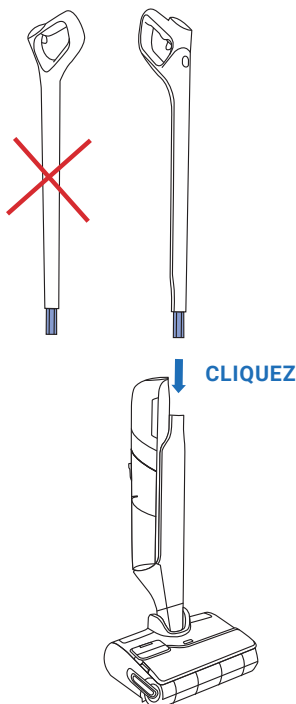

INSTALLATION DE LA BASE DE CHARGE

- 1 Retournez la base de charge.

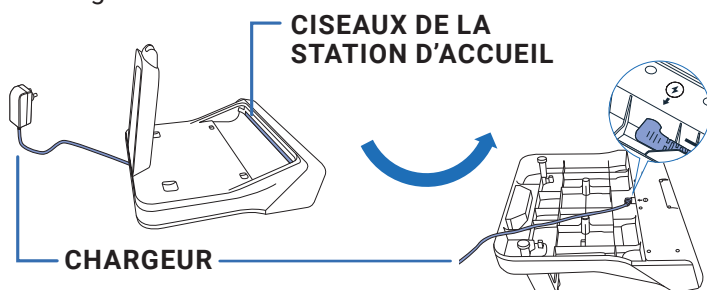

- 2 Branchez le câble d'alimentation sur la base, en suivant la flèche sur la base de charge.

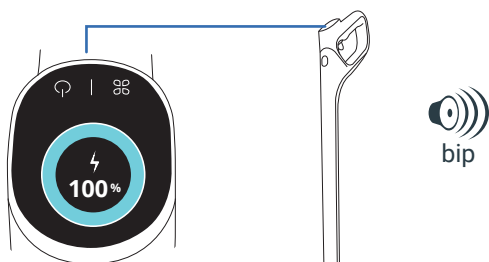

- 3 Branchez la base de charge à une source d'alimentation et placez l'appareil dessus. Il se chargera automatiquement.

- 4 Si le produit est correctement connecté et en charge, **vous entendez un signal et le niveau de la batterie s'affiche l'écran.**

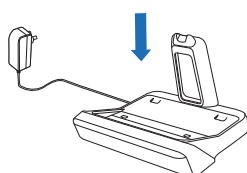

3 / CONFIGURER L'ASSISTANT VOCAL

■ VOTRE APPAREIL DOIT SE TROUVER SUR LA BASE DE CHARGE

1 - CHOISIR VOTRE LANGUE

REGARDEZ LA VIDÉO ICI ▶

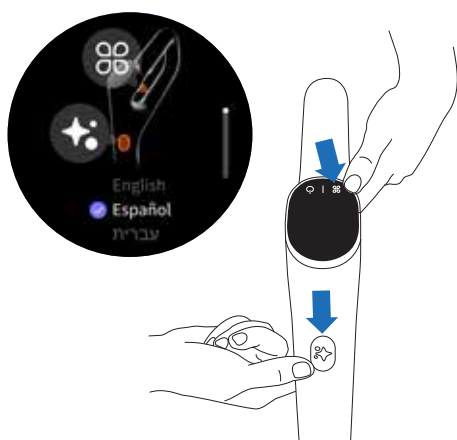

- Appuyez simultanément sur le bouton d'auto-nettoyage et le bouton MODE.
- Répétez cette action jusqu'à trouver votre langue dans la liste (il y a 18 langues disponibles)
- Pour valider la langue sélectionnée, attendez 3 secondes.

2 - ASSISTANT VOCAL

REGARDEZ LA VIDÉO ICI ▶

Le bouton MODE permet d'activer, de désactiver ou de baisser le volume de l'assistant vocal.

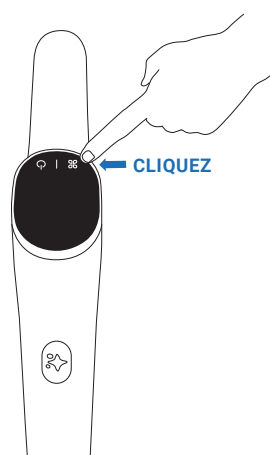

- **Étape 1**
Pour activer l'assistant vocal, appuyez sur le bouton MODE pendant 2 secondes.
- **Étape 2**
Pour baisser le volume, appuyez sur le bouton MODE pendant 2 secondes.
- **Étape 3**
Pour désactiver l'assistant vocal, appuyez sur le bouton MODE pendant 2 secondes.

4 / ÉCRAN D'AFFICHAGE

■ ÉCRAN

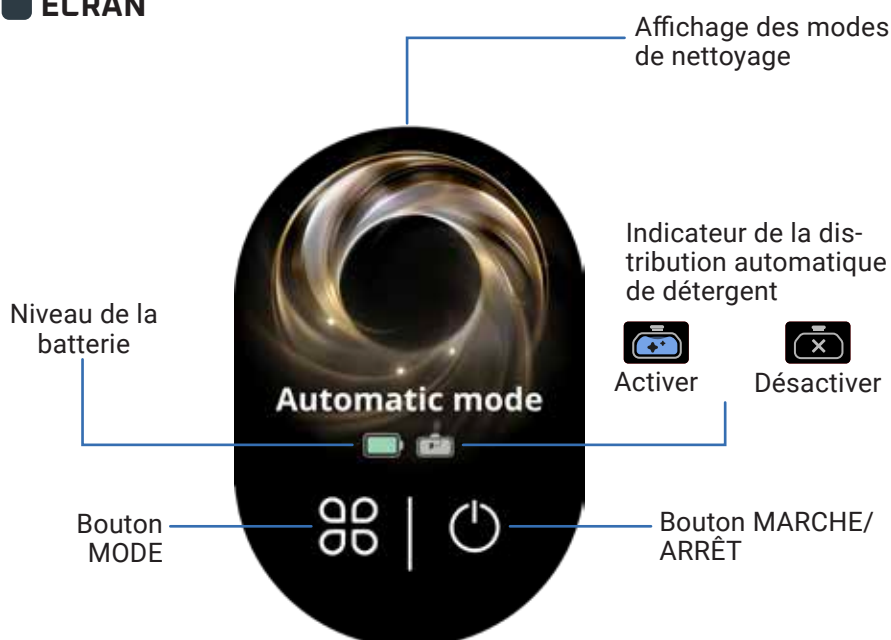

REGARDEZ LA VIDÉO ICI

CHANGER DE MODE

L'appareil doit être allumé et en position d'utilisation



Appuyez sur le bouton MODE pour passer d'un mode à l'autre.

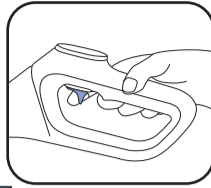

Maintenez la gâchette enfoncée pour accéder au mode AMÉLIORATION.

EXPLICATION DES MODES





MODE AUTO

Surfaces : différents niveaux de saleté.
Détekte la saleté pour ajuster la puissance d'aspiration et le débit d'eau.



MODE SILENCIEUX

Surfaces : modérément sales.
Puissance d'aspiration : 
Débit d'eau : 





PARQUETS

Surfaces : parquets, planchers.
Puissance d'aspiration : 
Débit d'eau : 





MODE ASPIRATION DE LIQUIDE

Surfaces : humides (par exemple, les salles de bains).
Puissance d'aspiration : 
Débit d'eau : 



AMÉLIORATION MAX

Améliore les autres modes de nettoyage pour obtenir instantanément la puissance maximale.
Puissance d'aspiration : 
Débit d'eau : 

PRINCIPAUX MESSAGES D'ERREUR



Le réservoir d'eau propre est vide
Action : remplissez le réservoir d'eau propre.



Le réservoir d'eau sale est plein
Action : videz le réservoir d'eau sale.



Le capot du rouleau n'est pas correctement installé
Action : vérifiez l'installation du capot du rouleau.



Le rouleau n'est pas correctement installé
Action : vérifiez l'installation du rouleau.



Le filtre n'est pas en place
Action : vérifiez et installez le filtre.



Le rouleau est bloqué
Action : vérifiez et retirez les déchets qui bloquent le rouleau.



5 / UTILISER VOTRE APPAREIL

AVANT UTILISATION

Remplissez le réservoir d'eau

REGARDEZ LA VIDÉO ICI 

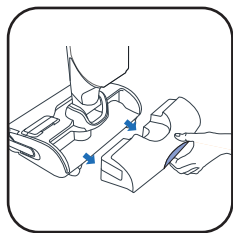

1 Retirez le réservoir d'eau propre.

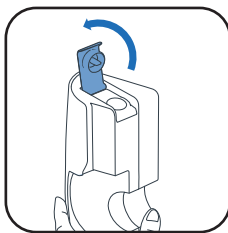

2 Ouvrez le réservoir d'eau propre.

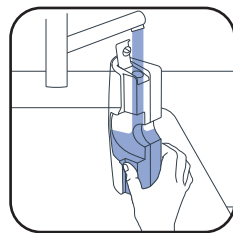

3 Remplissez le réservoir d'eau propre. Utilisez de l'eau entre 10 °C et 50 °C.
La capacité maximale est de 790 ml.

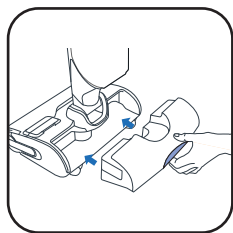

4 Remettez le réservoir d'eau propre en place.

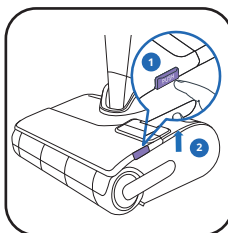

5 Retirez le capot du rouleau.

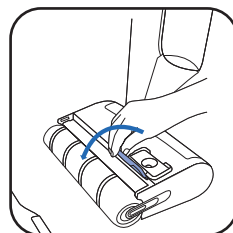

6 Ouvrez le couvercle du réservoir de détergent.

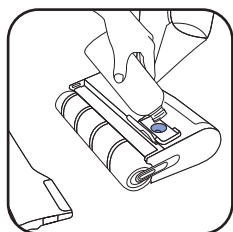

7* Ajoutez de la solution de nettoyage.

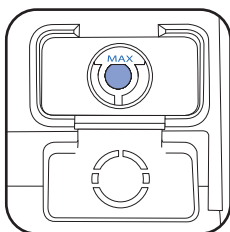

8 Veillez à ne pas dépasser le niveau MAX.

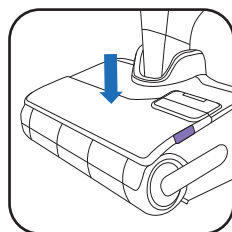

9 Fermez le couvercle du réservoir de détergent et remettez le capot du rouleau en place.

7* **N'UTILISEZ PAS DES SOLUTIONS MOUSSANTES, DES PRODUITS GRAS (PAR EXEMPLE, DU SAVON NOIR), DU VINAIGRE BLANC, DE L'EAU DE JAVEL OU DES HUILES ESSENTIELLES (CONSULTEZ LE LIVRET « CONSINES DE SÉCURITÉ ET D'UTILISATION »).**

L'AJOUT D'UNE SOLUTION DE NETTOYAGE EST FACULTATIF



DÉTERGENT ROWENTA POUR ASPIRATEURS LAVEURS (ZR340LV1)

OU



NETTOYANT DÉSINFECTANT SANYTOL MULTISURFACES À L'EUCALYPTUS



DOSAGE RECOMMANDÉ : 20 ML
(DILUTION À <3 % DE LA CAPACITÉ TOTALE DU RÉSERVOIR D'EAU PROPRE)

NE MÉLANGEZ PAS PLUSIEURS DÉTERGENTS. UTILISEZ UNIQUEMENT LE RÉSERVOIR DE DÉTERGENT.

ACTIVER OU DÉSACTIVER LA DISTRIBUTION AUTOMATIQUE DE DÉTERGENT

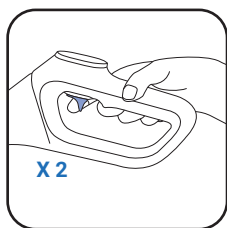

■ Appuyez deux fois sur la gâchette pour activer la distribution automatique de détergent.



Activé

■ Une fois que cette fonction est activée, l'appareil contrôle automatiquement le niveau de détergent dont vous avez besoin.

■ Appuyez à nouveau deux fois sur la gâchette pour désactiver la distribution automatique de détergent.



Désactivé

■ DÉMARRER L'APPAREIL

REGARDEZ
LA VIDÉO ICI

L'appareil doit être retiré de la base de charge.

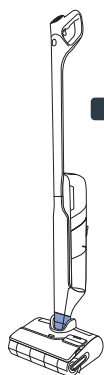

■ POSITION DE RANGEMENT

L'appareil est à la verticale. En position de rangement, l'appareil cesse de fonctionner.

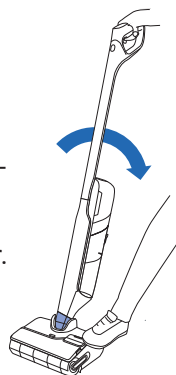

■ POSITION DE FONCTIONNEMENT

La tête est déverrouillée et l'appareil peut être utilisé.

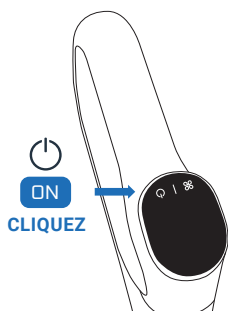

- En position de fonctionnement, inclinez le produit et appuyez sur le bouton MARCHÉ/ARRÊT pour mettre l'appareil en marche. Par défaut, le produit démarre en mode AUTO. Appuyez à nouveau dessus pour ARRÊTER.

EN POSITION DE RANGEMENT, L'APPAREIL CESSE DE FONCTIONNER.

POUR REPRENDRE LE NETTOYAGE, PASSEZ EN POSITION DE FONCTIONNEMENT ET APPUYEZ SUR LE BOUTON MARCHÉ/ARRÊT

SÉLECTIONNER LE MODE ET COMMENCER LE NETTOYAGE

■ POSITION À PLAT

Pour nettoyer sous les meubles.

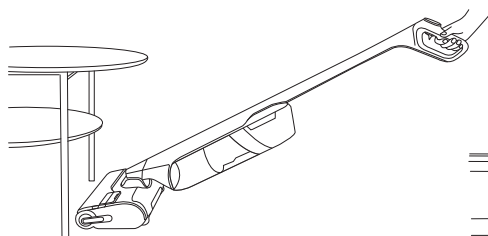

- Lorsque l'appareil est à plat, la puissance d'aspiration est automatiquement ajustée.

15 CM

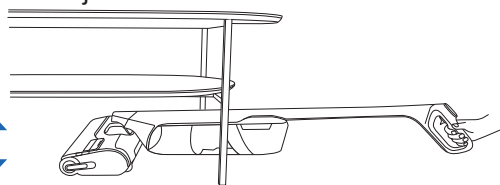

■ SOLS COMPATIBLES

Cet appareil est compatible avec les sols durs uniquement

BOIS

CARRELAGE

LINOLÉUM

SOLS STRATIFIÉS

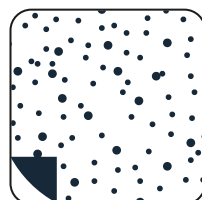
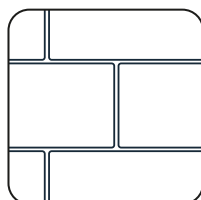

- Ne l'utilisez pas sur les tapis, moquettes, murs et fenêtres (se reporter au livret « Consignes de sécurité et d'utilisation »).

■ APRÈS CHAQUE UTILISATION

REGARDEZ
LA VIDÉO ICI ▶

1 - VIDER LE RÉSERVOIR D'EAU SALE

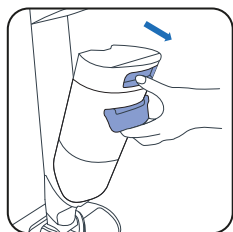

1 Retirez le réservoir d'eau sale.

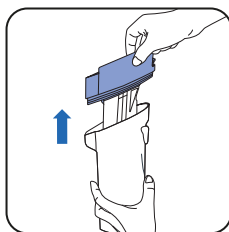

2 Retirez le séparateur de déchets en tirant dessus.

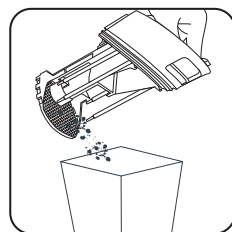

3 Jetez les déchets solides.



4 Videz les déchets liquides.

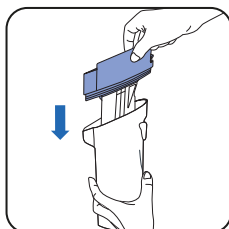

5 Remettez le séparateur de déchets et le filtre en place.

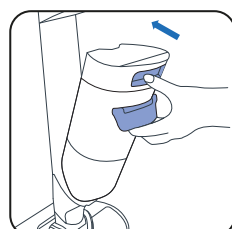

6 Remettez le réservoir d'eau sale en place.

2 - REMPLIR LE RÉSERVOIR D'EAU PROPRE AVEC DE L'EAU

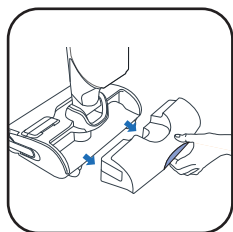

1 Retirez le réservoir d'eau propre.

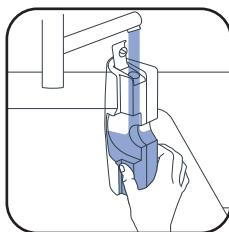

2 Remplissez le réservoir d'eau propre.

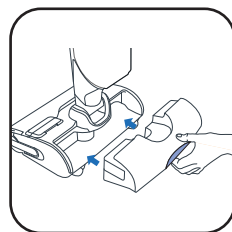

3 Remettez le réservoir d'eau propre en place.

3 - LANCER LE PROGRAMME D'AUTO-NETTOYAGE ET D'AUTO-SÉCHAGE

L'appareil doit se trouver sur la base de charge. La base de charge doit être branchée à une source d'alimentation.



- Le programme d'auto-nettoyage nettoie automatiquement l'appareil et le rouleau.
- Le programme d'auto-séchage sèche automatiquement l'appareil et le rouleau. Le cycle de séchage est ajusté en fonction de l'humidité détectée sur le rouleau.

⚠ : Le programme d'auto-nettoyage et d'auto-séchage fonctionne à 90 °C. **NE TOUCHEZ PAS** la plaque chauffante pendant ou juste après l'auto-nettoyage et l'auto-séchage, car vous pourriez vous brûler.

- Les cycles d'auto-nettoyage et d'auto-séchage ne démarrent pas si le niveau de charge de la batterie est inférieur à 20 %.

SI LE RÉSERVOIR D'EAU PROPRE EST VIDE, LE PROGRAMME D'AUTO-NETTOYAGE S'ARRÊTE.
SI LE RÉSERVOIR D'EAU SALE EST PLEIN, LE PROGRAMME D'AUTO-NETTOYAGE S'ARRÊTE.

DÉMARRER L'AUTO-NETTOYAGE ET/OU LE SÉCHAGE

REGARDEZ LA VIDÉO ICI 

AUTO-NETTOYAGE ET SÉCHAGE

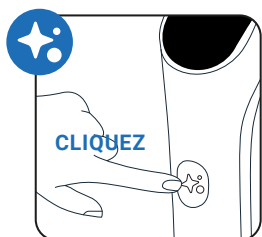

Appuyez une fois sur le bouton d'auto-nettoyage.

SUPPRIMER LES CHEVEUX ET LES POILS UNIQUEMENT

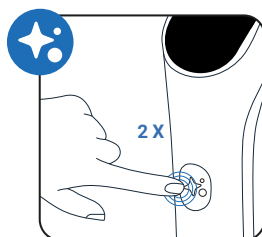

Appuyez deux fois sur le bouton d'auto-nettoyage.

AUTO-NETTOYAGE UNIQUEMENT

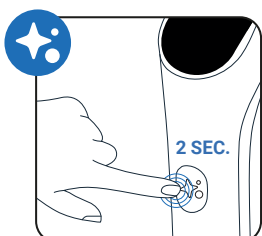

Appuyez sur le bouton d'auto-nettoyage pendant 2 secondes.

SÉCHAGE UNIQUEMENT

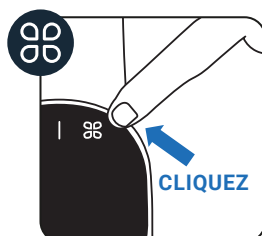

Appuyez sur le bouton MODE.

■ CISEAUX DE LA STATION D'ACCUEIL

La base dispose d'une lame intégrée pour supprimer les cheveux et les poils sur le rouleau. Cette fonction s'active automatiquement au début de l'auto-nettoyage et du séchage ou du programme de suppression des cheveux et des poils uniquement.

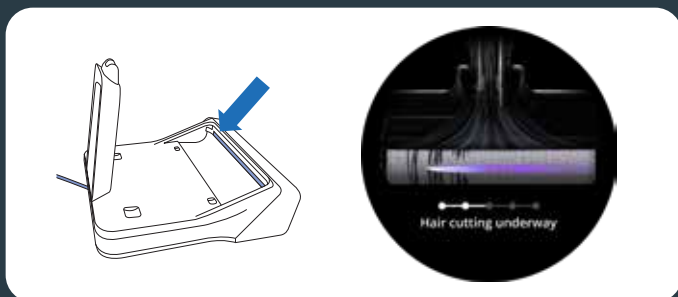

■ ARRÊTER L'AUTO-NETTOYAGE ET/OU LE SÉCHAGE

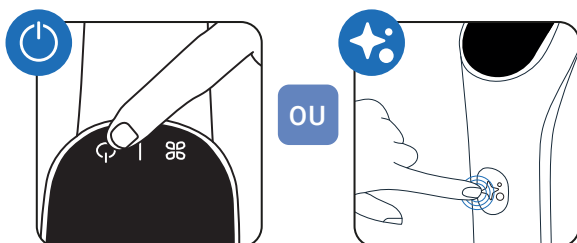

■ Appuyez sur le bouton MARCHÉ/ARRÊT ou sur le bouton d'auto-nettoyage

4 - UNE FOIS L'AUTO-NETTOYAGE TERMINÉ, NETTOYER LE RÉSERVOIR D'EAU SALE

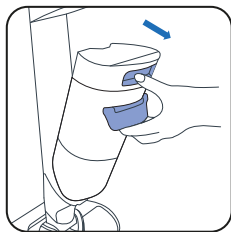

1 Retirez le réservoir d'eau sale.

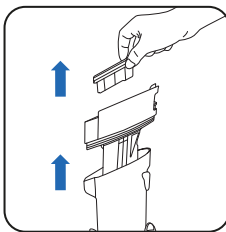

2 Retirez le filtre et le séparateur de déchets en tirant sur la poignée.

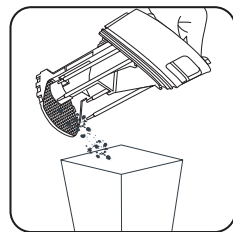

3 Jetez les déchets solides.



4 Videz les déchets liquides.

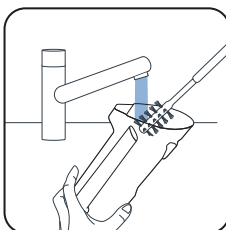

5 Nettoyez le réservoir d'eau sale à l'aide de la brosse de nettoyage.

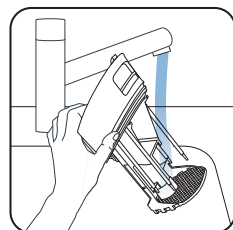

6 Rincez le séparateur de déchets.

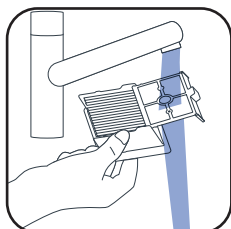

7 Retirez les saletés restantes et nettoyez la zone du filtre.

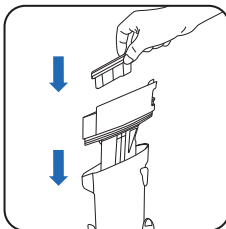

8 Remettez le séparateur de déchets en place.

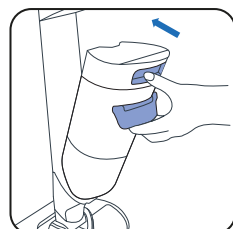

9 Remettez le réservoir d'eau sale en place.

5 - VIDER LE RÉSERVOIR D'EAU PROPRE

Pour éviter que l'eau stagne, videz le réservoir d'eau propre.

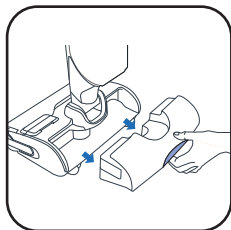

1 Retirez le réservoir d'eau propre.



2 Videz le réservoir d'eau propre.

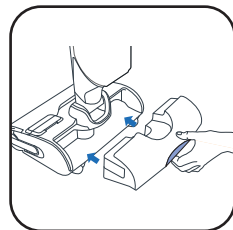

3 Remettez le réservoir d'eau propre en place.



UNE FOIS PAR SEMAINE**1 - NETTOYER LA BASE DE CHARGE**

Ne placez pas la base de charge sous l'eau.

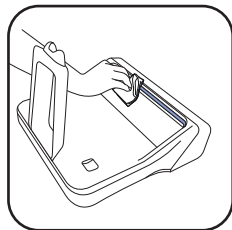
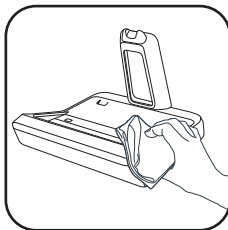
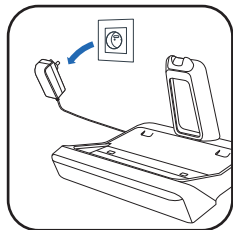

- Débranchez la base de charge de la source d'alimentation.
- Nettoyez la base de charge à la main avec un chiffon sec ou humide.
- Nettoyez délicatement la sortie des ciseaux de la station d'accueil.

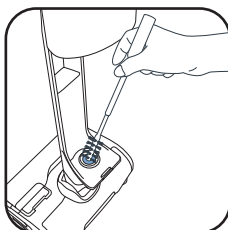
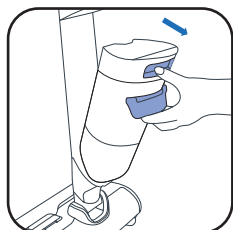
2 - NETTOYER LE TUYAU D'ASPIRATION

- Utilisez la brosse de nettoyage pour nettoyer les saletés restantes du tuyau d'aspiration.

3 - NETTOYER LA GRILLE FILTRANTE

Ne placez pas entièrement le filtre sous l'eau. Si vous le faites, laissez-le sécher pendant 48 heures.

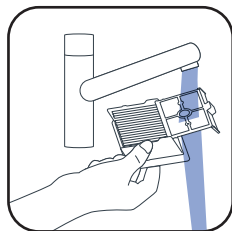
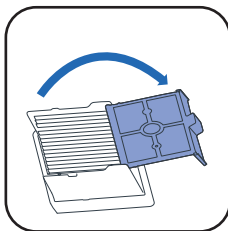
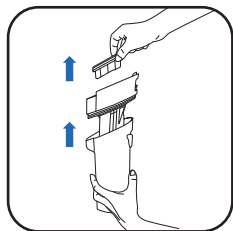

- Retirez le filtre.
- Ouvrez la grille filtrante.
- Nettoyez et rincez uniformément la grille du filtre.

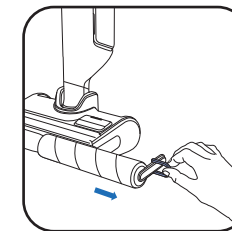
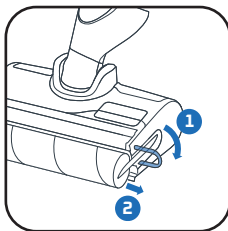
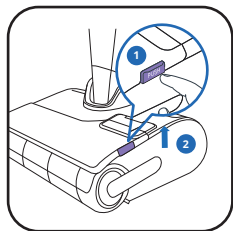
4 - NETTOYER LA TÊTE ET LE CAPOT DU ROULEAU

- ① Appuyez sur le bouton-poussoir.
- ② Soulevez le capot du rouleau.
- Tirez sur la bague violette sur le rouleau.
- Retirez le rouleau en tirant sur la bague violette.

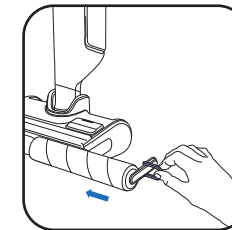
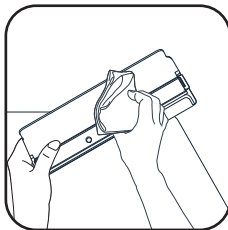
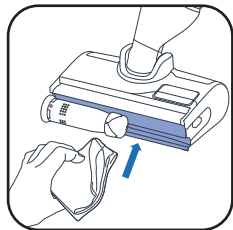

- Nettoyez derrière le rouleau.
- Nettoyez l'intérieur du capot du rouleau.
- Remettez le rouleau en place.

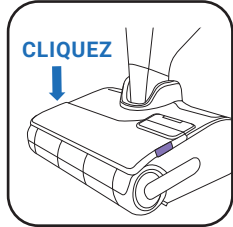

- Remettez le capot du rouleau en place.

TOUS LES 6 MOIS

- Remplacez le rouleau et le filtre. Si vous constatez que le rouleau est endommagé, changez-le plus tôt. www.rowenta.com www.tefal.com

Filtre sec

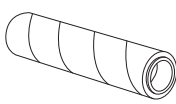

Tambour du rouleau



Poignée

Filtre sec + Rouleau (ZR338A01)



7 / DÉPANNAGE ET SOLUTIONS

Problème	Causes possibles	Solutions
L'appareil aspire moins bien, émet du bruit ou un sifflement, ou laisse tomber des débris sur le sol.	Le conduit d'air de l'appareil est obstrué.	Nettoyez la tête d'aspiration, le conduit d'air, le filtre et la mousse (voir le manuel d'utilisation)
	Le réservoir d'eau n'est pas correctement en place et le joint n'est pas endommagé ou pincé.	Retirez et remettez en place le réservoir d'eau sale.
	Défaillance de l'aspirateur.	Contactez le service après-vente.
Le sol est trop humide.	Le débit d'eau est trop élevé ou le rouleau est détrempe.	Assurez-vous d'utiliser le mode INTELLIGENT ou SILENCIEUX.
	Fuite d'eau.	Contactez le service après-vente.
Le sol n'est pas assez humide.	Le réservoir d'eau propre est vide.	Remplissez le réservoir d'eau propre.
	Le système de distribution d'eau est obstrué.	Nettoyez les buses de sortie d'eau. Vous pouvez aussi emmener votre appareil au centre de réparation le plus proche.
	Le débit d'eau est trop faible	Assurez-vous d'utiliser le mode INTELLIGENT ou MAX.
L'appareil ne nettoie pas correctement le sol	Le rouleau est sale.	Lancez un cycle d'auto-nettoyage, puis nettoyez le rouleau à la main.
	Le mode de nettoyage approprié n'a pas été défini sur l'appareil.	Utilisez le mode INTELLIGENT ou basculez entre les modes SILENCIEUX et MAX pour optimiser le nettoyage.
L'appareil endommage le sol.	L'appareil a été utilisé sans le rouleau.	Durant l'utilisation de l'appareil, assurez-vous toujours que le rouleau est en place et que le réservoir d'eau propre est plein
	Un corps étranger est coincé dans la tête de nettoyage.	Nettoyez la tête de nettoyage
L'appareil s'éteint tout seul.	Le réservoir d'eau sale est plein.	Videz le réservoir d'eau sale
	Le niveau de la batterie est trop faible.	Chargez l'appareil sur sa base.
Le rouleau est coincé	Un objet ou des fibres bloquent le rouleau.	Démontez le rouleau et retirez tout élément susceptible de bloquer sa rotation
L'appareil projette de l'eau partout	Le capot de protection n'est pas correctement monté	Retirez le capot et remettez-le en place correctement.
	Le rouleau n'est pas monté correctement	Retirez le rouleau et remettez-le en place correctement
Le détergent dans le réservoir de détergent ne sort pas	Le réservoir est vide	Remplissez le réservoir jusqu'au niveau MAX ou contactez le service client.
	La pompe de détergent est désactivée	Appuyez deux fois sur la gâchette de la poignée pour activer la distribution automatique de détergent (logo bleu allumé).
Les ciseaux de la base ne coupent pas les cheveux ou les poils ou se bloquent	Des cheveux ou des poils bloquent la sortie des ciseaux	Débranchez la base de charge, nettoyez les parties visibles autour des ciseaux ou contactez le service client

8 / SPÉCIFICATIONS

CAPACITÉ DES RÉSERVOIRS	
Description	Capacité (ml)
RÉSERVOIR D'EAU PROPRE	790 ml
Réservoir d'eau sale	720 ml
Réservoir de détergent	100 ml



9 / AVERTISSEMENTS

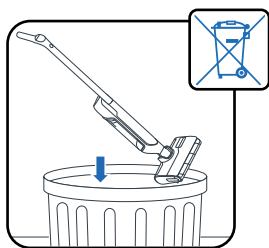

N'exposez pas l'appareil à une température inférieure à 45 °C et supérieure à 45 °C.

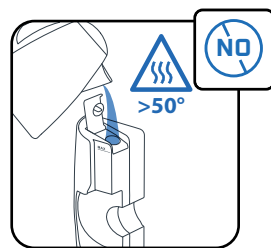
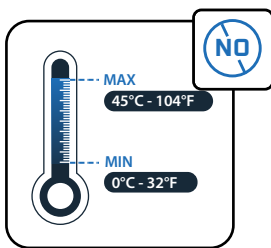

Ne mettez pas d'eau dont la température est supérieure à 50 °C dans le réservoir.

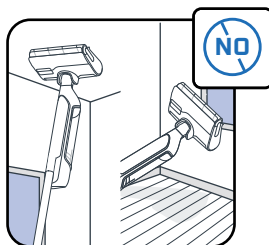

Cet appareil est destiné à un usage sur sol dur. N'utilisez pas l'appareil sur les tapis, moquettes, murs et fenêtres.

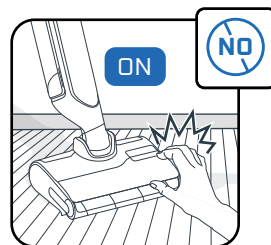
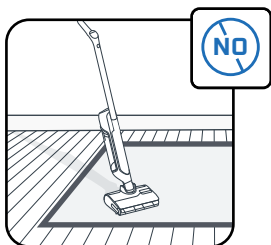

Ne touchez pas les pièces rotatives avant d'avoir arrêté le produit et débranché l'alimentation.

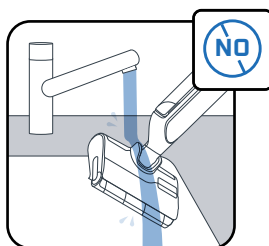

Ne mettez pas l'appareil sous l'eau et nettoyez le conduit d'aspiration à l'aide d'un chiffon sec ou humide.

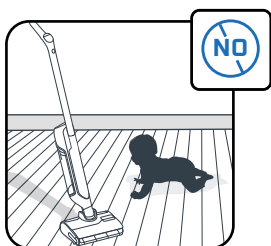

Il convient de surveiller les enfants pour s'assurer qu'ils ne jouent pas avec l'appareil.



Cet appareil est destiné à un usage domestique intérieur uniquement.

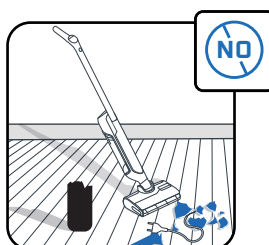

Ne mettez pas l'appareil au four ou dans tout autre appareil électrique.

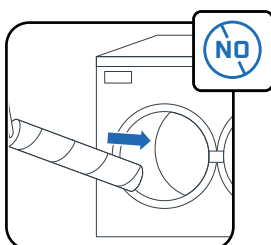

Ne passez pas le rouleau au lave-vaisselle ou à la machine à laver.

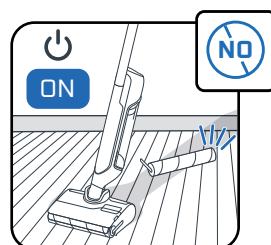

N'utilisez pas l'appareil sans ses réservoirs d'eau ni son rouleau.

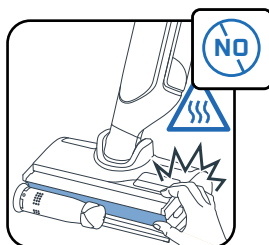

Ne retirez pas la brosse rotative pendant ou immédiatement après le cycle d'auto-nettoyage et d'auto-séchage, car il existe un risque de brûlures dû à la surface métallique chaude du dispositif de chauffage.



Ne mettez pas de produits gras (par exemple du savon noir), moussants, toxiques, inflammables, explosifs, corrosifs, agressifs ou avec des particules solides dans le réservoir d'eau. Ne mettez pas d'eau de Javel dans l'appareil.

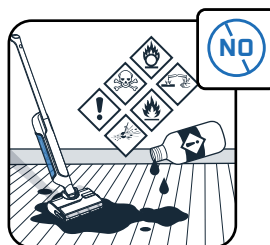

Rowenta® | Tefal®

X-CLEAN 12

IT

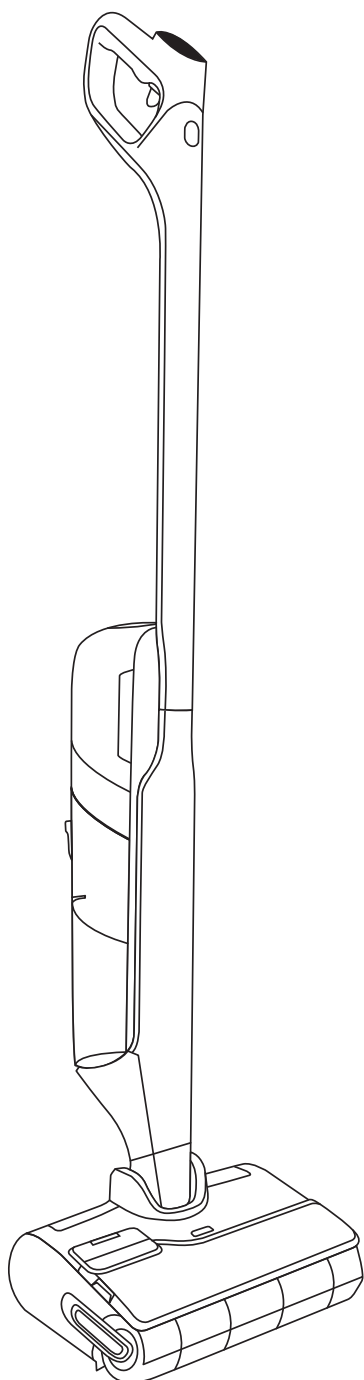

Grazie per la fiducia.
LEGGERE CON ATTENZIONE
il libretto "Norme di sicurezza e d'uso"
prima di utilizzare il dispositivo.

CONTENUTI

1 / PANORAMICA DEL DISPOSITIVO

- Dispositivo
- Testa
- Serbatoio dell'acqua sporca
- Parti di ricambio e accessori

2 / COME INSTALLARE IL DISPOSITIVO

- Assemblaggio
- Installazione della base di ricarica

3 / COME CONFIGURARE L'ASSISTENTE VOCALE

4 / DISPLAY

- Display
- Come cambiare modalità
- Spiegazione delle modalità
- Messaggi di errore principali

5 / COME UTILIZZARE IL DISPOSITIVO

- Prima dell'uso
- Attivare o disattivare l'erogazione automatica del detergente
- Avviare il dispositivo
- Posizione orizzontale
- Compatibilità con il pavimento
- Dopo ogni uso

6 / COME ESEGUIRE LA MANUTENZIONE DEL DISPOSITIVO

- Una volta a settimana
- Ogni 6 mesi

7 / RISOLUZIONE DEI PROBLEMI E SOLUZIONI

8 / SPECIFICHE

9 / AVVERTENZE

OGNI VOLTA CHE SI VEDE

**GUARDA IL
VIDEO QUI**



fare clic per vedere il video tutorial

1 / PANORAMICA DEL DISPOSITIVO

DISPOSITIVO

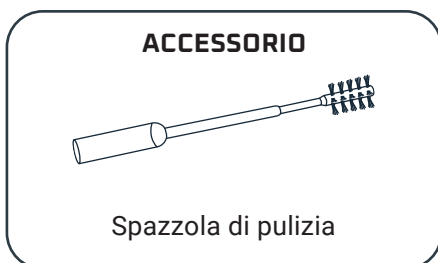
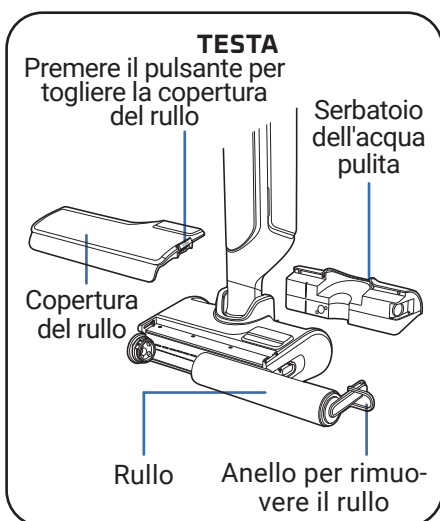
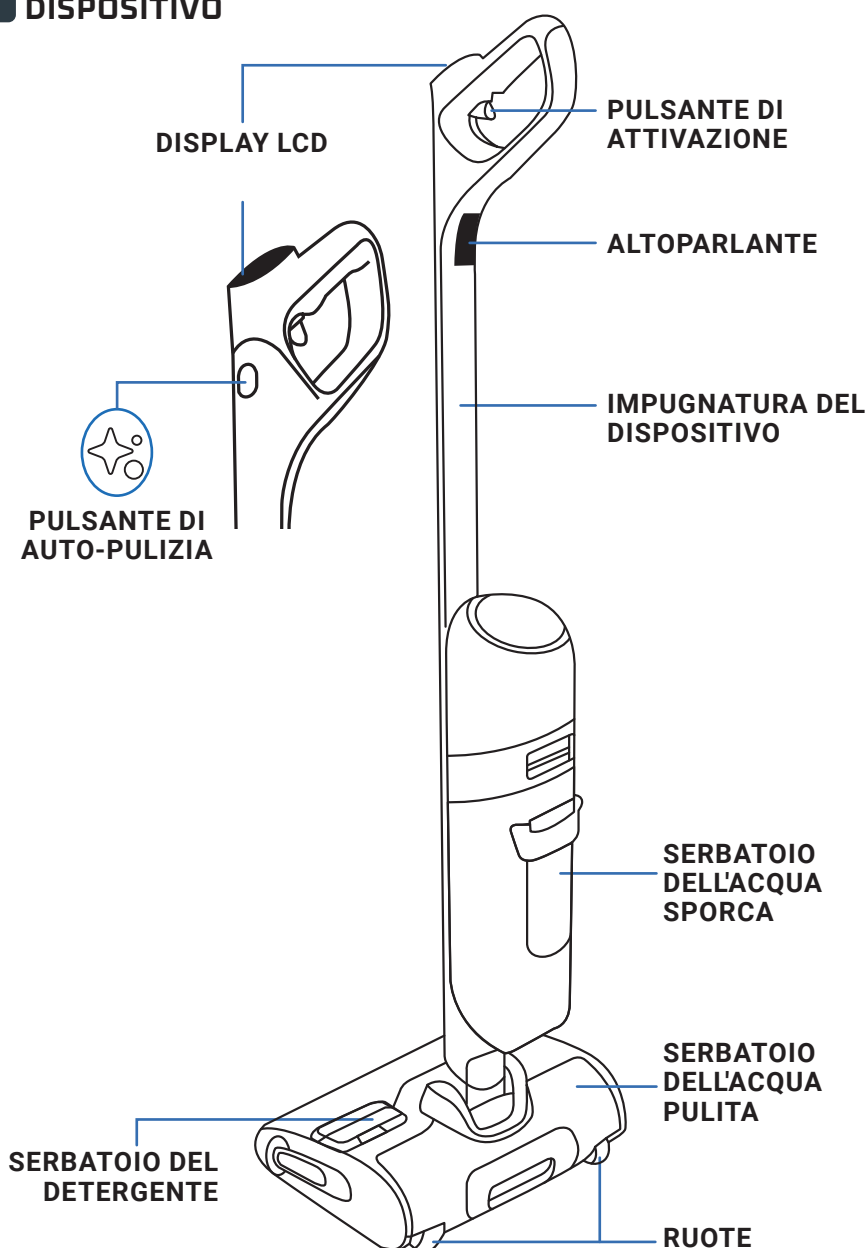

ASSEMBLAGGIO

- 1 Inserire l'impugnatura nel corpo del dispositivo.
- 2 L'impugnatura è inserita correttamente quando si sente un clic.

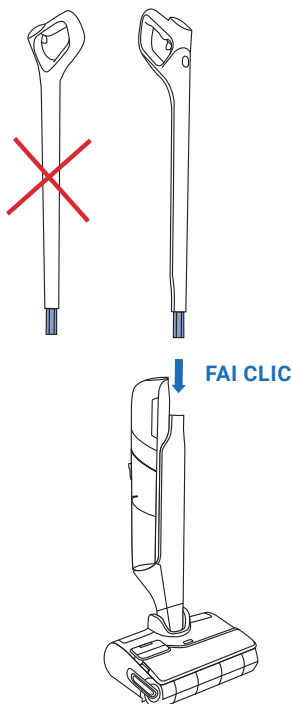

INSTALLAZIONE DELLA BASE DI RICARICA

- 1 Capovolgere la base di ricarica.

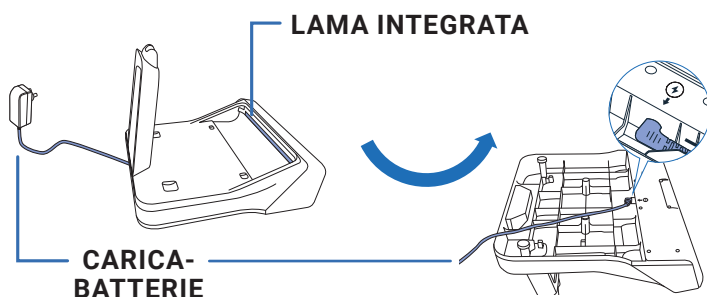

- 2 Collegare il cavo di alimentazione seguendo la freccia presente sulla base di ricarica.

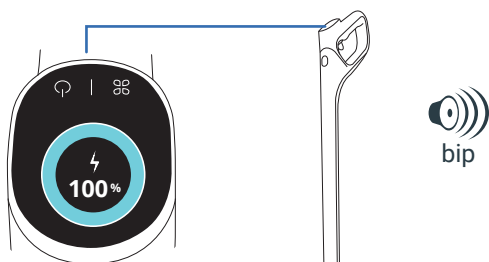

- 3 Collegare la base di ricarica alla fonte di alimentazione e posizionarvi sopra l'apparecchio. Il dispositivo si ricaricherà automaticamente.

- 4 Se il prodotto è collegato correttamente e risulta essere in carica, viene emesso un segnale acustico e sullo schermo viene visualizzata l'icona della batteria.

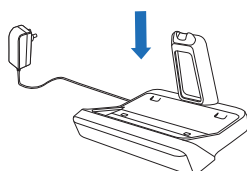

3 / COME CONFIGURARE L'ASSISTENTE VOCALE

IL DISPOSITIVO DEVE TROVARSI SULLA BASE DI RICARICA.

1 - SCEGLIERE LA LINGUA

GUARDA IL VIDEO QUI

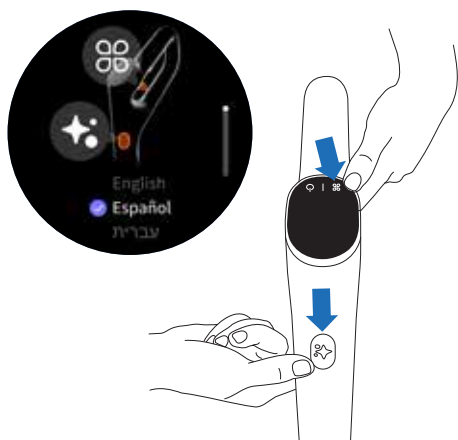

- Premere contemporaneamente il pulsante di auto-pulizia e il pulsante MODALITÀ.
- Ripetere l'operazione fino a trovare la lingua desiderata tra quelle presenti nell'elenco (18 lingue disponibili).
- Per confermare la lingua selezionata, attendere 3 secondi.

2 - ASSISTENTE VOCALE

Il pulsante MODALITÀ consente di attivare, disattivare o abbassare il volume dell'assistente vocale.

GUARDA IL VIDEO QUI

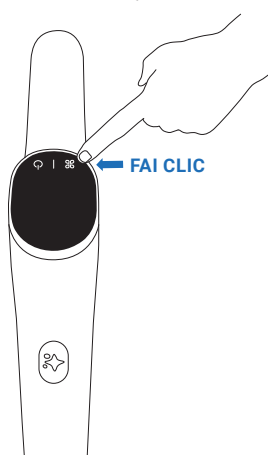

- **Passaggio 1**
Per attivare l'assistente vocale, premere il pulsante MODALITÀ per 2 secondi.
- **Passaggio 2**
Per abbassare il volume, premere il pulsante MODALITÀ per 2 secondi.
- **Passaggio 3**
Per disattivare l'assistente vocale, premere il pulsante MODALITÀ per 2 secondi.

4 / DISPLAY

DISPLAY

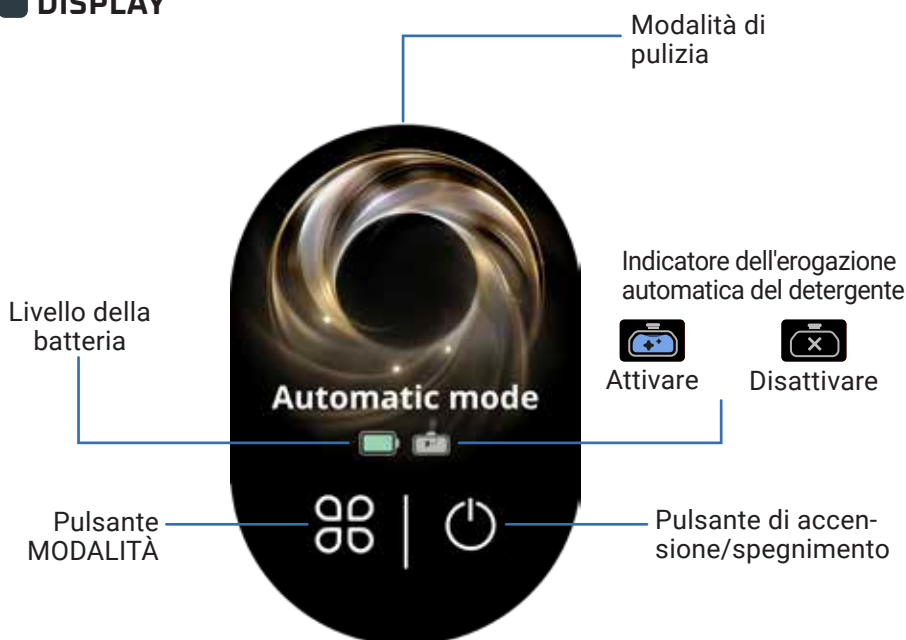

GUARDA IL VIDEO QUI



COME CAMBIARE MODALITÀ

Il dispositivo deve essere acceso e in posizione di utilizzo.



- Premere il pulsante MODALITÀ per cambiare modalità.

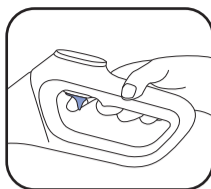

- Per attivare la modalità POTENZIAMENTO, tenere premuto il pulsante di attivazione.

SPIEGAZIONE DELLE MODALITÀ



MODALITÀ AUTO

Superfici: diversi gradi di sporcizia.
Rileva la sporcizia per adattare la potenza di aspirazione e il flusso d'acqua.



MODALITÀ SILENZIOSA

Superfici: grado di sporcizia moderato.

Potenza di aspirazione:

Flusso d'acqua:



PAVIMENTO DI LEGNO

Superfici: per pavimenti di legno, parquet.

Potenza di aspirazione:

Flusso d'acqua:



MODALITÀ DI ASPIRAZIONE DEI LIQUIDI

Superfici: per superfici bagnate (ad esempio, in bagno).

Potenza di aspirazione:

Flusso d'acqua:



MODALITÀ MAX

- Aumenta l'efficacia delle altre modalità di pulizia, attivando immediatamente la massima potenza.

Potenza di aspirazione:

Flusso d'acqua:

MESSAGGI DI ERRORE PRINCIPALI



Il serbatoio dell'acqua pulita è vuoto.

Azione: riempire il serbatoio dell'acqua pulita.



Il serbatoio dell'acqua sporca è vuoto.

Azione: riempire il serbatoio dell'acqua sporca.



La copertura del rullo non è fissata correttamente.

Azione: controllare che la copertura del rullo sia posizionata correttamente.



Il rullo non è fissato correttamente.

Azione: controllare che il rullo sia posizionato correttamente.



Il filtro risulta assente.

Azione: controllare e installare il filtro.



Il rullo è bloccato.

Azione: controllare e rimuovere i rifiuti che lo bloccano.



5 / COME UTILIZZARE IL DISPOSITIVO

PRIMA DELL'USO

Riempire il serbatoio dell'acqua.

GUARDA IL VIDEO QUI

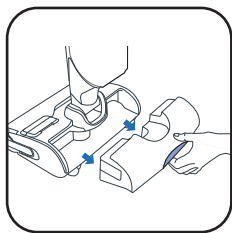

- 1 Rimuovere il serbatoio dell'acqua pulita.

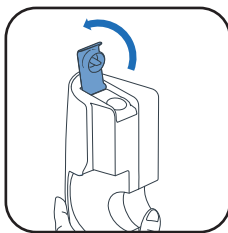

- 2 Aprire il serbatoio dell'acqua pulita.

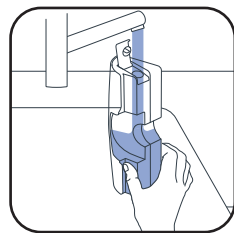

- 3 Riempire il serbatoio dell'acqua pulita. Utilizzare acqua tra 10 °C e 50 °C.

La capacità massima è di 790 ml.

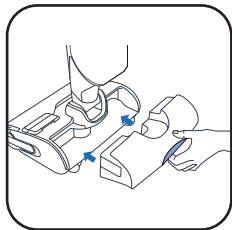

- 4 Riposizionare il serbatoio dell'acqua pulita.

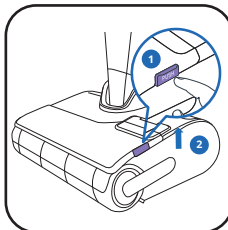

- 5 Rimuovere la copertura del rullo.

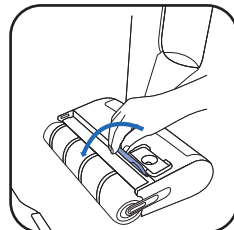

- 6 Aprire il serbatoio del detergente.

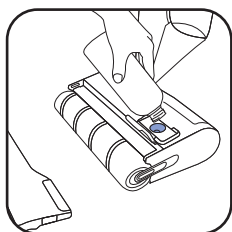

- 7* Aggiungere il detergente.

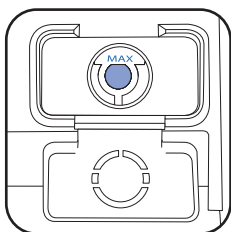

- 8 Accertarsi di non superare il livello MAX.

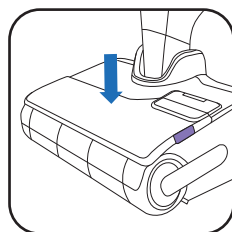

- 9 Chiudere il serbatoio del detergente e riposizionare la copertura del rullo.

7*

NON UTILIZZARE SOLUZIONI SCHIUMOGENE, PRODOTTI GRASSI (AD ESEMPIO, SAPONE NERO), ACETO BIANCO, CANDEGGINA OPPURE OLI ESSENZIALI (CONSULTARE IL LIBRETTO "NORME DI SICUREZZA E D'USO").

L'AGGIUNTA DI UNA SOLUZIONE DETERGENTE È FACOLTATIVA



DETERGENTE ROWENTA PER LA PULIZIA DI SUPERFICI BAGNATE E ASCIUTTE (ZR340LV1)

OPPURE



SANYTOL MULTISUPERFICIE DISINFETTANTE ALL'EUCALIPTO



DOSAGGIO CONSIGLIATO: 20 ML (<3% DELLA CAPACITÀ TOTALE DEL SERBATOIO DELL'ACQUA PULITA)

NON MISCHIARE DETERGENTI DIVERSI. UTILIZZARE SOLO IL SERBATOIO DEL DETERGENTE.

PER ATTIVARE O DISATTIVARE L'EROGAZIONE AUTOMATICA DEL DETERGENTE

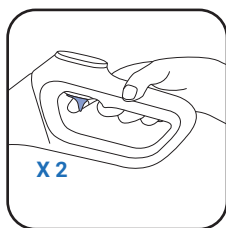

- Per attivare l'erogazione automatica del detergente, premere due volte il pulsante di attivazione.
- Una volta attivata la funzione, il dispositivo determinerà automaticamente la quantità di detergente necessaria.
- Per disattivare l'erogazione automatica del detergente, premere di nuovo due volte il pulsante.



Attivato



Disattivato

GUARDA IL VIDEO QUI



AVVIARE IL DISPOSITIVO

Il dispositivo deve essere scollegato dalla base di ricarica.

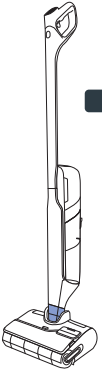

POSIZIONE DI RIPOSO

Il dispositivo è in posizione verticale. In posizione di riposo, il dispositivo smette di funzionare.

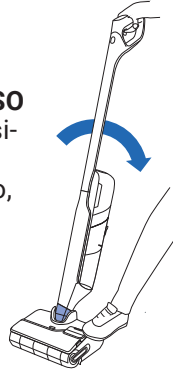

POSIZIONE DI LAVORO

La testa è sbloccata e il dispositivo può essere utilizzato.

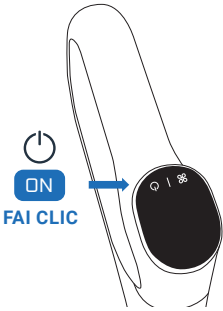

- In posizione di lavoro, inclinare il prodotto e premere il pulsante di accensione/spengimento per avviare il dispositivo. Per impostazione predefinita, il prodotto si avvia in modalità AUTO. Premere di nuovo per spegnere.

IN POSIZIONE DI RIPOSO, IL DISPOSITIVO SMETTE DI FUNZIONARE. PER RIPRENDERE LA PULIZIA, PASSARE ALLA POSIZIONE DI LAVORO E PREMERE IL PULSANTE DI ACCENSIONE/SPEGNIMENTO.

SELEZIONARE LA MODALITÀ E AVVIARE LA PULIZIA

POSIZIONE ORIZZONTALE

Per pulire sotto i mobili.

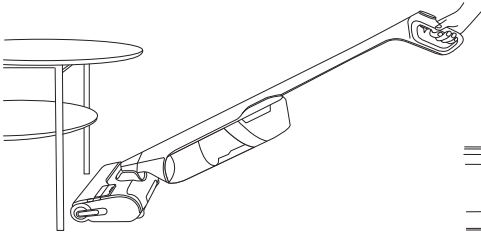

- Quando il dispositivo è in posizione orizzontale, la potenza di aspirazione viene regolata automaticamente.

15 CM

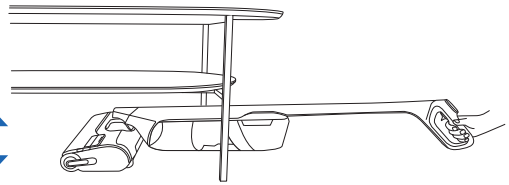

COMPATIBILITÀ CON IL PAVIMENTO

Questo dispositivo è compatibile solo con i pavimenti duri.

LEGNO



PIASTRELLE

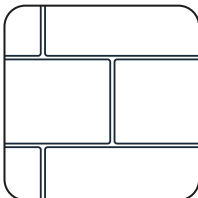

LINOLEUM

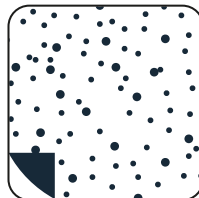

LAMINATO

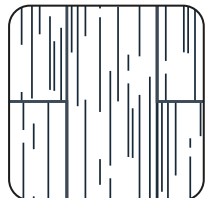

- Non utilizzare su moquette, tappeti, pareti e finestre (fare riferimento al libretto "Norme di sicurezza e d'uso").

DOPO OGNI USO

1 - SVUOTARE IL SERBATOIO DELL'ACQUA SPORCA

GUARDA IL VIDEO QUI 

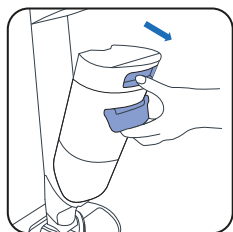

1 Rimuovere il serbatoio dell'acqua sporca.

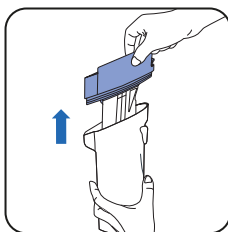

2 Rimuovere il separatore di rifiuti tirando.

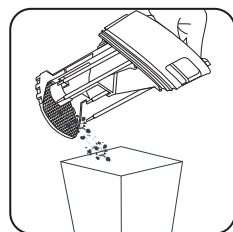

3 Buttare i rifiuti solidi.



4 Svuotare i rifiuti liquidi.

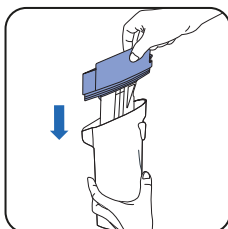

5 Riposizionare il separatore di rifiuti e il filtro.

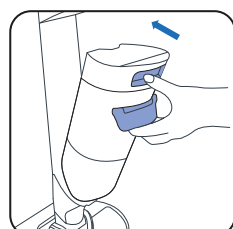

6 Riposizionare il serbatoio dell'acqua sporca.

2 - RIEMPIRE IL SERBATOIO DELL'ACQUA PULITA CON ACQUA

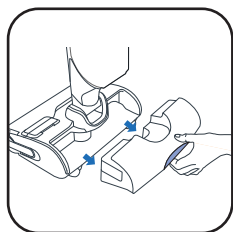

1 Rimuovere il serbatoio dell'acqua pulita.

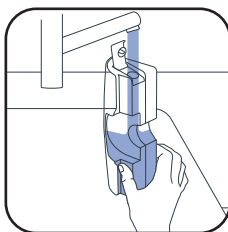

2 Riempire il serbatoio dell'acqua pulita.

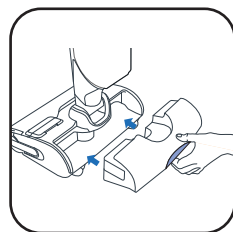

3 Riposizionare il serbatoio dell'acqua pulita.

3 - AVVIARE I PROGRAMMI DI AUTO-PULIZIA E AUTO-ASCIUGATURA

Il dispositivo deve trovarsi sulla base di ricarica. La base di ricarica deve essere collegata a una fonte di alimentazione.

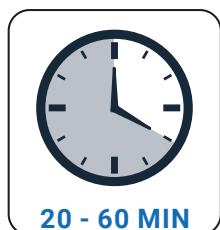

- Il programma di auto-pulizia pulisce automaticamente il dispositivo e il rullo.
- Il programma di auto-asciugatura asciuga automaticamente il dispositivo e il rullo. Il ciclo di asciugatura viene regolato in base all'umidità rilevata sul rullo.

 : I programmi di auto-pulizia e auto-asciugatura operano a 90 °C. **NON TOCCARE** la piastra riscaldante durante o subito dopo il programma, perché vi è il rischio di ustioni.

- I cicli di auto-pulizia e auto-asciugatura non si avviano se il livello della batteria è inferiore al 20%.

SE IL SERBATOIO DELL'ACQUA PULITA È VUOTO, IL PROGRAMMA DI AUTO-PULIZIA SI ARRESTA.
SE IL SERBATOIO DELL'ACQUA SPORCA È PIENO, IL PROGRAMMA DI AUTO-PULIZIA SI ARRESTA.

■ AVVIARE L'AUTO-PULIZIA E/ O L'AUTO-ASCIUGATURA

GUARDA IL VIDEO QUI



AUTO-PULIZIA E AUTO-ASCIUGATURA

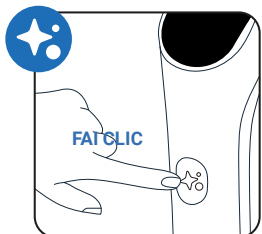

Premere una volta il pulsante di auto-pulizia.

SOLO ANTIGROVIGLIO

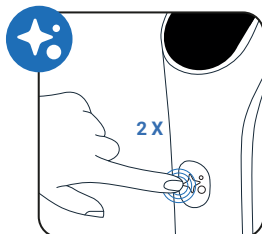

Premere due volte il pulsante di auto-pulizia.

SOLO AUTO-PULIZIA

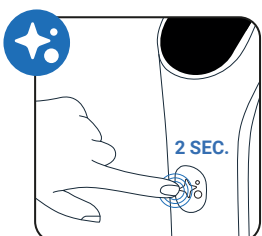

Premere il pulsante di auto-pulizia per 2 secondi.

SOLO ASCIUGATURA

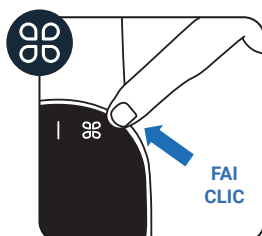

Premere il pulsante MODALITÀ.

■ LAMA INTEGRATA

La base è dotata di una lama integrata che elimina capelli e peli rimasti sul rullo. Si attiva automaticamente solo all'avvio del programma di auto-pulizia e auto-asciugatura o del programma antigroviglio.

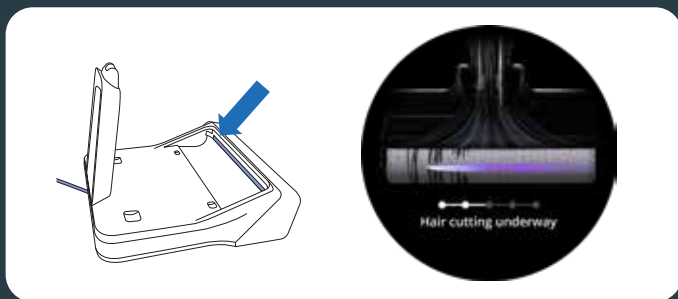

■ ARRESTARE L'AUTO-PULIZIA E/O L'AUTO-ASCIUGATURA

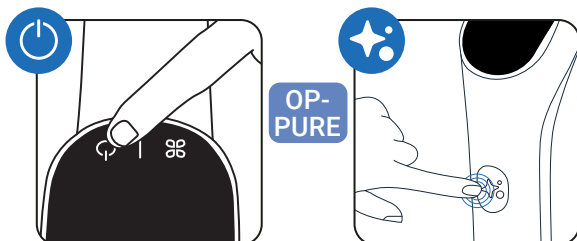

■ Premere il pulsante di accensione/spegnimento o il pulsante di auto-pulizia.

4 - AL TERMINE DELL'AUTO-PULIZIA, PULIRE IL SERBATOIO DELL'ACQUA SPORCA

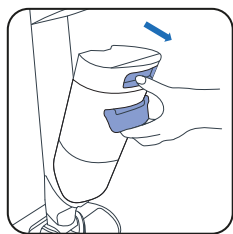

1 Rimuovere il serbatoio dell'acqua sporca.

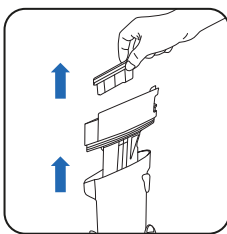

2 Rimuovere il filtro e il separatore di rifiuti tirando.

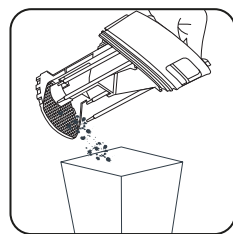

3 Buttare i rifiuti solidi.



4 Svotare i rifiuti liquidi.

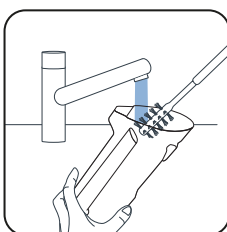

5 Pulire il serbatoio dell'acqua sporca con la spazzola per la pulizia.

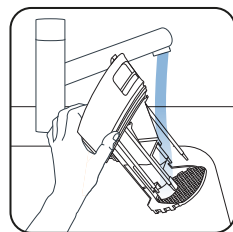

6 Risciacquare il separatore di rifiuti.

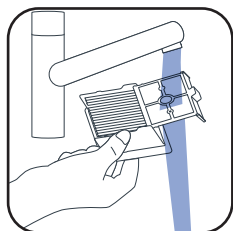

7 Rimuovere i residui di sporco e pulire l'area del filtro.

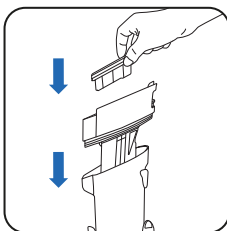

8 Riposizionare il separatore di rifiuti.

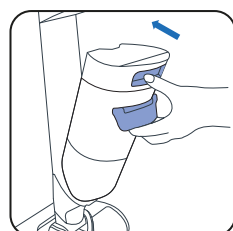

9 Riposizionare il serbatoio dell'acqua sporca.

5 - SVUOTARE IL SERBATOIO DELL'ACQUA PULITA

Per evitare ristagni d'acqua, svuotare il serbatoio dell'acqua pulita.

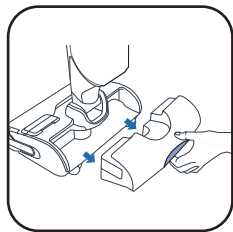

1 Rimuovere il serbatoio dell'acqua pulita.



2 Svuotare il serbatoio dell'acqua pulita.

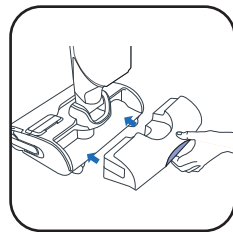

3 Riposizionare il serbatoio dell'acqua pulita.





UNA VOLTA A SETTIMANA

1 - PULIRE LA BASE DI RICARICA

Non immergere la base di ricarica in acqua.

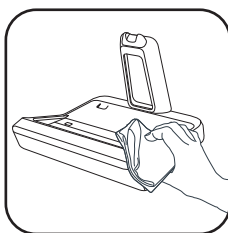
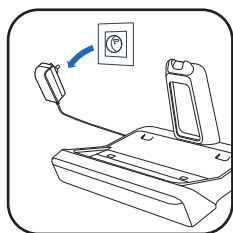

- Scollegare la base di ricarica dalla fonte di alimentazione.
- Pulire a mano la base di ricarica con un panno asciutto o umido.
- Pulire delicatamente la fessura della lama integrata.

2 - PULIRE IL TUBO DI ASPIRAZIONE

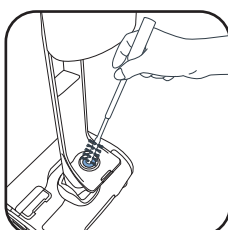
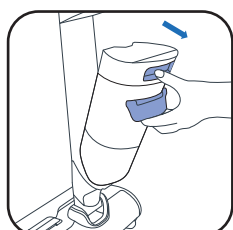

- Utilizzare la spazzola per la pulizia per eliminare i residui di sporco dal tubo di aspirazione.

3 - PULIRE LA GRIGLIA DEL FILTRO

Non immergere completamente il filtro in acqua. In tal caso, lasciare asciugare per 48 ore.

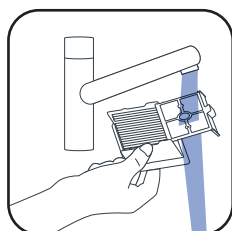
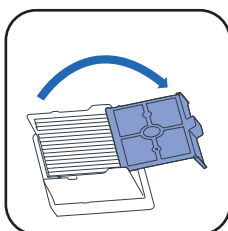
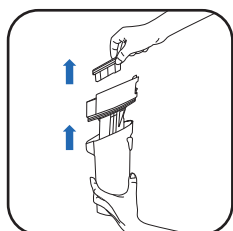

- Rimuovere il filtro.
- Aprire la griglia del filtro.
- Pulire e risciacquare solo la griglia del filtro.

4 - PULIRE LA TESTA E LA COPERTURA DEL RULLO

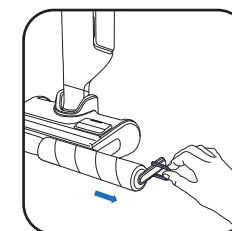
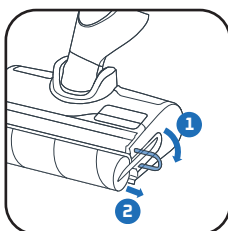
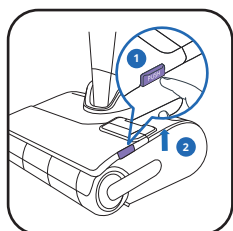

- 1 Premere il pulsante.
- 2 Sollevare la copertura del rullo.
- Tirare l'anello viola del rullo.
- Rimuovere il rullo tirando l'anello viola.

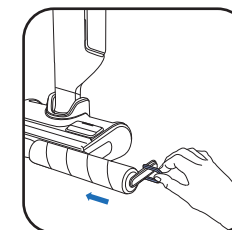
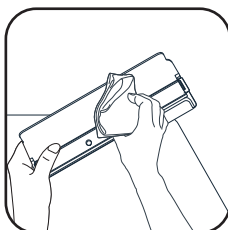
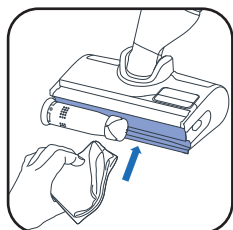

- Pulire la parte posteriore del rullo.
- Pulire l'interno della copertura del rullo.
- Riposizionare il rullo.

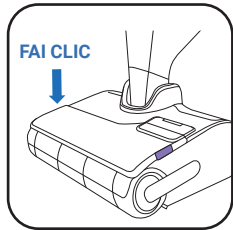

- Riposizionare la copertura del rullo.

OGNI 6 MESI

- Sostituire il rullo e il filtro. Se il rullo è danneggiato, sostituirlo prima.

www.rowenta.com

www.tefal.com

Filtro asciutto

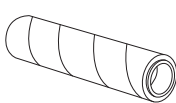
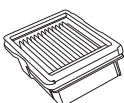

Tamburo del rullo



Impugnatura

Filtro asciutto e rullo (ZR338A01)



7 / RISOLUZIONE DEI PROBLEMI E SOLUZIONI

Problema	Possibili cause	Soluzioni
L'apparecchio ha meno potenza di aspirazione, fa rumore, emette un sibilo o lascia detriti sul pavimento.	Il canale dell'aria è ostruito.	Pulire la testina di aspirazione, il canale dell'aria, il filtro normale e il filtro per la schiuma (vedere il Manuale dell'utente).
	Il serbatoio dell'acqua non è posizionato correttamente, ma la guarnizione non è danneggiata e non risultano pieghe.	Rimuovere e riposizionare il serbatoio dell'acqua sporca.
	L'aspirapolvere non funziona correttamente.	Contattare l'assistenza clienti.
Il pavimento è troppo bagnato.	Il flusso d'acqua è troppo forte o il rullo è saturo d'acqua.	Accertarsi di utilizzare la modalità INTELLIGENTE o la modalità SILENZIOSA.
	È presente una perdita d'acqua.	Contattare l'assistenza clienti.
Il pavimento non è abbastanza bagnato.	Il serbatoio dell'acqua pulita è vuoto.	Riempire il serbatoio dell'acqua pulita con acqua.
	Il sistema di distribuzione dell'acqua è ostruito.	Pulire gli ugelli di uscita dell'acqua. In alternativa, recarsi al centro di assistenza più vicino.
	Il flusso d'acqua è troppo lento.	Accertarsi di utilizzare la modalità INTELLIGENTE o la modalità MAX.
L'apparecchio non pulisce accuratamente il pavimento.	Il rullo è sporco.	Avviare il ciclo di auto-pulizia, quindi pulire il rullo manualmente.
	L'apparecchio non è stato impostato sulla modalità di pulizia corretta.	Utilizzare la modalità INTELLIGENTE o passare alla modalità SILENZIOSA e alla modalità MAX per ottimizzare la pulizia.
L'apparecchio danneggia il pavimento.	Il dispositivo è stato usato senza il rullo.	Utilizzare sempre l'apparecchio con il rullo montato e il serbatoio dell'acqua pulita pieno.
	Un oggetto estraneo è incastrato nella testina di pulizia.	Pulire la testina di pulizia
L'apparecchio si spegne da solo.	Il serbatoio dell'acqua sporca è pieno.	Svuotare il serbatoio dell'acqua sporca.
	Il livello della batteria è troppo basso.	Caricare l'apparecchio sulla base.
Il rullo è bloccato.	Un oggetto o delle fibre stanno bloccando il rullo.	Smontare il rullo e rimuovere eventuali oggetti che bloccano la rotazione.
L'apparecchio schizza acqua dappertutto.	Il coperchio di protezione non è montato in modo corretto.	Rimuovere il coperchio e riposizionarlo correttamente.
	Il rullo non è montato in modo corretto.	Rimuovere il rullo e riposizionarlo correttamente.
Il detergente presente nel serbatoio non fuoriesce.	Il serbatoio è vuoto.	Riempire il serbatoio fino al livello MAX. In alternativa, contattare l'assistenza clienti.
	L'erogazione del detergente non è attiva.	Premere due volte il pulsante di attivazione dell'impugnatura, per attivare la funzione di erogazione automatica del detergente (il logo blu risulta acceso).
La lama della base non rimuove peli e capelli o si blocca.	Peli e capelli bloccano la fessura della lama.	Scollegare la base di ricarica, pulire l'area visibile intorno alla lama. In alternativa, contattare l'assistenza clienti.

8 / SPECIFICHE

CAPACITÀ DEI SERBATOI	
Descrizione	Capacità (ml)
Serbatoio Dell'acqua Pulita	790 ml
Serbatoio dell'acqua sporca	720 ml
Serbatoio Del Detergente	100 ml



9 / AVVERTENZE

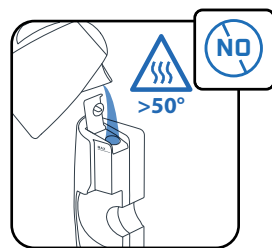
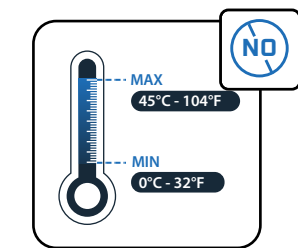
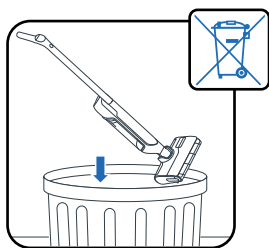

Non esporre l'apparecchio a temperature inferiori a 0 °C e superiori a 45 °C.

Non introdurre acqua con temperatura superiore a 50 °C nel serbatoio.

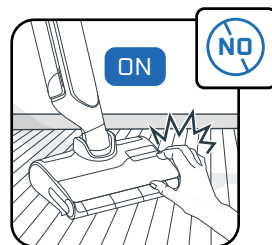
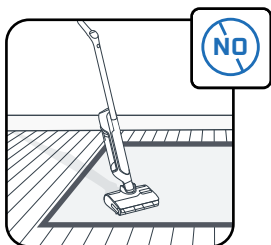
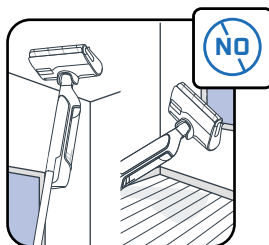

Questo apparecchio è destinato all'uso su pavimenti duri. Non utilizzare su moquette, tappeti, pareti e finestre.

Non toccare le parti rotanti senza prima arrestare e scollegare l'unità di alimentazione.

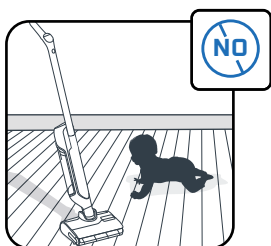
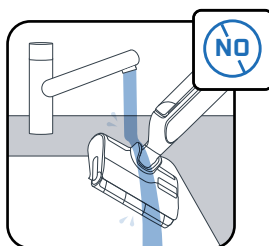

Non immergere l'apparecchio in acqua e utilizzare un panno asciutto o umido per pulire il canale di aspirazione.

Sorvegliare i bambini per accertarsi che non giochino con l'apparecchio.

Questo apparecchio è destinato esclusivamente all'uso domestico e in ambienti interni.

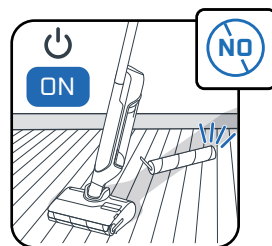
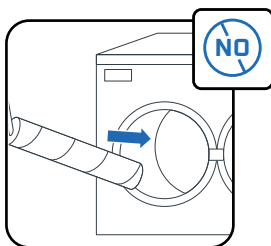
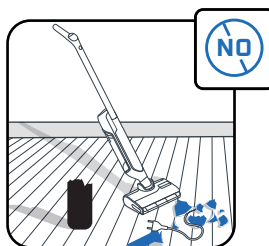

Non utilizzare l'apparecchio con altri apparecchi elettrici, come l'interno di forni o prese elettriche.

Non lavare il rullo in lavastoviglie o in lavatrice.

Non utilizzare l'apparecchio senza serbatoi dell'acqua e rullo.

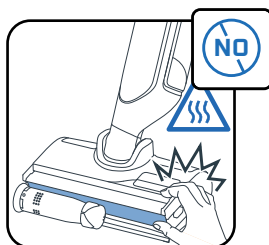

Non rimuovere la spazzola a rullo durante o immediatamente dopo il ciclo di autopulizia e autoasciugatura, poiché esiste il rischio di ustioni causate dalla superficie metallica calda del riscaldatore.



Non introdurre prodotti grassi (ad esempio sapone nero), schiumogeni, tossici, infiammabili, esplosivi, corrosivi, aggressivi o con particelle solide nel serbatoio dell'acqua. Non inserire candeggina nel prodotto.

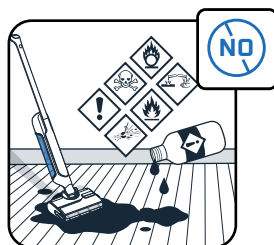

Rowenta | Tefal®

X-CLEAN 12

ES

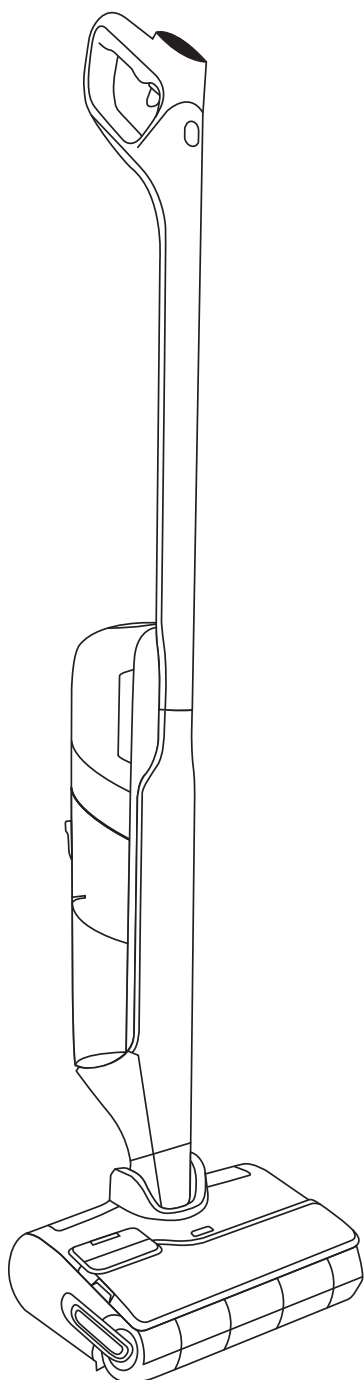

Gracias por elegirnos.

LEE ATENTAMENTE

el folleto "Instrucciones de seguridad y uso"
antes de utilizar el aparato por primera vez.

CONTENIDO

1 / DESCRIPCIÓN GENERAL DEL DISPOSITIVO

- Dispositivo
- Cabezal
- Depósito de agua sucia
- Piezas de repuesto y accesorio

2 / INSTALACIÓN DEL DISPOSITIVO

- Montaje
- Instalación de la base de carga

3 / CONFIGURACIÓN DEL ASISTENTE DE VOZ

4 / PANTALLA

- Pantalla
- Cambio de modo
- Explicación de los modos
- Mensajes de error principales

5 / USO DEL DISPOSITIVO

- Antes de su uso
- Para activar o desactivar la dosificación automática de detergente
- Iniciar el dispositivo
- Posición horizontal
- Compatibilidad con suelos
- Después de cada uso

6 / MANTENIMIENTO DEL DISPOSITIVO

- Una vez a la semana
- Cada 6 meses

7 / RESOLUCIÓN DE PROBLEMAS

8 / ESPECIFICACIONES

9 / ADVERTENCIAS

CADA VEZ QUE VEAS

MIRA EL
VÍDEO AQUÍ



haz clic para ver el tutorial en vídeo

1 / DESCRIPCIÓN GENERAL DEL DISPOSITIVO

DISPOSITIVO

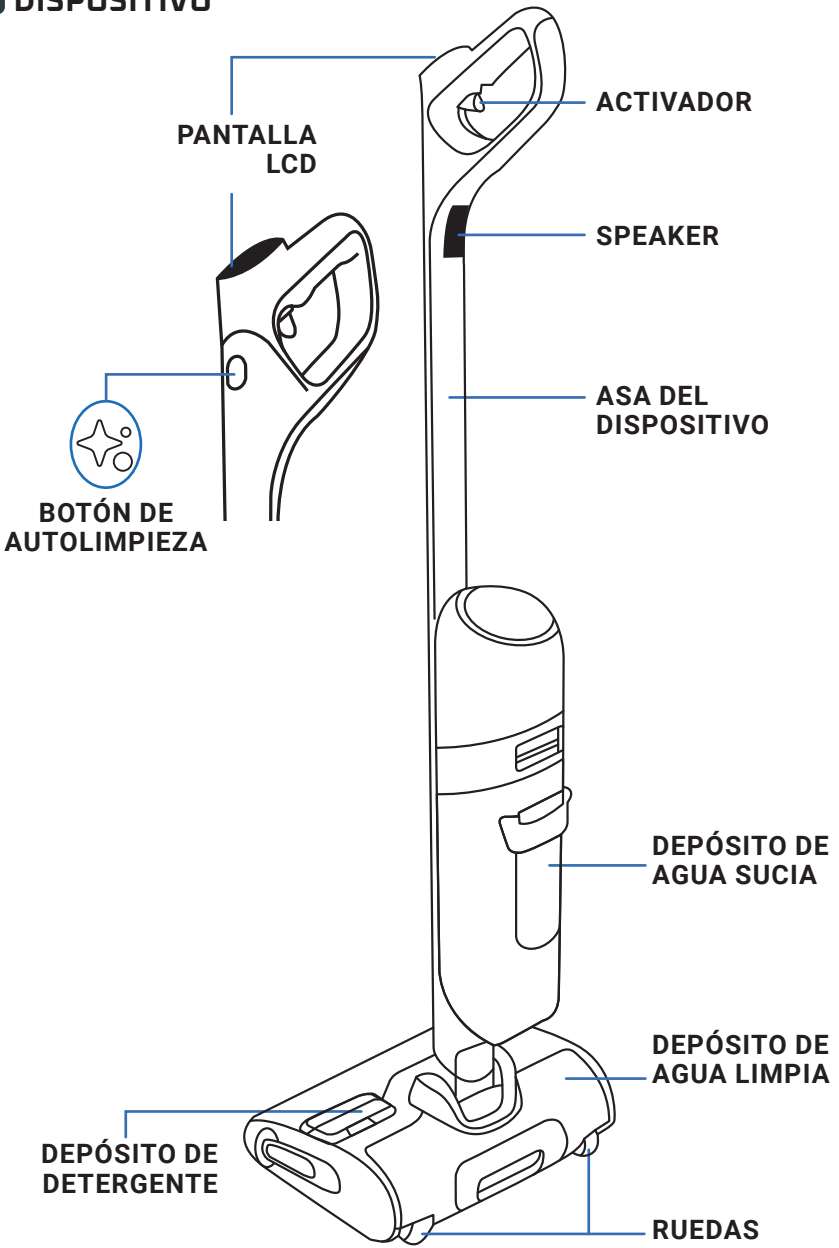

CABEZAL

Botón de extracción para expulsar la cubierta del rodillo

Depósito de agua limpia

Cubierta del rodillo

Rodillo

Anilla para extraer el rodillo

DEPÓSITO DE AGUA SUCIA

Filtro seco

Separador de residuos

Depósito de agua sucia

PIEZAS DE REPUESTO

Filtro seco

Rodillo

ACCESORIO

Cepillo de limpieza



MONTAJE

- 1 Inserta el asa en el cuerpo del dispositivo.
- 2 Un clic indica si el asa está correctamente colocada.

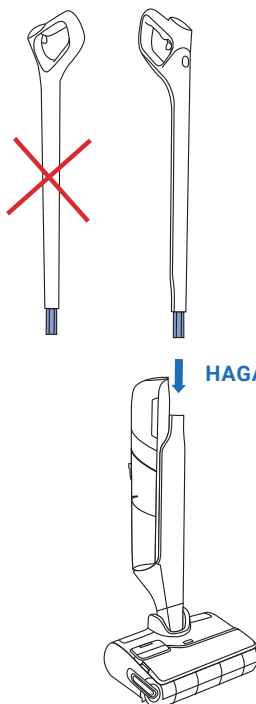

INSTALACIÓN DE LA BASE DE CARGA

- 1 Dale la vuelta a la base de carga.

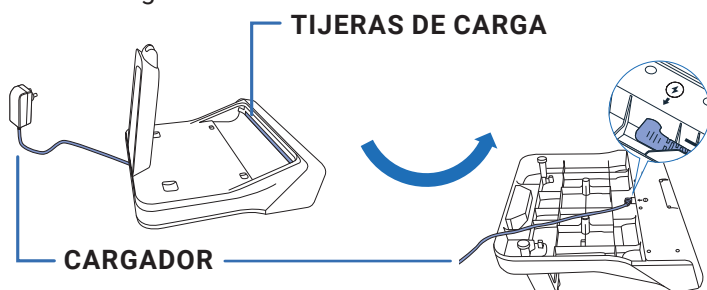

- 2 Enchufa el cable de alimentación a la base, siguiendo la flecha que aparece en la base de carga.

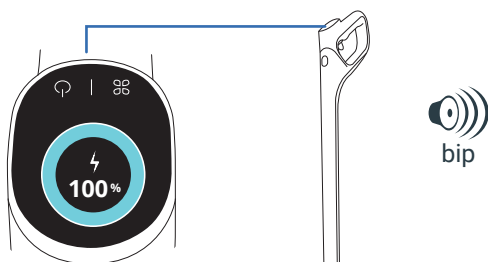

- 3 Conecta la base de carga a la fuente de alimentación y coloca el aparato encima. Se cargará automáticamente.

- 4 Si el dispositivo está conectado correctamente y se está cargando, oirás una señal y el nivel de batería se mostrará en la pantalla.

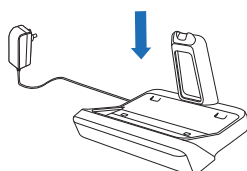

3 / CONFIGURACIÓN DEL ASISTENTE DE VOZ

■ EL DISPOSITIVO DEBE ESTAR EN LA BASE DE CARGA

1 - ELIGE TU IDIOMA

MIRA EL VÍDEO AQUÍ ▶

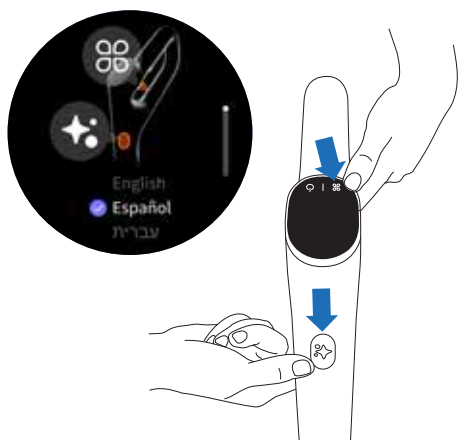

- Pulsa simultáneamente el botón de autolimpieza y el botón de MODO.
- Repite la acción hasta que encuentres tu idioma en la lista (18 idiomas disponibles)
- Debes esperar 3 segundos para que se valide el idioma.

2 - ASISTENTE DE VOZ

MIRA EL VÍDEO AQUÍ ▶

Con el botón de MODO puedes encender, apagar o bajar el volumen del asistente de voz.

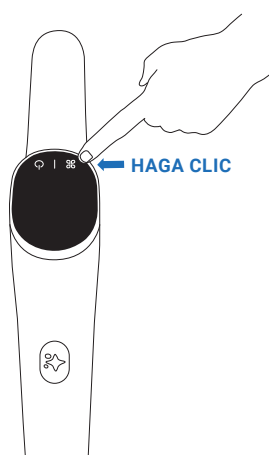

- **Paso 1**
Para activar el asistente de voz, mantén pulsado el botón de MODO durante 2 segundos.
- **Paso 2**
Para bajar el volumen, mantén pulsado el botón de MODO durante 2 segundos.
- **Paso 3**
Para desactivar el asistente de voz, mantén pulsado el botón de MODO durante 2 segundos.

4 / PANTALLA

■ PANTALLA

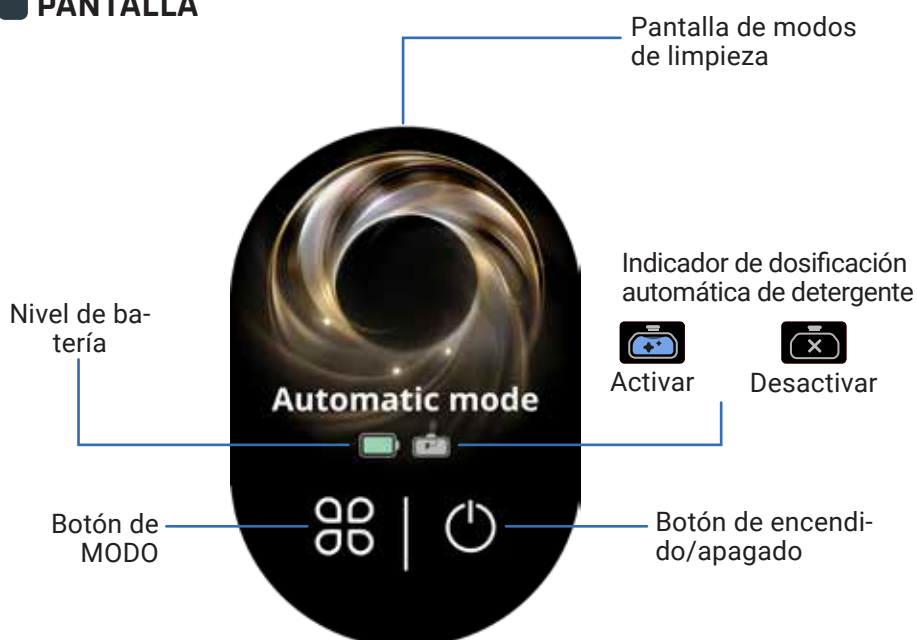

MIRA EL VÍDEO AQUÍ 

CAMBIO DE MODO

El dispositivo debe estar encendido y en posición de uso.



- Pulsa el botón de MODO para alternar entre los modos.

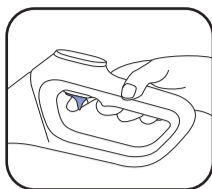

- Para acceder la modo de MEJORA, mantén pulsado el activador.

EXPLICACIÓN DE LOS MODOS



MODO AUTOMÁTICO

Superficies: diferentes niveles de suciedad.

Detecta la suciedad para adaptar la potencia de aspiración y el flujo de agua.



MODO SILENCIOSO



Superficies: moderadamente sucias.

Potencia de aspiración: 
Flujo de agua: 



SUELO DE MADERA



Superficies: para suelo de madera, parqué.

Potencia de aspiración: 
Flujo de agua: 



MODO DE ASPIRACIÓN DE LÍQUIDO



Superficies: húmedas (como el baño).

Potencia de aspiración: 
Flujo de agua: 



MEJORA MÁXIMA

- Mejora otros modos de limpieza para obtener al instante la máxima potencia.

Potencia de aspiración: 
Flujo de agua: 

MENSAJES DE ERROR PRINCIPALES



El depósito de agua limpia está vacío
Acción: llena el depósito de agua limpia.



El depósito de agua sucia está lleno
Acción: vacía el depósito de agua sucia.



La cubierta del rodillo no está bien colocada
Acción: comprueba la posición de la cubierta del rodillo.



El rodillo no está bien colocado
Acción: comprueba la posición del rodillo.



El filtro no está colocado
Acción: comprueba e instala el filtro.



El rodillo está bloqueado
Acción: comprueba y retira los residuos que lo bloquean.



5 / USO DEL DISPOSITIVO

ANTES DE USAR

Rellenar el depósito de agua

MIRA EL VÍDEO AQUÍ 

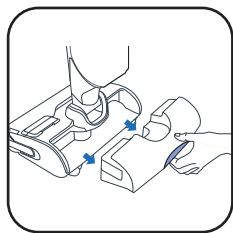

1 Retira el depósito de agua limpia.

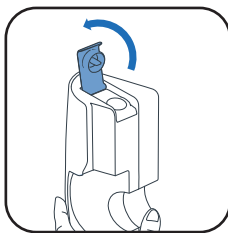

2 Abre el depósito de agua limpia.

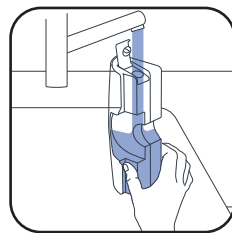

3 Llena el depósito de agua limpia. La temperatura del agua debe estar entre 10 y 50 °C. La capacidad máxima es de 790 ml.

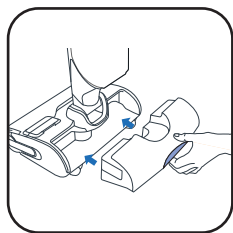

4 Vuelve a colocar el depósito de agua limpia.

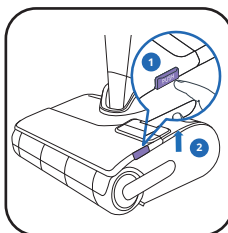

5 Retira la cubierta del rodillo.

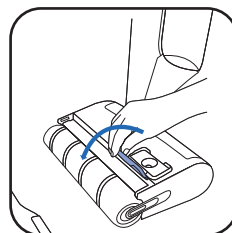

6 Abre la tapa del depósito de detergente.

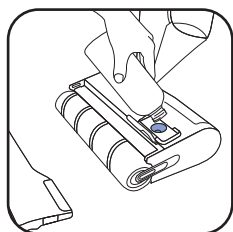

7* Añade la solución de limpieza.

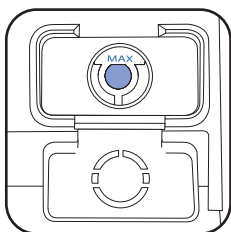

8 Asegúrate de no superar el nivel MAX.

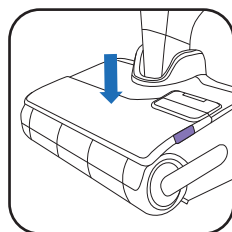

9 Cierra la tapa del depósito de detergente y vuelve a colocar la cubierta del rodillo.

7* **NO UTILICES SOLUCIONES QUE HAGAN ESPUMA, PRODUCTOS OLEOSOS (POR EJEMPLO, JABÓN NEGRO) VINAGRE BLANCO, LEJÍA NI ACEITES ESENCIALES (CONSULTA EL FOLLETO "INSTRUCCIONES DE SEGURIDAD Y USO").**

AÑADIR UNA SOLUCIÓN DE LIMPIEZA ES OPCIONAL



DETERGENTE PARA ASPIRADORAS EN SECO Y EN HÚMEDO DE ROWENTA (ZR340LV1)

o



ANYTOL MULTI-DESINFECTANTE LIMPIADOR DE SUPERFICIES CON EUCALIPTO



RECOMENDACIÓN DE DOSIFICACIÓN: 20 ML (DILUCIÓN A MENOS DEL $\lt;3\%$ DE LA CAPACIDAD TOTAL DEL DEPÓSITO DE AGUA LIMPIA)

NO MEZCLES DETERGENTES DIFERENTES. UTILIZA ÚNICAMENTE EL DEPÓSITO DE DETERGENTE.

PARA ACTIVAR O DESACTIVAR LA DOSIFICACIÓN AUTOMÁTICA DE DETERGENTE

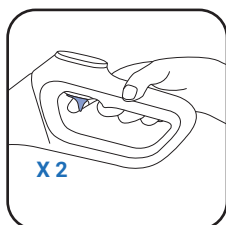

- Para activar el dosificador automático de detergente, pulsa el activador dos veces.
- Una vez activado, el dispositivo controla automáticamente la cantidad de detergente que necesitas.
- Para desactivar el dosificador automático de detergente, vuelve a pulsar dos veces.



Activado



Desactivado

INICIA EL DISPOSITIVO

El dispositivo debe estar fuera de la base de carga.

MIRA EL VÍDEO AQUÍ 

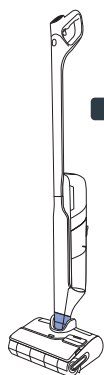

POSICIÓN DE ESTACIONAMIENTO

El dispositivo está en posición vertical. En la posición de estacionamiento, el dispositivo deja de funcionar.

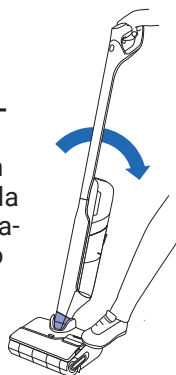

POSICIÓN DE TRABAJO

El cabezal está desbloqueado y el dispositivo se puede utilizar.

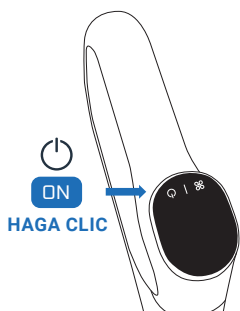

- En la posición de trabajo, inclina el dispositivo y pulsa el botón de encendido/apagado para encender el dispositivo. De forma predeterminada, el aparato se inicia en modo AUTOMÁTICO. Púlsalo de nuevo para detenerlo.

EN LA POSICIÓN DE ESTACIONAMIENTO, EL DISPOSITIVO DEJA DE FUNCIONAR.
PARA REANUDAR LA LIMPIEZA, CAMBIA A LA POSICIÓN DE TRABAJO Y PULSA EL BOTÓN DE ENCENDIDO/APAGADO

SELECCIONAR EL MODO E INICIAR LA LIMPIEZA

POSICIÓN HORIZONTAL

Para limpiar debajo de muebles.

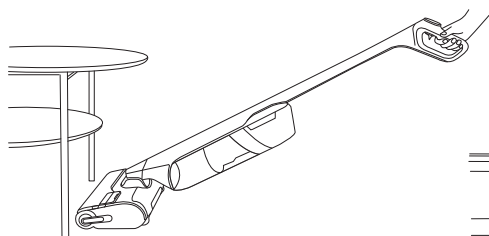

- Cuando el dispositivo se coloca en posición horizontal, la potencia de aspiración se ajusta automáticamente.

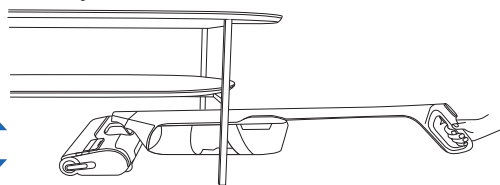

15 CM 

COMPATIBILIDAD CON SUELOS

Este dispositivo solo es compatible con suelos duros

MADERA



AZULEJO

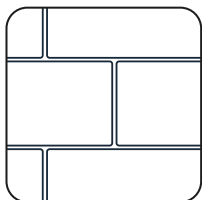

LINÓLEO

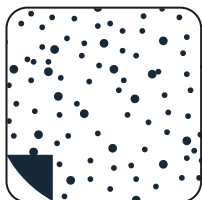

LAMINADO



- No lo utilices en alfombras, moquetas, paredes y ventanas (consulta el folleto "Instrucciones de seguridad y uso").

■ DESPUÉS DE CADA USO

MIRA EL VIDEO AQUÍ 

1 - VACIAR EL DEPÓSITO DE AGUA SUCIA

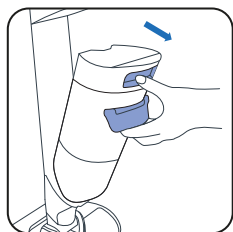

1 Retira el depósito de agua sucia.

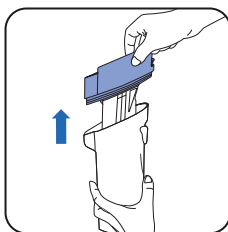

2 Retira el separador de residuos tirando de él.

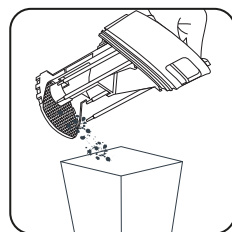

3 Tira los residuos sólidos a la basura.



4 Desecha los residuos líquidos de forma adecuada.

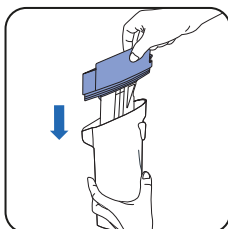

5 Sustituye el separador de residuos y el filtro.

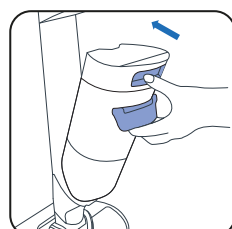

6 Vuelve a colocar el depósito de agua sucia.

2 - LLENAR DE AGUA EL DEPÓSITO DE AGUA LIMPIA

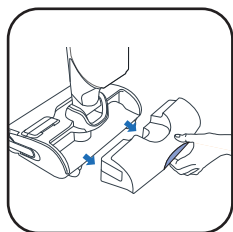

1 Retira el depósito de agua limpia.

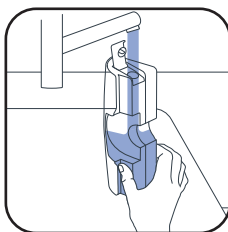

2 Llena el depósito de agua limpia.

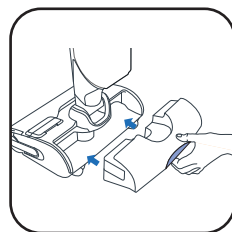

3 Vuelve a colocar el depósito de agua limpia.

3 - INICIAR EL PROGRAMA DE AUTOLIMPIEZA Y AUTOSECAO

El dispositivo debe estar colocado en la base de carga. La base de carga debe estar conectada a una fuente de alimentación.

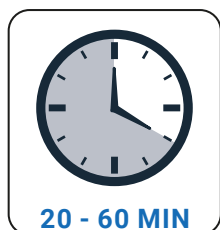

20 - 60 MIN

- El programa de autolimpieza limpia automáticamente el dispositivo y el rodillo.
- El programa de autosecado seca automáticamente el dispositivo y el rodillo. El ciclo de secado se ajusta en función de la humedad detectada en el rodillo.

 : El programa de autolimpieza y autosecado funciona a 90 °C. **NO TOQUES** la placa calefactora durante o inmediatamente después de la autolimpieza y autosecado, ya que podría provocar quemaduras.

- Los ciclos de autolimpieza y autosecado no se iniciarán si el nivel de la batería es inferior al 20 %.

SI EL DEPÓSITO DE AGUA LIMPIA ESTÁ VACÍO, EL PROGRAMA DE AUTOLIMPIEZA SE DETIENE.
SI EL DEPÓSITO DE AGUA SUCIA ESTÁ LLENO, EL PROGRAMA DE AUTOLIMPIEZA SE DETIENE.

INICIAR LA AUTOLIMPIEZA Y/ O AUTOSECADO

MIRA EL VÍDEO AQUÍ 

AUTOLIMPIEZA Y AUTOSECADO

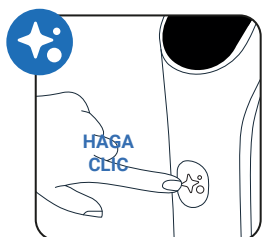

Pulsa el botón de autolimpieza una vez.

SOLO PARA CORTAR PELO

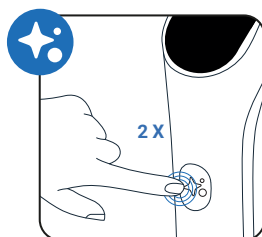

Pulsa el botón de autolimpieza dos veces.

SOLO AUTOLIMPIEZA

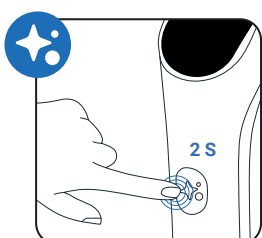

Pulsa el botón de autolimpieza durante 2 segundos.

SOLO SECADO

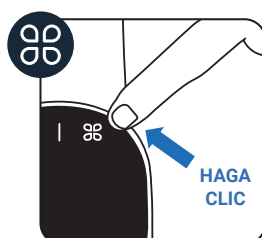

Pulsa el botón de MODO.

TIJERAS DE CARGA

La base incorpora una cuchilla integrada para eliminar cualquier resto de pelo que quede en el rodillo. Se activa automáticamente solo al inicio del programa de autolimpieza y secado, o del programa para corte de pelo.

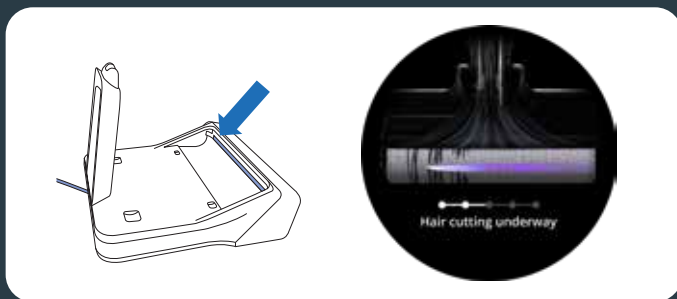

DETENER LA AUTOLIMPIEZA Y/O AUTOSECADO

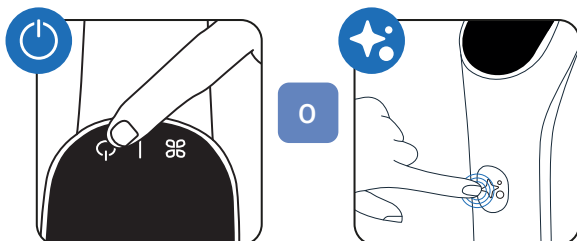

Pulsa el botón de encendido/apagado o el botón de autolimpieza

4 - CUANDO LA AUTOLIMPIEZA HAYA TERMINADO, LIMPIA EL DEPÓSITO DE AGUA SUCIA

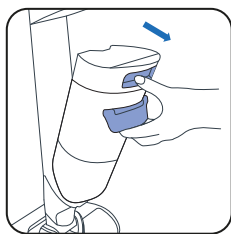

1 Retira el depósito de agua sucia.

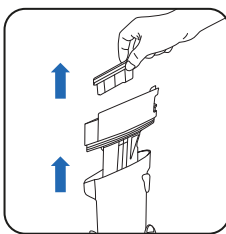

2 Retira el filtro y el separador de residuos tirando de ellos.

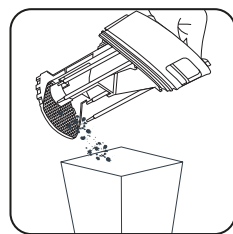

3 Tira los residuos sólidos a la basura.



4 Desecha los residuos líquidos de forma adecuada.

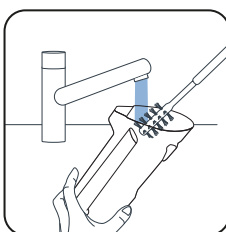

5 Limpia el depósito de agua sucia con el cepillo de limpieza incluido como accesorio.

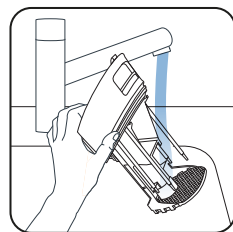

6 Enjuaga el separador de residuos.

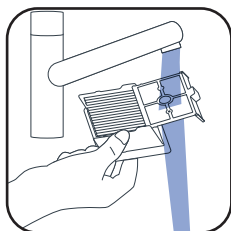

7 Quita la suciedad restante y limpia la zona del filtro.

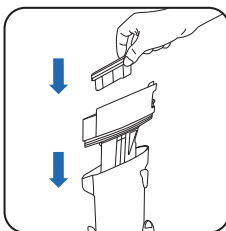

8 Sustituye el separador de residuos.

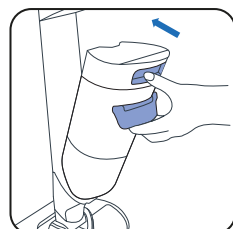

9 Vuelve a colocar el depósito de agua sucia.

5 - VACIAR EL DEPÓSITO DE AGUA LIMPIA

Para evitar que el agua se quede estancada, vacía el depósito de agua limpia.

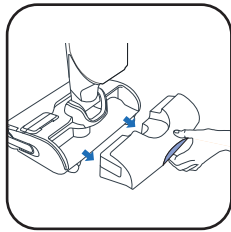

1 Retira el depósito de agua limpia.



2 Vacía el depósito de agua limpia.

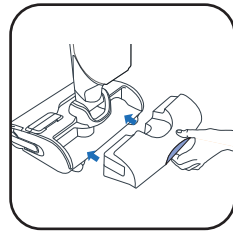

3 Vuelve a colocar el depósito de agua limpia.



**UNA VEZ A LA SEMANA****1 - LIMPIAR LA BASE DE CARGA**

No sumerjas la base de carga en agua.

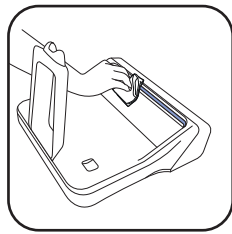
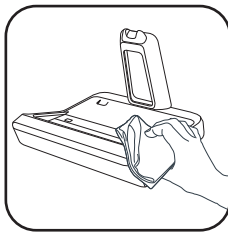
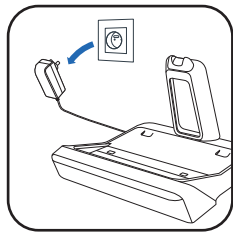

■ Desenchufa la base de carga de la fuente de alimentación.

■ Limpia a mano la base de carga con un paño seco o humedecido.

■ Limpia con cuidado la salida de las tijeras de carga.

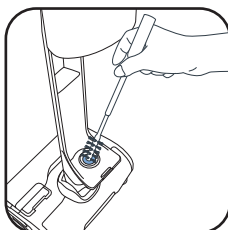
2 - LIMPIAR EL TUBO DE ASPIRACIÓN

■ Utiliza el cepillo de limpieza incluido como accesorio para limpiar la suciedad restante del tubo de aspiración.

3 - LIMPIAR LA REJILLA DEL FILTRO*

No sumerjas el filtro entero en agua. Si el filtro se moja demasiado, déjalo secar 48 horas.

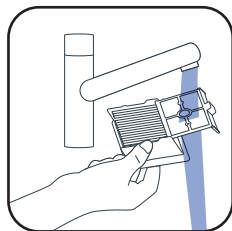
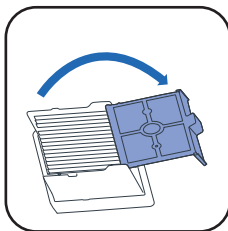
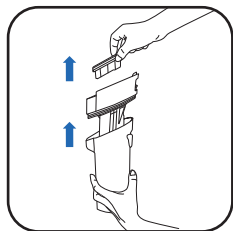

■ Retira el filtro.

■ Abre la rejilla del filtro.

■ Limpia y enjuaga únicamente la rejilla del filtro.

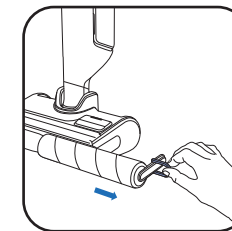
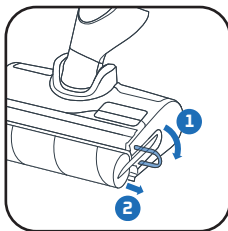
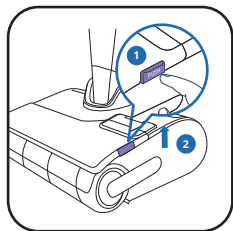
4 - LIMPIAR EL CABEZAL Y LA CUBIERTA DEL RODILLO■ ① Pulsa el botón de extracción.
② Levanta la cubierta del rodillo.

■ Tira de la anilla morada del rodillo.

■ Saca el rodillo tirando de la anilla morada.

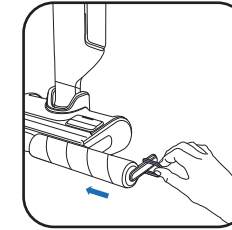
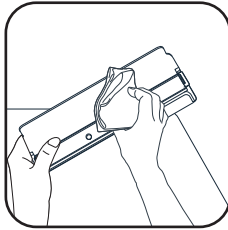
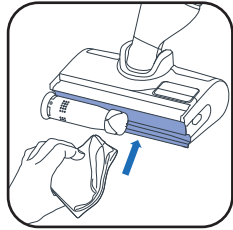

■ Limpia detrás del rodillo.

■ Limpia el interior de la cubierta del rodillo.

■ Coloca el rodillo de nuevo en su lugar.

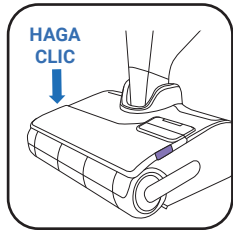

■ Coloca la cubierta del rodillo de nuevo en su lugar.

CADA 6 MESES

■ Cambia el rodillo y el filtro. Si el rodillo está dañado, cámbialo antes.

www.rowenta.comwww.tefal.com

Filtro seco

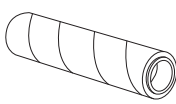
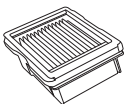

Cilindro del rodillo



Asa

Filtro seco + rodillo (ZR338A01)



7 / RESOLUCIÓN DE PROBLEMAS

Problema	Posibles causas	Soluciones
El aparato aspira menos, hace ruido, silba o deja caer suciedad al suelo.	El canal de aire del aparato está bloqueado.	Limpia el cabezal de aspiración, el canal de aire, el filtro y la espuma (consulta el manual de usuario)
	El depósito de agua sucia no está correctamente colocado y la junta no está dañada ni enganchada.	Retira e inserta el depósito de agua sucia.
	Fallo de la aspiradora.	Ponte en contacto con nuestro servicio posventa.
El suelo está demasiado húmedo.	El flujo de agua es demasiado alto o el rodillo está empapado.	Asegúrate de que estás usando el modo INTELIGENTE o el modo SILENCIOSO.
	Fuga de agua.	Ponte en contacto con nuestro servicio posventa.
El suelo no está lo suficientemente húmedo.	El depósito de agua limpia está vacío.	Llena de agua el depósito de agua limpia.
	El sistema de distribución de agua está obstruido.	Limpia las boquillas de salida de agua. De lo contrario, lleva el producto al centro de reparaciones más cercano.
	El flujo de agua es demasiado bajo	Asegúrate de que estás usando el modo INTELIGENTE o el modo MAX.
El aparato no limpia el suelo correctamente	El rodillo está sucio.	Inicia el ciclo de autolimpieza y limpia el rodillo a mano.
	El aparato no se ha establecido en el modo correcto para la limpieza.	Utiliza el modo INTELIGENTE o cambia entre el modo SILENCIOSO y el modo MAX para optimizar la limpieza.
El aparato daña el suelo.	El aparato se ha utilizado sin el rodillo.	Utiliza siempre el aparato con el rodillo acoplado y el depósito de agua limpia lleno
	Hay un objeto extraño atascado en el cabezal de limpieza.	Limpia el cabezal de limpieza
El aparato se apaga solo.	El depósito de agua sucia está lleno.	Vacía el depósito de agua sucia
	El nivel de batería es demasiado bajo.	Carga el aparato en su base.
El rodillo está atascado	Hay un objeto o fibras que están bloqueando el rodillo.	Desmonta el rodillo y retira los elementos que estén impidiendo el giro
El aparato salpica agua por todas partes	La cubierta protectora no está bien montada	Desacopla la cubierta y sustitúyela correctamente.
	El rodillo está mal montado	Desacopla el rodillo y sustitúyelo correctamente
El detergente del depósito no sale	El depósito está vacío	Llena el depósito hasta el nivel MAX. De lo contrario, ponte en contacto con el servicio de atención al cliente.
	La bomba del detergente está desactivada	Pulsa dos veces el activador del asa para activar la función de dosificación automática de detergente (logotipo azul encendido).
Las tijeras de la base no cortan el pelo o se atascan	El pelo está bloqueando la salida de las tijeras	Desenchufa la base de carga, limpia lo que se ve alrededor de las tijeras. De lo contrario, ponte en contacto con el servicio de atención al cliente

8 / ESPECIFICACIONES

CAPACIDAD DE LOS DEPÓSITOS	
Descripción	Capacidad (ml)
Depósito de agua limpia	790 ml
Depósito de agua sucia	720 ml
Depósito de detergente	100 ml



9 / ADVERTENCIAS

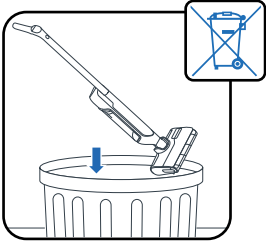

No expongas el aparato a temperaturas superiores a $<0^{\circ}\text{C}$ and $>45^{\circ}\text{C}$.

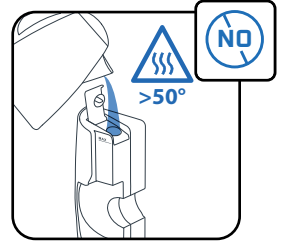
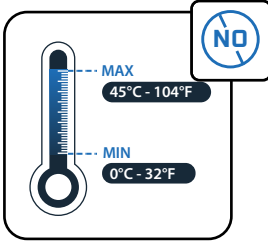

No llenes el depósito con agua que esté a más de 50°C .

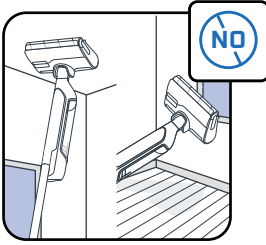

Este aparato está diseñado para su uso en suelos duros. No lo utilices en alfombras, moquetas, paredes ni ventanas.

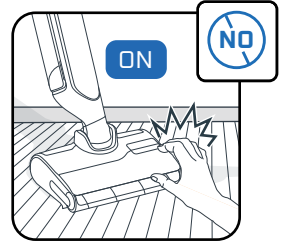
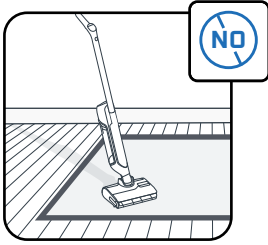

No toques las piezas giratorias sin antes detener el producto y desconectar la unidad de alimentación.

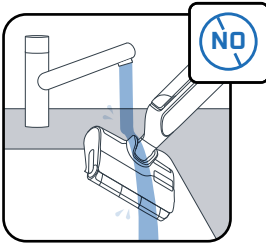

No sumerjas el aparato en agua y utiliza un paño seco o humedecido para limpiar el canal de aspiración.

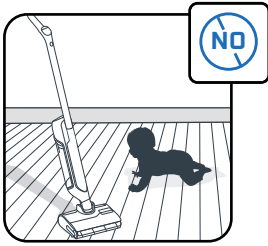

Se debe supervisar a los niños para asegurarse de que no jueguen con el aparato.

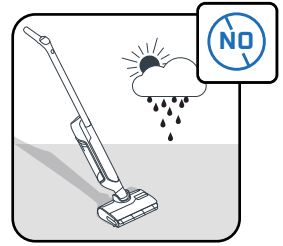

Este aparato está diseñado solo para uso doméstico y en interiores.

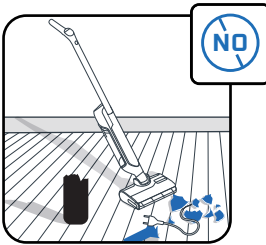

No utilices el aparato para limpiar aparatos eléctricos, como el interior de un horno o enchufes.

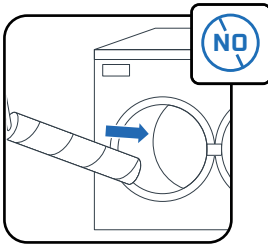

No laves el rodillo en el lavavajillas ni en la lavadora.

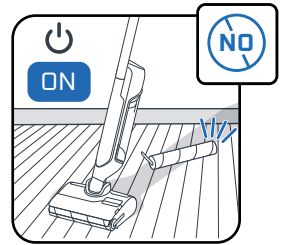

No utilices el aparato sin los depósitos de agua y el rodillo.

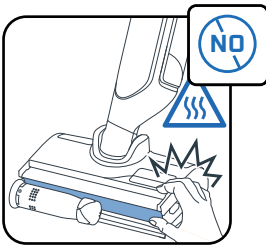

No retire el cepillo giratorio durante o inmediatamente después del ciclo de autolimpieza y autosecado, ya que existe riesgo de quemaduras por la superficie metálica caliente del calentador.



No pongas productos oleosos (p. ej., jabón negro), que hagan espuma, tóxicos, inflamables, explosivos, corrosivos, agresivos o con partículas sólidas en el depósito de agua. No pongas lejía en el producto.

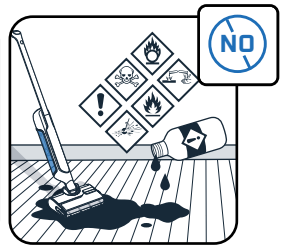

Rowenta | Tefal®

X-CLEAN 12

DE

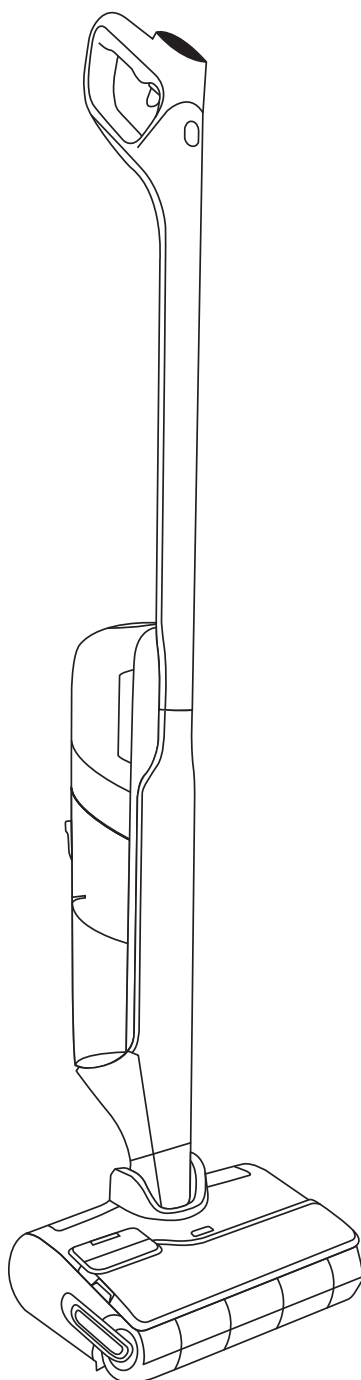

Vielen Dank, dass Sie sich für uns entschieden haben.

BITTE SORGFÄLTIG DURCHLESEN:

Broschüre „Sicherheits- und Gebrauchshinweise“
vor dem ersten Gebrauch

INHALT

1 / GERÄTEÜBERSICHT

- Gerät
- Kopf
- Schmutzwasserbehälter
- Ersatzteile und Zubehör

2 / SO RICHTEN SIE IHR GERÄT EIN

- Aufbau
- Einrichtung der Ladestation

3 / EINRICHTUNG DER SPRACHUNTERSTÜTZUNG

4 / BILDSCHIRMANZEIGE

- Bildschirm
- So wechseln Sie die Modi
- Erklärung der Modi
- Wichtigste Fehlermeldungen

5 / SO VERWENDEN SIE IHR GERÄT

- Vor dem Gebrauch
- So aktivieren oder deaktivieren Sie die automatische Verteilung von Reinigungsmittel
- Schalten Sie das Gerät ein
- Flach liegende Position
- Kompatibilität von Böden
- Nach jedem Gebrauch

6 / SO PFLEGEN SIE IHR GERÄT

- Einmal pro Woche
- Alle 6 Monate

7 / FEHLERBEHEBUNG UND LÖSUNGEN

8 / TECHNISCHE DATEN

9 / WARNHINWEISE

JEDES MAL, WENN SIE FOLGENDES SEHEN



Klicken Sie hier, um das Tutorial-Video anzusehen

1 / GERÄTEÜBERSICHT

GERÄT

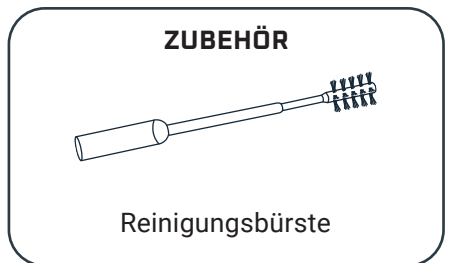
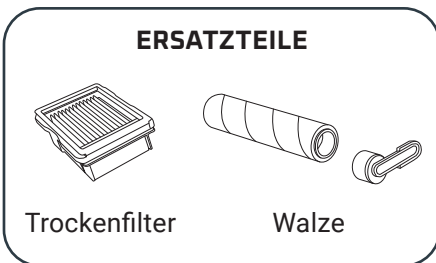
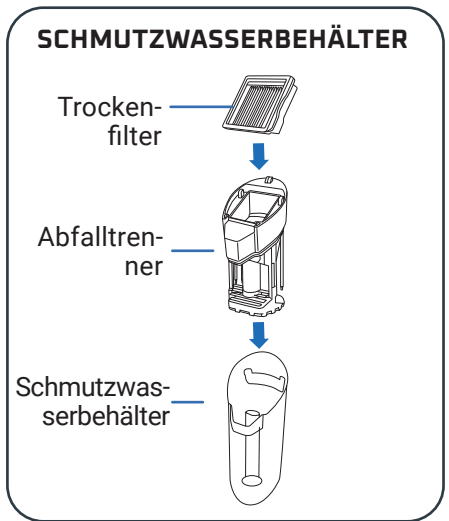
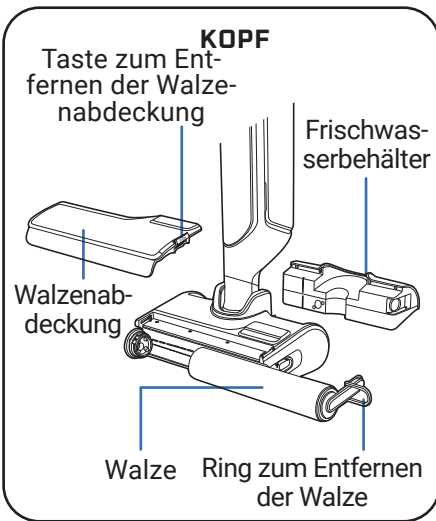
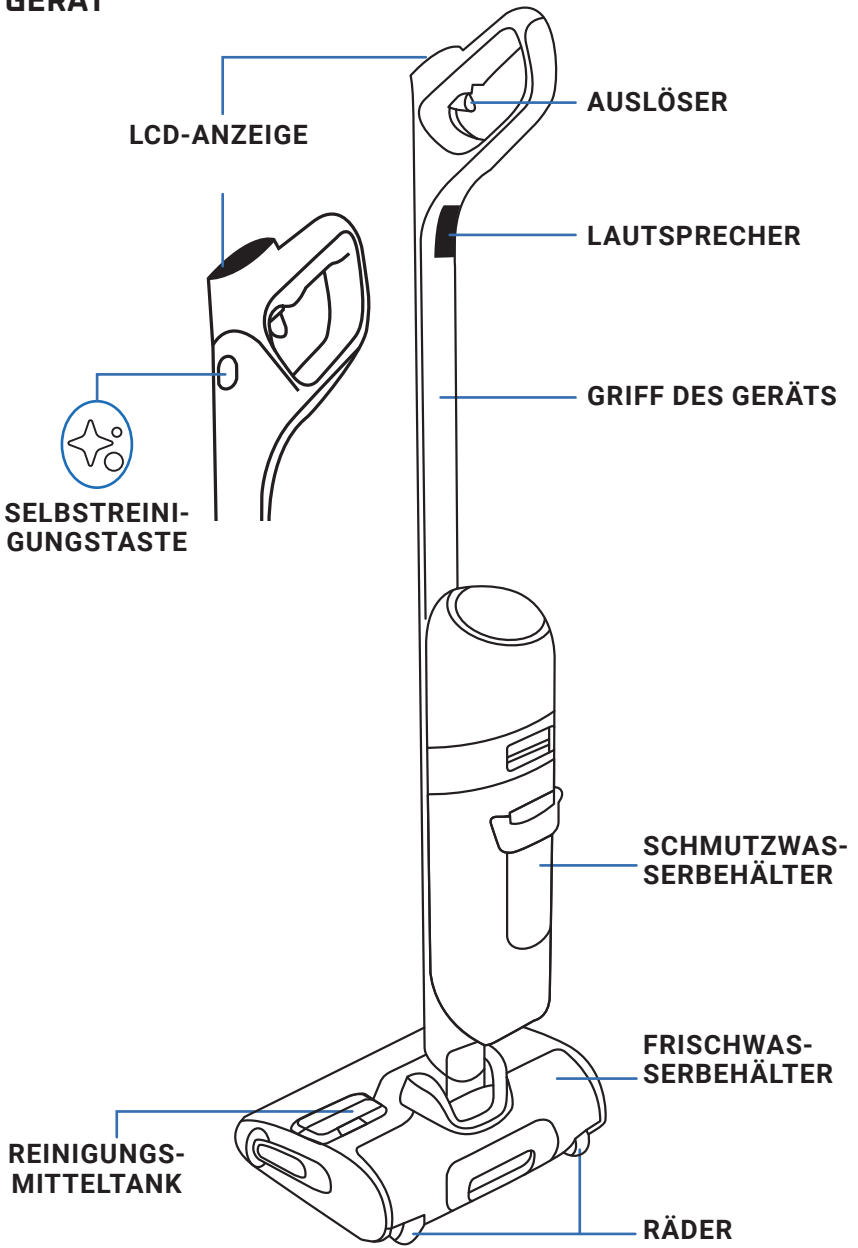

AUFBAU

- 1 Führen Sie den Griff in das Gehäuse des Geräts ein.
- 2 Sie hören ein Klicken, wenn der Griff richtig sitzt.

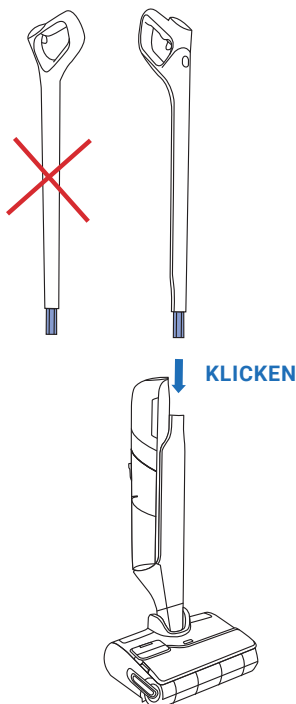

EINRICHTUNG DER LADESTATION

- 1 Drehen Sie die Ladestation um.

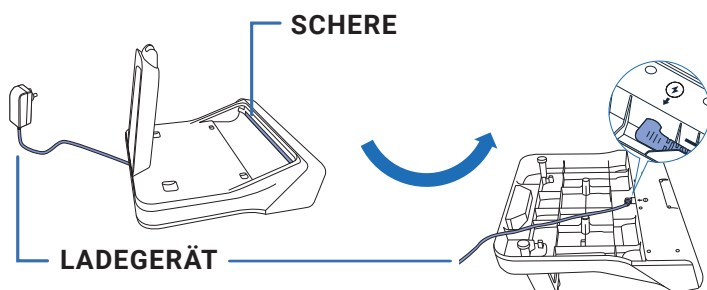

- 2 Schließen Sie das Netzkabel an die Station an und richten Sie sich dabei nach dem Pfeil auf der Station.

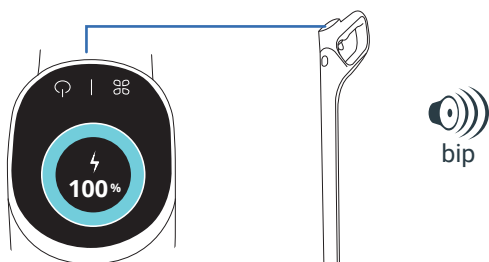

- 3 Schließen Sie die Ladestation an eine Stromquelle an und stellen Sie das Gerät auf die Station. Es wird automatisch aufgeladen.

- 4 Wenn das Gerät richtig angeschlossen ist und aufgeladen wird, ertönt ein Signalton und auf dem Bildschirm wird ein Batteriesymbol angezeigt.

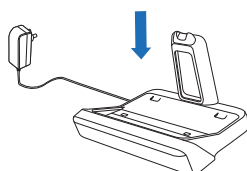

3 / EINRICHTUNG DER SPRACHUNTERSTÜTZUNG

IHR GERÄT MUSS SICH AUF DER LADESTATION BEFINDEN.

1 - WÄHLEN SIE IHRE SPRACHE AUS

SEHEN SIE SICH DAS VIDEO HIER AN

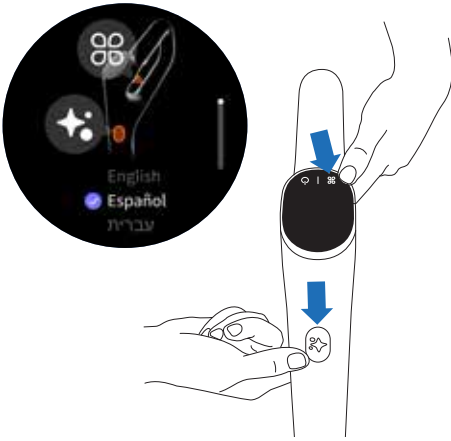

- Drücken Sie die Selbstreinigungstaste und die MODE-Taste gleichzeitig.
- Wiederholen Sie die Aktion, bis Sie Ihre Sprache in der Liste finden (es sind 18 Sprachen verfügbar).
- Um Ihre Sprache zu bestätigen, warten Sie 3 Sekunden.

2 - SPRACHUNTERSTÜTZUNG

SEHEN SIE SICH DAS VIDEO HIER AN

Die MODE-Taste ermöglicht es, die Sprachunterstützung EIN, AUS oder LEISER zu schalten.

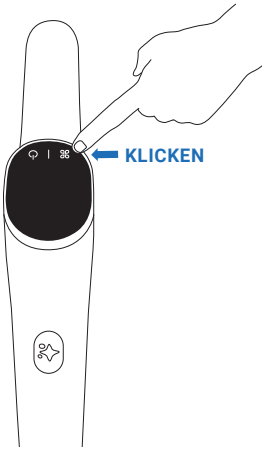

- **Schritt 1**
Halten Sie die MODE-Taste 2 Sekunden lang gedrückt, um die Sprachunterstützung zu aktivieren.
- **Schritt 2**
Halten Sie die MODE-Taste 2 Sekunden lang gedrückt, um die Lautstärke zu verringern.
- **Schritt 3**
Halten Sie die MODE-Taste 2 Sekunden lang gedrückt, um die Sprachunterstützung zu deaktivieren.

4 / BILDSCHIRMANZEIGE

BILDSCHIRM

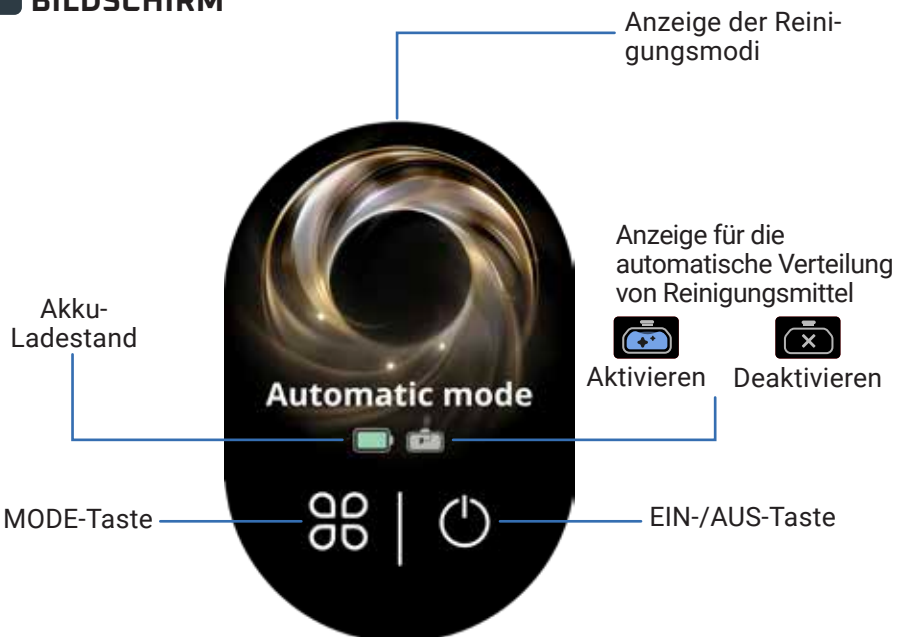

SEHEN SIE SICH
DAS VIDEO
HIER AN



SO WECHSELN SIE DIE MODI

Das Gerät muss **INGESCHALTET** sein und zur Verwendung bereit sein.



- Drücken Sie die **MODE**-Taste, um zwischen den Modi zu wechseln.

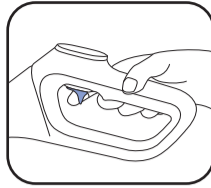

- Halten Sie den **Auslöser** nach unten gedrückt, um in den **ENHANCEMENT**-Modus zu schalten.

ERKLÄRUNG DER MODI



AUTOMATIKMODUS

Oberflächen: unterschiedlich starke Verschmutzung.

Erkennt Schmutz, um Saugleistung und Wasserdurchfluss anzupassen.



RUHEMODUS

Oberflächen: mäßige Verschmutzung.

Saugleistung:
Wasserdurchfluss:



HOLZBODEN

Oberflächen: Für Holzboden, Parkett.

Saugleistung:
Wasserdurchfluss:



FLÜSSIGKEITSABSAUGMODUS

Oberflächen: feucht (z.B. Badezimmer).

Saugleistung:
Wasserdurchfluss:



MAX-MODUS

- Verbessert andere Reinigungsmodi, um sofort die höchste Leistung zu erreichen.

Saugleistung:
Wasserdurchfluss:

WICHTIGSTE FEHLERMELDUNGEN



Der Frischwasserbehälter ist leer
Aktion: Füllen Sie den Frischwasserbehälter auf.



Der Schmutzwasserbehälter ist voll
Aktion: Leeren Sie den Schmutzwasserbehälter.



Die Walzenabdeckung ist nicht richtig positioniert
Aktion: Prüfen Sie die Position der Walzenabdeckung.



Die Walze ist nicht richtig positioniert
Aktion: Prüfen Sie die Position der Walze.



Der Filter fehlt
Aktion: Prüfen und installieren Sie den Filter.



Die Walze ist blockiert
Aktion: Prüfen und entfernen Sie die Blockade.



5 / SO VERWENDEN SIE IHR GERÄT

VOR DEM GEBRAUCH

Füllen Sie den Wasserbehälter.

SEHEN SIE SICH
DAS VIDEO
HIER AN

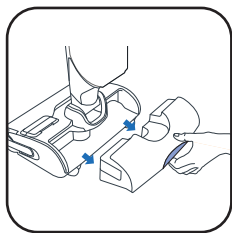

- 1** Entfernen Sie den Frischwasserbehälter.

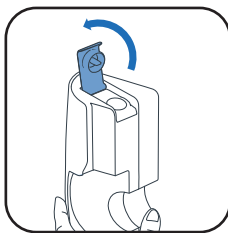

- 2** Öffnen Sie den Frischwasserbehälter.

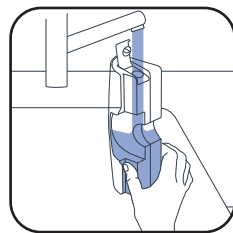

- 3** Füllen Sie den Frischwasserbehälter auf. Verwenden Sie Wasser mit einer Temperatur zwischen 10°C und 50°C.

Die maximale Kapazität beträgt 790 ml.

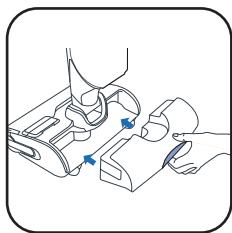

- 4** Setzen Sie den Frischwasserbehälter wieder ein.

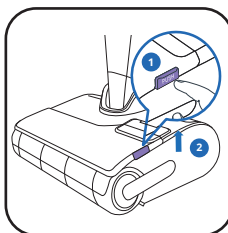

- 5** Entfernen Sie die Walzenabdeckung.

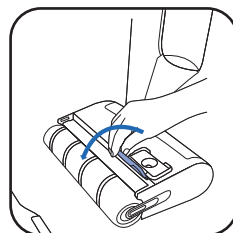

- 6** Öffnen Sie den Deckel des Reinigungsmitteltanks.

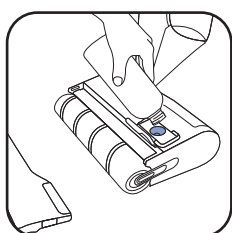

- 7*** Geben Sie Reinigungsmittel hinein.

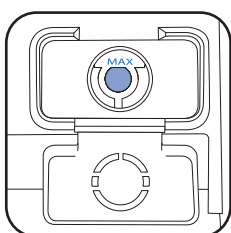

- 8** Überschreiten Sie dabei nicht die MAX-Anzeige.

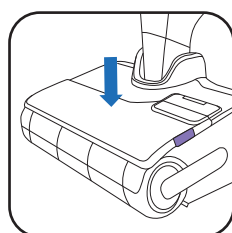

- 9** Schließen Sie den Deckel des Reinigungsmitteltanks und setzen Sie die Walzenabdeckung wieder ein.

7* VERWENDEN SIE KEINE/N SCHÄUMENDEN LÖSUNGEN, FETTIGEN PRODUKTE (Z.B. SCHWARZE SEIFE), WEISSEN ESSIG, BLEICHMITTEL ODER ÄTHERISCHE ÖLE (SIEHE BROSCHÜRE „SICHERHEITS- UND GEBRAUCHSHINWEISE“).

DAS HINZUFÜGEN EINER REINIGUNGSLÖSUNG IST OPTIONAL



ROWENTA REINIGUNGSMITTEL FÜR NASS- UND TROCKEN-STAUWSAUGER (ZR340LV1) ODER



ANYTOL MULTIDESINFIZIERENDER OBERFLÄCHENREINIGER MIT EUKALYPTUS



DOSIERUNGSEMPFEHLUNG: 20 ML (VERDÜNNUNG MIT <3% DER GESAMTKAPAZITÄT DES FRISCHWASSERBEHÄLTERS)

NICHT MIT ANDEREN REINIGUNGSMITTELN MISCHEN. NUR DEN REINIGUNGSMITTELTANK VERWENDEN.

SO AKTIVIEREN ODER DEAKTIVIEREN SIE DIE AUTOMATISCHE VERTEILUNG VON REINIGUNGSMITTEL

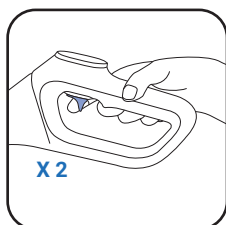

X 2

- Um die automatische Verteilung von Reinigungsmittel zu aktivieren, drücken Sie den Auslöser zweimal.
- Nach der Aktivierung kontrolliert das Gerät automatisch die benötigte Menge an Reinigungsmittel.
- Um die automatische Verteilung von Reinigungsmittel zu deaktivieren, drücken Sie den Auslöser erneut zweimal.



Aktiviert



Deaktiviert

SEHEN SIE SICH
DAS VIDEO
HIER AN



SCHALTEN SIE DAS GERÄT EIN

Das Gerät darf sich nicht auf der Ladestation befinden.

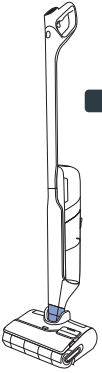

PARKPOSITION

Das Gerät steht aufrecht. In der Parkposition unterbricht das Gerät den Betrieb.



BETRIEBSPOSITION

Der Kopf ist entriegelt und das Gerät kann verwendet werden.

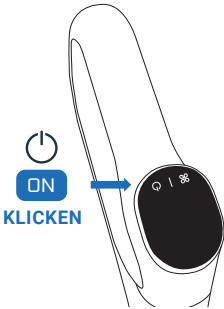

- In der Betriebsposition neigen Sie das Produkt und drücken Sie die EIN-/AUS-Taste, um das Gerät zu starten. Standardmäßig wird das Gerät im AUTO-Modus gestartet. Zum ANHALTEN erneut drücken.

IN DER PARKPOSITION FUNKTIONIERT DAS GERÄT NICHT.
WECHSELN SIE IN DIE BETRIEBSPOSITION UND DRÜCKEN SIE DEN EIN-/AUS-SCHALTER, UM DIE REINIGUNG FORTZUSETZEN.

WÄHLEN SIE IHREN MODUS AUS UND BEGINNEN SIE MIT DER REINIGUNG

FLACH LIEGENDE POSITION

Zum Reinigen unter Möbeln

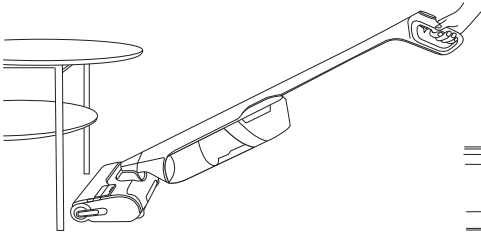

- Wenn das Gerät flach hingelegt wird, wird die Saugleistung automatisch angepasst.

15 CM

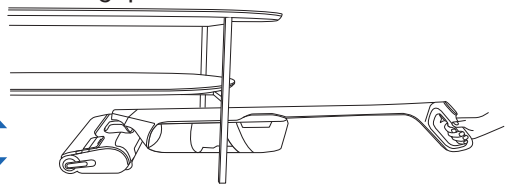

KOMPATIBILITÄT VON BÖDEN

Dieses Gerät ist nur für Hartböden geeignet.

HOLZ



FLIESEN

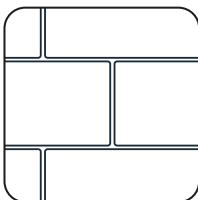

LINOLEUM

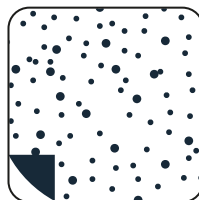

LAMINAT



- Verwenden Sie es nicht auf Teppichen, Teppichböden, Wänden oder Fenstern (siehe Broschüre „Sicherheits- und Gebrauchshinweise“).

NACH JEDEM GEBRAUCH

SEHEN SIE SICH
DAS VIDEO
HIER AN

1 - LEEREN SIE DEN SCHMUTZWASSERBEHÄLTER.

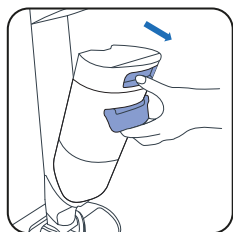

- 1 Entfernen Sie den Schmutzwasserbehälter.

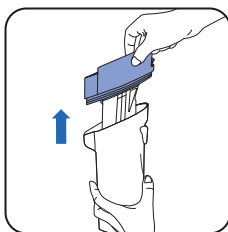

- 2 Entfernen Sie den Abfalltrenner, indem Sie am Griff ziehen.

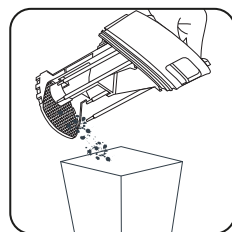

- 3 Entsorgen Sie die festen Abfälle.



- 4 Entsorgen Sie flüssige Abfälle über das Abwasser.

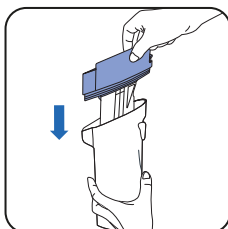

- 5 Tauschen Sie den Abfalltrenner und den Filter aus.

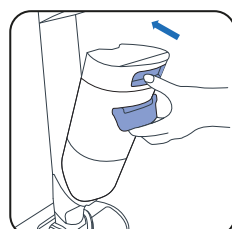

- 6 Setzen Sie den Schmutzwasserbehälter wieder ein.

2 - BEFÜLLEN SIE DEN FRISCHWASSERBEHÄLTER MIT WASSER

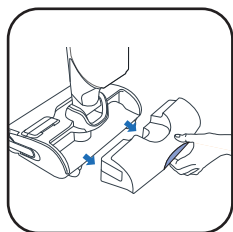

- 1 Entfernen Sie den Frischwasserbehälter.

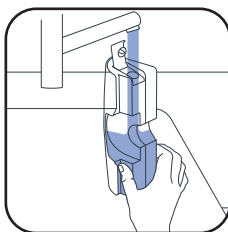

- 2 Füllen Sie den Frischwasserbehälter auf.

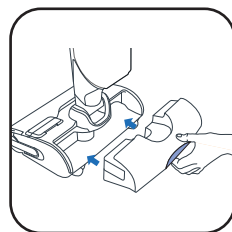

- 3 Setzen Sie den Frischwasserbehälter wieder ein.

3 - STARTEN SIE DAS SELBSTREINIGUNGS- UND SELBSTTROCKNUNGSPROGRAMM

Das Gerät muss sich auf der Ladestation befinden. Die Ladestation muss an eine Stromquelle angeschlossen sein.

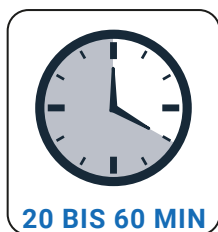

20 BIS 60 MIN

- Das Selbstreinigungsprogramm reinigt das Gerät und die Walze automatisch.
- Das Selbsttrocknungsprogramm trocknet das Gerät und die Walze automatisch. Der Trocknungszyklus wird entsprechend der auf der Walze erkannten Feuchtigkeit eingestellt.



Das Selbstreinigungsprogramm und das Selbsttrocknungsprogramm funktionieren bei 90°C. Sie dürfen die Heizplatte während und kurz nach der Selbstreinigung und Selbsttrocknung **NICHT BERÜHREN**, sonst kann es zu Verbrennungen kommen.

- Selbstreinigungs- und Selbsttrocknungszyklen werden nicht gestartet, wenn der Akkustand unter 20% liegt.

WENN DER FRISCHWASSERTANK LEER IST, WIRD DAS SELBSTREINIGUNGSPROGRAMM ANGEHALTEN.

WENN DER SCHMUTZWASSERTANK VOLL IST, WIRD DAS SELBSTREINIGUNGSPROGRAMM ANGEHALTEN.

SELBSTREINIGUNG UND/ODER TROCKNEN STARTEN

SEHEN SIE SICH
DAS VIDEO
HIER AN

SELBSTREINIGUNG UND TROCKNUNG

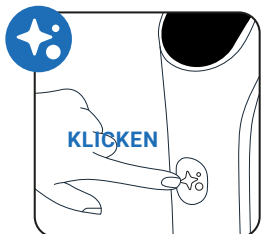

Drücken Sie die Selbstreinigungstaste einmal.

NUR HAARESCHNEIDEN

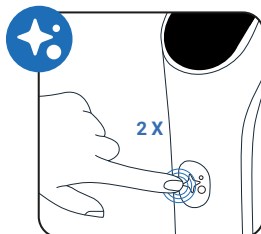

Drücken Sie die Selbstreinigungstaste zweimal.

NUR SELBSTREINIGUNG

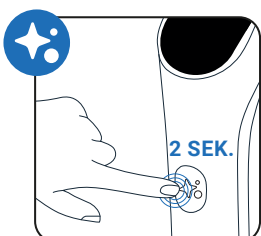

Halten Sie die Selbstreinigungstaste 2 Sekunden lang gedrückt.

NUR TROCKNEN

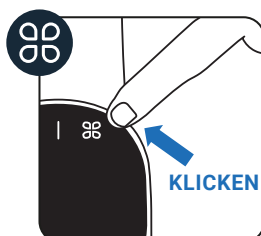

Drücken Sie die MODE-Taste.

SCHERE

Eine Klinge ist in die Basis integriert, um verbleibende Haare auf der Walze zu entfernen. Sie wird automatisch nur bei Beginn der Selbstreinigung/-trocknung oder beim Haarschneiden-Programm aktiviert.

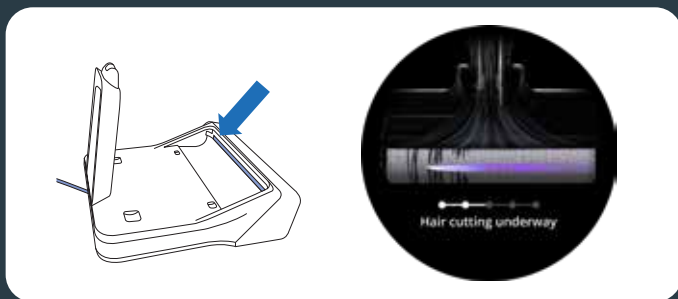

SELBSTREINIGUNG UND/ODER TROCKNEN STOPPEN

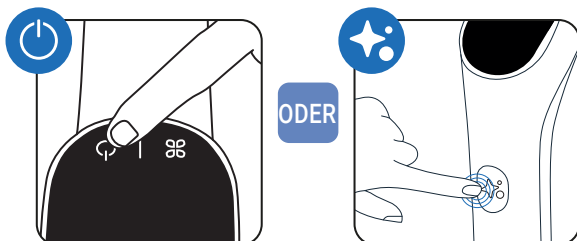

Drücken Sie die EIN-/AUS-Taste oder die Selbstreinigungstaste.

4 - WENN DIE SELBSTREINIGUNG ABGESCHLOSSEN IST, REINIGEN SIE DEN SCHMUTZWASSERBEHÄLTER

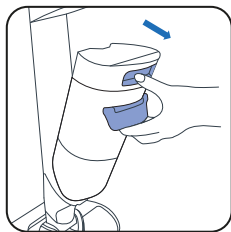

1 Entfernen Sie den Schmutzwasserbehälter.

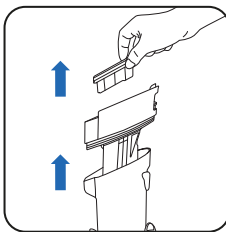

2 Entfernen Sie den Filter und den Abfalltrenner, indem Sie am Griff ziehen.

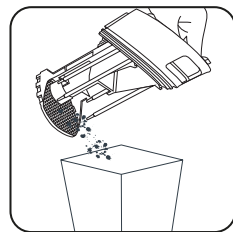

3 Entsorgen Sie die festen Abfälle.



4 Entsorgen Sie flüssige Abfälle über das Abwasser.

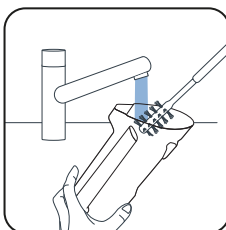

5 Reinigen Sie den Schmutzwasserbehälter mit dem Reinigungsbürstenzubehör.

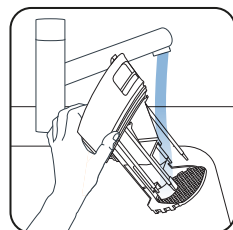

6 Spülen Sie den Abfalltrenner aus.

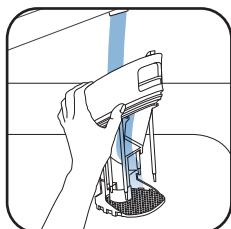

7 Entfernen Sie verbleibenden Schmutz und reinigen Sie den Filterbereich.

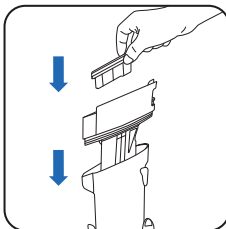

8 Tauschen Sie den Abfalltrenner aus.

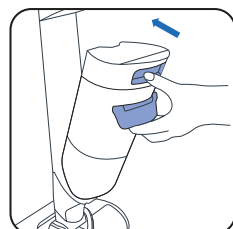

9 Setzen Sie den Schmutzwasserbehälter wieder ein.

5 - LEEREN SIE DEN FRISCHWASSERBEHÄLTER

Um abgestandenes Wasser zu vermeiden, leeren Sie den Frischwasserbehälter.

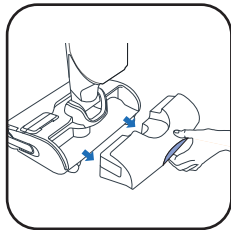

1 Entfernen Sie den Frischwasserbehälter.



2 Leeren Sie den Frischwasserbehälter.

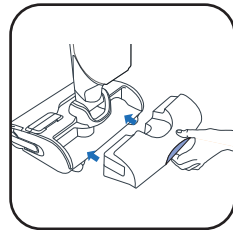

3 Setzen Sie den Frischwasserbehälter wieder ein.



EINMAL PRO WOCHE**1 - LADESTATION REINIGEN**

Tauchen Sie die Ladestation nicht unter Wasser.

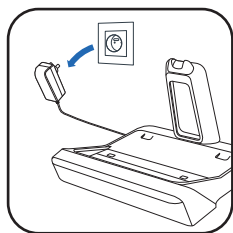

- Trennen Sie die Ladestation von der Stromquelle.

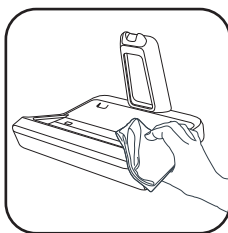

- Reinigen Sie die Ladestation von Hand mit einem trockenen oder feuchten Tuch.

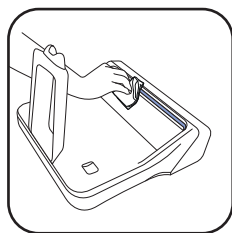

- Reinigen Sie Vorsichtig den Ausgang der Klinge.

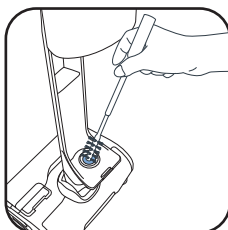
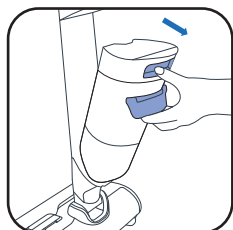
2 - DAS SAUGROHR REINIGEN

- Verwenden Sie das Reinigungsbürstenzubehör, um verbleibenden Schmutz aus dem Saugrohr zu entfernen.

3 - DAS FILTERGITTER REINIGEN

Tauchen Sie nicht den ganzen Filter unter Wasser. Falls doch, lassen Sie ihn 48 Stunden trocknen.

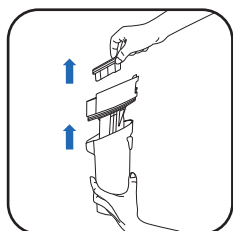

- Entfernen Sie den Filter.

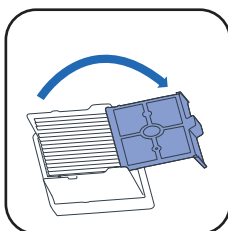

- Öffnen Sie das Filtergitter.

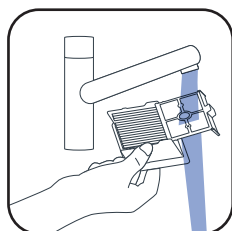

- Reinigen und spülen Sie nur das Gitter des Filters.

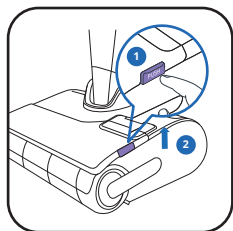
4 - DEN KOPF UND DIE WALZENABDECKUNG REINIGEN

- ① Drücken Sie die Taste zum Entfernen der Walze.
- ② Heben Sie die Walzenabdeckung an.

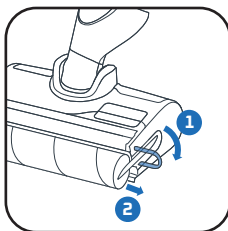

- Ziehen Sie den violetten Ring der Walze heraus.

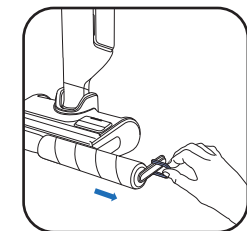

- Entfernen Sie die Walze, indem Sie an dem violetten Ring ziehen.

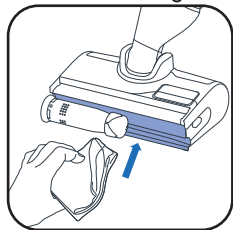

- Reinigen Sie den Bereich hinter der Walze.

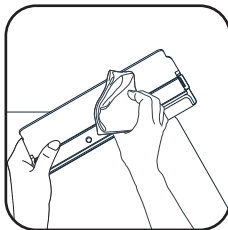

- Reinigen Sie die Innenseite der Walzenabdeckung.

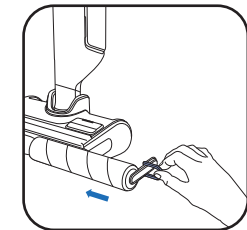

- Setzen Sie die Walze wieder ein.

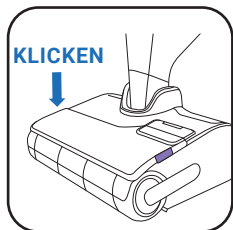

- Bringen Sie die Walzenabdeckung wieder an.

ALLE 6 MONATE

- Wechseln Sie die Walze und den Filter. Wenn Sie feststellen, dass die Walze beschädigt ist, tauschen Sie sie vorher aus.

www.rowenta.com

www.tefal.com

Trockenfilter

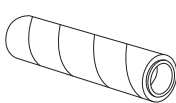
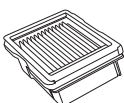

Walzenmantel



Griff

Trockenfilter + Walze (ZR338A01)



7 / FEHLERBEHEBUNG UND LÖSUNGEN

Problem	Mögliche Ursachen	Lösungen
Die Saugleistung des Geräts ist verringert, es macht Geräusche, pfeift oder lässt Schmutz auf den Boden fallen.	Der Luftkanal des Geräts ist blockiert.	Reinigen Sie den Saugkopf, den Luftkanal, den Filter und den Schaumstoff (siehe Benutzerhandbuch).
	Der Schmutzwasserbehälter ist nicht richtig positioniert und das Siegel ist nicht beschädigt.	Entfernen Sie den Schmutzwasserbehälter und setzen Sie ihn wieder ein.
	Der Staubsauger ist ausgefallen.	Bitte wenden Sie sich an unseren Kundendienst.
Der Boden ist zu nass.	Der Wasserdurchfluss ist zu hoch oder die Walze ist feucht.	Vergewissern Sie sich, dass Sie den INTELLIGENT- oder QUIET-Modus verwenden.
	Wasser tritt aus.	Bitte wenden Sie sich an unseren Kundendienst.
Der Boden ist nicht nass genug.	Der Frischwasserbehälter ist leer.	Füllen Sie den Frischwasserbehälter mit Wasser.
	Das Wasserverteilungssystem ist verstopft.	Reinigen Sie die Düsen am Wasserauslass. Oder bringen Sie das Produkt zum nächstgelegenen Reparaturcenter.
	Der Wasserdurchfluss ist zu niedrig.	Vergewissern Sie sich, dass Sie den INTELLIGENT- oder MAX-Modus verwenden.
Das Gerät reinigt den Boden nicht richtig.	Die Walze ist verschmutzt.	Starten Sie das Selbstreinigungsprogramm und reinigen Sie die Walze von Hand.
	Am Gerät wurde nicht der richtige Modus für die Reinigung eingestellt.	Verwenden Sie den INTELLIGENT-Modus oder wechseln Sie zwischen dem RUHE- und MAX-Modus, um die Reinigung zu optimieren.
Das Gerät beschädigt den Boden.	Das Gerät wurde ohne Walze verwendet.	Verwenden Sie das Gerät immer mit montierter Walze und vollem Frischwasserbehälter.
	Im Reinigungskopf ist ein Fremdkörper eingeklemmt.	Säubern Sie den Reinigungskopf.
Das Gerät schaltet sich von selbst aus.	Der Schmutzwasserbehälter ist voll.	Leeren Sie den Schmutzwasserbehälter.
	Der Akkustand ist zu niedrig.	Laden Sie das Gerät auf der Basisstation auf.
Die Walze ist blockiert.	Ein Gegenstand oder Stofffasern blockieren die Walze.	Entfernen Sie die Walze und alle Gegenstände, die die Rotation blockieren.
Das Gerät spritzt überallhin Wasser.	Die Schutzabdeckung ist nicht ordnungsgemäß angebracht.	Nehmen Sie die Abdeckung ab und bringen Sie sie wieder an.
	Die Walze ist falsch angebracht.	Lösen Sie die Walze und setzen Sie sie wieder ein.
Das Reinigungsmittel im Reinigungsmitteltank tritt nicht aus.	Der Tank ist leer.	Füllen Sie den Tank bis zur MAX-Anzeige oder kontaktieren Sie den Kundenservice.
	Die Reinigungsmittelpumpe ist deaktiviert.	Drücken Sie den Auslöser am Griff zweimal, um die Funktion zur automatischen Verteilung von Reinigungsmittel zu aktivieren (blaues Logo ein).
Die Schere an der Basis schneidet keine Haare oder steckt fest.	Haare blockieren den Ausgang der Schere.	Trennen Sie die Ladestation vom Strom, reinigen Sie den sichtbaren Bereich um die Schere oder kontaktieren Sie den Kundenservice.

8 / TECHNISCHE DATEN

FASSUNGSVERMÖGEN DER TANKS	
Beschreibung	Kapazität (ml)
Frischwasserbehälter	790 ml
Schmutzwasserbehälter	720 ml
Reinigungsmitteltank	100 ml



9 / WARNHINWEISE

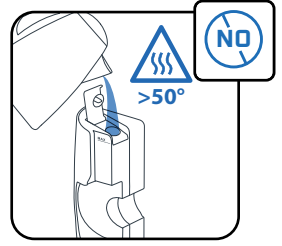
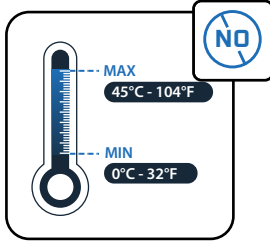
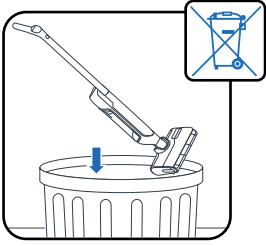

Setzen Sie das Gerät keinen Temperaturen von $<0^{\circ}\text{C}$ und $>45^{\circ}\text{C}$ aus.

Das Wasser zum Befüllen des Wasserbehälters darf eine Temperatur von 50°C nicht überschreiten.

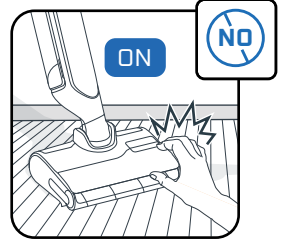
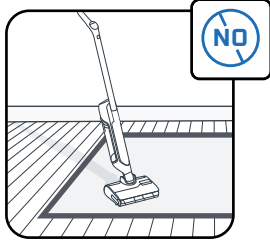
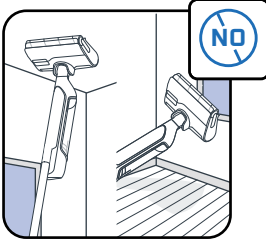

Dieses Gerät ist für den Einsatz auf Hartböden vorgesehen. Verwenden Sie es nicht auf Teppichen, Teppichböden, Wänden oder Fenstern.

Berühren Sie die sich drehenden Teile nicht, bevor das Gerät ausgeschaltet und das Netzteile vom Stromnetz getrennt ist.

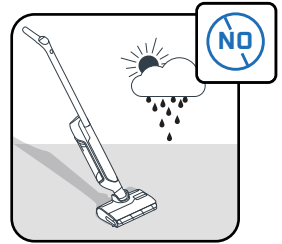
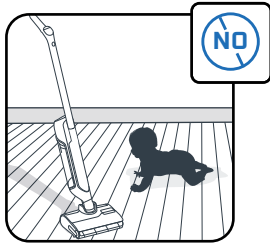
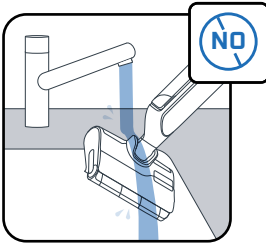

Legen Sie das Gerät nicht ins Wasser, und verwenden Sie ein trockenes oder feuchtes Tuch, um das Saugrohr zu reinigen.

Kinder müssen beaufsichtigt werden, um sicherzustellen, dass sie nicht mit dem Gerät spielen.

Dieses Gerät ist nur für den Hausgebrauch und den Gebrauch in Innenräumen bestimmt.

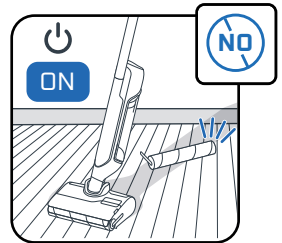
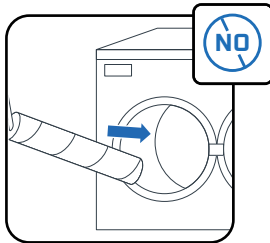
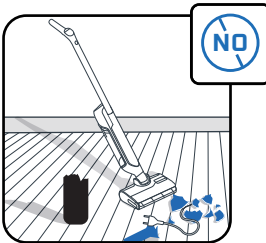

Verwenden Sie das Gerät nicht an elektrischen Geräten wie z.B. in Öfen oder Steckdosen.

Die Walze darf nicht in der Spülmaschine oder in der Waschmaschine gereinigt werden.

Verwenden Sie das Gerät nicht ohne Wasserbehälter und Walze.

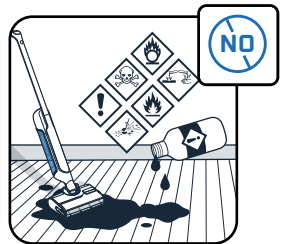
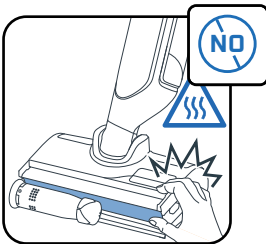

Entfernen Sie die Walzenbürste während oder unmittelbar nach dem Selbstreinigungs- und Selbsttrocknungszyklus nicht, da Verbrennungsgefahr durch die heiße Metalloberfläche des Heizelements besteht.

Geben Sie keine fettigen Produkte (z.B. schwarze Seife), schaumbildende, giftige, entzündliche, explosive, ätzende, aggressive Produkte oder Produkte mit festen Partikeln in den Wasserbehälter. Geben Sie kein Bleichmittel in das Produkt.



Rowenta | Tefal®

X-CLEAN 12

NL

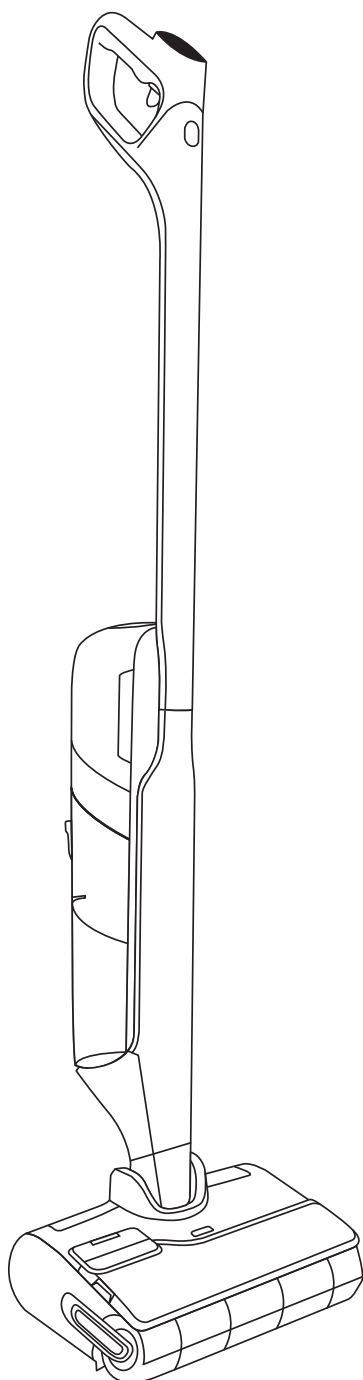

Hartelijk dank dat u voor ons hebt gekozen.
**LEES HET BOEKJE MET VEILIGHEIDS- EN
GEBRUIKSVOORSCHRIFTEN ZORGVULDIG DOOR**
voordat u het apparaat voor de eerste keer gebruikt.

INHOUD

1 / OVERZICHT VAN HET APPARAAT

- Apparaat
- Zuigmond
- Vuilwaterreservoir
- Reserveonderdelen en accessoires

2 / UW APPARAAT INSTALLEREN

- Montage
- Het oplaadstation installeren

3 / DE SPRAAKASSISTENT INSTELLEN

4 / DISPLAY

- Scherm
- De modus wijzigen
- Uitleg van de modi
- Belangrijkste foutmeldingen

5 / HET APPARAAT GEBRUIKEN

- Voor gebruik
- Automatische toevoer van schoonmaakmiddel activeren of deactiveren
- Het apparaat aanzetten
- Liggende positie
- Geschikte vloeren
- Na elk gebruik

6 / HET APPARAAT ONDERHOUDEN

- Eenmaal per week
- Elke 6 maanden

7 / PROBLEEMOPLOSSING

8 / SPECIFICATIES

9 / WAARSCHUWINGEN

ELKE KEER DAT U DIT ZIET

BEKIJK DE
VIDEO HIER



Klikt u om de instructievideo te bekijken

1 / OVERZICHT VAN HET APPARAAT

APPARAAT

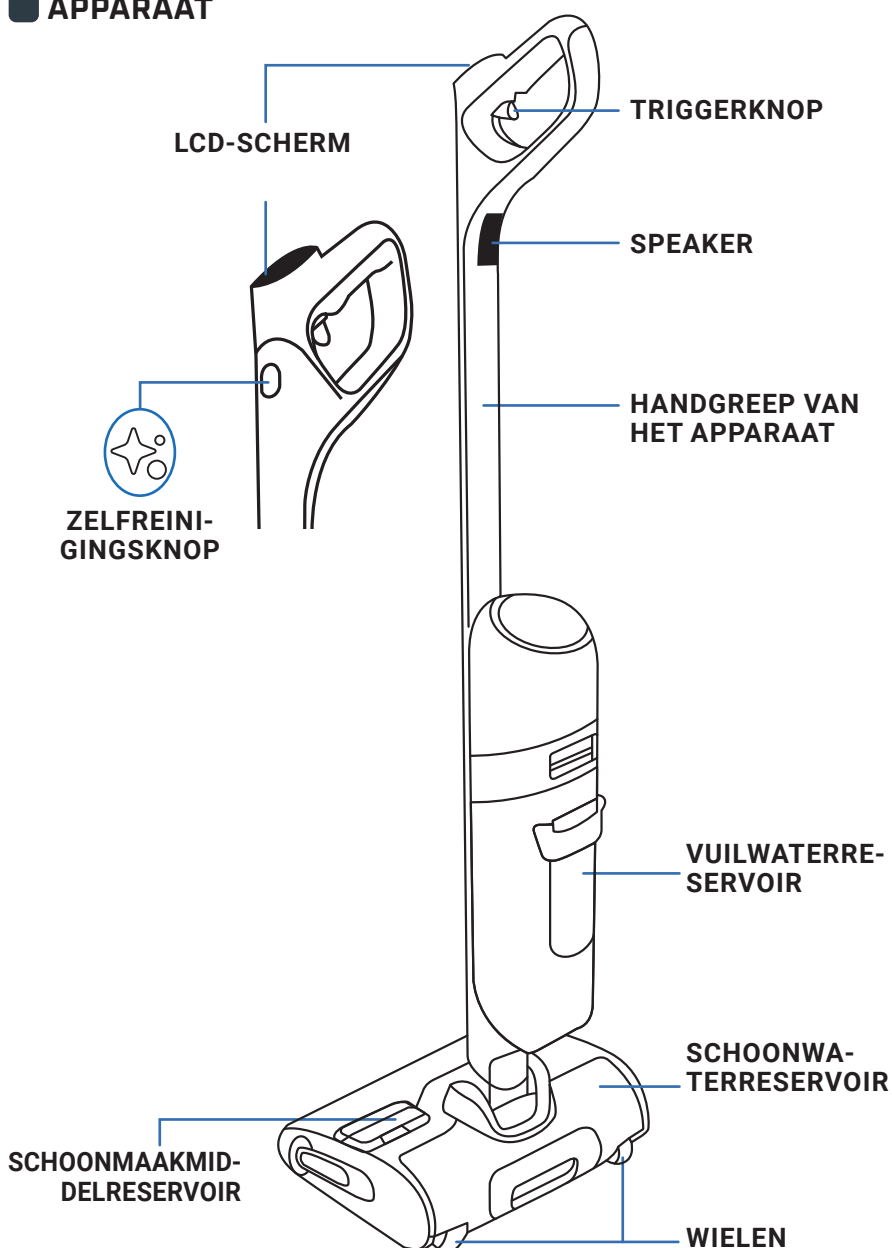

ZUIGMOND

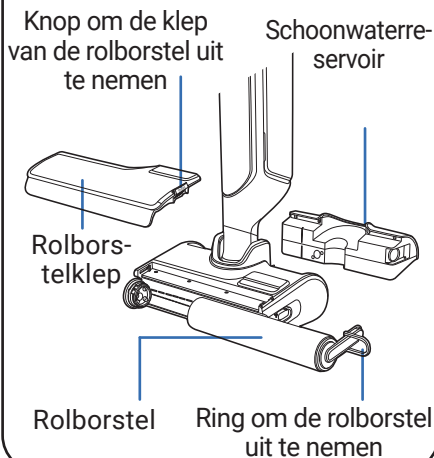

VUILWATERRESERVOIR

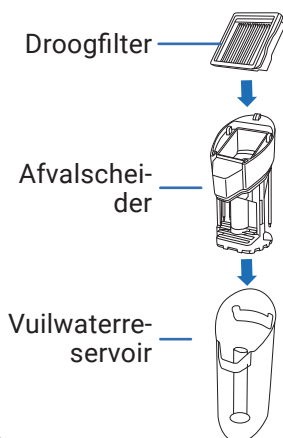

RESERVEONDERDELEN

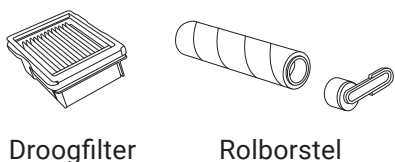

ACCESSOIRE



MONTAGE

- 1 Steek de handgreep in de behuizing van het apparaat.
- 2 Als de handgreep correct is geplaatst, hoort u een klik.

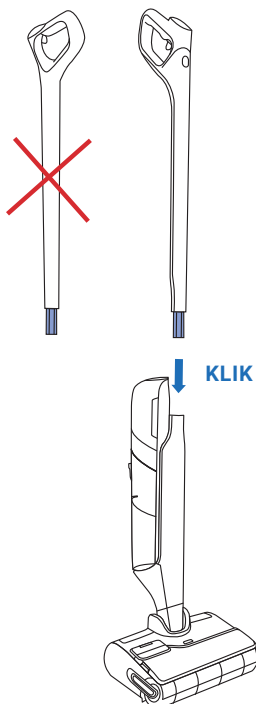
**HET OPLAADSTATION INSTALLEREN**

- 1 Draai het oplaadstation om.

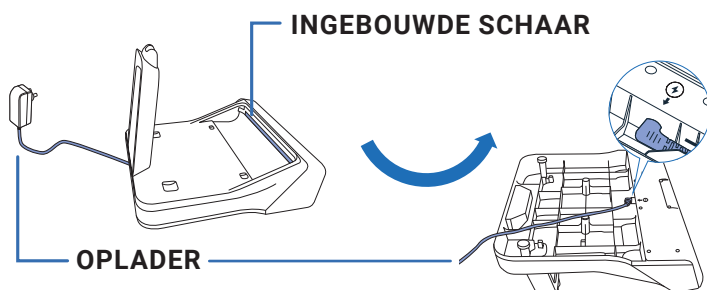

- 2 Sluit het netsnoer aan op het station en volg daarbij de pijl op het oplaadstation.

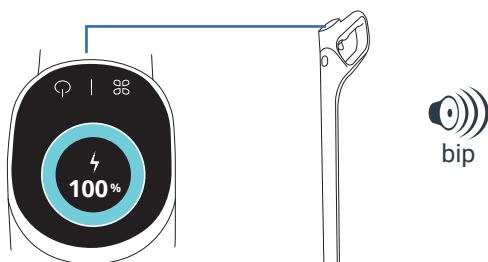

- 3 Sluit het oplaadstation aan op de stroombron en plaats het apparaat op het station. De accu wordt automatisch opgeladen.

- 4 Als het product correct is aangesloten en wordt opgeladen, hoort u een geluid en wordt er een batterijpictogram op het scherm weergegeven.

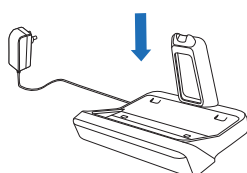

3 / DE SPRAAKASSISTENT INSTELLEN

■ HET APPARAAT MOET ZICH OP HET OPLAADSTATION BEVINDEN

1 - UW TAAL KIEZEN

BEKIJK DE VIDEO HIER 

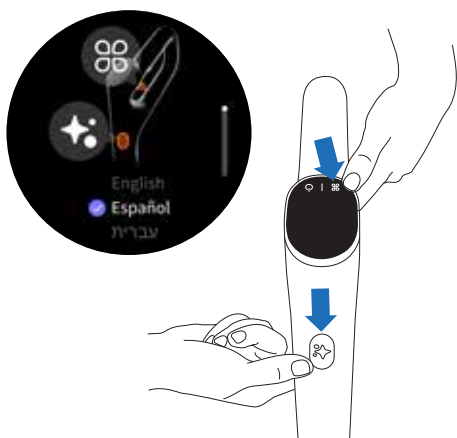

- Druk de zelfreinigings- en modusknop tegelijk in.
- Herhaal deze stap tot u uw taal in de lijst tegenkomt (er zijn 18 beschikbare talen)
- Wacht 3 seconden om een taal te kiezen.

2 - SPRAAKASSISTENT

BEKIJK DE VIDEO HIER 

Met de modusknop kunt u de spraakassistent in- en uitschakelen of zachter zetten.

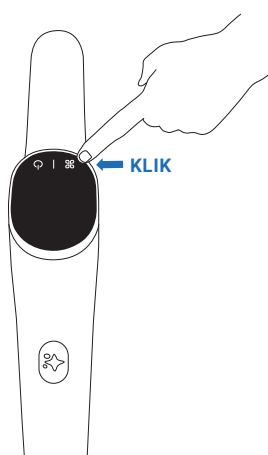

- **Stap 1**
Houd de modusknop 2 seconden ingedrukt om de spraakassistent in te schakelen.
- **Stap 2**
Houd de modusknop 2 seconden ingedrukt om het volume te verlagen.
- **Stap 3**
Houd de modusknop 2 seconden ingedrukt om de spraakassistent uit te schakelen.

4 / DISPLAY

■ SCHERM

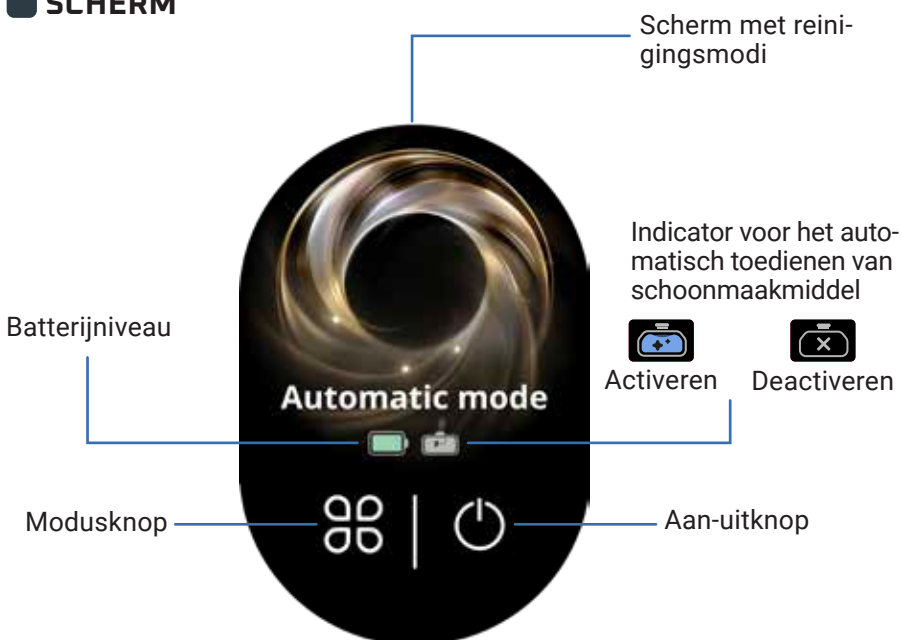

BEKIJK DE VIDEO HIER



DE MODUS WIJZIGEN

Het apparaat moet ingeschakeld zijn en in de gebruiksstand staan



- Druk op de modusknop om van modus te wisselen.

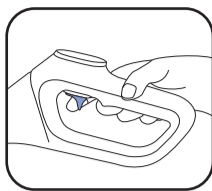

- Houd de triggerknop ingedrukt om de turbomodus te kiezen.

UITLEG VAN DE MODI



AUTOMATISCHE MODUS

Oppervlakken: verschillende vuilniveaus.

Detecteert vuil en past de zuigkracht en watertoevoer daarop aan.



STILLE MODUS

Oppervlakken: redelijk vies.

Zuigkracht:



Watertoevoer:



HOUTEN VLOER

Oppervlakken: Houten vloeren, parkeervloer.

Zuigkracht:



Watertoevoer:



VLOEISTOFZUIGMODUS

Oppervlakken: natte vloeren (zoals de badkamervloer).

Zuigkracht:



Watertoevoer:



TURBOMODUS

- Voert andere reinigingsmodi uit met maximaal vermogen.

Zuigkracht:



Watertoevoer:



BELANGRIJKSTE FOUTMELDINGEN



Refill the clean water tank

Het schoonwaterreservoir is leeg

Vereiste actie: Vul het schoonwaterreservoir.



Clean the dirty water tank and filter

Het vuilwaterreservoir is vol

Vereiste actie: Leeg het vuilwaterreservoir.



Check and install the roller brush cover

De rolborstelklep zit niet goed

Vereiste actie: Controleer de positie van de rolborstelklep.



Check and install the roller brush

De rolborstel zit niet goed

Vereiste actie: Controleer de positie van de rolborstel.



Check and install the filter

Het filter ontbreekt

Vereiste actie: Controleer de positie van of plaats het filter.



Check and clean the roller brush

De rolborstel is geblokkeerd

Vereiste actie: Controleer de borstel en verwijder het vuil dat in de weg zit.



5 / HET APPARAAT GEBRUIKEN

VOOR GEBRUIK

Vult u het waterreservoir

BEKIJK DE VIDEO HIER

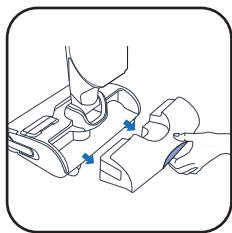

- 1** Verwijder het schoonwaterreservoir.

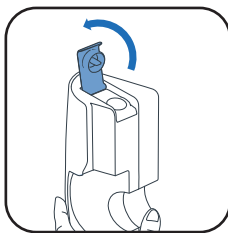

- 2** Open het schoonwaterreservoir.

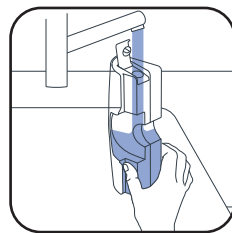

- 3** Vul het schoonwaterreservoir. Gebruik water met een temperatuur tussen de 10 °C en 50 °C. De maximuminhoud is 790 ml.

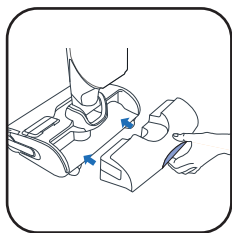

- 4** Plaats het schoonwaterreservoir terug.

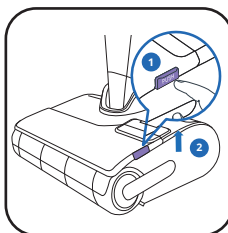

- 5** De rolborstelklep verwijderen.

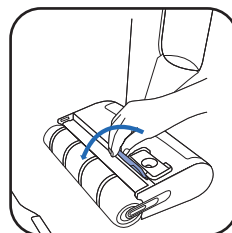

- 6** Open het schoonmaakmiddelreservoir.

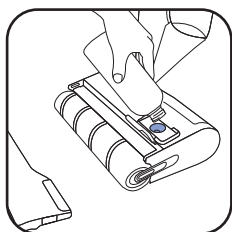

- 7*** Voeg schoonmaakmiddel toe.

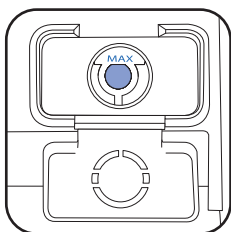

- 8** Vul het reservoir niet voorbij het maximumniveau.

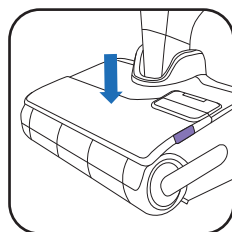

- 9** Sluit het schoonmaakmiddelreservoir en plaats de rolborstelklep terug.

7* **GEBRUIK GEEN SCHUIMENDE SCHOONMAAKMIDDELEN, VETTIGE PRODUCTEN (ZOALS ZWARTE ZEEP), WITTE AZIJN, BLEEKMIDDEL OF ETHERISCHE OLIËN (RAADPLEEG HET BOEKJE MET DE VEILIGHEIDS- EN GEBRUIKSIJNSTRUCTIES).**

HET TOEVOEGEN VAN EEN REINIGINGSOPLOSSING IS OPTIONEEL



ROWENTA X-CLEAN-REINIGER VOOR 2-IN-1 VLOER-REINIGERS (ZR340LV1)

OF



SANYTOL MULTI-OPPER-VLAKTEREINIGER MET EUCALYPTUS



AANBEVOLEN DOSERING: 20 ML (VERDUN TOT <3% VAN DE TOTALE INHOUD VAN HET SCHOONWATERRESERVOIR)

MENG DE SCHOONMAAKMIDDELEN NIET MET ELKAAR. GEBRUIK ALLEEN HET SCHOONMAAKMIDDELRESERVOIR.

HET AUTOMATISCH TOEDIENEN VAN SCHOONMAAKMIDDEL ACTIVEREN OF DEACTIVEREN



X 2

- Druk de triggerknop twee keer in om het automatisch toedienen van schoonmaakmiddel te activeren.
- Als deze functie eenmaal geactiveerd is, reguleert het apparaat automatisch de benodigde hoeveelheid schoonmaakmiddel.
- Druk de triggerknop weer twee keer in om het automatisch toedienen van schoonmaakmiddel te deactiveren.



Geactiveerd



Gedeactiveerd

BEKIJK DE VIDEO HIER



HET APPARAAT AANZETTEN

Het apparaat mag zich niet op het oplaadstation bevinden.

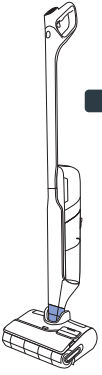

PARKEERSTAND

Het apparaat staat rechtop. In de parkeerstand werkt het apparaat niet meer.

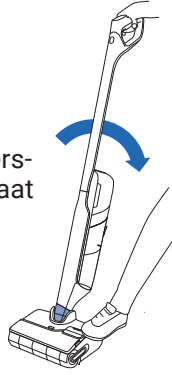

GEBRUIKSSTAND

De zuigmond is ontgrendeld en het apparaat kan worden gebruikt.

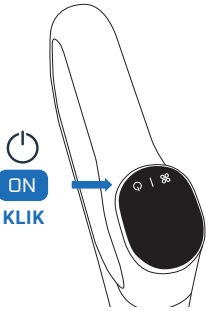

- Eenmaal in de gebruiksstand kantelt u het product en drukt u op de aan-uitknop om het apparaat aan te zetten. Het apparaat start automatisch op in de automatische modus. Druk nogmaals op de knop om het uit te zetten.

IN DE PARKEERSTAND WERKT HET APPARAAT NIET MEER.

OM WEER VERDER TE GAAN MET REINIGEN, ZET U HET APPARAAT IN DE GEBRUIKSSTAND EN DRUKT U OP DE AAN-UITKNOP

SELECTEER EEN MODUS EN BEGIN MET SCHOONMAKEN

LIGGENDE POSITIE

Om schoon te maken onder meubels.

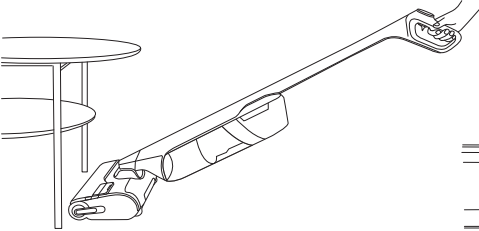

- In de liggende positie wordt de zuigkracht van het apparaat automatisch aangepast.

15 CM

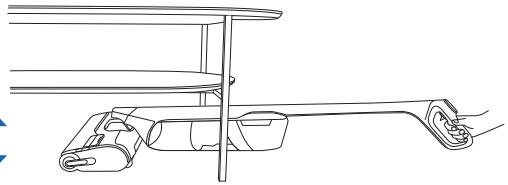

GESCHIKTE VLOEREN

Dit apparaat is alleen geschikt voor harde vloeren

HOUT



TEGELS

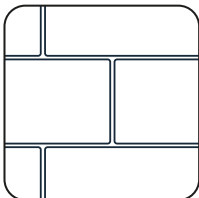

LINOLEUM

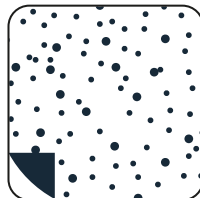

LAMINAAT



- Gebruik het apparaat niet op vloerkleden, tapijten, muren en ramen (raadpleeg het boekje met de veiligheids- en gebruiksvorschriften).

■ NA ELK GEBRUIK

BEKIJK DE VIDEO HIER 

1 - LEEG HET VUILWATERRESERVOIR

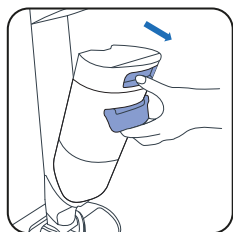

1 Verwijder het vuilwaterreservoir.

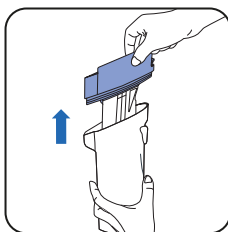

2 Trek de afvalscheider eruit.

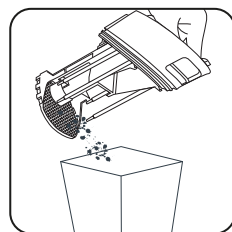

3 Gooi de stukjes afval weg.



4 Spoel het vloeibare afval weg.

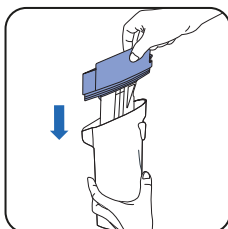

5 Plaats de afvalscheider en het filter terug.

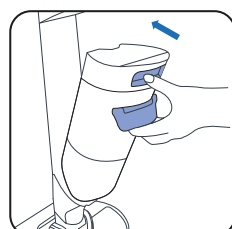

6 Plaats het vuilwaterreservoir terug.

2 - VUL HET SCHOONWATERRESERVOIR MET WATER

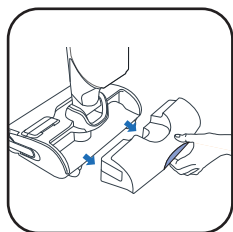

1 Verwijder het schoonwaterreservoir.

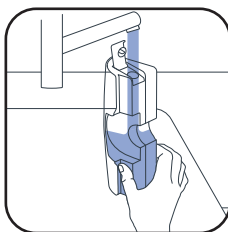

2 Vul het schoonwaterreservoir.

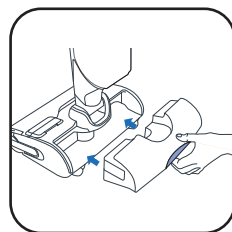

3 Plaats het schoonwaterreservoir terug.

3 - ACTIVEER HET ZELFREINIGINGS- EN ZELFDROOGPROGRAMMA

Het apparaat moet op het oplaadstation staan. Het oplaadstation moet op een stroombron zijn aangesloten.



- Met het zelfreinigingsprogramma worden het apparaat en de rolborstel automatisch gereinigd.
- Met het zelfdroogprogramma worden het apparaat en de rolborstel automatisch gedroogd. De droogcyclus wordt aangepast op basis van de hoeveelheid vocht die op de rolborstel wordt gedetecteerd.

 : Delen van het apparaat kunnen tijdens het zelfreinigings- en zelfdroogprogramma tot wel 90 °C worden. **RAAK DE VERWARMINGSPLAAT NIET AAN** tijdens of net nadat het programma is uitgevoerd om te voorkomen dat u brandwonden oploopt.

- Het zelfreinigings- en zelfdroogprogramma kan niet worden gestart als het batterijniveau lager is dan 20%.

ALS HET SCHOONWATERRESERVOIR LEEG IS, WORDT HET ZELFREINIGINGSPROGRAMMA GESTOPT.
ALS HET VUILWATERRESERVOIR VOL IS, WORDT HET ZELFREINIGINGSPROGRAMMA GESTOPT.

START HET ZELFREINIGINGS- EN/OF ZELFDROOGPROGRAMMA

BEKIJK DE VIDEO HIER 

ZELFREINIGING EN -DROGEN

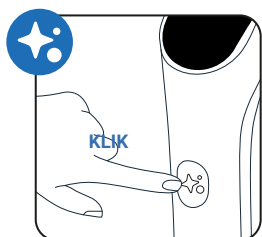

Druk een keer op de zelfreinigingsknop.

ALLEEN HAREN VERWIJDEREN

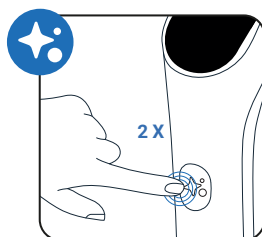

Druk twee keer op de zelfreinigingsknop.

ALLEEN ZELFREINIGING

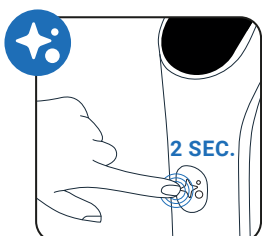

Houd de zelfreinigingsknop 2 seconden ingedrukt.

ALLEEN DROGEN

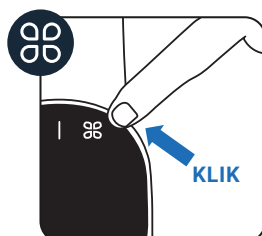

Druk op de modusknop.

SCHAAR IN HET OPLAADSTATION

Er is een mesje in het station geïntegreerd dat de haren die achterblijven op de roller verwijdert. Het wordt alleen automatisch geactiveerd aan het begin van het zelfreinigings- en zelfdrogings programma of bij een haarverwijderprogramma.

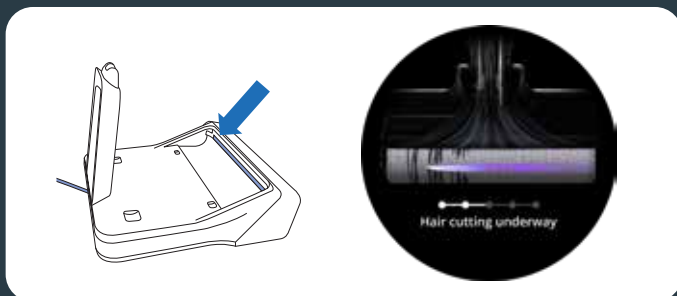

STOP HET ZELFREINIGEN OF -DROGEN

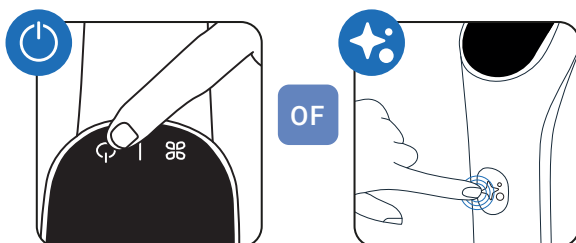

Druk op de aan-uitknop of de zelfreinigingsknop

4 - MAAK HET VUILWATERRESERVOIR SCHOON NADAT DE ZELFREINIGING IS VOLTOOID

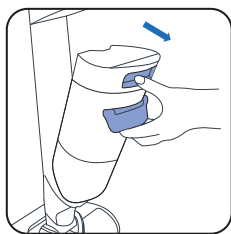

1 Verwijder het vuilwaterreservoir.

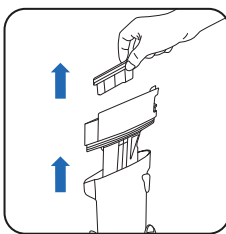

2 Trek het filter en de afvalscheider eruit.

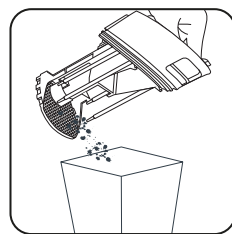

3 Gooi de stukjes afval weg.



4 Spoel het vloei-bare afval weg.

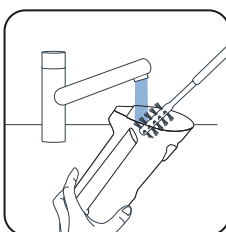

5 Reinig het vuilwaterreservoir met de bijgeleverde schoonmaakborstel.

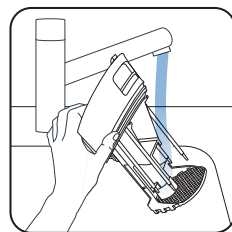

6 Spoel de afvalscheider schoon.

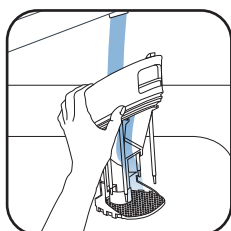

7 Verwijder achtergebleven vuil en reinig het gebied rondom het filter.

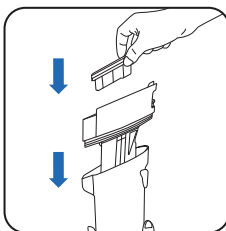

8 Plaats de afvalscheider terug.

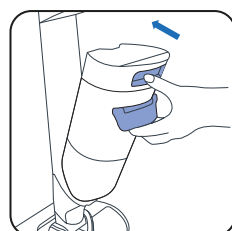

9 Plaats het vuilwaterreservoir terug.

5 - LEEG HET SCHOONWATERRESERVOIR

Om stilstaand water te voorkomen, moet het schoonwaterreservoir leeggemaakt worden.

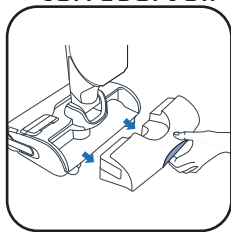

1 Verwijder het schoonwaterreservoir.



2 Leeg het schoonwaterreservoir.

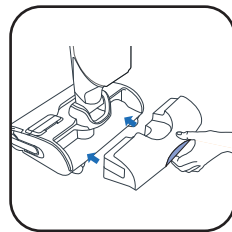

3 Plaats het schoonwaterreservoir terug.



EENMAAL PER WEEK**1 - MAAK HET OPLAADSTATION SCHOON**

Dompel het oplaadstation niet onder water.

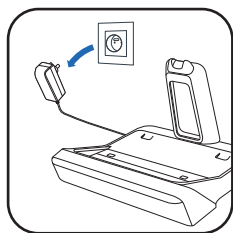

- Haal de stekker van het oplaadstation uit het stopcontact.

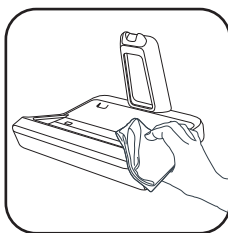

- Reinig het oplaadstation met een droge of vochtige doek.

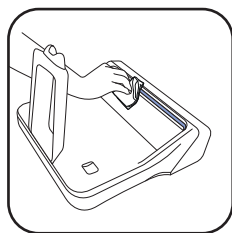

- Maak de schaar in het oplaadstation voorzichtig schoon.

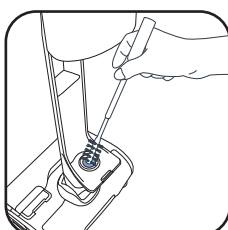
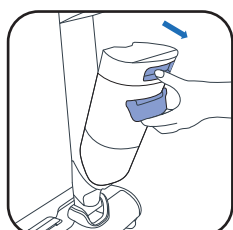
2 - MAAK DE DE ZUIGBUIS SCHOON

- Gebruik de bijgeleverde schoonmaakborstel om achtergebleven vuil in de zuigbuis te verwijderen.

3 - MAAK HET FILTERROOSTER SCHOON

Dompel het filter niet volledig onder water. Als dat toch gebeurt, laat het filter dan 48 uur drogen.

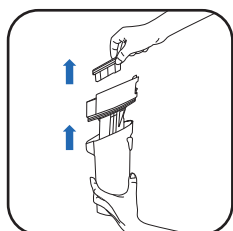

- Verwijder het filter.

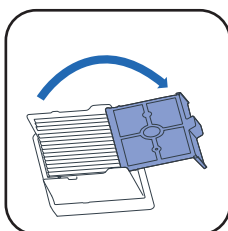

- Open het filterrooster.

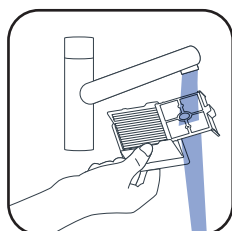

- Maak alleen het rooster van het filter schoon.

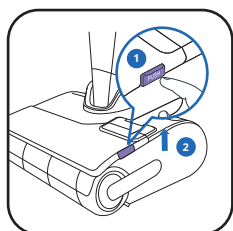
4 - MAAK DE ZUIGMOND EN DE ROLBORSTELKLEP SCHOON

- ① Druk op de knop.
- ② Til de rolborstelklep omhoog.

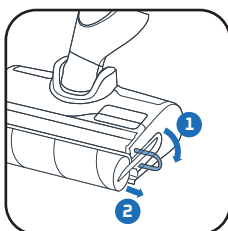

- Trek aan de paarse ring van de rolborstel.

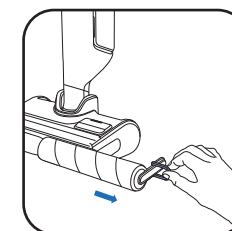

- Verwijder de rolborstel door aan de paarse ring te trekken.

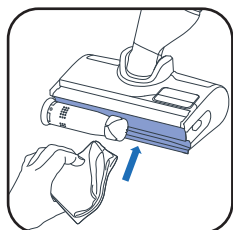

- Maak het gebied achter de rolborstel schoon.

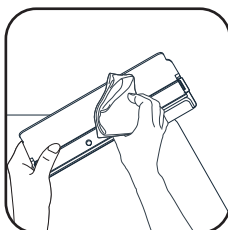

- Maak de binnenkant van de rolborstelklep schoon.

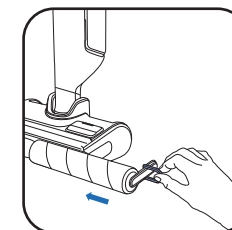

- Plaats de rolborstel terug.

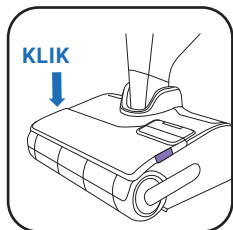

- Plaats de rolborstelklep terug.

ELKE 6 MAANDEN

- Vervang de rolborstel en het filter. Als u merkt dat de rolborstel beschadigd is, vervangt u deze eerder.

www.rowenta.comwww.tefal.com

Droogfilter

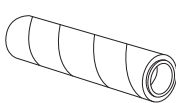
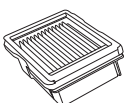

Borsteltrommel



Handgreep

Droogfilter + rolborstel (ZR338A01)



7 / PROBLEEMOPLOSSING

Probleem	Mogelijke oorzaken	O oplossingen
Het apparaat heeft minder zuigkracht, maakt lawaai of een fluitend geluid of laat vuil achter op de grond.	Het luchtkanaal van het apparaat is geblokkeerd.	Maak de zuigmond, het luchtkanaal, het filter en het schuim schoon (zie de gebruikershandleiding)
	Het vuilwaterreservoir is niet goed bevestigd, maar de pakking is niet beschadigd en zit niet klem.	Verwijder het vuilwaterreservoir en plaats het weer terug.
	Storing van de stofzuiger.	Neem contact op met de klantenservice.
De vloer is te nat.	Er is te veel watertoevoer of de rolborstel is te vochtig.	Zorg ervoor dat u de intelligente of stille modus gebruikt.
	Waterlekkage.	Neem contact op met de klantenservice.
De vloer is niet nat genoeg.	Het schoonwaterreservoir is leeg.	Vul het schoonwaterreservoir met water.
	Het watersysteem is verstopt.	Maak de watersproeiers schoon of breng het apparaat naar het dichtstbijzijnde reparatiepunt.
	Er is onvoldoende watertoevoer	Zorg ervoor dat u de intelligente of turbomodus gebruikt.
Het apparaat maakt de vloer niet goed schoon	De rolborstel is vuil.	Start een zelfreinigingsprocedure en maak de rolborstel vervolgens met de hand schoon.
	Het apparaat is niet op de juiste reinigingsmodus ingesteld.	Gebruik de intelligente modus of schakel tussen de stille en de turbomodus voor een zo grondig mogelijke schoonmaak.
Het apparaat beschadigt de vloer.	Het apparaat is gebruikt zonder de rolborstel.	Gebruik het apparaat altijd alleen als de rolborstel is geplaatst en het schoonwaterreservoir vol is
	Er zit een vreemd voorwerp vast in de zuigmond.	Maak de zuigmond schoon
Het apparaat schakelt zichzelf automatisch uit.	Het vuilwaterreservoir is vol.	Leeg het vuilwaterreservoir
	Het batterijniveau is te laag.	Laad het apparaat op het oplaadstation op.
De rolborstel zit vast	De rolborstel wordt geblokkeerd door een voorwerp of stof.	Demonteer de rolborstel en verwijder de voorwerpen die ervoor zorgen dat de borstel niet kan draaien
Het apparaat laat overal spetters achter	De beschermkap is niet goed gemonteerd	Haal de kap eraf en plaats deze op de juiste wijze terug.
	De rolborstel is verkeerd gemonteerd	Verwijder de rolborstel en plaats deze op de juiste wijze terug
Het schoonmaakmiddel komt niet uit het schoonmaakmiddelreservoir	Het reservoir is leeg	Vul het reservoir tot het maximumniveau of neem contact op met de klantenservice.
	De automatische toevoer van schoonmaakmiddel is gedeactiveerd	Druk de triggerknop twee keer in om de functie voor het automatisch toedienen van schoonmaakmiddel te activeren (het blauwe logo brandt).
De schaar in het station verwijdert de haren niet of komt vast te zitten	De schaar wordt geblokkeerd door het haar	Verwijder de stekker van het oplaadstation uit het stopcontact en maak het gebied rondom de schaar schoon of neem contact op met de klantenservice

8 / SPECIFICATIES

CAPACITEIT VAN DE RESERVOIRS	
Beschrijving	Inhoud (ml)
Schoonwaterreservoir	790 ml
Vuilwaterreservoir	720 ml
Schoonmaakmiddelreservoir	100 ml



9 / WAARSCHUWINGEN

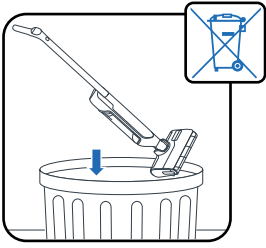

Stel het apparaat niet bloot aan temperaturen onder de 0 °C en boven de 45 °C.

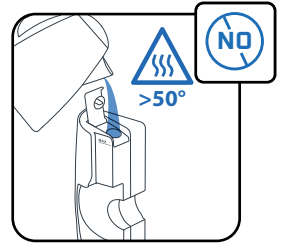
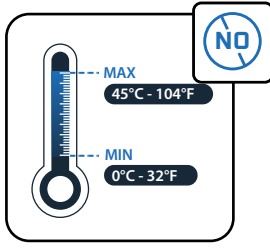

Vul het reservoir niet met water warmer dan 50 °C.

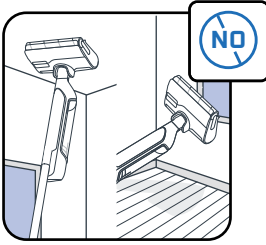

Dit apparaat is bedoeld voor gebruik op een harde ondergrond. Gebruik dit apparaat niet op vloerkleden, tapijten, muren en ramen.

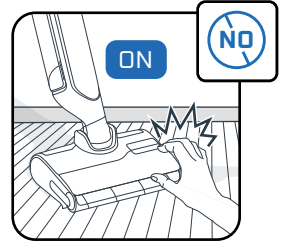
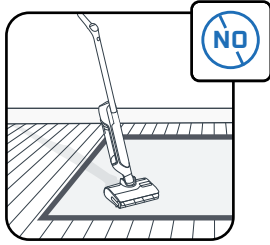

Raak de draaiende onderdelen niet aan zonder het apparaat uit te zetten en de stekker uit het stopcontact te halen.

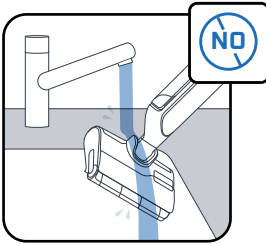

Dompel het apparaat niet onder water en gebruik een droge of vochtige doek om de zuiggeleider schoon te maken.

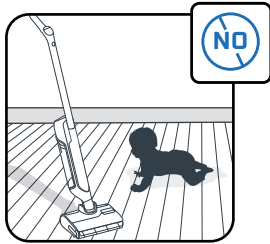

Houd toezicht op kinderen, zodat ze niet met het apparaat spelen.

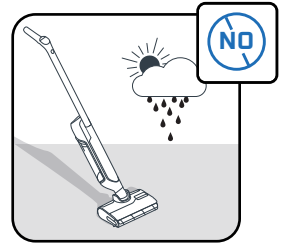

Dit apparaat is alleen bedoeld voor huishoudelijk gebruik binnenshuis.

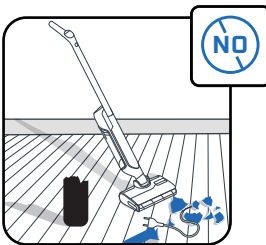

Gebruik het apparaat niet voor elektrische apparaten zoals de binnenkant van ovens of stopcontacten.

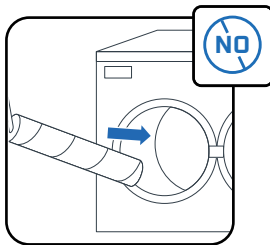

Stop de rolborstel niet in de vaatwasser of wasmachine.

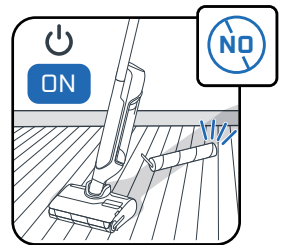

Gebruik het apparaat niet zonder de waterreservoirs en rolborstel.

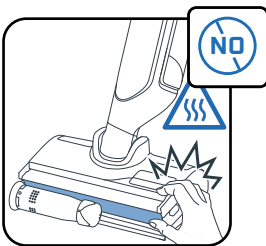

Verwijder de rolborstel niet tijdens of onmiddellijk na de zelfreinigings- en zelfdrogingscyclus, aangezien er risico op brandwonden bestaat door het hete metalen oppervlak van het verwarmingselement.



Gebruik geen vette producten (bijv. zwarte zeep), schuimende, giftige, ontvlambare, explosieve, bijtende of schurende producten of producten met vaste deeltjes in het waterreservoir. Gebruik geen bleekmiddel in het apparaat.

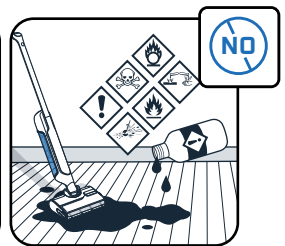

Rowenta | Tefal®

X-CLEAN 12

PT

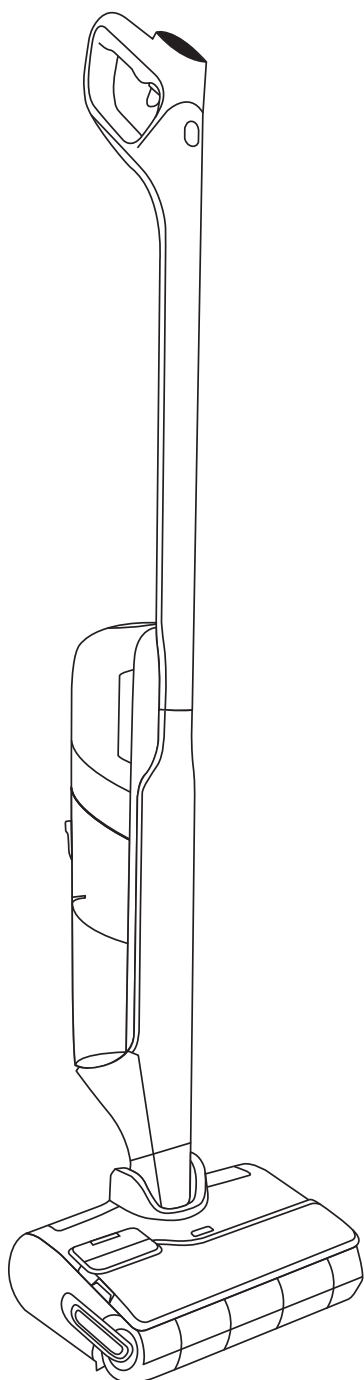

Obrigado pela preferência.

LEIA ATENTAMENTE

o folheto "Instruções de segurança e utilização" antes da primeira utilização.

ÍNDICE

1 / DESCRIÇÃO GERAL DO APARELHO

- Aparelho
- Escova
- Depósito de água suja
- Peças de substituição e acessórios

2 / COMO INSTALAR O APARELHO

- Montagem
- Instalação da base de carregamento

3 / COMO CONFIGURAR O ASSISTENTE DE VOZ

4 / ECRÃ

- Ecrã
- Como mudar de modo
- Explicação dos modos
- Principais mensagens de erro

5 / COMO UTILIZAR O APARELHO

- Antes da utilização
- Para ativar ou desativar automaticamente dosagem de detergente
- Ligar o aparelho
- Posição horizontal
- Compatibilidade de pisos
- Após cada utilização

6 / COMO EFETUAR A MANUTENÇÃO DO APARELHO

- Uma vez por semana
- A cada 6 meses

7 / RESOLUÇÃO DE PROBLEMAS E SOLUÇÕES

8 / ESPECIFICAÇÕES

9 / AVISOS

SEMPRE QUE VIR

ASSISTA AO
VÍDEO AQUI



clique para ver o tutorial em vídeo

1 / DESCRIÇÃO GERAL DO APARELHO

APARELHO

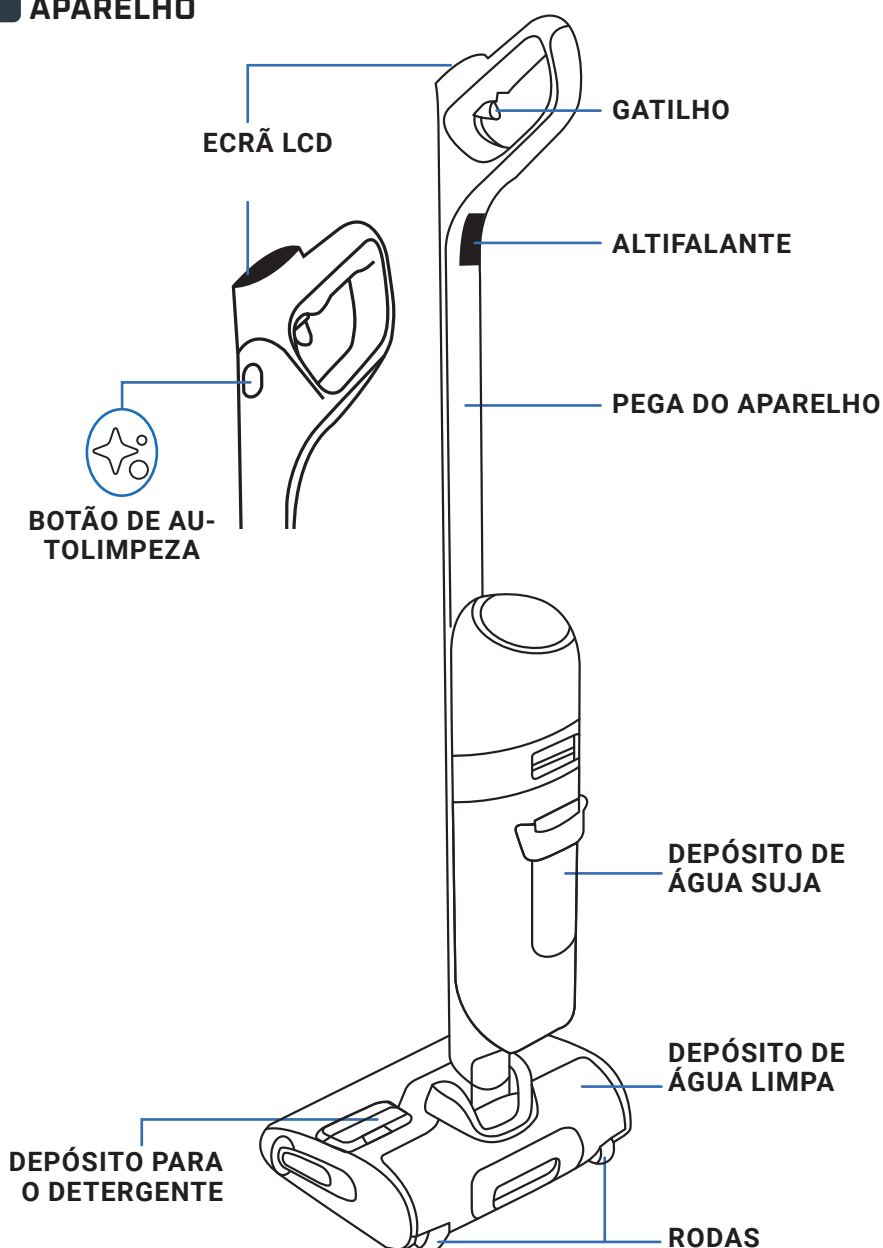

ESCOVA

Botão para ejetar a tampa do rolo

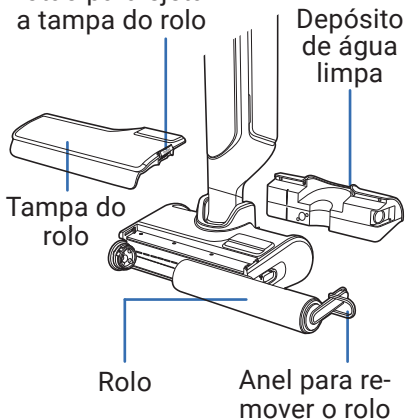

DEPÓSITO DE ÁGUA SUJA

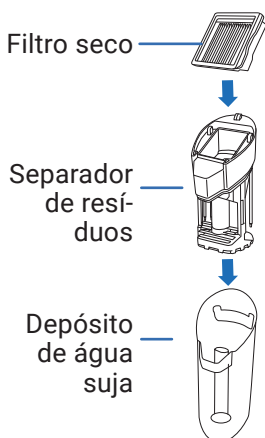

PEÇAS DE SUBSTITUIÇÃO

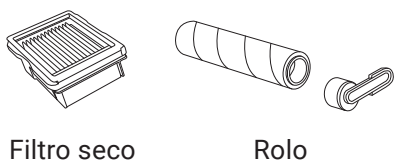

ACESSÓRIO

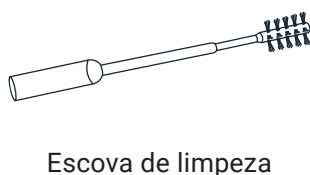

MONTAGEM

- 1 Introduza a pega no corpo do aparelho.
- 2 O som de encaixe significa que a pega foi instalada corretamente.

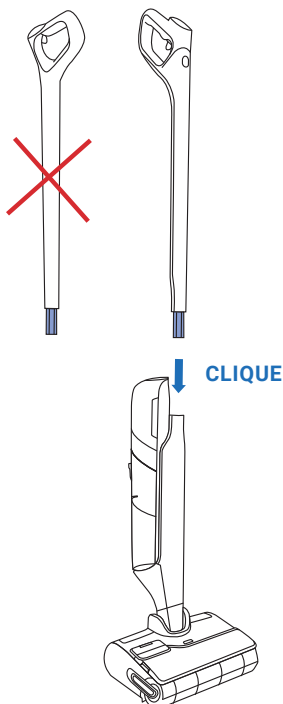

INSTALAÇÃO DA BASE DE CARREGAMENTO

- 1 Vire a base de carregamento ao contrário.

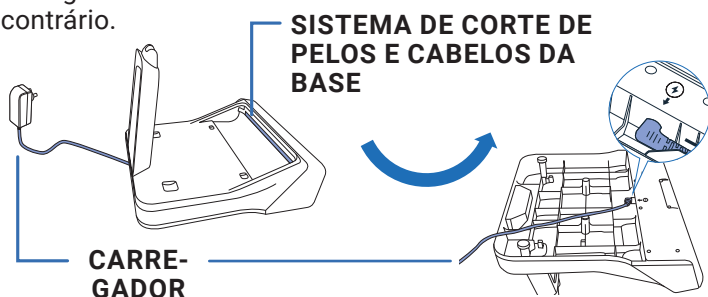

- 2 Introduza o cabo de alimentação na base de acordo com a seta na base de carregamento.

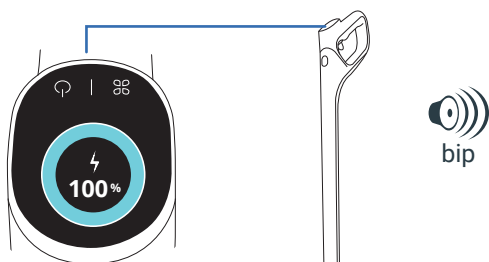

- 3 Ligue a base de carregamento à fonte de alimentação e coloque o aparelho na base. Este carrega automaticamente.

- 4 Se o aparelho estiver corretamente ligado e a carregar, irá ouvir um sinal sonoro e ser-lhe-á apresentado o nível de bateria no ecrã.

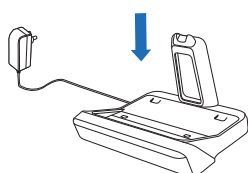

3 / COMO CONFIGURAR O ASSISTENTE DE VOZ

■ O APARELHO TEM DE ESTAR NA BASE DE CARREGAMENTO

1 - SELECIONE O IDIOMA

ASSISTA AO VÍDEO AQUI ▶

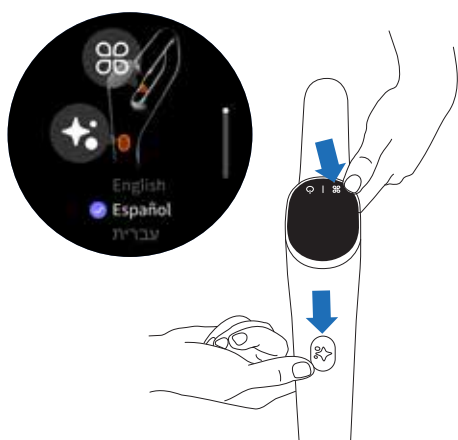

- Prima simultaneamente o botão de autolimpeza e o botão MODO.
- Repita a ação até encontrar o seu idioma na lista (18 idiomas disponíveis)
- Aguarde 3 segundos para validar o seu idioma.

2 - ASSISTENTE DE VOZ

O botão MODO permite ligar, desligar ou diminuir o volume do assistente de voz.

ASSISTA AO VÍDEO AQUI ▶

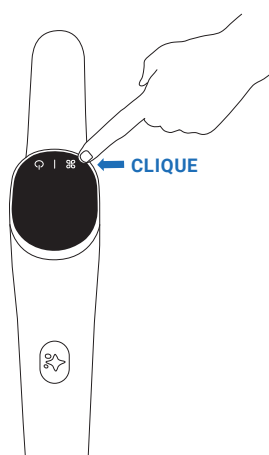

- **Passo 1**
Para ativar o assistente de voz, prima o botão MODO durante 2 segundos.
- **Passo 2**
Para diminuir o volume, prima o botão MODO durante 2 segundos.
- **Passo 3**
Para desativar o assistente de voz, prima o botão MODO durante 2 segundos.

4 / ECRÃ

■ ECRÃ

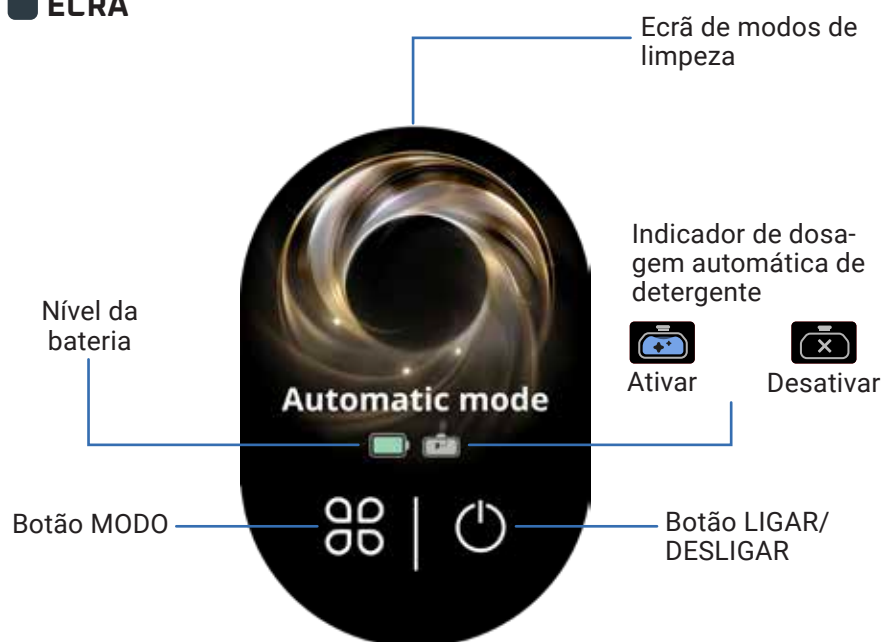

ASSISTA AO VÍDEO AQUI 

COMO MUDAR DE MODO

O aparelho tem de estar ligado e em posição de utilização



- Prima o botão MODO para mudar entre os modos.

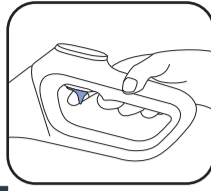

- Para aceder ao modo MELHORIA, mantenha o gatilho pressionado.

EXPLICAÇÃO DOS MODOS



MODO AUTOMÁTICO



Superfícies: diferentes níveis de sujidade.

Deteta a sujidade para adaptar a potência de sucção e o fluxo de água.



MODO SILENCIOSO



Superfícies: moderadamente sujas.

Potência de sucção: 
Fluxo de água: 



PISO DE MADEIRA

Superfícies: para piso de madeira, parquet.

Potência de sucção: 
Fluxo de água: 



MODO DE SUÇÃO DE LÍQUIDOS



Superfícies: molhadas (por exemplo, casa de banho).

Potência de sucção: 
Fluxo de água: 



MODO MAX

- Melhora os restantes modos de limpeza para obter instantaneamente a máxima potência.

Potência de sucção: 
Fluxo de água: 

PRINCIPAIS MENSAGENS DE ERRO



O depósito de água limpa está vazio
Ação: encha o depósito de água limpa.



O depósito de água suja está cheio
Ação: esvazie o depósito de água suja.



A tampa do rolo não está corretamente colocada
Ação: verifique a posição da tampa do rolo.



A tampa do rolo não está corretamente colocada
Ação: verifique a posição do rolo.



O filtro não está colocado
Ação: verifique e instale o filtro.



O rolo está bloqueado
Ação: verifique e remova os resíduos que estão a bloquear o rolo.



5 / COMO UTILIZAR O APARELHO

ANTES DA UTILIZAÇÃO

Encha o depósito de água

ASSISTA AO VÍDEO AQUI 

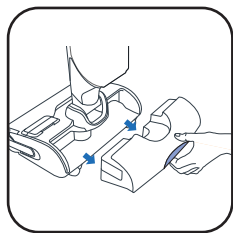

1 Retire o depósito de água limpa.

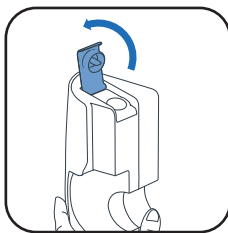

2 Abra o depósito de água limpa.

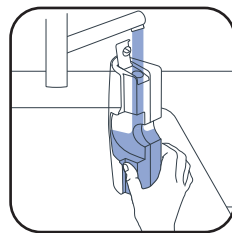

3 Encha o depósito de água limpa. Utilize água entre 10 °C e 50 °C. A capacidade máxima é de 790 ml.

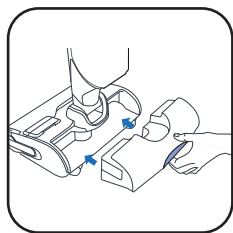

4 Volte a colocar o depósito de água limpa.

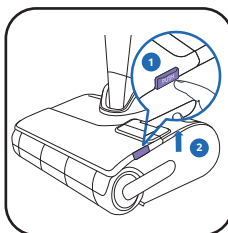

5 Retire a tampa do rolo.

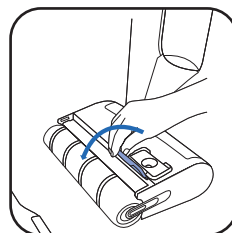

6 Abra a tampa do depósito de detergente.

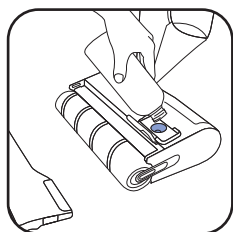

7* Adicione o detergente.

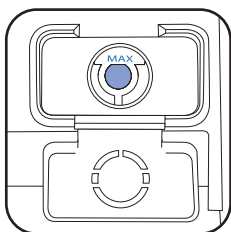

8 Certifique-se de que não excede o nível MAX.

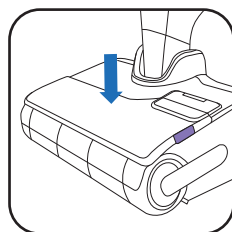

9 Feche a tampa do depósito de detergente e volte a colocar a tampa do rolo.

7* **NÃO UTILIZE SOLUÇÕES QUE FORMEM ESPUMA, PRODUTOS GORDUROSOS (POR EXEMPLO, SABÃO NEGRO), VINAGRE BRANCO, LIXÍVIA OU ÓLEOS ESSENCIAIS (CONSULTE O FOLHETO "INSTRUÇÕES DE SEGURANÇA E UTILIZAÇÃO").**

ADICIONAR UMA SOLUÇÃO DE LIMPEZA É OPCIONAL



DETERGENTE ROWENTA PARA MÁQUINAS DE LIMPEZA WET & DRY (ZR340LV1)

OU



SANYTOL EUCALIPTO LIMPEZA DESINFETANTE MULTIUSOS



DOSE RECOMENDADA: 20 ML (DILUIÇÃO A < 3% DA CAPACIDADE TOTAL DO DEPÓSITO DE ÁGUA LIMPA)

NÃO MISTURE DETERGENTES DIFERENTES. UTILIZE APENAS O DEPÓSITO DO DETERGENTE.

PARA ATIVAR OU DESATIVAR A DOSAGEM AUTOMÁTICA DE DETERGENTE

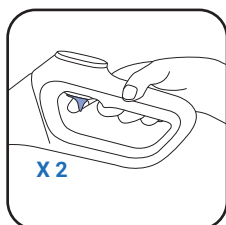

■ Para ativar a dosagem automática de detergente, pressione o gatilho duas vezes.



Ativado

■ Quando ativada, o aparelho controla automaticamente o nível de detergente de que necessita.

■ Para desativar a dosagem automática de detergente, prima novamente duas vezes.



Desativado

■ LIGAR O APARELHO

ASSISTA AO VÍDEO AQUI 

O aparelho tem de estar fora da base de carregamento.

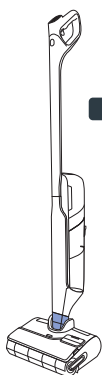

■ POSIÇÃO DE DESCANSO

O aparelho está na vertical. Na posição de descanso, o aparelho deixa de funcionar.



■ POSIÇÃO DE FUNCIONAMENTO

A escova está desbloqueada e o aparelho pode ser utilizado.

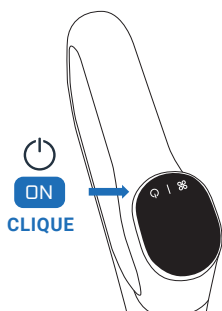

- Na posição de funcionamento, incline o aparelho e prima o botão LIGAR/DESLIGAR para ligar. Por predefinição, é iniciado no modo AUTOMÁTICO. Prima-o novamente para PARAR.

NA POSIÇÃO DE DESCANSO, O APARELHO DEIXA DE FUNCIONAR.
PARA RETOMAR A LIMPEZA, MUDE PARA A POSIÇÃO DE UTILIZAÇÃO E PRIMA O BOTÃO LIGAR/DESLIGAR

SELECIONE O MODO E INICIE A LIMPEZA

■ POSIÇÃO HORIZONTAL

Para limpar debaixo dos móveis.

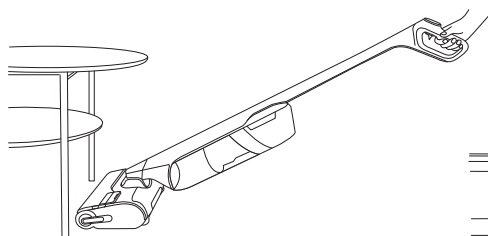

- Quando o aparelho é colocado na horizontal, a potência de sucção é automaticamente ajustada.

15 CM 

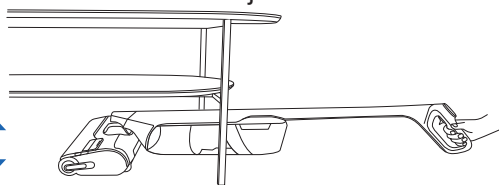

■ COMPATIBILIDADE DE PISOS

Este aparelho apenas é compatível com pisos duros

MADEIRA



AZULEJO

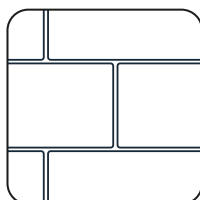

LINÓLEO

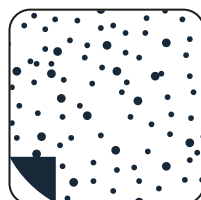

LAMINADO



- Não utilize em tapetes, carpetes, paredes e janelas (consulte o folheto "Instruções de segurança e utilização").

■ APÓS CADA UTILIZAÇÃO

ASSISTA AO VÍDEO AQUI ▶

1 - ESVAZIE O DEPÓSITO DE ÁGUA SUJA

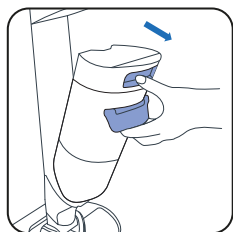

1 Retire o depósito de água suja.

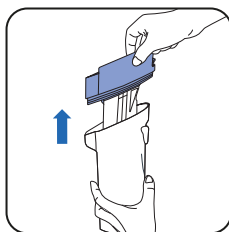

2 Puxe para retirar o separador de resíduos.

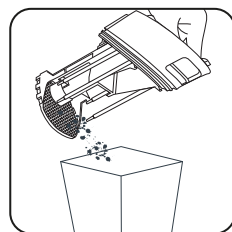

3 Elimine os resíduos sólidos.



4 Elimine os resíduos líquidos.

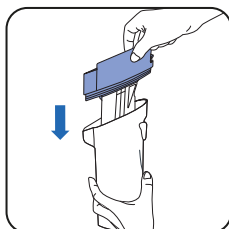

5 Substitua o separador de resíduos e o filtro.

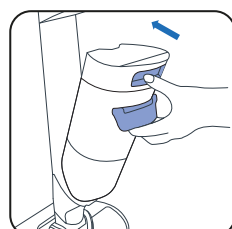

6 Volte a colocar o depósito de água suja.

2 - ENCHER O DEPÓSITO DE ÁGUA LIMPA COM ÁGUA

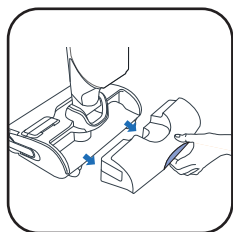

1 Retire o depósito de água limpa.

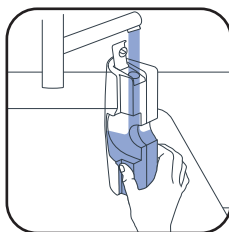

2 Encha o depósito com água limpa

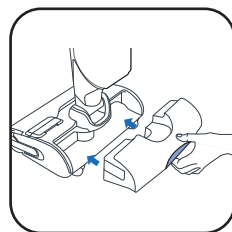

3 Volte a colocar o depósito de água limpa.

3 - INICIAR O PROGRAMA DE AUTOLIMPEZA E SECAGEM

O aparelho tem de estar na base de carregamento. A base de carregamento tem de estar ligada a uma fonte de alimentação.



20 - 60 MIN

- O programa de autolimpeza limpa automaticamente o aparelho e o rolo.
- O programa de autosecagem seca automaticamente o aparelho e o rolo. O ciclo de secagem é ajustado de acordo com a humidade detetada no rolo.

! O programa de autolimpeza e secagem funciona a 90 °C. **NÃO TOQUE** na placa de aquecimento durante ou pouco depois da autolimpeza e da secagem, pois tal pode causar queimaduras.

- Os ciclos de autolimpeza e de secagem não são iniciados se o nível da bateria for inferior a 20%.

SE O DEPÓSITO DE ÁGUA LIMPA ESTIVER VAZIO, O PROGRAMA DE AUTOLIMPEZA É INTERROMPIDO.
SE O DEPÓSITO DE ÁGUA SUJA ESTIVER CHEIO, O PROGRAMA DE AUTOLIMPEZA É INTERROMPIDO.

INICIAR A AUTOLIMPEZA E/OU SECAGEM

ASSISTA AO VÍDEO AQUI 

AUTOLIMPEZA E SECAGEM

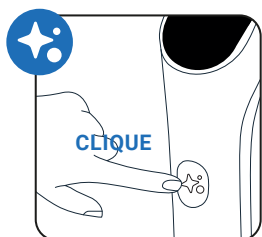

Prima o botão de autolimpeza uma vez.

APENAS PARA CORTE DE CABELO E PELOS

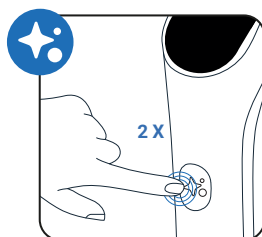

Prima o botão de autolimpeza duas vezes.

APENAS AUTOLIMPEZA

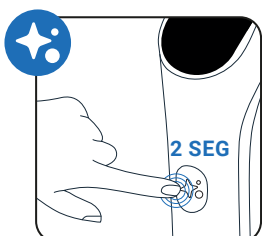

Prima o botão de autolimpeza durante 2 segundos.

APENAS SECAGEM

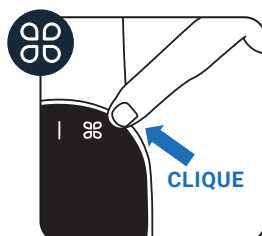

Prima o botão MODO.

SISTEMA DE CORTE DE PELOS E CABELOS

Existe uma lâmina integrada na base para remover os pelos e os cabelos que permaneçam no rolo. Ativa-se automaticamente apenas no início do programa de autolimpeza e secagem, ou de corte de cabelo e pelos.

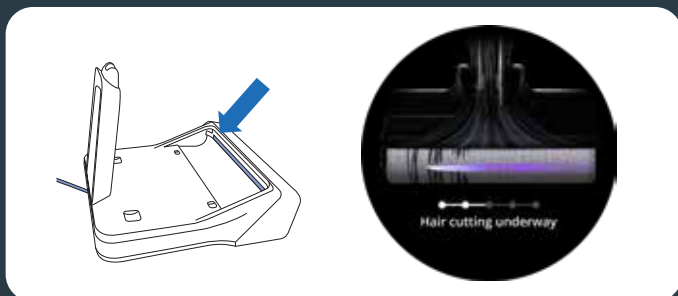

PARAR A AUTOLIMPEZA E/OU SECAGEM

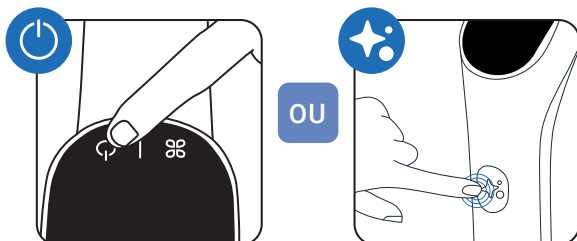

Prima o botão LIGAR/DESLIGAR ou o botão de autolimpeza

4 - QUANDO A AUTOLIMPEZA TERMINAR, LIMPE O DEPÓSITO DE ÁGUA SUJA

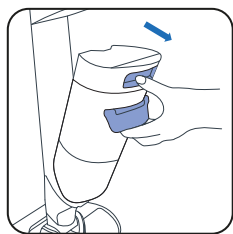

1 Retire o depósito de água suja.

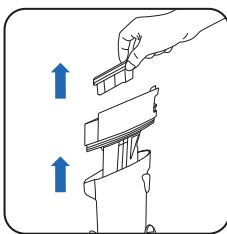

2 Puxe para retirar o filtro e o separador de resíduos.

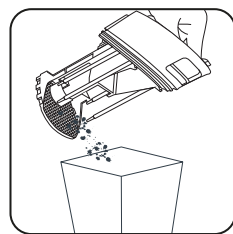

3 Elimine os resíduos sólidos.



4 Elimine os resíduos líquidos.

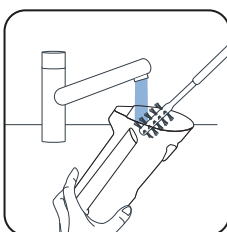

5 Limpe o depósito de água suja com a escova de limpeza.

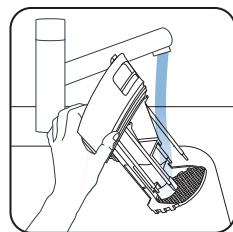

6 Enxague o separador de resíduos.

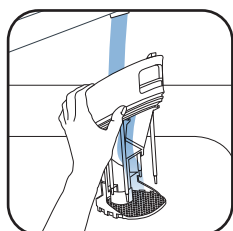

7 Remova a sujeira restante e limpe a área do filtro.

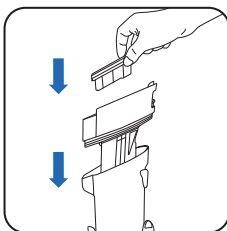

8 Substitua o separador de resíduos.

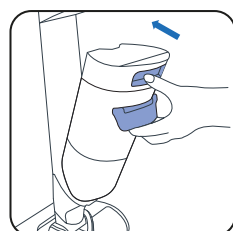

9 Volte a colocar o depósito de água suja.

5 - ESVAZIAR O DEPÓSITO DE ÁGUA LIMPA

Para evitar água estagnada, esvazie o depósito de água limpa.

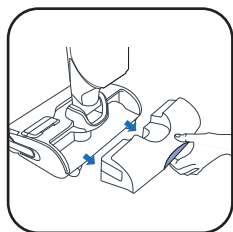

1 Retire o depósito de água limpa.



2 Esvazie o depósito de água limpa.

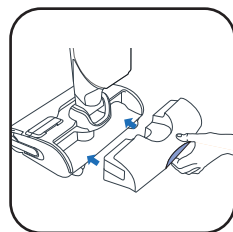

3 Volte a colocar o depósito de água limpa.



UMA VEZ POR SEMANA**1 - LIMPE A BASE DE CARREGAMENTO**

Não coloque a base de carregamento debaixo de água.

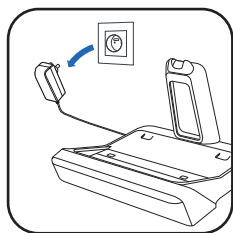

- Desligue a base de carregamento da corrente.

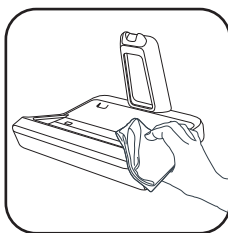

- Limpe manualmente a base de carregamento com um pano seco ou húmido.

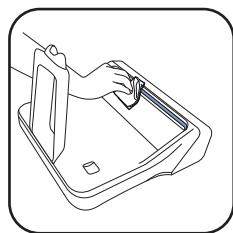

- Limpe cuidadosamente o sistema de corte de pelos e cabelos.

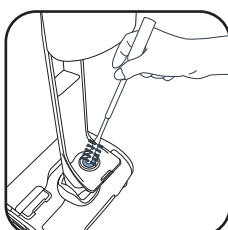
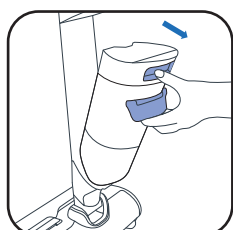
2 - LIMPE O TUBO DE SUCÇÃO

- Utilize a escova de limpeza para limpar a sujidade restante do tubo de sucção.

3 - LIMPAR A GRELHA DO FILTRO

Não coloque totalmente o filtro debaixo de água. Se o fizer, **deixe-o secar durante 48 horas.**

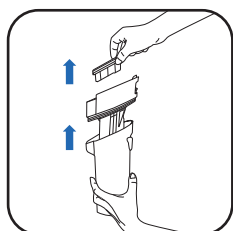

- Retire o filtro.

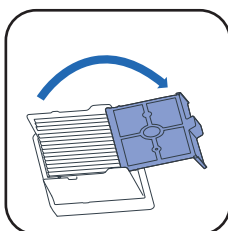

- Abra a grelha do filtro.

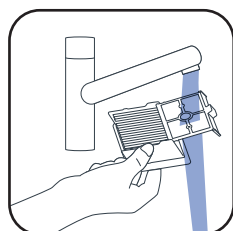

- Limpe e enxague apenas a grelha do filtro.

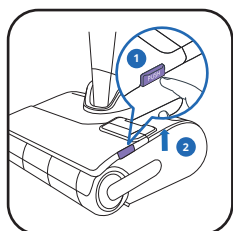
4 - LIMPAR A ESCOVA E A TAMPA DO ROLO

- 1 Prima o botão.
- 2 Levante a tampa do rolo

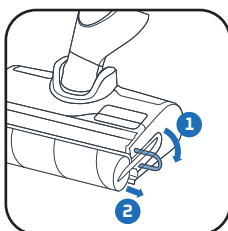

- Puxe o anel roxo do rolo.

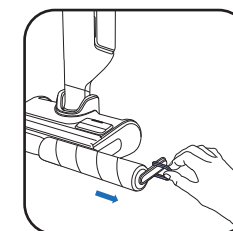

- Remova o rolo puxando o anel roxo.

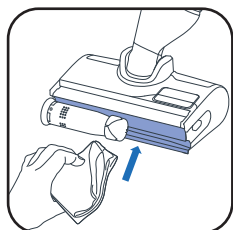

- Limpe a área por detrás do rolo.

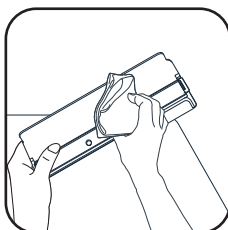

- Limpe o interior da tampa do rolo.

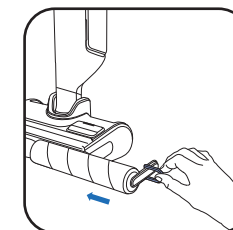

- Volte a colocar o rolo.

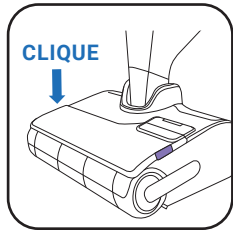

- Volte a colocar a tampa do rolo.

A CADA 6 MESES

- Substitua o rolo e o filtro. Se verificar que o rolo está danificado, substitua-o mais cedo.

www.rowenta.com

www.tefal.com

Filtro seco

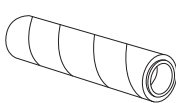
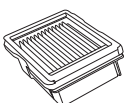

Cilindro do rolo



Pega

Filtro seco + Rolo (ZR338A01)



7 / RESOLUÇÃO DE PROBLEMAS E SOLUÇÕES

Problema	Causas possíveis	Soluções
O aparelho tem menos sucção, produz ruído, assobia ou os detritos caem no chão.	O canal de ar do aparelho está obstruído.	Limpe a escova de sucção, o canal de ar, o filtro e a espuma (consulte o manual do utilizador)
	O depósito de água suja não está corretamente colocado e o vedante não está danificado ou comprimido.	Retire e volte a introduzir o depósito de água suja.
	Avaria do aspirador.	Contacte o nosso Centro de Contacto do Consumidor.
O piso está demasiado molhado.	O fluxo de água é demasiado elevado ou o rolo está muito molhado.	Certifique-se de que está a utilizar o modo INTELIGENTE ou o modo SILENCIOSO.
	Fuga de água.	Contacte o nosso Centro de Contacto do Consumidor.
O piso não está suficientemente molhado.	O depósito de água limpa está vazio.	Encha o depósito de água limpa com água.
	O sistema de distribuição de água está entupido.	Limpe os bocais de saída de água. Em alternativa, leve o aparelho a um dos Serviços de Assistência Técnica autorizado mais próximo.
	O fluxo de água é demasiado baixo	Certifique-se de que está a utilizar o modo INTELIGENTE ou o modo MÁX.
O aparelho não está a limpar devidamente o piso	O rolo está sujo.	Inicie o ciclo de autolimpeza e, em seguida, limpe o rolo manualmente.
	O aparelho não foi definido para o modo correto de limpeza.	Utilize o modo INTELIGENTE ou alterne entre o modo SILENCIOSO e MÁX para otimizar a limpeza.
O aparelho danifica o piso.	O aparelho foi utilizado sem o rolo.	Utilize sempre o aparelho com o rolo colocado e o depósito de água limpa cheio
	Um objeto estranho está preso na escova.	Limpe a escova
O aparelho desliga-se sozinho.	O depósito de água suja está cheio.	Esvazie o depósito de água suja
	O nível da água é demasiado baixo.	Carregue o aparelho na base.
O rolo está preso	Um objeto ou fibras estão a obstruir o rolo.	Desmonte o rolo e remova tudo o que esteja a impedir a rotação
O aparelho salpica água	A tampa de proteção não está devidamente montada	Retire a tampa e volte a colocá-la corretamente.
	O rolo está montado incorretamente	Retire o rolo e volte a colocá-lo corretamente
O detergente no depósito de detergente não sai	O depósito está vazio	Encha o depósito até ao nível MAX. Em alternativa, contacte o Serviço de Assistência Técnica autorizado.
	A bomba de detergente está desativada	Prima o gatilho da pega duas vezes para ativar a função de dosagem de detergente automática (logótipo azul ligado).
O sistema de corte na base não corta o cabelo ou fica preso	O cabelo está a bloquear a saída do sistema de corte	Desligue a base de carregamento e limpe o que está visível à volta do sistema de corte. Em alternativa, contacte o Serviço de Assistência Técnica autorizado

8 / ESPECIFICAÇÕES

CAPACIDADES DOS DEPÓSITOS	
Descrição	Capacidade (ml)
Depósito de água limpa	790 ml
Depósito de água suja	720 ml
Depósito de detergente	100 ml



9 / AVISOS

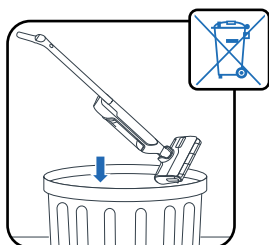

Não exponha o aparelho a temperaturas $< 0^{\circ}\text{C}$ e $> 45^{\circ}\text{C}$.

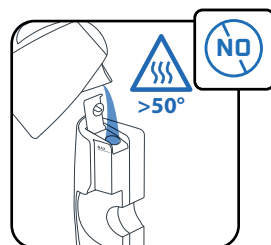
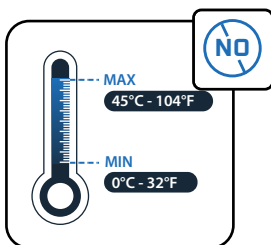

Não coloque água com uma temperatura $> 50^{\circ}\text{C}$ no depósito.

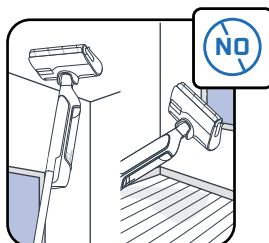

Este aparelho destina-se a ser utilizado em pisos duros. Não utilize o aparelho em carpetes, tapetes, paredes e janelas.

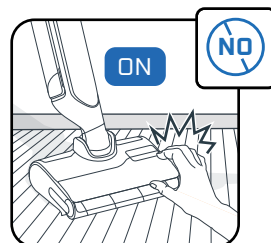
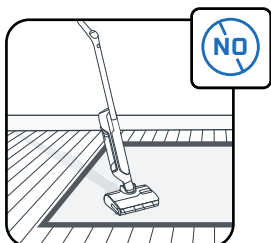

Não toque nas partes rotativas antes de parar o aparelho e desligar a ficha da tomada.

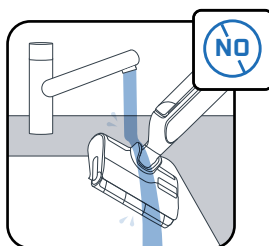

Não coloque o aparelho sob água e utilize um pano seco ou húmido para limpar o canal de aspiração.

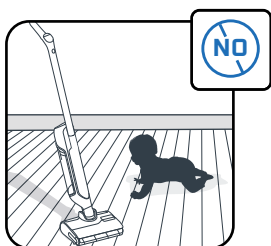

As crianças devem ser supervisionadas para garantir que não brincam com o aparelho.



Este aparelho destina-se apenas a utilização doméstica no interior.

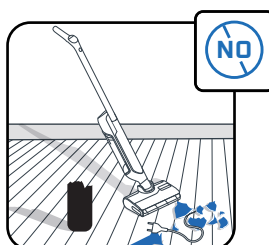

Não utilize o aparelho combinado com aparelhos elétricos, como o interior de fornos ou tomadas elétricas.

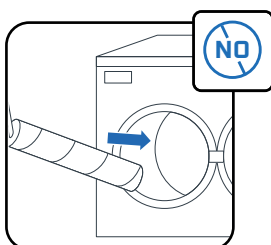

Não lave o rolo na máquina de lavar loiça nem na máquina de lavar roupa.

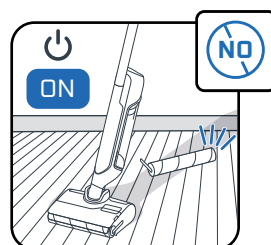

Não utilize o aparelho sem os depósitos de água e o rolo.

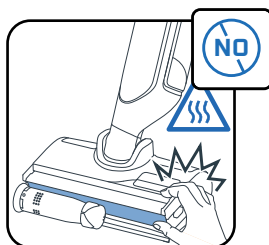

Não remova a escova de rolo durante ou imediatamente após o ciclo de autolimpeza e autossecção, pois existe risco de queimaduras devido à superfície metálica quente do aquecedor.



Não coloque produtos gordurosos (por exemplo, sabão preto), espumantes, tóxicos, inflamáveis, explosivos, corrosivos, agressivos ou com partículas sólidas no depósito de água. Não coloque lixívia no aparelho.

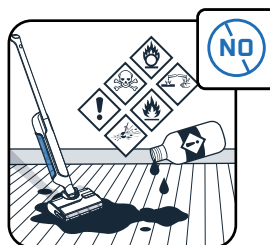

Rowenta | Tefal®

X-CLEAN 12

EL

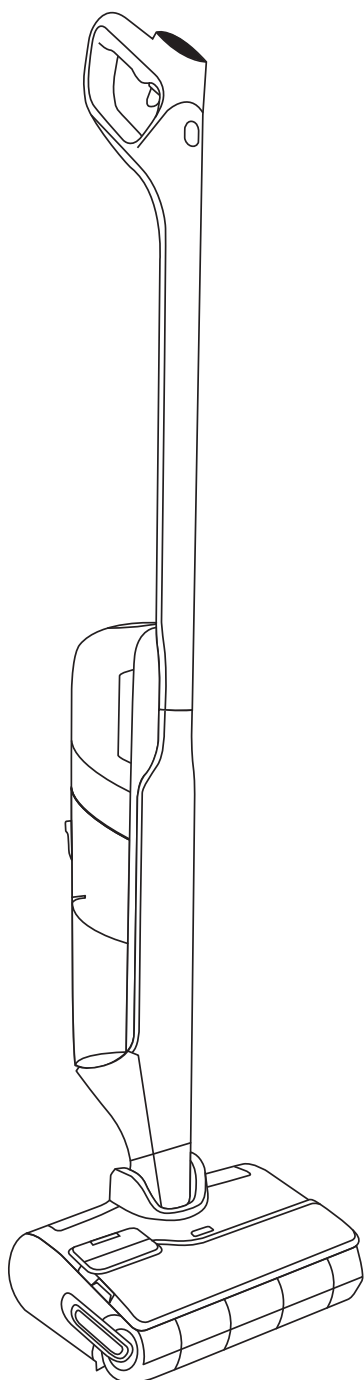

Ευχαριστούμε που μας επιλέξατε.

ΔΙΑΒΑΣΤΕ ΠΡΟΣΕΚΤΙΚΑ

το φυλλάδιο «Οδηγίες για την ασφάλεια και τη χρήση»,
πριν από την πρώτη χρήση.

ΠΕΡΙΕΧΟΜΕΝΑ

1 / ΕΠΙΣΚΟΠΗΣΗ ΣΥΣΚΕΥΗΣ

- Συσκευή
- Πέλμα
- Δοχείο βρόμικου νερού
- Ανταλλακτικά και εξαρτήματα

2 / ΠΩΣ ΝΑ ΕΓΚΑΤΑΣΤΗΣΕΤΕ ΤΗ ΣΥΣΚΕΥΗ ΣΑΣ

- Συναρμολογηση
- Εγκατάσταση βάσης φόρτισης

3 / ΠΩΣ ΝΑ ΡΥΘΜΙΣΕΤΕ ΤΗ ΦΩΝΗΤΙΚΗ ΒΟΗΘΕΙΑ

4 / ΕΜΦΑΝΙΣΗ ΟΘΟΝΗΣ

- Οθόνη
- Πώς να αλλάξετε λειτουργίες
- Επεξήγηση λειτουργιών
- Κύρια μηνύματα σφάλματος

5 / ΠΩΣ ΝΑ ΧΡΗΣΙΜΟΠΟΙΗΣΕΤΕ ΤΗ ΣΥΣΚΕΥΗ ΣΑΣ

- Πριν από τη χρήση
- Για να ενεργοποιήσετε ή να απενεργοποιήσετε τη διανομή απορρυπαντικού
- Θέστε σε λειτουργία τη συσκευή
- Επίπεδη θέση
- Συμβατότητα δαπέδων
- Μετά από κάθε χρήση

6 / ΠΩΣ ΝΑ ΣΥΝΤΗΡΗΣΕΤΕ ΤΗ ΣΥΣΚΕΥΗ ΣΑΣ

- Μία φορά την εβδομάδα
- Κάθε 6 μήνες

7 / ΑΝΤΙΜΕΤΩΠΙΣΗ ΠΡΟΒΛΗΜΑΤΩΝ ΚΑΙ ΛΥΣΕΙΣ

8 / ΠΡΟΔΙΑΓΡΑΦΕΣ

9 / ΠΡΟΕΙΔΟΠΟΙΗΣΕΙΣ

ΚΑΘΕ ΦΟΡΑ ΠΟΥ ΒΛΕΠΕΤΕ

ΠΑΡΑΚΟΛΟΥΘΗΣΤΕ
ΤΟ ΒΙΝΤΕΟ ΕΔΩ



κάντε κλικ για να δείτε το εκπαιδευτικό βίντεο

■ ΣΥΣΚΕΥΗ

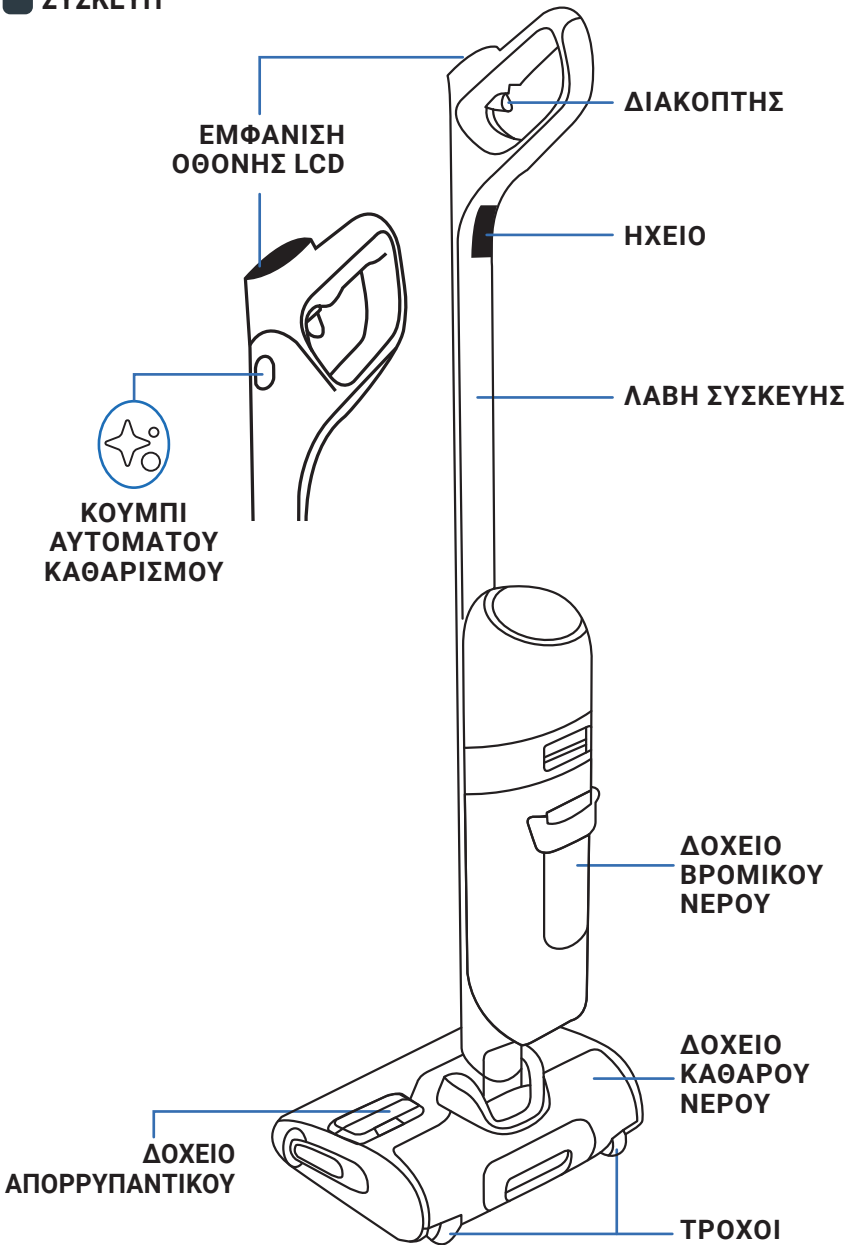

ΠΕΛΜΑ

Πατήστε το κουμπί για να αφαιρέσετε το κάλυμμα του κυλίνδρου

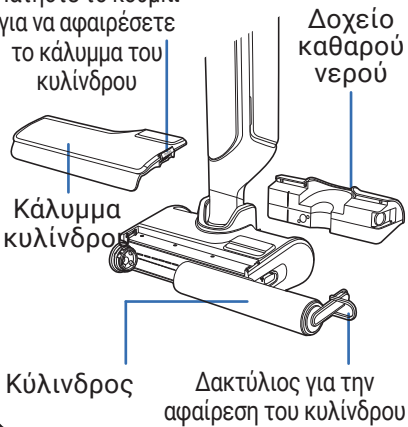

ΔΟΧΕΙΟ ΒΡΟΜΙΚΟΥ ΝΕΡΟΥ

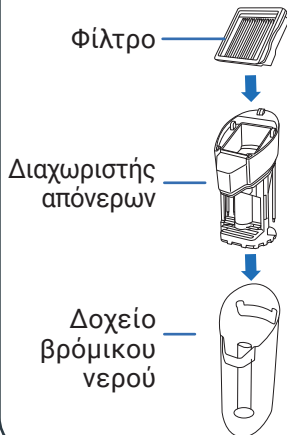

ΑΝΤΑΛΛΑΚΤΙΚΑ

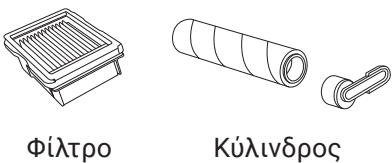

ΕΞΑΡΤΗΜΑ



■ ΣΥΝΑΡΜΟΛΟΓΗΣΗ

- 1 Τοποθετήστε τη λαβή στο σώμα της συσκευής.
- 2 Ένα κλικ υποδεικνύει εάν η λαβή έχει τοποθετηθεί σωστά.

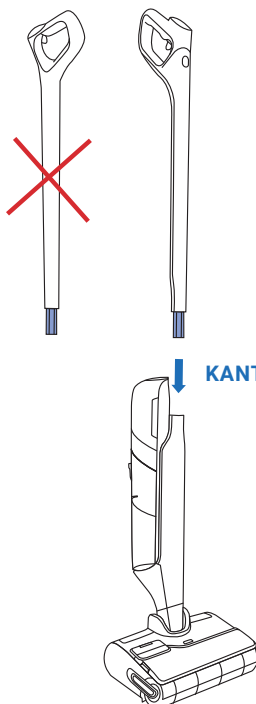

■ ΕΓΚΑΤΑΣΤΑΣΗ ΒΑΣΗΣ ΦΟΡΤΙΣΗΣ

- 1 Αναποδογυρίστε τη βάση φόρτισης.

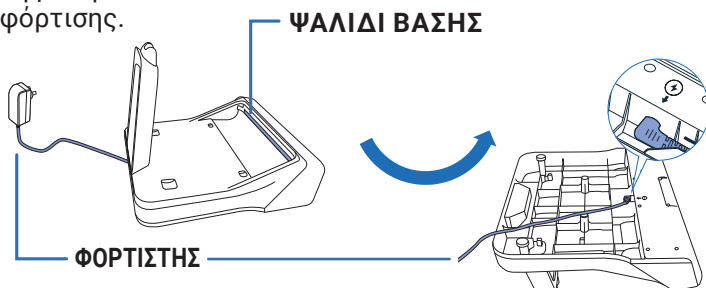

- 2 Συνδέστε το καλώδιο ρεύματος στη βάση, ακολουθώντας το βέλος στη βάση φόρτισης.

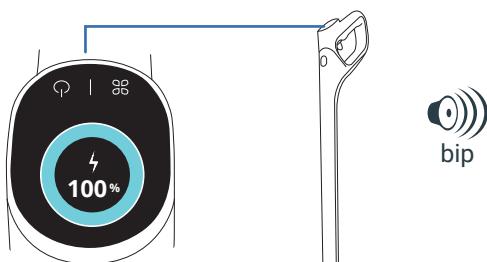

- 3 Συνδέστε τη βάση φόρτισης στην πηγή ρεύματος και τοποθετήστε τη συσκευή πάνω της. Θα φορτιστεί αυτόματα.

- 4 Αν το προϊόν είναι σωστά συνδεδεμένο και φορτίζει, θα ακούσετε ένα σήμα και στην οθόνη θα εμφανιστεί η στάθμη της μπαταρίας.

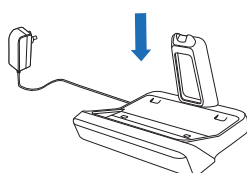

3 / ΠΩΣ ΝΑ ΡΥΘΜΙΣΤΕ ΤΗ ΦΩΝΗΤΙΚΗ ΒΟΗΘΕΙΑ

■ Η ΣΥΣΚΕΥΗ ΣΑΣ ΠΡΕΠΕΙ ΝΑ ΒΡΙΣΚΕΤΑΙ ΣΤΗ ΒΑΣΗ ΦΟΡΤΙΣΗΣ

1 - ΕΠΙΛΕΞΤΕ ΤΗ ΓΛΩΣΣΑ ΣΑΣ

ΠΑΡΑΚΟΛΟΥΘΗΣΤΕ ΤΟ ΒΙΝΤΕΟ ΕΔΩ 

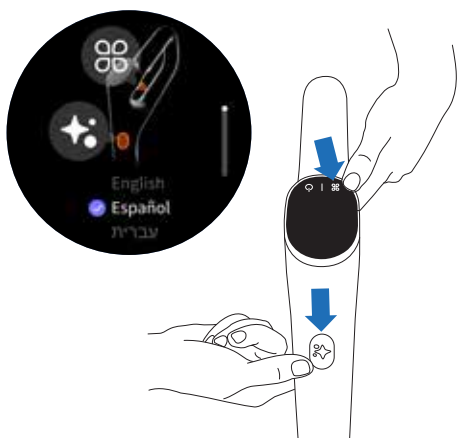

- Πατήστε ταυτόχρονα το κουμπί αυτόματου καθαρισμού και το κουμπί ΛΕΙΤΟΥΡΓΙΑΣ (MODE).
- Επαναλάβετε την ενέργεια μέχρι να βρείτε τη γλώσσα σας στη λίστα (διατίθενται 18 γλώσσες)
- Για να επαληθεύσετε τη γλώσσα σας, περιμένετε 3 δευτερόλεπτα.

2 - ΦΩΝΗΤΙΚΗ ΒΟΗΘΕΙΑ

ΠΑΡΑΚΟΛΟΥΘΗΣΤΕ ΤΟ ΒΙΝΤΕΟ ΕΔΩ 

Το κουμπί ΛΕΙΤΟΥΡΓΙΑΣ σας επιτρέπει να ΕΝΕΡΓΟΠΟΙΕΙΤΕ, ΑΠΕΝΕΡΓΟΠΟΙΕΙΤΕ ή να ΜΕΙΩΝΕΤΕ ΤΗΝ ΕΝΤΑΣΗ της φωνητικής βοήθειας.

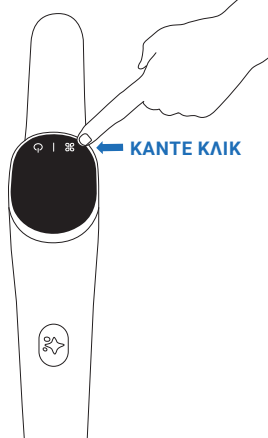

- **Βήμα 1**
Για να ενεργοποιήσετε τη φωνητική βοήθεια, πατήστε το κουμπί ΛΕΙΤΟΥΡΓΙΑΣ για 2 δευτ.
- **Βήμα 2**
Για να μειώσετε την ένταση του ήχου, πατήστε το κουμπί ΛΕΙΤΟΥΡΓΙΑΣ για 2 δευτ.
- **Βήμα 3**
Για να απενεργοποιήσετε την φωνητική βοήθεια, πατήστε το κουμπί ΛΕΙΤΟΥΡΓΙΑΣ για 2 δευτ.

4 / ΕΜΦΑΝΙΣΗ ΟΘΟΝΗΣ

■ ΟΘΟΝΗ

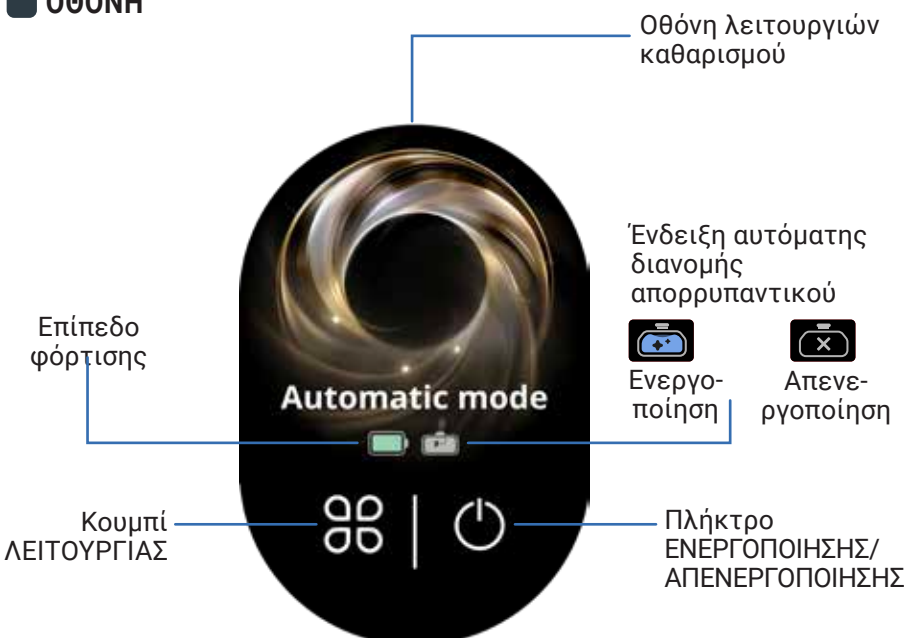

ΠΑΡΑΚΟΛΟΥΘΗΣΤΕ
ΤΟ ΒΙΝΤΕΟ ΕΔΩ



ΠΩΣ ΝΑ ΑΛΛΑΞΕΤΕ ΛΕΙΤΟΥΡΓΙΕΣ

Η συσκευή πρέπει να είναι **ΕΝΕΡΓΟΠΟΙΗΜΕΝΗ** και σε θέση χρήσης



■ Πιέστε το κουμπί **ΛΕΙΤΟΥΡΓΙΑΣ (MODE)** για να επιλέξετε μεταξύ λειτουργιών.

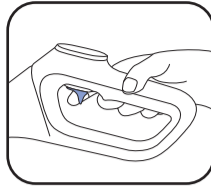

■ Για να αποκτήσετε πρόσβαση στη λειτουργία **ΕΝΙΣΧΥΣΗΣ (ENHANCEMENT)**, κρατήστε πατημένο τον διακόπτη.

ΕΠΕΞΗΓΗΣΗ ΛΕΙΤΟΥΡΓΙΩΝ





ΑΥΤΟΜΑΤΗ ΛΕΙΤΟΥΡΓΙΑ

Επιφάνειες: διαφορετικά επίπεδα ρύπων.
Ανιχνεύει τους ρύπους για να προσαρμόζει την ισχύ αναρρόφησης και τη ροή του νερού.





ΑΘΟΥΡΥΒΗ ΛΕΙΤΟΥΡΓΙΑ

Επιφάνειες: σχετικά βρόμικες.
Ισχύς αναρρόφησης: 
Ροή νερού: 





ΞΥΛΙΝΟ ΔΑΠΕΔΟ

Επιφάνειες: Για ξύλινο δάπεδο, παρκέ.
Ισχύς αναρρόφησης: 
Ροή νερού: 





ΛΕΙΤΟΥΡΓΙΑ ΑΝΑΡΡΟΦΗΣΗΣ ΥΓΡΟΥ

Επιφάνειες: Υγρές (όπως το μπάνιο).
Ισχύς αναρρόφησης: 
Ροή νερού: 



ΜΕΓ. ΕΝΙΣΧΥΣΗ

■ Ενισχύει τις άλλες λειτουργίες καθαρισμού για να αποκτήσει αμέσως τη μέγιστη ισχύ.
Ισχύς αναρρόφησης: 
Ροή νερού: 

ΚΥΡΙΑ ΜΗΝΥΜΑΤΑ ΣΦΑΛΜΑΤΟΣ



Το δοχείο καθαρού νερού είναι άδειο
Ενέργεια: Γεμίστε το δοχείο καθαρού νερού.



Το δοχείο βρόμικου νερού είναι γεμάτο
Ενέργεια: Αδειάστε το δοχείο βρόμικου νερού.



Το κάλυμμα του κυλίνδρου δεν έχει τοποθετηθεί σωστά
Ενέργεια: Ελέγξτε τη θέση του καλύμματος του κυλίνδρου.



Το κάλυμμα του κυλίνδρου δεν έχει τοποθετηθεί σωστά
Ενέργεια: Ελέγξτε τη θέση του κυλίνδρου.



Το φίλτρο δεν είναι στη θέση του
Ενέργεια: Ελέγξτε και εγκαταστήστε το φίλτρο.



Ο κύλινδρος είναι μπλοκαρισμένος
Ενέργεια: Ελέγξτε και αφαιρέστε τα απόβλητα που εμποδίζουν.



5 / ΠΩΣ ΝΑ ΧΡΗΣΙΜΟΠΟΙΗΣΕΤΕ ΤΗ ΣΥΣΚΕΥΗ ΣΑΣ

ΠΡΙΝ ΑΠΟ ΤΗ ΧΡΗΣΗ

Γεμίστε το δοχείο νερού

ΠΑΡΑΚΟΛΟΥΘΗΣΤΕ
ΤΟ ΒΙΝΤΕΟ ΕΔΩ

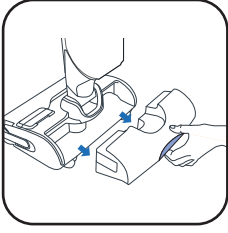

1 Αφαιρέστε το δοχείο καθαρού νερού.

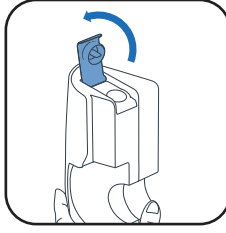

2 Ανοίξτε το δοχείο καθαρού νερού.

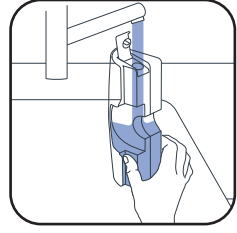

3 Γεμίστε το δοχείο καθαρού νερού. Χρησιμοποιείτε νερό θερμοκρασίας μεταξύ 10°C και 50°C. Η μέγιστη χωρητικότητα είναι 790 ml.

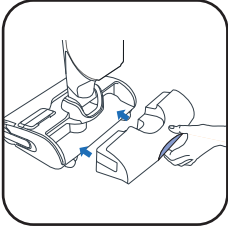

4 Τοποθετήστε το δοχείο καθαρού νερού στη θέση του.

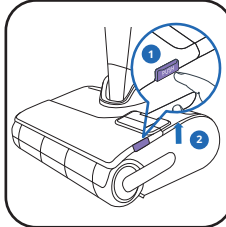

5 Αφαιρέστε το κάλυμμα του κυλίνδρου.

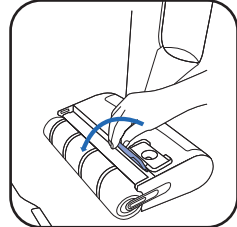

6 Ανοίξτε το καπάκι του δοχείου απορρυπαντικού.

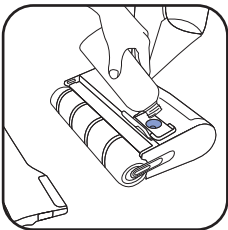

7* Προσθέστε διάλυμα καθαρισμού.

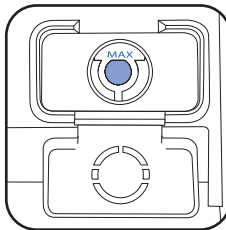

8 Βεβαιωθείτε πως δεν υπερβαίνετε τη μέγιστη στάθμη με την ένδειξη MAX.

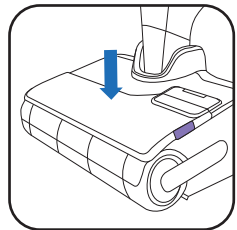

9 Κλείστε το καπάκι του δοχείου απορρυπαντικού και τοποθετήστε στη θέση του το κάλυμμα του κυλίνδρου.

7*

ΜΗΝ ΧΡΗΣΙΜΟΠΟΙΕΙΤΕ ΑΦΡΩΔΗ ΔΙΑΛΥΜΑΤΑ, ΛΙΠΑΡΑ ΠΡΟΪΟΝΤΑ (Π.Χ. ΜΑΥΡΟ ΣΑΠΟΥΝΙ), ΛΕΥΚΟ ΞΥΔΙ, ΧΛΩΡΙΝΗ Η ΑΙΘΕΡΙΑ ΕΛΑΙΑ (ΑΝΑΤΡΕΞΤΕ ΣΤΟ ΦΥΛΛΑΔΙΟ «ΟΔΗΓΙΕΣ ΑΣΦΑΛΕΙΑΣ ΚΑΙ ΧΡΗΣΗΣ»).

Η ΠΡΟΣΘΗΚΗ ΚΑΘΑΡΙΣΤΙΚΟΥ ΔΙΑΛΥΜΑΤΟΣ ΕΙΝΑΙ ΠΡΟΑΙΡΕΤΙΚΗ



ΑΠΟΡΡΥΠΑΝΤΙΚΟ ROWENTA ΓΙΑ ΗΛΕΚΤΡΙΚΕΣ ΣΚΟΥΠΕΣ ΥΓΡΟΥ ΚΑΙ ΣΤΕΓΝΟΥ ΚΑΘΑΡΙΣΜΟΥ (ZR-340LV1)

Η



ΑΠΟΛΥΜΑΝΤΙΚΟ ANYTOL MULTISURFACES ΜΕ ΕΥΚΑΛΥΠΤΟ



ΣΥΝΙΣΤΩΜΕΝΗ ΔΟΣΗ: 20 ML (ΔΙΑΛΥΣΗ ΣΕ <3% ΤΗΣ ΣΥΝΟΛΙΚΗΣ ΧΩΡΗΤΙΚΟΤΗΤΑΣ ΤΟΥ ΔΟΧΕΙΟΥ ΚΑΘΑΡΟΥ ΝΕΡΟΥ)

ΜΗΝ ΑΝΑΜΕΙΓΝΥΕΤΕ ΔΙΑΦΟΡΕΤΙΚΑ ΑΠΟΡΡΥΠΑΝΤΙΚΑ. ΧΡΗΣΙΜΟΠΟΙΕΙΤΕ ΜΟΝΟ ΤΟ ΔΟΧΕΙΟ ΑΠΟΡΡΥΠΑΝΤΙΚΟΥ.

ΓΙΑ ΝΑ ΕΝΕΡΓΟΠΟΙΗΣΕΤΕ Η ΝΑ ΑΠΕΝΕΡΓΟΠΟΙΗΣΕΤΕ ΤΗΝ ΑΥΤΟΜΑΤΗ ΔΙΑΝΟΜΗ ΑΠΟΡΡΥΠΑΝΤΙΚΟΥ

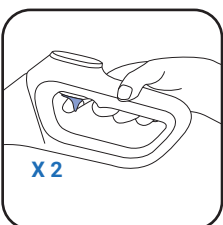

X 2

■ Για να ενεργοποιήσετε ή να απενεργοποιήσετε την αυτόματη διανομή απορρυπαντικού, πατήστε τον διακόπτη δύο φορές.

■ Μόλις ενεργοποιηθεί, η συσκευή ελέγχει αυτόματα το ποσό απορρυπαντικού που χρειάζεστε.

■ Για να απενεργοποιήσετε την αυτόματη διανομή απορρυπαντικού, πατήστε ξανά δύο φορές.



Ενεργοποιημένο



Απενεργοποιημένο

■ ΘΕΣΤΕ ΣΕ ΛΕΙΤΟΥΡΓΙΑ ΤΗ ΣΥΣΚΕΥΗ

Η συσκευή πρέπει να βρίσκεται εκτός της βάσης φόρτισης.

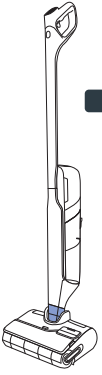

■ ΘΕΣΗ ΣΤΑΘΜΕΥΣΗΣ

Η συσκευή βρίσκεται σε όρθια θέση. Στη θέση στάθμευσης, η συσκευή σταματά να λειτουργεί.

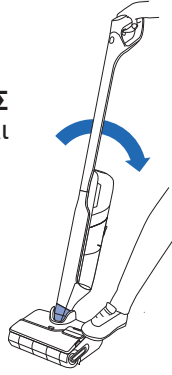

■ ΘΕΣΗ ΛΕΙΤΟΥΡΓΙΑΣ

Το πέλμα είναι ξεκλειδωτο και μπορεί να χρησιμοποιηθεί.

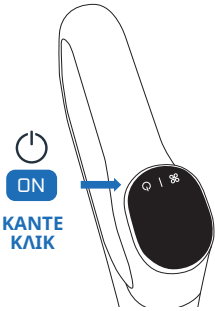

- Στη θέση λειτουργίας, γείρετε το προϊόν και πατήστε το κουμπί ΕΝΕΡΓΟΠΟΙΗΣΗΣ/ ΑΠΕΝΕΡΓΟΠΟΙΗΣΗΣ για να εκκινήσετε τη συσκευή. Από προεπιλογή, το προϊόν εκκινείται στην ΑΥΤΟΜΑΤΗ λειτουργία. Πατήστε το ξανά για ΔΙΑΚΟΠΗ.

ΣΤΗ ΘΕΣΗ ΣΤΑΘΜΕΥΣΗΣ, Η ΣΥΣΚΕΥΗ ΣΤΑΜΑΤΑ ΝΑ ΛΕΙΤΟΥΡΓΕΙ.

ΓΙΑ ΝΑ ΣΥΝΕΧΙΣΤΕ ΤΟ ΚΑΘΑΡΙΣΜΑ, ΜΕΤΑΒΕΪΤΕ ΣΤΗ ΘΕΣΗ ΛΕΙΤΟΥΡΓΙΑΣ ΚΑΙ ΠΑΤΗΣΤΕ ΤΟ ΚΟΥΜΠΙ ΕΝΕΡΓΟΠΟΙΗΣΗΣ/ ΑΠΕΝΕΡΓΟΠΟΙΗΣΗΣ

ΕΠΙΛΕΞΤΕ ΤΗ ΛΕΙΤΟΥΡΓΙΑ ΣΑΣ ΚΑΙ ΞΕΚΙΝΗΣΤΕ ΤΟ ΚΑΘΑΡΙΣΜΑ

■ ΕΠΙΠΕΔΗ ΘΕΣΗ

Για να καθαρίσετε κάτω από τα έπιπλα.

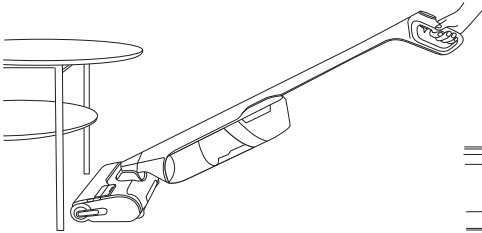

15 ΕΚ.

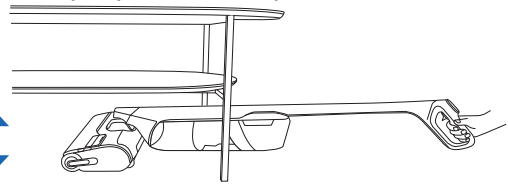

- Όταν η συσκευή τοποθετείται σε οριζόντια θέση, η ισχύς αναρρόφησης ρυθμίζεται αυτόματα.

■ ΣΥΜΒΑΤΟΤΗΤΑ ΔΑΠΕΔΩΝ

Αυτή η συσκευή είναι συμβατή μόνο με σκληρά δάπεδα

ΞΥΛΟ



ΠΛΑΚΑΚΙ

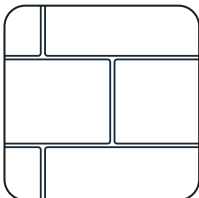

ΛΙΝΟΤΑΠΗΤΑΣ

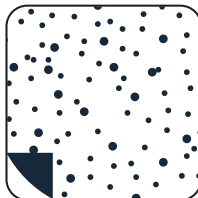

LAMINATE

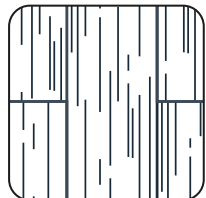

- Μην τη χρησιμοποιείτε σε μοκέτες, χαλιά, τοίχους και παράθυρα (ανατρέξτε στο φυλλάδιο «Οδηγίες για την ασφάλεια και τη χρήση»).

■ ΜΕΤΑ ΑΠΟ ΚΑΘΕ ΧΡΗΣΗ

ΠΑΡΑΚΟΛΟΥΘΗΣΤΕ
ΤΟ ΒΙΝΤΕΟ ΕΔΩ 

1 - ΑΔΕΙΑΣΤΕ ΤΟ ΔΟΧΕΙΟ ΒΡΩΜΙΚΟΥ ΝΕΡΟΥ

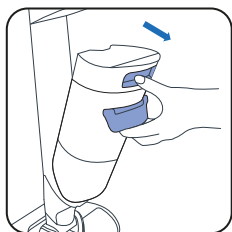

1 Αφαιρέστε το δοχείο βρώμικου νερού.

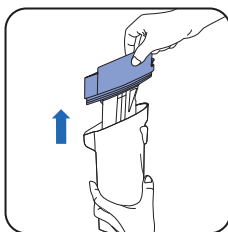

2 Αφαιρέστε τον διαχωριστή αποβλήτων τραβώντας τον.

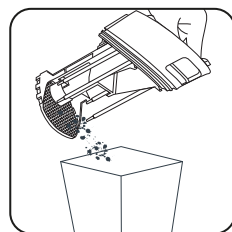

3 Πετάξτε τα στερεά απόβλητα.



4 Ξεπλύνετε τα υγρά απόβλητα.

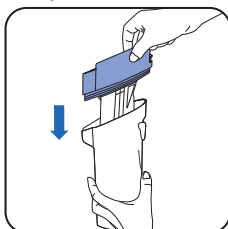

5 Αντικαταστήστε τον διαχωριστή αποβλήτων και το φίλτρο.

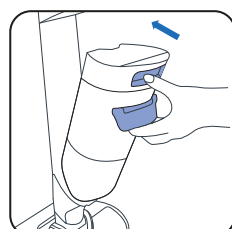

6 Τοποθετήστε το δοχείο βρώμικου νερού στη θέση του.

2 - ΓΕΜΙΣΤΕ ΤΟ ΔΟΧΕΙΟ ΚΑΘΑΡΟΥ ΝΕΡΟΥ ΜΕ ΝΕΡΟ

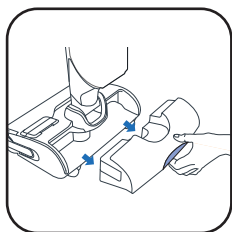

1 Αφαιρέστε το δοχείο καθαρού νερού.

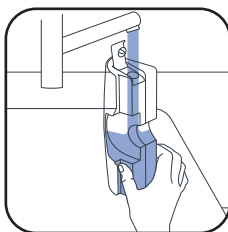

2 Γεμίστε το δοχείο νερού

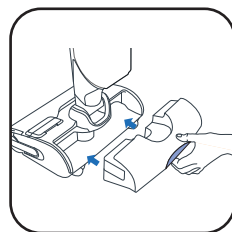

3 Τοποθετήστε το δοχείο καθαρού νερού στη θέση του.

3 - ΕΚΤΕΛΕΣΤΕ ΤΟ ΠΡΟΓΡΑΜΜΑ ΑΥΤΟΜΑΤΟΥ ΚΑΘΑΡΙΣΜΟΥ ΚΑΙ ΑΥΤΟΜΑΤΟΥ ΣΤΕΓΝΩΜΑΤΟΣ

Η συσκευή πρέπει να βρίσκεται στη βάση φόρτισης. Η βάση φόρτισης πρέπει να συνδέεται με πηγή ρεύματος.



20 - 60 ΛΕΠΤΑ

- Το πρόγραμμα αυτόματου καθαρισμού καθαρίζει αυτόματα τη συσκευή και τον κύλινδρο.
- Το πρόγραμμα αυτόματου στεγνώματος στεγνώνει αυτόματα τη συσκευή και τον κύλινδρο. Ο κύκλος στεγνώματος ρυθμίζεται ανάλογα με την υγρασία που ανιχνεύεται στον κύλινδρο.

! Το πρόγραμμα αυτόματου καθαρισμού και στεγνώματος εκτελείται στους 90°C. **ΜΗΝ ΑΓΓΙΖΕΤΕ** τη θερμαινόμενη πλάκα κατά τη διάρκεια του αυτόματου καθαρισμού και του αυτόματου στεγνώματος ή σε σύντομο χρονικό διάστημα μετά την εκτέλεση αυτών, καθώς υπάρχει κίνδυνος εγκαύματος.

- Οι κύκλοι αυτόματου καθαρισμού και αυτόματου στεγνώματος δεν ξεκινούν εάν το επίπεδο φόρτισης είναι κάτω από 20%.

ΑΝ ΤΟ ΔΟΧΕΙΟ ΚΑΘΑΡΟΥ ΝΕΡΟΥ ΕΙΝΑΙ ΆΔΕΙΟ, ΤΟ ΠΡΟΓΡΑΜΜΑ ΑΥΤΟΜΑΤΟΥ ΚΑΘΑΡΙΣΜΟΥ ΣΤΑΜΑΤΑ.
ΑΝ ΤΟ ΔΟΧΕΙΟ ΒΡΩΜΙΚΟΥ ΝΕΡΟΥ ΕΙΝΑΙ ΓΕΜΑΤΟ, ΤΟ ΠΡΟΓΡΑΜΜΑ ΑΥΤΟΜΑΤΟΥ ΚΑΘΑΡΙΣΜΟΥ ΣΤΑΜΑΤΑ.

ΞΕΚΙΝΗΣΤΕ ΤΟΝ ΑΥΤΟΜΑΤΟ ΚΑΘΑΡΙΣΜΟ Η/ ΚΑΙ ΤΟ ΣΤΕΓΝΩΜΑ

ΠΑΡΑΚΟΛΟΥΘΗΣΤΕ
ΤΟ ΒΙΝΤΕΟ ΕΔΩ

ΑΥΤΟΜΑΤΟΣ ΚΑΘΑΡΙΣΜΟΣ ΚΑΙ ΣΤΕΓΝΩΜΑ



Πατήστε μία φορά
το κουμπί αυτόματου
καθαρισμού.

ΜΟΝΟ ΓΙΑ ΚΟΠΗ ΤΡΙΧΩΝ

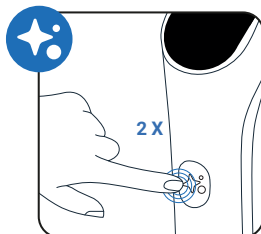

Πατήστε το κουμπί
αυτόματου καθαρισμού
δύο φορές.

ΜΟΝΟ ΑΥΤΟΜΑΤΟΣ ΚΑΘΑΡΙΣΜΟΣ

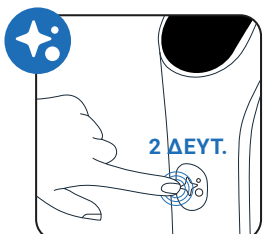

Πατήστε το κουμπί
αυτόματου καθαρισμού
για 2 δευτ.

ΜΟΝΟ ΣΤΕΓΝΩΜΑ

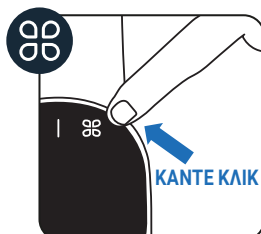

Πατήστε το κουμπί
ΛΕΙΤΟΥΡΓΙΑΣ.

ΨΑΛΙΔΙ ΒΑΣΗΣ

Μια ενσωματωμένη λεπίδα στη βάση αφαιρεί τυχόν τρίχες που έχουν απομείνει στον κύλινδρο. Ενεργοποιείται αυτόματα μόνο στην αρχή του αυτόματου καθαρισμού και στεγνώματος ή κατά τη εκτέλεση του προγράμματος κοπής τριχών.

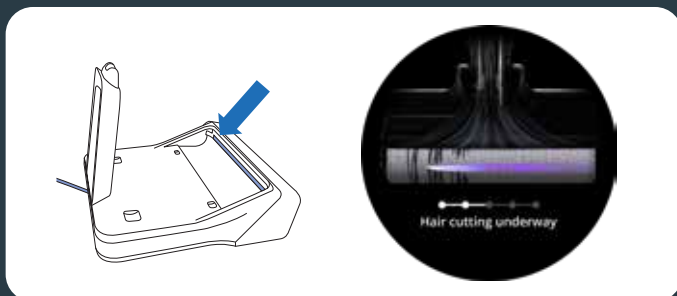

ΔΙΑΚΟΨΤΕ ΤΟΝ ΑΥΤΟΜΑΤΟ ΚΑΘΑΡΙΣΜΟ Η/ΚΑΙ ΤΟ ΣΤΕΓΝΩΜΑ

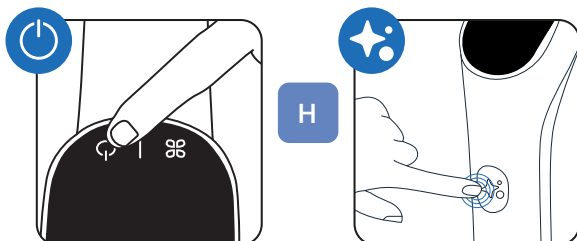

Πατήστε το κουμπί ΕΝΕΡΓΟΠΟΙΗΣΗΣ/ΑΠΕΝΕΡΓΟΠΟΙΗΣΗΣ ή το
κουμπί αυτόματου καθαρισμού

4 - ΟΤΑΝ ΟΛΟΚΛΗΡΩΘΕΙ Ο ΑΥΤΟΜΑΤΟΣ ΚΑΘΑΡΙΣΜΟΣ, ΚΑΘΑΡΙΣΤΕ ΤΟ ΔΟΧΕΙΟ ΒΡΩΜΙΚΟΥ ΝΕΡΟΥ

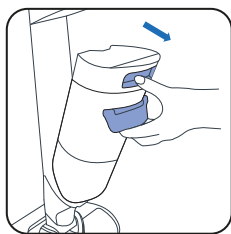

1 Αφαιρέστε το δοχείο βρώμικου νερού.

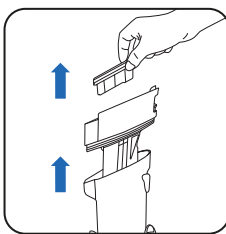

2 Αφαιρέστε το φίλτρο και τον διαχωριστή αποβλήτων τραβώντας τη λαβή.

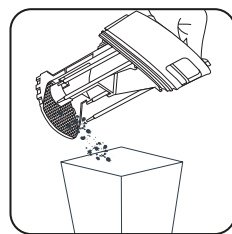

3 Πετάξτε τα στερεά απόβλητα.



4 Ξεπλύνετε τα υγρά απόβλητα.

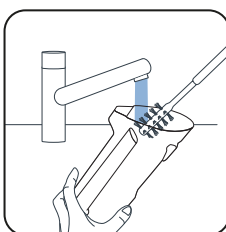

5 Καθαρίστε το δοχείο βρώμικου νερού με το βουρτσάκι καθαρισμού.

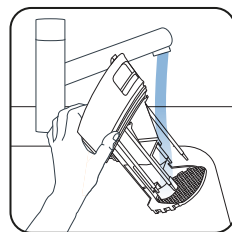

6 Ξεπλύνετε τον διαχωριστή αποβλήτων.

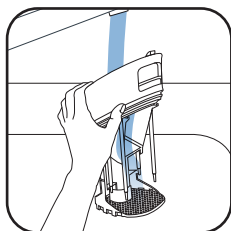

7 Αφαιρέστε τα υπολείμματα βρωμιάς και καθαρίστε την περιοχή του φίλτρου.

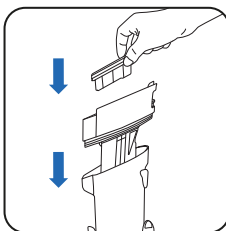

8 Αντικαταστήστε τον διαχωριστή αποβλήτων.

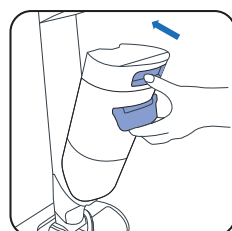

9 Τοποθετήστε το δοχείο βρώμικου νερού στη θέση του.

5 - ΑΔΕΙΑΣΤΕ ΤΟ ΔΟΧΕΙΟ ΚΑΘΑΡΟΥ ΝΕΡΟΥ

Για να αποφύγετε το στάσιμο νερό, να αδειάζετε το δοχείο καθαρού νερού.

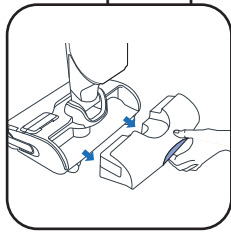

1 Αφαιρέστε το δοχείο καθαρού νερού.



2 Αδειάστε το δοχείο καθαρού νερού.

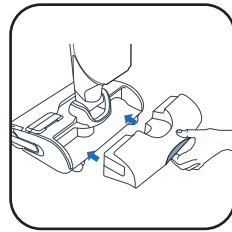

3 Τοποθετήστε το δοχείο καθαρού νερού στη θέση του.



■ ΜΙΑ ΦΟΡΑ ΤΗΝ ΕΒΔΟΜΑΔΑ**1 - ΚΑΘΑΡΙΣΤΕ ΤΗ ΒΑΣΗ ΦΟΡΤΙΣΗΣ**

Μην τοποθετείτε τη βάση φόρτισης κάτω από νερό.

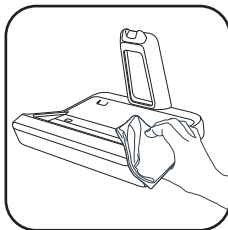
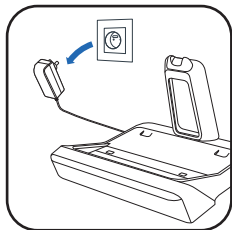

- Αποσυνδέστε τη βάση φόρτισης από την πηγή ρεύματος.
- Καθαρίστε τη βάση φόρτισης με το χέρι με ένα στεγνό ή νωπό πανί.
- Καθαρίστε με προσοχή την έξοδο του ψαλιδιού βάσης.

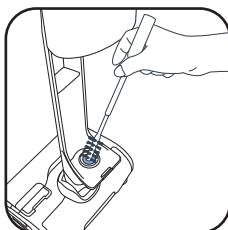
2 - ΚΑΘΑΡΙΣΤΕ ΤΟΝ ΣΩΛΗΝΑ ΑΝΑΡΡΟΦΗΣΗΣ

- Χρησιμοποιήστε το βουρτσάκι καθαρισμού για να καθαρίσετε τα υπολείμματα στον σωλήνα αναρρόφησης.

3 - ΚΑΘΑΡΙΣΤΕ ΤΟ ΠΛΕΓΜΑ ΤΟΥ ΦΙΛΤΡΟΥ

Μην τοποθετείτε όλο το φίλτρο κάτω από νερό. Εάν συμβεί αυτό, αφήστε το να στεγνώσει για 48 ώρες.

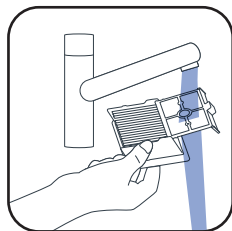
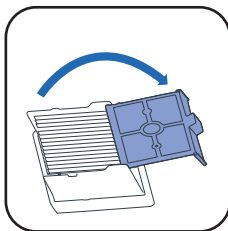
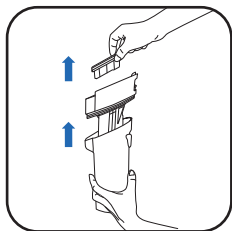

- Αφαιρέστε το φίλτρο.
- Ανοίξτε το πλέγμα του φίλτρου.
- Μόνο καθαρίζετε και ξεπλένετε το πλέγμα του φίλτρου.

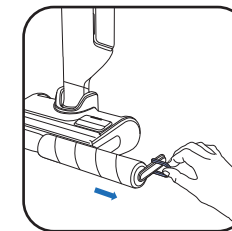
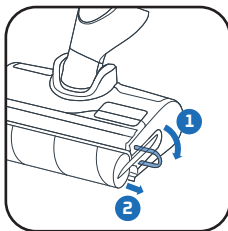
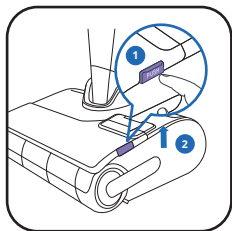
4 - ΚΑΘΑΡΙΣΤΕ ΤΗΝ ΚΕΦΑΛΗ ΚΑΙ ΤΟ ΚΑΛΥΜΜΑ ΚΥΛΙΝΔΡΟΥ

- ① Πατήστε το κουμπί.
② Ανασηκώστε το κάλυμμα του κυλίνδρου
- Τραβήξτε τον μοβ δακτύλιο του κυλίνδρου.
- Αφαιρέστε τον κύλινδρο τραβώντας τον μοβ δακτύλιο.

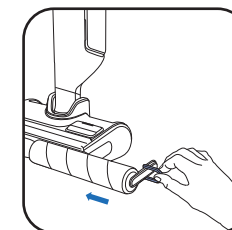
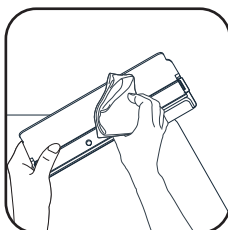
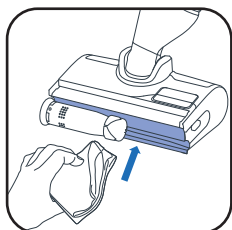

- Καθαρίστε πίσω από τον κύλινδρο.
- Καθαρίστε το εσωτερικό του καλύμματος κυλίνδρου.
- Τοποθετήστε τον κύλινδρο στη θέση του.



- Τοποθετήστε το κάλυμμα κυλίνδρου στη θέση του.

■ ΚΑΘΕ 6 ΜΗΝΕΣ

- Αλλάξτε τον κύλινδρο και το φίλτρο. Εάν διαπιστώσετε ότι ο κύλινδρος έχει υποστεί ζημιά, αντικαταστήστε τον πρώτα.

www.rowenta.com

www.tefal.com

Φίλτρο

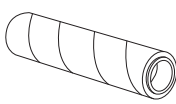

Τεμαχιστής κυλίνδρου



Λαβή

Στεγνό φίλτρο + κύλινδρος (ZR338A01)



7 / ΑΝΤΙΜΕΤΩΠΙΣΗ ΠΡΟΒΛΗΜΑΤΩΝ ΚΑΙ ΛΥΣΕΙΣ

Πρόβλημα	Πιθανές αιτίες	Λύσεις
Η συσκευή έχει λιγότερη απορρόφηση, κάνει θόρυβο ή σφυρίζει, ή υπολείμματα πέφτουν στο έδαφος.	Το κανάλι αέρα της συσκευής έχει μπλοκαριστεί.	Καθαρίστε την κεφαλή απορρόφησης, το κανάλι αέρα, το φίλτρο και το αφρώδες υλικό (βλ. εγχειρίδιο χρήσης)
	Το δοχείο βρόμκου νερού δεν έχει τοποθετηθεί σωστά και η στεγανοποίηση έχει υποστεί ζημιά ή πιεστεί.	Αφαιρέστε το δοχείο βρόμκου νερού.
	Βλάβη της ηλεκτρικής σκούπας.	Επικοινωνήστε με εξουσιοδοτημένο σημείο σέρβις.
Το δάπεδο είναι πολύ βρεγμένο.	Η ροή του νερού είναι πολύ υψηλή ή ο κύλινδρος είναι βρεγμένος.	Βεβαιωθείτε πως χρησιμοποιείτε την ΕΞΥΠΝΗ (INTELLIGENT) λειτουργία ή την ΗΣΥΧΗ (QUIET) λειτουργία.
	Διαρροή νερού.	Επικοινωνήστε με εξουσιοδοτημένο σημείο σέρβις.
Το δάπεδο δεν είναι αρκετά βρεγμένο.	Το δοχείο καθαρού νερού είναι άδειο.	Γεμίστε το δοχείο νερού με καθαρό νερό.
	Το σύστημα διανομής νερού έχει βουλώσει.	Καθαρίστε τα ακροφύσια εξόδου νερού. Διαφορετικά, αφήστε το προϊόν στο πιο κοντινό κέντρο επισκευών.
	Η ροή του νερού είναι πολύ χαμηλή	Βεβαιωθείτε πως χρησιμοποιείτε την ΕΞΥΠΝΗ (INTELLIGENT) λειτουργία ή τη λειτουργία MAX.
Η συσκευή δεν καθαρίζει σωστά το δάπεδο	Ο κύλινδρος είναι βρώμκος.	Εκκινήστε τον κύκλο αυτόματου καθαρισμού και, στη συνέχεια, καθαρίστε τον κύλινδρο με το χέρι.
	Η συσκευή δεν έχει ρυθμιστεί στη σωστή λειτουργία καθαρισμού.	Χρησιμοποιήστε την ΕΞΥΠΝΗ (INTELLIGENT) λειτουργία ή κάντε εναλλαγή μεταξύ της ΗΣΥΧΗΣ (QUIET) λειτουργίας και της λειτουργίας MAX.
Η συσκευή προκαλεί ζημιά στο δάπεδο.	Η συσκευή έχει χρησιμοποιηθεί χωρίς τον κύλινδρο.	Χρησιμοποιείτε πάντα τη συσκευή με τον κύλινδρο τοποθετημένο και το δοχείο καθαρού νερού γεμάτο
	Έχει κολλήσει κάποιο ξένο αντικείμενο στο πέγμα.	Καθαρίστε το πέγμα
Η συσκευή απενεργοποιείται μόνη της.	Το δοχείο βρώμκου νερού είναι γεμάτο.	Αδειάστε το δοχείο βρόμκου νερού
	Η στάθμη μπαταρίας είναι πολύ χαμηλή.	Φορτίστε τη συσκευή στη βάση της.
Ο κύλινδρος έχει κολλήσει	Ένα αντικείμενο ή ίνες εμποδίζουν τον κύλινδρο.	Αφαιρέστε τον κύλινδρο και απομακρύνετε τυχόν αντικείμενα που εμποδίζουν την περιστροφή
Η συσκευή πετάει νερό παντού	Το προστατευτικό κάλυμμα δεν έχει τοποθετηθεί σωστά	Αφαιρέστε το κάλυμμα και επανατοποθετήστε το σωστά.
	Ο κύλινδρος δεν έχει τοποθετηθεί σωστά	Αφαιρέστε τον κύλινδρο και επανατοποθετήστε τον σωστά
Το απορρυπαντικό στο δοχείο απορρυπαντικού δεν βγαίνει	Το δοχείο είναι κενό	Γεμίστε το δοχείο μέχρι την ένδειξη MAX, διαφορετικά επικοινωνήστε με την εξυπηρέτηση πελατών.
	Η αντλία απορρυπαντικού είναι απενεργοποιημένη	Πατήστε τον διακόπτη της λαβής δύο φορές για να ενεργοποιήσετε τη λειτουργία αυτόματης διανομής απορρυπαντικού (το μπλε λογότυπο είναι αναμμένο).
Το ψαλίδι στη βάση δεν κόβει τις τρίχες ή κολλάει	Τρίχες φράζουν την έξοδο ψαλιδιού	Αποσυνδέστε τη βάση φόρτισης, καθαρίστε ό,τι είναι ορατό γύρω από το ψαλίδι, διαφορετικά επικοινωνήστε με την εξυπηρέτηση πελατών

8 / ΠΡΟΔΙΑΓΡΑΦΕΣ

ΧΩΡΗΤΙΚΟΤΗΤΑ ΔΟΧΕΙΩΝ	
Περιγραφή	Χωρητικότητα (ml)
Δοχείο καθαρού νερού	790 ml
Δοχείο βρόμκου νερού	720 ml
Δοχείο απορρυπαντικού	100 ml



9 / ΠΡΟΕΙΔΟΠΟΙΗΣΕΙΣ

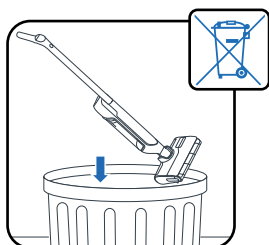

Μην εκθέτετε τη συσκευή σε θερμοκρασίες μεταξύ $<0^{\circ}\text{C}$ and $>45^{\circ}\text{C}$.

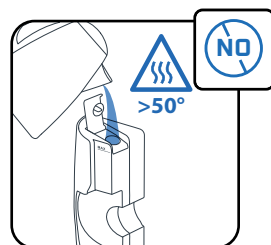
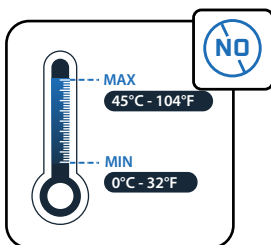

Μην τοποθετείτε νερό με θερμοκρασία άνω των 50°C στο δοχείο.

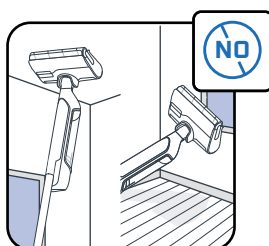

Η συσκευή αυτή προορίζεται για χρήση σε σκληρά δάπεδα. Μην τη χρησιμοποιείτε σε μοκέτες, χαλί, τοίχους και παράθυρα.

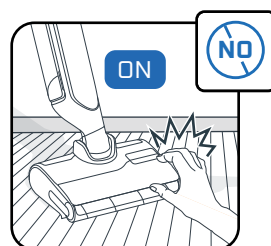
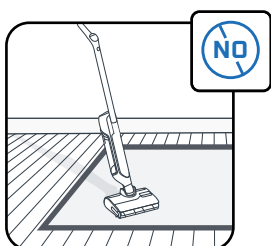

Μην αγγίζετε τα περιστρεφόμενα μέρη χωρίς να απενεργοποιήσετε το προϊόν και να αποσυνδέσετε το τροφοδοτικό.

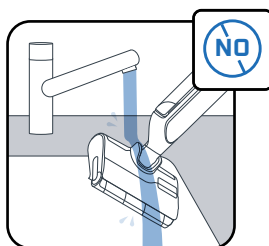

Μην τοποθετείτε τη συσκευή κάτω από νερό και μην χρησιμοποιείτε στεγνό ή νωπό πανί για να καθαρίσετε το κανάλι απορρόφησης.

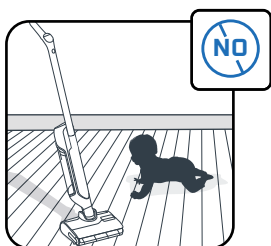

Τα παιδιά θα πρέπει να επιβλέπονται, προκειμένου να διασφαλίζεται ότι δεν παίζουν με τη συσκευή.



Η συσκευή αυτή προορίζεται μόνο για οικιακή και εσωτερική χρήση.

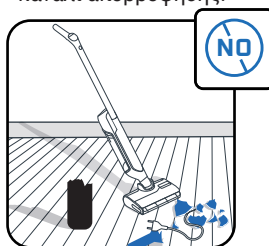

Μην χρησιμοποιείτε τη συσκευή σε ηλεκτρικές συσκευές, όπως στο εσωτερικό φούρνων ή σε πρίζες.

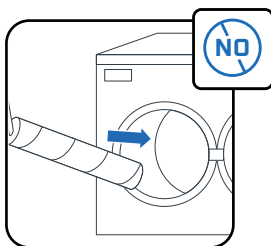

Μην πλένετε τον κύλινδρο στο πλυντήριο πιάτων ή στο πλυντήριο ρούχων.

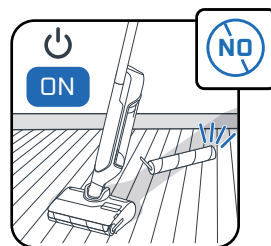

Μην χρησιμοποιείτε τη συσκευή χωρίς δοχεία νερού και κύλινδρο.

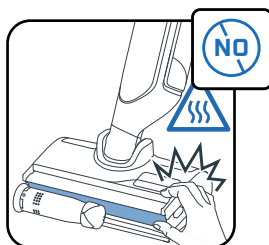

Μην αφαιρείτε την κυλινδρική βούρτσα κατά τη διάρκεια ή αμέσως μετά τον κύκλο αυτοκαθαρισμού και αυτοστεγνώματος, καθώς υπάρχει κίνδυνος εγκαυμάτων από τη ζεστή μεταλλική επιφάνεια του θερμαντικού στοιχείου.



Μην χρησιμοποιείτε λιπαρά προϊόντα (π.χ. μαύρο σαπούνι), αφριστικά, τοξικά, εύφλεκτα, εκρηκτικά, διαβρωτικά, επιθετικά προϊόντα ή προϊόντα που περιέχουν στερεά σωματίδια στο δοχείο νερού. Μην προσθέτετε λευκαντικό στο προϊόν.

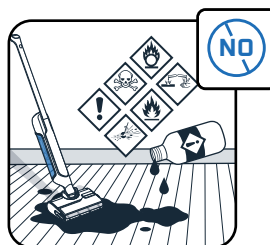

Rowenta | Tefal®

X-CLEAN 12

SR

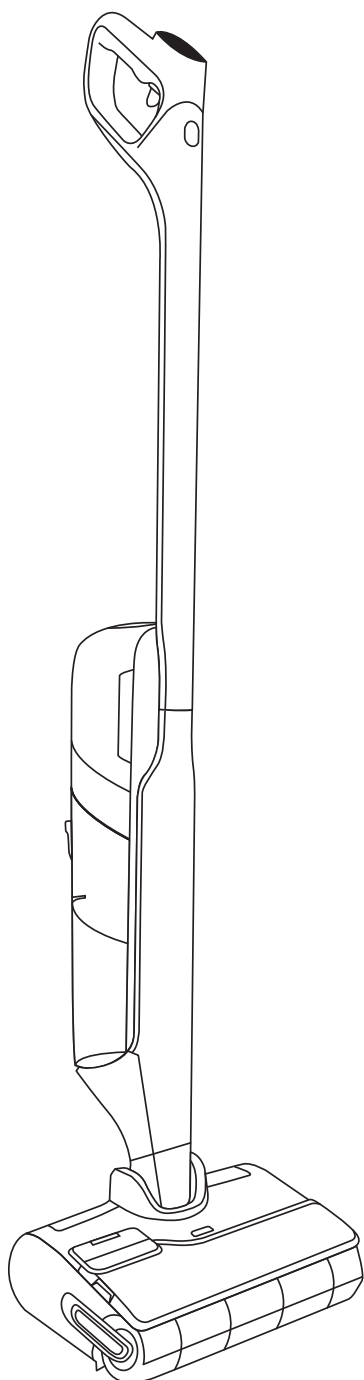

Hvala vam što birate nas.

PAŽLJIVO PROČITAJTE

Brošura „Uputstva za bezbednost i korišćenje“ pre prve upotrebe.

SADRŽAJ

1 / PREGLED UREĐAJA

- Uređaj
- Glava
- Rezervoar za prljavu vodu
- Rezervni delovi i dodaci

2 / KAKO DA MONTIRATE UREĐAJ

- Sklapanje
- Montaža baze za punjenje

3 / KAKO DA PODESITE GLASOVNOG POMOĆNIKA

4 / EKRAN

- Ekran
- Kako da promenite režime rada
- Objašnjenje režima
- Poruke o glavnoj grešci

5 / KAKO DA KORISTITE UREĐAJ

- Pre upotrebe
- Da biste aktivirali ili deaktivirali automatsko doziranje deterdženta
- Pokrenite uređaj
- Položaj na ravnom
- Kompatibilnost poda
- Nakon svakog korišćenja

6 / KAKO DA ODRŽAVATE UREĐAJ

- Jednom nedeljno
- Svakih 6 meseci

7 / REŠAVANJE PROBLEMA I REŠENJA

8 / SPECIFIKACIJE

9 / UPOZORENJA

SVAKI PUT KADA VIDITE

POGLEDAJTE
VIDEO OVDE 

kliknite da pogledate video sa uputstvima

UREĐAJ

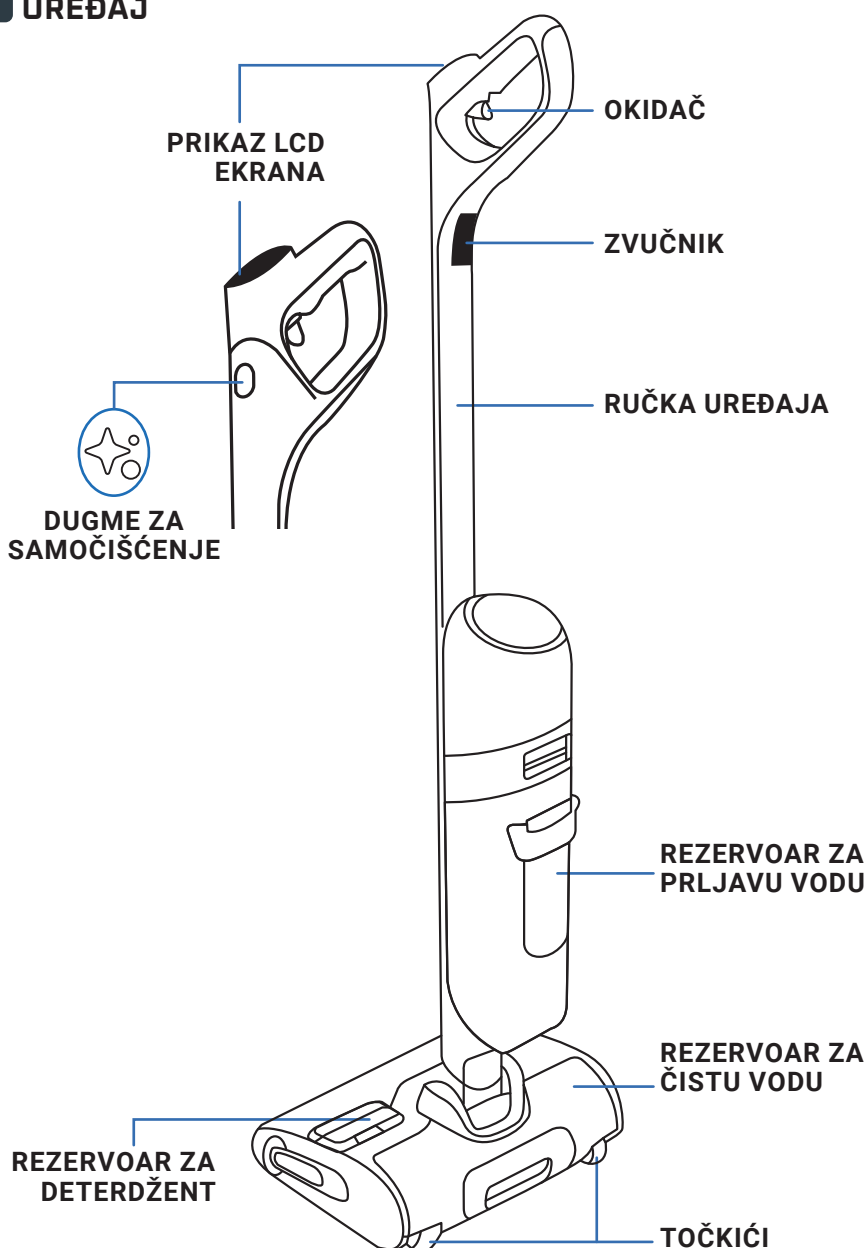

GLAVA

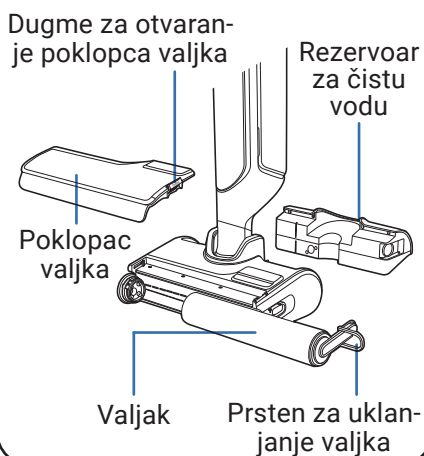

REZERVOAR ZA PRLJAVU VODU

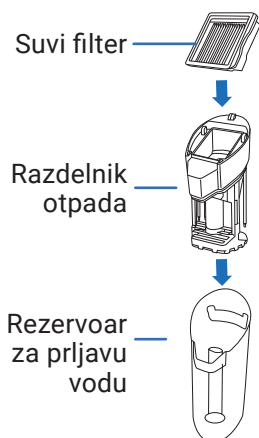

REZERVNI DELOVI

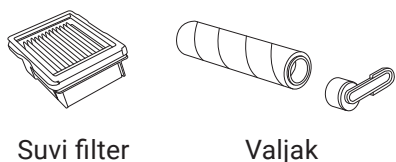

DODATAK



■ SKLAPANJE

- 1 Ručku umetnite u telo uređaja.
- 2 Klik ukazuje na to da li je ručka ispravno postavljena.

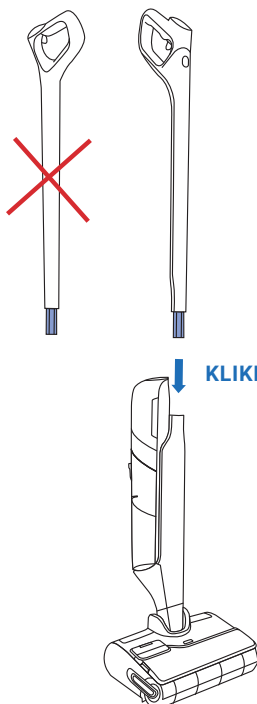

■ MONTAŽA BAZE ZA PUNJENJE

- 1 Okrenite bazu za punjenje.

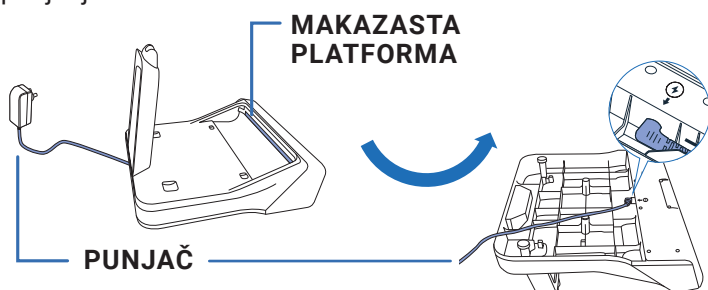

- 2 Kabl za napajanje uključite u bazu prateći strelicu na bazi za punjenje.

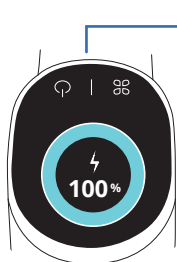

- 3 Bazu za punjenje povežite na izvor napajanja, a na nju postavite uređaj. Automatski će se puniti.

- 4 Ako je uređaj ispravno povezan i puni se, čućete signal, a ikonica nivoa baterije će biti prikazana na ekranu.

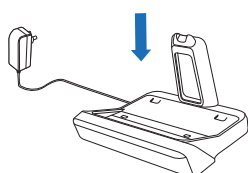

3 / KAKO DA PODESITE GLASOVNOG POMOĆNIKA

■ VAŠ UREĐAJ MORA DA STOJI NA BAZI ZA PUNJENJE

1 - IZABERITE JEZIK

POGLEDAJTE VIDEO OVDE

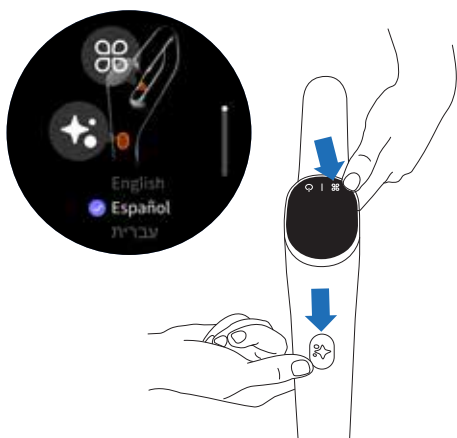

- Pritisnite dugme za samočišćenje i dugme REŽIM u isto vreme.
- Ponavljajte radnju dok ne pronađete svoj jezik na listi (dostupno je 18 jezika)
- Da potvrdite svoj jezik sačekajte 3 sekunde.

2 - GLASOVNI POMOĆNIK

POGLEDAJTE VIDEO OVDE

Dugme REŽIM vam omogućava da UKLJUČITE, ISKLJUČITE i UTIŠATE glasovnog pomoćnika.

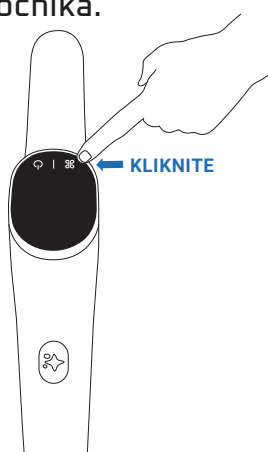

- **1. korak**
Da biste aktivirali glasovnog pomoćnika, pritisnite dugme REŽIM u trajanju od 2 sekunde.
- **2. korak**
Da biste utišali, pritisnite dugme REŽIM u trajanju od 2 sekunde.
- **3. korak**
Da biste deaktivirali glasovnog pomoćnika, pritisnite dugme REŽIM u trajanju od 2 sekunde.

4 / EKRAN

■ EKRAN

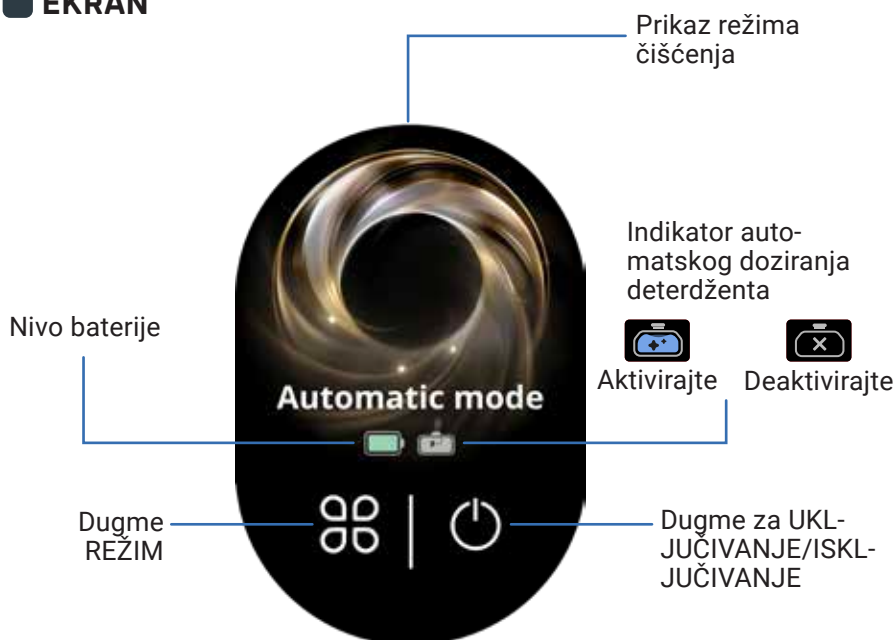

POGLEDAJTE
VIDEO OVDE

KAKO DA PROMENITE REŽIME RADA

Uređaj mora biti UKLJUČEN i u položaju za korišćenje



- Pritisnite dugme REŽIM da biste prelazili između režima.

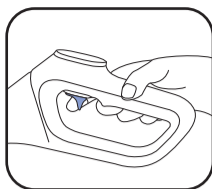

- Da biste pristupili režimu POBOLJŠAVANJA, držite pritisnut okidač.

OBJAŠNENJE REŽIMA



AUTOMATSKI REŽIM

Površine: različiti nivoi prljavštine.
Prepoznaje prljavštinu radi prilagođavanja jačine usisavanja i protoka vode.



TIHI REŽIM

Površine: umereno prljavo.

Usisna snaga:

Protok vode:



DRVENI POD

Površine: za drveni pod, parket.

Usisna snaga:

Protok vode:



REŽIM USISAVANJA TEČNOSTI

Površine: mokre, (poput kupatila).

Usisna snaga:

Protok vode:



MAKSIMALNO POBOLJŠANJE

- Poboljšava druge režime čišćenja kako bi se odmah postigla najviša snaga.

Usisna snaga:

Protok vode:

PORUKE O GLAVNOJ GREŠCI



Rezervoar za čistu vodu je prazan

Radnja: napunite rezervoar za čistu vodu.



Rezervoar za prljavu vodu je pun

Radnja: ispraznite rezervoar za prljavu vodu.



Poklopac valjka nije pravilno postavljen

Radnja: proverite položaj poklopc valjka.



Valjak nije pravilno postavljen

Radnja: proverite položaj valjka.



Filter nije na svom mestu

Radnja: proverite i postavite filter.



Valjak je blokiran

Radnja: proverite i uklonite blokirajući otpad.



5 / KAKO DA KORISTITE UREĐAJ

PRE UPOTREBE

Punjenje rezervoara za vodu

POGLEDAJTE
VIDEO OVDE

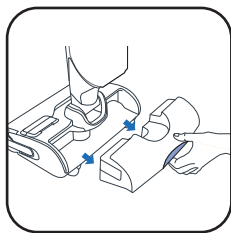

- 1 Uklonite rezervoar za čistu vodu.

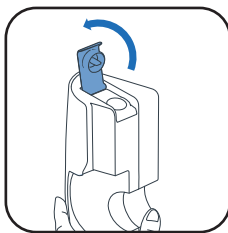

- 2 Otvorite rezervoar za čistu vodu.

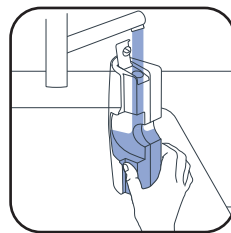

- 3 Napunite rezervoar za čistu vodu. Koristite vodu temperature između 10 °C i 50 °C. *Maksimalan kapacitet iznosi 790 ml.*

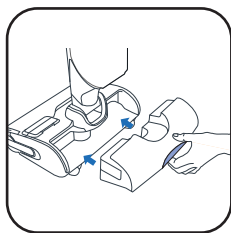

- 4 Vratite rezervoar za čistu vodu.

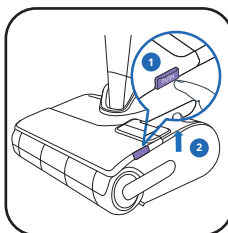

- 5 Uklonite poklopac valjka.

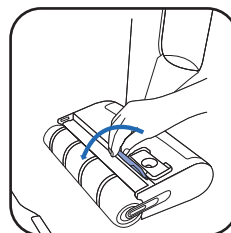

- 6 Otvorite poklopac rezervoara za deterdžent.

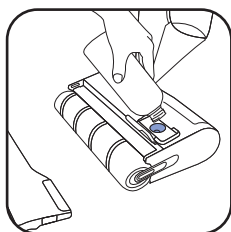

- 7* Dodajte rastvor za čišćenje.

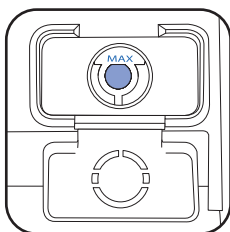

- 8 Pobrinite se da ne prekoračite nivo MAKS.

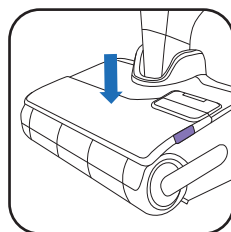

- 9 Zatvorite poklopac rezervoara za deterdžent i vratite poklopac valjka.

7* **NE KORISTITE PENUŠAVE RASTVORE, MAŠNE PROIZVODE (NPR. CRNI SAPUN), BELO SIRĆE, IZBELJIVAČ ILI ETERIČNA ULJA (POGLEDAJTE BROŠURU „BEZBEDNOST I UPUTSTVA ZA KORISNIKA“).**

DODAVANJE SREDSTVA ZA ČIŠĆENJE JE OPCIONO



ROWENTA DETERDŽENT ZA USISIVAČE ZA MOKRO I SUVO USISAVANJE (ZR340LV1)

ILI



SANYTOL MULTISREDSSTVO ZA DEZINFEKCIJU POVRŠINA SA EUKALIPTUSOM



PREPORUČENO DOZIRANJE: 20 ML (RAZBLAŽIVANJE NA <3% UKUPNOG KAPACITETA REZERVOARA ZA ČISTU VODU)

NE MEŠAJTE RAZLIČITE DETERDŽENTE. KORISTITE SAMO REZERVOAR ZA DETERDŽENT.

DA BISTE AKTIVIRALI ILI DEAKTIVIRALI AUTOMATSKO DOZIRANJE DETERDŽENTA

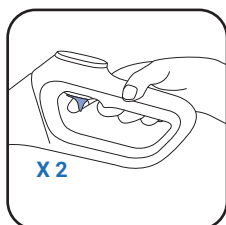

- Da aktivirate automatsko doziranje deterdženta, dva puta pritisnite okidač.
- Kada je aktivirano, uređaj automatski kontrolise potreban nivo deterdženta.
- Da deaktivirate automatsko doziranje deterdženta, ponovo pritisnite dva puta.



Aktivirano



Deaktivirano

POKRENITE UREĐAJ

Uređaj ne sme da stoji na bazi za punjenje.

POGLEDAJTE
VIDEO OVDE

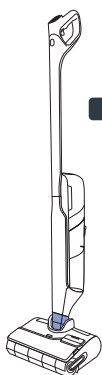

POLOŽAJ ZA PARKIRANJE

Uređaj stoji uspravno. U položaju za parkiranje uređaj prestaje s radom.

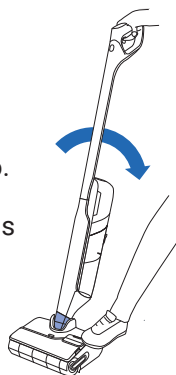

POLOŽAJ ZA RAD

Glava je otključana i uređaj može da se koristi.

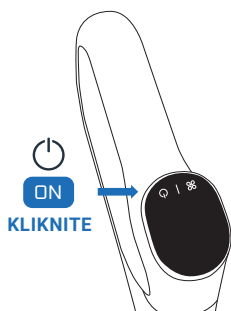

- U položaju za rad, nagnite proizvod i pritisnite dugme za UKLJUČIVANJE/ ISKLJUČIVANJE da biste pokrenuli uređaj. Proizvod podrazumevano počinje s radom u AUTOMATSKOM režimu. Ponovo ga pritisnite radi ZAUSTAVLJANJA.

U POLOŽAJU ZA PARKIRANJE UREĐAJ PRESTAJE S RADOM.

DA BISTE NASTAVILI SA ČIŠĆENJEM, PREBACITE U POLOŽAJ ZA RAD I PRITISNITE DUGME ZA UKLJUČIVANJE/ISKLJUČIVANJE

IZABERITE REŽIM I POKRENITE ČIŠĆENJE

POLOŽAJ NA RAVNOM

Za čišćenje ispod nameštaja.

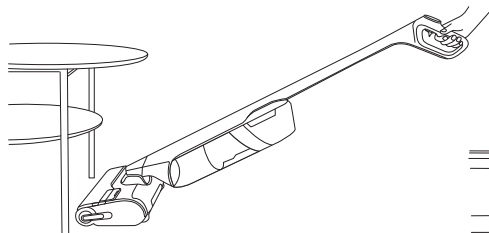

- Kada je uređaj položen, jačina usisavanja se automatski podešava.

15 CM

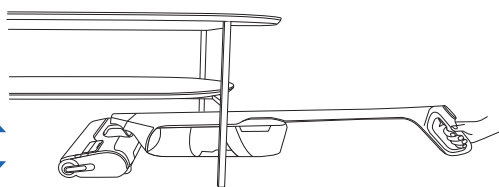

KOMPATIBILNOST PODA

Uređaj je kompatibilan samo sa tvrdim podovima

DRVO



PLOČICE

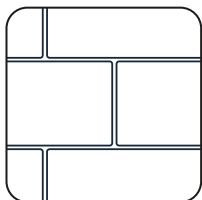

LINOLEUM

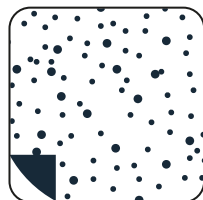

LAMINAT



- Nemojte koristiti na prostirkama, tepisima, zidovima i prozorima (videti „Uputstva za bezbednost i korišćenje“).

■ NAKON SVAKOG KORIŠĆENJA 1 - ISPRAZNITE REZERVOAR ZA PRLJAVU VODU

▶ POGLEDAJTE
VIDEO OVDE

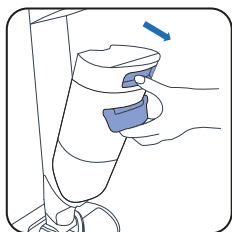

1 Uklonite rezervoar za prljavu vodu.

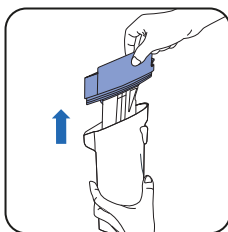

2 Uklonite razdelnik otpada povlačenjem.

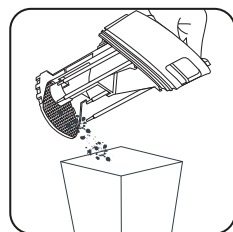

3 Bacite čvrsti otpad.



4 Prospite tečni otpad.

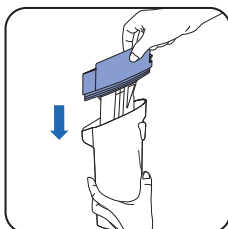

5 Zamenite razdelnik otpada i filter.

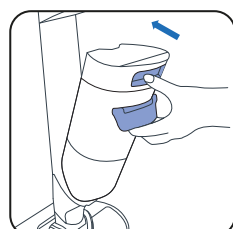

6 Vratite rezervoar za prljavu vodu.

2 - PUNJENJE VODOM REZERVOARA ZA ČISTU VODU

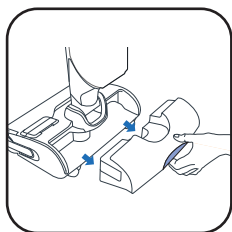

1 Uklonite rezervoar za čistu vodu.

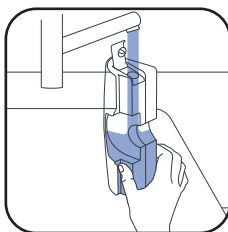

2 Napunite rezervoar za čistu vodu.

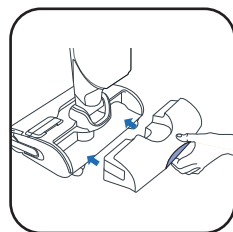

3 Vratite rezervoar za čistu vodu.

3 - POKRENITE PROGRAM ZA SAMOČIŠĆENJE I SAMOSUŠENJE

Uređaj mora da stoji na bazi za punjenje. Baza za punjenje mora biti povezana na izvor napajanja.

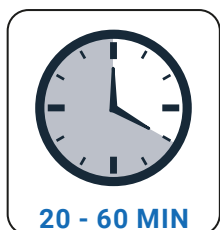

- Program za samočišćenje automatski čisti uređaj i valjak.
- Program za samosušenje automatski suši uređaj i valjak. Ciklus sušenja se podešava prema vlazi koju detektuje valjak.

⚠ : Program samočišćenja i sušenja radi na 90°C. **NE DODIRUJTE** grejnu ploču tokom ili ubrzo nakon samočišćenja i samosušenja, jer može doći do opekotina.

- Ciklusi samočišćenja i samosušenja neće se pokrenuti ako je nivo baterije ispod 20%.

AKO JE REZERVOAR ZA ČISTU VODU PRAZAN, PROGRAM SAMOČIŠĆENJA SE ZAUSTAVLJA.
AKO JE REZERVOAR ZA PRLJAVU VODU PUN, PROGRAM SAMOČIŠĆENJA SE ZAUSTAVLJA.

POKRETANJE SAMOČIŠĆENJA I/ILI SUŠENJA

POGLEDAJTE VIDEO OVDE

SAMOČIŠĆENJE I SAMOSUŠENJE

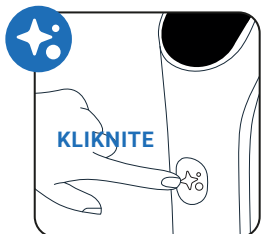

Pritisnite jednom dugme za samočišćenje.

SAMO PODREZIVANJE

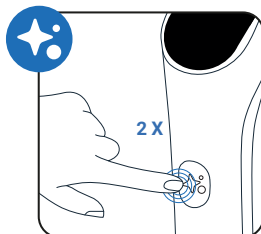

Pritisnite dva puta dugme za samočišćenje.

SAMO SAMOČIŠĆENJE

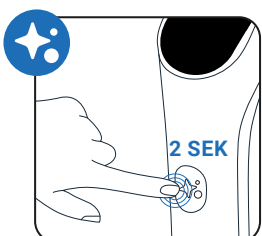

Dugme za samočišćenje pritisnite u trajanju od 2 sekunde.

SAMO SUŠENJE

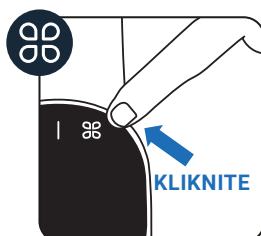

Pritisnite dugme REŽIM.

MAKAZE U BAZI

Ugrađeno sečivo je integrisano u bazu kako bi se uklonila svaka dlaka koja je ostala na valjku. Automatski se aktivira samo na početku samočišćenja i samosušenja ili programa podrezivanja.

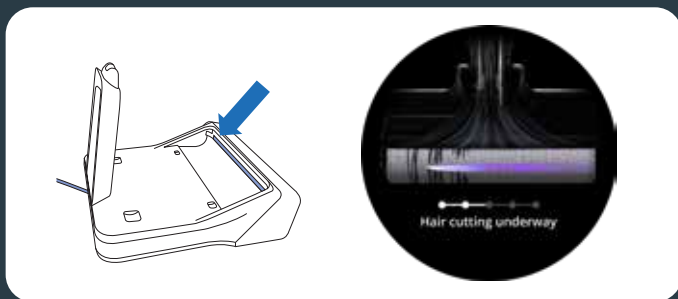

ZAUSTAVLJANJE SAMOČIŠĆENJA I/ILI SUŠENJA

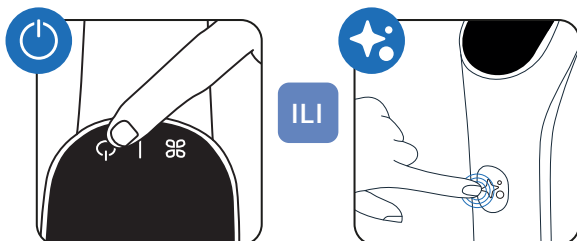

Pritisnite dugme za UKLJUČIVANJE/ISKLJUČIVANJE ili dugme za samočišćenje

4 - KADA SE ZAVRŠI SAMOČIŠĆENJE, OČISTITE REZERVOAR ZA PRLJAVU VODU

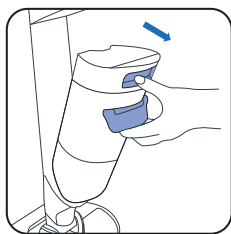

1 Uklonite rezervoar za prljavu vodu.

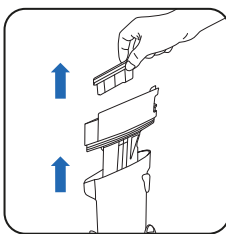

2 Uklonite filter i razdelnik otpada povlačenjem.

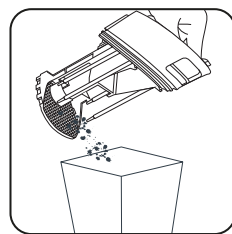

3 Bacite čvrsti otpad.



4 Prospite tečni otpad.

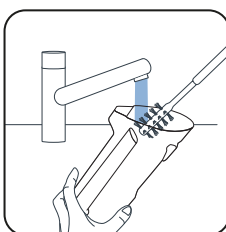

5 Rezervoar za prljavu vodu očistite pomoću četke za čišćenje.

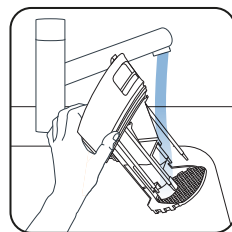

6 Isperite razdelnika otpada.

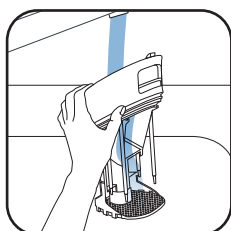

7 Uklonite preostalu prljavštinu i očistite područje filtera.

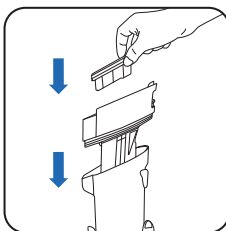

8 Zamenite razdelnik otpada.

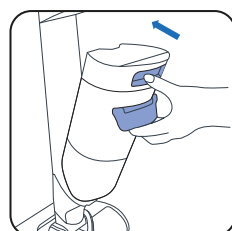

9 Vratite rezervoar za prljavu vodu.

5 - PRAŽNENJE REZERVOARA ZA ČISTU VODU

Da biste izbegli pojavu ustajalosti vode, ispraznite rezervoar za čistu vodu.

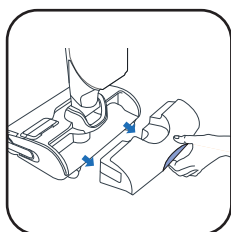

1 Uklonite rezervoar za čistu vodu.



2 Ispraznite rezervoar za čistu vodu.

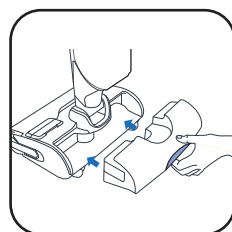

3 Vratite rezervoar za čistu vodu.



JEDNOM NEDELJNO**1 - OČISTITE BAZU ZA PUNJENJE**

Nemojte stavljati bazu za punjenje pod vodu.

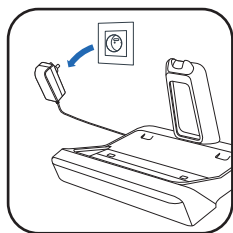

■ Bazu za punjenje isključite iz izvora napajanja.

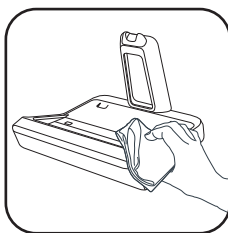

■ Ručno očistite bazu za punjenje suvom ili vlažnom krpom.

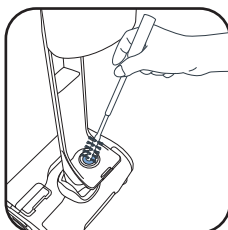

■ Pažljivo očistite izlaz makazaste platforme.

2 - ČIŠĆENJE CEVI ZA USISAVANJE

■ Koristite četku za čišćenje da biste očistili preostalu prljavštinu iz cevi za usisavanje.

3 - ČIŠĆENJE REŠETKE FILTERA

Nemojte ceo filter stavljati pod vodu. Ako to ipak uradite, ostavite da se suši 48 sati.

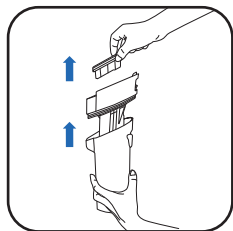

■ Uklonite filter.

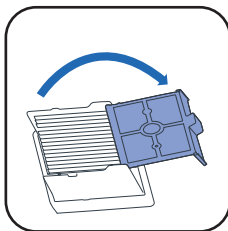

■ Otvorite rešetku filtera.

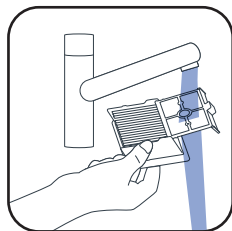

■ Čistite i isperite samo rešetku filtera.

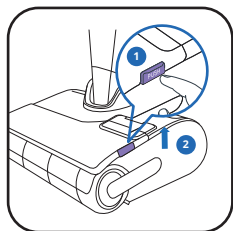
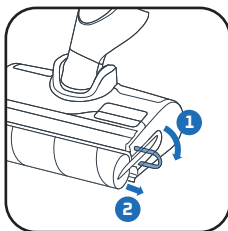
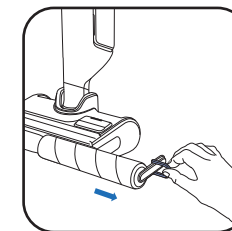
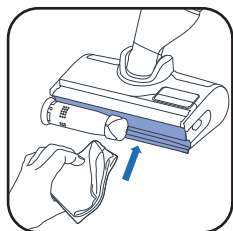
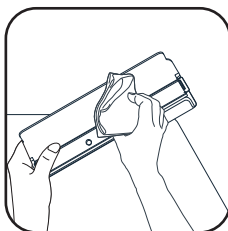
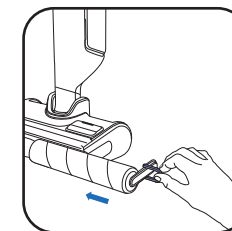
4 - ČIŠĆENJE GLAVE I POKLOPCA VALJKA■ 1 Pritisnite dugme za pritiskanje.
2 Podignite poklopac valjka■ Povucite lju-
bičasti prsten
na valjku.■ Uklonite valjak
povlačenjem lju-
bičastog prstena.■ Očistite deo iza
valjka.■ Očistite unutrašnji
deo poklopca
valjka.

■ Vratite valjak.

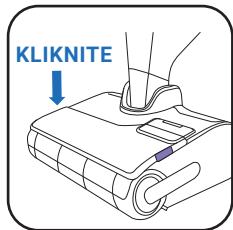
■ Vratite poklopac
valjka.**SVAKIH 6 MESECI**

■ Zamenite valjak i filter. Ako otkrijete da je valjak oštećen, prethodno ga zamenite.

www.rowenta.comwww.tefal.com

Suvi filter

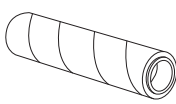

Bubanj valjka



Ručka

Suvi filter + valjak (ZR338A01)



7 / REŠAVANJE PROBLEMA I REŠENJA

Problem	Mogući uzroci	Rešenja
Uređaj ne usisava dobro, proizvodi buku ili zviždanje ili ispušta krotine na tlo.	Vazdušni kanal uređaja je blokiran.	Očistite usisnu glavu, očistite vazdušni kanal, očistite filter i penu (pogledajte uputstvo za upotrebu)
	Rezervoar za prljavu vodu nije pravilno postavljen i zaptivač nije oštećen ili stisnut.	Uklonite i umetnite rezervoar za prljavu vodu.
	Kvar usisivača.	Kontaktirajte našu postprodajnu službu.
Pod je previše mokar.	Protok vode je previsok ili je valjak namočen.	Uverite se da koristite INTELIGENTNI režim rada ili TIHI režim rada.
	Curenje vode.	Kontaktirajte našu postprodajnu službu.
Pod nije dovoljno mokar.	Rezervoar za čistu vodu je prazan.	Rezervoar za čistu vodu napunite vodom.
	Sistem za distribuciju vode je začepljen.	Očistite mlaznice za izlaz vode. U suprotnom, odnesite proizvod u najbliži servisni centar.
	Protok vode je prenizak	Uverite se da koristite INTELIGENTNI režim rada ili MAKS režim rada.
Uređaj ne čisti pod pravilno	Valjak je prljav.	Pokrenite ciklus samočišćenja, a zatim ručno očistite valjak.
	Uređaj nije podešen na ispravan režim za čišćenje.	Koristite INTELIGENTNI režim rada ili prebacite između TIHI režim i MAKS režim rada kako biste optimizovali čišćenje.
Uređaj oštećuje pod.	Uređaj je korišćen bez valjka.	Uvek koristite uređaj sa postavljenim valjkom i punim rezervoarom za čistu vodu
	Strani predmet se zaglavio u glavi za čišćenje.	Očistite glavu za čišćenje
Uređaj se isključuje sam.	Rezervoar za prljavu vodu je pun.	Ispraznite rezervoar za prljavu vodu
	Nivo baterije je prenizak.	Napunite uređaj na njegovoj bazi.
Valjak je zaglavljen	Predmet ili vlakna blokiraju valjak.	Rastavite valjak i uklonite sve predmete koji blokiraju rotaciju
Uređaj prska vodu svuda	Zaštitni poklopac nije pravilno montiran	Skinite poklopac i zamenite ga ispravno.
	Valjak je pogrešno montiran	Skinite valjak i ispravno ga postavite
Deterdžent u rezervoaru za deterdžent ne izlazi van	Rezervoar je prazan	Napunite rezervoar do nivoa MAKS, u suprotnom se obratite korisničkom servisu.
	Pumpa za deterdžent je deaktivirana	Pritisnite okidač na ručki dva puta da biste aktivirali funkciju automatskog doziranja deterdženta (uključen je plavi ložotip).
Makaze u bazi ne seku dlake ili su zaglavljene	Dlake blokiraju izlaz makaza	Isključite bazu za punjenje, očistite ono što je vidljivo oko makaza, u suprotnom kontaktirajte korisnički servis

8 / SPECIFIKACIJE

KAPACITETI REZERVOARA	
Opis	Kapacitet (ml)
Rezervoar za čistu vodu	790 ml
Rezervoar za prljavu vodu	720 ml
Rezervoar za deterdžent	100 ml



9 / UPOZORENJA

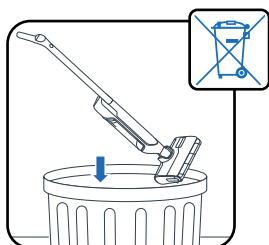

Ne izlažite uređaj temperaturama <math>< 0\text{ }^\circ\text{C}</math> i $45\text{ }^\circ\text{C}$.

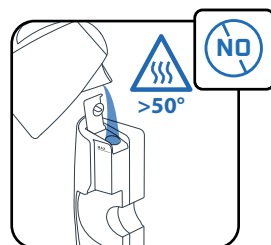
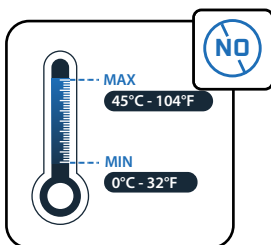

Nemojte da stavljate vodu temperature > 50 °C u rezervoar.

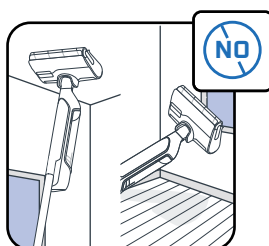

Ovaj uređaj je namenjen za upotrebu na tvrdj podlozi. Ne koristite na prostirkama, tepisima, zidovima i prozorima.

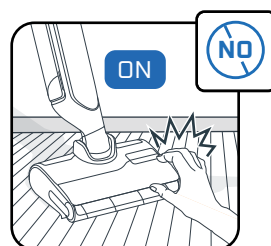
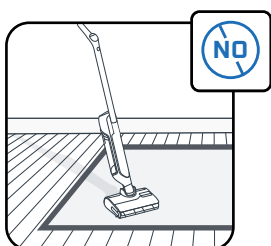

Ne dodirujte rotirajuće delove bez zaustavljanja proizvoda i isključivanja jedinice za napajanje.

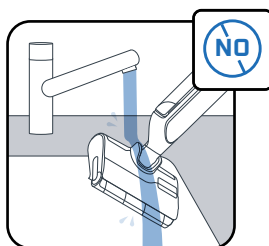

Ne stavljajte uređaj pod vodu i koristite suhu ili vlažnu krpu za čišćenje usisnog kanala.

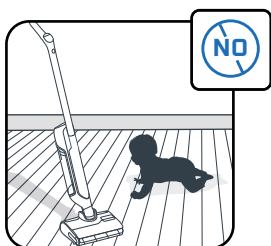

Nadgledajte decu kako biste se uverili da se ne igraju aparatom.



Ovaj uređaj je samo za upotrebu u domaćinstvu i u zatvorenom prostoru.

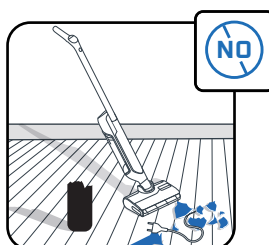

Ne koristite uređaj na električnim uređajima kao što su unutrašnjost rerni ili električnih utičnica.

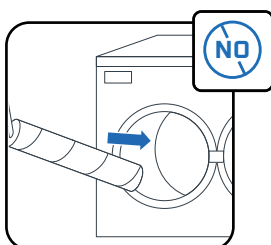

Ne perite valjak u mašini za sudove ili veš mašini.

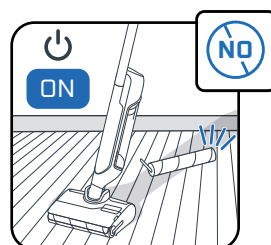

Ne koristite uređaj bez rezervoara za vodu i valjka.

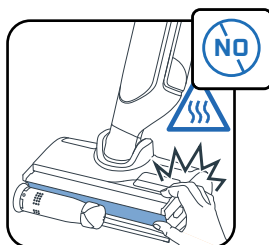

Nemojte uklanjati valjkastu četku tokom ili neposredno nakon ciklusa samočišćenja i samosušenja, jer postoji rizik od opekotina zbog vrelе metalne površine grejača.



Ne stavljajte u rezervoar za vodu masne proizvode (npr. crni sapun), penu, toksične, zapaljive, eksplozivne, korozivne, agresivne ili proizvode sa čvrstim česticama. Ne stavljajte izbeljivač u proizvod.

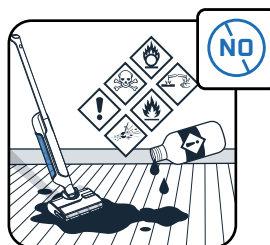

Rowenta® | Tefal®

X-CLEAN 12

HU

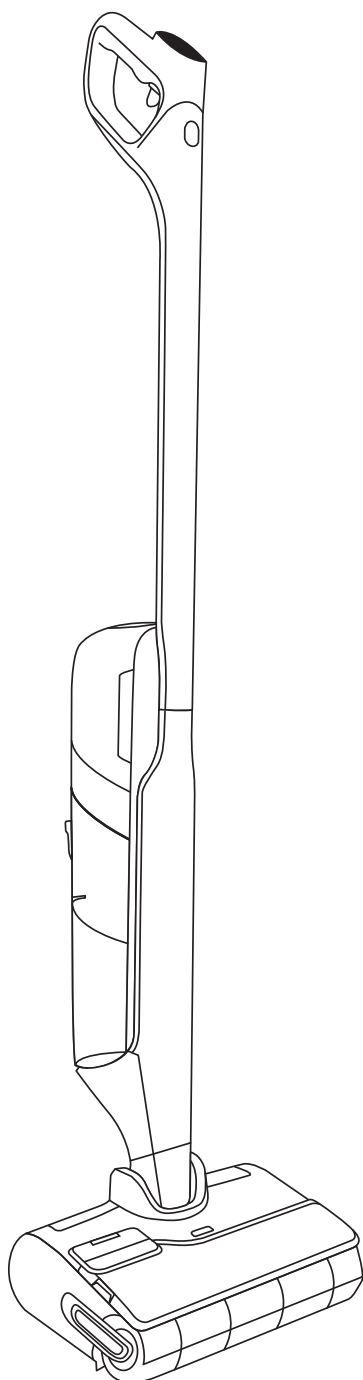

Köszönjük, hogy minket választott.

OLVASSA EL FIGYELMESEN

a « Biztonsági és használati utasítások » című füzetet az első használat előtt.

TARTALOM

1 / AZ ESZKÖZ ÁTTEKINTÉSE

- Eszköz
- Fej
- Piszkosvíz-tartály
- Pótalkatrészek és tartozékok

2 / AZ ESZKÖZ TELEPÍTÉSE

- Összeszerelés
- A töltőbázis telepítése

3 / A HANGFUNKCIÓS TÁMOGATÁS BEÁLLÍTÁSA

4 / KIJELEZŐ

- Képernyő
- Az üzemmódok közötti váltás
- Üzemmódok magyarázata
- Főbb hibaüzenetek

5 / AZ ESZKÖZ HASZNÁLATA

- Használat előtt
- Az automatikus mosószer-adagolás aktiválása vagy deaktiválása
- Az eszköz beindítása
- Fektetett helyzet
- Padlókompatibilitás
- Minden használat után

6 / AZ ESZKÖZ KARBANTARTÁSA

- Hetente egyszer
- 6 havonta

7 / HIBAELHÁRÍTÁS ÉS MEGOLDÁSOK

8 / MŰSZAKI ADATOK

9 / FIGYELMEZTETÉSEK

MINDEN ALKALOMMAL, AMIKOR A KÖVETKEZŐT LÁTJA

TEKINTSE MEG
A VIDEÓT ITT 

Kattintson ide az oktatóvideó megtekintéséhez

1 / AZ ESZKÖZ ÁTTEKINTÉSE

■ ESZKÖZ

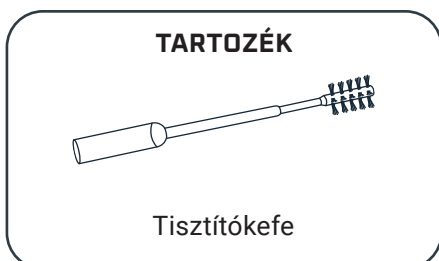
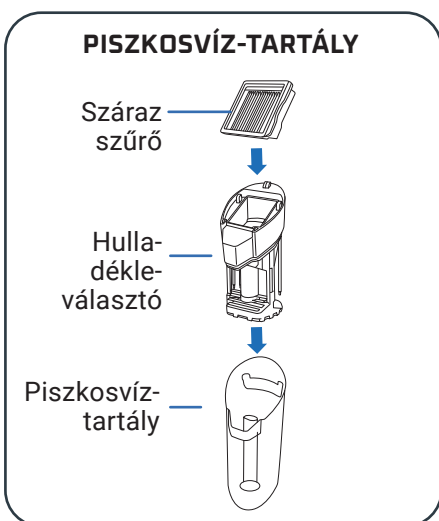
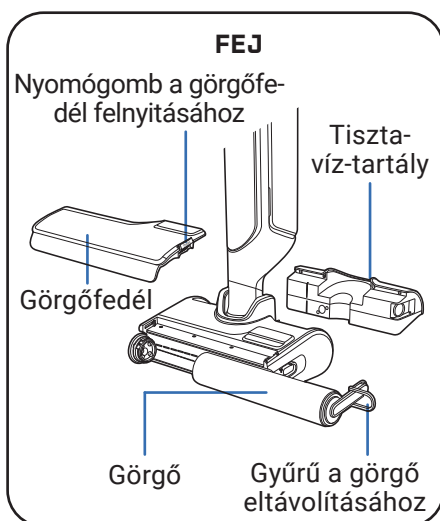
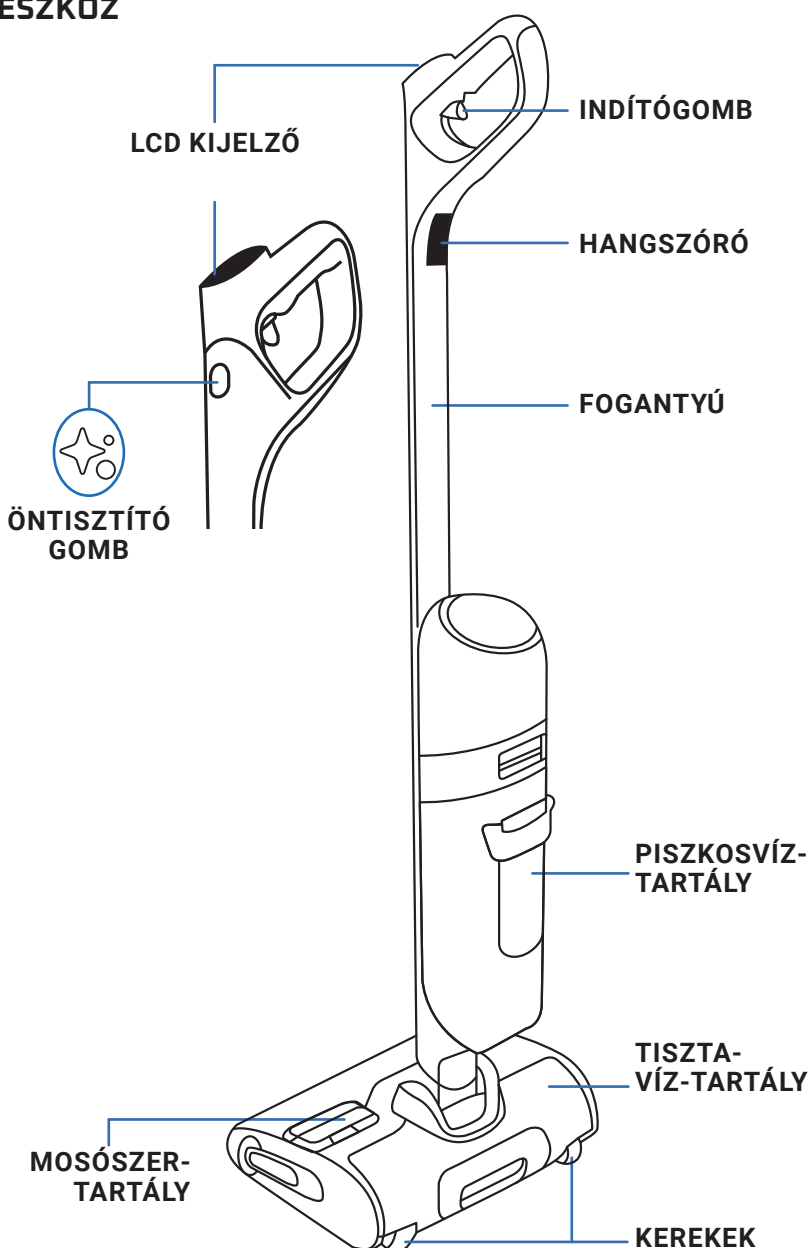

■ ÖSSZESZERELÉS

- 1 Illessze a fogantyút az eszközre.
- 2 Egy kattanás jelzi, hogy a fogantyú megfelelően illeszkedik-e.

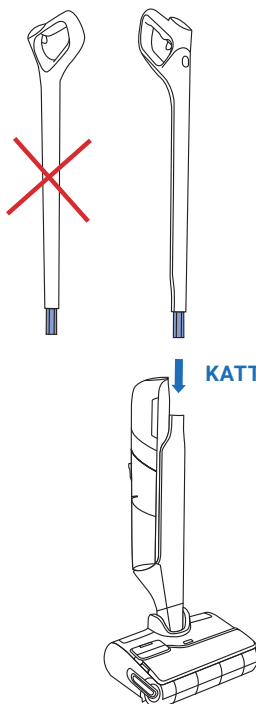

■ A TÖLTŐBÁZIS TELEPÍTÉSE

- 1 Fordítsa meg a töltőbázist.

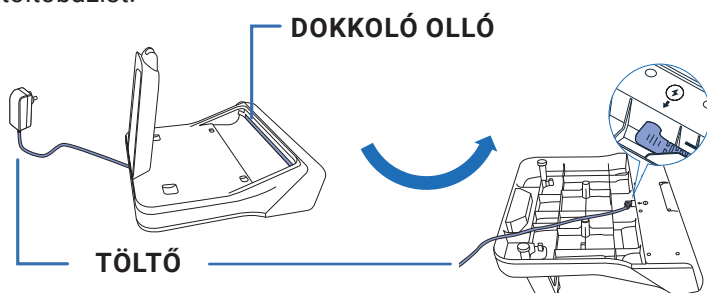

- 2 Csatlakoztassa a tápkábelt az alapzathoz a töltőbázison lévő nyíl irányában.

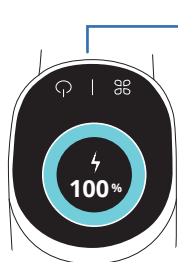

- 3 Csatlakoztassa a töltőbázist az áramforráshoz, és helyezze rá az eszközt. Automatikusan tölteni kezd.

- 4 Ha a termék megfelelően van csatlakoztatva és töltődik, egy jelet fog hallani, és az akkumulátor töltöttségi szintje megjelenik a képernyőn.

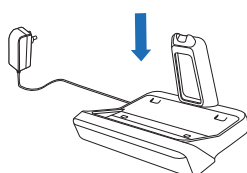

3 / A HANGFUNKCIÓS TÁMOGATÁS BEÁLLÍTÁSA

■ AZ ESZKÖZNEK A TÖLTŐBÁZISON KELL LENNIE

1 - VÁLASSZA KI A NYELVET

TEKINTSE MEG
A VIDEÓT ITT 

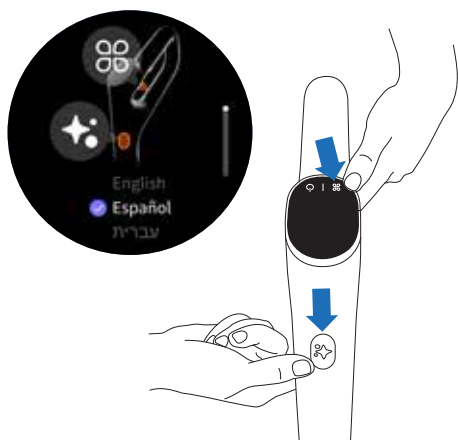

- Nyomja meg egyszerre az Öntisztító gombot és az ÜZEMMÓD gombot.
- Ismétlje a műveletet addig, amíg meg nem találja a listán a kívánt nyelvet (18 nyelv áll rendelkezésre)
- A nyelv érvényesítéséhez várjon 3 másodpercet.

2 - HANGFUNKCIÓS TÁMOGATÁS

Az ÜZEMMÓD gomb lehetővé teszi a hangfunkciós támogatás be- és kikapcsolását, illetve a hangerő csökkentését.

TEKINTSE MEG
A VIDEÓT ITT 

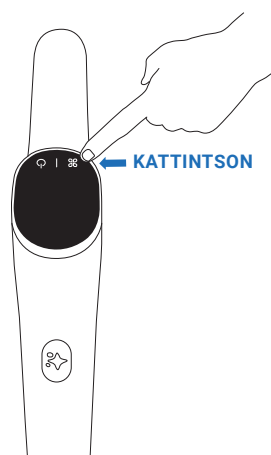

- **1. lépés**
A hangfunkciós támogatás bekapcsolásához nyomja meg az ÜZEMMÓD gombot 2 másodpercig.
- **2. lépés**
A hangerő csökkentéséhez nyomja meg az ÜZEMMÓD gombot 2 másodpercig.
- **3. lépés**
A hangfunkciós támogatás kikapcsolásához nyomja meg az ÜZEMMÓD gombot 2 másodpercig.

4 / KIJELZŐ

■ KÉPERNYŐ

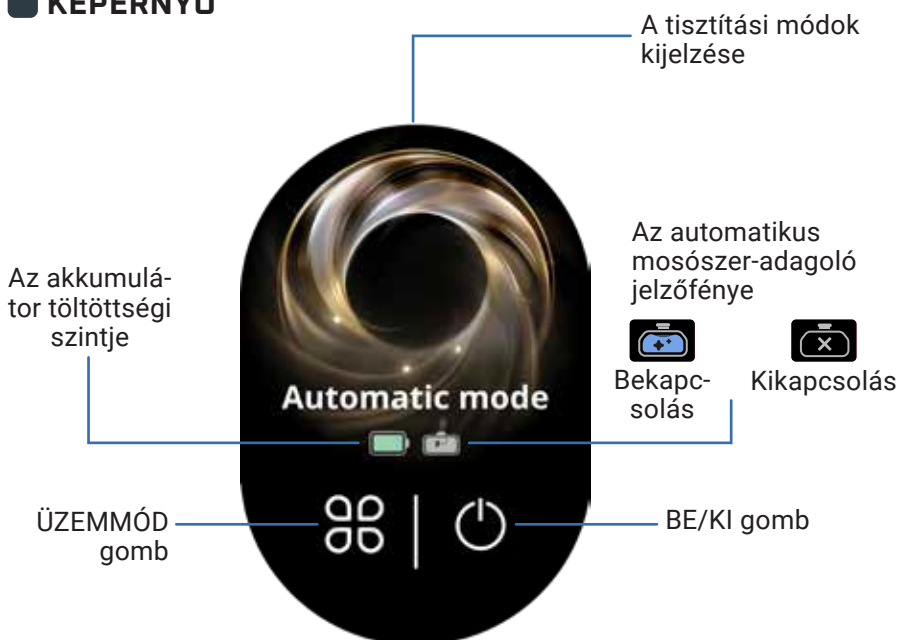

TEKINTSE MEG
A VIDEÓT ITT

AZ ÜZEMMÓDOK KÖZÖTTI VÁLTÁS

A készüléknek BEKAPCSOLT ÁLLAPOTBAN és használati helyzetben kell lennie



- Az üzemmódok közötti váltáshoz nyomja meg az ÜZEMMÓD gombot.

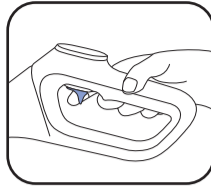

- A FOKOZOTT üzemmód eléréséhez tartsa lenyomva az indítógombot.

ÜZEMMÓDOK MAGYARÁZATA



AUTO ÜZEMMÓD

Felületek: különböző szennyezettségi szintek.

Érzékeli a szennyeződések a szívóerő és a vízáramlás beállításához.



CSENDES ÜZEMMÓD

Felületek: közepesen szennyezett.

Szívóteljesítmény: Szívóteljesítmény:
Vízáramlás:



FA PADLÓ

Felületek: Fa padlóhoz, parkettához.

Szívóteljesítmény: Szívóteljesítmény:
Vízáramlás:



FOLYADÉKSZÍVÓ ÜZEMMÓD

Felületek: nedves (pl. fürdőszoba).

Szívóteljesítmény: Szívóteljesítmény:
Vízáramlás:



MAXIMÁLIS

- Fokozza a többi tisztítási üzemmód hatásfokát, hogy azonnal a legnagyobb teljesítményt érje el.

Szívóteljesítmény: Szívóteljesítmény:
Vízáramlás:

FŐBB HIBAÜZENETEK



A tisztavíz-tartály üres
Teendő: Töltse fel a tisztavíz-tartályt.



A piszkosvíz-tartály tele van
Teendő: Ürítse ki a piszkosvíz-tartályt.



A görgőfedél nincs megfelelően rögzítve
Teendő: Ellenőrizze a görgőfedél helyzetét.



A görgő nincs megfelelően rögzítve
Teendő: Ellenőrizze a görgő helyzetét.



A szűrő nincs a helyén
Teendő: Ellenőrizze és helyezze be a szűrőt.



A görgő elakadt
Teendő: Ellenőrizze és távolítsa el az elakadást okozó hulladékot.



5 / AZ ESZKÖZ HASZNÁLATA

HASZNÁLAT ELŐTT

Töltse fel a víztartályt

TEKINTSE MEG
A VIDEÓT ITT 

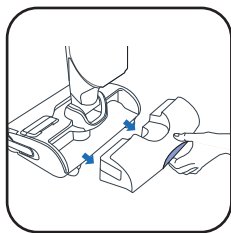

1 Távolítsa el a tisztavíz-tartályt.

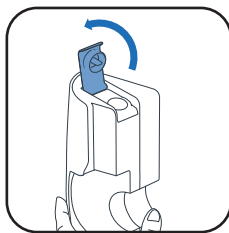

2 Nyissa ki a tisztavíz-tartályt.

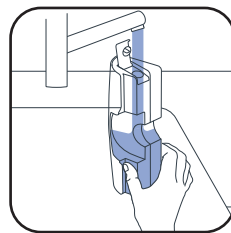

3 Töltse fel a tisztavíz-tartályt. Használjon 10 °C és a 50 °C közötti hőmérsékletű vizet. A maximális úrtartalom 790 ml.

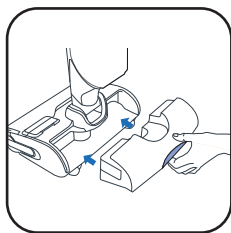

4 Helyezze vissza a tisztavíz-tartályt.

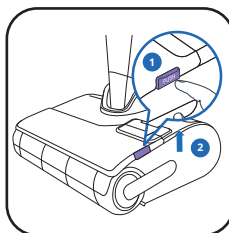

5 Távolítsa el a gőgfedelelet.

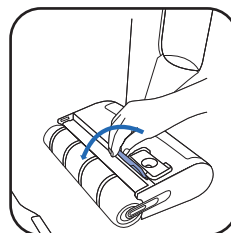

6 Nyissa fel a mosószer-tartály fedelét.

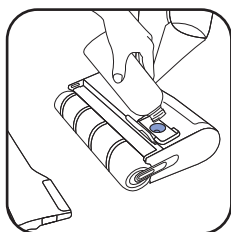

7* Töltsön be mosószert.

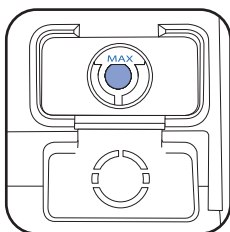

8 Ügyeljen arra, hogy ne lépje túl a MAX szintet.

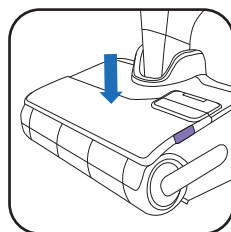

9 Csukja be a mosószer-tartály fedelét, és tegye vissza a gőgfedelelet.

7* **NE HASZNÁLJON HABZÓ SZEREKET, ZSÍROS TERMÉKEKET (PL. FEKETE SZAPPANT), FEHÉR ECÉTEK, FEHÉRÍTŐT VAGY ILLÓOLAJOKAT (LÁSD A „BIZTONSÁGI ÉS HASZNÁLATI ÚTMUTATÓ” CÍMŰ FÜZETET).**

TISZTÍTÓSZER HOZZÁADÁSA OPCIONÁLIS



ROWENTA MOSÓSZER NEDVES ÉS SZÁRAZ PORSZÍVÓKHOZ (ZR-340LV1)

VAGY



SANYTOL UNIVERZÁLIS FELÜLETFERTŐTLENÍTŐ EUKALIPTUSSZAL



AJÁNLOTT ADAGOLÁS: 20 ML (HÍGÍTÁS A TISZTAVÍZ-TARTÁLY TELJES ÚRTARTALMÁNAK <3%-A)

NE KEVERJEN ÖSSZE KÜLÖNBÖZŐ MOSÓSZEREKET. CSAK A MOSÓSZER-TARTÁLYT HASZNÁLJA.

AZ AUTOMATIKUS MOSÓSZER-ADAGOLÁS BE- VAGY KIKAPCSOLÁSA

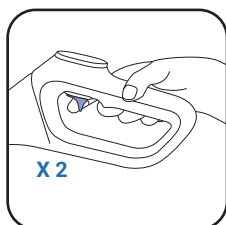

X 2

- Az automatikus mosószer-adagolás bekapcsolásához nyomja meg kétszer az indítógombot.
- A bekapcsolás után a készülék automatikusan szabályozza a szükséges mosószer mennyiségét.
- Az automatikus mosószer-adagolás kikapcsolásához ismét nyomja meg kétszer az indítógombot.



Bekapcsolva



Kikapcsolva

AZ ESZKÖZ BEINDÍTÁSA

Az eszközt le kell választani a töltőbázisról.

TEKINTSE MEG
A VIDEÓT ITT

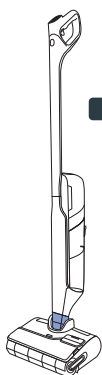

PARKOLÁS HELYZET

Az eszköz függőleges helyzetben van. Parkolás helyzetben az eszköz nem működik.



HASZNÁLATI HELYZET

A fej ki van oldva, és az eszköz használható.

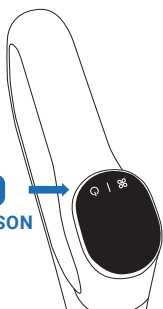

KATTINTSON

- Használati helyzetben döntse meg a terméket, és nyomja meg a BE/KI gombot az eszköz elindításához. Alapértelmezett szerint a termék AUTO üzemmódban van. A LEÁLLÍTÁSHOZ nyomja meg újra.

PARKOLÁS HELYZETBEN A KÉSZÜLÉK NEM MŰKÖDIK.
A TISZTÍTÁS FOLYTATÁSÁHOZ ÁLLÍTSA HASZNÁLATI HELYZETBE, ÉS NYOMJA MEG A BE/KI GOMBOT

VÁLASSZA KI AZ ÜZEMMÓDOT, ÉS KEZDJE EL A TAKARÍTÁST

FEKTETETT HELYZET

Bútorok alatti takarításhoz.

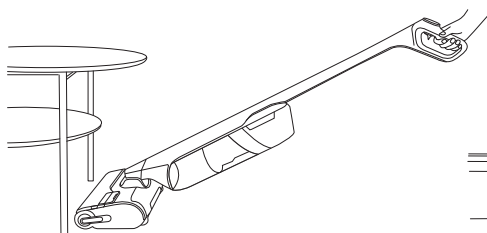

- Amikor az eszköz fektetett helyzetben van, a szívóerő automatikusan módosul.

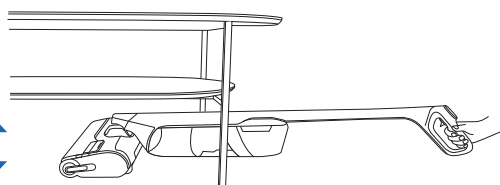

15 CM

PADLÓKOMPATIBILITÁS

Az eszköz csak kemény padlófelületeken használható

FA

CSEMPE

LINÓLEUM

LAMINÁLT PADLÓ

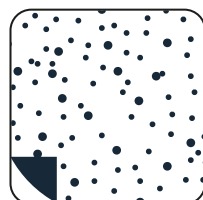
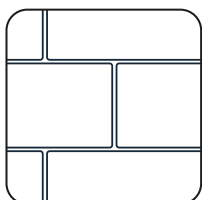

- Ne használja szőnyegen, falon vagy ablakon (lásd: «Biztonsági és használati utasítások» című füzet).

MINDEN HASZNÁLAT UTÁN

TEKINTSE MEG
A VIDEÓT ITT

1 - A PISZKOSVÍZ-TARTÁLY KIÜRÍTÉSE

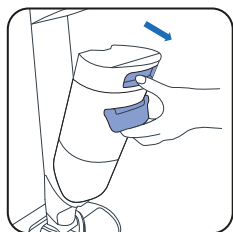

1 Vegye ki a piszkosvíz-tartályt.

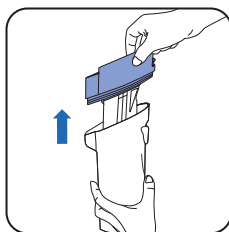

2 Távolítsa el a hulladékleválasztót.

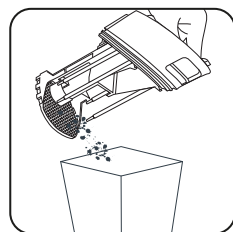

3 Dobja ki a szilárd hulladékot.



4 Öntse ki a folyékony hulladékot.

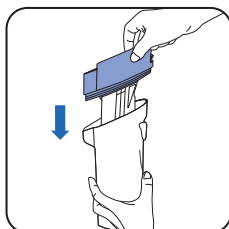

5 Helyezze vissza a hulladékleválasztót és a szűrőt.

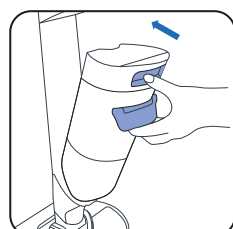

6 Helyezze vissza a piszkosvíz-tartályt.

2 - A TISZTAVÍZ-TARTÁLY FELTÖLTÉSE VÍZZEL

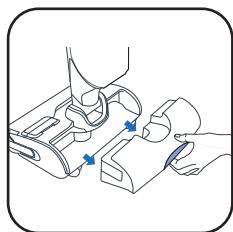

1 Távolítsa el a tisztavíz-tartályt.

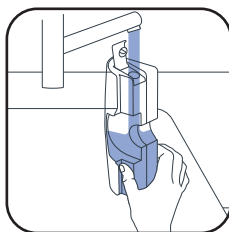

2 Töltse fel a tisztavíz-tartályt.

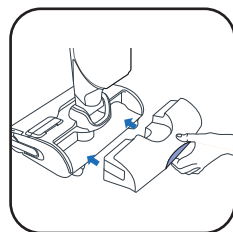

3 Helyezze vissza a tisztavíz-tartályt.

3 - AZ ÖNTISZTÍTÁSI ÉS ÖNSZÁRÍTÁSI PROGRAM ELINDÍTÁSA

Az eszköznek a töltőbázison kell lennie. A töltőbázist áramforráshoz kell csatlakoztatni.

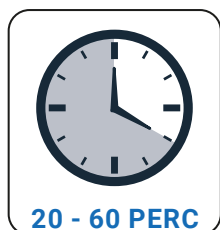

20 - 60 PERC

- Az öntisztítási program automatikusan megtisztítja az eszközt és a görgőt.
- Az önszáritási program automatikusan megszáritja az eszközt és a görgőt. A szárítási ciklus a görgőn észlelt nedvességnek megfelelően van beállítva.

! Az öntisztítási és -száritási program 90 °C-on működik. Az öntisztítás és az önszáritás során, illetve közvetlenül utána **NE NYÚLJON** a fűtőlemezhez, mert az égési sérüléseket okozhat.

- Az öntisztítási és az önszáritási ciklus nem indul el, ha az akkumulátor töltöttségi szintje 20% alatt van.

HA A TISZTAVÍZ-TARTÁLY ÜRES, AZ ÖNTISZTÍTÁSI PROGRAM LEÁLL.
HA A PISZKOSVÍZ-TARTÁLY MEGTELT, AZ ÖNTISZTÍTÁSI PROGRAM LEÁLL.

■ AZ ÖNTISZTÍTÁS ÉS/VAGY ÖNSZÁRÍTÁS INDÍTÁSA

TEKINTSE MEG
A VIDEÓT ITT 

ÖNTISZTÍTÁS ÉS -SZÁRÍTÁS

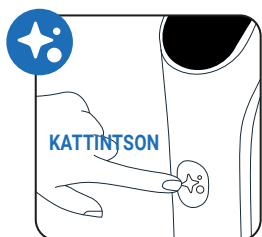

Nyomja meg egyszer az Öntisztító gombot.

CSAK A HAJSZÁLAK LEVÁGÁSA

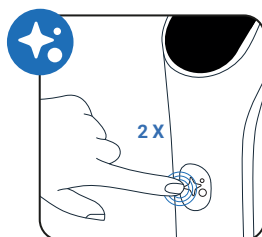

Nyomja meg kétszer az Öntisztító gombot.

CSAK ÖNTISZTÍTÁS

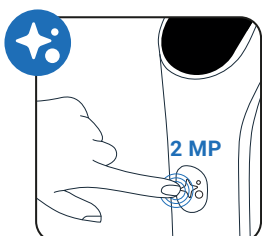

Nyomja meg az Öntisztító gombot 2 másodpercig.

CSAK SZÁRÍTÁS

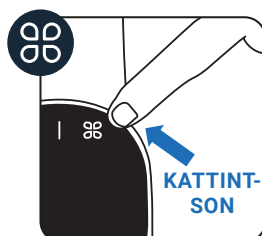

Nyomja meg az ÜZEMMÓD gombot.

■ DOKKOLÓ OLLÓJA

A bázisba beépített penge eltávolítja a görgőn maradt hajszállakat. Csak az öntisztítási és -szárítási program, illetve a szőrszál-levágási program indításakor aktiválódik automatikusan.

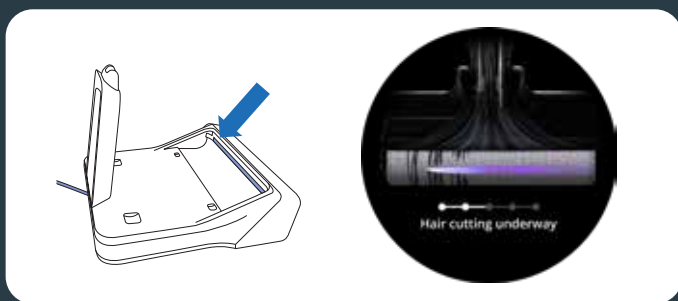

■ AZ ÖNTISZTÍTÁS ÉS/VAGY ÖNSZÁRÍTÁS LEÁLLÍTÁSA

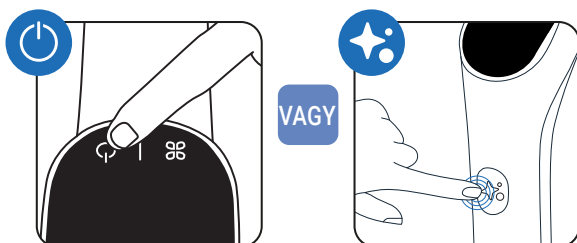

■ Nyomja meg az BE/KI vagy az Öntisztító gombot

4 - HA AZ ÖNTISZTÍTÁS BEFEJEZŐDÖTT, TISZTÍTSA MEG A PISZKOSVÍZ-TARTÁLYT

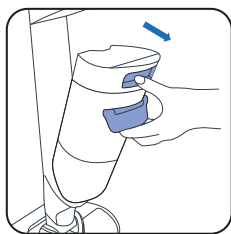

1 Vegye ki a piszkosvíz-tartályt.

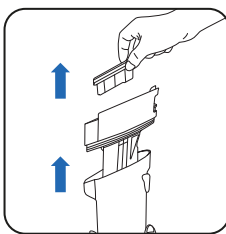

2 Távolítsa el a szűrőt és a hulladékleválasztót.

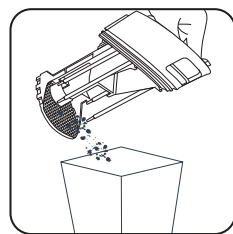

3 Dobja ki a szilárd hulladékot.



4 Öntse ki a folyékony hulladékot.

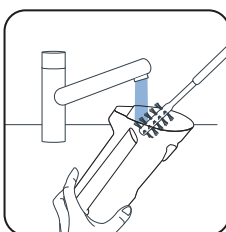

5 Tisztítsa meg a piszkosvíz-tartályt a tisztítókefe segítségével.

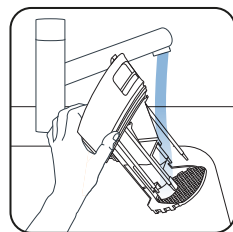

6 Öblítse ki a hulladékleválasztót.

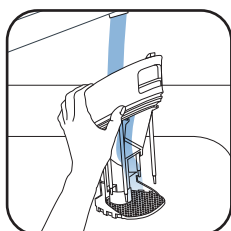

7 Távolítsa el a maradék szennyeződést, és tisztítsa meg a szűrő területét.

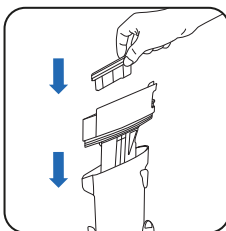

8 Helyezze vissza a hulladékleválasztót.

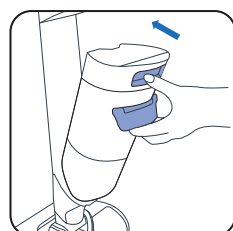

9 Helyezze vissza a piszkosvíz-tartályt.

5 - A TISZTAVÍZ-TARTÁLY ÜRÍTÉSE

Az ázott víz elkerülése érdekében ürítse ki a tisztavíz-tartályt.

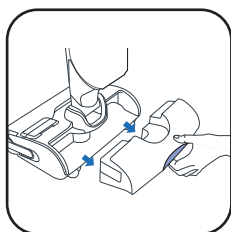

1 Távolítsa el a tisztavíz-tartályt.



2 Ürítse ki a tisztavíz-tartályt.

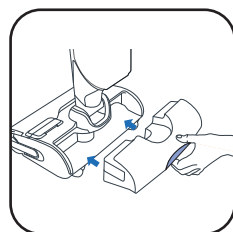

3 Helyezze vissza a tisztavíz-tartályt.



HETENTE EGYSZER**1 - A TÖLTŐBÁZIS TISZTÍTÁSA**

Ne merítse vízbe a töltőbázist.

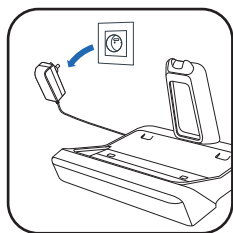

- Húzza ki a töltőbázist az áramforrásból.

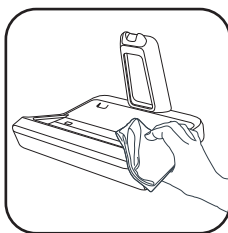

- A töltőbázist kézzel, száraz vagy nedves ruha segítségével tisztítsa.

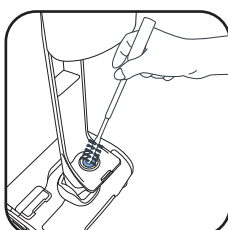
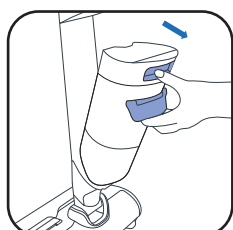

- Óvatosan tisztítsa meg a dokkoló ollójának nyílását.

2 - TISZTÍTSA MEG A SZÍVÓCSÖVET

- A tisztítókefe tartozék segítségével távolítsa el a szívócsövön maradt szennyeződéseket.

3 - TISZTÍTSA MEG A SZŰRŐRÁCSOT

Ne tegye a szűrőt teljesen víz alá. Ha mégis, hagyja száradni 48 órán keresztül.

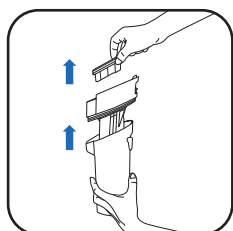

- Távolítsa el a szűrőt.

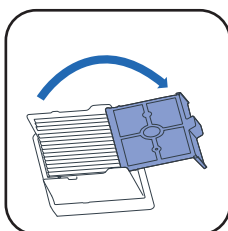

- Nyissa ki a szűrőrácsot.

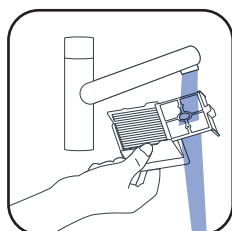

- Csak a szűrő rácsát tisztítsa meg és öblítse le.

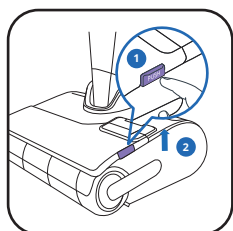
4 - TISZTÍTSA MEG A FEJET ÉS A GÖRGŐFEDELET

- 1 Nyomja meg a nyomógombot.
- 2 Nyissa fel a görgőfedelelet.

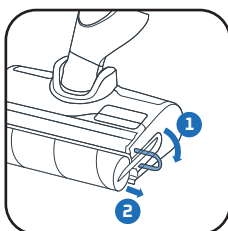

- Húzza meg a görgő lila gyűrűjét.

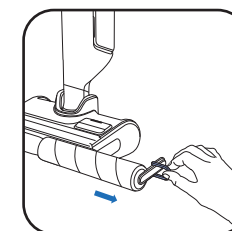

- A lila gyűrű meghúzásával távolítsa el a görgőt.

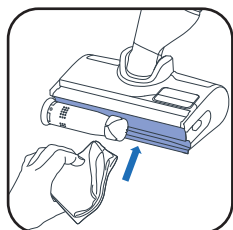

- Tisztítsa meg a görgő mögötti területet.

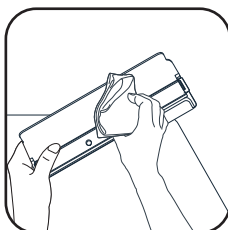

- Tisztítsa meg a görgőfedél belsejét.

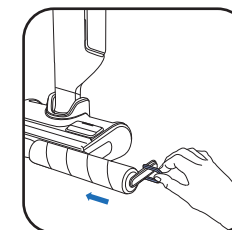

- Helyezze vissza a görgőt.

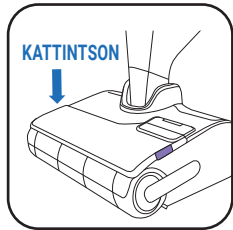

- Helyezze vissza a görgőfedelelet.

6 HAVONTA

- Cserélje ki a görgőt és a szűrőt. Ha a görgő sérült, cserélje ki korábban.

www.rowenta.com

www.tefal.com

Száraz szűrő

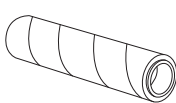

Görgőhenger



Fogantyú

Száraz szűrő + görgő (ZR338A01)



7 / HIBAELHÁRÍTÁS ÉS MEGOLDÁSOK

Probléma	Lehetséges okok	Megoldások
A készülék gyengébben szív, zajt vagy fűtőülőt hangot ad ki, vagy törmelék szóródik a talajra.	A készülék légcsatornája eltömődött.	Tisztítsa meg a szívófejet, a légcsatornát, a szűrőt és a szivacsot (lásd a felhasználói kézikönyvet)
	A piszkosvíz-tartály nincs megfelelően behelyezve, és a tömités nem sérült meg vagy szorult be.	Vegye ki, majd helyezze vissza a piszkosvíz-tartályt.
	A porszívó meghibásodása.	Lépjen kapcsolatba az ügyfélszolgálati szervizzel.
A padló túl nedves.	A vízáramlás túl magas, vagy a görgő elázott.	Győződjön meg arról, hogy az INTELLIGENS vagy a CSENDES üzemmódot használja.
	Vízszivárgás.	Lépjen kapcsolatba az ügyfélszolgálati szervizzel.
A padló nem elég nedves.	A tisztavíz-tartály üres.	Töltse fel a tisztavíz-tartályt vízzel.
	A vízelosztó rendszer eltömődött.	Tisztítsa meg a vízkivezető fűvókákat. Egyéb esetben vigye a terméket a legközelebbi szervizközpontba.
	A vízáramlás túl alacsony	Győződjön meg arról, hogy az INTELLIGENS vagy a MAX üzemmódot használja.
A készülék nem megfelelően tisztítja a padlót	A görgő szennyezett.	Indítsa el az öntisztítási üzemmódot, majd kézzel tisztítsa meg a görgőt.
	A készülék nem a megfelelő tisztítási üzemmódra van állítva.	Használja az INTELLIGENS üzemmódot, vagy váltson a CSENDES és a MAX üzemmód között a tisztítás optimalizálása érdekében.
A készülék felsérti a padlót.	Az eszközt görgő nélkül használta.	A készüléket mindig felszerelt görgővel használja, és a tisztavíz-tartály mindig legyen tele
	Idegen tárgy ragadt a tisztítófejbe.	Tisztítsa meg a tisztítófejet
A készülék magától kikapcsol.	Megtelt a piszkosvíz-tartály.	Úrítse ki a piszkos-víztartályt
	Az akkumulátor töltöttségi szintje túl alacsony.	Töltse fel a készüléket a bázisán.
A görgő elakadt	Egy tárgy vagy szövetszálak akadályozzák a görgőt.	Szerelje szét a görgőt, és távolítsa el a forgást akadályozó tárgyakat
A készülék vizet spriccel mindenfelé	A védőburkolat nincs megfelelően felszerelve	Oldja ki a fedelet, és helyezze vissza megfelelően.
	A görgő nem megfelelően van felszerelve	Oldja ki a görgőt, és helyezze vissza megfelelően
A mosószer-tartályból nem jön ki a mosószer	A tartály üres	Töltse fel a tartályt a MAX szintig, vagy vegye fel a kapcsolatot az ügyfélszolgálattal.
	A mosószer-szivattyú ki van kapcsolva	Nyomja meg kétszer az indítógombot a fogantyún az automatikus mosószer-adagolási funkció bekapcsolásához (ekkor a kék logó világít).
A bázisba beépített olló nem vágja le a hajszálakat, vagy elakad	A hajszálak elzárják az olló nyílását	Húzza ki a töltőbázis csatlakozóját, és tisztítsa meg az olló körüli látható részt, vagy vegye fel a kapcsolatot az ügyfélszolgálattal

8 / MŰSZAKI ADATOK

A TARTÁLYOK ŰRTARTALMA	
Leírás	Űrtartalom (ml)
Tisztavíz-tartály	790 ml
Piszkosvíz-tartály	720 ml
Mosószer-tartály	100 ml



9 / FIGYELMEZTETÉSEK

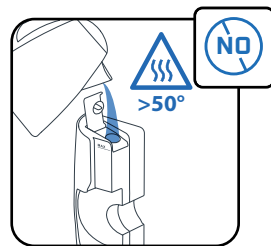
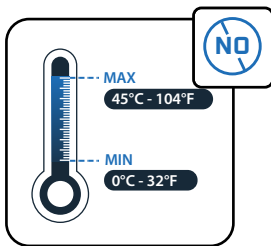
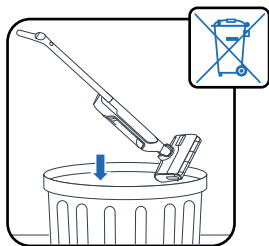

Ne tegye ki a készüléket 0 °C alatti és 45 °C feletti hőmérsékletnek.

Ne töltsse fel a tartályt 50 °C-nál magasabb hőmérsékletű vízzel.

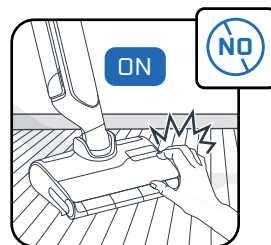
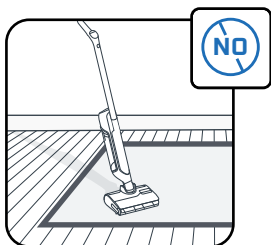
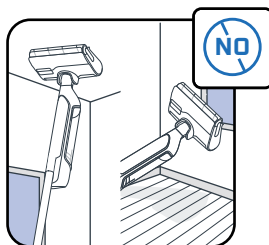

A készüléket kemény padlón való használatra tervezték. Ne használja szőnyegen, falon és ablakon.

Ha nem állította le a terméket és nem vette ki a tápegységet, ne érintse meg a forgó alkatrészeket.

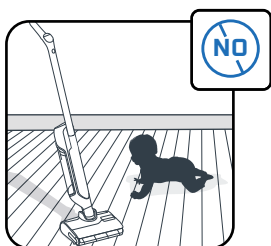
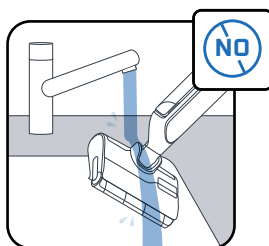

Ne tegye a készüléket víz alá! Használjon száraz vagy nedves kendőt a szívócsatorna tisztításához.

A gyermekeket szemmel kell tartani, hogy ne játsszanak a készülékkel.

A készülék kizárólag háztartási és beltéri használatra szolgál.

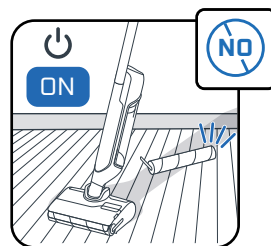
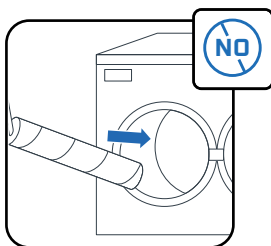
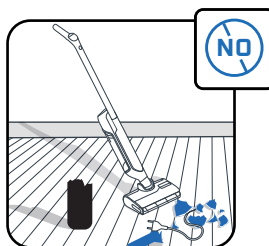

Ne használja a készüléket elektromos készülékeken, például sütők belsejében vagy elektromos aljzatokon.

Ne tisztítsa a görgőt mosogatógépben vagy mosógépben.

Ne használja a készüléket a víztartályok és a görgő nélkül.

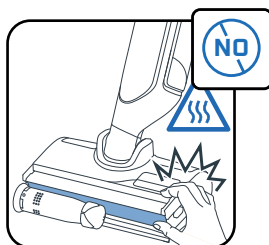

Ne távolítsa el a hengerkét az öntisztító és önszártó ciklus alatt vagy közvetlenül utána, mivel fennáll az égési sérülés veszélye a fűtőelem forró fémfelülete miatt.

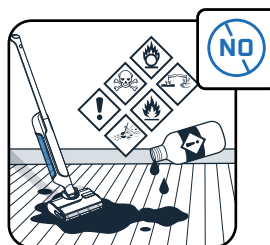

Ne tegyen zsíros termékeket (pl. fekete szappant), habzó, mérgező, gyúlékony, robbanékony, maró hatású, agresszív anyagokat vagy szilárd részecskéket a víztartályba. Ne tegyen fehérítőt a termékbe.



Rowenta | Tefal®

X-CLEAN 12

BG

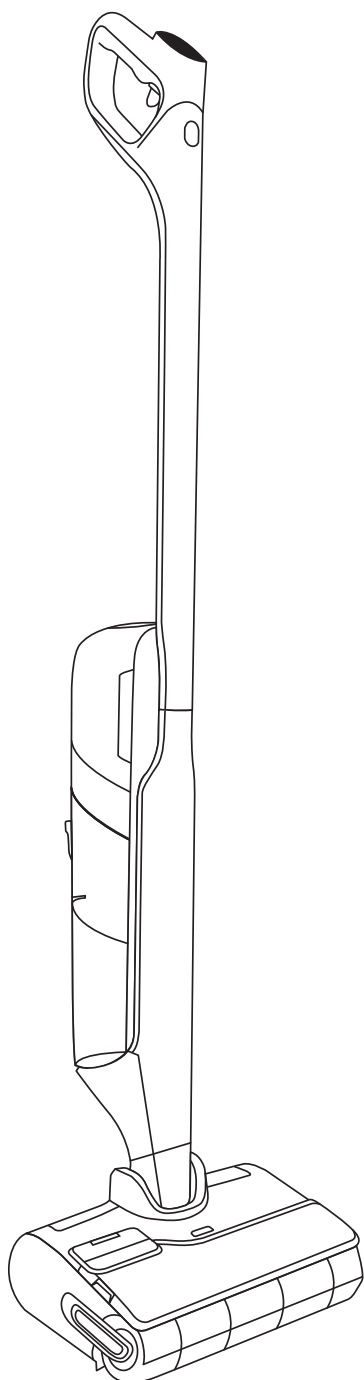

Благодарим Ви, че избрахте нас.

Моля, прочетете внимателно
книжката « Инструкции за работа и безопасност » преди
първа употреба.

СЪДЪРЖАНИЕ

1 / ОБЩ ПРЕГЛЕД НА УСТРОЙСТВОТО

- Устройство
- Глава
- Резервоар за мръсна вода
- Резервни части и аксесоари

2 / КАК ДА МОНТИРАТЕ ВАШЕТО УСТРОЙСТВО

- Сглобяване
- Монтиране на поставката за зареждане

3 / КАК ДА НАСТРОИТЕ ГЛАСОВИЯ АСИСТЕНТ

4 / ДИСПЛЕЙ НА ЕКРАНА

- Дисплей
- Как да сменяте режимите
- Обяснение на режимите
- Основни съобщения за грешка

5 / КАК ДА ИЗПОЛЗВАТЕ ВАШЕТО УСТРОЙСТВО

- Преди употреба
- За активиране или деактивиране на автоматичното дозиране на почистващ препарат
- Стартиране на устройството
- Легнала позиция
- Съвместимост с пода
- След всяка употреба

6 / КАК ДА ПОДДЪРЖАТЕ ВАШЕТО УСТРОЙСТВО

- Веднъж седмично
- На всеки 6 месеца

7 / ОТСТРАНЯВАНЕ НА НЕИЗПРАВНОСТИ И РЕШЕНИЯ

8 / СПЕЦИФИКАЦИИ

9 / ПРЕДУПРЕЖДЕНИЯ

ВСЕКИ ПЪТ, КОГАТО ВИДИТЕ

ГЛЕДАЙТЕ ВИДЕОКЛИПА ТУК 

щракнете, за да видите видеоклипа с инструкции

■ УСТРОЙСТВО

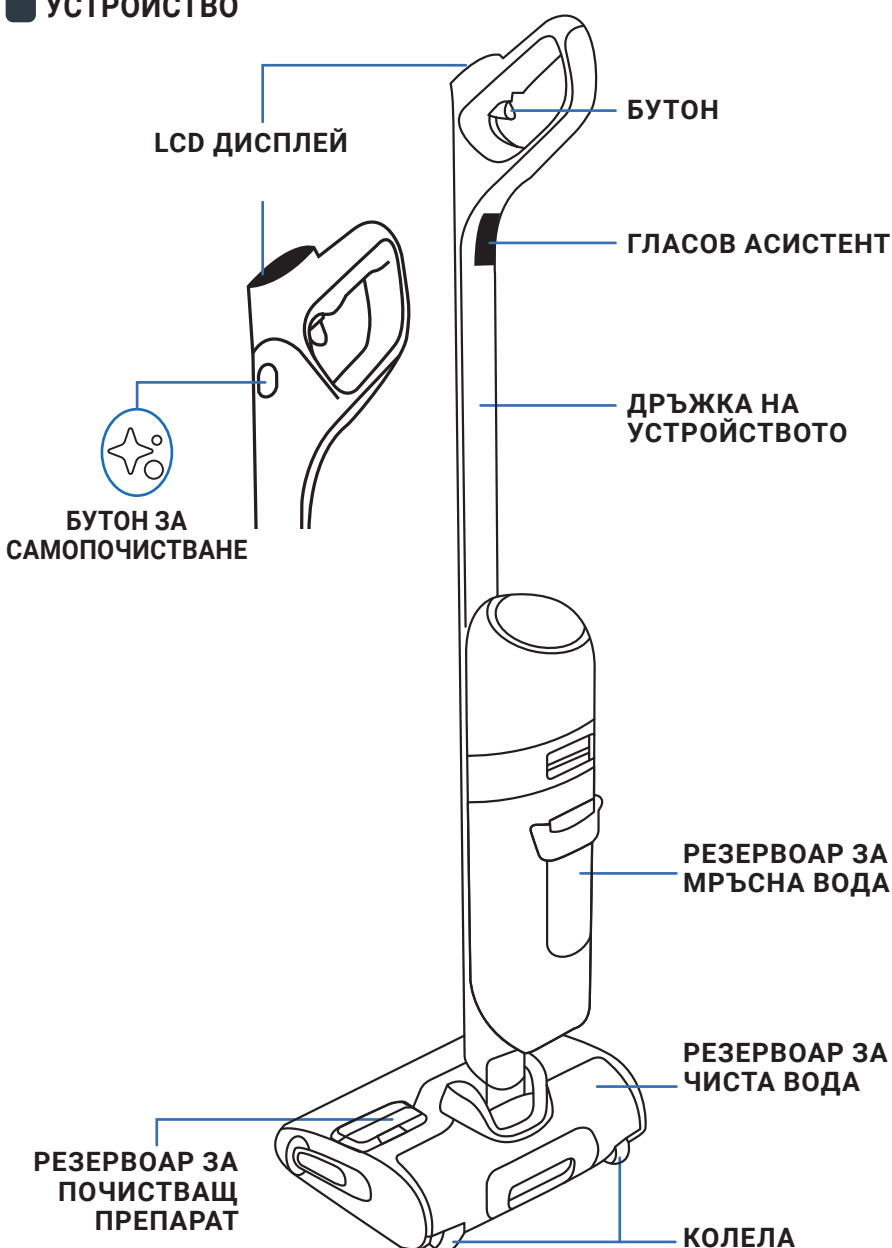

ГЛАВА

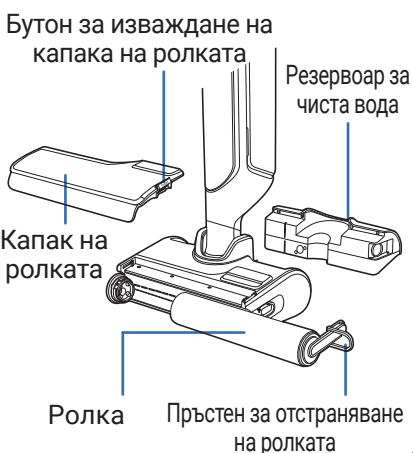

РЕЗЕРВОАР ЗА МРЪСНА ВОДА

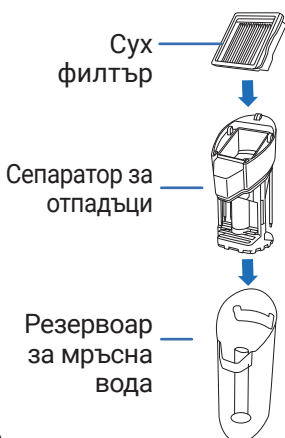

РЕЗЕРВНИ ЧАСТИ

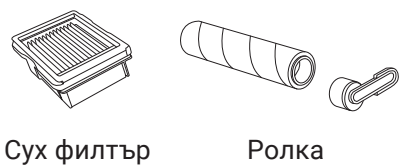

АКСЕСОАР



■ СГЛОБЯВАНЕ

- 1 Поставете дръжката в корпуса на устройството.
- 2 С щракване се индикира дали дръжката е поставена правилно.

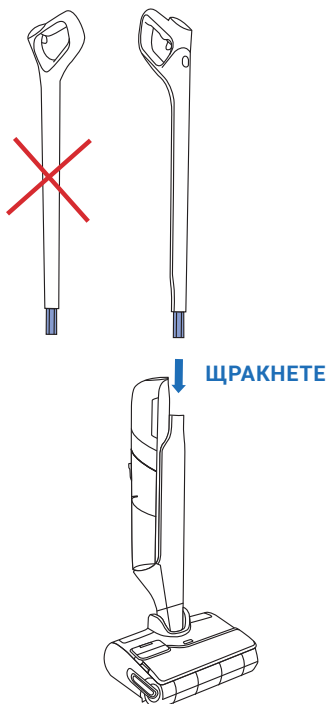

■ МОНТИРАНЕ НА ПОСТАВКАТА ЗА ЗАРЕЖДАНЕ

- 1 Обърнете поставката за зареждане.



- 2 Включете захранващия кабел в поставката, като следвате посоката, указана от стрелката на поставката за зареждане.

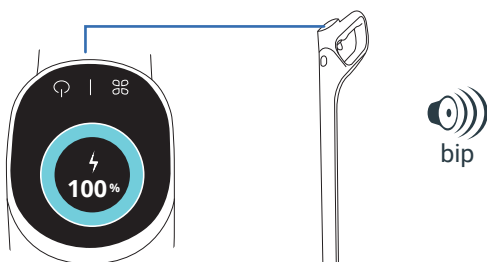

- 3 Свържете поставката за зареждане към източника на захранване и поставете уреда върху нея. Той ще се зареди автоматично.

- 4 Ако продуктът е правилно свързан и се зарежда, ще чуете сигнал и на екрана ще се покаже нивото на зареждане на батерията.

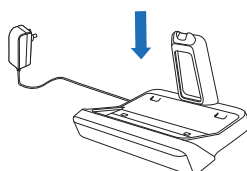

3 / КАК ДА НАСТРОИТЕ ГЛАСОВИЯ АСИСТЕНТ

■ УСТРОЙСТВОТО ВИ ТРЯБВА ДА БЪДЕ НА ПОСТАВКАТА ЗА ЗАРЕЖДАНЕ

1 - ИЗБЕРЕТЕ ВАШИЯ ЕЗИК

ГЛЕДАЙТЕ ВИДЕОКЛИПА ТУК 

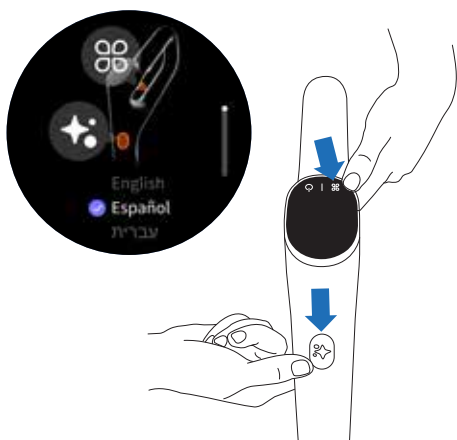

- Натиснете бутона за самопочистване и бутона РЕЖИМ едновременно.
- Повторете действието, докато намерите Вашия език в списъка (налични са 18 езика)
- Изчакайте 3 сек за потвърждение на Вашия език.

2 - ГЛАСОВ АСИСТЕНТ

ГЛЕДАЙТЕ ВИДЕОКЛИПА ТУК 

Бутонът РЕЖИМ позволява да включвате, изключвате или намалявате силата на звука на гласовия асистент.

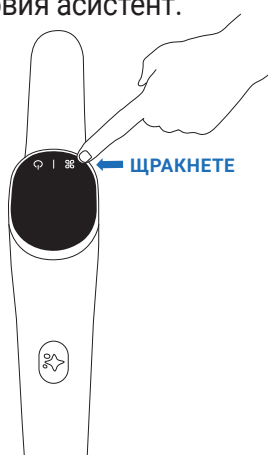

- **Стъпка 1**
За да активирате гласовия асистент, натиснете бутона РЕЖИМ за 2 сек.
- **Стъпка 2**
За да намалите силата на звука, натиснете бутона РЕЖИМ за 2 сек.
- **Стъпка 3**
За да деактивирате гласовия асистент, натиснете бутона РЕЖИМ за 2 сек.

4 / ДИСПЛЕЙ НА ЕКРАНА

■ ЕКРАН

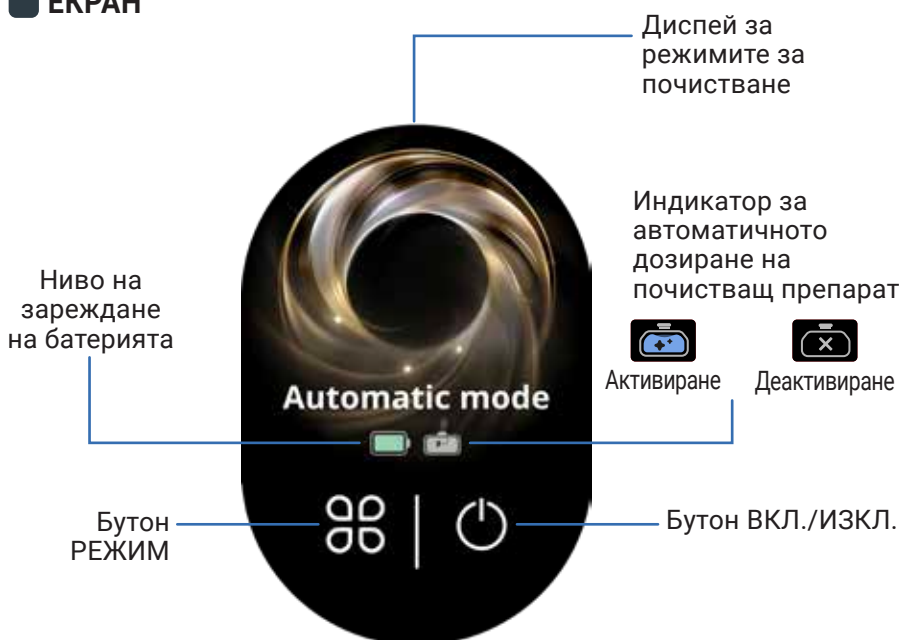

КАК ДА СМЕНЯТЕ РЕЖИМИТЕ

Устройството трябва да е включено и да бъде в позиция за използване



- Натиснете бутона РЕЖИМ, за да превключите между режимите.

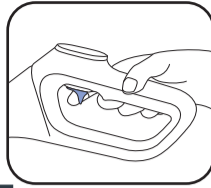

- За да влезете в режим УСИЛВАНЕ, задръжте бутона.

ОБЯСНЕНИЕ НА РЕЖИМИТЕ



АВТОМАТИЧЕН РЕЖИМ

Повърхности: различни нива на замърсяване.

Открива замърсяванията, за да адаптира всмукателната мощност и подаването на вода.



РЕЖИМ ТИХА РАБОТА

Повърхности: умерено замърсени.

Всмукателна мощност
Подаване на вода



ДЪРВЕН ПОД

Повърхности: За дървен под, паркет.

Всмукателна мощност
Подаване на вода



РЕЖИМ ПОЧИСТВАНЕ НА ТЕЧНОСТИ

Повърхности: мокри (като банята).

Всмукателна мощност
Подаване на вода



МАКС. УСИЛВАНЕ

- Услива другите режими на почистване за незабавно получаване на повече мощност.

Всмукателна мощност
Подаване на вода



ОСНОВНИ СЪОБЩЕНИЯ ЗА ГРЕШКА



Резервоарът за чиста вода е празен
Действие: Напълнете резервоара за чиста вода.



Резервоарът за мръсна вода е пълен
Действие: Изпразнете резервоара за мръсна вода.



Капакът на ролката не е монтиран правилно
Действие: Проверете как е поставен капака на ролката.



Капакът на ролката не е монтиран правилно
Действие: Проверете как е поставена ролката.



Филтърът не е на мястото си
Действие: Проверете и монтирайте филтъра.



Ролката е блокирана
Действие: Проверете и премахнете блокиращите отпадъци.

5 / КАК ДА ИЗПОЛЗВАТЕ ВАШЕТО УСТРОЙСТВО

ПРЕДИ УПОТРЕБА

Напълнете резервоара за вода

ГЛЕДАЙТЕ ВИД-
ЕОКЛИПА ТУК 

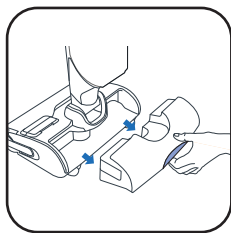

1 Отстранете резервоара за чиста вода.

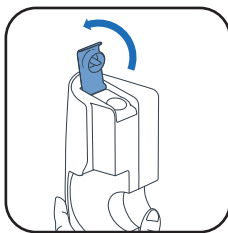

2 Отворете резервоара за чиста вода.

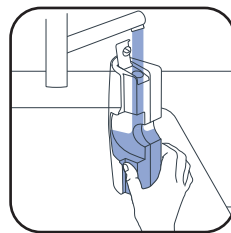

3 Напълнете резервоара за чиста вода. Използвайте вода с температура между 10°C и 50°C. Максималната вместимост е 790 ml.

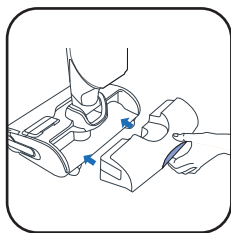

4 Поставете обратно резервоара за чиста вода.

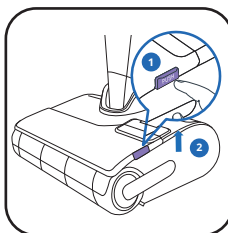

5 Отстранете капака на ролката.

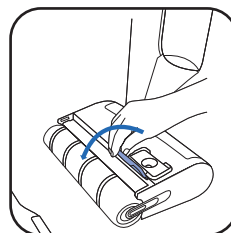

6 Отворете капака на резервоара за почистващ препарат.

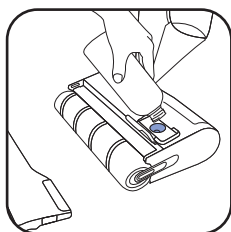

7* Добавете почистващ разтвор.

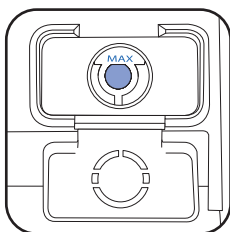

8 Внимавайте да не превишите максималното ниво.

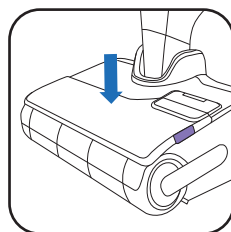

9 Затворете резервоара за почистващ препарат и поставете капака на ролката обратно.

7* НЕ ИЗПОЛЗВАЙТЕ ПЕНООБРАЗУВАЩИ РАЗТВОРИ, МАЗНИ ПРОДУКТИ (НАПР. ЧЕРЕН САПУН), БЯЛ ОЦЕТ, БЕЛИНА ИЛИ ЕТЕРИЧНИ МАСЛА (НАПРАВЕТЕ СПРАВКА С КНИЖКАТА „ИНСТРУКЦИИ ЗА БЕЗОПАСНОСТ И УПОТРЕБА“).

ДОБАВЯНЕТО НА ПОЧИСТВАЩ РАЗТВОР Е ПО ИЗБОР



ПОЧИСТВАЩ ПРЕПАРАТ ROWENTA ЗА ПРАХОСМУКАЧКИ ЗА МОКРО И СУХО ПОЧИСТВАНЕ (ZR-340LV1)

ИЛИ



SANYTOL УНИВЕРСАЛЕН ДЕЗИФЕНКЦИРАЩ ПОЧИСТВАЩ РАЗТВОР С ЕВКАЛИПТ



ПРЕПОРЪЧИТЕЛНА ДОЗА: 20 ML (РАЗРЕЖДАНЕ ПРИ < 3% ОТ ЦЯЛАТА ВМЕСТИМОСТ НА РЕЗЕРВОАРА ЗА ЧИСТА ВОДА)

НЕ СМЕСВАЙТЕ РАЗЛИЧНИ ПОЧИСТАВАЩИ ПРЕПАРАТИ. ИЗПОЛЗВАЙТЕ САМО РЕЗЕРВОАРА ЗА ПОЧИСТВАЩ ПРЕПАРАТ.

ЗА АКТИВИРАНЕ ИЛИ ДЕАКТИВИРАНЕ НА АВТОМАТИЧНОТО ДОЗИРАНЕ НА ПОЧИСТВАЩ ПРЕПАРАТ

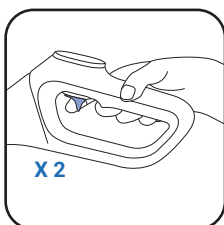

- За да активирате автоматичното дозиране на почистващия препарат, натиснете два пъти бутона
- След активирането устройството автоматично контролира нивото на почистващия препарат, който Ви е нужен.
- За да деактивирате автоматичното дозиране на почистващия препарат, натиснете отново два пъти.



Активирано



Деактивирано

ГЛЕДАЙТЕ ВИД-ЕОКЛИПА ТУК

■ СТАРТИРАНЕ НА УСТРОЙСТВОТО

Устройството трябва да е извън поставката за зареждане.

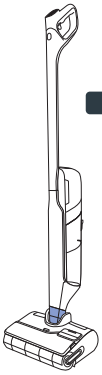

■ ПОЗИЦИЯ ЗА ПАРКИРАНЕ

Устройството е изправено. В позиция за паркиране устройството спира да работи.



■ ПОЗИЦИЯ ЗА ИЗПОЛЗВАНЕ

Главата се отключва и устройството може да се използва.



- В позиция за използване наклонете уреда и натиснете бутона ВКЛ./ИЗКЛ., за да стартирате устройството. По подразбиране уредът стартира в АВТОМАТИЧЕН РЕЖИМ. Натиснете го отново, за да СПРЕ.

В позиция за паркиране уредът СПИРА да работи. За да възобновите процеса на почистване, НАТИСНЕТЕ БУТОНА ВКЛ./ИЗКЛ.

ИЗБЕРЕТЕ ВАШИЯ РЕЖИМ И СТАРТИРАЙТЕ ПРОЦЕСА НА ПОЧИСТВАНЕ

■ ЛЕГНАЛА ПОЗИЦИЯ

За почистване под мебели.

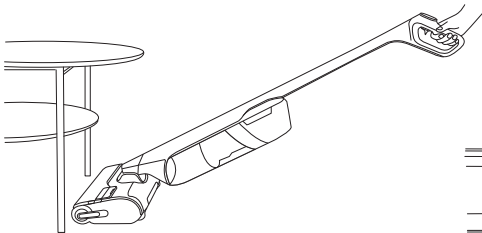

- Когато устройството е в легнала позиция, всмукателната мощност се регулира автоматично.

15 CM

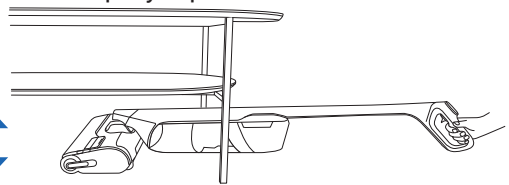

■ СЪВМЕСТИМОСТ С ПОДА

Това устройство е съвместимо само с твърди подови настилки

ДЪРВО



ПЛОЧКИ

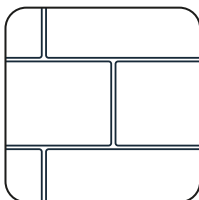

ЛИНОЛЕУМ

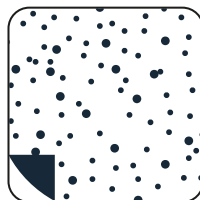

ЛАМИНАТ



- Не използвайте върху килими, мокети, стени и прозорци (направете справка с книжката «Инструкции за безопасност и употреба»).

■ СЛЕД ВСЯКА УПОТРЕБА

ГЛЕДАЙТЕ ВИД-ОКЛИПА ТУК 

1 - ИЗПРАЗВАНЕ НА РЕЗЕРВОАРА ЗА МРЪСНА ВОДА

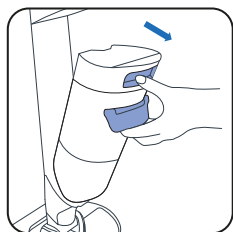

1 Отстранете резервоара за мръсна вода.

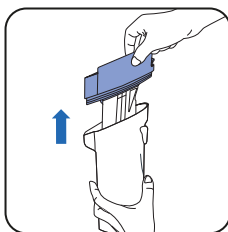

2 Отстранете сепаратора за отпадъци, като издърпате.

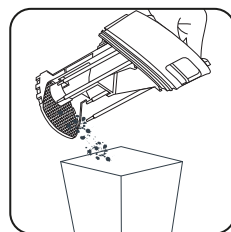

3 Изхвърлете твърдите отпадъци.



4 Отмийте течните отпадъци.

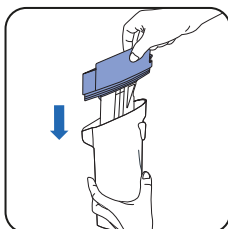

5 Поставете обратно на местата им сепаратора за отпадъци и филтъра.

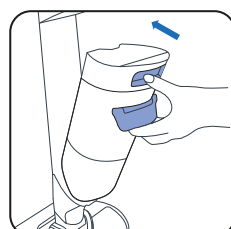

6 Поставете обратно резервоара за мръсна вода.

2 - ПЪЛНЕНЕ НА РЕЗЕРВОАРА ЗА ЧИСТА ВОДА С ВОДА

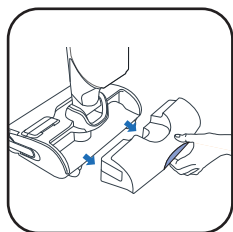

1 Отстранете резервоара за чиста вода.

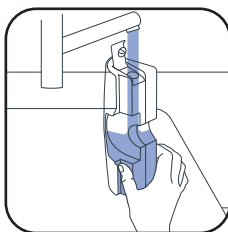

2 Напълнете резервоара за чиста вода

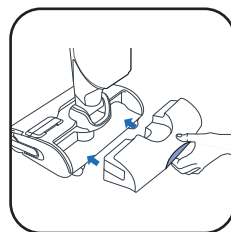

3 Поставете обратно резервоара за чиста вода.

3 - СТАРТИРАНЕ НА ПРОГРАМИТЕ ЗА САМОПОЧИСТВАНЕ И САМОИЗСУШАВАНЕ

Устройството трябва да бъде на поставката за зареждане. Поставката за зареждане трябва да бъде свързана към източник на захранване.



- Програмата за самопочистване автоматично почиства устройството и ролката.
- Програмата за самоизсушаване автоматично изсушава устройството и ролката. Цикълът на сушене се регулира в зависимост от влагата, открита върху ролката.

 : Програмите за самопочистване и самоизсушаване работят при 90°C. **НЕ ДОКОСВАЙТЕ** нагриващата плоча по време или малко след самопочистване и самоизсушаване, тъй като това може да предизвика изгаряния.

- Циклите на самопочистване и самоизсушаване няма да стартират, ако нивото на батерията е под 20%.

АКО РЕЗЕРВОАРЪТ ЗА ЧИСТА ВОДА Е ПРАЗЕН, ПРОГРАМАТА ЗА САМОПОЧИСТВАНЕ СПИРА.
АКО РЕЗЕРВОАРЪТ ЗА МРЪСНА ВОДА Е ПЪЛЕН, ПРОГРАМАТА ЗА САМОПОЧИСТВАНЕ СПИРА.

■ СТАРТИРАНЕ НА САМОПОЧИСТВАНЕ И/ИЛИ СУШЕНЕ

ГЛЕДАЙТЕ ВИДЕОКЛИПА ТУК 

САМОПОЧИСТВАНЕ И САМОИЗСУШАВАНЕ



Натиснете веднъж бутона Самопочистване.

САМО ОТСТРАНЯВАНЕ НА КОСМИ

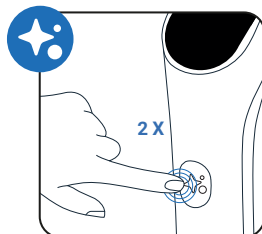

Натиснете два пъти бутона Самопочистване.

САМО САМОПОЧИСТВАНЕ

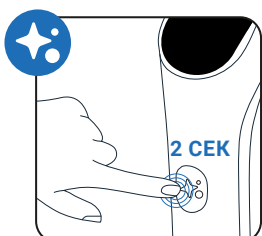

Натиснете бутона за самопочистване за 2 сек.

САМО СУШЕНЕ



Натиснете бутона РЕЖИМ.

■ НОЖИЦИ НА ПОСТАВКАТА

Вградено острие е интегрирано в основата за премахване на каквито и да било остатъчни косми по ролката. То се активира автоматично само при стартиране на програмата за самопочистване и сушене или програмата за отстраняване на косми.

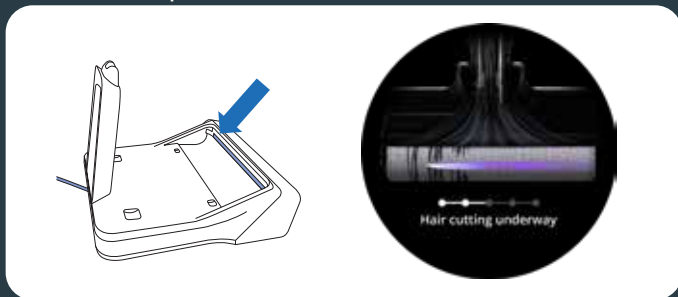

■ СПИРАНЕ НА САМОПОЧИСТВАНЕТО И/ИЛИ СУШЕНОТО



■ Натиснете бутона ВКЛ./ИЗКЛ. или бутона Самопочистване

4 - КОГАТО САМОПОЧИСТВАНЕТО ЗАВЪРШИ, ПОЧИСТЕТЕ РЕЗЕРВОАРА ЗА МРЪСНА ВОДА

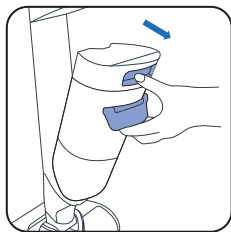

1 Отстранете резервоара за мръсна вода.

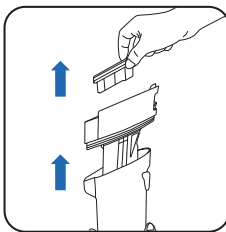

2 Отстранете филтъра и сепаратора за отпадъци, като издърпате.

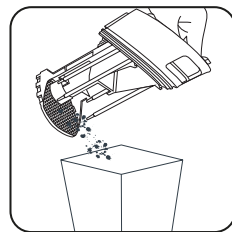

3 Изхвърлете твърдите отпадъци.



4 Отмийте течните отпадъци.

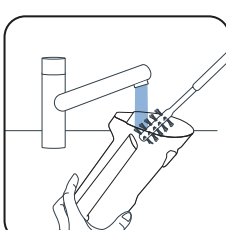

5 Почистете резервоара за мръсна вода с четката за почистване, предоставена като аксесоар.

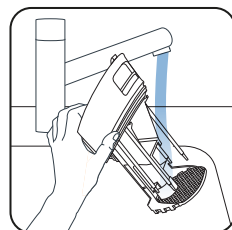

6 Изплакнете сепаратора за отпадъци.

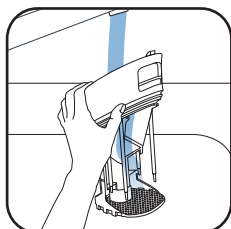

7 Отстранете останалите замърсявания и почистете зоната около филтъра.

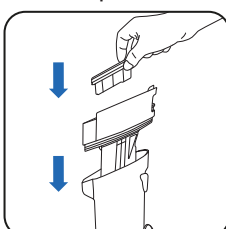

8 Поставете сепаратора за отпадъци обратно на мястото му.

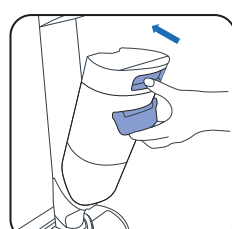

9 Поставете обратно резервоара за мръсна вода.

5 - ИЗПРАЗВАНЕ НА РЕЗЕРВОАРА ЗА ЧИСТА ВОДА

За да избегнете наличието на застояла вода, изпразнете резервоара за чиста вода.

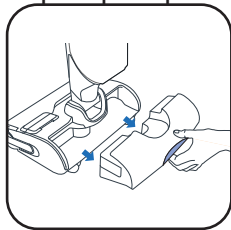

1 Отстранете резервоара за чиста вода.



2 Изпразнете резервоара за чиста вода.

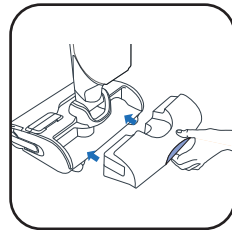

3 Поставете обратно резервоара за чиста вода.



ВЕДНЪЖ СЕДМИЧНО**1 - ПОЧИСТВАЙТЕ ПОСТАВКАТА ЗА ЗАРЕЖДАНЕ**

Не поставяйте поставката за зареждане под вода.

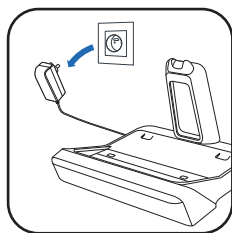

■ Изключете поставката за зареждане от източника на захранване.

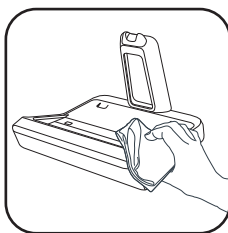

■ Почистете ръчно поставката за зареждане със суха или влажна кърпа.

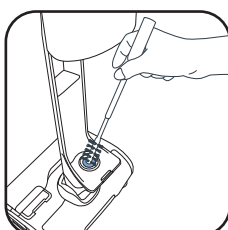
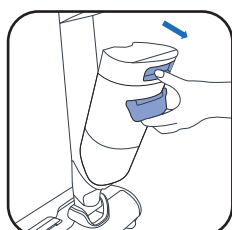

■ Внимателно почистете изходния отвор при ножиците на поставката.

2 - ПОЧИСТВАНЕ НА ВСМУКАТЕЛНАТА ТРЪБА

■ Използвайте четката за почистване, предоставена като аксесоар, за да почистите останалите замърсявания от всмукателната тръба.

3 - ПОЧИСТЕТЕ МРЕЖАТА НА ФИЛТЪРА

Не поставяйте целия филтър под вода. Ако това се случи, го оставете да изсъхне за 48 часа.

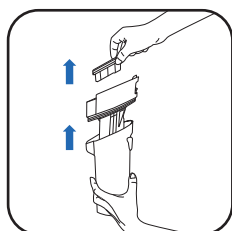

■ Отстранете филтъра.

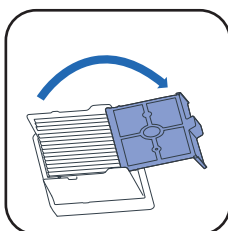

■ Отворете мрежата на филтъра.

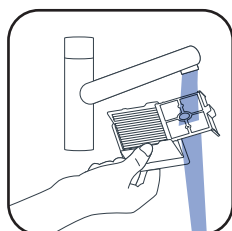

■ Почистете и изплакнете само мрежата на филтъра.

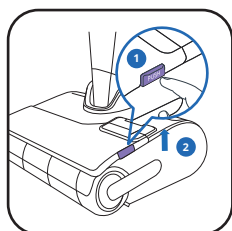
4 - ПОЧИСТВАНЕ НА ГЛАВАТА И КАПАКА НА РОЛКАТА

■ ① Натиснете бутона.
② Повдигнете капака на ролката.

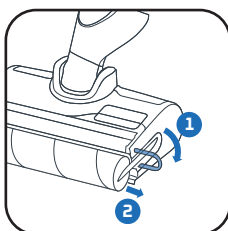

■ Издърпайте лилавия пръстен на ролката.

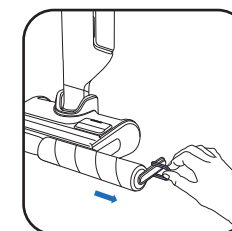

■ Отстранете ролката, като издърпате лилавия пръстен.

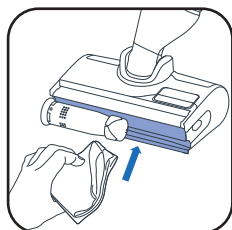

■ Почистете зад ролката.

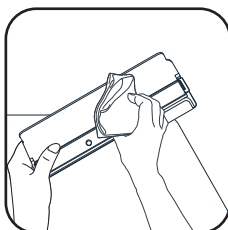

■ Почистете вътрешността на капака на ролката.

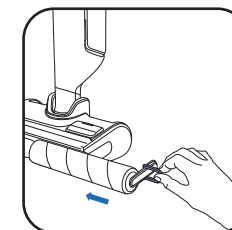

■ Поставете ролката обратно.



■ Поставете капака на ролката обратно.

НА ВСЕКИ 6 МЕСЕЦА

■ Сменете ролката и филтъра. Ако установите, че ролката е повредена, я сменете преди това.

www.rowenta.com

www.tefal.com

Сух филтър

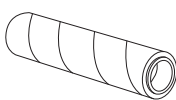

Ролка



Дръжка

Сух филтър и ролка (ZR338A01)



7 / ОТСТРАНЯВАНЕ НА НЕИЗПРАВНОСТИ И РЕШЕНИЯ

Проблем	Възможни причини	Решения
Уредът има по-слабо засмукване, издава шум или свистене или изпуска остатъци на земята.	Въздушният канал на уреда е блокиран.	Почистете найкрайника за засмукване, почистете въздушния канал, почистете филтъра и подложката (вижте ръководството за потребителя)
	Резервоарът за мръсна вода не е поставен точно на място си и уплътнението не е повредено или заципано.	Отстранете и поставете отново резервоара за мръсна вода.
	Повреда на прахосмукачката.	Моля, свържете се с нашия следпродажбен сервиз.
Подът е твърде мокър.	Водният поток е твърде силен или ролката е подгизнала.	Уверете се, че използвате ИНТЕЛИГЕНТЕН РЕЖИМ или ТИХ РЕЖИМ.
	Изтичане на вода.	Моля, свържете се с нашия следпродажбен сервиз.
Подът не е достатъчно мокър.	Резервоарът за чиста вода е празен.	Напълнете резервоара за чиста вода с вода.
	Системата за вода е запушена.	Почистете изходните дюзи за вода. В противен случай занесете продукта в най-близкия център за поправка.
	Водният поток е твърде слаб	Уверете се, че използвате ИНТЕЛИГЕНТЕН РЕЖИМ или РЕЖИМ МАКСИМАЛНА МОЩНОСТ.
Уредът не почиства пода качествено	Ролката е замърсена.	Стартирайте цикъл на самопочистване и след това почистете ролката на ръка.
	Уредът не е настроен на правилния режим за почистване.	Използвайте ИНТЕЛИГЕНТЕН РЕЖИМ или превключвайте между ТИХ РЕЖИМ и РЕЖИМ МАКСИМАЛНА МОЩНОСТ за оптимизиране на процеса на почистване.
Уредът поврежда пода.	Устройството е използвано без ролката.	Винаги използвайте уреда с монтирана ролка и пълен резервоар за чиста вода
	В почистващата глава е заседнал чужд предмет.	Почистете почистващата глава
Уредът се изключва от само себе си.	Резервоарът за мръсна вода е пълен.	Изпразнете резервоара за мръсна вода
	Нивото на заряд на батерията е твърде ниско.	Заредете уреда върху неговата поставка.
Ролката е заседнала	Предмет или влакна блокират ролката.	Разглобете ролката и отстранете всички елементи, които възпрепятстват въртенето
Уредът разпръсква вода навсякъде	Защитният капак не е монтиран правилно	Разкачете капака и го поставете обратно на мястото му по правилния начин.
	Ролката е монтирана неправилно	Разкачете ролката и я поставете обратно на мястото ѝ по правилния начин
Почистващият препарат не излиза от резервоара за почистващ препарат	Резервоарът е празен	Напълнете резервоара до максималното ниво, в противен случай се свържете с отдела за обслужване на клиенти.
	Помпата за почистващ препарат е деактивирана	Натиснете два пъти бутона на дръжката за активиране на функцията за автоматично дозиране на почистващия препарат (със синьо лого).
Ножицата в основата не отстранява космите или се блокира	Косми задръстват изходния отвор на ножиците	Изключете от контакта поставката за зареждане, почистете каквото виждате около ножиците, в противен случай се свържете с отдела за поддръжка на клиенти

8 / СПЕЦИФИКАЦИИ

КАПАЦИТЕТ НА РЕЗЕРВОАРИТЕ	
Описание	Капацитет (ml)
Резервоар за чиста вода	790 ml
Резервоар за мръсна вода	720 ml
Резервоар за почистващ препарат	100 ml



9 / ПРЕДУПРЕЖДЕНИЯ

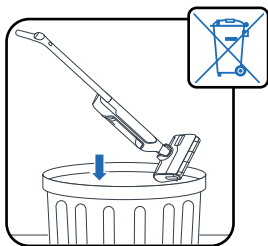

Не излагайте уреда на температури $<0^{\circ}\text{C}$ and $>45^{\circ}\text{C}$.

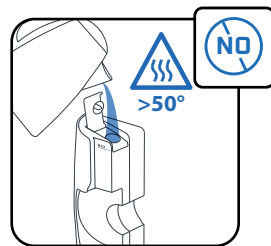
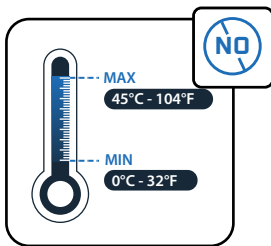

Не наливайте вода с температура $>50^{\circ}\text{C}$ в резервоара.

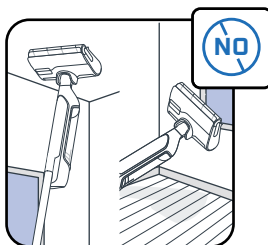

Този уред е предназначен за употреба върху твърди повърхности. Не използвайте върху килими, мокети, стени и прозорци.

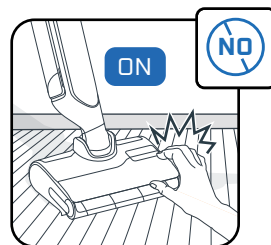
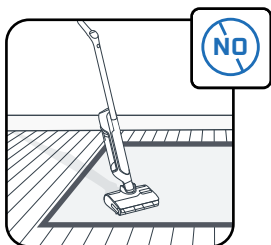

Не докосвайте въртящите се части, без да сте спрели продукта и да сте разкачили захранващото устройство.

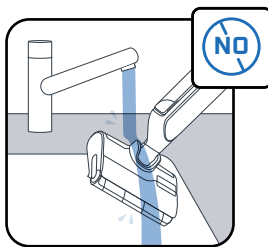

Не поставяйте уреда под вода и използвайте суха или влажна кърпа за почистване на канала за засмукване.

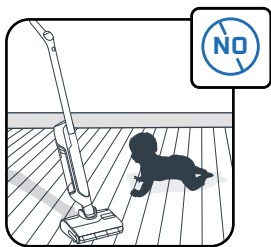

Деца трябва да бъдат под наблюдение, за да се гарантира, че не си играят с уреда.

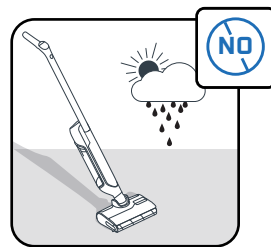

Този уред е предназначен само за битова и домашна употреба на закрито.

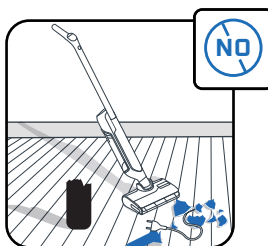

Не използвайте уреда върху електрически уреди, като например вътрешността на фурни или електрически контакти.

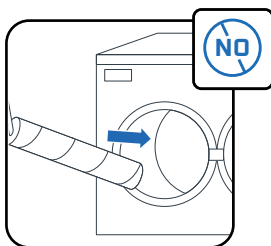

Не мийте ролката в съдомиялна машина и не перете в пералня.

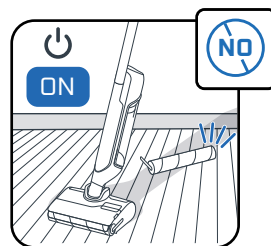

Не използвайте уреда без резервоари за вода и ролка.

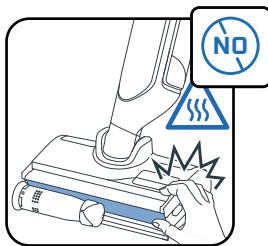

Не отстранявайте ролковата четка по време на или непосредствено след цикъла на самопочистване и самоподсушаване, тъй като съществува риск от изгаряния от горещата метална повърхност на нагревателя.



Не поставяйте мазни продукти (напр. черен сапун), пенливи, токсични, запалими, експлозивни, корозивни, агресивни продукти или такива с твърди частици в резервоара за вода. Не поставяйте белина в продукта.

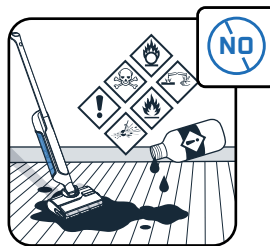

Rowenta® | Tefal®

X-CLEAN 12

RO

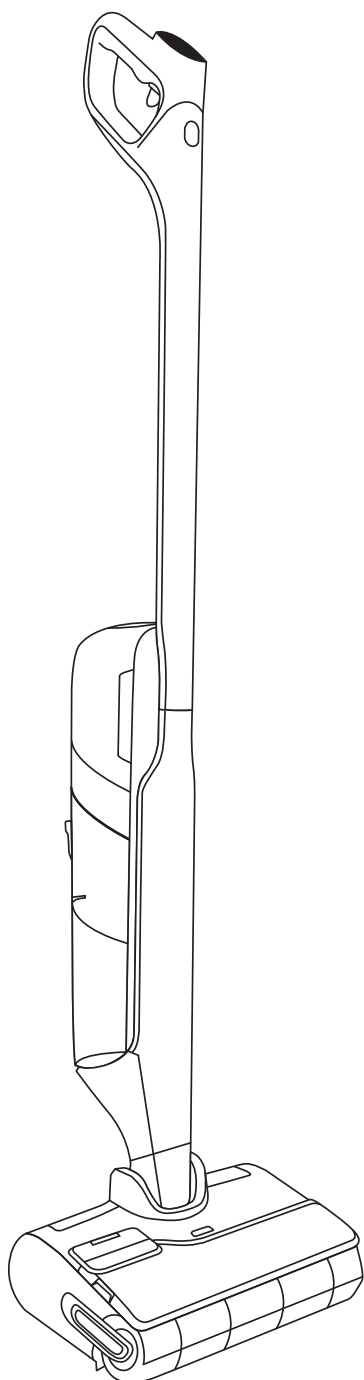

Vă mulțumim că ne-ați ales.
VĂ RUGĂM SĂ CITIȚI CU ATENȚIE
broșura „Instrucțiuni de siguranță și utilizare” înainte de prima
utilizare.

CUPRINS

1 / PREZENTAREA GENERALĂ A DISPOZITIVULUI

- Dispozitiv
- Cap
- Rezervor de apă murdară
- Piese de schimb și accesorii

2 / INSTALAREA DISPOZITIVULUI

- Asamblare
- Instalarea bazei de încărcare

3 / CUM SE CONFIGUREAZĂ ASISTENTUL VOCAL

4 / AFIȘAJ PE ECRAN

- Ecran
- Cum se schimbă modurile
- Explicarea modurilor
- Principalele mesaje de eroare

5 / CUM SĂ UTILIZAȚI DISPOZITIVUL

- Înainte de utilizare
- Pentru a activa sau dezactiva distribuirea automată a detergentului
- Pornirea dispozitivului
- Poziție orizontală
- Compatibilitate cu pardoselile
- După fiecare utilizare

6 / CUM SĂ VĂ ÎNTREȚINEȚI DISPOZITIVUL

- Săptămânal
- La fiecare 6 luni

7 / DEPANARE ȘI SOLUȚII

8 / SPECIFICAȚII

9 / AVERTISMENTE

ORICÂND IDENTIFICAȚI

URMĂRIȚI
VIDEOCLIPUL
AICI



faceți clic pentru a vedea tutorialul video

1 / PREZENTAREA GENERALĂ A DISPOZITIVULUI

DISPOZITIV

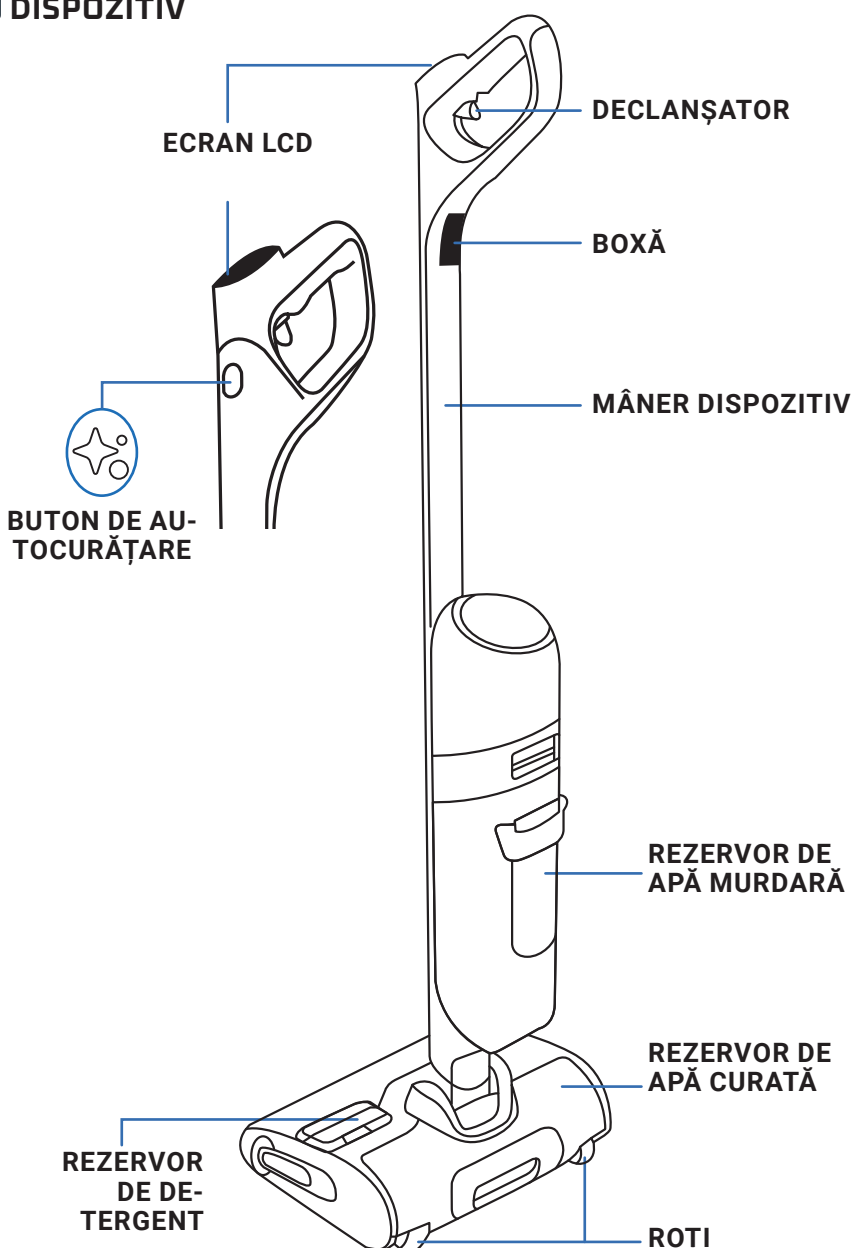

CAP

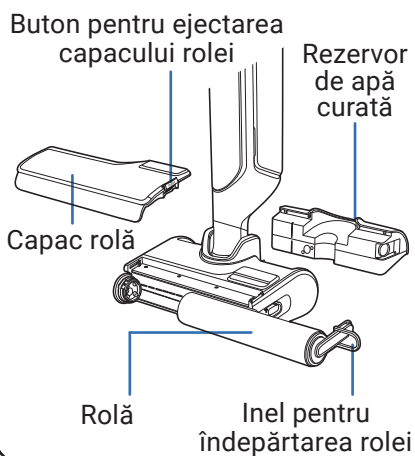

REZERVOR DE APĂ MURDARĂ

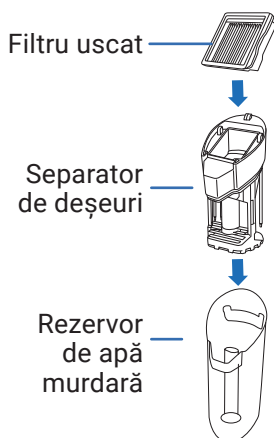

PIESE DE SCHIMB

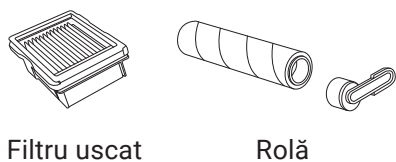

ACCESORIU



ASAMBLARE

- 1 Introduceți mânerul în corpul dispozitivului.
- 2 Un clic indică dacă mânerul este poziționat corect.

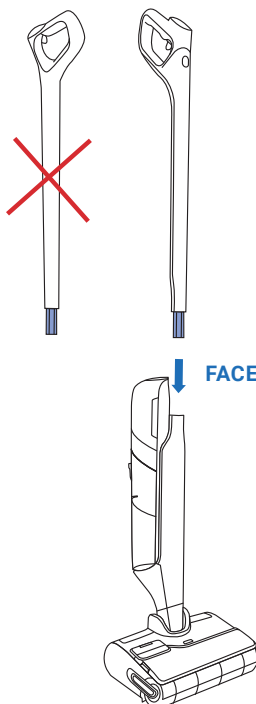

INSTALAREA BAZEI DE ÎNCĂRCARE

- 1 Întoarceți baza de încărcare.

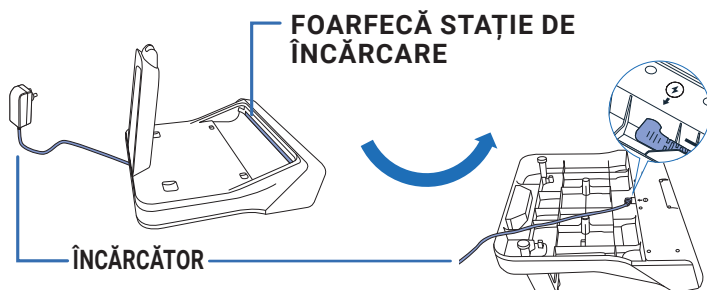

- 2 Introduceți cablul de alimentare în bază, urmând săgeata de pe baza de încărcare.

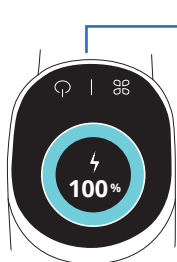

- 3 Conectați baza de încărcare la sursa de alimentare și puneți aparatul pe ea. Se va încărca automat.

- 4 Dacă produsul este conectat corect și se încarcă, **veți auzi un semnal sonor și pe ecran se va afișa nivelul acumulatorului.**

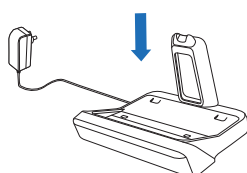

3 / CUM SE CONFIGUREAZĂ ASISTENTUL VOCAL

DISPOZITIVUL TREBUIE SĂ SE AFLE PE BAZA DE ÎNCĂRCARE

1 - SELECTAȚI LIMBA

URMĂRIȚI VIDEO-CLIPUL AICI

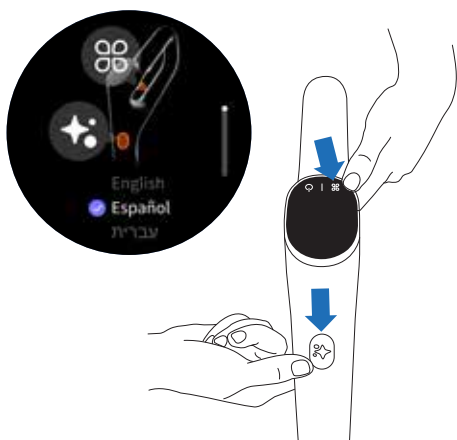

- Apăsați simultan butonul de autocurățare și butonul MOD.
- Repetați acțiunea până când găsiți limba căutată în listă (sunt disponibile 18 limbi)
- Pentru a valida limba, așteptați 3 secunde.

2 - ASISTENT VOCAL

URMĂRIȚI VIDEO-CLIPUL AICI

Butonul MOD permite activarea, dezactivarea sau reducerea volumului pentru asistentul vocal.

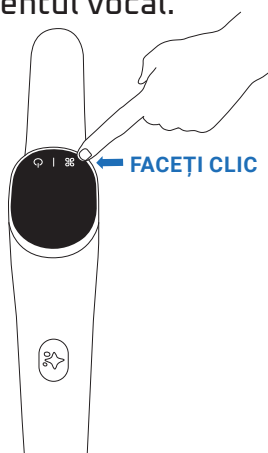

- **Pasul 1**
Pentru a activa asistentul vocal, apăsați butonul MOD timp de 2 secunde.
- **Pasul 2**
Pentru a reduce volumul, apăsați butonul MOD timp de 2 secunde.
- **Pasul 3**
Pentru a dezactiva asistentul vocal, apăsați butonul MOD timp de 2 secunde.

4 / AFIȘAJ PE ECRAN

ECRAN

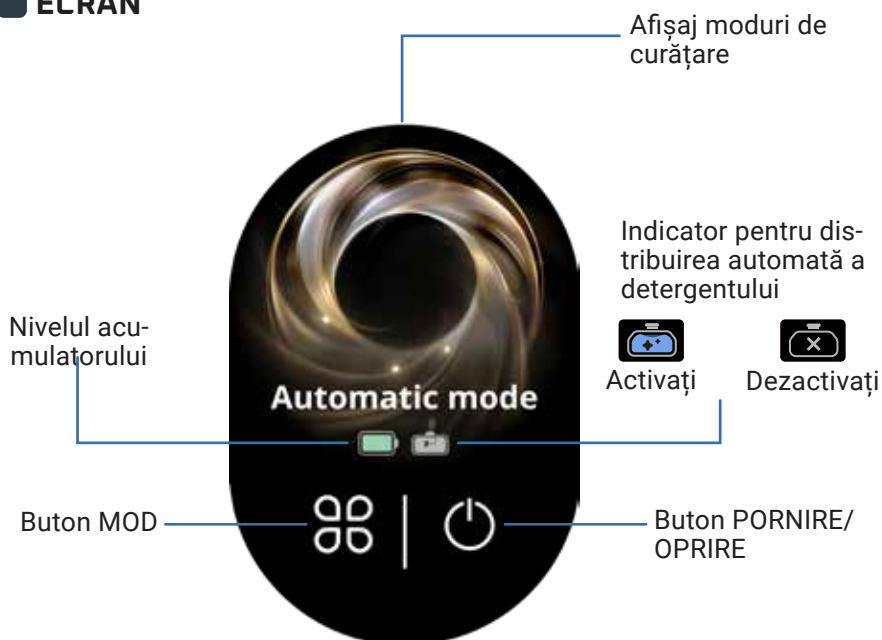

CUM SE SCHIMBĂ MODURILE

Dispozitivul trebuie să fie pornit și în poziție de utilizare



- Apăsați butonul MOD pentru a comuta între moduri.

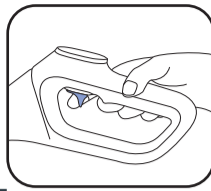

- Pentru a accesa modul ÎMBUNĂTĂȚIRE, țineți apăsat declanșatorul.

EXPLICAREA MODURILOR



MOD AUTO

Suprafețe: diferite niveluri de murdărie.

Detectează murdăria pentru a adapta puterea de aspirare și debitul de apă.



MOD SILENȚIOS

Suprafețe: moderat de murdare.

Putere de aspirare: 

Debit de apă: 



PARDOSEALĂ DIN LEMN

Suprafețe: pentru podele din lemn, parchet.

Putere de aspirare: 

Debit de apă: 



MOD ASPIRARE LICHID

Suprafețe: ude (de exemplu, băi).

Putere de aspirare: 

Debit de apă: 



ÎMBUNĂTĂȚIRE MAX.

- Îmbunătățește celelalte moduri de curățare pentru a obține automat cea mai mare putere.

Putere de aspirare: 

Debit de apă: 

PRINCIPALELE MESAJE DE EROARE



Rezervorul de apă curată este gol
Acțiune: umpleți rezervorul de apă curată.



Rezervorul de apă murdară este plin
Acțiune: Goliți rezervorul de apă murdară.



Capacul rolei nu este poziționat corect
Acțiune: verificați poziția capacului rolei.



Rola nu este poziționată corect
Acțiune: verificați poziția rolei.



Filtrul nu este la locul lui
Acțiune: verificați și instalați filtrul.



Rola este blocată
Acțiune: verificați și eliminați mizeria care o blochează.



5 / CUM SĂ UTILIZAȚI DISPOZITIVUL

ÎNAINTE DE UTILIZARE

Umplerea rezervorului de apă

URMĂRIȚI VIDEO-CLIPUL AICI 

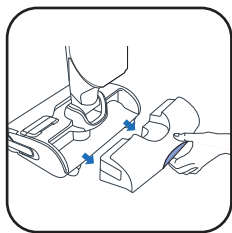

1 Scoateți rezervorul de apă curată.

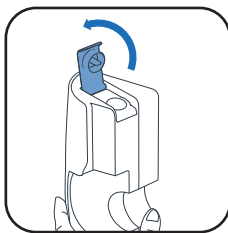

2 Deschideți rezervorul de apă curată.

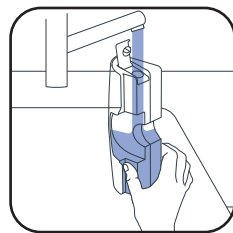

3 Umpleți rezervorul de apă curată. Utilizați apă între 10 °C și 50 °C. Capacitatea maximă este de 790 ml.

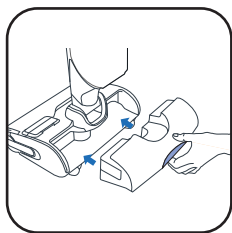

4 Puneți rezervorul de apă curată la loc.

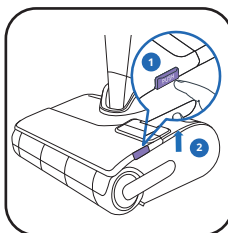

5 Scoateți capacul rolei.

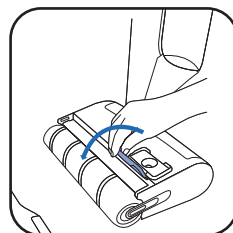

6 Deschideți capacul rezervorului de detergent.



7* Adăugați soluție de curățare.

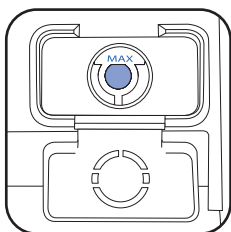

8 Asigurați-vă că nu depășiți nivelul MAX.

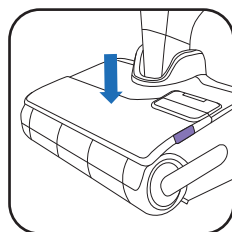

9 Închideți capacul rezervorului de detergent și puneți înapoi capacul rolei.

7* **NU UTILIZAȚI SOLUȚII CARE FAC SPUMĂ, PRODUSE GRASE (DE EX., SĂPUN NEGRU), OȚET ALB, ÎNĂLBITOR SAU ULEIURI ESENȚIALE (CONSULTAȚI BROȘURA „INSTRUCȚIUNI DE SIGURANȚĂ ȘI UTILIZARE”).**

ADĂUGAREA UNEI SOLUȚII DE CURĂȚARE ESTE OPȚIONALĂ



DETERGENT ROWENTA PENTRU ASPIRATOARE CU ASPIRARE UMEDĂ ȘI USCATĂ (ZR340LV1)

SAU



SANYTOL - DETERGENT DEZINFECTANT PENTRU SUPRAFEȚE MULTIPLE CU EUCALIPT



DOZA RECOMANDATĂ: 20 ML (DILUȚIE LA <3% DIN CAPACITATEA TOTALĂ A REZERVORULUI DE APĂ CURATĂ)

NU AMESTECAȚI MAI MULȚI DETERGENȚI. UTILIZAȚI DOAR REZERVORUL PENTRU DETERGENT.

PENTRU A ACTIVA SAU DEZACTIVA DISTRIBUIREA AUTOMATĂ A DETERGENTULUI

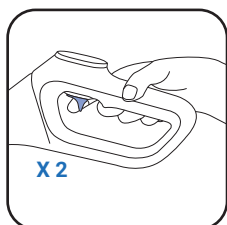

■ Pentru a activa distribuția automată a detergentului, apăsați de două ori pe declanșator.



Activat

■ După activare, dispozitivul controlează automat nivelul de detergent necesar.

■ Pentru a dezactiva distribuția automată a detergentului, apăsați iar de două ori.



Dezactivat

URMĂRIȚI VIDEO-CLIPUL AICI

■ PORNIREA DISPOZITIVULUI

Dispozitivul trebuie să fie scos din baza de încărcare.

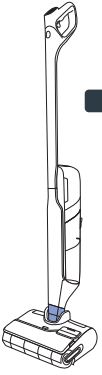

■ POZIȚIA DE ANDOCARE

Dispozitivul este în poziție verticală. În poziția de andocare, dispozitivul nu mai funcționează.

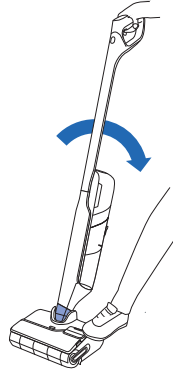

■ POZIȚIA DE UTILIZARE

Capul este deblocat și dispozitivul poate fi utilizat.

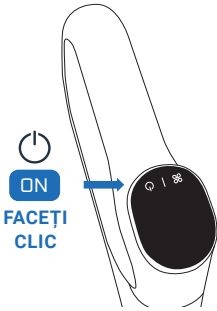

- În poziția de utilizare, înclinați produsul și apăsați butonul PORNIT/OPRIT pentru a porni dispozitivul. În mod implicit, produsul pornește în modul AUTO. Apăsați din nou butonul pentru a-l OPRI.

ÎN POZIȚIA DE ANDOCARE, DISPOZITIVUL NU MAI FUNCȚIONEAZĂ.

PENTRU A RELUA CURĂȚENIA, TRECETI-L ÎN POZIȚIA DE UTILIZARE ȘI APĂSAȚI BUTONUL PORNIT/OPRIT.

SELECTAȚI MODUL ȘI ÎNCEPEȚI CURĂȚENIA

■ POZIȚIE ORIZONTALĂ

Pentru a curăța sub mobilier.

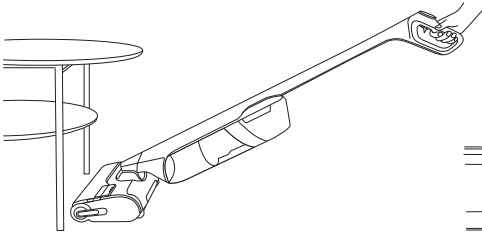

- Atunci când dispozitivul este orientat pe orizontală, puterea de aspirare este reglată automat.

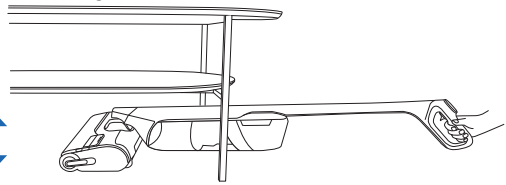

■ COMPATIBILITATE CU PARDOSELILE

Acest dispozitiv este compatibil numai cu pardoselile dure

LEMN



GRESIE

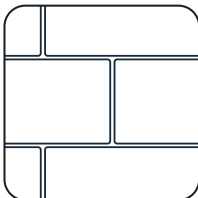

LINOLEUM

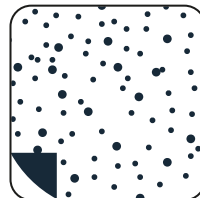

LAMINATE

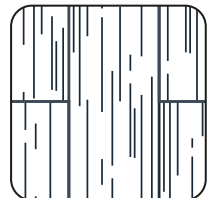

- Nu utilizați pe covorașe, mochete, pereți și ferestre (consultați broșura „Instrucțiuni de siguranță și utilizare”).

DUPĂ FIECARE UTILIZARE

URMĂRIȚI VIDEO-
CLIPUL AICI

1 - GOLIȚI REZERVORUL DE APĂ MURDARĂ

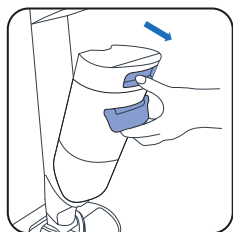

1 Scoateți rezervorul de apă murdară.

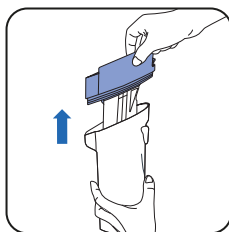

2 Scoateți separatorul de deșeurii prin tragere.

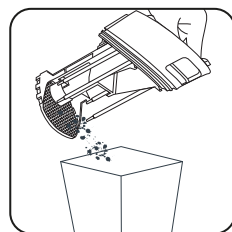

3 Aruncați reziduurile solide.



4 Goliți deșeurile lichide.

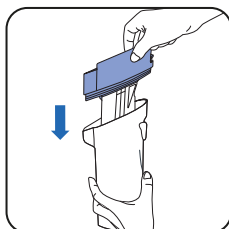

5 Repoziționați separatorul de deșeurii și filtrul.

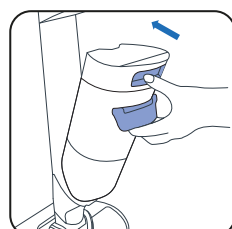

6 Puneți rezervorul de apă murdară la loc.

2 - UMLEȚI REZERVORUL DE APĂ CURATĂ CU APĂ

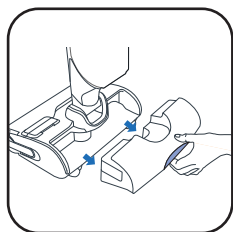

1 Scoateți rezervorul de apă curată.

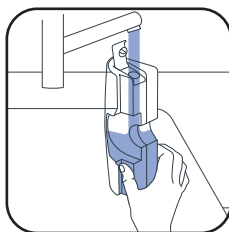

2 Umpleți rezervorul de apă curată.

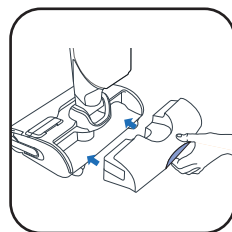

3 Puneți rezervorul de apă curată la loc.

3 - PORNIȚI PROGRAMUL DE AUTOCURĂȚARE ȘI AUTOUSCARE

Dispozitivul trebuie să se afle pe baza de încărcare. Baza de încărcare trebuie să fie conectată la o sursă de alimentare.



- Programul de autocurățare curăță automat dispozitivul și rola.
- Programul de autouscare usucă automat dispozitivul și rola. Ciclul de uscare este ajustat în funcție de umiditatea detectată pe rolă.

! Programul de autocurățare și autouscare funcționează la 90 °C. **NU ATINGEȚI** placa de încălzire în timpul autocurățării și autouscării sau imediat după aceea, deoarece acest lucru poate provoca arsuri.

- Ciclurile de autocurățare și de autouscare nu vor începe dacă nivelul acumulatorului este sub 20%.

DACĂ REZERVORUL DE APĂ CURATĂ ESTE GOL, PROGRAMUL DE AUTOCURĂȚARE SE OPREȘTE.
DACĂ REZERVORUL DE APĂ MURDARĂ ESTE PLIN, PROGRAMUL DE AUTOCURĂȚARE SE OPREȘTE.

■ ÎNCEPEȚI AUTOCURĂȚAREA ȘI/SAU AUTOUSCAREA

URMĂRIȚI VIDEO-CLIPUL AICI ▶

AUTOCURĂȚARE ȘI AUTOUSCARE

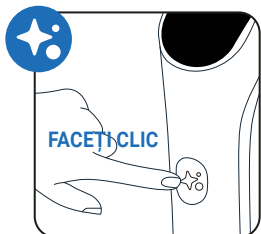

Apăsați o dată butonul de autocurățare.

NUMAI TĂIEREA FIRELOR DE PĂR

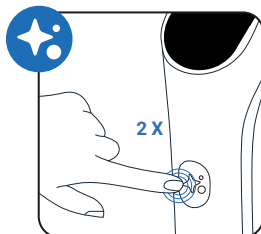

Apăsați de două ori butonul de autocurățare.

NUMAI AUTOCURĂȚARE

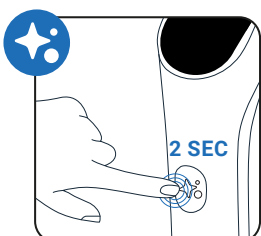

Apăsați butonul de autocurățare timp de 2 secunde.

NUMAI USCARE

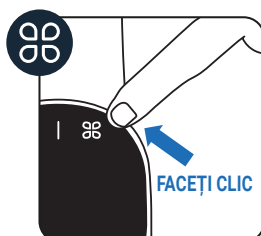

Apăsați butonul MOD.

■ FOARFECĂ STAȚIE DE CURĂȚARE

În bază este integrată o lamă inclusă, pentru eliminarea părului care rămâne pe rolă. Se activează automat doar la începutul ciclului de autocurățare și autouscare sau la programul de tăiere a părului.

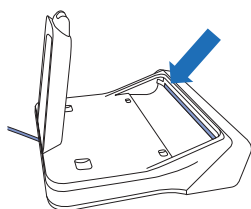

■ OPRIREA AUTOCURĂȚĂRII ȘI/SAU AUTOUSCĂRII

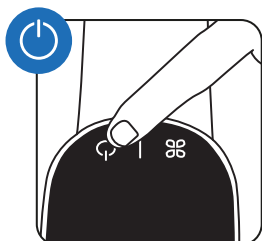

SAU

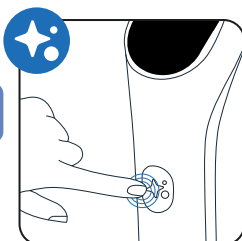

■ Apăsați butonul PORNIT/OPRIT sau butonul de autocurățare

4 - CÂND AUTOCURĂȚAREA ESTE GATA, GOLIȚI REZERVORUL DE APĂ MURDARĂ

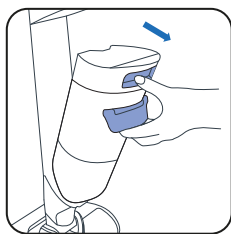

1 Scoateți rezervorul de apă murdară.

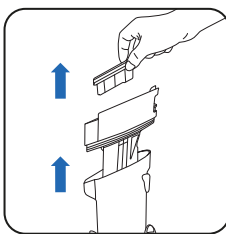

2 Scoateți filtrul și separatorul de deșeurii prin tragere.

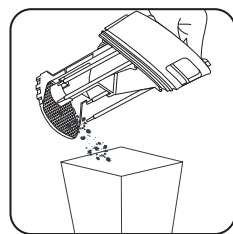

3 Aruncați reziduurile solide.



4 Goliți deșeurile lichide.

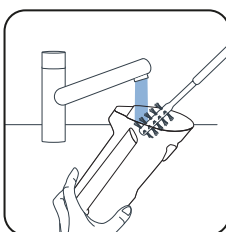

5 Curățați rezervorul de apă murdară cu accesoriul perie de curățare.

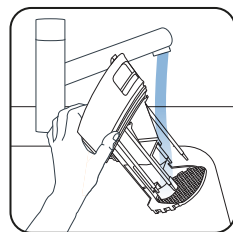

6 Clățiți separatorul de deșeurii.

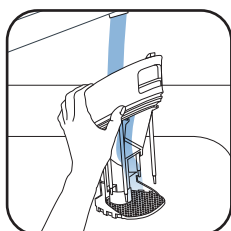

7 Îndepărtați murdăria rămasă și curățați zona filtrului.

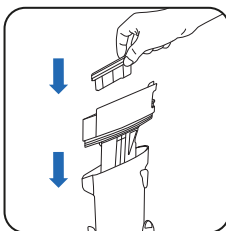

8 Repoziționați separatorul de deșeurii.

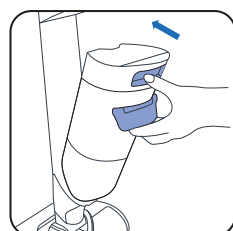

9 Puneți rezervorul de apă murdară la loc.

5 - GOLIȚI REZERVORUL DE APĂ CURATĂ

Pentru a evita stagnarea apei, goliți rezervorul de apă curată.

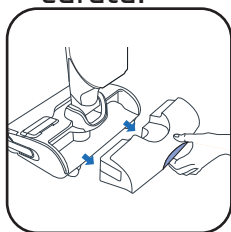

1 Scoateți rezervorul de apă curată.



2 Goliți rezervorul de apă curată.

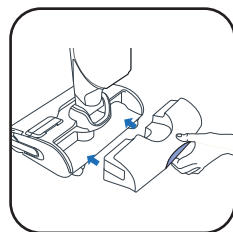

3 Puneți rezervorul de apă curată la loc.



SĂPTĂMÂNAL**1 - CURĂȚAȚI BAZA DE ÎNCĂRCARE**

Nu puneți baza de încărcare sub jet de apă.

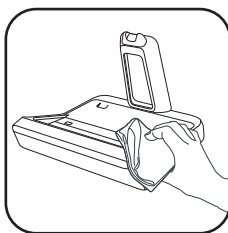
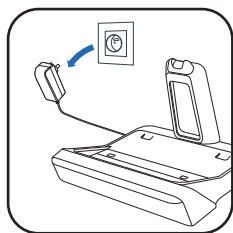

■ Deconectați baza de încărcare de la sursa de alimentare.

■ Curățați manual baza de încărcare cu o lavetă uscată sau umedă.

■ Curățați cu grijă ieșirea foarfecii de pe stația de încărcare.

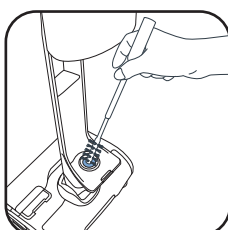
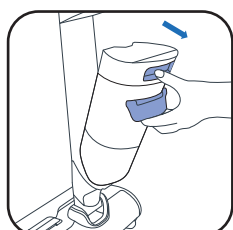
2 - CURĂȚAȚI TUBUL DE ASPIRARE

■ Utilizați accesoriul perie de curățare pentru a îndepărta murdăria rămasă din tubul de aspirare.

3 - CURĂȚAȚI GRILA FILTRULUI

Nu puneți întregul filtru sub apă. Dacă o faceți, lăsați-l să se usuce timp de 48 de ore.

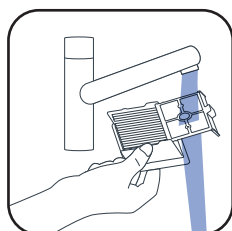
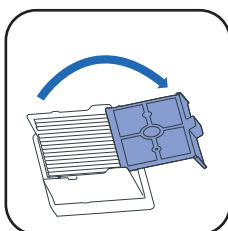
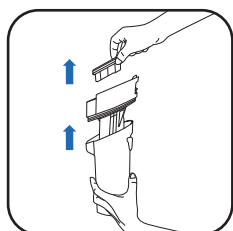

■ Scoateți filtrul.

■ Deschideți grila filtrului.

■ Curățați și clătiți numai grila filtrului.

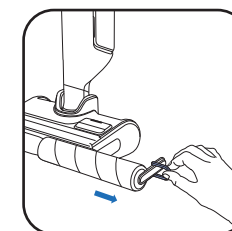
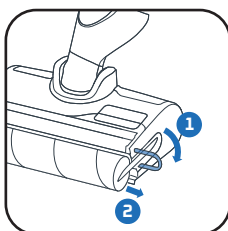
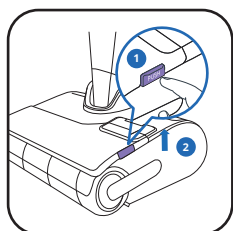
4 - CURĂȚAȚI CAPUL ȘI CAPACUL ROLEI■ ① Apăsați pe buton.
② Ridicați capacul rolei.

■ Trageți inelul violet al rolei.

■ Scoateți rola trăgând de inelul violet.

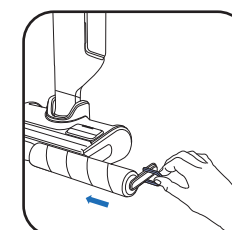
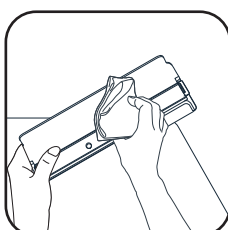
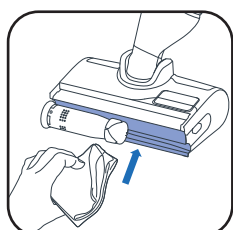

■ Curățați în spatele rolei.

■ Curățați interiorul capacului rolei.

■ Puneți la loc rola.

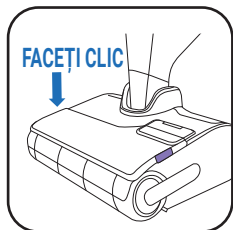

■ Puneți capacul rolei la loc.

LA FIECARE 6 LUNI■ Schimbați rola și filtrul. Dacă descoperiți că rola este deteriorată, schimbați-o înainte. www.rowenta.com www.tefal.com

Filtru uscat

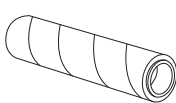
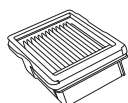

Tamburul rolei



Mâner

Filtru uscat + Rolă (ZR338A01)



7 / DEPANARE ȘI SOLUȚII

Problemă	Cauze posibile	Soluții
Aparatul are o putere de aspirare mai mică, produce zgomote sau șuierat sau scapă reziduuri pe jos.	Canalul de aer al aparatului este blocat.	Curățați capul de aspirare, curățați canalul de aer, curățați filtrul și spuma (consultați manualul de utilizare)
	Rezervorul de apă murdară nu este pus corect, iar garnitura nu este deteriorată sau ciobită.	Scoateți și puneți la loc rezervorul de apă murdară.
	Eroare la aspirator.	Contactați serviciul nostru post-vânzare.
Pardoseala este prea umedă.	Debitul de apă este prea mare sau rola este îmbibată cu apă.	Asigurați-vă că folosiți modul INTELLIGENT sau SILENȚIOS.
	Scurgere de apă.	Contactați serviciul nostru post-vânzare.
Pardoseala nu este destul de umedă.	Rezervorul de apă curată este gol.	Umpleți cu apă rezervorul de apă curată.
	Sistemul de distribuție a apei este înfundat.	Curățați dozele de ieșire a apei. Alternativ, duceți produsul la cel mai apropiat centru de reparații.
	Debitul apei este prea scăzut	Asigurați-vă că folosiți modul INTELLIGENT sau MAX.
Aparatul nu curăță pardoseala corespunzător	Rola este murdară.	Lansați un ciclu de autocurățare și apoi curățați rola manual.
	Aparatul nu a fost setat la modul corect de curățare.	Folosiți modul INTELLIGENT sau comutați între modul SILENȚIOS și MAX pentru a optimiza curățarea.
Aparatul deteriorează pardoseala.	Dispozitivul a fost utilizat fără rola.	Utilizați întotdeauna aparatul cu rola atașată și cu rezervorul de apă curată plin
	În capul de curățare este blocat un obiect străin.	Curățați capul de curățare
Aparatul se oprește singur.	Rezervorul de apă murdară este plin.	Goliți rezervorul de apă murdară
	Nivelul acumulatorului este prea scăzut.	Încărcați aparatul pe bază.
Rola este blocată	Un obiect sau fibre blochează rola.	Dezasamblați rola și îndepărtați toate elementele care blochează rotația
Aparatul stropește cu apă peste tot	Capacul de protecție nu este montat corect	Detașați capacul și montați-l corect.
	Rola este montată încorect	Detașați rola și montați-o corect
Nu iese detergent din rezervorul de detergent	Rezervorul este gol	Umpleți rezervorul până la nivelul MAX sau contactați serviciul pentru clienți.
	Pompa de detergent este dezactivată	Apăsăți de două ori pe declanșatorul de pe mâner pentru a activa funcția de distribuție automată a detergentului (cu sigla albastră).
Foarfece de pe bază nu taie părul sau se blochează cu păr	leșirea foarfecii este blocată de păr	Scoateți din priză baza de încărcare, curățați elementele vizibile din jurul foarfecii sau contactați serviciul pentru clienți

8 / SPECIFICAȚII

CAPACITĂȚILE REZERVOARELOR	
Descriere	Capacitate (ml)
Rezervor de apă curată	790 ml
Rezervor de apă murdară	720 ml
Rezervor de detergent	100 ml



9 / AVERTISMENTE

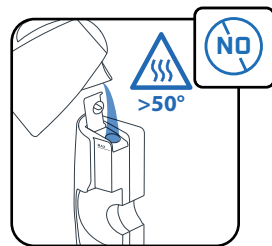
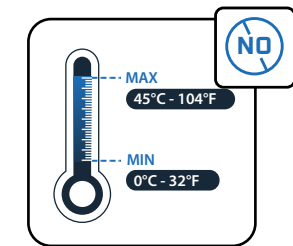
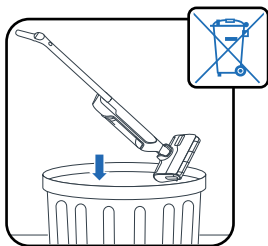

Nu expuneți aparatul la temperaturi $<0\text{ }^{\circ}\text{C}$ și $>45\text{ }^{\circ}\text{C}$.

Nu puneți în rezervor apă cu o temperatură mai mare de $50\text{ }^{\circ}\text{C}$.

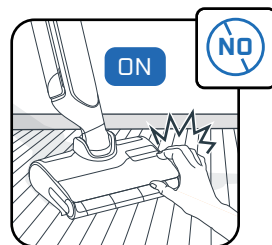
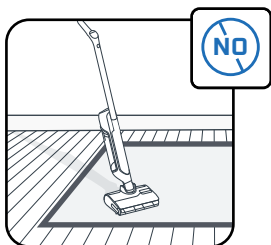
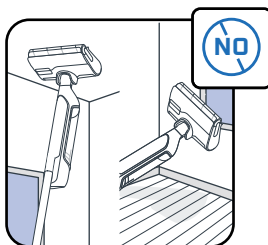

Acest aparat trebuie folosit pe pardoseli dure. Nu folosiți pe covorașe, mochete, pereți și ferestre.

Nu atingeți piesele rotative fără a opri produsul și a deconecta unitatea de alimentare.

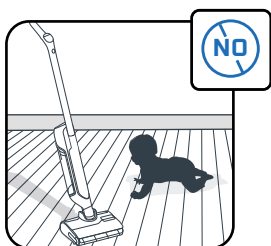
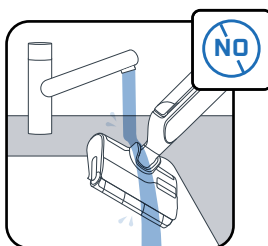

Nu puneți aparatul sub apă, ci folosiți o lavetă uscată sau umedă pentru a curăța canalul de aspirare.

Copiii trebuie supravegheați, ca să nu se joace cu aparatul.

Acest aparat este doar pentru uz casnic, în interior.

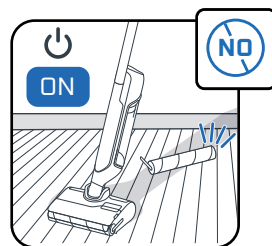
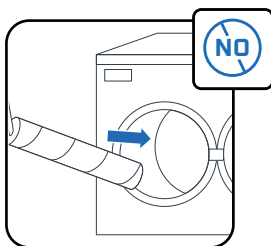
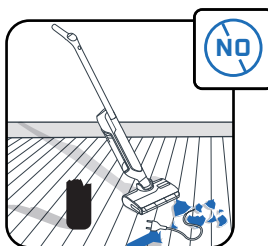

Nu folosiți aparatul pentru a curăța aparatele electrocasnice, de exemplu, interiorul cuptorului sau prizele electrice.

Nu spălați rola în mașina de spălat vase sau în cea de spălat rufe.

Nu folosiți aparatul fără rezervoare de apă și rolă.

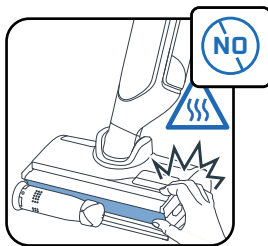

Nu îndepărtați peria rotativă în timpul sau imediat după ciclul de autocurățare și autouscare, deoarece există risc de arsuri din cauza suprafeței metalice fierbinți a elementului de încălzire.

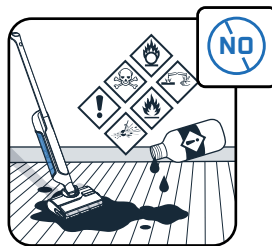

Nu introduceți în rezervorul de apă produse grase (de ex. săpun negru), spumante, toxice, inflamabile, explozive, corozive, agresive sau care conțin particule solide. Nu folosiți în produs înălbitor.



Rowenta | Tefal®

X-CLEAN 12

SL

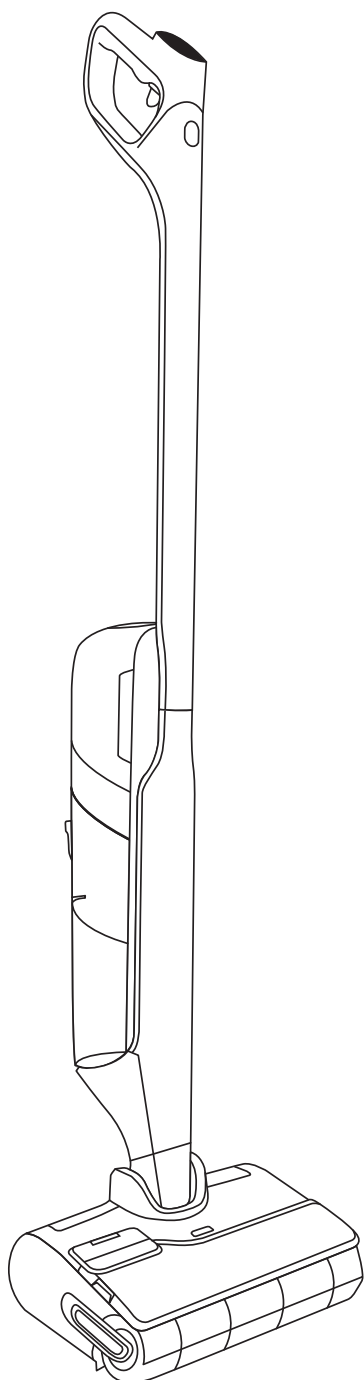

Hvala, da ste izbrali naš izdelek.

POZORNO PREBERITE

knjižico »Varnostna navodila in navodila za uporabo«
pred prvo uporabo izdelka.

KAZALO

1 / PREGLED NAPRAVE

- Naprava
- Glava
- Posoda za umazano vodo
- Nadomestni deli in pripomočki

2 / KAKO NAMESTITI NAPRAVO

- Sestavljanje
- Namestitev enote za polnjenje

3 / KAKO NASTAVITI GLASOVNEGA POMOČNIKA

4 / PRIKAZ NA ZASLONU

- Zaslون
- Kako zamenjati načine
- Razlaga načinov
- Glavna sporočila o napakah

5 / KAKO UPORABLJATI NAPRAVO

- Pred uporabo
- Vklop ali izklop samodejnega doziranja detergenta
- Zagon naprave
- Ležeči položaj
- Namenjeno za talne površine
- Po vsaki uporabi

6 / KAKO VZDRŽEVATI NAPRAVO

- Enkrat tedensko
- Vsakih 6 mesecev

7 / ODPRAVLJANJE TEŽAV IN REŠITVE

8 / SPECIFIKACIJE

9 / OPOZORILA

VSAKIČ, KO SE PRIKAŽE

OGLEJTE SI
VIDEOPOSNETEK
TUKAJ



Kliknite za ogled videoposnetka z navodili

NAPRAVA

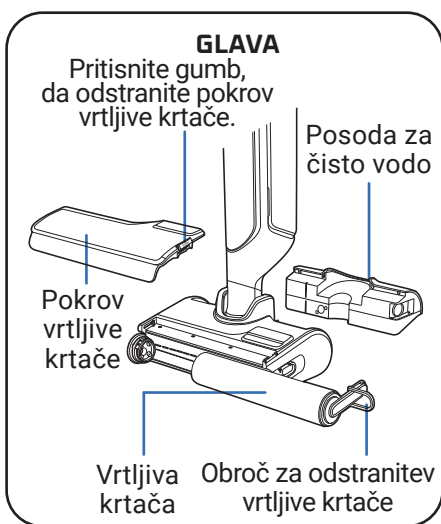
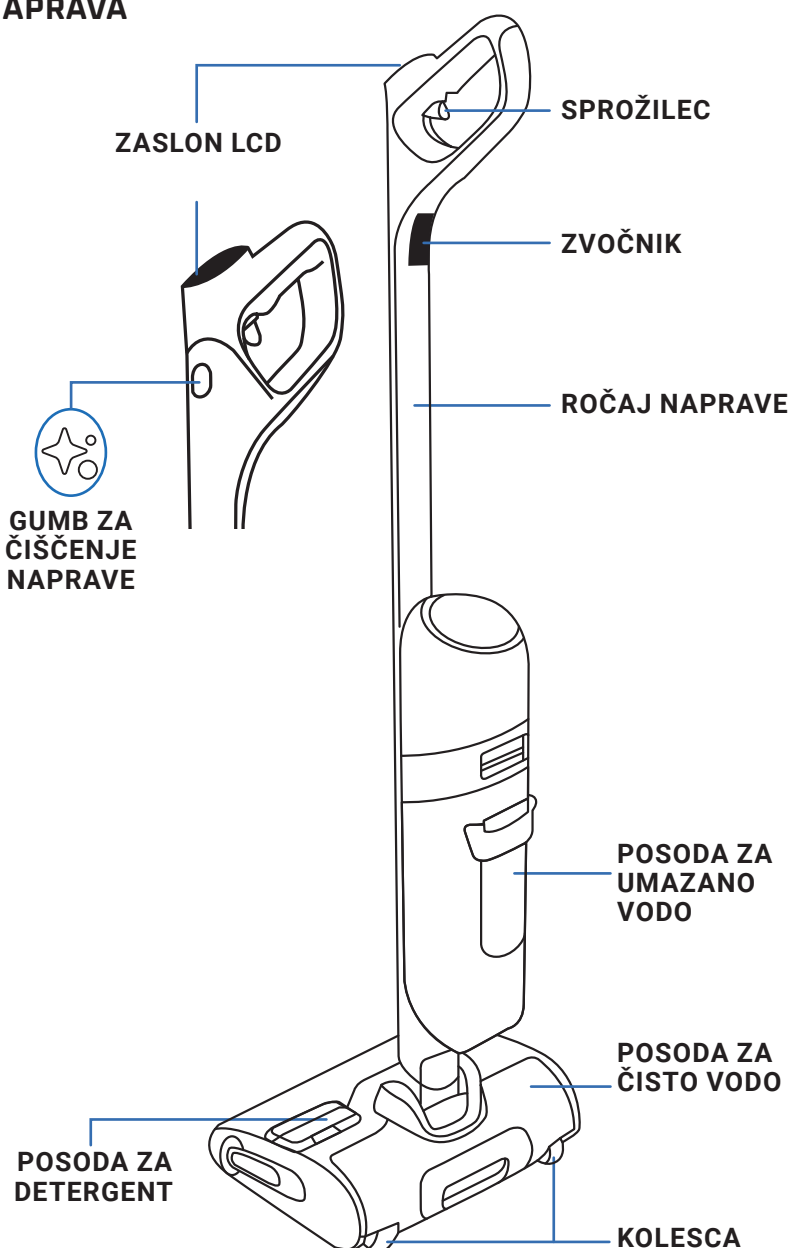

SESTAVLJANJE

1 Ročaj vstavite v ohišje naprave.

2 Klik pomeni, da je ročaj pravilno nameščen.

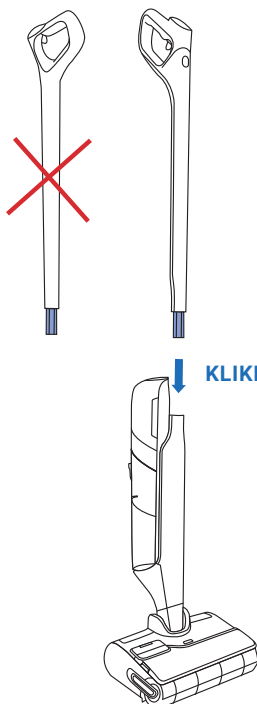

NAMESTITEV ENOTE ZA POLNLENJE

1 Obrnite enoto za polnjenje.

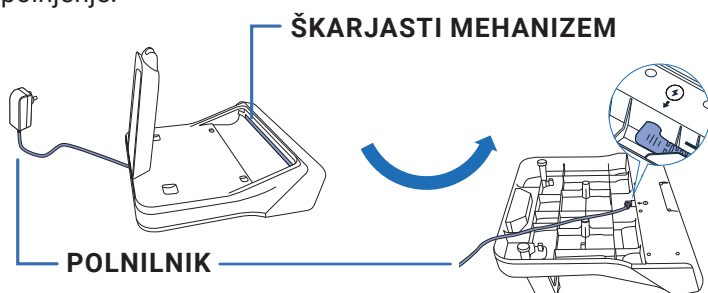

2 Napajalni kabel priključite v enoto tako, da sledite puščici na enoti za polnjenje.

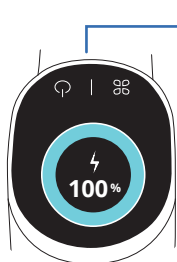

3 Enoto za polnjenje priključite na vir napajanja in nanjo postavite napravo. Polnjenje se začne samodejno.

4 Če je izdelek pravilno priključen in se polni, boste slišali signal in na zaslonu se bo prikazal nivo napolnenosti baterije.

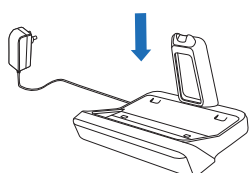

3 / KAKO NASTAVITI GLASOVNEGA POMOČNIKA

■ NAPRAVA MORA BITI NA ENOTI ZA POLNJENJE

1 - IZBERITE ŽELENI JEZIK

OGLEJTE SI
VIDEOPOSNETEK
TUKAJ

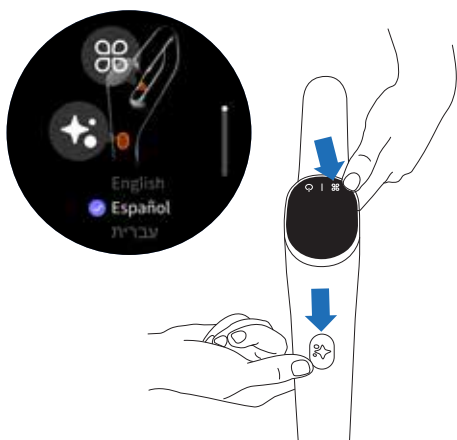

- Hkrati pritisnite gumb za samodejno čiščenje in gumb za NAČIN.
- To ponavljajte, dokler na seznamu ne najdete jezika (na voljo je 18 jezikov).
- Za potrditev svojega jezika počakajte 3 sekunde.

2 - GLASOVNI POMOČNIK

Z gumbom za NAČIN lahko glasovnega pomočnika vklopite, izklopite ali mu zmanjšate glasnost.

OGLEJTE SI
VIDEOPOSNETEK
TUKAJ

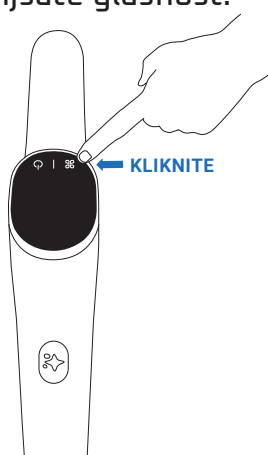

- **1. korak**
Za vklop glasovnega pomočnika pritisnite gumb za NAČIN in ga pridržite dve sekundi.
- **2. korak**
Za zmanjšanje glasnosti pritisnite gumb za NAČIN in ga pridržite dve sekundi.
- **3. korak**
Za izklop glasovnega pomočnika pritisnite gumb za NAČIN in ga pridržite dve sekundi.

4 / PRIKAZ NA ZASLONU

■ ZASLON

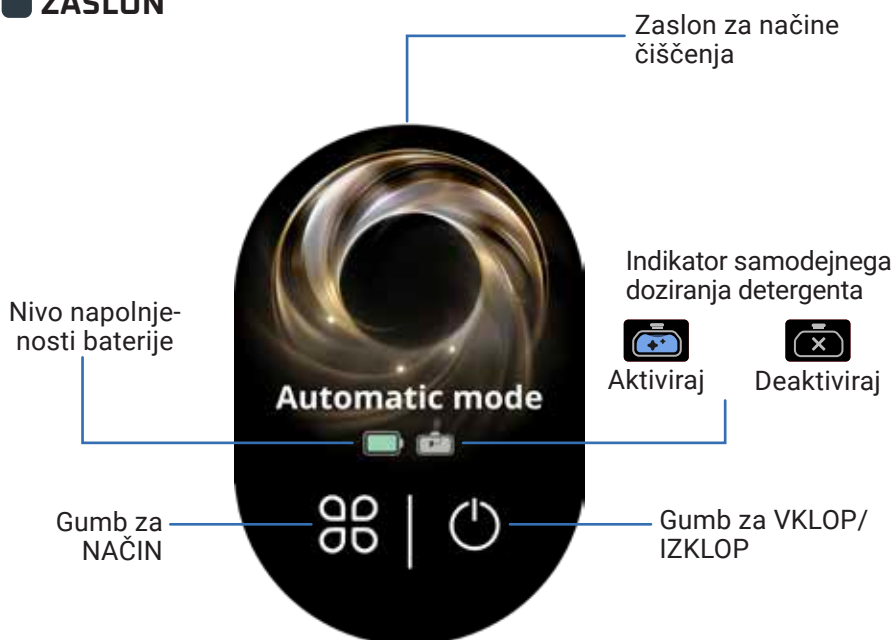

OGLEJTE SI
VIDEOPOSNE-
TEK TUKAJ



KAKO ZAMENJATI NAČINE

Naprava mora biti vklopljena in v položaju za uporabo.



- Za preklapljanje med načini pritisnite gumb a NAČIN.

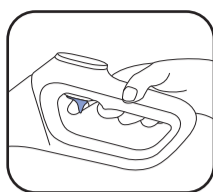

- Za dostop do načina IZBOLJŠANJE pridržite sprožilec.

RAZLAGA NAČINOV



SAMODEJNI NAČIN

Površine: različne stopnje umazanije.
Zaznava umazanijo, da prilagodi moč sesanja in pretok vode.



TIHI NAČIN

Površine: zmerno umazano.

Moč sesanja:

Pretok vode:



LESENA TLA

Površine: za lesena tla in parket.

Moč sesanja:

Pretok vode:



NAČIN ZA SESANJE TEKOČINE

Površine: mokre (na primer kopalnica).

Moč sesanja:

Pretok vode:



FUNKCIJA ZA IZBOLJŠANJE MAX

- Izboljša druge načine čiščenja, da takoj zagotovi najvišjo moč.

Moč sesanja:

Pretok vode:

GLAVNA SPOROČILA O NAPAKAH



Posoda za čisto vodo je prazna

Ukrep: Napolnite posodo za čisto vodo.



Posoda za umazano vodo je polna

Ukrep: Izpraznite posodo za umazano vodo.



Pokrov vrtljive krtače ni pravilno nameščen

Ukrep: Preverite namestitev pokrova vrtljive krtače.



Vrtljiva krtača ni pravilno nameščena

Ukrep: Preverite namestitev vrtljive krtače.



Filter ni nameščen

Ukrep: Preverite in namestite filter.



Vrtljiva krtača je blokirana

Ukrep: Preverite in odstranite odpadke, ki jo blokirajo.



5 / KAKO UPORABLJATI NAPRAVO

■ PRED UPORABO

Napolnite posodo za vodo.

OGLEJTE SI
VIDEOPOSNETEK
TUKAJ

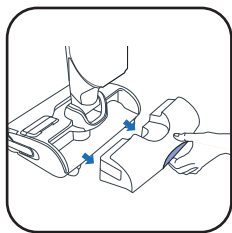

1 Odstranite posodo za čisto vodo.



2 Odprite posodo za čisto vodo.

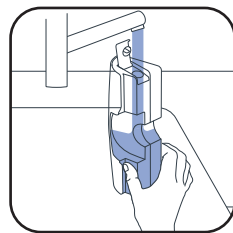

3 Napolnite posodo za čisto vodo. Uporabite vodo s temperaturo med 10 in 50 °C. Največja prostornina je 790 ml.

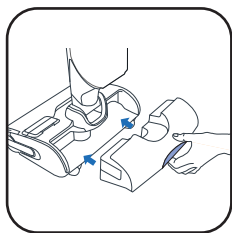

4 Posodo za čisto vodo postavite nazaj.

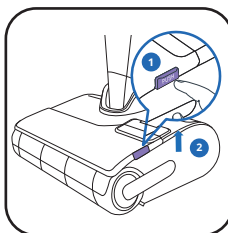

5 Odstranite pokrov vrtljive krtače.

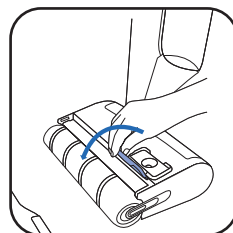

6 Odprite pokrov posode za detergent.

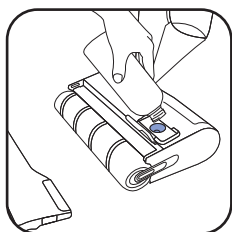

7* Dodajte čistilno raztopino.

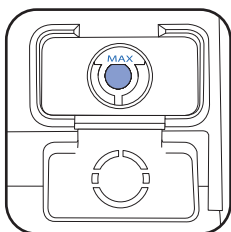

8 Pazite, da ne presežete oznake MAX.

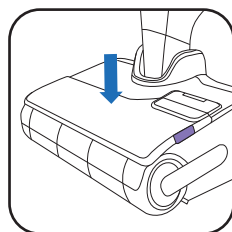

9 Zaprite pokrov posode za detergent in namestite pokrov vrtljive krtače.

7*

NE UPORABLJAJTE PENEČIH SE RAZTOPIN, MASTNIH SNOVI (NPR. ČRNEGA MILA), BELEGA KISA, BELILA ALI ESENCIALNIH OLJ (GLEJTE KNJIŽICO »VARNOSTNA NAVODILA IN NAVODILA ZA UPORABO«).

DODAJANJE ČISTILNE RAZTOPINE JE NEOBVEZNO



ČISTILO ROWENTA ZA SESALNIKE ZA MOKRO IN SUHO ČIŠČENJE (ZR340LV1)

ALI



RAZKUŽILO ANYTOL ZA RAZLIČNE POVRŠINE Z EVKALIPTUSOM



PRIPOROČENO DOZIRANJE: 20 ML (REDČENJE <3 % CELOTNE PROSTORNINE POSODE ZA ČISTO VODO)

NE MEŠAJTE RAZLIČNIH ČISTIL. UPORABLJAJTE SAMO POSODO ZA ČISTILO.

■ VKLOP ALI IZKLOP SAMODEJNEGA DOZIRANJA ČISTILA.

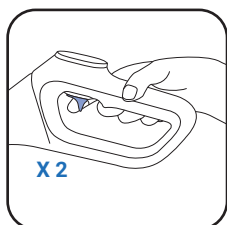

- Za vklop samodejnega doziranja čistila dvakrat pritisnite sprožilec.
- Ko je vklopljen, naprava samodejno nadzoruje potrebno raven čistila.
- Za izklop samodejnega doziranja čistila zopet dvakrat pritisnite.



Aktivirano



Deaktivirano

ZAGON NAPRAVE

Naprava ne sme biti na enoti za polnjenje.

OGLEJTE SI
VIDEOPOSNE-
TEK TUKAJ

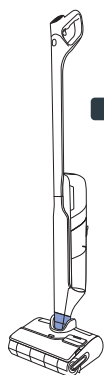

POLOŽAJ ZA ODLAGANJE

Naprava je v pokončnem položaju. Naprava v položaju za odlaganje preneha delovati.



DELOVNI POLOŽAJ

Glava je odklenjena in naprava se lahko uporablja.

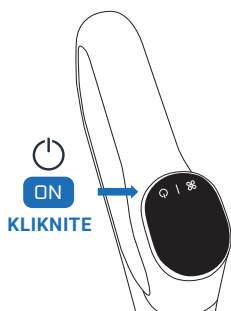

- V delovnem položaju nagnite izdelek in pritisnite gumb za VKLOP/IZKLOP, da zaženete napravo. Privzeto se izdelek zažene v samodejnem načinu. Za zaus-tavitev znova pritisnite gumb.

V POLOŽAJU ZA ODLAGANJE NAPRAVA
PRENEHA DELOVATI.

ČE ŽELITE NADALJEVATI S ČIŠČENJEM,
PREKLOPITE V DELOVNI POLOŽAJ IN PRITISNITE
GUMB ZA VKLOP/IZKLOP.

IZBERITE NAČIN IN ZAČNITE S ČIŠČENJEM

LEŽEČI POLOŽAJ

Za čiščenje pod pohištvom.

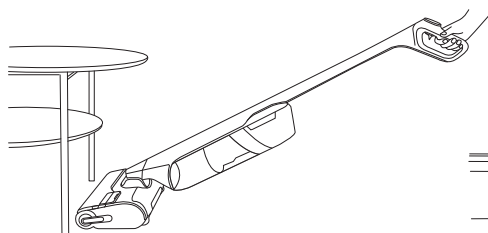

- Ko je naprava v ležečem položaju, se moč sesanja samodejno prilagodi.

15 CM

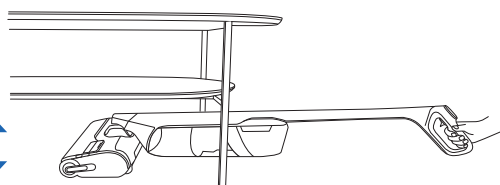

NAMENJENO ZA TALNE POVRŠINE

Naprava je združljiva samo s trdimi tlemi.

LES



PLOŠČICE

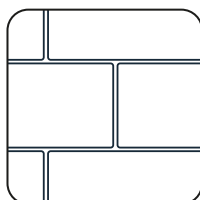

LINOLEJ

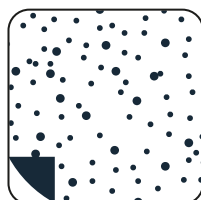

LAMINAT



- Ne uporabljajte na preprogah, stenah in oknih (glejte knjižico »Varnostna navodila in navodila za uporabo«).

PO VSAKI UPORABI

OGLEJTE SI
VIDEOPOSNE-
TEK TUKAJ

1 - PRAZNJENJE POSODE ZA UMAZANO VODO

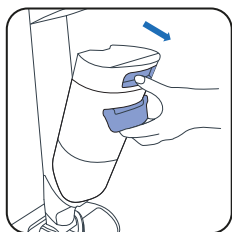

1 Odstranite posodo za umazano vodo.

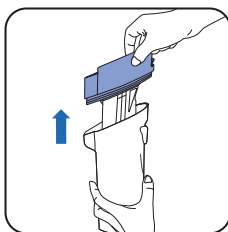

2 Odstranite ločevalnik odpadkov tako, da ga povlečete.

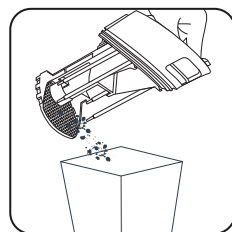

3 Zavrzite trde odpadke.



4 Sperite tekočo umazanijo.

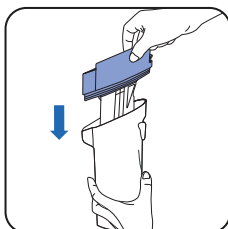

5 Zamenjajte ločevalnik odpadkov in filter.

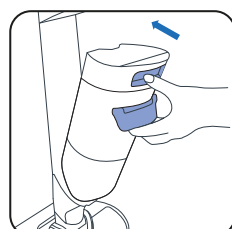

6 Posodo za umazano vodo postavite nazaj.

2 - POLNJENJE POSODE ZA ČISTO VODO

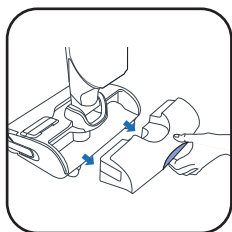

1 Odstranite posodo za čisto vodo.

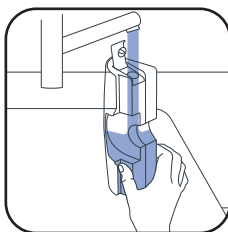

2 Napolnite posodo za čisto vodo.

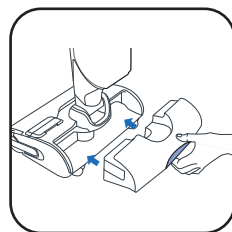

3 Posodo za čisto vodo postavite nazaj.

3 - ZAGON PROGRAMA ZA SAMODEJNO ČIŠČENJE IN SUŠENJE NAPRAVE

Naprava mora biti in enoti za polnjenje, ta pa mora biti priključena v vir napajanja.



20-60 MINUT

- Program za samodejno čiščenje samodejno očisti napravo in vrtljivo krtačo.
- Program samodejnega sušenja samodejno posuši napravo in vrtljivo krtačo. Cikel sušenja se prilagodi glede na zaznano vlago na vrtljivi krtači.

! Program za samodejno čiščenje in sušenje deluje pri 90 °C. Med delovanjem programa za samodejno čiščenje in sušenje ali takoj po njem **SE NE DOTIKAJTE** grelne plošče, ker lahko povzroči opekline.

- Cikla samodejnega čiščenja in sušenja se ne začneta, če je stanje baterije pod 20 %.

ČE JE POSODA ZA ČISTO VODO PRAZNA, SE PROGRAM ZA SAMODEJNO ČIŠČENJE USTAVI.
ČE JE POSODA ZA UMAZANO VODO POLNA, SE PROGRAM ZA SAMODEJNO ČIŠČENJE USTAVI.

■ ZAČETEK SAMODEJNEGA ČIŠČENJA IN/ALI SUŠENJA

OGLEJTE SI
VIDEOPOSNETEK
TUKAJ

SAMODEJNO ČIŠČENJE IN SUŠENJE

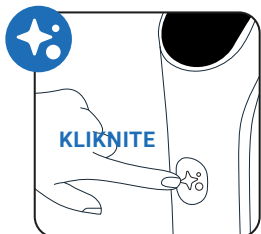

Enkrat pritisnite gumb za samodejno čiščenje naprave.

SAMO ZA REZANJE LAS

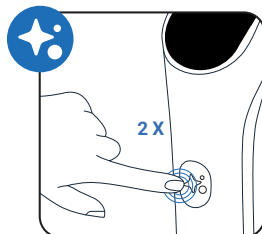

Dvakrat pritisnite gumb za samodejno čiščenje.

SAMO SAMODEJNO ČIŠČENJE

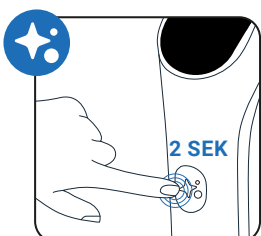

Za dve sekundi pritisnite gumb za samodejno sušenje.

SAMO SUŠENJE

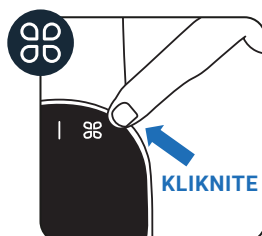

Pritisnite gumb za NAČIN.

■ ŠKARJASTI MEHANIZEM

V enoto je vgrajena lopatica za odstranjevanje morebitnih las, ki ostanejo na vrtljivi krtači. Aktivira se samodejno samo na začetku programa za samodejno čiščenje in sušenje ali programa za rezanje las.

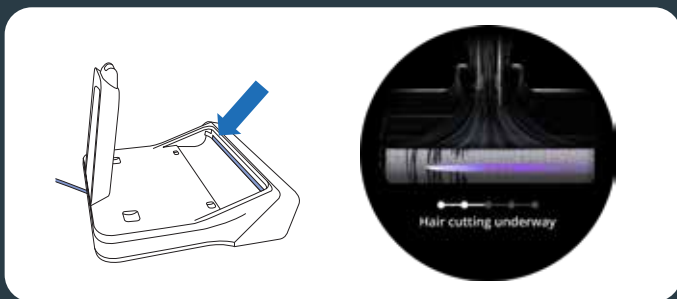

■ ZAUSTAVITEV SAMODEJNEGA ČIŠČENJA IN/ALI SUŠENJA

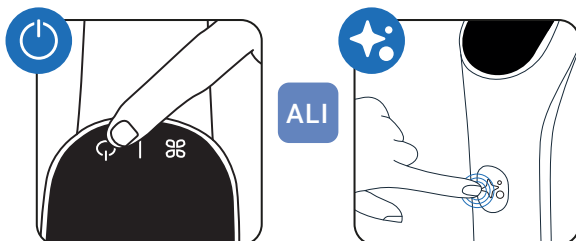

■ Pritisnite gumb za VKLOP/IZKLOP ali gumb za samodejno čiščenje.

4 - PO KONCU SAMODEJNEGA ČIŠČENJA NAPRAVE OČISTITE POSODO ZA UMAZANO VODO.

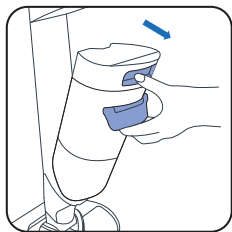

1 Odstranite posodo za umazano vodo.

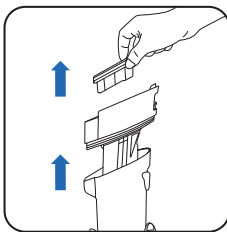

2 Odstranite filter in ločevalnik odpadkov tako, da ju povlečete.

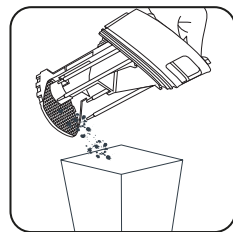

3 Zavrzite trde odpadke.



4 Sperite tekočo umazanijo.

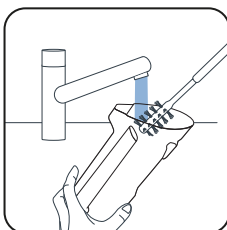

5 Posodo za umazano vodo očistite s krtačo za čiščenje.

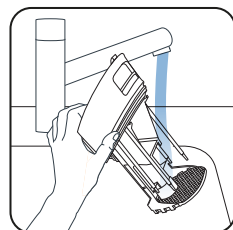

6 Sperite ločevalnik odpadkov.

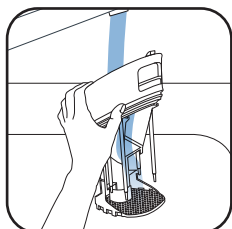

7 Odstranite preostalo umazanijo in očistite območje filtra.

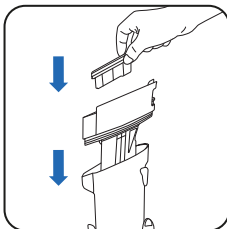

8 Zamenjajte ločevalnik odpadkov.

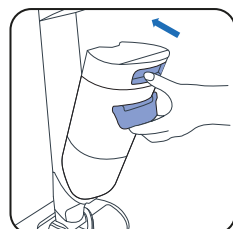

9 Posodo za umazano vodo postavite nazaj.

5 - PRAZNJENJE POSODE ZA ČISTO VODO

Da bi se izognili stoječi vodi, izpraznite posodo za čisto vodo.

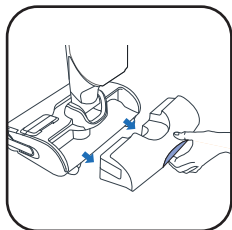

1 Odstranite posodo za čisto vodo.



2 Izpraznite posodo za čisto vodo.

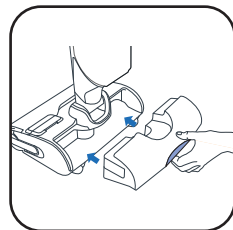

3 Posodo za čisto vodo postavite nazaj.



ENKRAT TEDENSKO**1 - ČIŠČENJE ENOTE ZA POLNJENJE**

Enote za polnjenje ne postavljajte pod vodo.

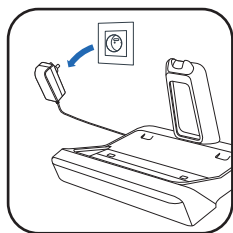

- Enoto za polnjenje izključite iz vira napajanja.

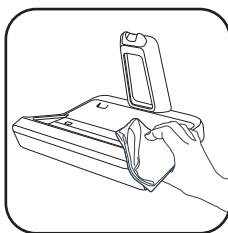

- Enoto za polnjenje očistite ročno tako, da uporabite suho ali vlažno krpo.

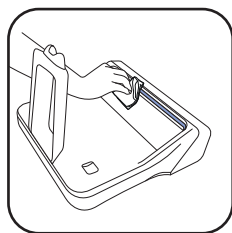

- Previdno očistite izhod škarjastega mehanizma.

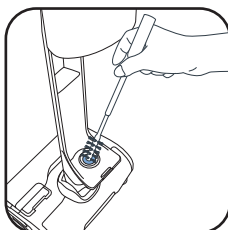
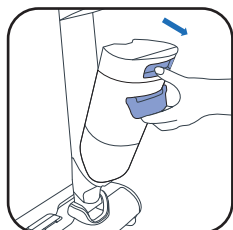
2 - ČIŠČENJE SESALNE CEVI

- Za čiščenje preostale umazanije v sesalni cevi uporabite krtačo za čiščenje.

3 - ČIŠČENJE MREŽE FILTRA

Filtra ne umivajte s tekočo vodo. Sicer ga pustite, da se suši 48 ur.

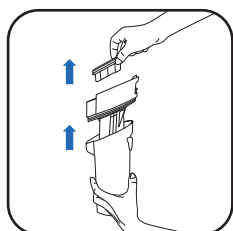

- Odstranite filter.

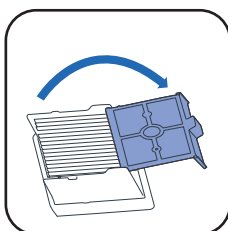

- Odprite mrežo filtra.

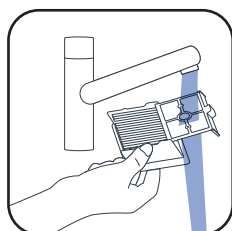

- Očistite in sperite samo mrežo filtra.

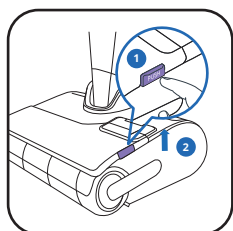
4 - ČIŠČENJE GLAVE IN POKROVA VRTLJIVE KRTAČE

- 1 Pritisnite pritiski gumb.
- 2 Dvignite pokrov vrtljive krtače.

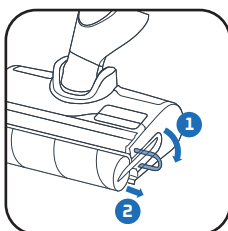

- Povlecite vijolični obroč vrtljive krtače.

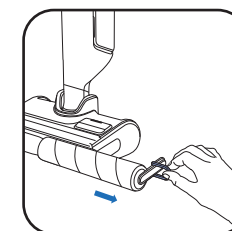

- Vrtljivo krtačo odstranite tako, da povlečete vijolični obroč.

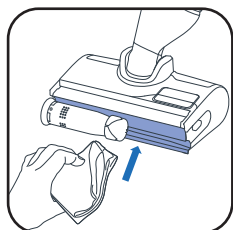

- Očistite območje za vrtljivo krtačo.

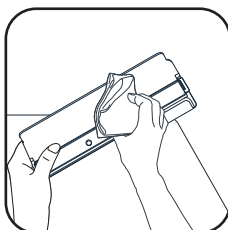

- Očistite notranjost pokrova vrtljive krtače.

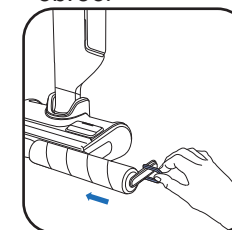

- Vrtljivo krtačo postavite nazaj.

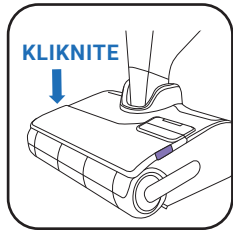

- Pokrov vrtljive krtače postavite nazaj.

VSAKIH 6 MESECEV

- Zamenjajte vrtljivo krtačo in filter. Če je vrtljiva krtača poškodovana, jo zamenjajte že prej.

www.rowenta.com

www.tefal.com

Filter za suho čiščenje

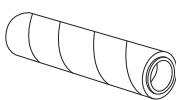

Boben vrtljive krtače



Ročaj

Filter za suho čiščenje + vrtljiva krtača (ZR338A01)



7 / ODPRAVLJANJE TEŽAV IN REŠITVE

Težava	Možni vzroki	Rešitve
Naprava slabše sesa, proizvaja hrup ali zvižga oziroma na tleh pušča umazanijo.	Zračni kanal naprave je blokiran.	Očistite sesalno glavo, očistite zračni kanal, očistite filter in peno (glejte uporabniški priročnik).
	Posoda za umazano vodo ni pravilno nameščena, tesnilo pa ni poškodovano ali stisnjeno.	Odstranite in vstavite posodo za umazano vodo.
	Napaka sesalnika.	Obrnite se na naše središče za poprodajne storitve.
Tla so premokra.	Pretok vode je prevelik ali pa je vrtljiva krtača premokra.	Prepričajte se, da uporabljate način PAMETNO ali TIHO.
	Puščanje vode.	Obrnite se na naše središče za poprodajne storitve.
Tla niso dovolj mokra.	Posoda za čisto vodo je prazna.	Posodo za vodo napolnite s čisto vodo.
	Sistem za porazdelitev vode je zamašen.	Očistite izhodne šobe za vodo. V nasprotnem primeru odnesite napravo v najbližji servisni center.
	Pretok vode je premajhen.	Prepričajte se, da uporabljate način PAMETNO ali MAKSIMALNO.
Naprava tal ne očisti ustrezno.	Vrtljiva krtača je umazana.	Zaženite cikel samodejnega čiščenja in vrtljivo krtačo ročno očistite.
	Naprava ni v ustreznem načinu čiščenja.	Uporabite način PAMETNO ali za optimizacijo čiščenja preklopite med načinoma TIHO in MAKSIMALNO.
Naprava poškoduje tla.	Naprava je uporabljena brez vrtljive krtače.	Napravo vedno uporabljajte z nameščeno vrtljivo krtačo in polno posodo za čisto vodo.
	Sesalno glavo blokira tujek.	Očistite sesalno glavo.
Naprava se sama izklopi.	Posoda za umazano vodo je polna.	Izpraznite posodo za umazano vodo.
	Baterija je preveč izpraznjena.	Napravo napolnite na enoti.
Vrtljiva krtača se je zažogzila.	Vrtljivo krtačo blokirajo tujek ali vlakna.	Razstavite vrtljivo krtačo in odstranite tujke, ki blokirajo vrtenje.
Iz naprave prši voda.	Zaščitni pokrov ni pravilno nameščen.	Odstranite pokrov in ga ustrezno namestite.
	Vrtljiva krtača ni pravilno nameščena.	Snemite vrtljivo krtačo in jo ustrezno namestite.
Čistilo ne prihaja iz posode za tekočo čistilo.	Posoda je prazna.	Napolnite posodo do oznake MAX, sicer pa se obrnite na središče za pomoč strankam.
	Črpalka za čistilo je izklopljena.	Dvakrat pritisnite sprožilec na ročaju, da vklopite funkcijo samodejnega doziranja čistila (moder logotip sveti).
Škarje na enoti ne razrežejo las ali so blokirane.	Lasje blokirajo izhod škarij.	Odklopite enoto za polnjenje, odstranite vidno umazanijo na obmčju škarij, sicer pa se obrnite na središče za pomoč strankam.

8 / SPECIFIKACIJE

PROSTORNINA POSOD	
Opis	Prostornina (ml)
Posoda za čisto vodo	790 ml
Posoda za umazano vodo	720 ml
Posoda za čistilo	100 ml



9 / OPOZORILA

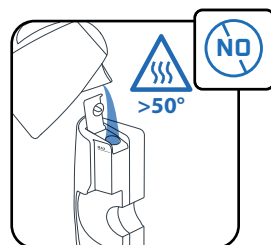
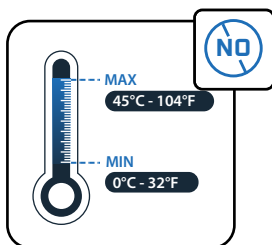
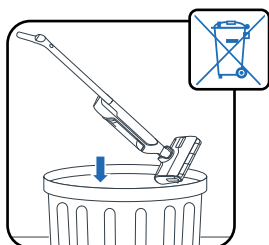

Naprave ne izpostavljajte temperaturam $<0^{\circ}\text{C}$ and $>\text{nad } 45^{\circ}\text{C}$.

Posode za vodo ne polnite z vodo s temperaturo nad 50°C .

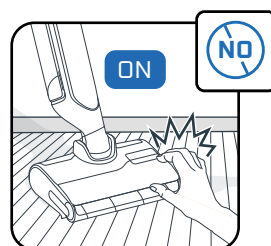
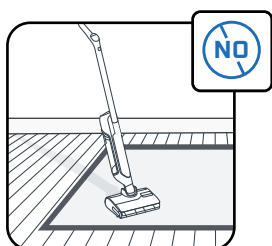
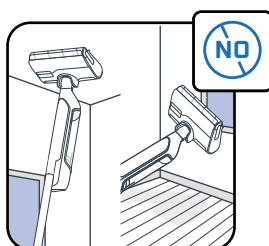

Ta naprava je namenjena za uporabo na trdih tleh. Na uporabljajte je na preprogah, stenah in oknih.

Med delovanjem naprave se ne dotikajte vrtljivih delov. Pred tem izključite napajalno enoto.

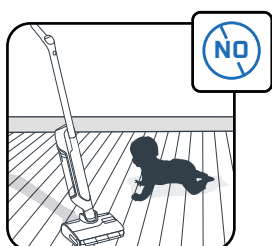
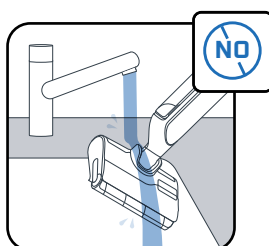

Naprave ne potaplajte v vodo in sesalni kanal očistite s suho ali vlažno krpo.

Otroke nadzorujte in se prepričajte, da se z napravo ne igrajo.

Naprava je namenjena samo za uporabo v gospodinjstvu in v notranjih prostorih.

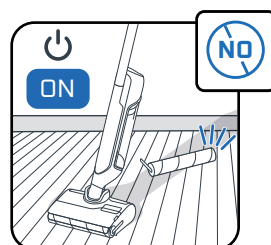
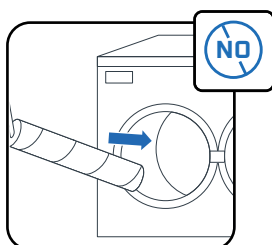
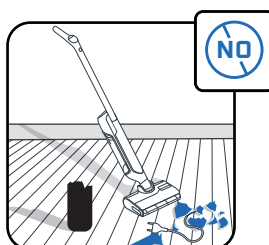

Naprave ne uporabljajte za električne naprave, na primer v notranjosti pečice ali na električnih vtičnicah.

Vrtljive krtače ne umivajte v pomivalnem ali pralnem stroju.

Naprave ne uporabljajte brez nameščene posode za vodo in vrtljive krtače.

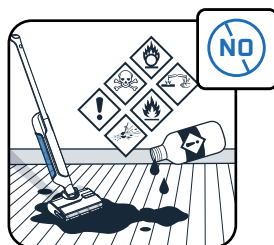
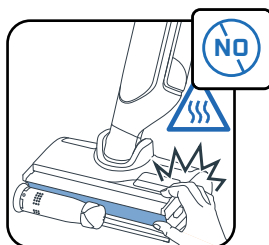

Ne odstranjujte valjaste krtače med ali takoj po ciklu samodejnega čiščenja in sušenja, saj obstaja nevarnost opeklin zaradi vroče kovinske površine grelnega elementa.

V posodo za vodo ne dajate mastnih izdelkov (npr. črnih mil), penečih se izdelkov, strupenih, vnetljivih, eksplozivnih, jedkih ali agresivnih izdelkov oziroma izdelkov s trdnimi delci. V napravo ne dodajate belila.



Rowenta® | Tefal®

X-CLEAN 12

HR

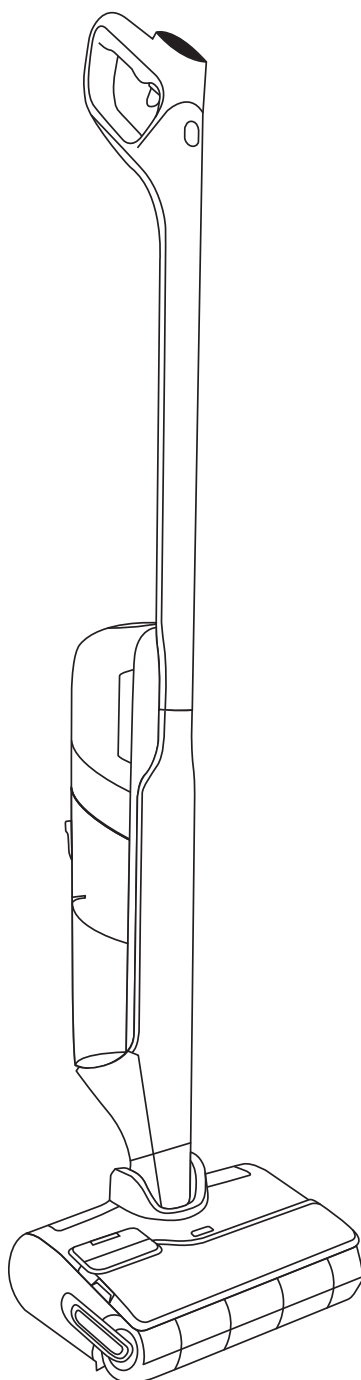

Hvala vam što ste se odlučili za nas.

PAŽLJIVO PROČITAJTE

knjižicu „Upute za sigurnost i uporabu” prije prve uporabe.

SADRŽAJ

1 / PREGLED UREĐAJA

- Uređaj
- Glava
- Spremnik za prljavu vodu
- Rezervni dijelovi i dodaci

2 / UPUTE ZA POSTAVLJANJE UREĐAJA

- Sastavljanje
- Postavljanje postolja za punjenje

3 / KAKO POSTAVITI GLASOVNOG POMOĆNIKA?

4 / PRIKAZ NA ZASLONU

- Zaslون
- Upute za promjenu načina rada
- Pojašnjenje načina rada
- Glavne poruke o pogreškama

5 / UPUTE ZA UPORABU UREĐAJA

- Prije uporabe
- Da biste aktivirali ili deaktivirali automatsko doziranje sredstva za čišćenje
- Pokrenite uređaj
- Položaj na ravnom
- Kompatibilnost podova
- Nakon svake uporabe

6 / UPUTE ZA ODRŽAVANJE UREĐAJA

- Jednom tjedno
- Svakih 6 mjeseci

7 / RJEŠAVANJE PROBLEMA I RJEŠENJA

8 / SPECIFIKACIJE

9 / UPOZORENJA

SVAKI PUT KADA VIDITE

POGLEDAJTE
VIDEOZAPIS
OVdje



kliknite da biste pogledali videovodič

1 / PREGLED UREĐAJA

UREĐAJ

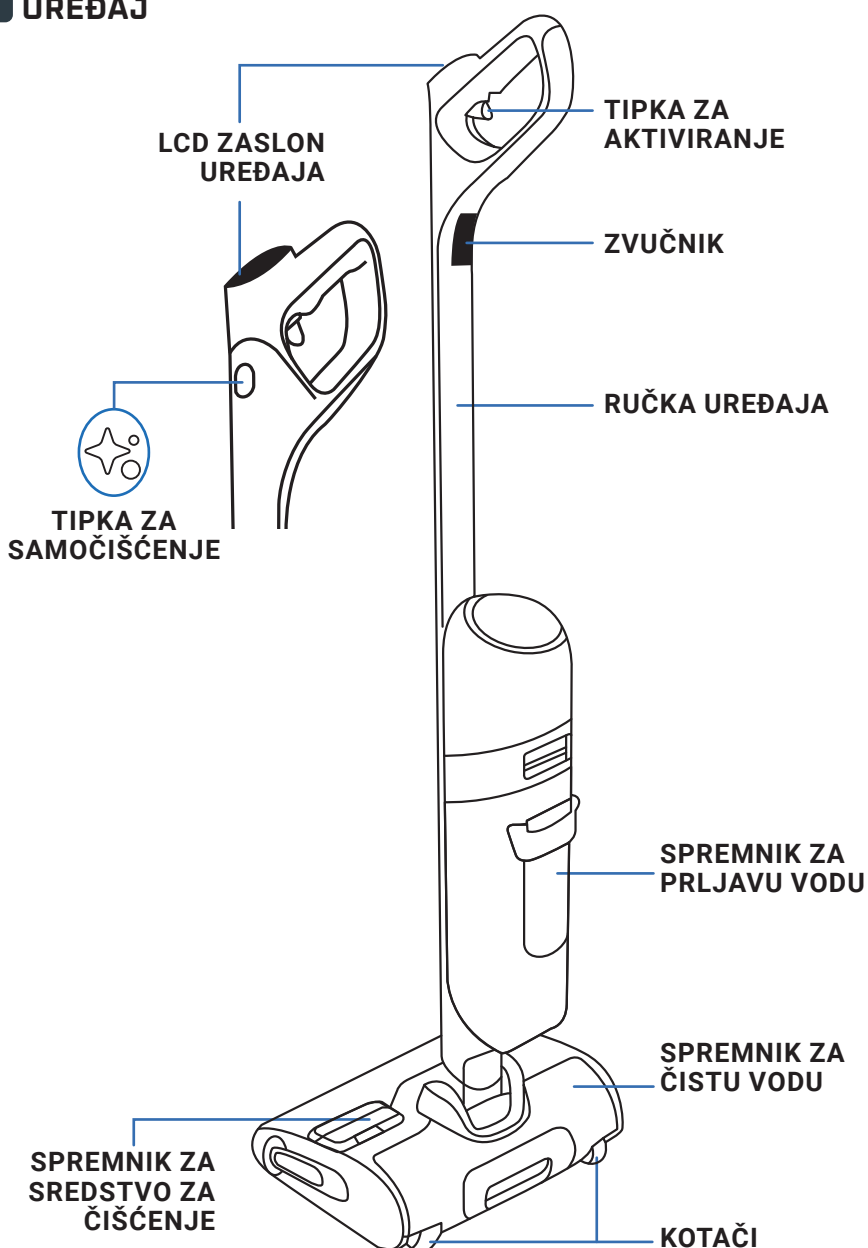

GLAVA

Gumb za izbacivanje poklopca valjka

Spremnik za čistu vodu

Poklopac valjka

Valjak

Prsten za uklanjanje valjka

SPREMNIK ZA PRLJAVU VODU

Suhi filter

Separator otpada

Spremnik za prljavu vodu

REZERVNI DIJELOVI

Suhi filter

Valjak

DODATAK

Četka za čišćenje



**SASTAVLJANJE**

- 1 Umetnite ručku u kućište uređaja.
- 2 Klik označava da je ručka je ispravno sjela.

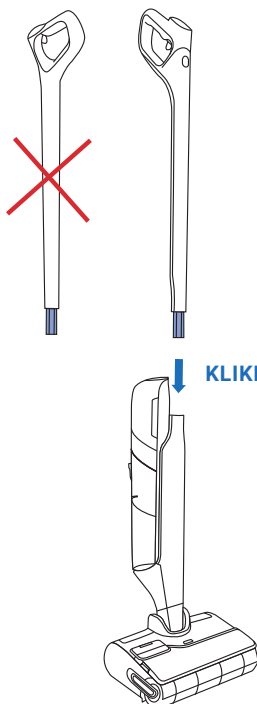
**POSTAVLJANJE POSTOLJA ZA PUNJENJE**

- 1 Preokrenite bazu za punjenje.

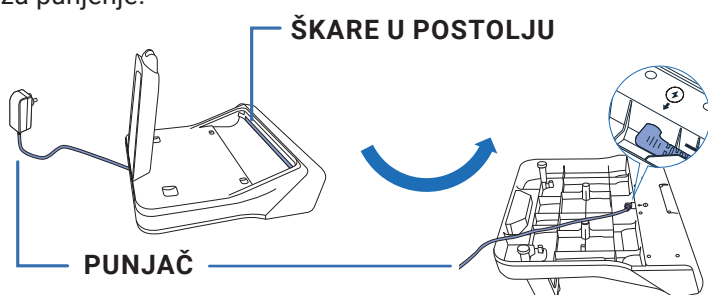

- 2 Priključite kabel za napajanje u bazu u skladu sa strelicom na bazi za punjenje.

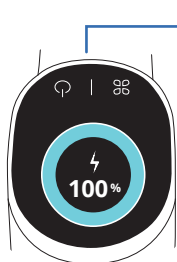

- 3 Priključite postolje za punjenje u struju i na njega postavite uređaj. Automatski će početi puniti.

- 4 Ako je proizvod pravilno priključen i puni se, **začut ćete signal i na zaslonu će se prikazati razina napunjenosti baterije.**

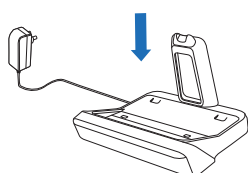

3 / KAKO POSTAVITI GLASOVNOG POMOĆNIKA?

UREĐAJ MORA BITI NA POSTOLJU ZA PUNJENJE

1 - ODABERITE JEZIK

POGLEDAJTE
VIDEOZAPIS
OVDJE

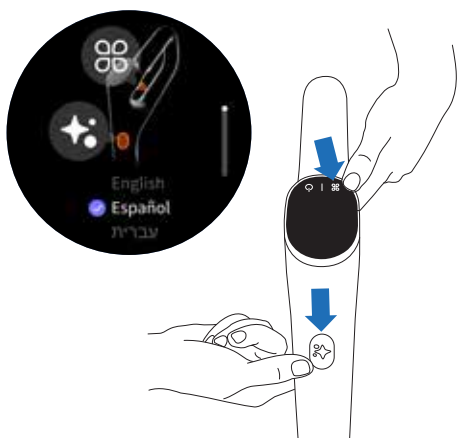

- Istovremeno pritisnite tipku za samočišćenje i tipku za način rada.
- Ponavljajte tu radnju dok ne pronađete svoj jezik na popisu (dostupno je 18 jezika)
- Da biste potvrdili odabir jezika, pričekajte 3 sekunde.

2 - GLASOVNI POMOĆNIK

Tipka za način rada omogućuje uključivanje, isključivanje ili stišavanje glasovnog pomoćnika.

POGLEDAJTE
VIDEOZAPIS
OVDJE

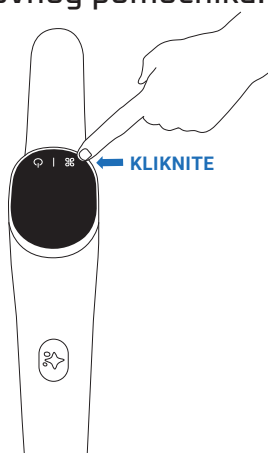

- **1. korak**
Da biste aktivirali glasovnog pomoćnika, pritisnite tipku za način rada i držite je 2 sekunde.
- **2. korak**
Da biste smanjili glasnoću, pritisnite tipku za način rada i držite je 2 sekunde.
- **3. korak**
Da biste deaktivirali glasovnog pomoćnika, pritisnite tipku za način rada i držite je 2 sekunde.

4 / PRIKAZ NA ZASLONU

ZASLON

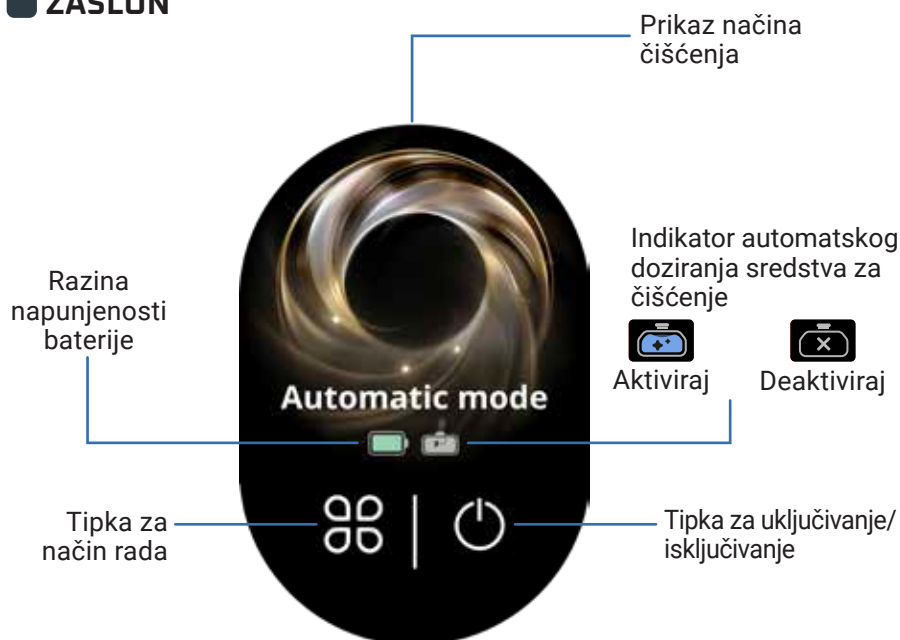



UPUTE ZA PROMJENU NAČINA RADA

Uređaj mora biti uključen i u položaju za uporabu



- Pritisnite tipku za način rada da biste prelazili s jednog načina rada na drug.

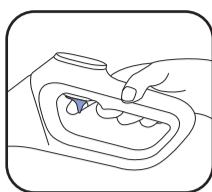

- To pristupili načinu rada za poboljšanje, držite tipku za aktiviranje.

POJAŠNENJE NAČINA RADA



AUTOMATSKI NAČIN RADA

Površine: različite razine prljavštine.
Detektira prljavštinu radi prilagodbe snage usisavanja i protoka vode.



TIHI NAČIN RADA

Površine: umjereno zaprljane.
Snaga usisavanja:
Protok vode:



DRVENI POD

Površine: za drveni pod, parket.
Snaga usisavanja:
Protok vode:



NAČIN RADA ZA USISAVANJE VODE

Površine: mokre (npr. u kupaonici).
Snaga usisavanja:
Protok vode:



MAKSIMALNO POBOLJŠANJE

- Poboljšava druge načine rada tako što istog trena postiže najveću snagu.
- Snaga usisavanja:
Protok vode:

GLAVNE PORUKE O POGREŠKAMA



Spremnik za čistu vodu je prazan
Radnja: napunite spremnik za čistu vodu.



Spremnik za prljavu vodu je pun
Radnja: ispraznite spremnik za prljavu vodu.



Poklopac valjka nije dobro sjeo
Radnja: provjerite položaj poklopca valjka.



Valjak nije dobro sjeo
Radnja: provjerite položaj valjka.



Filtar nije postavljen
Radnja: provjerite i postavite filtara.



Valjak je blokiran
Radnja: provjerite i uklonite blokadu.



PRIJE UPORABE

Napunite spremnik za vodu

POGLEDAJTE
VIDEOZAPIS
OVdje

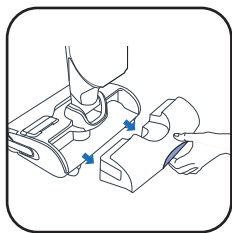

1 Izvadite spremnik za čistu vodu.

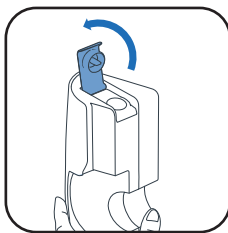

2 Otvorite spremnik za čistu vodu.

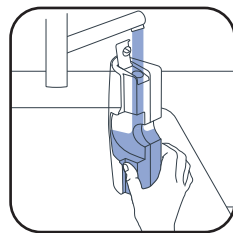

3 Napunite spremnik za čistu vodu. Upotrijebite vodu temperature između 10 °C i 50 °C. Maksimalni je kapacitet 790 ml.

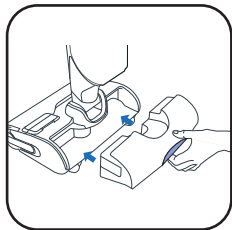

4 Vratite spremnik za čistu vodu na njegovo mjesto.

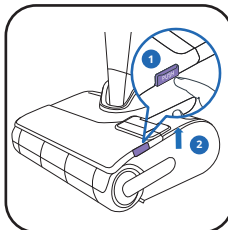

5 Skinite poklopac valjka.

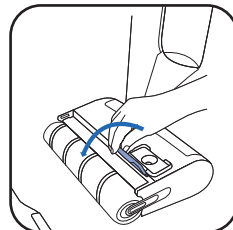

6 Otvorite poklopac spremnika za sredstvo za čišćenje.

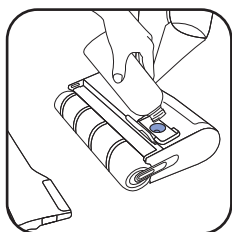

7* Dodajte sredstvo za čišćenje.

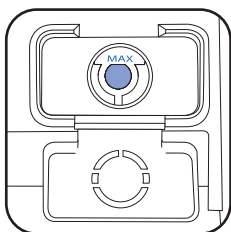

8 Pripazite da ne prekoračite maksimalnu razinu.

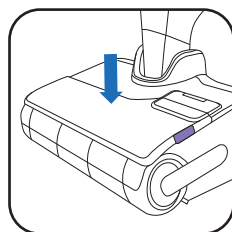

9 Zatvorite poklopac spremnika i vratite poklopac valjka na njegovo mjesto.

7* NEMOJTE UPOTREBLJAVATI PJENASTA SREDSTVA, MASNE PROIZVODE (NPR. CRNI SAPUN), BIJELI OCAT, SREDSTVA ZA IZBJELJIVANJE NI ESENCIJALNA ULJA (POGLEDAJTE KNJIŽICU „SIGURNOSNE UPUTE I UPUTE ZA UPORABU“).

DODAVANJE OTOPLINE ZA ČIŠĆENJE JE OPCIONALNO



SREDSTVO ZA ČIŠĆENJE ROWENTA ZA USISAVAČE ZA MOKRO I SUHO ČIŠĆENJE (ZR340LV1)

ILI



DEZINFEKCIJSKO SREDSTVO ZA ČIŠĆENJE RAZLIČITIH POVRŠINA S EUKALIPTISOM ANYTOL



PREPORUČENA DOZA: 20 ML (RAZRJEĐENJE < 3 % UKUPNOG KAPACITETA SPREMNIKA ZA ČISTU VODU)

NEMOJTE MIJEŠATI RAZLIČITA SREDSTVA ZA ČIŠĆENJE. UPOTREBLJAVAJTE SAMO SPREMIK ZA SREDSTVO ZA ČIŠĆENJE.

DA BISTE AKTIVIRALI ILI DEAKTIVIRALI AUTOMATSKO DOZIRANJE SREDSTVA ZA ČIŠĆENJE

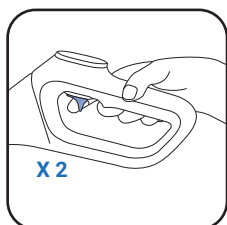

Da biste aktivirali automatsko doziranje sredstva za čišćenje, dvaput pritisnite tipku za aktiviranje.



Aktivirano

Kada se aktivira, uređaj će automatski kontrolirati potrebnu razinu sredstva za čišćenje.

Da biste deaktivirali automatsko doziranje sredstva za čišćenje, ponovno dvaput pritisnite tipku.



Deaktivirano

POKRENITE UREĐAJ

Uređaj ne smije biti na postolju za punjenje.

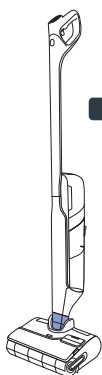

POLOŽAJ PARKIRANJA

Uređaj je u uspravnom položaju. U položaju parkiranja uređaj prestaje raditi.

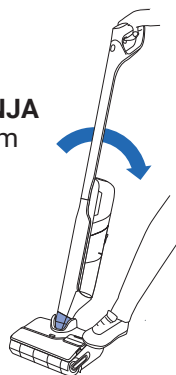

RADNI POLOŽAJ

Glava je otključana i uređaj se može upotrebljavati.

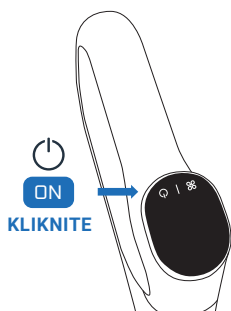

- U radnom položaju nagnite proizvod i pritisnite tipku za uključivanje/isključivanje da biste pokrenuli uređaj. Proizvod se po zadanim postavkama pokreće u automatskom načinu rada. Ponovno pritisnite za zaustavljanje.

U POLOŽAJU PARKIRANJA UREĐAJ PRESTAJE RADITI. ZA NASTAVAK ČIŠĆENJA PREBACITE UREĐAJ U RADNI POLOŽAJ I PRITISNITE TIPKU ZA UKLJUČIVANJE/ISKLJUČIVANJE

ODABERITE SVOJ NAČIN RADA I ZAPOČNITE ČIŠĆENJE

POLOŽAJ NA RAVNOM

Služi za čišćenje ispod namještaja.

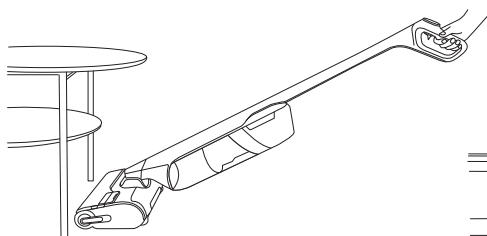

- Kada je uređaj položen na ravnu površinu, snaga usisa automatski se prilagođava.

15 CM

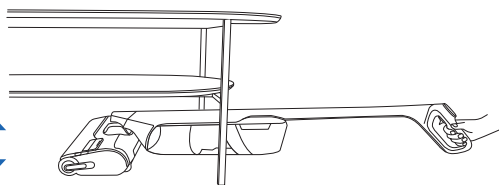

KOMPATIBILNOST PODOVA

Ovaj je uređaj kompatibilan samo s tvrdim podovima

DRVO



PLOČICE

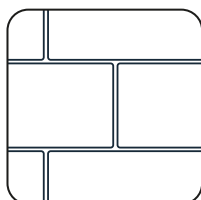

LINOLEUM

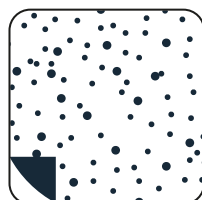

LAMINAT



- Ne rabite na tepisima, tepisonima, zidovima i prozorima (pogledajte knjižicu „Upute za sigurnost i uporabu”).

■ NAKON SVAKE UPORABE

▶ POGLEDAJTE
VIDEOZAPIS
OVdje

1 - ISPRAZNITE SPREMNIK ZA PRLJAVU VODU

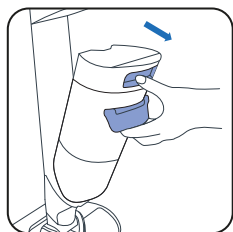

1 Izvadite spremnik za prljavu vodu.

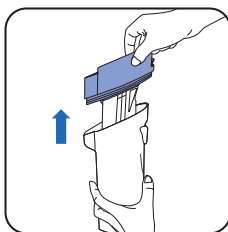

2 Izvucite separator otpada.

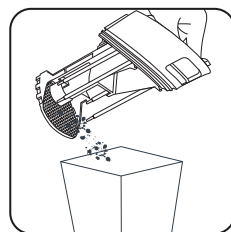

3 Bacite kruti otpad u smeće.



4 Tekući otpad bacite u WC školjku.

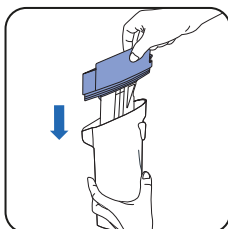

5 Zamijenite separator otpada i filter.

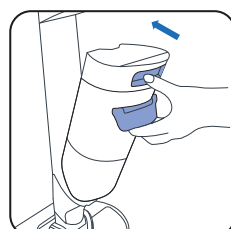

6 Vratite spremnik za prljavu vodu na mjesto.

2 - NAPUNITE SPREMNIK ZA ČISTU VODU VODOM

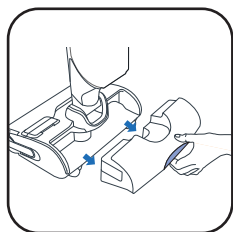

1 Izvadite spremnik za čistu vodu.

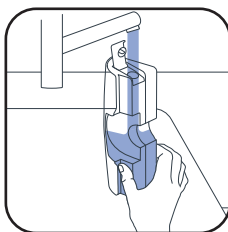

2 Napunite spremnik za čistu vodu

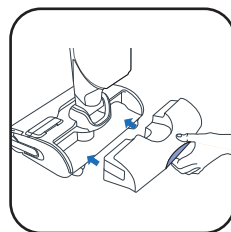

3 Vratite spremnik za čistu vodu na njegovo mjesto.

3 - POKRENITE PROGRAM ZA SAMOČIŠĆENJE I SAMOSUŠENJE

Uređaj mora biti na postolju za punjenje. Postolje za punjenje mora biti priključeno na izvor napajanja.



20 - 60 MIN

- Program za samočišćenje automatski čisti uređaj i valjak.
- Program za samosušenje automatski suši uređaj i valjak. Ciklus sušenja prilagođava se u skladu s vlagom detektiranom na valjku.

! Program za samočišćenje i sušenje radi na temperaturi od 90 °C. **NEMOJTE DODIRIVATI** grijaću ploču tijekom ni netom nakon samočišćenja ili samosušenja jer bi to moglo uzrokovati opekline.

- Ciklusi samočišćenja i samosušenja neće se pokrenuti ako je razina napunjenosti baterije ispod 20 %.

AKO JE SPREMNIK ZA ČISTU VODU PRAZAN, PROGRAM ZA SAMOČIŠĆENJE SE PREKIDA.
AKO JE SPREMNIK ZA PRLJAVU VODU PUN, PROGRAM ZA SAMOČIŠĆENJE SE PREKIDA.

POKRETANJE SAMOČIŠĆENJA I / ILI SUŠENJA

POGLEDAJTE
VIDEOZAPIS
OVDJE

SAMOČIŠĆENJE I SUŠENJE



Jednom pritisnite tipku za samočišćenje.

SAMO REZANJE DLAKA

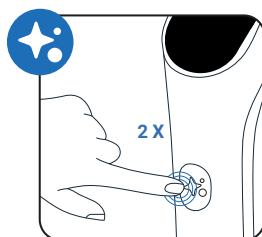

Dvapat pritisnite tipku za samočišćenje.

SAMO SAMOČIŠĆENJE

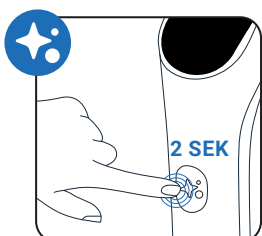

Pritisnite tipku za samočišćenje i držite 2 sekunde.

SAMO SUŠENJE

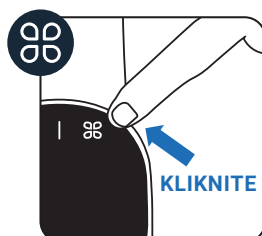

Pritisnite tipku za način rada.

ŠKARE U POSTOLJU

Ugrađena oštrica integrirana je u postolje i služi za uklanjanje dlaka koje su ostale na valjku. Aktivira se automatski samo na početku programa samočišćenja i sušenja ili programa za rezanje dlaka.

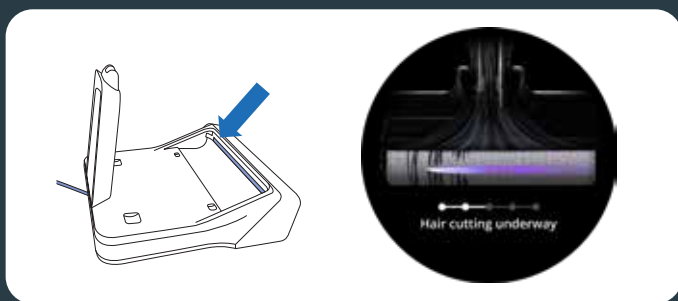

ZAUSTAVLJANJE SAMOČIŠĆENJA I/ILI SUŠENJA

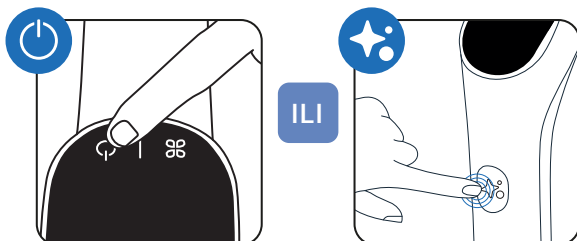

Pritisnite tipku za uključivanje/isključivanje ili tipku za samočišćenje

4 - NAKON ZAVRŠETKA SAMOČIŠĆENJA OČISTITE SPREMIK ZA PRLJAVU VODU

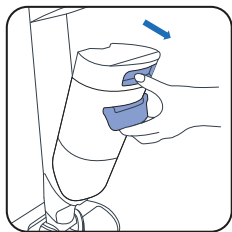

1 Izvadite spremnik za prljavu vodu.

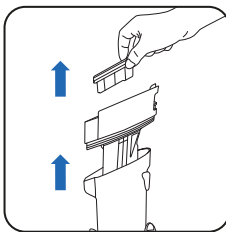

2 Izvucite filtar i separator otpada.

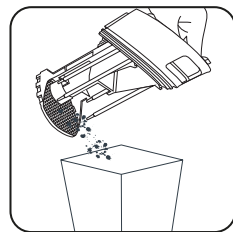

3 Bacite kruti otpad u smeće.



4 Tekući otpad bacite u WC školjku.

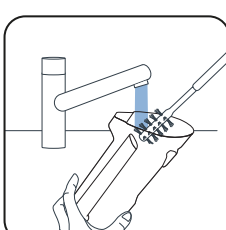

5 Očistite spremnik za prljavu vodu dodatkom četke za čišćenje.

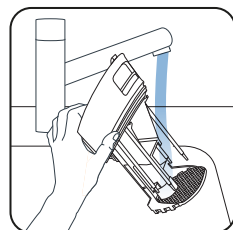

6 Isperite separator otpada.

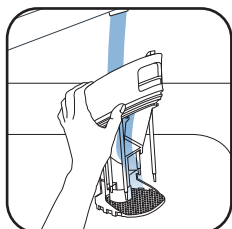

7 Uklonite preostalu nečistoću i očistite područje oko filtra.

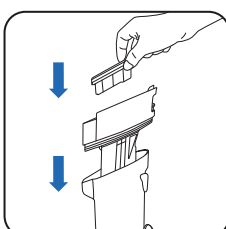

8 Zamijenite separator otpada.

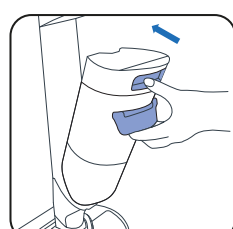

9 Vratite spremnik za prljavu vodu na mjesto.

5 - ISPRAZNITE SPREMIK ZA PRLJAVU VODU

Kako biste izbjegli zadržavanje ustajale vode, ispraznite spremnik za čistu vodu.

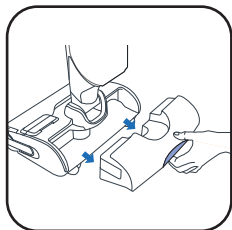

1 Izvadite spremnik za čistu vodu.



2 Ispraznite spremnik za čistu vodu.

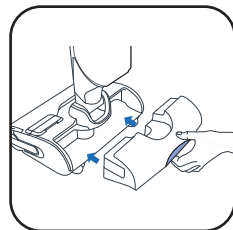

3 Vratite spremnik za čistu vodu na njegovo mjesto.



JEDNOM TJEDNO**1 - OČISTITE POSTOLJE ZA PUNJENJE**

Postolje za punjenje nemojte stavljati pod vodu.

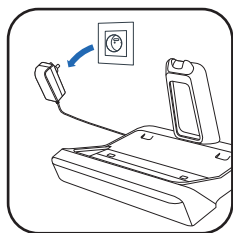

- Isključite postolje za punjenje iz struje.

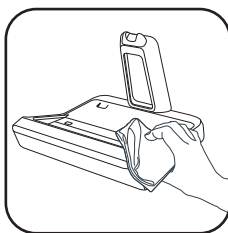

- Ručno očistite postolje za punjenje suhom ili vlažnom krpom.

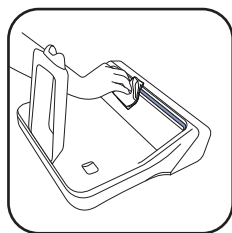

- Pažljivo očistite otvor škara u postolju.

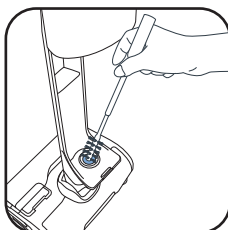
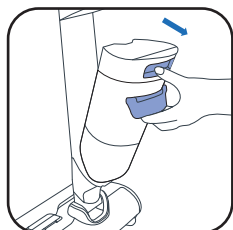
2 - OČISTITE USISNU CIJEV

- Dodatkom četke za čišćenje očistite preostalu nečistoću iz usisne cijevi.

3 - OČISTITE SAMO REŠETKU FILTRA

Nemojte uranjati u vodu cijeli filter. Ako ga uronite, ostavite ga da se suši na 48 sati.

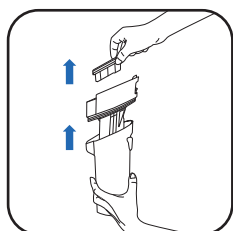

- Izvadite filter.

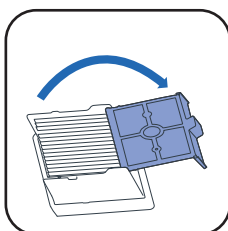

- Otvorite rešetku filtra.

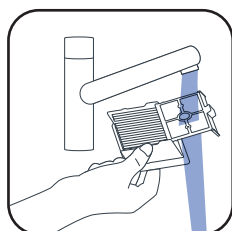

- Očistite i isperite rešetku filtra.

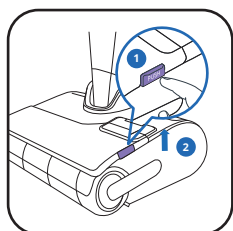
4 - OČISTITE GLAVU I POKLOPAC VALJKA

- 1 Pritisnite tipku.
- 2 Podignite poklopac valjka

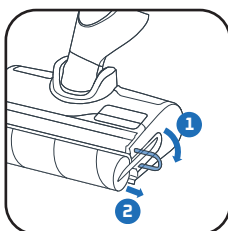

- Povucite ljubičasti prsten valjka.

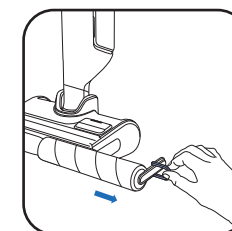

- Izvadite valjak tako da povučete ljubičasti prsten.

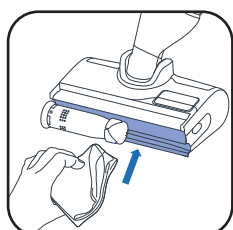

- Očistite područje iza valjka.

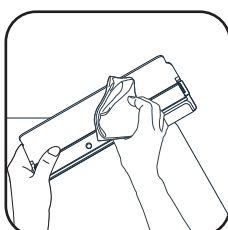

- Očistite unutrašnjost poklopca valjka.

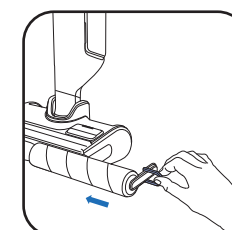

- Vratite valjak na mjesto.

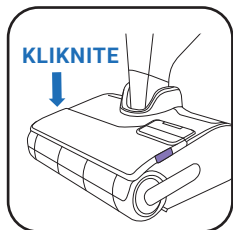

- Vratite poklopac valjka na mjesto.

SVAKIH 6 MJESECI

- Promijenite valjak i filter. Ako je valjak oštećen, promijenite ga i ranije.

www.rowenta.com

www.tefal.com

Suhi filter

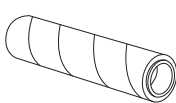
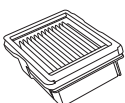

Bubanj valjka



Ručka

Suhi filter + valjak (ZR338A01)



7 / RJEŠAVANJE PROBLEMA I RJEŠENJA

Problem	Mogući uzroci	Rješenja
Uređaj slabije usisava, proizvodi buku ili pištanje ili ispušta krhotine po podu.	Blokiran je kanal za protok zraka na uređaju.	Očistite usisnu glavu, očistite kanal za prolaz zraka, očistite filter i pjenu (pogledajte korisnički priručnik)
	Spremnik za prljavu vodu nije pravilno postavljen i brtva je oštećena ili priklještена.	Izvadite pa ponovno umetnite spremnik za prljavu vodu.
	Kvar usisivača.	Obratite se našoj postprodajnoj službi.
Pod je prevlažan.	Riječ je o prevelikom protoku vode ili je valjak namočen.	Obavezno upotrebljavajte pametni ili tihi način rada.
	Curenje vode.	Obratite se našoj postprodajnoj službi.
Pod nije dovoljno vlažan.	Prazan je spremnik za čistu vodu.	Napunite spremnik za čistu vodu vodom.
	Zaglavljeno je sustav za distribuciju vode.	Očistite mlaznice izlaznog otvora za vodu ili odnesite proizvodi u najbliži servisni centar.
	Riječ je o premalom protoku vode	Obavezno upotrebljavajte pametni ili maksimalni način rada.
Uređaj ne čisti dobro pod	Valjak je prljav.	Pokrenite ciklus samočišćenja i zatim ručno očistite valjak.
	Uređaj nije postavljen na odgovarajući način rada za čišćenje.	Upotrebljavajte pametni način rada ili se prebacujte između tihog načina rada i maksimalnog načina rada da biste optimizirali čišćenje.
Uređaj oštećuje pod.	Uređaj se upotrebljava bez valjka.	Uređaj uvijek rabite s montiranim valjkom i punim spremnikom za čistu vodu
	Strano je tijelo zaglavljeno u usisnoj glavi.	Očistite usisnu glavu
Uređaj se samostalno isključuje.	Pun je spremnik za prljavu vodu.	Ispraznite spremnik za prljavu vodu
	Razina napunjenosti baterije je preniska.	Napunite uređaj na postolju.
Valjak je zaglavljeno	Valjak blokiraju predmet ili vlakna.	Rastavite valjak i uklonite predmete koji blokiraju rotiranje
Uređaj prska vodu posvuda	Zaštitna navlaka nije pravilno montirana	Skinite navlaku i pravilno je postavite.
	Valjak nije pravilno montiran	Skinite valjak i pravilno ga postavite
Sredstvo za čišćenje u spremniku za sredstvo za čišćenje ne izlazi	Spremnik je prazan	Napunite spremnik do maksimalne razine ili se obratite korisničkoj službi.
	Pumpa za sredstvo za čišćenje je deaktivirana	Dvaput pritisnite tipku za aktiviranje na ručki da biste aktivirali funkciju automatskog doziranja sredstva za čišćenje (prikazat će se plavi logotip).
Škare u postolju ne režu dlake ili su se zaglavile	Dlake blokiraju otvor škara	Iskopčajte postolje za punjenje iz utičnice i očistite sve vidljive dijelove oko škara ili se obratite korisničkoj službi

8 / SPECIFIKACIJE

KAPACITETI SPREMNIKA	
Opis	Kapacitet (ml)
Spremnik za čistu vodu	790 ml
Spremnik za prljavu vodu	720 ml
Spremnik za sredstvo za čišćenje	100 ml



9 / UPOZORENJA

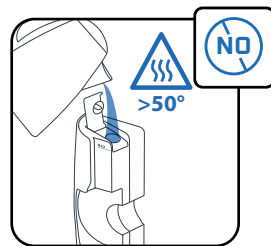
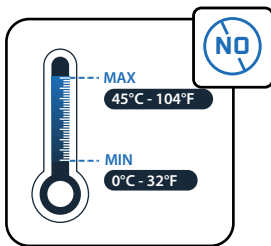
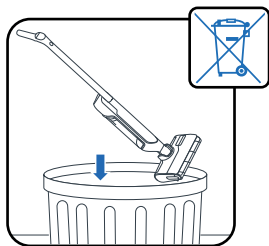

Uređaj nemojte izlagati temperaturama $<0^{\circ}\text{C}$ and $>45^{\circ}\text{C}$.

U spremnik nemojte ulijevati vodu čija je temperatura $>50^{\circ}\text{C}$.

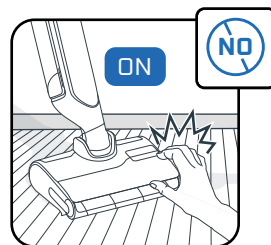
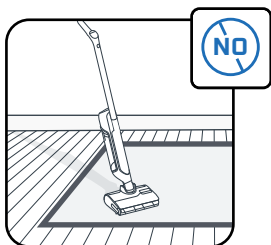
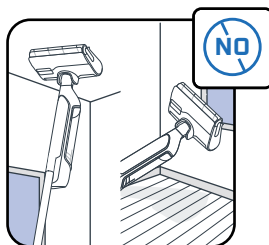

Ovaj uređaj namijenjen je uporabi na čvrstoj podlozi. Nemojte ga rabiti na tepisima, tepisonima, zidovima i prozorima.

Nemojte dirati rotirajuće dijelove ako niste zaustavili proizvod i iskopčali jedinicu za napajanje.

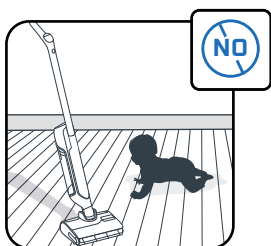
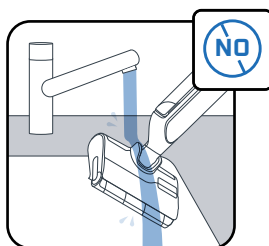

Uređaj nemojte stavljati pod vodu, a usisni kanal čistite suhom ili vlažnom krpom.

Djecu je potrebno nadzirati kako biste se uvjerali da se ne igraju uređajem.

Ovaj uređaj namijenjen je samo uporabi u kućanstvu i u zatvorenom prostoru.

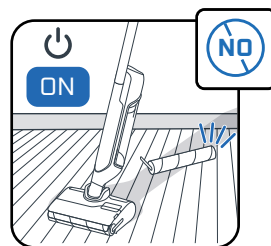
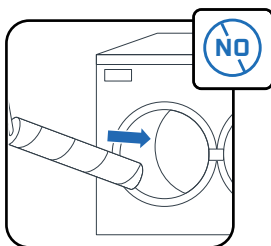
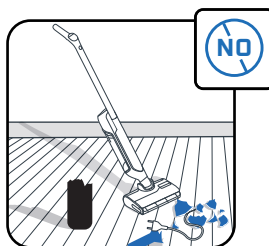

Uređaj nemojte rabiti na električnim uređajima kao što su unutrašnjost pećnica ili strujne utičnice.

Valjak nemojte prati u perilici posuđa ili rublja.

Nemojte rabiti uređaj bez spremnika za vodu i valjka.

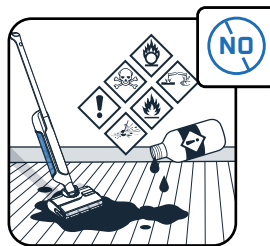
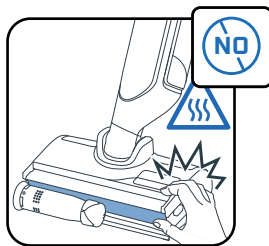

Ne uklanjajte valjkastu četku tijekom ili neposredno nakon ciklusa samočišćenja i samosušenja jer postoji opasnost od opekline zbog vruće metalne površine grijača.

U spremnik za vodu nemojte stavljati masne proizvode (npr. crni sapun), pjeneće, otrovne, zapaljive, eksplozivne, korozivne, agresivne proizvode ili proizvode koji sadrže krute čestice. U proizvod nemojte stavljati izbjeljivač.



Rowenta | Tefal®

X-CLEAN 12

BS

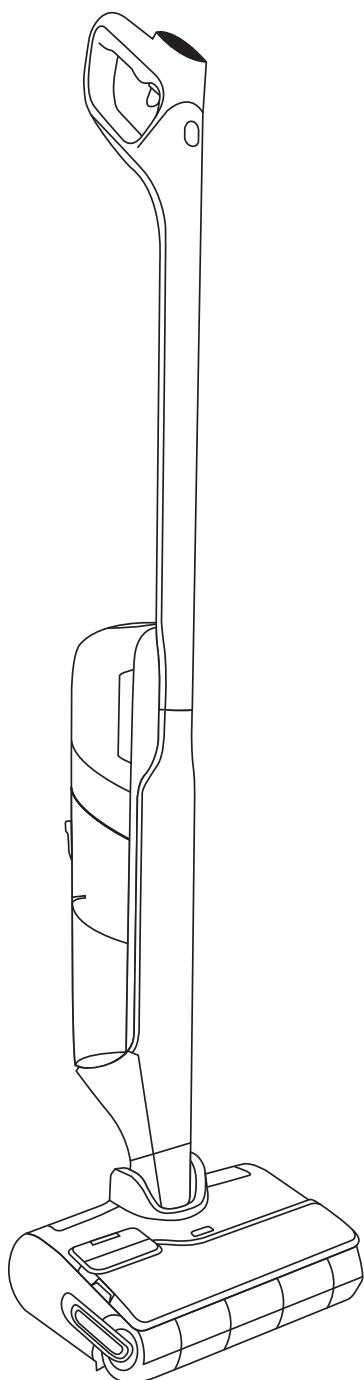

Hvala što ste nas odabrali.

PAŽLJIVO PROČITAJTE

knjižicu „Sigurnosna uputstva i uputstva za upotrebu“
prije prve upotrebe.

SADRŽAJ

1 / PREGLED APARATA

- Aparat
- Glava
- Spremnik za prljavu vodu
- Rezervni dijelovi i pribor

2 / KAKO INSTALIRATI APARAT

- Sastavljanje
- Instalacija baze za punjenje

3 / KAKO POSTAVITI GLASOVNOG ASISTENTA

4 / PRIKAZ NA DISPLEJU

- Displej
- Kako promijeniti način rada
- Objašnjenje načina rada
- Glavne poruke o greškama

5 / KAKO KORISTITI APARAT

- Prije upotrebe
- Aktiviranje ili deaktiviranje automatskog doziranja deterdženta
- Pokrenite aparat
- Položena pozicija
- Kompatibilnost s podovima
- Nakon svake upotrebe

6 / KAKO ODRŽAVATI APARAT

- Jednom sedmično
- Svakih 6 mjeseci

7 / RJEŠAVANJE PROBLEMA I RJEŠENJA

8 / SPECIFIKACIJE

9 / UPOZORENJA

SVAKI PUT KAD VIDITE

POGLEDAJTE
VIDEOZAPIS
OVDJE



kliknite za prikaz video uputstava

1 / PREGLED APARATA

APARAT

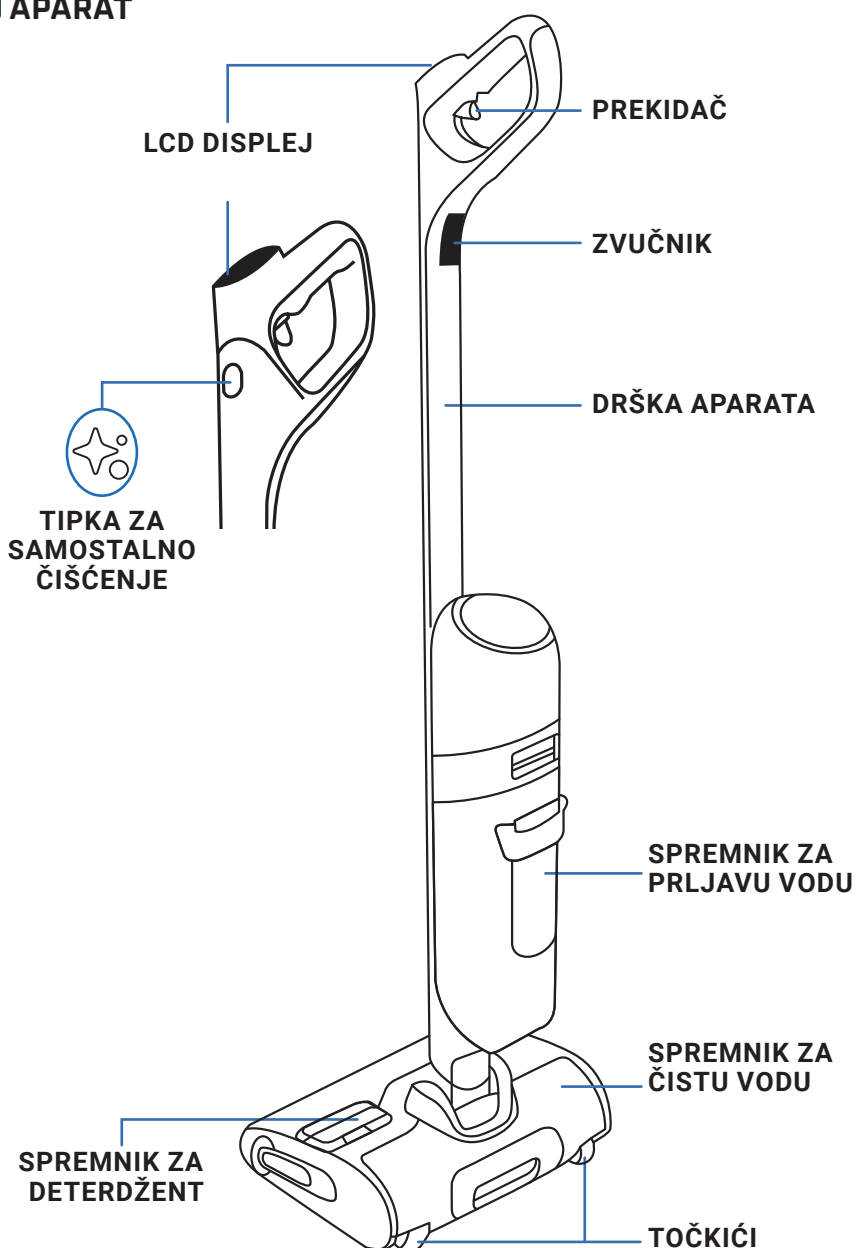

GLAVA

Tipka za izbacivanje poklopca valjka

Spremnik za čistu vodu

Poklopac valjka

Valjak

Prsten za uklanjanje valjka

SPREMNIK ZA PRLJAVU VODU

Suhi filter

Separator otpada

Spremnik za prljavu vodu

REZERVNI DIJELOVI



Suhi filter

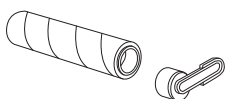

Valjak

PRIBOR



Četka za čišćenje



SASTAVLJANJE

1 Umetnite dršku u tijelo aparata.

2 Klik označava da je drška pravilno postavljena.

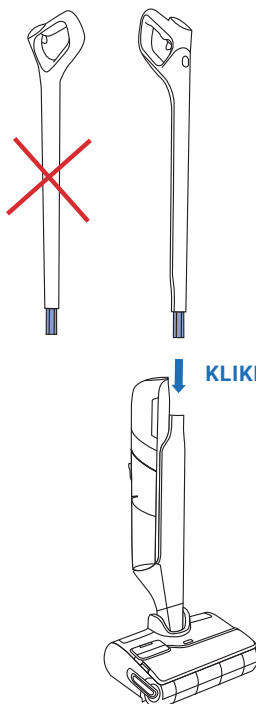
**INSTALACIJA BAZE ZA PUNJENJE**

1 Preokrenite bazu za punjenje.



2 Uključite kabal za napajanje u bazu, prateći strijelicu na bazi za punjenje.

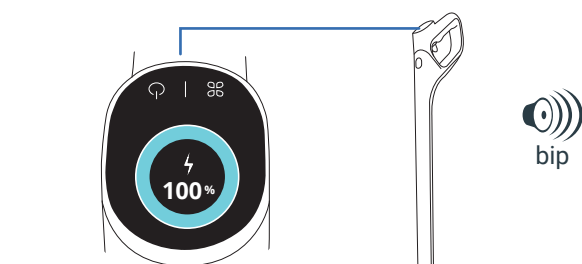

3 Spojite bazu za punjenje na izvor napajanja i postavite aparat na nju. Punjenje se pokreće automatski.

4 Ako je aparat pravilno povezan i puni se, oglasit će se signal i na displeju će se prikazati nivo napunjenosti baterije.

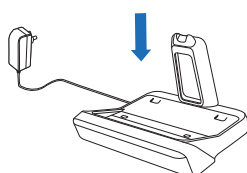

3 / KAKO POSTAVITI GLASOVNOG ASISTENTA

■ APARAT MORA BITI NA BAZI ZA PUNJENJE

1 - ODABERITE JEZIK

POGLEDAJTE
VIDEOZAPIS
OVDJE

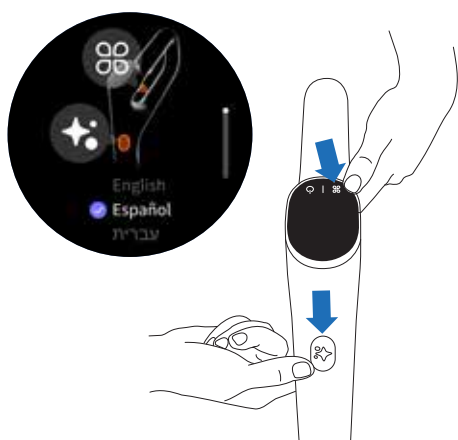

- Istovremeno pritisnite tipku za samostalno čišćenje i tipku za način rada.
- Ponavljajte radnju dok na spisku ne pronađete svoj jezik (dostupno je 18 jezika)
- Pričekajte 3 sekunde kako biste potvrdili svoj jezik.

2 - GLASOVNI ASISTENT

Tipka za način rada omogućava uključivanje, isključivanje ili utišavanje glasovnog asistenta.

POGLEDAJTE
VIDEOZAPIS
OVDJE

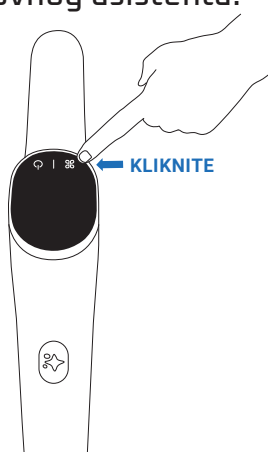

- 1. korak**
Da biste aktivirali glasovnog asistenta, pritisnite tipku za način rada i držite je 2 sekunde.
- 2. korak**
Za utišavanje pritisnite tipku za način rada i držite je 2 sekunde.
- 3. korak**
Da biste deaktivirali glasovnog asistenta, pritisnite tipku za način rada i držite je 2 sekunde.

4 / PRIKAZ NA DISPLEJU

■ DISPLEJ

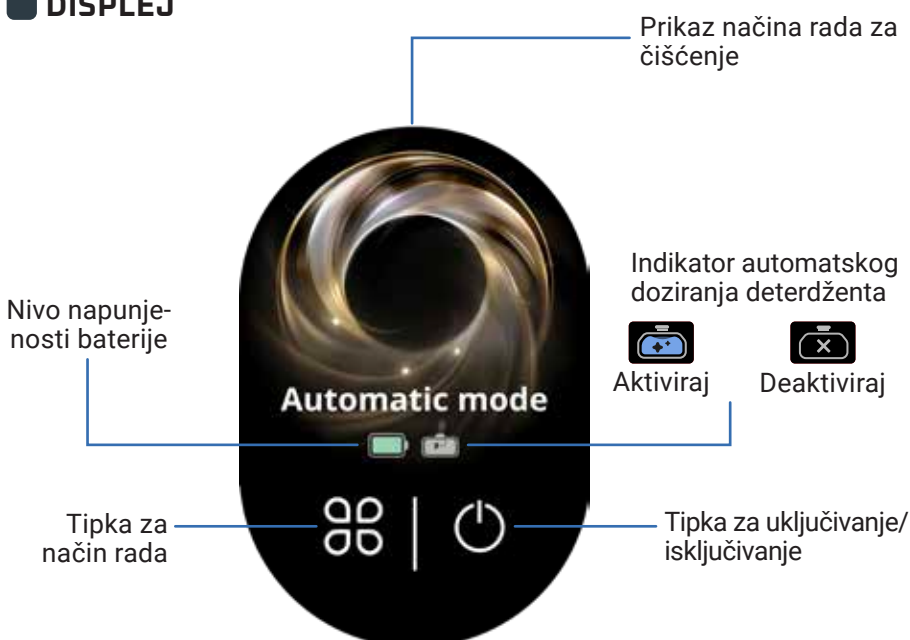



KAKO PROMIJENITI NAČIN RADA

Aparat mora biti uključen i u položaju za upotrebu



- Pritisnite tipku za način rada da biste promijenili način rada.

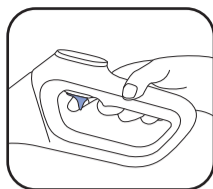

- Da biste pristupili načinu rada **POBOLJŠANJE**, pritisnite i držite prekidač.

OBJAŠNJENJE NAČINA RADA



Automatic Mode

AUTOMATSKI NAČIN RADA

Površine: različiti nivo prljavštine.
Otkriva prljavštinu da bi se prilagodila usisna snaga i protok vode.



Quiet Mode

TIHI NAČIN RADA

Površine: umjereno prljave

Snaga usisavanja:

Protok vode:



Wooden Floor
Cleaning

DRVENI POD

Površine: Za drveni pod, parket.

Snaga usisavanja:

Protok vode:



Liquid Suction
Mode

NAČIN RADA ZA USISAVANJE TEČNOSTI

Površine: mokre (npr. kupatilo)

Snaga usisavanja:

Protok vode:



AI Mode

MAKS. POBOLJŠANJE

- Poboljšava druge načine rada kako bi se odmah dobila najveća snaga.

Snaga usisavanja:

Protok vode:

GLAVNE PORUKE O GREŠKAMA



Refill the clean
water tank

Spremnik za čistu vodu je prazan

Radnja: Napunite spremnik za čistu vodu.



Clean the dirty water
tank and filter

Spremnik za prljavu vodu je pun

Radnja: Ispraznite spremnik za prljavu vodu.



Check and install the
roller brush cover

Poklopac valjka nije pravilno uklopljen

Radnja: Provjerite položaj poklopca valjka.



Check and install the
roller brush

Valjak nije pravilno uklopljen

Radnja: Provjerite položaj valjka.



Check and install
the filter

Filter nije postavljen

Radnja: Pregledajte i instalirajte filter.



Check and clean
the roller brush

Valjak je blokiran

Radnja: Pregledajte i uklonite prljavštinu koja ga blokira.



5 / KAKO KORISTITI APARAT

PRIJE UPOTREBE

Punjenje spremnika za vodu

POGLEDAJTE
VIDEOZAPIS
OVDJE

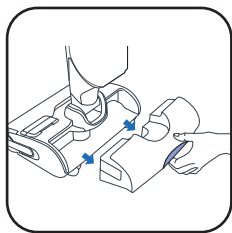

1 Izvadite spremnik za čistu vodu.

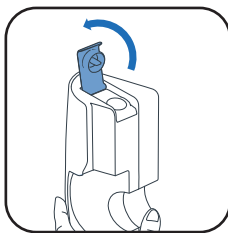

2 Otvorite spremnik za čistu vodu.

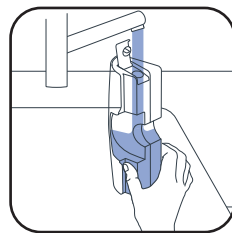

3 Napunite spremnik za čistu vodu. Koristite vodu čija je temperatura između 10 i 50 °C. Maksimalni kapacitet je 790 ml.

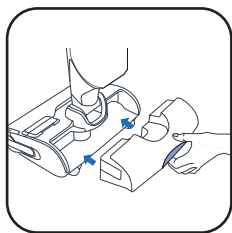

4 Vratite spremnik za čistu vodu.

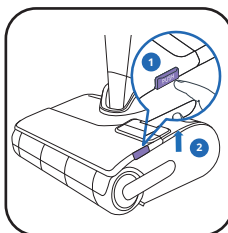

5 Uklonite poklopac valjka.

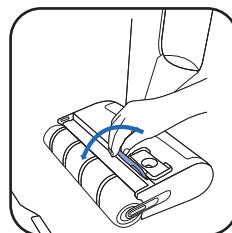

6 Otvorite poklopac spremnika za deterđent.

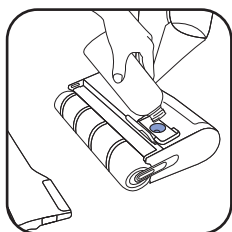

7* Dodajte sredstvo za čišćenje.

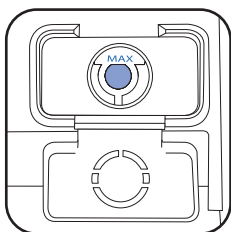

8 Pazite da ne premašite oznaku MAX.

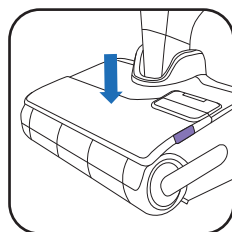

9 Zatvorite poklopac spremnika za deterđent i vratite poklopac valjka na mjesto.

7* **NEMOJTE KORISTITI RASTVORE KOJI STVARAJU PJENU, MASNE PROIZVODE (NPR. CRNI SAPUN), BIJELO SIRČE, IZBJELJIVAČ ILI ESENCIJALNA ULJA (POGLEDAJTE ODJELJAK „SIGURNOST“ I KNJIŽICU S UPUTSTVIMA ZA KORIŠTENJE).**

DODAVANJE SREDSTVA ZA ČIŠĆENJE JE OPCIONALNO



DETERĐENT ROWENTA ZA USISIVAČE ZA MOKRO I SUHO USISAVANJE ILI (ZR340LV1)



DEZINFEKCIJSKO SREDSTVO ZA ČIŠĆENJE ANYTOL ZA RAZLIČITE POVRŠINE S EUKALIPTUSOM



PREPORUKA ZA DOZIRANJE: 20 ML (RASTVOR NA < 3 % UKUPNOG KAPACITETA SPREMNIKA ZA ČISTU VODU)

NE MIJEŠAJTE RAZLIČITE DETERDŽENTE. KORISTITE SAMO SPREMNIK ZA DETERDŽENT.

AKTIVIRANJE ILI DEAKTIVIRANJE AUTOMATSKOG DOZIRANJA DETERDŽENTA

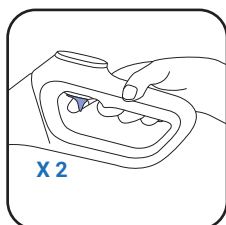

X 2

- Da biste aktivirali automatsko doziranje deterđenta, dva puta pritisnite prekidač.
- Nakon aktiviranja, aparat automatski kontrolira nivo potrebnog deterđenta.
- Da biste deaktivirali automatsko doziranje deterđenta, ponovo dva puta pritisnite prekidač.



Aktivirano



Deaktivirano



POKRENITE APARAT

Aparat ne smije biti na bazi za punjenje.

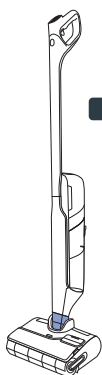

POZICIJA ZA PARKIRANJE

Aparat je uspravan.
U poziciji za parkiranje
aparatus prestaje raditi.



RADNI POLOŽAJ

Glava je otključana i
aparatus se može koristiti.

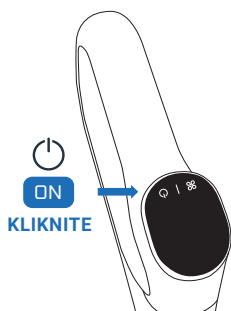

KLIKNITE

- Dok je aparat u radnom položaju, nagnite ga i pritisnite tipku za uključivanje/isključivanje kako biste pokrenuli aparat. Aparatus se po zadanim postavkama pokreće u automatskom načinu rada. Ponovo pritisnite prekidač kako biste zaustavili.

U POLOŽAJU ZA PARKIRANJE APARATUS
PRESTAJE RADITI.

DA BISTE NASTAVILI S ČIŠĆENJEM, PREBACITE
APARATUS U RADNI POLOŽAJ I PRITISNITE TIPKU ZA
UKLJUČIVANJE/ISKLJUČIVANJE

ODABIR NAČINA RADA I POČETAK ČIŠĆENJA

POLOŽENA POZICIJA

Čišćenje ispod namještaja.

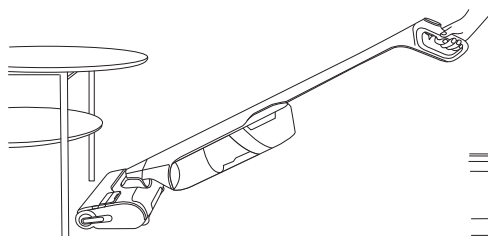

- Kada je aparat položen, snaga usisavanja se podešava automatski.

15 CM

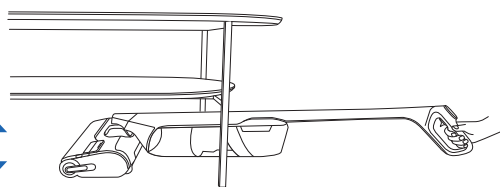

KOMPATIBILNOST S PODOVIMA

Ovaj aparat je kompatibilan samo s tvrdim podovima

DRVO



PLOČICE

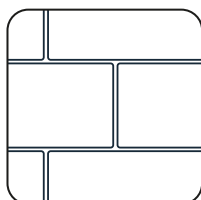

LINOLEUM

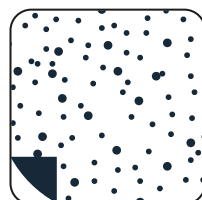

LAMINAT



- Nemojte ga koristiti na prostirkama, tepisima, zidovima i prozorima (pogledajte knjižicu «Sigurnosna uputstva i uputstva za upotrebu»).

NAKON SVAKE UPOTREBE 1 - PRAŽNENJE SPREMNIKA ZA PRLJAVU VODU

POGLEDAJTE
VIDEOZAPIS
OVU DJE

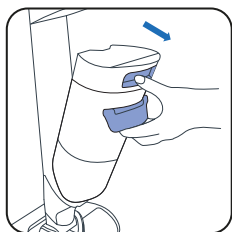

1 Izvadite spremnik za prljavu vodu.

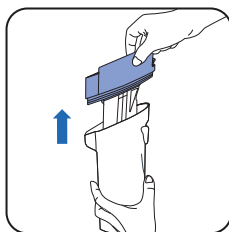

2 Izvadite separator otpada tako što ćete ga povući.

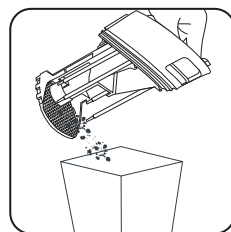

3 Bacite kruti otpad.



4 Isperite tečni otpad.

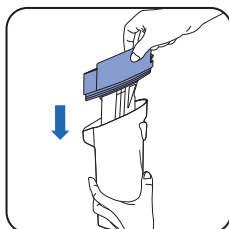

5 Zamijenite separator otpada i filter.

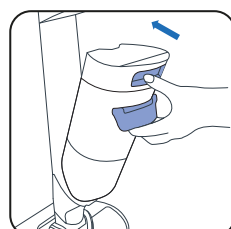

6 Vratite spremnik za prljavu vodu.

2 - SPREMNIK ZA ČISTU VODU NAPUNITE VODOM

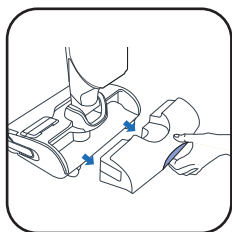

1 Izvadite spremnik za čistu vodu.

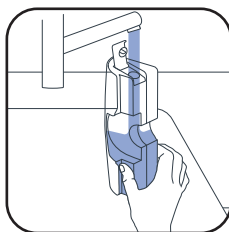

2 Punjenje spremnika za čistu vodu.

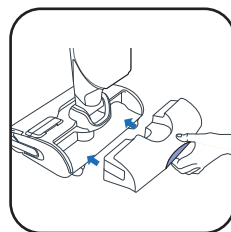

3 Vratite spremnik za čistu vodu.

3 - POKRETANJE PROGRAMA ZA SAMOSTALNO ČIŠĆENJE I SAMOSTALNO SUŠENJE

Aparat mora biti na bazi za punjenje. Baza za punjenje mora biti povezana na izvor napajanja.



20 - 60 MIN

- Program za samostalno čišćenje automatski čisti aparat i valjak.
- Program za samostalno čišćenje automatski suši aparat i valjak. Ciklus sušenja podešava se prema vlažnosti valjka.

! Program za samostalno čišćenje i sušenje radi na 90 °C. **NE DODIRUJTE** grijaću ploču tokom samostalnog čišćenja ili sušenja ili neposredno nakon njega jer se možete opeći.

- Ciklusi samostalnog čišćenja i sušenja neće se pokrenuti ako je nivo napunjenosti baterije ispod 20%.

AKO JE SPREMNIK ZA ČISTU VODU PRAZAN, PROGRAM SAMOSTALNOG ČIŠĆENJA SE ZAUSTAVLJA.
AKO JE SPREMNIK ZA PRLJAVU VODU PUN, PROGRAM SAMOSTALNOG ČIŠĆENJA SE ZAUSTAVLJA.

POKRENITE SAMOSTALNO ČIŠĆENJE I/ ILI SUŠENJE

POGLEDAJTE
VIDEOZAPIS
OVDJE



SAMOSTALNO ČIŠĆENJE I SUŠENJE

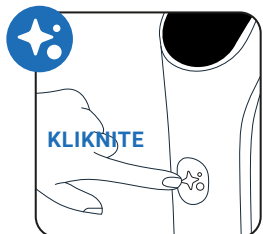

Jednom pritisnite tipku za samostalno čišćenje.

SAMO ZA REZANJE DLAKA

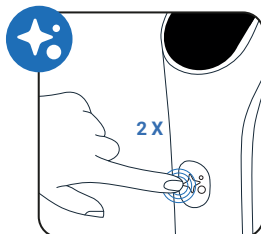

Dva puta pritisnite tipku za samostalno čišćenje.

SAMO SAMOSTALNO ČIŠĆENJE

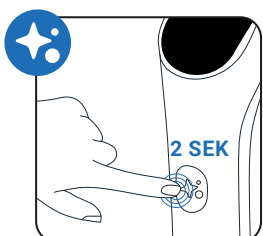

Na 2 sekunde pritisnite tipku za samostalno čišćenje.

SAMO SUŠENJE

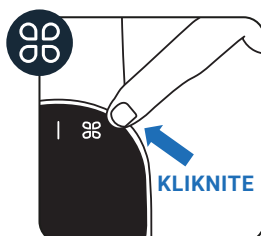

Pritisnite tipku za način rada.

MAKAZICE NA STANICI

U bazu je ugrađena oštrica pomoću koje se uklanjaju dlake zadržane na valjku. Aktivira se automatski samo prilikom pokretanja programa za samostalno čišćenje i sušenje ili rezanje dlaka.

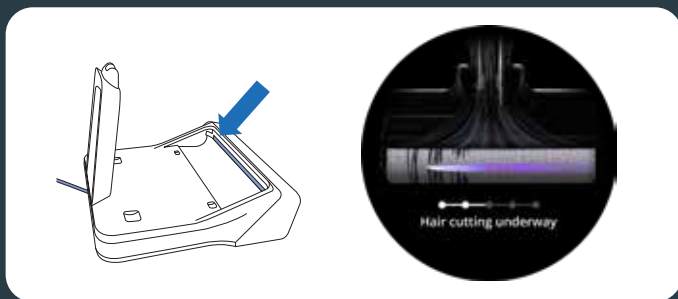

ZAUSTAVITE SAMOSTALNO ČIŠĆENJE I/ILI SUŠENJE

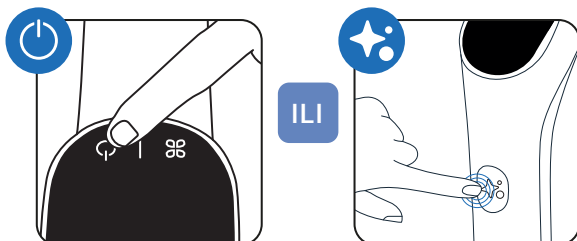

Pritisnite tipku za uključivanje/isključivanje ili tipku za samostalno čišćenje

4 - ČIŠĆENJE SPREMNIKA ZA PR LJAVU VODU NAKON SAMOSTALNOG ČIŠĆENJA

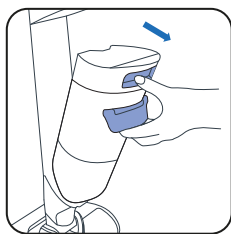

1 Izvadite spremnik za prljavu vodu.

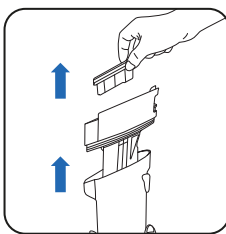

2 Izvadite filteri i separator otpada tako što ćete ih povući.

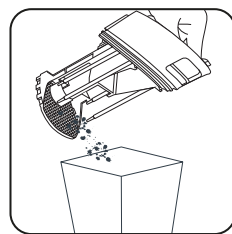

3 Bacite kruti otpad.



4 Isperite tečni otpad.

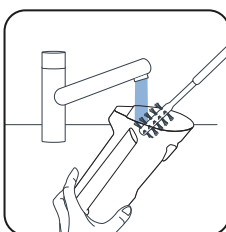

5 Četkom za čišćenje očistite spremnik za prljavu vodu.

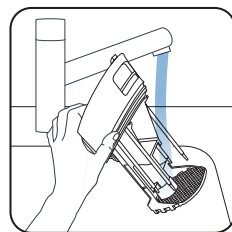

6 Isperite separator otpada.

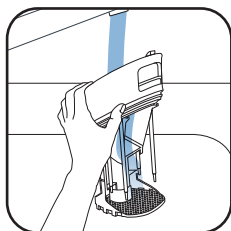

7 Uklonite preostalu prljavštinu i očistite područje filtera.

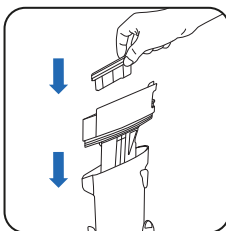

8 Zamijenite separator otpada.

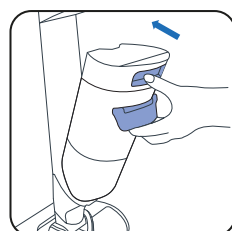

9 Vratite spremnik za prljavu vodu.

5 - PRAŽNENJE SPREMNIKA ZA ČISTU VODU

Da voda ne bi stajala u aparatu, ispraznite spremnik za čistu vodu.

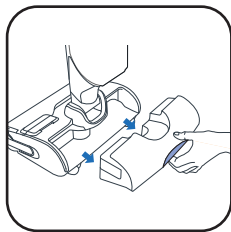

1 Izvadite spremnik za čistu vodu.



2 Ispraznite spremnik za čistu vodu.

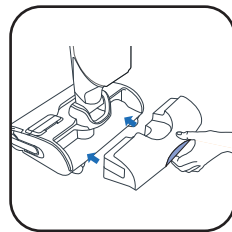

3 Vratite spremnik za čistu vodu.



JEDNOM SEDMIČNO**1 - OČISTITE BAZU ZA PUNJENJE**

Nemojte stavljati bazu za punjenje pod vodu.

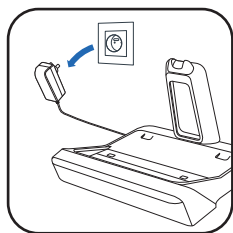

- Isključite bazu za punjenje iz izvora napajanja.

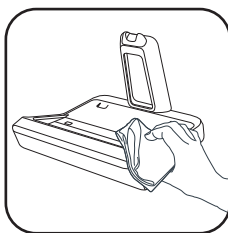

- Ručno očistite bazu za punjenje suhom ili vlažnom krpom.

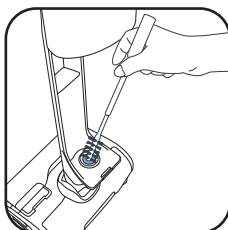
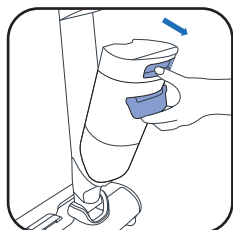

- Nježno očistite izlazni kanal makazica na stanici.

2 - ČIŠĆENJE USISNE CIJEVI

- Četkom za čišćenje očistite preostalu prljavštinu iz usisne cijevi.

3 - ČIŠĆENJE REŠETKE FILTERA

Ne stavljajte cijeli filter pod vodu. Ako to uradite, ostavite da se suši 48 sati.

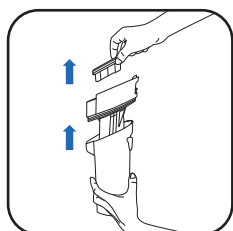

- Izvadite filter.

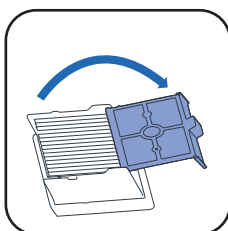

- Otvorite rešetku filtera.

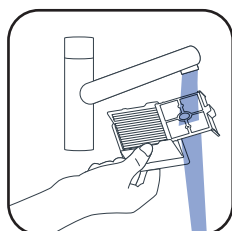

- Očistite i isperite samo rešetku filtera.

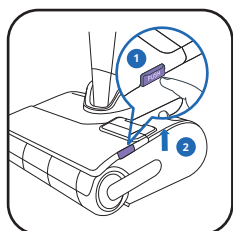
4 - OČISTITE GLAVU I POKLOPAC VALJKA

- 1 Pritisnite pokretnu tipku.
- 2 Podignite poklopac valjka.

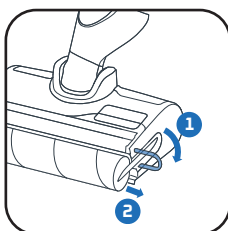

- Povucite ljubičasti prsten valjka.

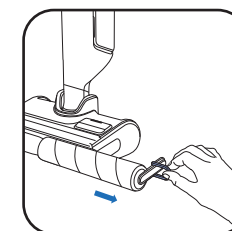

- Izvadite valjak povlačenjem ljubičastog prstena.

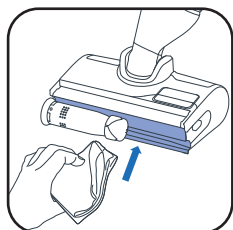

- Očistite iza valjka.

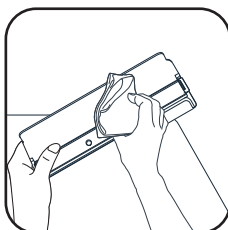

- Očistite unutrašnjost poklopca valjka.

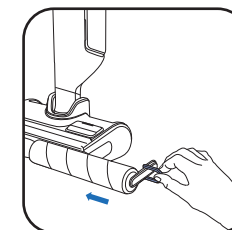

- Vratite valjak.

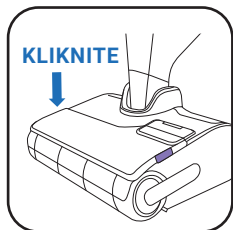

- Vratite poklopac valjka.

SVAKIH 6 MJESECI

- Zamijenite valjak i filter. Ako otkrijete da je valjak oštećen, promijenite ga ranije.

www.rowenta.comwww.tefal.com

Suhi filter

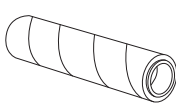

Obruč valjka



Drška

Suhi filter + valjak (ZR338A01)



7 / RJEŠAVANJE PROBLEMA I RJEŠENJA

Problem	Mogući uzroci	Rješenja
Aparat slabije usisava, čuje se buka ili zviždanje ili prljavština pada na pod.	Začepljen je kanal za zrak u aparatu.	Očistite usisnu glavu, očistite kanal za zrak, očistite filter i pjenu (pogledajte korisnička uputstva)
	Spremnik za vodu nije dobro postavljen na mjesto, a gumica nije oštećena ili uklještena.	Izvadite i ponovo postavite spremnik za prljavu vodu.
	Usisivač ne radi.	Kontaktirajte našu postprodajnu službu.
Pod je premokar.	Prejak protok vode ili je valjak natopljen vodom.	Provjerite koristite li TIHI način rada ili INTELLIGENTNI način rada.
	Curi voda.	Kontaktirajte našu postprodajnu službu.
Pod nije dovoljno mokar.	Spremnik za čistu vodu je prazan.	Napunite vodom spremnik za čistu vodu.
	Sistem za distribuciju vode je začepljen.	Očistite mlaznice izlaza za vodu U suprotnom, odnesite aparat u najbliži servisni centar.
	Protok vode je preslab	Provjerite koristite li način rada INTELLIGENT ili MAX.
Aparat nije dobro očistio pod	Valjak je prljav.	Pokrenite ciklus za samostalno čišćenje, a zatim ručno očistite valjak.
	Aparat nije podešen na ispravan način za čišćenje.	Koristite INTELLIGENTNI način rada ili se prebacite između TIHOG načina rada i načina rada MAKS. kako biste optimizirali čišćenje.
Aparat je ošteti pod.	Aparat je korišten bez valjka.	Aparat uvijek koristite s pričvršćenim valjkom i punim spremnikom za čistu vodu
	U glavi za čišćenje je zaglavljeno strani predmet.	Očistite glavu za čišćenje
Aparat se sam isključuje.	Spremnik za prljavu vodu je pun.	Ispraznite spremnik za prljavu vodu
	Nivo napunjenosti baterije je prenizak.	Napunite aparat na bazi.
Valjak se zaglavio	Predmet ili vlakna blokiraju valjak.	Rastavite valjak i skinite sve što blokira njegovo okretanje
Aparat prska vodu posvuda	Zaštitni poklopac nije pravilno postavljen	Skinite poklopac i pravilno ga postavite.
	Valjak nije pravilno postavljen	Skinite valjak i pravilno ga postavite
Deterdžent ne izlazi iz spremnika za deterdžent	Spremnik je prazan	Napunite spremnik do nivoa MAX; ako to ne pomogne, kontaktirajte službu za podršku.
	Pumpa za deterdžent je deaktivirana	Dva puta pritisnite prekidač na dršci kako biste aktivirali funkciju automatskog doziranja deterdženta (uključuje se plavi logotip).
Makazice u bazi ne sijeku dlake ili se zaglavljaju	Dlake blokiraju izlazni kanal makazica	Iskopčajte bazu za punjenje iz napajanja i očistite vidljivu prljavštinu oko makazica; ako to ne pomogne, kontaktirajte službu za korisnike

8 / SPECIFIKACIJE

KAPACITETI SPREMNIKA	
Opis	Kapacitet (ml)
Spremnik za čistu vodu	790 ml
Spremnik za prljavu vodu	720 ml
Spremnik za deterdžent	100 ml



9 / UPOZORENJA

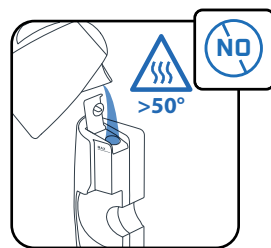
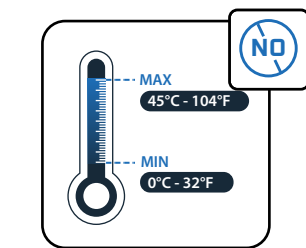
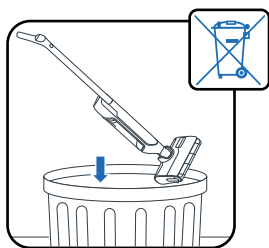

Ne izlažite aparat temperaturama $<0^{\circ}\text{C}$ i $>45^{\circ}\text{C}$.

Spremnik ne punite vodom čija je temperatura iznad 50°C .

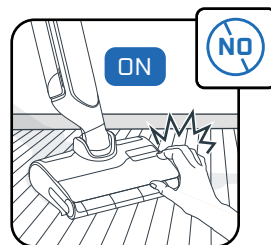
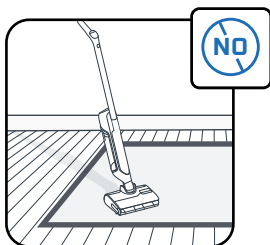
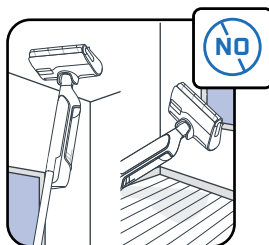

Aparat je namijenjen za korištenje na tvrdim podovima. Nemojte ga koristiti na prostirkama, tepisima, zidovima i prozorima.

Ne dodirujte rotirajuće dijelove ako niste zaustavili aparat i iskopčali jedinicu za napajanje.

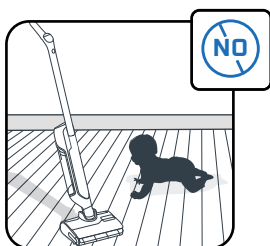
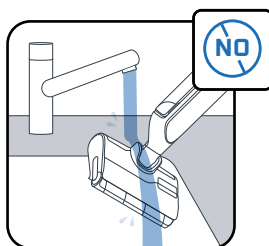

Ne stavljajte aparat pod vodu i koristite suhu ili vlažnu krpu za čišćenje usisnog kanala.

Djecu je potrebno nadzirati kako biste bili sigurni da se ne igraju aparatom.

Ovaj aparat može se koristiti samo u domaćinstvu i u zatvorenom prostoru.

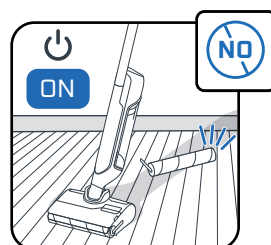
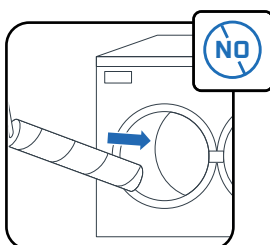
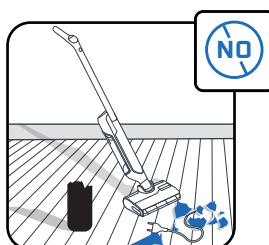

Nemojte koristiti aparat na električnim aparatima kao što su unutrašnjost pećnica ili električne utičnice.

Ne perite valjak u mašini za pranje posuđa ili rublja.

Aparat nemojte koristiti bez spremnika za vodu i valjka.

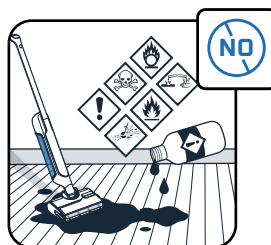
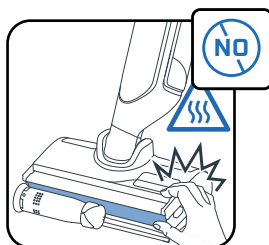

Ne uklanjajte valjkastu četku tokom ili neposredno nakon ciklusa samočišćenja i samosušenja jer postoji opasnost od opekotina zbog vruće metalne površine grijača.

U spremnik za vodu ne stavljajte masne proizvode (npr. crni sapun), pjenušave, otrovne, zapaljive, eksplozivne, korozivne, agresivne proizvode ili proizvode koji sadrže krute čestice. U aparat nemojte stavljati izbjeljivač.



Rowenta | Tefal®

X-CLEAN 12

CS

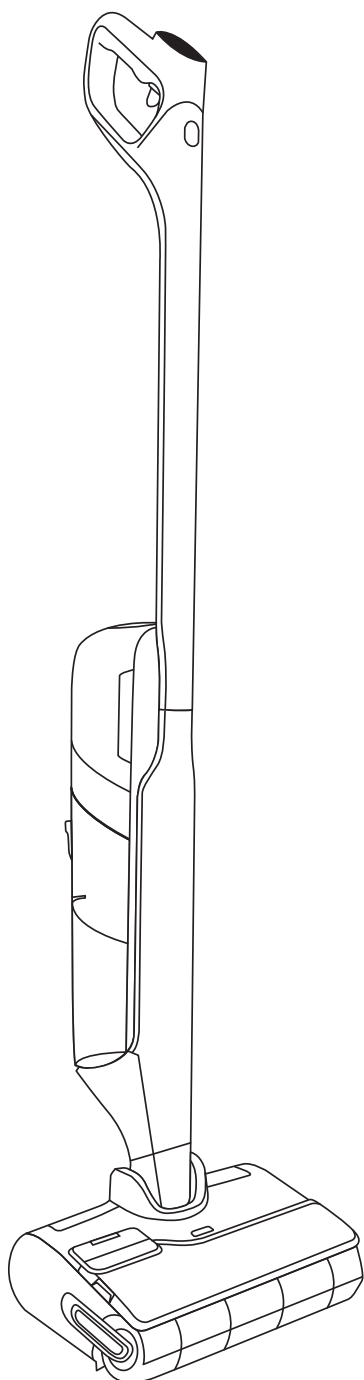

Děkujeme za důvěru.

PŘED PRVNÍM POUŽITÍM SI PEČLIVĚ PŘEČTĚTE
příručku „Bezpečnostní pokyny a návod k použití“.

OBSAH

1 / PŘEHLED ZAŘÍZENÍ

- Zařízení
- Hlavice
- Nádržka na špinavou vodu
- Náhradní díly a příslušenství

2 / JAK NAINSTALOVAT ZAŘÍZENÍ

- Sestavení
- Instalace nabíjecí základny

3 / JAK NASTAVIT HLASOVÉHO ASISTENTA

4 / OBRAZOVKA

- Obrazovka
- Jak změnit režimy
- Vysvětlení režimů
- Hlavní chybové zprávy

5 / JAK POUŽÍVAT ZAŘÍZENÍ

- Před použitím
- Aktivace nebo deaktivace automatického dávkování čisticího prostředku
- Spusťte zařízení
- Poloha naležato
- Kompatibilita s podlahami
- Po každém použití

6 / JAK PROVÁDĚT ÚDRŽBU ZAŘÍZENÍ

- Jednou týdně
- Každých 6 měsíců

7 / ODSTRAŇOVÁNÍ PROBLÉMŮ A ŘEŠENÍ

8 / SPECIFIKACE

9 / VAROVÁNÍ

PŘI KAŽDÉM ZOBRAZENÍ

PODÍVEJTE SE
NA VIDEO ZDE



kliknutím zobrazíte instruktážní video

1 / PŘEHLED ZAŘÍZENÍ

■ ZAŘÍZENÍ

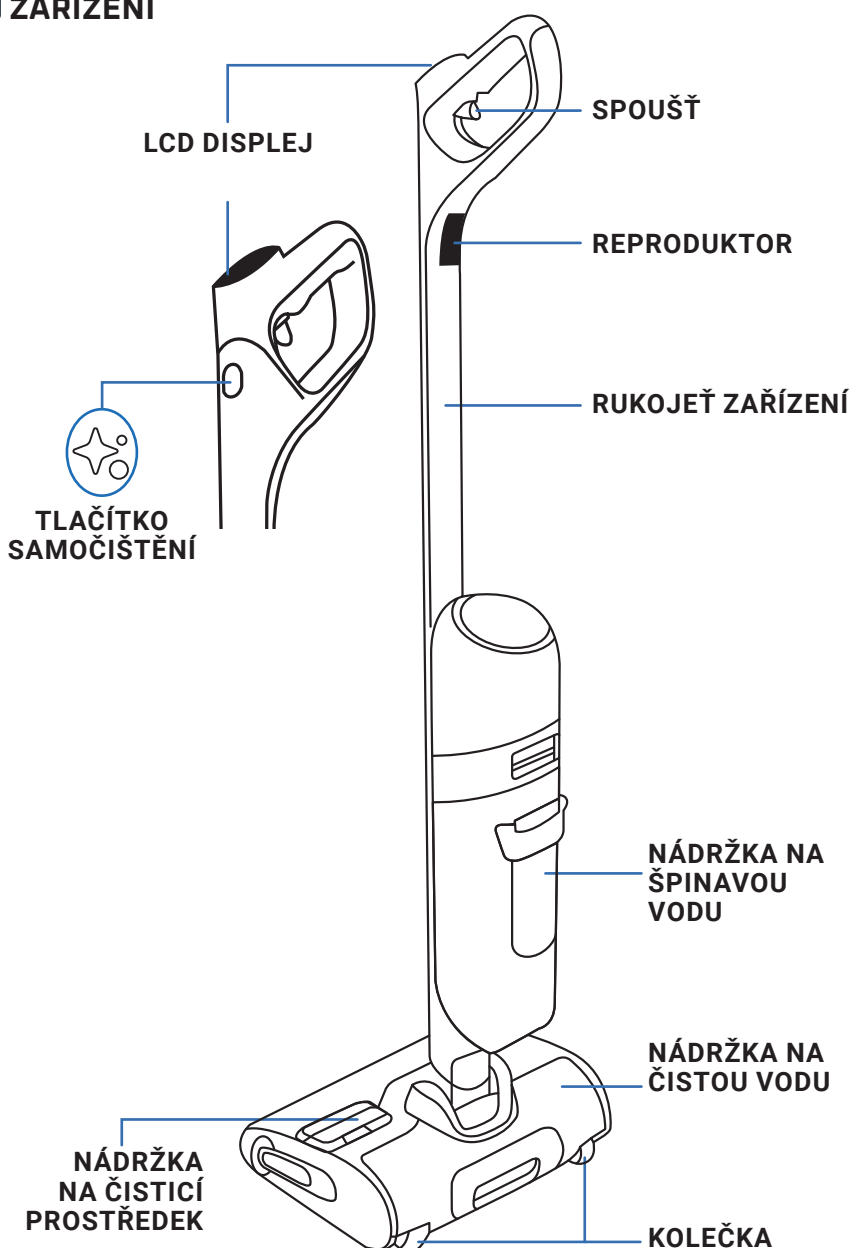

HLAVICE

Stisknutím tlačítka
vysuňte kryt
válečku

Nádržka
na čistou
vodu

Kryt
válečku

Váleček

Kroužek pro
vyjmutí válečku

NÁDRŽKA NA ŠPINAVOU VODU

Suchý filtr

Oddělovač
odpadu

Nádržka
na špina-
vou vodu

NÁHRADNÍ DÍLY

Suchý filtr

Váleček

PŘÍSLUŠENSTVÍ

Čisticí kartáč



SESTAVENÍ

- 1 Vložte rukojeť do těla zařízení.
- 2 Rukojeť je správně usazena, jakmile zacvakne na místo.

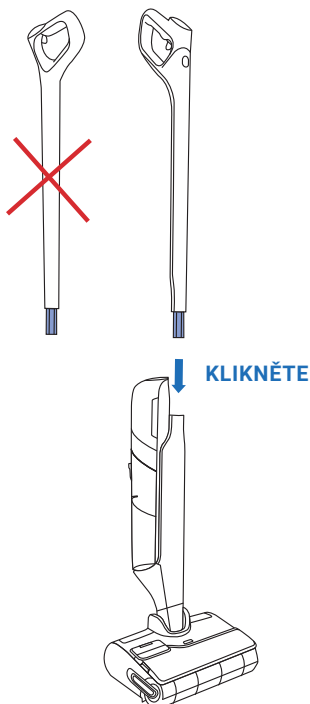

INSTALACE NABÍJECÍ ZÁKLADNY

- 1 Překlopte nabíjecí základnu.

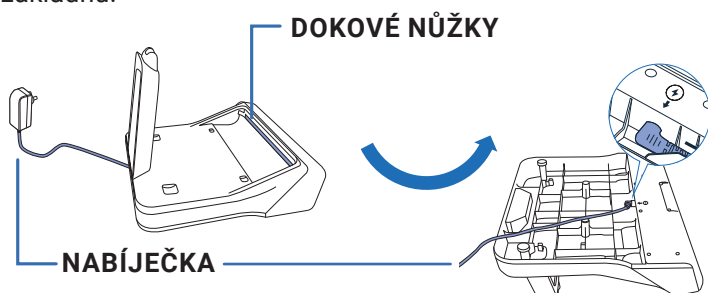

- 2 Zapojte napájecí kabel do základny podle šipky na nabíjecí základně.



- 3 Připojte nabíjecí základnu ke zdroji napájení a položte na ni spotřebič. Automaticky se nabije.

- 4 Pokud je výrobek správně připojen a nabíjí se, uslyšíte signál a na obrazovce se zobrazí úroveň nabití baterie.



3 / JAK NASTAVIT HLASOVÉHO ASISTENTA

■ ZAŘÍZENÍ MUSÍ BÝT UMÍSTĚNO NA NABÍJECÍ ZÁKLADNĚ

1 - ZVOLTE JAZYK

PODÍVEJTE SE
NA VIDEO ZDE ▶

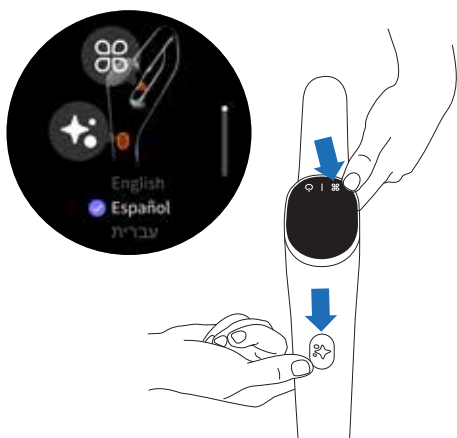

- Stiskněte současně tlačítko samočištění a tlačítko REŽIM.
- Akci opakujte, dokud nenajdete v seznamu váš jazyk (k dispozici je 18 jazyků)
- Pro potvrzení vašeho jazyka vyčkejte 3 sekundy.

2 - HLASOVÝ ASISTENT

Tlačítko REŽIM umožňuje ZAPNOUT, VYPNOUT nebo SNÍŽIT HLASITOST hlasového asistenta.

PODÍVEJTE SE
NA VIDEO ZDE ▶

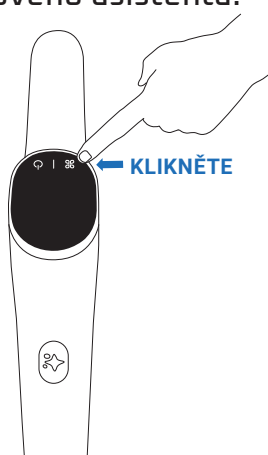

- **Krok 1**
Pro aktivaci hlasového asistenta stiskněte tlačítko REŽIM na 2 s.
- **Krok 2**
Pro snížení hlasitosti stiskněte tlačítko REŽIM na 2 s.
- **Krok 3**
Pro vypnutí hlasového asistenta stiskněte tlačítko REŽIM na 2 s.

4 / OBRAZOVKA

■ OBRAZOVKA

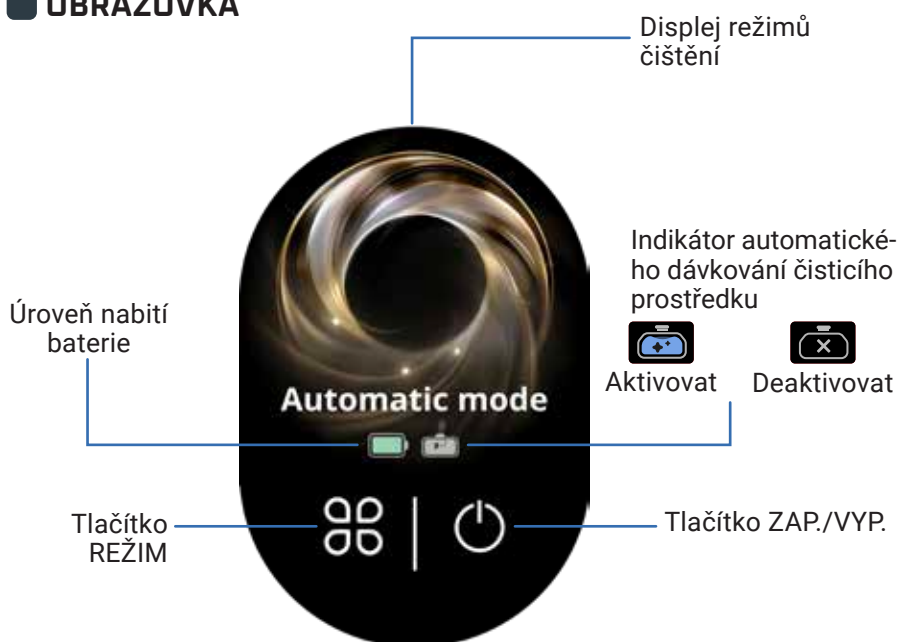

PODÍVEJTE SE
NA VIDEO ZDE

JAK ZMĚNIT REŽIMY

Zařízení musí být ZAPNUTÉ a v poloze pro používání



Stisknutím tlačítka REŽIM můžete přepínat mezi režimy.

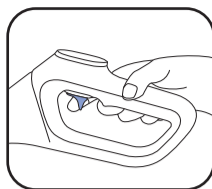

Pokud chcete získat přístup k režimu VYLEPŠENÍ, podržte spoušť.

VYSVĚTLENÍ REŽIMŮ





AUTOMATICKÝ REŽIM

Povrchy: různé úrovně znečištění.
Detekuje nečistoty pro přizpůsobení sacího výkonu a průtoku vody.



TICHÝ REŽIM

Povrchy: mírně znečištěné.
Sací výkon: 
Průtok vody: 



DŘEVĚNÁ PODLAHA

Povrchy: pro dřevěnou podlahu, parkety.

Sací výkon: 
Průtok vody: 



REŽIM ODSÁVÁNÍ KAPALINY

Povrchy: mokré (například koupelna).

Sací výkon: 
Průtok vody: 



REŽIM MAX

Vylepšuje ostatní režimy čištění, aby byl okamžitě dosažen nejvyšší výkon.

Sací výkon: 
Průtok vody: 

HLAVNÍ CHYBOVÉ ZPRÁVY



Nádržka na čistou vodu je prázdná
Činnost: Naplňte nádržku na čistou vodu.



Nádržka na špinavou vodu je plná
Činnost: Vyprázdněte nádržku na špinavou vodu.



Kryt válečku není správně usazen
Činnost: Zkontrolujte usazení krytu válečku.



Váleček není správně usazen
Činnost: Zkontrolujte usazení válečku.



Filtr není na místě
Činnost: Zkontrolujte a vložte filtr.



Váleček je zablokovaný
Činnost: Zkontrolujte a odstraňte nečistoty.



5 / JAK POUŽÍVAT ZAŘÍZENÍ

PŘED POUŽITÍM

Naplňte nádržku na vodu

PODÍVEJTE SE
NA VIDEO ZDE 

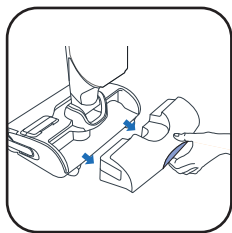

1 Vyjměte nádržku na čistou vodu.

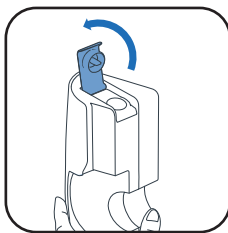

2 Otevřete nádržku na čistou vodu.

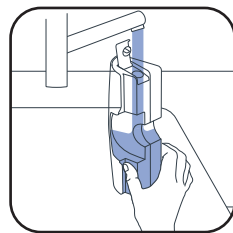

3 Naplňte nádržku na čistou vodu. Použijte vodu v rozmezí 10 °C až 50 °C.

Maximální kapacita je 790 ml.

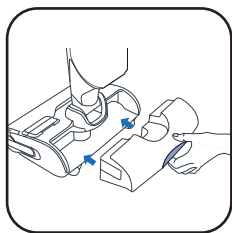

4 Vložte nádržku na čistou vodu zpět.

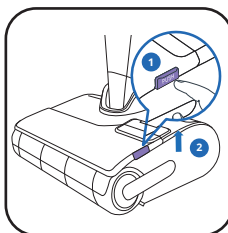

5 Vyjměte kryt válečku.

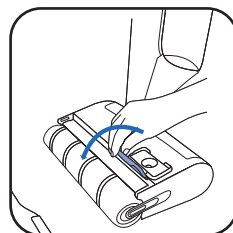

6 Otevřete víko nádržky na čisticí prostředek.

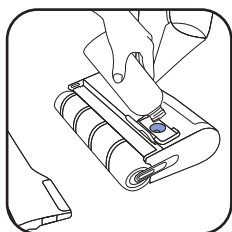

7* Přidejte čisticí roztok.

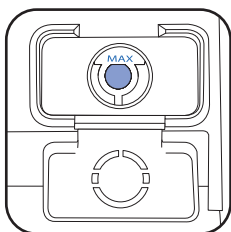

8 Nepřekračujte MAXIMÁLNÍ hladinu.

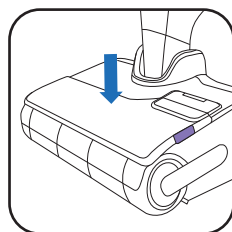

9 Zavřete víko nádržky na čisticí prostředek a vložte kryt válečku zpět.

7* **NEPOUŽÍVEJTE PĚNIVÉ ROZTOKY, MASTNÉ LÁTKY (NAPŘ. ČERNÉ MÝDLO), BÍLÝ OCET, BĚLIDLO NEBO ÉTERICKÉ OLEJE (VIZ PŘÍRUČKA „BEZPEČNOSTNÍ POKYNY A NÁVOD K POUŽITÍ“).**

PŘIDÁNÍ ČISTICÍHO ROZTOKU JE VOLITELNÉ



ROWENTA ČISTICÍ PROSTŘEDEK PRO VYSAVAČE S MOKRÝM A SUCHÝM ČIŠTĚNÍM (ZR340LV1)

NEBO



ANYTOL MULTISURFACES DEZINFEKČNÍ ČISTICÍ PROSTŘEDEK S EUKALYPTEM



DOPORUČENÉ DÁVKOVÁNÍ: 20 ML (NAŘEDĚNÍ NA <3 % CELKOVÉHO OBJEMU NÁDRŽKY NA ČISTOU VODU)

NEKOMBINUJTE RŮZNÉ ČISTICÍ PROSTŘEDKY. POUŽÍVEJTE POUZE NÁDRŽKU NA ČISTICÍ PROSTŘEDEK.

AKTIVACE NEBO DEAKTIVACE AUTOMATICKÉHO DÁVKOVÁNÍ ČISTICÍHO PROSTŘEDKU

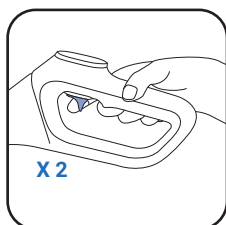

■ Pokud chcete aktivovat automatické dávkování čisticího prostředku, stisknete dvakrát spoušť.



Aktivováno

■ Jakmile je aktivováno, zařízení automaticky kontroluje potřebnou hladinu čisticího prostředku.

■ Pokud chcete deaktivovat automatické dávkování čisticího prostředku, stisknete znovu dvakrát spoušť.



Deaktivováno

SPUSŤTE ZAŘÍZENÍ

Zařízení musí být mimo nabíjecí základnu.

PODÍVEJTE SE
NA VIDEO ZDE

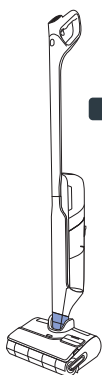

PARKOVACÍ POLOHA

Zařízení je ve vzpřímené poloze. V parkovací poloze zařízení přestane fungovat.

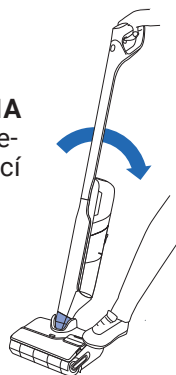

PRACOVNÍ POLOHA

Hlavice je odemčena a zařízení lze používat.

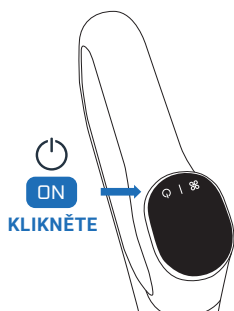

- V pracovní poloze nakloňte výrobek a stisknutím tlačítka ZAP./VYP. zařízení spustíte. Ve výchozím nastavení se výrobek spustí v režimu AUTO. Dalším stisknutím tlačítka provedete ZASTAVENÍ.

V PARKOVACÍ POLOZE ZAŘÍZENÍ
PŘESTANE FUNGOVAT.

POKUD CHCETE POKRAČOVAT V ÚKLIDU,
PŘEPNĚTE DO PRACOVNÍ POLOHY A
STISKNĚTE TLAČÍTKO ZAP./VYP.

VYBERTE REŽIM A ZAČNĚTE UKLÍZET

POLOHA NALEŽATO

Pro čištění pod nábytkem.

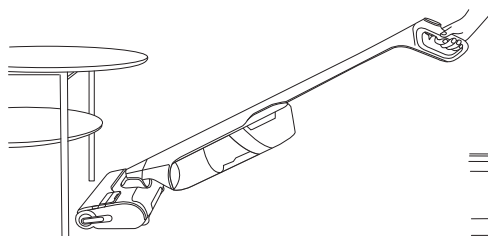

- Po položení zařízení se automaticky nastaví sací výkon.

15 CM

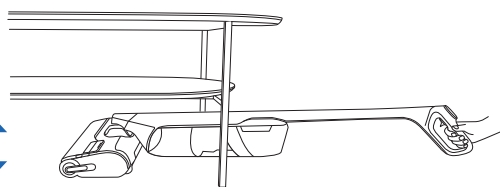

KOMPATIBILITA S PODLAHAMÍ

Toto zařízení je kompatibilní pouze s tvrdými podlahami

DŘEVO



DLAŽDICE

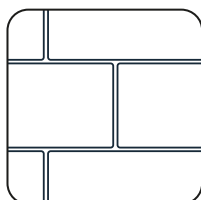

LINOLEUM

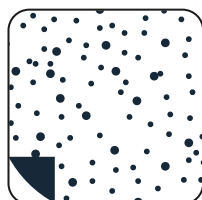

LAMINÁT



- Nepoužívejte na koberce, koberečky, stěny a okna (viz příručka „Bezpečnostní pokyny a návod k použití“).

PO KAŽDÉM POUŽITÍ 1 - VYPRÁZDNĚTE NÁDRŽKU NA ŠPINAVOU VODU

PODÍVEJTE SE
NA VIDEO ZDE 



1 Vyměňte nádržku na špinavou vodu.

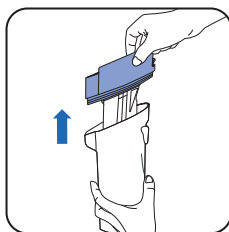

2 Zatažením vyjměte oddělovač odpadu.

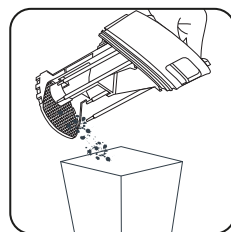

3 Vyhoďte pevný odpad.



4 Vypláchněte kapalný odpad.

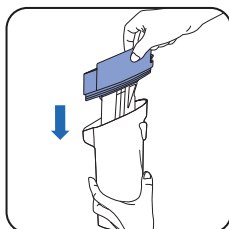

5 Vyměňte oddělovač odpadu a filtr.

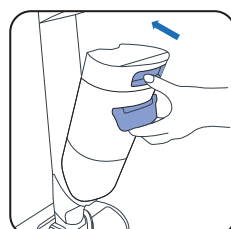

6 Vložte zpět nádržku na špinavou vodu.

2 - NAPLŇTE NÁDRŽKU NA ČISTOU VODU

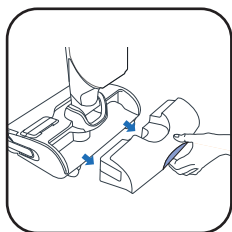

1 Vyměňte nádržku na čistou vodu.

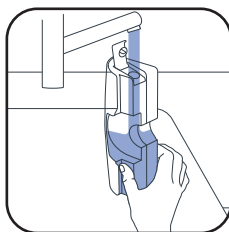

2 Naplňte nádržku na čistou vodu.

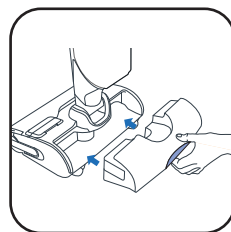

3 Vložte nádržku na čistou vodu zpět.

3 - SPUŠTĚNÍ PROGRAMU SAMOČIŠTĚNÍ A SAMOSUŠENÍ

Zařízení musí být na nabíjecí základně. Nabíjecí základna musí být připojena ke zdroji napájení.



- Program samočištění automaticky vyčistí zařízení a váleček.
 - Program samosušení automaticky vysuší zařízení a váleček. Cyklus sušení se nastavuje podle vlhkosti zjištěné na válečku.
-  : Program samočištění a sušení pracuje při 90 °C. **NEDOTÝKEJTE SE** ohřevné desky během nebo krátce po samočištění a samosušení, protože se můžete spálit.

- Cykly samočištění a samosušení se nespustí, pokud je úroveň baterie nižší než 20 %.

POKUD JE NÁDRŽKA NA ČISTOU VODU PRAZDŇNÁ, PROGRAM SAMOČIŠTĚNÍ SE ZASTAVÍ.
POKUD JE NÁDRŽKA NA ŠPINAVOU VODU PLNÁ, PROGRAM SAMOČIŠTĚNÍ SE ZASTAVÍ.

■ ZAHÁJENÍ SAMOČIŠTĚNÍ A/ NEBO SUŠENÍ

PODÍVEJTE SE
NA VIDEO ZDE 

SAMOČIŠTĚNÍ A SUŠENÍ

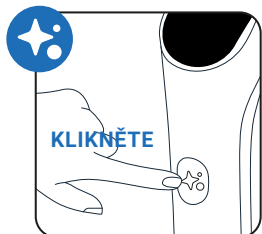

Stiskněte jednou tlačítko samočištění.

POUZE ŘEZÁNÍ VLASŮ

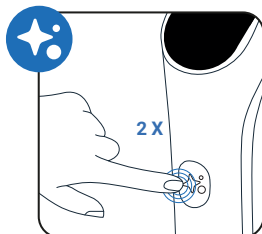

Stiskněte dvakrát tlačítko samočištění.

POUZE SAMOČIŠTĚNÍ

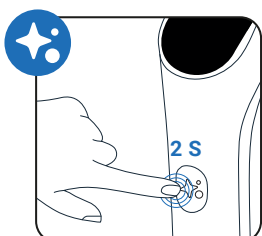

Na 2 sekundy stiskněte tlačítko samočištění.

POUZE SUŠENÍ

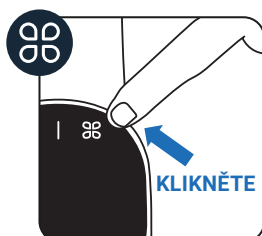

Stiskněte tlačítko REŽIM.

■ DOKOVÉ NŮŽKY

Vestavěná čepel je integrovaná do základny, aby mohla odstraňovat vlasy, které zůstanou na válečku. Aktivuje se automaticky pouze na začátku programu samočištění a sušení nebo programu řezání vlasů.

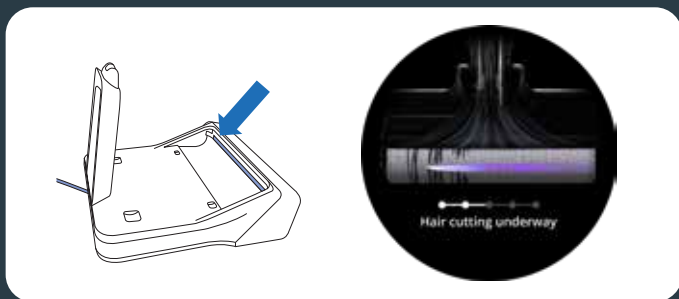

■ ZASTAVENÍ SAMOČIŠTĚNÍ A/NEBO SUŠENÍ

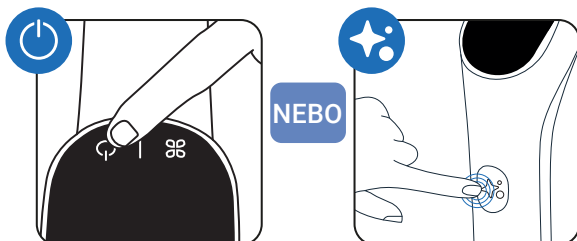

■ Stiskněte tlačítko ZAP./VYP. nebo tlačítko samočištění

4 - PO DOKONČENÍ SAMOČIŠTĚNÍ VYČISTĚTE NÁDRŽKU NA ŠPINAVOU VODU

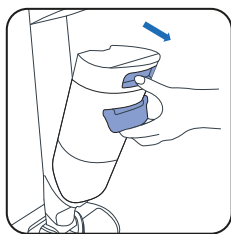

1 Vyměňte nádržku na špinavou vodu.

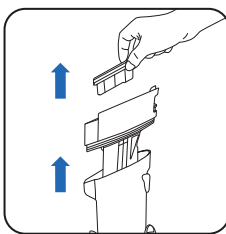

2 Zatažením vyměňte zatažením vyjměte filtr a oddělovač odpadu.

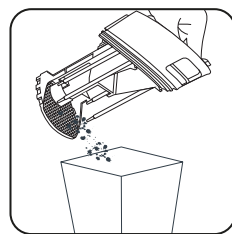

3 Vyhodte pevný odpad.



4 Vypláchněte kapalný odpad.

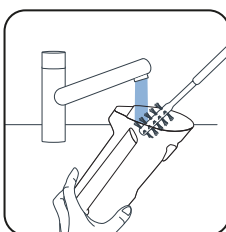

5 Vyčistěte nádržku na špinavou vodu pomocí čistícího kartáče.

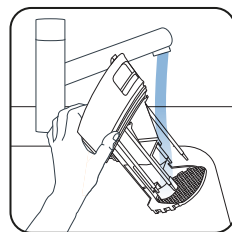

6 Opláchněte oddělovač odpadu.

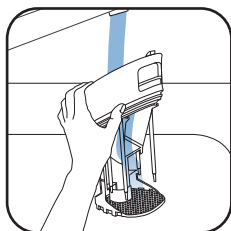

7 Odstraňte zbývající nečistoty a vyčistěte oblast filtru.

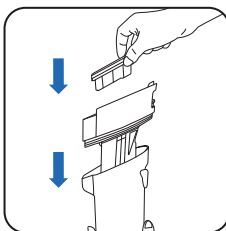

8 Vyměňte oddělovač odpadu.

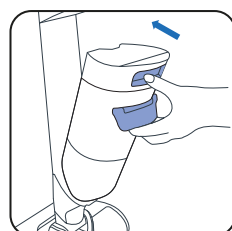

9 Vložte zpět nádržku na špinavou vodu.

5 - VYPRÁZDNĚNÍ NÁDRŽKY NA ČISTOU VODU

Z nádržky na čistou vodu vylijte zbytkovou vodu.

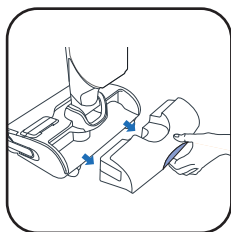

1 Vyměňte nádržku na čistou vodu.



2 Vyprázdňte nádržku na čistou vodu.

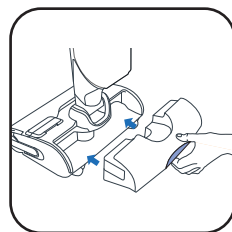

3 Vložte nádržku na čistou vodu zpět.



JEDNOU TÝDNĚ**1 - ČIŠTĚNÍ NABÍJECÍ ZÁKLADNY**

Nedávejte nabíjecí základnu pod vodu.

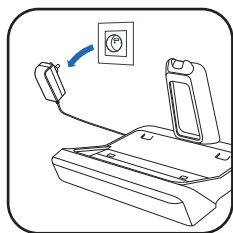

- Odpojte nabíjecí základnu od zdroje napájení.

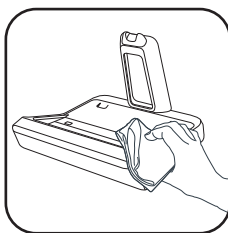

- Nabíjecí základnu čistěte ručně pomocí suchého nebo vlhkého hadříku.

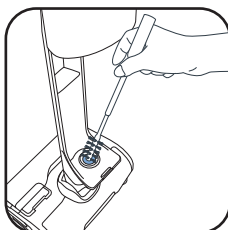

- Jemně vyčistěte výstup dokovacích nůžek.

2 - ČIŠTĚNÍ SACÍ TRUBIČKY

- Pomocí čistícího kartáče odstraňte zbývající nečistoty ze sací trubičky.

3 - ČIŠTĚNÍ MŘÍŽKY FILTRU

Neponořujte celý filtr pod vodu. Pokud ho ponoříte, nechte ho 48 hodin schnout.

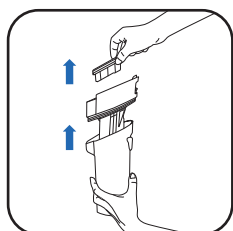

- Vyměňte filtr.

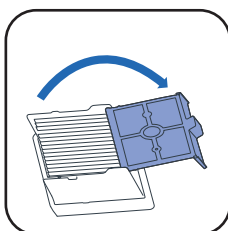

- Otevřete mřížku filtru.

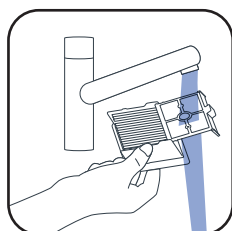

- Očistěte a propláchněte pouze mřížku.

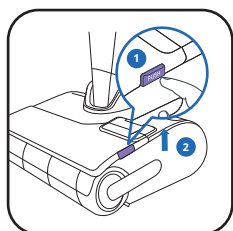
4 - ČIŠTĚNÍ HLAVICE A KRYTU VÁLEČKU

- ① Stiskněte tlačítko.
- ② Zvedněte kryt válečku.

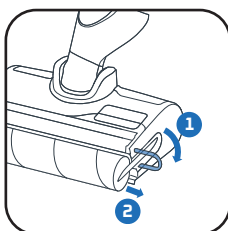

- Vytáhněte fialový kroužek válečku.

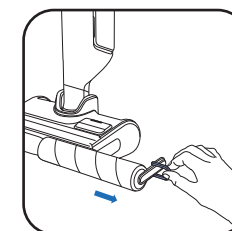

- Vyměňte váleček zatažením za fialový kroužek.

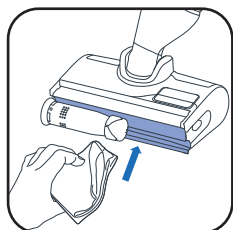

- Vyčistěte prostor za válečkem.

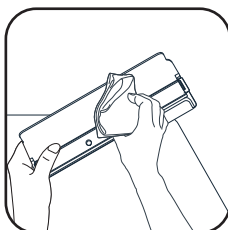

- Vyčistěte vnitřní stranu krytu válečku.

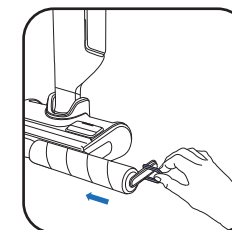

- Vraťte váleček zpět.

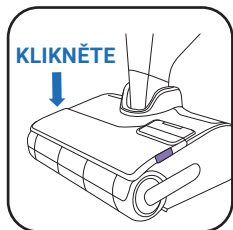

- Vraťte zpět kryt válečku.

KAŽDÝCH 6 MĚSÍCŮ

- Vyměňte váleček a filtr. Pokud zjistíte poškození válečku, vyměňte jej dříve.

www.rowenta.comwww.tefal.com

Suchý filtr

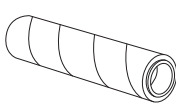
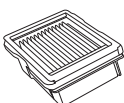

Buben válečku



Rukojeť

Suchý filtr + váleček (ZR338A01)



7 / ODSTRAŇOVÁNÍ PROBLÉMŮ A ŘEŠENÍ

Problém	Možné příčiny	Řešení
Přístroj hůře vysává, vydává zvuky nebo pískání nebo z něho na zem padají nečistoty.	Vzduchový kanálek spotřebiče je ucpaný.	Vyčistěte sací hlavu, vyčistěte vzduchový kanálek, vyčistěte filtr a pěnu (viz uživatelská příručka)
	Nádržka na špinavou vodu není správně usazena na místě a těsnění není poškozené ani přiskřípnuté.	Vyjměte a vložte nádržku na špinavou vodu.
	Závada vysavače.	Obratťe se na náš poprodejní servis.
Podlaha je příliš mokrá.	Buď je příliš vysoký průtok vody nebo je mokrý váleček.	Ujistěte se, že používáte INTELIGENTNÍ režim nebo TICHÝ režim.
	Vytékání vody.	Obratťe se na náš poprodejní servis.
Podlaha není dostatečně vlhká.	Nádržka na čistou vodu je prázdná.	Naplňte nádržku na čistou vodu.
	Systém rozvodu vody je ucpaný.	Vyčistěte trysky výpusti vody. V opačném případě vezměte výrobek do nejbližšího servisního centra.
	Průtok vody je příliš nízký	Ujistěte se, že používáte INTELIGENTNÍ režim nebo režim MAX.
Spotřebič nečistí podlahu správně	Váleček je špinavý.	Spustte samočisticí cyklus a poté váleček ručně vyčistěte.
	Spotřebič nebyl nastaven na správný čisticí režim.	Pokud chcete čištění optimalizovat, použijte INTELIGENTNÍ režim nebo přepínejte mezi TICHÝM režimem a režimem MAX.
Spotřebič poškozuje podlahu.	Zařízení bylo použito bez válečku.	Spotřebič používejte vždy s nasazeným válečkem a s plnou nádrží na čistou vodu
	V čisticí hlavě je zaseknutý cizí předmět.	Vyčistěte čisticí hlavu
Spotřebič se sám vypíná.	Nádržka na špinavou vodu je plná.	Vyprázdněte nádržku na špinavou vodu
	Úroveň nabití baterie je příliš nízká.	Spotřebič nabijte na základně.
Váleček se zasekl	Váleček je zablokovaný cizím předmětem nebo vlákny.	Demontujte váleček a odstraňte veškeré předměty, které mu brání v otáčení
Spotřebič kolem sebe stříká vodu	Ochranný kryt není správně nasazen	Sejměte kryt a nasadte ho správně.
	Váleček je nesprávně nasazen	Sejměte váleček a nasadte ho správně
Čisticí prostředek z nádržky na čisticí prostředek nevytéká	Nádržka je prázdná	Naplňte nádržku na MAXIMÁLNÍ hladinu, v opačném případě kontaktujte zákaznický servis.
	Čerpadlo čisticího prostředku je deaktivováno	Dvakrát stiskněte spoušť na rukojeti a aktivujte funkci automatického dávkování čisticího prostředku (svítí modré logo).
Nůžky v základně neřežou vlasy nebo se zasekávají	Vlasy blokují výstup nůžek	Odpojte nabíjecí základnu, vyčistěte viditelnou oblast kolem nůžek, v opačném případě kontaktujte zákaznický servis

8 / SPECIFIKACE

OBJEM NÁDRŽKY	
Popis	Objem (ml)
Nádržka na čistou vodu	790 ml
Nádržka na špinavou vodu	720 ml
Nádržka na čisticí prostředek	100 ml



9 / VAROVÁNÍ

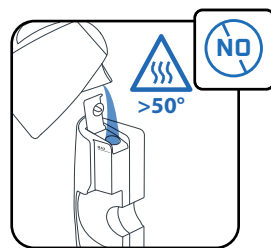
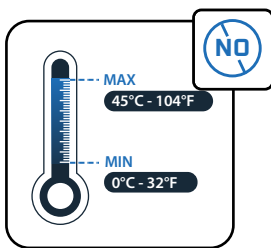
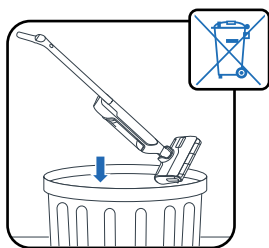

Nevystavujte spotřebič teplotám nižším než 0 °C a vyšším než 45 °C.

Neplňte nádržku vodou o teplotě vyšší než 50 °C.

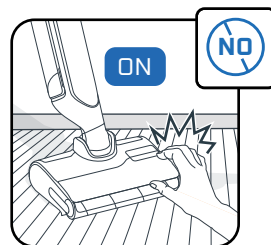
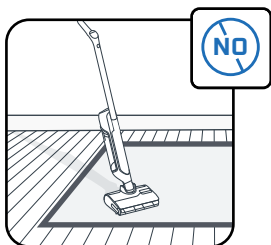
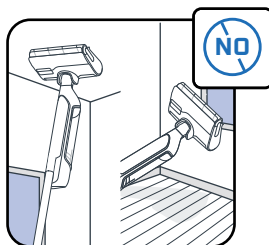

Tento spotřebič je určen k použití na tvrdém povrchu. Nepoužívejte jej na koberce, koberečky, stěny ani okna.

Nedotýkejte se rotujících částí, aniž byste spotřebič vypnuli a odpojili napájecí jednotku.

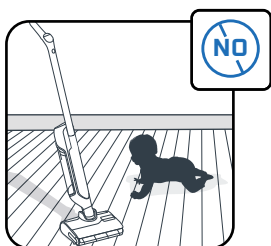
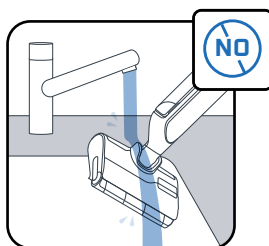

Spotřebič nedávejte pod vodu a k čištění sacího kanálu ani spotřebiče nepoužívejte suchý ani vlhký hadřík.

Dohlédněte, aby si se spotřebičem nehrály děti.

Tento spotřebič je určen pouze pro domácí použití.

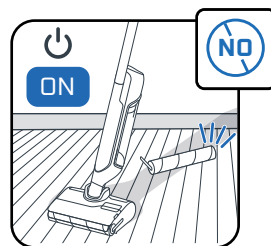
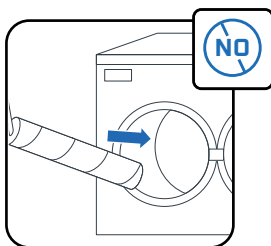
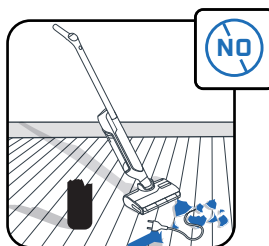

Spotřebič nepoužívejte na elektrických spotřebičích, například na elektrických zásuvkách nebo ve vnitřních trub.

Nemýjte váleček v myčce ani pračce.

Spotřebič nepoužívejte bez nádržek na vodu a válečku.

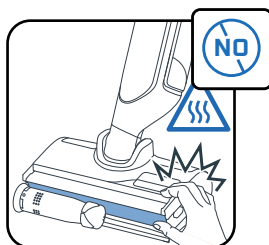

Neodstraňujte válcový kartáč během nebo bezprostředně po cyklu samočištění a samosušení, protože hrozí nebezpečí popálení od horkého kovového povrchu topného tělesa.

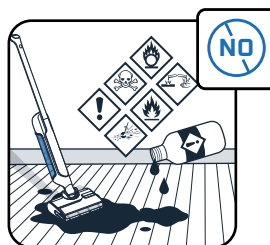

Do nádržky na vodu nelijte látky, které jsou mastné (např. černé mýdlo), pěnlivé, toxické, hořlavé, výbušné, korozivní, agresivní nebo obsahují pevné částice. Do výrobku nekládejte bělidlo.



Rowenta | Tefal®

X-CLEAN 12

UK

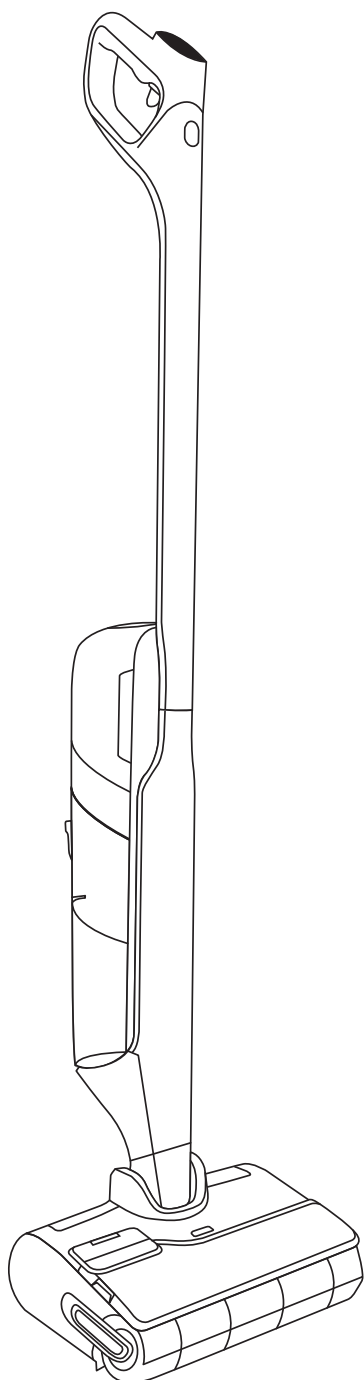

Дякуємо, що обрали нас.

УВАЖНО ПРОЧИТАЙТЕ

брошуру «Інструкції з техніки безпеки й використання»
перед першим використанням виробу.

ЗМІСТ

1 / ОГЛЯД ПРИСТРОЮ

- Пристрій
- Насадка
- Резервуар для брудної води
- Запасні частини й аксесуари

2 / УСТАНОВЛЕННЯ ПРИСТРОЮ

- Збирання
- Установлення док-станції

3 / НАЛАШТУВАННЯ ГОЛОСОВОГО АСИСТЕНТА

4 / ВІДОБРАЖЕННЯ НА ЕКРАНІ

- Екран
- Зміна режимів
- Опис режимів
- Основні повідомлення про помилки

5 / ВИКОРИСТАННЯ ПРИСТРОЮ

- Перед першим використанням
- Автоматична активація або деактивація дозування мийного засобу
- Запуск пристрою
- Горизонтальне положення
- Сумісні поверхні
- Після кожного використання

6 / ОБСЛУГОВУВАННЯ ПРИСТРОЮ

- Щотижня
- Кожні 6 місяців

7 / УСУНЕННЯ ПРОБЛЕМ І РІШЕННЯ

8 / ТЕХНІЧНІ ДАНІ

9 / ПОПЕРЕДЖЕННЯ

У РАЗІ ВІДОБРАЖЕННЯ

**ПЕРЕГЛЯНЬТЕ
ВІДЕО ТУТ**



натисніть, щоб переглянути навчальне відео

■ ПРИСТРІЙ

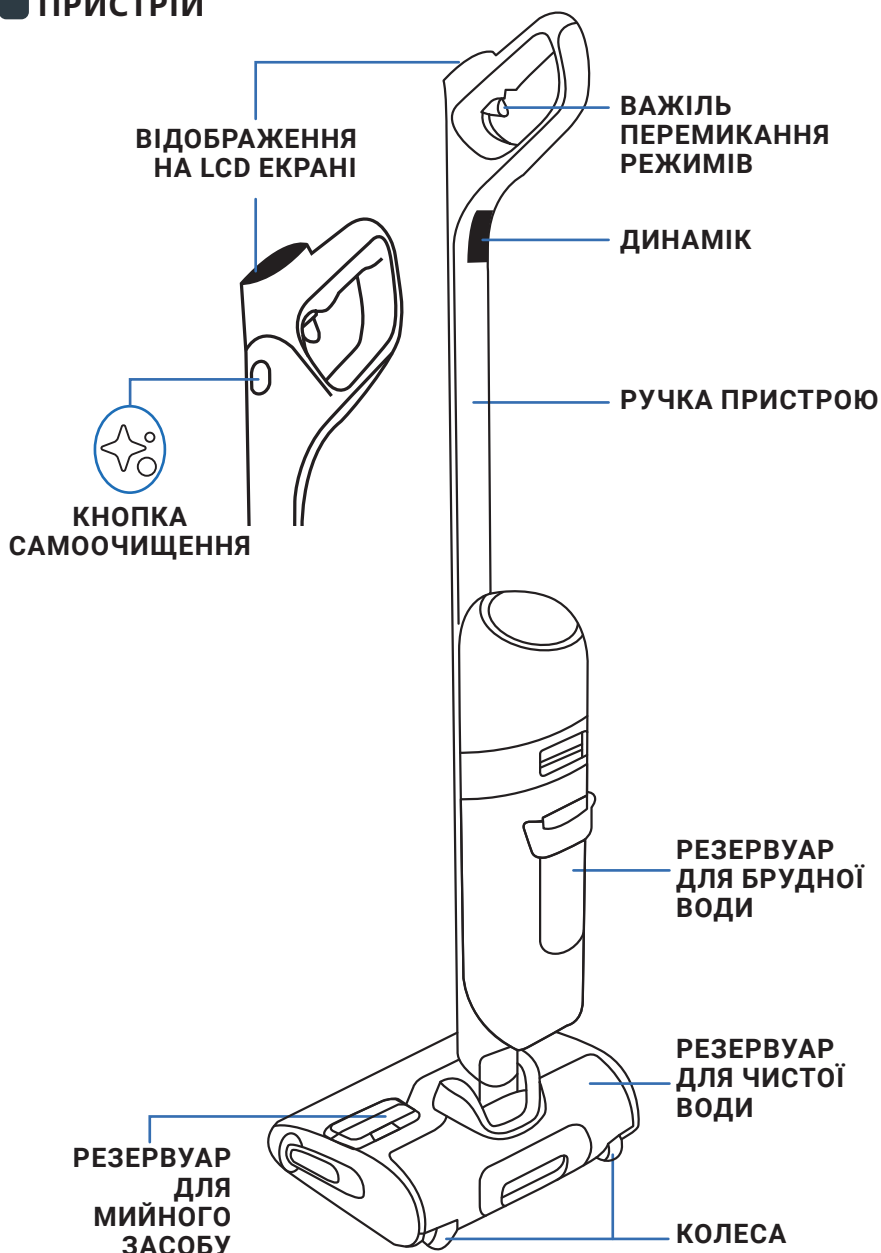

НАСАДКА

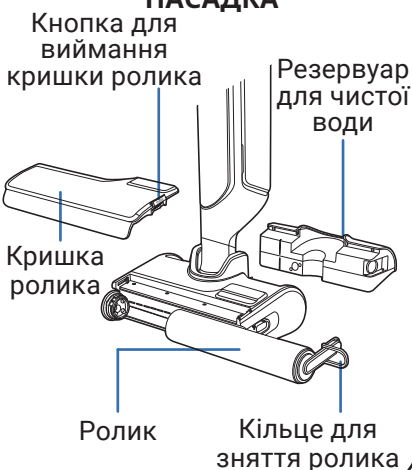

РЕЗЕРВУАР ДЛЯ БРУДНОЇ ВОДИ

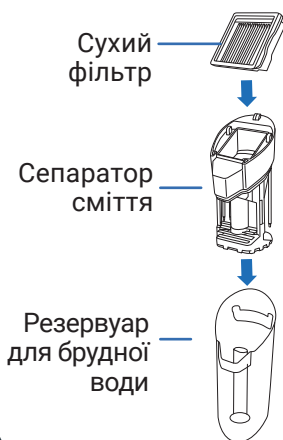

ЗАПАСНІ ЧАСТИНИ

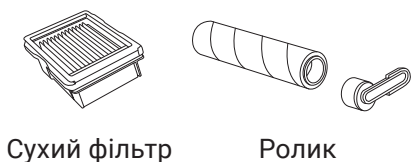

АКСЕСУАР



■ ЗБИРАННЯ

1 Під'єднайте ручку до корпусу пристрою.

2 Якщо ручку правильно встановлено, ви почуєте характерний звук клацання.

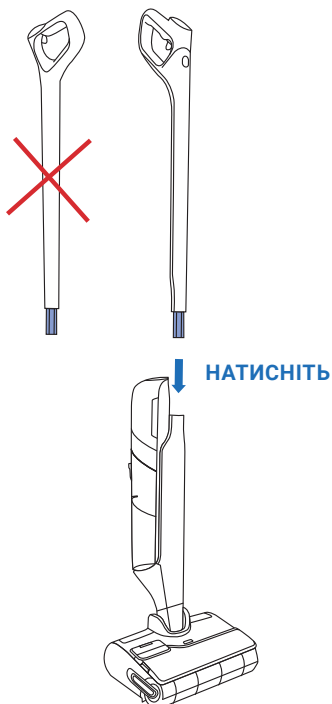

■ УСТАНОВЛЕННЯ ДОК-СТАНЦІЇ

1 Переверніть док-станцію.

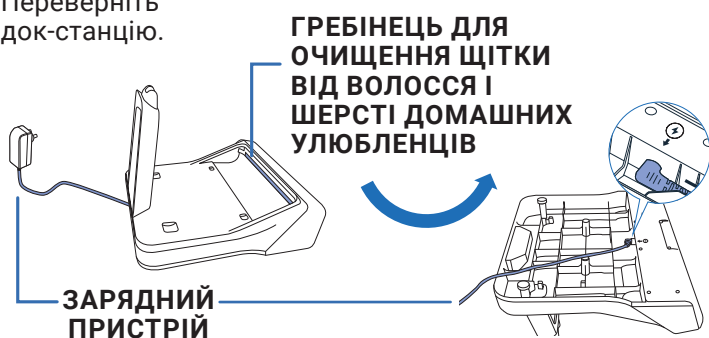

2 Під'єднайте кабель живлення до корпусу, орієнтуючись на стрілку на док-станції.

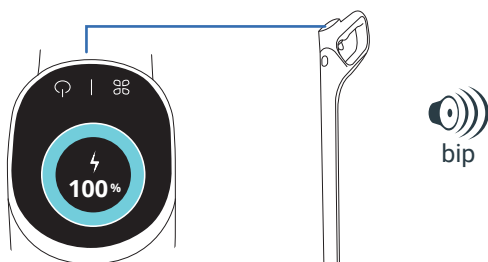

3 Під'єднайте док-станцію до джерела живлення та розмістіть на ній прилад. Зарядження розпочнеться автоматично.

4 Якщо пристрій під'єднано правильно й він заряджається, ви почуєте сигнал, а на екрані відобразиться рівень заряду акумулятора.

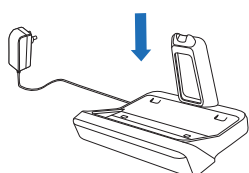

3 / НАЛАШТУВАННЯ ГОЛОСОВОГО АСИСТЕНТА

■ ПРИСТРІЙ МАЄ БУТИ НА ДОК-СТАНЦІЇ

1 - ВИБЕРІТЬ МОВУ

ПЕРЕГЛЯНЬТЕ
ВІДЕО ТУТ

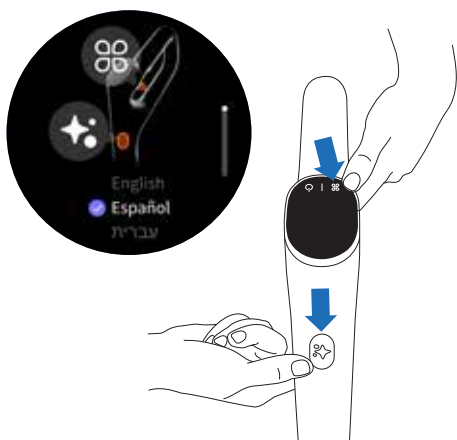

- Одночасно натисніть кнопку самоочищення та ВИБОРУ РЕЖИМУ.
- Повторюйте дію, доки не знайдете свою мову у списку (доступно 18 мов)
- Щоб підтвердити вибір мови, зачекайте 3 секунди.

2 - ГОЛОСОВИЙ АСИСТЕНТ

Кнопка ВИБОРУ РЕЖИМУ дає змогу ввімкнути, вимкнути або зменшити гучність голосового асистента.

ПЕРЕГЛЯНЬТЕ
ВІДЕО ТУТ

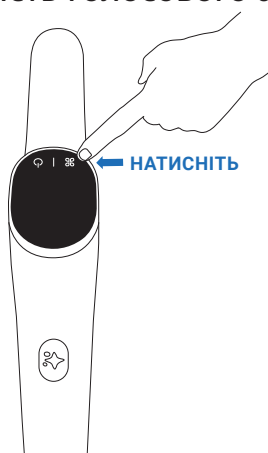

- **Крок 1**
Щоб активувати голосового асистента, натисніть і втримуйте кнопку ВИБОРУ РЕЖИМУ протягом 2 секунд.
- **Крок 2**
Щоб зменшити гучність, натисніть і втримуйте кнопку ВИБОРУ РЕЖИМУ протягом 2 секунд.
- **Крок 3**
Щоб деактивувати голосового асистента, натисніть і втримуйте кнопку ВИБОРУ РЕЖИМУ протягом 2 секунд.

4 / ВІДОБРАЖЕННЯ НА ЕКРАНІ

■ ЕКРАН

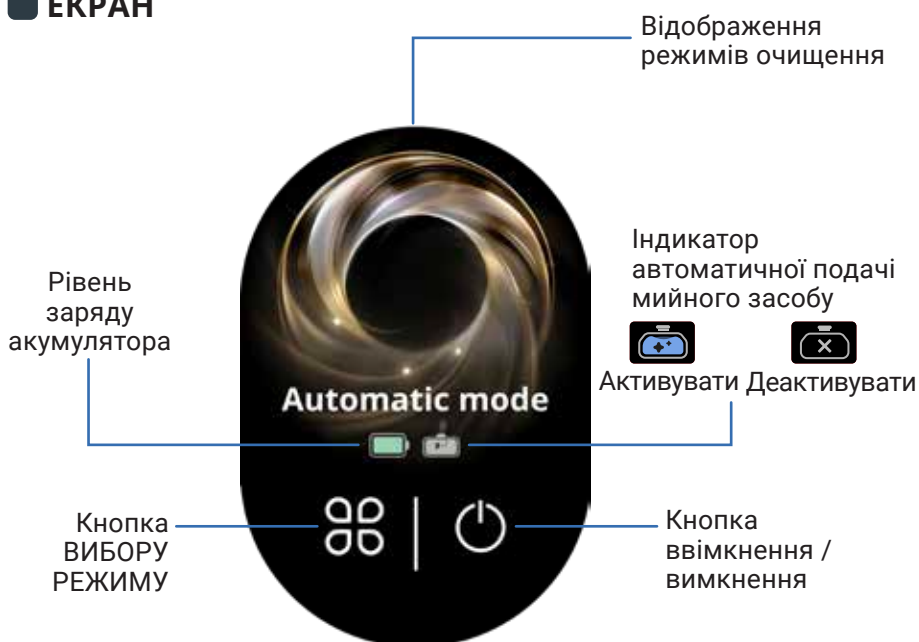

[ПЕРЕГЛЯНЬТЕ
ВІДЕО ТУТ](#)

ЗМІНА РЕЖИМІВ

Пристрій необхідно **ВВІМКНУТИ** й установити в робоче положення



- Натисніть кнопку **ВИБОРУ РЕЖИМУ**, щоб переключити режим.

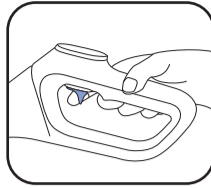

- Щоб увімкнути режим **ПОСИЛЕННЯ**, утримуйте важіль перемикання режимів.

ОПИС РЕЖИМІВ





АВТОМАТИЧНИЙ РЕЖИМ

Поверхні: різні рівні забруднень.
Виявляє забруднення, щоб адаптувати потужність всмоктування та витрату води.





ТИХИЙ РЕЖИМ

Поверхні: помірно забруднені.
Сила всмоктування: 
Подача води: 





ДЕРЕВ'ЯНА ПІДЛОГА

Поверхні: для дерев'яної підлоги, паркету.
Сила всмоктування: 
Подача води: 





РЕЖИМ УСМОКТУВАННЯ РІДИН

Поверхні: вологі (наприклад, ванна кімната).
Сила всмоктування: 
Подача води: 



МАКСИМАЛЬНИЙ РЕЖИМ

- Покращує інші режими очищення для миттєвого досягнення максимальної потужності.
Сила всмоктування: 
Подача води: 

ОСНОВНІ ПОВІДОМЛЕННЯ ПРО ПОМИЛКИ



Резервуар для чистої води порожній
Дія: Наповніть резервуар для чистої води.



Резервуар для брудної води повний
Дія: Спорожніть резервуар для брудної води.



Кришка ролика встановлена неправильно
Дія: Перевірте правильність розташування кришки ролика.



Ролик встановлений неправильно
Дія: Перевірте правильність розташування ролика.



Фільтр не встановлений
Дія: Перевірте та встановіть фільтр.



Ролик заблокований
Дія: Перевірте та видаліть сторонні предмети, що блокують ролик.



5 / ВИКОРИСТАННЯ ПРИСТРОЮ

■ ПЕРЕД ПЕРШИМ ВИКОРИСТАННЯМ

Наповніть резервуар для води

ПЕРЕГЛЯНЬТЕ
ВІДЕО ТУТ

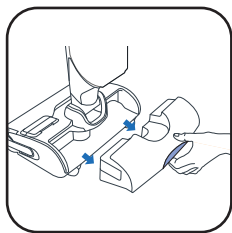

1 Вийміть резервуар для чистої води.

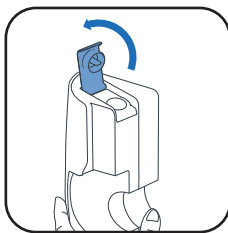

2 Відкрийте резервуар для чистої води.

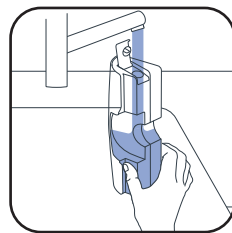

3 Наповніть резервуар для води. Використовуйте воду температурою від 10 °С до 50 °С.
Максимальний об'єм – 790 мл.

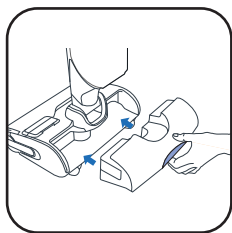

4 Установіть резервуар для чистої води на місце.

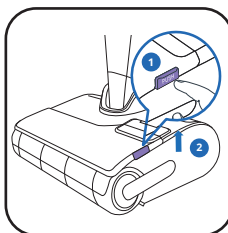

5 Зніміть кришку ролика.

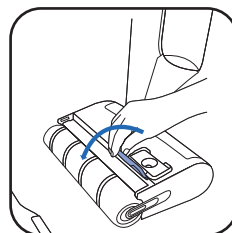

6 Відкрийте кришку резервуара для мийного засобу.

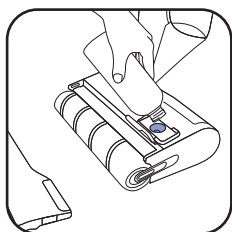

7* Додайте розчин для чищення.

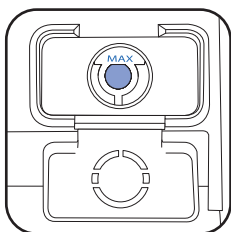

8 Переконайтеся, що рівень не перевищує позначку MAX.

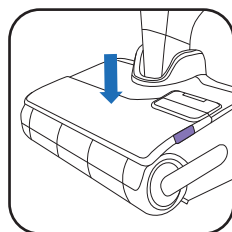

9 Закрийте кришку резервуара для мийного засобу та встановіть кришку ролика на місце.

7* НЕ ВИКОРИСТОВУЙТЕ РОЗЧИНИ, ЩО ПІНЯТЬСЯ, ЖИРНІ ЗАСОБИ (НАПР. ЧОРНЕ МИЛО), БІЛИЙ ОЦЕТ, ВІДБІЛЮВАЧ АБО ЕФІРНІ ОЛІЇ (ДИВ. БРОШУРУ «ІНСТРУКЦІЇ З БЕЗПЕКИ ТА ВИКОРИСТАННЯ»).

Додавання мийного розчину є необов'язковим



МИЙНИЙ ЗАСІБ ROWENTA ДЛЯ ПИЛОСОСІВ ДЛЯ ВОЛОГОГО І СУХОГО ПРИБИРАННЯ (ZR-340LV1)

АБО



ANYTOL БАГАТОФУНКЦІЙНИЙ ДЕЗИНФІКУЮЧИЙ ЗАСІБ ДЛЯ РІЗНИХ ПОВЕРХОНЬ З ЕВКАЛІПТОМ



РЕКОМЕНДОВАНА ДОЗА: 20 МЛ (РОЗВЕДЕННЯ <3% ВІД ЗАГАЛЬНОЇ ЄМНОСТІ РЕЗЕРВУАРА ДЛЯ ЧИСТОЇ ВОДИ)

НЕ ЗМІШУЙТЕ РІЗНІ МИЙНІ ЗАСОБИ. ВИКОРИСТОВУЙТЕ ЛИШЕ РЕЗЕРВУАР ДЛЯ МИЙНОГО ЗАСОБУ.

■ АВТОМАТИЧНА АКТИВАЦІЯ АБО ДЕАКТИВАЦІЯ ДОЗУВАННЯ МИЙНОГО ЗАСОБУ

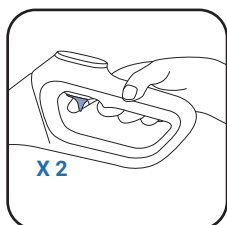

■ Щоб увімкнути автоматичну подачу мийного засобу, двічі натисніть важіль.



Активовано

■ Після активації пристрій автоматично контролює необхідний рівень мийного засобу.



Деактивовано

■ Щоб вимкнути автоматичну подачу мийного засобу, знову двічі натисніть важіль.

■ ЗАПУСК ПРИСТРОЮ

Зніміть пристрій із док-станції.

ПЕРЕГЛЯНЬТЕ
ВІДЕО ТУТ

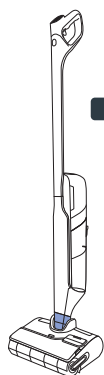

■ ПОЛОЖЕННЯ ДЛЯ ПАРКУВАННЯ

Розташуйте пристрій вертикально. У положенні для паркування пристрій перестає працювати.

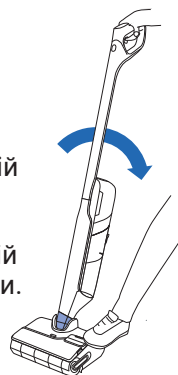

■ РОБОЧЕ ПОЛОЖЕННЯ

Насадка розблокована, і пристрій готовий до використання.

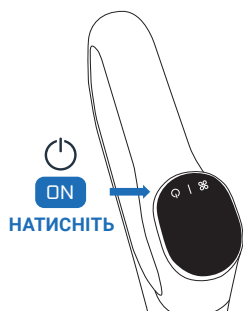

- У робочому положенні нахиліть виріб і натисніть кнопку ввімкнення / вимкнення, щоб увімкнути пристрій. За замовчуванням пристрій запускається в автоматичному режимі. Натисніть кнопку ще раз для зупинки.

У положенні для паркування пристрій ПЕРЕСТАЄ ПРАЦЮВАТИ.

Для відновлення прибирання ПЕРЕВЕДІТЬ У РОБОЧЕ ПОЛОЖЕННЯ І НАТИСНІТЬ КНОПКУ ВВІМКНЕННЯ / ВИМКНЕННЯ

ВИБЕРІТЬ НЕОБХІДНИЙ РЕЖИМ І ПОЧНІТЬ ПРИБИРАННЯ

■ ГОРИЗОНТАЛЬНЕ ПОЛОЖЕННЯ

Для прибирання під меблями.

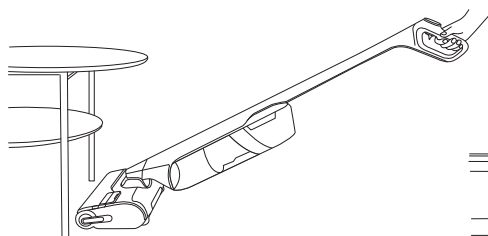

- У горизонтальному положенні потужність усмоктування автоматично регулюється.

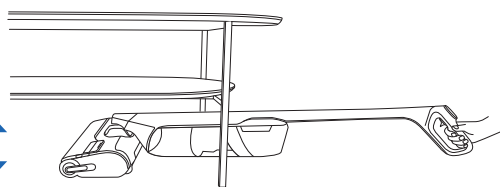

15 CM

■ СУМІСНІ ПОВЕРХНІ

Цей пристрій призначений для використання лише на твердих поверхнях

ДЕРЕВИНА

ПЛИТКА

ЛІНОЛЕУМ

ЛАМІНАТ

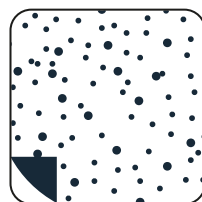
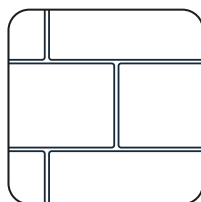

- Заборонено використовувати для прибирання килимів, килимових покриттів, стін або вікон (див. брошуру «Інструкції з техніки безпеки й використання»).

ПІСЛЯ КОЖНОГО ВИКОРИСТАННЯ 1 - СПОРОЖНІТЬ РЕЗЕРВУАР ДЛЯ БРУДНОЇ ВОДИ

ПЕРЕГЛЯНЬТЕ
ВІДЕО ТУТ

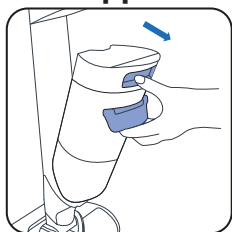

1 Вийміть резервуар для брудної води.

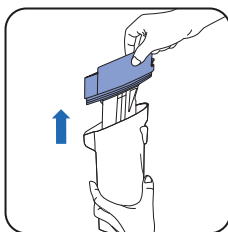

2 Вийняти сепаратор сміття, потягнувши його.

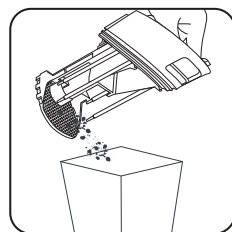

3 Видаліть тверде сміття.



4 Злийте брудні рідини.

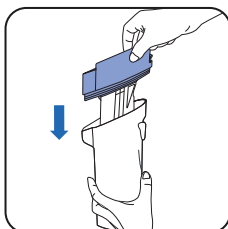

5 Замініть сепаратор сміття та фільтр.

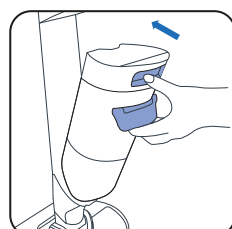

6 Установіть резервуар для брудної води на місце.

2 - ЗАПОВНІТЬ РЕЗЕРВУАР ДЛЯ ЧИСТОЇ ВОДИ

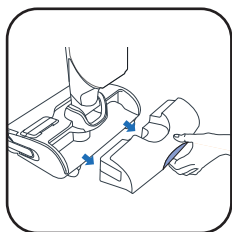

1 Вийміть резервуар для чистої води.

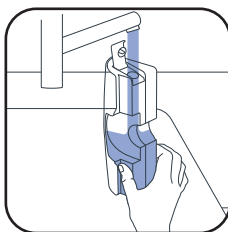

2 Наповніть резервуар для чистої води.

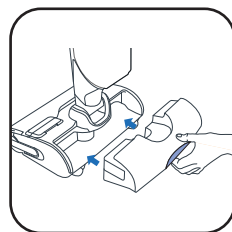

3 Установіть резервуар для чистої води на місце.

3 - ЗАПУСК ПРОГРАМИ САМООЧИЩЕННЯ ТА САМОСУШІННЯ Пристрій повинен знаходитися на док-станції. Док-станція має бути підключена до джерела живлення.

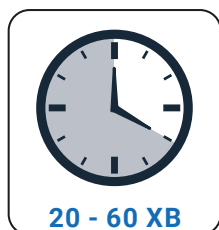

- Програма для самоочищення автоматично очищає пристрій і ролик.
 - Програма самостійного сушіння сушить пристрій і ролик. Цикл сушіння регулюється відповідно до рівня вологості ролика.
- !** Програма самоочищення та сушіння працює за температури 90°C. **НЕ ТОРКАЙТЕСЯ** нагрівальної пластини під час або одразу після самоочищення та сушіння, оскільки це може спричинити опіки.

- Цикли самостійного очищення та сушіння не розпочнуться, якщо рівень заряду акумулятора нижче ніж 20 %.

Якщо РЕЗЕРВУАР ДЛЯ ЧИСТОЇ ВОДИ ПОРОЖНІЙ, ТО ПРОГРАМА САМООЧИЩЕННЯ ЗУПИНЯЄТЬСЯ.
Якщо РЕЗЕРВУАР ДЛЯ БРУДНОЇ ВОДИ ЗАПОВНЕНО, ТО ПРОГРАМА САМООЧИЩЕННЯ ЗУПИНЯЄТЬСЯ.

■ ЗАПУСК САМОСТІЙНОГО ОЧИЩЕННЯ ТА/АБО СУШІННЯ

ПЕРЕГЛЯНЬТЕ
ВІДЕО ТУТ 

САМООЧИЩЕННЯ І СУШІННЯ



Натисніть кнопку самоочищення один раз.

ТІЛЬКИ ОЧИЩЕННЯ ВІД ВОЛОССЯ ТА ШЕРСТІ

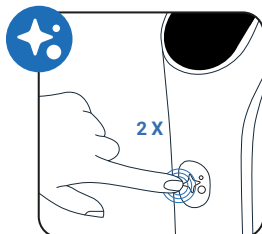

Натисніть кнопку самоочищення двічі.

ЛИШЕ САМООЧИЩЕННЯ

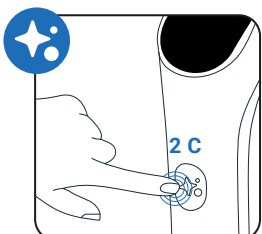

Натисніть і втримуйте кнопку самоочищення протягом 2 секунд.

ЛИШЕ СУШІННЯ

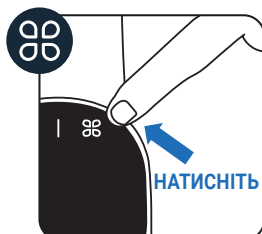

Натисніть кнопку ВИБОРУ РЕЖИМІВ.

■ ГРЕБІНЕЦЬ ДЛЯ ОЧИЩЕННЯ ЩІТКИ ВІД ВОЛОССЯ І ШЕРСТІ ДОМАШНИХ УЛЮБЛЕНЦІВ

Вбудований гребінець для очищення щітки від волосся і шерсті домашніх улюбленців у док-станції призначений для розрізання волосся та шерсті, що залишилися на ролику. Він активується автоматично лише на початку програм самоочищення та сушіння або очищення від волосся та шерсті.

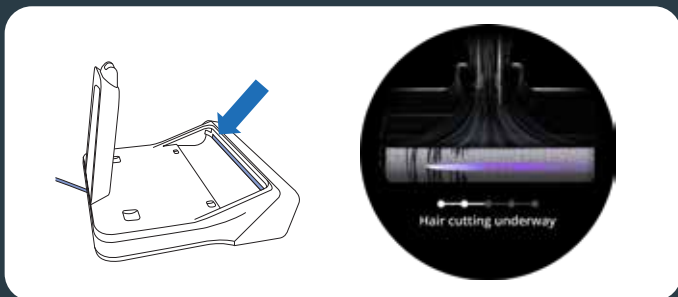

■ ЗАПУСК САМОСТІЙНОГО ОЧИЩЕННЯ ТА СУШІННЯ

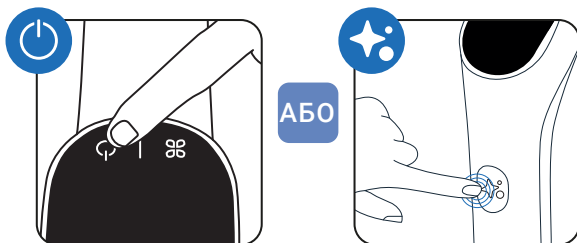

■ Натисніть кнопку ввімкнення / вимкнення або самоочищення

4 - ПІСЛЯ ЗАВЕРШЕННЯ САМООЧИЩЕННЯ ОЧИСТЬТЕ РЕЗЕРВУАР ДЛЯ БРУДНОЇ ВОДИ

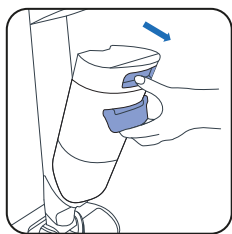

1 Вийміть резервуар для брудної води.

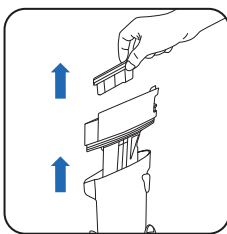

2 Вийміть фільтр і сепаратор сміття, потягнувши його.

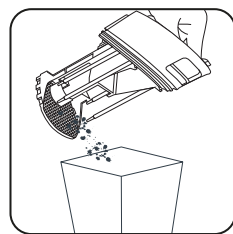

3 Видаліть тверде сміття.



4 Злийте брудні рідини.

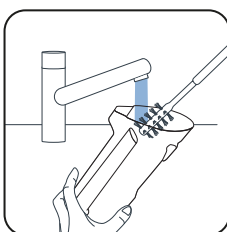

5 Очистьте резервуар для брудної води за допомогою щітки для чищення, яка входить до комплекту постачання.

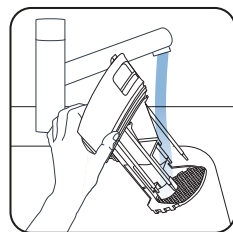

6 Промийте сепаратор сміття.

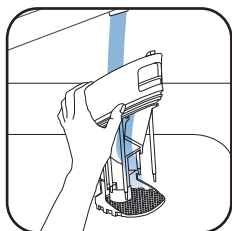

7 Видаліть залишки бруду й очистьте зону фільтра.

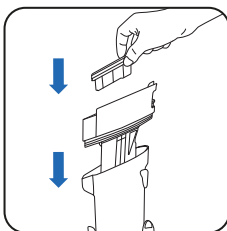

8 Замініть сепаратор сміття.

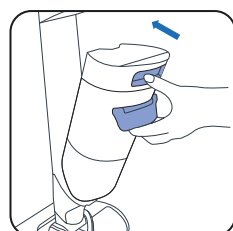

9 Установіть резервуар для брудної води на місце.

5 - СПОРОЖНІТЬ РЕЗЕРВУАР ДЛЯ ЧИСТОЇ ВОДИ

Спожніть резервуар для чистої води, щоб вода не застоювалася.

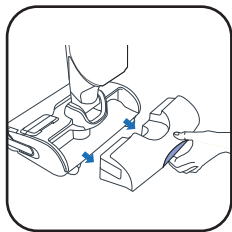

1 Вийміть резервуар для чистої води.



2 Спожніть резервуар для чистої води.

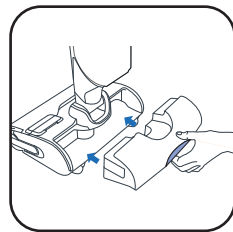

3 Установіть резервуар для чистої води на місце.



ЩОТИЖНЯ**1 - ОЧИСТЬТЕ ДОК-СТАНЦІЮ**

Не занурюйте док-станцію у воду.

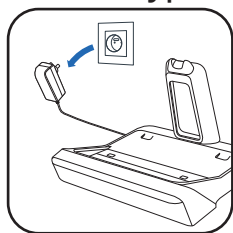

■ Від'єднайте док-станцію від джерела живлення.

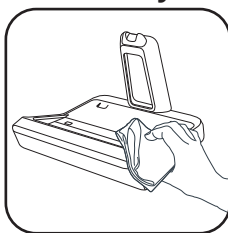

■ Очистьте док-станцію вручну сухою або вологою тканиною.

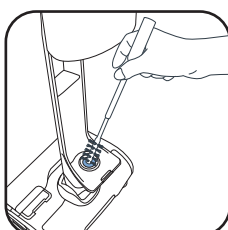
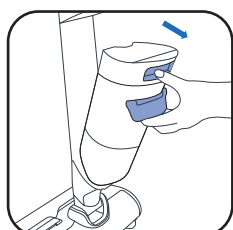

■ Обережно очистьте вихід гребінця для очищення щітки від волосся і шерсті домашніх улюбленців.

2 - ОЧИЩЕННЯ ТРУБКИ ВСМОКТУВАННЯ

■ За допомогою щітки для очищення, яка входить до комплекту, видаліть бруд, що залишився на трубці всмоктування.

3 - ОЧИЩЕННЯ РЕШІТКИ ФІЛЬТРА

Не занурюйте фільтр повністю у воду. Якщо так сталося, дайте йому висохнути протягом 48 годин.

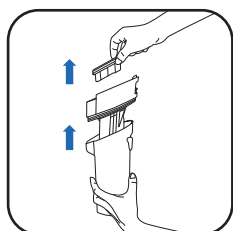

■ Вийміть фільтр.

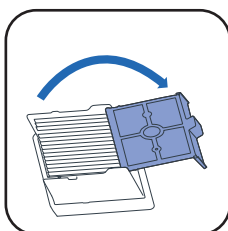

■ Відкрийте решітку фільтра.

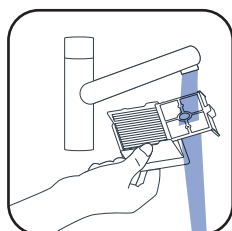

■ Очистьте й промийте лише решітку фільтра.

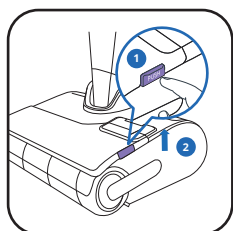
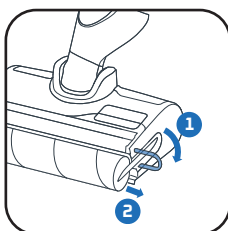
4 - ОЧИЩЕННЯ НАСАДКИ Й КРИШКИ РОЛИКА■ ① Натисніть на кнопку.
② Підійміть кришку ролика.

■ Потягніть за фіолетове кільце ролика.

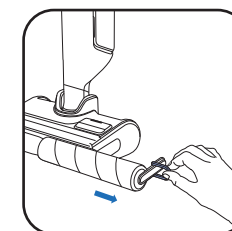

■ Потягніть за фіолетове кільце ролика, щоб витягнути його.

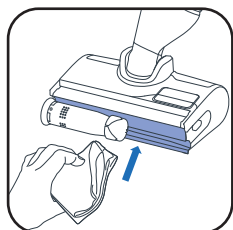

■ Очистьте ділянку позаду ролика.

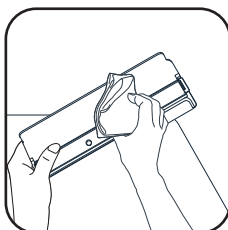

■ Очистьте внутрішню частину кришки ролика.

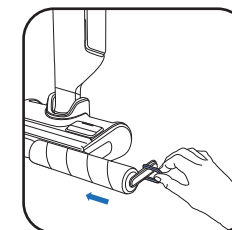

■ Установіть ролик на місце.



■ Установіть кришку ролика на місце.

КОЖНІ 6 МІСЯЦІВ

■ Змініть ролик і фільтр. Якщо ролик пошкоджено, замініть його перед використанням.

www.rowenta.comwww.tefal.com

Сухий фільтр

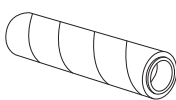

Барaban ролика



Ручка

Сухий фільтр + Ролик (ZR338A01)



7 / УСУНЕННЯ ПРОБЛЕМ І РІШЕННЯ

Проблема	Ймовірні причини	Способи усунення
Прилад гірше всмоктує, його робота супроводжується шумом чи свистом або він скидає сміття на землю.	Повітряний канал приладу заблокований.	Очистьте вакуумну головку, повітряний канал, фільтр та видаліть піну (див. посібник користувача)
	Резервуар для брудної води встановлений неправильно, а ущільнення не пошкоджене і не защемлене.	Вийміть та вставте резервуар для брудної води.
	Несправність пилососа.	Зверніться в службу післяпродажного обслуговування.
Підлога занадто волога.	Надто сильний напір води або ролик вологий.	Використовуйте РОЗУМНИЙ режим або ТИХИЙ РЕЖИМ.
	Витікання води.	Зверніться в службу післяпродажного обслуговування.
Підлога недостатньо волога.	Резервуар для чистої води порожній.	Заповніть водою резервуар для чистої води.
	Система розподілення води засмічена.	Очистьте сопла подачі води. Інакше віднесіть пристрій до найближчого сервісного центру.
	Недостатній напір води	Використовуйте РОЗУМНИЙ режим або МАКСИМАЛЬНИЙ режим.
Прилад не очищує підлогу належним чином	Ролик брудний.	Запустіть цикл самоочищення, а потім почистьте ролик уручну.
	Для приладу не встановлено правильний режим прибирання.	Використовуйте РОЗУМНИЙ режим або перемикайтеся між ТИХИМ і МАКСИМАЛЬНИЙ режимами, щоб оптимізувати прибирання.
Прилад пошкоджує підлогу.	Прилад використовувався без ролика.	Завжди використовуйте прилад разом зі встановленим роликом і заповненим резервуаром для чистої води
	У вакуумній насадці застряг сторонній предмет.	Очистьте вакуумну насадку
Прилад вимикається самостійно.	Резервуар для брудної води заповнений.	Спорожніть резервуар для брудної води
	Рівень заряду акумулятора низький.	Зарядіть прилад на док-станції.
Ролик заблокований	Предмет чи волокна блокують ролик.	Розберіть ролик і приберіть усі предмети, які заважають йому обертатися
Прилад розбризкує воду	Захисну кришку не встановлено належним чином	Зніміть кришку й установіть її належним чином.
	Ролик установлено неправильно	Зніміть ролик і встановіть його належним чином
Мийний засіб не виходить з резервуара для мийного засобу	Резервуар порожній	Заповніть резервуар до позначки MAX, інакше зверніться до служби підтримки.
	Насос мийного засобу вимкнено	Двічі натисніть важіль ручки, щоб увімкнути функцію автоматичної подачі мийного засобу (синій логотип увімкнено).
Гребінець для очищення щітки від волосся і шерсті домашніх улюбленців в док-станції не ріже волосся або застрягає	Волосся блокує вихід гребінця	Від'єднайте док-станцію від мережі, очистьте видимі частини навколо гребінця, інакше зверніться до служби підтримки

8 / ТЕХНІЧНІ ДАНІ

МІСТКІСТЬ РЕЗЕРВУАРІВ	
Опис	Місткість (мл)
Резервуар для чистої води	790 мл
Резервуар для брудної води	720 мл
Резервуар для мийного засобу	100 мл



9 / ПОПЕРЕДЖЕННЯ

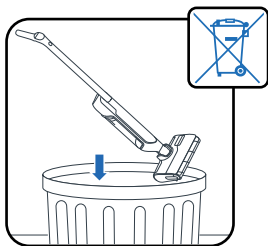

Не піддавайте прилад впливу температур $<0^{\circ}\text{C}$ та $>45^{\circ}\text{C}$.

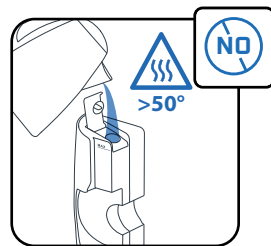
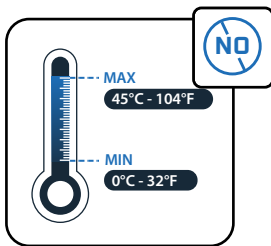

Не заливайте в резервуар воду температурою $>50^{\circ}\text{C}$.

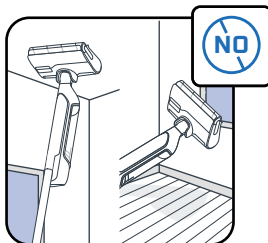

Цей прилад призначений для використання на твердих поверхнях. Не використовуйте його для прибирання килимів, стін або вікон.

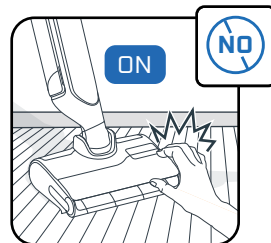
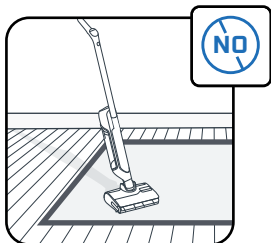

Не торкайтеся рухомих частин, коли прилад не зупинено й не від'єднано блок живлення.

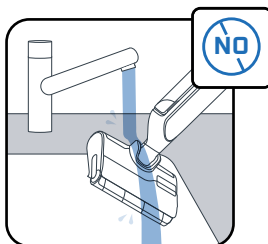

Не занурюйте прилад у воду та не використовуйте сухі або вологі ганчірки для очищення всмоктувального каналу.

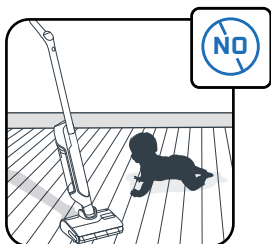

Не дозволяйте дітям гратися з приладом.



Цей прилад призначений виключно для використання в приміщенні в побутових цілях.

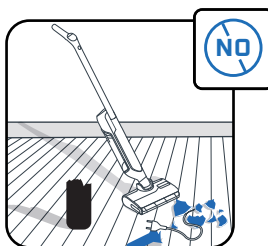

Не використовуйте прилад на електричних виробках, наприклад усередині духових шаф або на електричних розетках.

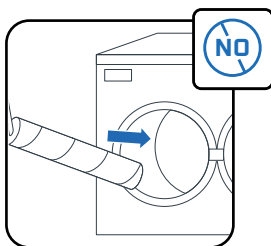

Не мийте ролик у посудомийній або пральній машині.

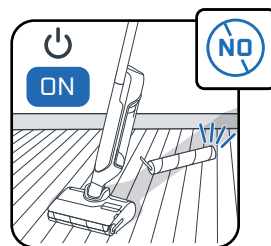

Не використовуйте прилад без резервуарів для води й ролика.

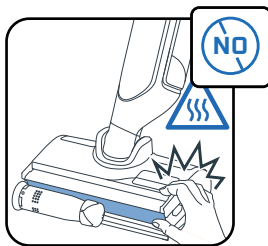

Не знімайте валикову щітку під час або відразу після циклу самоочищення та самосушіння, оскільки існує ризик опіків від гарячої металеві поверхні нагрівального елемента.



Не заливайте в резервуар для води жирні (наприклад, чорне мило), пінисті, токсичні, займисті, вибухонебезпечні, корозійні чи агресивні засоби, а також засоби, що містять тверді частки. Не заливайте в прилад відбілювач.

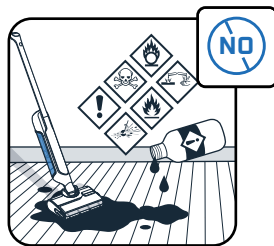

Rowenta | Tefal®

X-CLEAN 12

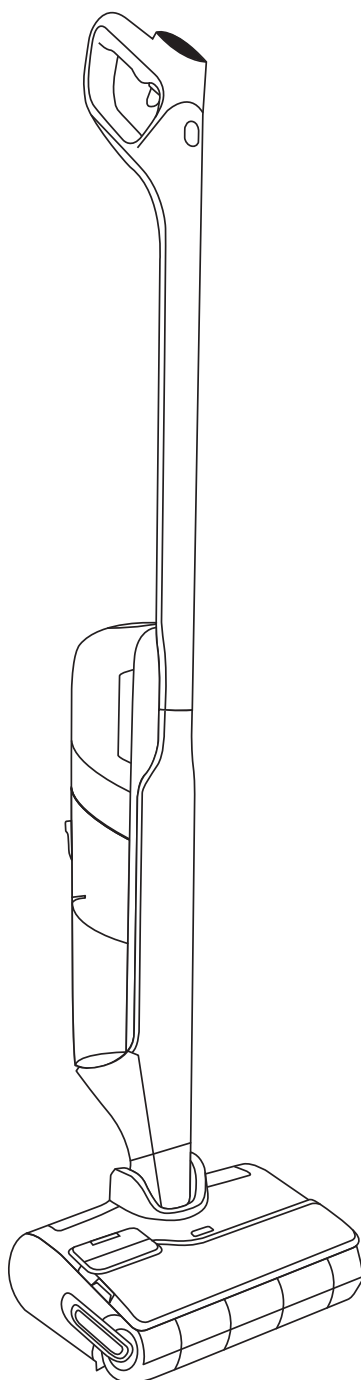

Faleminderit që na zgjidhni.

LEXONI ME KUJDES

broshurën “Udhëzimet e sigurisë dhe të përdorimit” përpara përdorimit për herë të parë.

PËRMBAJTJA

1 / INFORMACION I PËRGJITHSHËM PËR PAJISJEN

- Pajisja
- Koka
- Depozita e ujit të ndotur
- Pjesët e këmbimit dhe aksesorët

2 / SI TË INSTALONI PAJISJEN TUAJ

- Montimi
- Instalimi i bazës së karikimit

3 / SI TË KONFIGURONI ASISTENTIN ZANOR

4 / EKRANI

- Ekran
- Si të ndryshoni modalitetet
- Shpjegimi i modaliteteve
- Mesazhet kryesore të gabimeve

5 / SI TË PËRDORNI PAJISJEN

- Përpara përdorimit
- Për të aktivizuar ose çaktivizuar shpërndarjen automatike të detergjentit
- Ndizni pajisjen
- Pozicioni horizontal
- Përputhshmëria me dyshtemenë
- Pas çdo përdorimi

6 / SI TË MIRËMBANI PAJISJEN

- Një herë në javë
- Çdo 6 muaj

7 / ZGJIDHJA E PROBLEMEVE DHE ZGJIDHJET

8 / SPECIFIKIMET

9 / PARALAJMËRIME

ÇDO HERË QË SHIKONI

SHIKONI
VIDEON KËTU 

klikoni për të parë videon udhëzuese

PAJISJA

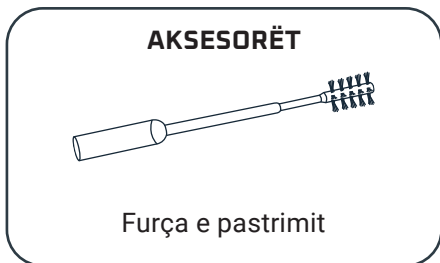
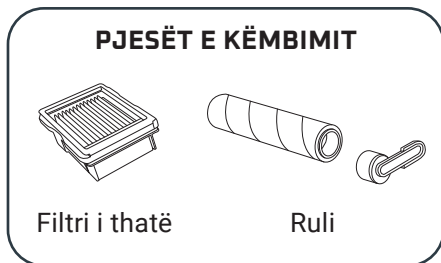
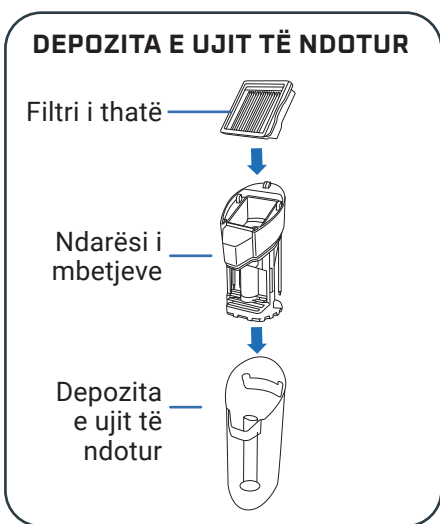
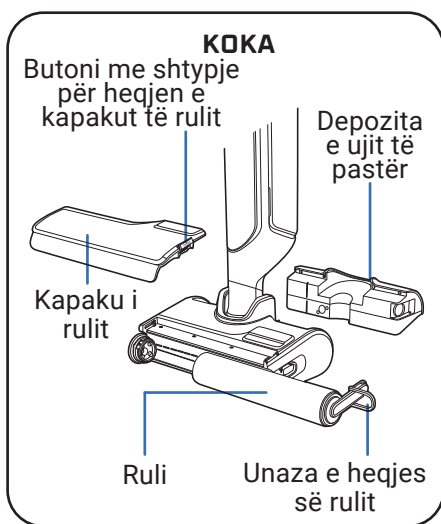
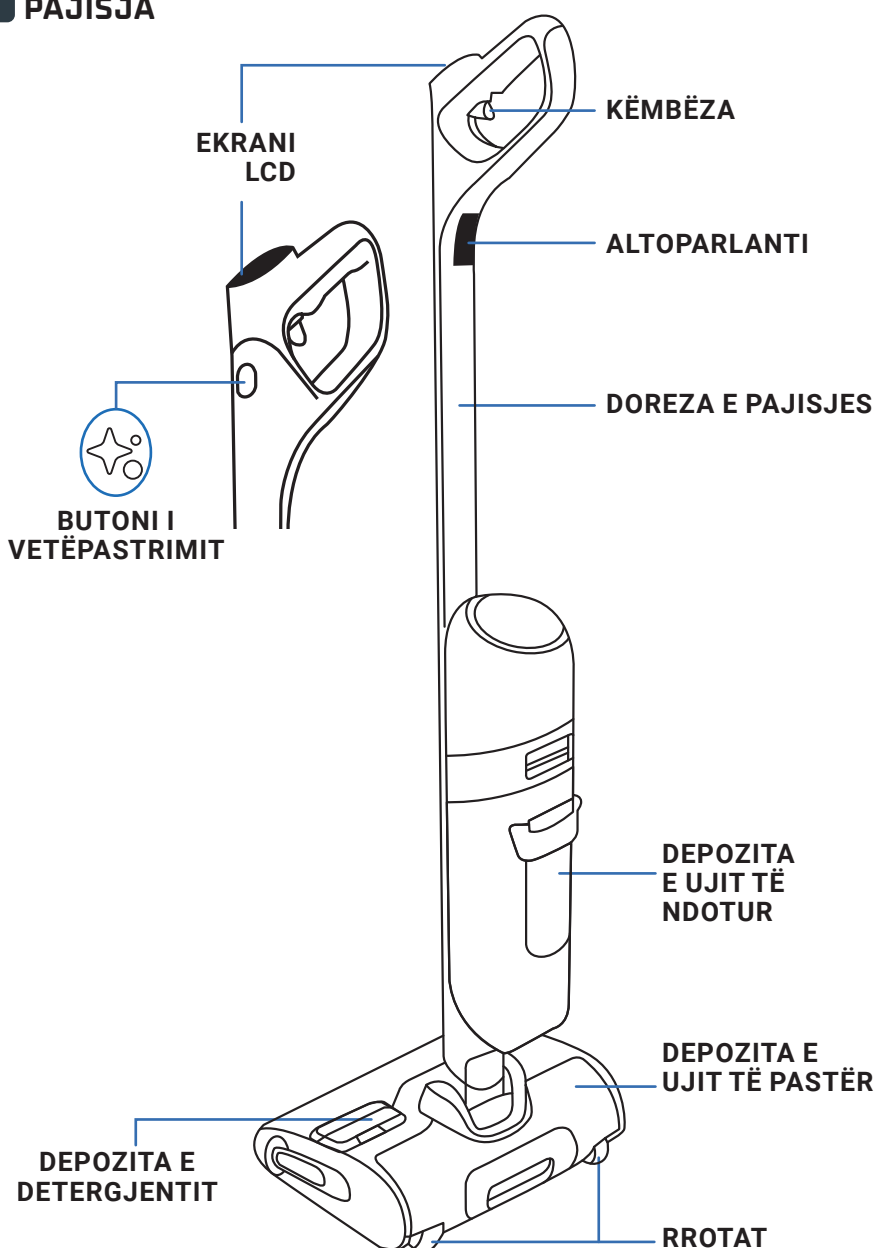

MONTIMI

1 Vendosni dorezën në trupin e pajisjes.

2 Një tingull “klik” tregon nëse doreza është fiksuar siç duhet.

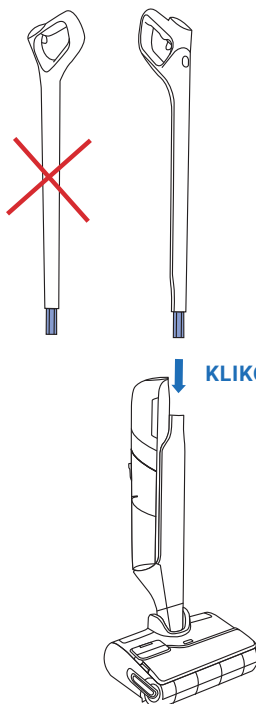
**INSTALIMI I BAZËS SË KARIKIMIT**

1 Kthejeni në anën tjetër bazën e karikimit.

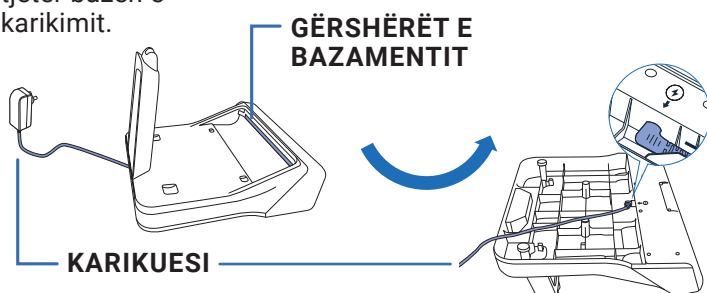

2 Futni kabllon e energjisë te baza, sipas shigjetës në bazën e karikimit.

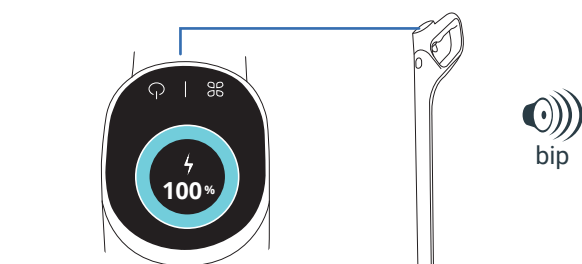

3 Lidhni bazën e karikimit me burimin e energjisë dhe vendosni pajisjen në të. Do të karikohet automatikisht.

4 Nëse produkti është lidhur siç duhet dhe po karikohet, do të dëgjoni një sinjal dhe në ekran do të shfaqet niveli i baterisë.

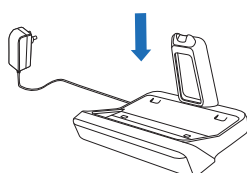

3 / SI TË KONFIGURONI ASISTENTIN ZANOR

PAJISJA DUHET TË JETË NË BAZËN E KARIKIMIT

1 - ZGJIDHNI GJUHËN

SHIKONI VIDEON KËTU

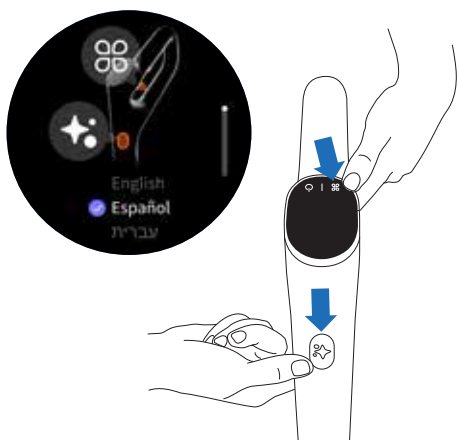

- Shtypni njëkohësisht butonin e vetëpastrimit dhe butonin "MODALITETI".
- Përsëriteni veprimin derisa të gjeni gjuhën në listë (disponohen 18 gjuhë)
- Pritni 3 sekonda sa të vërtetohet gjuha.

2 - ASISTENTI ZANOR

Butoni "MODALITETI" ju lejon të **AKTIVIZONI**, të **ÇAKTIVIZONI** ose të **ULNI VOLUMIN** e asistentit zanor.

SHIKONI VIDEON KËTU

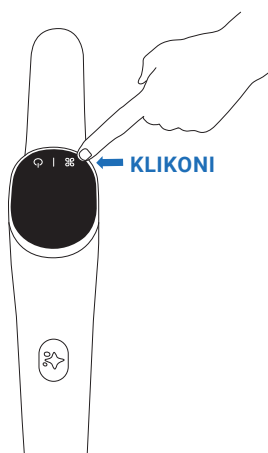

- **Hapi 1**
Për të aktivizuar asistentin zanor, shtypni butonin "MODALITETI" për 2 sekonda.
- **Hapi 2**
Për të ulur volumin shtypni butonin "MODALITETI" për 2 sekonda.
- **Hapi 3**
Për të çaktivizuar asistentin zanor, shtypni butonin "MODALITETI" për 2 sekonda.

4 / EKRANI

EKRANI

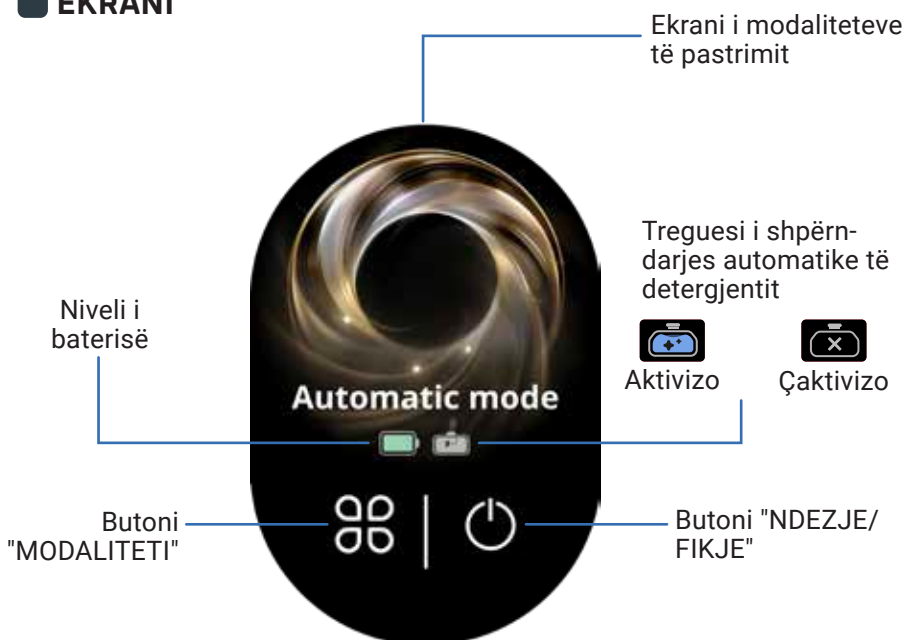

SHIKONI
VIDEON KËTU

SI TË NDRYSHONI MODALITETET

Pajisja duhet të jetë e NDEZUR dhe në pozicion përdorimi



Shtypni butonin "MODALITETI" për të ndërruar modalitetet.

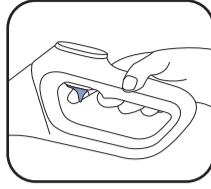

Për të shkuar te modaliteti i PËRMIRËSIMIT, mbani të shtypur këmbëzën.

SHPJEGIMI I MODALITETEVE



MODALITETI AUTOMATIK

Sipërfaqet: nivele të ndryshme papastërtie.

Zbulon papastërtitë për të përshtatur fuqinë thithëse dhe rrjedhën e ujit.



MODALITETI I HESHTUR

Sipërfaqet: papastërti mesatare.

Fuqia thithëse:

Rrjedha e ujit:



DYSHEME PREJ DRURI

Sipërfaqet: Për dysHEME prej druri, parket.

Fuqia thithëse:

Rrjedha e ujit:



MODALITETI I THITHJES SË LËNGJEVE

Sipërfaqet: të lagura (si p.sh. banjat).

Fuqia thithëse:

Rrjedha e ujit:



PËRMIRËSIMI MAKSIMAL

Përmirëson modalitetet e tjera të pastrimit që të arrijnë në çast fuqinë maksimale.

Fuqia thithëse:

Rrjedha e ujit:

MESAZHET KRYESORE TË GABIMEVE



Refill the clean water tank

Depozita e ujit të pastër është bosh
Veprimi: Mbushni depozitën e ujit të pastër.



Clean the dirty water tank and filter

Depozita e ujit të ndotur është plot
Veprimi: Zbrazni depozitën e ujit të ndotur.



Check and install the roller brush cover

Kapaku i rulit nuk është fiksuar siç duhet
Veprimi: Kontrolloni pozicionimin e kapakut të rulit.



Check and install the roller brush

Ruli nuk është fiksuar siç duhet
Veprimi: Kontrolloni pozicionimin e rulit.



Check and install the filter

Filtri nuk është vendosur
Veprimi: Kontrolloni dhe instaloni filtrin.



Check and clean the roller brush

Ruli është bllokuar
Veprimi: Kontrolloni dhe hiqni mbeturinat që e bllokojnë.



5 / SI TË PËRDORNI PAJISJEN

PËRPARA PËRDORIMIT

Mbushni depozitën e ujit

SHIKONI
VIDEON KËTU

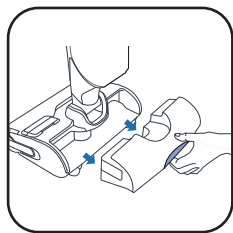

1 Hiqni depozitën e ujit të pastër.

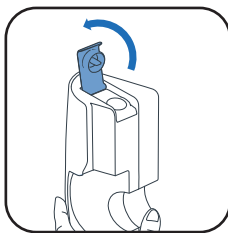

2 Hapni depozitën e ujit të pastër.

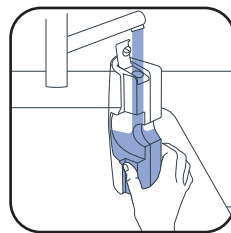

3 Mbushni depozitën e ujit të pastër. Përdorni ujë në temperaturën 10°C deri në 50°C. Kapaciteti maksimal është 790 ml.

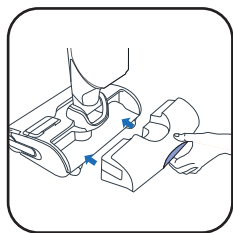

4 Vendoseni përsëri depozitën e ujit të pastër.

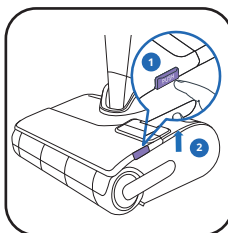

5 Hiqni kapakun e rullit.

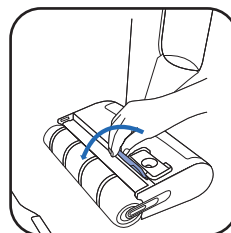

6 Hapni kapakun e depozitës së detergjentit.

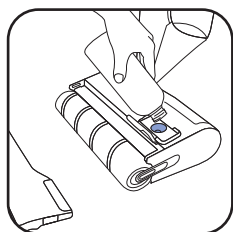

7* Shtoni solucionin e pastrimit.

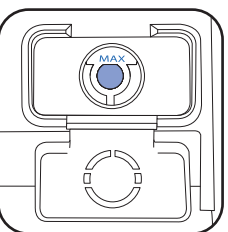

8 Sigurohuni që të mos e kaloni nivelin MAKSIMAL.

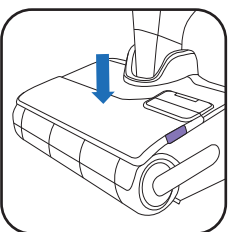

9 Mbylleni kapakun e depozitës së detergjentit dhe vendoseni përsëri kapakun e rullit.

7* **MOS PËRDORNI SOLUCIONE SHKUMËZUESE, PRODUKTE TË YNDRSHME (P.SH. SAPUN TË ZI), UTHULL TË BARDHË, ZBARDHUES OSE VAJRA ESENCIALE (SHIKONI BROSHURËN "UDHËZIMET E SIGURISË DHE TË PËRDORIMIT").**

SHTIMI I NJË SOLUCIONI PASTRIMI ËSHTË OPSIONAL



DETERGJENTI ROWENTA PËR PASTRUESIT ME VAKUM ME OSE PA UJË OSE



PASTRUESI DEZINFECTUES ANYTOL PËR SHUMË SIPËRFAQE ME EUKALIPT



REKOMANDIMI I DOZËS: 20 ML (HOLLIMI MË I ULËT SE 3% I KAPACITETIT TOTAL TË DEPOZITËS SË UJIT TË PASTËR)

MOS PËRZIENI DETERGJENTË TË NDRYSHËM. PËRDORNI VETËM DEPOZITËN E DETERGJENTIT.

PËR TË AKTIVIZUAR OSE ÇAKTIVIZUAR SHPËRNDARJEN AUTOMATIKE TË DETERGJENTIT

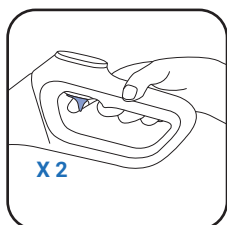

■ Për të aktivizuar shpërndarjen automatike të detergjentit, shtypni dy herë këmbëzën.



Aktivizuar

■ Pasi aktivizohet, pajisja kontrollon automatikisht nivelin e detergjentit që ju nevojitet.



Çaktivizuar

■ Për të çaktivizuar shpërndarjen automatike të detergjentit, shtypni përsëri dy herë.

NDIZNI PAJISJEN

Pajisja nuk duhet të jetë te baza e karikimit.

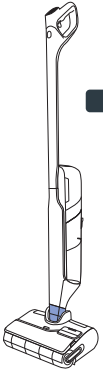

POZICIONI I VENDQËNDRIMIT

Pajisja është në pozicion vertikal. Pajisja nuk funksionon në pozicionin e vendqëndrimit.

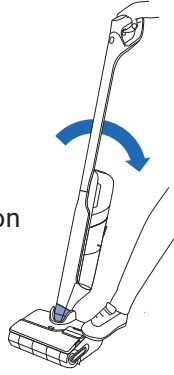

POZICIONI I FUNKSIONIMIT

Koka është e shkyçur dhe pajisja mund të përdoret.

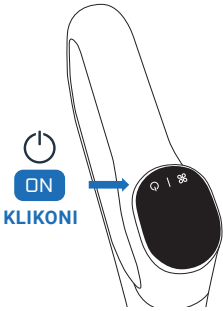

- Në pozicionin e funksionimit, anoni produktin dhe shtypni butonin "NDEZJE/FIKJE" për të ndezur pajisjen. Sipas parazgjedhjes, produkti ndizet në modalitetin AUTOMATIK. Shtypeni sërish për ta NDALUAR.

NË POZICIONIN E VENDQËNDRIMIT PAJISJA NUK FUNKSIONON.

PËR TË RIFILLUAR PASTRIMIN, KALOJENI NË POZICIONIN E FUNKSIONIMIT DHE SHTYPNI BUTONIN "NDEZJE/FIKJE"

ZGJIDHNI MODALITETIN DHE NISNI PASTRIMIN

POZICIONI HORIZONTAL

Për pastrimin nën mobilie.

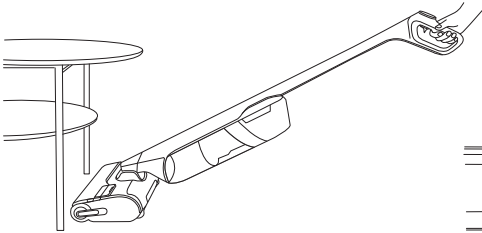

- Kur pajisja është në pozicionin e shtrirë, fuqia thithëse rregullohet automatikisht.

15 CM

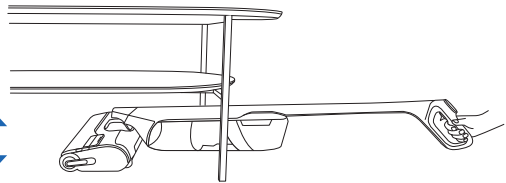

PËRPUTHSHMËRIA ME DYSHEMENË

Kjo pajisje është e përputhshme vetëm me dyshemetë e forta

DRU



PLLAKË

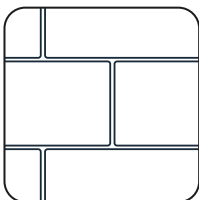

LINOLEUM

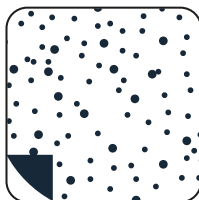

LAMINAT



- Mos e përdorni në qilima, tapete, mure dhe dritare (Referojuni broshurës "Udhëzimet e sigurisë dhe të përdorimit").

PAS ÇDO PËRDORIMI

SHIKONI
VIDEON KËTU

1 - ZBRAZNI DEPOZITËN E UJIT TË NDOTUR

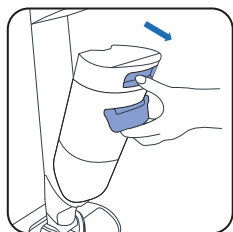

1 Hiqni depozitën e ujit të ndotur.

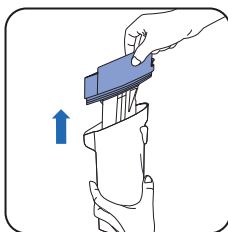

2 Hiqni ndarësin e mbetjeve duke e tërhequr.

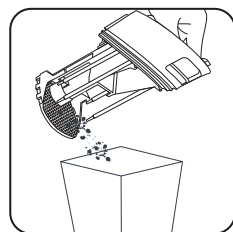

3 Hidhni mbetjet e ngurta.



4 Derrdhni mbetjet e lëngëta.

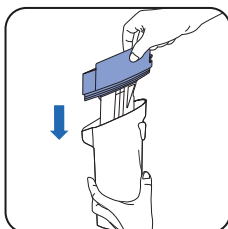

5 Rivendosni ndarësin e mbetjeve dhe filtrin.

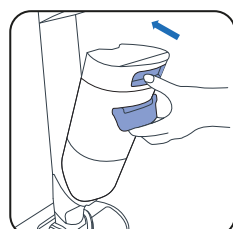

6 Vendoseni përsëri depozitën e ujit të ndotur.

2 - MBUSHNI ME UJË DEPOZITËN E UJIT TË PASTËR

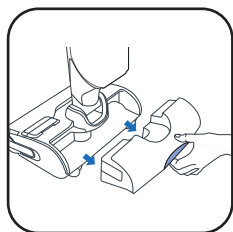

1 Hiqni depozitën e ujit të pastër.

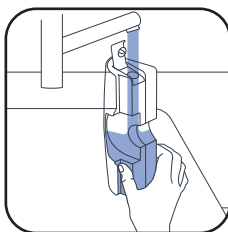

2 Mbushni depozitën e ujit të pastër.

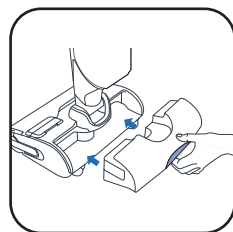

3 Vendoseni përsëri depozitën e ujit të pastër.

3 - NDIZNI PROGRAMIN E VETËPASTRIMIT DHE TË VETËTHARJES

Pajisja duhet të jetë te baza e karikimit. Baza e karikimit duhet të jetë e lidhur me një burim energjie.



20 - 60 MIN

- Programi i vetëpastrimit pastron automatikisht pajisjen dhe rulin.
- Programi i vetëtharjes than automatikisht pajisjen dhe rulin. Cikli i tharjes përshtatet sipas lagështisë së diktuar në rul.

! Programi i vetëpastrimit dhe i tharjes funksionon në 90°C. **MOS E PREKNI** vatrën e ngrohjes gjatë ose menjëherë pas vetëpastrimit ose vetëtharjes, pasi mund të shkaktojë djegie.

- Ciklet e vetëpastrimit dhe vetëtharjes nuk do të nisin nëse niveli i baterisë është nën 20%.

NËSE DEPOZITA E UJIT TË PASTËR ËSHTË BOSH, PROGRAMI I VETËPASTRIMIT NDALON.
NËSE DEPOZITA E UJIT TË NDOTUR ËSHTË PLOT, PROGRAMI I VETËPASTRIMIT NDALON.

■ NISNI VETËPASTRIMIN DHE/ OSE THARJEN

SHIKONI
VIDEON KËTU 

VETËPASTRIMI DHE THARJA

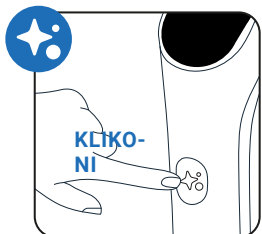

Shtypni një herë butonin e vetëpastrimit.

VETËM PRERJE E QIMEVE

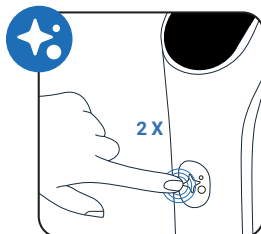

Shtypni dy herë butonin e vetëpastrimit.

VETËM VETËPASTRIM

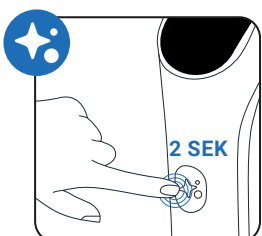

Shtypni butonin e vetëpastrimit për 2 sekonda.

VETËM THARJE

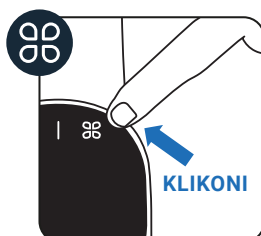

Shtypni butonin "MODALITETI".

● GËRSHËRËT E BAZAMENTIT

Një teh i montuar është integruar në bazë për të hequr qimet që mbesin në rul. Ai aktivizohet automatikisht vetëm në fillim të programit të vetëpastrimit dhe tharjes ose të prerjes së qimeve.

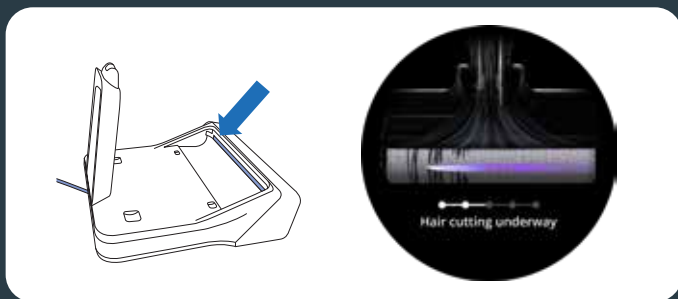

■ NDALONI VETËPASTRIMIN DHE/ OSE THARJEN

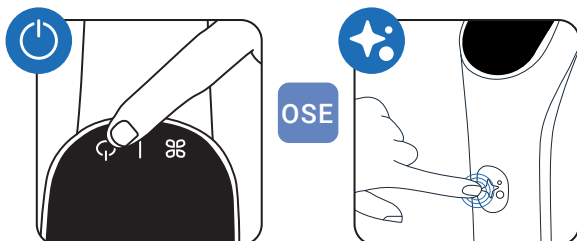

■ Shtypni butonin "NDEZJE/FIKJE" ose butonin e vetëpastrimit

4 - PASI TË PËRFUNDOJË VETËPASTRIMI, PASTRONI DEPOZITËN E UJIT TË NDOTUR

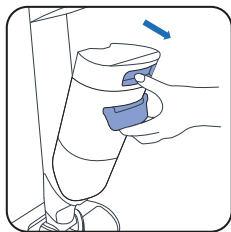

1 Hiqni depozitën e ujit të ndotur.

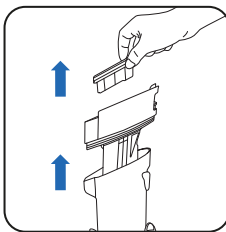

2 Hiqni filtrin dhe ndarësin e mbetjeve duke i tërhequr.

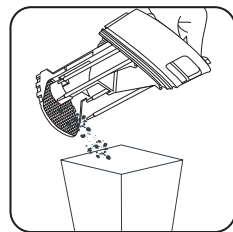

3 Hidhni mbetjet e ngurta.



4 Derrdhni mbetjet e lëngëta.

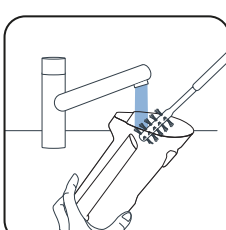

5 Pastroni depozitën e ujit të ndotur me aksesoren e furçës së pastrimit.

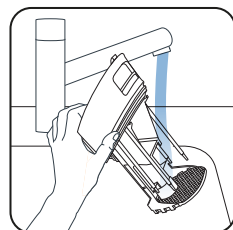

6 Shpëlajeni ndarësin e mbetjeve.

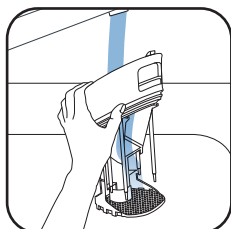

7 Hiqni papastërtitë e mbetura dhe pastroni zonën e filtrit.

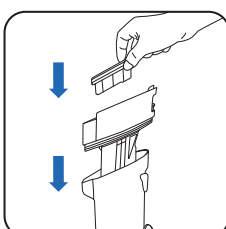

8 Zëvendësoni ndarësin e mbetjeve.

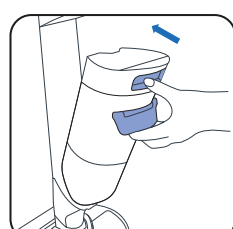

9 Vendoseni përsëri depozitën e ujit të ndotur.

5 - ZBRAZENI DEPOZITËN E UJIT TË PASTËR

Për të shmangur ujin e ndenjtur, zbrazeni depozitën e ujit të pastër.

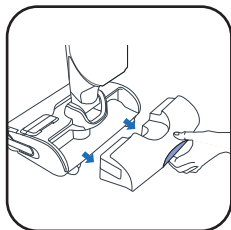

1 Hiqni depozitën e ujit të pastër.



2 Zbrazeni depozitën e ujit të pastër.

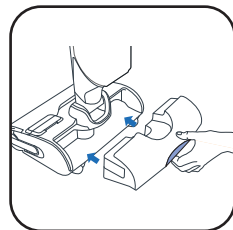

3 Vendoseni përsëri depozitën e ujit të pastër.



■ NJË HERË NË JAVË

1 - PASTRONI BAZËN E KARIKIMIT

Mos e zhyni bazën e karikimit në ujë.

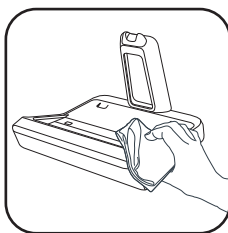
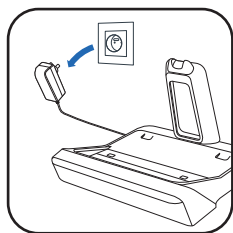

■ Shkëputeni bazën e karikimit nga burimi i energjisë.

■ Pastrojeni bazën e karikimit manualisht me një pëlhurë të thatë ose të njomë.

■ Pastrojeni me kujdes daljen e gërshërëve të bazamentit.

2 - PASTRONI TUBIN E THITHJES

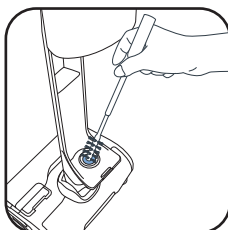
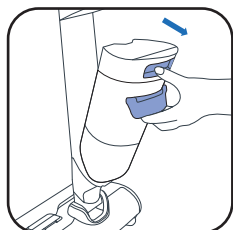

■ Përdorni aksesorin e furçës së pastrimit për të pastruar papastërtitë e mbetura nga tubi i thithjes.

3 - PASTRONI RRJETËN E FILTRIT

Mos e zhyni të gjithë filtrin në ujë. Nëse e zhyni, lëreni të thatet për 48 orë.

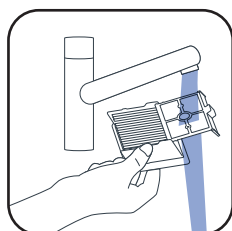
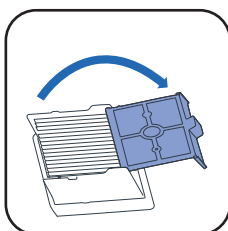
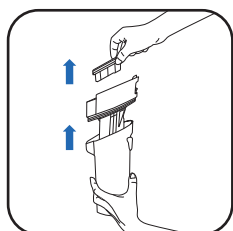

■ Hiqni filtrin.

■ Hapni rrjetën e filtrit.

■ Lani dhe shpëlani vetëm rrjetën e filtrit.

4 - PASTRONI KOKËN DHE KAPAKUN E RULIT

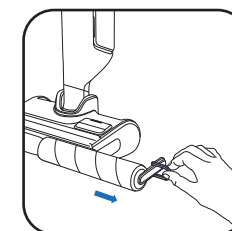
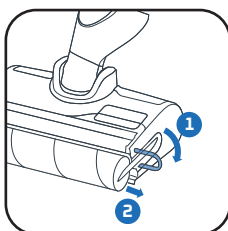
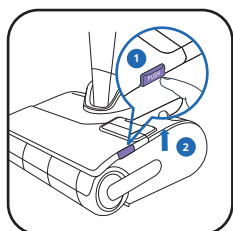

■ ① Shtypni butonin e shtyrjes.
② Ngrijeni kapakun e rulit.

■ Tërhiqni unazën lejla të rulit.

■ Hiqni rulin duke tërhequr unazën lejla.

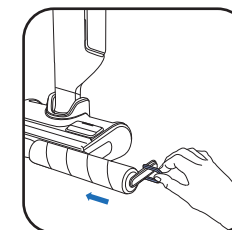
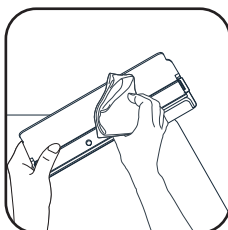
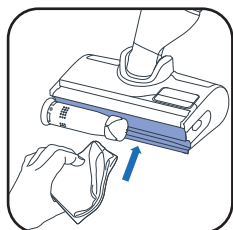

■ Pastroni në pjesën e pasme të rulit.

■ Pastroni pjesën e brendshme të kapakut të rulit.

■ Vendosni sërish rulin në vendin përkatës.



■ Vendosni sërish kapakun e rulit në vendin përkatës.

■ ÇDO 6 MUAJ

■ Ndërroni rulin dhe filtrin. Nëse shihni që ruli është i dëmtuar, ndërrojeni më herët.

www.rowenta.com

www.tefal.com

Filtri i thatë

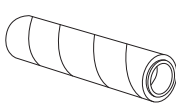
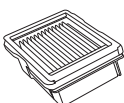

Cilindri i rulit



Doreza

Filtri i thatë + Ruli (ZR338A01)



7 / ZGJIDHJA E PROBLEMEVE DHE ZGJIDHJET

Problemi	Shkaqet e mundshme	Zgjidhjet
Pajisja thith më pak, bën zhurmë ose një tingull fishkëllime, ose lëshon mbetje në tokë.	Kanali i ajrit të pajisjes është bllokuar.	Pastroni kokën e thithjes, pastroni kanalën e ajrit, pastroni filtrin dhe shkumën (shikoni manualin e përdorimit)
	Depozita e ujit të ndotur nuk është vendosur siç duhet dhe guarnicioni nuk është dëmtuar ose nuk ka ngecur diku.	Hiqeni dhe futeni depozitën e ujit të ndotur.
	Pastruesi me vakum nuk punon.	Kontaktoni shërbimin tonë pas shitjeve.
Dyshemeja është shumë e lagur.	Rrjedha e ujit është shumë e madhe ose ruli është i zhytur në ujë.	Sigurohuni që po përdorni modalitetin "INTELGJENT" ose modalitetin "QETËSI".
	Rrjedhje uji.	Kontaktoni shërbimin tonë pas shitjeve.
Dyshemeja nuk është e lagur sa duhet.	Depozita e ujit të pastër është bosh.	Mbushni depozitën e ujit të pastër me ujë.
	Sistemi i shpërndarjes së ujit është i bllokuar.	Pastroni vrimat e daljes së ujit. Përndryshe, çojeni produktin në qendrën më të afërt të riparimit.
	Rrjedha e ujit është shumë e vogël	Sigurohuni që po përdorni modalitetin "INTELGJENT" ose modalitetin "MAKSIMAL".
Pajisja nuk e pastron mirë dyshemenë	Ruli është i papastër.	Aktivizoni ciklin e vetëpastrimit, më pas pastroni rulin me dorë.
	Pajisja nuk është caktuar në modalitetin e duhur për pastrim.	Përdorni modalitetin "INTELGJENT" ose ndërtoni midis tyre modalitetet "QETËSI" dhe "MAKSIMAL" për të optimizuar pastrimin.
Pajisja dëmton dyshemenë.	Pajisja është përdorur pa rulin.	Gjithmonë përdoreni pajisjen me rulin të vendosur siç duhet dhe me depozitën e ujit të pastër plot
	Një objekt i huaj ka ngecur në kokën e pastrimit.	Pastroni kokën e pastrimit
Pajisja fiket vetë.	Depozita e ujit të ndotur është plot.	Zbrazi depozitën e ujit të ndotur
	Niveli i baterisë është shumë i ulët.	Karikojeni pajisjen në bazën e saj.
Ruli ka ngecur	Një objekt ose fibra po bllokojnë rulin.	Çmontoni rulin dhe hiqni objektet që po bllokojnë rrotullimin
Pajisja spërkat ujë gjithandej	Kapaku mbrojtës nuk është montuar siç duhet	Hiqni kapakun dhe rivendoseni në mënyrën e duhur.
	Ruli është montuar gabim	Hiqni rulin dhe rivendoseni siç duhet
Detergjenti nuk del nga depozita e detergjentit	Depozita është bosh	Mbusheni depozitën deri në nivelin MAKSIMAL, përndryshe kontaktoni shërbimin e klientit.
	Pompa e detergjentit është çaktivizuar	Shtypni dy herë këmbëzën e dorës për të aktivizuar funksionin e shpërndarjes automatike të detergjentit (logoja blu e ndezur).
Gërshtëra në bazë nuk i pret qimet ose bllokohet	Qimet po bllokojnë daljen e gërshtëreve	Hiqeni nga priza bazën e karikimit, pastroni gjithçka që duket përreth gërshtëreve, përndryshe kontaktoni shërbimin e klientit

8 / SPECIFIKIMET

KAPACITETET E DEPOZITAVE	
Përshkrimi	Kapaciteti (ml)
Depozita e ujit të pastër	790 ml
Depozita e ujit të ndotur	720 ml
Depozita e detergjentit	100 ml



9 / PARALAJMËRIME

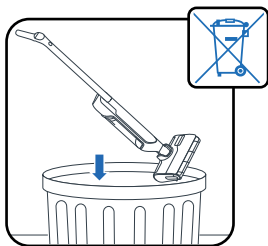

Mos e ekspozoni pajisjen në temperatura $<0^{\circ}\text{C}$ dhe $>45^{\circ}\text{C}$.

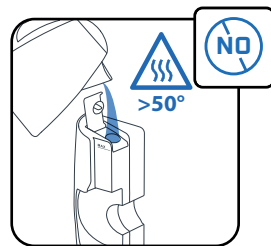
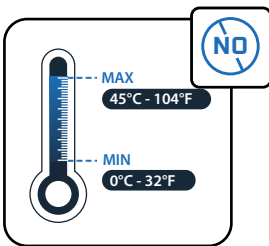

Mos futni ujë me temperaturë $>50^{\circ}\text{C}$ në depozitë.

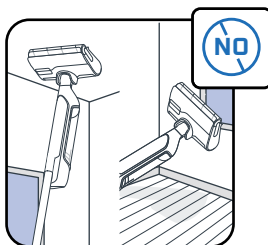

Kjo pajisje është menduar për përdorim në sipërfaqe të forta. Mos e përdorni në qilima, tapete, mure dhe dritare.

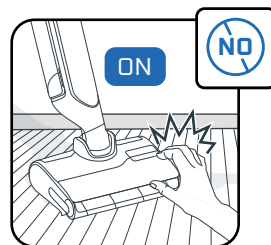
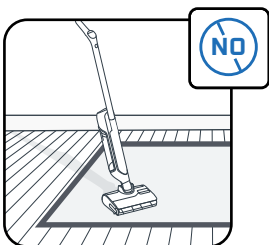

Mos prekni pjesët rrotulluese pa ndaluar funksionimin e produktit dhe pa e hequr nga priza.

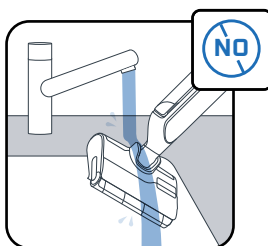

Mos e zhysni pajisjen në ujë dhe përdorni një pëlhurë të thatë ose të njomë për të pastruar kanalin e thithjes.

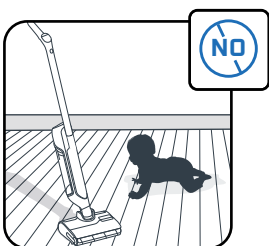

Fëmijët duhet të mbikëqyren për t'u siguruar që të mos luajnë me pajisjen.



Kjo pajisje shërben vetëm për përdorim shtëpiak dhe në ambiente të brendshme.

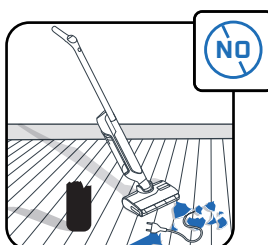

Mos e përdorni pajisjen në pajisje elektrike të tilla si pjesa e brendshme e furrave ose e prizave elektrike.

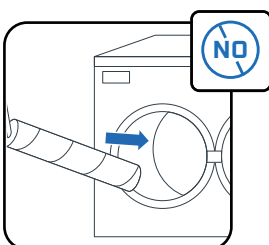

Mos e lani rulin në lavastovilje ose lavatrice.

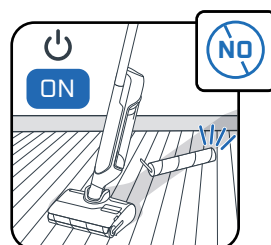

Mos e përdorni pajisjen pa depozitat e ujit dhe pa rul.

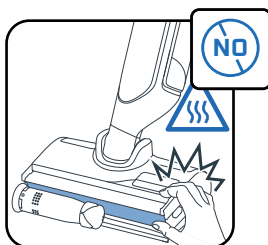

Mos e hiqni furçën rrotulluese gjatë ose menjëherë pas ciklit të vetëpastrimit dhe vetëtharjes, pasi ekziston rrezik djegiesh nga sipërfaqja metalike e nxehtë e elementit ngrohës.



Mos futni produkte të yndyrshme (p.sh. sapun të zi), shkumëzuese, toksike, të ndezshme, shpërthyes, gërryese, agresive ose me grimca të ngurta në depozitën e ujit. Mos futni zbardhues në produkt.

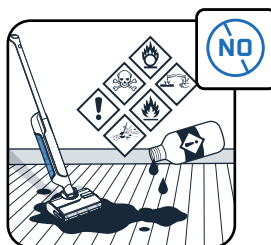

Rowenta | Tefal

X-CLEAN 12

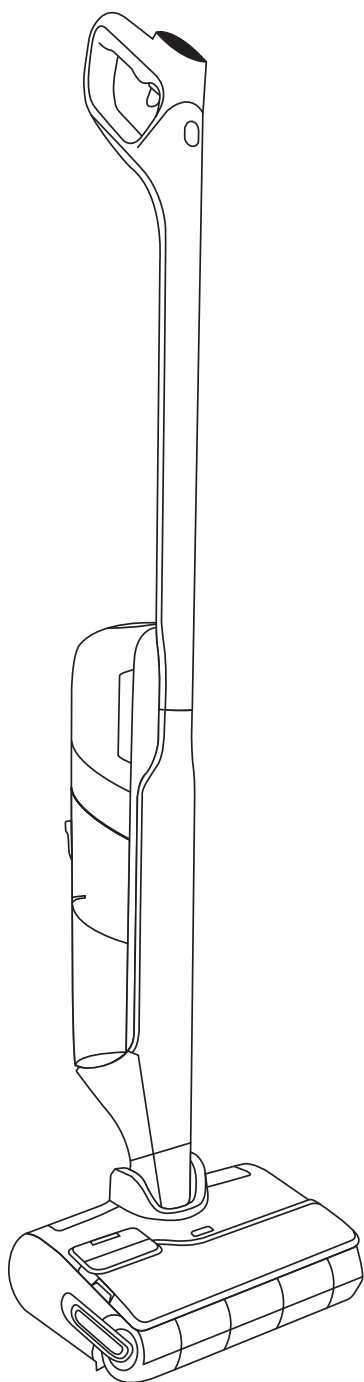

Ви благодариме што нè избравте.
ПРОЧИТАЈТЕ ЈА ВНИМАТЕЛНО
брошурата « Упатства за безбедност и користење »
пред првата употреба.

СОДРЖИНА

1 / ПРЕГЛЕД НА УРЕДОТ

- Уред
- Глава
- Резервоар за валкана вода
- Резервни делови и додаток

2 / КАКО ДА ГО ИНСТАЛИРАТЕ ВАШИОТ УРЕД

- Склопување
- Инсталирање на станицата за полнење

3 / КАКО ДА ГО ПОСТАВИТЕ ГЛАСОВНИОТ АСИСТЕНТ

4 / ПРИКАЗ НА ЕКРАНОТ

- Екран
- Како се менува режим
- Објаснување на режимите
- Главни пораки за грешки

5 / КАКО ДА ГО КОРИСТИТЕ ВАШИОТ УРЕД

- Пред употреба
- За да го активирате или деактивирате автоматското дозирање детергент
- Вклучете го уредот
- Хоризонтална положба
- Компатибилност на подот
- По секоја употреба

6 / КАКО ДА ГО ОДРЖУВАТЕ ВАШИОТ УРЕД

- Еднаш неделно
- На секои 6 месеци

7 / ОТСТРАНУВАЊЕ НА ПРОБЛЕМИ И МОЖНИ РЕШЕНИЈА

8 / СПЕЦИФИКАЦИИ

9 / ПРЕДУПРЕДУВАЊА

СЕКОГАШ КОГА ЌЕ ВИДИТЕ

ПОГЛЕДНЕТЕ
ГО ОВА ВИДЕО



кликнете за да го погледнете видеото со упатства

1 / ПРЕГЛЕД НА УРЕДОТ

■ УРЕД

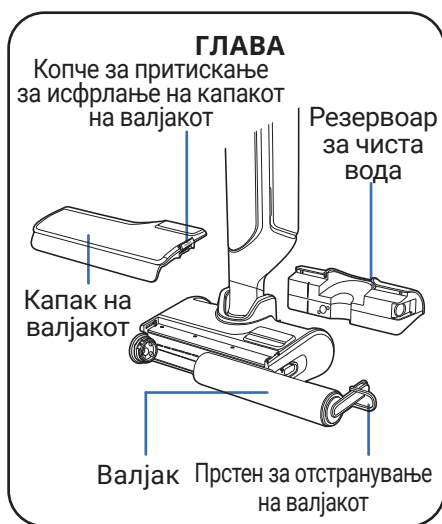
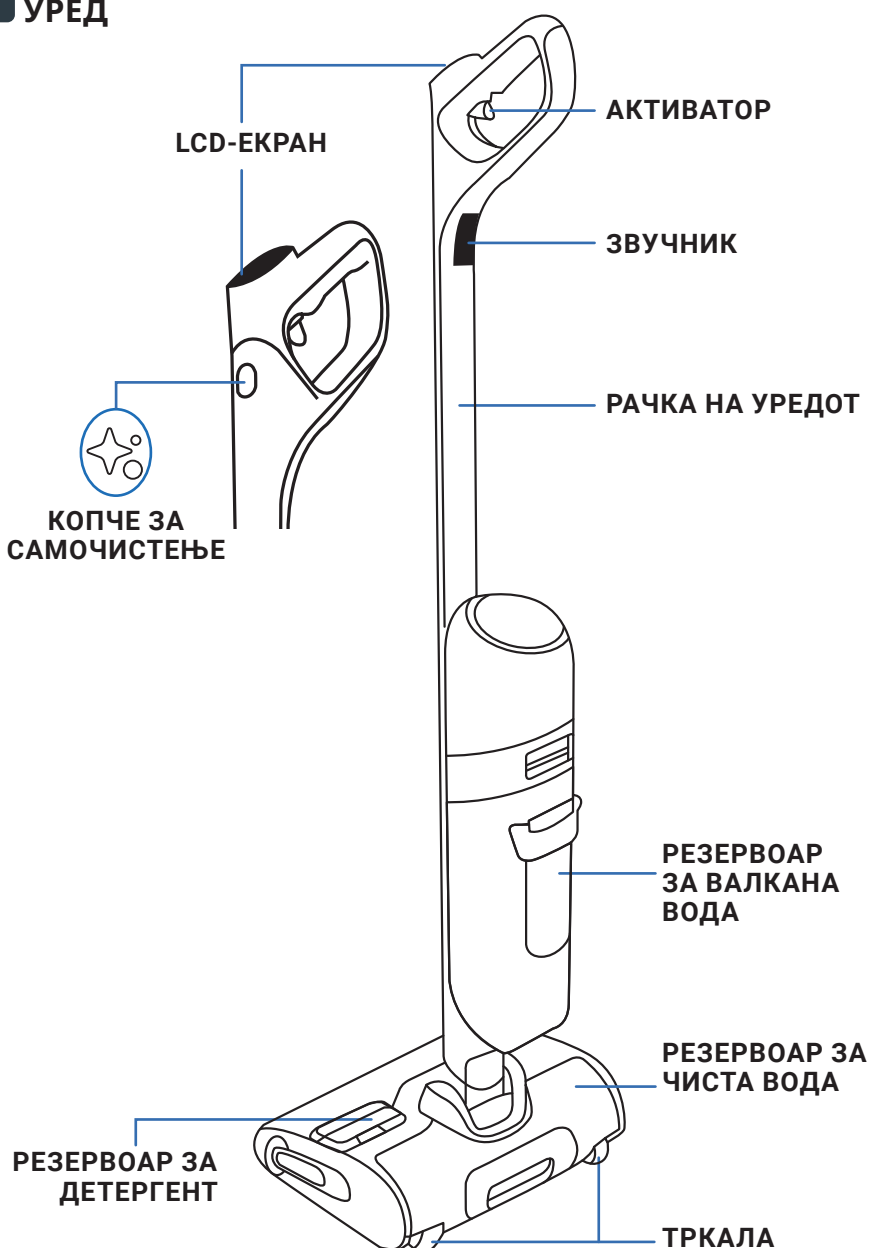

■ СКЛОПУВАЊЕ

1 Вметнете ја рачката во телото на уредот.

2 Кликот укажува дека рачката е правилно поставена.

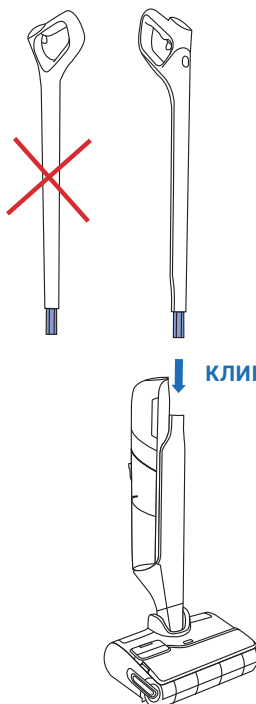
**■ ИНСТАЛИРАЊЕ НА СТАНИЦАТА ЗА ПОЛНЕЊЕ**

1 Превртете ја станицата за полнење.



2 Приклучете го кабелот за напојување во станицата, следејќи ја стрелката на станицата за полнење.

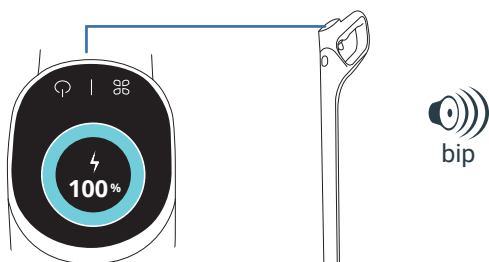

3 Поврзете ја станицата за полнење со изворот на напојување и ставете го апаратот на неа. Полнењето е автоматско.

4 Ако производот е соодветно поврзан и се полни, ќе слушнете сигнал и на екранот ќе се прикаже нивото на батеријата.

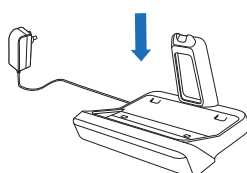

3 / КАКО ДА ГО ПОСТАВИТЕ ГЛАСОВНИОТ АСИСТЕНТ

■ ВАШИОТ УРЕД МОРА ДА БИДЕ ПОСТАВЕН НА СТАНИЦАТА ЗА ПОЛНЕЊЕ

1 - ИЗБЕРЕТЕ ГО ВАШИОТ ЈАЗИК

ПОГЛЕДНЕТЕ ГО ОВА ВИДЕО 

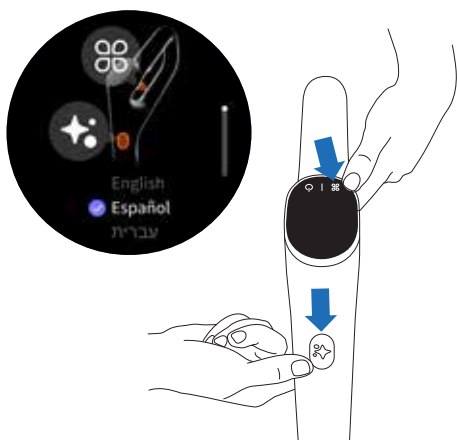

- Истовремено притиснете ги копчето за Самочистење и копчето за РЕЖИМ.
- Повторувајте го дејството додека да го најдете вашиот јазик на списокот (достапни се 18 јазици)
- Почекајте 3 сек. за да го потврдите јазикот.

2 - ГЛАСОВЕН АСИСТЕНТ

Копчето РЕЖИМ ви овозможува да го ВКЛУЧИТЕ, да го ИСКЛУЧИТЕ или да го НАМАЛИТЕ звукот на гласовниот асистент.

ПОГЛЕДНЕТЕ ГО ОВА ВИДЕО 

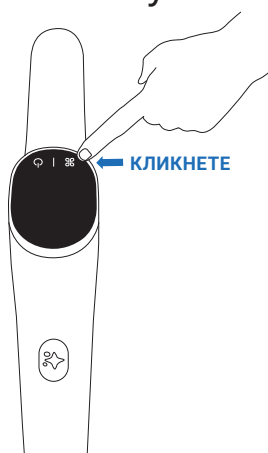

- **Чекор 1**
За да го активирате гласовниот асистент, притиснете го копчето РЕЖИМ во траење од 2 сек.
- **Чекор 2**
За да го намалите звукот, притиснете го копчето РЕЖИМ во траење од 2 сек.
- **Чекор 3**
За да го деактивирате гласовниот асистент, притиснете го копчето РЕЖИМ во траење од 2 сек.

4 / ПРИКАЗ НА ЕКРАНОТ

■ ЕКРАН

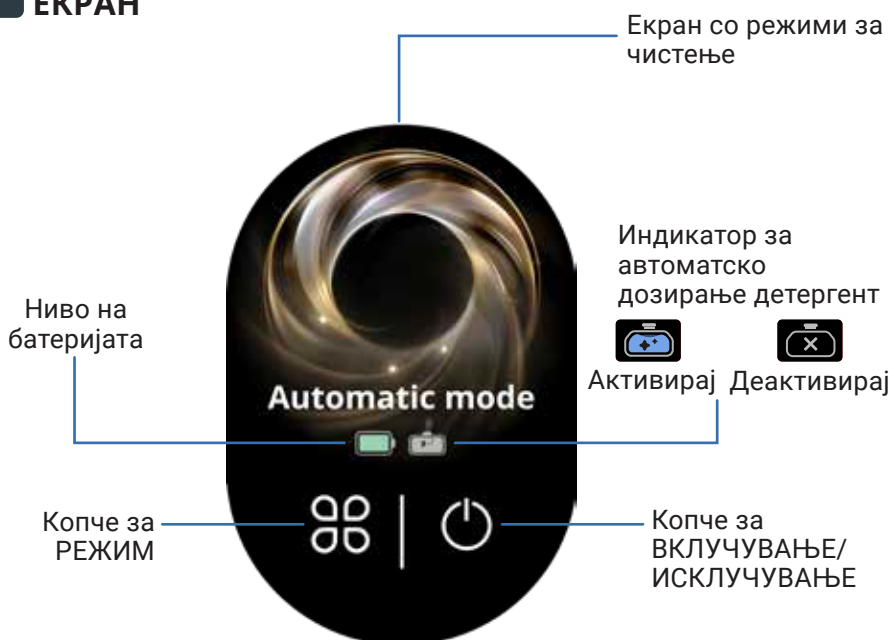

ПОГЛЕДНЕТЕ
ГО ОВА ВИДЕО



КАКО СЕ МЕНУВА РЕЖИМ

Уредот мора да биде ВКЛУЧЕН и во положба за користење



- Притиснете го копчето за РЕЖИМ за да ги менувате режимите.

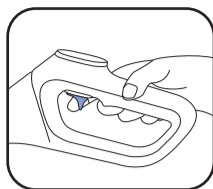

- За да пристапите до режимот за ПОДОБРУВАЊЕ, задржете го активаторот.

ОБЈАСНУВАЊЕ НА РЕЖИМИТЕ



АВТОМАТСКИ РЕЖИМ

Површини: различни нивоа на нечистотија.

Ја детектира нечистотијата за да ги приспособи јачината на вшмукување и протокот на вода.



ТИВОК РЕЖИМ НА РАБОТА

Површини: умерено нечисто.

Јачина на вшмукување:

Проток на вода:



ДРВЕН ПОД

Површини: за дрвени подови, паркет.

Јачина на вшмукување:

Проток на вода:



РЕЖИМ ЗА ВШМУКУВАЊЕ ТЕЧНОСТ

Површини: влажни (како бања).

Јачина на вшмукување:

Проток на вода:



МАКСИМАЛНО ЗАСИЛУВАЊЕ

- Ги подобрува другите режими за чистење за веднаш да се добие најголема моќност.

Јачина на вшмукување:

Проток на вода:

ГЛАВНИ ПОРАКИ ЗА ГРЕШКИ



Refill the clean water tank

Резервоарот за чиста вода е празен
Дејство: наполнете го резервоарот за чиста вода.



Clean the dirty water tank and filter

Резервоарот за нечиста вода е полн
Дејство: испразнете го резервоарот за нечиста вода.



Check and install the roller brush cover

Капакот на валјакот не е соодветно поставен
Дејство: проверете ја положбата на капакот на валјакот.



Check and install the roller brush

Валјакот не е соодветно поставен
Дејство: проверете ја положбата на валјакот.



Check and install the filter

Филтерот не е на место
Дејство: проверете го и инсталирајте го филтерот.



Check and clean the roller brush

Валјакот е блокиран
Дејство: проверете го и отстранете го отпадот што го блокира.



5 / КАКО ДА ГО КОРИСТИТЕ ВАШИОТ УРЕД

ПРЕД УПОТРЕБА

Наполнете го резервоарот за вода

ПОГЛЕДНЕТЕ
ГО ОВА ВИДЕО

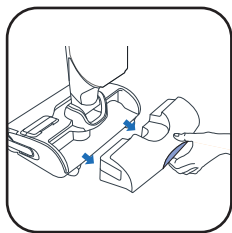

1 Отстранете го резервоарот за чиста вода.

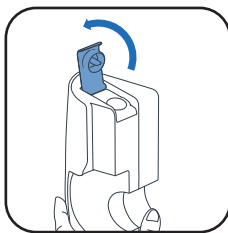

2 Отворете го резервоарот за чиста вода.

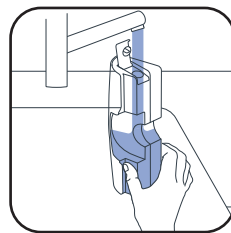

3 Наполнете го резервоарот за чиста вода. Користете вода со температура помеѓу 10 °C и 50 °C. Максималниот капацитет е 790 ml.

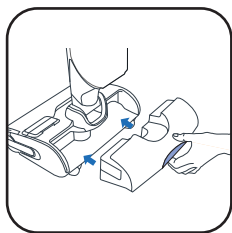

4 Вратете го резервоарот за чиста вода на место.

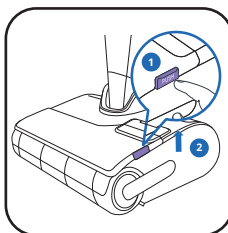

5 Отстранете го капакот на валјакот.

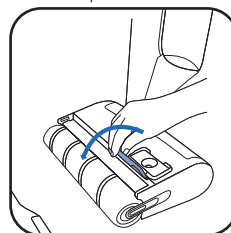

6 Отворете го капакот на резервоарот за детергент.

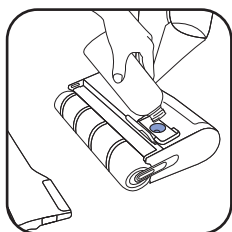

7* Додајте раствор за чистење.

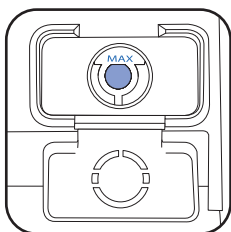

8 Не надминувајте го МАКСИМАЛНОТО (MAX) ниво.

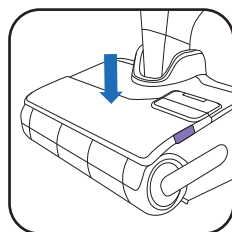

9 Затворете го капакот на резервоарот за детергент и вратете го капакот за валјакот.

7* НЕ КОРИСТЕТЕ ПЕНЛИВИ РАСТВОРИ, МРСНИ ПРОИЗВОДИ (НА ПР. ЦРН САПУН), БЕЛ ОЦЕТ, БЕЛИЛО ИЛИ ЕСЕНЦИЈАЛНИ МАСЛА (ПОГЛЕДНЕТЕ ЈА БРОШУРАТА СО „УПАТСТВА ЗА БЕЗБЕДНОСТ И ЗА КОРИСТЕЊЕ“).

ДОДАВАЊЕТО РАСТВОР ЗА ЧИСТЕЊЕ Е ОПЦИОНАЛНО



ДЕТЕРГЕНТ ROWENTA ЗА ВЛАЖНИ И СУВИ ПРАВОСМУКАЛКИ (ZR340LV1)

ИЛИ



СРЕДСТВО ЗА ЧИСТЕЊЕ И ДЕЗИНФЕКЦИЈА ANYTOL MULTI SURFACES CO ЕУКАЛИПТУС



ПРЕПОРАЧАНА ДОЗА: 20 ML (СЕ РАЗРЕДУВА < 3 % ОД ВКУПНИОТ КАПАЦИТЕТ НА РЕЗЕРВОАРОТ ЗА ЧИСТА ВОДА)

НЕ МЕШАЈТЕ РАЗЛИЧНИ ДЕТЕРГЕНТИ. КОРИСТЕТЕ ГО САМО РЕЗЕРВОАРОТ ЗА ДЕТЕРГЕНТ.

ЗА ДА ГО АКТИВИРАТЕ ИЛИ ДЕАКТИВИРАТЕ АВТОМАТСКОТО ДОЗИРАЊЕ ДЕТЕРГЕНТ

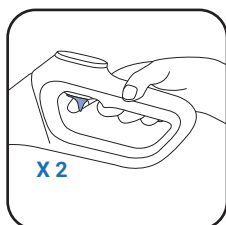

X 2

■ За да го активирате автоматското дозирање детергент, двапати притиснете го активаторот.

■ Кога ќе се активира, уредот автоматски го контролира потребното ниво на детергент.

■ За да го деактивирате автоматското дозирање детергент, повторно притиснете двапати.



Активирано



Деактивирано

ПОГЛЕДНЕТЕ
ГО ОВА ВИДЕО



■ ВКЛУЧЕТЕ ГО УРЕДОТ

Уредот мора да биде отстранет од станицата за полнење.

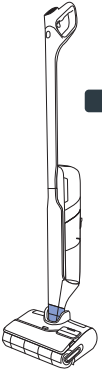

■ ПОЛОЖБА ЗА ПАРКИРАЊЕ

Уредот е во исправна положба. Во положбата за паркирање, уредот престанува да работи.

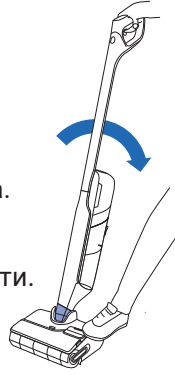

■ ПОЛОЖБА ЗА РАБОТА

Главата е отклучена и уредот може да се користи.

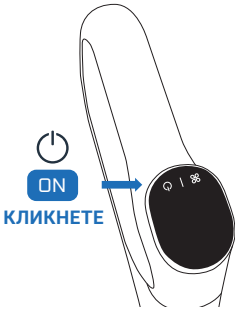

- Кога е во положба за работа, навалете го производот, и притиснете го копчето за ВКЛУЧУВАЊЕ/ИСКЛУЧУВАЊЕ за да го вклучите уредот. Стандардно, производот се вклучува во АВТОМАТСКИ режим. Повторно притиснете го копчето за да го ПРЕКИНЕТЕ.

Во положбата за паркирање,
УРЕДОТ ПРЕСТАНУВА ДА РАБОТИ.

За да продолжите со чистење, ПРЕФРЛЕТЕ
СЕ ВО ПОЛОЖБАТА ЗА РАБОТА И ПРИТИСНЕТЕ ГО
КОПЧЕТО ЗА ВКЛУЧУВАЊЕ/ИСКЛУЧУВАЊЕ

ИЗБЕРЕТЕ ГО ВАШИОТ РЕЖИМ И ЗАПОЧНЕТЕ СО ЧИСТЕЊЕТО

■ ХОРИЗОНТАЛНА ПОЛОЖБА

За чистење под мебел.

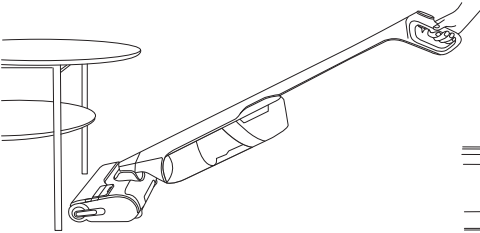

- Кога уредот е во хоризонтална положба, јачината на вшмукување автоматски се приспособува.

15 CM

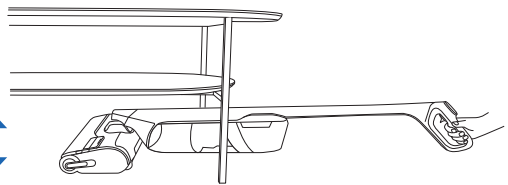

■ КОМПАТИБИЛНОСТ НА ПОДОТ

Овој уред е компатибилен само со тврди подови

ДРВО



ПЛОЧКА

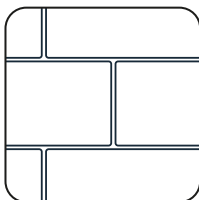

ЛИНОЛЕУМ

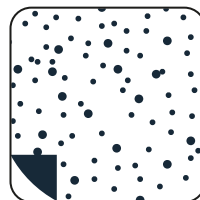

ЛАМИНАТ



- Не користете го на килими, теписи, сидови и прозорци (Погледнете во брошурата « Упатства за безбедност и користење »).

ПО СЕКОЈА УПОТРЕБА

ПОГЛЕДНЕТЕ
ГО ОВА ВИДЕО

1 - ИСПРАЗНЕТЕ ГО РЕЗЕРВОАРОТ ЗА ВАЛКАНА ВОДА

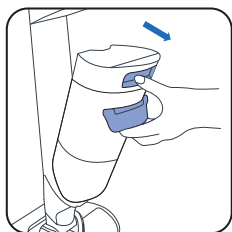

1 Отстранете го резервоарот за валкана вода.

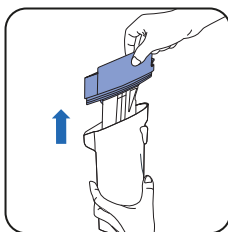

2 Отстранете го сепараторот за отпад со повлекување.

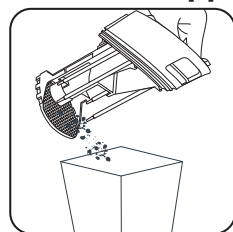

3 Фрлете го цврстиот отпад.



4 Истурете го течниот отпад.

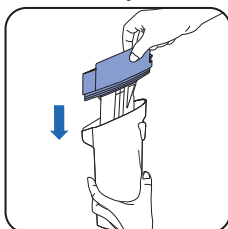

5 Вратете ги сепараторот за отпад и резервоарот на место.

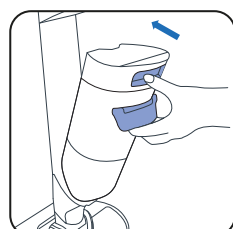

6 Вратете го резервоарот за валкана вода на место.

2 - НАПОЛНЕТЕ ГО РЕЗЕРВОАРОТ ЗА ЧИСТА ВОДА

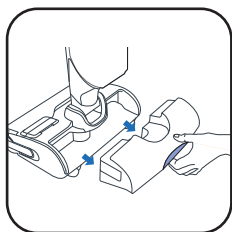

1 Отстранете го резервоарот за чиста вода.

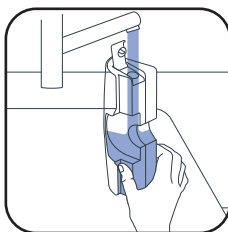

2 Наполнете го резервоарот за чиста вода.

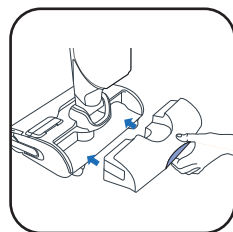

3 Вратете го резервоарот за чиста вода на место.

3 - ВКЛУЧЕТЕ ЈА ПРОГРАМАТА ЗА САМОЧИСТЕЊЕ И САМОСУШЕЊЕ

Уредот мора да биде поставен на станицата за полнење. Станицата за полнење мора да биде поврзана со извор на напојување.



20 - 60 МИН

- Програмата за самочистење автоматски ги чисти уредот и валјакот.
 - Програмата за самосушење автоматски ги суши уредот и валјакот. Циклусот за сушење се приспособува во зависност од влагата која е детектирана на валјакот.
- !** Програмата за самочистење и самосушење работи на 90 °C. **НЕ ДОПИРАЈТЕ ЈА** грејната плоча за време на или кратко по самочистењето и самосушењето, бидејќи може да ви предизвика изгореници.

■ Циклусите за самочистење и самосушење нема да започнат ако нивото на батеријата е под 20%.

АКО РЕЗЕРВОАРОТ ЗА ЧИСТА ВОДА Е ПРАЗЕН, ПРОГРАМАТА ЗА САМОЧИСТЕЊЕ ЗАПИРА.
АКО РЕЗЕРВОАРОТ ЗА ВАЛКАНА ВОДА Е ПОЛН, ПРОГРАМАТА ЗА САМОЧИСТЕЊЕ ЗАПИРА.

■ ЗАПОЧНУВАЊЕ НА САМОЧИСТЕЊЕ И/ИЛИ СУШЕЊЕ

ПОГЛЕДНЕТЕ
ГО ОВА ВИДЕО

САМОЧИСТЕЊЕ И САМОСУШЕЊЕ



Притиснете го копчето за самочистење еднаш.

САМО ЗА СЕЧЕЊЕ ВЛАКНА

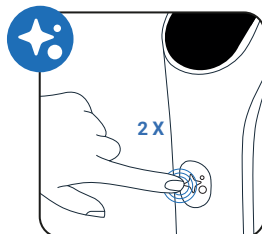

Притиснете го копчето за самочистење двапати.

САМО САМОЧИСТЕЊЕ

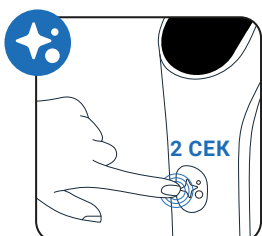

Притиснете го копчето за самочистење во траење од 2 секунди.

САМО СУШЕЊЕ



Притиснете го копчето за РЕЖИМ.

■ НОЖИЦИ НА ОСНОВАТА

Основата содржи вградено сечило за отстранување на влакната што остануваат на валјакот. Се активира автоматски само при започнувањето на самочистењето и самосушењето или за време на програмата за сечење влакна.

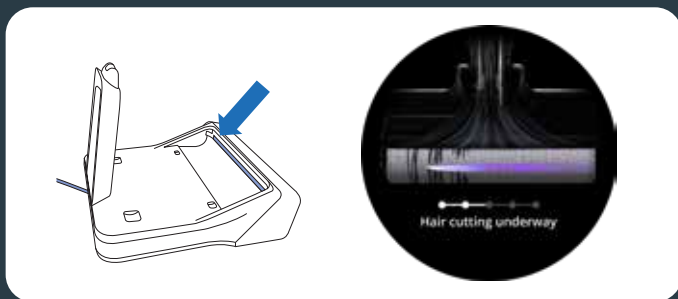

■ СТОПИРАЊЕ НА САМОЧИСТЕЊЕ И/ИЛИ СУШЕЊЕ



■ Притиснете го копчето за ВКЛУЧУВАЊЕ/ИСКЛУЧУВАЊЕ или копчето за самочистење

4 - КОГА САМОЧИСТЕЊЕТО КЕ ЗАВРШИ, ИСЧИСТЕТЕ ГО РЕЗЕРВОРОТ ЗА ВАЛКАНА ВОДА

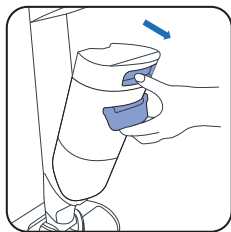

1 Отстранете го резервоарот за валкана вода.

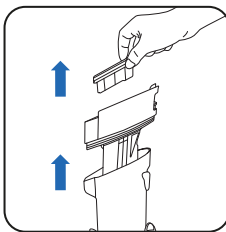

2 Отстранете ги филтерот и сепараторот за отпад со повлекување.

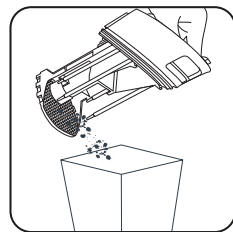

3 Фрлете го цврстиот отпад.



4 Истурете го течниот отпад.

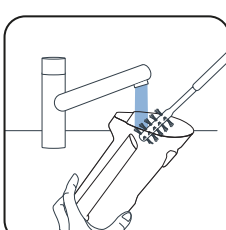

5 Исчистете го резервоарот за валкана вода со додатокот со четка за чистење.

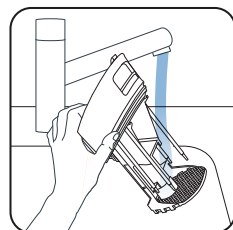

6 Исплакнете го сепараторот за отпад.

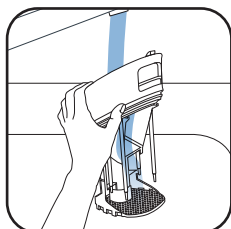

7 Отстранете ја преостанатата нечистотија и исчистете ја површината околу филтерот.

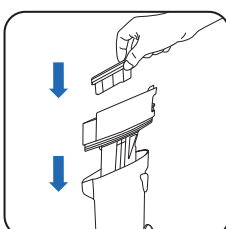

8 Вратете го сепараторот за отпад.

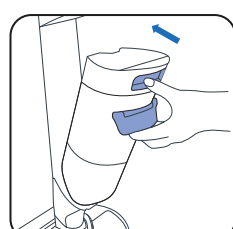

9 Вратете го резервоарот за валкана вода на место.

5 - ИСПРАЗНЕТЕ ГО РЕЗЕРВОАРОТ ЗА ЧИСТА ВОДА За да избегнете застоена вода, испразнете го резервоарот за чиста вода.

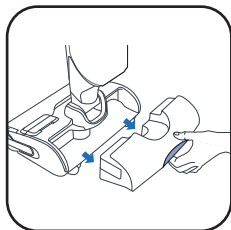

1 Отстранете го резервоарот за чиста вода.



2 Испразнете го резервоарот за чиста вода.

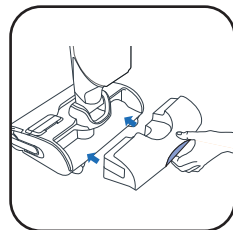

3 Вратете го резервоарот за чиста вода на место.



ЕДНАШ НЕДЕЛНО**1 - ИСЧИСТЕТЕ ЈА СТАНИЦАТА ЗА ПОЛНЕЊЕ**

Не ставајте ја станицата за полнење под вода.

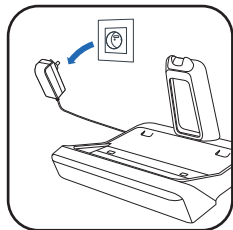

- Исклучете ја станицата за полнење од изворот на напојување.

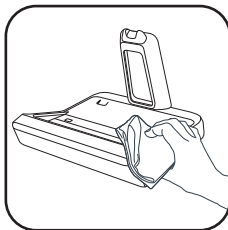

- Рачно исчистете ја станицата за полнење со сува или со влажна крпа.

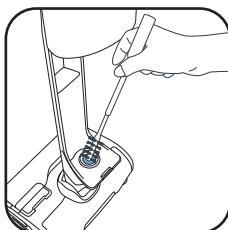

- Нежно исчистете го отворот за ножиците на основата.

2 - ИСЧИСТЕТЕ ЈА ЦЕВКАТА ЗА ВШМУКУВАЊЕ

- Користете го додатокот со четка за чистење за да ја исчистите преостаната нечистотија од цевката за вшмукување.

3 - ИСЧИСТЕТЕ ЈА РЕШЕТКАТА НА ФИЛТЕРОТ

Не ставајте го целиот филтер под вода. Ако го направите тоа, оставете го да се суши 48 часа.

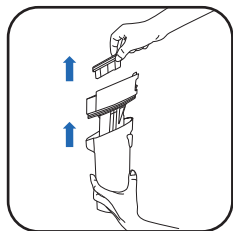

- Отстранете го филтерот.

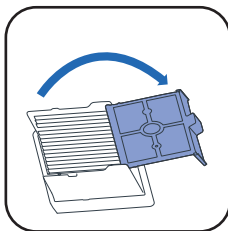

- Отворете ја решетката на филтерот.

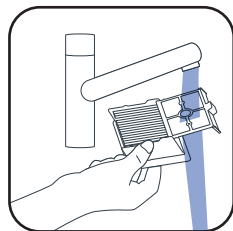

- Исчистете ја и исплакнете ја само решетката на филтерот.

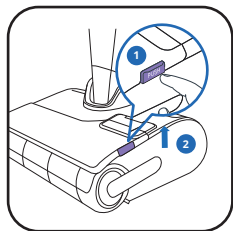
4 - ИСЧИСТЕТЕ ЈА ГЛАВАТА И КАПАКОТ НА ВАЛЈАКОТ

- 1 Притиснете го копчето за туркање.
- 2 Подигнете го капакот на валјакот.

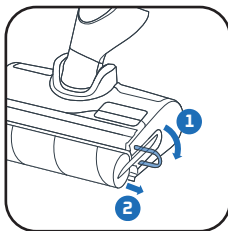

- Повлечете го виолетовиот прстен на валјакот.

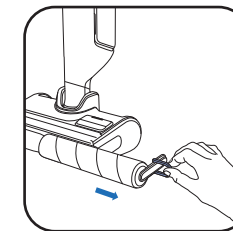

- Отстранете го валјакот со повлекување на виолетовиот прстен.

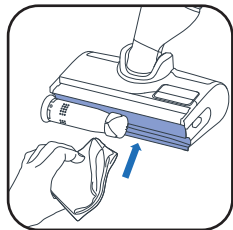

- Исчистете ја површината зад валјакот.

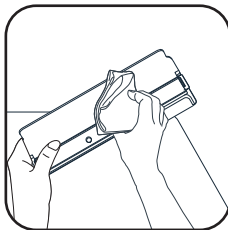

- Исчистете ја внатрешноста на капакот на валјакот.

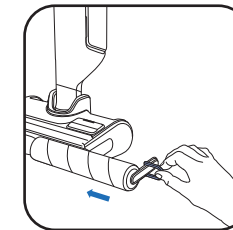

- Вратете го валјакот на место.



- Вратете го капакот на валјакот на место.

НА СЕКОИ 6 МЕСЕЦИ

- Променете ги валјакот и филтерот. Ако утврдите дека валјакот е оштетен, променете го.

www.rowenta.com

www.tefal.com

Суви филтер

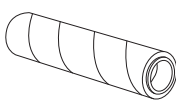

Држач на валјакот



Рачка

Суви филтер + валјак (ZR338A01)



7 / ОТСТРАНУВАЊЕ НА ПРОБЛЕМИ И МОЖНИ РЕШЕНИЈА

Проблем	Можни причини	Решенија
Апаратот вшмукува послабо, прави врева или звук на свиркање или остава отпад на подот.	Каналот за воздух на апаратот е блокиран.	Исчистете ја главата за вшмукување, исчистете го каналот за воздух, исчистете ги филтерот и пената (погледнете го корисничкиот прирачник)
	Резервоарот за валкана вода не е поставен соодветно и печатот не е оштетен или прекршен.	Отстранете го и вметнете го резервоарот за валкана вода.
	Правосмукалката не работи.	Контактирајте со нашата услуга за корисници.
Подот е премногу влажен.	Протокот на вода е премногу висок или валјакот е натопен со вода.	Проверете дали го користите интелегентниот режим или тивкиот режим.
	Протекува вода.	Контактирајте со нашата услуга за корисници.
Подот не е доволно влажен.	Резервоарот за чиста вода е празен.	Наполнете го резервоарот за чиста вода со вода.
	Системот за дистрибуција на вода е запушен.	Исчистете ги млазниците за вода. Во спротивно, однесете го производот во најблискиот центар за поправка.
	Протокот на вода е премногу слаб	Проверете дали го користите интелегентниот режим или максималниот режим.
Апаратот не го чисти подот како што треба	Валјакот е валкан.	Вклучете го циклусот за самочиштење, па рачно исчистете го валјакот.
	Апаратот не е поставен на соодветниот режим за чистење.	Користете го интелегентниот режим или менувајте помеѓу тивкиот режим и максималниот режим за да го оптимизирате чистењето.
Апаратот го оштетува подот.	Уредот се користи без валјакот.	Секогаш користете го апаратот со поставен валјак и со полн резервоар за чиста вода
	Некој надворешен предмет е заглавен во главата за чистење.	Исчистете ја главата за чистење
Апаратот се исклучува сам.	Резервоарот за валкана вода е полн.	Испразнете го резервоарот за валкана вода
	Нивото на батеријата е прениско.	Наполнете го апаратот на станицата.
Валјакот е заглавен	Некој предмет или влакна го блокираат валјакот.	Расклопете го валјакот и отстранете ги предметите што ја блокираат ротацијата
Апаратот распрскува вода насекаде	Заштитниот капак не е правилно поставен	Отстранете го капакот и ставете го како што треба.
	Валјакот е неправилно поставен	Отстранете го валјакот и вратете го како што треба
Детергентот не излегува од резервоарот за детергент	Резервоарот е празен	Наполнете го резервоарот до максималното ниво или контактирајте со службата за корисници .
	Пумпата за детергент е деактивирана	Двапати притиснете го активаторот на рачката за да ја активирате функцијата за автоматско дозирање на детергентот (со сино лого).
Ножиците на основата не ги сечат влакната или заглавуваат	Има влакна што го блокираат отворот за ножиците	Исклучете ја станицата за полнење од напојувањето, исчистете го тоа што е видливо околу ножиците или контактирајте со услугата за клиенти

8 / СПЕЦИФИКАЦИИ

КАПАЦИТЕТИ НА РЕЗЕРВОАРИТЕ	
Опис	Капацитет (ml)
Резервоар за чиста вода	790 ml
Резервоар за валкана вода	720 ml
Резервоар за детергент	100 ml



9 / ПРЕДУПРЕДУВАЊА

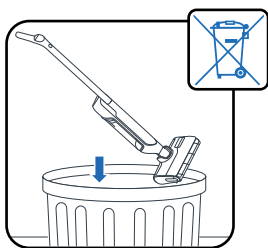

Не изложувајте го апаратот на температури $<0^{\circ}\text{C}$ and $>45^{\circ}\text{C}$.

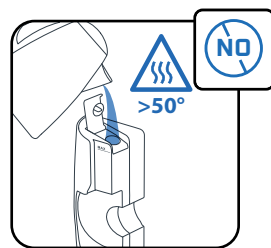
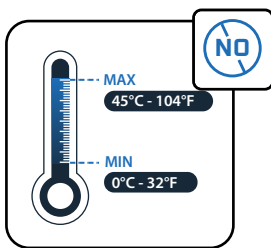

Не ставајте вода со температура $> 50^{\circ}\text{C}$ во резервоарот.

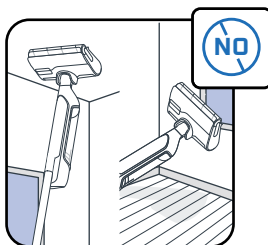

Апаратот е наменет да се користи на цврсто тло. Не користете го на килими, теписи, сидови и прозорци.

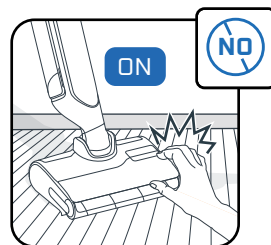
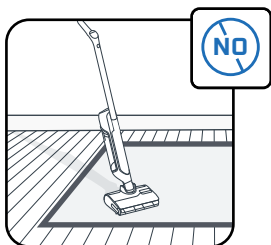

Не допирајте ги ротирачките делови без да го запрете производот и да ја исклучите единицата за напојување.

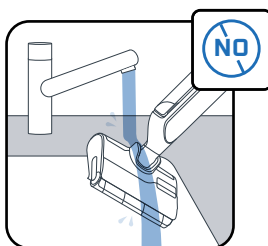

Не ставајте го апаратот под вода и користете сува или влажна крпа за да го исчистите каналот за вшмукување.

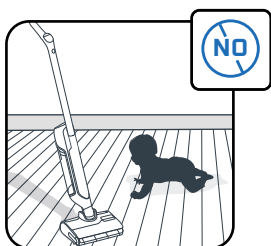

Децата треба да бидат под надзор за да се уверите дека не си играат со апаратот.



Апаратот е наменет само за користење во домаќинствата и во затворените простории во домовите.

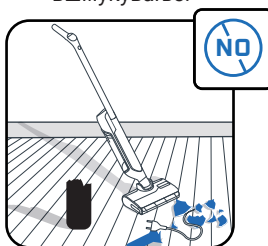

Не користете го апаратот на електрични апарати, како на пример во внатрешноста на рерните или на штекерите.

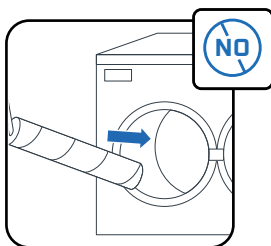

Немојте да го перете валјакот во машина за садови или во машина за алишта.

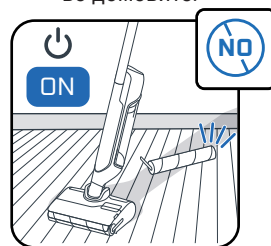

Не користете го апаратот без резервоар за вода и валјак.

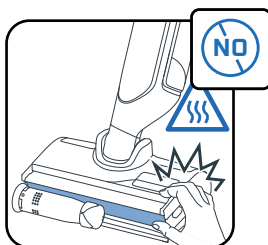

Не отстранувајте ја валчестата четка за време или веднаш по циклусот на самочиштење и самосушење, бидејќи постои ризик од изгореници од жешката метална површина на грејниот елемент.



Не ставајте мрсни производи (на пр. црн сапун), пенливи, отровни, запаливи, експлозивни, корозивни или агресивни производи или производи со цврсти честички во резервоарот за вода. Не ставајте белило во производот.

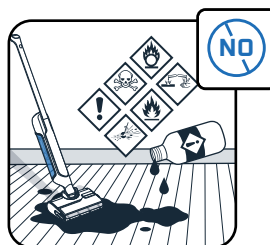

Rowenta | Tefal

X-CLEAN 12

SK

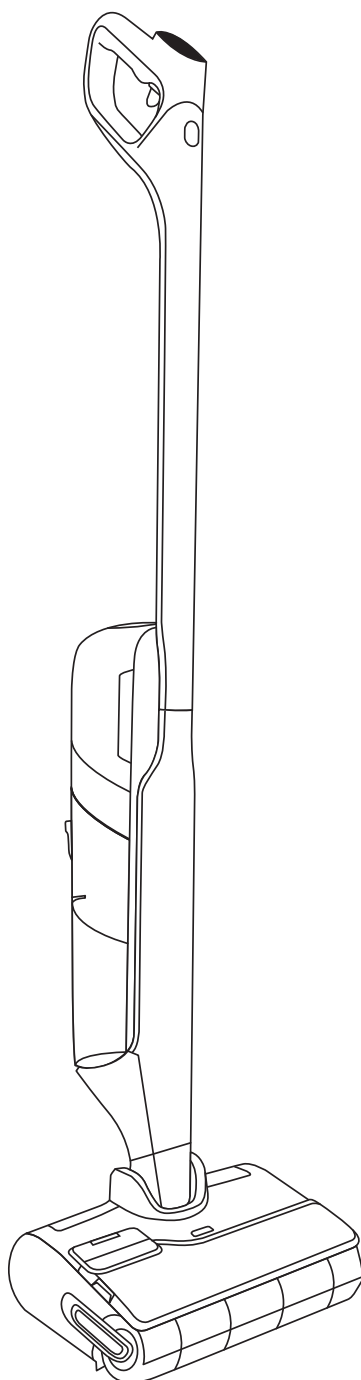

Ďakujeme, že ste si vybrali práve nás.

POZORNE SI PREČÍTAJTE

brožúru „Bezpečnostné pokyny a pokyny na používanie“
pred prvým použitím.

OBSAH

1 / PREHĽAD ZARIADENIA

- Zariadenie
- Hlavica
- Zásobník na špinavú vodu
- Náhradné diely a príslušenstvo

2 / MONTÁŽ ZARIADENIA

- Zostavenie
- Inštalácia nabíjacej základne

3 / NASTAVENIE HLASOVÉHO POMOCNÍKA

4 / DISPLEJ OBRAZOVKY

- Obrazovka
- Zmena režimov
- Vysvetlenie režimov
- Hlavné chybové hlásenia

5 / POUŽÍVANIE ZARIADENIA

- Pred použitím
- Aktivácia alebo deaktivácia automatického dávkovania čistiaceho prostriedku
- Spustenie zariadenia
- Poloha naležato
- Kompatibilita s podlahou
- Po každom použití

6 / ÚDRŽBA ZARIADENIA

- Raz týždenne
- Každých 6 mesiacov

7 / RIEŠENIE PROBLÉMOV

8 / ŠPECIFIKÁCIE

9 / VAROVANIA

VŽDY, KEĎ SA ZOBRAZÍ

**POZRITE SI
VIDEO TU**



kliknutím zobrazíte inštruktážne video

ZARIADENIE

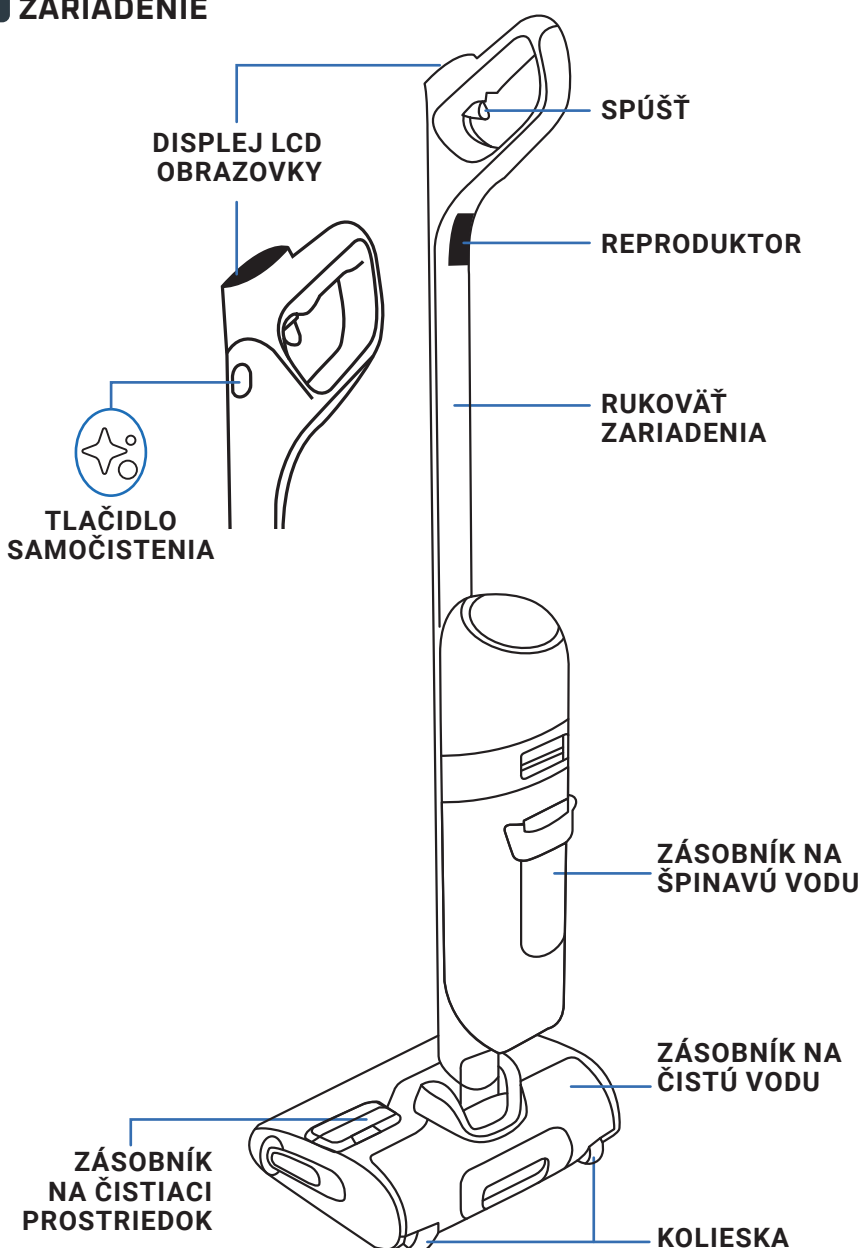

HLAVICA

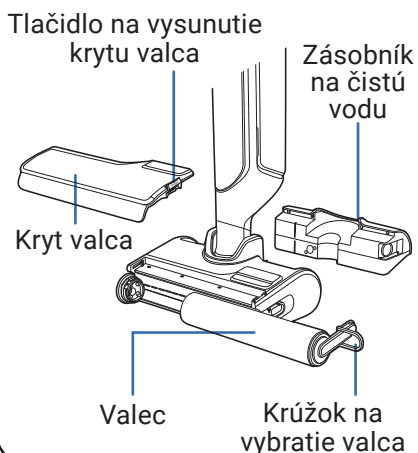

ZÁSOBNÍK NA ŠPINAVÚ VODU

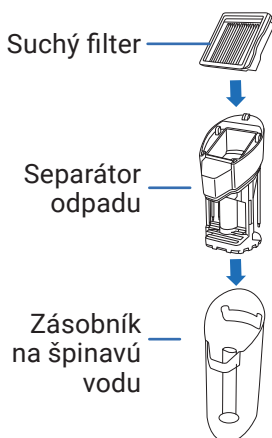

NÁHRADNÉ DIELY

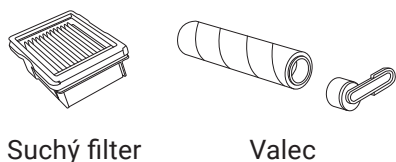

PRÍSLUŠENSTVO



ZOSTAVENIE

- 1 Zasuňte rukoväť do tela zariadenia.
- 2 Keď začujete cvaknutie, rukoväť je správne nasadená.

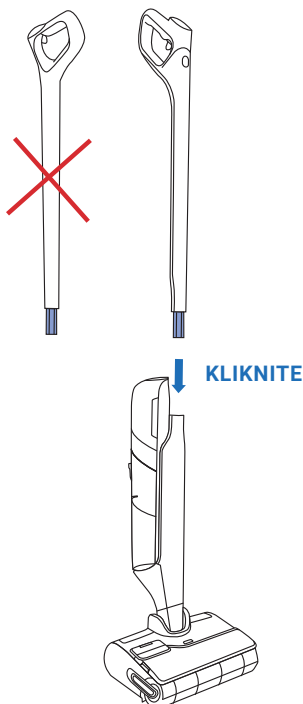

INŠTALÁCIA NABÍJACEJ ZÁKLADNE

- 1 Prevráťte nabíjaciu základňu.

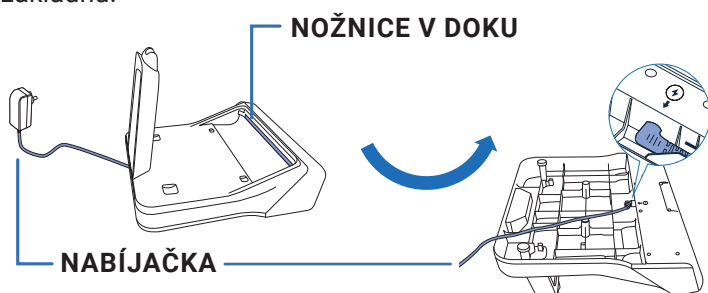

- 2 Zapojte napájací kábel do základne podľa šípky na nabíjacej základni.

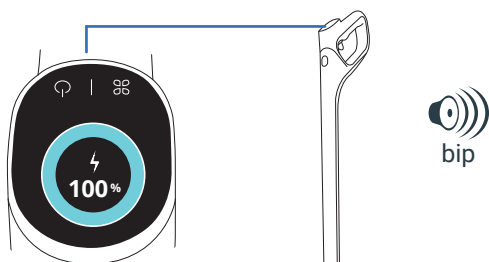

- 3 Pripojte nabíjaciu základňu k zdroju napájania a umiestnite na ňu spotrebič. Automaticky sa nabije.

- 4 Ak je produkt správne pripojený a nabíja sa, budete počuť signál a na obrazovke sa zobrazí úroveň nabitia batérie.

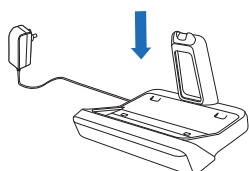

3 / NASTAVENIE HLASOVÉHO POMOCNÍKA

ZARIADENIE JE POTREBNÉ UMIESTNIŤ NA NABÍJACIU ZÁKLADŇU

1 - VYBERTE JAZYK

POZRITE SI VIDEO TU 

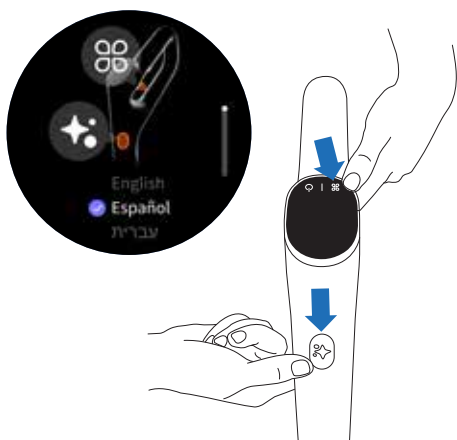

- Stlačte naraz tlačidlo samočistenia a tlačidlo režimu.
- Akciu opakujte, kým v zozname nenájdete svoj jazyk (k dispozícii je 18 jazykov)
- Na potvrdenie jazyka počkajte 3 sekundy.

2 - HLASOVÝ POMOCNÍK

Pomocou tlačidla režimu môžete zapnúť, vypnúť alebo sľmiť hlasového pomocníka.

POZRITE SI VIDEO TU 

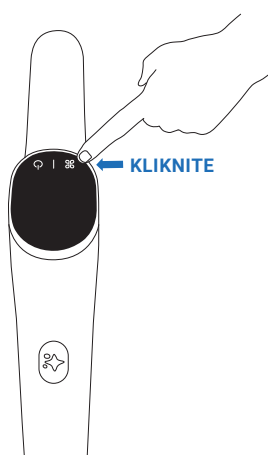

- **1. krok**
Ak chcete aktivovať hlasového pomocníka, stlačte tlačidlo režimu na 2 sekundy.
- **2. krok**
Ak chcete sľmiť hlasitosť, stlačte tlačidlo režimu na 2 sekundy.
- **3. krok**
Ak chcete deaktivovať hlasového pomocníka, stlačte tlačidlo režimu na 2 sekundy.

4 / DISPLEJ OBRAZOVKY

OBRAZOVKA

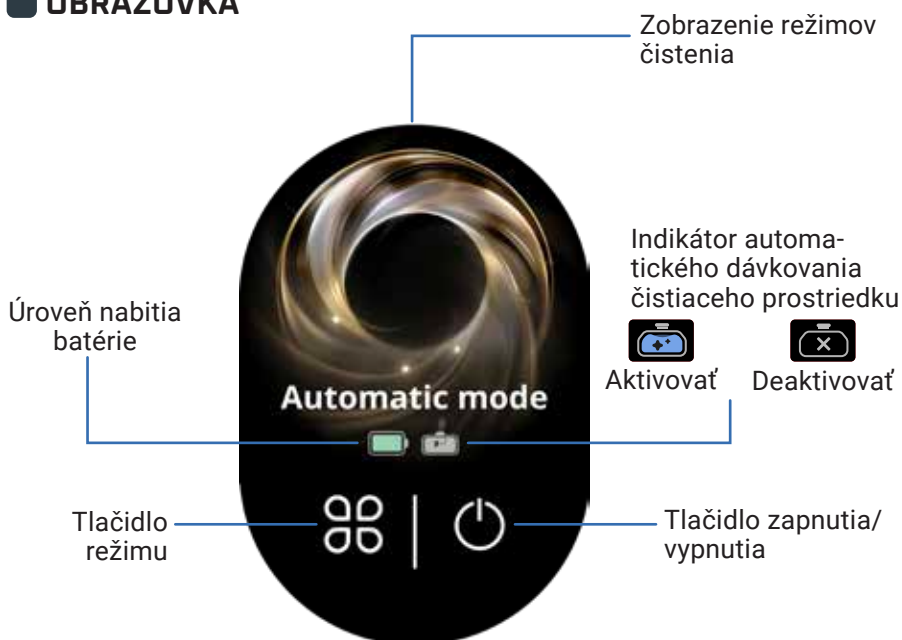

POZRITE SI
VIDEO TU



ZMENA REŽIMOV

Zariadenie musí byť zapnuté a v polohe používania



- Stlačením tlačidla režimu sa prepína medzi režimami.

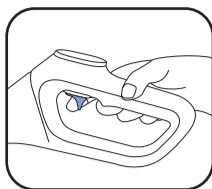

- Ak chcete prejsť do režimu MAX. INTENZITA, podržte stlačenú spúšť.

VYSVETLENIE REŽIMOV



AUTOMATICKÝ REŽIM

Povrchy: rôzne úrovne znečistenia.
Rozpozná mieru znečistenia a prispôbobi jej sací výkon a prietok vody.



TICHÝ REŽIM

Povrchy: mierne znečistené.
Sací výkon:
Prietok vody:



DREVENÁ PODLAHA

Povrchy: Na drevenú podlahu, parkety.
Sací výkon:
Prietok vody:



REŽIM ODSÁVANIA KVAPALINY

Povrchy: mokré (napr. kúpeľňa).
Sací výkon:
Prietok vody:



MAX. INTENZITA

- Zvyšuje intenzitu ostatných režimov čistenia, aby ste okamžite dosiahli najvyšší výkon.

Sací výkon:
Prietok vody:

HLAVNÉ CHYBOVÉ HLÁSENIA



Zásobník na čistú vodu je prázdny
Akcia: Nalejte do zásobníka vodu.



Zásobník na špinavú vodu je plný
Akcia: Vyprázdnite zásobník na špinavú vodu.



Kryt valca nie je správne nasadený
Akcia: Skontrolujte polohu krytu valca.



Valec nie je správne nasadený
Akcia: Skontrolujte polohu valca.



Filter nie je na svojom mieste
Akcia: Skontrolujte a nainštalujte filter.



Valec je zablokovaný
Akcia: Skontrolujte a odstráňte blokujúci odpad.



5 / POUŽÍVANIE ZARIADENIA

■ PRED POUŽITÍM

Nalejte vodu do zásobníka

POZRITE SI
VIDEO TU

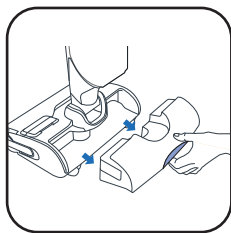

1 Vyberte zásobník na čistou vodu.

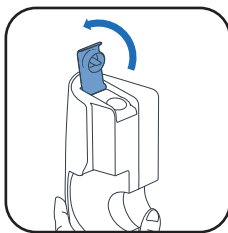

2 Otvorte zásobník na čistou vodu.

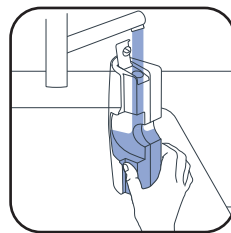

3 Nalejte do zásobníka vodu. Použite vodu s teplotou od 10 °C do 50 °C.
Maximálna kapacita je 790 ml.

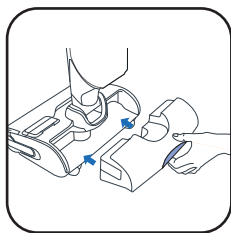

4 Vráťte zásobník na čistou vodu na miesto.

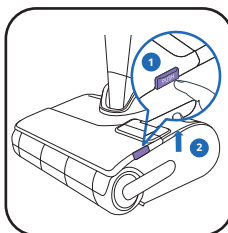

5 Odstráňte kryt valca.

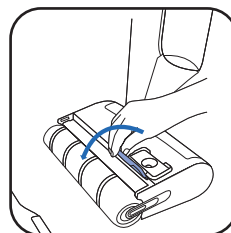

6 Otvorte veko zásobníka na čistiaci prostriedok.

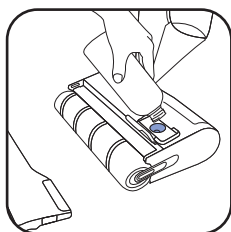

7* Pridajte čistiaci roztok.

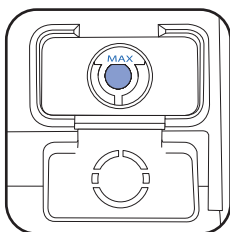

8 Dbajte na to, aby ste neprešli úroveň MAX.

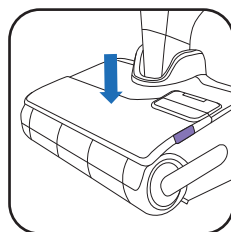

9 Zatvorte veko zásobníka na čistiaci prostriedok a nasadte späť kryt valca.

7* **NEPOUŽÍVAJTE PENIVÉ ROZTOKY, MASTNÉ PRODUKTY (NAPR. ČIERNE MYDLO), BIELY OCOT, BIELIDLO ALEBO ÉTERICKÉ OLEJE (POZRITE SI BROŽÚRU „BEZPEČNOSTNÉ POKYNY A POKYNY NA POUŽÍVANIE“).**

PRIDANIE ČISTIACEHO ROZTOKU JE VOLITEĽNÉ



ČISTIACI PROSTRIEDOK ROWENTA PRE MOKRÉ A SUCHÉ VYSÁVAČE (ZR340LV1) ALEBO



DEZINFEKČNÝ ČISTIČ S EUKALYPTOM ANYTOL MULTI-SURFACES



ODPORÚČANÉ DÁVKOVANIE: 20 ML (RIEDENIE NA <3 % CELKOVEJ KAPACITY ZÁSOBNÍKA NA ČISTÚ VODU)

NEMIEŠAJTE RÔZNE ČISTIACE PROSTRIEDKY. POUŽÍVAJTE IBA ZÁSOBNÍK NA ČISTIACI PROSTRIEDOK.

■ AKTIVÁCIA ALEBO DEAKTIVÁCIA AUTOMATICKÉHO DÁVKOVANIA ČISTIACEHO PROSTRIEDKU

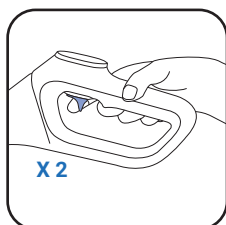

X 2

- Ak chcete aktivovať automatické dávkovanie čistiaceho prostriedku, dvakrát stlačte spúšť.
- Po aktivácii zariadenie automaticky reguluje potrebnú úroveň čistiaceho prostriedku.
- Ak chcete deaktivovať automatické dávkovanie čistiaceho prostriedku, znova dvakrát stlačte spúšť.



Aktivované



Deaktivované

POZRITE SI
VIDEO TU



SPUSTENIE ZARIADENIA

Zariadenie sa nesmie nachádzať na nabíjacej základni.

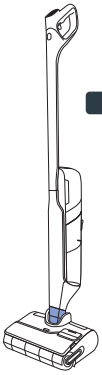

PARKOVACIA POLOHA

Zariadenie je vo zvislej polohe. V parkovacej polohe zariadenie prestane pracovať.



PRACOVNÁ POLOHA

Hlavica je odomknutá a zariadenie sa môže používať.

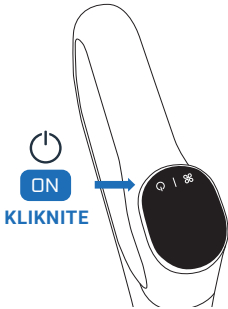

- V pracovnej polohe nakloňte produkt a stlačením tlačidla zapnutia/vypnutia spustíte zariadenie. V predvolenom nastavení sa zariadenie spúšťa v automatickom režime. Opätovným stlačením ho zastavíte.

V PARKOVACEJ POLOHE ZARIADENIE
PRESTANE PRACOVAŤ.

AK CHCETE POKRACOVAŤ V ČISTENÍ, PREPNITE
DO PRACOVNEJ POLOHY A STLAČTE TLAČIDLO
ZAPNUTIA/VYPNUTIA

VYBERTE REŽIM A SPUSTITE ČISTENIE

POLOHA NALEŽATO

Na čistenie pod nábytkom.

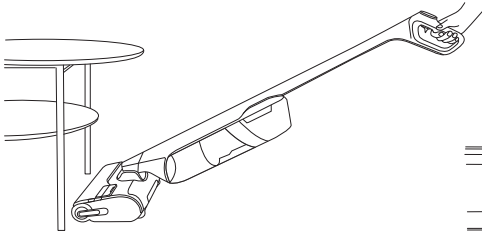

- Keď je zariadenie položené dolu, sací výkon sa automaticky prispôbuje.

15 CM

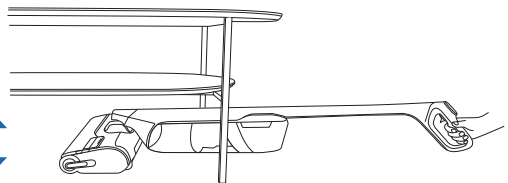

KOMPATIBILITA S PODLAHOU

Zariadenie je kompatibilné len s tvrdými podlahami

DREVO

DLAŽBA

LINOLEUM

LAMINÁT

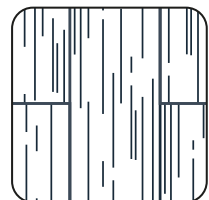
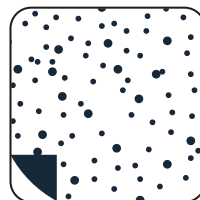
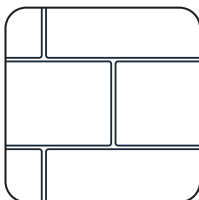

- Nepoužívajte na rohože, koberce, steny a okná (pozrite si brožúru „Bezpečnostné pokyny a pokyny na používanie“).

PO KAŽDOM POUŽITÍ

1 - VYPRÁZDNENIE ZÁSOBNÍKA NA ŠPINAVÚ VODU

POZRITE SI
VIDEO TU 

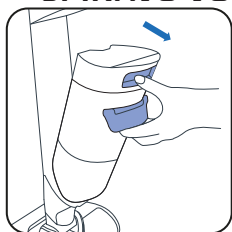

1 Vyberte zásobník na špinavú vodu.

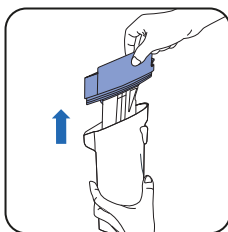

2 Vyberte separátor odpadu potiahnutím.

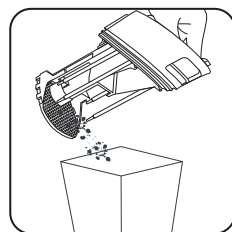

3 Vyhoďte pevný odpad.



4 Vypláchnite tekutý odpad.

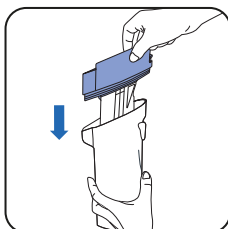

5 Vráťte separátor odpadu a filter na miesto.

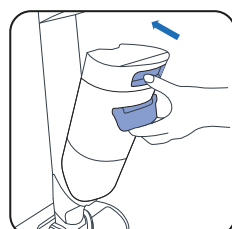

6 Vráťte zásobník na špinavú vodu na miesto.

2 - NAPLNENIE ZÁSOBNÍKA NA ČISTÚ VODU

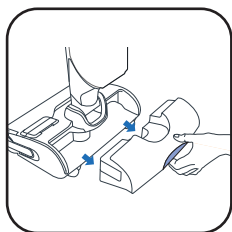

1 Vyberte zásobník na čistú vodu.

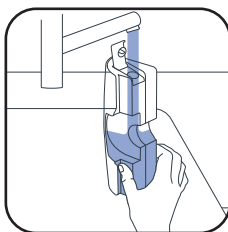

2 Naplňte zásobník na čistú vodu.

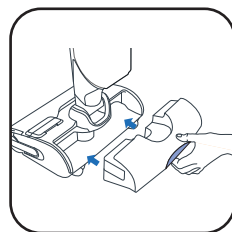

3 Vráťte zásobník na čistú vodu na miesto.

3 - SPUSTENIE PROGRAMU SAMOČISTENIA A SAMOSUŠENIA

Zariadenie musí byť na nabíjacej základni. Nabíjacia základňa musí byť pripojená k zdroju napájania.



20 - 60 MIN

- Program samočistenia automaticky vyčistí zariadenie aj valec.
- Program samosušenia automaticky vysuší zariadenie aj valec. Cyklus sušenia sa upraví automaticky podľa zistenej miery vlhkosti valca.

 : Samočistiaci a sušiaci program pracuje pri teplote 90 °C. Počas samočistenia a samosušenia alebo krátko po ňom sa **NEDOTÝKAJTE** ohrevnej dosky, pretože to môže spôsobiť popálenie.

- Cykly samočistenia a samosušenia sa nespustia, ak je úroveň nabitia batérie nižšia ako 20 %.

AK JE ZÁSOBNÍK NA ČISTÚ VODU PRAZDNY, PROGRAM SAMOČISTENIA SA ZASTAVÍ.
AK JE ZÁSOBNÍK NA ŠPINAVÚ VODU PLNÝ, PROGRAM SAMOČISTENIA SA ZASTAVÍ.

SPUSTENIE SAMOČISTENIA A/ ALEBO SUŠENIA

POZRITE SI
VIDEO TU



SAMOČISTENIE A SUŠENIE

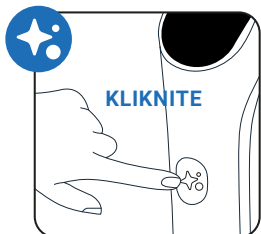

Stlačte tlačidlo
samočistenia jedenkrát.

IBA STRIHANIE VLASOV

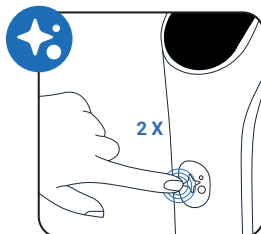

Stlačte tlačidlo
samočistenia dvakrát.

LEN SAMOČISTENIE

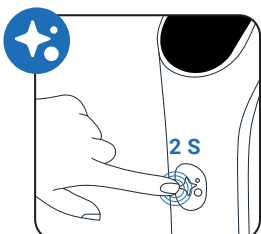

Stlačte tlačidlo
samočistenia na
2 sekundy.

LEN SUŠENIE

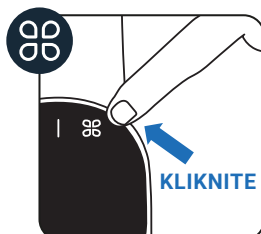

Stlačte tlačidlo
režimu.

NOŽNICE V DOKU

Zabudovaná čepeľ je integrovaná do základne na odstránenie vlasov, ktoré zostali na valci. Automaticky sa aktivuje len na začiatku samočistenia a sušenia alebo programu strihania vlasov.

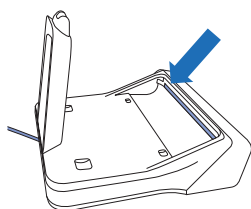

ZASTAVENIE SAMOČISTENIA A/ALEBO SUŠENIA

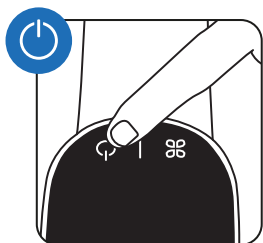

ALEBO

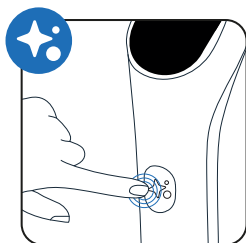

Stlačte tlačidlo zapnutia/vypnutia alebo tlačidlo samočistenia

4 - PO DOKONČENÍ SAMOČISTENIA VYČISTITE ZÁSObNÍK NA ŠPINAVÚ VODU

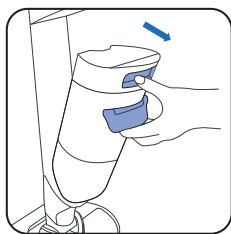

1 Vyberte zásobník na špinavú vodu.

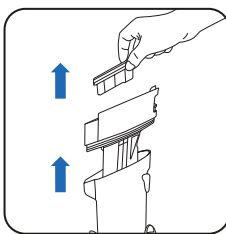

2 Vyberte filter a separátor odpadu potiahnutím.

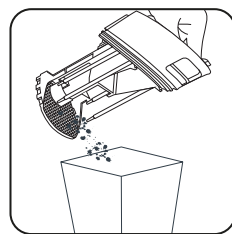

3 Vyhoďte pevný odpad.



4 Vypláchnite tekutý odpad.

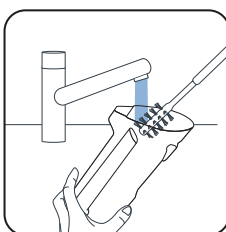

5 Vyčistite zásobník na špinavú vodu pomocou čistiacej kefy.

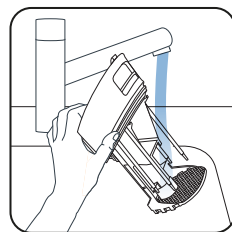

6 Vypláchnite separátor odpadu.

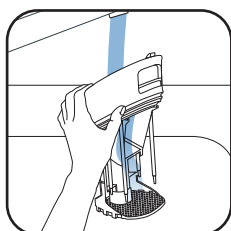

7 Odstráňte zvyšné nečistoty a vyčistite oblasť filtra.

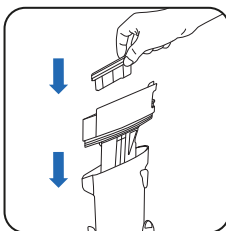

8 Vráťte separátor odpadu na miesto.

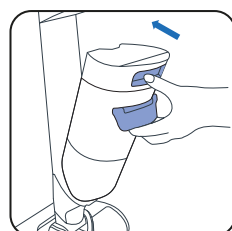

9 Vráťte zásobník na špinavú vodu na miesto.

5 - VYPRÁZDNENIE ZÁSObNÍKA NA ČISTÚ VODU

Aby sa zabránilo odstátii vody, vyprázdňte zásobník na čistú vodu.

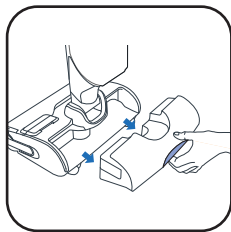

1 Vyberte zásobník na čistú vodu.



2 Vyprázdňte zásobník na čistú vodu.

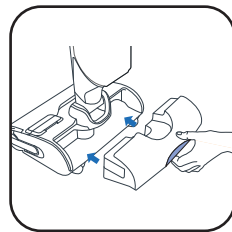

3 Vráťte zásobník na čistú vodu na miesto.



RAZ TÝŽDENNE**1 - VYČISTENIE NABÍJACEJ ZÁKLADNE**

Nabíjaciu základňu nedávajte pod vodu.

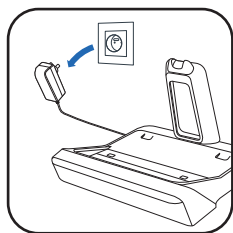

- Odpojte nabíjaciu základňu od zdroja napájania.

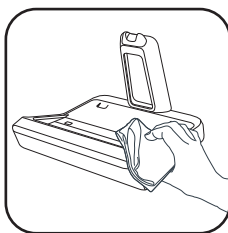

- Ručne vyčistite nabíjaciu základňu suchou alebo navlhčenou handričkou.

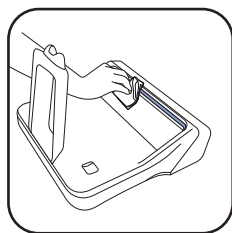

- Jemne vyčistite výstup nožníc v doku.

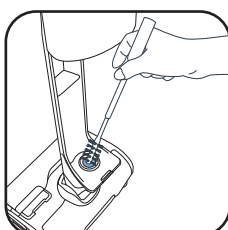
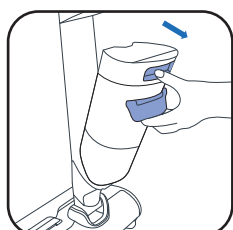
2 - VYČISTENIE SACEJ HADICE

- Pomocou čistiacej kefy vyčistite zvyšné nečistoty zo sacej hadice.

3 - VYČISTENIE MRIEŽKY FILTRA

Nedávajte pod vodu celý filter. V opačnom prípade ho nechajte 48 hodín schnúť.

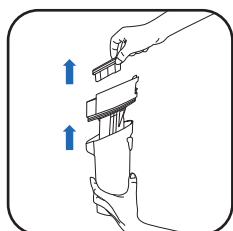

- Vyberte filter.

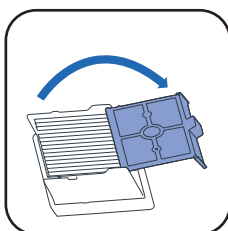

- Otvorte mriežku filtra.

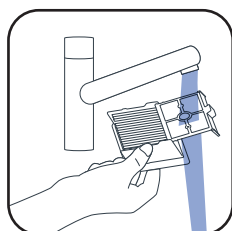

- Vyčistite a opláchnite len mriežku filtra.

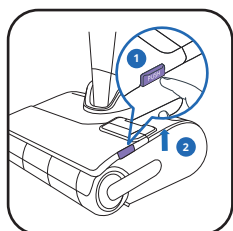
4 - VYČISTENIE HLAVICE A KRYTU VALCA

- ① Stlačte tlačidlo.
- ② Zdvihnite kryt valca.

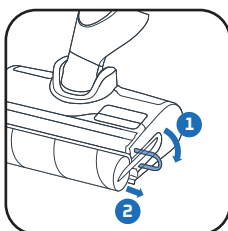

- Potiahnite fialový krúžok valca.

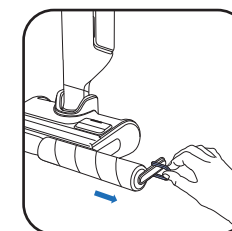

- Potiahnutím fialového krúžka vytiahnete valec.

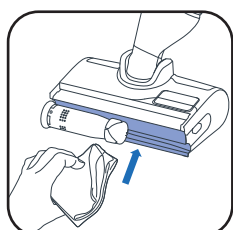

- Vyčistite priestor za valcom.

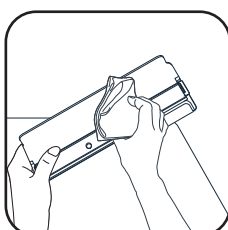

- Vyčistite vnútornú časť krytu valca.

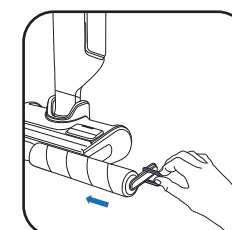

- Vráťte valec na miesto.

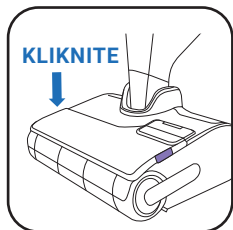

- Vráťte kryt valca na miesto.

KAŽDÝCH 6 MESIACOV

- Vymeňte valec a filter. Ak sa vám valec zdá poškodený, vymeňte ho aj skôr.

www.rowenta.comwww.tefal.com

Suchý filter

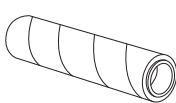
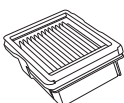

Bubon valca



Rukoväť

Suchý filter + valec (ZR338A01)



7 / RIEŠENIE PROBLÉMOV

Problém	Možné príčiny	Riešenia
Zariadenie slabšie nasáva, vydáva hluk, piska alebo vypúšťa nečistoty na zem.	Vzduchový kanál zariadenia je zablokovaný.	Očistite saciu hlavicu, očistite vzduchový kanál, očistite filter a penu (pozrite si návod na obsluhu)
	Zásobník na špinavú vodu nie je správne nasadený a tesnenie nie je poškodené ani stlačené.	Vyberte zásobník na špinavú vodu a vložte ho naspať.
	Porucha vysávača.	Obráťte sa na popredajný servis.
Podlaha je príliš mokrá.	Prietok vody je príliš vysoký alebo valec je nasiaknutý.	Skontrolujte, či používate inteligentný alebo tichý režim.
	Únik vody.	Obráťte sa na popredajný servis.
Podlaha nie je dostatočne mokrá.	Zásobník na čistú vodu je prázdny.	Naplňte zásobník na čistú vodu vodou.
	Systém distribúcie vody je upchatý.	Vyčistite výstupné dýzy vody. V opačnom prípade odneste produkt do najbližšieho servisného strediska.
	Prietok vody je príliš nízky	Skontrolujte, či používate inteligentný alebo max. režim.
Zariadenie nečistí podlahu správne	Valec je znečistený.	Spustíte cyklus samočistenia a potom valec očistíte ručne.
	Zariadenie nebolo nastavené na správny režim čistenia.	Na optimalizáciu čistenia použite inteligentný režim alebo prepínajte medzi tichým a max. režimom.
Zariadenie poškodzuje podlahu.	Zariadenie sa používalo bez valca.	Spotrebič vždy používajte s namontovaným valcom a naplneným zásobníkom na čistú vodu
	V čistiacej hlavici uviazol cudzí predmet.	Očistite čistiacu hlavicu
Zariadenie sa samo vypne.	Zásobník na špinavú vodu je plný.	Vyprázdňte zásobník na špinavú vodu
	Úroveň nabitia batérie je príliš nízka.	Nabite zariadenie na základni.
Valec je zaseknutý	Nejaký predmet alebo vlákna blokujú valec.	Rozoberte valec a odstráňte všetky predmety, ktoré blokujú otáčanie
Zariadenie všade špliecha vodu	Ochranný kryt nie je správne namontovaný	Odpojte kryt a správne ho nasadte.
	Valec je namontovaný nesprávne	Odpojte valec a správne ho nasadte
Čistiaci prostriedok v zásobník na čistiaci prostriedok nevyteká	Zásobník je prázdny	Naplňte zásobník až po úroveň MAX, v opačnom prípade kontaktujte zákaznický servis.
	Čerpadlo čistiaceho prostriedku je deaktivované	Dvakrát stlačte spúšť na rukoväti, aby sa aktivovala funkcia automatického dávkovania čistiaceho prostriedku (modré logo svieti).
Nožnice v základni nestríhajú vlasy alebo sa zaseknú	Vlasy blokujú výstup nožnic	Odpojte nabíjaciu základňu, vyčistite viditeľné časti okolo nožnic, inak kontaktujte zákaznický servis

8 / ŠPECIFIKÁCIE

OBJEM ZÁSObNÍKOV	
Opis	Objem (ml)
Zásobník na čistú vodu	790 ml
Zásobník na špinavú vodu	720 ml
Zásobník na čistiaci prostriedok	100 ml



9 / VAROVANIA

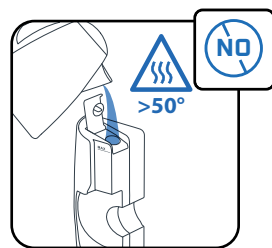
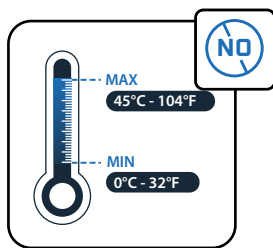
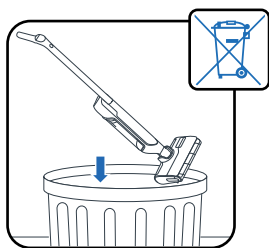

Spotrebič nevystavujte teplotám <0 °C a >45 °C.

Do zásobníka nenalievajte vodu s teplotou >50°C.

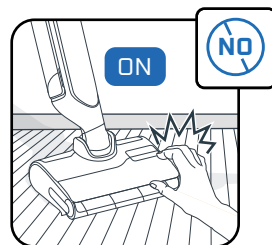
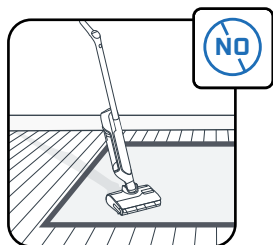
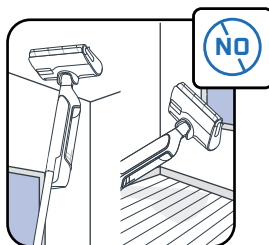

Tento spotrebič je určený na používanie na tvrdom podklade. Nepoužívajte ho na rohožiach, kobercoch, stenách a oknách.

Nedotýkajte sa rotujúcich častí predtým, než zastavíte výrobok a odpojte napájaciu jednotku.

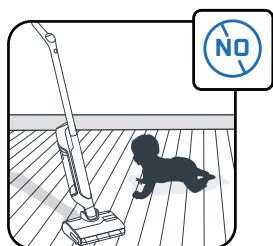
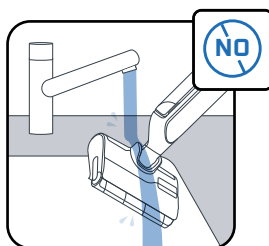

Spotrebič nedávajte pod vodu a na čistenie nasávacieho kanála používajte suchú alebo vlhkú handričku.

Deti by mali byť pod dohľadom, aby sa so spotrebičom nehrali.

Tento spotrebič je určený len na domáce a vnútorné použitie v domácnosti.

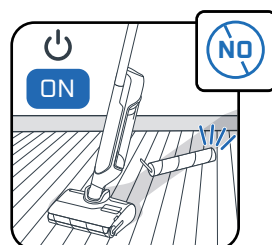
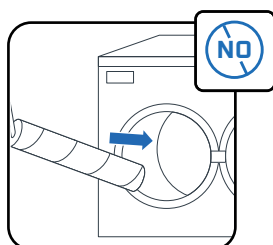
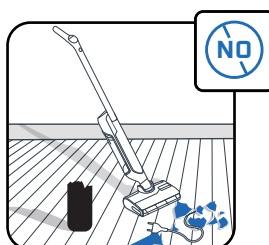

Nepoužívajte spotrebič na elektrických zariadeniach, ako je vnútro rúry alebo elektrické zásuvky.

Valec neumývajte v umývačke riadu ani v práčke.

Spotrebič nepoužívajte bez zásobníkov na vodu a valca.

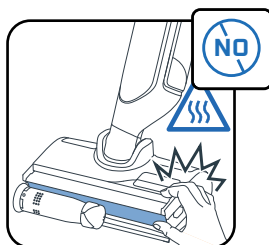

Neodstraňujte valcovú kefu počas alebo bezprostredne po cykle samočistenia a samosušenia, pretože hrozí riziko popálenia od horúceho kovového povrchu vykurovacieho telesa.

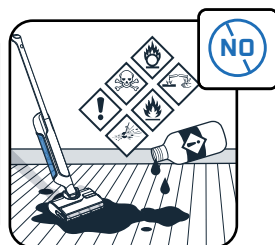

Do zásobníka na vodu nedávajte masťné produkty (napr. čierne mydlo), penivé, toxické, horľavé, výbušné, korozívne, agresívne alebo produkty s pevnými časticami. Do produktu nedávajte bielicidlo.



Rowenta | Tefal®

X-CLEAN 12

LV

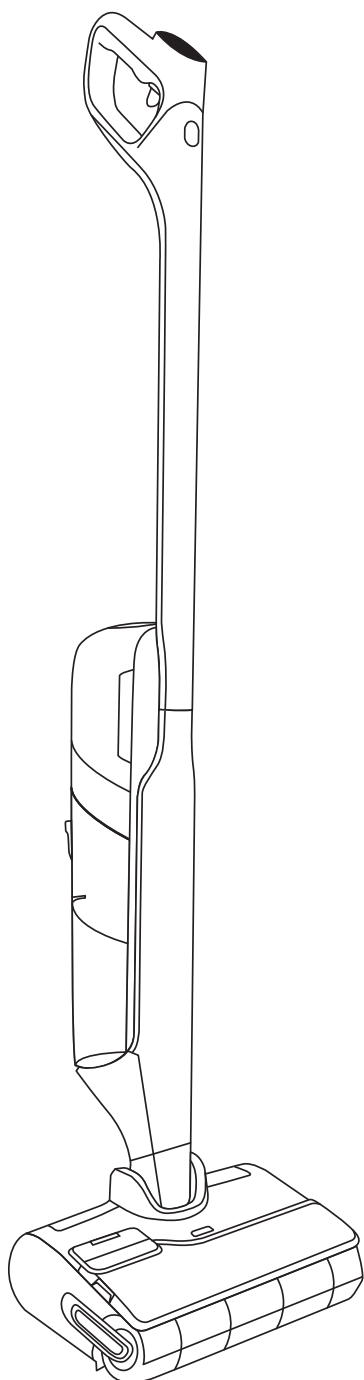

Paldies, ka izvēlaties mūsu produktus!
LŪDZAM UZMANĪGI IZLASĪT
brošūru "Drošības un lietošanas norādījumi",
pirms sākat lietot ierīci.

SATURS

1 / IERĪCES PĀRSKATS

- Ierīce
- Uzgalis
- Netīrā ūdens tvertne
- Rezerves daļas un piederumi

2 / KĀ UZSTĀDĪT IERĪCI

- Salikšana
- Uzlādes pamatnes uzstādīšana

3 / KĀ IESTATĪT BALSS ASISTENTU

4 / EKRĀNA DISPLEJS

- Ekrāns
- Kā mainīt režīmus
- Režīmu skaidrojums
- Galvenie kļūdu ziņojumi

5 / KĀ LIETOT IERĪCI

- Pirms lietošanas
- Lai ieslēgtu vai izslēgtu automātisko mazgāšanas līdzekļa dozēšanu
- Ierīces ieslēgšana
- Horizontāls novietojums
- Piemērotība grīdai
- Pēc katras lietošanas reizes

6 / KĀ APKOPT IERĪCI

- Reizi nedēļā
- Reizi 6 mēnešos

7 / PROBLĒMU NOTEIKŠANA UN RISINĀJUMI

8 / SPECIFIKĀCIJAS

9 / BRĪDINĀJUMI

KATRU REIZI, KAD REDZAT

NOSKATIETIES
VIDEO ŠEIT



noklikšķiniet, lai noskatītos pamācības video

IERĪCE

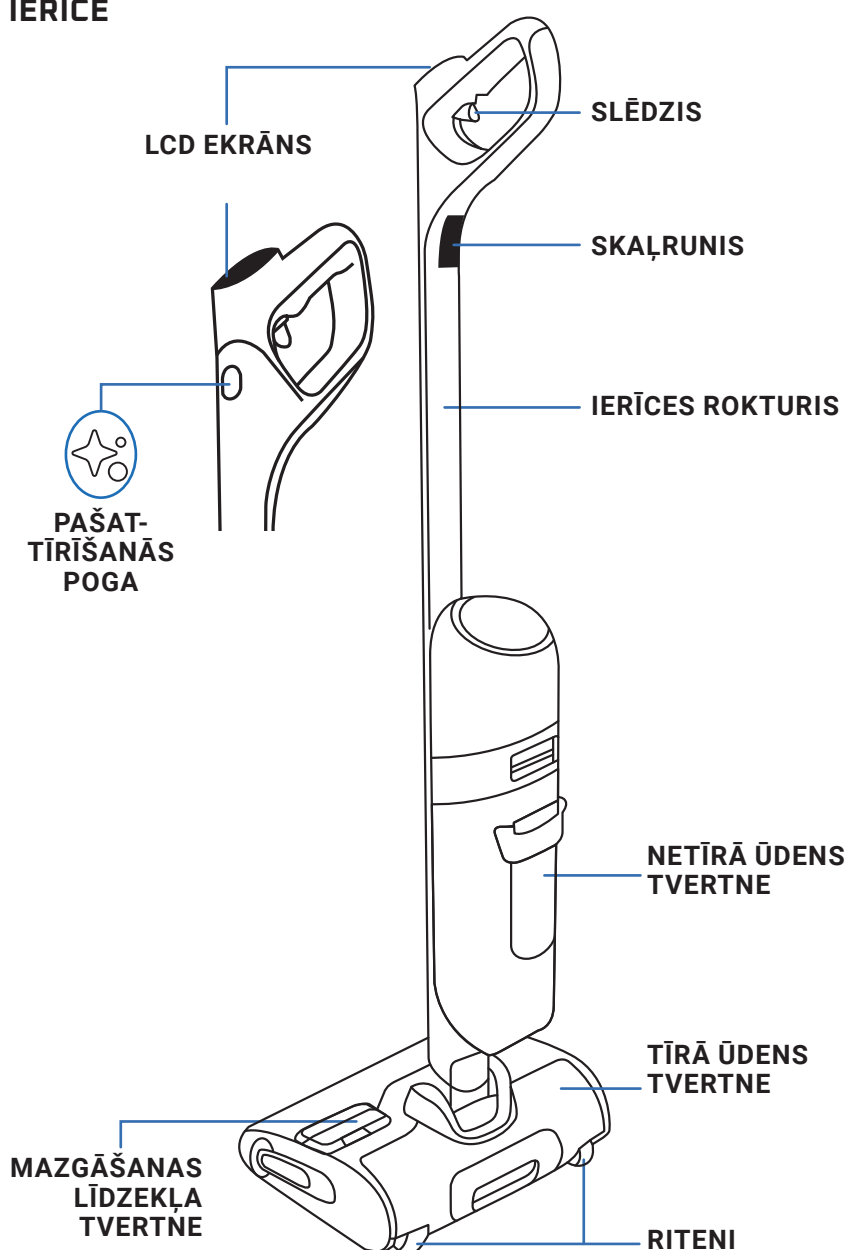

UZGALIS

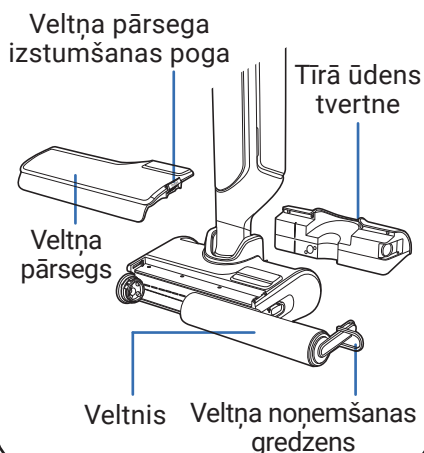

NETĪRĀ ŪDENS TVERTNE

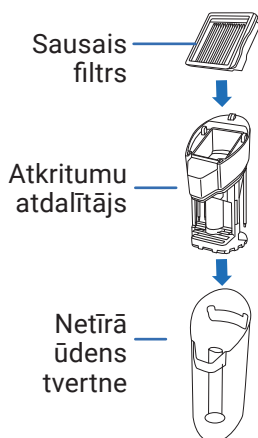

REZERVES DAĻAS

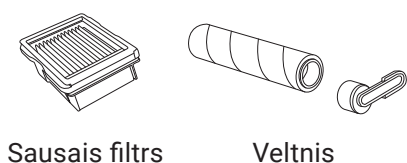

PIEDERUMS

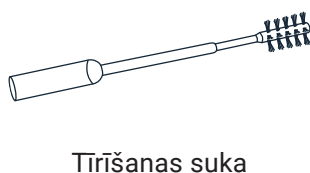

SALIKŠANA

- 1 Ievietojiet rokturi ierīces korpusā.
- 2 Klikšķis norāda, ka rokturis ir ievietots pareizi.

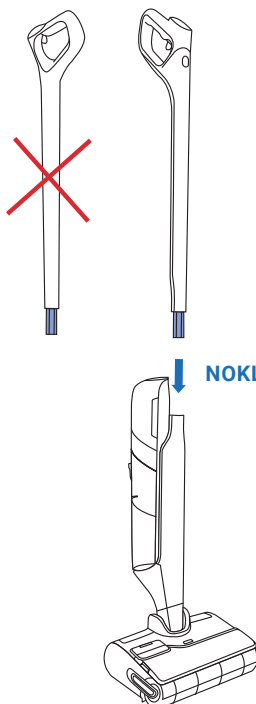

NOKLIKŠĪNIET

UZLĀDES PAMATNES UZSTĀDĪŠANA

- 1 Apgrieziet uzlādes pamatni otrādi.

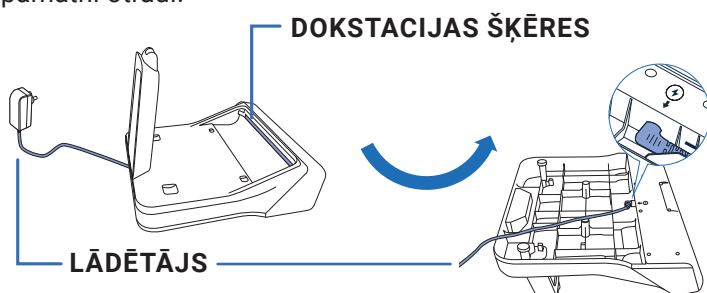

- 2 Pievienojiet strāvas kabeli uzlādes pamatnei, ņemot vērā uz tās norādītās bultas virzienu.

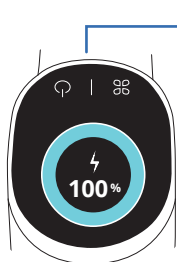

- 3 Pievienojiet uzlādes pamatni strāvas avotam un novietojiet ierīci uz tās. Uzlāde notiks automātiski.

- 4 Ja ierīce ir pareizi pievienota un notiek uzlāde, atskan signāls un ekrānā ir redzams akumulatora uzlādes līmenis.

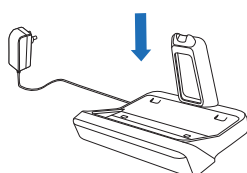

3 / KĀ IESTATĪT BALSS ASISTENTU

IERĪCEI IR JĀATRODAS UZ UZLĀDES PAMATNES

1 - IZVĒLIETIES VALODU

NOSKAĪTIETIES VIDEO ŠEIT 

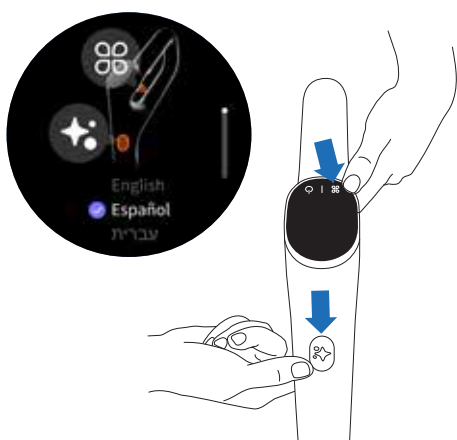

- Vienlaikus spiediet paštīršanās pogu un REŽĪMA pogu.
- Atkārtojiet šo darbību, līdz sarakstā atrodat savu valodu (pieejamas 18 valodas)
- Lai apstiprinātu valodu, uzgaidiet 3 sekundes.

2 - BALSS ASISTENTS

Ar REŽĪMA pogu var IESLĒGT un IZSLĒGT balss asistentu vai IZSLĒGT tā skaņu.

NOSKAĪTIETIES VIDEO ŠEIT 

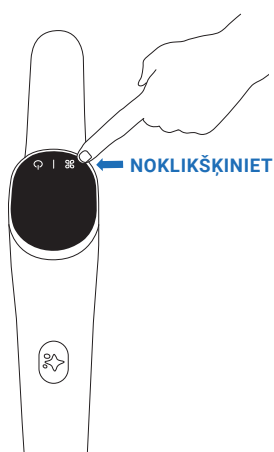

- 1. solis**
Lai ieslēgtu balss asistentu, 2 sekundes turiet nospiestu REŽĪMA pogu.
- 2. solis**
Lai izslēgtu skaņu, 2 sekundes turiet nospiestu REŽĪMA pogu.
- 3. solis**
Lai izslēgtu balss asistentu, 2 sekundes turiet nospiestu REŽĪMA pogu.

4 / EKRĀNA DISPLEJS

EKRĀNS

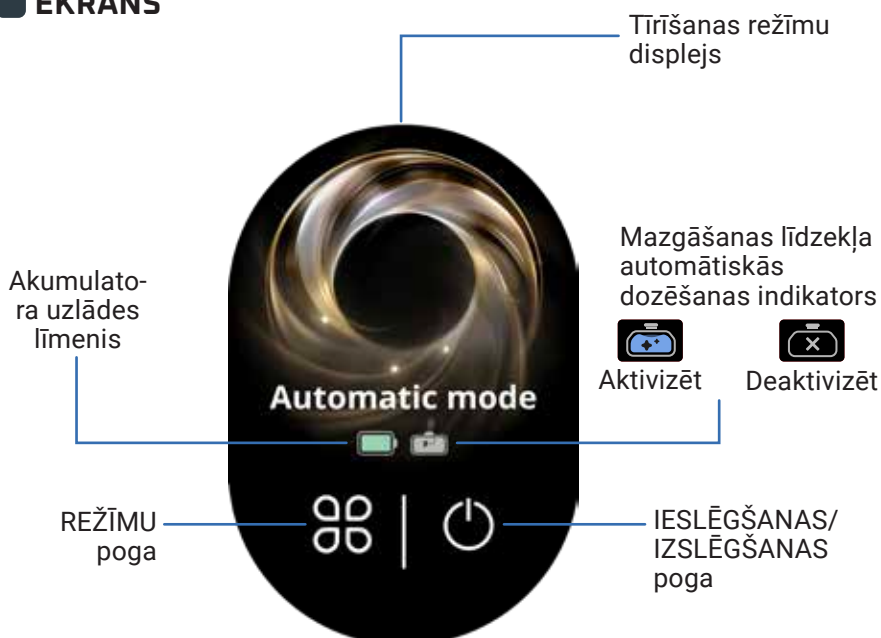

NOSKATĪETIES
VIDEO ŠEIT



KĀ MAINĪT REŽĪMUS

Ierīcei ir jābūt IESLĒGTAI un novietotai lietošanas pozīcijā



- Lai pārslēgtu režīmus, spiediet REŽĪMU pogu.

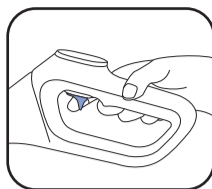

- Lai piekļūtu režīmam UZLABOŠANA, turiet nospiestu slēdzi.

REŽĪMU SKAIDROJUMS



AUTOMĀTISKAIS REŽĪMS

Virsmas: dažāda netīrības pakāpe.
Nosaka netīrumu daudzumu, lai pielāgotu iesūkšanas jaudu un ūdens plūsmu.



KLUSAIS REŽĪMS

Virsmas: vidēji netīras.
Sūkšanas jauda:
Ūdens plūsma:



KOKA GRĪDA

Virsmas: koka grīdām, parketam.
Sūkšanas jauda:
Ūdens plūsma:



ŠĶIDRUMA SŪKŠANAS REŽĪMS

Virsmas: mitras (piemēram, vannas istaba).
Sūkšanas jauda:
Ūdens plūsma:



MAKS. UZLABOŠANA

- Uzlabo citus tīrīšanas režīmus, lai uzreiz iegūtu vislielāko jaudu.
- Sūkšanas jauda:
Ūdens plūsma:

GALVENIE KĻŪDU ZIŅOJUMI



Tīrā ūdens tvertne ir tukša
Rīcība: piepildiet tīrā ūdens tvertni.



Netīrā ūdens tvertne ir pilna
Rīcība: iztukšojiet netīrā ūdens tvertni.



Veltņa pārsegs nav pareizi novietots
Rīcība: pārbaudiet veltņa pārsega novietojumu.



Veltnis nav pareizi novietots
Rīcība: pārbaudiet veltņa novietojumu.



Filtrs nav ievietots
Rīcība: pārbaudiet un uzstādiet filtru.



Veltnis ir bloķēts
Rīcība: pārbaudiet to un izņemiet bloķējošos atkritumus.



5 / KĀ LIETOT IERĪCI

PIRMS LIETOŠANAS

Ūdens tvertnes uzpildīšana

NOSKATĪETIES
VIDEO ŠEIT

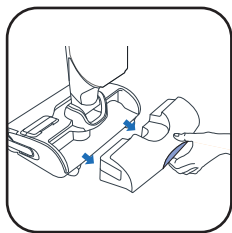

1 Noņemiet tīrā ūdens tvertni.

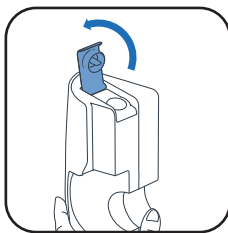

2 Atveriet tīrā ūdens tvertni.

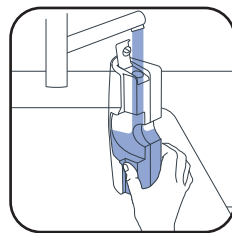

3 Piepildiet tīrā ūdens tvertni. Izmantojiet ūdeni, kura temperatūra ir 10 °C līdz 50 °C. Maksimālā ietilpība ir 790 ml.

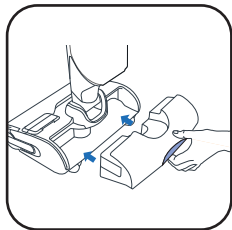

4 Ievietojiet tīrā ūdens tvertni atpakaļ.

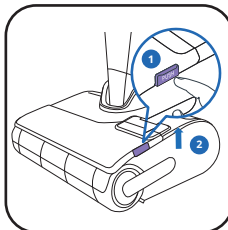

5 Noņemiet veltņa pārsegu.

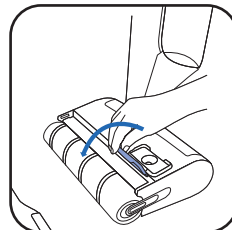

6 Atveriet mazgāšanas līdzekļa tvertnes vāku.

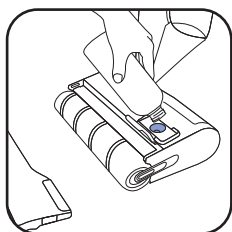

7* Ielejiet tīrīšanas šķīdumu.

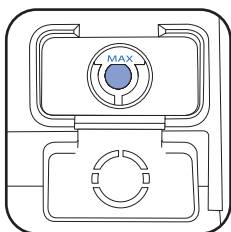

8 Pārlicinieties, ka nepārsniedzat atzīmi MAX.

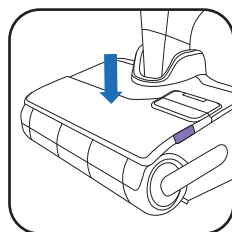

9 Aizveriet mazgāšanas līdzekļa tvertnes vāku un uzlieciet atpakaļ veltņa pārsegu.

7* NEIZMANTOJIET PUTOJOŠUS ŠĶĪDUMUS, TAUKAINUS PRODUKTUS (PIEMĒRAM, MELNĀS ZIEPES), BALTO ĒTIKI, BALINĀTĀJU VAI ĒTERISKĀS EĻĻAS (SKATĪET BROŠŪRU "DROŠĪBAS UN LIETOŠANĀS NORĀDĪJUMI").

TĪRĪŠANAS ŠĶĪDUMA PIEVIENOŠANA NAV OBLIGĀTA



ROWENTA MAZGĀŠANAS LĪDZEKLIS MITRĀS UN SAUSĀS TĪRĪŠANAS PUTEKLSŪCĒJIEM (ZR340LV1)

VAI



ANYTOL MULTIVIRSMAS DEZINFICĒJOŠS TĪRĪŠANAS LĪDZEKLIS AR EIKALIPTA AROMĀTU



IETEICAMĀ DEVA: 20 ML (ATŠĶĀIDĪJUMS <3% NO KOPĒJĀ TĪRĀ ŪDENS TVERTNES TILPUMA)

NEJAUCIET KOPĀ DAŽĀDUS MAZGĀŠANAS LĪDZEKĻUS. IZMANTOJIET TIKAI MAZGĀŠANAS LĪDZEKĻA TVERTNI.

LAI IESLĒGTU VAI IZSLĒGTU AUTOMĀTISKO MAZGĀŠANAS LĪDZEKĻA DOZĒŠANU

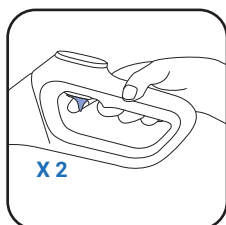

X 2

- Lai ieslēgtu automātisko mazgāšanas līdzekļa dozēšanu, divreiz nospiediet slēdzi.
- Pēc ieslēgšanas ierīce automātiski kontrolē vajadzīgo mazgāšanas līdzekļa daudzumu.
- Lai izslēgtu automātisko mazgāšanas līdzekļa dozēšanu, atkal divreiz nospiediet slēdzi.



Aktivizēts



Deaktivizēts

IERĪCES IESLĒGŠANA

Ierīcei jābūt noņemtai no uzlādes pamatnes.

NOSKATĪETIES
VIDEO ŠEIT 

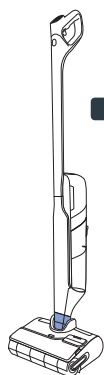

STĀVĒŠANAS POZĪCIJA

Ierīce atrodas vertikāli. Stāvēšanas pozīcijā ierīce pārstāj darboties.

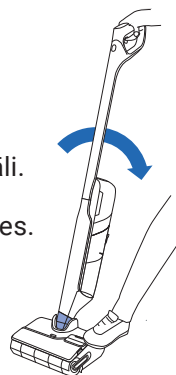

DARBA POZĪCIJA

Uzgalis ir atbloķēts, un ierīci var lietot.

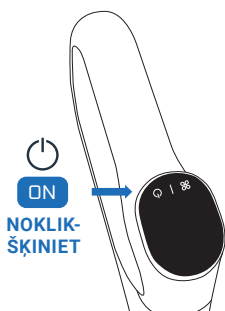

- Darba pozīcijā sagāziet ierīci un nospiediet IESLĒGŠANAS/IZSLĒGŠANAS pogu, lai to iedarbinātu. Pēc noklusējuma ierīce ieslēdzas AUTOMĀTISKĀS darbības režīmā. Lai APTURĒTU, nospiediet pogu vēlreiz.

STĀVĒŠANAS POZĪCIJĀ IERĪCE PĀRSTĀJ DARBOTIES.

LAI ATSĀKTU TĪRĪŠANU, PĀRSLĒDZIET IERĪCI DARBA POZĪCIJĀ UN NOSPIEDIET IESLĒGŠANAS/IZSLĒGŠANAS POGU

ATLASIET REŽĪMU UN SĀCIET TĪRĪT

HORIZONTĀLS NOVĪETOJUMS

Tīrīšanai zem mēbelēm.

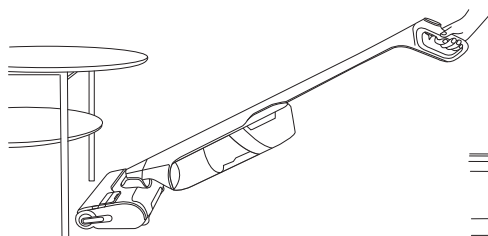

- Kad ierīce ir novietota horizontāli, automātiski tiek pielāgota sūkšanas jauda.

15 CM 

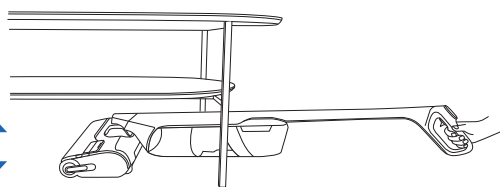

PIEMĒROTĪBA GRĪDAI

Šī ierīce ir piemērota tikai cietā seguma grīdām

KOKS



FLĪZES

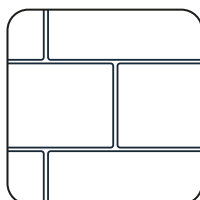

LINOLEJS

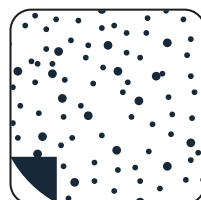

LAMINĀTS



- Nelietojiet to grīdsegu, paklāju, sienu un logu tīrīšanai (skatiet brošūru "Drošības un lietošanas norādījumi").

■ PĒC KATRAS LIETOŠANAS REIZES

1 - NETĪRĀ ŪDENS TVERTNES IZTUKŠOŠANA

NOSKATIETIES
VIDEO ŠEIT

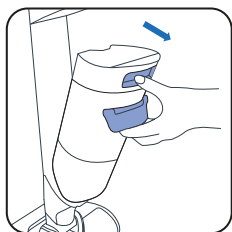

1 Noņemiet netīrā ūdens tvertni.

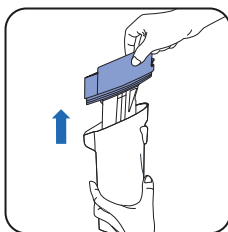

2 Noņemiet atkritumu atdalītāju pavelkot.

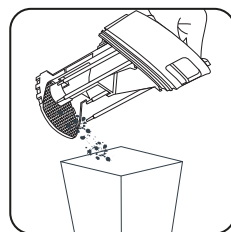

3 Izmetiet cietos atkritumus.



4 Izskalojiet šķīdros atkritumus.

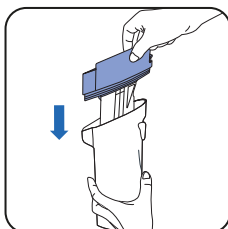

5 Nomainiet atkritumu atdalītāju un filtru.

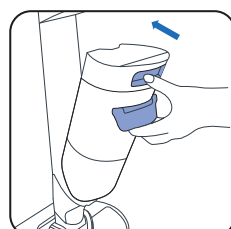

6 Ievietojiet atpakaļ netīrā ūdens tvertni.

2 - TĪRĀ ŪDENS TVERTNES UZPILDĪŠANA

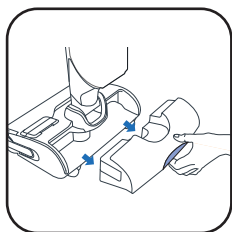

1 Noņemiet tīrā ūdens tvertni.

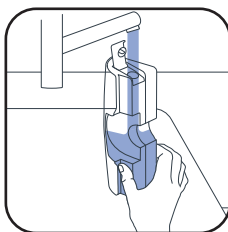

2 Uzpildiet tīrā ūdens tvertni.

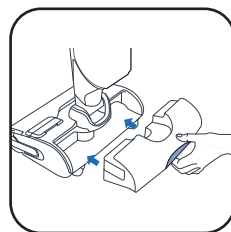

3 Ievietojiet tīrā ūdens tvertni atpakaļ.

3 - PAŠATTĪRĪŠANĀS UN PAŠŽĀVĒŠANAS PROGRAMMAS IESLĒGŠANA

Ierīcei jāatrodas uz uzlādes pamatnes. Uzlādes pamatnei jābūt pievienotai strāvas avotam.



20 - 60 MIN

- Paštīrīšanās programma automātiski iztīra ierīci un veltni
- Pašžāvēšanas programma automātiski izžāvē ierīci un veltni. Žāvēšanas cikls tiek pielāgots uz veltņa konstatētajam mitruma daudzumam.

! Pašattīrīšanās un žāvēšanas programma darbojas 90°C temperatūrā. Pašattīrīšanās un žāvēšanas laikā vai neilgi pēc tam **NEPIESKARIETIES** sildīšanas plāksnei, jo ar to var apdedzināties

- Paštīrīšanās un pašžāvēšanas cikli nesākas, ja akumulatora uzlādes līmenis ir zemāks par 20%.

JA TĪRĀ ŪDENS TVERTNE IR TUKŠA, PAŠATTĪRĪŠANĀS PROGRAMMA TIEK APTURĒTA.
JA NETĪRĀ ŪDENS TVERTNE IR PILNA, PAŠATTĪRĪŠANĀS PROGRAMMA TIEK APTURĒTA.

PAŠTĪRĪŠANĀS UN/VAI ŽĀVĒŠANAS SĀKŠANA

NOSKATĪETIES
VIDEO ŠEIT

PAŠTĪRĪŠANĀS UN ŽĀVĒŠANA



Vienreiz nospiediet pašattīrīšanās pogu.

TIKAI MATU GRIEŠANA

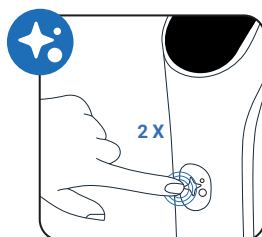

Divreiz nospiediet pašattīrīšanās pogu.

TIKAI PAŠTĪRĪŠANĀS

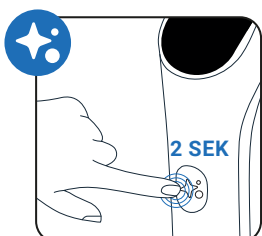

Spiediet pašattīrīšanās pogu 2 sekundes.

TIKAI ŽĀVĒŠANA

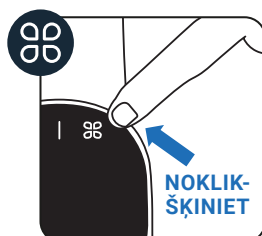

Nospiediet REŽĪMA pogu.

DOKSTACIJAS ŠĶĒRES

Pamatnē ir iebūvēts asmens, kas nogriež visus uz veltņa palikušos matus. Tas automātiski ieslēdzas tikai pašattīrīšanās un žāvēšanas vai matu griešanas programmas sākumā.

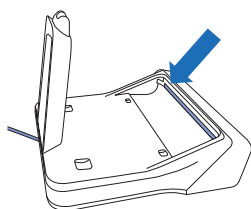

PAŠTĪRĪŠANĀS UN/VAI ŽĀVĒŠANAS APTURĒŠANA

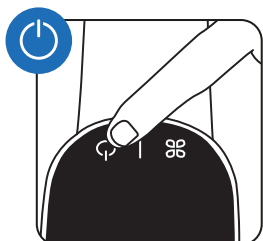

VAI

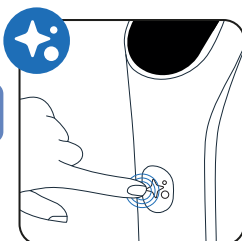

Nospiediet IESLĒGŠANAS/IZSLĒGŠANAS pogu vai pašattīrīšanās pogu

4 - KAD PAŠATTĪRĪŠANĀS IR PABEIGTA, IZTĪRIET NETĪRĀ ŪDENS TVERTNI

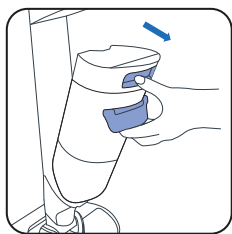

1 Noņemiet netīrā ūdens tvertni.

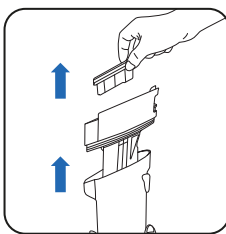

2 Noņemiet filtru un atkritumu atdalītāju pavelkot.

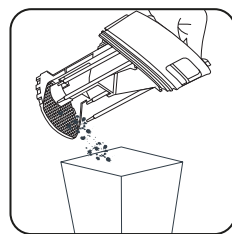

3 Izmetiet cietos atkritumus.



4 Izskalojiet šķīdros atkritumus.

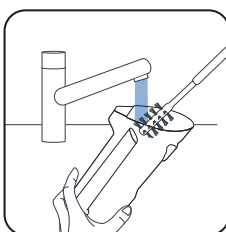

5 Iztīriet netīrā ūdens tvertni ar tīrīšanas suku.

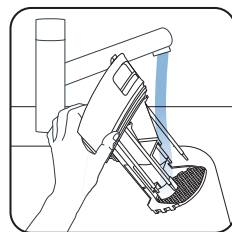

6 Izskalojiet atkritumu atdalītāju.

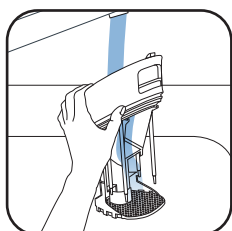

7 Izņemiet atlikušos netīrumus un iztīriet filtra vietu.

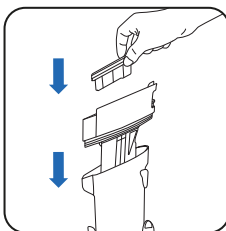

8 Nomainiet atkritumu atdalītāju.

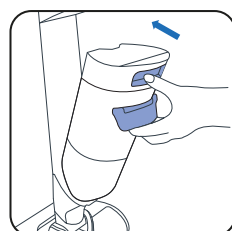

9 Ievietojiet atpakaļ netīrā ūdens tvertni.

5 - TĪRĀ ŪDENS TVERTNES IZTUKŠOŠANA

Lai ūdens nesastāvētos, iztukšojiet tīrā ūdens tvertni.

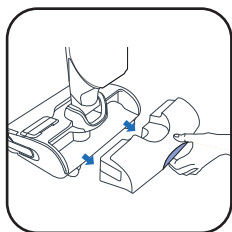

1 Noņemiet tīrā ūdens tvertni.



2 Iztukšojiet tīrā ūdens tvertni.

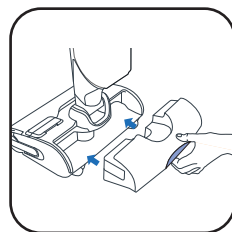

3 Ievietojiet tīrā ūdens tvertni atpakaļ.



REIZI NEDĒLĀ**1 - NOTĪRIET UZLĀDES PAMATNI**

Nenovietojiet uzlādes bāzi zem ūdens.

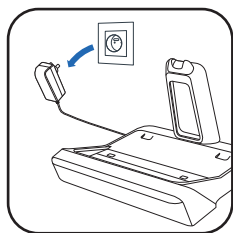

- Atvienojiet uzlādes pamatni no stāvas avota.

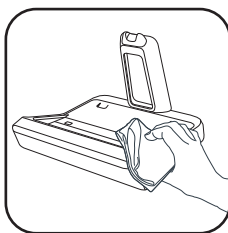

- Manuāli notīriet uzlādes pamatni ar sausu vai mitru drānu.

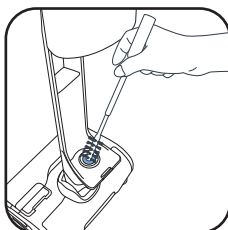

- Uzmanīgi notīriet dokstacijas šķēru atveri.

2 - SŪKŠANAS CAURULES TĪRĪŠANA

- Izmantojiet tīrīšanas suku, lai no sūkšanas caurules izņemtu atlikušos netīrumus.

3 - FILTRA REŽĢA TĪRĪŠANA

Neiegremdējiet visu filtru ūdenī. Ja tas ir izdarīts, atstājiet to nožūt 48 stundas.

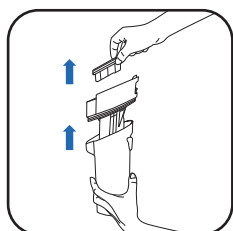

- Izņemiet filtru.

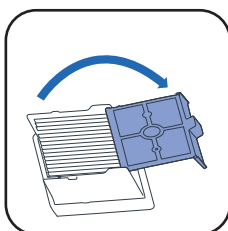

- Atveriet filtra režģi.

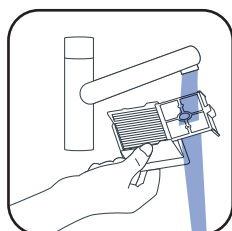

- Iztīriet un skalojiet tikai filtra režģi.

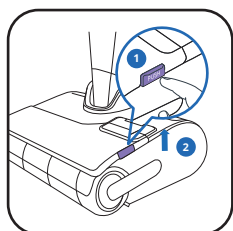
4 - UZGAĻA UN VELTŅA PĀRSEGA TĪRĪŠANA

- 1 Nospiediet pogu.
- 2 Paceliet veltņa pārsegu.

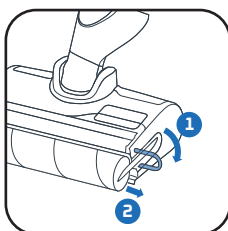

- Pavelciet veltņa violeto gredzenu.

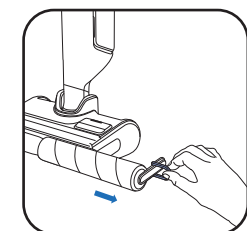

- Izņemiet veltņi, velkot aiz violetā gredzenu.

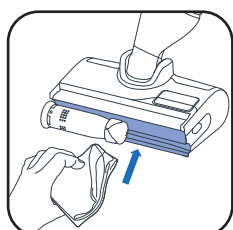

- Notīriet vietu aiz veltņa.

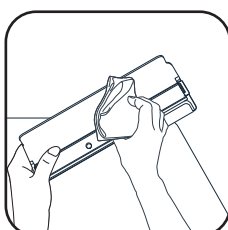

- Iztīriet veltņa pārsega iekšpusi.

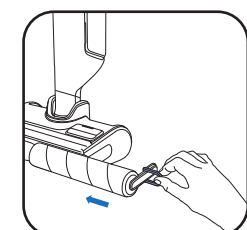

- Uzlieciet veltņi atpakaļ.



- Uzlieciet atpakaļ veltņa pārsegu.

REIZI 6 MĒNEŠOS

- Nomainiet veltņi un filtru. Ja konstatējat, ka veltņi ir bojāti, nomainiet to.

www.rowenta.com

www.tefal.com

Sausais filtrs

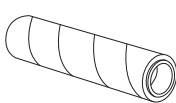

Veltņa cilindrs



Rokturis

Sausais filtrs + veltņi (ZR338A01)



7 / PROBLĒMU NOTEIKŠANA UN RISINĀJUMI

Problēma	Iespējamie cēloņi	Risinājumi
Ierīce sūc vāji, rada troksni vai svilpjošu skaņu vai kaisa grūžus uz grīdas.	Ierīces gaisa kanāls ir bloķēts.	Iztīriet sūkšanas uzgali, iztīriet gaisa kanālu, iztīriet filtru un putas (sk. lietotāja rokasgrāmatu)
	Netīrā ūdens tvertne nav pareizi ievietota, un blīvējums nav bojāts vai saspiests.	Izņemiet un atkal ievietojiet netīrā ūdens tvertni.
	Putekļsūcēja atteice.	Sazinieties ar mūsu pēcpalīdzības dienestu.
Grīda ir pārāk slapja.	Ūdens plūsma ir pārāk intensīva vai veltnis ir izmircis.	Pārlicinieties, ka izmantojat režīmu INTELLIGENT vai QUIET.
	Ūdens noplūde.	Sazinieties ar mūsu pēcpalīdzības dienestu.
Grīda nav pietiekami mitra.	Tīrā ūdens tvertne ir tukša.	Ielejiet tīrā ūdens tvertnē ūdeni.
	Ūdens sadales sistēma ir nosprostota.	Iztīriet ūdens izplūdes sprauslas. Ja tas nelīdz, nogādājiet ierīci tuvākajā remonta centrā.
	Ūdens plūsma ir pārāk vāja	Pārlicinieties, ka izmantojat režīmu INTELLIGENT vai MAX.
Ierīce netīra grīdu pienācīgi	Veltnis ir netīrs.	Ieslēdziet paštīrīšanās ciklu un pēc tam notīriet veltnīti ar rokām.
	Ierīcei nav ieslēgts pareizais tīrīšanas režīms.	Izmantojiet režīmu INTELLIGENT vai pārslēdzieties starp režīmiem QUIET un MAX, lai optimizētu tīrīšanu.
Ierīce bojā grīdu.	Ierīce ir lietota bez veltna.	Vienmēr izmantojiet ierīci ar uzliktu veltni un pilnu ūdens tvertni
	Tīrīšanas uzgali ir iesprūdis svešķermenī.	Iztīriet tīrīšanas uzgali
Ierīce pati izslēdzas.	Netīrā ūdens tvertne ir pilna.	Iztukšojiet netīrā ūdens tvertni
	Akumulatora uzlādes līmenis ir pārāk zems.	Uzlādējiet ierīci uz uzlādes pamatnes.
Veltnis ir iesprūdis	Kāds priekšmets vai šķiedras bloķē veltni.	Izjauciet veltni un izņemiet visu, kas bloķē tā griešanos
Ierīce visur izšļaksta ūdeni	Aizsargpārsegs ir uzlikts nepareizi	Atvienojiet un pareizi uzlieciet pārsegu.
	Veltnis ir uzlikts nepareizi	Atvienojiet un pareizi uzlieciet veltni
No mazgāšanas līdzekļa tvertnes neizplūst mazgāšanas līdzeklis	Tvertne ir tukša	Piepildiet tvertni līdz atzīmei MAX; ja tas nelīdz, sazinieties ar klientu apkalpošanas dienestu.
	Mazgāšanas līdzekļa sūknis ir deaktivizēts	Divreiz nospiediet roktura slēdzi, lai ieslēgtu mazgāšanas līdzekļa automātiskās dozēšanas funkciju (zilaiss loģotips ir ieslēgts).
Pamatnē esošās šķēres nenogriež matus vai iesprūst	Šķēru atveri bloķē mati	Atvienojiet uzlādes pamatni no strāvas un notīriet redzamo daļu ap šķērēm; ja tas nelīdz, sazinieties ar klientu apkalpošanas dienestu

8 / SPECIFIKĀCIJAS

TVERTŅU IETILPĪBA	
Apraksts	Ietilpība (ml)
Tīrā ūdens tvertne	790 ml
Netīrā ūdens tvertne	720 ml
Mazgāšanas līdzekļa tvertne	100 ml



9 / BRĪDINĀJUMI

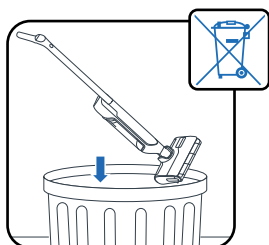

Neturiet ierīci 0°C un 45°C temperatūrā.

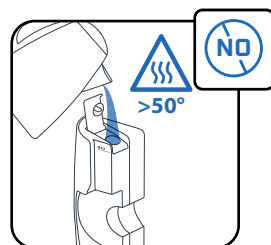
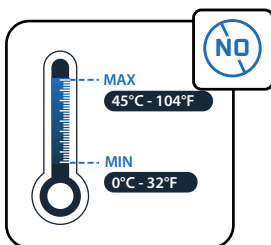

Neleļiet tvertnē ūdeni, kura temperatūra pārsniedz 50°C.

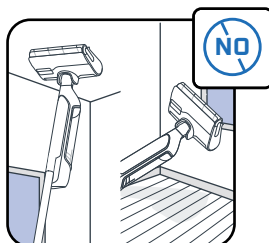

Šo ierīci paredzēts izmantot uz cieta pamata. Nelietojiet to grīdsegu, paklāju, sienu un logu tīrīšanai.

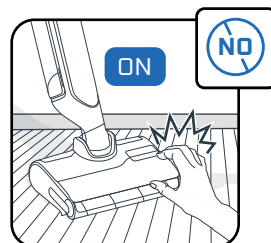
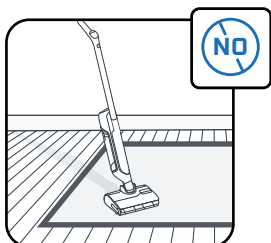

Nepieskarieties rotējošajām daļām, kamēr ierīce nav izslēgta atvienota no strāvas avota.

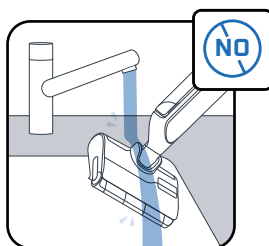

Negremdējiet ierīci ūdenī un tīriet sūkšanas kanālu ar sausu vai mitru drānu.

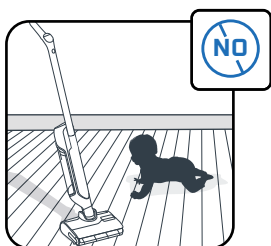

Uzraugiet bērnus, lai nodrošinātu, ka viņi ierīci neizmanto kā rotaļlietu.



Šo ierīci paredzēts lietot tikai mājāsaimniecībās un iekštelpās.

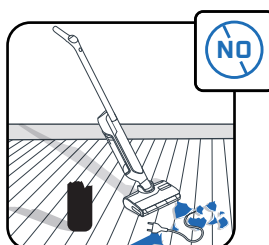

Nelietojiet šo ierīci citu elektroierīču, piemēram, cepeškrāšņu, vai elektrības kontaktligzdu tīrīšanai.

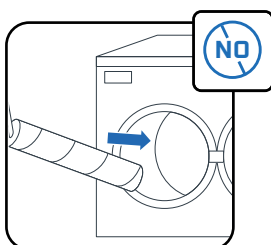

Nemazgājiet veltni trauku mazgājamajā mašīnā vai veļas mašīnā.

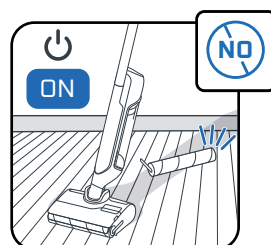

Nelietojiet ierīci bez ūdens tvertnēm un veltnā.

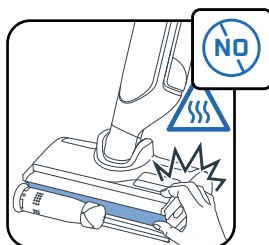

Neizņemiet rullīšu suku pašattīrīšanās un pašžāvēšanās cikla laikā vai tūlīt pēc tā, jo pastāv apdegumu risks no karstās metāla sildītāja virsmas.



Neiepildiet ūdens tvertnē taukainus līdzekļus (piemēram, melnās ziepes), putojošus, toksiskus, uzliesmojošus, sprādzienbīstamus, kodīgus, agresīvus vai cietas daļiņas saturošus līdzekļus. Neleļiet tajā balinātāju.

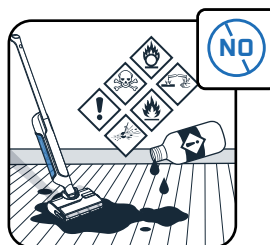

Rowenta | Tefal®

X-CLEAN 12

LT

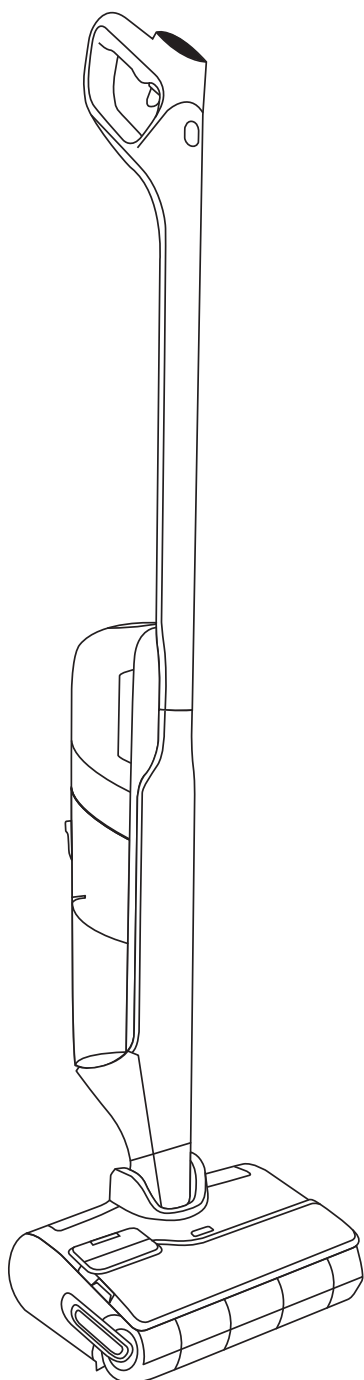

Dėkojame, kad pasirinkote mūsų gaminį.
ĮDĖMIAI PERSKAITYKITE
brošiūrą „Saugumo ir naudojimo instrukcijos“
prieš naudodami prietaisą pirmą kartą.

TURINYS

1 / PRIETAISO APŽVALGA

- Prietaisas
- Galva
- Nešvaraus vandens bakelis
- Atsarginės dalys ir priedai

2 / KAIP ĮRENGTI SAVO PRIETAISĄ

- Surinkimas
- Įkrovimo pagrindo įrengimas

3 / KAIP NUSTATYTI BALSŲ ASISTENTĄ

4 / EKRANO RODINYS

- Ekranas
- Kaip keisti režimus
- Režimų paaiškinimas
- Pagrindiniai klaidų pranešimai

5 / KAIP NAUDOTIS PRIETAISU

- Prieš naudodami
- Automatinio ploviklio dozavimo įjungimas arba išjungimas
- Paleiskite prietaisą
- Paguldyta padėtis
- Grindų suderinamumas
- Po kiekvieno naudojimo

6 / KAIP PRIŽIŪRĖTI PRIETAISĄ

- Kartą per savaitę
- Kas 6 mėnesius

7 / TRIKČIŲ ŠALINIMAS IR SPRENDIMAI

8 / SPECIFIKACIJOS

9 / ĮSPĖJIMAI

KASKART PAMATĘ

ŽIŪRĖKITE VAIZ-
DO ĮRAŠĄ ČIA



spustelėkite norėdami peržiūrėti mokomąjį vaizdo įrašą

■ PRIETAISAS

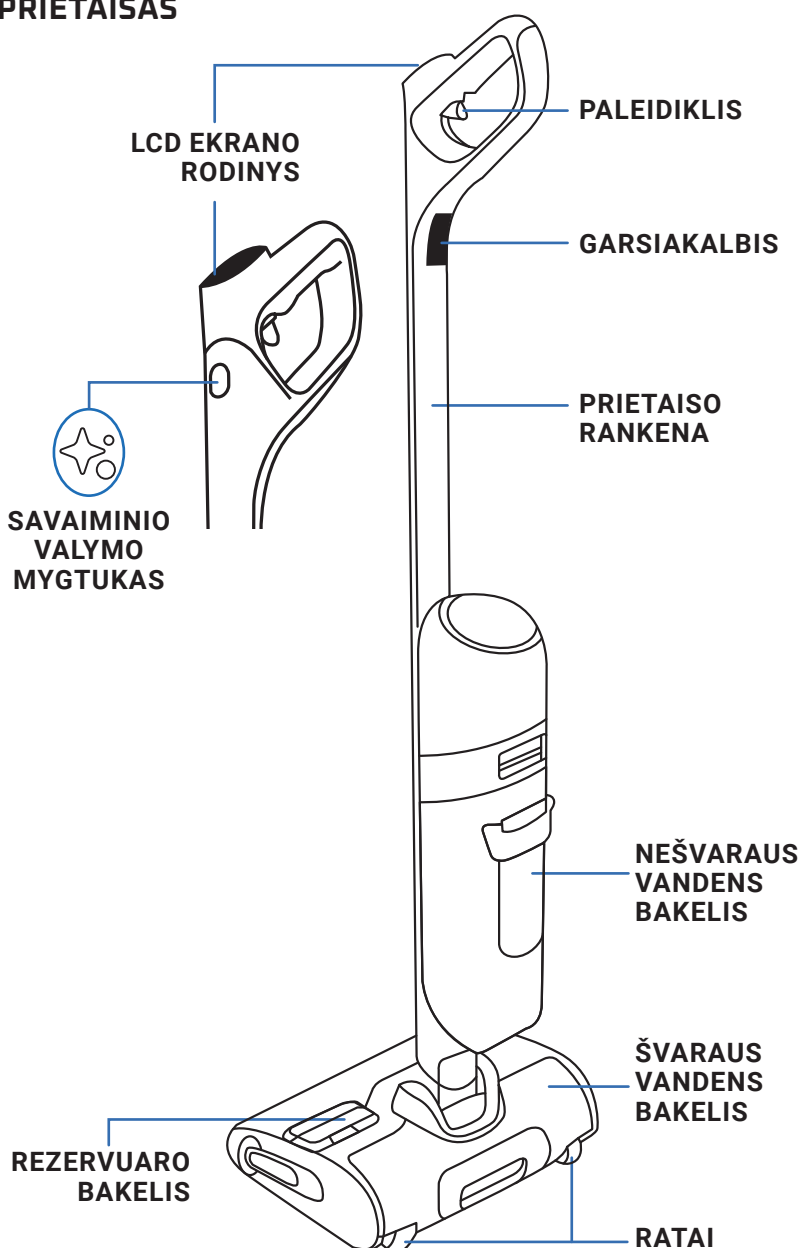

GALVA

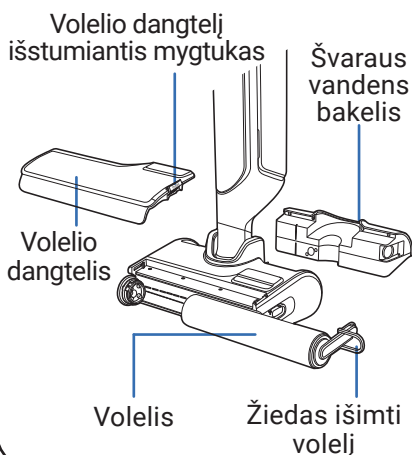

NEŠVARAUS VANDENS BAKELIS

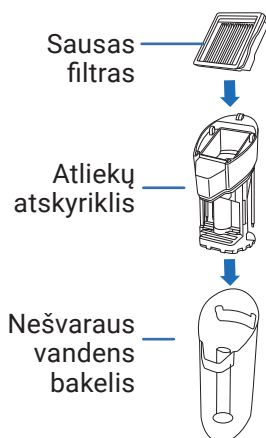

ATSARGINĖS DALYS

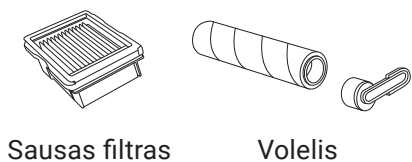

PIEDAS

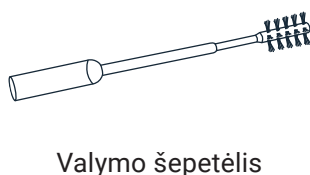

■ SURINKIMAS

1 Įkiškite rankeną į prietaiso korpusą.

2 Spustelėjimas parodo, ar rankena įstatyta teisingai.

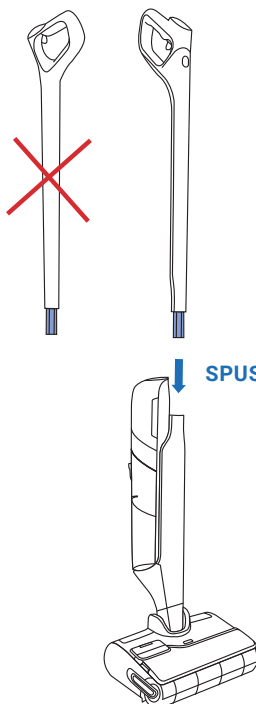

■ ĮKROVIMO PAGRINDO ĮRENGIMAS

1 Apverskite įkrovimo pagrindą.

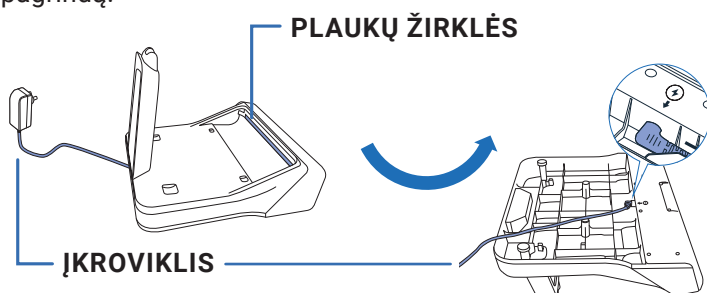

2 Prijunkite maitinimo kabelį prie pagrindo, vadovaudamiesi rodykle ant įkrovimo pagrindo.

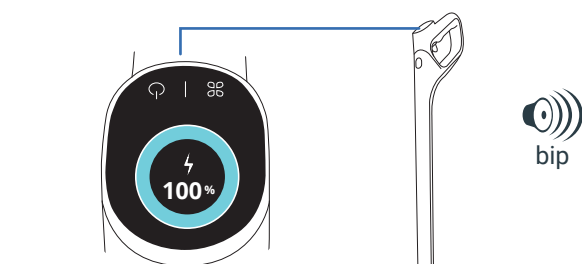

3 Prijunkite įkrovimo pagrindą prie maitinimo šaltinio ir uždėkite prietaisą. Jis bus įkraunamas automatiškai.

4 Jei produktas tinkamai prijungtas ir įkraunamas, išgirsite signalą, o ekrane bus rodomas akumuliatoriaus įkrovimo lygis.

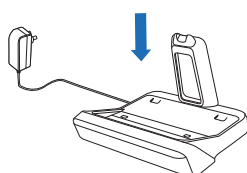

3 / KAIP NUSTATYTI BALSO ASISTENTĄ

■ JŪSŲ PRIETAISAS TURI BŪTI ANT ĮKROVIMO PAGRINDO

1 - RINKTIS KALBĄ

ŽIŪRĖKITE VAIZDO ĮRAŠĄ ČIA 

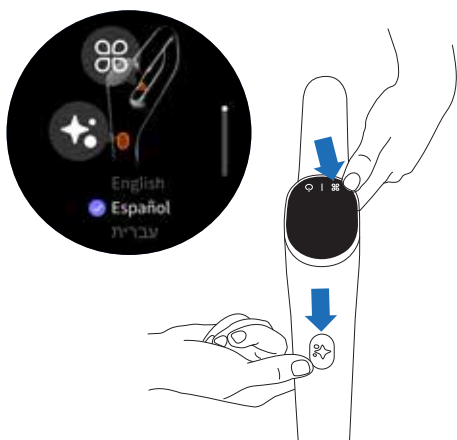

- Vienu metu paspauskite savaiminio valymo mygtuką ir REŽIMO mygtuką.
- Kartokite šį veiksma, kol sąrašė rasite savo kalbą (galima rinktis iš 18 kalbų)
- Norėdami patvirtinti savo kalbą, palaukite 3 sek.

2 - BALSO ASISTENTAS

REŽIMO mygtukas leidžia ĮJUNGTI, IŠJUNGTI arba PATILDYTI balso asistentą.

ŽIŪRĖKITE VAIZDO ĮRAŠĄ ČIA 

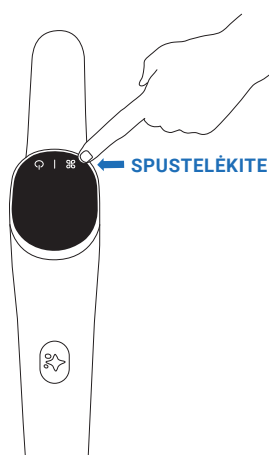

- **1 žingsnis**
Norėdami įjungti balso asistentą, paspauskite REŽIMO mygtuką 2 sek.
- **2 žingsnis**
Norėdami patildyti garsą, paspauskite REŽIMO mygtuką 2 sek.
- **3 žingsnis**
Norėdami išjungti balso asistentą, paspauskite REŽIMO mygtuką 2 sek.

4 / EKRANO RODINYS

■ EKRANAS

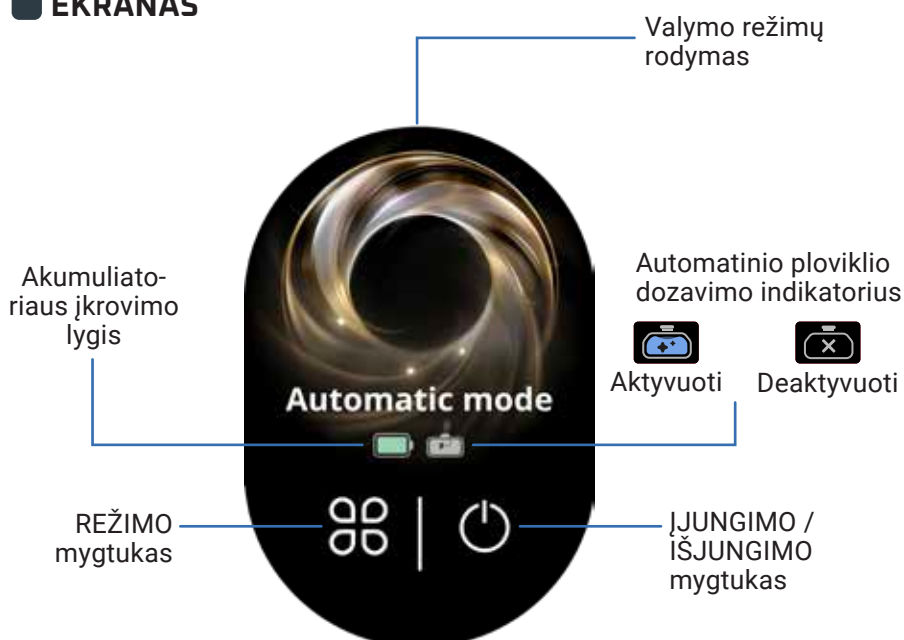



KAIP KEISTI REŽIMUS

Prietaisas turi būti įjungtas ir naudojimo padėtyje



- Paspauskite REŽIMO mygtuką, kad perjungtumėte režimus.

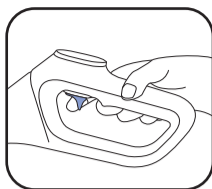

- Norėdami pereiti į PATOBULINIMO režimą, laikykite nuspaudę paleidiklį.

REŽIMŲ PAAIŠKINIMAS



AUTOMATINIS REŽIMAS

Paviršiai: įvairūs nešvarumų lygiai.
Aptinka nešvarumus, kad pritaikytų siurbimo galią ir vandens srautą.



TYLUS REŽIMAS

Paviršiai: vidutiniškai nešvarūs.

Siurbimo galia:

Vandens srautas:



MEDINĖS GRINDYS

Paviršiai: medinėms grindims, parketui.

Siurbimo galia:

Vandens srautas:



SKYSČIŲ SIURBIMO REŽIMAS

Paviršiai: drėgni (pvz., vonios kambarys).

Siurbimo galia:

Vandens srautas:



DIDŽIAUSIAS PAGERINIMAS

- Pagerina kitus valymo režimus, kad būtų galima iš karto pasiekti didžiausią galią.

Siurbimo galia:

Vandens srautas:

PAGRINDINIAI KLAIDŲ PRANEŠIMAI



Švaraus vandens bakelis tuščias

Veiksmas: pripildykite švaraus vandens bakelį.



Nešvaraus vandens bakelis tuščias

Veiksmas: pripildykite nešvaraus vandens bakelį.



Volelio dangtelis nėra tinkamai uždėtas

Veiksmas: patikrinkite volelio dangtelio padėtį.



Volelis nėra tinkamai uždėtas

Veiksmas: patikrinkite volelio padėtį.



Filtru ne savo vietoje

Veiksmas: patikrinkite ir įstatykite filtrą.



Volelis užsikimšęs

Veiksmas: patikrinkite ir pašalinkite kemšančius nešvarumus.



5 / KAIP NAUDOTIS PRIETAISU

■ PRIEŠ NAUDODAMI

Pripildykite vandens bakelį

ŽIŪRĖKITE VAIZ-
DO ĮRAŠĄ ČIA

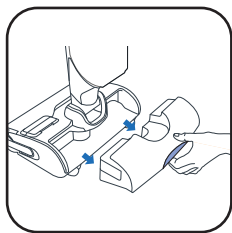

1 Nuimkite švaraus vandens bakelį.

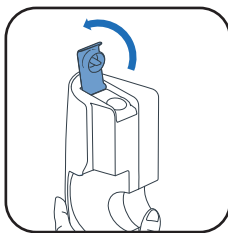

2 Atidarykite švaraus vandens bakelį.

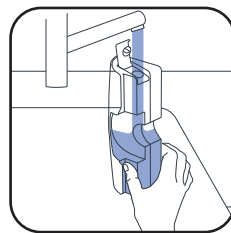

3 Pripildykite švaraus vandens bakelį. Naudokite vandenį nuo 10 °C iki 50 °C.
didžiausia talpa – 790 ml.

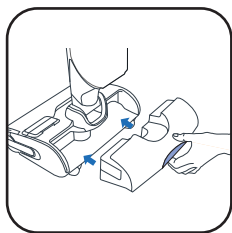

4 Įstatykite švaraus vandens bakelį.

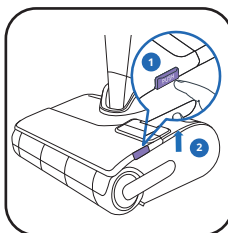

5 Nuimkite volelio dangtelį.

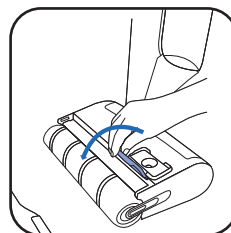

6 Atidarykite ploviklio bakelio dangtį.

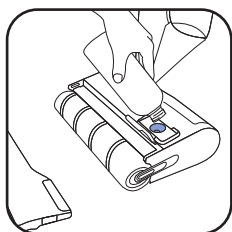

7* Įpilkite valomojo tirpalo.

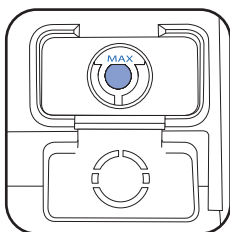

8 Įsitinkinkite, kad neviršijate MAKS. lygio.

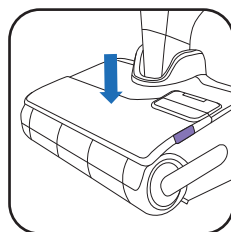

9 Uždarykite ploviklio bakelio dangtį ir uždėkite volelio dangtelį atgal.

7* **NENAUDOKITE PUTOJANČIŲ SKYSČIŲ, RIEBIŲ PRODUKTŲ (PVZ., JUODOJO MUILO), BALTOJO ACTO, BALIKLIO ARBA ETERINIŲ ALIEJŲ (ŽR. „SAUGOS IR NAUDOJIMO NURODYMŲ“ PAKETĄ).**

VALYMO TIRPALO PRIDĖJIMAS YRA NEPRIVALOMAS



„ROWENTA“ SKALBIMO PRIEMONĖ ŠLAPIAI IR SAUSAI VALANTIEMS DULKIŲ SIURBLIAMS (ZR340LV1)

ARBA



ANYTOL MULTIPAVIRŠIŲ DEZINFEKAVIMO PRIEMONĖ SU EUKALIPTU



REKOMENDUOJAMA DOZĖ: 20 ML (SKYSTINIMAS <3 % NUO BENDROS ŠVARAUS VANDENS BAKELIO TALPOS)

NEMAIŠYKITE SKIRTINGŲ VALYMO PRIEMONIŲ. NAUDOKITE TIK REZERVAURO BAKELĮ.

■ AUTOMATINIO PLOVIKLIO DOZAVIMO ĮJUNGIMAS ARBA IŠJUNGIMAS

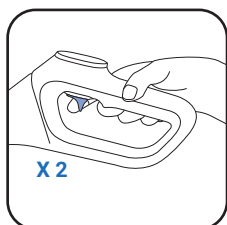

X 2

- Norėdami įjungti automatinį ploviklio dozavimą, du kartus paspauskite paleidiklį.
- Aktyvuotas prietaisas automatiškai kontroliuoja reikiamą ploviklio kiekį.
- Norėdami išjungti automatinį ploviklio dozavimą, vėl spustelėkite du kartus.



Aktyvuotas



Deaktyvuotas

PALEISKITE PRIETAISĄ

Prietaisas turi būti nuimtas nuo įkrovimo pagrindo.

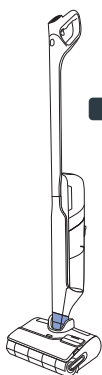

STOVĖJIMO PADĖTIS

Prietaisas yra stačias. Stovėjimo padėtyje prietaisas nustoja veikti.

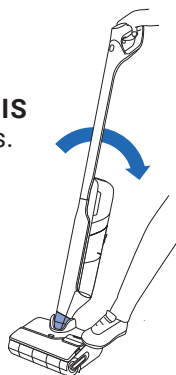

NAUDOJIMO PADĖTIS

Galvutė atrakinta, o prietaisą galima naudoti.

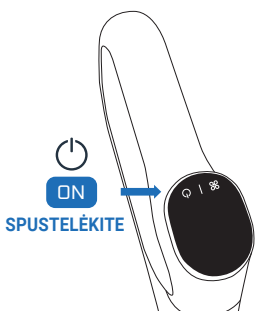

- Naudojimo padėtyje pakelkite gaminį ir paspauskite ĮJUNGIMO / IŠJUNGIMO MYGTUKĄ, kad įjungtumėte prietaisą. Pagal numatytuosius nustatymus gaminys įjungiamas AUTOMATINIŲ režimu. Norėdami SUSTABDYTI, paspauskite dar kartą.

STOVĖJIMO PADĖTYJE PRIETAISAS NUSTOJA VEIKTI.

NORĖDAMI TĖSTI VALYMO DARBUS, PERJUNKITE Į NAUDOJIMO PADĖTĮ IR PASPAUSKITE ĮJUNGIMO / IŠJUNGIMO MYGTUKĄ

PASIRINKITE REŽIMĄ IR PRADĖKITE VALYTI

PAGULDYTA PADĖTIS

Valymas po baldais.

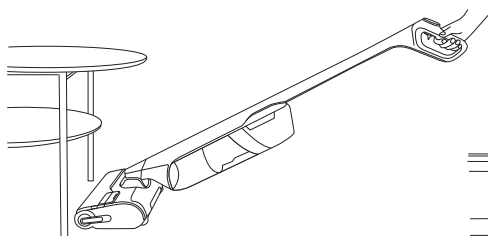

15 CM

- Kai prietaisas paguldomas, siurbimo galia reguliuojama automatiškai.

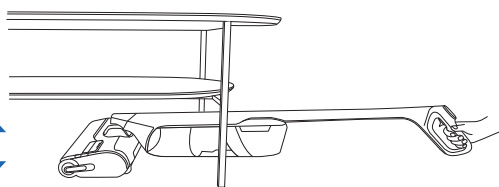

GRINDŲ SUDERINAMUMAS

Šiuo prietaisu galima valyti tik kietas grindis

MEDIENA



PLYTELĖS

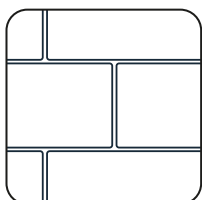

LINOLEUMAS

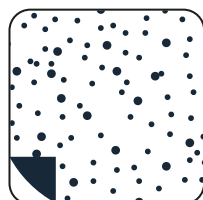

LAMINATAS



- Nenaudokite ant kilimų, kiliminių dangų, sienų ir langų (žr. brošiūrą „Saugumo ir naudojimo instrukcijos“).

PO KIEKVIENO NAUDOJIMO 1 - IŠ NEŠVARAUS VANDENS BAKELIO IŠPILKITE VANDENĮ

ŽIŪRĖKITE VAIZ-
DO ĮRAŠĄ ČIA

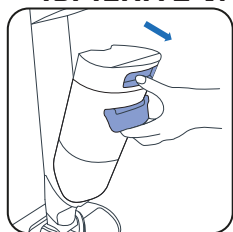

1 Nuimkite nešvaraus vandens bakelį.

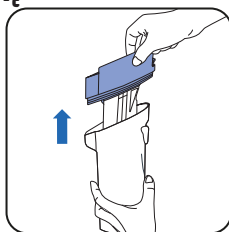

2 Ištraukite atliekų atskyriklį.

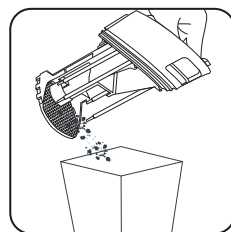

3 Išmeskite kietas atliekas.



4 Skystas atliekas nuleiskite į kanalizaciją.

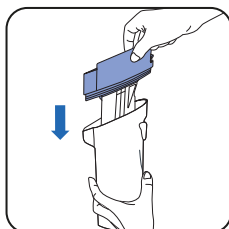

5 Pakeiskite atliekų atskyriklį ir filtrą.

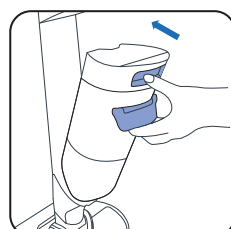

6 Įstatykite nešvaraus vandens bakelį.

2 - Į ŠVARAUS VANDENS BAKELĮ PRIPILKITE VANDENS

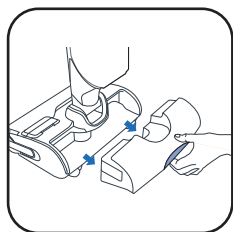

1 Nuimkite švaraus vandens bakelį.

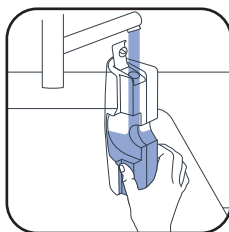

2 Pripildykite švaraus vandens bakelį.

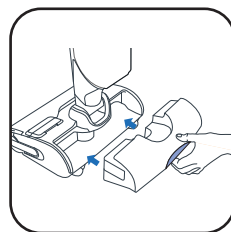

3 Įstatykite švaraus vandens bakelį.

3 - PALEISKITE SAVAIMINIO VALYMO IR SAUSINIMO PROGRAMĄ Įrenginys turi būti ant įkrovimo pagrindo. Įkrovimo pagrindas turi būti prijungtas prie elektros tinklo.



20 - 60 MIN

- Savaiminio valymo programa automatiškai išvalo prietaisą ir volelį.
- Savaiminio džiovinimo programa automatiškai išdžiovina prietaisą ir volelį. Džiovinimo ciklas reguliuojamas pagal ant volelio aptiktą drėgmę.

! Savaiminio valymo ir džiovinimo programa veikia 90 °C temperatūroje. **NELIESKITE** kaitinimo plokštės savaiminio valymo ir savaiminio džiovinimo metu arba iškart po to, nes galite nudegti.

- Savaiminio valymo ir savaiminio džiovinimo ciklai neprasideda, jei baterijos įkrovos lygis yra žemesnis nei 20 %.

JEI ŠVARAUS VANDENS BAKELIS TUŠČIAS, SAVAIMINIO VALYMO PROGRAMA SUSTOS.
JEI NEŠVARAUS VANDENS BAKELIS YRA TUŠČIAS, SAVAIMINIO VALYMO PROGRAMA SUSTOJA.

PRADĖKITE SAVAIMINĮ VALYMĄ IR (ARBA) DŽIOVINIMĄ

ŽIŪRĖKITE VAIZDO ĮRAŠĄ ČIA 

SAVAIMINIS VALYMAS IR DŽIOVINIMAS



Vieną kartą paspauskite savaiminio valymo mygtuką.

TIK PLAUKŲ KIRPIMUI

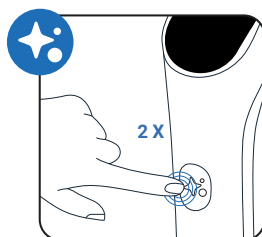

Paspauskite savaiminio valymo mygtuką du kartus.

TIK SAVAIMINIS VALYMAS

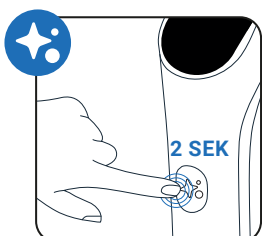

Paspauskite savaiminio valymo mygtuką 2 sek.

TIK DŽIOVINIMAS

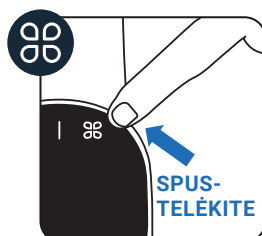

Nuspauskite mygtuką MODE (išstūmimas).

PLAUKŲ ŽIRKLĖS

Į pagrindą įmontuotas peilis, skirtas pašalinti ant volelio likusius plaukus. Jis įsijungia automatiškai tik pradėjus savaiminio valymo ir džiovinimo arba plaukų kirpimo programą.

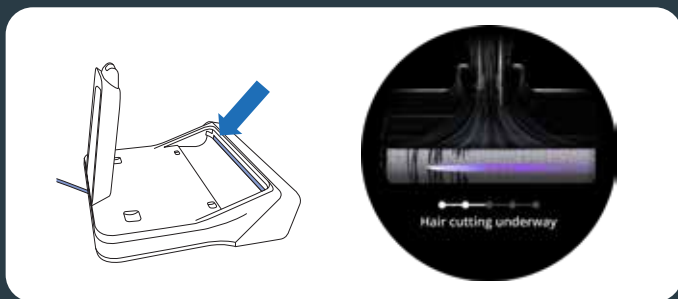

SUSTABDYKITE SAVAIMINĮ VALYMĄ IR (ARBA) DŽIOVINIMĄ

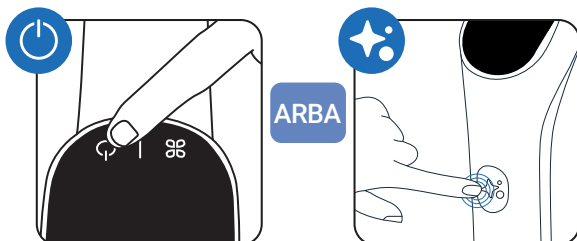

■ Paspauskite ĮJUNGIMO / IŠJUNGIMO mygtuką arba savaiminio valymo mygtuką

4 - PASIBAIGUS SAVAIMINIAM VALYMI, IŠVALYKITE NEŠVARAUS VANDENS BAKELĮ

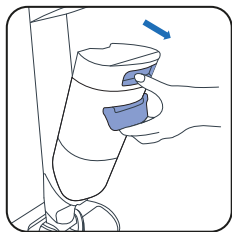

1 Nuimkite nešvaraus vandens bakelį.

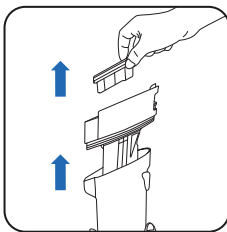

2 Ištraukite filtrą ir atliekų atskyriklį.

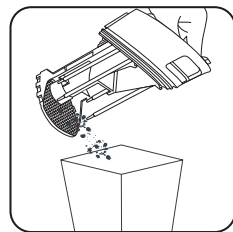

3 Išmeskite kietas atliekas.



4 Skystas atliekas nuleiskite į kanalizaciją.

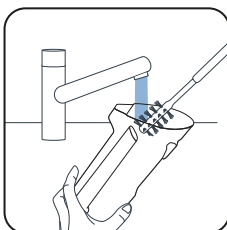

5 Išvalykite nešvaraus vandens bakelį valymo šepetėlio priedu.

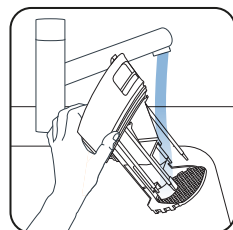

6 Nuplaukite atliekų atskyriklį.

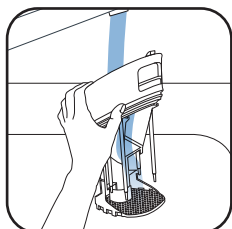

7 Pašalinkite likusius nešvarumus ir išvalykite filtro sritį.

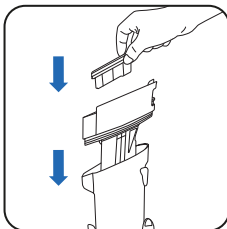

8 Pakeiskite atliekų atskyriklį.

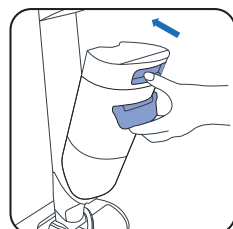

9 Įstatykite nešvaraus vandens bakelį.

5 - IŠPILKITE VANDENĮ IŠ ŠVARAUS VANDENS BAKELIO

Kad vanduo neužsistovėtų, išpilkite vandenį iš švaraus vandens bakelio.

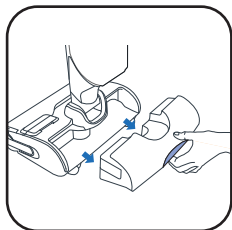

1 Nuimkite švaraus vandens bakelį.



2 Išpilkite vandenį iš švaraus vandens bakelio.

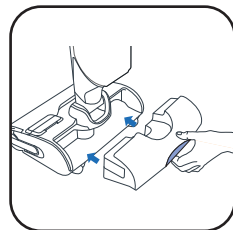

3 Įstatykite švaraus vandens bakelį.



KARTĄ PER SAVAITĘ**1 - IŠVALYKITE ĮKROVIMO PAGRINDĄ**

Nekiškite įkrovimo pagrindo po vandeniu.

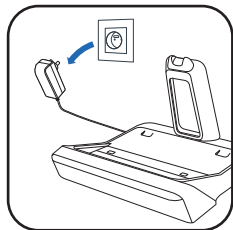

- Atjunkite įkrovimo pagrindą nuo maitinimo šaltinio.

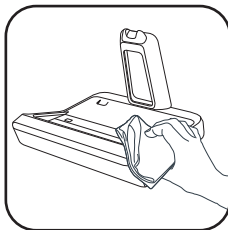

- Įkrovimo pagrindą valykite rankomis sausa arba drėgna šluoste.

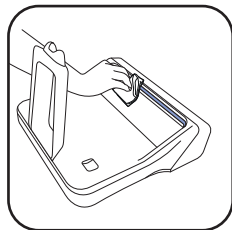

- Švelniai nuvalykite plaukų žirklių angą.

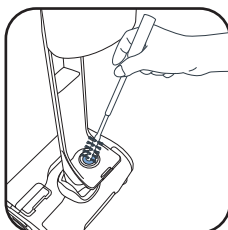
2 - IŠVALYKITE SIURBIMO VAMZDELĮ

- Naudokite pridėdamą valymo šepetėlį ir išvalykite likusius nešvarumus iš siurbimo vamzdelio.

3 - VALYKITE FILTRO GROTELES

Nekiškite viso filtro po vandeniu. Jei visgi taip padarote, palikite džiuoti 48 val.

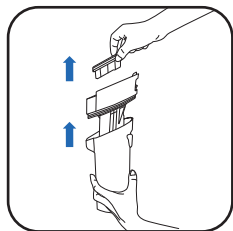

- Nuimkite filtrą.

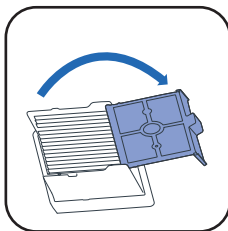

- Atidarykite filtro groteles.

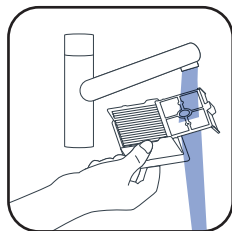

- Valykite ir skalaukite tik filtro groteles.

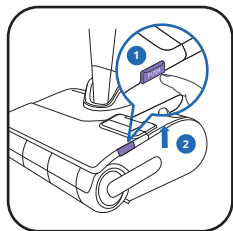
4 - NUVALYKITE GALVUTĘ IR VOLELIO DANGTELĮ

- 1 Nuspauskite mygtuką.
- 2 Pakelkite volelio dangtelį.

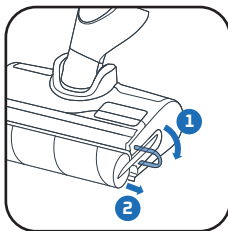

- Patraukite violetinį volelio žiedą.

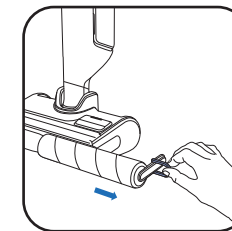

- Nuimkite volelį patraukdami už violetinio žiedo.

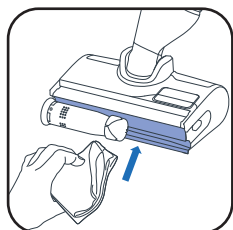

- Išvalykite sritį už volelio.

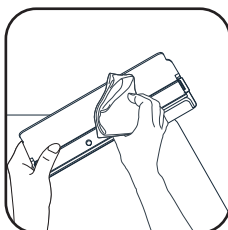

- Išvalykite volelio dangtelio vidų.

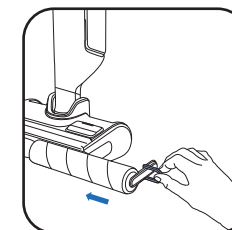

- Įstatykite volelį atgal į vietą.

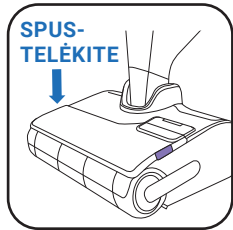

- Uždėkite volelio dangtelį.

KAS 6 MĖNESIUS

- Pakeiskite volelį ir filtrą. Jei volelis pažeistas, jį pakeiskite.

www.rowenta.comwww.tefal.com

Sausas filtras

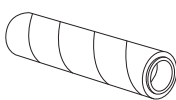

Volelio būgnelis



Rankena

Sausas filtras + volelis (ZR338A01)



7 / TRIKČIŲ ŠALINIMAS IR SPRENDIMAI

Problema	Galimos priežastys	Sprendimai
Prietaisas prasčiau siurbia, sklaidžia keistus garsus, švilpia arba iš jo ant paviršiaus iškrenta šiukšlės.	Užsikimšęs prietaiso oro kanalas.	Išvalykite siurbimo galvutę, oro kanalą, filtrą ir filtro kempinę (žr. naudojimo instrukciją).
	Nešvaraus vandens bakelis nėra tinkamai įstatytas, o sandariklis nėra pažeistas ar suspaustas.	Nuimkite ir įstatykite nešvaraus vandens bakelį.
	Dulkių siurblio gedimas.	Susisiekite su mūsų garantinio aptarnavimo centru.
Per šlapios grindys.	Per didelis vandens srautas arba permirkęs volelis.	Įsitinkinkite, kad naudojate IŠMANŪJĮ arba TYLŪJĮ režimą.
	Vandens nuotėkis.	Susisiekite su mūsų garantinio aptarnavimo centru.
Grindys nepakankamai šlapios.	Tuščias švaraus vandens bakelis.	Į švaraus vandens bakelį pripilkite vandens.
	Užsikimšusi vandens paskirstymo sistema.	Išvalykite vandens išleidimo angas. Jei nepavyksta – pristatykite gaminį į artimiausią remonto centrą.
	Per silpnas vandens srautas	Įsitinkinkite, kad naudojate IŠMANŪJĮ arba MAKS. režimą.
Prietaisas netinkamai išvalo grindis	Nešvarus volelis.	Įjunkite savaiminio išsivalymo režimą, paskui rankomis išvalykite volelį.
	Nustatytas netinkamas valymo režimas.	Naudokite IŠMANŪJĮ režimą arba pakaitomis naudokite TYLŪJĮ ir (arba) MAKS. režimą.
Prietaisas gadina grindis.	Prietaisas panaudotas be volelio.	Prietaisą naudokite tik su tinkamai pritvirtintu voleliu ir pilnu švaraus vandens bakeliu
	Valymo galvoje įstrigęs pašalinis daiktas.	Išvalykite valymo galvą
Prietaisas išsijunginėja.	Pilnas nešvaraus vandens bakelis.	Iš nešvaraus vandens bakelio išpilkite vandenį
	Per žema akumulatoriaus įkrova.	Padėkite prietaisą ant jo pagrindo ir įkraukite.
Užstrigo volelis	Įstrigęs pašalinis daiktas arba plaušeliai.	Išardykite volelį ir pašalinkite visus sukimą stabdančius pašalinius daiktus
Prietaisas taško vandenį	Netinkamai pritvirtintas apsauginis dangtelis	Nuimkite dangtelį ir iš naujo tinkamai jį uždėkite.
	Netinkamai pritvirtintas volelis	Nuimkite volelį ir iš naujo tinkamai jį pritvirtinkite
Iš rezervuaro bakelio neišbėga ploviklis	Rezervuaras tuščias	Užpildykite bakelį iki MAKS. lygio, arba kreipkitės į klientų aptarnavimo tarnybą.
	Ploviklio pompa yra išjungta	Du kartus paspauskite paleidiklio rankeną, kad įjungtumėte automatinę ploviklio dozavimo funkciją (įsijungs mėlynas logotipas).
Pagrindo žirkles nekerpa arba užstrigo	Plakai blokuoja žirklių išėjimą	Atjunkite įkrovimo pagrindą, išvalykite matomą plotą aplink žirkles, kitu atveju kreipkitės į klientų aptarnavimą

8 / SPECIFIKACIJOS

REZERVUARO TALPA	
Aprašymas	Talpa (ml)
Švaraus vandens bakelis	790 ml
Nešvaraus vandens bakelis	720 ml
Rezervuaro bakelis	100 ml



9 / ĮSPĖJIMAI

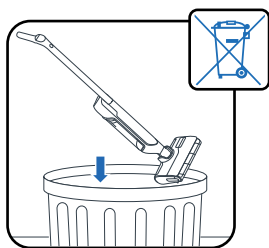

Nelaikykite prietaiso aukštesnėje nei 45 °C temperatūroje.

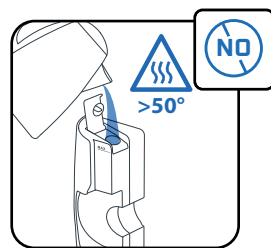
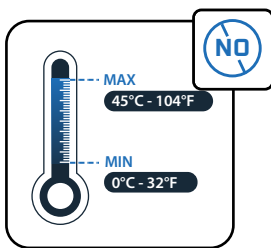

Į bakelį nepilkite vandens, kurio temperatūra yra >50 °C.

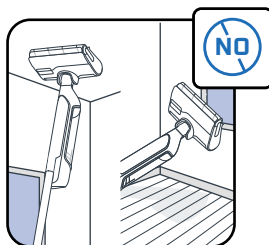

Šis prietaisas skirtas naudoti ant kieto pagrindo. Nenaudokite ant kilimų, kiliminių dangų, sienų ir langų.

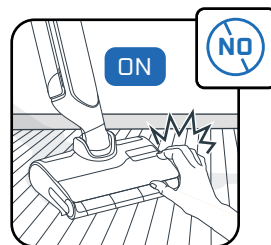
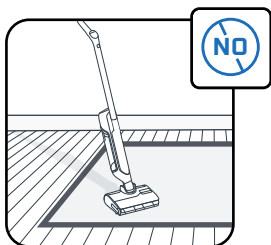

Nelieskite besisukančių dalių nesustabdę gaminio ir neatjungę maitinimo bloko.

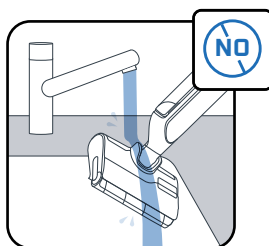

Nedėkite prietaiso po vandeniu, o siurbimo kanalą valykite sausa ar drėgna šluoste.

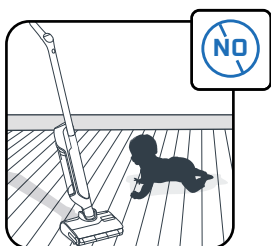

Nelaiskite vaikams žaisti su prietaisu.



Šis prietaisas skirtas naudoti tik butyje ir patalpose.

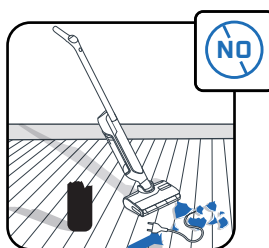

Nenaudokite šio prietaiso ant elektros prietaisų, pvz., orkaitių viduje arba ant elektros lizdų.

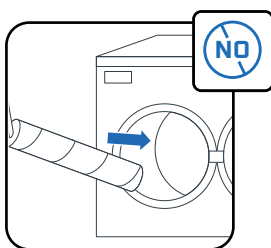

Neplaukite volelio indaplovėje arba skalbyklėje.

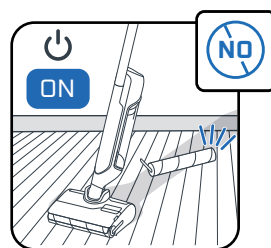

Nenaudokite šio buitinio prietaiso be vandens bakelių ir volelio.

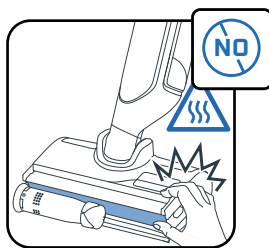

Neišimkite ritininio šepetio savaiminio valymo ir džiovinimo ciklo metu arba iškart po jo, nes kyla nudegimų pavojus dėl karšto metalinio šildymo elemento paviršiaus.



Nepilkite į vandens bakelį riebių produktų (pvz., juodojo muilo), putojančių, nuodingų, degių, sprogusių, esdinančių, agresyvių ar kietų medžiagų.

Į gaminį nepilkite baliklio.

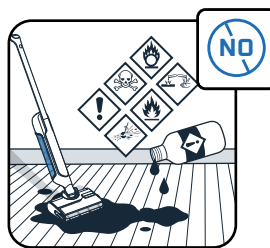

Rowenta | Tefal®

X-CLEAN 12

ET

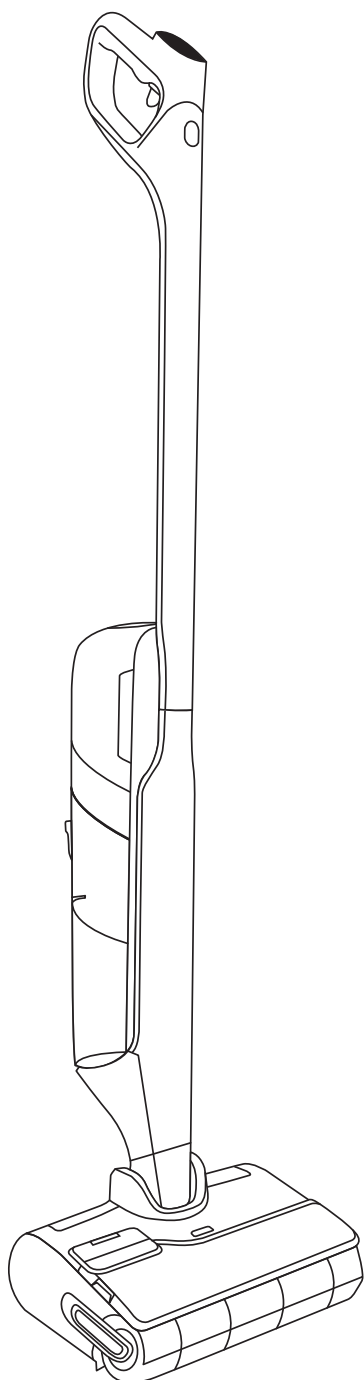

Täname, et valisite meid.
LUGEGE HOOLIKALT LÄBI
trükis „Ohutus- ja kasutusjuhised“ enne esimest kasutuskorda.

SISU

1 / SEADME ÜLEVAADE

- Seade
- Otsak
- Mustaveepaak
- Varuosad ja tarvikud

2 / SEADME PAIGALDAMINE

- Kokkupanek
- Laadimisaluse paigaldamine

3 / HÄÄLASSISTENDI SEADISTAMINE

4 / EKRAANIKUVA

- Ekraan
- Režiimide vahetamine
- Režiimide selgitus
- Põhivēja teated

5 / SEADME KASUTAMINE

- Enne kasutamist
- Pesuvahendi automaatse doseerimise aktiveerimine või deaktiveerimine
- Käivitage seade
- Pikali asend
- Ühilduvus põrandaga
- Pärast igat kasutuskorda

6 / SEADME HOOLDAMINE

- Kord nädalas
- Iga 6 kuu tagant

7 / TÕRKEOTSING JA LAHENDUSED

8 / TEHNILISED ANDMED

9 / HOIATUSED

IGA KORD, KUI NÄETE

VAADAKE
VIDEOT SIIT



klõpsake õppevideo vaatamiseks

SEADE

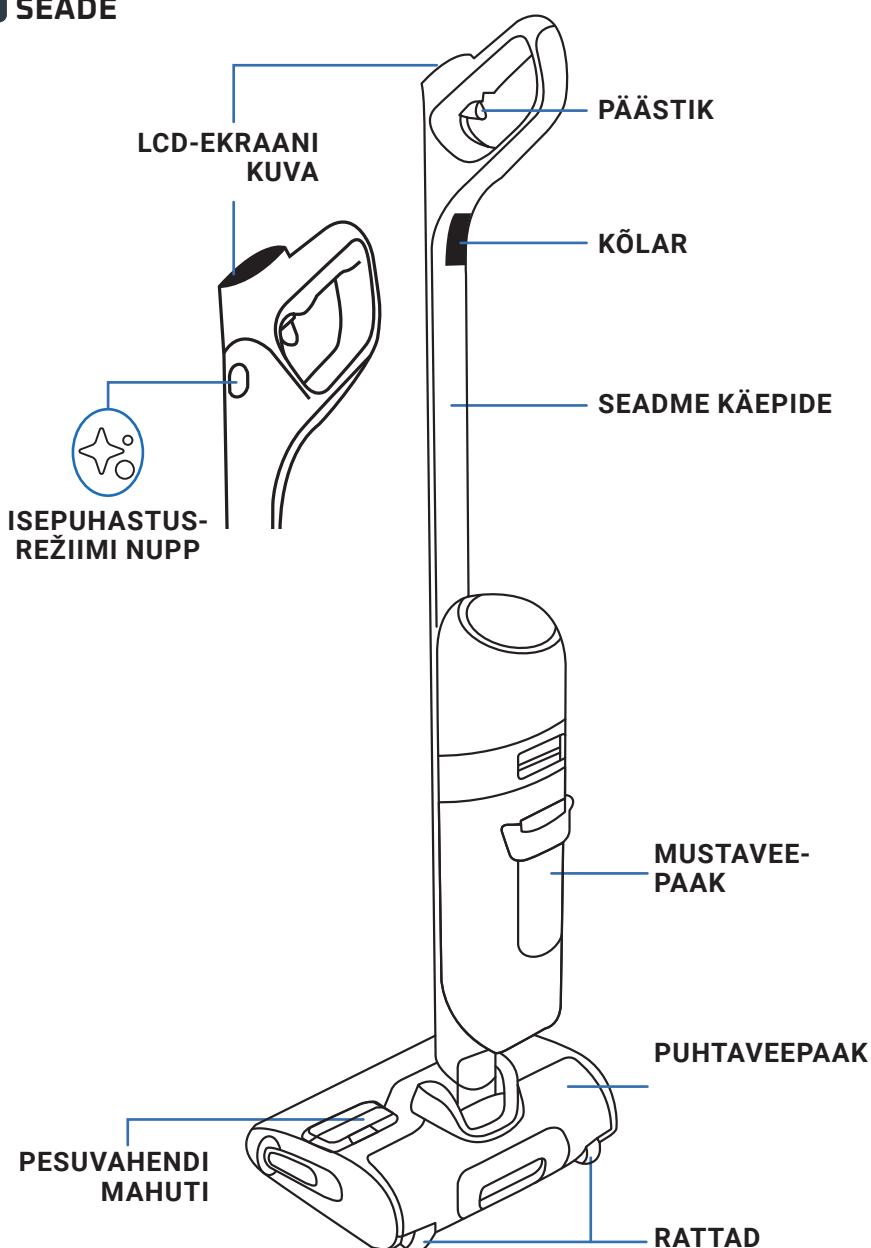

OTSAK

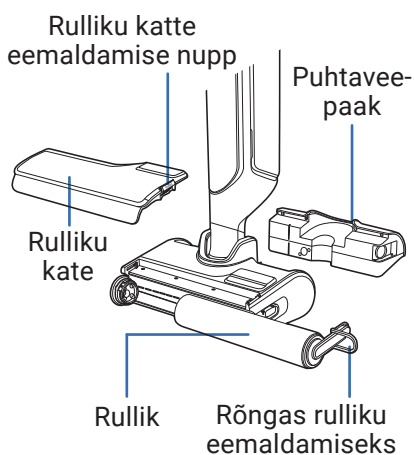

MUSTAVEEPAAK

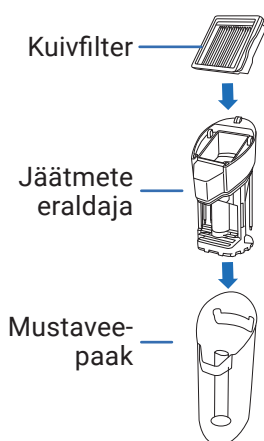

VARUOSAD

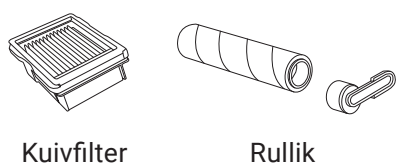

LISATARVIK

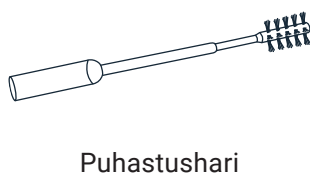

KOKKUPANEK

1 Sisestage käepide seadme korpusesse.

2 Käepideme korrektsel paigaldamisel kõlab klõpsatus.

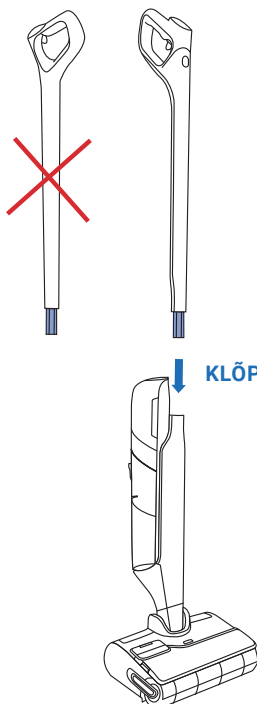

LAADIMISALUSE PAIGALDAMINE

1 Pöörake laadimisalus ümber.

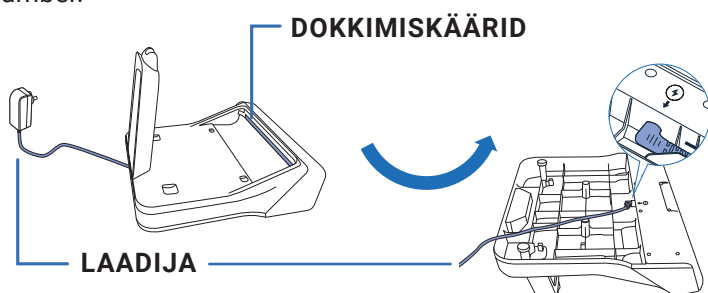

2 Ühendage toitekaabel alusega, järgides laadimisalusel olevat noolt.



3 Ühendage laadimisalus voluvõrku ja asetage seade sellele. See hakkab automaatselt laadima.

4 Kui seade on õigesti ühendatud ja laeb, kuulete helisignaali ja ekraanile kuvatakse aku laetuse tase.



3 / HÄÄLASSISTENDI SEADISTAMINE

SEADE PEAB OLEMA LAADIMISALUSE PEAL.

1 - VALIGE KEEL

VAADAKE
VIDEOT SIIT

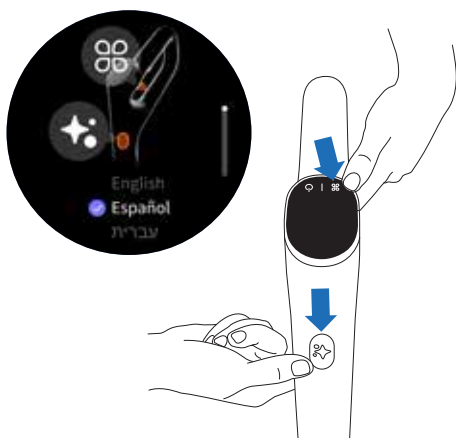

- Vajutage samal ajal nuppe isepuhastusrežiim ja REŽIIM.
- Korra ke toimingut, kuni leiata nimekirjast oma keele (saadaval on 18 keelt).
- Keele kinnitamiseks oodake 3 sekundit.

2 - HÄÄLASSISTENT

Nupp REŽIIM võimaldab hääleassistendi SISSE või VÄLJA lülitada või VAIKSEMAKS KEERATA.

VAADAKE
VIDEOT SIIT

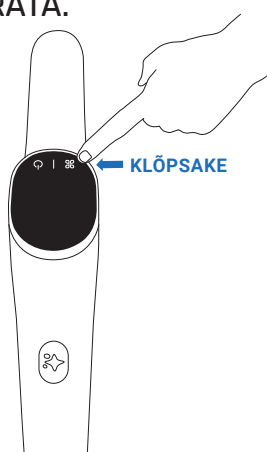

- **1. samm**
Hääleassistendi aktiveerimiseks vajutage 2 sekundit nuppu REŽIIM.
- **2. samm**
Helitugevuse alandamiseks vajutage 2 sekundit nuppu REŽIIM.
- **3. samm**
Hääleassistendi väljalülitamiseks vajutage 2 sekundit nuppu REŽIIM.

4 / EKRAANIKUVA

EKRAAN

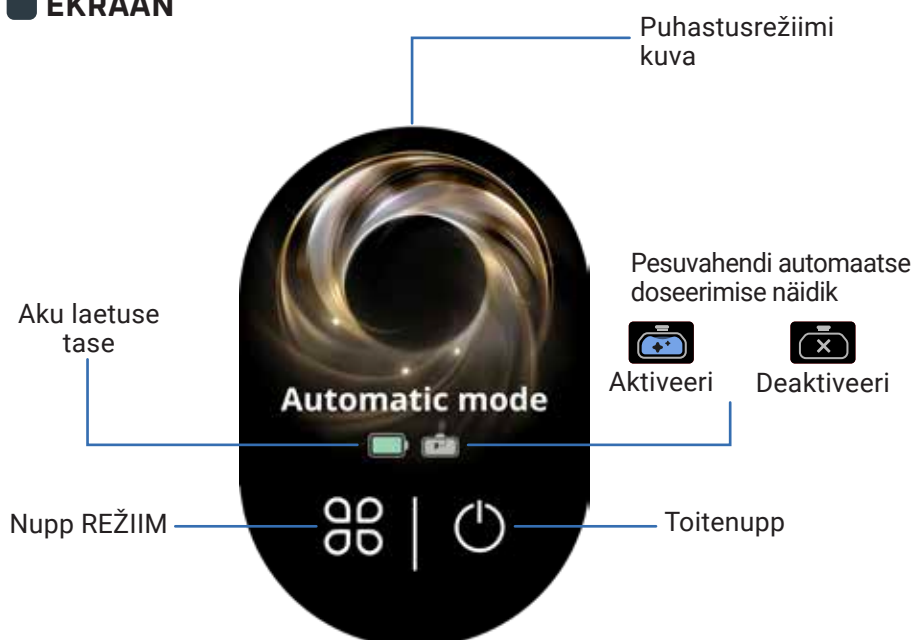

VAADAKE
VIDEOT SIIT



REŽIIMIDE VAHETAMINE

Seade peab olema SISSE lülitatud ja kasutamiseks valmis asendis



Režiimide vahetamiseks vajutage nuppu REŽIIM.

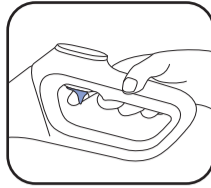

VÕIMENDUS-REŽIIMI käivitamiseks hoidke päästikut all.

REŽIIMIDE SELGITUS



AUTOMAATREŽIIM

Pindade määrdumistasemed.
Tuvastab mustuse, et kohendada imemisvõimsust ja veevoolu.



VAIKNE REŽIIM

Pinnad: mõõdukalt määrdunud.

Imemisvõimsus:

Veevool:



PUITPÕRAND

Pinnad: puidpõrandad, parkett.

Imemisvõimsus:

Veevool:



VEDELIKE IMEMISREŽIIM

Pinnad: märg (nt vannituba).

Imemisvõimsus:

Veevool:



MAX-VÕIMENDUS

Võimendab teisi puhastusrežiime, et saavutada kohe maksimaalne töövõimsus.

Imemisvõimsus:

Veevool:

PÕHIVEA TEATED



Refill the clean water tank

Puhtaveepaak on tühi

Toiming: täitke puhtaveepaak.



Clean the dirty water tank and filter

Mustaveepaak on täis

Toiming: tühjendage mustaveepaak.



Check and install the roller brush cover

Rulliku kate ei ole korralikult paigaldatud

Toiming: kontrollige rulliku katte asendit.



Check and install the roller brush

Rullik ei ole korralikult paigaldatud

Toiming: kontrollige rulliku asendit.



Check and install the filter

Filter ei ole paigas

Toiming: kontrollige filtrit ja paigaldage see.



Check and clean the roller brush

Rullik on blokeeritud

Toiming: kontrollige ja eemaldage blokeeriv jääde.



ENNE KASUTAMIST

Täitke veepaak

VAADAKE
VIDEOT SIIT 

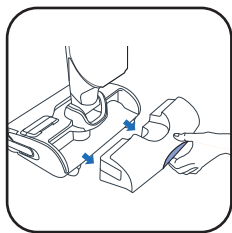

1 Eemaldage puhtaveepaak.

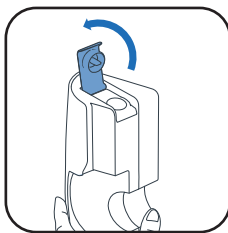

2 Avage puhtaveepaak.

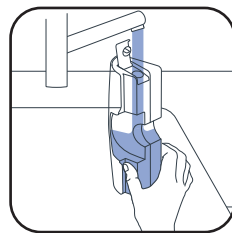

3 Täitke puhtaveepaak. Kasutage vett temperatuuril 10–50 °C.
Veepaagi suurim mahutavus on 790 ml.

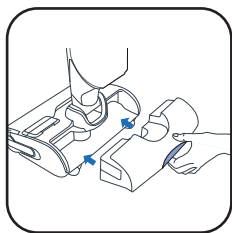

4 Asetage puhtaveepaak tagasi.

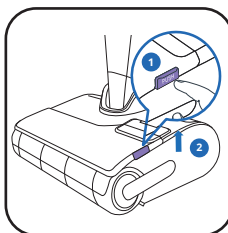

5 Eemaldage rulliku kate.

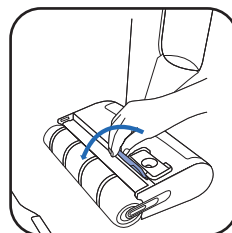

6 Avage pesuvahendi mahuti kaas.

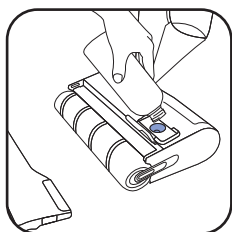

7* Lisage pesuvahendit.

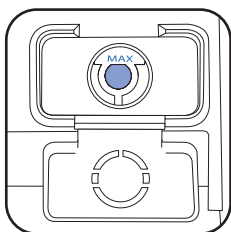

8 Veenduge, et te ei ületaks MAX joont.

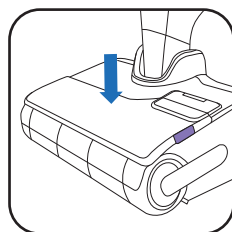

9 Sulgege pesuvahendi mahuti kaas ja asetage rulliku kate tagasi.

7*

ÄRGE KASUTAGE VAHUTAVAD PESUVAHENDEID, RASVASEID TOOTEID (NT MUSTA SEEPI), VALGET ÄÄDIKAT, VALGENDAJAT EGA EETERLIKKE ÕLISID (VAADAKE TRÜKIST „OHUTUS- JA KASUTUSJUHISED“).

PUHASTUSLAHUSE LISAMINE ON VALIKULINE



ROWENTA PESUVAHEND VEE- JA KUIVTOLMUIMEJATELE (ZR340LV1)

VÕI



ANYTOL MULTIDE-SINFITSEERIV PINNAPUHASTUSVAHEND EUKALÜPTIGA



DOSEERISSOOVITUS: 20 ML (LAHUSTAMINE < 3% PUHTAVEEPAAGI KOGUMAHUTAVUSEST)

ÄRGE SEGAGE ERINEVAID PESUVAHENDEID, KASUTAGE AINULT PESUVAHENDI MAHUTIT.

PESUVAHENDI AUTOMAATSE DOSEERIMISE AKTIVEERIMINE VÕI DEAKTIVEERIMINE

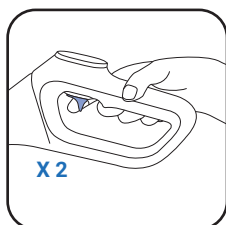

■ Pesuvahendi automaatse doseerimise aktiveerimiseks vajutage päästikut kaks korda.

■ Aktiveerimisel kontrollib seade automaatselt vajaliku pesuvahendi taset.

■ Pesuvahendi automaatse doseerimise deaktiveerimiseks vajutage veel kord kaks korda.



Aktiveeritud



Deaktiveeritud



KÄIVITAGE SEADE

Seade peab olema laadimisaluselt eemal.

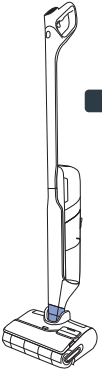

PARKIMISASEND

Seade on püstises asendis. Parkimisasendis lõpetab seade töötamise.

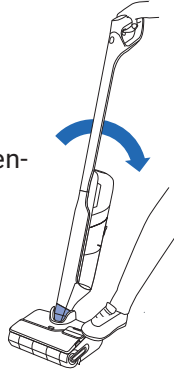

TÖÖASEND

Otsak on lukust lahti ja seadet saab kasutada.

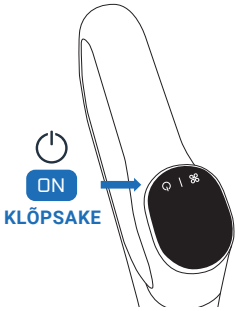

- Töösasendis kallutage seadet ja vajutage toitenuppu, et see käivitada. Seade käivitub vaikimisi AUTO-režiimis. Vajutage uuesti, et see PEATADA.

PARKIMISASENDIS LÕPETAB SEADE TÖÖTAMISE. PUHASTAMISE JÄTKAMISEKS LÜLITUGE TÖÖASENDISSE JA VAJUTAGE SISSE/VÄLJA -NUPPU.

VALIGE REŽIIM JA ALUSTAGE PUHASTAMIST

PIKALI ASEND

Mööbli alt puhastamiseks

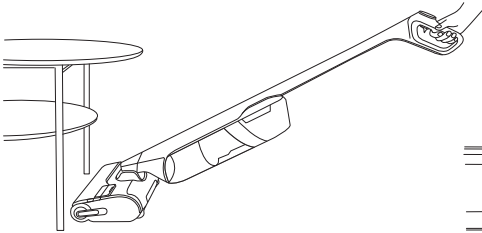

- Kui seade asetatakse pikali, kohandub selle imemisvõimsus automaatselt.

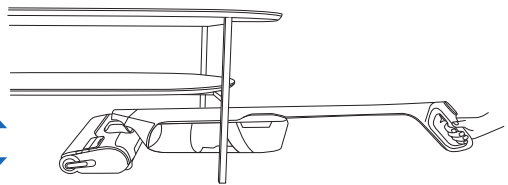

15 CM

ÜHILDUVUS PÕRANDAGA

Seade sobib kasutamiseks ainult kõvadel pindadel.

PUIT



PLAADID

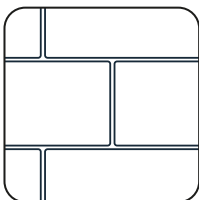

LINOLEUM

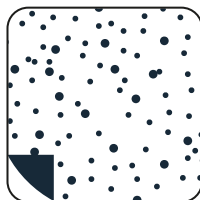

LAMINAAT



- Ärge kasutage mattidel, vaipadel, seintel ega akendel (vt trükist „Ohutus- ja kasutusjuhised“).

PÄRAST IGAT KASUTUSKORDA

1 - TÜHJENDAGE MUSTAVEEPAAK

VAADAKE
VIDEOT SIIT 

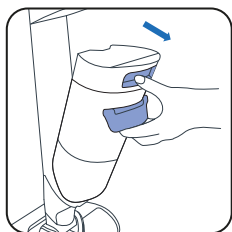

1 Eemaldage mustaveepaak.

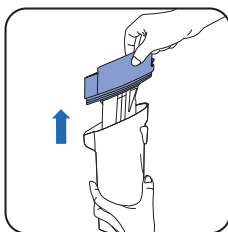

2 Eemaldage jäätmete eraldaja seda tõmmates.

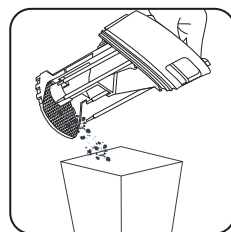

3 Visake tahked jäätmed ära.



4 Loputage vedelad jäätmed.

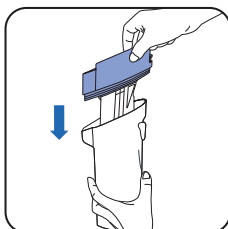

5 Vahetage jäätmete eraldaja ja filter.

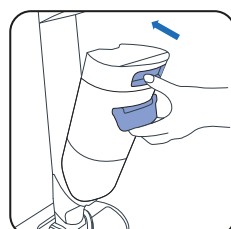

6 Asetage mustaveepaak tagasi.

2 - TÄITKE PUHTAVEEPAAK VEEGA

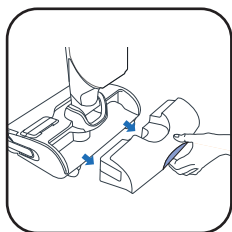

1 Eemaldage puhtaveepaak.

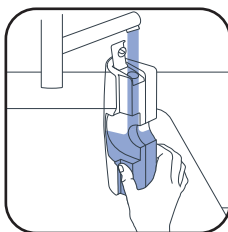

2 Täitke puhtaveepaak.

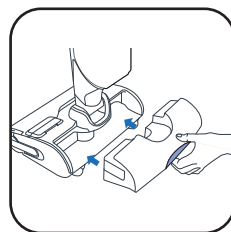

3 Asetage puhtaveepaak tagasi.

3 - KÄIVITAGE ISEPUHASTUS- JA ISEKUIVATUSPROGRAMM

Seade peab olema laadimisel. Laadimisel peab olema ühendatud vooluvõrku.



- Isepuhastusprogramm puhastab seadme ja rulliku automaatselt.
- Isekuivatusprogramm kuivatab seadme ja rulliku automaatselt. Kuivatusaega kohandatakse vastavalt rullikul tuvastatud niiskusele.

 Isepuhastus- ja isekuivatusprogramm töötab 90 °C juures. **ÄRGE KATSUGE** küttelehti isepuhastamise ja isekuivatamise ajal või kohe pärast neid programme, kuna see võib põhjustada põletushaavu.

- Isepuhastus- ja isekuivatusprogrammid ei käivitu, kui aku laetuse tase on alla 20%.

ISEPUHASTUSPROGRAMM PEATUB, KUI PUHTAVEEPAAK ON TÜHI.
ISEPUHASTUSPROGRAMM PEATUB, KUI MUSTAVEEPAAK ON TÄIS.

KÄIVITAGE ISEPUHASTUS JA/ VÕI -KUIVATUS

VAADAKE
VIDEOT SIIT 

ISEPUHASTUS JA -KUIVATUS



Vajutage ühe korra
isepuhastusnappu.

AINULT JUUSTE LÕIKAMINE

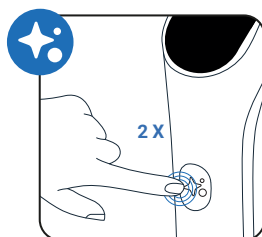

Vajutage isepuhastus-
nappu kaks korda.

AINULT ISEPUHASTUS

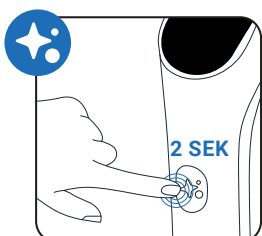

Vajutage ja hoidke
isepuhastusnappu
2 sekundit all.

AINULT KUIVATUS

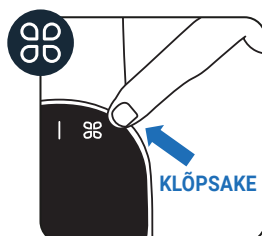

Vajutage nappu
REŽIIM.

DOKKIMISKÄÄRID

Kaasnev tera on integreeritud alusele, et eemaldada rullikule
jäänud juuksed. See aktiveerub automaatselt vaid isepuhastamise
ja -kuivatamise või juukselõikusprogrammi alguses.

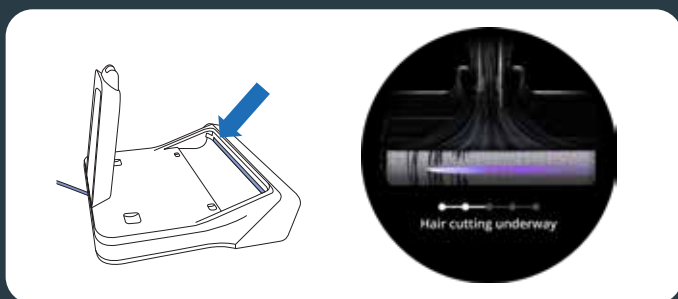

PEATAGE ISEPUHASTUS JA/VÕI -KUIVATUS

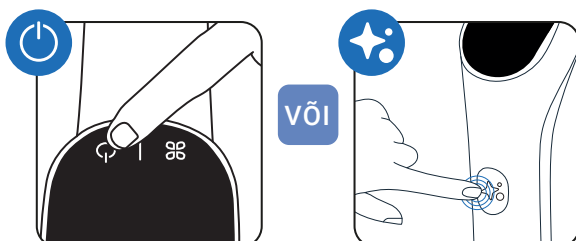

■ Vajutage toitenappu või isepuhastusnappu

4 - PÄRAST ISEPUHASTUSE LÕPPU PUHASTAGE MUSTAVEEPAAK

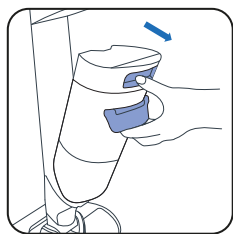

1 Eemaldage mustaveepaak.

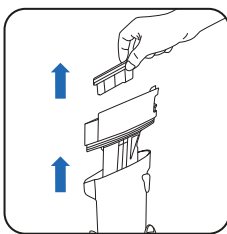

2 Eemaldage filter ja jäätmete eraldaja neid tõmmates.

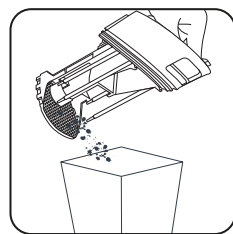

3 Visake tahked jäätmed ära.



4 Loputage vedelad jäätmed.

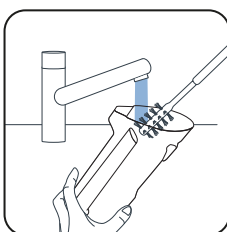

5 Puhastage mustaveepaak puhastusharja abil.

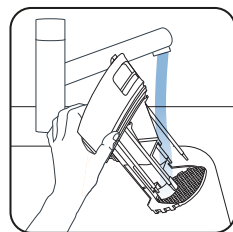

6 Loputage jäätmete eraldaja.

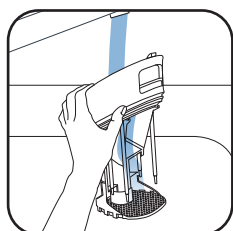

7 Eemaldage alles jäänud mustus ja puhastage filtri ala.

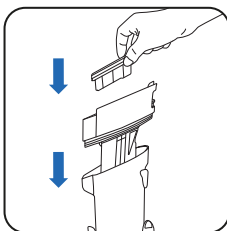

8 Asendage jäätmete eraldaja.

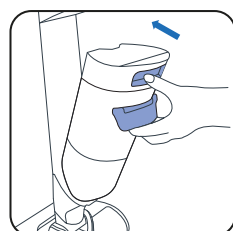

9 Asetage mustaveepaak tagasi.

5 - TÜHJENDAGE PUHTAVEEPAAK

Vee seismise vältimiseks tühjendage puhtaveepaak.

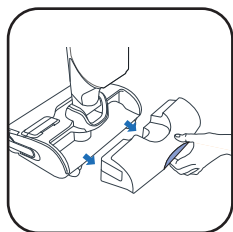

1 Eemaldage puhtaveepaak.



2 Tühjendage puhtaveepaak.

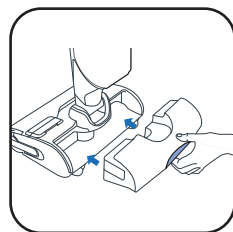

3 Asetage puhtaveepaak tagasi.



KORD NÄDALAS**1 - PUHASTAGE LAADIMISALUS**

Ärge asetage laadimisalust vee alla.

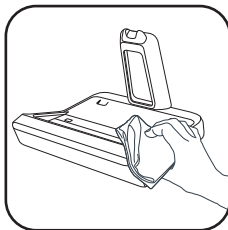
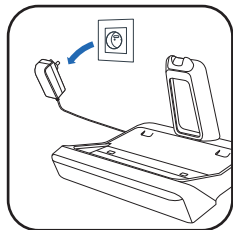

- Eemaldage laadimis-
alus vooluvõrgust.
- Puhastage laadimis-
alus käsitsi kuiva või
niiske lapiga.
- Puhastage õrnalt
dokkimiskääride ava.

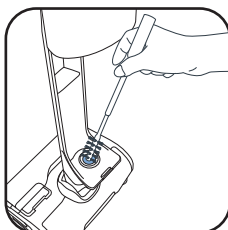
2 - PUHASTAGE IMEMISTORU

- Kasutage puhastusharja,
et eemaldada imemisto-
russe jäänud mustus.

3 - PUHASTAGE FILTRIVÕRE

Ärge asetage filtrit täielikult vee alla. Kui olete seda teinud, siis laske filtril 48 tundi kuivada.

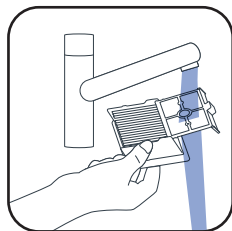
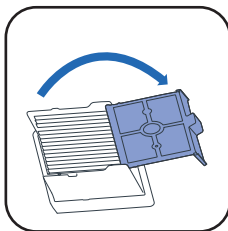
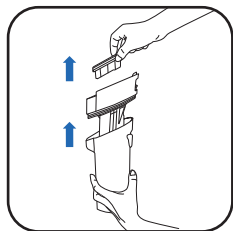

- Eemaldage filter.
- Avage filtrivõre.
- Puhastage ja loputage
ainult filtrivõret.

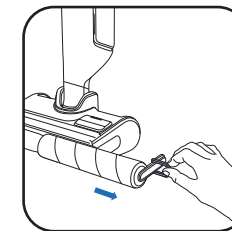
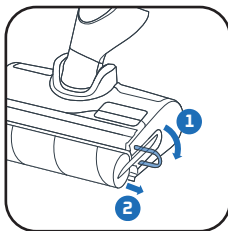
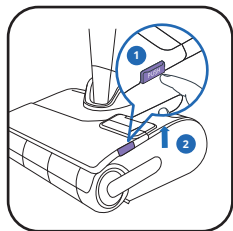
4 - PUHASTAGE OTSAK JA RULLIKU KATE

- ① Vajutage suru nuppu.
② Tõstke rulliku kate
üles.
- Tõmmake
rulliku lillat
rõngast.
- Eemaldage rullik,
tõmmates lillat
rõngast.

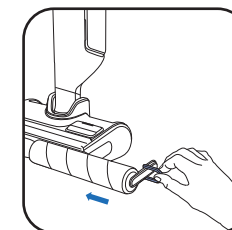
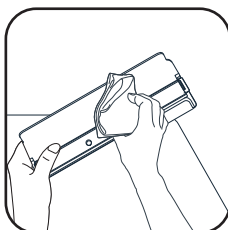
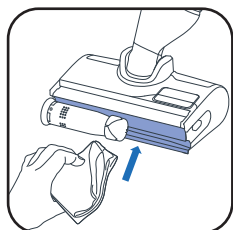

- Puhastage rulliku
tagant.
- Puhastage rulliku
kate seestpoolt.
- Asetage rullik
tagasi.

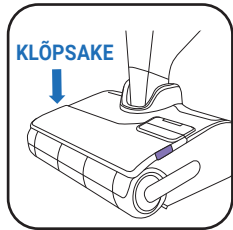

- Asetage rulliku
kate tagasi.

IGA 6 KUU TAGANT

- Vahetage rullikut ja filtrit. Kui rullik on kahjustatud, vahetage see varem välja.

www.rowenta.comwww.tefal.com

Kuivfilter

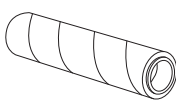

Rullikutrummel



Käepide

Kuivfilter + rullik (ZR338A01)



7 / TÕRKEOTSING JA LAHENDUSED

Probleem	Võimalikud põhjused	Lahendused
Seadme imemisvõimsus on langenud, seade teeb müra või vilisevat heli või laseb prahil maha kukkuda.	Seadme õhukanal on ummistunud.	Puhastage imipea, õhukanal, filter ja vahtmaterjalist detail (vt kasutusjuhendit)
	Mustaveepaak ei ole korralikult paigaldatud ja tihend ei ole kahjustatud ega kokku surutud.	Eemaldage ja sisestage mustaveepaak.
	Tolmuimeja rike.	Võtke ühendust meie järelteenindusega.
Põrand on liiga märg.	Veevool on liiga tugev või on rullik märjaks saanud.	Veenduge, et kasutate režiimi INTELLIGENT või QUIET.
	Veeleke.	Võtke ühendust meie järelteenindusega.
Põrand ei ole piisavalt märg.	Puhtaveepaak on tühi.	Täitke puhtaveepaak veega.
	Veejaotussüsteem on ummistunud.	Puhastage vee väljalaskeotsikud. Vastasel juhul viige seade lähimasse remondikeskusesse.
	Veevool on liiga nõrk.	Veenduge, et kasutate režiimi INTELLIGENT või MAX.
Seade ei puhasta põrandat korralikult.	Rullik on määrdunud.	Käivitage isepuhastustsüklil ja puhastage rullik seejärel käsitsi.
	Seade ei ole seatud puhastamise jaoks õigesse režiimi.	Kasutage režiime INTELLIGENT või lülitage puhastamise optimeerimiseks VAIKNE/MAX režiimi vahel.
Seade kahjustab põrandat.	Seedet on kasutatud ilma rullikuta.	Masina kasutamisel peab alati olema paigaldatud rullik ja puhtaveepaak peab olema täis.
	Puhastuspea külge on kinni jäänud võórkeha.	Puhastage puhastuspea
Seade lülitub ise välja.	Mustaveepaak on täis.	Tühjendage mustaveepaak.
	Aku tase on liiga madal.	Laadige seedet alusel.
Rullik on kinni jäänud.	Võórkeha või kiud ummistavad rullikut.	Võtke rullik lahti ja eemaldage kõik võórkehad, mis selle pöörlemist takistavad.
Seade pritsib vett igale poole.	Kaitsekate ei ole korralikult paigaldatud.	Võtke kate lahti ja paigaldage see korralikult.
	Rullik ei ole korralikult paigaldatud.	Võtke rullik lahti ja paigaldage see korralikult.
Pesuvahendi mahutis olev pesuvahend ei tule välja.	Mahuti on tühi.	Täitke mahuti MAX-tasemele, vastasel juhul võtke ühendust klienditeenindusega.
	Pesuvahendi pump on deaktiveeritud.	Vajutage käepidemel asuvat päästikut kaks korda pesuvahendi automaatse doseerimise funktsiooni aktiveerimiseks (sinine logo on aktiivne).
Alusel olevad käärid ei löika juukseid või jäävad kinni	Juuksekarvad blokeerivad kääride ava	Eemaldage laadimisalus vooluvõrgust, puhastage kõik nähtav, mis asetseb kääride ümbruses, vastasel juhul võtke ühendust klienditeenindusega.

8 / TEHNILISED ANDMED

MAHUTI MAHUTAVUS	
Kirjeldus	Mahutavus (ml)
Puhtaveepaak	790 ml
Mustaveepaak	720 ml
Pesuvahendi mahuti	100 ml



9 / HOIATUSED

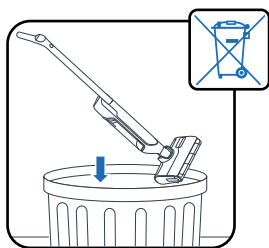

Hoidke seadet temperatuuril kuni $<0\text{ }^{\circ}\text{C}$ and $>45\text{ }^{\circ}\text{C}$.

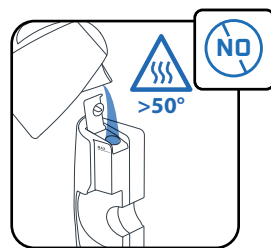
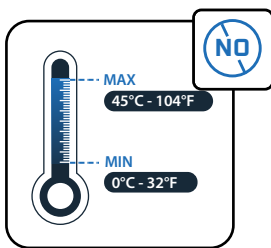

Paagi täitmiseks kasutatava vee temperatuur ei tohi ületada $50\text{ }^{\circ}\text{C}$.

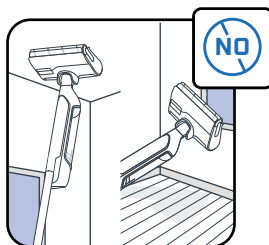

Seade on ette nähtud kasutamiseks kõval põrandal. Ärge kasutage seda mattide, vaipade, seinte ja akende jaoks.

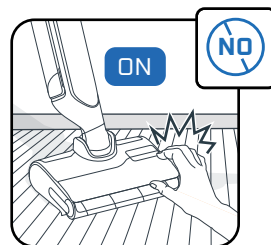
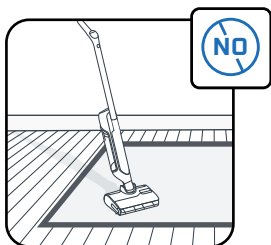

Ärge puudutage seadme pöörlevaid osasid, kui seade ei ole peatatud ja toiteploki eemaldatud.

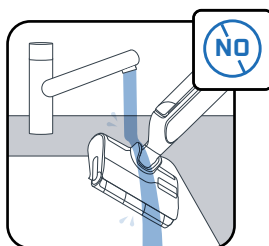

Ärge pange seadet vee alla ega kasutage imikanali puhastamiseks kuiva või niisket lappi.

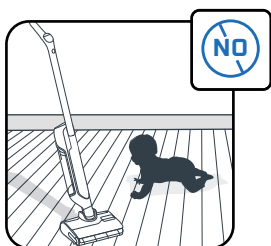

Lapsi tuleb jälgida, et nad ei mängiks seadmega.



See seade on mõeldud ainult majapidamises ja siseruumides kasutamiseks.

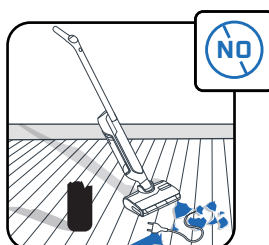

Ärge kasutage seadet elektriseadmetel, näiteks ahjude või elektripistikupesade sisemuses.

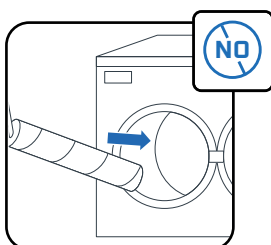

Ärge peske rullikut nõudepesumasinas või pesumasinas.

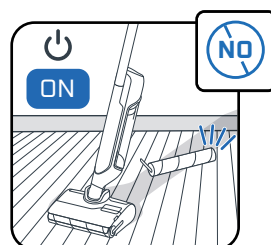

Ärge kasutage seadet ilma veepaakide ja rullikuta.

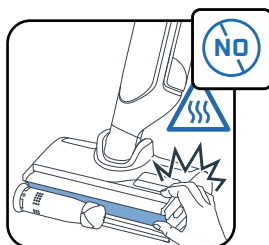

Ärge eemaldage rullharja isepuhastus- ja isekuivatussükli ajal ega vahetult pärast seda, kuna kuum metallist kütteelemendi pinna tõttu on põletusohu.



Ärge pange veepaaki rasvaseid (nt must seep), vahutavaid, mürgiseid, tuleohtlikke, plahvatusohtlikke, sööitavaid, agressiivseid või tahkeid osakesi sisaldavaid tooteid. Ärge pange tootesse pleegitusvahendit.

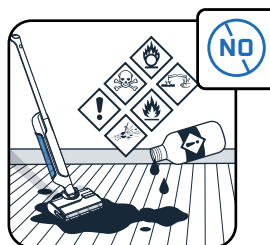

Rowenta | Tefal

X-CLEAN 12

FA

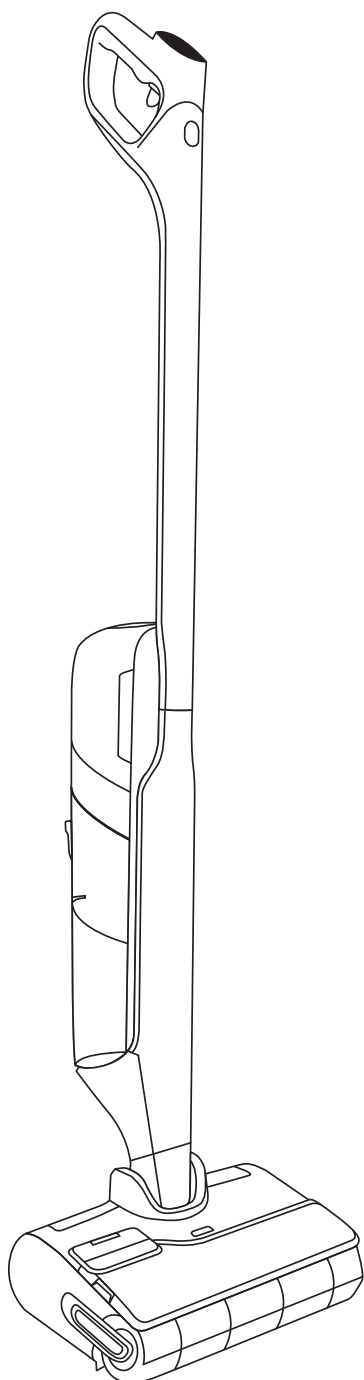

از اینکه ما را انتخاب کردید سپاسگزاریم.
لطفاً قبل از اولین استفاده، دفترچه کاربری
«دستورالعمل‌های استفاده و ایمنی» را با دقت مطالعه کنید.

فهرست مطالب

1 / نمای کلی دستگاه

- دستگاه
- بخش اصلی
- مخزن آب کثیف
- قطعات یدکی و لوازم جانبی

2 / نحوه نصب دستگاه

- سرهم کردن قطعات
- نصب پایه شارژ

3 / نحوه راه اندازی دستیار صوتی

4 / نمایشگر روی صفحه

- نمایشگر
- نحوه تغییر حالت‌ها
- توضیح حالت‌ها
- پیام‌های اصلی خطا

5 / نحوه استفاده از دستگاه

- قبل از استفاده
- برای فعال یا غیرفعال کردن توزیع خودکار شوینده
- روشن کردن دستگاه
- وضعیت خوابیده
- سازگاری با کفپوش
- پس از هر بار استفاده

6 / نحوه نگهداری از دستگاه

- هفته‌ای یکبار
- هر ۶ ماه یکبار

7 / عیب‌یابی و راهکار

8 / مشخصات

9 / هشدارها

هر بار این پیام را دیدید

ویدیو را در اینجا
تماشا کنید



برای دیدن ویدیوی آموزشی کلیک کنید

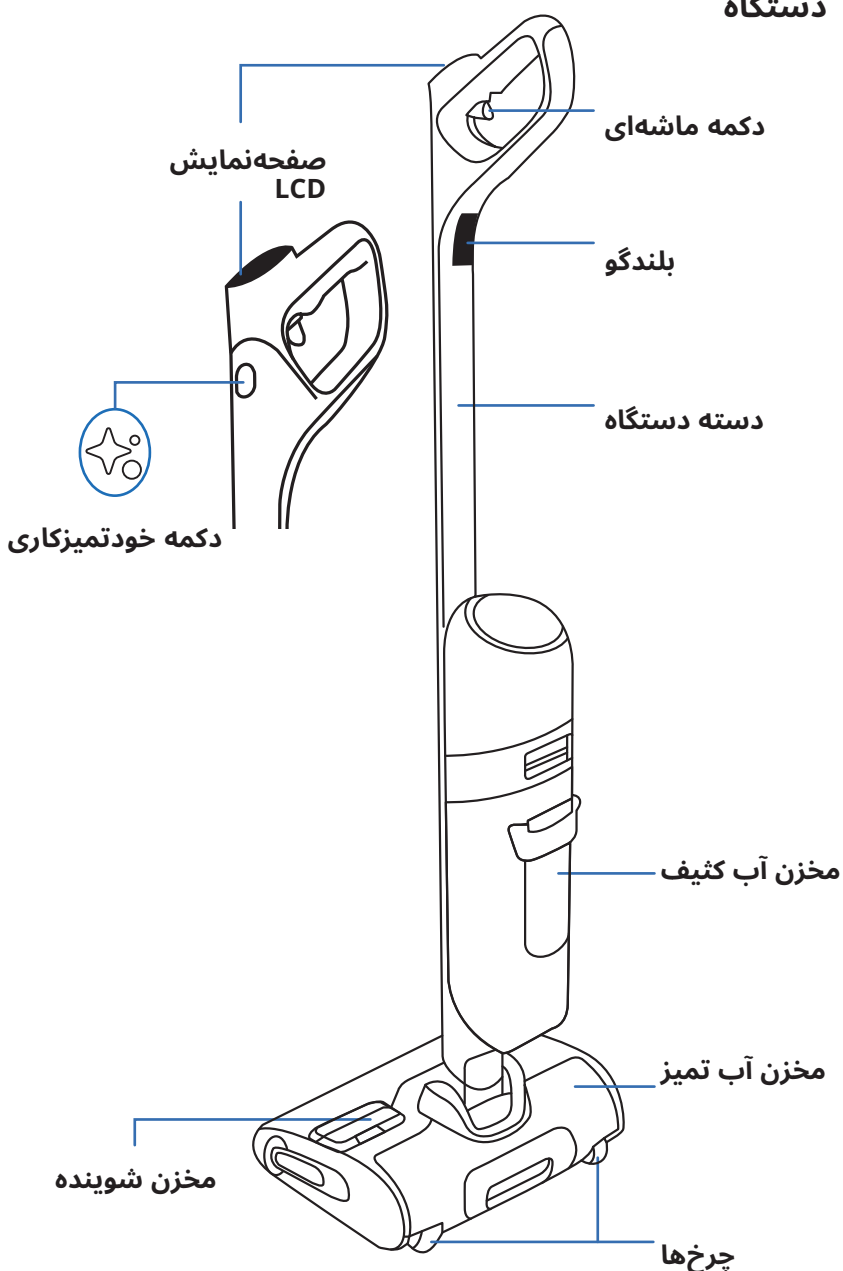

مخزن آب کثیف

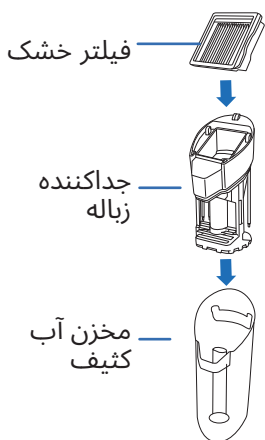

بخش اصلی

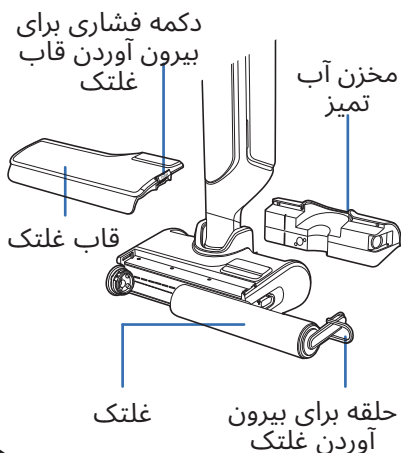

لوازم جانبی

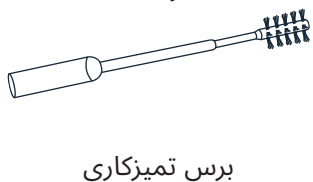

قطعات یدکی

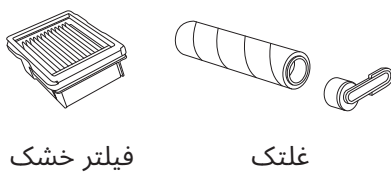

سرهم کردن قطعات

1 دسته را به داخل بدنه دستگاه جا بزنید.

2 اگر دسته درست جا بیفتد صدای کلیکی شنیده می‌شود.

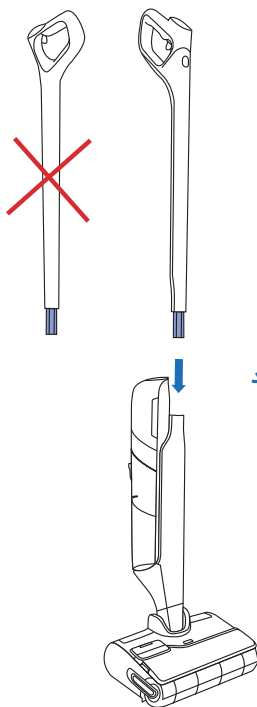

کلیک کنید

نصب پایه شارژ

1 پایه شارژ را برگردانید.

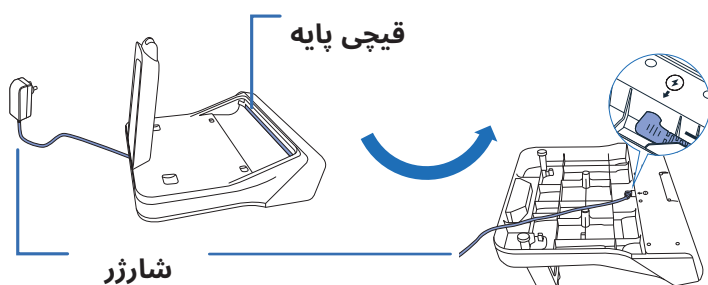

2 با دنبال کردن پیکان روی پایه شارژ، سیم برق را به داخل پایه بزنید.

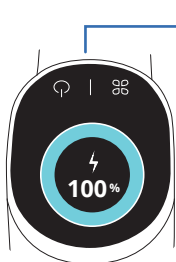

3 پایه شارژ را به منبع برق متصل کنید و دستگاه را روی آن قرار دهید. به‌طور خودکار شارژ می‌شود.

4 اگر محصول درست متصل شده باشد و شروع به شارژ کردن کند، صدایی می‌شنوید و سطح باتری روی نمایشگر نشان داده می‌شود.

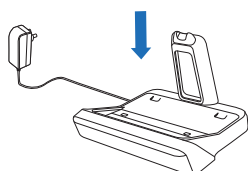

دستگاه باید روی پایه شارژ قرار داشته باشد

1 - انتخاب زبان

ویدیو را در اینجا تماشا کنید



- دکمه خودتمیزکاری و دکمه MODE را هم‌زمان فشار دهید.
- این کار را تکرار کنید تا زبان خود را در فهرست پیدا کنید (۱۸ زبان موجود است)
- برای تأیید زبان انتخابی، ۳ ثانیه صبر کنید.

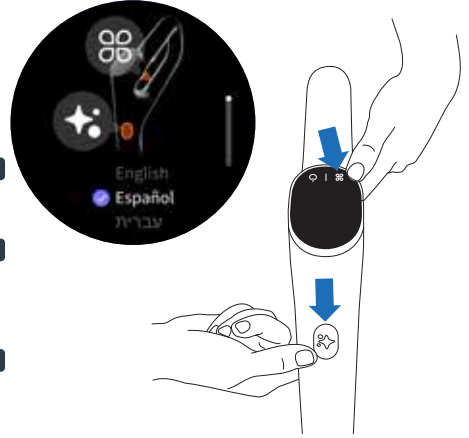

ویدیو را در اینجا تماشا کنید

2 - دستیار صوتی

با دکمه MODE می‌توانید دستیار صوتی را روشن (ON)، یا خاموش (OFF) کنید یا صدای دستیار صوتی را کم (DOWN) کنید.

مرحله ۱۱
برای فعال کردن دستیار صوتی، دکمه MODE را به مدت ۲ ثانیه فشار دهید.

مرحله ۲۲
برای کم کردن صدا، دکمه MODE را به مدت ۲ ثانیه فشار دهید.

مرحله ۳۳
برای غیرفعال کردن دستیار صوتی، دکمه MODE را به مدت ۲ ثانیه فشار دهید.

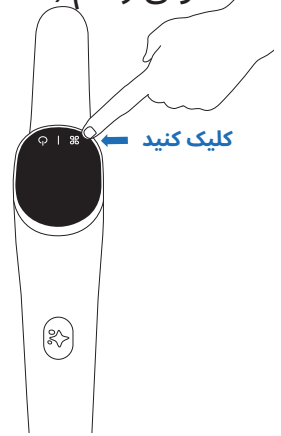

4 / نمایشگر روی صفحه

نمایشگر

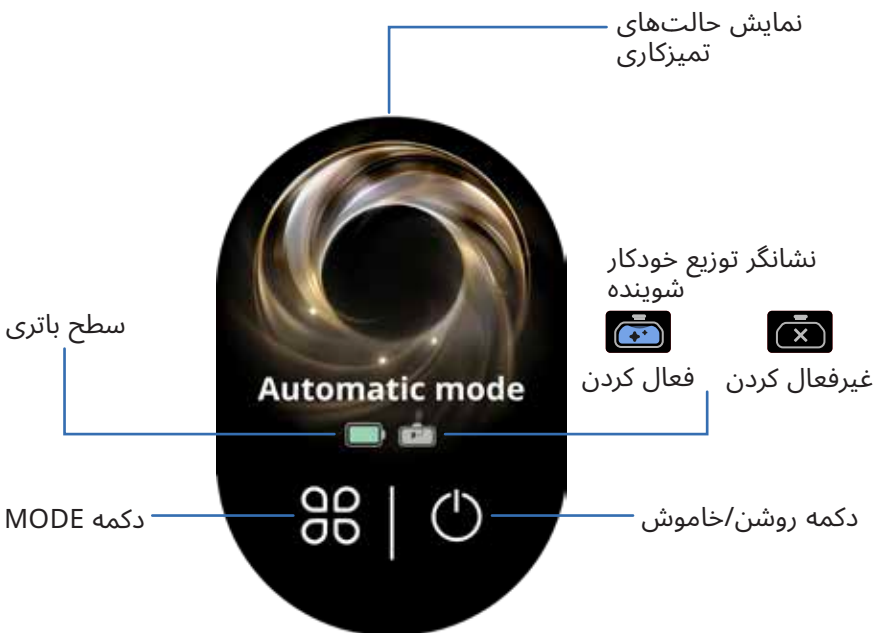

نحوه تغییر حالت‌ها

دستگاه باید روشن باشد و در وضعیت استفاده باشد

برای دسترسی به حالت ENHAN-CEMENT، دکمه ماشه‌ای را نگه دارید.

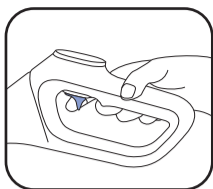

دکمه MODE را فشار دهید و بین حالت‌ها جابه‌جا شوید.



توضیح حالت‌ها



حالت بی‌صدا

سطوح: با آلودگی متوسط..

قدرت مکش:
 جریان آب:



حالت AUTO

سطح: میزان متفاوتی از کثیف بودن. میزان کثیفی را شناسایی می‌کند و نیروی مکش و جریان آب را با آن تطبیق می‌دهد.



حالت مکش مایعات

سطوح: مرطوب (مانند سرویس بهداشتی)..

قدرت مکش:
 جریان آب:



کف چوبی

سطوح: مناسب کف چوبی و پارکت..

قدرت مکش:
 جریان آب:

حداکثر تقویت

قدرت سایر حالت‌های نظافت را افزایش می‌دهد تا فوراً بیشترین توان را ارائه دهد..

قدرت مکش:
 جریان آب:



پیام‌های اصلی خطا



پوشش غلتک به‌درستی در جای خود قرار نگرفته است. اقدام: محل قرارگیری پوشش غلتک را بررسی کنید.



مخزن آب کثیف پر است. اقدام: مخزن آب کثیف را تخلیه کنید.



مخزن آب تمیز خالی است. اقدام: مخزن آب تمیز را پر کنید.



غلتک مسدود شده است. اقدام: مواد گیرکرده را بررسی و خارج کنید.



فیلتر در جای خود قرار ندارد. اقدام: فیلتر را بررسی و نصب کنید.



غلتک به‌درستی در جای خود قرار نگرفته است. اقدام: محل قرارگیری غلتک را بررسی کنید.

ویدیو را در اینجا
تماشا کنید

قبل از استفاده پر کردن مخزن آب

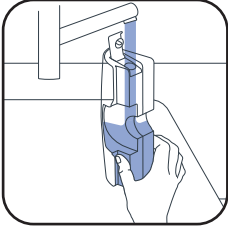

3 مخزن آب تمیز را پر کنید. درجه آب باید بین ۱۰ درجه و ۵۰ درجه سانتی‌گراد باشد... حداکثر ظرفیت مخزن ۷۹۰ میلی‌لیتر است.

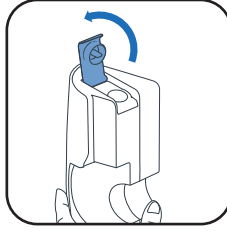

2 مخزن آب تمیز را باز کنید.

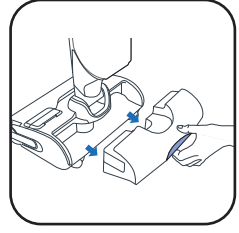

1 مخزن آب تمیز را بیرون بیاورید.

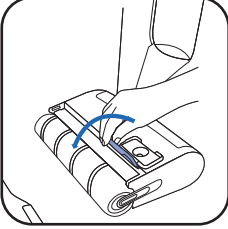

6 در مخزن شوینده را باز کنید.

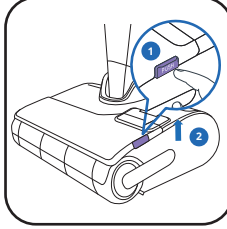

5 قاب غلتک را باز کنید.

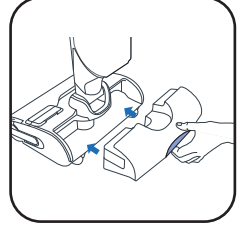

4 مخزن آب تمیز را به جای خود برگردانید.

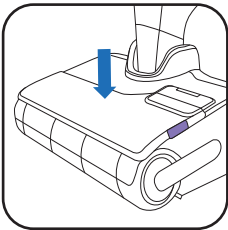

9 در مخزن شوینده را ببندید و پوشش غلتک را در جای خود قرار دهید.

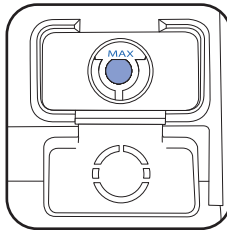

8 مطمئن شوید که از سطح MAX تجاوز نمی‌کنید.

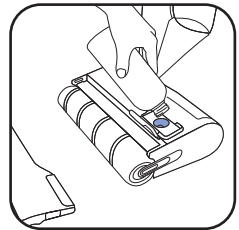

7* مایع شوینده را داخل آن بریزید.

7* محلول‌های کف‌کننده، محصولات چرب (مانند صابون سیاه)، سرکه سفید، وایتکس یا روغن‌های ضروری استفاده نکنید (به دفترچه «دستورالعمل‌های ایمنی و راهنمای کاربر» مراجعه کنید).

افزودن محلول تمیزکننده اختیاری است

پاک‌کننده ضدعفونی‌کننده
چندسطحی ANYTOL
با اوکالیپتوس



یا

شوینده ROWENTA برای
جاروبرقی‌های تر و خشک
(ZR340LV1)



توصیه میزان مصرف: ۲۰ میلی‌لیتر
(رقیق‌سازی کمتر از ۳٪ از حجم کل مخزن آب تمیز)



شوینده‌های مختلف را باهم مخلوط نکنید. فقط از مخزن شوینده استفاده کنید.

برای فعال یا غیرفعال کردن توزیع خودکار شوینده



فعال شده

برای فعال‌سازی توزیع خودکار شوینده، دکمه ماشه‌ای را دوبار فشار دهید.

پس از فعال‌سازی، دستگاه به‌صورت خودکار میزان شوینده موردنیاز را تنظیم می‌کند.



غیرفعال شده

برای غیرفعال کردن، دکمه ماشه‌ای را مجدداً دو بار فشار دهید.

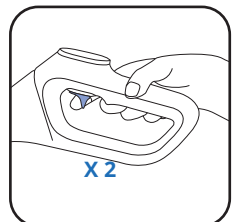

روشن کردن دستگاه

دستگاه باید از روی پایه شارژ برداشته شده باشد.

وضعیت کار

سر دستگاه باز است و دستگاه قابل استفاده است.

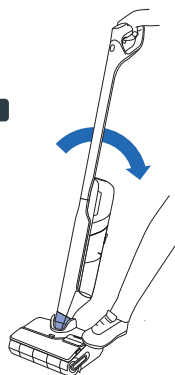

وضعیت پارک

دستگاه در حالت ایستاده است. در حالت پارک دستگاه از کار کردن می‌ایستد.

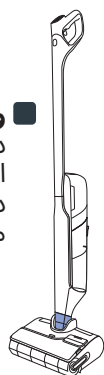

در وضعیت کار، دستگاه را خم کنید و دکمه روشن/خاموش را فشار دهید تا دستگاه روشن شود. به صورت پیش فرض دستگاه در حالت AUTO روشن می‌شود. برای توقف، دوباره آن را فشار دهید.

در وضعیت توقف، دستگاه از کار می‌ایستد. برای ادامه نظافت، دستگاه را به وضعیت کار ببرید و دکمه روشن/خاموش را فشار دهید.

کلیک کنید



حالت موردنظر را انتخاب کنید و تمیزکاری را شروع کنید

وضعیت خوابیده

برای تمیز کردن زیر مبلمان.

هنگامی که دستگاه خوابانده شود، قدرت مکش به صورت خودکار تنظیم می‌شود.

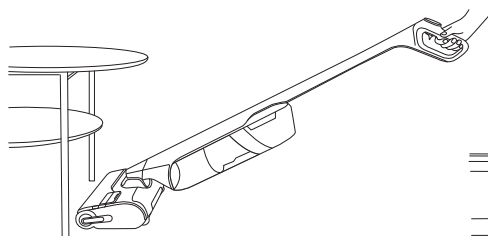

۱۵
سانتی‌متر

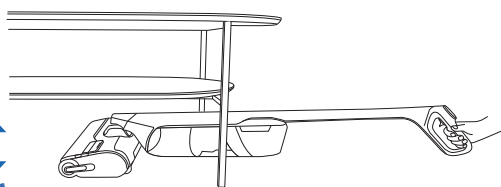

سازگاری با کفپوش

این دستگاه فقط با کفپوش‌های سخت سازگاری دارد

لمینت



لینولئوم

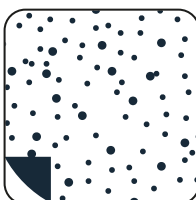

کاشی

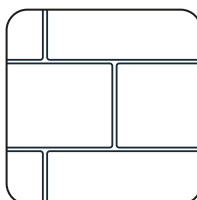

چوب



از آن روی فرش/موکت، قالی، دیوار و پنجره استفاده نکنید (به دفترچه راهنمای «دستورالعمل‌های استفاده و ایمنی» مراجعه کنید).

پس از هر بار استفاده 1 - خالی کردن مخزن آب کثیف

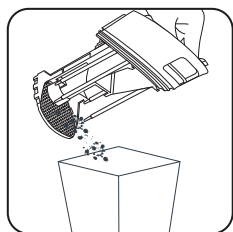

3 زباله‌های جامد را در
سطل زباله بیندازید.

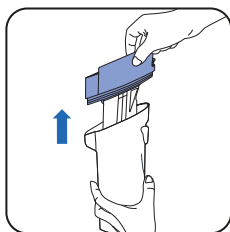

2 جداکننده زباله را با
کشیدن خارج کنید.

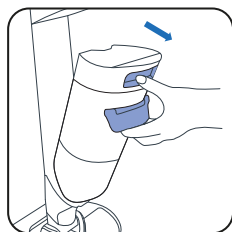

1 مخزن آب کثیف را
بیرون بیاورید.

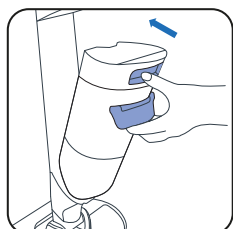

6 مخزن آب تمیز را به
جای خود برگردانید.

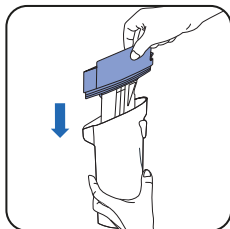

5 جداکننده زباله و فیلتر
را در جای خود قرار
دهید.



4 آب کثیف را داخل
توالت بریزید و
سیفون بکشید.

2 - پر کردن مخزن آب تمیز با آب

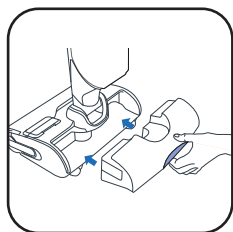

3 مخزن آب تمیز را به
جای خود برگردانید.

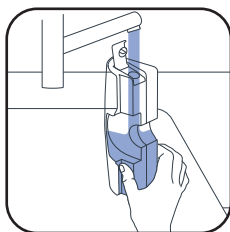

2 مخزن آب تمیز را پر
کنید.

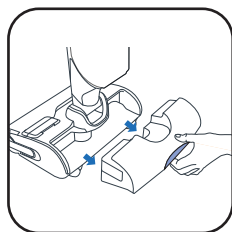

1 مخزن آب تمیز را
بیرون بیاورید.

3 - برنامه خودتمیزکاری و خودخشک‌کنی را راه‌اندازی کنید دستگاه باید روی پایه شارژر باشد. پایه شارژر باید به منبع برق متصل باشد.

■ برنامه خودتمیزکاری به‌طور خودکار دستگاه و غلتک را تمیز
می‌کند.

■ برنامه خودخشک‌کنی به‌طور خودکار دستگاه و غلتک را خشک
می‌کند. چرخه خشک کردن براساس رطوبتی که روی غلتک
شناسایی شده است تنظیم می‌شود.

⚠️ برنامه خودتمیزکاری و خودخشک‌کنی در دمای ۹۰ درجه
سانتی‌گراد کار می‌کند. صفحه گرم‌کن را هنگام اجرای برنامه
خودتمیزکاری و خشک‌کن خودکار یا بلافاصله پس از این برنامه‌ها
لمس نکنید، زیرا ممکن است باعث سوختگی شود.

■ اگر میزان باتری از ۲۰٪ کمتر باشد، چرخه‌های خودتمیزکاری و خودخشک‌کنی شروع
نمی‌شوند.



20 - 60 دقیقه

اگر مخزن آب تمیز خالی شود، برنامه خودتمیزکاری متوقف می‌شود.
اگر مخزن آب کثیف پر شود، برنامه خودتمیزکاری متوقف می‌شود.

فقط برای کوتاه‌کردن مو

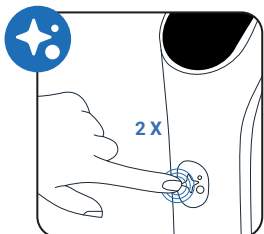

دکمه خودتمیزکاری را دو بار فشار دهید.

خودتمیزکاری و خودخشک‌کنی



دکمه خودتمیزکاری را یک بار فشار دهید.

فقط خشک‌کن

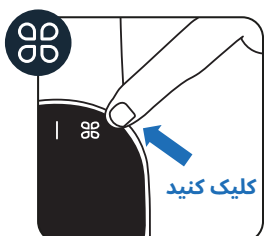

دکمه MODE را فشار دهید.

فقط خودتمیزکاری

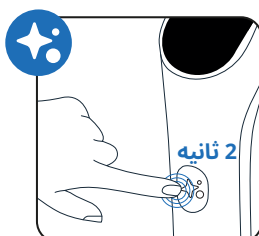

دکمه خودتمیزکاری را به مدت ۲ ثانیه فشار دهید.

قیچی پایه

برای جداکردن موهای باقی‌مانده روی غلتک تعبیه شده‌اند و فقط در آغاز برنامه خودتمیزکاری و خودخشک‌کنی یا برنامه کوتاه کردن مو به صورت خودکار فعال می‌شوند.

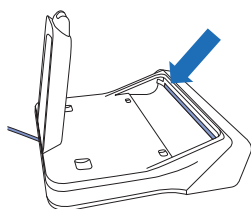

توقف خودتمیزکاری و/یا خودخشک‌کنی

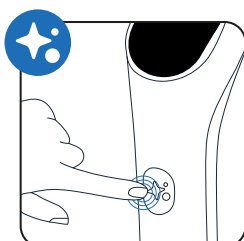

یا

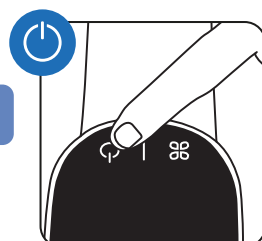

دکمه روشن/خاموش یا دکمه خودتمیزکاری را فشار دهید

4 - وقتی خودتمیزکاری به پایان رسید، مخزن آب کثیف را تمیز کنید

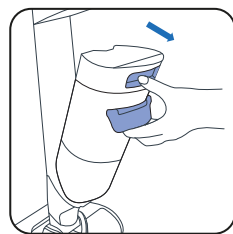

1 مخزن آب کثیف را بیرون بیاورید.

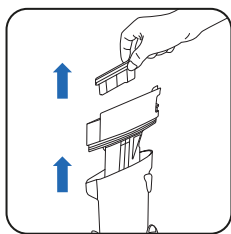

2 فیلتر و جداکننده زباله را با کشیدن بیرون بیاورید.

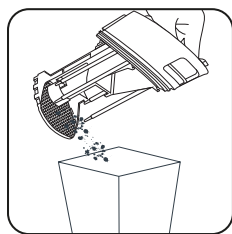

3 زباله‌های جامد را در سطل زباله بیندازید.



4 آب کثیف را داخل توالت بریزید و سیفون بکشید.

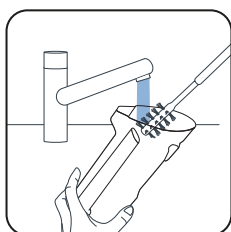

5 مخزن آب کثیف را با برس تمیزکاری پاک کنید.

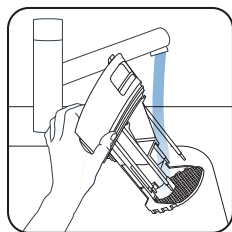

6 جداکننده زباله را بشویید.

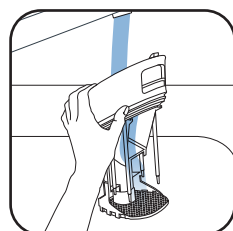

7 زباله‌های باقیمانده را بردارید و جای فیلتر را تمیز کنید.

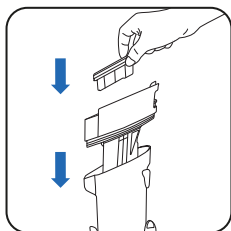

8 جداکننده زباله را در جای خود قرار دهید.

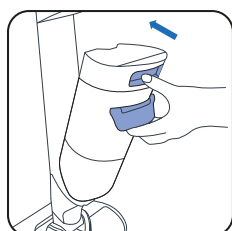

9 مخزن آب تمیز را به جای خود برگردانید.

5 - خالی کردن مخزن آب تمیز

برای جلوگیری از راکد شدن آب، مخزن آب تمیز را خالی کنید.

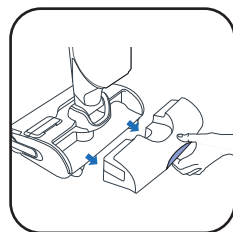

1 مخزن آب تمیز را بیرون بیاورید.



2 مخزن آب تمیز را خالی کنید.

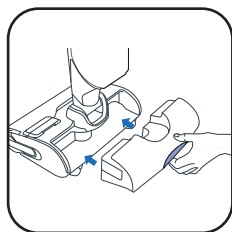

3 مخزن آب تمیز را به جای خود برگردانید.



هفته‌ای یکبار

1 - پایه شارژر را تمیز کنید پایه شارژر را زیر آب قرار ندهید.



خروجی قیچی پایه را
به آرامی تمیز کنید.

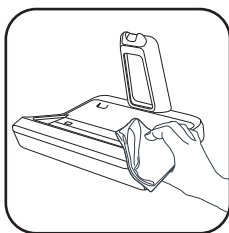

پایه شارژر را با یک پارچه
خشک یا مرطوب تمیز
کنید.

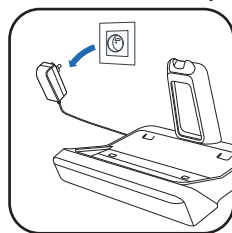

پایه شارژر را از برق بیرون
بکشید.

2 - پاک کردن لوله مکش

از برس تمیزکاری برای تمیز
کردن باقیمانده زباله در
لوله مکش استفاده کنید.

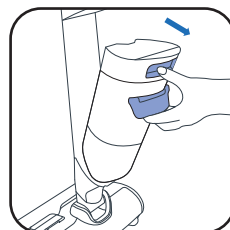
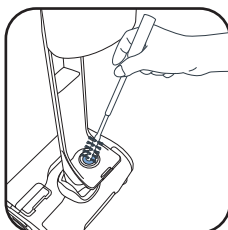

3 - تمیز کردن شبکه فیلتر

کل فیلتر را زیر آب قرار ندهید. اگر این کار را کردید باید ۴۸
ساعت صبر کنید تا خشک شود.

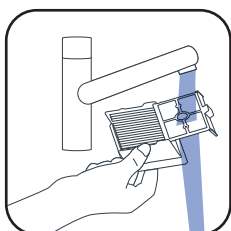

فقط شبکه فیلتر را تمیز
کنید و با آب بشویید.

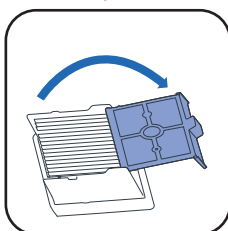

شبکه فیلتر را باز کنید.

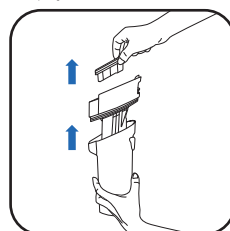

فیلتر را بیرون بیاورید.

4 - تمیز کردن بخش اصلی و قاب غلتک

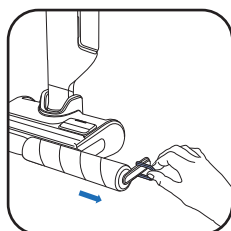

با بیرون کشیدن حلقه
بنفش غلتک را بیرون
بیاورید.

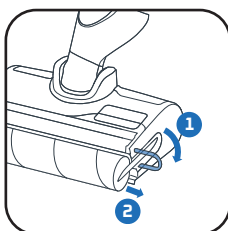

حلقه بنفش غلتک
را بیرون بکشید.

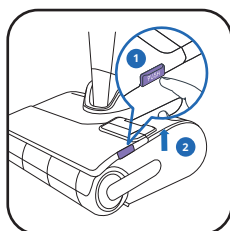

۱ دکمه فشاری را فشار دهید.
۲ پوشش غلتک را بالا بزنید.

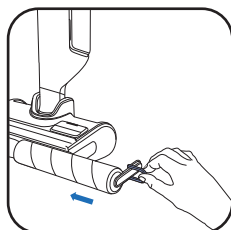

غلتک را به جای خود
برگردانید.

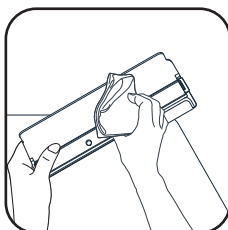

داخل قاب غلتک را
تمیز کنید.

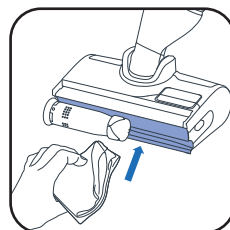

پشت غلتک را تمیز
کنید.

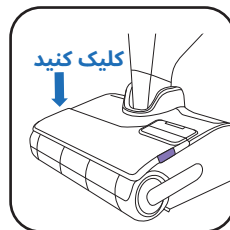

قاب غلتک را به جای
خود برگردانید.

هر ۶ ماه یکبار

غلتک و فیلتر را تعویض کنید. اگر متوجه شدید که غلتک آسیب دیده است، آن را
زودتر تعویض کنید. www.tefal.com www.rowenta.com

فیلتر خشک

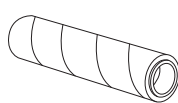
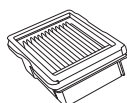

استوانه غلتکی



دسته

فیلتر خشک + غلتک (ZR338A01)



مشکل	علت احتمالی	راهکارها
دستگاه مکش کمتری دارد، سروصدای بیشتری تولید می‌کند، صدای سوت می‌دهد، یا آشغال روی زمین پخش می‌کند.	کانال هوای دستگاه مسدود شده است.	سری مکش را تمیز کنید، کانال هوا را تمیز کنید، فیلتر و فوم را تمیز کنید (به دفترچه راهنمای کاربر مراجعه کنید)
کف زمین بیش از حد خیس است.	مخزن آب کثیف به درستی در جای خود قرار نگرفته است یا واشر آسیب‌دیده یا گیرکرده است.	مخزن آب کثیف را خارج کنید و دوباره در جای خود قرار دهید.
	خرابی جاروبرقی.	لطفاً با خدمات پس از فروش تماس بگیرید.
کف زمین به اندازه کافی خیس نیست.	جریان آب بسیار زیاد است یا غلتک نم کشیده است.	مطمئن شوید از حالت INTELLIGENT یا QUIET استفاده می‌کنید.
	نشستی آب.	لطفاً با خدمات پس از فروش تماس بگیرید.
کف زمین به اندازه کافی خیس نیست.	مخزن آب تمیز خالی است.	مخزن را با آب تمیز پر کنید.
	سیستم توزیع آب مسدود است.	نازل‌های خروج آب را تمیز کنید؛ در غیر این صورت، دستگاه را به نزدیکترین مرکز تعمیر ببرید.
	جریان آب بسیار کم است	مطمئن شوید که از حالت INTELLIGENT یا MAX استفاده می‌کنید.
دستگاه کف زمین را به خوبی تمیز نمی‌کند	غلتک کثیف است.	حالت خودتمیزکاری را راه‌اندازی کنید، سپس غلتک را با دست تمیز کنید.
	دستگاه روی حالت درست تمیزکاری تنظیم نشده است.	برای بهینه‌سازی نظافت، از حالت INTELLIGENT استفاده کنید یا بین حالت QUIET و MAX جابه‌جا شوید.
دستگاه کف زمین را خراش می‌دهد.	دستگاه بدون غلتک استفاده شده است.	همیشه غلتک را به دستگاه وصل کنید و مخزن آب تمیز را پر کنید
	یک شیء خارجی در سری تمیزکننده گیر کرده است.	سری تمیزکننده را تمیز کنید
دستگاه خودبخود خاموش می‌شود.	مخزن آب کثیف پر است.	مخزن آب کثیف را خالی کنید
	سطح شارژ باتری بسیار کم است.	دستگاه را روی پایه آن شارژ کنید.
غلتک گیر کرده است	یک شیء یا پرزها غلتک را مسدود کرده‌اند.	غلتک را جدا کنید و هر چیزی که مانع چرخش غلتک می‌شود بیرون بیاورید
دستگاه همه جا آب پخش می‌کند	روکش محافظ درست نصب نشده است	روکش را جدا کنید و دوباره آن را درست در جای خود قرار دهید.
	غلتک به‌صورت اشتباه نصب شده است	غلتک را جدا کنید و دوباره آن را درست در جای خود قرار دهید
شوینده از مخزن شوینده خارج نمی‌شود	مخزن خالی است	مخزن را تا سطح MAX پر کنید؛ در غیر این صورت با خدمات مشتری تماس بگیرید.
	پمپ شوینده غیرفعال است	دکمه ماشه‌ای روی دسته را دوبار فشار دهید تا توزیع خودکار شوینده فعال شود (نشان آبی روشن می‌شود).
قیچی موجود در پایه مو را قطع نمی‌کند یا گیر می‌کند	مو خروجی قیچی را مسدود کرده است	پایه شارژ را از برق بکشید و قسمت‌های قابل مشاهده اطراف قیچی را تمیز کنید؛ در غیر این صورت با خدمات مشتری تماس بگیرید

ظرفیت مخزن‌ها	
ظرفیت (میلی‌لیتر)	توضیح
۷۹۰ میلی‌لیتر	مخزن آب تمیز
۷۲۰ میلی‌لیتر	مخزن آب کثیف
۱۰۰ میلی‌لیتر	مخزن شوینده



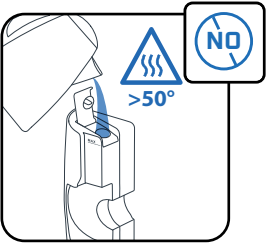

از پر کردن مخزن دستگاه با آب با دمای بیش از ۵۰ درجه سانتی‌گراد خودداری کنید.

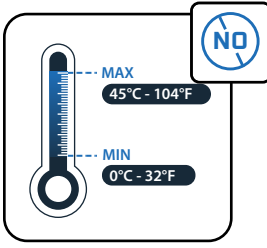

دستگاه را در معرض دمای بالاتر از ۴۵ درجه سانتی‌گراد قرار ندهید.

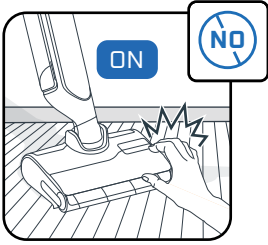
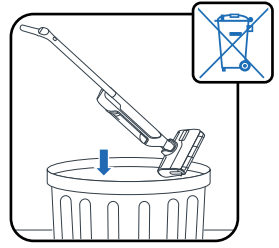

از لمس قطعات چرخنده قبل از خاموش کردن و بیرون کشیدن دستگاه از برق خودداری کنید.

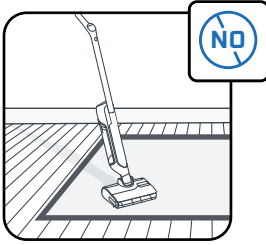

این دستگاه برای استفاده روی سطوح سخت طراحی شده است. از آن برای تمیز کردن فرش، موکت، دیوار و پنجره استفاده نکنید.

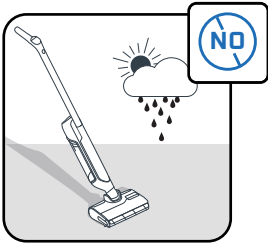
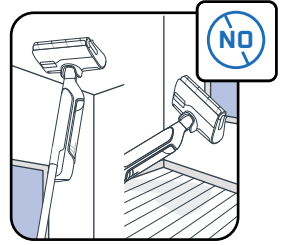

این دستگاه فقط برای استفاده در داخل منزل و مصارف خانگی است.

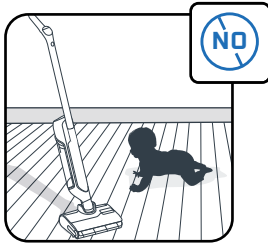

کودکان را تحت نظارت قرار دهید تا مطمئن شوید که با دستگاه بازی نمی‌کنند.

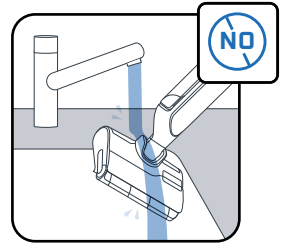

دستگاه را زیر آب قرار ندهید و برای تمیز کردن کانال مکش از یک دستمال خشک یا مرطوب استفاده کنید.

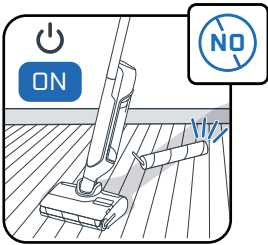

از این دستگاه بدون مخزن‌های آب و غلتک استفاده نکنید.

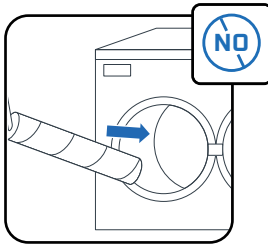

از شستن غلتک در ماشین ظرفشویی یا لباسشویی خودداری کنید.

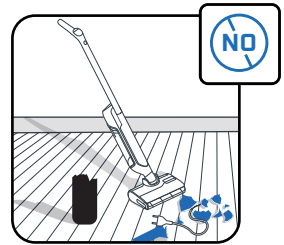

از دستگاه روی لوازم برقی مانند داخل فر برقی یا پریز برق استفاده نکنید.

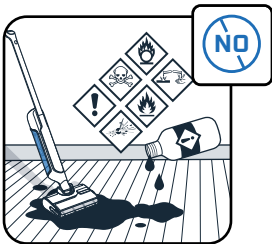

از ریختن محصولات چرب (مانند صابون سیاه)، کف‌دار، سمی، قابل اشتعال، انفجاری، خورنده، آسیب‌زننده یا دارای ذرات جامد در مخزن آب خودداری کنید. از ریختن سفیدکننده درون دستگاه خودداری کنید.

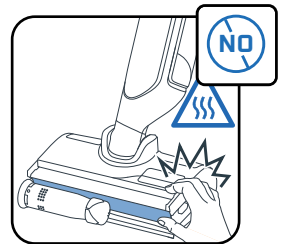

برس غلتکی را در طول یا بلافاصله پس از چرخه خودتمیزکاری و خودخشک‌سازی جدا نکنید، زیرا خطر سوختگی ناشی از سطح فلزی داغ المنت گرمایشی وجود دارد.



Rowenta | Tefal®

X-CLEAN 12

AR

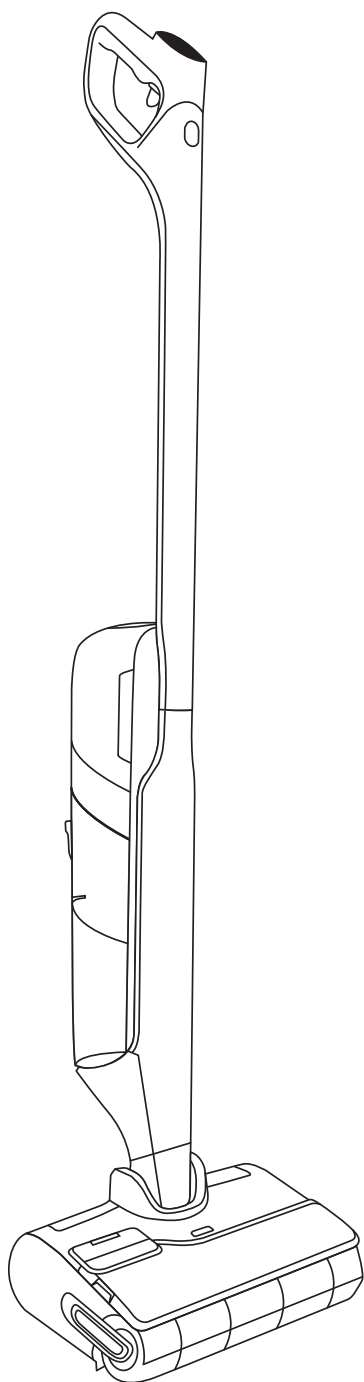

شكرًا لاختيارك منتجاتنا.
يُرجى أن تقرأ بعناية
كتيب "تعليمات السلامة والاستخدام" قبل الاستخدام لأول مرة.

المحتويات

1 / نظرة عامة على الجهاز

- الجهاز
- الرأس
- خزان الماء المتسخ
- قطع الغيار والملحقات

2 / كيفية تركيب جهازك

- التحميع
- تركيب قاعدة الشحن

3 / كيفية إعداد المساعد الصوتي

4 / شاشة العرض

- الشاشة
- كيفية تغيير الأوضاع
- شرح الأوضاع
- رسائل الخطأ الرئيسية

5 / كيفية استخدام جهازك

- قبل الاستخدام
- تفعيل التوزيع التلقائي للمنظفات أو تعطيله
- تشغيل الجهاز
- الوضع المسطح
- توافق الأرضية
- بعد كل استخدام

6 / كيفية صيانة جهازك

- مرة واحدة في الأسبوع
- مرة كل 6 أشهر

7 / استكشاف الأعطال وإصلاحها والحلول

8 / المواصفات

9 / التحذيرات

في كل مرة ترى

شاهد
الفيديو هنا

انقر لمشاهدة الفيديو التعليمي

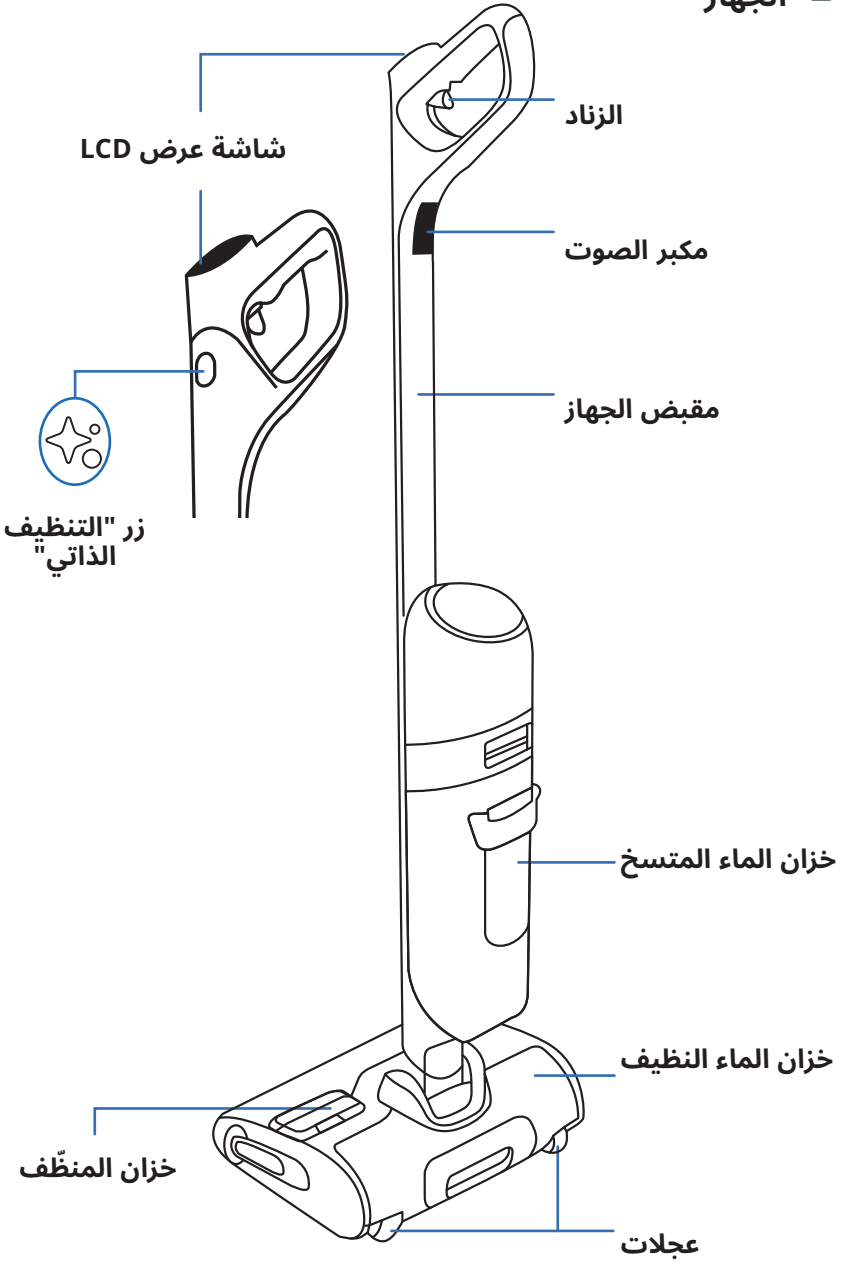

خزان الماء المتسخ

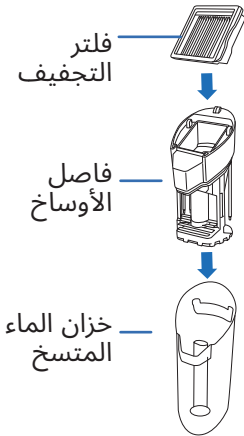

الرأس

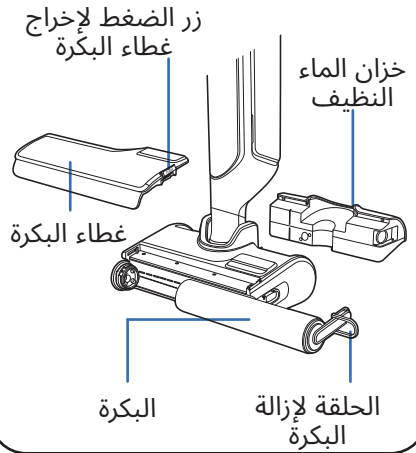

الملحقات

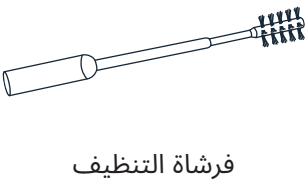

قطع الغيار

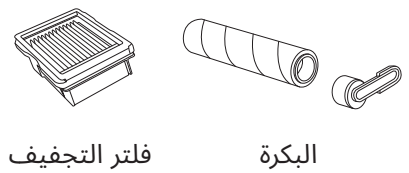

1 أدخل المقبض في هيكل الجهاز.

2 يشير صوت النقرة إلى تثبيت المقبض بشكل صحيح.

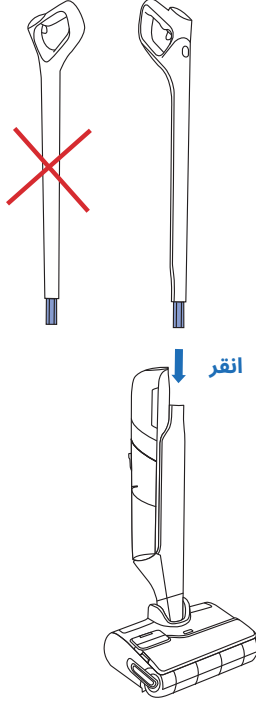

تركيب قاعدة الشحن

1 اقلب قاعدة الشحن.

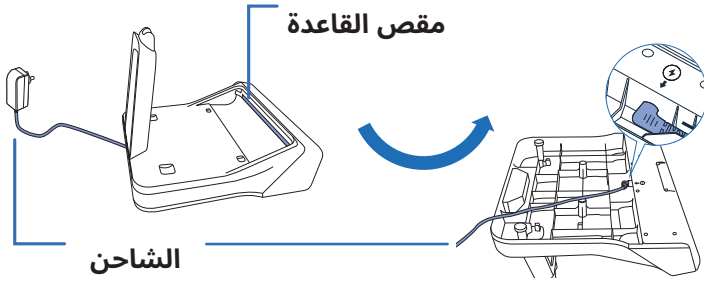

2 وُصِّل كبل الطاقة بالقاعدة، مَتَّبِعًا السهم الموجود على قاعدة الشحن.



3 وُصِّل قاعدة الشحن بمصدر الطاقة وَصَّع الجهاز عليها وستشحن الجهاز تلقائيًا.

4 إذا تم توصيل المنتج بشكل صحيح وبدأ عملية الشحن، فستسمع إشارة صوتية وسيعرض رمز البطارية على الشاشة.

3 / كيفية إعداد المساعد الصوتي

■ يجب أن يكون جهازك موضوعًا على قاعدة الشحن

▶ شاهد الفيديو هنا

1 - اختيار لغتك



■ اضغط على زر "التنظيف الذاتي" وزر "الوضع" في الوقت نفسه.

■ كرّر العملية حتى تجد لغتك في القائمة (18 لغة متاحة)

■ للتحقق من لغتك انتظر 3 ثوانٍ.

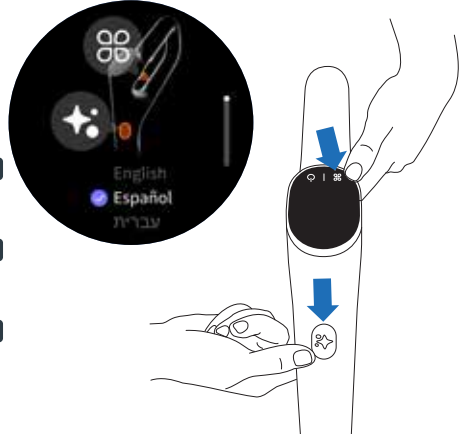

▶ شاهد الفيديو هنا

2 - المساعد الصوتي

يسمح زر "الوضع" بتشغيل المساعد الصوتي أو إيقاف تشغيله أو خفض مستوى صوته.

■ **الخطوة الأولى**
لتنشيط المساعد الصوتي، اضغط على زر "الوضع" لمدة ثانيتين.

■ **الخطوة الثانية**
لخفض مستوى الصوت، اضغط على زر "الوضع" لمدة ثانيتين.

■ **الخطوة الثالثة**
لإلغاء تنشيط المساعد الصوتي، اضغط على زر "الوضع" لمدة ثانيتين.

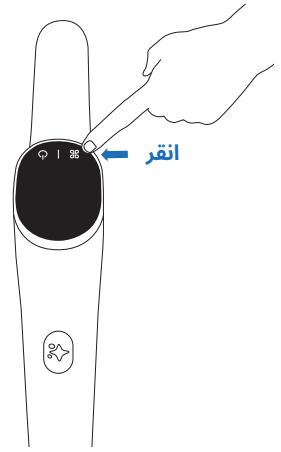

4 / شاشة العرض

■ الشاشة

عرض أوضاع التنظيف

مستوى البطارية

Automatic mode

مؤشر التوزيع التلقائي
للمنظف



تفعيل



إلغاء التفعيل

زر "الوضع"

زر "التشغيل/إيقاف التشغيل"



ينبغي أن يكون الجهاز قيد التشغيل وفي وضع الاستخدام

للدخول إلى وضع "التجسين"، اضغط مطولاً على زر الزناد.

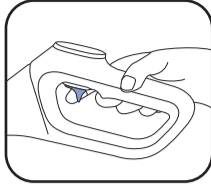

اضغط على زر "الوضع" للتبديل بين الأوضاع.



شرح الأوضاع



الوضع الصامت

الأسطح: معتدلة الاتساخ.

قوة الشفط:
تدفق الماء:



الوضع التلقائي

الأسطح: مستويات مختلفة من الأوساخ. يكتشف الأوساخ لتعديل قوة الشفط وتدفق الماء.



وضع شفط السوائل

الأسطح: الرطوبة (مثل الحمامات).

قوة الشفط:
تدفق الماء:



أرضية خشبية

الأسطح: للأرضيات الخشبية والباركيه.

قوة الشفط:
تدفق الماء:

الحد الأقصى من التحسين

يعزز أوضاع التنظيف الأخرى للحصول على أعلى قوة فورية.

قوة الشفط:
تدفق الماء:



رسائل الخطأ الرئيسية



غطاء البكرة غير مثبت بشكل صحيح
الإجراء المطلوب: تحقق من وضع غطاء البكرة.



خزان الماء المتسخ ممتلئ
الإجراء المطلوب: أفرغ خزان الماء المتسخ.



خزان الماء التنظيف فارغ
الإجراء المطلوب: املاً خزان الماء التنظيف.



البكرة مسدودة
الإجراء المطلوب: تحقق من وجود أي مخلفات تسدها وأزالتها.



الفلتر غير مثبت
الإجراء المطلوب: تحقق من الفلتر وقم بتثبيته.



البكرة غير مثبتة بشكل صحيح
الإجراء المطلوب: تحقق من وضع البكرة.

شاهد الفيديو
هنا

قبل الاستخدام
شاهد الفيديو هنا

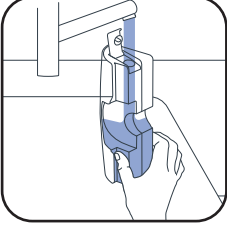

3 املاً خزان الماء
النظيف. واستخدم ماء
تتراوح درجة حرارته بين
10 و50 درجة مئوية.
سعة الخزان القصوى هي
790 مل.

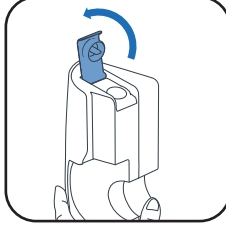

2 افتح خزان الماء
النظيف.

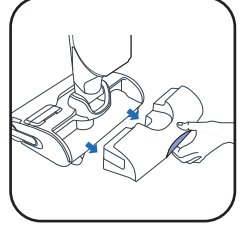

1 أزل خزان الماء
النظيف.

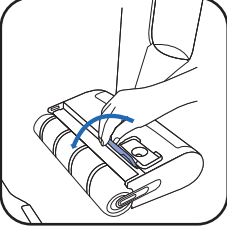

6 افتح غطاء خزان
المنظف.

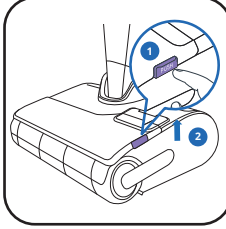

5 أزل غطاء البكرة.

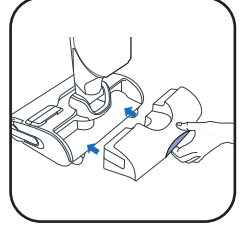

4 أعد خزان الماء
النظيف إلى مكانه.

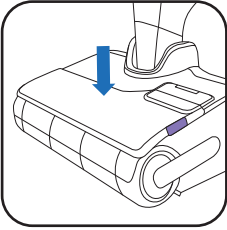

9 أغلق غطاء خزان
المنظف وأعد وضع
غطاء البكرة مرة
أخرى.

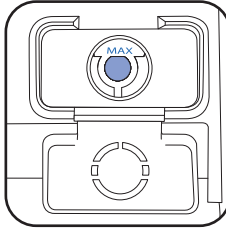

8 احرص على عدم
تجاوز مستوى الحد
الأقصى.

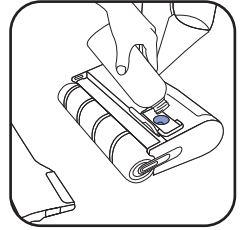

7* أضف محلول
التنظيف.

7* تجنّب استخدام المحاليل اليرغوية، أو المنتجات الدهنية (مثل الصابون
الأسود)، أو الخل الأبيض، أو المبيض، أو الزيوت العطرية (راجع كتيب
"تعليمات السلامة والاستخدام").

إضافة محلول تنظيف اختيارية

منظف ANYTOL MULTI
ومطهر متعدد الأسطح برائحة
الأوكالبتوس



أو

منظف ROWENTA
للمكانس الكهربائية الرطبة
والجافة (ZR340LV1)



الجرعة الموصى بها: 20 مل (التخفيف بنسبة أقل من 3% من إجمالي سعة خزان
الماء التنظيف)



تجنّب خلط أنواع مختلفة من المنظّفات. واستخدم خزان المنظّفات فقط.

لتفعيل أو تعطيل نظام توزيع المنظّفات الأوتوماتيكي



تم التفعيل

لتفعيل أو تعطيل نظام توزيع المنظّفات
الأوتوماتيكي، اضغط مرتين على الزناد.

بمجرد تفعيله، فإنه يتحكم تلقائيًا في
كمية المنظف التي تحتاج إليها.

لتعطيل نظام توزيع المنظّفات
الأوتوماتيكي، اضغط مرتين مجددًا.

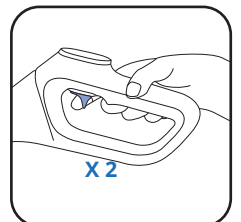

X 2



تم إلغاء التفعيل

تشغيل الجهاز

ينبغي ألا يكون الجهاز موضوعاً على قاعدة الشحن.

وضع العمل
يُلغى قفل الرأس ويُتاح استخدام الجهاز.

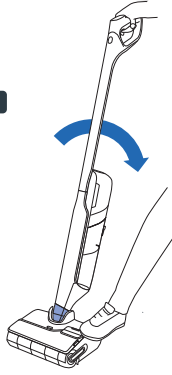

وضع الوقوف
يكون الجهاز في وضع مستقيم. يتوقف الجهاز عن العمل عندما يكون في وضع الوقوف.

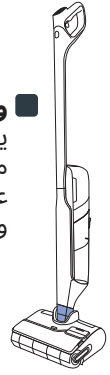

في وضع العمل، أمل المنتج واضغط على زر "التشغيل/إيقاف التشغيل" لبدء تشغيل الجهاز. وسيبدأ المنتج في العمل على وضع "التلقائي" بشكل افتراضي. اضغط عليه مرة أخرى ليتوقف عن العمل.

يتوقف الجهاز عن العمل عندما يكون في وضع الوقوف.
لاستئناف التنظيف، اضغط على زر "التشغيل/إيقاف التشغيل"

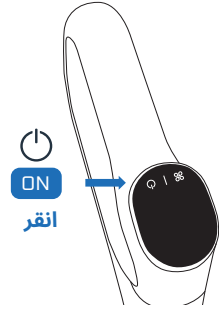

حدد الوضع الخاص بك وابدأ التنظيف

الوضع المسطح للتنظيف تحت الأثاث.

عندما يُسطح الجهاز، تُضبط قوة الشفط تلقائياً.

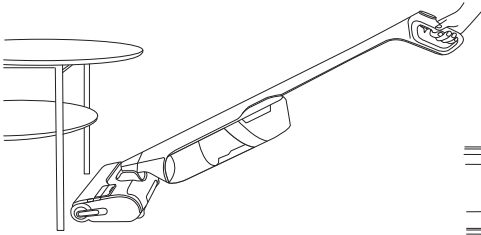

15 سم

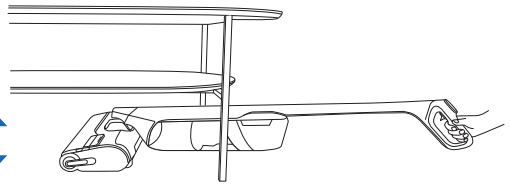

توافق الأرضية

يتوافق هذا الجهاز مع الأرضيات الصلبة فقط

لامينيت

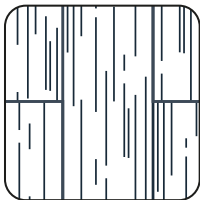

الأرضيات المشمعة

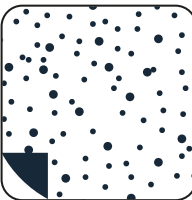

البلاط

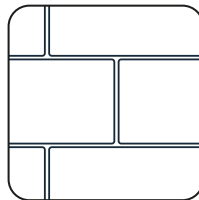

الخشب



تجنّب استخدامه على البُسط والسجاد والجدران والنوافذ (راجع كتيّب «تعليمات السلامة والاستخدام»).

بعد كل استخدام 1 - إفرغ خزان الماء المتسخ

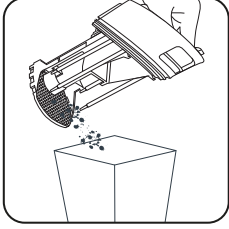

3 تخلص من الأوساخ الصلبة.

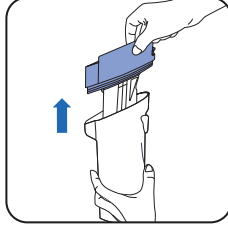

2 أزل فاصل الأوساخ عن طريق السحب.

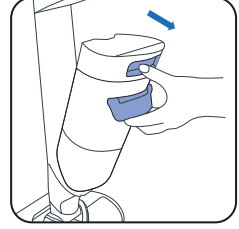

1 أزل خزان الماء المتسخ.

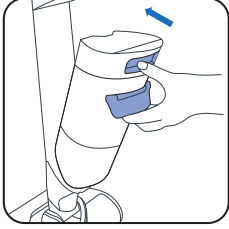

6 أعد خزان الماء المتسخ إلى مكانه.

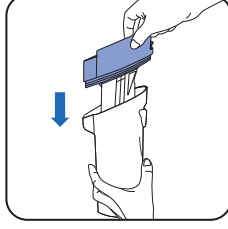

5 استبدل فاصل الأوساخ والفلتر.



4 اشطف الأوساخ السائلة.

2 - ملء خزان الماء بالتنظيف بالماء

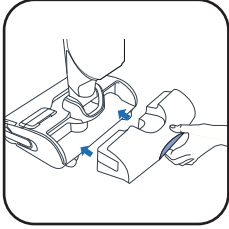

3 أعد خزان الماء للتنظيف إلى مكانه.

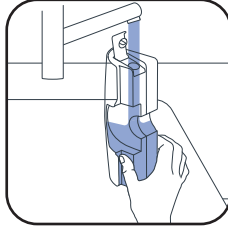

2 املأ خزان الماء بالتنظيف.

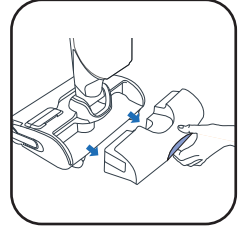

1 أزل خزان الماء للتنظيف.

3 - تشغيل برنامج التنظيف والتجفيف الذاتي

يجب وضع الجهاز على قاعدة الشحن. يجب توصيل قاعدة الشحن بمصدر طاقة.

يعمل برنامج التنظيف الذاتي تلقائيًا على تنظيف الجهاز والبكرة.

يعمل برنامج التجفيف الذاتي تلقائيًا على تجفيف الجهاز والبكرة. تُضبط دورة التجفيف وفقًا للرطوبة المكتشفة على البكرة.

⚠️ يعمل برنامج التنظيف والتجفيف الذاتي عند درجة حرارة 90 درجة مئوية. لذا لا تلمس لوح التسخين في أثناء أو بعد فترة وجيزة من التنظيف والتجفيف الذاتي، فقد يتسبب ذلك في حروق.



20 - 60 دقيقة

لن تبدأ دورتا التنظيف الذاتي والتجفيف الذاتي إذا كان مستوى البطارية أقل من 20%.

يتوقف برنامج التنظيف الذاتي إذا كان خزان الماء للتنظيف فارغًا.
ويتوقف برنامج التنظيف الذاتي إذا كان خزان الماء المتسخ ممتلئًا.

قص الشعر فقط

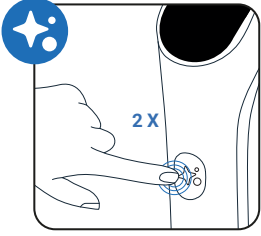

اضغط على زر "التنظيف الذاتي" مرتين.

التجفيف والتنظيف الذاتي

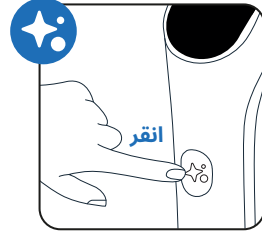

اضغط على زر "التنظيف الذاتي" مرة واحدة.

التجفيف فقط

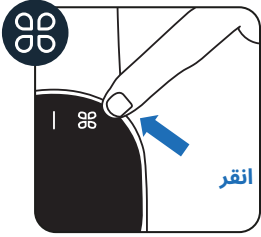

اضغط على زر "الوضع".

التنظيف الذاتي فقط

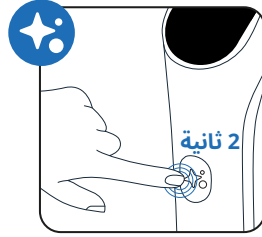

اضغط على زر "التنظيف الذاتي" لمدة ثانيتين.

مقص القاعدة

شفرة مدمجة في القاعدة لإزالة أي شعر متبقٍ في البكرة. ويتم تفعيلها تلقائيًا فقط عند بدء برنامج التنظيف والتجفيف الذاتي، أو برنامج قص الشعر.

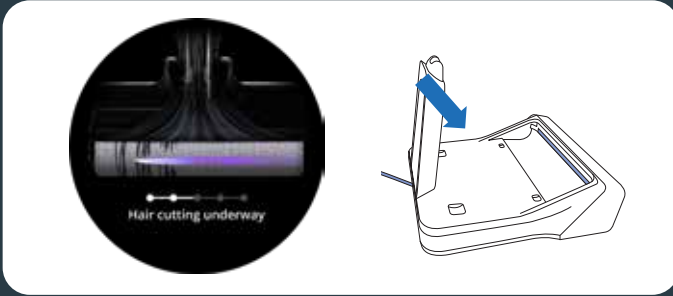

إيقاف تشغيل التنظيف و/أو التجفيف الذاتي

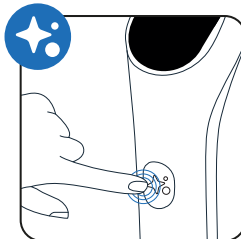

أو

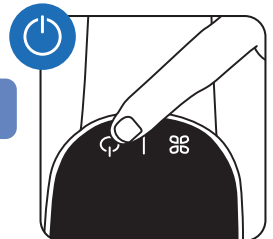

اضغط على زر "التشغيل/إيقاف التشغيل" أو زر "التنظيف الذاتي"

4 - تنظيف خزان الماء المتسخ عند انتهاء التنظيف الذاتي

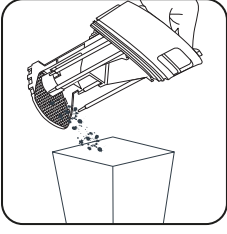

3 التخلص من الأوساخ الصلبة.

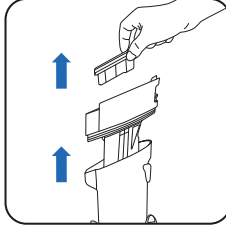

2 أزل الفلتر وفاصل الأوساخ عن طريق سحبهما.

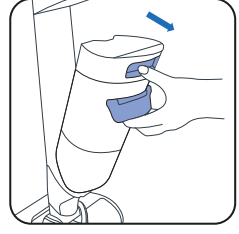

1 أزل خزان الماء المتسخ.

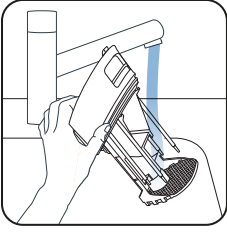

6 اشطف فاصل الأوساخ.

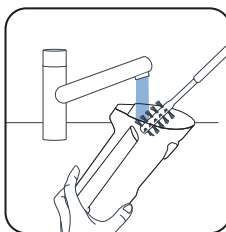

5 نظّف خزان الماء المتسخ باستخدام ملحق فرشاة التنظيف.



4 اشطف الأوساخ السائلة.

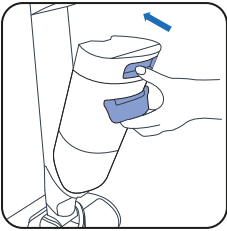

9 أعد خزان الماء المتسخ إلى مكانه.

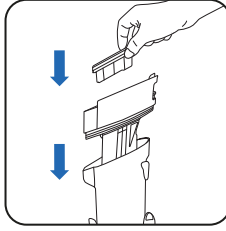

8 استبدل فاصل الأوساخ.

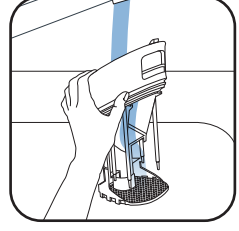

7 أزل ما تبقى من الأوساخ ونظف منطقة الفلتر.

5 - إفراغ خزان الماء النظيف

لتجنّب أي ركود للماء، أفرغ خزان الماء النظيف.

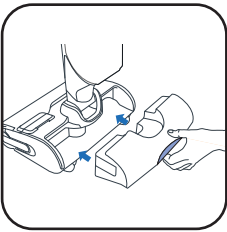

3 أعد خزان الماء النظيف إلى مكانه.



2 أفرغ خزان الماء النظيف.

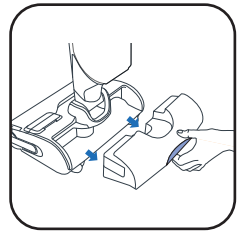

1 أزل خزان الماء النظيف.



■ مرة واحدة في الأسبوع

1 - تنظيف قاعدة الشحن

تجّّب غمر قاعدة الشحن بالماء.

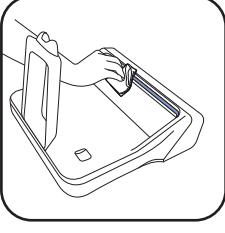

■ نظّف منفذ مقصات القاعدة برفق.

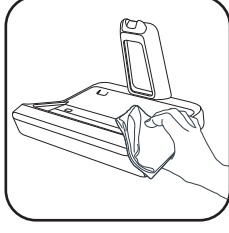

■ نظّف قاعدة الشحن يدويًا بقطعة قماش جافة أو رطبة.

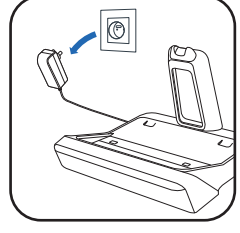

■ افصل قاعدة الشحن عن مصدر الطاقة.

2 - تنظيف أنبوب الشفط

■ استخدم ملحق فرشاة التنظيف لتنظيف الأوساخ المتبقية من أنبوب الشفط.

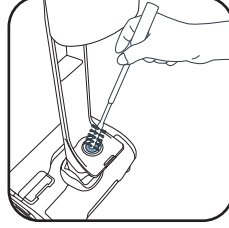

3 - تنظيف شبكة الفلتر

تجّّب غمر الفلتر بأكمله بالماء. في حال حدوث ذلك، اتركه ليجمد لمدة 48 ساعة.

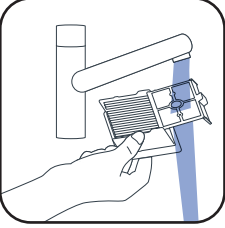

■ نظّف شبكة الفلتر فقط واشطفها.

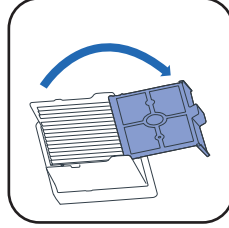

■ افتح شبكة الفلتر.

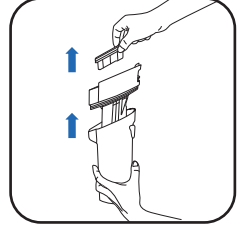

■ أزل الفلتر.

4 - تنظيف الرأس وغطاء البكرة

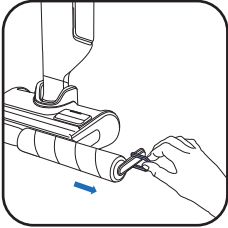

■ أزل البكرة عن طريق سحب الحلقة الأرجوانية.

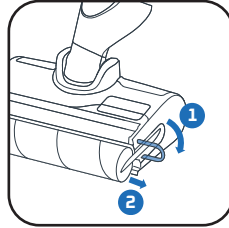

■ اسحب حلقة البكرة الأرجوانية.

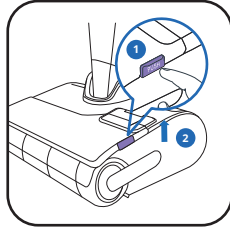

■ 1 اضغط على زر الضغط. 2 ارفع غطاء البكرة لأعلى.

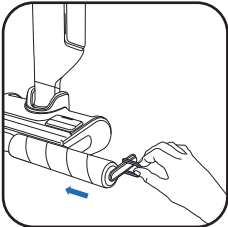

■ أعد البكرة إلى مكانها.

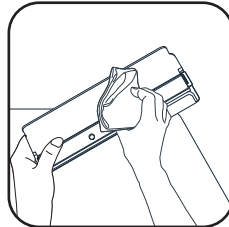

■ نظّف الجزء الداخلي من غطاء البكرة.

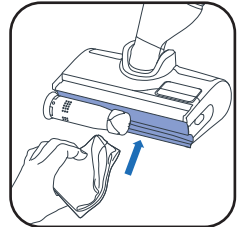

■ نظّف ما خلف البكرة.

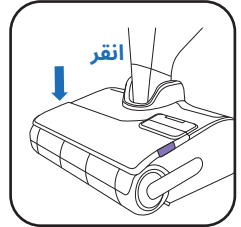

■ أعد غطاء البكرة إلى مكانه.

■ كل 6 أشهر

■ غيّر البكرة والفلتر. وإذا كانت البكرة تالفة، فغيّرها أولاً.
www.tefal.com www.rowenta.com

فلتر التجفيف

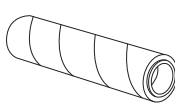

أسطوانة البكرة



المقبض

جفف الفلتر + البكرة (ZR338A01)



7 / استكشاف الأعطال وإصلاحها والحلول

المشكلة	الأسباب المُحتملة	الحلول
يشفط الجهاز بشكل أقل أو يُصدر ضوضاء أو صوت صفيح أو يسقط بقايا على الأرض.	قناة الجهاز الهوائية مسدودة.	نظف رأس الشفط والقناة الهوائية والفيلتر والرغوة (راجع دليل المستخدم)
	خزان الماء المتسخ غير مثبت بشكل صحيح، والسدادة غير تالفة أو مضغوطة.	أزل خزان الماء المتسخ.
	فشل المكنسة الكهربائية.	يُرجى التواصل مع خدمة ما بعد البيع لدينا.
الأرضية رطبة جدًا.	تدفق الماء مرتفع جدًا أو البكر مغمورة بالماء.	تأكد من أنك تستخدم الوضع INTELLIGENT (الذكي) أو QUIET (الهادئ).
	تسرّب الماء.	يُرجى التواصل مع خدمة ما بعد البيع لدينا.
الأرضية ليست رطبة بما يكفي.	خزان الماء التنظيف فارغ.	املأ خزان الماء التنظيف بالماء.
	نظام توزيع الماء مسدود.	نظف فوهات مخرج الماء. أو توجه إلى أقرب مركز صيانة بالمنتج.
	تدفق الماء منخفض جدًا	تأكد من أنك تستخدم الوضع INTELLIGENT (الذكي) أو MAX (الأقصى).
لا ينظف الجهاز الأرضية جيدًا	البكرة متسخة.	شغل دورة تنظيف ذاتي، ثم نظف البكرة يدويًا.
	لم يتم ضبط الجهاز إلى الوضع الصحيح للتنظيف.	استخدم الوضع INTELLIGENT (الذكي) أو وضع MAX (الحد الأقصى) لتحسين عملية التنظيف.
يُتلف الجهاز الأرضية.	استخدم الجهاز من دون البكرة.	استخدم الجهاز دائمًا مع تركيب البكرة بشكل صحيح واملأ خزان الماء التنظيف
	يوجد جسم غريب عالق في رأس التنظيف.	نظف رأس التنظيف
يتوقف الجهاز عن العمل من تلقاء نفسه.	خزان الماء المتسخ ممتلئ.	أفرغ خزان الماء المتسخ
	منسوب البطارية منخفض جدًا.	اشحن الجهاز على قاعدته.
البكرة عالقة	يمنع أحد الأجسام أو الألياف دوران البكرة.	قم بتفكيك البكرة وإزالة أي عناصر تمنع الدوران
برش الجهاز الرذاذ في كل أنحاء المكان	لم يُركب الغطاء الواقى بشكل صحيح	افصل الغطاء واستبدله بشكل صحيح.
	تم تركيب البكرة بشكل خطأ	افصل البكرة واستبدلها بشكل صحيح
لا يخرج المنظف من خزان المنظف	الخزان فارغ	املأ الخزان حتى مستوى الحد الأقصى، أو اتصل بخدمة العملاء.
	تم تعطيل مضخة المنظف	اضغط على زناد المقبض مرتين لتفعيل وظيفة توزيع المنظفات التلقائية (يظهر شعار أزرق).
لا يقوم المقص الموجود في القاعدة بقص الشعر أو أنه يعلق	الشعر يسد منفذ المقص	افصل قاعدة الشحن، ونظف المنطقة الظاهرة حول المقص، وإلا فاتصل بخدمة العملاء

8 / المواصفات

ساعات الخزانات	
الوصف	السعة (مل)
خزان الماء التنظيف	790 مل
خزان الماء المتسخ	720 مل
خزان المنظف	100 مل



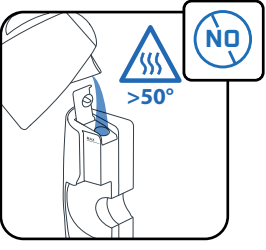

تجنّب ملء الخزان بماء تزيد درجة حرارته عن 50 درجة مئوية.

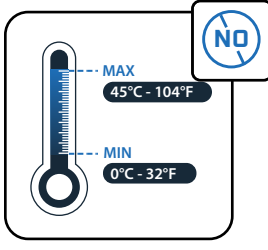

تجنّب تعريض الجهاز لدرجات حرارة تصل إلى $0 > 45^{\circ}\text{C}$ درجة مئوية.

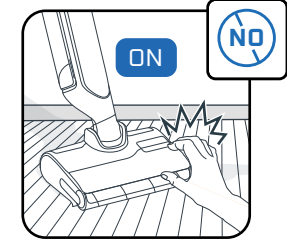
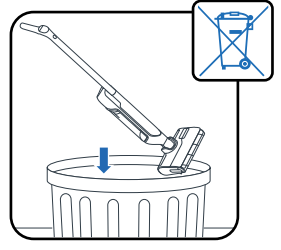

تجنّب لمس الأجزاء الدوارة من دون إيقاف تشغيل المنتج وفصل وحدة الإمداد عن مصدر الطاقة.

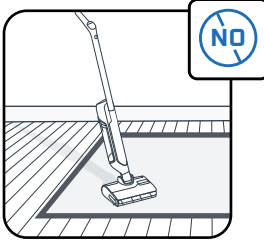

هذا الجهاز مُخصّص للاستخدام على الأرضيات الصلبة. تجنّب استخدامه على البُسُط والسجاد والجدران والنوافذ.

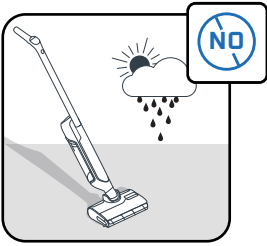
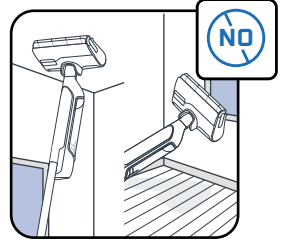

هذا الجهاز مُخصّص للاستخدام المنزلي والداخلي فقط.

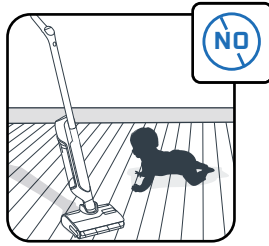

ويجب مراقبة الأطفال للتأكد من عدم عبثهم بالجهاز.

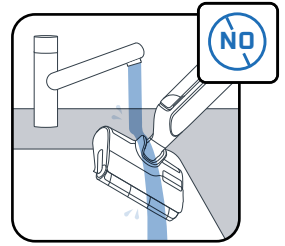

تجنّب غمر جهازك بالماء واستخدم قطعة قماش جافة أو رطبة لتنظيف قناة الشفط.

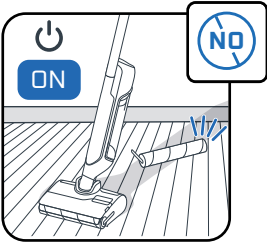

تجنّب استخدام الجهاز من دون خزاني الماء والبكرة.

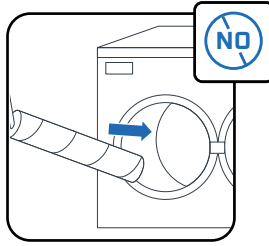

تجنّب غسل البكرة في غسالة الأطباق أو غسالة الملابس.

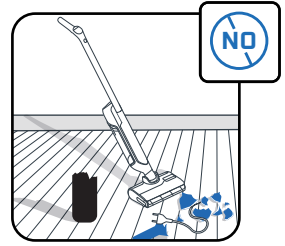

تجنّب استخدام الجهاز على أجهزة كهربائية مثل داخل الأفران أو المنافذ الكهربائية.



تجنّب وضع منتجات دهنية (مثل الصابون الأسود) أو رغوية أو سامة أو قابلة للاشتعال أو متفجرة أو قابلة للتآكل أو نشطة أو منتجات تحتوي على جسيمات صلبة في خزان الماء. تجنّب وضع مادة مبيضة في المنتج.

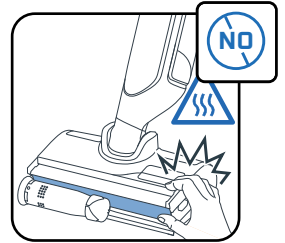

لا تقم بإزالة الفرشاة الأسطوانية أثناء أو مباشرة بعد دورة التنظيف الذاتي والتجفيف الذاتي، حيث يوجد خطر حدوث حروق بسبب السطح المعدني الساخن لعنصر التسخين.

Rowenta® | Tefal®

X-CLEAN 12

NO

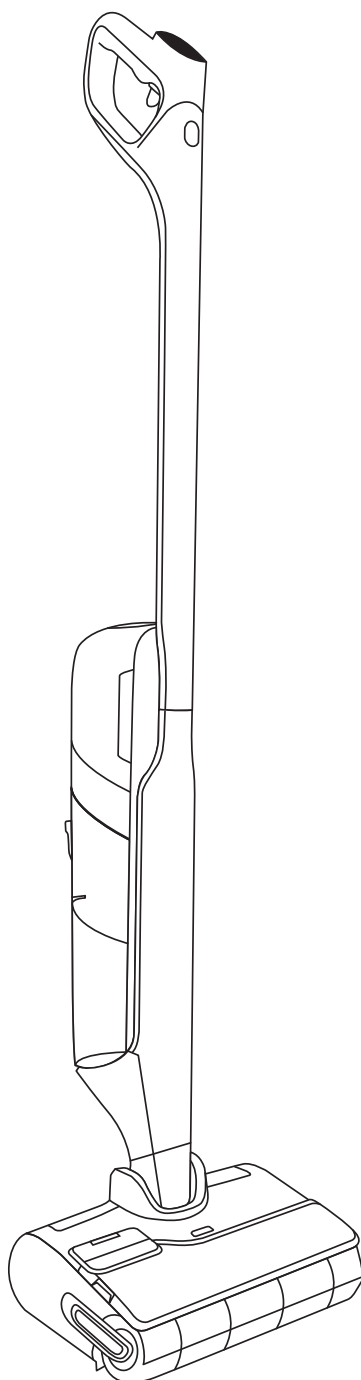

Takk for at du valgte oss.

LES NØYE

heftet «Sikkerhet og instruksjoner» før første gangs bruk.

INNHold

1 / OVERSIKT OVER ENHETEN

- Enhet
- Hode
- Beholder for skittent vann
- Reservedeler og tilbehør

2 / SLIK INSTALLERER DU ENHETEN

- Installasjon
- Montere ladestasjon

3 / SLIK KONFIGURERER DU STEMMEASSISTENTEN

4 / SKJERMVISNING

- Skjerm
- Slik bytter du modus
- Forklaring av moduser
- Hovedfeilmeldinger

5 / SLIK BRUKER DU ENHETEN

- Før bruk
- For å aktivere eller deaktivere automatisk tilsetning av rengjøringsmiddel
- Start enheten
- Flat posisjon
- Gulvkompatibilitet
- Etter hver bruk

6 / SLIK VEDLIKEHOLDER DU ENHETEN

- Én gang i uken
- Hver sjetten måned

7 / FEILSØKING OG LØSNINGER

8 / SPESIFIKASJONER

9 / ADVARSLER

HVER GANG DU SER

SE VIDEOEN
HER



klikk for å se opplæringsvideoen

1 / OVERSIKT OVER ENHETEN

ENHET

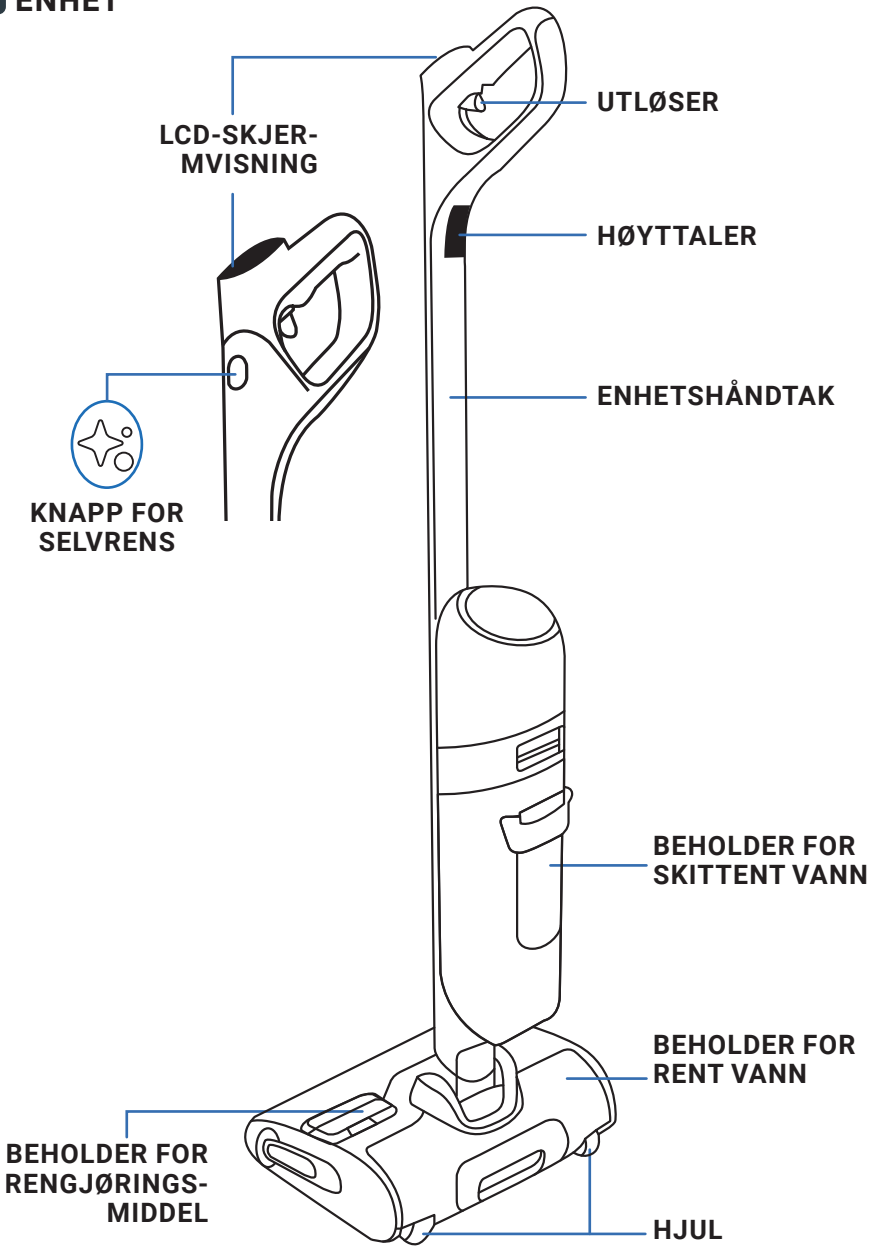

HODE

Trykknapp for å løse ut rulledeksel

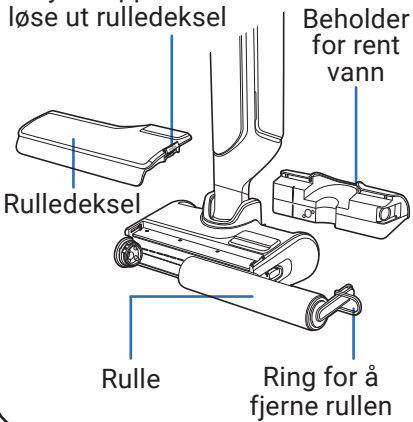

BEHOLDER FOR SKITTENT VANN

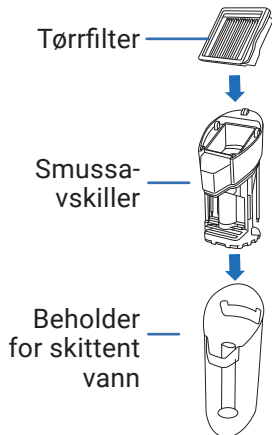

RESERVEDELER

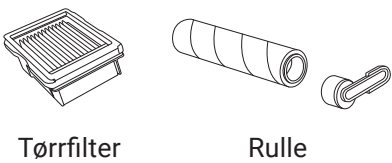

TILBEHØR

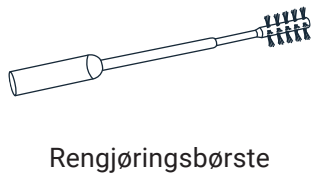

■ INSTALLASJON

- 1 Sett inn håndtaket i enhetens hoveddel.
- 2 Et «klikk» betyr at håndtaket sitter riktig.

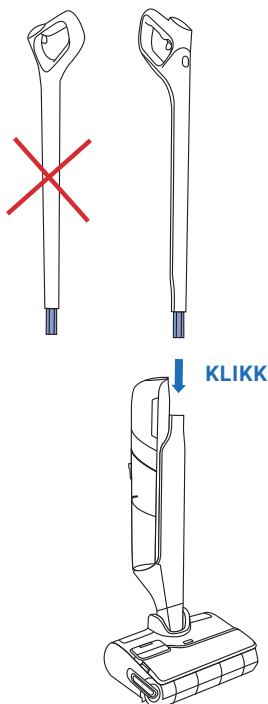

■ MONTERE LADESTASJON

- 1 Snu ladebasen.

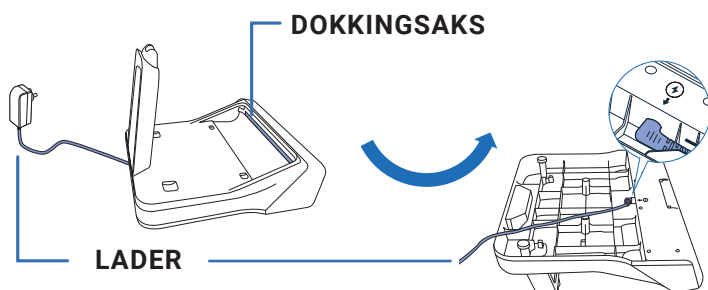

- 2 Koble strømkabelen til basen. Se pilen på ladebasen.

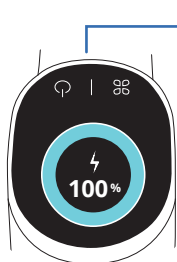

- 3 Koble ladebasen til stikkontakten, og sett enheten på den. Enheten lades automatisk.

- 4 Hvis produktet er riktig tilkoblet og lader, vil du høre et signal, og et batteriikon vises på skjermen.

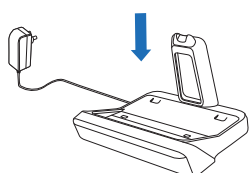

3 / SLIK KONFIGURERER DU STEMMEASSISTENTEN

ENHETEN MÅ VÆRE PÅ LADEBASEN

1 - VELG SPRÅK

SE VIDEOEN
HER

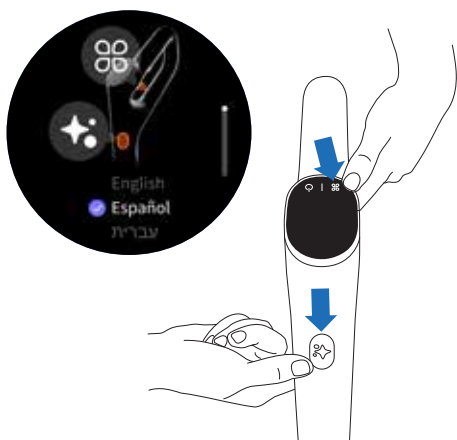

- Trykk på knappen for selvrensing og MODUS-knappen samtidig.
- Gjenta handlingen til du finner språket ditt i listen (det finnes 18 språk)
- Vent tre sekunder for å bekrefte språket.

2 - STEMMEASSISTENT

MODUS-knappen gjør det mulig å slå PÅ, slå AV eller DEMPE stemmeassistenten.

SE VIDEOEN
HER

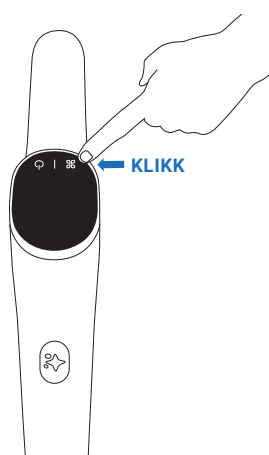

- Trinn 1**
Hold inne MODUS-knappen i to sekunder for å aktivere stemmeassistenten.
- Trinn 2**
Hold inne MODUS-knappen i to sekunder for å skru ned volumet.
- Trinn 3**
Hold inne MODUS-knappen i to sekunder for å deaktivere stemmeassistenten.

4 / SKJERMVISNING

SKJERM

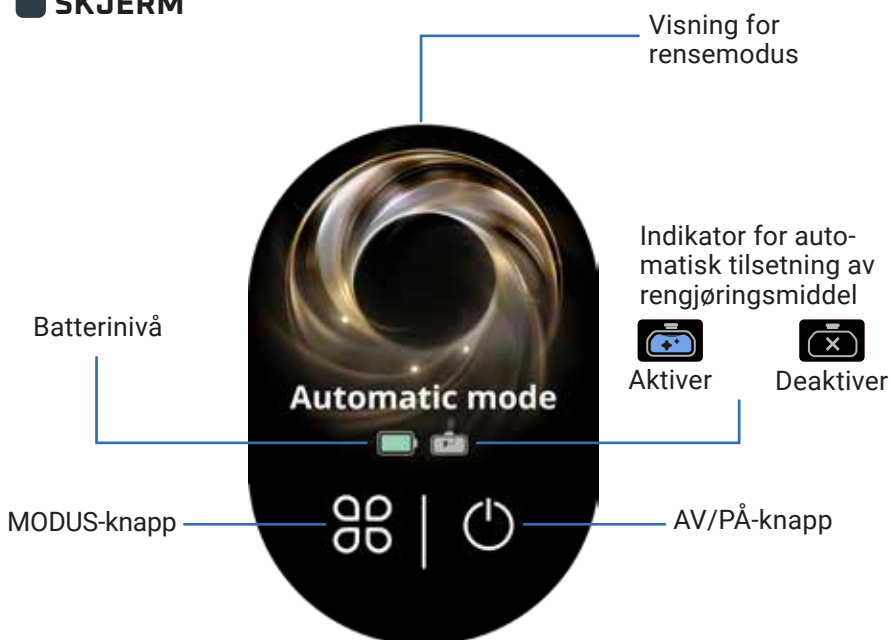

SE VIDEOEN HER 

SLIK BYTTER DU MODUS

Enheten må være PÅ og i bruksposisjon



Trykk på MODUS-knappen for å bytte mellom moduser.

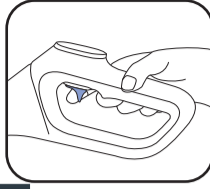

Hold inne utløseren for å få tilgang til FORBEDRING-modus.

FORKLARING AV MODUSER





AUTO-MODUS

Overflater: ulike grader av smuss.
Oppdager smuss for å tilpasse sugekraft og vannmengde.





STILLE-MODUS

Overflater: moderat skitne.
Sugekraft: 
Vannmengde: 





**TREGULV, PARKETT.
SUGEKRAFT:
VANNMENGDE:**

Overflater: For tregulv, parkett.
Sugekraft: 
Vannmengde: 





SUGE OPP VÆSKE-MODUS

Overflater: våte (for eksempel badrom).
Sugekraft: 
Vannmengde: 



MAKSIMAL FORBEDRING

Forbedrer andre rengjøringsmoduser for å oppnå maksimal effekt umiddelbart.
Sugekraft: 
Vannmengde: 

HOVEDFEILMELDINGER



Beholderen for rent vann er tom
Tiltak: Fyll beholderen for rent vann.



Beholderen for skittent vann er full
Tiltak: Fyll beholderen for skittent vann.



Rulledekselet sitter ikke riktig på plass
Tiltak: Kontroller plasseringen av rulledekselet.



Rullen sitter ikke riktig på plass
Tiltak: Kontroller plasseringen av rullen.



Filteret er ikke på plass
Tiltak: Kontroller og installer filteret.



Rullen er blokkert
Tiltak: Kontroller og fjern blokkerende smuss.



5 / SLIK BRUKER DU ENHETEN

FØR BRUK

Fyll vannbeholderen

SE VIDEOEN
HER

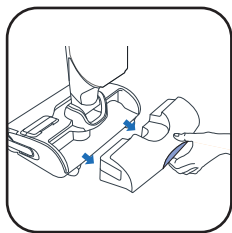

1 Ta ut beholderen for rent vann.

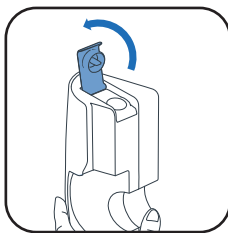

2 Åpne beholderen for rent vann.

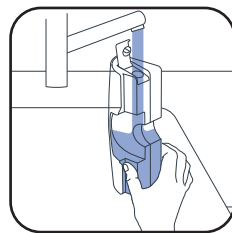

3 Fyll tanken med rent vann. Bruk vann mellom 10 og 50 °C.
Maksimal kapasitet er 790 ml.

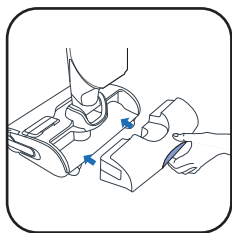

4 Sett på plass beholderen for rent vann.

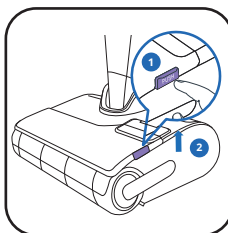

5 Ta av rulledekselet.

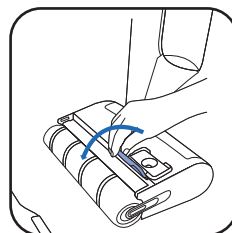

6 Åpne lokket på beholderen for rengjøringsmiddel.

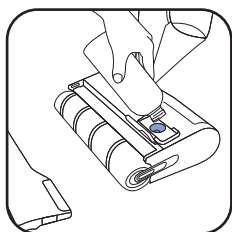

7* Tilsett rengjøringsmiddel.

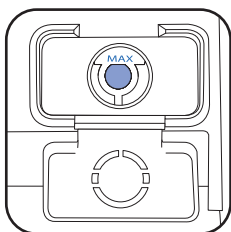

8 Pass på at du ikke overskrider MAKS-nivået.

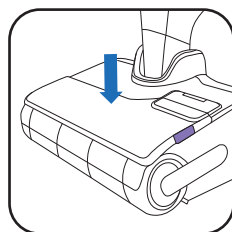

9 Lukk lokket på beholderen for rengjøringsmiddel, og sett rulledekselet på plass igjen.

7*

IKKE BRUK SKUMMENDE RENGJØRINGSMIDLER, FETE PRODUKTER (FOR EKSEMPEL GRØNNSÅPE), HVIT EDDIK, BLEKEMIDDEL ELLER ETERISKE OLJER (SE HÅNDBOKEN «SIKKERHET OG INSTRUKSJONER»).

DET ER VALGRITT Å TILSETTE RENGJØRINGSMIDDEL



ROWENTA-VASKE-
MIDDEL FOR VÅT- OG
TØRRSTØVSUGERE
(ZR340LV1)

ELLER



ANYTOL DESINFISE-
RENDE RENGJØRINGS-
MIDDEL FOR FLERE
OVERFLATER, MED
EUKALYPTUS



ANBEFALT DOSERING: 20 ML
(BLANDINGSFORHOLD < 3 % AV DEN TOTALE KAPASITETEN I BEHOLD-
DEREN FOR RENT VANN)

**IKKE BLAND FORSKJELLIGE RENGJØRINGSMIDLER.
BRUK KUN BEHOLDEREN FOR RENGJØRINGSMIDDEL.**

FOR Å AKTIVERE ELLER DEAKTIVERE AUTOMATISK TILSETNING AV RENGJØRINGSMIDDEL

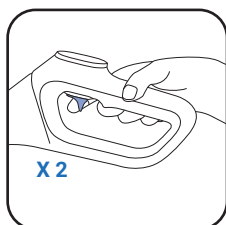

Trykk to ganger på utløseren for å aktivere automatisk tilsetning av rengjøringsmiddel.



Aktivert

Når funksjonen er aktivert, kontrollerer enheten automatisk mengden rengjøringsmiddel du trenger.

Trykk to ganger igjen for å deaktivere automatisk tilsetning av rengjøringsmiddel.



Deaktivert

START ENHETEN

Enheden skal ikke være på ladebasen.

SE VIDEOEN
HER 

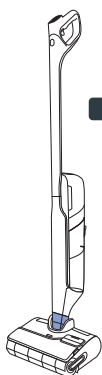

PARKERINGSPOSISJON

Enheden er stående. I parkeringsposisjon slutter enheten å fungere.

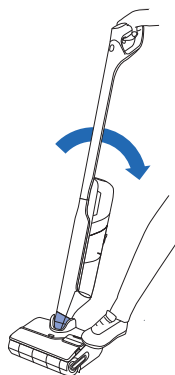

BRUKSPOSISJON

Hodet er låst opp, og enheten kan brukes.

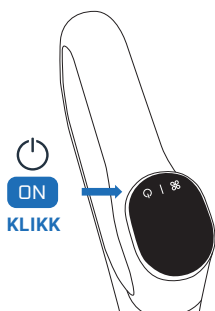

- Vipp produktet opp når det er i bruksposisjon, og trykk på AV/PÅ-knappen for å starte den. Enheden starter i AUTO-modus som standard. Trykk én gang til for å STOPPE.

I PARKERINGSPOSISJON SLUTTER ENHETEN Å FUNGERE.

TRYKK PÅ AV/PÅ-KNAPPEN FOR Å FORTSETTE RENGJØRINGEN

VELG MODUS OG START RENGJØRINGEN

FLAT POSISJON

For å rengjøre under møbler.

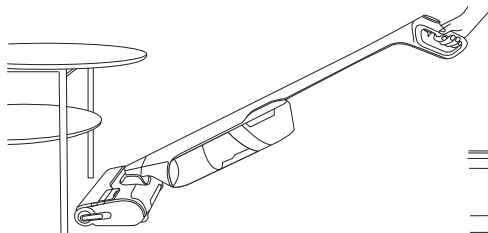

- Når enheten er ligger flatt, justeres sugeffekten automatisk.

15 CM 

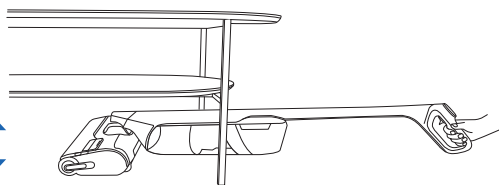

GULVKOMPATIBILITET

Enheden er bare kompatibel med harde gulv

TRE



FLISER

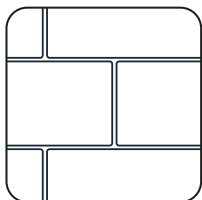

LINOLEUM

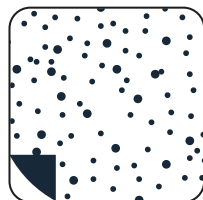

LAMINAT



- Ikke bruk den på tepper, vegger eller vinduer (se heftet «Sikkerhets- og bruksanvisning»).

ETTER HVER BRUK

SE VIDEOEN
HER

1 - TØM BEHOLDEREN FOR SKITTENT VANN

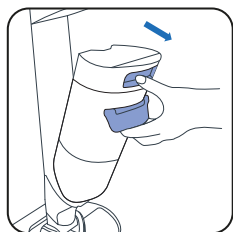

1 Fjern beholderen for skittent vann.

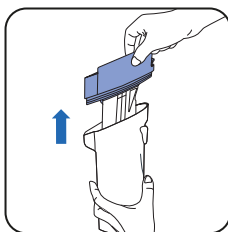

2 Dra for å ta ut smussavskilleren.

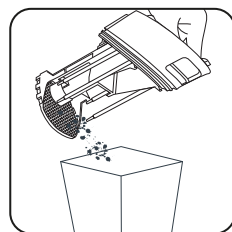

3 Kast det faste avfallet.



4 Spyl bort det flytende avfallet.

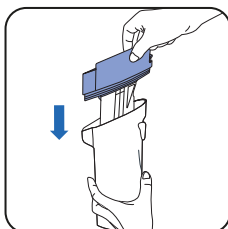

5 Monter smussavskilleren og filteret igjen.

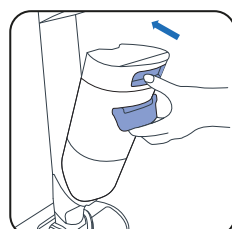

6 Sett på plass beholderen for skittent vann.

2 - FYLL BEHOLDEREN FOR RENT VANN MED VANN

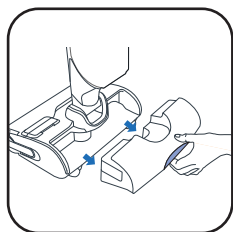

1 Ta ut beholderen for rent vann.

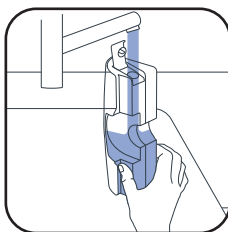

2 Fyll beholderen for rent vann

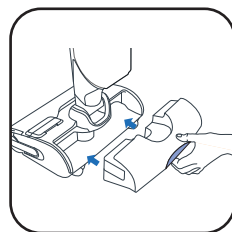

3 Sett på plass beholderen for rent vann.

3 - START SELVRENS- OG SELVTØRKPROGRAMMET

Enheden må være på ladebasen. Ladebasen må være koblet til stikkontakten.



20 - 60 MIN

- Selvrensprogrammet rengjør automatisk enheten og rullen.
 - Selvtørkprogrammet tørker automatisk enheten og rullen. Tørkesyklusen justeres i henhold til fuktigheten som oppdages på rullen.
- !** : Selvrens- og selvtørkprogrammet gjennomføres ved 90 °C. **IKKE BERØR** varmeplaten under eller like etter selvrens og selvtørk, da dette kan forårsake brannskader.

- Syklusene for selvrens og selvtørking kan ikke startes hvis batterinivået er under 20 %.

HVIS BEHOLDEREN FOR RENT VANN ER TOM, STOPPER SELVRENSPROGRAMMET.
HVIS BEHOLDEREN FOR SKITTENT VANN ER FULL, STOPPER SELVRENSPROGRAMMET.

STARTE SELVRENS OG/ELLER TØRKING

SE VIDEOEN HER 

SELVRENS OG TØRKING

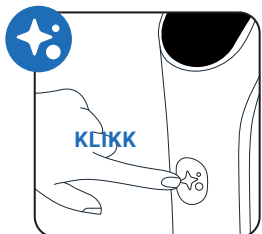

Trykk én gang på selvrensknappen.

KUN HÅRKLIPPING

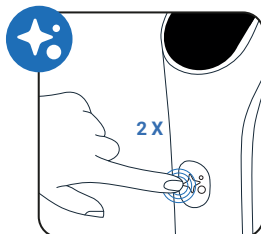

Trykk to ganger på selvrensknappen.

KUN SELVRENS

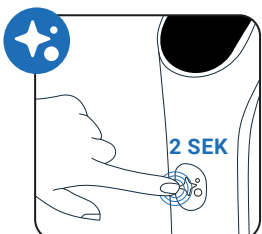

Hold inne selvrensknappen i to sekunder.

KUN TØRKING

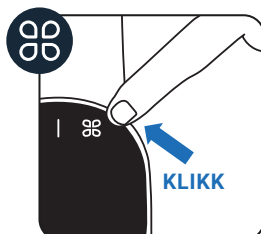

Trykk på MODUS-knappen.

DOKKINGSAKS

Basen har et innebygd blad for å fjerne eventuelt hår fra rullen. Den aktiveres automatisk når selvrens og tørking startes, eller når hårklippingsprogrammet aktiveres.

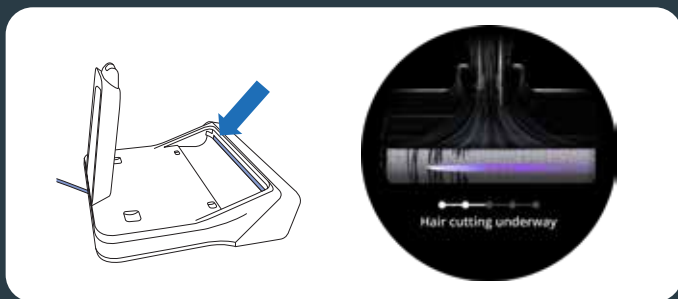

STOPPE SELVRENS OG/ELLER TØRKING

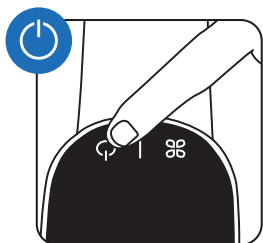

EL-
LER

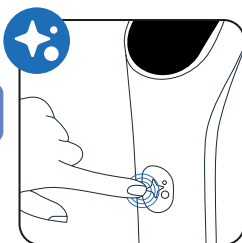

Trykk på AV/PÅ-knappen eller på selvrensknappen

4 - NÅR SELVRENS ER FULLFØRT, MÅ DU RENGJØRE BEHOLDEREN FOR SKITTENT VANN

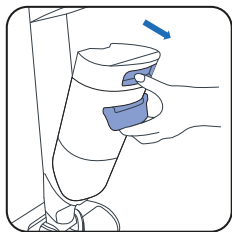

1 Fjern beholderen for skittent vann.

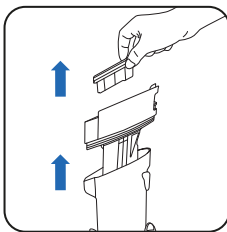

2 Dra for å fjerne filteret og smussavskilleren.

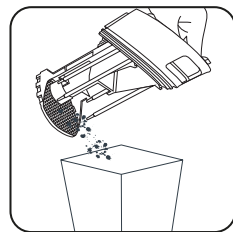

3 Kast det faste avfallet.



4 Spyl bort det flytende avfallet.

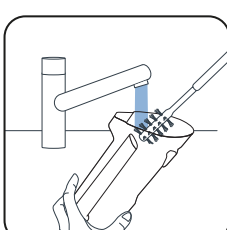

5 Rengjør beholderen for skittent vann med rengjøringsbørsten.

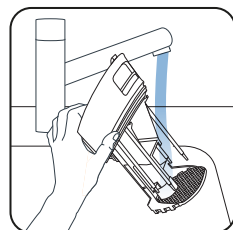

6 Skyll smussavskilleren.

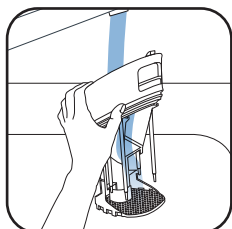

7 Fjern gjenværende smuss, og rengjør filterområdet.

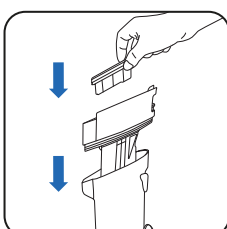

8 Monter smussavskilleren.

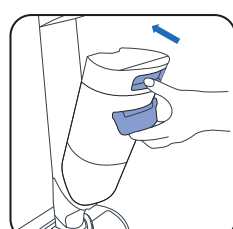

9 Sett på plass beholderen for skittent vann.

5 - TØM BEHOLDEREN FOR RENT VANN

For å unngå stillestående vann må beholderen for rent vann tømmes.

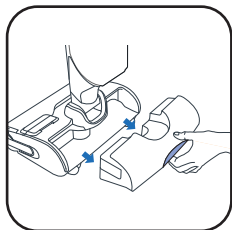

1 Ta ut beholderen for rent vann.



2 Tøm beholderen for rent vann.

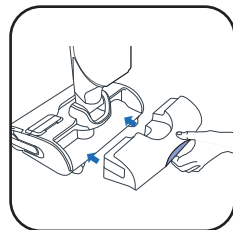

3 Sett på plass beholderen for rent vann.



ÉN GANG I UKEN**1 - RENGJØR LADEBASEN**

Ikke plasser ladebasen under vann.

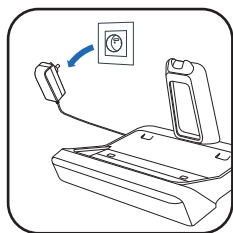

■ Trekk ut støpselet fra stikkkontakten.

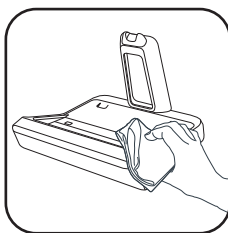

■ Rengjør ladebasen for hånd med en tørr eller fuktig klut.

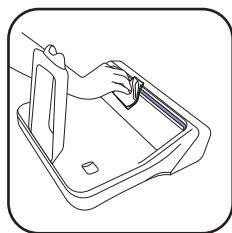

■ Rens dokkingsaksutgangen forsiktig.

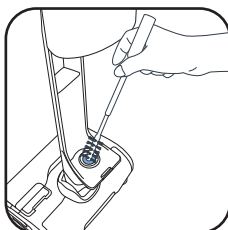
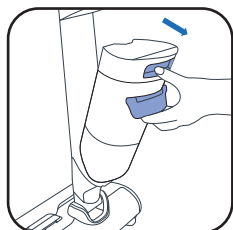
2 - RENGJØR SUGESLANGEN

■ Bruk rengjøringsbørsten til å fjerne smuss fra sugeslangen.

3 - RENGJØR FILTERNETTET

Ikke plasser hele filteret under vann. Hvis det gjøres, må det tørke i 48 timer.

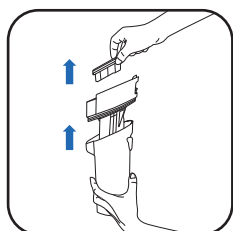

■ Fjern filteret.

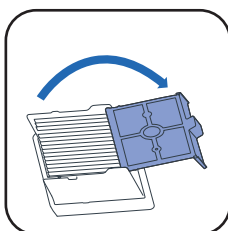

■ Åpne filternettingen.

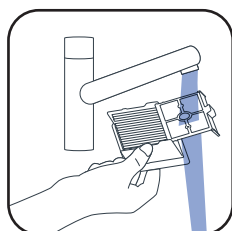

■ Det er bare filternettingen som skal rengjøres og skylles.

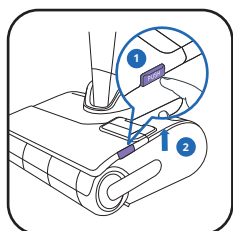
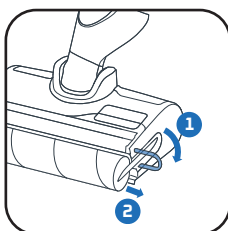
4 - RENGJØR HODET OG RULLEDEKSELET■ ① Trykk på knappen.
② Løft opp rulledekselet

■ Dra i den lille rulleringen.

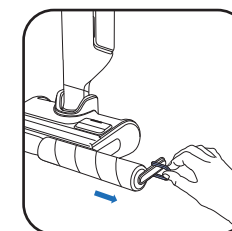

■ Fjern rullen ved å dra i den lille rulleringen.

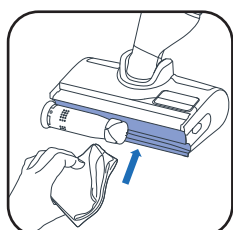

■ Rengjør bak rullen.

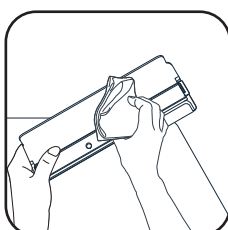

■ Rengjør innsiden av rulledekselet.

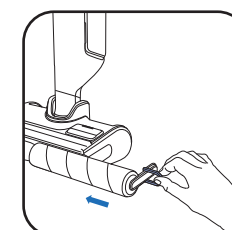

■ Sett på plass rullen.

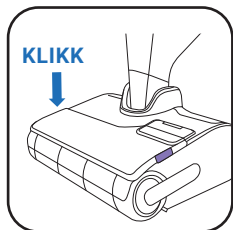

■ Sett på plass rulledekselet.

HVER SJETTE MÅNED

■ Bytt ut rullen og filtrene. Hvis rullen blir skadet, må den byttes tidligere.

www.rowenta.comwww.tefal.com

Tørrfilter

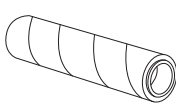
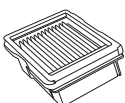

Rulletrommel



Håndtak

Tørrfilter + rulle (ZR338A01)



7 / FEILSØKING OG LØSNINGER

Problem	Mulige årsaker	Løsninger
Produktet har dårligere sugeseffekt, bråker eller lager en plystrelyd eller legger igjen smuss på gulvet.	Produktets luftkanal er blokkert.	Rengjør sugehodet, rengjør luftkanalen, rengjør filteret og skummet (se brukerhåndboken)
	Beholderen for skittent vann er ikke montert på riktig måte, og tetningen er ikke skadet eller klemt.	Fjern og sett inn beholderen for skittent vann.
	Støvsugeren fungerer ikke.	Kontakt ettersalgsservice.
Gulvet er for vått.	Vannmengden er for stor, eller rullen er gjennomvåt.	Sørg for at du bruker INTELLIGENT- eller QUIET-modus.
	Vannlekkasje.	Kontakt ettersalgsservice.
Gulvet er ikke vått nok.	Beholderen for rent vann er tom.	Fyll beholderen for rent vann med vann.
	Vannfordistribusjonssystemet er tilstoppet.	Rengjør vannutløpsdysene. Hvis det ikke hjelper, kan du levere produktet til nærmeste reparasjonssenter.
	Vannmengden er for liten	Sørg for at du bruker INTELLIGENT- eller MAKS-modus.
Produktet rengjør ikke gulvet ordentlig	Rullen er skitten.	Start selvrensingsklusen, og rengjør deretter rullen for hånd.
	Produktet er ikke satt i riktig modus for rengjøring.	Bruk INTELLIGENT-modus eller bytt mellom STILLE-modus og MAKS-modus for å optimalisere rengjøringen.
Produktet skader gulvet.	Enheten har blitt brukt uten rullen.	Bruk alltid produktet med rullen montert og beholderen for rent vann full
	Det sitter fast et fremmedlegeme i rengjøringshodet.	Rengjør rengjøringshodet
Produktet slår seg av selv.	Beholderen for skittent vann er full.	Tøm beholderen for skittent vann
	Batterinivået er for lavt.	Lad produktet i basen.
Rullen sitter fast	En gjenstand eller fibre blokkerer rullen.	Demonter rullen, og fjern alle gjenstander som blokkerer rotasjonen
Produktet spruter vann overalt	Beskyttelsesdekselet er ikke montert på riktig måte	Ta av dekselet, og monter det på riktig måte.
	Rullen er montert feil	Ta av rullen, og monter den på riktig måte.
Rengjøringsmiddelet i beholderen til rengjøringsmiddelet kommer ikke ut	Beholderen er tom	Fyll tanken opp til MAKS-nivået. Hvis det ikke hjelper, kan du kontakte kundeservice.
	Pumpen til rengjøringsmiddelet er deaktivert	Trykk to ganger på håndtaket for å aktivere funksjonen for automatisk tilsetning av vaskemiddel (blå logo på).
Saksen i basen klipper ikke håret, eller den setter seg fast	Hår blokkerer saksens utløp	Koble fra ladebasen, og rengjør det som er synlig rundt saksene. Hvis det ikke hjelper, kan du kontakte kundeservice.

8 / SPESIFIKASJONER

BEHOLDERNES KAPASITET	
Beskrivelse	Kapasitet (ml)
Beholder for rent vann	790 ml
Beholder for skittent vann	720 ml
Beholder for rengjøringsmiddel	100 ml



9 / ADVARSLER

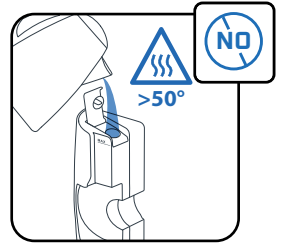
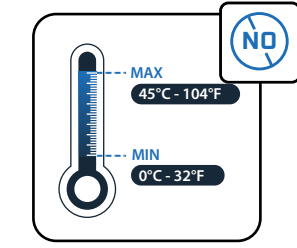
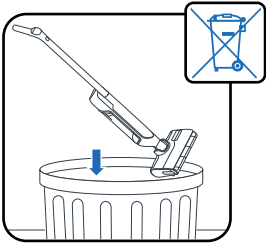

Ikke utsett produktet for temperaturer under 0 °C eller over 45 °C.

Ikke hell vann med en temperatur på over 50 °C i beholderen.

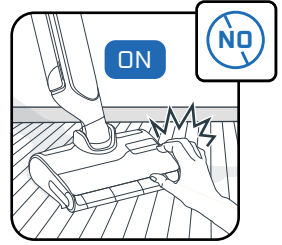
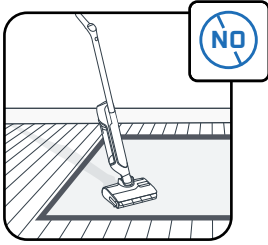
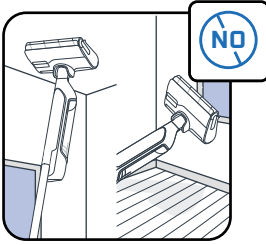

Dette produktet er bare ment for bruk på harde gulv. Det må ikke brukes på tepper, vegger eller vinduer.

Ikke berør de roterende delene uten å stoppe produktet og koble fra strømmen først.

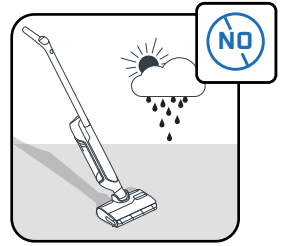
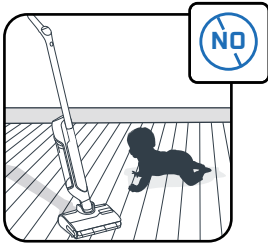
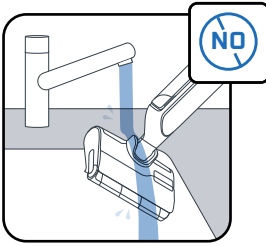

Ikke legg produktet i vann, og ikke bruk en tørr eller fuktig klut til å rengjøre sugekanalen.

Hold øye med barn, slik at de ikke leker med produktet.

Dette produktet skal kun brukes innendørs i private hjem.

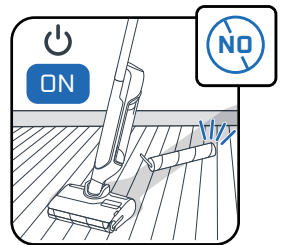
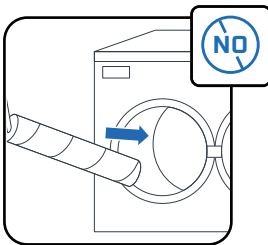
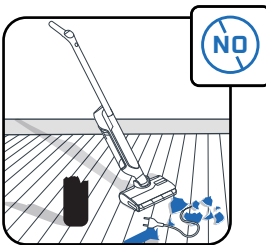

Ikke bruk produktet på elektriske produkter, for eksempel inne i en ovn eller i en stikkontakt.

Ikke vask rollen i oppvaskmaskinen eller vaskemaskinen.

Ikke bruk produktet uten vannbeholdere og rulle.

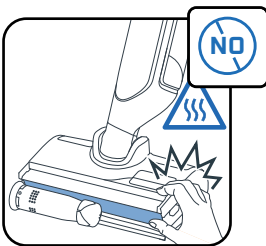

Ikke fjern rullebørsten under eller umiddelbart etter selvrengjørings- og selvtørkesyklusen, da det er fare for brannskader fra den varme metalloverflaten på varmelementet.

Ikke tilsett fete (for eksempel grønnsåpe), skummende, giftige, brannfarlige, eksplosive, etsende eller aggressive produkter eller produkter med faste partikler i vannbeholderen. Ikke hell klor i produktet.



Rowenta | Tefal®

X-CLEAN 12

FI

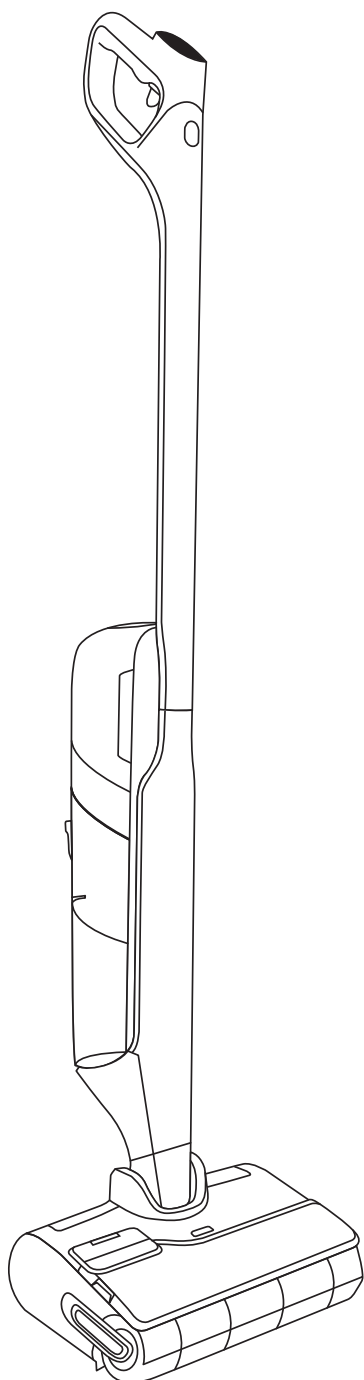

Kiitos, että ostit tuotteemme.

LUE

turva- ja käyttöohjeet huolellisesti ennen laitteen ensimmäistä käyttökertaa.

SISÄLTÖ

1 / LAITTEEN YLEISKUVAUS

- Laite
- Pää
- Likavesisäiliö
- Varaosat ja tarvikkeet

2 / LAITTEEN ASENTAMINEN

- Kokoaminen
- Latausalustan asennus

3 / ÄÄNIAVUSTUKSEN KÄYTTÖÖNOTTO

4 / NÄYTTÖ

- Näyttö
- Tilojen vaihtaminen
- Tilojen selitykset
- Keskeiset virheilmoitukset

5 / LAITTEEN KÄYTTÖ

- Ennen käyttöä
- Pesuaineen automaattisen annostelun käyttöönotto tai käytöstä poisto
- Laitteen käynnistäminen
- Vaaka-asento
- Sopivuus lattiapinnoille
- Jokaisen käyttökerran jälkeen

6 / LAITTEEN HUOLTAMINEN

- Kerran viikossa
- Kerran 6 kuukaudessa

7 / VIANMÄÄRITYS JA RATKAISUJA

8 / TEKNISET TIEDOT

9 / VAROITUKSET

AINA KUN TÄMÄ NÄKYÄÄ

KATSO VIDEO
TÄSTÄ



katso opetusvideo napsauttamalla

1 / LAITTEEN YLEISKUVAUS

LAITE

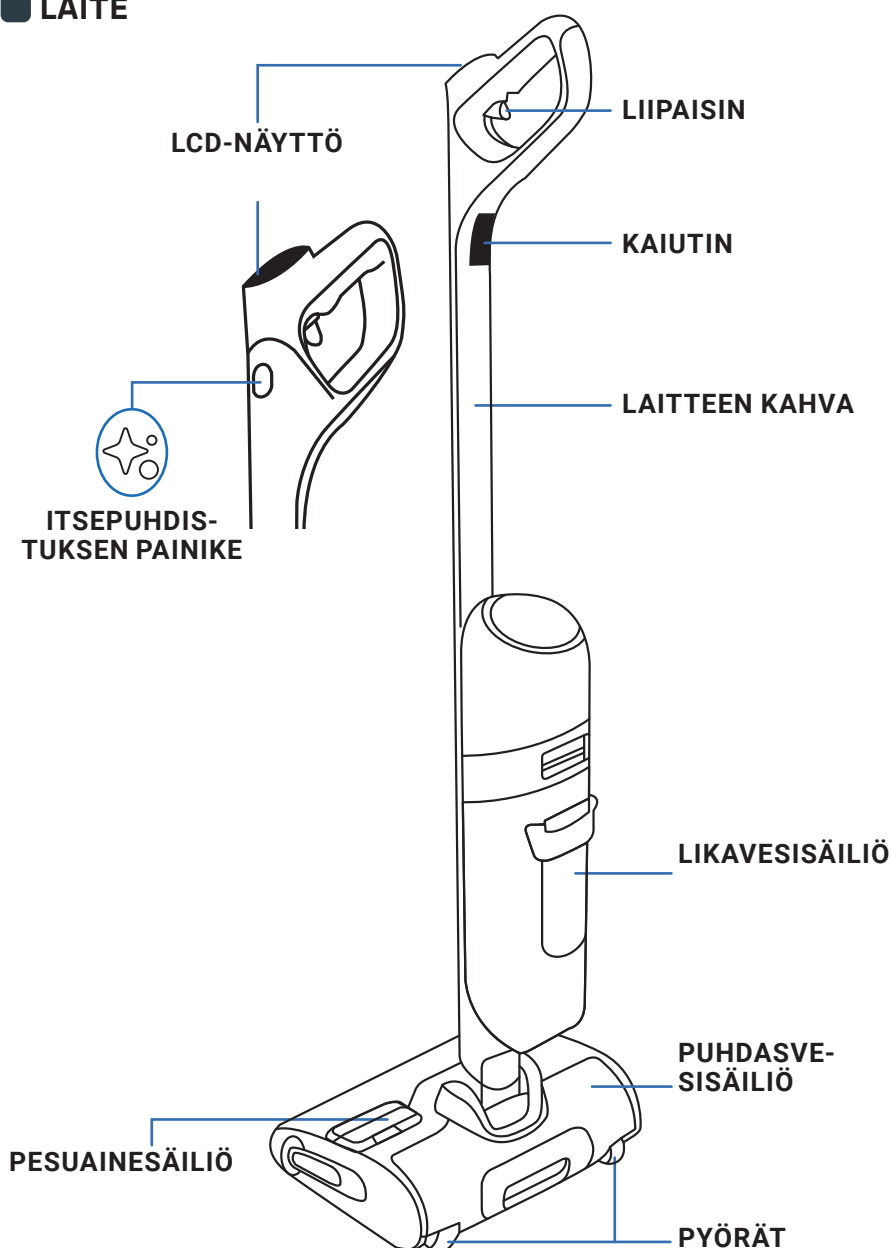

PÄÄ

Painike rullan suojuksen irrottamiseen

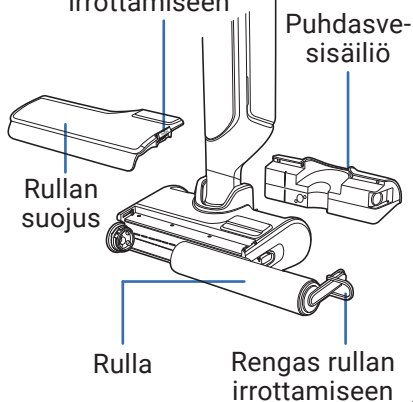

LIKAVESISÄILIÖ

Kuivasuodatin

Lianerotin

Likavesisäiliö

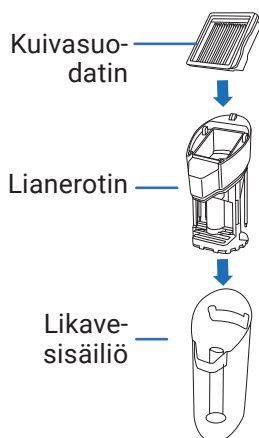

VARAOSAT

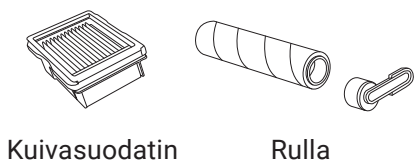

TARVIKKEET

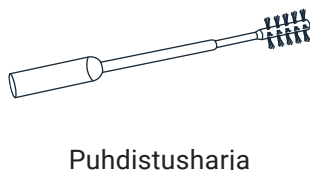

KOKOAMINEN

- 1 Aseta kahva paikalleen laitteen runkoon.
- 2 Napsahdus osoittaa, että kahva on oikein paikallaan.

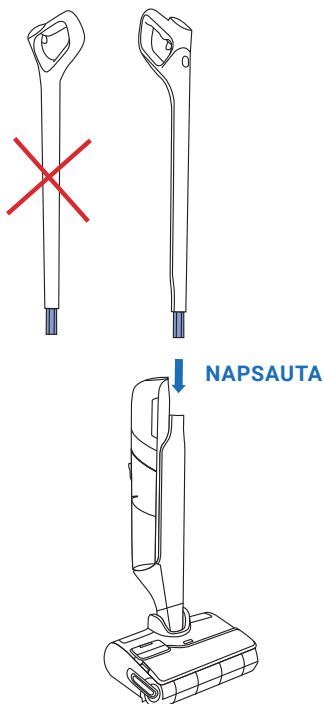

LATAUSALUSTAN ASENNUS

- 1 Käännä latausalusta ylösalaisin.

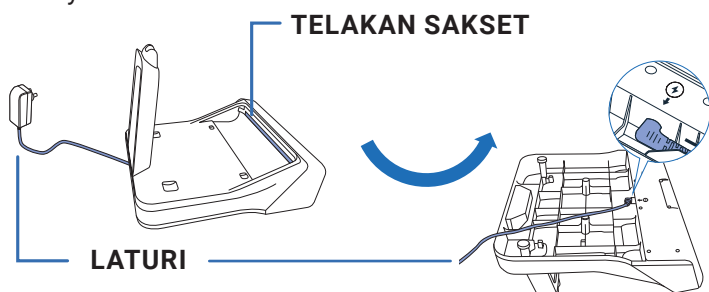

- 2 Liitä virtajohto alustaan latausalustassa olevan nuolen mukaisesti.

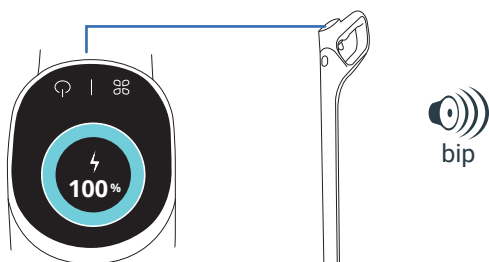

- 3 Liitä latausalusta virtalähteeseen ja aseta laite alustalle. Laite latautuu automaattisesti.

- 4 Jos laite on kytketty oikein ja latautuu, kuulet äänimerkin ja akun varauksen taso näkyy näytössä.

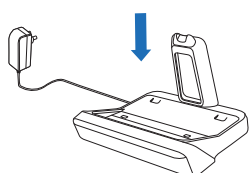

3 / ÄÄNIAVUSTUKSEN KÄYTTÖNOTTO

■ LAITTEEN ON OLTAVA LATAUSALUSTALLA

1 - VALITSE KIELI

KATSO VIDEO TÄSTÄ ▶

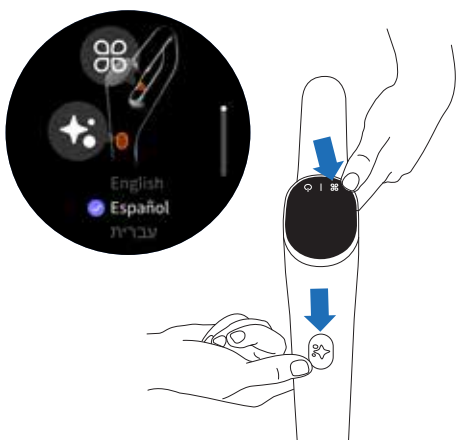

- Paina itsepuhdistuksen painiketta ja tilapainiketta samanaikaisesti.
- Toista toimenpide, kunnes näet haluamasi kielen luettelossa (saatavilla on 18 kieltä).
- Vahvista kielivalintasi odottamalla 3 sekuntia.

2 - ÄÄNIAVUSTUS

Tilapainikkeella voit ottaa ääniaavustuksen käyttöön, poistaa sen käytöstä tai laskea ääniaavustuksen äänenvoimakkuutta.

KATSO VIDEO TÄSTÄ ▶

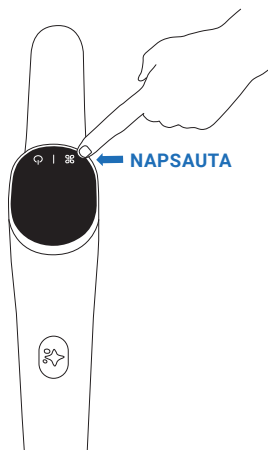

- **Vaihe 1**
Ota ääniaavustus käyttöön painamalla tilapainiketta 2 sekunnin ajan.
- **Vaihe 2**
Laske äänenvoimakkuutta painamalla tilapainiketta 2 sekunnin ajan.
- **Vaihe 3**
Poista ääniaavustus käytöstä painamalla tilapainiketta 2 sekunnin ajan.

4 / NÄYTTÖ

■ NÄYTTÖ

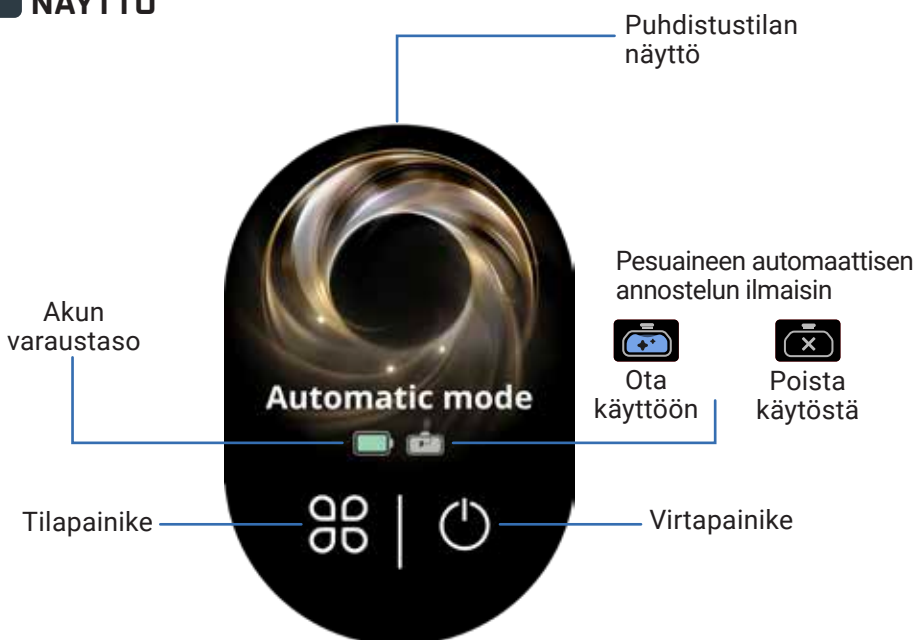

KATSO VIDEO
TÄSTÄ



TILOJEN VAIHTAMINEN

Laitteen on oltava KÄYNNISSÄ ja käyttöasennossa.



- Vaihda tilaa painamalla tilapainiketta.

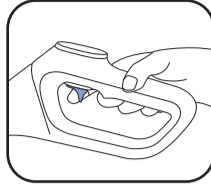

- Avaa tehostus-tila pitämällä liipaisinta painettuna.

TILOJEN SELITYKSET



AUTOMAATTINEN TILA

Pinnat: eri likaisuusasteet.
Havaitsee lian ja sääteää imutehoa ja veden määrää.



HILJAINEN TILA

Pinnat: kohtalaisen likaiset.
Imuteho:

Veden määrä:



PUJULTTIA

Pinnat: puulattia, parketti.
Imuteho:

Veden määrä:



NESTEIMUTILA

Pinnat: märkä (esim. kylpyhuone).

Imuteho:

Veden määrä:

ENIMMÄISTEHOSTUS

- Tehostaa muita puhdistustiloja, jolloin suurin teho saadaan välittömästi käyttöön.

Imuteho:

Veden määrä:



KESKEISET VIRHEILMOITUKSET



Puhdasvesisäiliö on tyhjä
Toimenpide: täytä puhdasvesisäiliö.



Likavesisäiliö on täynnä
Toimenpide: tyhjennä likavesisäiliö.



Rullan suojuks ei ole kunnolla paikallaan
Toimenpide: tarkista rullan suojuksen asento.



Rulla ei ole kunnolla paikallaan
Toimenpide: tarkista rullan asento.



Suodatin ei ole paikallaan
Toimenpide: tarkista ja asenna suodatin.



Rulla on juuttunut
Toimenpide: tarkista ja poista juuttuneet roskat.



ENNEN KÄYTTÖÄ

Täytä vesisäiliö.

KATSO VIDEO
TÄSTÄ

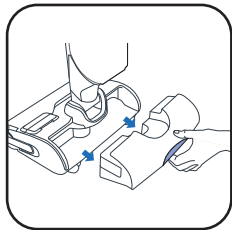

1 Irrota puhtasvesisäiliö.

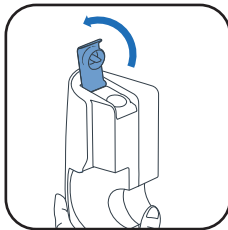

2 Avaa puhtasvesisäiliö.

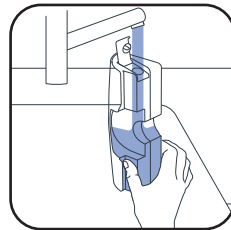

3 Täytä puhtasvesisäiliö vedellä, jonka lämpötila on 10–50 °C.
Enimmäismäärä on 790 ml.

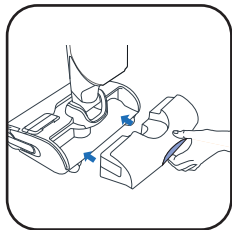

4 Aseta puhtasvesisäiliö takaisin paikalleen.

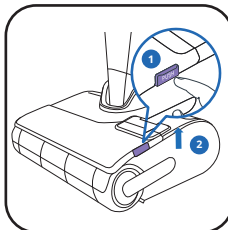

5 Irrota rullan suojus.

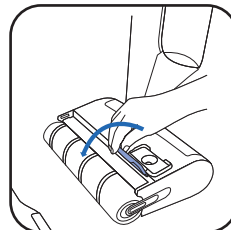

6 Avaa pesuainesäiliön kansi.

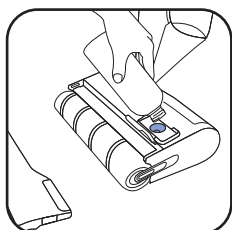

7* Lisää puhdistusliuosta.

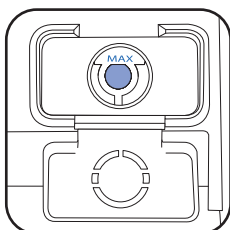

8 Täytä säiliö korkeintaan MAX-tasoon saakka.

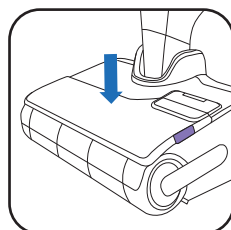

9 Sulje pesuainesäiliön kansi ja aseta rullan suojus takaisin paikalleen.

7* ÄLÄ KÄYTÄ VAAHTOAVIA PUHDISTUSLIUKOJA, RASVAISIA TUOTTEITA (ESIM. SUOPAA), VALKOVIINIETIKKAA, VALKAISUAINETTA TAI ETEERISIÄ ÖLJYJÄ (KATSO "TURVALLISUUS- JA KÄYTTÖOHJEET" -KIRJANEN).

PUHDISTUSLIUKSEN LISÄÄMINEN ON VALINNAISTA



ROWENTA-PESUAINEMÄRKÄ- JA KUIVAIMUREILLE (ZR340LV1)

TAI



SANYTOL PUHDISTUS- JA DESINFOINTIAINE ERILAISILLE PINNOILLE – EUKALYPTUS



ANNOSTELUSUOSITUS: 20 ML (LAIMENNUS < 3 % PUHTASVESISÄILIÖN KOKONAISTILAVUUDESTA)

ÄLÄ SEKOITA ERILAISIA PESUAINELAJEJA. KÄYTÄ VAIN PESUAINESÄILIÖTÄ.

PESUAIKSEN AUTOMAATTISEN ANNOSTELUN KÄYTTÖNOTTO TAI KÄYTÖSTÄ POISTO

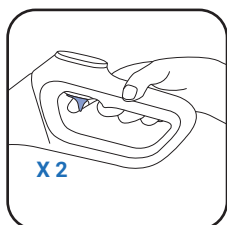

X 2

- Pesuaineen automaattinen annostelu otetaan käyttöön painamalla liipaisinta kahdesti.
- Kun toiminto on käytössä, laite säätelee tarvittavaa pesuainemäärää automaattisesti.
- Voit poistaa pesuaineen automaattisen annostelun käytöstä painamalla liipaisinta uudelleen kahdesti.



Käytössä



Pois käytöstä

KATSO VIDEO
TÄSTÄ

LAITTEEN KÄYNNISTÄMINEN

Laitteen on oltava poissa latausalustalta.

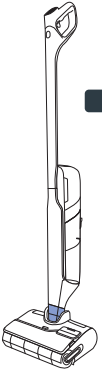

PYSÄKÖINTIASENTO

Laite on pystyasennossa. Laite lakkaa toimimasta pysäköinti-asennossa ollessaan.

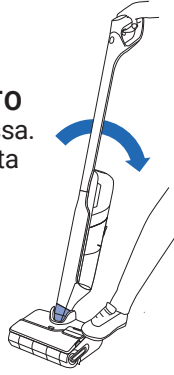

TOIMINTA-ASENTO

Pään lukitus on avattu ja laitetta voi käyttää.

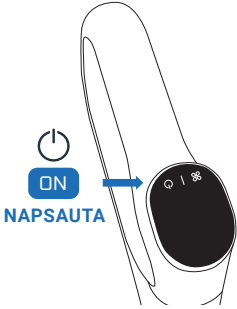

- Kun laite on toiminta-asennossa, kallista sitä ja käynnistä laite painamalla virtapainiketta. Laite käynnistyy oletusarvoisesti automaattisessa tilassa. Pysäytä laite painamalla painiketta uudelleen.

LAITE LAKKAA TOIMIMASTA
PYSÄKÖINTIASENNOSSA OLLESSAAN.
VOIT JATKAA PUHDISTAMISTA SIIRTYMÄLLÄ TOIMINTA-ASENTON JA PAINAMALLA VIRTAPAINIKETTA.

VALITSE TILA JA ALOITA PUHDISTAMINEN

VAAKA-ASENTO

Huonekalujen alta puhdistamiseen.

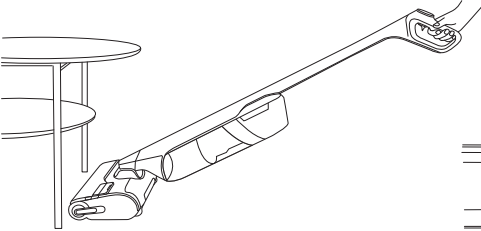

- Imutehon säätö toimii automaattisesti, kun laite on vaaka-asennossa.

15 CM

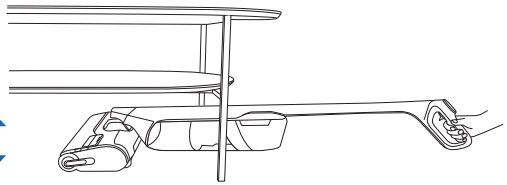

SOPIVUUS LATTIAPINNOILLE

Tämä laite sopii vain koville lattiapinnoille.

PUU



LAATTA

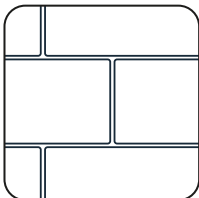

LINOLEUMI

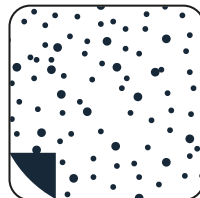

LAMINAATTI

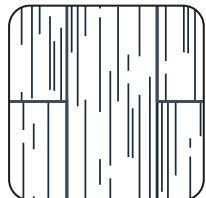

- Älä käytä laitetta matoilla, seinillä tai ikkunoilla (katso "Turva- ja käyttöohjeet").

JOKAISEN KÄYTTÖKERRAN JÄLKEEN

KATSO VIDEO
TÄSTÄ

1 - TYHJENNÄ LIKAVESISÄILIÖ

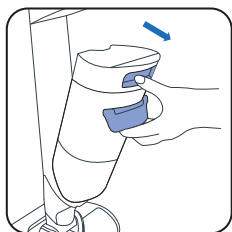

1 Irrota likavesisäiliö.

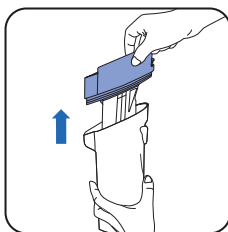

2 Irrota lianerotin vetämällä.

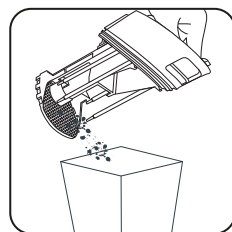

3 Heitä kiinteät jätteet roskeen.



4 Huuhdo nestemäiset jätteet WC:n viemäriin.

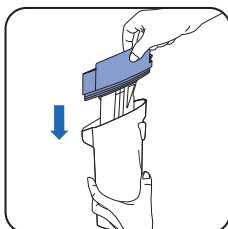

5 Aseta lianerotin ja suodatin takaisin paikalleen.

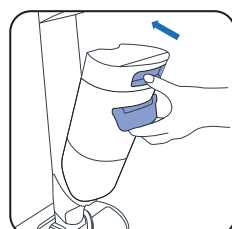

6 Aseta likavesisäiliö takaisin paikalleen.

2 - PUHDASVESISÄILIÖN TÄYTTÄMINEN VEDELLÄ

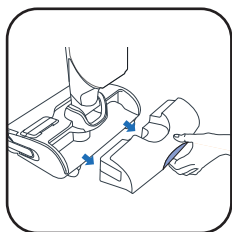

1 Irrota puhdasvesisäiliö.

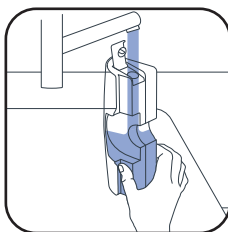

2 Täytä puhdasvesisäiliö.

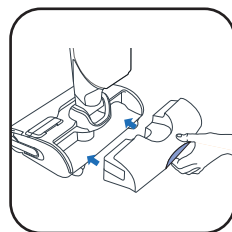

3 Aseta puhdasvesisäiliö takaisin paikalleen.

3 - KÄYNNISTÄ ITSEPUHDISTUS- JA ITSEKUIVAUSOHJELMA

Laitteen on oltava latausalustalla. Latausalustan on oltava liitettyä virtalähteeseen.



- Itsepuhdistusohjelma puhdistaa laitteen ja rullan automaattisesti.
 - Itsekuivausohjelma kuivaa laitteen ja rullan automaattisesti. Ohjelma säätää kuivaussyklin rullassa havaitun kosteuden mukaan.
- !** Itsepuhdistus- ja itsekuivausohjelma toimii 90 °C:n lämpötilassa. Palovammojen välttämiseksi **ÄLÄ KOSKE** lämpölevyyn itsepuhdistuksen ja itsekuivaamisen aikana äläkä pian niiden päätyttyä.

- Itsepuhdistus- ja itsekuivausohjelmat eivät käynnisty, jos akun varaustaso on alle 20 %.

JOS PUHDASVESISÄILIÖ ON TYHJÄ, ITSEPUHDISTUSOHJELMA PYSÄHTYY.
JOS LIKAVESISÄILIÖ ON TÄYNNÄ, ITSEPUHDISTUSOHJELMA PYSÄHTYY.

ITSEPUHDISTUS- JA/TAI KUIVAUSOHJELMAN ALOITTAMINEN

KATSO VIDEO
TÄSTÄ

ITSEPUHDISTUS JA -KUIVAUS

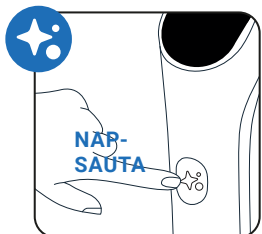

Paina itsepuhdistuksen painiketta kerran.

VAIN KARVOJEN KATKAISU

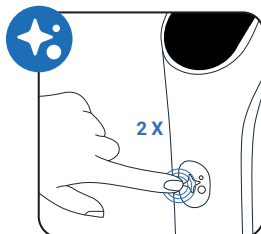

Paina itsepuhdistuksen painiketta kaksi kertaa.

VAIN ITSEPUHDISTUS

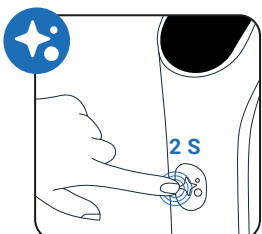

Paina itsepuhdistuksen painiketta 2 sekunnin ajan.

VAIN KUIVAUS

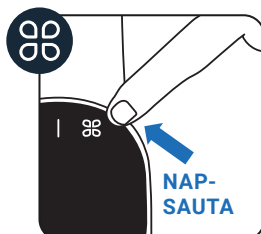

Paina tilapainiketta.

TELAKAN SAKSET

Alustassa on sisäänrakennettu terä rullaan jääneiden karvojen irrottamiseksi. Se aktivoituu automaattisesti vain itsepuhdistus- ja kuivausohjelman tai karvojenkatkaisuohtelman alussa.

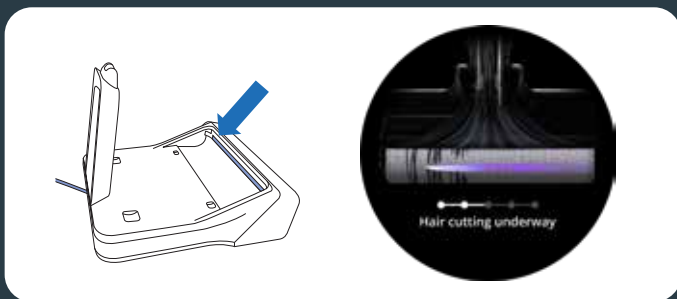

ITSEPUHDISTUS- JA/TAI KUIVAUSOHJELMAN LOPETUS

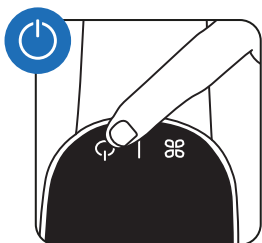

TAI

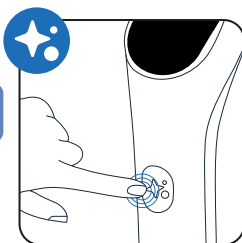

Paina virtapainiketta tai itsepuhdistuksen painiketta.

4 - KUN ITSEPUHDISTUS ON VALMIS, PUHDISTA LIKAVESISÄILIÖ

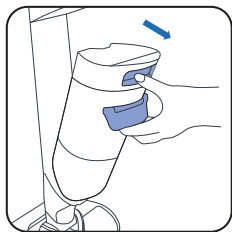

1 Irrota likavesisäiliö.

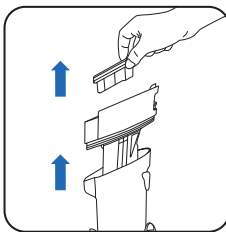

2 Irrota suodatin ja lianerotin vetämällä.

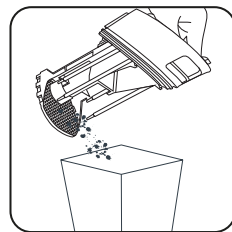

3 Heitä kiinteät jätteet roskiin.



4 Huuhto nestemäiset jätteet WC:n viemäriin.

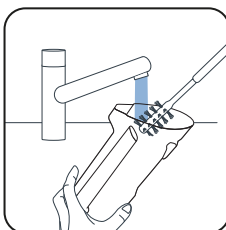

5 Puhdista likavesisäiliö puhdistusharjalla.

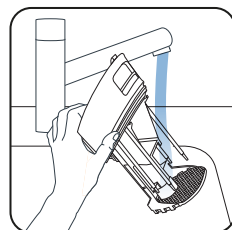

6 Huuhtelee lianerotin.

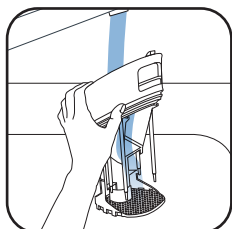

7 Poista jäljelle jäänyt lika ja puhdista suodattimen alue.

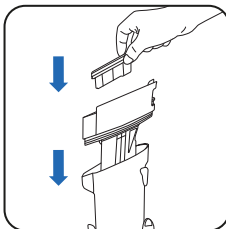

8 Aseta lianerotin takaisin paikalleen.

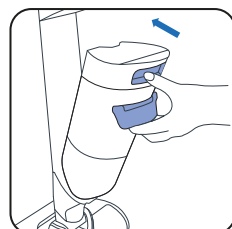

9 Aseta likavesisäiliö takaisin paikalleen.

5 - LIKAVESISÄILIÖN TYHJENTÄMINEN

Tyhjennä puhtasvesisäiliö seisovan veden välttämiseksi.

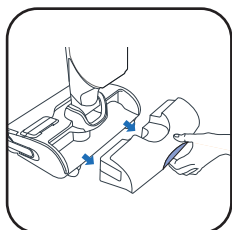

1 Irrota puhtasvesisäiliö.



2 Tyhjennä puhtasvesisäiliö.

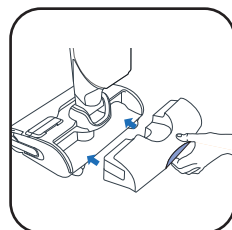

3 Aseta puhtasvesisäiliö takaisin paikalleen.



KERRAN VIIKOSSA**1 - PUHDISTA LATAUSALUSTA**

Älä upota latausalustaa veteen.

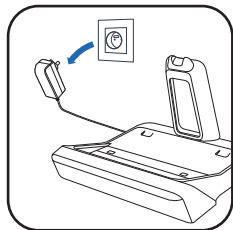

■ Irrota latausalusta virtalähteestä.

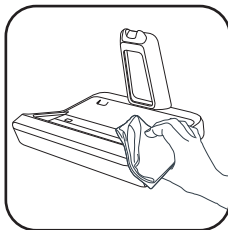

■ Puhdista latausalusta käsin kuivalla tai kostealla liinalla.

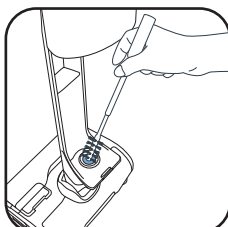
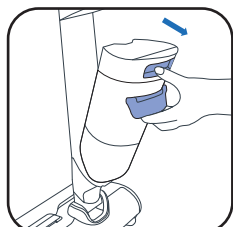

■ Puhdista telakan saksien alue varovasti.

2 - IMUPUTKEN PUHDISTAMINEN

■ Puhdista imuputken jäänyt lika puhdistusharjalla.

3 - SUODATINRITILÄN PUHDISTAMINEN

Älä upota koko suodatinta veteen. Jos niin käy, anna sen kuivua 48 tuntia.

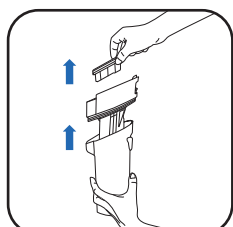

■ Irrota suodatin.

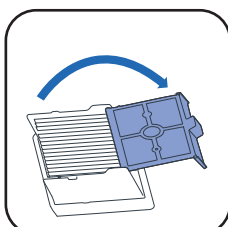

■ Avaa suodatinritilä.

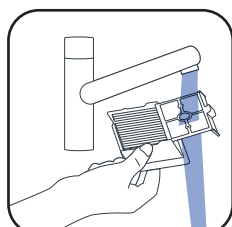

■ Puhdista ja huuhtele vain suodattimen suodatinritilä.

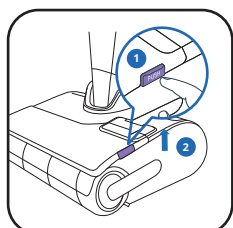
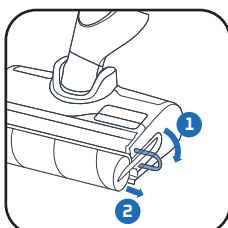
4 - PÄÄN JA RULLAN SUOJUKSEN PUHDISTAMINEN■ ① Paina painiketta.
② Nosta rullan suojus ylös.

■ Vedä rullan violettiä rengasta.

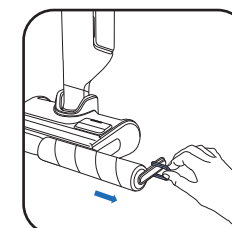

■ Irrota rulla vetämällä violettiä rengasta.

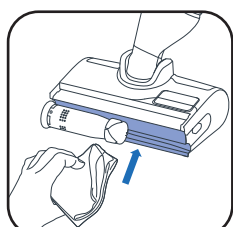

■ Puhdista rullan tausta.

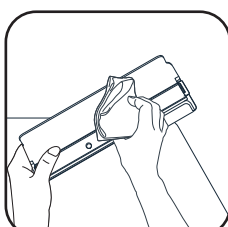

■ Puhdista rullan suojuksen sisäpuoli.

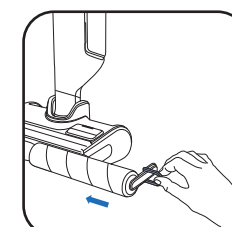

■ Aseta rulla takaisin paikalleen.

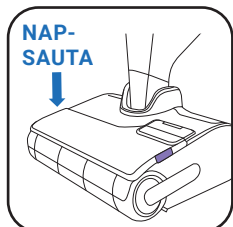

■ Aseta rullan suojus takaisin paikalleen.

KERRAN 6 KUUKAUDESSA

■ Vaihda rulla ja suodatin. Jos huomaat, että rulla on vaurioitunut, vaihda se aiemmin.

www.rowenta.comwww.tefal.com

Kuivasuodatin

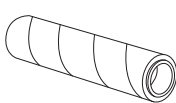

Rullan tela



Kahva

Kuivasuodatin ja rulla (ZR338A01)



7 / VIANMÄÄRITYS JA RATKAISUJA

Ongelma	Mahdolliset syyt	Ratkaisut
Laitteen imuteho on heikentynyt, siitä kuuluu ääntä tai vihellystä tai se jättää roskia maahan.	Laitteen ilmakanava on tukossa.	Puhdista imupää, ilmakanava, suodatin ja vaahtomuovi (katso käyttöopas).
	Likavesisäiliö ei ole kunnolla paikallaan eikä tiiviste ole vaurioitunut tai puristuksissa.	Irrota likavesisäiliö ja aseta se takaisin paikalleen.
	Imurissa on vika.	Ota yhteyttä huoltoliikkeeseen.
Lattia on liian märkä.	Vettä virtaa liikaa tai rulla on läpimärkä.	Varmista, että käytössä on ÄLYKÄS tai HILJAINEN tila.
	Vettä vuotaa.	Ota yhteyttä huoltoliikkeeseen.
Lattia ei ole tarpeeksi märkä.	Puhdasvesisäiliö on tyhjä.	Täytä puhdasvesisäiliö vedellä.
	Vedenjakelujärjestelmä on tukossa.	Puhdista vedenpoistotien suuttimet. Jos tämä ei auta, vie tuote lähimpään huoltoliikkeeseen.
	Vettä virtaa liian vähän.	Varmista, että käytössä on ÄLYKÄS tila tai MAX-tila.
Laitte ei puhdista lattiaa kunnolla.	Rulla on likainen.	Käynnistä itsepuhdistusjakso ja puhdista rulla käsin.
	Laitteen puhdistustilan asetus ei ole oikea.	Käytä ÄLYKÄSTÄ tilaa tai vaihda HILJAISEN tilan ja MAX-tilan välillä puhdistuksen optimoimiseksi.
Laitte vahingoittaa lattiaa.	Laitetta on käytetty ilman rullaa.	Käytä laitetta aina rulla asennettuna ja puhdasvesisäiliö täynnä.
	Puhdistuspäähän on juuttunut vieras esine.	Puhdista puhdistuspää.
Laitte sammuu itsestään.	Likavesisäiliö on täynnä.	Tyhjennä likavesisäiliö.
	Akun varaus on liian alhainen.	Lataa laite alustassa.
Rulla on jumissa.	Jokin esine tai kuidut ovat jumittaneet rullan.	Irrota rulla ja poista kaikki pyörimistä estävä aines.
Laitte roiskuttaa vettä ympäriinsä.	Suojusta ei ole asennettu oikein.	Irrota suojus ja aseta se takaisin paikoilleen oikein.
	Rulla on kiinnitetty väärin.	Irrota rulla ja aseta se takaisin paikoilleen oikein.
Pesuainesäiliössä oleva pesuaine ei tule ulos.	Säiliö on tyhjä.	Täytä säiliö MAX-tasoon asti. Jos tämä ei auta, ota yhteyttä asiakaspalveluun.
	Pesuainepumppu ei ole käytössä.	Paina kahvassa olevaa liipaisinta kahdesti automaattisen annostelun käyttöönottoa tai käytöstä poistoa varten (sininen kuvake palaa).
Alustassa olevat saksot eivät leikkaa karvoja tai juuttuvat.	Karvat tukkivat saksien alueen.	Irrota latausalusta pistorasiasta ja puhdista saksien ympärillä näkyvissä oleva alue. Jos tämä ei auta, ota yhteys asiakaspalveluun.

8 / TEKNISET TIEDOT

SÄILIÖTILAVUUDET	
Kuvaus	Tilavuus (ml)
Puhdasvesisäiliö	790 ml
Likavesisäiliö	720 ml
Pesuainesäiliö	100 ml



9 / VAROITUKSET

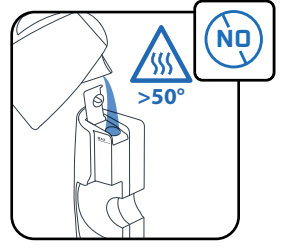
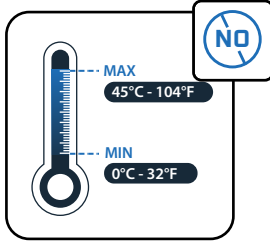
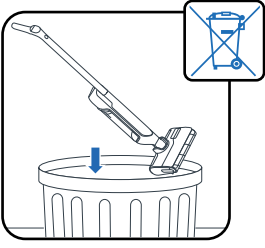

Älä altista laitetta alle 0 °C:n tai yli 45 °C:n lämpötiloille.

Käytä säiliössä vettä, jonka lämpötila on enintään 50 °C.

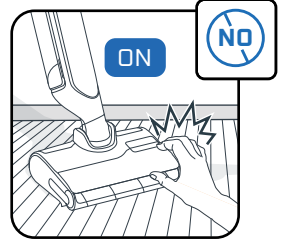
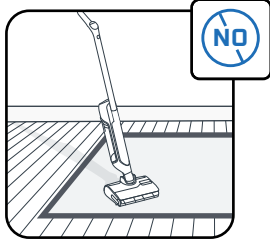
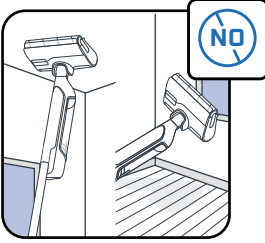

Laitte on tarkoitettu käytettäväksi kovalla alustalla. Älä käytä laitetta matoilla, seinillä tai ikkunoilla.

Älä kosketa pyöriä osia ennen kuin olet sammuttanut laitteen ja irrottanut sen verkkovirrasta.

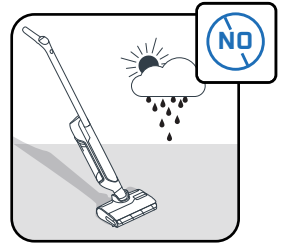
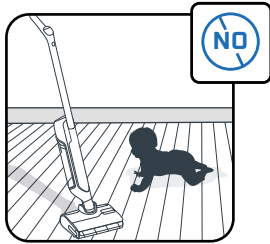
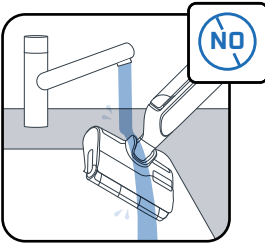

Älä upota laitetta veteen. Puhdista imukanava kuivalla tai kostealla liinalla.

Älä anna lasten leikkiä laitteella.

Tämä laite on tarkoitettu vain kotikäyttöön sisätiloissa.

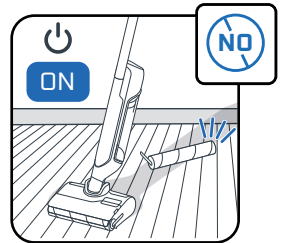
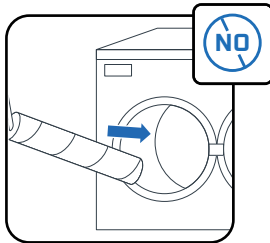
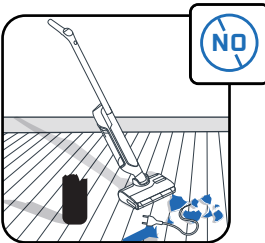

Älä käytä laitetta sähkölaitteissa, kuten uunin sisällä tai pistorasioiden päällä.

Älä pese rullaa astianpesukoneessa tai pyykinpesukoneessa.

Älä käytä laitetta ilman vesisäiliötä ja rullaa.

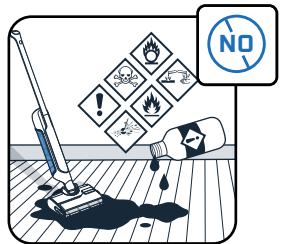
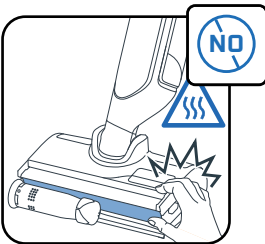

Älä poista rullaharjaa itsepuhdistus- ja itsekuivausjakson aikana tai välittömästi sen jälkeen, sillä kuumen metallisen lämmityselementin pinnasta voi aiheutua palovammavaara.

Älä lisää vesisäiliöön rasvaisia tuotteita (esim. suopaa) tai vaahtoavia, myrkyllisiä, syttyviä, räjähtäviä, syövyttäviä tai voimakkaita aineita, jotka sisältävät kiinteitä hiukkasia. Älä lisää laitteeseen valkaisuainetta.



Rowenta | Tefal®

X-CLEAN 12

DA

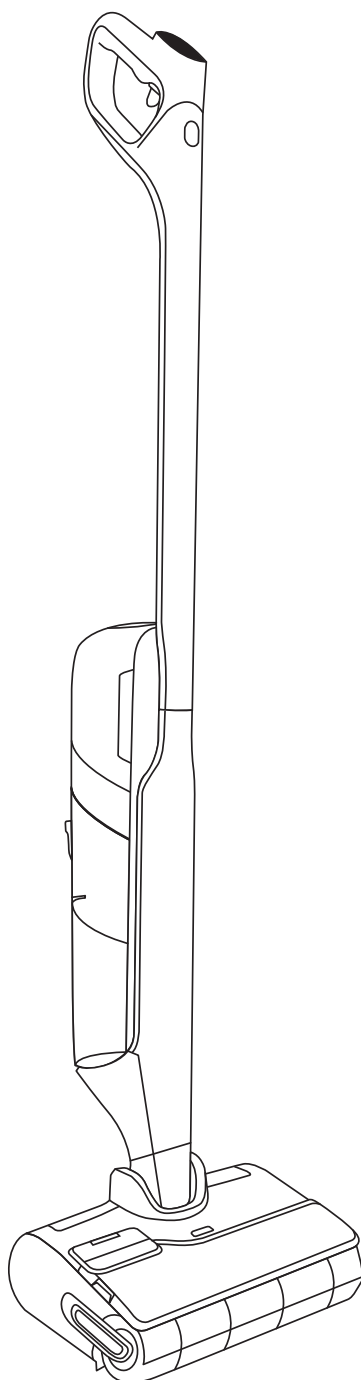

Tak, fordi du valgte os.
LÆS OMHYGGELIGT
brochuren "Sikkerheds- og brugsanvisninger"
inden første ibrugtagning.

INDHOLD

1 / OVERSIGT OVER ENHEDEN

- Enhed
- Hoved
- Beholder til snavset vand
- Reservedele og tilbehør

2 / SÅDAN INSTALLERER DU ENHEDEN

- Samling
- Installation af opladerbase

3 / SÅDAN KONFIGURERES TALEASSISTENTEN

4 / SKÆRMVISNING

- Skærm
- Sådan ændres tilstanden
- Forklaring af tilstande
- Primære fejlmeddelelser

5 / SÅDAN BRUGER DU ENHEDEN

- Inden brug
- Sådan aktiveres eller deaktiveres automatisk tilsætning af rengøringsmiddel
- Start enheden
- Fladt liggende position
- Gulvkompatibilitet
- Efter hver brug

6 / SÅDAN VEDLIGEHOLDER DU ENHEDEN

- En gang om ugen
- Hver 6. måned

7 / FEJLFINDING OG LØSNINGER

8 / SPECIFIKATIONER

9 / ADVARSLER

HVER GANG DU SER

SE VIDEOEN
HER



klik for at se instruktionsvideoen

1 / OVERSICHT OVER ENHEDEN

ENHED

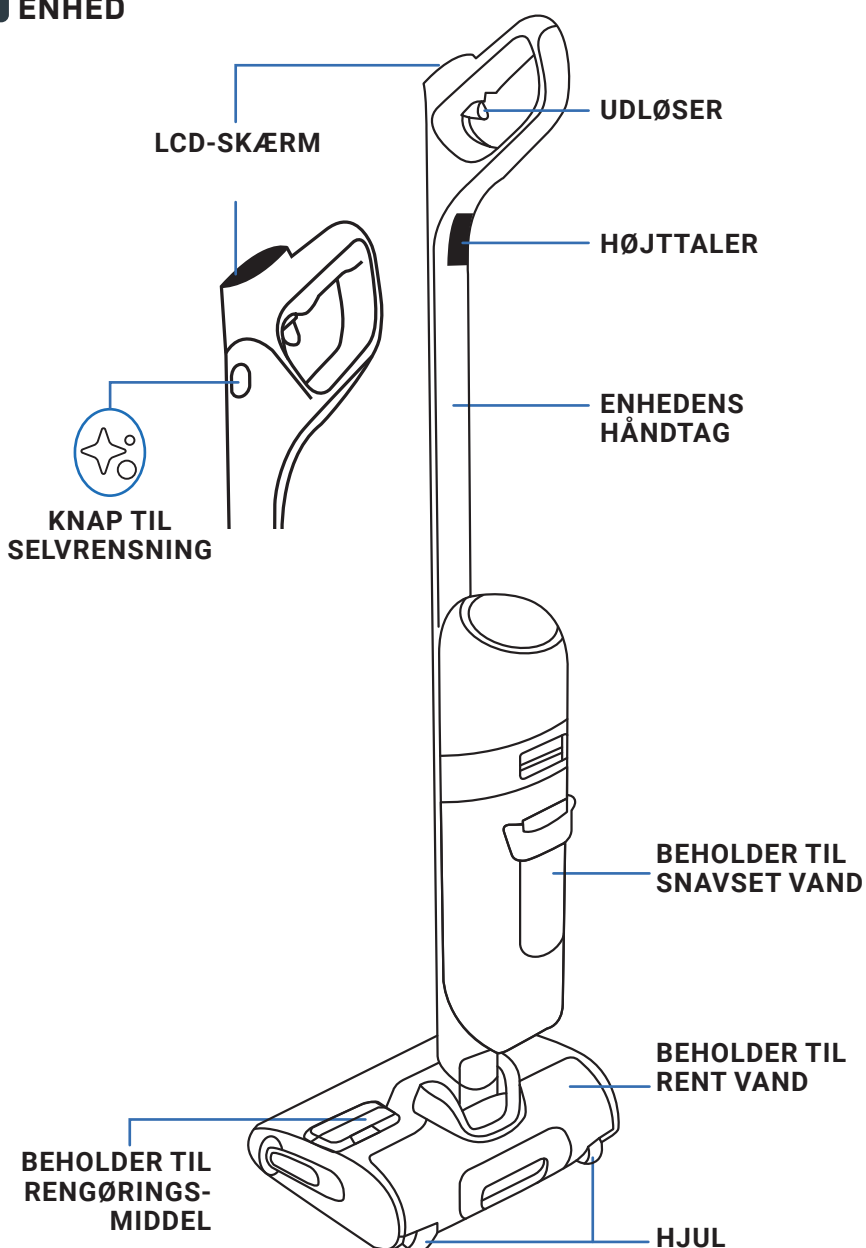

HØVED

Trykknop til udskydning af rulle dæksel

Beholder til rent vand

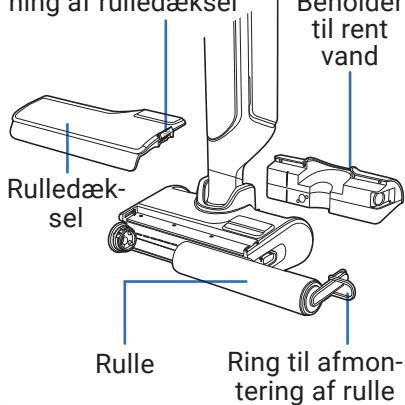

BEHOLDER TIL SNAVSET VAND

Tørfilter

Affaldsseparator

Beholder til snavset vand

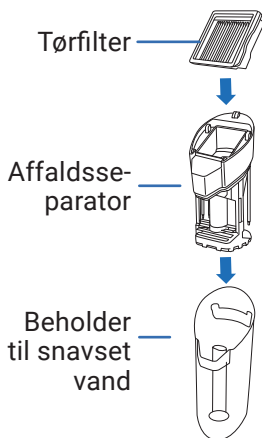

RESERVEDELE



Tørfilter

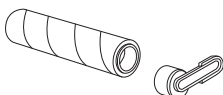

Rulle

TILBEHØR



Rengøringsbørste



SAMLING

- 1 Sæt håndtaget ind i enhedens hus.
- 2 Et "klik" angiver, at håndtaget sidder korrekt.

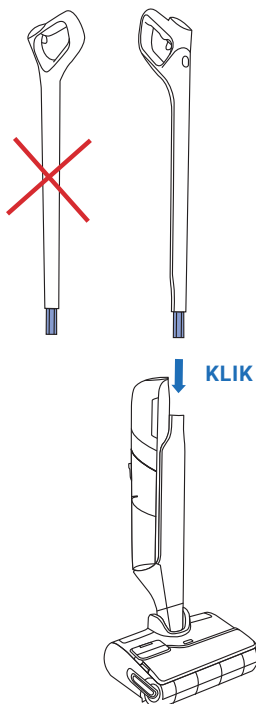

INSTALLATION AF OPLADERBASE

- 1 Vend opladningsbasen om.

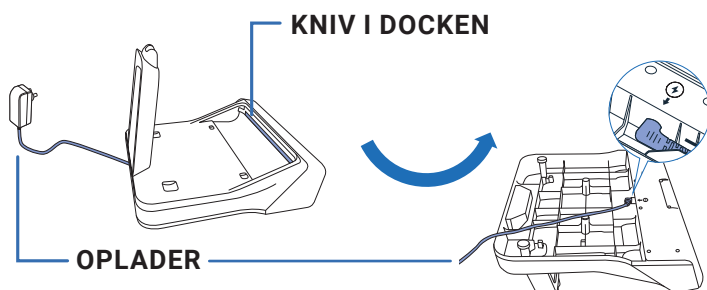

- 2 Sæt strømkablet i basen ved at følge pilen på opladningsbasen.



- 3 Slut opladningsbasen til strømkilden, og anbring apparatet på den. Den oplades automatisk.

- 4 Hvis produktet er korrekt tilsluttet og oplader, vil du høre et signal, og batteriniveauet vises på skærmen.



3 / SÅDAN KONFIGURERES TALEASSISTENTEN

■ ENHEDEN SKAL VÆRE PLACERET PÅ OPLADERBASEN

1 - VÆLG SPROG

SE VIDEOEN HER 

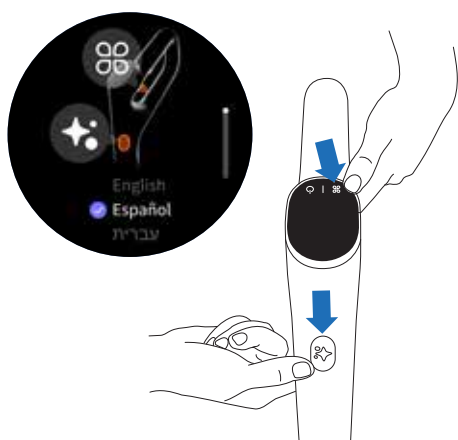

- Tryk på knappen til selvrensning og tilstandsknappen på samme tid.
- Gentag handlingen, indtil du finder dit sprog på listen (der er 18 tilgængelige sprog)
- Vent i 3 sekunder på, at din sprog bliver aktiveret.

2 - TALEASSISTENT

SE VIDEOEN HER 

Med tilstandsknappen kan du tænde, slukke eller skru ned for taleassistenten.

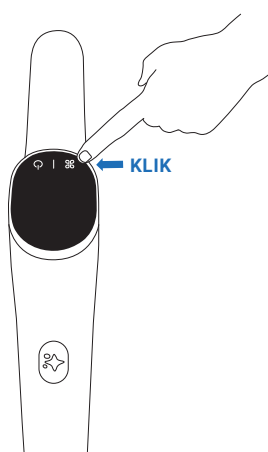

- **Trin 1**
Aktivér taleassistenten ved at trykke på tilstandsknappen i 2 sek.
- **Trin 2**
Skrue ned for lydstyrken ved at trykke på tilstandsknappen i 2 sek.
- **Trin 3**
Deaktivér taleassistenten ved at trykke på tilstandsknappen i 2 sekunder.

4 / SKÆRMVISNING

■ SKÆRM

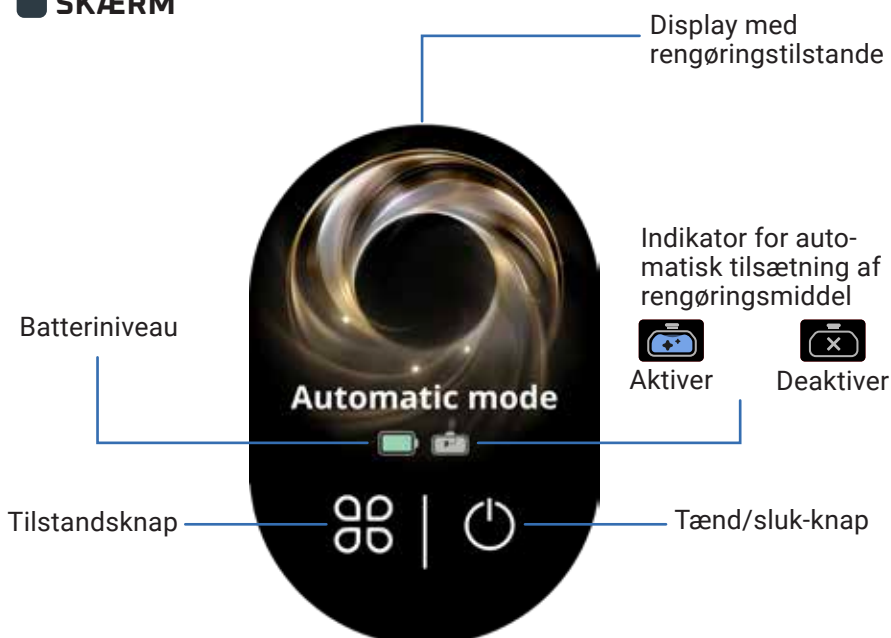

SE VIDEOEN HER 

SÅDAN ÆNDRES TILSTANDEN

Enheden skal være TÆNDT og i brugsposition



Tryk på tilstandsknappen for at skifte mellem tilstandene.



Hold udløseren nede for at skifte til BOOST-tilstand.

FORKLARING AF TILSTANDE



AUTO-TILSTAND

Overflader: forskellige niveauer af snavs.

Registrerer snavs for at tilpasse sugestyrken og vandgennemstrømningen.



STØJSVAG TILSTAND

Overflader: moderat snavs.

Sugestyrke: 

Vandgennemstrømning: 



TRÆGULV

Overflader: til trægulve, parket.

Sugestyrke: 

Vandgennemstrømning: 



VÆSKESUGNINGSTILSTAND

Overflader: våde (f.eks. badeværelse).

Sugestyrke: 

Vandgennemstrømning: 



MAKS. BOOST

Øger effekten af andre rengørings-tilstande for at opnå højeste effekt med det samme.

Sugestyrke: 

Vandgennemstrømning: 

PRIMÆRE FEJLMEDDELELSER



Beholderen til rent vand er tom
Handling: Fyld beholderen til rent vand.



Beholderen til snavsset vand er fuld
Handling: Tøm beholderen til snavsset vand.



Rulledækslet sidder ikke korrekt
Handling: Kontrollér rulledækslets placering.



Rullen sidder ikke korrekt
Handling: Kontrollér rullens placering.



Filteret er ikke på plads
Handling: Kontrollér og monter filteret.



Rullen er blokeret
Handling: Kontrollér og fjern det blokerende snavs.



5 / SÅDAN BRUGER DU ENHEDEN

INDEN BRUG

Fyld vandbeholderen

SE VIDEOEN HER 

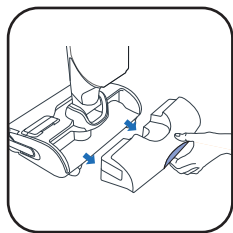

1 Fjern beholderen til rent vand.

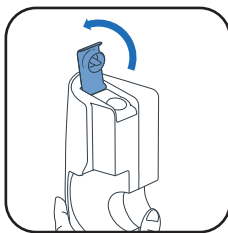

2 Åbn vandbeholderen til rent vand.

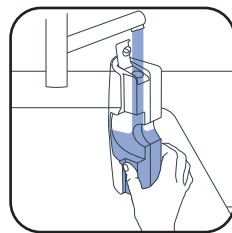

3 Fyld beholderen til rent vand. Brug vand på mellem 10 °C og 50 °C. Den maksimale kapacitet er 790 ml.

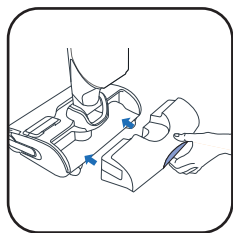

4 Sæt beholderen til rent vand tilbage på plads.

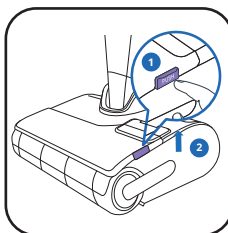

5 Fjern rulledekslet.

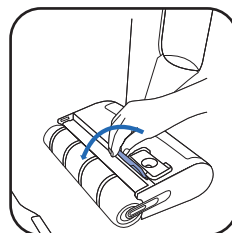

6 Åbn låget til beholderen til rengøringsmiddel.

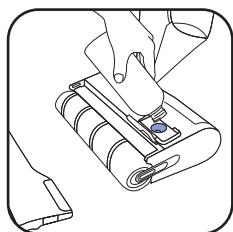

7* Tilsæt rengøringsmiddel.

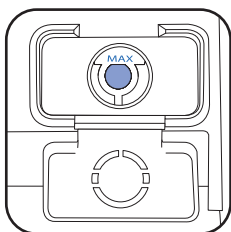

8 Sørg for ikke at fylde mere i end til MAX-niveaueet.

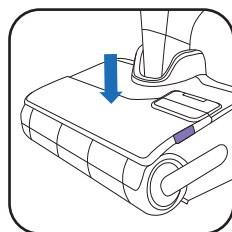

9 Luk låget til beholderen til rengøringsmiddel, og sæt rulledekslet på plads.

7*

BRUG IKKE SKUMMENDE OPLØSNINGER, FEDTEDE PRODUKTER (F.EKS. SULFOSÆBE), HVID EDDIKE, BLEGEMIDDEL ELLER ESSENTIELLE OLIER (SE HÆFTET "SIKKERHEDS- OG BRUGSANVISNINGER").

TILSÆTNING AF RENGØRINGSOPLØSNING ER VALGFRI



ROWENTA RENGØRINGSMIDDEL TIL VÅD-/TØR-STØVSUGERE (ZR340LV1)

ELLER



SANYTOL DESINFECTATIONS- MIDDEL TIL FLERE OVERFLADER MED EUCALYPTUS



ANBEFALET DOSIS: 20 ML (OPLØSNING MED <3 % AF RENTVANDSBEHOLDERENS SAMLEDE KAPACITET)

BLAND IKKE FORSKELLIGE RENGØRINGSMIDLER. BRUG KUN BEHOLDEREN TIL RENGØRINGSMIDDEL.

SÅDAN AKTIVERES ELLER DEAKTIVERES AUTOMATISK TILSÆTNING AF RENGØRINGSMIDDEL

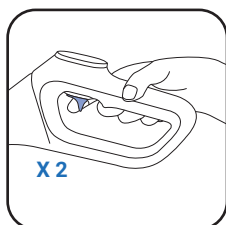

- Tryk to gange på udløseren for at aktivere automatisk tilsætning af rengøringsmiddel.
- Når funktionen er aktiveret, kontrollerer enheden automatisk, hvor meget rengøringsmiddel der skal bruges.
- Tryk to gange igen for at deaktivere automatisk tilsætning af rengøringsmiddel.



Aktiveret



Deaktiveret

START ENHEDEN

Enheden skal være taget af opladerbasen.

SE VIDEOEN
HER 

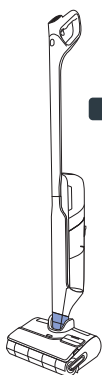

PARKERINGSPOSITION

Enheden er opretstående. I parkeringsposition holder enheden op med at køre.

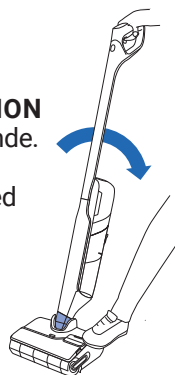

AKTIV POSITION

Hovedet låses op, og enheden kan anvendes.

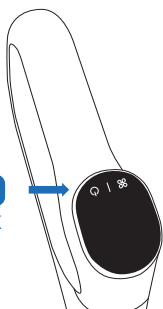

- I aktiv position skal du vippe produktet og trykke på TÆND/SLUK-knappen for at starte enheden. Produktet starter som standard i AUTO-tilstand. Tryk på knappen igen for at STOPPE.

I PARKERINGSPOSITION HOLDER ENHEDEN OP MED AT KØRE.

SKIFT TIL AKTIV POSITION, OG TRYK PÅ TÆND/SLUK-KNAPPEN FOR AT GENOPTAGE RENGØRINGEN

VÆLG TILSTAND, OG START RENGØRINGEN

FLADT LIGGENDE POSITION

For at gøre rent under møbler.

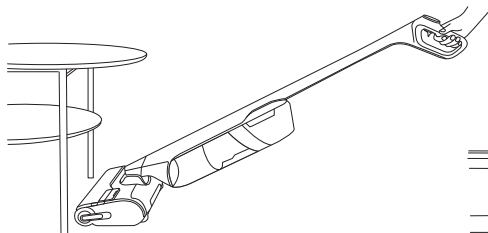

- Når enheden ligger ned, justeres sugestykken automatisk.

15 CM 

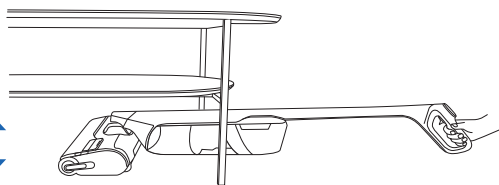

GULVKOMPATIBILITET

Denne enhed er kun kompatibel med hårde gulve

TRÆ

FLISE

LINOLEUM

LAMINAT

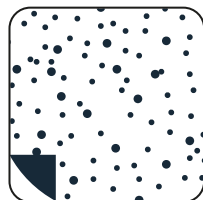
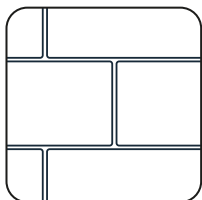

- Må ikke bruges på løbere, tæpper, vægge og vinduer (se brochuren "Sikkerheds- og brugsanvisninger").

EFTER HVER BRUG

SE VIDEOEN
HER 

1 - TØM BEHOLDEREN TIL SNAVSET VAND

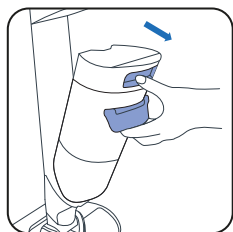

1 Fjern beholderen til snavset vand.

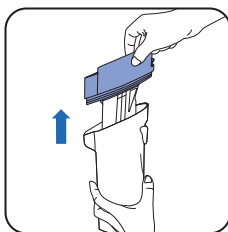

2 Fjern affaldsseparatoren ved at trække i den.

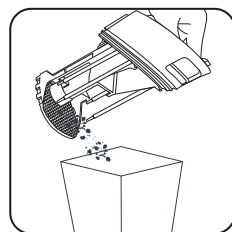

3 Smid det faste affald ud.



4 Skyl det flydende affald af.

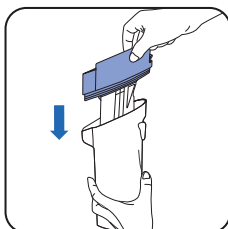

5 Monter affaldsseparatoren og filteret igen.

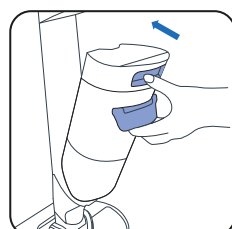

6 Sæt beholderen til snavset vand tilbage på plads.

2 - FYLD BEHOLDEREN TIL RENT VAND MED VAND

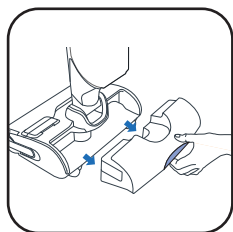

1 Fjern beholderen til rent vand.

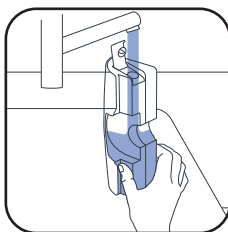

2 Fyld beholderen til rent vand

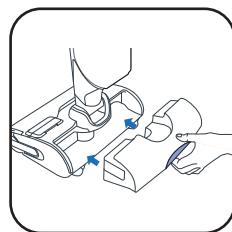

3 Sæt beholderen til rent vand tilbage på plads.

3 - START SELVRENSENDE OG SELVTØRRENDE PROGRAM

Enheden skal være på opladerbasen. Opladerbasen skal være tilsluttet en strømkilde.



- Det selvrensende program renser automatisk enheden og rullen.
 - Det selvtørrende program tørrer automatisk enheden og rullen. Tørrecyklussen justeres efter det fugtniveau, der registreres på rullen.
-  : Det selvrensende og selvtørrende program kører ved 90 °C. **RØR IKKE VED** varmepladen under eller kort efter selvrensning og selvtørring, da de kan medføre forbrænding.

- Cyklusserne til selvrensning og selvtørring starter ikke, hvis batteriniveauet er under 20 %.

HVIS BEHOLDEREN TIL RENT VAND ER TOM, STOPPER DET SELVRENSENDE PROGRAM.
HVIS BEHOLDEREN TIL SNAVSET VAND ER FULD, STOPPER DET SELVRENSENDE PROGRAM.

START SELVRENSNING OG/ ELLER SELVTØRRING

SE VIDEOEN  HER

SELVRENSNING OG SELVTØRRING

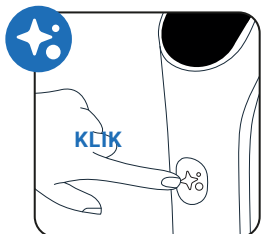

Tryk én gang på knappen til selvrensning.

KUN HÅRKLIPNING

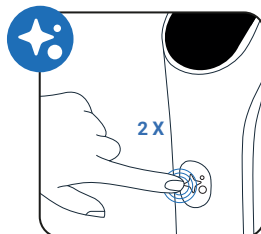

Tryk to gange på knappen til selvrensning.

KUN SELVRENSNING

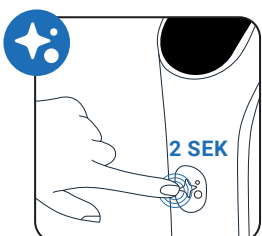

Tryk på knappen til selvrensning i 2 sekunder.

KUN TØRRING

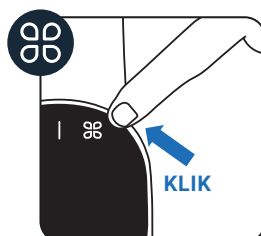

Tryk på tilstandsknappen.

KNIV I DOCKEN

Der er indbygget et knivblad i basen til fjernelse af eventuelle resterende hår på rullen. Det aktiveres kun automatisk, når selvrensnings- og tørreprogrammet eller hårklipningsprogrammet startes.

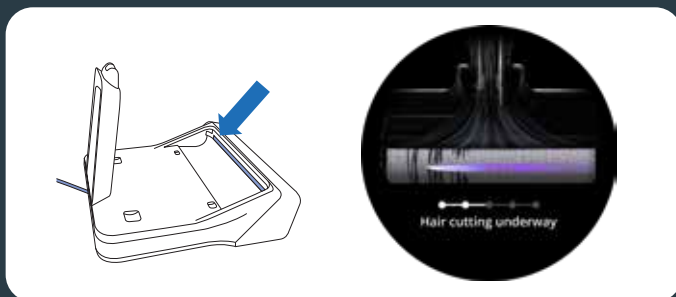

STOP SELVRENSNING OG/ELLER SELVTØRRING

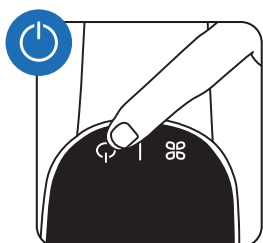

EL-
LER

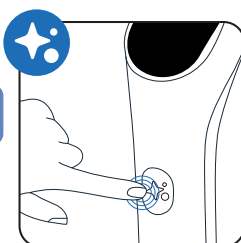

Tryk på TÆND/SLUK-knappen eller på knappen til selvrensning

4 - NÅR SELVRENSNINGEN ER FÆRDIG, SKAL BEHOLDEREN TIL SNAVSET VAND RENGØRES

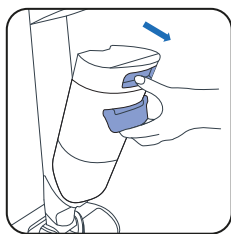

1 Fjern beholderen til snavset vand.

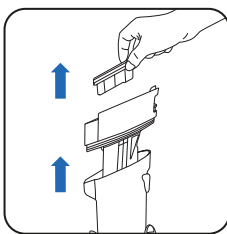

2 Fjern filteret og affaldsseparatoren ved at trække i dem.

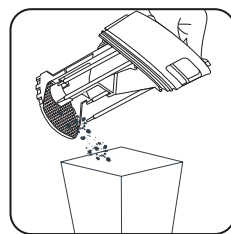

3 Smid det faste affald ud.



4 Skyl det flydende affald af.

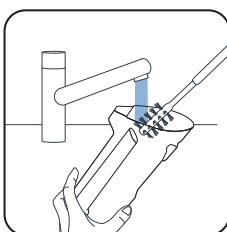

5 Rengør beholderen til snavset vand med rensbørsten.

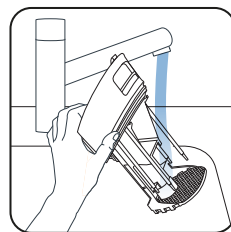

6 Skyl affaldsseparatoren.

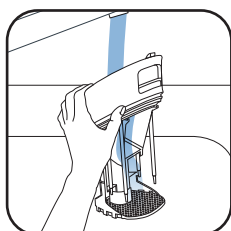

7 Fjern resterende snavs, og rengør filterområdet.

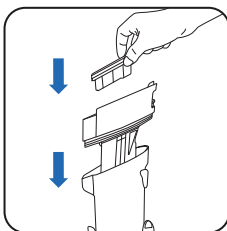

8 Monter affaldsseparatoren igen.

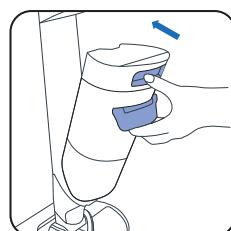

9 Sæt beholderen til snavset vand tilbage på plads.

5 - TØM BEHOLDEREN TIL RENT VAND

Tøm beholderen til rent vand for at undgå stillestående vand.

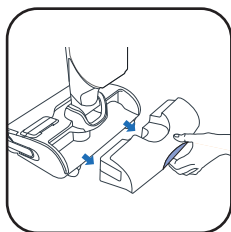

1 Fjern beholderen til rent vand.



2 Tøm beholderen til rent vand.

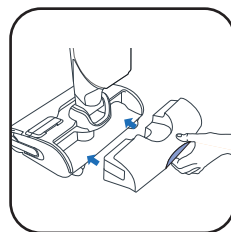

3 Sæt beholderen til rent vand tilbage på plads.



EN GANG OM UGEN**1 - RENGØR OPLADNINGSBASEN**

Nedsænk ikke opladningsbasen i vand.

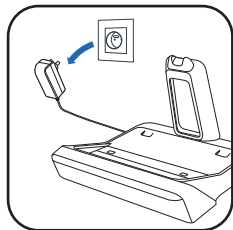

■ Tag opladningsbasen ud af stikkontakten.

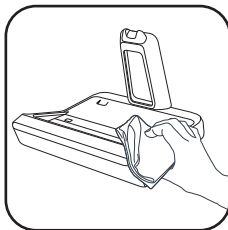

■ Rengør opladningsbasen manuelt med en tør eller fugtig klud.

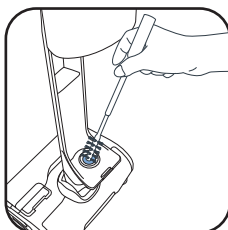

■ Rengør forsigtigt udløbet ved dockens kniv.

2 - RENGØR SUGERØRET

■ Brug rensbørstetilbehøret til at fjerne resterende snavs fra sugerøret.

3 - RENGØR FILTERGITTERET

Placer ikke hele filteret under vand. Hvis det sker, skal det tørre i 48 timer.

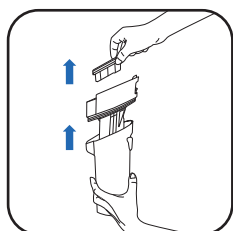

■ Fjern filteret.

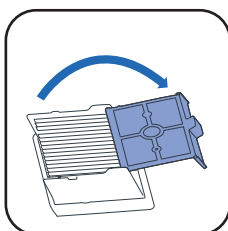

■ Åbn filterristen.

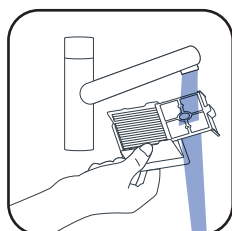

■ Rengør og skyl kun filterets gitter.

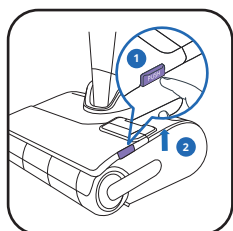
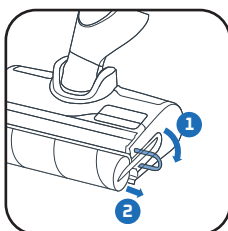
4 - RENGØR HOVEDET OG RULLEDÆKSLET■ ① Tryk på skydeknappen.
② Løft rulledekslet

■ Træk i den lille ring på rullen.

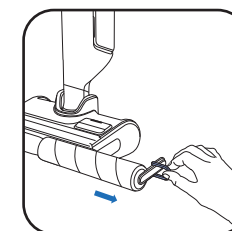

■ Tag rullen ud ved at trække i den lille ring.

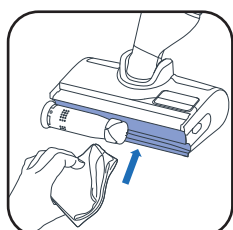

■ Gør rent bag rullen.

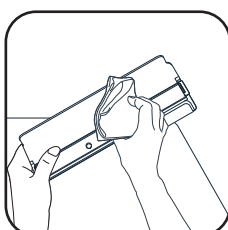

■ Rengør indersiden af rulledekslet.

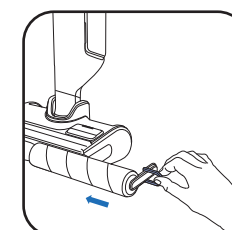

■ Sæt rullen tilbage på plads.

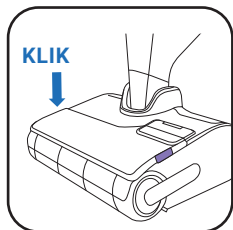

■ Sæt rulledekslet tilbage på plads.

HVER 6. MÅNED■ Udskift rullen og filteret. Hvis rullen er beskadiget, skal den udskiftes før.
www.rowenta.com www.tefal.com

Tørfilter

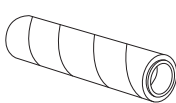
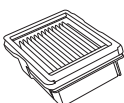

Rulletromle



Håndtag

Tørfilter + rulle (ZR338A01)



7 / FEJLFINDING OG LØSNINGER

Problem	Mulige årsager	Løsninger
Apparatet har mindre sugekraft, laver støj eller fløjtegyde eller taber snavs på gulvet.	Apparatets luftkanal er blokeret.	Rengør sugehovedet, rengør luftkanalen, rengør filteret og skumindsatsen (se brugervejledningen)
	Beholderen til snavset vand er ikke placeret korrekt, og forseglingen er ikke beskadiget eller klemt.	Fjern beholderen til snavset vand, og sæt den i igen.
	Fejl i støvsugeren.	Kontakt vores eftersalgsservice.
Gulvet er for vådt.	Vandgennemstrømningen er for høj, eller rullen er for våd.	Sørg for, at du bruger INTELLIGENT tilstand eller støjsvag tilstand.
	Vandlækage.	Kontakt vores eftersalgsservice.
Gulvet er ikke vådt nok.	Beholderen til rent vand er tom.	Fyld beholderen til rent vand med vand.
	Vandfordelingssystemet er tilstoppet.	Rengør vandudløbsdyserne. Ellers skal du indlevere produktet til nærmeste servicecenter.
	Vandgennemstrømningen er for lav	Sørg for, at du bruger INTELLIGENT tilstand eller MAX tilstand.
Apparatet rengør ikke gulvet ordentligt	Rullen er snavset.	Start selvrensningsscyklus, og rengør derefter rullen manuelt.
	Apparatet er ikke indstillet til den korrekte rengøringsstilstand.	Brug INTELLIGENT tilstand, eller skift mellem støjsvag tilstand og MAX-tilstand for at opnå den optimale rengøring.
Apparatet beskadiger gulvet.	Enheden er blevet brugt uden rullen.	Brug altid apparatet med rullen monteret og en fuld beholder til rent vand
	Der sidder et fremmedlegeme fast i renehovedet.	Rengør renehovedet
Apparatet slukker af sig selv.	Beholderen til snavset vand er fuld.	Tøm beholderen til snavset vand
	Batteriniveaueet er for lavt.	Oplad apparatet på basen.
Rullen sidder fast	En genstand eller fibre blokerer rullen.	Skil rullen ad, og fjern alle fremmedlegemer, der blokerer rotationen
Apparatet sprøjter vand overalt	Beskyttelsesdækslet er ikke monteret korrekt	Tag dækslet af, og sæt det korrekt på igen.
	Rullen er monteret forkert	Tag rullen af, og sæt den korrekt på igen
Rengøringsmidlet i beholderen til rengøringsmiddel kommer ikke ud	Beholderen er tom	Fyld beholderen op til MAX-niveau, og ellers kontakt kundeservice.
	Pumpen til rengøringsmiddel er deaktiveret	Tryk på udløseren på håndtaget to gange for at aktivere funktionen til automatisk tilsætning af rengøringsmiddel (blåt logo aktiveret).
Kniven i basen skærer ikke håret eller sætter sig fast	Hår blokerer knivens udløb	Tag opladningsbasens stik ud, rengør synligt snavs omkring kniven, og ellers kontakt kundeservice

8 / SPECIFIKATIONER

BEHOLDERENS KAPACITET	
Beskrivelse	Kapacitet (ml)
Beholder til rent vand	790 ml
Beholder til snavset vand	720 ml
Beholder til rengøringsmiddel	100 ml



9 / ADVARSLER

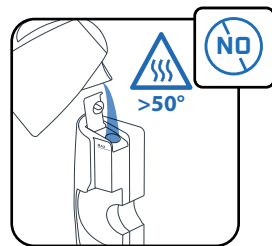
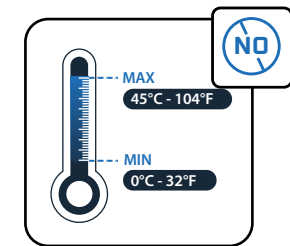
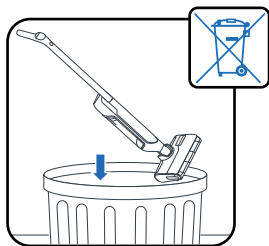

Udsæt ikke apparatet for temperaturer på under 0 °C og over 45 °C.

Hæld ikke vand med en temperatur på over 50 °C i beholderen.

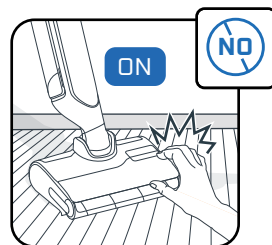
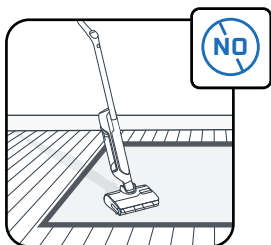
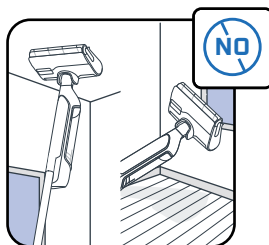

Apparatet er beregnet til brug på hårdt underlag. Må ikke bruges på løse tæpper, gulvtæpper, vægge og vinduer.

Rør ikke ved de roterende dele uden at stoppe produktet og frakoble strømforsyningen.

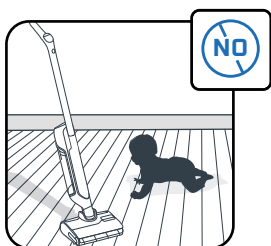
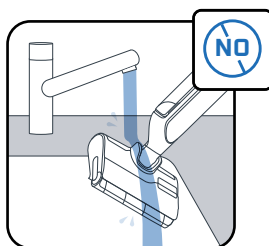

Placer ikke apparatet under vand. Brug en tør eller fugtig klud til at rengøre sugekanalen.

Børn skal være under opsyn for at sikre, at de ikke leger med apparatet.

Apparatet er kun til husholdningsbrug og indendørs brug.

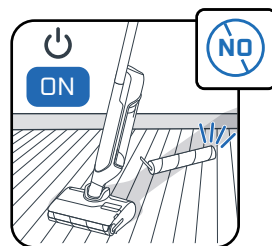
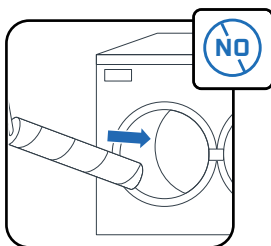
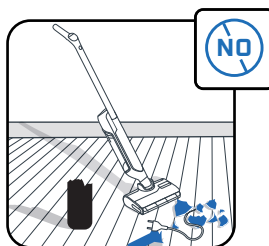

Brug ikke apparatet på elektriske apparater som f.eks. indersiden af ovne eller stikkontakter.

Rullen må ikke vaskes i opvaskemaskine eller vaskemaskine.

Brug ikke apparatet uden vandbeholdere og rulle.

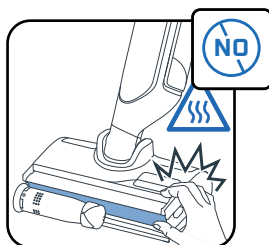

Fjern ikke rullebørsten under eller umiddelbart efter selvrensnings- og selvtrørringscyklussen, da der er risiko for forbrændinger fra varmelegemetts varme metaloverflade.



Kom ikke fedtende produkter (f.eks. sulfosæbe), skummende, giftige, brandfarlige, eksplosive, ætsende eller skræppe produkter eller produkter med faste partikler i vandbeholderen. Kom ikke blegemiddel i produktet.

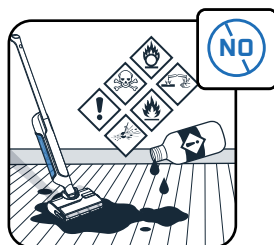

Rowenta | Tefal®

X-CLEAN 12

SV

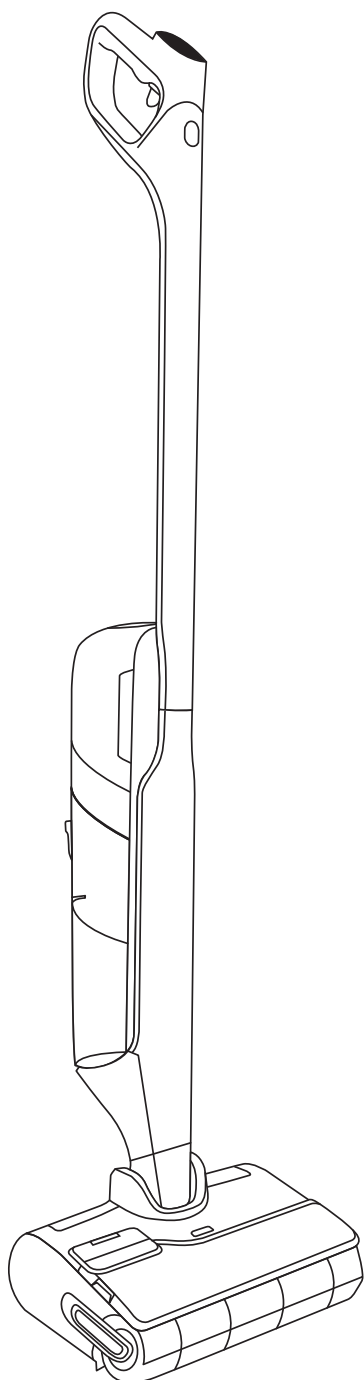

Tack för att du har valt oss.

LÄS IGENOM NOGGRANT

broschyren "Säkerhets- och användningsinstruktioner"
innan du använder produkten för första gången.

INNEHÅLL

1 / ENHETSÖVERSIKT

- Enhet
- Munstycke
- Behållare för smutsvatten
- Reservdelar och tillbehör

2 / SÅ HÄR INSTALLERAR DU ENHETEN

- Montering
- Installation av laddningsbasen

3 / SÅ HÄR KONFIGURERAR DU RÖSTASSISTENTEN

4 / SKÄRMVISNING

- Skärm
- Så här ändrar du läge
- Förklaring av lägen
- Huvudsakliga felmeddelanden

5 / SÅ HÄR ANVÄNDER DU ENHETEN

- Före användning
- Så här aktiverar eller inaktiverar du automatisk fördelning av rengöringsmedel
- Starta enheten
- Liggande läge
- Kompatibilitet med golv
- Efter varje användning

6 / SÅ HÄR UNDERHÅLLER DU ENHETEN

- En gång i veckan
- En gång i halvåret

7 / FELSÖKNING OCH LÖSNINGAR

8 / SPECIFIKATIONER

9 / VARNINGAR

VARJE GÅNG DU SER

TITTA PÅ
VIDEON HÄR 

klicka för att se instruktionsvideon

1 / ENHETSÖVERSIKT

ENHET

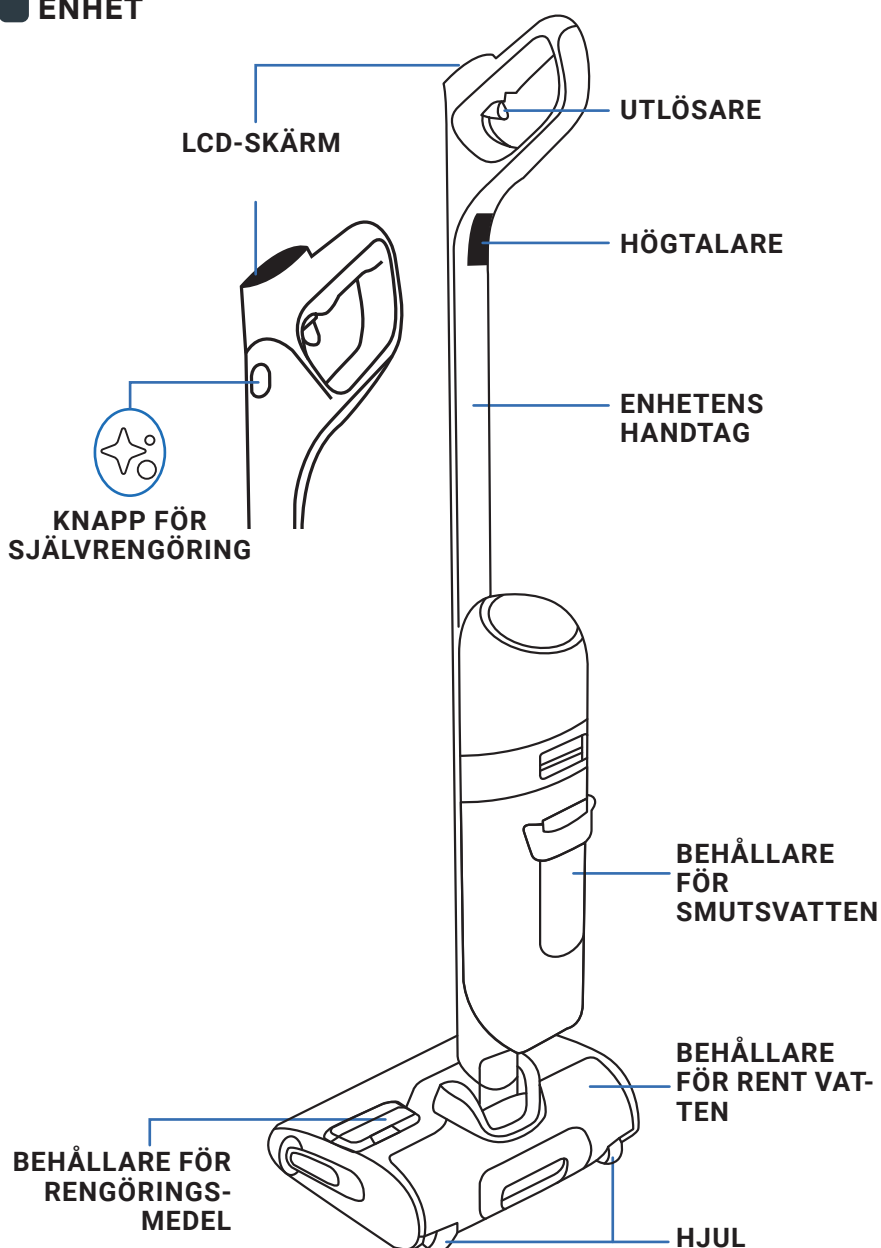

MUNSTYCKE

Tryckknapp för att mata ut rullkåpan

Behållare för rent vatten

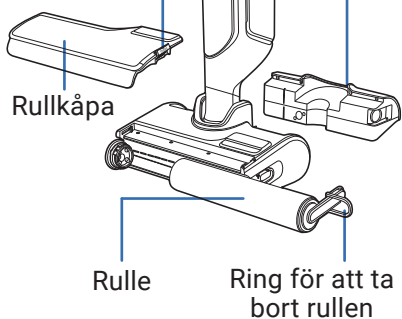

BEHÅLLARE FÖR SMUTSVATTEN

Torrfilter



Smutsavskiljare



Behållare för smutsvatten



RESERVDELAR

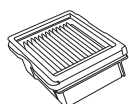

Torrfilter

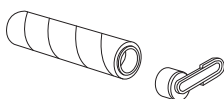

Rulle

TILLBEHÖR



Rengöringsborste



MONTERING

- 1 För in handtaget i enheten.
- 2 Ett klick indikerar att handtaget sitter fast ordentligt.

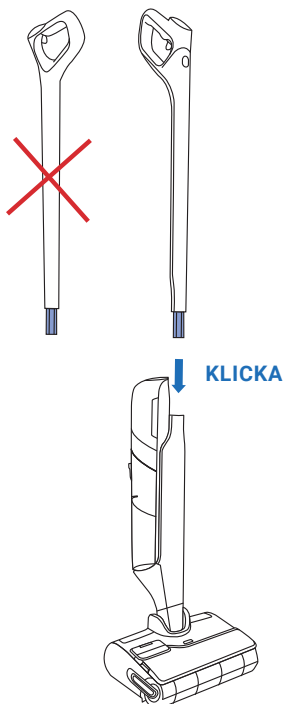

INSTALLATION AV LADDNINGSBASEN

- 1 Vänd laddningsbasen upp och ner.

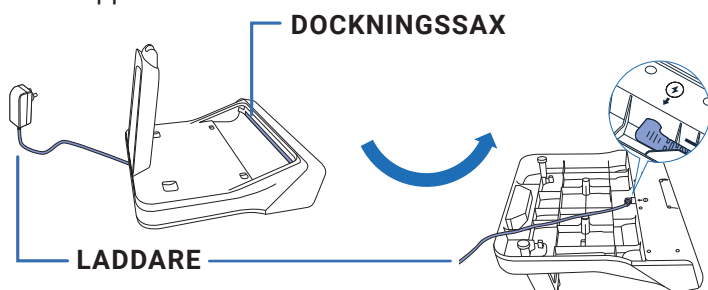

- 2 Stoppa in strömkabeln i basen enligt pilen i laddningsbasen.

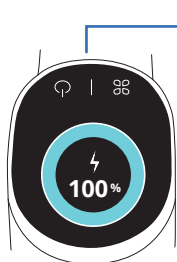

- 3 Anslut laddningsbasen till strömkällan och placera apparaten på den. Den kommer att börja ladda automatiskt.

- 4 Om produkten är korrekt ansluten och laddas hör du en signal och batterinivån visas på skärmen.

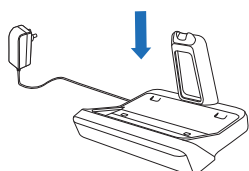

3 / SÅ HÄR KONFIGURERAR DU RÖSTASSISTENTEN

■ ENHETEN MÅSTE VARA PÅ LADDNINGSBASEN

1 - VÄLJ DITT SPRÅK

TITTA PÅ
VIDEON HÄR ▶

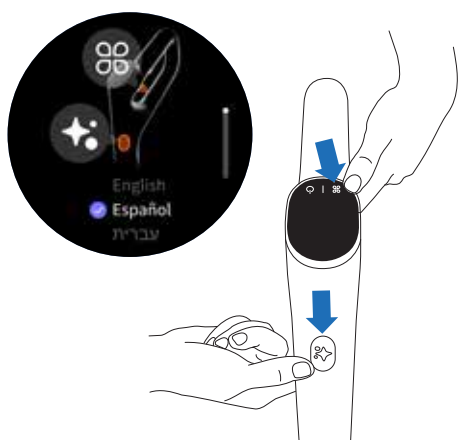

- Tryck samtidigt in knappen för självrengöring och knappen MODE.
- Upprepa åtgärden till du ser ditt språk i listan (18 språk finns tillgängliga)
- Vänta tre sekunder för att validera ditt språk.

2 - RÖSTASSISTENT

Med MODE-knappen kan du slå PÅ, stänga AV eller SÄNKA volymen på röstassistenten.

TITTA PÅ
VIDEON HÄR ▶

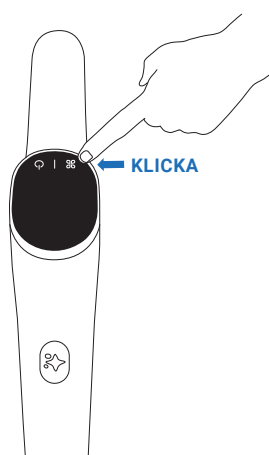

- **Steg 1**
Aktivera röstassistenten genom att trycka på MODE-knappen i två sekunder.
- **Steg 2**
Sänk volymen genom att trycka på MODE-knappen i två sekunder.
- **Steg 3**
Inaktivera röstassistenten genom att trycka på MODE-knappen i två sekunder.

4 / SKÄRMVISNING

■ SKÄRM

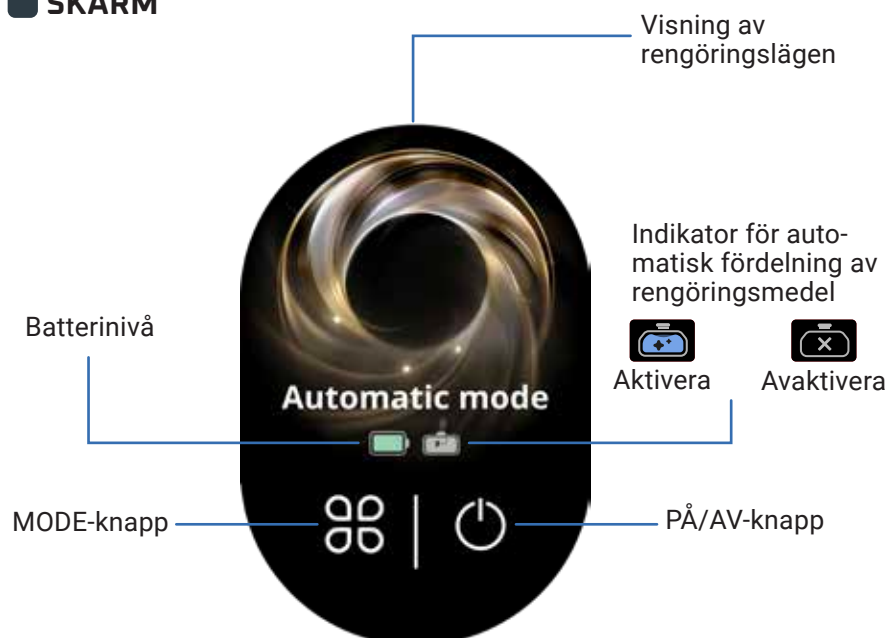

TITTA PÅ
VIDEON HÄR 

■ SÅ HÄR ÄNDRAR DU LÄGE

Enheten måste vara PÅ och i användningsposition



- Tryck på MODE-knappen för att växla mellan lägen.

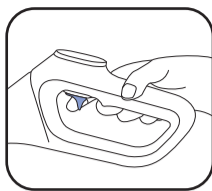

- Öppna FÖRSTÄRKNINGS-läge genom att hålla in utlösaren.

■ FÖRKLARING AV LÄGEN



AUTOMATISKT LÄGE

Ytor: olika nivåer av smuts.
Känner av smuts för att anpassa sugkraft och vattenflöde.



TYST LÄGE

Ytor: måttligt smutsiga.
Sugkraft: 
Vattenflöde: 



TRÄGOLV

Ytor: trägolv, parkett.
Sugkraft: 
Vattenflöde: 





VÄTSKESUGLÄGE

Ytor: våtutrymmen (till exempel badrum).
Sugkraft: 
Vattenflöde: 



MAX FÖRSTÄRKNING

- Förstärker andra rengöringslägen för att omedelbart få högsta kraft.
Sugkraft: 
Vattenflöde: 

■ HUVUDSAKLIGA FELMEDDELANDEN



Behållaren för rent vatten är tom
Åtgärd: Fyll behållaren för rent vatten.



Behållaren för smutsigt vatten är full
Åtgärd: Töm behållaren för smutsigt vatten.



Rullkåpan sitter inte på korrekt
Åtgärd: Kontrollera positionen för rullkåpan.



Rullen sitter inte på korrekt
Åtgärd: Kontrollera hur rullen sitter.



Filtret sitter inte på plats
Åtgärd: Kontrollera och montera filtret.



Rullen är blockerad
Åtgärd: Kontrollera och ta bort skräp som blockerar.



5 / SÅ HÄR ANVÄNDER DU ENHETEN

FÖRE ANVÄNDNING

Fyll på vattenbehållaren

TITTA PÅ
VIDEON HÄR

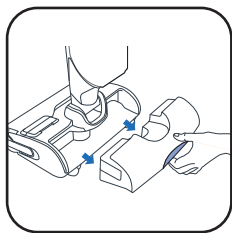

1 Ta av behållaren för rent vatten.

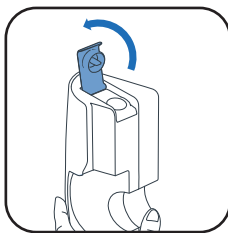

2 Öppna behållaren för rent vatten.

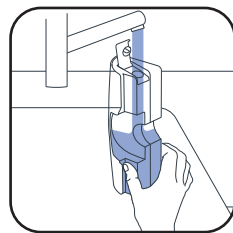

3 Fyll behållaren för rent vatten. Använd vatten som är mellan 10 °C och 50 °C.

Maxkapacitet är 790 ml.

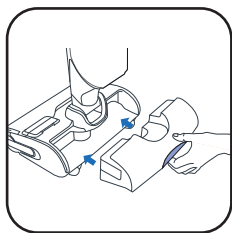

4 Sätt tillbaka behållaren för rent vatten.

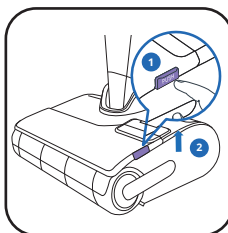

5 Ta bort rullkåpan.

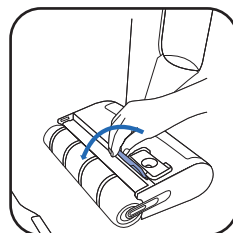

6 Öppna locket på behållaren för rengöringsmedel.

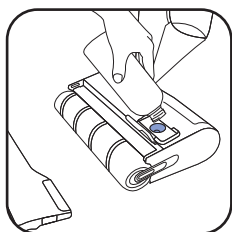

7* Tillsätt rengöringsmedel.

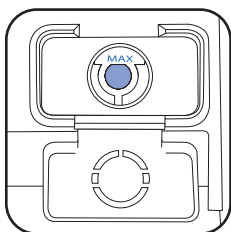

8 Se till att inte överstiga maxnivån.

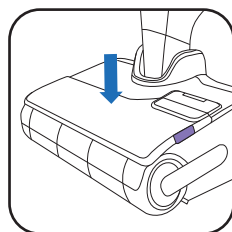

9 Stäng locket på behållaren för rengöringsmedel och sätt tillbaka rullkåpan.

7* ANVÄND INTE SKUMMANDE MEDEL, OLJIGA PRODUKTER (T.EX. SVARTTVÅL), ÄTTIKA, BLEKMEDEL ELLER ETERISKA OLJOR (SE BROSCHYREN "SÄKERHET OCH ANVÄNDNINGSSINSTRUKTIONER").

ATT TILLSÄTTA RENGÖRINGSLÖSNING ÄR VALFRITT



ROWENTA RENGÖRINGSMEDEL FÖR VÅT- OCH TORRDAMM-SUGARE (ZR340LV1)

ELLER



SANYTOL MULTI-YTDESINFEKTIONSMEDEL MED EUKALYPTUS



DOSERINGSREKOMMENDATION: 20 ML (SPÄDNING VID <3 % AV DEN TOTALA KAPACITETEN FÖR BEHÅLLAREN FÖR RENT VATTEN)

BLANDA INTE OLIKA RENGÖRINGSMEDEL.
ANVÄND ENDAST BEHÅLLAREN FÖR RENGÖRINGSMEDEL.

SÅ HÄR AKTIVERAR ELLER INAKTIVERAR DU AUTOMATISK FÖRDELNING AV RENGÖRINGSMEDEL

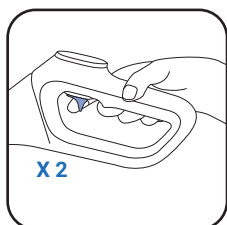

- Aktivera automatisk fördelning av rengöringsmedel genom att trycka två gånger på utlösaren.
- När det aktiverats styr enheten automatisk den nivå av rengöringsmedel du behöver.
- Inaktivera automatisk fördelning av rengöringsmedel genom att trycka två gånger igen.



Aktiverad



Avaktiverad

STARTA ENHETEN

Enheten ska inte vara på laddningsbasen.

TITTA PÅ
VIDEON HÄR

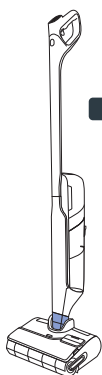

- **PARKERINGSLÄGE**
Enheten är upprätt. I parkeringsläge slutar enheten att köra.

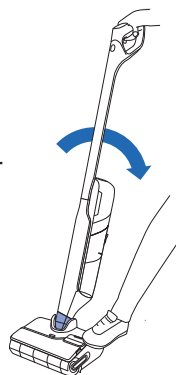

- **ANVÄNDNINGSLÄGE**
Munstycket rör sig fritt och apparaten kan användas.

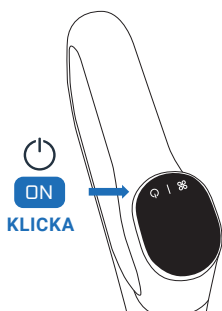

- I användningsläge lutar du produkten och trycker på PÅ/AV-knappen för att starta enheten. Som standard startar produkten i AUTO-läge. Tryck igen för att STOPPA den.

I PARKERINGSLÄGE SLUTAR ENHETEN
ATT FUNGERA.

ÅTERUPPTA RENGÖRING GENOM ATT BYTA TILL ANVÄNDNINGSLÄGE OCH TRYCKA PÅ PÅ/AV-KNAPPEN

VÄLJ LÄGE OCH BÖRJA RENGÖRA

LIGGANDE LÄGE

För rengöring under möbler.

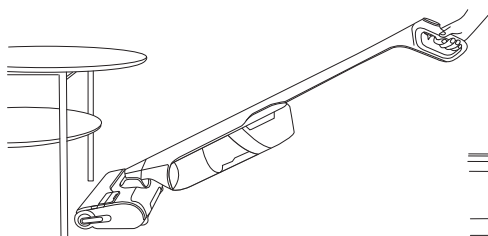

- När apparaten ligger ned justeras sugeffekten automatiskt.

15 CM

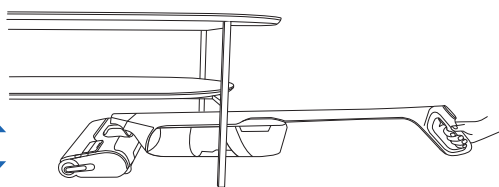

KOMPATIBILITET MED GOLV

Den här enheten är endast kompatibel med hårda golv

TRÄ

KAKEL

LINOLEUM

LAMINAT

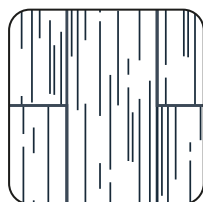
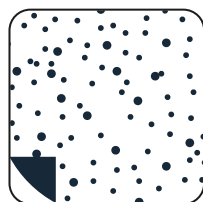
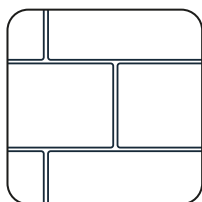

- Använd inte på mattor, väggar eller fönster (se broschyren "Säkerhets- och användningsinstruktioner").

EFTER VARJE ANVÄNDNING

TITTA PÅ
VIDEON HÄR

1 - TÖM BEHÅLLAREN FÖR SMUTSVATTEN

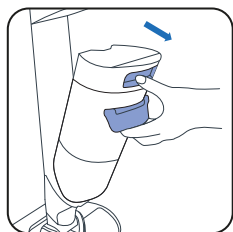

1 Ta bort behållaren för smutsvatten.

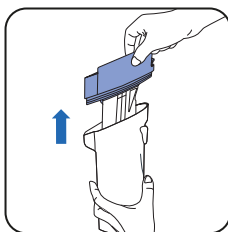

2 Ta bort smutsavskiljaren genom att dra i den.

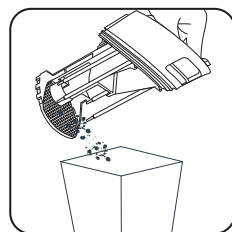

3 Kasta bort allt skräp i fast form.



4 Spola den flytande smutsen.

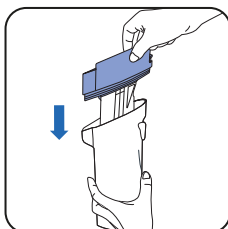

5 Sätt tillbaka smutsavskiljaren och filtret.

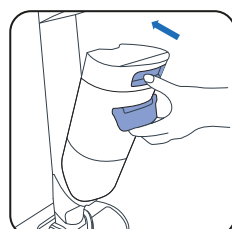

6 Sätt tillbaka behållaren för smutsvatten.

2 - FYLL BEHÅLLAREN FÖR RENT VATTEN MED VATTEN

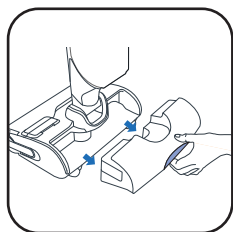

1 Ta av behållaren för rent vatten.

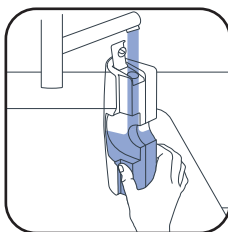

2 Fyll behållaren för rent vatten.

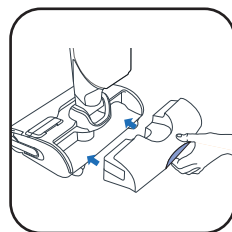

3 Sätt tillbaka behållaren för rent vatten.

3 - STARTA PROGRAMMET FÖR SJÄLVRENGÖRING OCH SJÄLVTORKNING

Enheten måste vara på laddningsbasen. Laddningsbasen måste vara ansluten till en strömkälla.



20 - 60 MIN

- Programmet för självrengöring rengör automatiskt enheten och rullen.
- Programmet för självtorkning torkar automatiskt enheten och rullen. Torkningscykeln justeras beroende på mängden fukt som upptäcks på rullen.

! Programmet för självrengöring och torkning arbetar vid 90 °C. **VIDRÖR INTE** värmeplattan under eller direkt efter självrengöring och självtorkning eftersom det kan orsaka brännskada.

- Självrengörings- och självtorkningscyklarna startar inte om batterinivån är under 20 %.

OM BEHÅLLAREN FÖR RENT VATTEN ÄR TOM STANNAR SJÄLVRENGÖRINGSPROGRAMMET.
OM BEHÅLLAREN FÖR SMUTSVATTEN ÄR FULL STANNAR SJÄLVRENGÖRINGSPROGRAMMET.

STARTA SJÄLVRENGÖRINGEN OCH/ ELLER -TORKNINGEN

TITTA PÅ
VIDEON HÄR

SJÄLVRENGÖRING OCH -TORKNING

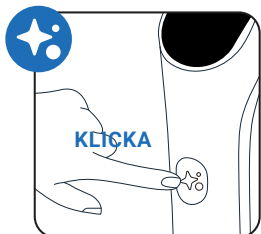

Tryck en gång på knappen
för självrengöring.

ENDAST HÅRBORTTAGNING

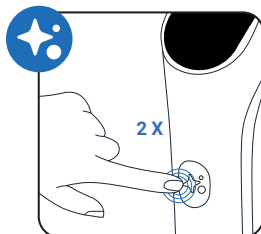

Tryck två gånger
på knappen för
självrengöring.

ENDAST SJÄLVRENGÖRING

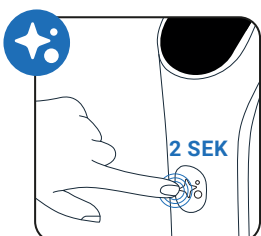

Tryck på knappen
för självrengöring
i 2 sekunder.

ENDAST TORKNING

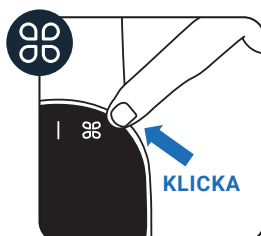

Tryck på
MODE-knappen.

DOCKNINGSSAX

Det finns ett inbyggt knivblad i basen för att ta bort eventuella hår som finns kvar på rullen. Det aktiveras automatiskt endast vid start av självrengöring och -torkning, eller vid hårborttagningsprogrammet.

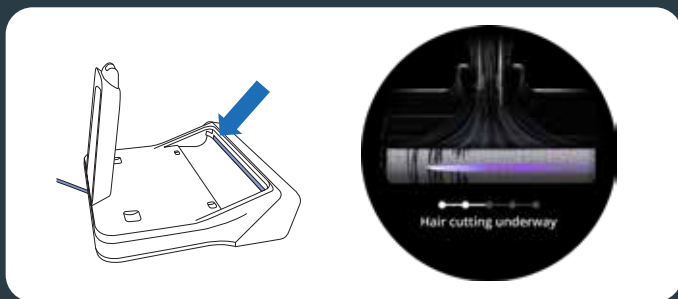

STOPPA SJÄLVRENGÖRINGEN OCH/ELLER -TORKNINGEN

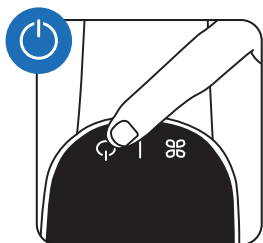

EL-
LER

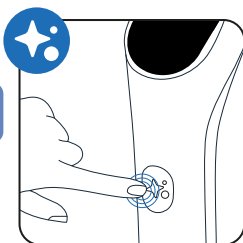

Tryck på PÅ/AV-knappen eller knappen för självrengöring

4 - NÄR SJÄLVRENGÖRINGEN ÄR KLAR SKA DU RENGÖRA BEHÅLLAREN FÖR SMUTSVATTEN

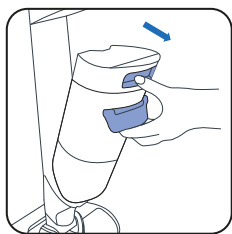

1 Ta bort behållaren för smutsvatten.

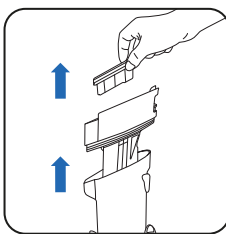

2 Ta bort filtret och smutsavskiljaren genom att dra.

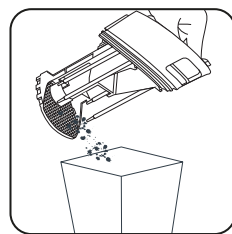

3 Kasta bort allt skräp i fast form.



4 Spola den flytande smutsen.

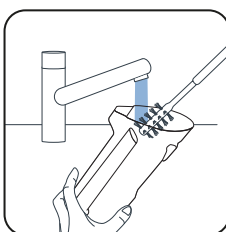

5 Rengör behållaren för smutsvatten med rengöringsborsten.

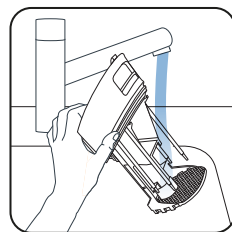

6 Skölj ur smutsavskiljaren.

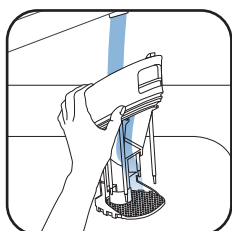

7 Ta bort kvarvarande smuts och rengör filterområdet.

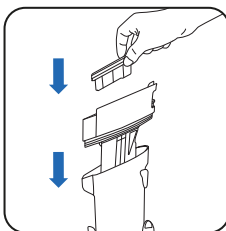

8 Sätt tillbaka smutsavskiljaren.

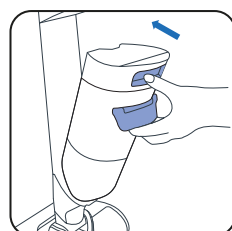

9 Sätt tillbaka behållaren för smutsvatten.

5 - TÖM BEHÅLLAREN FÖR RENT VATTEN

Töm behållaren för rent vatten för att undvika stagnerande vatten.

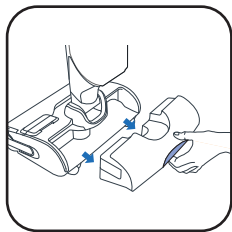

1 Ta av behållaren för rent vatten.



2 Töm behållaren för rent vatten.

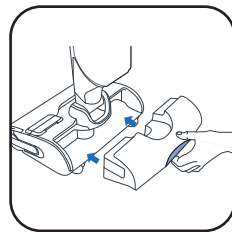

3 Sätt tillbaka behållaren för rent vatten.



EN GÅNG I VECKAN**1 - RENGÖR LADDNINGSBASEN**

Sänk inte ned laddningsbasen under vatten.

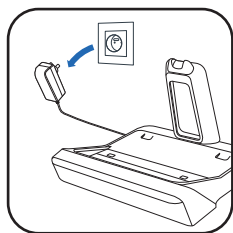

■ Dra ut laddningsbasen från strömkällan.

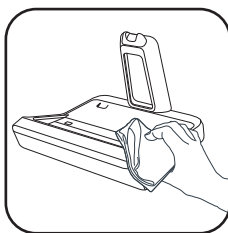

■ Rengör tork-/laddningsbasen för hand med en torr eller fuktig trasa.

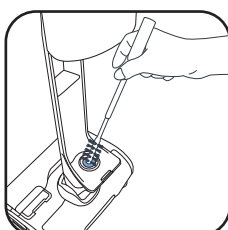
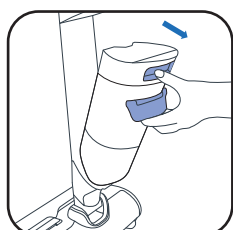

■ Rengör uttaget för dockningssaxen försiktigt.

2 - RENGÖR INSUGSRÖRET

■ Använd rengöringsborsten för att ta bort återstående smuts från insugsröret.

3 - RENGÖR FILTERNÄTET

Lägg inte hela filtret under vatten. I det fallet ska du låta det torka i 48 timmar.

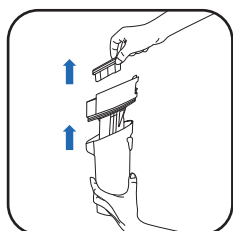

■ Ta bort filtret.

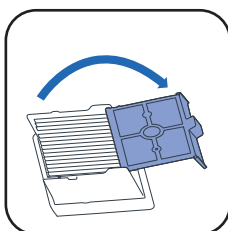

■ Öppna filternätet.

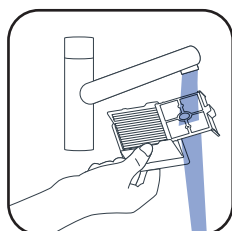

■ Rengör och skölj endast filternätet.

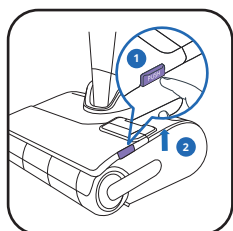
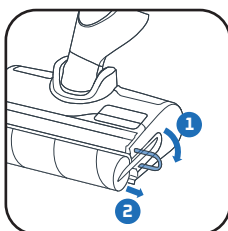
4 - RENGÖR MUNSTYCKET OCH RULLKÅPAN■ ① Tryck på tryckknappen.
② Lyft upp rullkåpan

■ Dra i rullens lila ring.

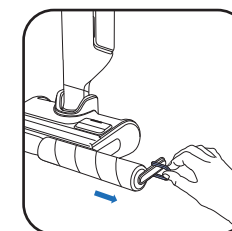

■ Ta bort rullen genom att dra i den lila ringen.

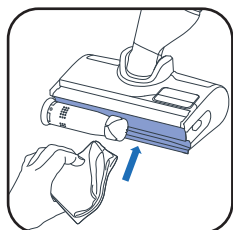

■ Rengör bakom rullen.

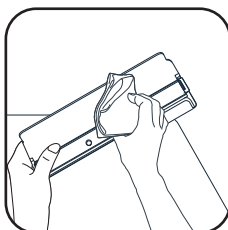

■ Rengör insidan av rullkåpan.

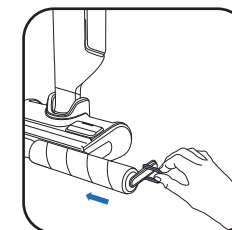

■ Sätt tillbaka rullen.

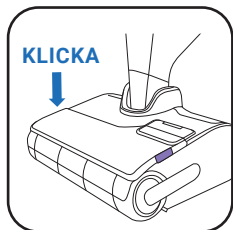

■ Sätt tillbaka rullkåpan.

EN GÅNG I HALVÅRET

■ Byt ut rullen och filtret. Om du upptäcker att rullen är skadad ska du byta ut den tidigare.

www.rowenta.comwww.tefal.com

Torrfilter

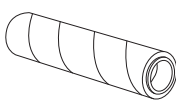

Rulltrumma



Handtag

Torrfilter + rulle (ZR338A01)



7 / FELSÖKNING OCH LÖSNINGAR

Problem	Möjliga orsaker	Lösningar
Apparaten har sämre sugkraft, låter märkligt eller avger ett visslande ljud eller tappar skräp på golvet.	Apparaten luftkanal är blockerad.	Rengör sughuvudet, rengör luftkanalen, rengör filtret och skumplasten (se användarmanualen)
	Behållaren för smutsvatten är inte tillbakasett korrekt och förseglingen är inte skadad eller tillknipit.	Ta bort och sätt tillbaka behållaren för smutsvatten.
	Dammsugarfel.	Kontakta vår kundservice.
Golvet är för vått.	Vattenflödet är för högt eller så är rullen genomdränkt.	Se till att du använder läget INTELLIGENT eller QUIET.
	Vattenläckor.	Kontakta vår kundservice.
Golvet är inte tillräckligt vått.	Behållaren för rent vatten är tom.	Fyll behållaren för rent vatten med vatten.
	Vattendistributionssystemet är igensatt.	Rengör munstyckena för vatten. Ta annars produkten till närmaste reparationscenter.
	Vattenflödet är för lågt	Se till att du använder läget INTELLIGENT eller MAX.
Apparaten rengör inte golvet ordentligt	Rullen är smutsig.	Starta självrengöringscykeln och rengör sedan rullen för hand.
	Apparaten har inte ställts in på korrekt läge för rengöring.	Använd INTELLIGENT läge eller växla mellan QUIET läge och MAX läge för att optimera rengöringen.
Apparaten skadar golvet.	Enheten har använts utan rullen.	Använd alltid apparaten med rullen på plats och en full behållare för rent vatten
	Ett främmande föremål har fastnat i rengöringshuvudet.	Rengör rengöringsmunstycket
Apparaten stänger av sig själv.	Behållaren för smutsvatten är full.	Töm behållaren för smutsvatten
	Batterinivån är för låg.	Ladda apparaten på sin bas.
Rullen har fastnat	Ett objekt eller fiber blockerar rullen.	Ta ur rullen och ta bort eventuella föremål som blockerar rotationen
Apparaten stänker vatten överallt	Skyddskåpan har inte satts på ordentligt	Ta av kåpan och sätt tillbaka den korrekt.
	Rullen har monterats felaktigt	Ta loss rullen och sätt tillbaka den korrekt
Rengöringsmedlet i behållaren för rengöringsmedel kommer inte ut	Behållaren är tom	Fyll tanken till MAX-nivå. Kontakta annars kundservice.
	Pumpen för rengöringsmedel är inaktiverad	Tryck två gånger på handtagets utlösare för att aktivera automatisk fördelning av rengöringsmedel (blå logga på).
Saxen i basen skär inte hår eller fastnar	Hår blockerar saxuttaget	Koppla ur laddningsbasen, rengör vad som är synligt runt saxen, kontakta annars kundservice

8 / SPECIFIKATIONER

BEHÅLLARVOLYMER	
Beskrivning	Volym (ml)
Behållare för rent vatten	790 ml
Behållare för smutsvatten	720 ml
Behållare för rengöringsmedel	100 ml



9 / VARNINGAR

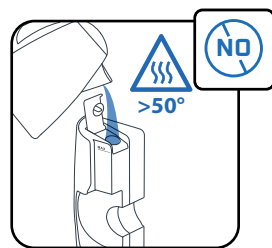
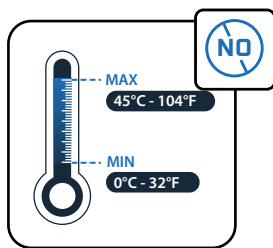
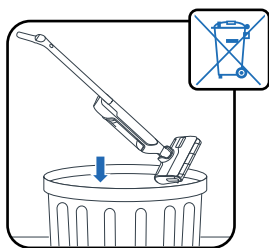

Utsätt inte apparaten för temperaturer $<0^{\circ}\text{C}$ och $>45^{\circ}\text{C}$.

Håll inte vatten med en temperatur på $>50^{\circ}\text{C}$ i behållaren.

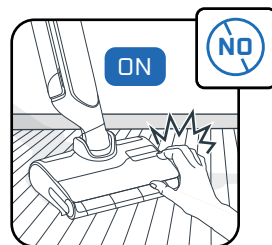
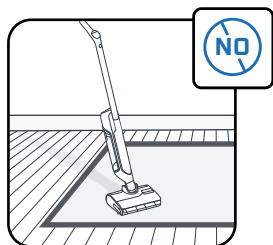
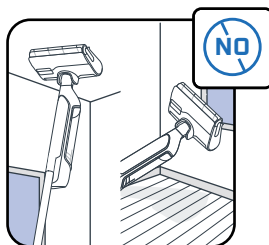

Apparaten är avsedd för användning på hårda ytor. Använd inte på mattor, väggar och fönster.

Rör inte vid de roterande delarna utan att stoppa produkten och koppla bort strömförsörjningsenheten.

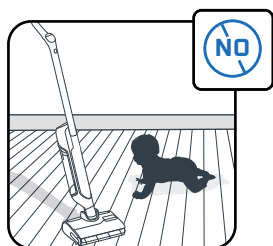
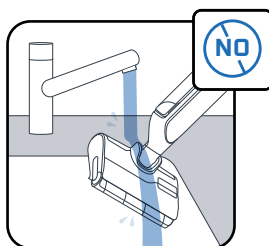

Sänk inte ner apparaten i vatten och använd en torr eller fuktig trasa för att rengöra sugkanalen.

Barn bör hållas under uppsikt för att säkerställa att de inte leker med apparaten.

Den här apparaten är endast avsedd för hemmabruk inomhus.

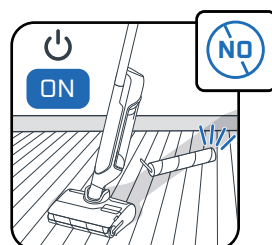
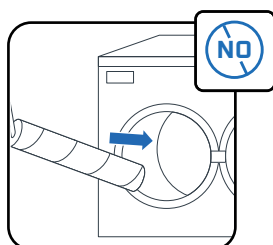
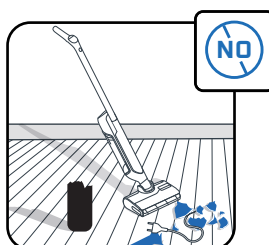

Använd inte apparaten på elektriska apparater, som inuti ugnar eller eluttag.

Tvätta inte rullen i disk- eller tvättmaskin.

Använd inte apparaten utan vattenbehållarna och rullen.

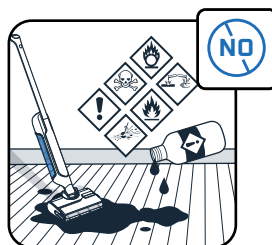
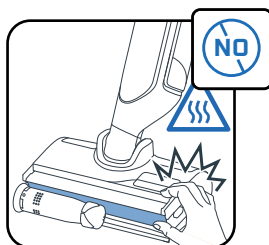

Ta inte bort rullborsten under eller omedelbart efter självrengörings- och självtorkningscykeln, eftersom det finns risk för brännskador från värmeelementets heta metallyta.

Använd inte feta produkter (t.ex. svarttvål), skummande, giftiga, brandfarliga, explosiva, frätande, aggressiva ämnen eller ämnen med fasta partiklar i vattenbehållaren. Håll inte blekmedel i produkten.



Rowenta | Tefal®

X-CLEAN 12

PL

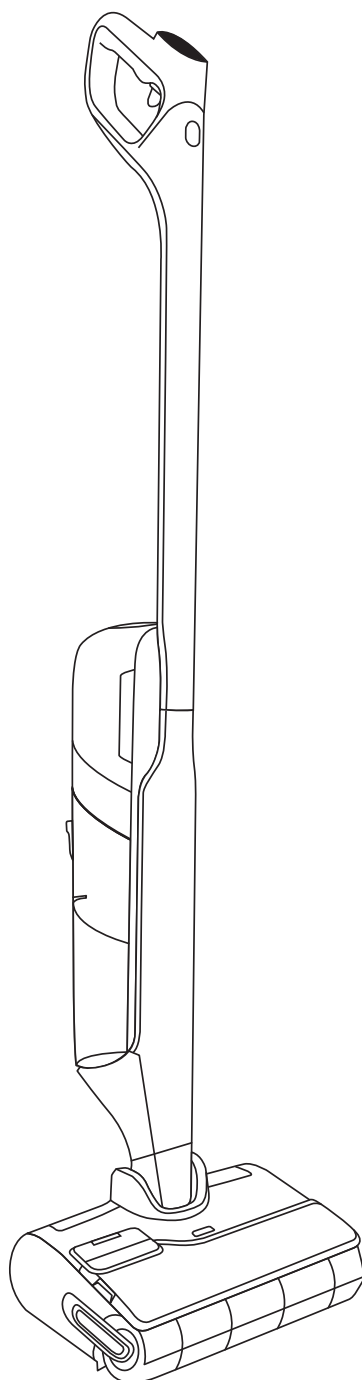

Dziękujemy za wybranie naszej firmy.

PRZECZYTAJ UWAŻNIE

broszurę „Instrukcje dotyczące bezpieczeństwa i użytkowania”
przed pierwszym użyciem urządzenia.

SPIS TREŚCI

1 / OGÓLNE INFORMACJE O URZĄDZENIU

- Urządzenie
- Głowica
- Zbiornik na brudną wodę
- Części zamienne i akcesoria

2 / JAK ZŁOŻYĆ URZĄDZENIE

- Montaż
- Instalacja bazy ładującej

3 / JAK SKONFIGUROWAĆ ASYSTENTA GŁOSOWEGO

4 / WYŚWIETLACZ

- Ekran
- Jak zmienić tryb
- Objasnienia poszczególnych trybów
- Podstawowe komunikaty o błędach

5 / JAK KORZYSTAĆ Z URZĄDZENIA

- Przed użyciem
- Aby włączyć lub wyłączyć automatyczne dodawanie detergentu
- Uruchamianie urządzenia
- Ustawienie na płasko
- Kompatybilność z podłożem
- Po każdym użyciu

6 / JAK KONSERWOWAĆ URZĄDZENIE

- Raz w tygodniu
- Co 6 miesięcy

7 / ROZWIĄZYWANIE PROBLEMÓW

8 / DANE TECHNICZNE

9 / OSTRZEŻENIA

ZA KAŻDYM RAZEM, GDY WIDZISZ



Kliknij, aby obejrzeć film instruktażowy

URZĄDZENIE

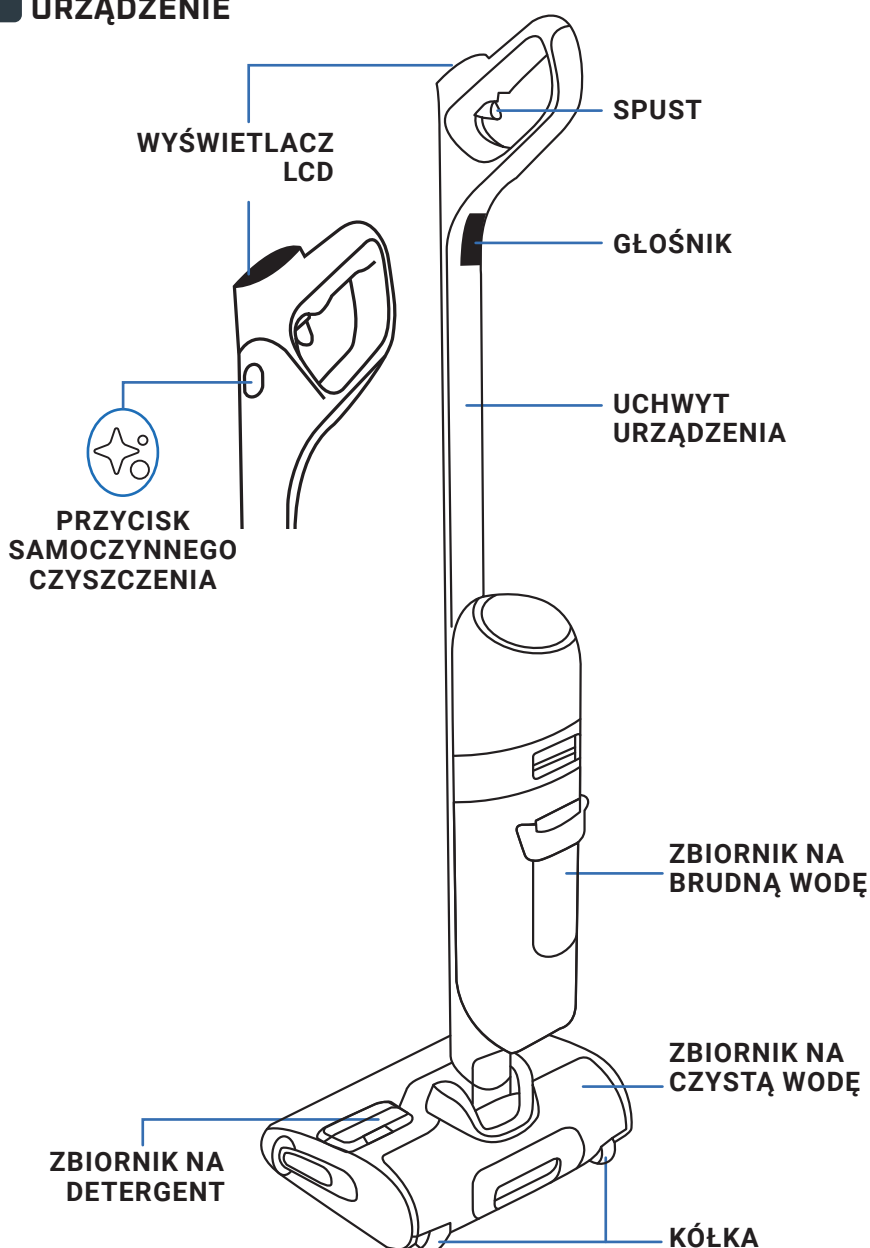

GŁOWICA

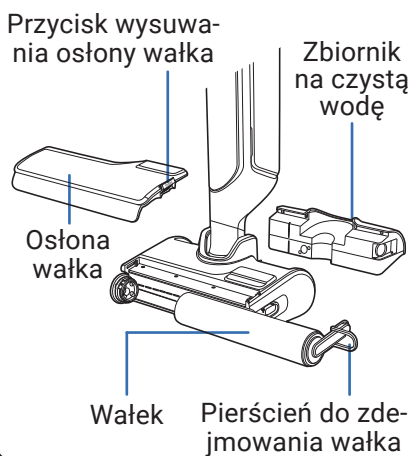

ZBIORNIK NA BRUDNĄ WODĘ

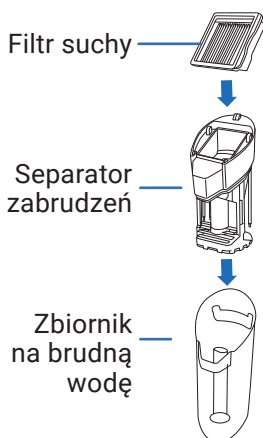

CZĘŚCI ZAMIENNE

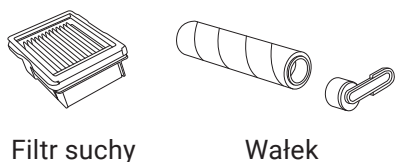

AKCESORIUM

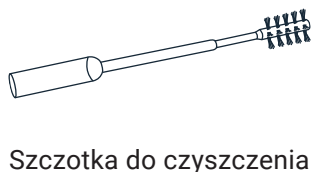

MONTAŻ

- 1 Włóż uchwyt do korpusu urządzenia.
- 2 Kliknięcie oznacza, że uchwyt został poprawnie zamontowany.

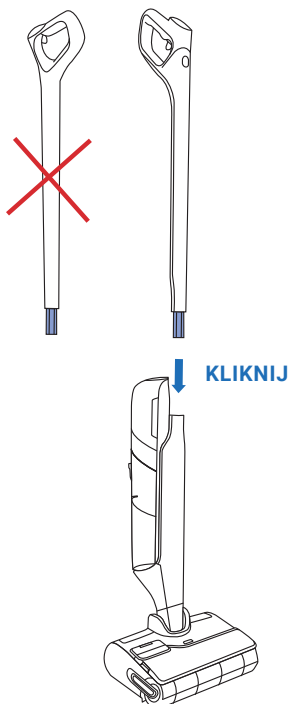

INSTALACJA BAZY ŁADUJĄCEJ

- 1 Odwróć bazę ładującą.

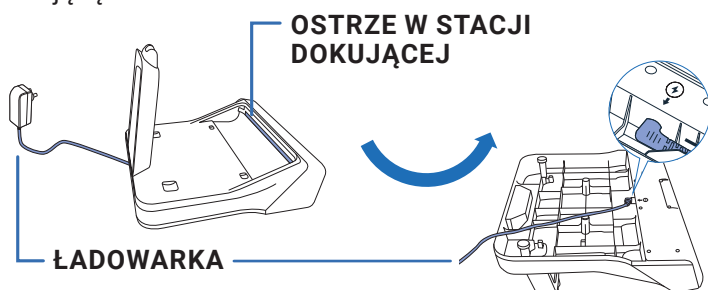

- 2 Podłącz przewód zasilający do bazy zgodnie ze strzałką na bazie ładującej.

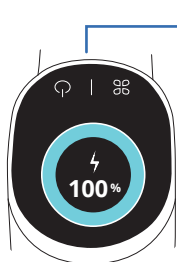

- 3 Podłącz bazę ładującą do źródła zasilania i umieść w niej urządzenie. Ładowanie rozpocznie się automatycznie.

- 4 Jeśli urządzenie jest poprawnie podłączone i trwa jego ładowanie, usłyszysz sygnał dźwiękowy, a na ekranie zostanie wyświetlona ikona baterii.

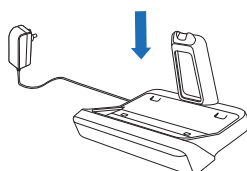

3 / JAK SKONFIGUROWAĆ ASYSTENTA GŁOSOWEGO

URZĄDZENIE MUSI ZNAJDOWAĆ SIĘ W BAZIE ŁADUJĄCEJ.

1 - WYBÓR JĘZYKA

OBEJRZYJ FILM
W TYM MIEJSCU

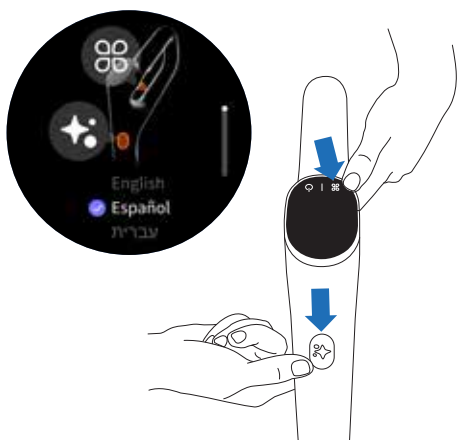

- Jednocześnie naciśnij przycisk samoczynnego czyszczenia oraz przycisk TRYB.
- Powtarzaj tę czynność, aż znajdziesz docelowy język na liście (dostępnych jest 18 języków).
- Aby potwierdzić wybór języka, zaczekaj 3 sekundy.

2 - ASYSTENT GŁOSOWY

Przycisk TRYB umożliwia WŁĄCZENIE, WYŁĄCZENIE, lub OBNIŻENIE POZIOMU GŁOŚNOŚCI asystenta głosowego.

OBEJRZYJ FILM
W TYM MIEJSCU

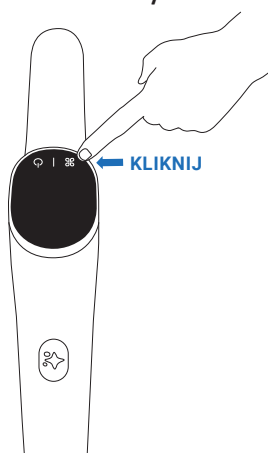

- **Krok 1**
Aby aktywować asystenta głosowego, przytrzymaj przycisk TRYB przez 2 sekundy.
- **Krok 2**
Aby obniżyć poziom głośności, przytrzymaj przycisk TRYB przez 2 sekundy.
- **Krok 3**
Aby wyłączyć asystenta głosowego, przytrzymaj przycisk TRYB przez 2 sekundy.

4 / WYŚWIETLACZ

EKRAN

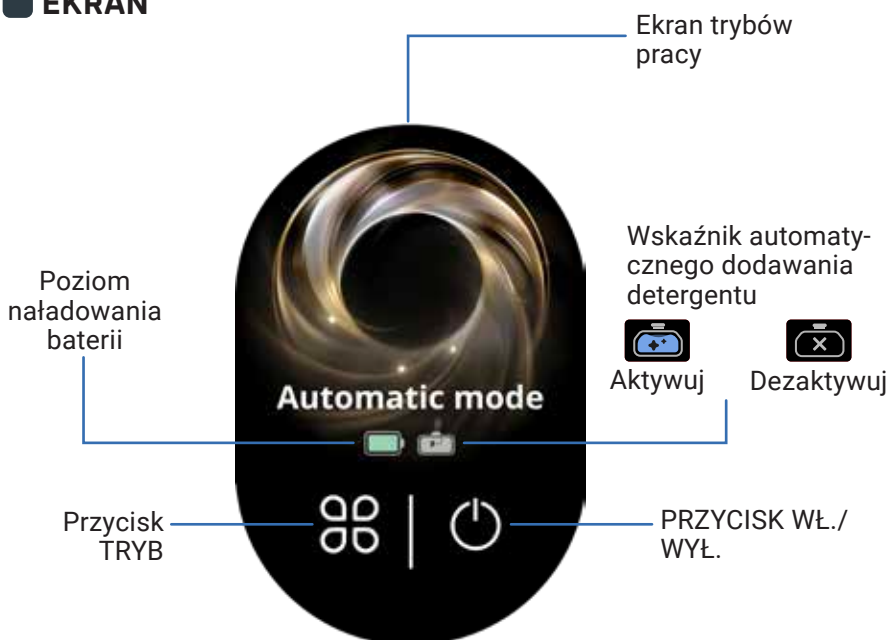

JAK ZMIENIĆ TRYB

Urządzenie musi być **WŁĄCZONE** i znajdować się w pozycji pionowej



Naciśnij przycisk TRYB, aby zmienić tryb.

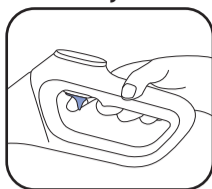

Przytrzymaj spust, aby przejść do trybu **WZMOCNIENIA**.

OBJAŚNIENIA POSZCZEGÓLNYCH TRYBÓW



TRYB AUTOMATYCZNY



Powierzchnie: różne poziomy zabrudzenia.

Wykrywa zabrudzenia, aby dostosować moc ssania i przepływ wody.



TRYB CICHY



Powierzchnie: umiarkowanie zabrudzone.

Moc ssania: 
Przepływ wody: 



DREWNIANA PODŁOGA



Powierzchnie: drewniana podłoga, parkiet.

Moc ssania: 
Przepływ wody: 



TRYB ZASYSANIA PŁYNÓW



Powierzchnie: mokre (np. w łazience).

Moc ssania: 
Przepływ wody: 



TRYB MAKS. WZMOCNIENIA

Zwiększa parametry pozostałych trybów czyszczenia, aby natychmiast osiągnąć najwyższą moc.

Moc ssania: 
Przepływ wody: 

PODSTAWOWE KOMUNIKATY O BŁĘDACH



Zbiornik na czystą wodę jest pusty
Działanie: napełnij zbiornik na czystą wodę.



Zbiornik na brudną wodę jest pełny
Działanie: opróżnij zbiornik na brudną wodę.



Ostona wałka nie jest poprawnie założona
Działanie: sprawdź położenie ostony wałka.



Wałek nie jest poprawnie założony
Działanie: sprawdź położenie wałka.



Nie włożono filtra
Działanie: sprawdź i wóż filtr.



Wałek jest zablokowany
Działanie: sprawdź i usuń zanieczyszczenia blokujące wałek.



5 / JAK KORZYSTAĆ Z URZĄDZENIA

PRZED UŻYCIEM

Napełnij zbiornik na wodę.

OBEJRZYJ FILM
W TYM MIEJSCU

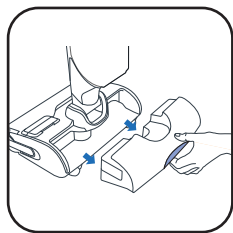

1 Wyjmij zbiornik na czystą wodę.

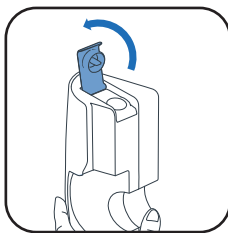

2 Otwórz zbiornik na czystą wodę.

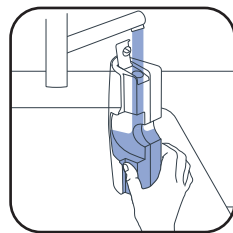

3 Napełnij zbiornik na czystą wodę. Użyj wody o temperaturze od 10°C do 50°C.
Maksymalna pojemność zbiornika wynosi 790 ml.

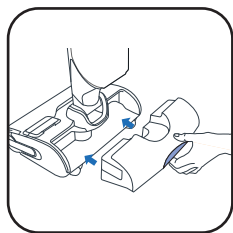

4 Umieść zbiornik na czystą wodę w urządzeniu.

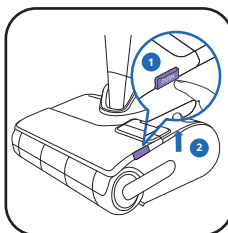

5 Zdejmij osłonę wałka.

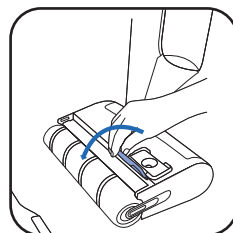

6 Otwórz pokrywę zbiornika na detergent.

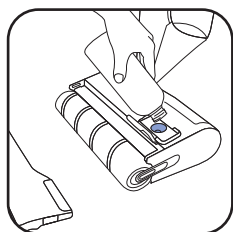

7* Dodaj środek czyszczący.

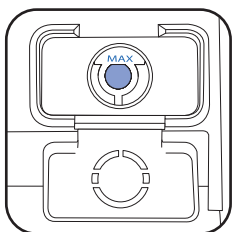

8 Nie przekraczaj poziomu MAX.

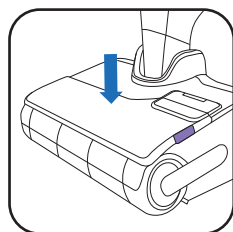

9 Zamknij pokrywę zbiornika na detergent i załóż osłonę wałka.

7* **NIE UŻYWAJ ROZTWORÓW PIENIĄCYCH SIĘ, TŁUSTYCH (NP. CZARNEGO MYDŁA), BIAŁEGO OCETU, WYBIELACZY ANI OLEJKÓW ETERYCZNYCH (PATRZ BROSZURA „INSTRUKCJE DOTYCZĄCE BEZPIECZEŃSTWA I UŻYTKOWANIA”).**

DODANIE ROZTWORU CZYSZCZĄCEGO JEST OPCJONALNE



DETERGENT TEFAL DO ODKURZACZY MYJĄCYCH (ZR340VL1) LUB



ŚRODEK DEZYNFEKUJĄCY SANYTOL MULTI-SURFACES O ZAPACHU EUKALIPTUSOWYM



ZAŁECANE DOZOWANIE: 20 ML (MNIJ NÍŻ 3% CAŁKOWITEJ ZAWARTOŚCI ZBIORNIKA NA CZYSTĄ WODĘ)

NIE MIESZAJ RÓŻNYCH DETERGENTÓW. UŻYWAJ WYŁĄCZNIE ZBIORNIKA NA DETERGENT.

ABY WŁĄCZYĆ LUB WYŁĄCZYĆ AUTOMATYCZNE DODAWANIE DETERGENTU

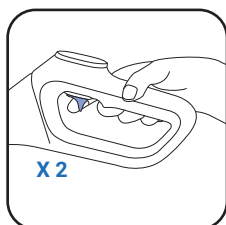

X 2

- Aby włączyć automatyczne podawanie detergentu, naciśnij dwukrotnie spust.
- Po włączeniu tej funkcji urządzenie będzie automatycznie kontrolować poziom detergentu.
- Aby wyłączyć automatyczne podawanie detergentu, ponownie naciśnij dwukrotnie spust.



Aktywowany



Dezaktywowany

URUCHAMIANIE URZĄDZENIA

Urządzenie musi być poza bazą ładującą.

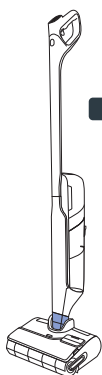

POZYCJA PARKINGOWA

Urządzenie jest w pozycji pionowej. Ustawienie w pozycji parkingowej powoduje przerwanie działania urządzenia.

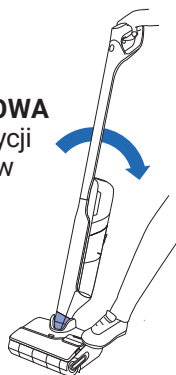

POZYCJA ROBOCZA

Głowica jest odblokowana i można używać urządzenia.

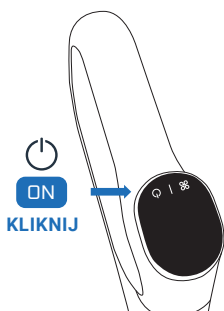

- Gdy urządzenie znajduje się w pozycji roboczej, przechyl je i naciśnij przycisk WŁ./WYŁ., aby je uruchomić. Urządzenie domyślnie uruchamia się w trybie AUTOMATYCZNYM. Naciśnij przycisk ponownie, aby ZATRZYMAĆ pracę.

W POZYCJI PARKINGOWEJ URZĄDZENIE WYŁĄCZA SIĘ. ABY POWRÓCIĆ DO SPRZĄTANIA, WRÓĆ DO POZYCJI ROBOCZEJ I NACIŚNIJ PRZYCIŚK WŁ./WYŁ.

WYBÓR TRYBU I ROZPOCZĘCIE SPRZĄTANIA

USTAWIENIE NA PŁASKO

Do czyszczenia powierzchni pod meblami.

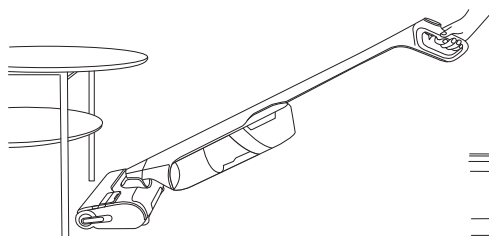

- Po ustawieniu urządzenia na płasko moc ssania jest dostosowywana automatycznie.

15 CM

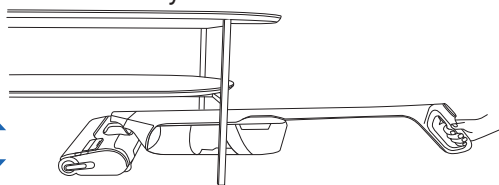

KOMPATYBILNOŚĆ Z PODŁOŻEM

Urządzenie jest odpowiednie tylko do twardych podłóg.

DREWNO

KAFELKI

LINOLEUM

LAMINAT

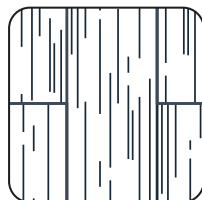
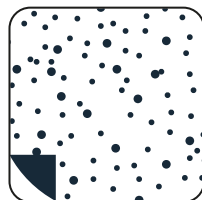
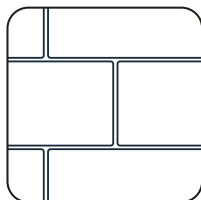

- Nie używaj urządzenia do dywanów, ścian i okien (zapoznaj się z broszurą „Instrukcje dotyczące bezpieczeństwa i użytkowania”).

PO KAŻDYM UŻYCIU

OBEJRZYJ FILM
W TYM MIEJSCU

1 - OPRÓŻNIANIE ZBIORNIKA NA BRUDNĄ WODĘ

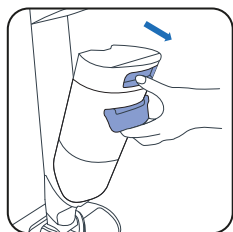

1 Wyjmij zbiornik na brudną wodę.

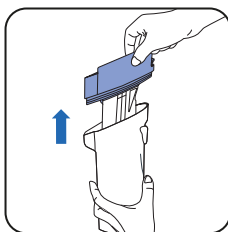

2 Wyjmij separator zabrudzeń, pociągając go.

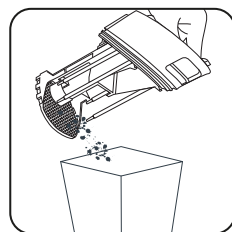

3 Wyrzuć zabrudzenia stałe.



4 Wylej brudną wodę.

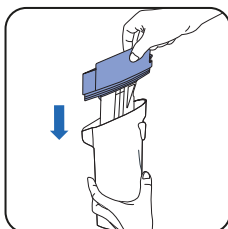

5 Włóż separator zabrudzeń i filtr.

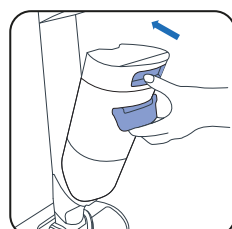

6 Włóż zbiornik na brudną wodę.

2 - NAPEŁNIANIE ZBIORNIKA NA CZYSTĄ WODĘ

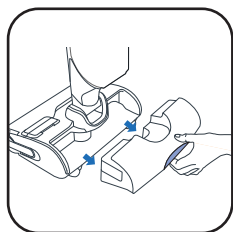

1 Wyjmij zbiornik na czystą wodę.

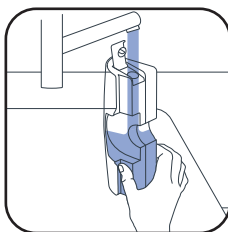

2 Napełnij zbiornik na czystą wodę.

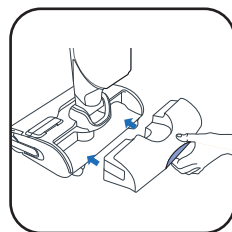

3 Włóż zbiornik na czystą wodę do urządzenia.

3 - URUCHOM PROGRAM SAMOCZYNNEGO CZYSZCZENIA I SUSZENIA

Urządzenie musi być w bazie ładującej. Baza ładująca musi być podłączona do źródła zasilania.



20 - 60 MIN

- Program samoczynnego czyszczenia automatycznie czyści urządzenie i wałek.
- Program samoczynnego suszenia automatycznie osusza urządzenie i wałek. Cykl suszenia jest dostosowywany do wilgotności wykrytej na powierzchni wałka.



: Program samoczynnego czyszczenia i suszenia działa w temperaturze 90°C. **NIE DOTYKAJ** płyty grzewczej podczas cyklu czyszczenia i suszenia lub tuż po jego zakończeniu, ponieważ grozi to poparzeniem.

- Cykle samoczynnego czyszczenia i suszenia nie zostaną uruchomione, jeśli poziom naładowania baterii spadnie poniżej 20%.

JEŚLI ZBIORNIK NA CZYSTĄ WODĘ BĘDZIE PUSTY, PROGRAM SAMOCZYNNEGO CZYSZCZENIA ZOSTANIE WSTRZYMANY.
JEŚLI ZBIORNIK NA BRUDNĄ WODĘ BĘDZIE PEŁNY, PROGRAM SAMOCZYNNEGO CZYSZCZENIA ZOSTANIE WSTRZYMANY.

URUCHAMIANIE SAMOCZYNNEGO CZYSZCZENIA I/LUB SUSZENIA

OBEJRZYJ FILM
W TYM MIEJSCU

SAMOCZYNNE CZYSZCZENIE I SUSZENIE

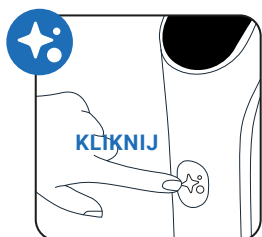

Naciśnij przycisk samoczynnego czyszczenia jednokrotnie.

TYLKO ODCINANIE WPLĄTANYCH WŁOSÓW

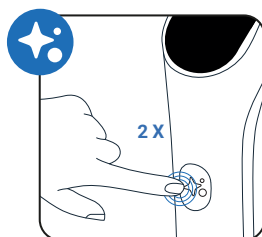

Naciśnij przycisk samoczynnego czyszczenia dwukrotnie.

TYLKO SAMOCZYNNE CZYSZCZENIE

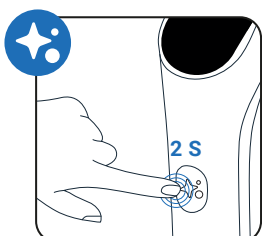

Naciśnij przycisk samoczynnego czyszczenia i przytrzymaj go przez 2 sekundy.

TYLKO SUSZENIE

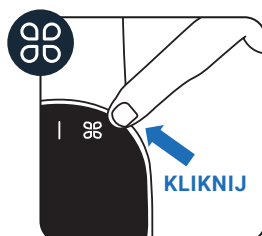

Naciśnij przycisk TRYB.

OSTRZE W STACJI DOKUJĄCEJ

Wbudowane ostrze jest zintegrowane z bazą i służy do usuwania włosów z wałka. Włącza się automatycznie tylko na początku cyklu samoczynnego czyszczenia i suszenia lub w ramach programu odcinania włosów.

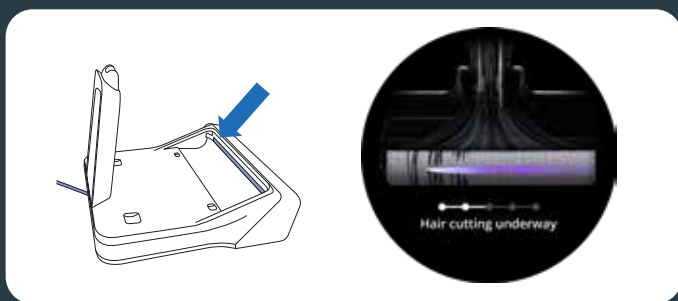

ZATRZYMAJ SAMOCZYNNE CZYSZCZENIE I/LUB SUSZENIE

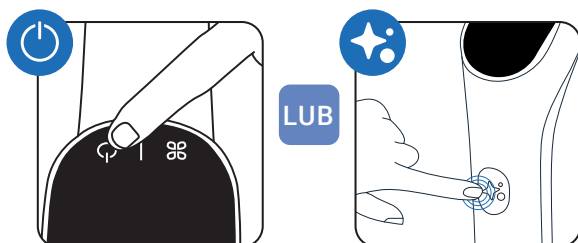

Naciśnij przycisk WŁ./WYŁ. lub przycisk samoczynnego czyszczenia.

4 - PO ZAKOŃCZENIU SAMOCZYNNEGO CZYSZCZENIA WYCZYŚĆ ZBIORNIK NA BRUDNĄ WODĘ

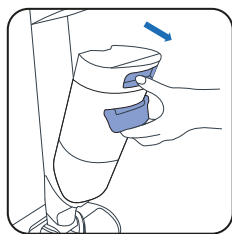

1 Wyjmij zbiornik na brudną wodę.

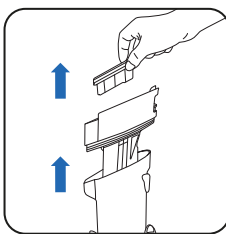

2 Wyjmij filtr i separator zabrudzeń, pociągając za niego.

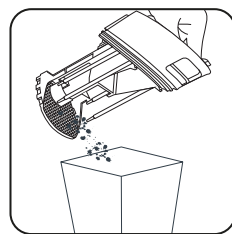

3 Wyrzuć zabrudzenia stałe.



4 Wylej brudną wodę.

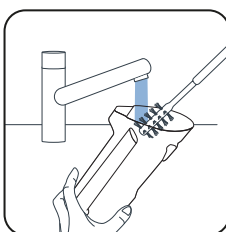

5 Wyczyść zbiornik na brudną wodę za pomocą szczotki do czyszczenia.

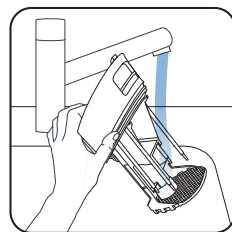

6 Wypłucz separator zabrudzeń.

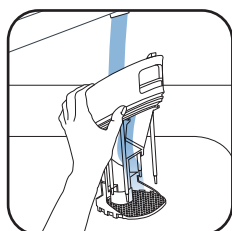

7 Usuń pozostałe zabrudzenia i oczyść obszar filtra.

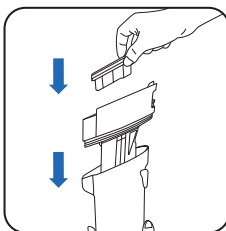

8 Włóż separator zabrudzeń.

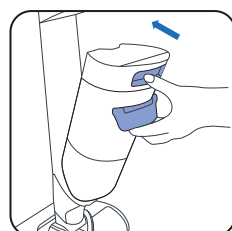

9 Włóż zbiornik na brudną wodę.

5 - OPRÓŻNIANIE ZBIORNIKA NA CZYSTĄ WODĘ

Aby uniknąć zastoju wody, opróżnij zbiornik na czystą wodę.

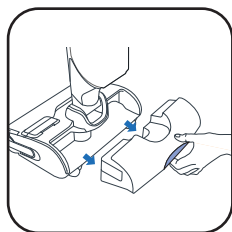

1 Wyjmij zbiornik na czystą wodę.



2 Opróżnij zbiornik na czystą wodę.

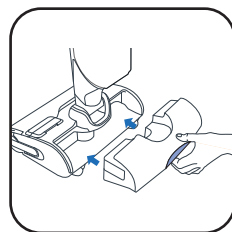

3 Umieść zbiornik na czystą wodę w urządzeniu.



RAZ W TYGODNIU**1 - CZYSZCZENIE BAZY ŁADUJĄCEJ**

Nie zanurzaj bazy ładującej w wodzie.

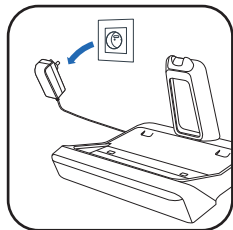

- Odłącz bazę ładującą od źródła zasilania.

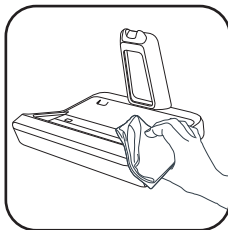

- Wyczyść bazę ładującą ręcznie suchą lub wilgotną szmatką.

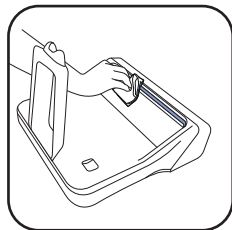

- Delikatnie wyczyść wylot ostrza w stacji dokującej.

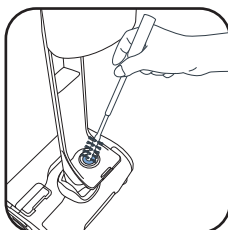
2 - CZYSZCZENIE KANAŁU SSĄCEGO

- Za pomocą szczotki do czyszczenia usuń pozostałe zabrudzenia z kanału ssącego.

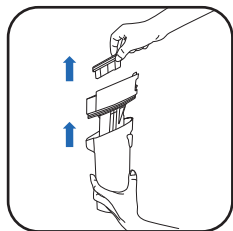
3 - CZYSZCZENIE KRATKI FILTRANie zanurzaj filtra w wodzie. Jeśli to zrobisz, **pozostaw filtr do wyschnięcia na 48 godzin.**

- Wyjmij filtr.

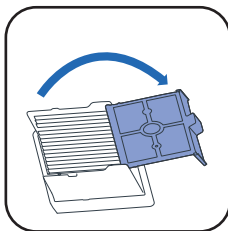

- Otwórz kratkę filtra.

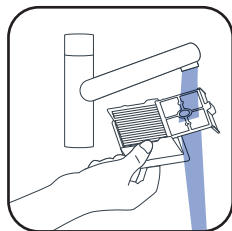

- Oczyszć i przepłucz tylko kratkę filtra.

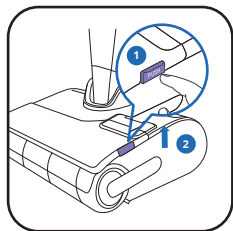
4 - CZYSZCZENIE GŁOWICY I OSŁONY WAŁKA

- 1 Naciśnij przycisk.
- 2 Podnieś osłonę wałka.

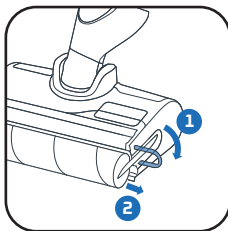

- Pociągnij za fiolowy pierścień wałka.

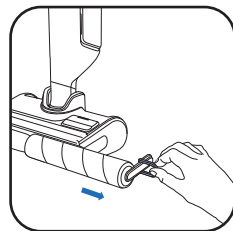

- Wyjmij wałek, pociągając za fiolowy pierścień.

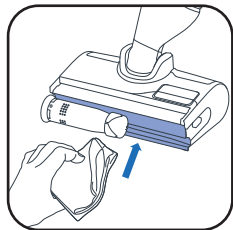

- Oczyszć obszar za wałkiem.

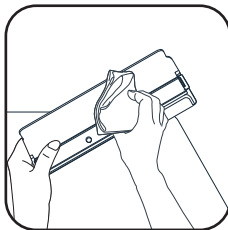

- Wyczyść wnętrze osłony wałka.

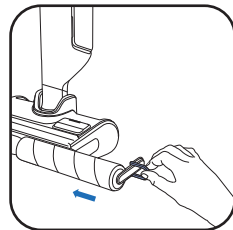

- Umieść wałek z powrotem na swoim miejscu.

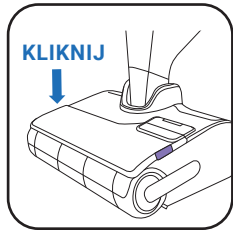

- Umieść osłonę wałka z powrotem na swoim miejscu.

CO 6 MIESIĘCY

- Wymień wałek i filtr. Jeśli wałek jest uszkodzony, wymień go wcześniej.

www.rowenta.comwww.tefal.com

Filtr suchy

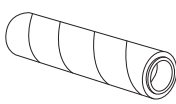
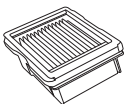

Bęben wałka



Uchwyt

Filtr suchy i wałek (ZR338A01)



7 / ROZWIĄZYWANIE PROBLEMÓW

Problem	Możliwe przyczyny	Rozwiązania
Urządzenie ma mniejszą moc ssania, generuje świszczący dźwięk lub upuszcza brud na podłogę.	Kanał ssący jest zablokowany.	Wyczyść głowicę ssącą, kanał ssący, filtr i filtr piankowy (patrz instrukcja obsługi).
	Zbiornik na brudną wodę nie jest poprawnie włożony, a uszczelka nie jest uszkodzona ani ściśnięta.	Wymij i włóż zbiornik na brudną wodę.
	Awaria odkurzacza.	Skontaktuj się z serwisem posprzedażowym.
Podłoga jest zbyt mokra.	Przepływ wody jest zbyt duży albo wałek jest przemoczony.	Sprawdź, czy jest używany tryb AUTOMATYCZNY lub CICHY.
	Wyciek wody.	Skontaktuj się z serwisem posprzedażowym.
Podłoga nie jest wystarczająco mokra.	Zbiornik na czystą wodę jest pusty.	Napełnij zbiornik czystą wodą.
	Układ rozprowadzania wody jest zatkany.	Wyczyść dysze wylotu wody. Jeśli to nie pomoże, zanieś urządzenie do najbliższego centrum serwisowego.
	Przepływ wody jest zbyt mały.	Sprawdź, czy jest używany tryb AUTOMATYCZNY lub MAKS.
Urządzenie nie czyści odpowiednio podłogi.	Wałek jest brudny.	Uruchom cykl samoczynnego czyszczenia, a następnie ręcznie wyczyść wałek.
	W urządzeniu nie ustawiono odpowiedniego trybu czyszczenia.	Użyj trybu AUTOMATYCZNEGO lub przełącz między trybami CICHY i MAKS. dla optymalnych rezultatów sprzątania.
Urządzenie uszkadza podłogę.	Użyto urządzenia bez wałka.	Zawsze używaj urządzenia z założonym wałkiem i z pełnym zbiornikiem na czystą wodę.
	W głowicy czyszczącej utkwiał obcy przedmiot.	Wyczyść głowicę czyszczącą.
Urządzenie samo się wyłącza.	Zbiornik na brudną wodę jest pełny.	Opróżnianie zbiornika na brudną wodę
	Zbyt niski poziom naładowania baterii.	Naładuj urządzenie, ustawiając je na podstawie.
Wałek jest zablokowany.	Wałek jest zablokowany przez przedmiot albo włókna.	Rozłóż wałek i usuń wszystko, co blokuje jego ruch obrotowy.
Urządzenie rozpryskuje wodę.	Ostona nie jest poprawnie założona.	Zdejmij ostonę i załóż ją w poprawny sposób.
	Wałek jest niepoprawnie założony.	Odłącz wałek i podłącz go w poprawny sposób.
Detergent nie wypływa ze zbiornika na detergent	Zbiornik jest pusty.	Napełnij zbiornik do poziomu MAKS. Jeśli to nie pomoże, skontaktuj się z działem obsługi Klienta.
	Pompa detergentu jest wyłączona.	Naciśnij dwukrotnie spust, aby włączyć funkcję automatycznego dodawania detergentu (niebieskie logo włączone).
Ostrze w podstawie nie odcina wplątanych włosów lub zacina się.	Włosy blokują wylot ostrza.	Odłącz wtyczkę bazy ładującej, usuń widoczne zabrudzenia z obszaru ostrza. Jeśli to nie pomoże, skontaktuj się z działem obsługi klienta.

8 / DANE TECHNICZNE

POJEMNOŚCI ZBIORNIKÓW	
Opis	Pojemność (ml)
Zbiornik na czystą wodę	790 ml
Zbiornik na brudną wodę	720 ml
Zbiornik na detergent	100 ml



9 / OSTRZEŻENIA

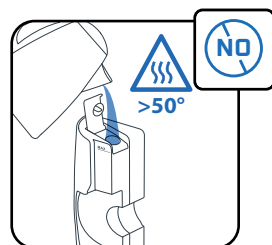
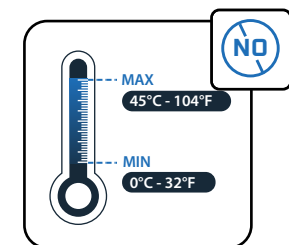
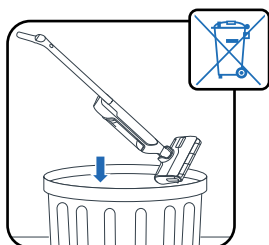

Nie narażaj urządzenia na oddziaływanie temperatury powyżej $<0^{\circ}\text{C}$ and $>45^{\circ}\text{C}$.

Do napełniania zbiornika nie używaj wody o temperaturze powyżej 50°C .

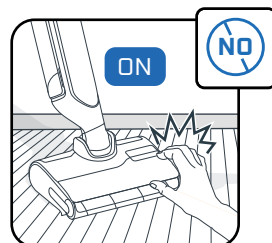
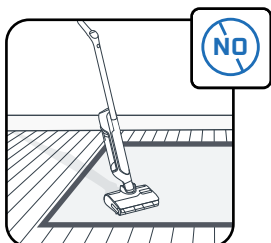
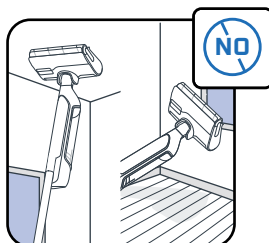

Urządzenie jest przeznaczone do pracy na twardym podłożu. Nie używaj urządzenia do dywanów, ścian i okien.

Nie dotykaj części wirujących bez zatrzymania urządzenia i odłączenia go od zasilania.

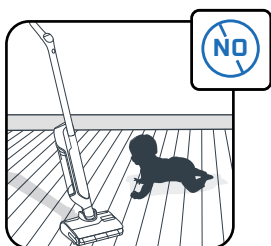
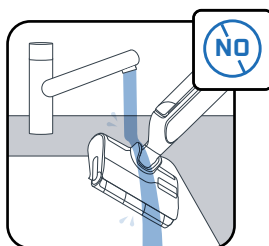

Nie zanurzaj urządzenia w wodzie, a do czyszczenia przewodu ssącego używaj suchej lub wilgotnej szmatki.

Aby nie dopuścić do zabawy urządzeniem, dzieci powinny pozostawać pod opieką osób dorosłych.

To urządzenie jest przeznaczone wyłącznie do użytku domowego i wewnątrz budynków.

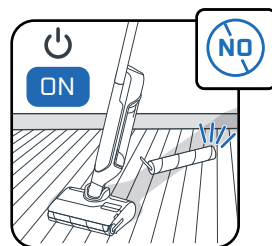
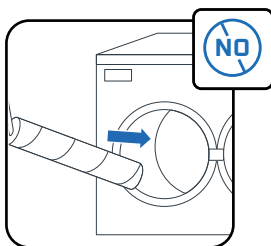
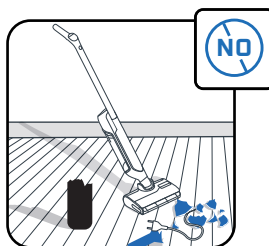

Nie używaj urządzenia do czyszczenia urządzeń elektrycznych, takich jak wnętrza piekarników lub gniazda elektryczne.

Nie myj wałka w zmywarce ani w pralce.

Nie używaj urządzenia bez zamontowanych zbiorników na wodę i wałka.

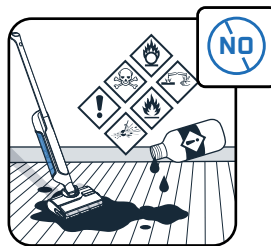
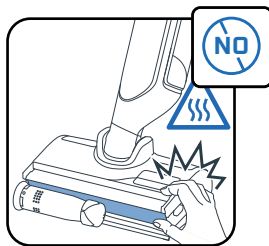

Nie wyjmuj szczotki walcowej podczas ani bezpośrednio po cyklu samoczyszczenia i samosuszenia, ponieważ istnieje ryzyko oparzeń od gorącej metalowej powierzchni elementu grzejnego.

Nie wlewaj substancji tłustych (np. czarnego mydła), pianących się, toksycznych, łatwopalnych, wybuchowych, żrących, o bardzo silnym działaniu lub zawierających cząstki stałe do zbiornika na wodę. Do urządzenia nie należy wlewać wybielaczy.



Rowenta | Tefal

X-CLEAN 12

TR

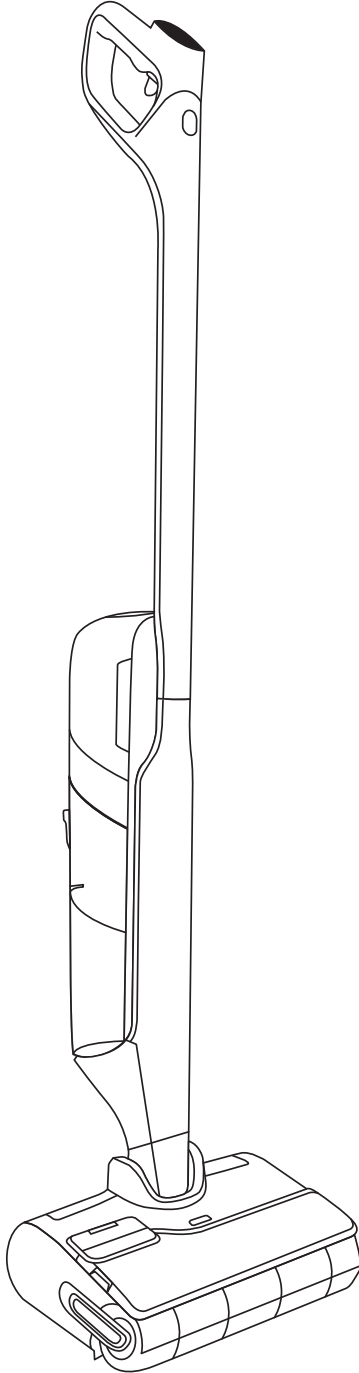

Bizi seçtiğiniz için teşekkür ederiz.
Lütfen ilk kullanımdan önce
"Güvenlik ve Kullanım talimatları" kitapçığını
DİKKATLİCE OKUYUN.

İÇİNDEKİLER

1 / CİHAZA GENEL BAKIŞ

- Cihaz
- Başlık
- Kirli su haznesi
- Yedek parçalar ve aksesuarlar

2 / CİHAZINIZIN KURULUMU

- Montaj
- Şarj istasyonunun kurulumu

3 / SESLİ ASİSTANIN AYARLANMASI

4 / GÖRÜNTÜLEME EKRANI

- Ekran
- Modları değiştirme
- Modların açıklaması
- Ana hata mesajları

5 / CİHAZINIZIN KULLANIMI

- Kullanımdan önce
- Otomatik kahve dağıtımını etkinleştirmek veya devre dışı bırakmak için
- Cihazı başlatın
- Düz konum
- Zemin uyumluluğu
- Her kullanımdan sonra

6 / CİHAZINIZIN BAKIMI

- Haftada bir
- 6 ayda bir

7 / SORUN GİDERME VE ÇÖZÜMLER

8 / ÖZELLİKLER

9 / UYARILAR

ŞUNU HER GÖRDÜĞÜNÜZDE

BURADAKİ
VİDEOYU İZLEYİN



eğitim videosunu görmek için tıklayın

1 / CİHAZA GENEL BAKIŞ

■ CİHAZ

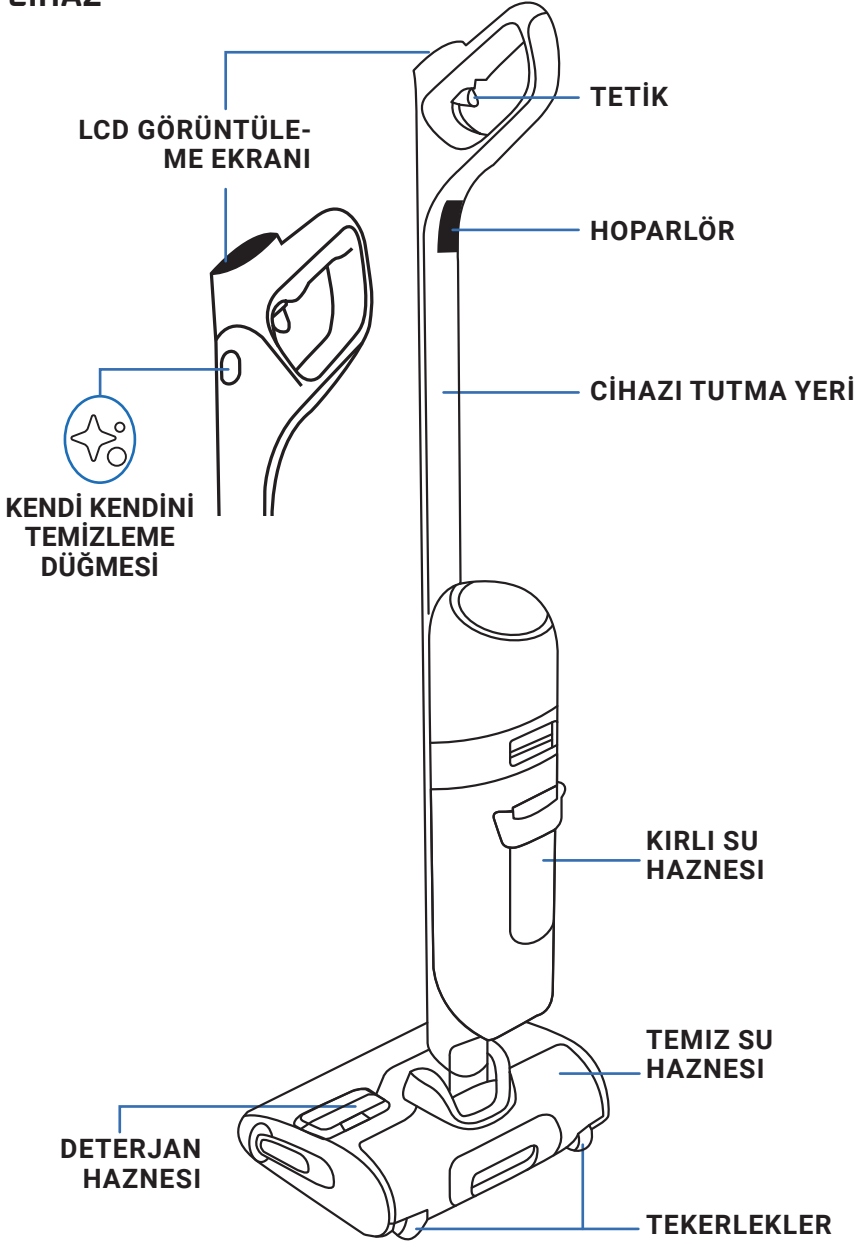

BAŞLIK

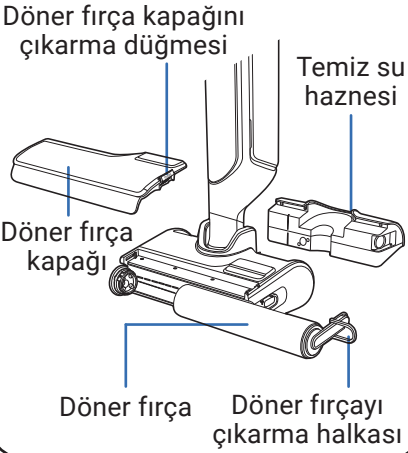

KIRLI SU HAZNESİ

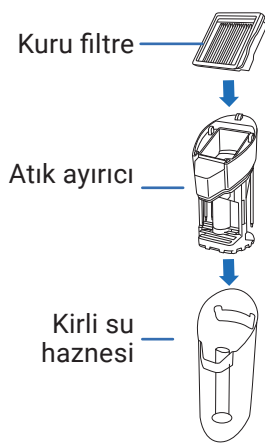

YEDEK PARÇALAR

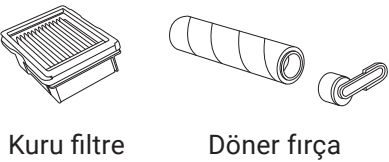

AKSESUAR

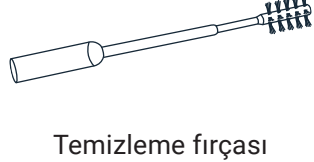

MONTAJ

- 1 Tutma yerini cihazın gövdesine yerleştirin.
- 2 Tutma yeri doğru şekilde oturtulduğunda bir tık sesi gelir.

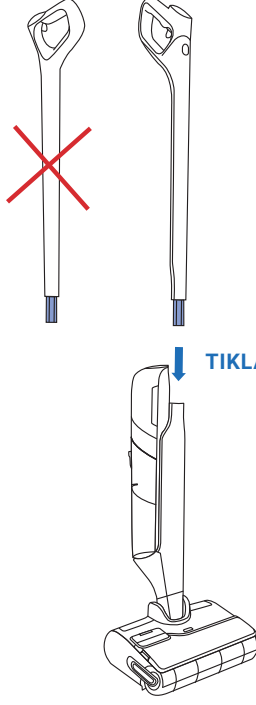

ŞARJ İSTASYONUNUN KURULUMU

- 1 Şarj istasyonunu ters çevirin.

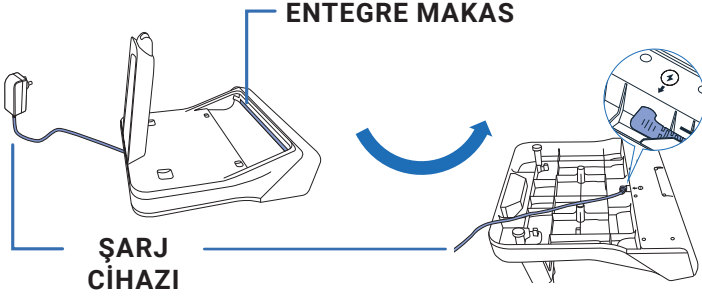

- 2 Güç kablosunu, şarj istasyonundaki ok işaretini takip ederek istasyona takın.

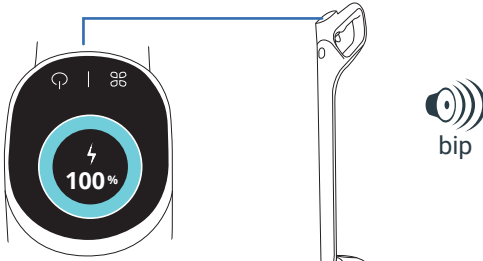

- 3 Şarj istasyonunu güç kaynağına bağlayın ve cihazı üzerine yerleştirin. Cihaz otomatik olarak şarj olur.

- 4 Ürün doğru şekilde bağlandıysa ve şarj oluyorsa bir sinyal duyulur ve ekranda pil seviyesi görüntülenir.

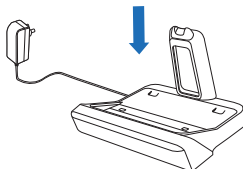

3 / SESLİ ASİSTANIN AYARLANMASI

■ CİHAZINIZ ŞARJ İSTASYONUNUZUN ÜZERİNDE OLMALIDIR

1 - DİL SEÇİMİ

BURADAKİ
VIDEOYU İZLEYİN ▶

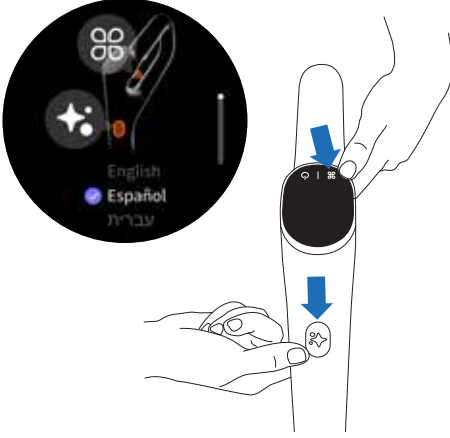

- Kendi kendini temizleme düğmesine ve MOD düğmesine aynı anda basın.
- Listede kendi dilinizi bulana dek bu işlemi tekrarlayın (18 dil mevcuttur)
- Dilinizi doğrulamak için 3 saniye bekleyin.

2 - SESLİ ASİSTAN

BURADAKİ
VIDEOYU İZLEYİN ▶

MOD düğmesini kullanarak sesli asistanı AÇABİLİR, KAPATABİLİR veya sesini KISABİLİRSİNİZ.

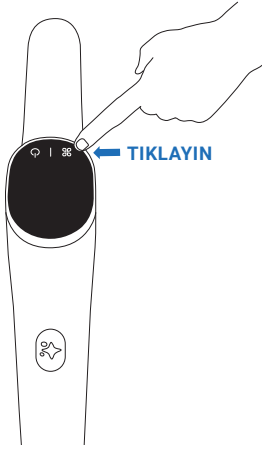

- 1. Adım**
Sesli asistanı etkinleştirmek için MOD düğmesine 2 saniye boyunca basın.
- 2. Adım**
Sesi kısma için MOD düğmesine 2 saniye boyunca basın.
- 3. Adım**
Sesli asistanı devre dışı bırakmak için MOD düğmesine 2 saniye boyunca basın.

4 / GÖRÜNTÜLEME EKRANI

■ EKRAN

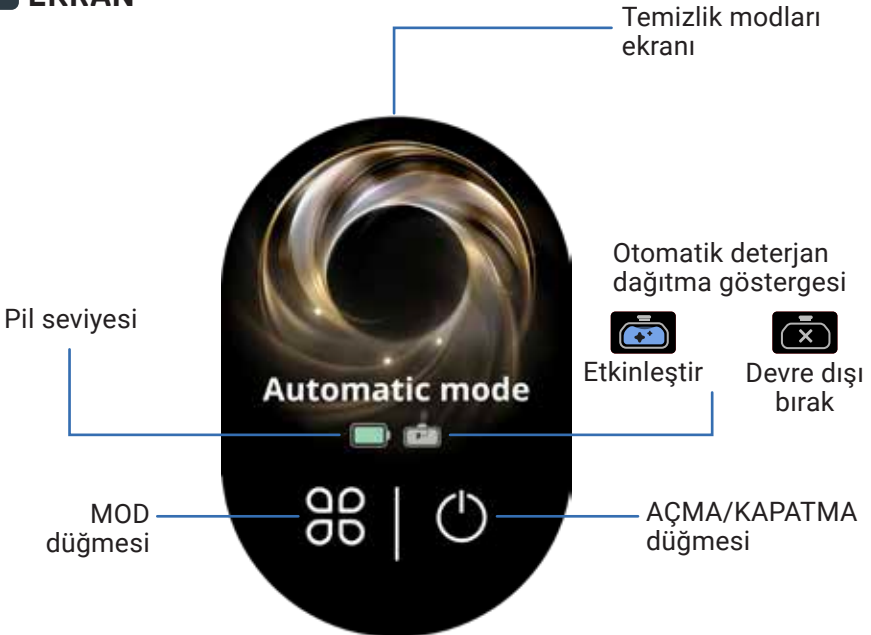

MODLARI DEĞİŞTİRME

Cihaz AÇIK ve kullanım konumunda olmalıdır



Modlar arasında geçiş yapmak için MOD düğmesine basın.

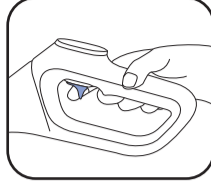

GÜÇLENDİRME moduna erişmek için tetiği basılı tutun.

MODLARIN AÇIKLAMASI



OTOMATİK MOD

Yüzeyler: Farklı kir seviyeleri.
Emiş gücünü ve su akışını ayarlamak için kiri algılar.



SESSİZ MOD

Yüzeyler: Orta derecede kirli.
Emiş gücü: 
Su akışı: 





AHŞAP ZEMİN

Yüzeyler: Ahşap zemin, parke için.
Emiş gücü: 
Su akışı: 



SIVI EMME MODU

Yüzeyler: ıslak (ör. banyo).
Emiş gücü: 
Su akışı: 



MAKS. GÜÇLENDİRME

Anına en yüksek güce geçecek şekilde diğer temizlik modlarını güçlendirir.

Emiş gücü: 
Su akışı: 

ANA HATA MESAJLARI



Temiz su haznesi boş
İşlem: Temiz su haznesini doldurun.



Kirli su haznesi dolu
İşlem: Kirli su haznesini boşaltın.



Döner fırça kapağı düzgün şekilde oturtulmamış
İşlem: Döner fırça kapağının konumunu kontrol edin.



Döner fırça düzgün şekilde oturtulmamış
İşlem: Döner fırçanın konumunu kontrol edin.



Filtre yerinde değil
İşlem: Kontrol edip filtreyi takın.



Döner fırça engelleniyor
İşlem: Kontrol edin ve engelleyen atığı ortadan kaldırın.



5 / CİHAZINIZIN KULLANIMI

KULLANIMDAN ÖNCE

Su haznesini doldurun

BURADAKİ
VIDEOYU İZLEYİN

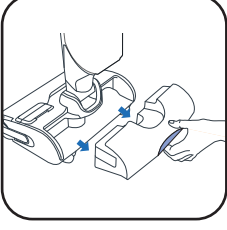

1 Temiz su haznesini çıkarın.

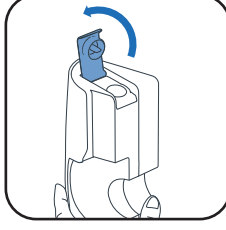

2 Temiz su haznesini açın.

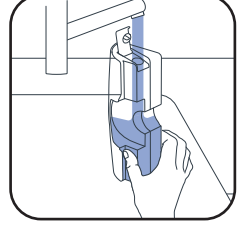

3 Temiz su haznesini doldurun. 10°C ila 50°C sıcaklığında su kullanın. Maksimum kapasite 790 ml'dir.

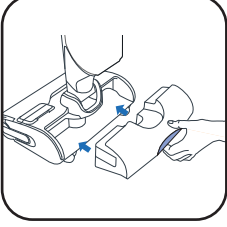

4 Temiz su haznesini geri takın.

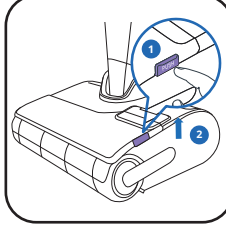

5 Döner fırça kapağını çıkarın.

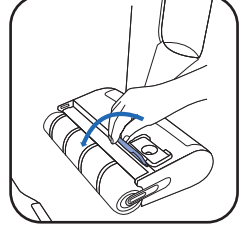

6 Deterjan haznesi kapağını açın.

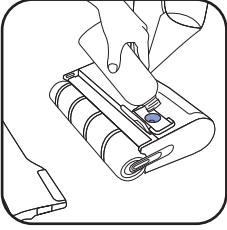

7* Temizlik solüsyonunu ekleyin.

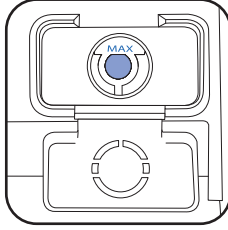

8 MAX (MAKS) seviyesini aşmadığınızdan emin olun.

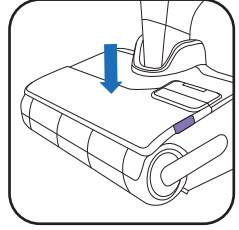

9 Deterjan haznesi kapağını kapatın ve döner fırça kapağını yerine takın.

7*

KÖPÜKLÜ SOLÜSYONLAR, YAĞLI ÜRÜNLER (ÖR. SİYAH SABUN), BEYAZ SİRKE, ÇAMAŞIR SUYU VEYA ESANSİYEL YAĞLAR KULLANMAYIN ("GÜVENLİK VE KULLANIM TALİMATLARI" KİTAPÇIĞINA BAKIN).

TEMİZLEME SOLÜSYONU EKLEMELERİ İSTEĞE BAĞLIDIR



ISLAK VE KURU ELEKTRİKLİ SÜPÜRGELELER İÇİN ROWENTA DETERJAN (ZR340LV1)

VEYA



OKALİPTUSLU ANYTOL ÇOKLU YÜZEY DEZENFEKTAN TEMİZLEYİCİ



DOZ ÖNERİSİ: 20 ML (TOPLAM TEMİZ SU HAZNESİ KAPASİTESİNİN $\leq 3\%$ ŞEKLİNDE SEYRELTME)

FARKLI DETERJANLARI BİRLİKTE KULLANMAYIN. YALNIZCA DETERJAN HAZNESİNİ KULLANIN.

OTOMATİK KAHVE DAĞITIMINI ETKİNLEŞTİRMEK VEYA DEVRE DIŞI BIRAKMAK İÇİN

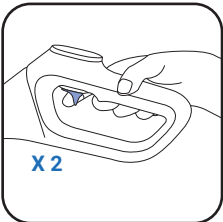

Otomatik deterjan dağıtımını etkinleştirmek için tetiğe iki kez basın.

Etkinleştirildikten sonra cihaz, ihtiyacınız olan deterjan seviyesini otomatik olarak kontrol eder.

Otomatik deterjan dağıtımını devre dışı bırakmak için tetiğe iki kez daha basın.



Etkin



Devre dışı

CIHAZI BAŞLATIN

Cihaz şarj istasyonunda olmamalıdır.

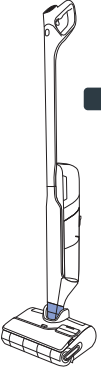

- **DURMA KONUMU**
Cihaz dik konumda durur. Durma konumunda cihaz çalışmayı durdurur.

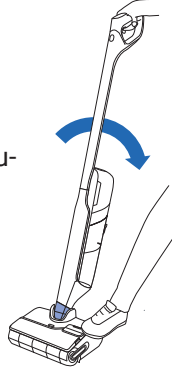

- **ÇALIŞMA KONUMU**
Başlığın kilidi açılır ve cihaz kullanılabilir.

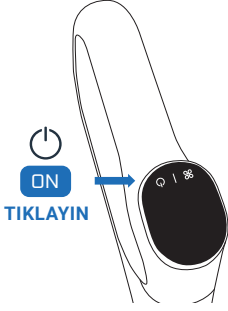

- Çalışma konumunda cihazı başlatmak için ürünü eğin ve AÇMA/KAPATMA düğmesine basın. Ürün varsayılan olarak OTOMATİK moda başlatılır. DURDURMAK için düğmeye tekrar basın.

DURMA KONUMUNDA CIHAZ
ÇALIŞMAYI DURDURUR.
TEMİZLİĞE DEVAM ETMEK İÇİN ÇALIŞMA KONUMUNA
GEÇİN VE AÇMA/KAPATMA DÜĞMESİNE BASIN

MODU SEÇİN VE TEMİZLİĞİ BAŞLATIN

■ DÜZ KONUM

Mobilya altı temizliği için.

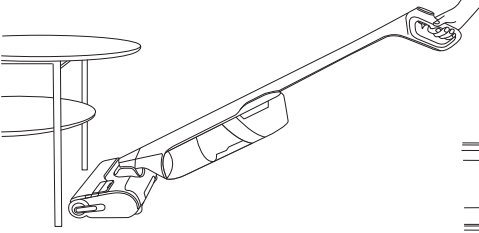

- Cihaz yere yatırıldığında emiş gücü otomatik olarak ayarlanır.

15 CM

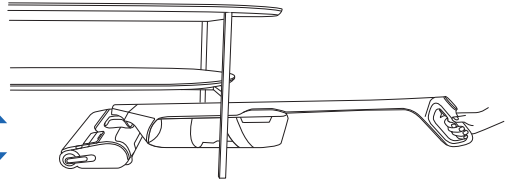

■ ZEMİN UYUMLULUĞU

Bu cihaz yalnızca sert zeminlerle uyumludur

AHŞAP

FAYANS

MUŞAMBA

LAMİNAT

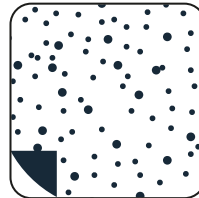
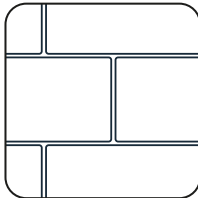

- Halı, kilim, duvar ve pencerelerde kullanmayın (« Güvenlik ve Kullanım talimatları » kitapçığına bakın).

BURADAKİ
VIDEOYU İZLEYİN

HER KULLANIMDAN SONRA

1 - KİRLİ SU HAZNESİNİ BOŞALTIN

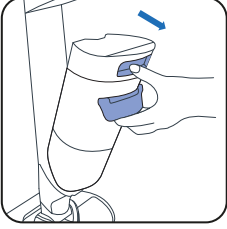

1 Kirli su haznesini çıkarın.

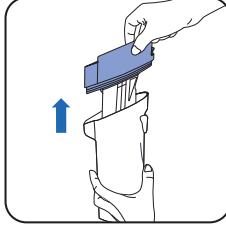

2 Atık ayırıcıyı çekerek çıkarın.

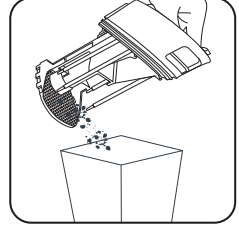

3 Katı atıkları atın.



4 Sıvı atıkları boşaltın.

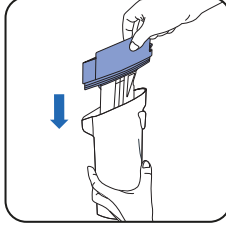

5 Atık ayırıcıyı ve filtreyi yerine takın.

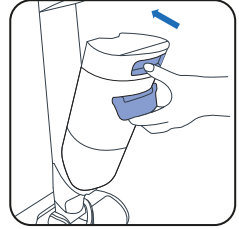

6 Kirli su haznesini geri takın.

2 - TEMİZ SU HAZNESİNİ SUYLA DOLDURUN

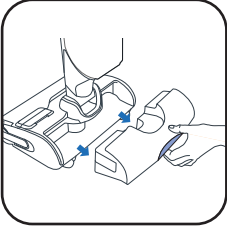

1 Temiz su haznesini çıkarın.

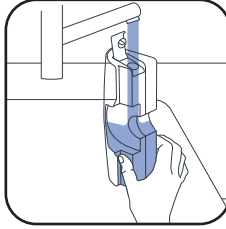

2 Temiz su haznesini doldurun

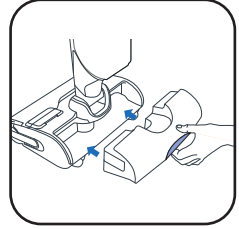

3 Temiz su haznesini geri takın.

3 - KENDİ KENDİNİ TEMİZLEME VE KENDİ KENDİNİ KURUTMA PROGRAMLARINI BAŞLATMA

Cihaz şarj istasyonunun üzerinde olmalıdır. Şarj istasyonu bir güç kaynağına bağlı olmalıdır.



20 - 60 DK

- Kendi kendini temizleme programı, cihazı ve döner fırçayı otomatik olarak temizler.
- Kendi kendini kurutma programı, cihazı ve döner fırçayı otomatik olarak kurutur. Kurutma döngüsü döner fırçada algılanan neme göre ayarlanır.

! Kendi kendini temizleme ve kurutma programı 90°C'de çalışır. Yanıklara neden olabileceğinden, kendi kendini temizleme ve kendi kendini kurutma programı sırasında veya program tamamlandıktan kısa bir süre sonra ısıtma plakasına **DOKUNMAYIN**.

- Pil seviyesi %20'nin altındaysa kendi kendini temizleme ve kendi kendini kurutma döngüleri başlamaz.

TEMİZ SU HAZNESİ BOŞSA KENDİ KENDİNİ TEMİZLEME PROGRAMI DURUR.
KİRLİ SU HAZNESİ DOLUYSA KENDİ KENDİNİ TEMİZLEME PROGRAMI DURUR.

KENDİ KENDİNİ TEMİZLEME VE/VEYA KURUTMAYI BAŞLATMA

BURADAKİ
VİDEOYU İZLEYİN

KENDİ KENDİNİ TEMİZLEME VE KURUTMA

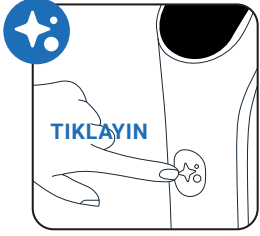

Kendi kendini temizleme düğmesine bir kez basın.

YALNIZCA SAÇ KESME

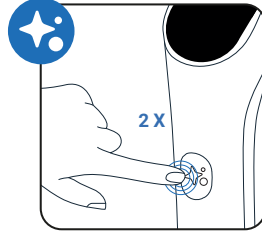

Kendi kendini temizleme düğmesine iki kez basın.

YALNIZCA KENDİ KENDİNİ TEMİZLEME

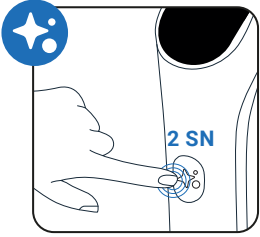

Kendi kendini temizleme düğmesine 2 saniye boyunca basın.

YALNIZCA KURUTMA

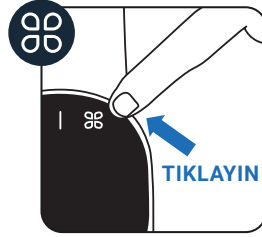

MOD düğmesine basın.

ENTEGRE MAKAS

Döner fırçada kalan saçları gidermek için tabana entegre edilmiş bir bıçaktır. Yalnızca kendi kendini temizleme ve kurutma veya saç kesme programının başlangıcında otomatik olarak etkinleşir.

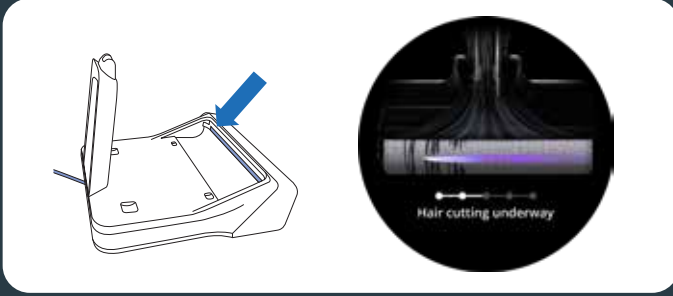

KENDİ KENDİNİ TEMİZLEMİYİ VE/VEYA KURUTMAYI DURDURMA

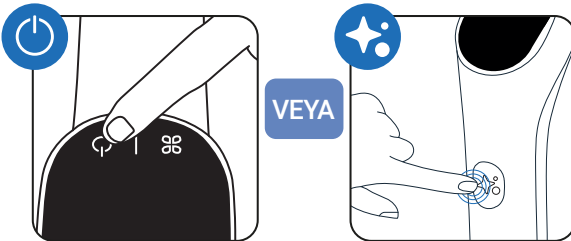

■ AÇMA/KAPATMA düğmesine veya Kendi kendini temizleme düğmesine basın

4 - KENDİ KENDİNİ TEMİZLEME İŞLEMİ TAMAMLANDIĞINDA KİRLİ SU HAZNESİNİ TEMİZLEYİN

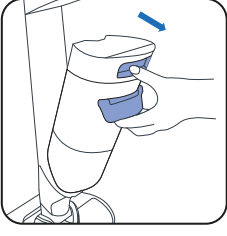

1 Kirli su haznesini çıkarın.

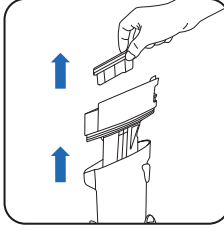

2 Filtreyi ve atık ayırıcıyı çekerek çıkarın.

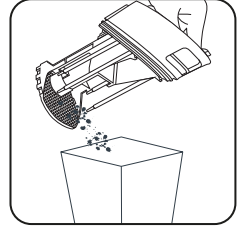

3 Katı atıkları atın.



4 Sıvı atıkları boşaltın.

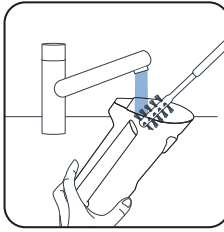

5 Kirli su haznesini temizleme fırçası aksesuarıyla temizleyin.

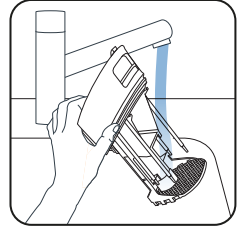

6 Atık ayırıcıyı durulayın.

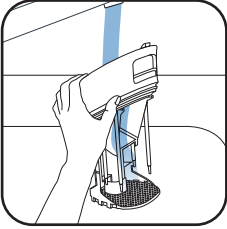

7 Kalan kirlere temizleyin ve filtre alanını temizleyin.

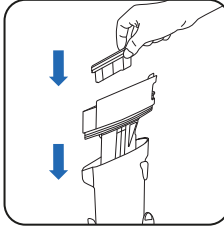

8 Atık ayırıcıyı yerine takın.

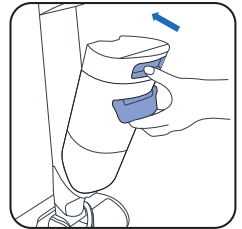

9 Kirli su haznesini geri takın.

5 - TEMİZ SU HAZNESİNİ BOŞALTIN

Suyun durgunlaşmaması için temiz su haznesini boşaltın.

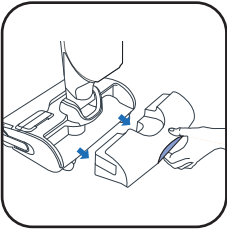

1 Temiz su haznesini çıkarın.

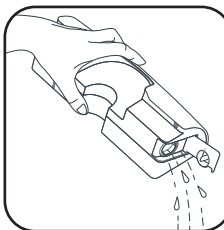

2 Temiz su haznesini boşaltın.

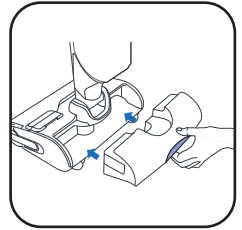

3 Temiz su haznesini geri takın.



HAFTADA BİR

1 - ŞARJ İSTASYONUNU TEMİZLEYİN

Şarj istasyonunu suya batırmayın.

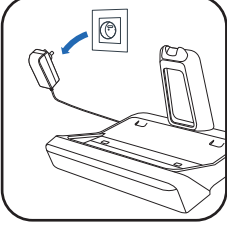

■ Şarj istasyonunu güç kaynağından çıkarın.

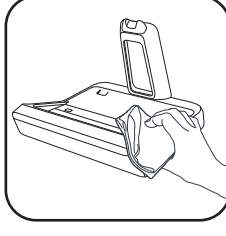

■ Şarj istasyonunu kuru veya nemli bir bez kullanarak elle temizleyin.

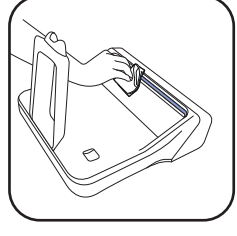

■ Entegre makas çıkışı yavaşça temizleyin.

2 - EMİŞ BORUSUNU TEMİZLEYİN

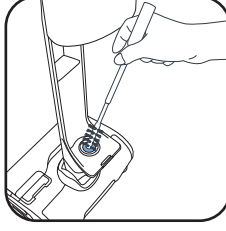
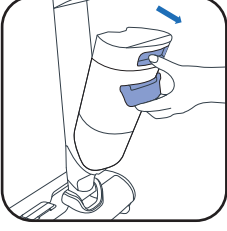

■ Emiş borusunda kalan kirleri temizlemek için temizleme fırçası aksesuarını kullanın.

3 - FİLTRE İZGARASINI TEMİZLEYİN

Filtrenin tamamını suya batırmayın. Koyarsanız 48 saat kurumaya bırakın.

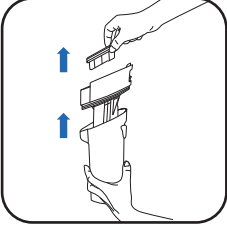

■ Filtreyi çıkarın.

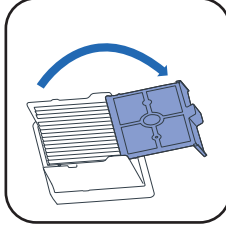

■ Filtre izgarasını açın.

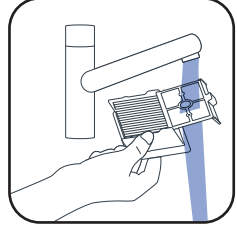

■ Yalnızca filtrenin izgarasını temizleyin ve durulayın.

4 - BAŞLIĞI VE DÖNER FIRÇA KAPAĞINI TEMİZLEYİN

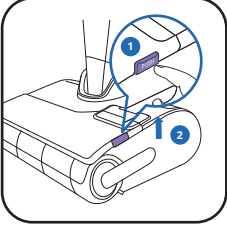
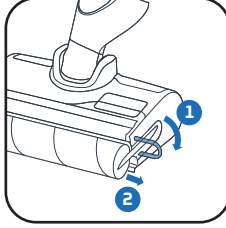
■ ① Düğmeye basın.
② Döner fırçayı kaldırın

■ Döner fırçanın mor halkasını çekin.

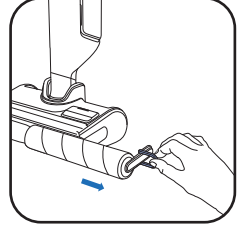

■ Mor halkayı çekerek döner fırçayı çıkarın.

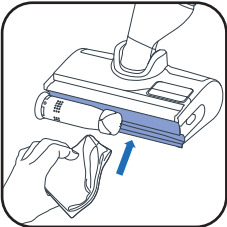

■ Döner fırçanın arkasını temizleyin.

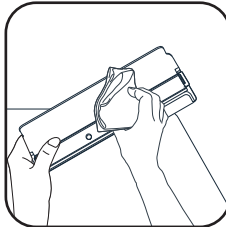

■ Döner fırça kapağının iç kısmını temizleyin.

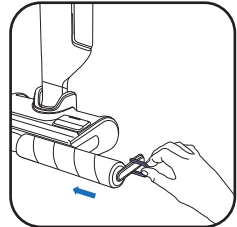

■ Döner fırçayı geri yerleştirin.

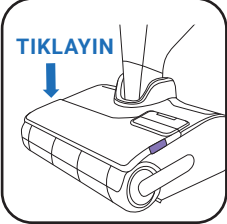

■ Döner fırça kapağını geri takın.

6 AYDA BİR

■ Döner fırçayı ve filtreyi değiştirin. Döner fırçanın hasarlı olduğunu tespit ederseniz daha önce değiştirin.

www.rowenta.com

www.tefal.com

Kuru filtre

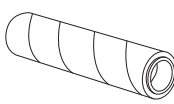

Döner fırça gövdesi



Tutma yeri

Kuru filtre + Döner fırça (ZR338A01)



7 / SORUN GİDERME VE ÇÖZÜMLER

Sorun	Olası Sebepler	Çözümler
Cihaz daha az çekiyor, gürültü veya ıslık sesi çıkarıyor ya da kalıntılar yere düşüyor.	Cihazın hava borusu tıkanmıştır.	Emiş başlığını temizleyin, hava borusunu temizleyin, filtreyi ve köpüğü temizleyin (kullanım kılavuzuna bakın)
	Kirli su haznesi düzgün şekilde yerine yerleştirilmemiştir ve conta, hasarlı veya delinmiş değildir.	Kirli su haznesini çıkarıp takın.
	Elektrikli süpürge arızası.	Lütfen satış sonrası servisimiz ile iletişime geçin.
Zemin çok fazla ıslanıyor.	Su akışı çok yüksektir veya döner fırça ıslaktır.	AKILLI modunu veya SESSİZ modunu kullandığınızdan emin olun.
	Su sızıntısı.	Lütfen satış sonrası servisimiz ile iletişime geçin.
Zemin yeterince ıslanmıyor.	Temiz su haznesi boş.	Temiz su haznesini suyla doldurun.
	Su dağıtım sistemi tıkanmıştır.	Su çıkış başlıklarını temizleyin. Sorun çözülmezse ürünü en yakın tamir merkezine götürün.
	Su akışı çok düşüktür	AKILLI modunu veya MAX (MAKS) modunu kullandığınızdan emin olun.
Cihaz zemini düzgün şekilde temizlemiyor	Döner fırça kirlenmiştir.	Kendi Kendini Temizleme döngüsünü başlatın ve ardından döner fırçayı elinizle temizleyin.
	Cihaz doğru temizlik moduna ayarlanmamıştır.	Temizliği en iyi hale getirmek için AKILLI modunu kullanın veya SESSİZ modu ile MAX (MAKS) modu arasında geçiş yapın.
Cihaz zemine zarar veriyor.	Cihaz döner fırça olmadan kullanılmıştır.	Cihazı her zaman rulo takılı ve temiz su haznesi dolu şekilde kullanın
	Temizlik başlığına yabancı bir cisim takılmıştır.	Temizlik başlığını temizleyin
Cihaz kendi kendine kapanıyor.	Kirli su haznesi dolmuş.	Kirli su haznesini boşaltın
	Pil seviyesi çok düşüktür.	Cihazı istasyonunda şarj edin.
Döner fırça sıkışmış	Bir nesne ya da iplikler ruloyu engelliyor.	Döner fırçayı çıkarın ve dönmelerini engelleyen cisimleri temizleyin
Cihaz her yere su sıçratıyor	Koruyucu kapak düzgün takılmamıştır	Kapağı çıkarın ve yeniden doğru şekilde takın.
	Döner fırça düzgün takılmamıştır	Döner fırçayı çıkarın ve yeniden doğru şekilde takın
Deterjan haznesinden deterjan gelmiyor	Hazne boştur	Hazneyi MAX (MAKS) seviyesine kadar doldurun, sorun çözülmezse müşteri hizmetleriyle iletişime geçin.
	Deterjan pompası devre dışıdır	Otomatik deterjan dağıtma fonksiyonunu etkinleştirmek (mavi logo yanıyor) için tutma yerindeki tetiğe iki kez basın.
Tabandaki makas saçları kesmiyor veya sıkışıyor	Saçlar makas çıkışını tıkamaktadır	Şarj istasyonunun fişini prizden çekip görünür kirleri temizleyin, sorun çözülmezse müşteri hizmetleriyle iletişime geçin

8 / ÖZELLİKLER

HAZNELERİN KAPASİTELERİ	
Açıklama	Kapasite (ml)
Temiz su haznesi	790 ml
Kirli su haznesi	720 ml
Deterjan haznesi	100 ml



9 / UYARILAR

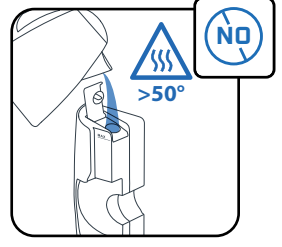
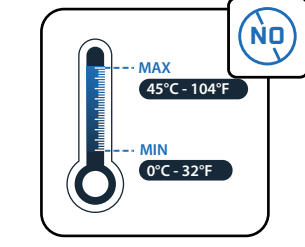
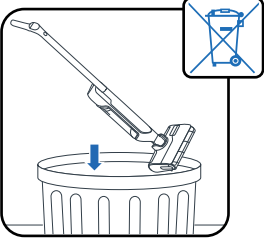

Cihazı <0 °C and >45°C sıcaklıklara maruz bırakmayın.

Hazneyi 50°C'den yüksek sıcaklıkta suyla doldurmayın.

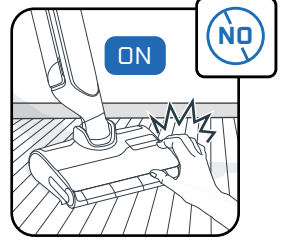
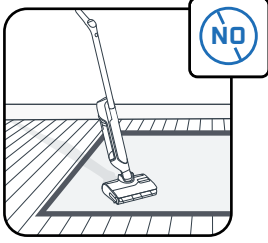
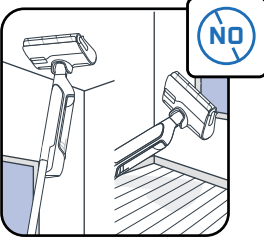

Bu cihaz sert zeminde kullanım için tasarlanmıştır. Halı, kilim, duvar ve pencerelerde kullanmayın.

Ürünü durdurmadan ve güç ünitesini çıkarmadan dönen parçalara dokunmayın.

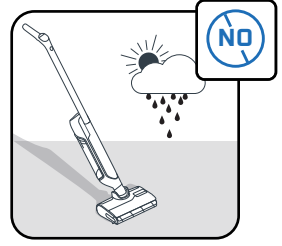
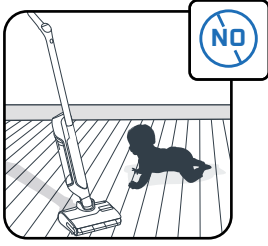
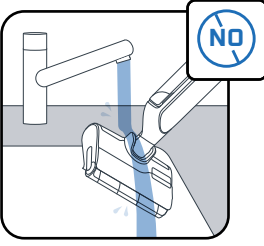

Cihazınızı suya batırmayın, emme kanalını temizlemek için kuru veya nemli bir bez kullanın.

Çocukların cihazla oynamadıklarından emin olmak için gözetim altında tutulmaları gerekir.

Bu cihaz yalnızca kapalı yerlerde ve evsel kullanıma yöneliktir.

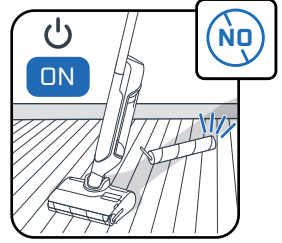
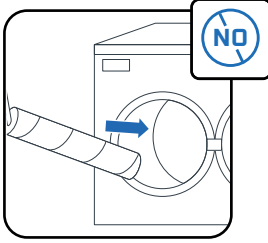
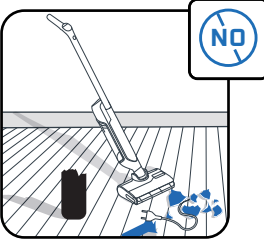

Cihazı fırınların iç kısmı veya elektrik prizleri gibi elektrikli cihazların temizliğinde kullanmayın.

Döner fırçayı bulaşık veya çamaşır makinesinde yıkamayın.

Cihazı su hazneleri ve döner fırçası olmadan kullanmayın.

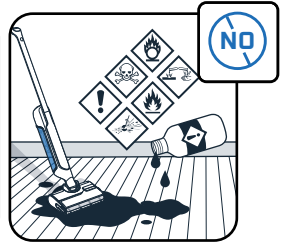
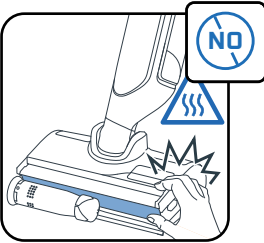

Kendiliğinden temizleme ve kurutma döngüsü sırasında veya hemen sonrasında silindir fırçayı çıkarmayın; ısıtıcı elemanın sıcak metal yüzeyi nedeniyle yanma riski vardır.

Su haznesine yağlı (ör. siyah sabun), köpüren, zehirli, yanıcı, patlayıcı, aşındırıcı, agresif özellikli veya katı parçacıklar içeren ürünler koymayın. Ürüne çamaşır suyu koymayın.



Rowenta | Tefal®

X-CLEAN 12

RU

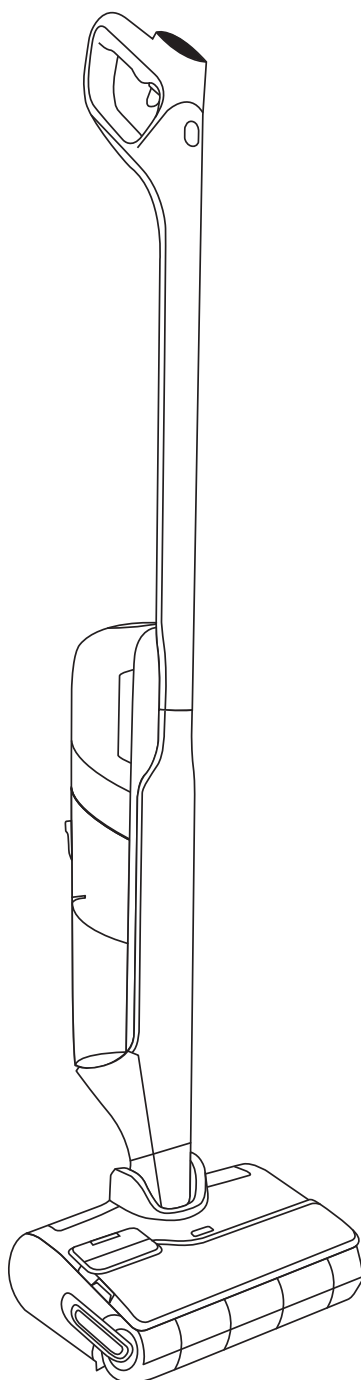

Благодарим вас за выбор нашей продукции.
**Перед первым использованием внимательно
ознакомьтесь**
с брошюрой «Инструкции по технике безопасности и
эксплуатации».

СОДЕРЖАНИЕ

1 / ОБЗОР УСТРОЙСТВА

- Устройство
- Насадка
- Резервуар для грязной воды
- Запасные части и аксессуары

2 / УСТАНОВКА УСТРОЙСТВА

- Сборка
- Установка зарядной станции

3 / НАСТРОЙКА ГОЛОСОВОГО ПОМОЩНИКА

4 / ДИСПЛЕЙ

- Экран
- Изменение режима
- Описание режимов
- Основные сообщения об ошибках

5 / ИСПОЛЬЗОВАНИЕ УСТРОЙСТВА

- Перед использованием
- Включение и выключение автоматической подачи моющего средства
- Запуск устройства
- Горизонтальное положение
- Совместимость с напольным покрытием
- После каждого использования

6 / ОБСЛУЖИВАНИЕ УСТРОЙСТВА

- Один раз в неделю
- Каждые 6 месяцев

7 / ПОИСК И УСТРАНЕНИЕ НЕИСПРАВНОСТЕЙ

8 / ТЕХНИЧЕСКИЕ ХАРАКТЕРИСТИКИ

9 / ПРЕДУПРЕЖДЕНИЯ

В СЛУЧАЕ ОТОБРАЖЕНИЯ

**ПОСМОТРИТЕ
ВИДЕО**



нажмите для просмотра обучающего видео

УСТРОЙСТВО

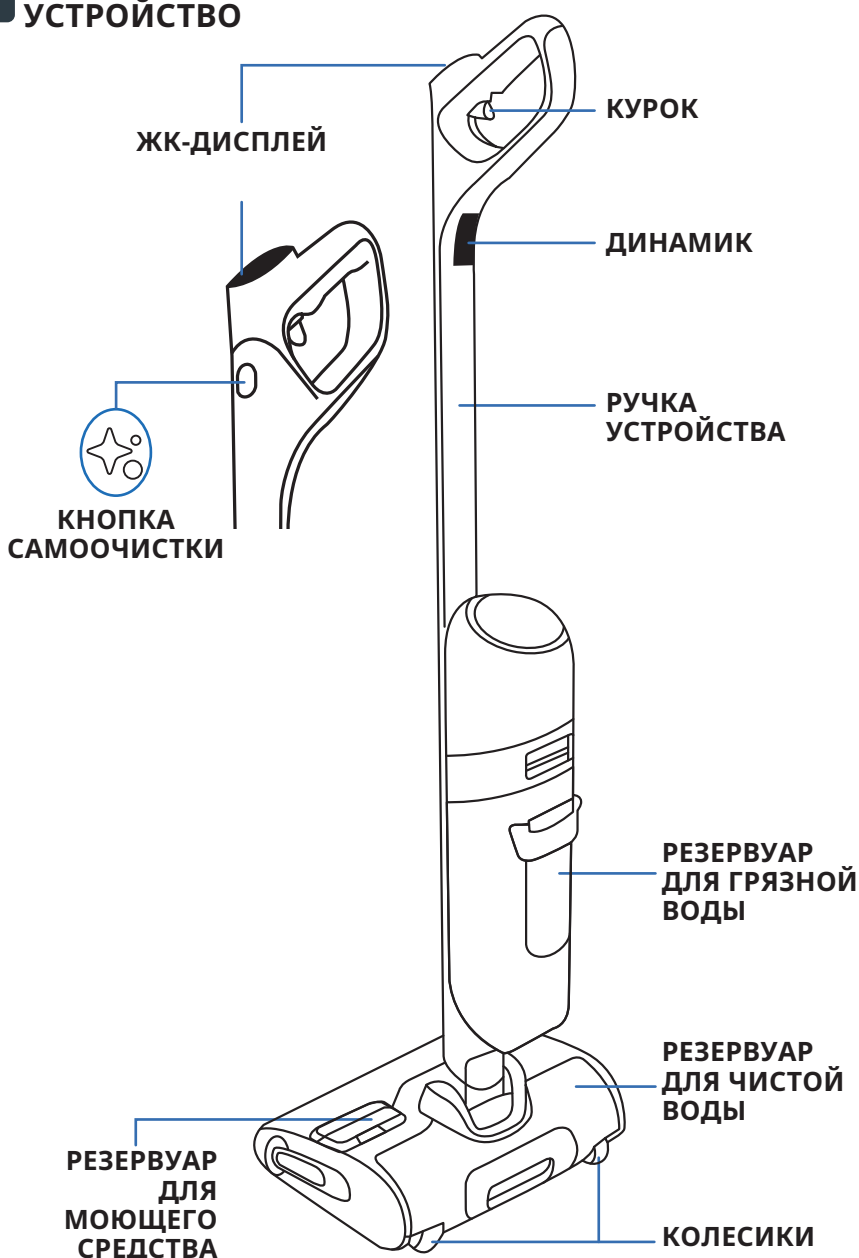

НАСАДКА

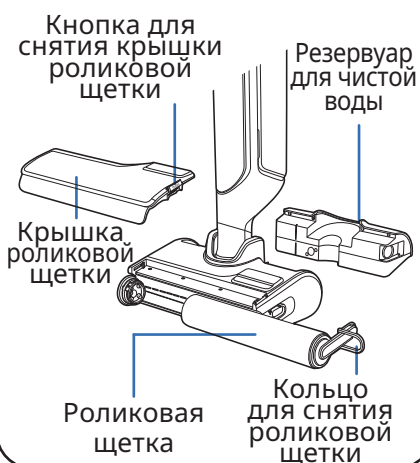

РЕЗЕРВУАР ДЛЯ ГРЯЗНОЙ ВОДЫ

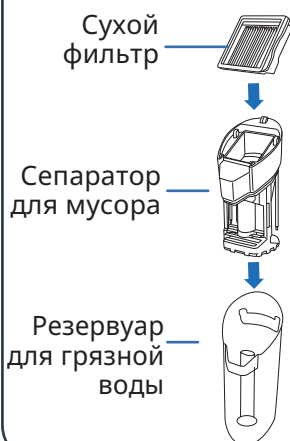

ЗАПАСНЫЕ ЧАСТИ

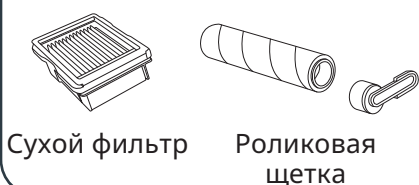

АКСЕССУАР



■ СБОРКА

1 Вставьте ручку в корпус устройства.

2 Если ручка вставлена правильно, вы услышите щелчок.

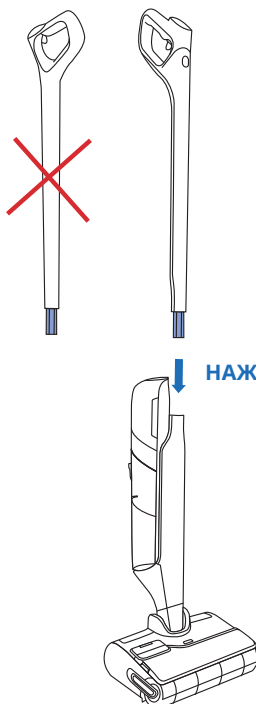

■ УСТАНОВКА ЗАРЯДНОЙ СТАНЦИИ

1 Проверните зарядную станцию.

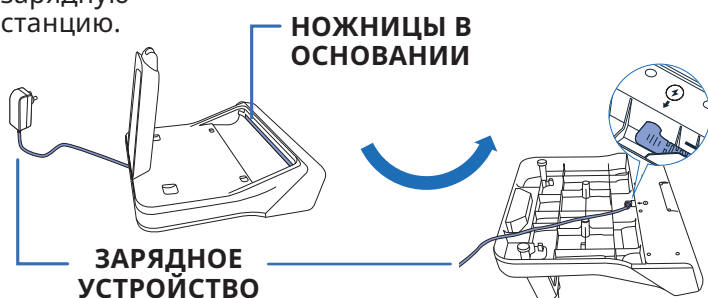

2 Подключите кабель питания к зарядной станции в соответствии со стрелкой на станции.

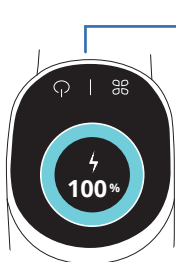

3 Подключите зарядную станцию к источнику питания и установите на нее прибор. Зарядка начнется автоматически.

4 Если устройство подключено правильно и заряжается, вы услышите звуковой сигнал, а на экране отобразится уровень заряда батареи.

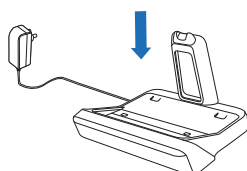

3 / НАСТРОЙКА ГОЛОСОВОГО ПОМОЩНИКА

■ УСТРОЙСТВО ДОЛЖНО НАХОДИТЬСЯ НА ЗАРЯДНОЙ СТАНЦИИ

1 - ВЫБОР ЯЗЫКА

ПОСМОТРИТЕ ВИДЕО ▶

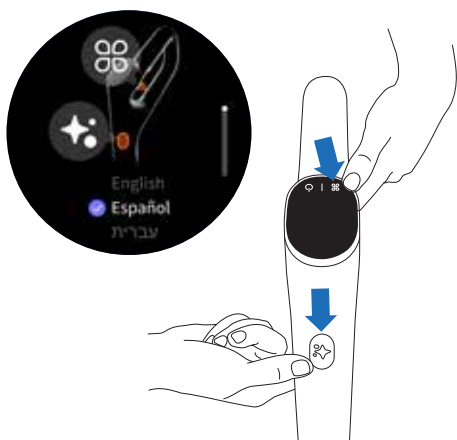

- Нажмите кнопку самоочистки и кнопку режима одновременно.
- Повторяйте действие, пока не найдете свой язык в списке (доступно 18 языков).
- Для подтверждения языка подождите 3 секунды.

2 - ГОЛОСОВОЙ ПОМОЩНИК

С помощью кнопки режима можно включить, отключить и уменьшить громкость голосового помощника.

ПОСМОТРИТЕ ВИДЕО ▶

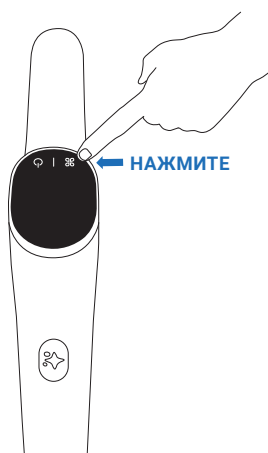

- **Шаг 1**
Для включения голосового помощника нажмите и удерживайте кнопку режима в течение 2 секунд.
- **Шаг 2**
Для уменьшения громкости голосового помощника нажмите и удерживайте кнопку режима в течение 2 секунд.
- **Шаг 3**
Для отключения голосового помощника нажмите и удерживайте кнопку режима в течение 2 секунд.

4 / ДИСПЛЕЙ

■ ЭКРАН



ПОСМОТРИТЕ
ВИДЕО 

■ ИЗМЕНЕНИЕ РЕЖИМА

Устройство должно быть включено и находиться в рабочем положении.



■ Нажмите кнопку режима для переключения между режимами.

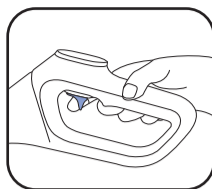

■ Для включения режима усиления удерживайте нажатым курок.

■ ОПИСАНИЕ РЕЖИМОВ



АВТОМАТИЧЕСКИЙ РЕЖИМ

Поверхности: различные уровни загрязнения.
Обнаруживает загрязнения для регулировки мощности всасывания и расхода воды.



ТИХИЙ РЕЖИМ

Поверхности: умеренно загрязненные.

Мощность 

всасывания:

Расход воды: 



ДЕРЕВЯННЫЙ ПОЛ

Поверхности: для деревянного пола, паркета.

Мощность 

всасывания:

Расход воды: 



РЕЖИМ ВПИТЫВАНИЯ ЖИДКОСТИ

Поверхности: влажные (например, в ванной комнате).

Мощность 

всасывания:

Расход воды: 



РЕЖИМ МАКСИМАЛЬНОЙ МОЩНОСТИ

■ Усиливает другие режимы уборки, мгновенно обеспечивая максимальную мощность.

Мощность 

всасывания:

Расход воды: 

■ ОСНОВНЫЕ СООБЩЕНИЯ ОБ ОШИБКАХ



Резервуар для чистой воды пуст

Действие:
наполните резервуар для чистой воды.



Резервуар для грязной воды полон

Действие:
опорожните резервуар для грязной воды.



Крышка роликовой щетки установлена неправильно

Действие: проверьте положение крышки роликовой щетки.



Роликовая щетка установлена неправильно

Действие:
проверьте положение роликовой щетки.



Фильтр не установлен

Действие:
проверьте и установите фильтр.



Роликовая щетка забита

Действие:
проверьте и удалите забившиеся отходы.



5 / ИСПОЛЬЗОВАНИЕ УСТРОЙСТВА

ПЕРЕД ИСПОЛЬЗОВАНИЕМ

Наполнение резервуара для воды

ПОСМОТРИТЕ
ВИДЕО 

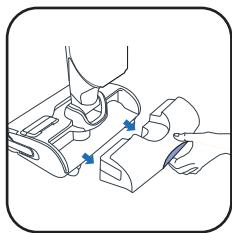

1 Снимите резервуар для чистой воды.

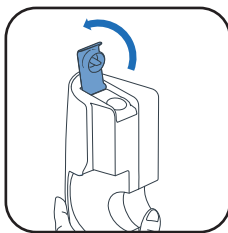

2 Откройте резервуар для чистой воды.

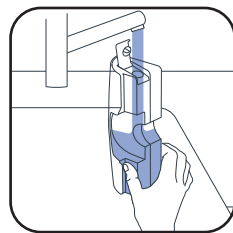

3 Наполните резервуар для чистой воды. Используйте воду температурой от 10 °С до 50 °С.
Максимальный объем — 790 мл.

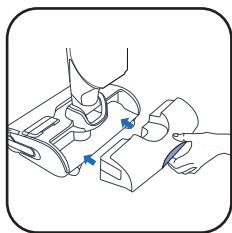

4 Верните резервуар для чистой воды на место.

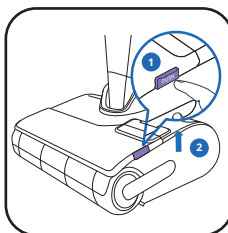

5 Снимите крышку роликовой щетки.

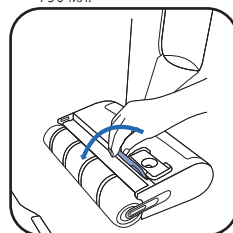

6 Откройте крышку резервуара для моющего средства.

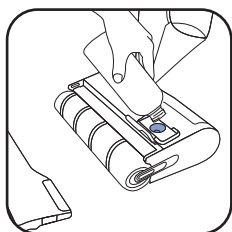

7* Добавьте чистящее средство.

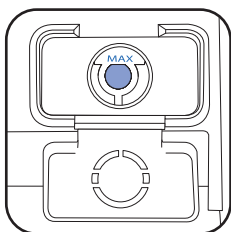

8 Не превышайте максимальный уровень.

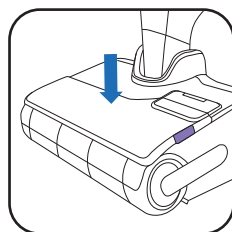

9 Закройте крышку резервуара для моющего средства и установите на место крышку роликовой щетки.

7* **НЕ ИСПОЛЬЗУЙТЕ ПЕНЯЩИЕСЯ РАСТВОРЫ, ЖИРНЫЕ СРЕДСТВА (НАПРИМЕР, ЧЕРНОЕ МЫЛО), БЕЛЫЙ УКСУС, ОТБЕЛИВАТЕЛЬ И ЭФИРНЫЕ МАСЛА (СМ. ИНСТРУКЦИИ ПО ТЕХНИКЕ БЕЗОПАСНОСТИ И ЭКСПЛУАТАЦИИ).**

Добавление чистящего раствора необязательно



МОЮЩЕЕ СРЕДСТВО ROWENTA ДЛЯ ПЫЛЕСОСОВ ДЛЯ ВЛАЖНОЙ И СУХОЙ УБОРКИ (ZR340LV1)

ИЛИ



ДЕЗИНФИЦИРУЮЩЕЕ ЧИСТЯЩЕЕ СРЕДСТВО ДЛЯ РАЗЛИЧНЫХ ПОВЕРХНОСТЕЙ ANUTOL С ЭВКАЛИПТОМ



РЕКОМЕНДУЕМАЯ ДОЗИРОВКА: 20 МЛ (РАЗВЕДЕНИЕ ДО <3% ОТ ОБЩЕГО ОБЪЕМА РЕЗЕРВУАРА ДЛЯ ЧИСТОЙ ВОДЫ)

НЕ СМЕШИВАЙТЕ РАЗНЫЕ МОЮЩИЕ СРЕДСТВА. ИСПОЛЬЗУЙТЕ ТОЛЬКО РЕЗЕРВУАР ДЛЯ МОЮЩЕГО СРЕДСТВА.

ВКЛЮЧЕНИЕ И ВЫКЛЮЧЕНИЕ АВТОМАТИЧЕСКОЙ ПОДАЧИ МОЮЩЕГО СРЕДСТВА

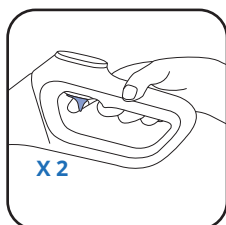

■ Для включения автоматической дозировки моющего средства нажмите на курок дважды.

■ После включения устройство автоматически регулирует необходимый уровень моющего средства.

■ Для выключения автоматической дозировки моющего средства нажмите дважды еще раз.



Активировано



Деактивировано

ПОСМОТРИТЕ
ВИДЕО

■ ЗАПУСК УСТРОЙСТВА

Устройство не должно находиться на зарядной станции.

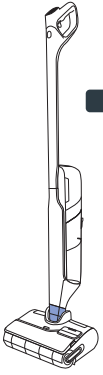

■ ИСХОДНОЕ ПОЛОЖЕНИЕ

Устройство находится в вертикальном положении. В исходном положении устройство перестает работать.

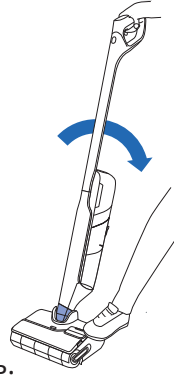

■ РАБОЧЕЕ ПОЛОЖЕНИЕ

Насадка разблокирована, и устройство можно использовать.

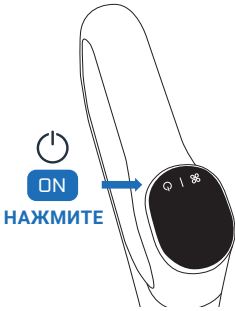

■ Чтобы запустить устройство, переведите его в рабочее положение, наклоните и нажмите кнопку включения/выключения. По умолчанию устройство запускается в автоматическом режиме. Нажмите кнопку еще раз, чтобы остановить работу.

В исходном положении устройство перестает работать.

Для возобновления уборки переведите устройство в рабочее положение и нажмите кнопку включения/выключения.

ВЫБОР РЕЖИМА И НАЧАЛО УБОРКИ

■ ГОРИЗОНТАЛЬНОЕ ПОЛОЖЕНИЕ

Для уборки под мебелью.

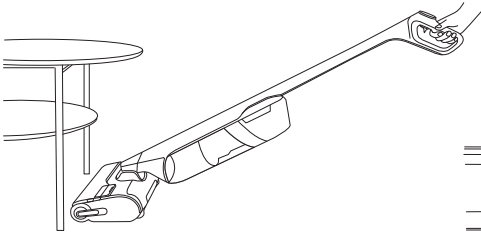

■ При размещении устройства на поверхности мощность всасывания регулируется автоматически.

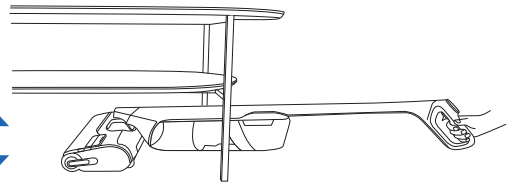

15 CM

■ СОВМЕСТИМОСТЬ С НАПОЛЬНЫМ ПОКРЫТИЕМ

Данное устройство совместимо только с твердыми напольными покрытиями.

ДЕРЕВО

ПЛИТКА

ЛИНОЛЕУМ

ЛАМИНАТ

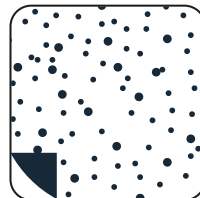
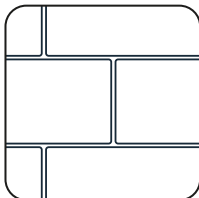

■ Не используйте на коврах, ковровых покрытиях, стенах и окнах (см. брошюру «Инструкции по технике безопасности и эксплуатации»).

ПОСЛЕ КАЖДОГО ИСПОЛЬЗОВАНИЯ

ПОСМОТРИТЕ
ВИДЕО



1 - ОПУСТОШЕНИЕ РЕЗЕРВУАРА ДЛЯ ГРЯЗНОЙ ВОДЫ

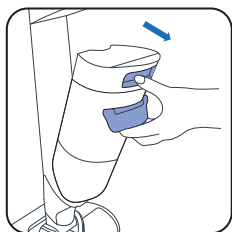

1 Снимите резервуар для грязной воды.

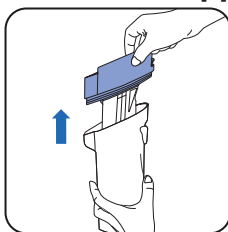

2 Снимите сепаратор для мусора, потянув его.

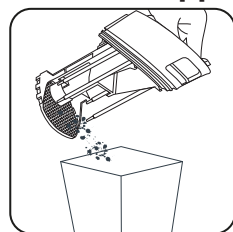

3 Выбросьте твердый мусор.



4 Удалите жидкие отходы.

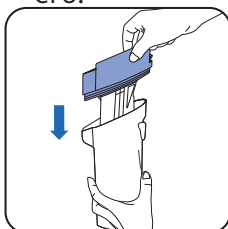

5 Замените сепаратор для мусора и фильтр.

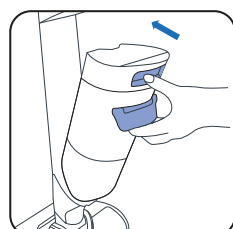

6 Верните резервуар для грязной воды на место.

2 - НАПОЛНЕНИЕ РЕЗЕРВУАРА ДЛЯ ЧИСТОЙ ВОДЫ

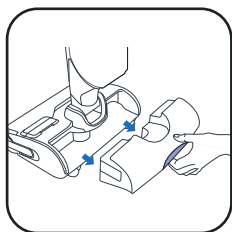

1 Снимите резервуар для чистой воды.

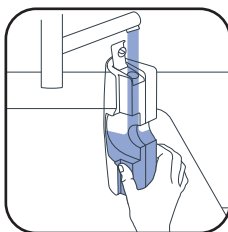

2 Наполните резервуар для чистой воды.

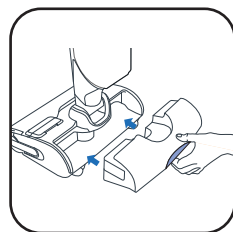

3 Верните резервуар для чистой воды на место.

3 - ЗАПУСК ПРОГРАММЫ САМООЧИСТКИ И СУШКИ

Устройство должно находиться на зарядной станции. Зарядная станция должна быть подключена к источнику питания.



20 - 60 МИН

- При выполнении программы самоочистки устройство и роликовая щетка очищаются автоматически.
- При выполнении программы сушки прибор и роликовая щетка просушиваются автоматически. Продолжительность цикла сушки регулируется в зависимости от степени влажности роликовой щетки.

! Программа самоочистки и сушки работает при температуре **90 °C**. НЕ ПРИКАСАЙТЕСЬ к нагревательной пластине во время или вскоре после самоочистки и сушки, так как это может вызвать ожоги.

- Циклы самоочистки и сушки не запускаются, если уровень заряда батареи ниже 20 %.

Если резервуар для чистой воды опустеет, программа самоочистки остановится.

Если резервуар для грязной воды заполнится, программа самоочистки остановится.

■ ЗАПУСК САМООЧИСТКИ И/ИЛИ СУШКИ

ПОСМОТРИТЕ
ВИДЕО 

САМООЧИСТКА И СУШКА



Нажмите кнопку самоочистки один раз.

ТОЛЬКО ДЛЯ УДАЛЕНИЯ ВОЛОС

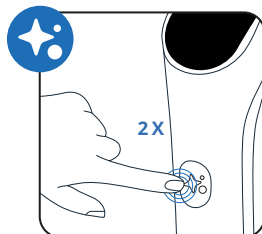

Нажмите кнопку самоочистки два раза.

ТОЛЬКО САМООЧИСТКА

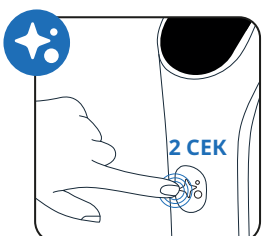

Нажмите кнопку самоочистки и удерживайте ее в течение 2 секунд.

ТОЛЬКО СУШКА



Нажмите кнопку режима.

■ НОЖИЦЫ В ОСНОВАНИИ

В основание встроено лезвие для удаления остатков волос с роликовой щетки. Оно автоматически активируется только при запуске программы самоочистки и сушки или программы удаления волос.

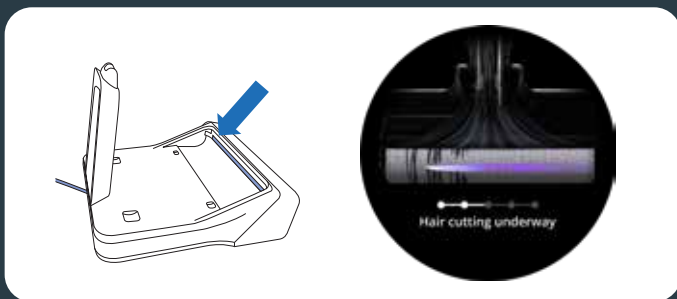

■ ОСТАНОВКА САМООЧИСТКИ И/ИЛИ СУШКИ

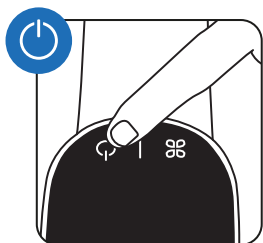

ИЛИ

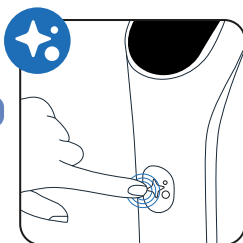

■ Нажмите кнопку включения/выключения или кнопку самоочистки.

4 - ОЧИСТКА РЕЗЕРВУАРА ДЛЯ ГРЯЗНОЙ ВОДЫ ПО ЗАВЕРШЕНИИ САМООЧИСТКИ

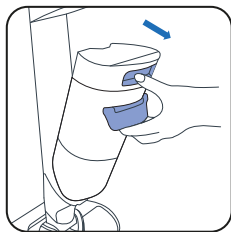

1 Снимите резервуар для грязной воды.

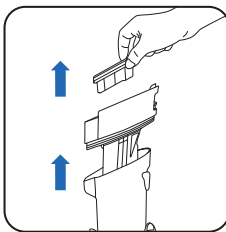

2 Снимите фильтр и сепаратор для мусора, потянув за них.

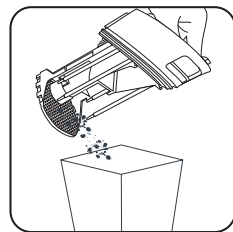

3 Выбросьте твердый мусор.



4 Удалите жидкие отходы.

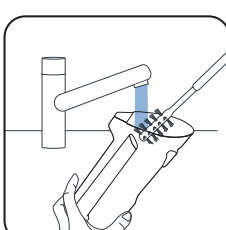

5 Очистите резервуар для грязной воды с помощью щетки для очистки.

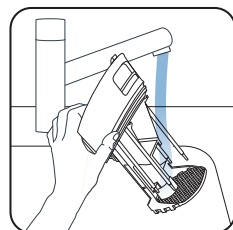

6 Промойте сепаратор для мусора.

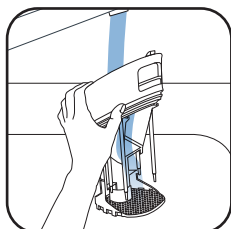

7 Удалите оставшуюся грязь и очистите область фильтра.

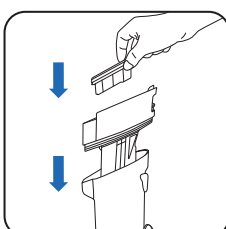

8 Замените сепаратор для мусора.

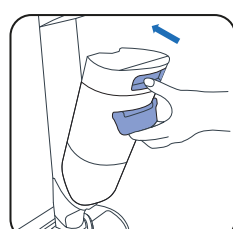

9 Верните резервуар для грязной воды на место.

5 - ОПУСТОШЕНИЕ РЕЗЕРВУАРА ДЛЯ ЧИСТОЙ ВОДЫ Во избежание застоя воды опустошайте резервуар для чистой воды.

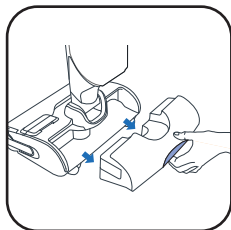

1 Снимите резервуар для чистой воды.



2 Опустошите резервуар для чистой воды.

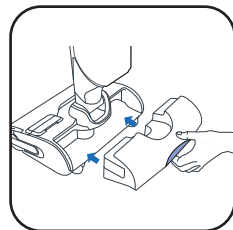

3 Верните резервуар для чистой воды на место.



ОДИН РАЗ В НЕДЕЛЮ

1 - ОЧИСТИТЕ ЗАРЯДНУЮ СТАНЦИЮ

Не погружайте зарядную станцию в воду.

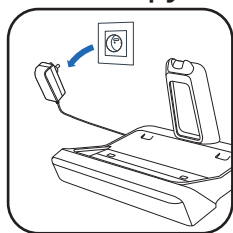

- Отсоедините зарядную станцию от источника питания.

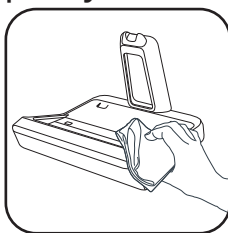

- Вручную очистите зарядную станцию сухой или влажной тканью.



- Аккуратно очистите выходное отверстие ножниц в основании.

2 - ОЧИСТКА ВСАСЫВАЮЩЕЙ ТРУБКИ

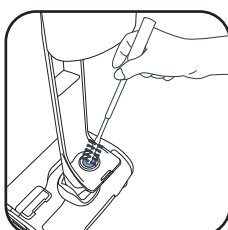
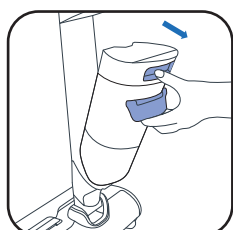

- Используйте щетку для очистки, чтобы очистить всасывающую трубку от грязи.

3 - ОЧИСТКА РЕШЕТКИ ФИЛЬТРА

Не погружайте фильтр под воду целиком. Если это произошло, дайте ему высохнуть в течение 48 часов.

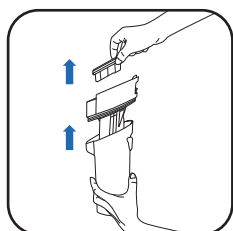

- Снимите фильтр.

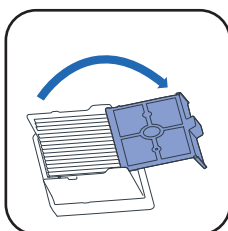

- Откройте решетку фильтра.

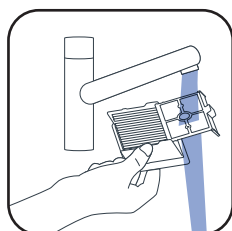

- Очищать и промывать нужно только решетку фильтра.

4 - ОЧИСТКА НАСАДКИ И КРЫШКИ РОЛИКОВОЙ ЩЕТКИ

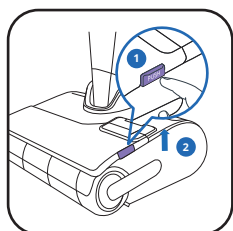

- 1 Нажмите кнопку для снятия крышки.
- 2 Поднимите крышку роликовой щетки.

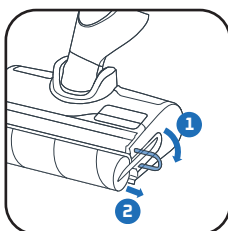

- Потяните за фиолетовое кольцо роликовой щетки.

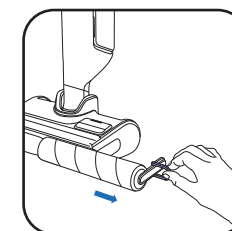

- Снимите роликовую щетку, потянув за фиолетовое кольцо.

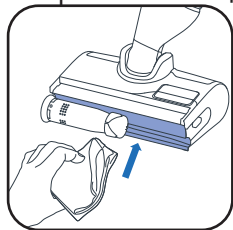

- Очистите область за роликовой щеткой.

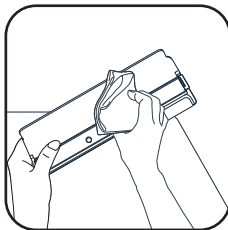

- Очистите внутреннюю поверхность крышки роликовой щетки.



- Установите роликовую щетку на место.



- Установите крышку роликовой щетки на место.

КАЖДЫЕ 6 МЕСЯЦЕВ

- Заменяйте роликовую щетку и фильтр. При повреждении роликовой щетки замените ее раньше. www.rowenta.com www.tefal.com

Сухой
фильтр

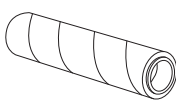

Цилиндр
роликовой
щетки
Ручка

Сухой фильтр + роликовая щетка
(ZR338A01)



7 / ПОИСК И УСТРАНЕНИЕ НЕИСПРАВНОСТЕЙ

Проблема	Возможные причины	Решения
Эффективность всасывания прибора снизилась, он издает шум или свист, либо мусор падает на пол.	Воздушный канал прибора засорился.	Очистите всасывающую насадку, воздушный канал, стандартный и поролоновый фильтры (см. руководство пользователя).
	Резервуар для грязной воды установлен неправильно, при этом уплотнение не повреждено и не защемлено.	Снимите и установите обратно резервуар для грязной воды.
	Пылесос неисправен.	Обратитесь в службу послепродажного обслуживания.
Пол очень мокрый.	Используется слишком много воды или роликовая щетка слишком влажная.	Убедитесь, что используется интеллектуальный или тихий режим.
	Утечка воды.	Обратитесь в службу послепродажного обслуживания.
Пол недостаточно влажный.	Резервуар для чистой воды пуст.	Наполните резервуар для чистой воды.
	Водораспределительная система засорена.	Прочистите форсунки, подающие воду. В противном случае, отнесите изделие в ближайший сервисный центр.
	Используется слишком мало воды.	Убедитесь, что используется интеллектуальный режим или режим максимальной мощности.
Прибор не очищает пол должным образом	Роликовая щетка загрязнена.	Запустите цикл самоочистки, а затем очистите роликовую щетку вручную.
	Выбран неправильный режим уборки.	Используйте интеллектуальный режим или переключайтесь между тихим режимом и режимом максимальной мощности, чтобы оптимизировать уборку.
Прибор повреждает напольное покрытие	Прибор используется без роликовой щетки.	Всегда используйте прибор с установленной роликовой щеткой и полным резервуаром для чистой воды.
	В чистящей насадке застрял посторонний предмет.	Очистите чистящую насадку.
Прибор самостоятельно отключается	Резервуар для грязной воды заполнен.	Опустошите резервуар для грязной воды.
	Слишком низкий уровень заряда батареи.	Зарядите прибор на его станции.
Роликовая щетка заблокирована.	Посторонний предмет или волокна препятствуют работе роликовой щетки.	Разберите роликовую щетку и удалите все предметы, препятствующие вращению.
Прибор разбрызгивает воду во все стороны	Защитная крышка установлена неправильно.	Снимите крышку и установите ее надлежащим образом.
	Роликовая щетка установлена неправильно.	Снимите роликовую щетку и установите ее надлежащим образом.
Моющее средство в резервуаре не вытекает	Резервуар пуст.	Заполните резервуар до максимального уровня, в противном случае обратитесь в службу поддержки.
	Насос для моющего средства отключен.	Дважды нажмите на курок на ручке, чтобы активировать функцию автоматической подачи моющего средства (загорится синий логотип).
Ножницы в основании не удаляют волосы или застревают	Волосы блокируют выходное отверстие для ножниц.	Отключите зарядное устройство от сети, очистите видимые участки вокруг ножниц, в противном случае обратитесь в службу поддержки.

8 / ТЕХНИЧЕСКИЕ ХАРАКТЕРИСТИКИ

ЕМКОСТЬ РЕЗЕРВУАРОВ	
Описание	Вместимость (мл)
Резервуар для чистой воды	790 мл
Резервуар для грязной воды	720 мл
Резервуар для моющего средства	100 мл



9 / ПРЕДУПРЕЖДЕНИЯ

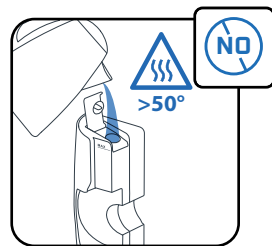
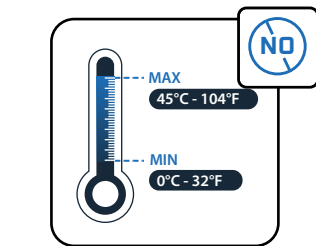
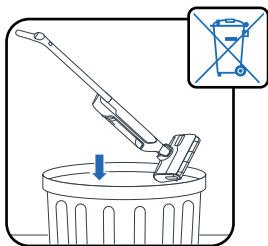

Не подвергайте прибор воздействию температуры <0 °C and >45 °C.

Не наполняйте резервуар водой с температурой выше 50 °C.

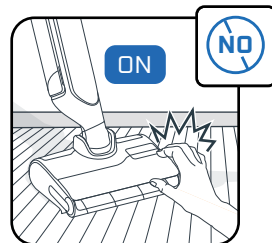
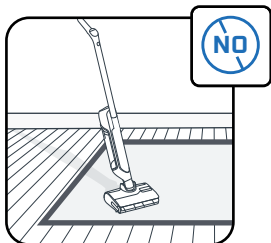
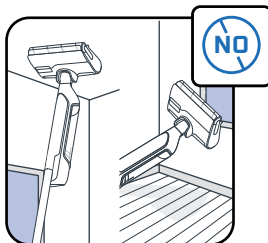

Прибор предназначен для использования на твердых напольных покрытиях. Прибор не предназначен для использования на коврах, ковровых покрытиях, стенах и окнах.

Не трогайте вращающиеся компоненты прибора, если он работает или подключен к источнику питания.

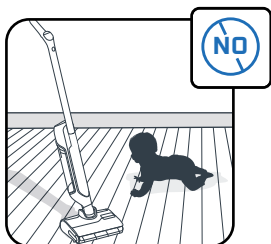
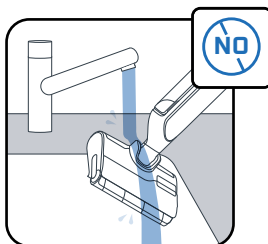

Не помещайте прибор под воду и используйте сухую или влажную ткань для очистки всасывающего канала.

Не разрешайте детям играть с прибором.

Прибор предназначен только для бытового использования в помещении.

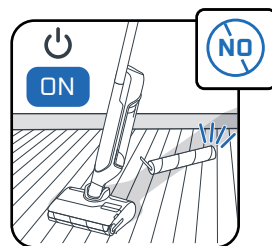
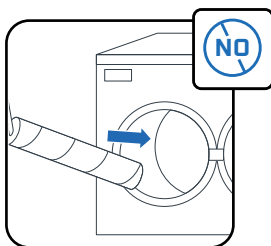
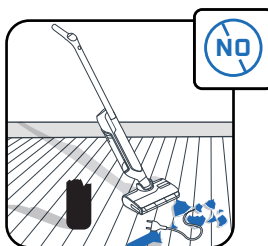

Не используйте устройство на электроприборах, например на внутренних поверхностях духовых шкафов или на электрических розетках.

Не мойте роликовую щетку в посудомоечной или стиральной машине.

Не используйте прибор без резервуаров для воды и роликовой щетки.

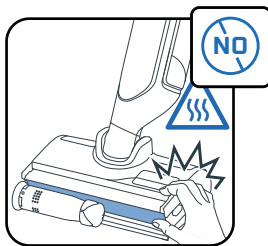

Не снимайте валиковую щетку во время или сразу после цикла самоочистки и самосушки, так как существует риск ожогов от горячей металлической поверхности нагревательного элемента.



Не добавляйте жирные продукты (например, черное мыло), пенящиеся, токсичные, легковоспламеняющиеся, взрывоопасные, едкие, сильнодействующие или содержащие твердые частицы вещества в резервуар для воды. Не добавляйте отбеливатель в прибор.



Rowenta | Tefal®

X-CLEAN 12

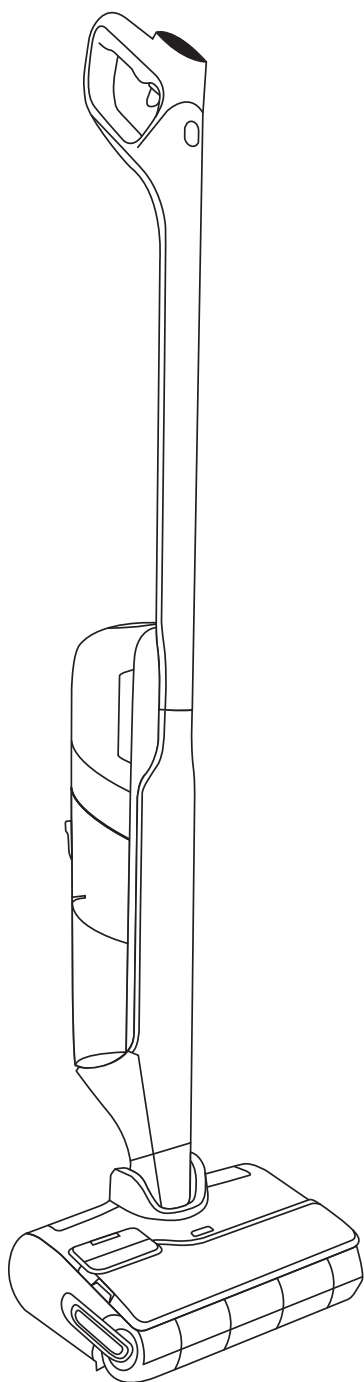

Бізді таңдағаныңыз үшін рақмет.
Алғаш рет пайдалану алдында
«Қауіпсіздік және пайдалану жөніндегі нұсқаулық»
кітапшасын МҰҚИЯТ ОҚЫП ШЫҒЫҢЫЗ.

МАЗМҰНЫ

1 / ҚҰРЫЛҒЫҒА ШОЛУ

- Құрылғы
- Бас бөлігі
- Кірлеген су ыдысы
- Қосалқы бөлшектер мен керек-жарақтар

2 / ҚҰРЫЛҒЫНЫ ОРНАТУ ЖОЛЫ

- Құрастыру
- Зарядтау негізін орнату

3 / ДАУЫСТЫҚ КӨМЕКШІНІ ОРНАТУ ЖОЛЫ

4 / ЭКРАН ДИСПЛЕЙІ

- Экран
- Режимдерді ауыстыру жолы
- Режимдердің түсіндірмесі
- Негізгі қате туралы хабарламалар

5 / ҚҰРЫЛҒЫҢЫЗДЫ ПАЙДАЛАНУ ӘДІСІ

- Пайдаланар алдында
- Жуу құралын автоматты түрде таратуды қосу немесе өшіру үшін
- Құрылғыны іске қосу
- Тегіс жатқызылған позиция
- Едендермен үйлесімділігі
- Әр пайдаланудан кейін

6 / ҚҰРЫЛҒЫҒА ТЕХНИКАЛЫҚ ҚЫЗМЕТ КӨРСЕТУ ЖОЛЫ

- Аптасына бір рет
- 6 айда бір рет

7 / АҚАУЛАРДЫ ЖОЮ ЖОЛДАРЫ ЖӘНЕ ШЕШІМДЕР

8 / ТЕХНИКАЛЫҚ СИПАТТАМАЛАР

9 / ЕСКЕРТУЛЕР

МЫНА БЕЛГІНІ КӨРГЕН КЕЗДЕ:

БЕЙНЕНІ МЫНА
ЖЕРДЕН КӨРІҢІЗ



оқулық видеосын көру үшін басыңыз

■ ҚҰРЫЛҒЫ

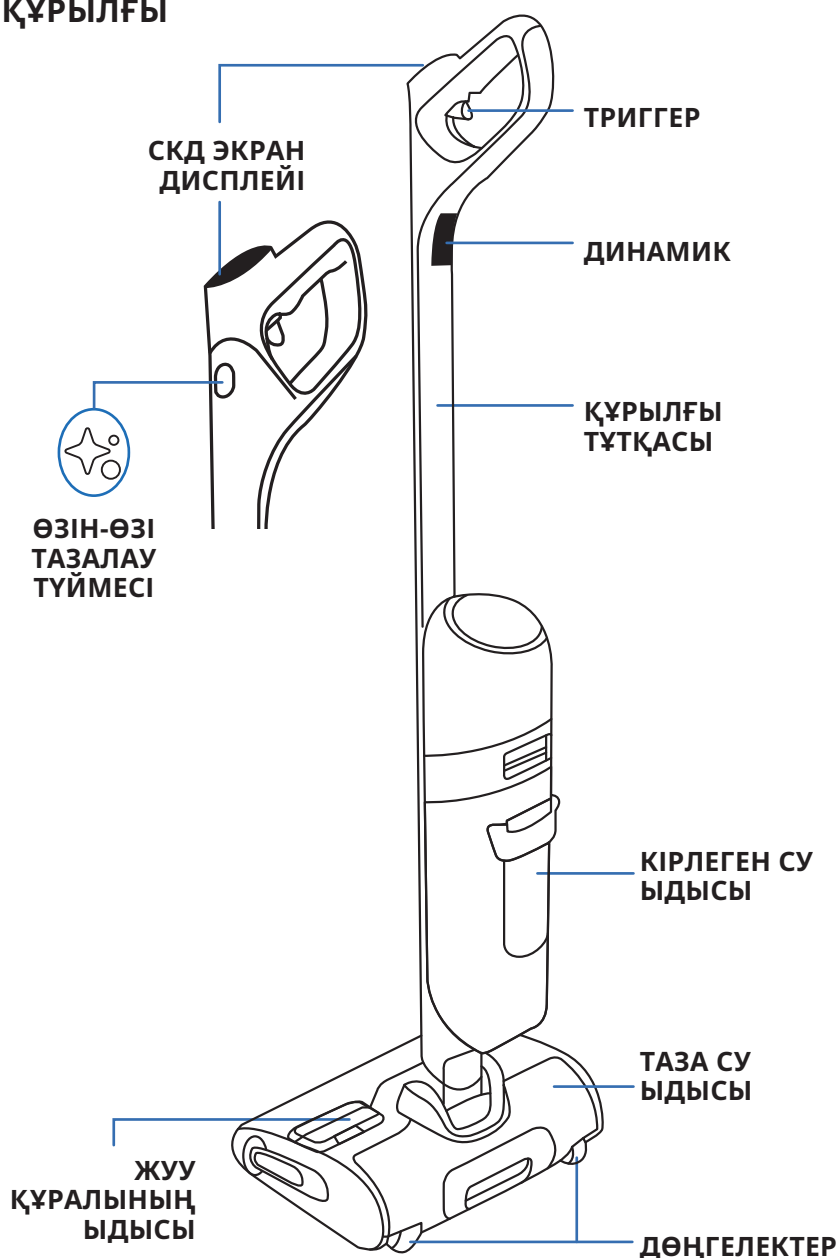

БАС БӨЛІГІ

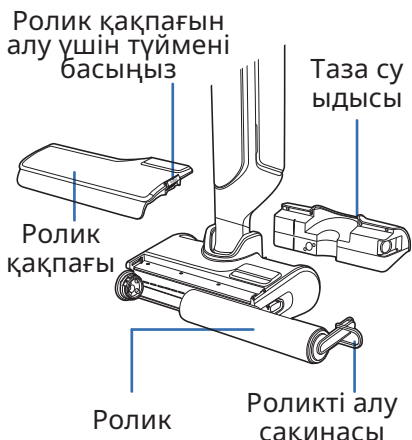

КІРЛЕГЕН СУ ҰДЫСЫ



ҚОСАЛҚЫ БӨЛШЕКТЕР

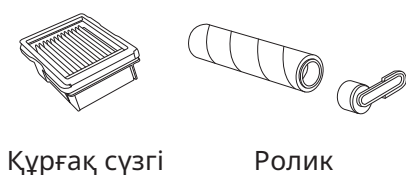

КЕРЕК-ЖАРАҚ



■ ҚҰРАСТЫРУ

- 1 Тұтқаны құрылғының корпусына салыңыз.
- 2 «Сырт» еткен дыбыс тұтқа дұрыс орнатылғанын білдіреді.

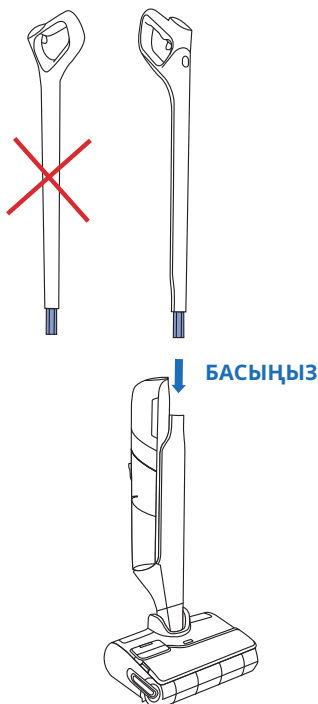

■ ЗАРЯДТАУ НЕГІЗІН ОРНАТУ

- 1 Зарядтау негізін аударыңыз.



- 2 Қуат кабелін зарядтау негізіндегі көрсеткі бойынша негізге қосыңыз.

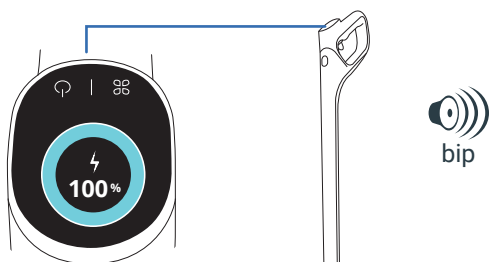

- 3 Зарядтау негізін қуат көзіне қосып, оған құрылғыны қойыңыз. Ол автоматты түрде зарядталады.

- 4 Егер өнім дұрыс жалғанып, зарядталып жатса, дыбыстық сигнал естіледі де, экранда батарея деңгейі пайда болады.

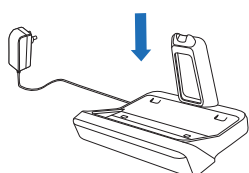

3 / ДАУЫСТЫҚ КӨМЕКШІНІ ОРНАТУ ЖОЛЫ

■ ҚҰРЫЛҒЫҢЫЗ ЗАРЯДТАУ НЕГІЗІНДЕ БОЛУЫ КЕРЕК

1 - ТІЛІҢІЗДІ ТАҢДАҢЫЗ

БЕЙНЕНІ МЫНА ЖЕРДЕН КӨРІҢІЗ

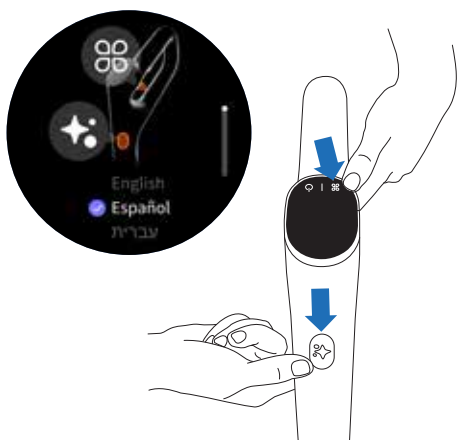

- Өзін-өзі тазалау түймесі мен РЕЖИМ түймесін бір уақытта басыңыз.
- Тізімнен өз тіліңізді тапқанша әрекетті қайталаңыз (18 тіл берілген)
- Тілді растау үшін 3 секунд күтіңіз.

2 - ДАУЫСТЫҚ КӨМЕКШІ

РЕЖИМ түймесі дауыстық көмекшіні қосуға, өшіруге немесе дыбысын төмендетуге мүмкіндік береді.

БЕЙНЕНІ МЫНА ЖЕРДЕН КӨРІҢІЗ

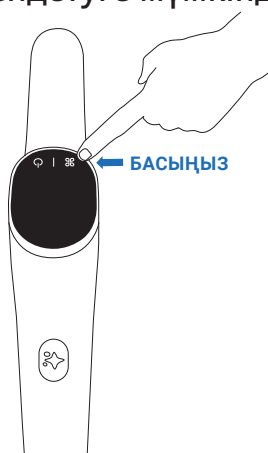

- **1-қадам**
Дауыстық көмекшіні іске қосу үшін РЕЖИМ түймесін 2 секунд басып тұрыңыз.
- **2-қадам**
Дыбыс деңгейін төмендету үшін РЕЖИМ түймесін 2 секунд басып тұрыңыз.
- **3-қадам**
Дауыстық көмекшіні өшіру үшін РЕЖИМ түймесін 2 секунд басып тұрыңыз.

4 / ЭКРАН ДИСПЛЕЙІ

■ ЭКРАН

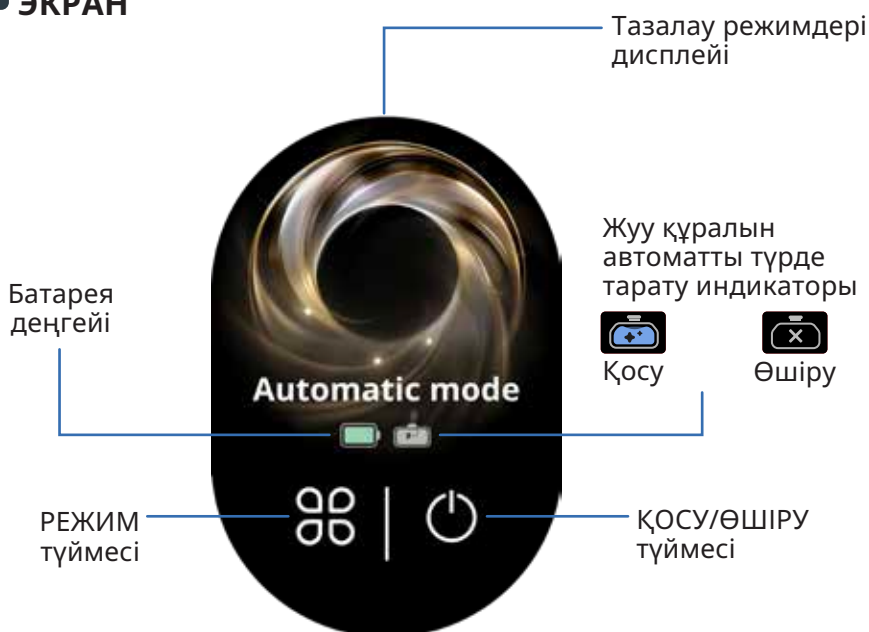

РЕЖИМДЕРДІ АУЫСТЫРУ ЖОЛЫ

Құрылғы ҚОСУЛЫ және жұмыс жағдайында болуы керек



■ Режимдер арасында ауысу үшін РЕЖИМ түймесін басыңыз.

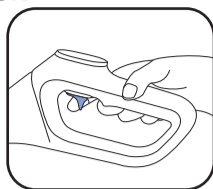

■ ЖАҚСАРТУ режиміне кіру үшін триггерді басып тұрыңыз.

РЕЖИМДЕРДІҢ ТҮСІНДІРМЕСІ



АВТОМАТТЫ РЕЖИМ

Беттер: ластанудың түрлі деңгейлері.

Сору қуаты мен су ағынын бейімдеу үшін ластануды анықтайды.



ТЫНЫШ РЕЖИМ

Беттер: орташа ластанған.

Сору қуаты:

Су ағыны:



АҒАШ ЕДЕН

Беттер: ағаш еден, паркет.

Сору қуаты:

Су ағыны:



СҰЙЫҚТЫҚТЫ СІҒІРУ РЕЖИМІ

Беттер: ылғал (жуынатын бөлме сияқты).

Сору қуаты:

Су ағыны:

МАКСИМУМ КҮШЕЙТУ



■ Ең жоғары қуатты бірден алу үшін басқа тазалау режимдерін жақсартады.

Сору қуаты:

Су ағыны:

НЕГІЗГІ ҚАТЕ ТУРАЛЫ ХАБАРЛАМАЛАР



Таза су ыдысы бос
Әрекет: таза су ыдысын толтырыңыз.



Кірлеген су ыдысы толды
Әрекет: кірлеген су ыдысын босатыңыз.



Ролик қақпағы дұрыс салынбаған
Әрекет: ролик қақпағының орналасқан жерін тексеріңіз.



Ролик қақпағы дұрыс салынбаған
Әрекет: роликтің орналасқан жерін тексеріңіз.



Сүзгі орнына салынбаған
Әрекет: тексеріп, сүзгіні орнына салыңыз.



Ролик бұғатталған
Әрекет: тексеріп, кедергі келтіріп тұрған қалдықты алып тастау керек.



5 / ҚҰРЫЛҒЫҢЫЗДЫ ПАЙДАЛАНУ ӘДІСІ

ПАЙДАЛАНАР АЛДЫНДА

Су ыдысын толтыру

БЕЙНЕНІ МЫНА
ЖЕРДЕН КӨРІҢІЗ

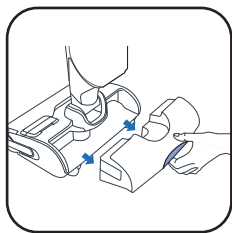

1 Таза су ыдысын шығарып алыңыз.



2 Таза су ыдысын ашыңыз.

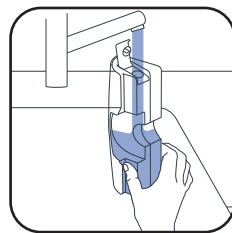

3 Таза су ыдысын толтырыңыз. Температурасы 10-50 °C аралығындағы суды қолданыңыз.

Максимум сыйымдылығы - 790 мл.

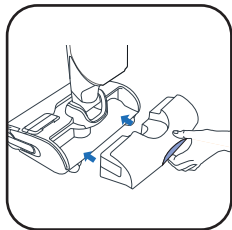

4 Таза су ыдысын орнына салыңыз.

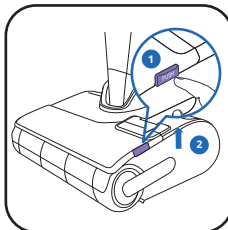

5 Ролик қақпағын алыңыз.

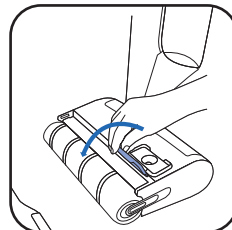

6 Жуу құралының ыдысын ашыңыз.

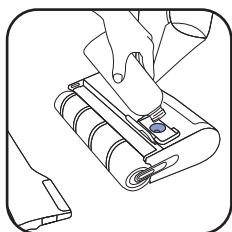

7* Тазалау ерітіндісін қосыңыз.

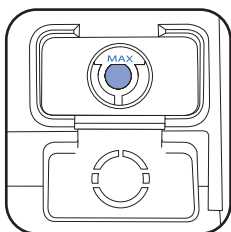

8 МАКС. деңгейінен асырмағаныңызға көз жеткізіңіз.

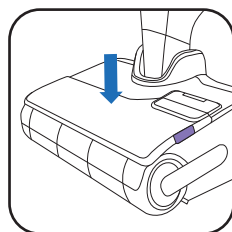

9 Жуу құралы ыдысының қақпағын жауып, ролик қақпағын орнына салыңыз.

7* КӨБИКТЕНЕТІН ЕРІТІНДІЛЕРДІ, МАЙЛЫ ӨНІМДЕРДІ (МЫСАЛЫ, ҚАРА САБЫН), АҚ СІРКЕ СУЫН, АГАРТҚЫШТЫ НЕМЕСЕ ЭФИР МАЙЛАРЫН ПАЙДАЛАНБАҢЫЗ («ҚАУІПСІЗДІК ЖӘНЕ ПАЙДАЛАНУ ЖӨНІНДЕГІ НҰСҚАУЛЫҚ» КІТАПШАСЫН ҚАРАҢЫЗ).

Тазалау ерітіндісін қосу міндетті емес



ROWENTA ЫЛҒАЛ ЖӘНЕ ҚҰРҒАҚ ШАҢСОРҒЫШҚА АРНАЛҒАН КІР ЖУУ ҚҰРАЛЫ (ZR340LV1)

НЕМЕСЕ



ANYTOL MULTIBЕТТЕРДІ ТАЗАЛАУҒА АРНАЛҒАН ЭВКАЛИПТ ҚОСЫЛҒАН ДЕЗИНФЕКЦИЯЛЫҚ ТАЗАЛАУ ҚҰРАЛЫ



ҰСЫНЫЛАТЫН ДОЗА МӨЛШЕРІ: 20 МЛ (ТАЗА СУ ЫДЫСЫНЫҢ ЖАЛПЫ СЫЙЫМДЫЛЫҒЫНЫҢ <3%-ЫНДА СҰЙЫЛТЫЛҒАН)

ӘРТҮРЛІ ЖУУ ҚҰРАЛЫН АРАЛАСТЫРУҒА БОЛМАЙДЫ. ТЕК ЖУУ ҚҰРАЛЫНА АРНАЛҒАН ЫДЫСТЫ ПАЙДАЛАНЫҢЫЗ.

ЖУУ ҚҰРАЛЫН АВТОМАТТЫ ТҮРДЕ ТАРАТУДЫ ҚОСУ НЕМЕСЕ ӨШІРУ ҮШІН

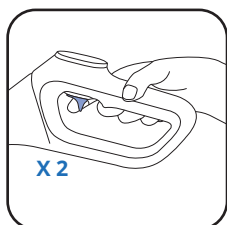

X 2

- Жуу құралын автоматты түрде таратуды қосу үшін триггерді екі рет басыңыз.
- Іске қосылғаннан кейін құрылғы қажетті жуу құралы деңгейін автоматты түрде басқарады.
- Жуу құралын автоматты түрде таратуды өшіру үшін триггерді екі рет басыңыз.



Қосылған



Өшірілген

■ ҚҰРЫЛҒЫНЫ ІСКЕ ҚОСУ

Құрылғыны зарядтау базасынан алу керек.

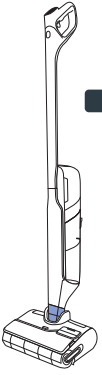

■ ТҰРАҚ ПОЗИЦИЯСЫ

Құрылғы тік күйде. Тұрақ позициясында құрылғы жұмысын тоқтатады.



■ ЖҰМЫС ПОЗИЦИЯСЫ

Бас бөлігінің құлпы ашылады да, құрылғыны пайдалануға болады.

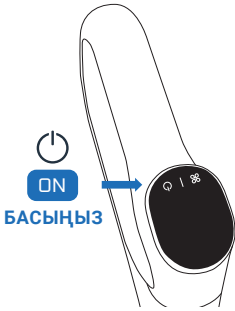

■ Жұмыс позициясында бұйымды шалқайтып, құрылғыны іске қосу үшін ҚОСУ/ӨШІРУ түймесін басыңыз. Әдепкі күйде өнім АВТОМАТТЫ режимде іске қосылады. ТОҚТАТУ үшін оны қайтадан басыңыз.

Тұрақ позициясында құрылғы жұмысын тоқтатады.

Тазалауды жалғастыру үшін жұмыс позициясына ауысып, ҚОСУ/ӨШІРУ түймесін басыңыз

РЕЖИМДІ ТАҢДАП, ТАЗАЛАУДЫ БАСТАҢЫЗ

■ ТЕГІС ЖАТҚЫЗЫЛҒАН ПОЗИЦИЯ

Жиһаздың астын тазалау үшін.

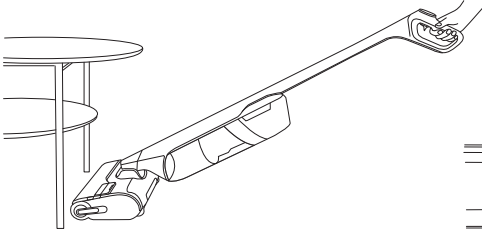

■ Құрылғы тегіс жатқызылған кезде, сору қуаты автоматты түрде реттеледі.

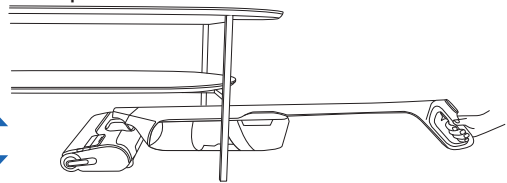

15 CM

■ ЕДЕНДЕРМЕН ҮЙЛЕСІМДІЛІГІ

Бұл құрылғы тек қатты едендермен үйлесімді

АҒАШ



ПЛИТКА

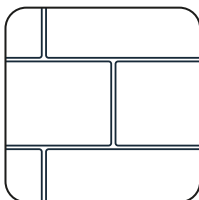

ЛИНОЛЕУМ

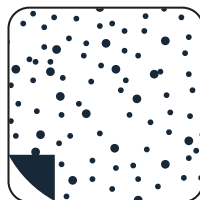

ЛАМИНАТ



■ Кілемдерде, төсеніштерде, қабырғаларда және терезелерде қолданбаңыз («Қауіпсіздік және пайдалану жөніндегі нұсқаулық» кітапшасын қараңыз).

■ ӘР ПАЙДАЛАНУДАН КЕЙІН

БЕЙНЕНІ МЫНА
ЖЕРДЕН КӨРҢІЗ

1 - КІРЛЕГЕН СУ ҮДЫСЫН БОСАТЫҢЫЗ

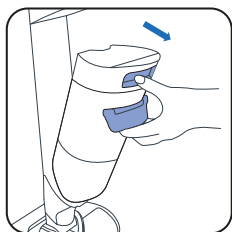

1 Кірлеген су ыдысын алыңыз.

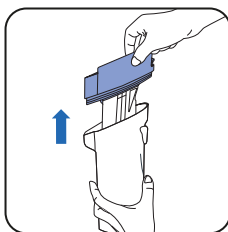

2 Қоқыс бөлгішті тартып, шығарып алыңыз.

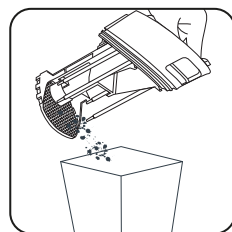

3 Қатты тұрмыстық қалдықтарды тастаңыз.



4 Сұйық қалдықтарды шайыңыз.

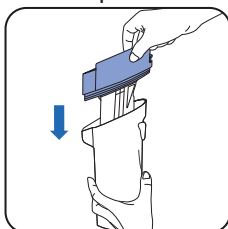

5 Қоқыс бөлгішті және сүзгіні ауыстырыңыз.

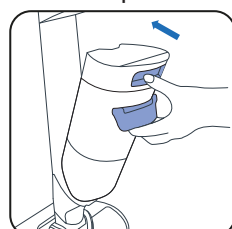

6 Кірлеген су ыдысын орнына салыңыз.

2 - ТАЗА СУ ҮДЫСЫНА СУ ҚҰЙЫҢЫЗ

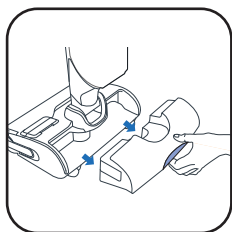

1 Таза су ыдысын шығарып алыңыз.

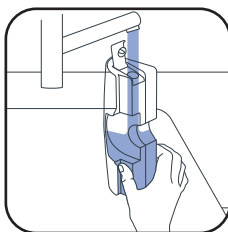

2 Таза су ыдысын толтырыңыз.

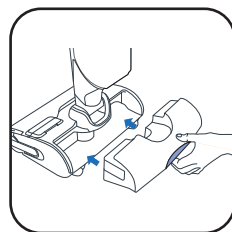

3 Таза су ыдысын орнына салыңыз.

3 - ӨЗІН-ӨЗІ ТАЗАЛАУ ЖӘНЕ ӨЗІН-ӨЗІ КЕПТІРУ БАҒДАРЛАМАСЫН ІСКЕ ҚОСЫҢЫЗ

Құрылғы зарядтау базасында болуы керек.
Зарядтау базасын қуат көзіне қосу керек.

■ Өзін-өзі тазалау бағдарламасы автоматты түрде құрылғыны және роликті тазалайды.

■ Өзін-өзі кептіру бағдарламасы құрылғы мен роликті автоматты түрде құрғатады. Кептіру циклі роликте анықталған ылғалға сәйкес реттеледі.

⚠️ : Өзін-өзі тазалау және кептіру бағдарламасы 90°C-та жұмыс істейді. Өзін-өзі тазалау және өзін-өзі кептіру кезінде немесе одан кейін көп ұзамай қыздыру пластинасын ҰСТАМАҢЫЗ, себебі күйіп қалуыңыз мүмкін.

■ Батарея деңгейі 20%-дан төмен болса, өзін-өзі тазалау және өзін-өзі кептіру циклдері басталмайды.



20 - 60 МИН

Егер таза су ыдысы бос болса, өзін-өзі тазалау бағдарламасы тоқтайды.
Егер кірлеген су ыдысы толса, өзін-өзі тазалау бағдарламасы тоқтайды.

ӨЗІН-ӨЗІ ТАЗАЛАУДЫ ЖӘНЕ/ НЕМЕСЕ КЕПТІРУДІ БАСТАҢЫЗ

БЕЙНЕНІ МЫНА ЖЕРДЕН КӨРІҢІЗ

ӨЗІН-ӨЗІ ТАЗАЛАУ ЖӘНЕ КЕПТІРУ



Өзін-өзі тазалау түймесін бір рет басыңыз.

ТЕК ШАШ ҚИЮ

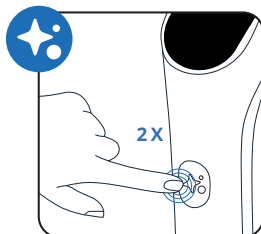

Өзін-өзі тазалау түймесін екі рет басыңыз.

ТЕК ӨЗІН-ӨЗІ ТАЗАЛАУ

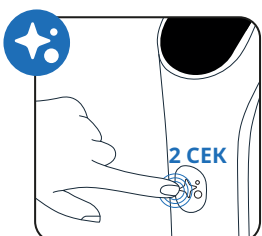

Өзін-өзі тазалау түймесін 2 секунд басып тұрыңыз.

ТЕК КЕПТІРУ



РЕЖИМ түймесін басыңыз.

ДОК ҚАЙШЫЛАРЫ

Роликте қалған кез келген шашты кетіру үшін негізге кіріктірілген жүз орнатылған. Ол тек өзін-өзі тазалау және кептіру немесе түкті кесу бағдарламасы басталғанда ғана автоматты түрде іске қосылады.

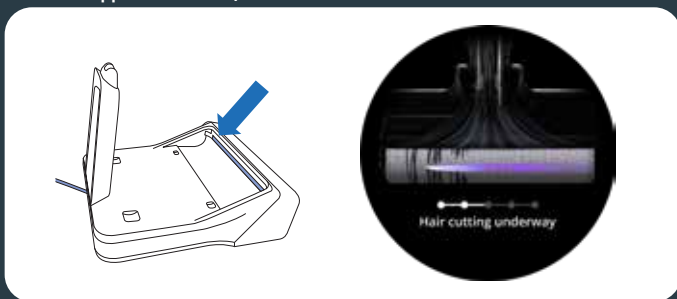

ӨЗІН-ӨЗІ ТАЗАЛАУДЫ ЖӘНЕ/ НЕМЕСЕ КЕПТІРУДІ ТОҚТАТЫҢЫЗ

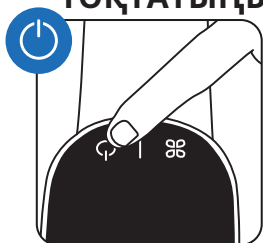

НЕМЕСЕ

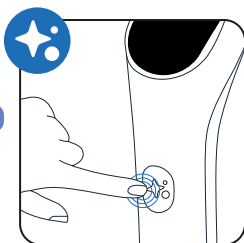

ҚОСУ/ӨШІРУ түймесін немесе Өзін-өзі тазалау түймесін басыңыз

4 - ӨЗІН-ӨЗІ ТАЗАЛАУ АЯҚТАЛҒАН КЕЙІН, КІРЛЕГЕН СУ ҮДЫСЫН ТАЗАЛАҢЫЗ

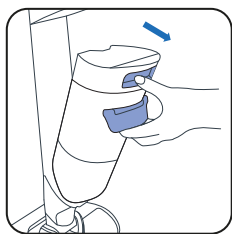

1 Кірлеген су ыдысын алыңыз.

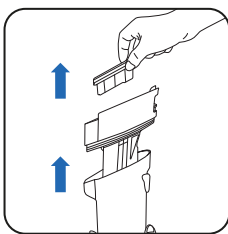

2 Сүзгіні және қалдық бөлгішті тартып шығарыңыз.

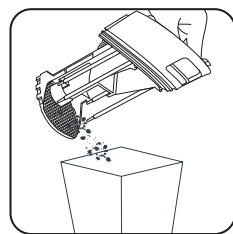

3 Қатты тұрмыстық қалдықтарды тастаңыз.



4 Сұйық қалдықтарды шайыңыз.

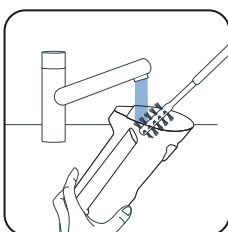

5 Кірлеген су ыдысын тазалау қылшағы керек-жарағымен тазалаңыз.

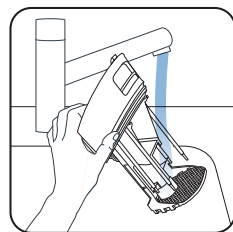

6 Қалдық бөлгішті шайыңыз.

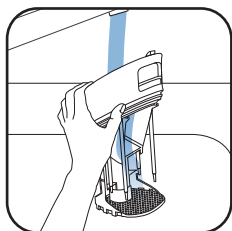

7 Қалған кірді кетіріп, сүзгі аймағын тазалаңыз.

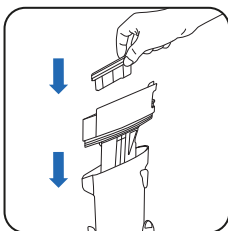

8 Қалдық бөлгішті ауыстырыңыз.

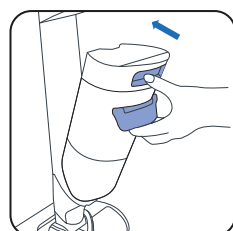

9 Кірлеген су ыдысын орнына салыңыз.

5 - ТАЗА СУ ҮДЫСЫН БОСАТЫҢЫЗ

Судың тамуына жол бермеу үшін таза су ыдысын босатыңыз.

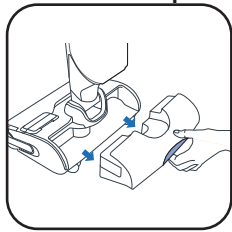

1 Таза су ыдысын шығарып алыңыз.



2 Таза су ыдысын босатыңыз.

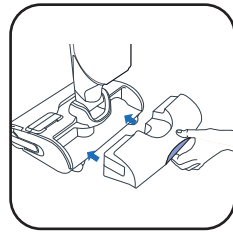

3 Таза су ыдысын орнына салыңыз.



■ АПТАСЫНА БІР РЕТ**1 - ЗАРЯДТАУ НЕГІЗІН ТАЗАЛАҢЫЗ**

Зарядтау негізін судың астына қоймаңыз.

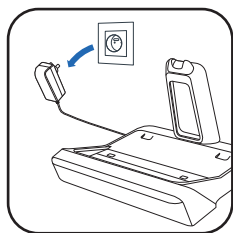

- Зарядтау негізін қуат көзінен ажыратыңыз.

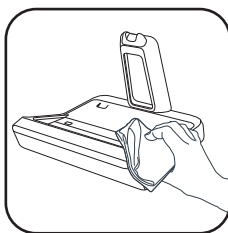

- Зарядтау негізін құрғақ немесе дымқыл шүберекпен қолмен тазалаңыз.

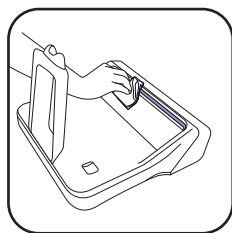

- Қайшы шығатын жерді ақырын тазалаңыз.

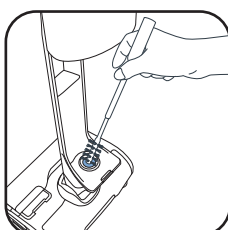
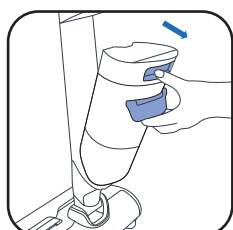
2 - СОРУ ҚҰБЫРЫН ТАЗАЛАҢЫЗ

- Тазалау щеткасын пайдаланып, сорғыш құбырдағы кірдің қалдықтарын тазалаңыз.

3 - СҮЗГІ ТОРЫН ТАЗАЛАУ

Бүкіл сүзгіні су астына қоймаңыз. Егер су тисе, оны 48 сағат кептіріңіз.

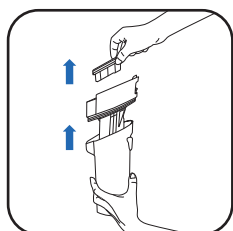

- Сүзгіні алып тастаңыз.

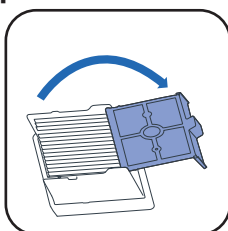

- Сүзгі торын ашыңыз.

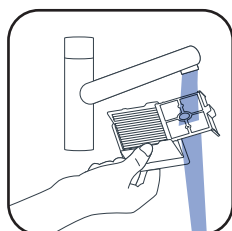

- Тек сүзгі торын тазалап, шайыңыз.

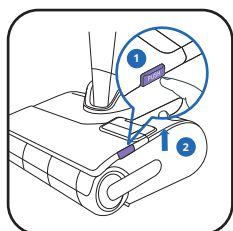
4 - БАСТЫ БӨЛІГІН ЖӘНЕ РОЛИК ҚАҚПАҒЫН ТАЗАЛАҢЫЗ

- 1 Басу түймесін басыңыз.
- 2 Ролик қақпағын көтеріңіз.

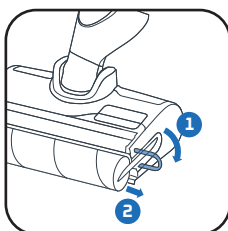

- Роликтің күлгін сақинасын тартыңыз.

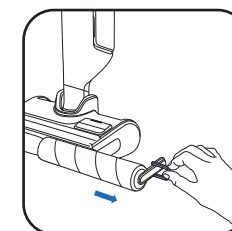

- Күлгін сақинаны тарту арқылы роликті алыңыз.

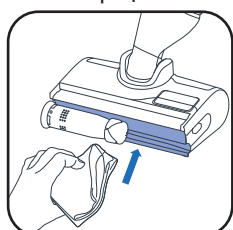

- Роликтің артын тазалаңыз.

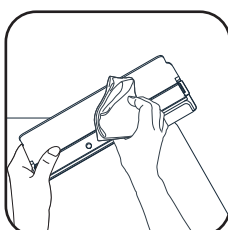

- Ролик қақпағының ішкі жағын тазалаңыз.

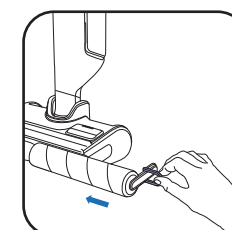

- Роликті орнына қойыңыз.



- Роликтің қақпағын орнына қойыңыз.

■ 6 АЙДА БІР РЕТ

- Ролик пен сүзгіні ауыстырыңыз. Егер ролик зақымдалғанын байқасаңыз, алдымен оны ауыстырыңыз.

www.rowenta.com
www.tefal.com

Құрғақ сүзгі

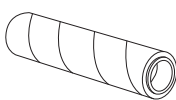

Роликті барабан



Тұтқа

Құрғақ сүзгі + ролик (ZR338A01)



7 / АҚАУЛАРДЫ ЖОЮ ЖОЛДАРЫ ЖӘНЕ ШЕШІМДЕР

Мәселе	Ықтимал себептері	Шешімдері
Құрылғы аз қуатпен сорып, шу немесе ысқырған дыбыс шығарып немесе қалдықтарды жерге түсіріп жатыр.	Құрылғының ауа арнасы бітеліп қалған.	Сору басын, ауа арнасын, сүзгіні және пенопласты тазалаңыз (пайдаланушы нұсқаулығын қараңыз)
	Кірлеген су ыдысы дұрыс орнатылмаған және тығыздағыш зақымдалмаған немесе қысылмаған.	Кірлеген су ыдысын алыңыз.
	Шаңсорғыш жұмыс істемейді.	Сатудан кейінгі қызмет көрсету орталығына хабарласыңыз.
Еден тым ылғал.	Су ағыны тым жоғары немесе роликке су тиген.	ИНТЕЛЛЕКТУАЛДЫҚ режимді немесе ТЫНЫШ режимін пайдаланып жатқаныңызға көз жеткізіңіз.
	Су ағып тұр.	Сатудан кейінгі қызмет көрсету орталығына хабарласыңыз.
Еден аз ылғалданған.	Таза су ыдысы бос.	Таза су ыдысына су құйыңыз.
	Су тарату жүйесі бітеліп қалған.	Су шығатын саңылауларды тазалаңыз. Болмаса, өнімді ең жақын жөндеу орталығына апарыңыз.
	Су ағыны тым төмен	ИНТЕЛЛЕКТУАЛДЫҚ режимді немесе МАКС. режимін пайдаланып жатқаныңызға көз жеткізіңіз.
Құрылғы еденді дұрыс тазаламайды	Ролик кірлеген.	Өзін-өзі тазалау циклін іске қосыңыз, одан кейін роликті қолмен тазалаңыз.
	Құрылғы тазалау үшін қойылған режим дұрыс емес.	Тазалауды оңтайландыру үшін ИНТЕЛЛЕКТУАЛДЫҚ режимді пайдаланыңыз немесе ТЫНЫШ режимі мен МАКС. режимі арасында ауысыңыз.
Құрылғы еденді бүлдіріп жатыр.	Құрылғы роликсіз қолданылған.	Құрылғыны әрқашан роликті орнатып, таза су ыдысын суға толтырып пайдаланыңыз
	Тазалау басына бөгде зат кептеліп қалған.	Тазалау басын тазалаңыз
Құрылғы өздігінен өшеді.	Кірлеген су ыдысы толы.	Кірлеген су ыдысын босатыңыз
	Батарея қуаты тым аз.	Құрылғыны табанына қойып зарядтаңыз.
Ролик тұрып қалды	Бір зат немесе талшықтар роликті бөгеп тұр.	Роликті ашып, айналуда кедергі келтіретін кез келген заттарды алып тастаңыз
Құрылғы барлық жерге су шашады	Қорғағыш қақпақ дұрыс орнатылмаған	Қақпақты алып, дұрыстап салыңыз.
	Ролик дұрыс орнатылмаған	Роликті ажыратып, дұрыстап салыңыз
Жуу құралы ыдысындағы жуу құралы шықпайды	Ыдыс бос	Ыдысты МАКС. деңгейіне дейін толтырыңыз, әйтпесе тұтынушыларға қызмет көрсету орталығына хабарласыңыз.
	Жуу құралын сорғыш ажыратылған	Жуу құралын автоматты түрде тарату функциясын іске қосу үшін тұтқа триггерін екі рет басыңыз (көк логотип қосулы).
Түбіндегі қайшы шашты кеспейді немесе кептеліп қалады	Шаш қайшының шығатын жерін бітеп тұр	Зарядтау негізін ажыратыңыз, қайшының айналасындағы көрініп тұрған шаштарды тазалаңыз, әйтпесе тұтынушыларға қызмет көрсету орталығына хабарласыңыз

8 / ТЕХНИКАЛЫҚ СИПАТТАМАЛАР

ЫДЫС СЫЙЫМДЫЛЫҒЫ	
Сипаттамасы	Сыйымдылығы (мл)
Таза су ыдысы	790 мл
Кірлеген су ыдысы	750 мл
Жуу құралының ыдысы	100 мл



9 / ЕСКЕРТУЛЕР

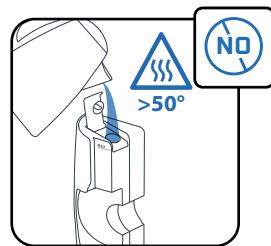
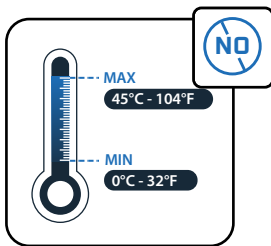
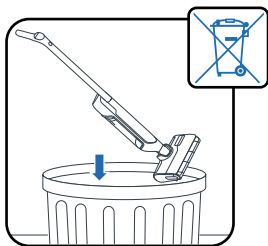

Құрылғыны температурасы $<0^{\circ}\text{C}$ and $>45^{\circ}\text{C}$ болатын жерге қоймаңыз.

Су ыдысына температурасы $>50^{\circ}\text{C}$ су құймаңыз.

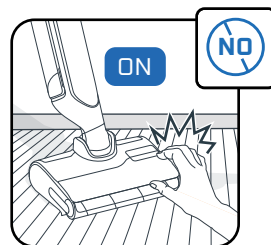
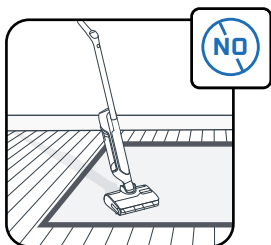
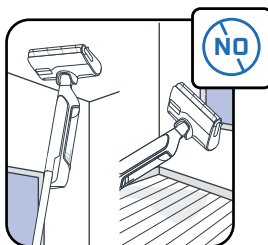

Бұл құрылғы қатты еденде пайдалануға арналған. Кілемдерде, кілемді еден жабындарында, қабырғаларда және терезелерде пайдаланбаңыз.

Өнімді тоқтатпай және қуат беру блогын ажыратпай, айналмалы бөліктерге қол тигізбеңіз.

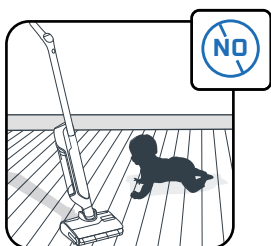
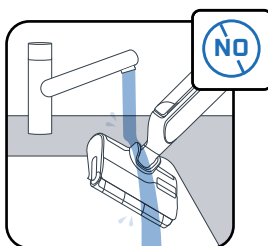

Құрылғыны судың астына қоймаңыз және сору арнасын құрғақ дымқыл шүберекпен тазалаңыз.

Балалар құрылғымен ойнамауын қадағалау керек.

Бұл құрылғы тек тұрмыстық мақсатта және үй ішінде пайдалануға арналған.

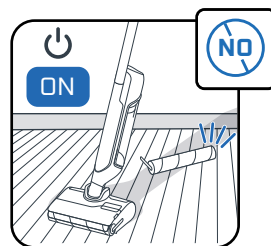
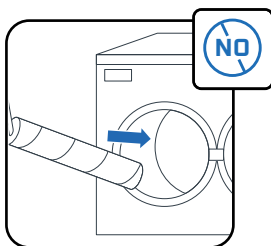
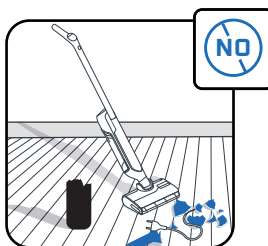

Құрылғыны пештердің іші немесе электр розеткалары сияқты электр құрылғыларында пайдаланбаңыз.

Роликті ыдыс жуғыш немесе кір жуғыш машинада жууға болмайды.

Құрылғыны су ыдыстарынсыз және роликсіз пайдалануға болмайды.

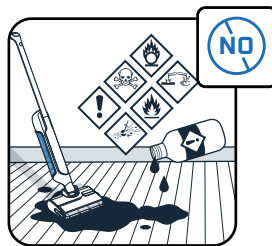
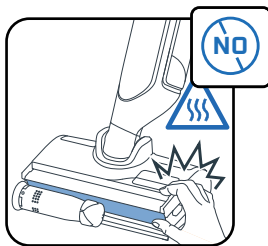

Өзін-өзі тазалау және кептіру циклі кезінде немесе одан кейін бірден роликті щетканы алмаңыз, себебі қыздырғыш элементтің ыстық металл бетіне байланысты күйіп қалу қаупі бар.

Су ыдысына майлы өнімдерді (мысалы, қара сабын), көбіктенетін, улы, тұтанғыш, жарылғыш, коррозия тудыратын, агрессивалы немесе қатты бөлшектері бар заттарды салмаңыз. Бұйымның ішіне ағартқыш құюға болмайды.

