



Tefal
baby home 

STÉRILISATEUR MICRO-ONDES

Microwave steriliser



FR
NL
DE
IT
EN
ES
PT
EL
TR
RU
UK
PL
CS
SK
HU
BG
RO
HR
SV
FI
DA
NO
KZ

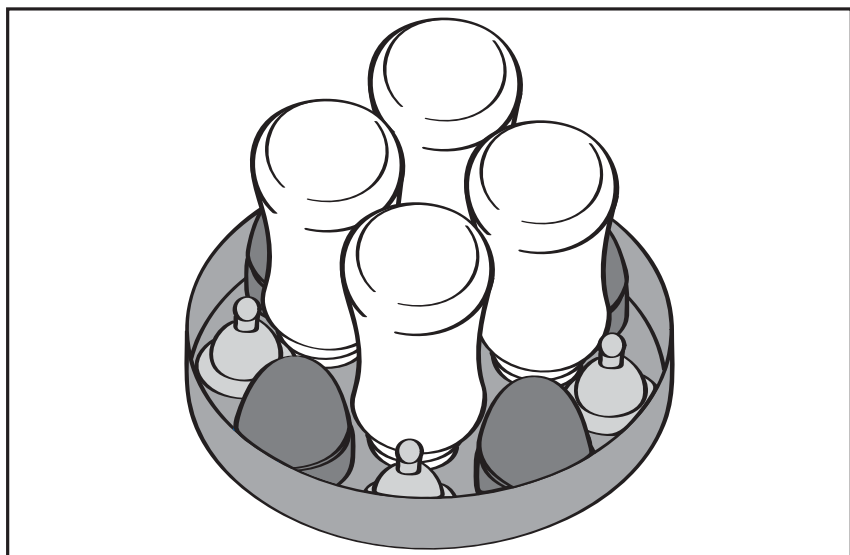
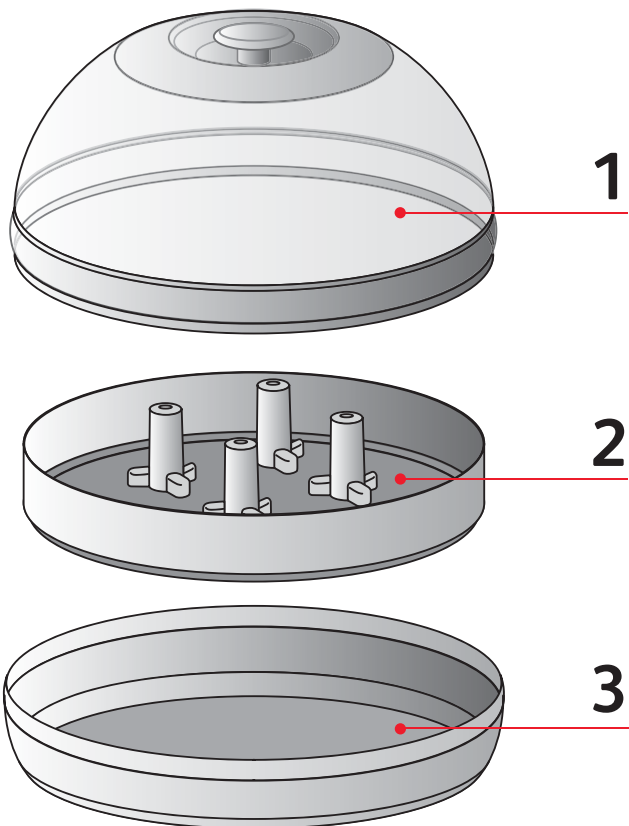

fig. 1

C'est dans les premiers mois de la vie de votre bébé que son système immunitaire est le plus fragile. Le soin apporté à l'hygiène dans la préparation de ses aliments est essentiel. En effet, le lait est un milieu très propice à la multiplication rapide des bactéries, qui peuvent causer des maladies chez le nourrisson. Tefal propose, parmi une large gamme d'articles de puériculture, ce stérilisateur micro-ondes, facile à utiliser et sûr.

Lorsque les mamans utilisent des biberons, Tefal recommande de les stériliser à chaud avant chaque utilisation.

Le principe de ce stérilisateur micro-ondes à chaud permet de créer de la vapeur d'eau dont la température sera portée pendant quelques minutes au-delà de 95°C. Dans ces conditions, des tests en laboratoire démontrent la destruction de 5 germes responsables de coliques ou résistants à la température.

Ce stérilisateur permet de stériliser jusqu'à 4 biberons 240 ml complets.

Description

1. Couverture
2. Support biberons
3. Cuve

Précautions d'emploi

Ne jamais utiliser le stérilisateur dans un four à micro-ondes sans eau.

- Utiliser sur une surface plane.
- Garder le stérilisateur hors de portée des enfants en particulier après la stérilisation car il peut être chaud.
- Utiliser cet appareil uniquement dans un four à micro-ondes avec plateau tournant.

Ne pas utiliser la fonction grill du four à micro-ondes pour la stérilisation.

- Toujours nettoyer les biberons et accessoires avant de les stériliser.
- Toujours respecter la quantité d'eau et le temps de stérilisation.
- Attention : le stérilisateur, les biberons, tétines et capuchons sont chauds après la stérilisation. De la vapeur très chaude peut se dégager à l'ouverture du couvercle.
- Ce stérilisateur ne convient pas aux biberons en verre car ils risquent d'exploser.

Ne jamais mettre d'objet métallique au micro-ondes.

- Si vous souhaitez stériliser d'autres ustensiles que les biberons, assurez-vous qu'ils résistent à une température de 100°C et qu'ils ne contiennent pas de parties métalliques.

Utilisation

Avant chaque stérilisation, nettoyer parfaitement tous les éléments des biberons et séparer les tétines de leur bague.

- Sortir le support biberons du stérilisateur.
- Verser à l'aide d'un biberon 200 ml d'eau dans la cuve.
- Remettre le support biberons dans la cuve.
- Placer les capuchons, les tétines, les bagues, les obturateurs aux emplacements prévus, puis le corps des biberons (fig 1).

Avant de procéder à la manipulation des différents éléments stérilisés, se laver les mains avec de l'eau et du savon, puis procéder à un séchage soigneux.

– Fermer le couvercle et placer le tout dans le four à micro-ondes suivant caractéristiques suivantes :

Puissance du micro-ondes	Durée de stérilisation à puissance maximum
750 W – 1300 W max	5 minutes

Attendre 2 minutes avant de sortir votre stérilisateur du four car il peut être très chaud.

Après chaque stérilisation, vider le reste d'eau qui reste dans la cuve.

Entretien

- Si l'eau est trop calcaire, un dépôt blanc se forme sur les biberons et dans la cuve.
- Pour nettoyer les dépôts de calcaire, verser 250 ml de vinaigre blanc dans la cuve contenant le support, laisser reposer jusqu'à élimination complète du calcaire.
- Rincer abondamment et essuyer avec un chiffon humide.
- Convient au lave-vaisselle.



Participons à la protection de l'environnement !

- ① Votre appareil contient de nombreux matériaux valorisables ou recyclables.
- ➡ Confiez celui-ci dans un point de collecte ou à défaut dans un centre de service agréé pour que son traitement soit effectué.

Tijdens de eerste maanden van zijn leven is het immuuniteitssysteem van uw baby het meest kwetsbaar. Hygiëne is zeer belangrijk bij de bereiding van de voeding. Melk is namelijk een product waarin bacteriën zich zeer snel vermenigvuldigen, waardoor de zuigeling gemakkelijk ziek kan worden.

Tefal heeft een uitgebreid assortiment kinderverzorgingsartikelen, waaronder deze sterilisator voor in de magnetron, die eenvoudig in gebruik en veilig zijn.

Wanneer u als moeder zuigflessen gebruikt, raadt TEFAL u aan deze vóór ieder gebruik warm te steriliseren. Het principe van deze sterilisator voor de magnetron is waterdamp te produceren waarvan de temperatuur een paar minuten lang boven de 95°C wordt gebracht.

Laboratoriumtests hebben aangetoond dat op die manier 5 ziektekiemen die buikkrampen veroorzaken en hittebestendig zijn, vernietigd worden.

Met deze sterilisator kunt u maximaal 4 complete zuigflessen van 240 ml steriliseren.

Omschrijving

1. Deksel
2. Zuigfleshouder
3. Kuip

Voorzorgen bij gebruik

Deze sterilisator nooit in een magnetron zonder water gebruiken.

- Op een vlakke ondergrond gebruiken.
- De sterilisator buiten bereik van kinderen houden, vooral na het steriliseren, omdat de sterilisator erg warm kan zijn.
- Dit apparaat uitsluitend in een magnetron met draaiplateau gebruiken.
- Altijd de zuigflessen en accessoires afwassen voordat u ze gaat steriliseren.

Voor het steriliseren niet de grillfunctie van de magnetron gebruiken.

- Altijd de juiste hoeveelheid water gebruiken en de aangegeven sterilisatietijd in acht nemen.
- Let op: de sterilisator, de zuigflessen, de spenen en de doppen zijn heet na het steriliseren. Er kan hete stoom uit de opening van het deksel ontsnappen.

Nooit metalen voorwerpen in de magnetron plaatsen.

- Deze sterilisator is niet geschikt voor glazen zuigflessen, omdat deze zouden kunnen ontploffen.
- Als u andere artikelen dan de zuigflessen wilt steriliseren, controleer dan of deze bestendig zijn tegen een temperatuur van 100°C en dat ze geen metalen onderdelen bevatten.

Gebruik

Was voor iedere sterilisatie alle elementen van de zuigflessen goed af en neem de spenen uit hun ring.

- Neem de zuigfleshouder uit de sterilisator.
- Schenk met behulp van een zuigfles 200 ml water in de kuip.
- Zet de zuigfleshouder terug in de kuip.
- Plaats de doppen, spenen, ringen en afsluiters op de hiervoor bedoelde plaatsen en vervolgens de zuigflessen (fig 1).

Was uw handen met water en zeep voordat u de gesteriliseerde onderdelen vast neemt, en droog ze goed af.

– Sluit het deksel en zet het geheel in de magnetron volgens de volgende gegevens:

Vermogen van de magnetron	Sterilisatieperiode op maximaal vermogen
750 W – 1300 W max	5 minuten

Wacht 2 minuten voordat u uw sterilisator uit de oven haalt, omdat deze zeer heet kan zijn.

Gooi na iedere sterilisatie het resterende water in de kuip weg.

Onderhoud

- Als het water te hard is, vormt zich witte kalkaanslag op de zuigflessen en in de kuip.
- Schenk voor het verwijderen van de kalkaanslag 250 ml huishoudazijn in de kuip met de houder en verwijder deze pas wanneer de volledige kalkaanslag verdwenen is.
- Met veel water afspoelen en met een vochtige doek afnemen.
- Kan in de vaatwasser gereinigd worden.



Wees vriendelijk voor het milieu!

- ① Uw apparaat bevat materialen die geschikt zijn voor hergebruik.
- ♻️ Lever het in bij het milieustation in uw gemeente of bij onze technische dienst.

Das Immunsystem Ihres Babys ist in den ersten Lebensmonaten besonders empfindlich. Aus diesem Grunde ist es ausgesprochen wichtig, bei der Zubereitung seiner Nahrung sorgfältig auf Hygiene zu achten.

Milch ist nämlich eine Umgebung, in der sich Bakterien, die Erkrankungen des Säuglings hervorrufen können, äußerst schnell vermehren.

Tefal führt in seiner breit gefächerten Produktreihe an Geräten zur Säuglingspflege diesen einfach anzuwendenden und sicheren Mikrowellen-Sterilisator.

TEFAL rät Müttern, die Fläschchen benutzen dazu, diese vor jeder Benutzung mit Hitze zu sterilisieren.

Das Prinzip dieses Mikrowellen-Sterilisators durch Hitze beruht auf der Bildung von Wasserdampf, dessen Temperatur ein paar Minuten lang über 95°C gehalten wird.

Bei Labortests wurde nachgewiesen, dass unter diesen Bedingungen 5 Koliken hervorrufende und als hitzeresistenz geltende Krankheitserreger abgetötet werden.

Mit diesem Sterilisator können bis zu 4 vollständige 240 ml-Fläschchen sterilisiert werden.

Beschreibung

1. Deckel
2. Fläschchenhalter
3. Dampfraum

Sicherheitshinweise

Der Sterilisator darf nicht ohne vorherige Zugabe von Wasser im Mikrowellenherd benutzt werden.

- Auf einer ebenen Fläche in Betrieb nehmen.
- Der Sterilisator muss insbesondere nach der Sterilisation außerhalb der Reichweite von Kindern aufbewahrt werden, da er sehr heiß werden kann.
- Dieses Gerät darf nur in Mikrowellenherden mit Drehteller benutzt werden.

Benutzen Sie zur Sterilisierung nicht die Grill-Funktion des Mikrowellenherdes.

- Die Fläschchen und das Zubehör müssen vor der Sterilisation stets gereinigt werden.
- Beachten Sie stets die angegebene Wassermenge und die Sterilisationsdauer.

Es dürfen keine Gegenstände aus Metall in den Mikrowellenherd gestellt werden.

- Achtung: der Sterilisator, die Fläschchen, die Sauger und die Kappen sind nach der Sterilisation heiß. Beim Öffnen des Deckels kann äußerst heißer Dampf entweichen.
- Dieser Sterilisator ist nicht für Fläschchen aus Glas geeignet, da diese explodieren können.
- Versichern Sie sich beim Sterilisieren von anderem Zubehörteilen als Fläschchen, dass diese Temperaturen über 100°C ausgesetzt werden kann und dass sie keine Teile aus Metall enthalten.

Gebrauch

Reinigen Sie alle Elemente der Fläschchen vor der Sterilisation gründlich und nehmen Sie die Sauger von ihrem Ring ab.

- Nehmen Sie die Fläschchenhalter aus dem Sterilisator.
- Füllen Sie mit einem Fläschchen 200 ml Wasser in den Dampfraum.
- Setzen Sie den Fläschchenhalter wieder in den Dampfraum.
- Setzen Sie zuerst die Kappen, Sauger, Ringe und Verschlüsse in die jeweils dafür vorgesehenen Stellen und dann die Fläschchen ein (Abb. 1).

Waschen Sie sich die Hände mit Wasser und Seife und trocknen Sie sie sorgfältig ab, bevor Sie die sterilisierten Teile anfassen.

– Machen Sie den Deckel zu und stellen Sie das Gerät in den Mikrowellenherd; beachten Sie dabei folgende Vorgaben:

Warten Sie vor dem Herausnehmen des Sterilisators aus dem Mikrowellenherd 2 Minuten, da er unter Umständen sehr heiß werden kann.

Leeren Sie nach der Sterilisation das restliche, im Behälter verbliebene Wasser aus.

DE

Leistung des Mikrowellenherdes	Sterilisationsdauer bei maximaler Leistung
750 W – 1300 W Max	5 Minuten

Wartung

- Wenn das verwendete Wasser sehr kalkhaltig ist, bilden sich in den Fläschchen und im Behälter weiße Ablagerungen.
- Füllen Sie zum Entfernen dieser Kalkablagerungen 250 ml Weißen Essig in den Behälter mit dem Fläschchenhalter und lassen Sie diesen einwirken, bis der Kalk vollständig aufgelöst ist.
- Spülen Sie den Behälter gründlich aus und wischen Sie ihn mit einem feuchten Tuch aus.
- Spülmaschinenfest.



Denken Sie an den Schutz der Umwelt!

- ① Ihr Gerät enthält wertvolle Rohstoffe, die wieder verwertet werden können.
- ♻️ Geben Sie Ihr Gerät deshalb bitte bei einer Sammelstelle Ihrer Stadt oder Gemeinde ab.

È nei primi mesi della vita del vostro bambino che il suo sistema immunitario è più fragile.

La cura apportata all'igiene nella preparazione dei suoi alimenti è essenziale.

Infatti, il latte è un ambiente molto propizio alla rapida moltiplicazione dei batteri, che possono causare delle malattie nel lattante.

Tefal, in un'ampia gamma di articoli di puericultura, propone questo sterilizzatore microonde, facile da utilizzare e sicuro.

Quando le mamme usano dei biberon TEFAL raccomanda di sterilizzarli a caldo prima di ogni utilizzo.

Il principio di questo sterilizzatore microonde a caldo permette di creare del vapore acqueo la cui temperatura sarà portata per qualche minuto oltre i 95°C.

In queste condizioni, dei test in laboratorio dimostrano la distruzione di 5 germi, ritenuti resistenti alla temperatura, responsabili delle coliche.

Questo sterilizzatore permette di sterilizzare fino a 4 biberon 240 ml completi.

Descrizione

1. Coperchio
2. Supporto biberon
3. Vaschetta

Precauzioni d'impiego

Non usare mai lo sterilizzatore in un forno a microonde senz'acqua.

- Utilizzare su una superficie piana.
- Tenere lo sterilizzatore fuori dalla portata dei bambini in particolare dopo la sterilizzazione perché può essere caldo.
- Usare questo apparecchio esclusivamente in un forno a microonde con piatto girevole.

Non usare la funzione grill del forno a microonde per la sterilizzazione.

- Pulire sempre i biberon e gli accessori prima di sterilizzarli.
- Rispettare sempre la quantità d'acqua e il tempo di sterilizzazione.
- Attenzione: lo sterilizzatore, i biberon, le tettarelle e i cappucci sono caldi dopo la sterilizzazione. Quando viene aperto il coperchio può sprigionarsi del vapore molto caldo.
- Questo sterilizzatore non è adatto ai biberon in vetro perché rischiano di esplodere.

Non mettere mai nessun oggetto metallico nel

- Se volete sterilizzare altri utensili diversi dai biberon, assicuratevi che resistano ad una temperatura di 100°C e che non contengano parti metalliche.

Utilizzo

Prima di ogni sterilizzazione, pulire perfettamente tutti gli elementi dei biberon e separare le tettarelle dalla loro ghiera.

- Estrarre il supporto biberon dallo sterilizzatore.
- Usando un biberon versare nella vaschetta 200 ml d'acqua.
- Rimettere il supporto biberon nella vaschetta.
- Posizionare i cappucci, le tettarelle, le ghiera, gli otturatori nelle apposite sedi poi il corpo dei biberon (fig. 1).

Prima di procedere alla manipolazione dei diversi elementi sterilizzati, lavarsi le mani con acqua e sapone poi procedere ad un'accurata asciugatura.

– Chiudere il coperchio e mettere il tutto nel forno a microonde secondo le seguenti caratteristiche:

Potenza del microonde	Durata della sterilizzazione alla massima potenza
750 W – 1300 W Max	5 minuti

Aspettare 2 minuti prima di estrarre lo sterilizzatore dal forno perché può essere molto caldo.

Dopo ogni sterilizzazione svuotare l'acqua residua che rimane nella vaschetta.

IT

Manutenzione

- Se l'acqua è troppo calcarea, si forma un deposito bianco sui biberon e nella vaschetta.
- Per pulire i depositi di calcare, versare 250 ml di aceto bianco nella vaschetta contenente il supporto, lasciare riposare fino alla completa eliminazione del calcare.
- Risciacquare abbondantemente e asciugare con uno straccio umido.
- Adatto alla lavastoviglie.



Partecipiamo alla protezione dell'ambiente !

- ① Il vostro apparecchio è composto da diversi materiali che possono essere riciclati.
- ➡ Lasciatelo in un punto di raccolta o presso un Centro Assistenza Autorizzato.

It is during the first few months of baby's life that their immune system is at its most fragile.

The care given to hygiene in preparing their food is therefore essential.

This is because milk is very conducive to the rapid multiplication of the bacteria which can cause illnesses in infants.

Tefal offers, among its wide range of childcare articles, this easy to use and safe microwave steriliser.

When mothers use bottles, TEFAL recommend that they should be hot sterilised before each use.

The principle of this microwave steriliser is that it creates steam, the temperature is taken above 95°C for a few minutes.

In these conditions, laboratory tests show that the 5 germs responsible for colic and which are thought to be resistant to heat are indeed destroyed by this process.

This steriliser can sterilise up to 4 full 240 ml bottles.

Description

1. Lid
2. Bottle holder
3. Tank

Precautions for use

Never use the steriliser in a microwave oven without water.

- Use on a flat, stable, heat-resistant surface away from splashes of water.
- Keep the steriliser out of the reach of children, in particular after sterilisation, because it may be hot.
- Use this device only in a microwave oven with turntable.

Do not use the grill function of the microwave oven for sterilisation.

- Always clean bottles and accessories before sterilising them.
- Always respect the required amount of water and sterilisation time.
- Note: the steriliser, baby bottles, teats and caps are hot after sterilisation. Very hot steam may escape when the lid is opened.
- The steriliser is not suitable for glass bottles because they may explode.

Never put metal objects in the microwave.

- If you want to sterilise utensils other than bottles, make sure they are resistant up to a temperature of 100°C and that they contain no metal parts.

Use

Before each sterilisation, clean all of the components of the bottles and separate the teats from their ring.

- Remove the bottle holder from the steriliser.
- Using a bottle, pour 200 ml of water into the tank.
- Place the bottle holder back into the tank.
- Place the caps, teats, rings and valves in their respective locations, followed by the bottles themselves (fig 1).

Before handling the various sterilised components, wash your hands with soap and water and then dry them carefully.

– Close the lid and place everything in the microwave oven, in accordance with the following instructions:

Wait 2 minutes before taking your steriliser out of the oven, because it may be very hot.

Power of the microwave	Sterilisation duration at maximum power
750 W – 1300 W Max	5 minutes

Empty out any remaining water from the tank once you have finished sterilising.

EN

Care

- If the water is too hard, a white deposit forms on the bottles and in the tank.
- To clean these deposits, pour 250 ml of white vinegar into the tank containing the bottle holder and leave until all of the scale has been removed.
- Rinse thoroughly and wipe with a damp cloth.
- Dishwasher safe.



Environment protection first!

- ① Your appliance contains valuable materials which can be recovered or recycled.
- ♻️ Leave it at a local civic waste collection point.

Durante los primeros meses de vida de su bebé es cuando su sistema inmunitario es más frágil. El cuidado de la higiene en la preparación de sus alimentos es fundamental. De hecho, la leche es un medio muy propicio a la multiplicación rápida de las bacterias, que pueden causar enfermedades en el lactante. Tefal propone, entre una amplia gama de artículos de puericultura, este esterilizador de microondas seguro y fácil de usar.

Siempre que las mamás utilicen biberones, Tefal recomienda esterilizarlos con calor antes de cada uso. El principio de este esterilizador de microondas por calor permite crear vapor de agua, cuya temperatura supera los 95 °C durante varios minutos. En estas condiciones, las pruebas realizadas en laboratorio demuestran la destrucción de cinco gérmenes responsables de cólicos o resistentes a la temperatura. Este esterilizador permite esterilizar hasta cuatro biberones de 240 ml completos.

Descripción

1. Tapa
2. Soporte para biberones
3. Cubeta

Precauciones de uso

No utilizar el esterilizador en un horno microondas sin agua.

- Utilizar sobre una superficie plana.
- Mantener los esterilizadores fuera del alcance de los niños, en particular, después de la esterilización, ya que pueden estar calientes.

No utilizar la función de grill del horno microondas para la esterilización.

- Utilizar este aparato sólo en un horno microondas con plato giratorio.
- Limpiar los biberones y accesorios antes de utilizarlos.
- Respetar la cantidad de agua y el tiempo de esterilización.

No meter objetos metálicos en el microondas.

- Atención: el esterilizador, los biberones, las tetinas y los capuchones están calientes después de la esterilización. Podría liberarse vapor muy caliente al abrir la tapa.
- Este esterilizador no es conveniente para los biberones de cristal, ya que existe el riesgo de que exploten.
- Si desea esterilizar otros utensilios distintos a los biberones, asegúrese de que resisten a una temperatura de 100 °C y de que no contienen partes metálicas.

Utilización

Antes de cada uso, limpiar perfectamente todos los elementos de los biberones y separar las tetinas de su anillo.

- Sacar el soporte para biberones del esterilizador.
- Verter 200 ml de agua en la cubeta con un biberón.
- Volver a colocar el soporte para biberones en la cubeta.
- Colocar los capuchones, las tetinas, los anillos y los obturadores en los emplazamientos previstos y, después, el cuerpo de los biberones (fig. 1).

Antes de proceder a la manipulación de los distintos elementos esterilizados, lavarse las manos con agua y jabón, y secarse bien.

– Cerrar la tapa y colocar el conjunto en el horno microondas según las siguientes indicaciones:

Potencia del microondas	Duración de la esterilización a potencia máxima
750 W – 1.300 W máx.	5 minutos

Esperar dos minutos para sacar el esterilizador del horno, ya que podría estar muy caliente.

Después de cada esterilización, vaciar el agua que haya quedado en la cubeta.

ES

Mantenimiento

- Si el agua contiene mucha cal, se formará un depósito blanco en los biberones y en la cubeta.
- Para limpiar los depósitos de cal, verter 250 ml de vinagre blanco en la cubeta que contiene el soporte y dejar reposar hasta que la cal se elimine completamente.
- Aclarar abundantemente y secar con un paño húmedo.
- Puede meterse en el lavavajillas.



¡¡ Participe en la conservación del medio ambiente !!

- ① Su electrodoméstico contiene materiales recuperables y/o reciclables.
- ➡ Entréguelo al final de su vida útil, en un Centro de Recogida Específico o en uno de nuestros Servicios Oficiales Post Venta donde será tratado de forma adecuada.

É nos primeiros meses de vida, que o sistema imunitário do seu bebé está mais frágil. O cuidado dedicado à higiene na preparação dos alimentos é fundamental. De facto, o leite é um meio propício à multiplicação rápida de bactérias, as quais podem causar doenças no bebé. A TEFAL tem à sua disposição uma vasta gama de artigos de puericultura, entre os quais este esterilizador para micro-ondas, de utilização fácil e segura.

Quando as mães utilizam biberões, a Tefal recomenda que estes sejam esterilizados a quente antes de cada utilização.

O princípio de funcionamento deste esterilizador a quente para micro-ondas permite criar vapor de água, cuja temperatura atingirá durante alguns minutos mais de 95°C. Nestas condições, os testes realizados em laboratório demonstram a destruição de 5 germes responsáveis por cólicas ou resistentes à temperatura. Este esterilizador permite esterilizar até 4 biberões de 240 ml completos.

Descrição

1. Tampa
2. Suporte de biberões
3. Cuba

Precauções de utilização

Nunca utilizar o esterilizador sem água num micro-ondas.

- Utilizar sobre uma superfície plana.
- Guardar o esterilizador fora do alcance das crianças, particularmente após a esterilização, pois poderá estar quente.
- Utilizar este aparelho apenas num micro-ondas com uma base giratória.

Não utilizar a função “grill” do micro-ondas para a esterilização.

- Lavar os biberões e acessórios antes de os esterilizar.
- Respeitar sempre a quantidade de água e o tempo de esterilização.
- Atenção: o esterilizador, os biberões, as tetinas e as tampas estão quentes após a esterilização. Ao abrir a tampa, pode sair vapor muito quente.

Nunca colocar objectos metálicos no micro-ondas.

- Este esterilizador não é indicado para biberões de vidro, pois podem rebentar.
- Se pretender esterilizar outros utensílios para além de biberões, certificar-se de que estes resistem a uma temperatura de 100°C e que não contêm peças metálicas.

Utilização

Antes de cada utilização, lavar minuciosamente todos os componentes do biberão e separar as tetinas do respectivo anel.

- Retirar o suporte de biberões do interior do esterilizador.
- Utilizando um biberão, deitar 200 ml de água na cuba.
- Voltar a colocar o suporte de biberões dentro da cuba.
- Colocar as tampas, tetinas, anéis e obturadores nos lugares previstos e, em seguida, o corpo dos biberões (fig 1).

Antes de manusear os diferentes acessórios esterilizados, lavar as mãos com água e sabão e, em seguida, secá-las cuidadosamente.

– Fechar a tampa e colocar o conjunto no micro-ondas, de acordo com as características seguintes:

Potência do micro-ondas	Duração da esterilização na potência máxima
750 W – 1300 W máx	5 minutos

Aguardar 2 minutos antes de retirar o esterilizador do micro-ondas, pois este poderá estar muito quente.

Após cada utilização, deitar fora a restante água que se encontra na cuba.

Limpeza

PT

- Se a água for muito calcária, forma-se um depósito branco sobre os biberões e na cuba.
- Para limpar os depósitos de calcário, deitar 250 ml de vinagre branco na cuba que contém o suporte, deixar repousar até à eliminação completa do calcário.
- Enxaguar abundantemente e secar com um pano húmido.
- Pode ser lavado na máquina de lavar loiça.



Protecção do ambiente em primeiro lugar !

- ① O seu produto contém materiais que podem ser recuperados ou reciclados.
- ♻️ Entregue-o num ponto de recolha para possibilitar o seu tratamento.

Τους πρώτους μήνες της ζωής του μωρού σας το ανοσοποιητικό του σύστημα είναι πολύ ευαίσθητο.

Είναι απαραίτητη η φροντίδα της υγιεινής κατά την προετοιμασία του φαγητού του.

Μάλιστα, το γάλα αποτελεί πολύ ευνοϊκό περιβάλλον για την ταχεία αναπαραγωγή βακτηρίων που μπορούν να προκαλέσουν ασθένειες στο βρέφος.

Η Tefal προτείνει, μεταξύ μιας μεγάλης σειράς προϊόντων παιδικής φροντίδας, αυτόν τον αποστειρωτή μικροκυμάτων που είναι εύκολος στη χρήση και ασφαλής.

Όταν οι μαμάδες χρησιμοποιούν μπιμπερό, η TEFAL συνιστά την αποστείρωσή τους με θερμότητα πριν από κάθε χρήση.

Η αρχή λειτουργίας αυτού του αποστειρωτή μικροκυμάτων με θερμότητα επιτρέπει τη δημιουργία υδρατμών των οποίων η θερμοκρασία θα βρίσκεται επί μερικά λεπτά πάνω από τους 95°C.

Υπό αυτές τις συνθήκες, οι εργαστηριακές δοκιμές αποδεικνύουν την καταστροφή των 5 μικροβίων που φημίζονται για την ανθεκτικότητά τους στη θερμοκρασία και είναι υπεύθυνα για τους κολικούς.

Ο αποστειρωτής αυτός επιτρέπει την αποστείρωση έως και 4 ολόκληρων μπιμπερό των 240 ml.

ΠΕΡΙΓΡΑΦΗ

1. Καπάκι
2. Βάση μπιμπερό
3. Κάδος

EL

ΠΡΟΦΥΛΑΞΕΙΣ ΚΑΤΑ ΤΗ ΧΡΗΣΗ

Μη χρησιμοποιείτε ποτέ τον αποστειρωτή σε φούρνο μικροκυμάτων χωρίς νερό.

Μη χρησιμοποιείτε τη λειτουργία γκριλ του φούρνου μικροκυμάτων για την αποστείρωση.

Μην τοποθετείτε ποτέ μεταλλικά αντικείμενα στα μικροκύματα.

- Να χρησιμοποιείτε τη συσκευή σε επίπεδη επιφάνεια.
- Φυλάξτε τον αποστειρωτή μακριά από τα παιδιά, ιδίως μετά από την αποστείρωση διότι μπορεί να είναι καυτός.
- Να χρησιμοποιείτε τη συσκευή αυτή αποκλειστικά σε φούρνο μικροκυμάτων με περιστρεφόμενο δίσκο.
- Να καθαρίζετε πάντα τα μπιμπερό και τα εξαρτήματα πριν τα αποστειρώσετε.
- Να τηρείτε πάντα τις ποσότητες νερού και τον χρόνο αποστείρωσης.
- Προσοχή: ο αποστειρωτής, τα μπιμπερό, οι θηλές και τα πώματα είναι καυτά μετά από την αποστείρωση. Μπορεί να διαφύγει πολύ καυτός ατμός όταν ανοίξετε το καπάκι.
- Ο αποστειρωτής αυτός δεν είναι κατάλληλος για γυάλινα μπιμπερό διότι υπάρχει κίνδυνος να εκραγούν.
- Αν θέλετε να αποστειρώσετε και άλλα σκεύη εκτός από τα μπιμπερό, βεβαιωθείτε ότι ανθίστανται σε θερμοκρασία των 100°C και ότι δεν περιέχουν μεταλλικά τμήματα.

ΧΡΗΣΗ

Πριν από κάθε αποστείρωση, καθαρίστε ενδελεχώς όλα τα τμήματα των μπιμπερό και διαχωρίστε τις θηλές από τους δακτυλίους τους.

- Βγάλετε τη βάση μπιμπερό από τον αποστειρωτή.
- Προσθέστε με τη βοήθεια ενός μπιμπερό 200 ml νερό στον κάδο.
- Ξαναβάλτε τη βάση μπιμπερό στον κάδο.
- Τοποθετήστε τα πώματα, τις θηλές, τους δακτυλίους, τα διαφράγματα στις παρεχόμενες θέσεις και εν συνεχεία το σώμα των μπιμπερό (εικ. 1).

Πριν προχωρήσετε στον χειρισμό των διαφόρων αποστειρωμένων τμημάτων, πλύντε τα χέρια σας με νερό και σαπούνι και εν συνεχεία στεγνώστε τα καλά.

– Κλείστε το καπάκι και βάλτε τα όλα μέσα στον φούρνο μικροκυμάτων σύμφωνα με τα παρακάτω:

Ισχύς μικροκυμάτων	Διάρκεια αποστείρωσης στη μέγιστη ισχύ
750 W – 1300 W μέγιστη	5 λεπτά

Περιμένετε 2 λεπτά πριν βγάλετε τον αποστειρωτή σας από τον φούρνο διότι μπορεί να είναι πολύ καυτός.

Μετά από κάθε αποστείρωση, αδειάστε το υπόλοιπο νερό που παραμένει μέσα στον κάδο.

ΣΥΝΤΗΡΗΣΗ

- Αν το νερό που χρησιμοποιείτε είναι πολύ σκληρό, σχηματίζεται λευκό ίζημα πάνω στα μπιμπερό και τον κάδο.
- Για να καθαρίσετε τα κατάλοιπα των αλάτων, προσθέστε 250 ml λευκό ξύδι στον κάδο που περιέχει τη βάση και αφήστε να μείνει εκεί ως την πλήρη εξάλειψη των αλάτων.
- Ξεπλύνετε με άφθονο νερό και σκουπίστε με υγρό πανί.
- Κατάλληλο για πλυντήριο πιάτων.

EL



Ας συμβάλλουμε κι εμείς στην προστασία του περιβάλλοντος!

- ① Η συσκευή σας περιέχει πολλά αξιοποιήσιμα ή ανακυκλώσιμα υλικά.
- ➡ Παραδώστε τη παλιά συσκευή σας σε κέντρο διαλογής ή ελλείψει τέτοιου κέντρου σε εξουσιοδοτημένο κέντρο σέρβις το οποίο θα αναλάβει την επεξεργασία της.

Bebeğinizin hayatının ilk ayları, bağışıklık sisteminin en hassas olduğu dönemlerdir.

Besinlerini hazırlarken hijyene özen gösterilmesi şarttır.

Gerçekten, bebeğin hastalanmasına sebep olabilecek bakterilerin hızla çoğalmasına elverişli bir ortamdır.

Tefal, çok çeşitli çocuk bakımı ürünleri arasında bu kullanımı kolay ve güvenli mikro dalga sterilizasyon cihazını sunmaktadır.

Anneler biberonları kullandığında, TEFAL her kullanımdan önce bunların sıcakta steril edilmelerini önermektedir.

Bu mikro dalga sterilizasyon cihazının prensibi, sıcaklığı kısa bir sürede dakika boyunca 95°C üzerine çıkacak olan su buharı üretilmesini sağlamaktadır.

Bu koşullarda laboratuvar testleri, koliklere sebep olan ısıya dayanıklı 5 tohumun yok edildiğini göstermektedir.

Bu sterilizasyon cihazı, komple 240 ml 4 biberonun steril edilmesini sağlar.

Tanım

1. Kapak
2. Biberon tabanları
3. Hazne

TR

Kullanım önlemleri

Sterilizasyon cihazını asla susuz olarak mikro dalga fırın içerisinde kullanmayın.

- Düz bir zemin üzerinde kullanın.
- Sterilizasyon cihazını sıcak olabileceğinden özellikle sterilizasyon işlemi sonrasında çocukların erişemeyeceği yerlerde muhafaza edin.

Sterilizasyon için mikro dalga fırının ızgara fonksiyonunu kullanmayın.

- Bu cihazı sadece döner tablalı bir mikro dalga fırın içerisinde kullanın.
- Sterilize etmeden önce biberonları ve aksesuarlarını her zaman yıkayın.

Mikro dalga fırına asla metalik nesnelere koymayın.

- Su miktarına ve sterilizasyon süresine her zaman uyun.
- Dikkat: sterilizasyon cihazı, biberonlar, biberon emzikleri ve başlıklar sterilizasyon sonrasında sıcak olurlar. Kapağın açılması ile birlikte çok sıcak buhar çıkabilir.
- Bu sterilizasyon cihazı, patlama riski olduğundan cam biberonlar için uygun değildir.
- Biberonlardan başka gereçleri sterilize etmek isterseniz, bunların 100°C sıcaklığa dayanıklı olmalarından ve metalik kısımları olmamasından emin olun.

Kullanım

Her sterilizasyon işlemi öncesinde, biberonların tüm parçalarını kusursuz bir şekilde temizleyin ve emzikleri halkalarından çıkarın.

- Sterilizasyon cihazının biberon tabanını çıkarın.
- Hazne içerisine bir biberon yardımı ile 200 ml su koyun.
- Biberon tabanını hazne içerisine yeniden yerleştirin.
- Kapakları, emzikleri, halkaları, tıkaçları ve biberon gövdelerini öngörülen yerlere yerleştirin (**şekil 1**).

Sterilizasyon cihazını fırından çıkarmadan önce 2 dakika bekleyin çünkü çok sıcak olabilir.

-Kapađı kapatın ve hepsini ařađıdaki özelliklere göre mikro dalga fırın içerisine yerleřtirin:

Mikro dalga gücü	Maksimum güçte sterilizasyon süresi
750 W – 1300 W Mak	5 dakika

Steril edilmiş farklı parçaları tutmadan önce su ve sabun ile ellerinizi yıkayın ve özenle kurulađın.

Her sterilizasyon işlemi sonrasında hazne içerisinde kalan suyu boşaltın.

Bakım

- Eđer su çok kireçli ise, biberonlar üzerinde ve hazne içerisinde beyaz bir tabaka oluşur.
- Kireç kalıntılarını temizlemek için, içerisinde biberon tabanı bulunan hazne içerisine 250 ml beyaz sirke dökün, kirecin tamamen giderilmesine kadar bekleyin.
- Bol su ile durulayın ve nemli bir bezle silin.
- Bulařık makinesine konulabilir.

В первые месяцы жизни иммунная система вашего ребенка наиболее уязвима. Поэтому очень важно тщательно соблюдать требования гигиены при приготовлении его продуктов питания.

Действительно, молоко представляет собой очень благоприятную среду для быстрого размножения бактерий, что может привести к возникновению различных заболеваний у грудного ребенка.

Компания Tefal предлагает вам широкую гамму товаров по уходу за младенцами и малолетними детьми, в том числе этот надежный и простой в использовании стерилизатор для микроволновой печи.

Компания TEFAL рекомендует всем мамам перед каждым использованием детских рожков проводить их горячую стерилизацию.

Благодаря принципу действия этого стерилизатора, предназначенного для горячей стерилизации в микроволновой печи, происходит образование водяного пара, температура которого в течение нескольких минут будет доведена более чем до 95°C.

Согласно данным, подтвержденным в результате лабораторных испытаний, в этих условиях погибают 5 видов микробов и бактерий, которые отличаются особой устойчивостью к температуре и вызывают колики.

С помощью этого стерилизатора вы можете стерилизовать до 4 детских рожков объемом 240 мл в сборе.

ОПИСАНИЕ

1. Крышка
2. Подставка для детских рожков
3. Чаша

RU

МЕРЫ БЕЗОПАСНОСТИ

Запрещается помещать стерилизатор в микроволновую печь без воды.

При стерилизации запрещается использовать в микроволновой печи режим «гриль».

Запрещается помещать в микроволновую печь металлические предметы.

- Используйте прибор на плоской поверхности.
- Храните стерилизатор в местах, не доступных детям, особенно после стерилизации, т.к. прибор может быть горячим.
- Использование прибора разрешается только в микроволновой печи с вращающимся поддоном.
- Перед стерилизацией следует всегда тщательно очищать детские рожки и аксессуары.
- Всегда соблюдайте соотношение количества воды и времени стерилизации.
- Внимание: стерилизатор, детские рожки, соски и колпачки после стерилизации очень горячие. При открывании крышки возможно выделение горячего пара.
- Этот стерилизатор не подходит для стеклянных детских рожков, так как они могут лопнуть.
- Если вы хотите стерилизовать, помимо детских рожков, и другие предметы, убедитесь в том, что они выдерживают температуру 100°C и не содержат металлических частей.

ИСПОЛЬЗОВАНИЕ

Перед каждой стерилизацией тщательно очищайте все детали детских рожков и снимайте соски с колец.

- Выньте подставку для рожков из стерилизатора.
- С помощью детского рожка налейте 200 мл воды в чашу.
- Поставьте подставку для рожков в чашу.
- Поместите колпачки, соски, кольца, пробки в предусмотренные для этого места, затем поставьте корпус рожков (рис 1).

Перед любыми действиями с различными элементами, прошедшими стерилизацию, вымойте руки водой с мылом и тщательно высушите их.

- Закройте крышку и поместите прибор с его содержимым в микроволновую печь в зависимости от следующих характеристик:

Мощность микроволновой печи	Продолжительность стерилизации при максимальной мощности
750 Вт - 1300 Вт максимум	5 минут

После окончания стерилизации подождите 2 минуты, прежде чем вынуть ваш прибор из микроволновой печи, т.к. он может быть очень горячим.

После каждой стерилизации выливайте из прибора воду, которая остается в чаше.

УХОД

- В случае повышенной жесткости воды на рожках и в чаше может образовываться белый налет.
- Для того чтобы очистить известковый налет, налейте 250 мл белого уксуса в чашу с подставкой для рожков и оставьте до полного исчезновения налета.
- Промойте большим количеством воды и вытрите с помощью влажной ткани.
- Прибор можно мыть в посудомоечной машине.

Імунна система вашого малюка найбільш вразлива в перші місяці його життя. Ретельне дотримання гігієни під час приготування їжі для нього набуває першочергового значення. Слід зважати на те, що молоко є дуже сприятливим середовищем для швидкого розмноження бактерій, які можуть стати причиною хвороби немовляти.

Tefal пропонує широку гаму виробів для догляду за дітьми грудного віку, в тому числі і цей стерилізатор для мікрохвильової печі, що відрізняється простотою і надійністю використання.

Якщо мама використовує пляшечки з сосками, TEFAL рекомендує проводити перед кожним використанням їх гарячу стерилізацію.

Принцип дії цього стерилізатора для мікрохвильової печі дозволяє утворювати водяну пару, температура якої протягом декількох хвилин піднімається вище 95°C.

В таких умовах, згідно з результатами лабораторних досліджень, гинуть 5 видів мікробів, що викликають колики, які вважаються стійкими до високих температур.

За допомогою цього стерилізатора можна стерилізувати до 4 240-мл пляшечок для дитячого харчування з аксесуарами.

ОПИС

1. Кришка
2. Підставка для пляшечок
3. Бачок

— ЗАСТЕРЕЖЕННЯ СТОСОВНО ВИКОРИСТАННЯ

Ніколи не використовуйте стерилізатор у мікрохвильовій печі без води.

- Використовуйте стерилізатор на рівній поверхні.
- Тримайте стерилізатор у недоступних для дітей місцях, особливо після стерилізації, коли він ще може бути гарячим.
- Використовуйте цей прилад тільки в мікрохвильовій печі з обертовим столиком.
- Перед стерилізацією завжди мийте пляшечки для дитячого харчування і аксесуари до них.
- Завжди дотримуйтесь рекомендацій щодо кількості води і тривалості стерилізації.
- Увага: стерилізатор, пляшечки, соски і ковпачки після стерилізації гарячі. При відкритті кришки зі стерилізатора може виходити дуже гаряча пара.
- Цей стерилізатор не підходить для скляних пляшечок для дитячого харчування, тому що вони можуть розрватися.
- Якщо ви хочете простерилізувати інші, ніж пляшечки, посудини, впевніться в тому, що вони витримують температуру 100°C і не містять металевих деталей.

Не використовуйте для стерилізації функцію гриля мікрохвильової печі.

Ніколи не кладіть у мікрохвильову піч металеві предмети.

ВИКОРИСТАННЯ

Перед стерилізацією обов'язково ретельно вимийте всі складові пляшечок для дитячого харчування і відокремте соски від їхніх кілець.

- Витягніть підставку для пляшечок зі стерилізатора.
- Налийте з пляшечки для дитячого харчування 200 мл води в бачок.
- Встановіть у стерилізатор підставку для пляшечок.
- Встановіть ковпачки, соски, кільця, пробки в передбачені для них місця, а потім встановіть самі пляшечки (рис. 1).

Перед виконанням потрібних маніпуляцій зі стерилізованими предметами помийте руки з милом і як слід їх висушіть.

- Закрийте кришку і поставте стерилізатор з його вмістом у мікрохвильову піч, дотримуючись наведених нижче вимог:

Потужність мікрохвильової печі	Тривалість стерилізації при максимальній потужності
750 Вт - 1300 Вт максимум	5 хвилин

Перед тим як витягти стерилізатор з печі, почекайте 2 хвилини, тому що він може бути дуже гарячим.

Після кожної стерилізації потрібно зливати воду, що залишається в бачку.

ДОГЛЯД

- Якщо вода дуже жорстка, на пляшечках і в бачку може утворюватись білий накип.
- Для зняття накипу налейте 250 мл білого оцту в бачок, у який ставиться підставка, і залишіть там оцет до повного розчинення накипу.
- Сполосніть великою кількістю води і витріть шматком вологої тканини.
- Можна також мити в посудомийній машині.

To właśnie w pierwszych miesiącach życia dziecka jego system odpornościowy jest najbardziej wrażliwy. Dbałość o higienę przygotowywania posiłków ma więc zasadnicze znaczenie.

Mleko jest bowiem środowiskiem sprzyjającym szybkiemu mnożeniu się bakterii, które mogą wywołać u niemowlęcia różne choroby.

W swojej szerokiej gamie artykułów dla dziecka Tefal oferuje ten oto sterylizator mikrofalowy, bezpieczny i łatwy w użyciu.

Mamom używającym do karmienia butelek, TEFAL zaleca ich sterylizację na gorąco przed każdym użyciem.

W sterylizatorze mikrofalowym na gorąco można wytworzyć parę wodną, której temperatura utrzymuje się przez kilka minut powyżej 95°C.

Testy laboratoryjne dowodzą, że w tych warunkach ginie 5 zarodków bakterii, znanych z odporności na działanie wysokiej temperatury, a odpowiedzialnych za kolki.

Steryliczator ten umożliwia sterylizację 4 kompletnych butelek o pojemności 240 ml.

Opis

1. Pokrywka
2. Podstawa na butelki
3. Zbiornik

Środki ostrożności

Nigdy nie wkładać sterylizatora bez wody do kuchenki mikrofalowej.

- Urządzenie używać na płaskiej powierzchni.
- Przechowywać sterylizator poza zasięgiem dzieci, szczególnie po sterylizacji, ponieważ może być gorący.
- Używać urządzenie wyłącznie w kuchenke mikrofalowej z obrotowym talerzem.

Nie używać funkcji grillowania kuchenki mikrofalowej do sterylizacji.

- Zawsze dobrze umyć butelki i akcesoria przed sterylizacją.
- Przestrzegać wskazówek dotyczących ilości wody i czasu sterylizacji.
- Uwaga: sterylizator, butelki, smoczki i osłony są po sterylizacji gorące. Bardzo gorąca para może wydostawać się przy otwieraniu pokrywki.
- Steryliczator ten nie nadaje się do butelek ze szkła; mogą one wybuchnąć w czasie sterylizacji.

Nigdy nie wkładać metalowych przedmiotów do kuchenki mikrofalowej.

- Jeśli chcesz sterylizować naczynia inne niż butelki, upewnij się, że są one wytrzymałe na temperaturę 100°C i że nie zawierają metalowych elementów.

Użytkowanie

Przed każdą sterylizacją dokładnie wytrzeć wszystkie części butelki i zdjąć smoczki z pierścienia.

- Wyjąć podstawkę na butelki ze sterylizatora.
- Wlać butelką 200 ml wody do zbiornika.
- Włożyć podstawkę na butelki do zbiornika.
- Ułożyć osłonki, smoczki, pierścienie, zatyczki na specjalnie do tego celu przeznaczonych miejscach, następnie umieścić w sterylizatorze same butelki (**rys. 1**).

Przed użyciem poszczególnych wysterylizowanych części, należy umyć ręce wodą z mydłem, a następnie dokładnie je wytrzeć.

- Zamknąć pokrywę i włożyć całość do kuchenki mikrofalowej dostosowując czas sterylizacji do parametrów kuchenki:

Moc kuchenki mikrofalowej	Czas sterylizacji przy maksymalnej mocy
750 W – 1300 W Max	5 minut

Odczekać 2 minuty przed wyjęciem sterylizatora z kuchenki, ponieważ może być on bardzo gorący.

Po każdej sterylizacji wyłączyć resztę wody ze zbiornika.

Konserwacja

- Jeśli woda jest zbyt twarda, na butelkach i w zbiorniku tworzy się biały osad.
- Aby oczyścić wapienny osad, wlać do zbiornika z podstawką 250 ml białego octu i pozostawić aż do momentu całkowitego usunięcia osadu.
- Obficie spłukać wodą i przetrzeć wilgotną szmatką.
- Urządzenie może być myte w zmywarce do naczyń.



Bierzmy czynny udział w ochronie środowiska!

- ① Twoje urządzenie jest zbudowane z materiałów, które mogą być poddane ponownemu przetworzeniu lub recyklingowi.
- ♻️ W tym celu należy je dostarczyć do wyznaczonego punktu zbiórki.

Imunitní systém Vašeho miminka je nejvíce zranitelný v prvních měsících jeho života.

Během přípravy jeho stravy je proto velice důležité dbát na hygienu.

Mléko totiž vytváří příznivé prostředí pro rychlé množení bakterií, které mohou zapříčinit onemocnění kojence.

TEFAL nabízí širokou paletu výrobků pro péči o dítě, mezi něž patří i tento jednoduše použitelný a bezpečný mikrovlnný sterilizátor.

Používají-li maminky sací lahve, TEFAL před každým použitím doporučuje provádět jejich tepelnou sterilizaci. Při použití tohoto mikrovlnného tepelného sterilizátoru vzniká vodní pára, jejíž teplota po dobu pár minut překročí teplotu 95°C.

Laboratorní zkoušky za takových podmínek prokázaly zničení 5 tepelně odolných zárodků, které jsou příčinou koliky.

Pomocí tohoto sterilizátoru lze sterilizovat až 4 plné sací lahve 240 ml.

Popis

1. Víčko
2. Držák sací lahve
3. Nádržka

Bezpečnostní opatření

Sterilizátor nikdy v mikrovlnné troubě nepoužívejte bez vody.

Při sterilizaci nepoužívejte grilovací funkci mikrovlnné trouby.

Do mikrovlnné trouby nikdy nedávejte žádný kovový

- Používejte na rovné ploše.
- Sterilizátor uchovávejte mimo dosah dětí, a to zejména po provedení sterilizace, protože může být horký.
- Tento přístroj používejte výhradně v mikrovlnné troubě s otočným talířem.
- Sací lahve a příslušenství před sterilizací vždy vyčistěte.
- Vždy dodržujte obsah vody a doporučenou dobu sterilizace.
- Pozor: sterilizátor, sací lahve, dudlíky a víčka jsou po ukončení sterilizace horké. Po otevření víčka se může uvolnit velice horká pára.
- Tento sterilizátor není určen pro skleněné sací lahve, protože hrozí jejich prasknutí.
- Jestliže chcete vedle sacích lahví sterilizovat i jiné nádoby, ujistěte se, zda odolávají teplotě 100°C a zda neobsahují žádné kovové části.

Použití

Před každou sterilizací pečlivě vyčistěte všechny části sacích lahví a oddělte dudlíky od jejich těsnících kroužků.

- Sejměte držák sacích lahví ze sterilizátoru.
- Pomocí sací lahve nalijte do nádržky 200 ml vody.
- Vraťte držák sacích lahví do nádržky.
- Vložte víčka, dudlíky, těsnící kroužky, uzávěry na svá místa a potom vložte sací lahve (**obr. 1**).

Před manipulací s jednotlivými sterilovanými částmi si umyjte ruce vodou a mýdlem, a pak je pečlivě osušte.

- Uzavřete víčko, vše dejte do mikrovlnné trouby a řiďte se následujícími pokyny:

Výkon mikrovlnné trouby	Doba sterilizace při maximálním výkonu
750 W – 1300 W Max	5 minut

Před vynětím sterilizátoru z mikrovlnné trouby 2 minuty počkejte, protože může být velice horký.

Po ukončení sterilizace vždy z nádržky vylijte zbytek vody.

Údržba

- Jestliže používáte příliš tvrdou vodu, na sacích lahvích a v nádrže se vytváří bílá usazenina.
- Chcete-li vápenité usazeniny vyčistit, nalijte do nádržky s držákem 250 ml bezbarvého octa a nechte ocet v nádrže, dokud se vodní kámen zcela nerozpustí.
- Důkladně propláchněte a otřete vlhkým hadříkem.
- Lze mýt v myčce nádobí.



Podílejme se na ochraně životního prostředí!

- ① Váš přístroj obsahuje čtené, hodnotitelné nebo recyklovatelné materiály.
- ➡ Svěřte jej sběrnému místu nebo, neexistuje-li, smluvnímu servisnímu středisku, kde s ním bude naloženo odpovídajícím způsobem.

Imunitný systém Vášho bábätka je najviac oslabený práve v prvých mesiacoch jeho života.

Preto je veľmi potrebné pri príprave jeho stravy dbať na hygienu.

Mlieko je prostredím veľmi priaznivým pre rýchle rozmnožovanie baktérií, ktoré môžu u dojčata spôsobiť rôzne ochorenia.

Spoločnosť Tefal ponúka v rámci širokej škály výrobkov určených pre starostlivosť o dieťa tento jednoduchý a bezpečný sterilizátor do mikrovlnnej rúry.

V prípade, že mamy používajú detské fľaše, spoločnosť TEFAL ich odporúča pred každým použitím sterilizovať teplom.

Princíp tohto sterilizátora do mikrovlnnej rúry, ktorý umožňuje sterilizáciu teplom, spočíva vo vytvorení vodnej pary, ktorej teplota bude pár minút vyššia ako 95°C.

Laboratórne testy ukázali, že v daných podmienkach je možné zlikvidovať 5 zárodkov, ktoré normálne odolávajú teplote a ktoré spôsobujú koliky.

Tento sterilizátor slúži na sterilizáciu maximálne 4 kompletných detských fliaš s objemom 240 ml.

Popis

1. Veko
2. Držiak detských fliaš
3. Nádržka

Opatrenia týkajúce sa používania

Sterilizátor nikdy nedávajte do mikrovlnnej rúry bez vody.

- Tento výrobok používajte na rovnej ploche.
- Sterilizátor skladujte mimo dosahu detí, predovšetkým po sterilizácii, pretože môže byť teplý.
- Tento prístroj používajte iba v mikrovlnnej rúre s otáčacím podnosom.

Pri sterilizácii nepoužívajte funkciu grilu mikrovlnnej rúry.

- Detské fľaše a príslušenstvo vždy pred sterilizáciou umyte.
- Vždy dodržiavajte predpísané množstvo vody a dobu sterilizácie.
- Pozor: sterilizátor, detské fľaše, cumle a ochranné kryty sú po sterilizácii teplé. Po zložení veka môže unikať veľmi teplá para.
- Tento sterilizátor nie je vhodný na sterilizáciu sklenených detských fliaš, ktoré by mohli prasknúť.

Do mikrovlnnej rúry nikdy nedávajte kovový predmet.

- Ak chcete sterilizovať iné kuchynské náradie ako detské fľaše, uistite sa, že sú odolné voči teplote 100°C a dbajte, aby neobsahovali kovové časti.

Používanie

Pred každou sterilizáciou dôkladne očistite všetky časti detskej fľaše a cumle vyberte z krúžkov.

- Zo sterilizátora vyberte držiak detských fliaš.
- Pomocou detskej fľaše odmerajte 200 ml vody a nalejte ju do nádržky.
- Držiak detských fliaš znova vložte do nádržky.
- Ochranné kryty, cumle, krúžky a uzávery umiestnite na určené miesta a potom do sterilizátora vložte detské fľaše (**obr. 1**).

Pred manipuláciou s jednotlivými sterilizovanými časťami si umyte ruky vodou a mydlom a dôkladne si ich osušte.

- Zatvorte veko, zostavu vložte do mikrovlnnej rúry a dodržiavajte nasledujúce pokyny:

Výkon mikrovlnnej rúry	Doba sterilizácie pri maximálnom výkone
750 W – 1300 W Max	5 minút

Po ukončení sterilizácie počkajte 2 minúty a až potom vyberte sterilizátor z mikrovlnnej rúry, pretože môže byť veľmi teplý.

Po každej sterilizácii z nádržky vylejte zvyšnú vodu.

Údržba

- Ak je voda veľmi tvrdá, na detských fľašiach a na nádržke sa môže vytvárať biela usadenina.
- Ak chcete odstrániť usadený vodný kameň, do nádržky, v ktorej je vložený držiak, nalejte 250 ml bieleho octu a nechajte ho pôsobiť, až kým sa vodný kameň úplne neodstráni.
- Nádržku dôkladne opláchnite a utrite vlhkou handričkou.
- Sterilizátor sa môže umývať v umývačke riadu.



Podielajme sa na ochrane životného prostredia!

- ① Váš prístroj obsahuje čtetné zhodnotiteľné alebo recyklovateľné materiály.
- ➡ Zverte ho zbernému miestu alebo, ak neexistuje, zmluvnému servisnému stredisku, kde s ním bude naložené zodpovedajúcim spôsobom.

A baba immunrendszere élete első hónapjaiban a legvédtelenebb.

Az általa elfogyasztott élelmiszerek elkészítésekor a higiénia alapvető követelmény.

A tej nagyon kedvező környezet a baktériumok gyors szaporodásához, amelyek a csecsemők megbetegedését okozhatják.

A Tefal gyerekgondozási termékek széles választékának részét képezi ez a könnyen használható és biztonságos mikrohullámú sterilizáló is.

A TEFAL a kismamáknak a cumisüvegek meleg sterilizálási eljárással való fertőtlenítését javasolja minden használat előtt.

A mikrohullámú sterilizáló vízgőzt állít elő, amelynek hőmérséklete pár percre 95°C felé emelkedik.

A laboratóriumi tesztek kimutatták, hogy ilyen feltételek között, 5 olyan baktérium pusztítható el, amely híres a hővel szembeni ellenállásáról, és amely felelős a kólikáért.

Ezzel a sterilizálóval lehetőség van akár 4 darab 240 ml-es cumisüveg fertőtlenítésére.

Leírás

1. Fedél
2. Cumisüveg tartó
3. Tartály

Használati óvintézkedések

Soha ne használja a sterilizálót víz nélkül a mikrohullámú sütőben.

- A készüléket sík felületen használja.
- A sterilizáló gyerekektől távol tartandó, különösképpen használat után, amikor a készülék meleg lehet.
- A készüléket kizárólag forgó tányéros mikrohullámú sütőben használja.

Sterilizáláshoz ne használja a mikrohullámú sütő grill funkcióját.

- Sterilizálás előtt mindig tisztítsa meg a cumisüvegeket és a tartozékokat.
- Mindig tartsa be az előírt vízmennyiséget és sterilizálási időt.
- Figyelem: a sterilizáló, a cumisüvegek, az etetőcumik és a kupakok a sterilizálás után melegek. A fedél nyílásán forró gőz távozik.
- Ez a sterilizáló nem használható üvegcumikhoz, mivel ezek felrobbanhatnak.

Soha ne tegyen fém tárgyat a mikrohullámú sütőbe.

- Ha a cumisüvegeken kívül más konyhai felszerelést kíván sterilizálni, bizonyosodjon meg arról, hogy az illető felszerelés ellenáll a 100°C-os hőmérsékletnek, és nem tartalmaz fémrészeket.

Használat

Minden sterilizálás előtt alaposan tisztítsa meg a cumisüveg összes részét, és válassza külön az etetőcumikat a gyűrűktől.

- Vegye ki a cumisüvegtartót a sterilizálóból.
- Egy cumisüveg segítségével töltsön 200 ml vizet a tartályba.
- Helyezze vissza a cumisüvegtartót a tartályba.
- A kupakokat, az etetőcumikat, a gyűrűket, a dugókat, majd a cumisüvegeket helyezze a számukra kialakított helyre (1. ábra).

A különböző sterilizált részek megérintése előtt mossa meg a kezét szappanos, meleg vízzel, majd alaposan szárítsa meg az alkatrészeket.

– Zárja le a fedelet, és helyezze a sterilizálót a mikrohullámú sütőbe, a következő jellemzők figyelembevételével:

A mikrohullámú sütő teljesítménye	Sterilizálási idő maximális teljesítményen
750 W – 1300 W Max	5 perc

Mielőtt kivenné a sterilizálót a mikrohullámú sütőből, várjon 2 percet, mivel a készülék forró lehet.

Minden sterilizálás után ürítse ki a tartályból a visszamaradt vizet.

Karbantartás

- Ha a víznek túl magas a mészkőtartalma, fehér lerakódás képződik a cumisüvegeken és a tartályban.
- A vízkőlerakódások eltávolításához öntsön 250 ml fehérborecetet a tartóval felszerelt tartályba, és hagyja állni, amíg a vízkőlerakódás teljesen feloldódik.
- Öblítse ki bő vízzel, és törölje le egy nedves törülközővel.
- Mosogatógépben is tisztítható.

HU



Első a környezetvédelem!

① Az Ön termék értékes újrahasznosítható anyagokat tartalmaz.

➡ Kérjük, készülékét ne dobja ki, hanem adja le az erre a célra kijelölt gyűjtőhelyen.

Имунната система на бебето е най-слаба през първите месеци от живота му. Много е важно да се обръща особено внимание на хигиената при приготвянето на неговата храна. Млякото е среда, в която бактериите много бързо се размножават и могат да причинят болести при кърмачето.

Tefal предлага широка гама от продукти за отглеждане на малки деца, сред които този стерилизатор за микровълнова фурна - сигурен и лесен за употреба.

Ако майките използват шишета за хранене, TEFAL препоръчва те да преминат през топлинна стерилизация преди всяка употреба.

Принципът на действие на този стерилизатор за микровълнова фурна за топлинна стерилизация позволява да се образува водна пара, чиято температура в продължение на няколко минути се задържа над 95°C.

Лабораторните тестове показваха, че при тези условия биват унищожавани 5 вида отговорни за образуването на колики болестотворни организми, считани за устойчиви на високи температури.

Този стерилизатор позволява да се стерилизират до 4 шишета за хранене от 240 мл.

ОПИСАНИЕ

1. Капак
2. Поставка за шишетата
3. Ваничка

ПРЕДПАЗНИ МЕРКИ ПРИ УПОТРЕБА

Никога не използвайте стерилизатора в микровълнова фурна без вода.

Не използвайте функцията грил на микровълновата фурна за стерилизиране.

Никога не слагайте метални предмети в микровълновата фурна.

- Използвайте уреда върху равна повърхност.
- Дръжте уреда на недостъпно за деца място особено след стерилизация, защото може да бъде още топъл.
- Използвайте уреда само в микровълнова фурна с въртяща се поставка.
- Винаги почиствайте шишетата и аксесоарите, преди да ги стерилизирате.
- Винаги спазвайте указаното количество вода и времето за стерилизация.
- Внимание! Стерилизаторът, шишетата, бибероните и капачетата са горещи след стерилизация. При отварянето на капака може да се отдели гореща пара.
- Този стерилизатор не е подходящ за стъклени шишета, защото могат да се спукат.
- Ако искате да стерилизирате други пособия, уверете се, че са устойчиви на температура от 100°C и че не съдържат метални части.

BG

УПОТРЕБА

Преди всяка стерилизация почиствайте внимателно всички части на шишетата и изваждайте бибероните от пръстените.

- Извадете поставката за шишета от стерилизатора.
- Изсипете с помощта на шише 200 мл вода във ваничката.
- Сложете поставката за шишета обратно във ваничката.
- Поставете капачетата, бибероните, пръстените и запушалките на шишетата на предвидените за тях места и след това - самите шишета (фиг. 1).

Измийте ръцете си със сапун и ги подсушете добре, преди да пипате стерилизираните части.

- Затворете капака и поставете стерилизатора в микровълновата фурна, като спазвате указаното в таблицата:

Мощност на микровълновата фурна	Времетраене на стерилизацията на максимална мощност
750 W - 1300 W макс.	5 минути

Изчакайте 2 минути, преди да извадите стерилизатора от фурната, защото може да бъде много горещ.

След всяка стерилизация изсипвайте останалата във ваничката вода.

ПОДДРЪЖКА

- Ако водата е с високо съдържание на варовик, върху шишетата и във ваничката остават бели следи.
- За да почистите варовиковите отлагания, сипете 250 мл бял оцет във ваничката с поставката и оставете така до пълното премахване на варовика.
- Изплакнете обилно и избършете с влажна кърпа.
- Може да се почиства в миялна машина.



Да участваме в опазването на околната среда!

- ① Уредът е изработен от различни материали, които могат да се предадат на вторични суровини или да се рециклират.
- ➡ Предайте го в специален център или, ако няма такъв, в одобрен сервиз, за да бъде преработен.

În primele luni de viață ale bebelușului dumneavoastră, sistemul său imunitar este mai fragil.

De aceea, este esențială grija acordată igienei când preparați alimentele bebelușului.

Într-adevăr, laptele este un mediu foarte propice înmulțirii rapide a bacteriilor, care pot cauza îmbolnăvirea sugarului.

Tefal propune, dintr-o gamă largă de articole de puericultură, acest sterilizator de utilizat în cuptorul cu microunde, ușor de folosit și sigur.

Când mamele utilizează biberoane, TEFAL recomandă sterilizarea acestora la cald înainte de fiecare utilizare.

Principiul acestui sterilizator de utilizat în cuptorul cu microunde permite crearea vaporilor de apă a căror temperatură va crește, în pentru câteva minute, la peste 95°C.

În aceste condiții, testele de laborator au demonstrat că sunt distruși 5 germeni cunoscuți pentru rezistența la temperatură, responsabili de provocarea colicilor.

Acest sterilizator permite sterilizarea a până la 4 biberoane de 240 ml fiecare.

Descriere

1. Capac
2. Suport pentru biberoane
3. Cuvț

Precauții de utilizare

Nu utilizați niciodată sterilizatorul într-un cuptor cu microunde fără a folosi apă.

Nu utilizați funcția grill a cuptorului cu microunde pentru sterilizare.

Nu introduceți niciodată obiecte metalice în cuptorul cu microunde.

- A se utiliza pe o suprafață plană.
- Nu lăsați sterilizatorul la îndemâna copiilor, în special după sterilizare, deoarece poate fi cald.
- Utilizați acest aparat numai într-un cuptor cu microunde echipat cu platou rotativ.
- Curățați întotdeauna biberoanele și accesoriile înainte de a le steriliza.
- Respectați întotdeauna cantitatea de apă și timpul de sterilizare.
- Atenție: sterilizatorul, biberoanele, tetinele și capacele sunt calde după sterilizare. La deschiderea capacului, este posibilă eliberarea de vapori foarte calzi.
- Acest sterilizator nu este recomandat pentru biberoanele din sticlă, deoarece acestea pot exploda.
- Dacă doriți să sterilizați și alte obiecte în afară de biberoane, asigurați-vă că acestea rezistă la o temperatură de 100°C și că nu conțin părți metalice.

Utilizare

Înainte de fiecare sterilizare, curățați perfect toate elementele biberoanelor și separați tetinele de inelul lor.

- Scoateți suportul pentru biberoane al sterilizatorului.

- Turnați în cuvă 200 ml de apă cu ajutorul unui biberon.

- Puneți suportul pentru biberoane înapoi în cuvă.

- Așezați capacele, tetinele, inelele și obturatoarele în locurile prevăzute în acest scop, apoi corpul biberoanelor (**fig. 1**).

Înainte de a manipula diferitele obiecte sterilizate, spălați-vă pe mâini cu apă și săpun, apoi uscați obiectele cu grijă.

RO

-Închideți capacul și așezați totul în cuptorul cu microunde, respectând caracteristicile următoare:

Puterea cuptorului cu microunde	Timpul de sterilizare la putere maximă
750 W – 1300 W Max	5 minute

Așteptați 2 minute înainte de a scoate sterilizatorul din cuptorul cu microunde, deoarece este posibil ca acesta să fie foarte cald.

După fiecare sterilizare, goliți apa rămasă în cuvă.

Întreținere

- Dacă apa are un conținut prea ridicat de calcar, se formează o depunere de culoare albă pe biberoaane și în cuvă.
- Pentru a curăța depunerile de calcar, turnați 250 ml de oțet alb în cuva care conține suportul și lăsați-l să stea până la eliminarea completă a calcarului.
- Clătiți cu apă din abundență și ștergeți cu o cârpă umedă.
- Este permisă spălarea sterilizatorului în mașina de spălat vase.



Să participăm la protecția mediului!

- ① Aparatul dumneavoastră conține numeroase materiale valorificabile sau reciclabile.
- ➡ Predați aparatul la un punct de colectare pentru reciclare.

Imunološki sustav Vašeg dojenčeta je najosjetljiviji tijekom prvih nekoliko mjeseci života.

Upravo zbog toga je higijena prilikom pripreme hrane od izuzetne važnosti.

Naime, mlijeko je vrlo podobno za brzo razmnožavanje bakterija koje mogu izazvati razne bolesti.

Tefal između širokog asortimana proizvoda za njegu dojenčadi nudi i ovaj siguran sterilizator za mikrovalnu pećnicu kojim se jednostavno rukuje.

TEFAL preporuča majkama da steriliziraju dječje bočice prije svake uporabe.

Sterilizator za mikrovalnu pećnicu od Tefala omogućuje stvaranje pare čija je temperatura tijekom nekoliko minuta veća od 95°C.

U tim uvjetima, laboratorijski testovi pokazuju uništenje 5 bakterija otpornih na temperaturu, a koje uzrokuju kolike.

Ovaj uređaj omogućuje sterilizaciju 4 pune bočice od 240 ml.

Opis

1. Poklopac
2. Nosač bočica
3. Spremnik

Upute za uporabu

Sterilizator nemojte nikada rabiti u mikrovalnoj pećnici bez vode.

Za sterilizaciju nemojte rabiti funkciju pečenja u mikrovalnoj pećnici.

U mikrovalnu pećnicu nemojte nikada stavljati metalne predmete.

- Koristite na ravnoj površini.
- Čuvajte sterilizator van dohvata djece, posebno nakon sterilizacije, jer može biti vruć.
- Koristite ovaj uređaj samo u mikrovalnoj pećnici s okretnim tanjurom.
- Uvijek očistite bočice i pribore prije nego ih sterilizirate.
- Uvijek poštujujte količinu vode i vrijeme sterilizacije.
- Pažnja : Sterilizator, bočice, dude i poklopci su vrući nakon sterilizacije. Kroz otvor poklopca može izlaziti vrlo vruća para.
- Ovaj sterilizator nije prikladan za staklene bočice, jer bi mogle eksplodirati.
- Ako želite sterilizirati drugi kuhinjski pribor osim bočica, uvjerite se da je otporan na temperaturu od 100°C i da ne sadrži metalne dijelove.

Uporaba

Prije svake sterilizacije, savršeno očistite sve elemente bočice i odvojite dude od njihovog prstena.

- Izvadite nosač bočica iz sterilizatora.
- Pomoću bočice od 200 ml ulijte vode u spremnik.
- Ponovo stavite nosač bočica u spremnik.
- Stavite poklopce, dude, prstene, čepove na predviđena mjesta zatim tijelo bočice (sl. 1).

Prije nego počnete rukovati različitim steriliziranim elementima, operite ruke vodom i sapunom, zatim ih pažljivo osušite.

HR

- Zatvorite poklopac i sve stavite u mikrovalnu pećnicu prema sljedećim karakteristikama:

Snaga mikrovalne pećnice	Trajanje sterilizacije na maksimalnoj snazi
750 W – 1300 W Max	5 min

Pričekajte 2 minute prije nego izvadite sterilizator iz pećnice, jer može biti veoma vruć.

Nakon svake sterilizacije ispraznite ostatak vode koji preostane u spremniku.

Održavanje

- Ako voda sadrži previše vapnenca, na bočicama i spremniku se stvara bijeli talog.
- Da biste očistili naslage kamenca, ulijte 250 ml bijelog octa u spremnik u kojem se nalazi nosač, ostavite dok kamenac potpuno ne nestane.
- Obilno isperite i obrišite vlažnom krpom.
- Prikladan za perilicu posuda.



Sudjelujmo u zaštiti okoliša!

- ① Vaš uređaj sadržava brojne vrijedne materijale koji se mogu reciklirati.
- ♻️ Odnosite ga na mjesto predviđeno za odlaganje sličnog otpada.

Det är under babyns första månader som dess immunsystem är mest känsligt. Det är av största vikt att babyns mat tillreds under noggranna hygieniska förhållanden. Mjök och mjölkersättning är mycket gynnsamma miljöer för bakterier som kan orsaka sjukdom hos babyn. Tefal erbjuder ett stort sortiment för barnavård, däribland den här steriliseringsapparaten för mikrovågsugn som är enkel och säker att använda. När du matar din baby med nappflaska rekommenderar Tefal att du steriliserar flaskorna före varje användning.

Tekniken i den här steriliseringsapparaten för mikrovågsugn gör att vattenånga skapas med en temperatur över 95 °C under några minuter. Laboratorietester visar att 5 bakterier som orsakar kolik eller som normalt annars överlever den temperaturen, förstörs med den här tekniken.

Det går att sterilisera upp till 4 nappflaskor à 240 ml med den här steriliseringsapparaten.

Beskrivning

1. Lock
2. Hållare för nappflaskor
3. Kärn

Säkerhetsföreskrifter

Använd aldrig steriliseringsapparaten utan vatten i mikrovågsugnen.

- Använd på en plan yta.
- Förvara steriliseringsapparaten utom räckhåll för barn, särskilt efter utförd sterilisering då den kan vara varm.
- Den här apparaten får bara användas i en mikrovågsugn med roterande bottenplatta.

Använd inte grillfunktionen i mikrovågsugnen när du steriliserar.

- Diska alltid nappflaskor och tillbehör före sterilisering.
- Följ föreskrifterna om mängden vatten och tid för sterilisering.
- Obs! steriliseringsapparat, nappflaskor, nappar och lock är varma efter utförd sterilisering. När du tar av locket kan het ånga pysa ut.
- Den här steriliseringsapparaten är inte lämplig för nappflaskor i glas eftersom de kan explodera.
- Om du vill sterilisera annat än nappflaskor måste du först kontrollera att föremålet tål en temperatur på 100 °C och att det inte innehåller metalldelar.

Ha inte föremål med metalldelar i mikrovågsugnen.

Användning

Rengör alla delar till nappflaskan noggrant före sterilisering. Glöm inte att ta av nappen från förskruvningen.

- Ta ur flaskhållaren ur steriliseringsapparaten.
- Häll med hjälp av en nappflaska 200 ml vatten i kärlet.
- Ställ tillbaka flaskhållaren.
- Placera lock, nappar, förskruvningar och förskruvningslock på därför avsedda platser, därefter själva nappflaskorna (fig 1).

Innan du hanterar de steriliserade delarna bör du tvätta händerna med tvål och vatten och torka dem ordentligt.

– Sätt på locket och placera allt i en mikrovågsugn som uppfyller följande specifikationer:

Mikrovågsugnens effekt	Varaktighet för sterilisering vid högsta effekt
750 W–1300 W max	5 minuter

Vänta 2 minuter innan du tar ut steriliseringsapparaten ur mikron, den kan vara mycket varm.

Häll ut det vatten som är kvar i kärlet efter varje sterilisering.

Underhåll

- Om vattnet har för hög kalkhalt bildas vita kalkavlagringar på nappflaskorna och i kärlet.
- Ta bort kalkavlagringarna genom att hälla 2,5 dl vitvinsvinäger i kärlet. Låt stå tills kalkavlagringarna är borta.
- Skölj noggrant och torka med fuktig trasa.
- Går att diska i diskmaskin.



Var rädd om miljön!

- ① Din apparat innehåller olika material som kan återanvändas eller återvinnas.
- ♻️ Lämna den på en återvinningsstation eller på en auktoriserad serviceverkstad för omhändertagande och behandling.

Vauvan immuunijärjestelmä on heikoimmillaan ensimmäisten kuukausien aikana. Vauvan ruokien ja juomien valmistukseen tarkoitettujen laitteiden hygieniaan on syytä kiinnittää paljon huomiota. Esimerkiksi maidossa bakteerit lisääntyvät erityisen nopeasti, mikä voi olla haitaksi vauvan terveydelle ja aiheuttaa sairastelua. Tefalin laajaan lastenhoitotarvikevalikoimaan kuuluu mikroaaltouuniin sopiva sterilointilaitte, joka on luotettava ja helpokäyttöinen.

Tefal suosittelee tuttipullojen kuumasterilointia ennen jokaista käyttöä.

Mikroaaltouuniin sopiva sterilointilaitte synnyttää vesihöyryä, jonka lämpötila nousee muutaman minuutin ajaksi yli 95 °C asteeseen. Laboratoriotestimme ovat osoittaneet, että viisi koliikkia aiheuttavaa tai korkea lämpötilaa kestävää päämikrobityyppiä tuhoutuu näissä olosuhteissa.

Sterilointilaitteella voi steriloida jopa neljä 240 ml kokonaista tuttipulloa.

Kuvaus

1. Kansi
2. Tuttipullon pidike
3. Kulho

Ennen käyttöä

Älä koskaan käytä sterilointilaitetta mikroaaltouunissa ilman vettä.

Älä käytä mikroaaltouunin grillitoimintoa steriloinnissa.

Älä koskaan laita metallisia esineitä mikroaaltouuniin.

- Käytä laitetta vakaalla pinnalla.
- Pidä sterilointilaitte poissa lasten ulottuvilta eritoten steriloinnin jälkeen, jolloin laite voi olla erittäin kuuma.
- Käytä laitetta ainoastaan pyörivällä alustalla varustetussa mikroaaltouunissa.
- Puhdista tuttipullot ja niiden osat aina ennen sterilointia.
- Muista aina noudattaa annettua sterilointiaikaa ja veden määrää.
- Huomio: sterilointilaitte, tuttipullot, titit ja korkit ovat kuumia steriloinnin jälkeen. Laitteesta saattaa vapautua erittäin kuumaa höyryä kannen avaamisen yhteydessä.
- Tällä sterilointilaitteella ei voi steriloida lasisia tuttipulloja, sillä ne voivat hajota sirpaleiksi.
- Jos haluat steriloida muita esineitä kuin tuttipulloja, varmista että kestävät 100 °C asteen lämpötilaa ja etteivät ne sisällä metallisia osia.

Käyttö

Ennen jokaista sterilointia puhdista kaikki tuttipullon osat huolellisesti ja erota tuttiosa renkaasta.

- Ota tuttipullopidike pois sterilointilaitteesta.
- Kaada tuttipullolla 200 ml vettä kulhoon.
- Laita tuttipullopidike takaisin kulhoon.
- Laita tuttipullon korkit, titit, renkaat ja kannet niille tarkoitettuihin paikkoihin, ja sen jälkeen tuttipullot (**kuva 1**).

Ennen kuin käsittelet steriloituja osia, pese kädet hyvin vedellä ja saippualla, ja pyyhi ne huolellisesti kuiviksi.

– Sulje kansi ja laita sterilointilaitte mikroaaltouuniin. Seuraa alla olevia ohjeita:

Mikroaaltouunin teho	Sterilointiaika maksimaalisella teholla
Kork. 750 W – 1300 W	5 minuuttia

Odota 2 minuuttia ennen kuin otat sterilointilaitteen pois mikroaaltouunista, sillä se voi olla erittäin kuuma.

Kaada kulhoon jäänyt vesi pois jokaisen steriloinnin jälkeen.

Huolto

- Jos vesi on liian kalkkipitoista, valkoista kalkkijauhetta kerääntyy tuttipulloihin ja kulhoon.
- Poista kalkkijauhe kaatamalla 250 ml valkoviinietikkaa kulhoon, jossa on tuttipullopide, ja anna vaikuttaa kunnes kalkki on lähtenyt kokonaan.
- Huuhtelee runsaalla vedellä ja pyyhi kostealla liinalla.
- Voidaan pestä astianpesukoneessa.



Huolehtikaamme ympäristöstä!

- ① Laitteesi on varustettu monilla arvokkailta ja kierrätettävillä materiaaleilla.
- ➡ Toimita laitteesi keräyspisteeseen tai sellaisen puuttuessa vaikka valtuutettuun huoltokeskukseen, jotta laitteen osat varmasti kierrätetään.

I de første måneder efter fødslen er spædbarnets immunsystem meget sårbart. Hygiejnen omkring tilberedningen af spædbarnets mad er af afgørende betydning. Bakterier kan hurtigt udvikle sig i mælk, hvilket kan føre til sygdomme hos spædbarnet. Tefal tilbyder en bred vifte af spædbarnsprodukter, bl.a. denne letanvendelige og sikre sterilisator til brug i mikroovn.

Ved anvendelse af sutteflasker i stedet for bryst, anbefaler Tefal, at disse varmesteriliseres før hvert brug. Princippet for denne varmesteriliseringsmetode ved brug af mikroovn gør det muligt at skabe en vanddamp, hvis temperatur i nogle minutter når op over 95°C. Laboratorietest har vist, at ved denne fremgangsmåde dræbes 5 kolik- eller varmeresistente bakterityper.

Denne sterilisator kan sterilisere op til 4 sutteflasker à 240 ml.

Beskrivelse

1. Låg
2. Sutteflaskeholder
3. Vandbeholder

Sikkerhed ved brug

Anvend aldrig sterilisatoren i mikroovn uden at tilføje vand.

- Anvend på et plant underlag.
- Hold sterilisatoren uden for børns rækkevidde, især umiddelbart efter anvendelse, da den kan være varm.
- Anvend kun sterilisatoren i en mikroovn med roterende tallerken.
- Vask altid sutteflaskerne og deres tilbehør, før de steriliseres.

Anvend ikke grill-funktionen i mikroovnen.

- Overhold altid forskrifterne vedrørende vandmængde og steriliseringstid.
- Bemærk: Sterilisatoren, sutteflaskerne, sutterne og hætterne er varme efter sterilisationen. Ved åbning af låget kan der undslippe meget varm damp.

Placer aldrig metalgenstande i en mikroovn.

- Sterilisatoren egner sig ikke til sutteflasker af glas, da de risikerer at eksplodere.
- Ønsker De at sterilisere andre ting, skal De først sikre Dem, at disse tåler at blive varmet op til 100° C og at de ikke indeholder metal.

Anvendelse

Rengør alle sutteflaskernes dele og tag sutterne ud af ringene før hver sterilisation.

- Tag sutteflaskeholderen ud af sterilisatoren.
- Hæld 200 ml vand i tanken ved hjælp af en sutteflaske.
- Sæt sutteflaskeholderen tilbage i tanken.
- Placer hætterne, sutterne og ringene i de dertil indrettede holdere og derefter selve sutteflaskerne (fig. 1).

Før håndtering af de steriliserede emner vaskes hænderne med vand og sæbe og tørres grundigt.

– Luk låget og placer sterilisatoren i mikroovnen. Indstil herefter mikroovnen som følger:

Mikroovnens effekt	Sterilisationstid ved maksimal effekt.
750 W – 1300 W maks.	5 minutter

Vent 2 minutter inden sterilisatoren tages ud af mikroovnen, da den kan være meget varm.

Tøm vandtanken efter hver sterilisation.

Vedligeholdelse

- Hvis vandet er meget kalkholdigt, kan der dannes kalkaflejringer på sutteflaskerne og i vandtanken.
- For at fjerne disse kalkaflejringer hældes 250 ml hvidvinseddike i tanken med sutteflaskeholderen i. Lad eddiken virke, indtil al kalken er forsvundet.
- Skyl grundigt og tør efter med en fugtig klud.
- Tåler opvaskemaskine.

DA



Vi skal alle være med til at beskytte miljøet!

- ① Apparatet indeholder mange materialer, der kan genvindes eller genbruges.
- ➔ Bring det til et specialiseret indsamlingssted for genbrug eller et autoriseret serviceværksted, når det ikke skal bruges mere.

Det er i de første månedene i babyens liv at immunsystemet er på sitt mest sårbare. Det er veldig viktig å være nøye med rensligheten når måltidene skal tilberedes. Melken danner et veldig gunstig miljø for rask bakterievekst, som kan skape sykdommer hos spedbarnet. TEFAL kan tilby et stort utvalg produkter for barnestell, og blant dem finner du denne sterilisatoren for mikrobølgeovn, som er enkel og sikker å bruke. Når barnet får melk fra tåteflaske, anbefaler Tefal at flaskene steriliseres før hver bruk. Prinsippet til denne sterilisatoren for mikrobølgeovn er å skape vanndamp, der temperaturen vil overskride 95 °C i et par minutter. Laboratorietester har vist at de fem bakteriene som er ansvarlige for magesmerter, og som man har trodd er resistente overfor varme, faktisk blir ødelagt av denne prosessen. Denne sterilisatoren lar deg sterilisere opptil fire tåteflasker på 240 ml med alle deler.

Beskrivelse

1. Lokk
2. Flaskeholder
3. Tank

Forsiktighet ved bruk

Bruk aldri sterilisatoren i en mikrobølgeovn uten vann.

Bruk apparatet på en jevn overflate.

- Hold sterilisatoren utenfor barns rekkevidde, spesielt etter sterilisering, da den kan være varm.
- Bare bruk dette apparatet i mikrobølgeovner med roterende fat.
- Vask alltid tåteflasker og tilbehør før sterilisering.

Ikke bruk mikrobølgeovnens grillfunksjon for steriliseringen.

- Respekter alltid vannmengden og steriliseringstiden.
- NB: sterilisatoren, tåteflasker, smokker og lokk er varme etter sterilisering. Veldig varm damp kan komme frem når du åpner lokket.
- Denne sterilisatoren er ikke egnet for tåteflasker av glass, da de risikerer å eksplodere.

Plasser aldri metallgjenstander i en mikrobølgeovn.

- Hvis du ønsker å sterilisere annet redskap enn tåteflasker, forsikre deg om at de tåler en temperatur på 100 °C og ikke inneholder metalleder.

Bruk

Før hver sterilisering, rengjør alle delene til tåteflaskene, og fjern smokker fra deres ring.

- Ta flaskeholderen ut av sterilisatoren.
- Bruk en tåteflaske for å helle 200 ml vann i tanken.
- Sett flaskeholderen på plass i tanken.
- Plasser dekslene, smokkene, ringene, ventilene i de spesielle plasseringene, og deretter tåteflaskene (fig 1).

Før du behandler de forskjellige steriliserte delene, vask hendene dine med såpe, og tørk godt.

– Steng lokket og plasser alt i mikrobølgeovnen, i samsvar med den følgende informasjonen:

Mikrobølgeovnens effekt	Steriliseringstid ved maksimal effekt
750 W – 1300 W maks.	5 minutter

Vent 2 minutter før du tar sterilisatoren ut av mikrobølgeovnen, da den kan være veldig varm.

Etter hver sterilisering, tøm ut resten av vannet som er igjen i tanken.

Vedlikehold

- Hvis vannet er veldig kalkholdig, vil et hvitt lag legge seg på tåteflaskene og i tanken.
- For å fjerne kalken, hell 250 ml hvit eddik i tanken med flaskeholdere, og la det stå helt til kalken har forsvunnet helt.
- Skyll godt og tørk med en fuktig klut.
- Kan vaskes i oppvaskmaskin.

KZ

FR	p. 2 + 3	Service consommateurs & commande accessoires	0 810 77 47 74	www.tefal.fr
NL	p. 2 + 5		+ 31 318 58 24 24	www.tefal.nl
DE	p. 2 + 7		+ 49 212 387 400	www.tefal.de
IT	p. 2 + 9		+ 39 199 20 73 54	www.tefal.it
EN	p. 2 + 11	Consumer Service & Accessories ordering	44 845 725 85 88	www.tefal.co.uk
ES	p. 2 + 13	Servicio al consumidor	+ 34 902 312 400	www.tefal.es
PT	p. 2 + 15	Clube Consumidor	+ 351 808 284 735	www.tefal.pt
EL	p. 2 + 17		+ 30 801 11 97 101	www.tefal.com
TR	p. 2 + 19	Müşferi hizmetleri	444 40 50	www.tefal.com.tr
RU	p. 2 + 21		+ 40 213 10 34 47	www.tefal.com.ru
UK	p. 2 + 23	Consumer Service	+38 044 417 64 13	
PL	p. 2 + 25		+ 48 801 300 421	www.tefal.pl
CS	p. 2 + 27		+ 420 222 31712 7	www.tefal.cz
SK	p. 2 + 29		+ 421 4488 71 24	www.tefal.sk
HU	p. 2 + 31		+ 36 1801 84 34	www.tefal.hu
BG	p. 2 + 33		+ 070 010 218	www.tefal.bg
RO	p. 2 + 35		+ 40 (21) 233.13.45	www.tefal.ro
HR	p. 2 + 37		+ 385 1 3015 294	www.tefal.com.hr
SV	p. 2 + 39	Kundservice	+ 46 8 594 213 30	www.tefal.se
FI	p. 2 + 41	Asiakaspalvelu	+ 358 962 29 420	www.tefal.fi
DA	p. 2 + 43	Kundeservice	+ 45 4466 31 55	www.tefal.dk
NO	p. 2 + 45	Kundeservice & bestilling av reservedeler	+ 47 815 09 567	www.tefal.no
KZ	p. 2 + 47			



www.tefal.com
www.disneybaby.com