

- FR
- EN
- DE
- ES
- PT
- AR
- IT
- FA
- EL
- UK
- NL
- RU

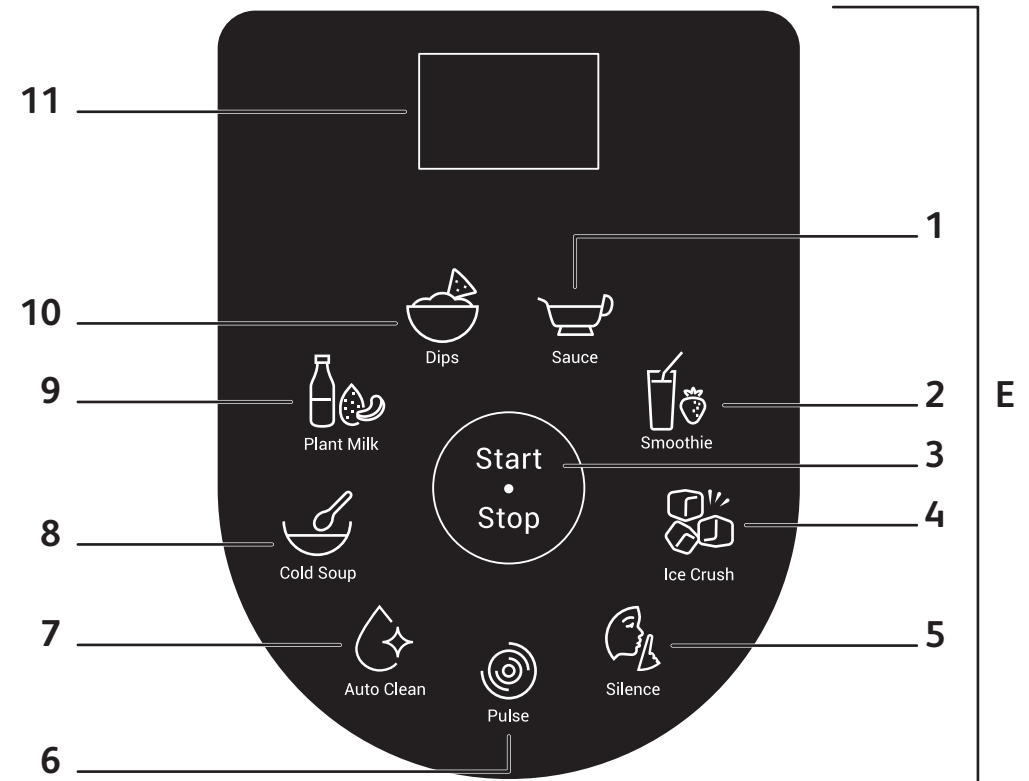

* Selon modèle ; Depending on model ; Je nach Modell; Dependiendo del modelo ; Dependendo do modelo ; حسب الطراز ; A seconda del modello ; بسته به مدل ; Ανάλογα με το μοντέλο ; Залежно від моделі ; Afhankelijk van model ; В зависимости от модели ;

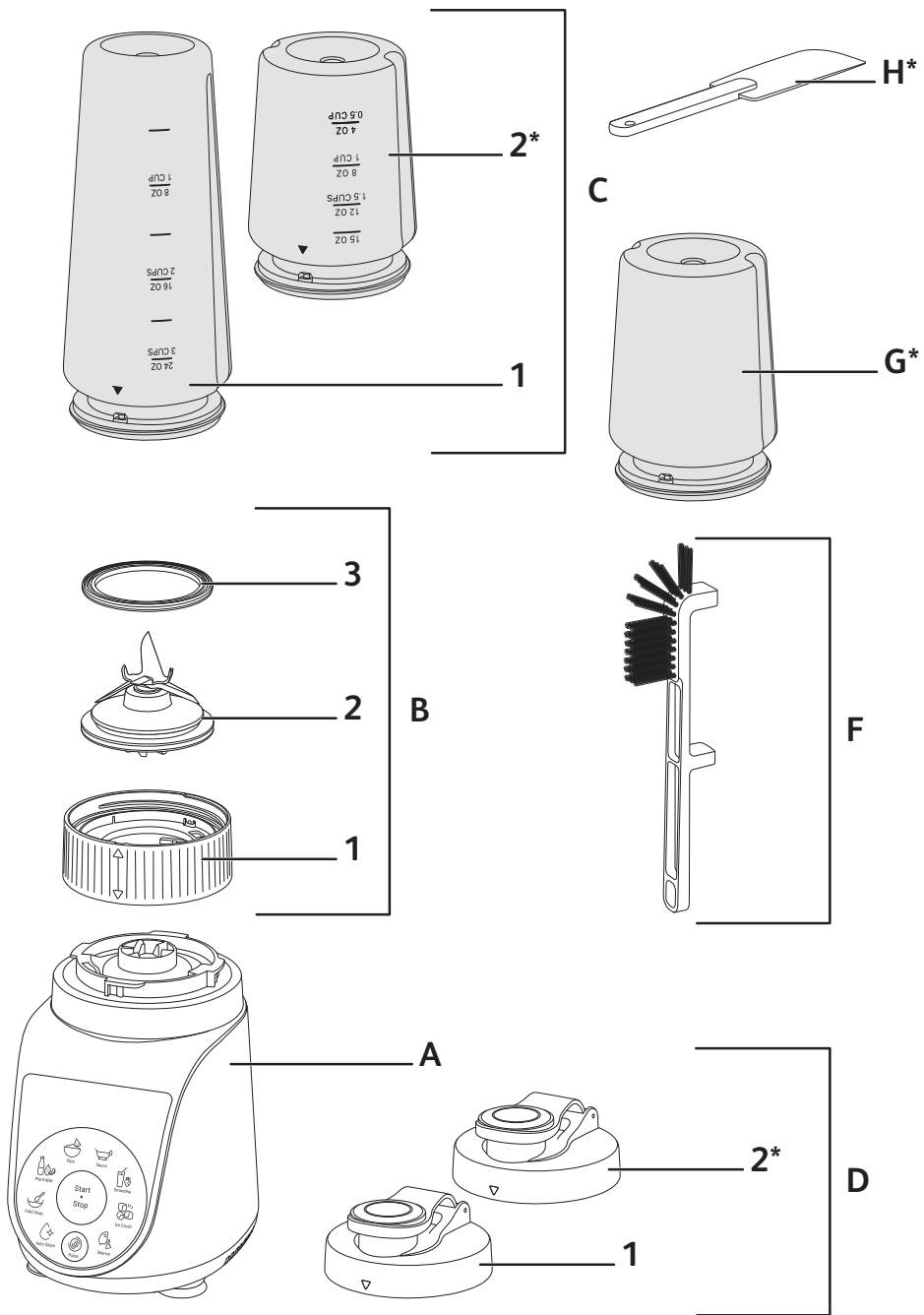

DESCRIPTION

- | | |
|--|----------------------------------|
| A Bloc moteur | 4 Fonction glace pillée |
| B 1 Bague de verrouillage | 5 Fonction silence |
| 2 Lames Powelix | 6 Fonction pulse |
| 3 Joint | 7 Fonction nettoyage automatique |
| C 1 Gourde nomade 700ml | 8 Fonction soupe froide |
| 2* Gourde nomade 400ml | 9 Fonction lait végétal |
| D 1 Couvercle de la gourde nomade 700ml | 10 Fonction dips |
| 2* Couvercle de la gourde nomade 400ml | 11 Ecran |
| E Ecran | F Brosse nettoyante |
| 1 Fonction sauce | G* Accessoire chopper |
| 2 Fonction smoothie | H* Maryse |
| 3 Bouton marche/arrêt | |

ATTENTION

Les consignes de sécurité font partie de l'appareil. Lisez ces consignes attentivement avant d'utiliser votre nouvel appareil pour la première fois. Conservez-les dans un endroit accessible pour pouvoir les consulter ultérieurement. L'appareil ne peut fonctionner que si la gourde est correctement positionnée sur le bloc moteur (A).

AVANT LA PREMIERE UTILISATION DE VOTRE APPAREIL

Avant d'utiliser votre appareil pour la première fois, lavez à l'eau chaude savonneuse les pièces entrant en contact avec les aliments (gourde...), puis rincez.

ATTENTION : N'immergez pas l'appareil dans l'eau (ni le bloc moteur ni le bloc de lames (A et B2)). Ne placez jamais le bloc moteur (A) sous l'eau du robinet. Nettoyez l'appareil avec un chiffon humide et séchez-le soigneusement. Les lames sont extrêmement coupantes.

Vérifiez que tous les éléments d'emballage et étiquettes ont été retirés avant d'utiliser l'appareil.

ASSEMBLAGE ET INSTALLATION DE LA GOURDE NOMADE

Humidifiez le joint (B3) (même s'il est déjà monté sur le bloc des lames (B2)) en le passant sous l'eau rapidement. Veillez à installer correctement le joint (B3) sur le bloc des lames (B2). (schéma 1).

Versez les ingrédients dans la gourde sans dépasser le niveau maximal indiqué :

* 700ml pour la gourde de 700ml

* 400ml pour la gourde de 400ml

Avertissement : Ne versez pas de liquides bouillants (supérieurs à 70 °C / 158 °F) dans la gourde.

Placez le porte-lame avec son joint (B3+B2) sur la bague de verrouillage (B1) (schéma 2). Tenez la gourde et vissez la bague de verrouillage dessus. (schéma 4). Retournez la gourde (C) et vissez la bague de verrouillage avec les lames sur la base du bloc moteur (schéma 5).

UTILISATION DE VOTRE APPAREIL

Posez l'appareil sur une surface plane, stable et résistante à la chaleur, éloigné des sources de chaleur et des éclaboussures d'eau.

Ajoutez vos ingrédients dans la gourde, vissez les lames puis placez correctement la gourde sur le bloc moteur. Branchez votre appareil. Sélectionnez votre programme (E) (schéma 7) et appuyez sur la touche Start/Stop (E3) (schéma 8). Vous pouvez vous reporter au tableau des programmes ci-dessous pour vous aider à choisir le programme adapté à votre recette.

L'appareil se met en route. Sur l'écran (E11) s'affiche la durée du programme jusqu'à la fin de sa réalisation. A la fin de chaque programme automatique, l'appareil s'arrête automatiquement et émet 4 bips. Pour arrêter votre appareil avant la fin du programme automatique, appuyez sur la touche Start/Stop (E3).







Note : Votre produit possède une fonction Pulse (E6). Elle peut être utilisée manuellement lorsqu'aucun programme est en cours d'exécution. Maintenez le bouton appuyé pour mixer. Ne pas dépasser 3 minutes d'utilisation consécutive.

ATTENTION : Votre produit est équipé d'un fusible thermique qui arrêtera automatiquement le produit en cas de surchauffe.



Après 3 minutes sans utilisation, votre appareil bip 2 fois puis se met en mode de veille. Pour remettre votre appareil en marche, appuyez sur la touche Start/Stop (G).

Note: Certains aliments colorés peuvent tâcher l'intérieur de la gourde (exemple : carottes). Vous pouvez nettoyer à l'aide d'un chiffon imbibé d'huile pour retirer la coloration.

PROGRAMMES AUTOMATIQUES DISPONIBLES

	Programmes automatiques	Durée	Exemple de recette pour la gourde 700ml	Exemple de recette pour la gourde 400ml*
Sauce		1 min	Pesto verde	
			-	30g de basilic 10g d'ail 20g de parmesan 120g d'huile d'olive
Smoothie		1 min	Cocktail vitalité	
			400g d'eau 150g de carottes 75g de banane 75g de céleri-rave	220g d'eau 90g de carottes 45g de banane 45g de céleri-rave
Ice crush		30 sec	Ice	
			5 glaçons 2x2x2 cm (100g)	5 glaçons 2x2x2 cm (100g)
Cold Soup		1 min	Gaspacho	
			250g de tomates 80g de poivron rouge 125g de concombre 40g d'oignon 90ml d'eau 10ml de vinaigre 10g de concentré de tomate	-
Plant Milk		2 min	Almond milk	
			60g d'amande 640ml d'eau	-
Dips		1 min	Hummus	
			-	265g de pois chiches 15g de tahin 10g d'ail (2 gousses) 40g de jus de citron 40g d'huile d'olive 65g d'eau

AUTRES PROGRAMMES

	Programmes automatiques	Durée	Exemple de recette pour la gourde 700ml	Exemple de recette pour la gourde 400ml*
Silence		60 sec	Milkshake à la banane	
			250 g de banane + 450 g de lait	-
Auto Clean		30 sec	Gourde 700ml	
			500 ml d'eau + 1 goutte de liquide vaisselle	Gourde 400ml 300 ml d'eau + 1 goutte de liquide vaisselle
Pulse		3 min max	Programme permettant le mixage par impulsion manuellement	

ATTENTION : Les aliments durs peuvent marquer l'intérieur du bol, mais cela n'affecte pas l'efficacité de l'appareil.

ACCESSOIRE

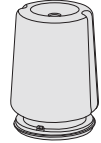
	Durée		
 (G*)	3 sec	150g d'abricot confit	Programme manuel Pulse

APRES L'UTILISATION DE VOTRE APPAREIL

Débranchez l'appareil.

Videz la préparation du flacon ou vissez le bouchon sur le flacon pour emporter votre préparation avec vous ou la conserver au réfrigérateur. (maximum pendant 48 heures)

Utilisez un chiffon humide pour nettoyer le bloc moteur. Séchez-le soigneusement.

N'immergez jamais le bloc moteur dans l'eau.

Lavez les pièces amovibles avec de l'eau et quelques gouttes de liquide vaisselle. Pour faciliter le nettoyage, vous pouvez utiliser le «programme Auto Clean» (E7). Verser la quantité d'eau indiquée dans le tableau des programmes ci-dessus. Vous pouvez ajouter 1 goutte de liquide vaisselle uniquement dans la gourde.

La gourde nomade (C) et le couvercle de la gourde nomade (D) peuvent être nettoyés au lave-vaisselle mais les lames et le joint et la bague ne doivent pas être nettoyés au lave-vaisselle. Le bloc moteur ne doit être nettoyé ni au lave-vaisselle, ni immergé.

			
	✗	✗	✓
	✓	✓	✓
	✓	✓	✓
	✓	✗	✓
	✓	✗	✓
	✓	✗	✓



TABLEAU DE LOCALISATION DES PANNES

Problème	Cause	Solutions
L'appareil ne fonctionne pas	L'appareil n'est pas correctement branché. La gourde n'est pas correctement verrouillée.	Vérifiez que l'appareil est correctement branché. Verrouillez correctement la gourde sur la base de l'appareil
Difficulté à verrouiller la gourde sur le porte lame	Présence d'ingrédients dans le joint	Nettoyez le joint
L'appareil s'arrête pendant l'utilisation	Surchauffe du moteur	Débrancher l'appareil . Le temps de refroidissement est variable et peut atteindre jusqu'à 30 minutes
Vibrations excessives	L'appareil n'est pas posé sur une surface plane	Placez l'appareil sur une surface plane
	Le volume d'ingrédients est trop important	Réduisez la quantité d'ingrédients dans l'appareil en respectant le niveau MAX
Fuite de la préparation au niveau de la base de la gourde	Le joint ou les lames ne sont pas correctement positionnés	Reportez-vous à la section " Assemblage et installation de la gourde nomade "
Les surfaces des gourdes en contact avec les aliments sont décolorées	Il est possible que certains aliments (carottes...) décolorent les pièces avec lesquelles ils sont en contact	Ce phénomène est normal. Toutes les pièces peuvent être utilisées sans danger et n'altèrent en rien les aliments cuits; un nettoyage avec de l'huile atténuera cette décoloration

DESCRIPTION

- | | |
|--|-----------------------------|
| A Motor unit | 4 Ice crush function |
| B 1 Locking ring | 5 Silence function |
| 2 Powelix blades | 6 Pulse function |
| 3 Seal | 7 Auto clean function |
| C 1 On-the-Go bottle 700 ml | 8 Cold soup function |
| 2* On-the-Go bottle 400 ml | 9 Plant-based milk function |
| D 1 On-the-Go bottle lid 700 ml | 10 Dips function |
| 2* On-the-Go bottle lid 400 ml | 11 Screen |
| E Screen | F Cleaning brush |
| 1 Sauce function | G* Chopper accessory |
| 2 Smoothie function | H* Spatula |
| 3 On/Off button | |

CAUTION

The safety instructions are part of the appliance. Read these instructions carefully before using your new appliance for the first time. Keep them in an accessible place so that you can refer to them later. The appliance can only operate if the bottle is correctly positioned on the motor unit (A).

BEFORE USING YOUR APPLIANCE FOR THE FIRST TIME

Before using your appliance for the first time, wash parts that come into contact with food (bottle, etc.) with hot soapy water, then rinse.

WARNING: Do not immerse the appliance in water (neither the motor unit nor the blades unit (A and B2)). Never put the motor unit (A) under running water. Clean the appliance with a damp cloth and dry it carefully. The blades are extremely sharp.

Check that all parts of the packaging and labels have been removed before using the appliance.

ASSEMBLING AND FITTING THE ON-THE-GO BOTTLE

Moisten the seal (B3) (even if it is already mounted on the blade unit (B2)) by quickly passing it under water. Be careful to correctly fit the seal (B3) back onto the blades unit (B2). (Fig. 1).

Add the ingredients into the bottle without exceeding the maximum level indicated:

* 700 ml for the 700 ml bottle

* 400 ml for the 400 ml bottle

Warning: Do not pour boiling liquids (over 70°C/158°F) into the bottle.

Place the blade holder with its seal (B3+B2) on the locking ring (B1) (Fig. 2). Hold the bottle and screw the locking ring onto it. (Fig. 4). Turn the bottle (C) upside down and screw the locking ring with blades onto the base of the motor unit (Fig. 5).

USING YOUR APPLIANCE

Put the appliance on a flat, stable, heat-resistant surface away from heat sources or water.

Add your ingredients to the bottle, screw in the blades and place the bottle correctly on the motor unit. Plug in your appliance. Select your program (E) (Fig. 7) and press the Start/Stop button (E3) (Fig. 8). You can refer to the program table below to help you choose the right program for your recipe.

The appliance starts. The duration of the program until the end of its execution is displayed on the screen (E11). At the end of each automatic program, the appliance stops automatically and beeps 4 times. To stop your appliance before the automatic program ends, press the Start/Stop button (E3).







Please note : Your appliance has a Pulse function (E6). It can be used manually when no program is running. Press and hold the button to mix. Do not exceed 3 minutes of consecutive use.

WARNING : In case of overheating, your product is equipped with a thermal fuse that will automatically stop the appliance.

After 3 minutes without use, your appliance will beep twice and start a standby mode. To switch on your appliance again, press the Start/Stop button (G).

Please note: Some coloured foods can stain the inside of the bottle (e.g. carrots). To remove stains, you can use a cloth and a little vegetable oil.

AUTOMATIC PROGRAMS AVAILABLE

	Automatic programs	Time	Sample recipe for the 700 ml bottle	Sample recipe for the 400 ml bottle*
Sauce		1 min	Pesto verde	
			-	30 g basil 10 g garlic 20 g parmesan 120 ml olive oil
Smoothie		1 min	Vitality blend	
			400 ml water 150 g carrots 75 g banana 75 g celeriac	220 ml water 90 g carrots 45 g banana 45 g celeriac
Ice crush		30 secs	Ice	
			5 ice cubes 2x2x2 cm (100g)	5 ice cubes 2x2x2 cm (100g)
Cold soup		1 min	Gazpacho	
			250 g tomatoes 80 g red pepper 125 g cucumber 40 g onion 90 ml water 10 ml vinegar 10 g concentrated tomato paste	-
Plant-based milk		2 mins	Almond milk	
			60 g almonds 640 ml water	-
Dips		1 min	Hummus	
			-	265 g chickpeas 15 g tahini 10 g garlic (2 cloves) 40 g lemon juice 40 g olive oil 65 ml water

OTHER PROGRAMS

	Automatic programs	Time	Sample recipe for the 700 ml bottle	Sample recipe for the 400 ml bottle*
Silence		60 secs	Banana milkshake	
			250 g banana + 450 ml milk	-
Auto Clean		30 secs	700 ml bottle	400 ml bottle
			500 ml water + 1 drop of washing-up liquid	200 ml water + 1 drop of washing-up liquid
Pulse		3 mins max.	Program allowing manual pulse mixing	

WARNING: Hard foods may leave marks inside the bowl, but this does not affect the efficiency of the appliance.

ACCESSORY

	Time		
	3 secs	150 g candied apricot	Pulse manual program

AFTER USING YOUR APPLIANCE

Unplug the appliance.

Empty the preparation out of the bottle, or screw the cap onto the bottle to take your preparation with you or store it in the refrigerator. (for 48 hours maximum)

Use a damp cloth to clean the motor unit. Dry it carefully.

Never immerse the motor unit in water.

Wash removable parts with water and a few drops of washing-up liquid. For easier cleaning, you can use the "Auto Clean program" (E7). Pour the amount of water indicated in the program table above. You can add a drop of washing-up liquid into the bottle but nothing else.

The On-the-Go bottle (C) and its lid (D) can be cleaned in the dishwasher, but the blades, seal and ring are not dishwasher safe. The motor unit must not be cleaned in the dishwasher or submerged in water.

	✗	✗	✓
	✓	✓	✓
	✓	✓	✓
	✓	✗	✓
	✓	✗	✓

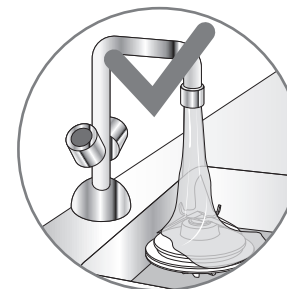

TROUBLESHOOTING TABLE

Problem	Cause	Solutions
The appliance does not work	The appliance is not properly plugged in. The bottle is not correctly locked onto the base.	Check that the appliance is plugged in correctly. Lock the bottle properly onto the appliance base.
Difficulty locking the bottle onto the blade holder	There is some food in the seal	Clean the seal
The appliance stops when in use	Motor overheating	Unplug the appliance. Cooling time is variable and can take up to 30 minutes
Excessive vibrations	The appliance is not placed on a flat surface	Place the appliance on a flat surface
	The volume of ingredients is too large	Reduce the amount of ingredients in the appliance to the MAX level
Mixture leaking at the base of the bottle	The seal or blades are not correctly positioned.	Refer to the "Assembling and fitting the On-the-Go bottle" section
The bottle surfaces that come into contact with food are stained.	Certain foods (carrots...) may stain parts it comes into contact with.	This is normal. All parts can be used safely and do not alter cooked foods. Using oil to clean the appliance will reduce staining.

PRODUKTBESCHREIBUNG

- A** Motoreinheit
- B** 1 Sicherungsring
- 2 Powelix-Klingen
- 3 Dichtung
- C** 1 Flasche für unterwegs, 700 ml
- 2* Flasche für unterwegs, 400 ml
- D** 1 Deckel der Flasche für unterwegs, 700 ml
- 2* Deckel der Flasche für unterwegs, 400 ml
- E** Display
 - 1 Soßenfunktion
 - 2 Smoothie-Funktion
 - 3 Ein-/Aus-Taste
- 4 Funktion zum Zerkleinern von Eis
- 5 Funktion für leisen Betrieb
- 6 Pulse-Funktion
- 7 Automatische Reinigungsfunktion
- 8 Funktion für kalte Suppe
- 9 Funktion für pflanzliche Milch
- 10 Dips-Programm
- 11 Bildschirm
- F** Reinigungsbürste
- G*** Zerkleinerer-Zubehör
- H*** Spatel

WARNUNG

Die Sicherheitshinweise sind Teil des Geräts. Lesen Sie vor der ersten Verwendung des neuen Geräts diese Bedienungsanleitung sorgfältig durch. Bewahren Sie sie zum späteren Nachlesen an einem gut zugänglichen Ort auf. Das Gerät kann nur betrieben werden, wenn die Flasche korrekt auf der Motoreinheit (A) positioniert ist.

VOR DEM ERSTEN GEBRAUCH

Reinigen Sie alle Teile, die mit Lebensmitteln in Kontakt kommen (Flasche usw.), bevor Sie das Gerät zum ersten Mal verwenden. Verwenden Sie dazu heißes Seifenwasser und spülen Sie die Teile anschließend ab.

ACHTUNG: Tauchen Sie das Gerät nicht in Wasser (weder die Motoreinheit noch die Klingeneinheit (A und B2)). Stellen Sie die Motoreinheit (A) niemals unter laufendes Wasser. Reinigen Sie das Gerät mit einem feuchten Tuch und trocknen Sie es vorsichtig ab. Die Klingen sind extrem scharf.

Vergewissern Sie sich, dass alle Teile der Verpackung und alle Etiketten entfernt wurden, bevor Sie das Gerät verwenden.

MONTAGE UND ANBRINGEN DER FLASCHE FÜR UNTERWEGS

Befeuchten Sie die Dichtung (B3) (auch wenn sie bereits an der Klingeneinheit (B2) angebracht ist) indem Sie sie schnell unter Wasser halten. Achten Sie darauf, die Dichtung (B3) wieder korrekt an der Klingeneinheit (B2) anzubringen. (Abb. 1).

Geben Sie die Zutaten in die Flasche, wobei der angezeigte Höchststand nicht überschritten werden darf:

* 700 ml für die 700-ml-Flasche

* 400 ml für die 400-ml-Flasche

Achtung: Gießen Sie keine kochenden Flüssigkeiten (über 70 °C) in die Flasche.

Setzen Sie den Klingenhalter mit seiner Dichtung (B3+B2) auf den Sicherungsring (B1) (Abb. 2). Halten Sie die Flasche fest und schrauben Sie den Sicherungsring darauf. (Abb. 4). Drehen Sie die Flasche (C) um, und schrauben Sie den Sicherungsring mit den Klingen an der Basis fest (Abb. 5).

BENUTZUNG IHRES GERÄTES

Stellen Sie das Gerät in einiger Entfernung zu Wärmequellen und vor Wasser geschützt auf eine flache, stabile, hitzebeständige Oberfläche.

Geben Sie Ihre Zutaten in die Flasche, schrauben Sie die Klinge ein und positionieren Sie die Flasche korrekt auf der Motoreinheit. Stecken Sie den Netzstecker ein. Wählen Sie Ihr Programm aus (E) (Abb. 7) und drücken Sie die Start-/Stopp-Taste (E3) (Abb. 8). Die nachfolgenden Programmtabelle hilft Ihnen, das richtige Programm für Ihr Rezept auszuwählen.

Das Gerät wird gestartet. Die Dauer bis zum Ende der Ausführung des Programms wird auf dem Bildschirm (E11) angezeigt. Am Ende jedes automatischen Programms stoppt das Gerät automatisch und gibt vier Signaltöne aus. Drücken Sie die Start-/Stopp-Taste (E3), um das Gerät vor dem Ende des automatischen Programms anzuhalten.







Bitte beachten: Ihr Gerät verfügt über eine Pulsfunktion (E6). Sie kann manuell verwendet werden, während kein Programm ausgeführt wird. Halten Sie die Taste zum Mixen gedrückt. Verwenden Sie diese Funktion nicht länger als 3 Minuten am Stück.

ACHTUNG: Für den Fall einer Überhitzung verfügt Ihr Gerät über eine Thermosicherung, die das Gerät automatisch anhält.



Nach 3 Minuten ohne Verwendung piept Ihr Gerät zweimal und wechselt in den Standby-Modus. Drücken Sie die Start-/Stopp-Taste (G), um das Gerät wieder einzuschalten.

Bitte beachten: Einige Lebensmittel mit Farbstoffen können auf der Innenseite der Flasche Flecken hinterlassen (z. B. Karotten). Um diese Flecken zu entfernen, können Sie ein Tuch und etwas Pflanzenöl verwenden.

VERFÜGBARE AUTOMATISCHE PROGRAMME

	Automatische Programme	Zeit	Musterrezept für die 700-ml-Flasche	Musterrezept für die 400-ml-Flasche*
Soße		1 Min.	Grünes Pesto	
			-	30 g Basilikum 10 g Knoblauch 20 g Parmesan 120 ml Olivenöl
Smoothie		1 Min.	Vitality-Mischung	
			400 ml Wasser 150 g Karotten 75 g Banane 75 g Sellerie	220 ml Wasser 90 g Karotten 45 g Banane 45 g Sellerie
Crushed Ice		30 s	Eis	
			5 Eiswürfel 2x2x2 cm (100 g)	5 Eiswürfel 2x2x2 cm (100 g)
Kalte Suppe		1 Min.	Gazpacho	
			250 g Tomaten 80 g rote Paprika 125 g Gurken 40 g Zwiebeln 90 ml Wasser 10 ml Essig 10 g konzentriertes Tomatenmark	-
Pflanzliche Milch		2 Min.	Mandelmilch	
			60 g Mandeln 640 ml Wasser	-
Dips		1 Min.	Hummus	
			-	265 g Kichererbsen 15 g Tahini 10 g Knoblauch (2 Knoblauchzehen) 40 g Zitronensaft 40 g Olivenöl 65 ml Wasser

ANDERE PROGRAMME

	Automatische Programme	Zeit	Musterrezept für die 700-ml-Flasche	Musterrezept für die 400-ml-Flasche*
Leiser Betrieb		60 Sek.	Bananen-Milchshake	
			250 g Bananen + 450 ml Milch	-
Automatische Reinigung		30 s	700-ml-Flasche 400-ml-Flasche	
			500 ml Wasser + 1 Tropfen Spülmittel	200 ml Wasser + 1 Tropfen Spülmittel
Puls		Max. 3 Min.	Programm zum Mixen mit der manuellen Pulsfunktion	

ACHTUNG: Harte Lebensmittel können Flecken in der Schüssel hinterlassen. Dies beeinträchtigt jedoch nicht die Effizienz des Geräts.

ZUBEHÖR

	Zeit		
 (G*)	3 s	150 g kandierte Aprikosen	Programm für die manuelle Pulsfunktion

NACH DER BENUTZUNG IHRES GERÄTES

Ziehen Sie den Netzstecker des Geräts.

Entleeren Sie die Milchmahlung aus der Flasche oder schrauben Sie den Deckel auf die Flasche, um Ihre Milchmahlung mitzunehmen oder im Kühlschrank aufzubewahren. (maximal für 48 Stunden)

Reinigen Sie die Motoreinheit mit einem feuchten Tuch. Trocknen Sie sie sorgfältig ab.

Tauchen Sie die Motoreinheit niemals in Wasser.

Reinigen Sie die entfernbaren Teile mit Wasser und einigen Tropfen Spülmittel. Um die Reinigung zu vereinfachen, können Sie das automatische Reinigungsprogramm (E7) verwenden. Gießen Sie die in der obigen Programmtabelle angegebene Wassermenge ein. Sie können einen Tropfen Spülmittel in die Flasche geben, aber nichts anderes.

Die Flasche (C) und der Deckel (D) für unterwegs können in der Spülmaschine gereinigt werden, die Klinge, die Dichtung und der Ring sind jedoch nicht spülmaschinene geeignet. Die Motoreinheit darf nicht in der Spülmaschine gereinigt oder in Wasser getaucht werden.

			
	✗	✗	✓
	✓	✓	✓
	✓	✓	✓
	✓	✗	✓
	✓	✗	✓
	✓	✗	✓



TABELLE: FEHLERBEHEBUNG

Problem	Ursache	Lösungen
Das Gerät funktioniert nicht	Das Gerät ist nicht richtig angeschlossen. Die Flasche ist nicht korrekt an der Basis verriegelt.	Prüfen Sie, ob dass das Gerät richtig eingesteckt ist. Verriegeln Sie die Flasche ordnungsgemäß an dem Gerät.
Schwierigkeiten beim Verriegeln der Flasche auf dem Klingenthaler	Es befinden sich Lebensmittelrückstände in der Dichtung	Reinigen Sie die Dichtung
Das Gerät schaltet sich während des Betriebs aus	Der Motor überhitzt	Ziehen Sie den Netzstecker des Geräts. Die Abkühlzeit ist variabel und kann bis zu 30 Minuten betragen
Übermäßige Vibrationen	Das Gerät steht nicht auf einer flachen Oberfläche Die Menge an Zutaten ist zu groß	Stellen Sie das Gerät auf eine flache Oberfläche Verringern Sie die Menge an Zutaten im Gerät bis zur Markierung „MAX“
Die Mischung tritt am Boden der Flasche aus	Die Dichtung oder die Klingen sind nicht richtig positioniert.	Weitere Informationen finden Sie im Abschnitt „Montage und Anbringen der Flasche für unterwegs“
Die Oberflächen der Flasche, die mit Lebensmitteln in Berührung kommen, sind verschmutzt.	Bestimmte Lebensmittel (Karotten ...) können Teile verschmutzen, mit denen sie in Berührung kommen.	Das ist normal. Alle Teile können sicher verwendet werden und verändern die gekochten Lebensmittel nicht. Das Reinigen des Geräts mit Öl verringert die Fleckenbildung.

DE

DESCRIPCIÓN

- A** Motor
- B** 1 Anillo de bloqueo
2 Cuchillas Powelix
3 Junta
- C** 1 Botella para llevar de 700 ml
2* Botella para llevar de 400 ml
- D** 1 Tapa de la botella para llevar de 700 ml
2* Tapa de la botella para llevar de 400 ml
- E** Pantalla
1 Función de salsa
2 Función de batido
3 Botón Start/Stop (inicio/stop)
- 4 Función para picar hielo
- 5 Función de silencio
- 6 Función Pulse
- 7 Función de limpieza automática
- 8 Función de sopa fría
- 9 Función de bebida de origen vegetal
- 10 Función de crema
- 11 Pantalla
- F** Cepillo de limpieza
- G*** Accesorio picador
- H*** Espátula

PRECAUCIÓN

Las instrucciones de seguridad forman parte del aparato. Lee atentamente estas instrucciones antes de usar por primera vez el aparato. Guárdalas en un lugar accesible para poder consultarlas más adelante. El aparato solo funciona si la botella está correctamente posicionada en la unidad motora (A).

ANTES DE USAR EL APARATO POR PRIMERA VEZ

Antes de usar el aparato por primera vez, lava las partes que entren en contacto con los alimentos (botellas, etc.) con agua caliente jabonosa y enjuágala.

ADVERTENCIA: No sumerjas el aparato en agua (ni el motor ni las cuchillas [A and B2]). No pongas nunca el motor (A) bajo un chorro de agua. Limpia el aparato con un paño húmedo y sécalo cuidadosamente. Las cuchillas están muy afiladas.

Comprueba que todas las partes del embalaje y las etiquetas se hayan retirado antes de usar el aparato.

MONTAJE Y COLOCACIÓN DE LA BOTELLA PARA LLEVAR

Humedece la junta (B3) (incluso si ya está fijada en las cuchillas [B2]) pasándola rápidamente bajo el agua. Ten cuidado de volver a colocar correctamente la junta (B3) en las cuchillas (B2). (Fig. 1).

Añade los ingredientes a la botella sin superar el nivel máximo indicado:

* 700 ml para la botella de 700 ml

* 400 ml para la botella de 400 ml

Advertencia: No viertas líquidos hirviendo (más de 70°C/158°F) en la botella.

Coloca el soporte de las cuchillas y la junta (B3+B2) en el anillo de bloqueo (B1) (Fig. 2). Sujeta la botella y enrosca el anillo de bloqueo en ella. (Fig. 4). Dale la vuelta a la botella (C) y enrosca el anillo de bloqueo con las cuchillas en la base del motor. (Fig. 5).

USO DEL APARATO

Coloca el aparato sobre una superficie plana, estable y resistente al calor, lejos de fuentes de calor o del agua.

Añade los ingredientes a la botella, enrosca las cuchillas y coloca la botella correctamente en la unidad motora. Enchufa el aparato, selecciona el programa (E) (Fig. 7) y pulsa el botón Start/Stop (inicio/stop) (E3) (Fig. 8). Puedes consultar la tabla de programas que figura a continuación para elegir el programa adecuado para la receta.

El aparato se pondrá en marcha. Podrás ver en la pantalla (E11) la duración del programa hasta su finalización. Al final de cada programa automático, el aparato se detiene automáticamente y emite 4 pitidos. Para detener el aparato antes de que finalice el programa automático, pulsa el botón Start/Stop (inicio/stop) (E3).

Ten cuenta lo siguiente: El aparato cuenta con la función Pulse (E6). Se puede utilizar manualmente cuando no se está ejecutando ningún programa. Mantén pulsado el botón para mezclar. No superes los 3 minutos de uso consecutivo.

ADVERTENCIA: En caso de sobrecalentamiento, el producto está equipado con un fusible térmico que lo detendrá automáticamente.

Después de 3 minutos sin utilizar el aparato, este pitará dos veces y se pondrá en modo standby. Para volver a encender el aparato, pulsa el botón Iniciar/Detener (G).

Ten cuenta lo siguiente: Puede que algunos alimentos coloridos manchen el interior de la botella (por ejemplo, las zanahorias). Para eliminar las manchas, puedes usar un paño y un poco de aceite vegetal.

PROGRAMAS AUTOMÁTICOS DISPONIBLES

	Programas automáticos	Tiempo	Receta de muestra para la botella de 700 ml	Receta de muestra para la botella de 400 ml*
Salsa		1 min	Pesto verde	
			-	30 g de albahaca 10 g de ajo 20 g de parmesano 120 ml de aceite de oliva
Batido verde		1 min	Batido de vitalidad	
			400 ml de agua 150 g de zanahorias 75 g de plátano 75 g de apio nabo	220 ml de agua 90 g de zanahorias 45 g de plátano 45 g de apio nabo
Hielo picado		30 s	Hielo	
			5 cubitos de hielo 2x2x2 cm (100 g)	5 cubitos de hielo 2x2x2 cm (100 g)
Sopa fría		1 min	Gazpacho	
			250 g de tomates 80 g de pimiento rojo 125 g de pepino 40 g de cebolla 90 ml de agua 10 ml de vinagre 10 g de concentrado de tomate	-
Bebida de origen vegetal		2 minutos	Bebida de almendras	
			60 g de almendras 640 ml de agua	-
Crema		1 min	Hummus	
			-	265 g de garbanzos 15 g de tahini 10 g de ajo (2 dientes) 40 g de zumo de limón 40 g de aceite de oliva 65 ml de agua

OTROS PROGRAMAS

	Programas automáticos	Tiempo	Receta de muestra para la botella de 700 ml	Receta de muestra para la botella de 400 ml*
Silencio		60 s	Batido de plátano	
			250 g de plátano + 450 ml de leche	-
Limpieza automática		30 s	Botella de 700 ml	Botella de 400 ml
			500 ml de agua + 1 gota de detergente líquido	200 ml de agua + 1 gota de detergente líquido
Pulsación		3 minutos máx.	Programa que permite la mezcla manual mediante pulsaciones	

ADVERTENCIA: Los alimentos duros pueden dejar marcas en el interior del recipiente, pero esto no afecta a la eficiencia del aparato.

ACCESORIO

	Tiempo		
	3 s	150 g de albaricoque confitado	Programa manual Pulse

DESPUÉS DE UTILIZAR EL APARATO

Desenchufa el aparato.

Vacíe la fórmula del biberón o enrosque la tapa del biberón para llevar la fórmula con usted o guardarla en el refrigerador. (máximo durante 48 horas)

Utiliza un paño húmedo para limpiar el motor. Sécalo con cuidado.

No sumerjas nunca el motor en agua.

Lava las piezas desmontables con agua y unas gotas de detergente líquido. Para facilitar la limpieza, puedes utilizar el "Programa de limpieza automática" (E7). Vierte la cantidad de agua indicada en la tabla de programas anterior. Puedes añadir una gota de detergente líquido a la botella, pero nada más.

La botella para llevar (C) y su tapa (D) se pueden limpiar en el lavavajillas, pero las cuchillas, la junta y el anillo no. La unidad motora no debe limpiarse en el lavavajillas ni sumergirse en agua.

	✗	✗	✓
	✓	✓	✓
	✓	✓	✓
	✓	✗	✓
	✓	✗	✓



TABLA DE SOLUCIÓN DE PROBLEMAS

Problema	Causa	Soluciones
El aparato no funciona	El aparato no está bien conectado. La botella no está correctamente colocada en la base	Asegúrate de que el aparato está enchufado correctamente. Coloca la botella correctamente en la base del aparato.
Dificultad para colocar la botella en el soporte de las cuchillas	Hay comida en la junta	Limpia la junta
El aparato se para cuando está en uso	Sobrecalentamiento del motor	Desenchufa el aparato. El tiempo de enfriamiento es variable y puede durar hasta 30 minutos
Vibración excesiva	El aparato no se ha colocado sobre una superficie plana El volumen de ingredientes es demasiado grande	Coloca el aparato sobre una superficie plana Reduce la cantidad de ingredientes en el aparato hasta llegar al nivel MAX
Fugas de mezcla en la base de la botella	Las cuchillas y la junta no están colocadas correctamente.	Consulta la sección “Montaje y colocación de la botella para llevar”
Las superficies de la botella que entran en contacto con los alimentos están manchadas.	Algunos alimentos (como las zanahorias) pueden manchar las piezas con las que entran en contacto.	Es algo normal. Todas las piezas se pueden utilizar de forma segura y no alterarán los alimentos cocinados. Usar aceite para limpiar el aparato reducirá las manchas

DESCRIÇÃO

- A** Unidade do motor
- B**
 - 1 Anel de bloqueio
 - 2 Lâminas Powelix
 - 3 Vedante
- C**
 - 1 Copo portátil de 700 ml
 - 2* Copo portátil de 400 ml
- D**
 - 1 Tampa do copo portátil de 700 ml
 - 2* Tampa do copo portátil de 400 ml
- E** Ecrã
 - 1 Função molho
 - 2 Função batidos
 - 3 Botão de ligar/desligar
- 4 Função picar gelo
- 5 Função silêncio
- 6 Função "Pulse"
- 7 Função limpeza automática
- 8 Função sopa fria
- 9 Função bebidas vegetais
- 10 Função molhos
- 11 Ecrã
- F** Escova de limpeza
- G*** Acessório picador
- H*** Espátula

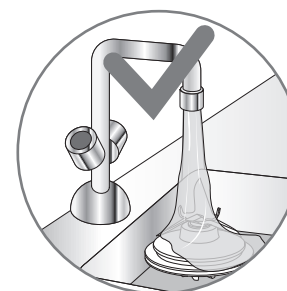
CUIDADO

As instruções de segurança fazem parte do aparelho. Leia atentamente estas instruções antes de utilizar o aparelho pela primeira vez. Mantenha-as num local acessível para que possa consultá-las mais tarde. O aparelho só funciona se o copo estiver corretamente posicionado na unidade do motor (A).

ANTES DE UTILIZAR O APARELHO PELA PRIMEIRA VEZ

Antes de utilizar o aparelho pela primeira vez, lave as peças que entram em contacto com os alimentos (copo, etc.) com água quente e detergente e, em seguida, enxague.

AVISO: não mergulhe o aparelho em água (nem a unidade do motor ou o bloco das lâminas [A e B2]). Nunca coloque a unidade do motor (A) debaixo de água corrente. Limpe o aparelho com um pano húmido e seque-o cuidadosamente. As lâminas são extremamente afiadas.

Verifique se todas as partes da embalagem e as etiquetas foram removidas antes de utilizar o aparelho.

MONTAR E INSTALAR O COPO PORTÁTIL

Humedeça o vedante (B3) (mesmo que já esteja encaixado no bloco das lâminas [B2]) colocando-a rapidamente sob água. Tenha cuidado para voltar a encaixar corretamente o vedante (B3) no bloco das lâminas (B2). (Fig. 1).

Adicione os ingredientes ao copo para transportar sem exceder o nível máximo indicado:

* 700 ml para o copo de 700 ml

* 400 ml para o copo de 400 ml

Aviso: não verta líquidos a ferver (acima de 70 °C/158 °F) no copo.

Coloque o suporte da lâmina com o vedante (B3+B2) no anel de bloqueio (B1) (Fig. 2). Segure o copo e enrosque o anel de bloqueio no mesmo. (Fig. 4). Vire o copo (C) ao contrário e enrosque o anel de bloqueio com as lâminas na base do bloco do motor. (Fig. 5).

UTILIZAR O APARELHO

Coloque o aparelho numa superfície plana, estável e resistente ao calor, longe de fontes de calor ou água.

Adicione os ingredientes ao copo, enrosque as lâminas e coloque o copo corretamente na unidade do motor. Ligue o aparelho à corrente, seleccione o programa (E) (Fig. 7) e prima o botão Start/Stop (Ligar/desligar) (E3) (Fig. 8). Pode consultar a tabela de programas abaixo para ajudar a escolher o programa indicado para a sua receita.

O aparelho começa a funcionar. A duração do programa até ao fim da sua execução é apresentada no ecrã (E11). No final de cada programa automático, o aparelho para automaticamente e emite um aviso sonoro 4 vezes. Para parar o aparelho antes do programa automático terminar, prima o botão Start/Stop (Ligar/desligar) (E3).







Atenção: o seu aparelho dispõe de uma função "Pulse" (E6). Pode ser utilizada manualmente quando não estiver a ser executado nenhum programa. Mantenha premido o botão para misturar. Não exceda 3 minutos de utilização consecutiva.

AVISO: em caso de sobreaquecimento, o seu aparelho está equipado com um fusível térmico que irá parar automaticamente o aparelho.



Após aproximadamente 3 minutos sem utilizar, o seu aparelho irá emitir um aviso sonoro duas vezes e iniciar o modo de poupança de energia. Para ligar novamente o aparelho, prima o botão Start/Stop (Ligar/desligar) (G).

Atenção: Alguns alimentos mais coloridos podem manchar o interior do copo (por exemplo, cenouras). Para remover manchas, pode utilizar um pano com um pouco de óleo vegetal

PROGRAMAS AUTOMÁTICOS DISPONÍVEIS

	Programas automáticos	Tempo	Exemplo de receita para o copo de 700 ml	Exemplo de receita para o copo de 400 ml*
Molho		1 min.	Pesto verde	
			-	30 g de manjeriço 10 g de alho 20 g de parmesão 120 ml de azeite
Batidos		1 min.	Bebida de vitalidade	
			400 ml de água 150 g de cenouras 75 g de banana 75 g de aipo	220 ml de água 90 g de cenouras 45 g de banana 45 g de aipo
Gelo picado		30 seg.	Gelo	
Sopa fria		1 min.	Gaspacho	
			5 cubos de gelo 2x2x2 cm (100 g)	5 cubos de gelo 2x2x2 cm (100 g)
Bebida vegetal		2 min.	Bebida vegetal de amêndoa	
			250 g de tomate 80 g de pimento vermelho 125 g de pepino 40 g de cebolas 90 ml de água 10 ml de vinagre 10 g de pasta de tomate concentrada	-
Molhos		1 min.	Húmus	
			60 g de amêndoas 640 ml de água	-
			Molhos	
			-	265 g de grão-de-bico 15 g de tahini 10 g de alho (2 dentes) 40 g de sumo de limão 40 g de azeite 65 ml de água

OUTROS PROGRAMAS

	Programas automáticos	Tempo	Exemplo de receita para o copo de 700 ml	Exemplo de receita para o copo de 400 ml*
Silêncio		60 seg.	Batido de banana	
			250 g de banana + 450 ml de leite	-
Limpeza automática		30 seg.	Copo de 700 ml	
			500 ml de água + 1 gota de detergente líquido	Copo de 400ml 200 ml de água + 1 gota de detergente líquido
Pulse		Máx. 3 min.	Programa que permite mistura manual com "Pulse"	

AVISO: alimentos duros podem deixar marcas no interior da taça, mas isto não afeta a eficiência do aparelho.

ACESSÓRIO

	Tempo		
 (G*)	3 seg.	150 g de alperce cristalizado	Programa manual com "Pulse"

DEPOIS DE UTILIZAR O APARELHO

Desligue o aparelho e retire a ficha da tomada.

Esvazie a fórmula da mamadeira ou rosqueie a tampa na mamadeira para levar a fórmula com você ou guarde-a na geladeira. (válido por até 48 horas)

Utilize um pano húmido para limpar a unidade do motor. Seque-o cuidadosamente.

Nunca coloque a unidade do motor dentro de água.

Lave as peças amovíveis com água e algumas gotas de detergente da loiça. Para uma limpeza mais fácil, pode utilizar o "Programa de limpeza automática" (E7). Coloque a quantidade de água indicada na tabela de programas acima. Pode adicionar uma gota de detergente líquido da loiça ao copo, mas não mais do que isso.

O copo portátil (C) e a respetiva tampa (D) podem ser lavados na máquina de lavar loiça, mas as lâminas, o vedante e o anel não são compatíveis com a máquina de lavar loiça. A unidade do motor não pode ser lavada na máquina de lavar loiça nem mergulhada em água.

			
	✗	✗	✓
	✓	✓	✓
	✓	✓	✓
	✓	✗	✓
	✓	✗	✓
	✓	✗	✓









TABELA DE RESOLUÇÃO DE PROBLEMAS

Problema	Causa	Soluções
O aparelho não funciona	O aparelho não está corretamente ligado à corrente. O copo não está corretamente bloqueado na base.	Verifique se o aparelho está corretamente ligado à corrente. Bloqueie o copo corretamente na base do aparelho.
Dificuldade a bloquear o copo no suporte da lâmina	Existem alimentos no vedante	Limpe o vedante
O aparelho para quando está a ser utilizado	Sobreaquecimento do motor	Desligue o aparelho e retire a ficha da tomada. O tempo de arrefecimento é variável e pode demorar até 30 minutos
Vibração excessiva	O aparelho não está colocado numa superfície plana O volume de ingredientes é demasiado elevado	Coloque o aparelho sobre uma superfície plana Reduza a quantidade de ingredientes no aparelho para o nível MAX
A mistura está a verter na base do copo	O vedante ou as lâminas não estão corretamente posicionados.	Consulte a secção "Montar e instalar o copo portátil"
As superfícies do copo que entram em contacto com os alimentos estão manchadas.	Determinados alimentos (por exemplo, cenouras) podem manchar as peças com as quais entrem em contacto.	É normal. Todas as peças podem ser utilizadas em segurança e não alteram os alimentos cozinhados. Utilizar óleo para limpar o aparelho irá reduzir as manchas.

جدول استكشاف الأخطاء وإصلاحها

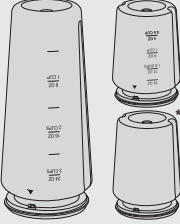
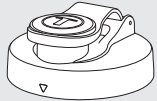
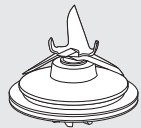
المشكلة	السبب	الحلول
الجهاز لا يعمل	الجهاز ليس موصولاً على نحو صحيح. لم يتم تثبيت الزجاجة على القاعدة بشكل صحيح.	لم يتم تثبيت الزجاجة على القاعدة بشكل صحيح. تحقق من اتصال جهازك بمصدر الكهرباء بشكل صحيح.
صعوبة تثبيت الزجاجة على حامل الشفرة	يوجد طعام في السدادة	نظف السدادة
يتوقف الجهاز أثناء الاستخدام	ارتفاع درجة حرارة المحرك بشكل مفرط	افصل الجهاز عن مصدر الكهرباء. المدة التي يستغرقها المحرك حتى يبرد متغيرة ويمكن أن تصل إلى 30 دقيقة
اهتزازات زائدة عن اللازم	لم يتم وضع الجهاز على سطح مستوٍ كمية المكونات كبيرة للغاية	ضع الجهاز على سطح مستوٍ قليل كمية المكونات في الجهاز حتى تصل إلى مستوى MAX (الحد الأقصى)
تسرب الخليط من قاعدة الزجاجة	لم يتم تركيب السدادة أو الشفرات بشكل صحيح.	راجع قسم "تجميع زجاجة التنقل وتركيبها"
ظهور بعض البقع على أسطح الزجاجة التي تلامس الطعام.	يمكن أن تترك بعض الأطعمة الأجزاء التي تلامسها.	وهذا أمر طبيعي. يمكن استخدام جميع الأجزاء بأمان وهي لا تغير طعم الأطعمة التي يتم طهيها. سيؤدي استخدام الزيت لتنظيف الجهاز إلى تقليل البقع.

			
	×	×	✓
	✓	✓	✓
	✓	✓	✓
	✓	×	✓
	✓	×	✓
	✓	×	✓

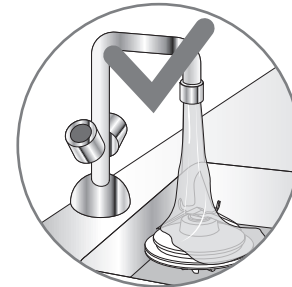

برامج أخرى

وصفة تجريبية يمكن تحضيرها في الزجاجة التي حجمها 400* مل	وصفة تجريبية يمكن تحضيرها في الزجاجة التي حجمها 700 مل	المدة	البرامج التلقائية
مخفوق الحليب بالموز		ثانية 60	
	جم من الموز + 450 مل من الحليب		
الزجاجة التي حجمها 400 مل	الزجاجة التي حجمها 700 مل	ثانية 30	
مل من الماء + قطرة واحدة 200 من سائل الغسيل	مل من الماء + قطرة واحدة من 500 سائل الغسيل		
برنامج يتيح الخلط اليدوي باستخدام التشغيل المتقطع		دقائق 3 كحد أقصى	

تحذير: قد تترك الأطعمة الصلبة علامات داخل الوعاء، ولكن لا يؤثر ذلك في كفاءة الجهاز.

الملحقات

المدة	البرامج التلقائية
ثوانٍ 3	 (G*)
جم من المشمش المحلى 150	برنامج التشغيل المتقطع اليدوي

بعد استخدام الجهاز

افصل الجهاز عن مصدر الكهرباء.

أفرغي التركيبة من الزجاجة أو قومي بربط الغطاء على الزجاجة لأخذ تركيبتك معك أو تخزينها في الثلاجة. (صالحة لمدة ٤٨ ساعة كحد أقصى)

استخدم قطعة قماش مبللة لتنظيف وحدة المحرك وجففها بعناية.

لا تغمر وحدة المحرك بالماء أبدًا.

اغسل الأجزاء القابلة للفك بالماء ووضعه قطرات من سائل الغسيل لتسهيل التنظيف، يمكنك استخدام "برنامج التنظيف التلقائي" (E7). اسكب كمية المياه المشار إليها في جدول البرنامج. أعلاه. يمكنك إضافة قطرة من سائل الغسيل في الزجاجة ولا شيء آخر

يمكن تنظيف زجاجة التنقل (C) وغطاءها (D) في غسالة الصحون، ولكن لا يمكن غسل الشفرات والسداة والحلقة في غسالة الصحون

يجب عدم تنظيف وحدة المحرك في غسالة الصحون أو غمرها في الماء.

يُرجى ملاحظة: يحتوي جهازك على وظيفة التشغيل المتقطع (E6). يمكن استخدامها يدويًا عند عدم تشغيل أي برنامج. اضغط باستمرار على الزر للخط. يجب ألا يتجاوز الاستخدام المتتابع 3 دقائق.

تحذير: في حالة ارتفاع درجة الحرارة بشكل مفرط، فإن المنتج مزود بصمام حراري يقوم بإيقاف الجهاز تلقائيًا. بعد 3 دقائق من دون استخدام، سيصدر جهازك صوتًا تنبيهيًا مرتين ويبدأ وضع الاستعداد. لتشغيل الجهاز مرة أخرى، اضغط على زر Start/Stop (البدا/الإيقاف) (G).

يُرجى ملاحظة: يمكن أن تترك بعض الأطعمة الملونة بقعًا على الزجاجة من الداخل (مثل الجزر). لإزالة البقع، يمكنك استخدام قطعة قماش وقليل من الزيت النباتي.

البرامج التلقائية المتاحة

وصفة تجريبية يمكن تحضيرها في الزجاجة التي حجمها 400 مل	وصفة تجريبية يمكن تحضيرها في الزجاجة التي حجمها 700 مل	المدة	البرامج التلقائية
معكرونة بصلصة البيستو الخضراء			
جم من الريحان 30 جم من الثوم 10 جم من جبن البارميزان 20 مل من زيت الزيتون 120	-	دقيقة واحدة	
مزيج النشاط والحوية			
مل من الماء 220 جم من الجزر 90 جم من الموز 45 جم من الكرفس 45	مل من الماء 400 جم من الجزر 150 جم من الموز 75 جم من الكرفس 75	دقيقة واحدة	
ثلج			
x2x2x2 مكعبات ثلج 5 سم (100 جم)	x2x2x2 مكعبات ثلج 5	ثانية 30	
حساء جازباتشو			
-	جم من الطماطم 250 جم من الفلفل الأحمر 80 جم من الخيار 125 جم من البصل 40 مل من الماء 90 مل من الخل 10 جم من معجون الطماطم المركز 10	دقيقة واحدة	
حليب اللوز			
-	جم من اللوز 60 مل من الماء 640	دقيقتان	
الحمص			
جم من الحمص 265 جم من الطحينة 15 (جم من الثوم (فصان 10 جم من عصير الليمون 40 جم من زيت الزيتون 40 مل من الماء 65	-	دقيقة واحدة	

- A** وحدة المحرك
B 1 حلقة تثبيت
 2 شفرات بتقنية Powelix
 3 سداة
C 1 زحاجة تنقل بحجم 700 مل
 *2 زحاجة تنقل بحجم 400 مل
D 1 غطاء زحاجة التنقل بحجم 700 مل
 *2 غطاء زحاجة التنقل بحجم 400 مل
E الشاشة
 1 وظيفة تحضير الصلصة
 2 وظيفة تحضير عصائر السمودي
 زر ON/OFF (التشغيل/إيقاف التشغيل)

- 4 وظيفة جرش الثلج
 5 وظيفة كتم الصوت
 6 وظيفة التشغيل المتقطع
 7 وظيفة التنظيف التلقائي
 8 وظيفة تحضير الحساء البارد
 9 وظيفة الحليب النباتي
 10 وظيفة تحضير صلصة التغميس
 11 الشاشة
F فرشاة التنظيف
***G** ملحق التقطيع
***H** ملعقة مسطحة

تنبيه

تعليمات السلامة هي جزء من الجهاز. يُرجى قراءة هذه التعليمات بعناية قبل استخدام الجهاز الجديد للمرة الأولى. احتفظ بها في مكان يسهل الوصول إليه لتتمكن من الرجوع إليها لاحقاً. لا يمكن تشغيل الجهاز إلا إذا تم وضع الزحاجة بشكل صحيح على وحدة المحرك (A).

قبل استخدام جهازك للمرة الأولى

قبل استخدام الجهاز للمرة الأولى، اغسل الأجزاء التي تلامس الطعام (الزحاجة وما إلى ذلك) بالماء الساخن والصابون، ثم اشطفها.

تحذير: لا تغمر الجهاز بالماء وكذلك وحدة المحرك ووحدة الشفرات (A وB2). لا تضع وحدة المحرك (A) تحت المياه الجارية أبداً. نظف الجهاز بقطعة قماش رطبة ثم جففه بعناية. الشفرات حادة للغاية. تأكد من إزالة جميع أجزاء التغليف والملصقات قبل استخدام الجهاز.

تجميع زحاجة التنقل وتركيبها

بلل السداة (B3) (حتى لو تم تركيبها بالفعل على وحدة الشفرات (B2)). احرص على إعادة تركيب السداة (B3) بشكل صحيح على وحدة الشفرات (B2). (الشكل 1).

أضف المكونات في الزحاجة من دون تجاوز مستوى الحد الأقصى الموصّح:
 * 700 مل للزحاجة التي حجمها 700 مل
 * 400 مل للزحاجة التي حجمها 400 مل

تحذير: لا تصب السوائل المغلية (التي تزيد درجة حرارتها عن 70 درجة مئوية/158 درجة فهرنهايت) في الزحاجة.

ضع حامل الشفرة بسدادته (B3+B2) على حلقة التثبيت (B1) (الشكل 2). أمسك الزحاجة وقم بلف حلقة التثبيت لتثبيتها عليها. (الشكل 4). اقلب الزحاجة (C) رأساً على عقب قم بتدوير حلقة التثبيت والشفرات لتثبيتها في قاعده كتلة المحرك. (الشكل 5).

استخدام الجهاز

ضع الجهاز على سطح مستو وثابت ومقاوم للحرارة وبعيداً عن مصادر الحرارة أو الماء. أضف المكونات إلى الزحاجة وقم بلف الشفرات لتثبيتها ووضّع الزحاجة بشكل صحيح على وحدة المحرك. قم بتوصيل الجهاز بمصدر كهرباء وحدد البرنامج المرغوب فيه (E) (الشكل 7) واضغط على زر Start/Stop (البدء/الإيقاف) (E3) (الشكل 8). يمكنك الرجوع إلى جدول البرامج أدناه لمساعدتك على اختيار البرنامج المناسب لوصفتك.

وسيبدأ تشغيل الجهاز. يتم عرض مدة البرنامج حتى نهاية تنفيذه على الشاشة (E11). في نهاية كل برنامج تلقائي، يتوقف الجهاز تلقائياً ويصدر صوتاً تنبيهياً 4 مرات.

لإيقاف جهازك قبل انتهاء البرنامج التلقائي، اضغط على زر Start/Stop (البدء/الإيقاف) (E3).

DESCRIZIONE

- A Unità motore
- B 1 Anello di bloccaggio
- 2 Lame Powelix
- 3 Guarnizione
- C 1 Bottiglia portatile da 700 ml
- 2* Bottiglia portatile da 400 ml
- D 1 Bottiglia portatile da 700 ml
- 2* Bottiglia portatile da 400 ml
- E Display
- 1 Salsa
- 2 Frullato
- 3 Pulsante On/Off
- 4 Ghiaccio tritato
- 5 Modalità silenziosa
- 6 Modalità Pulse
- 7 Pulizia automatica
- 8 Zuppa fredda
- 9 Funzione Latte vegetale
- 10 Pura
- 11 Display
- F Spazzola di pulizia
- G* Accessorio tritatutto
- H* Spatola

ATTENZIONE

Le istruzioni sulla sicurezza sono parte integrante dell'apparecchio. Leggere attentamente queste istruzioni prima di usare l'apparecchio per la prima volta. Conservarle in un luogo accessibile per poterle consultare ulteriormente. L'apparecchio funziona solo se la bottiglia è posizionata correttamente sull'unità motore (A).

PRIMA DEL PRIMO UTILIZZO

Prima di utilizzare l'apparecchio per la prima volta, lavare le parti che entrano in contatto con gli alimenti (bottiglia, ecc.) con acqua calda e sapone, quindi risciacquare.

ATTENZIONE: non immergere l'apparecchio nell'acqua (né l'unità motore né l'unità lame (A e B2)). Non mettere mai l'unità motore (A) sotto l'acqua corrente. Pulire l'apparecchio con un panno umido e asciugare con cautela. Le lame sono estremamente affilate.

Prima di utilizzare l'apparecchio, verificare che tutte le parti della confezione e le etichette siano state rimosse.

ASSEMBLAGGIO E MONTAGGIO DELLA BOTTIGLIA PORTATILE

Inumidire la guarnizione (B3) (anche se già montata sull'unità lame (B2)) facendola scorrere rapidamente sott'acqua. Rimontare correttamente la guarnizione (B3) sull'unità lame (B2). (Fig. 1).

Aggiungere gli ingredienti nella bottiglia senza superare il livello massimo indicato:

* 700 ml per la bottiglia da 700 ml

* 400 ml per la bottiglia da 400 ml

Avvertenza: non versare nella bottiglia liquidi bollenti (oltre 70 °C/158 °F).

Posizionare il portalame con la relativa guarnizione (B3+B2) sull'anello di bloccaggio (B1) (Fig. 2). Tenere la bottiglia e avvitare l'anello di bloccaggio. (Fig. 4). Capovolgere la bottiglia (C) e avvitare l'anello di bloccaggio con le lame sulla base del motore (Fig. 5).

UTILIZZO DELL'APPARECCHIO

Appoggiare l'apparecchio su una superficie piana, stabile e resistente al calore, lontano da fonti di calore o acqua.

Aggiungere gli ingredienti nella bottiglia, avvitare le lame e posizionare correttamente la bottiglia sull'unità motore. Collegare l'apparecchio, selezionare il programma (E) (Fig. 7) e premere il pulsante Start/Stop (E3) (Fig. 8). Consultare la tabella dei programmi riportata di seguito per scegliere il programma più adatto alla ricetta che si desidera eseguire.

L'apparecchio si avvia. Sul display viene visualizzata la durata del programma e il tempo che resta fino al termine dell'esecuzione (E11). Al termine di ciascun programma automatico, l'apparecchio si arresta automaticamente ed emette 4 segnali acustici. Per arrestare l'apparecchio prima del termine del programma automatico, premere il pulsante Start/Stop (E3).







Nota: l'apparecchio è dotato di una funzione Pulse (E6). Può essere utilizzata manualmente quando non è in esecuzione alcun programma. Tenere premuto il pulsante per miscelare. Non superare i 3 minuti di utilizzo consecutivi.

ATTENZIONE: In caso di surriscaldamento, il prodotto è dotato di un fusibile termico che lo arresta automaticamente.



Dopo 3 minuti di inattività, l'apparecchio emetterà due segnali acustici ed entrerà in modalità standby. Per riaccendere l'apparecchio, premere il pulsante Start/Stop (G).

Nota: Alcuni alimenti colorati possono macchiare l'interno della bottiglia (ad esempio le carote). Per rimuovere le macchie, è possibile utilizzare un panno e un po' di olio vegetale.

PROGRAMMI AUTOMATICI DISPONIBILI

	Programmi automatici	Durata	Ricetta campione per la bottiglia da 700 ml	Ricetta campione per la bottiglia da 400 ml*
Salsa		1 min.	Pesto verde	
			-	30 g di basilico 10 g di aglio 20 g di parmigiano 120 ml di olio d'oliva
Frullato		1 min.	Frullato Vitality	
			400 ml di acqua 150 g di carote 75 g di banana 75 g di sedano rapa	220 ml di acqua 90 g di carote 45 g di banana 45 g di sedano rapa
Ghiaccio tritato		30 sec	Ghiaccio	
			5 cubetti di ghiaccio 2x2x2 cm (100 g)	5 cubetti di ghiaccio 2x2x2 cm (100 g)
Zuppa fredda		1 min.	Gazpacho	
			250 g di pomodori 80 g di peperone rosso 125 g di cetriolo 40 g di cipolla 90 ml di acqua 10 ml di aceto 10 g di concentrato di pomodoro	-
Latte vegetale		2 minuti	Latte di mandorle	
			60 g di mandorle 640 ml di acqua	-
Purea		1 min.	Hummus	
			-	265 g di ceci 15 g di tahina 10 g di aglio (2 spicchi) 40 g di succo di limone 40 g di olio d'oliva 65 ml di acqua

ALTRI PROGRAMMI

	Programmi automatici	Durata	Ricetta campione per la bottiglia da 700 ml	Ricetta campione per la bottiglia da 400 ml*
Modalità silenziosa		60 secondi	Frappè di banana	
			250 g di banana + 450 ml di latte	-
Pulizia automatica		30 sec	Bottiglia da 700 ml Bottiglia da 400 ml	
			500 ml di acqua + 1 goccia di detersivo per piatti	200 ml di acqua + 1 goccia di detersivo per piatti
Pulse		3 min max	Programma che consente la miscelazione manuale a impulsi	

ATTENZIONE: gli alimenti duri possono lasciare segni all'interno del recipiente, ma ciò non influisce sull'efficienza dell'apparecchio.

ACCESSORIO

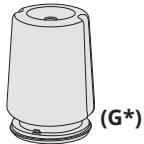
	Durata		
	3 sec	150 g di canditi di albicocca	Programma manuale Pulse

DOPO L'UTILIZZO DELL'APPARECCHIO

Scollegare l'apparecchio dalla presa di corrente.

Svuota il latte artificiale dal biberon o avvia il tappo sul biberon per portarlo con te o conservarlo in frigorifero. (valido per un massimo di 48 ore)

Utilizzare un panno umido per pulire l'unità motore. Asciugare con cura.

Non immergere l'unità motore in acqua.

Lavare le parti rimovibili con acqua e qualche goccia di detersivo per piatti. Per una pulizia più semplice, è possibile utilizzare il programma "Pulizia automatica" (E7). Versare la quantità di acqua indicata nella tabella di programma riportata sopra. È possibile aggiungere nella bottiglia una goccia di detersivo per piatti; non aggiungere altro.

La bottiglia portatile (C) e il relativo coperchio (D) possono essere lavati in lavastoviglie, ma le lame, la guarnizione e l'anello no. L'unità motore non deve essere lavata in lavastoviglie né immersa in acqua.





			
	✗	✗	✓
	✓	✓	✓
	✓	✓	✓
	✓	✗	✓
	✓	✗	✓
	✓	✗	✓





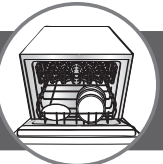



TABELLA DI RISOLUZIONE DEI PROBLEMI

Problema	Causa	Soluzioni
L'apparecchio non funziona	L'apparecchio non è collegato correttamente alla presa. La bottiglia non è bloccata correttamente sulla base.	Verificare che l'apparecchio sia collegato correttamente. Bloccare correttamente la bottiglia sulla base dell'apparecchio.
Difficoltà a bloccare la bottiglia sul portalamo	È rimasto del cibo nella guarnizione	Pulire la guarnizione
L'apparecchio si arresta durante l'uso	Motore in surriscaldamento	Scollegare l'apparecchio dalla presa di corrente. Tempo di raffreddamento: è variabile e può durare fino a 30 minuti
Vibrazioni eccessive	L'apparecchio non è posizionato su una superficie piana Il volume degli ingredienti è troppo grande	Posizionare l'apparecchio su una superficie piana Ridurre il volume degli ingredienti nell'apparecchio fino al livello massimo
Perdita del composto alla base della bottiglia	La guarnizione o le lame non sono posizionate correttamente.	Fare riferimento alla sezione "Assemblaggio e montaggio della bottiglia portatile"
Le superfici della bottiglia che vengono a contatto con gli alimenti sono macchiate.	Alcuni alimenti (carote...) possono macchiare i componenti con cui vengono a contatto.	Questo è normale. Tutte le parti possono essere utilizzate in modo sicuro e non alterano gli alimenti cotti. L'uso di olio per pulire l'apparecchio riduce le macchie.

جدول عیب‌یابی

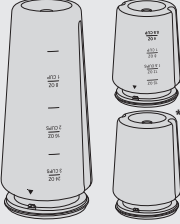
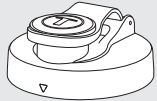
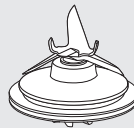
مشکل	علت	راهکارها
دستگاه کار نمی‌کند	دستگاه درست به برق زده نشده است. بطری درست روی پایه آن قفل نشده است.	بررسی کنید که دستگاه درست به برق وصل شده باشد. بطری را درست روی پایه آن قفل کنید.
مشکل در قفل کردن بطری به داخل قطعه تیغه	غذا به واشر چسبیده است	واشر را تمیز کنید
وقتی دستگاه در حال کار است خاموش می‌شود	موتور بیش از حد داغ شده است	دستگاه را از برق بکشید. زمان خنک شدن متغیر است و ممکن است تا 30 دقیقه طول بکشد
لرزش بیش از حد	دستگاه روی سطح صافی قرار نگرفته است. دستگاه پایدار نیست. حجم مواد داخل بطری خیلی زیاد است	دستگاه را روی سطح صافی قرار دهید مقدار مواد داخل دستگاه را تا سطح MAX مشخص شده کاهش دهید
مخلوط از پایه بطری نشت می‌کند	واشر یا تیغه‌ها به درستی قرار نگرفته‌اند.	به بخش سرهم کردن و جاگذاری بطری On-the-Go مراجعه کنید.
سطوحی از بطری که در تماس با غذا است لکه دارد.	سطوحی از بطری که در تماس با غذا است لکه دارد. برخی غذاها (هویج...) ممکن است قسمت‌هایی را که در تماس با آنها است لکه‌دار کنند.	این امر طبیعی است. همه قسمت‌ها سالم و قابل استفاده است و غذاهای پخته‌شده را عوض نکنید. برای تمیز کردن و کاهش لکه‌های دستگاه از روغن استفاده کنید.

			
	✗	✗	✓
	✓	✓	✓
	✓	✓	✓
	✓	✗	✓
	✓	✗	✓
	✓	✗	✓

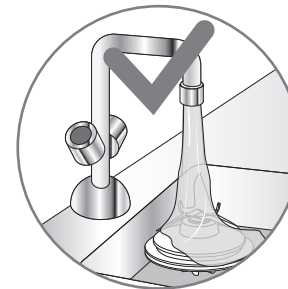

برنامه‌های دیگر

نمونه دستور غذایی برای بطری 400 میلی‌لیتری	نمونه دستور غذایی برای بطری 700 میلی‌لیتری	زمان	برنامه‌های خودکار
میلک شیک موز		ثانیه 60	
-	گرم موز + 450 میلی‌لیتر شیر 250		
بطری 400 میلی‌لیتری	بطری 700 میلی‌لیتری	ثانیه 30	
میلی‌لیتر آب + 1 قطره مایع 200 ظرفشویی	میلی‌لیتر آب + 1 قطره مایع 500 ظرفشویی		
برنامه‌ای که با پالس دستی می‌توان کار کرد		حداکثر 3 دقیقه	

هشدار: مواد غذایی سخت ممکن است باعث خش‌دار شدن داخل بطری شوند اما این امر بر کارکرد دستگاه تأثیری ندارد.

لوازم جانبی

زمان	برنامه پالس دستی
ثانیه 3	گرم زردآلو شکر شده 150

پس از استفاده از دستگاه

دستگاه را از برق بکشید.

فرمول را از بطری خالی کنید یا درب آن را روی بطری پیچ کنید تا شیر خشک را با خود ببرید یا در یخچال نگهداری کنید. (حداکثر تا ۴۸ ساعت معتبر است)

از یک پارچه مرطوب برای تمیز کردن واحد موتور استفاده کنید. آن را با دقت خشک کنید. هرگز واحد موتور را در آب فرو نبرید.

قطعات جداشدنی را با آب و چند قطره مایع ظرفشویی بشویید. برای تمیز کردن آسان‌تر از «برنامه خودتمیزکاری» (E7) استفاده کنید. مقدار آبی را که در جدول برنامه‌های بالا مشخص شده در بطری بریزید. می‌توانید یک قطره مایع ظرفشویی در آب بریزید اما هیچ چیز دیگری اضافه نکنید.

بطری On-the-Go (C) و درب آن (D) را می‌توانید در ماشین ظرفشویی بشویید، اما تیغه‌ها، واشر و حلقه را در ماشین ظرفشویی قرار ندهید. از قرار دادن واحد موتور در ماشین ظرفشویی یا فروربردن آن در آب خودداری کنید.

هشدار: این دستگاه مجهز به فیوز حرارتی است که در صورت داغ شدن بیش از حد به طور خودکار دستگاه را متوقف می‌کند.

دستگاه پس از 3 دقیقه عدم استفاده دو بار بوق می‌زند و به حالت آماده‌به‌کار می‌رود. برای روشن کردن مجدد دستگاه دکمه شروع/توقف (G) را فشار دهید.

لطفاً توجه کنید: بعضی از غذاهای رنگی (مانند هویج) می‌توانند در داخل بطری لکه ایجاد کنند. برای ازبین بردن این لکه‌ها می‌توانید از یک تکه پارچه و کمی روغن گیاهی استفاده کنید.

برنامه‌های خودکار موجود

نمونه دستور غذایی برای بطری 400 میلی‌لیتری	نمونه دستور غذایی برای بطری 700 میلی‌لیتری	زمان	برنامه‌های خودکار
سس پستوی سبز			
گرم ربان 30 جم من الثوم 10 گرم سیر 10 میلی‌لیتر روغن زیتون 120	-	دقیقه 1	
معجون انرژی‌زا			
میلی‌لیتر آب 220 گرم هویج 90 گرم موز 45 گرم کرفس بیابانی 45	میلی‌لیتر آب 400 گرم هویج 150 گرم موز 75 گرم کرفس بیابانی 75	دقیقه 1	
ثلج			
سانتی متر 2 (گرم 100) تکه یخ 2x2x5	تکه یخ 2x2x5 سانتی متر 2 (گرم 100)	ثانیه 30	
گازپاچو			
-	گرم گوجه‌فرنگی 250 گرم فلفل قرمز 80 گرم خیار 125 گرم پیاز 40 میلی‌لیتر آب 90 میلی‌لیتر سرکه 10 گرم رب گوجه غلیظ 10	دقیقه 1	
شیر بادام			
-	گرم بادام 60 میلی‌لیتر آب 640	دقیقه 2	
هوموس			
گرم نخود 265 گرم ارده 15 گرم سیر (2 حبه) 10 گرم آب‌لیمو 40 گرم روغن زیتون 40 میلی‌لیتر آب 65	-	دقیقه 1	

- A واحد موتور
- B حلقه قفل کننده
- 2 تیغه‌های Powelix
- 3 واشر
- C 1 بطری 700 میلی‌لیتری On-the-Go
- *2 بطری 400 میلی‌لیتری On-the-Go
- D 1 سر بطری 700 میلی‌لیتری On-the-Go
- *2 سر بطری 400 میلی‌لیتری On-the-Go
- E نمایشگر
- 1 دکمه تهیه سس
- 2 دکمه تهیه اسموتی
- 3 دکمه روشن/خاموش

- 4 دکمه خردکردن یخ
- 5 دکمه بی‌صدا کردن
- 6 دکمه پالس
- 7 دکمه خودتمیزکاری
- 8 دکمه سوپ سرد
- 9 دکمه تهیه شیر گیاهی
- 10 دکمه تهیه چاشنی
- 11 صفحه نمایش
- F برس پاک کردن
- *G قطعه خردکن
- *H کاردک

تنبیه

دستورالعمل‌های حفظ ایمنی بخشی از این دستگاه است. قبل از استفاده از دستگاه جدیدتان برای اولین بار، این دستورالعمل‌ها را با دقت بخوانید. این دستورالعمل‌ها را در محلی نگهداری کنید که بتوانید بعد به آسانی به آن مراجعه کنید. دستگاه تنها در صورتی شروع به کار می‌کند که دکمه درست روی واحد موتور (A) قرار گرفته باشد.

قبل از استفاده از دستگاه برای اولین بار

قبل از اولین استفاده از دستگاه، قطعاتی را که با غذا در تماس هستند (مانند بطری و غیره) با آب داغ و مایه ظرفشویی بشویید و سپس آبکشی کنید.

هشدار: دستگاه (واحد موتور یا قسمت تیغه A و B2) را در آب فرو نبرید. هرگز واحد موتور (A) را زیر آب جاری قرار ندهید. آن را با یک پارچه مرطوب تمیز کنید و با دقت خشک کنید. تیغه‌ها خیلی تیز است.
قبل از استفاده از دستگاه بررسی کنید که همه مواد بسته‌بندی و برچسب‌ها جدا شده باشند.

سرهم کردن و جاگذاری بطری ON-THE-GO

مهر و موم (B3) (حتی اگر قبلاً روی واحد تیغه (B2) نصب شده است) را با عبور سریع از زیر آب مرطوب کنید. دقت کنید که واشر (B3) را به درستی به داخل واحد تیغه‌ها (B2) برگردانید. (شکل 1)

مواد غذایی را در داخل بطری بریزید و دقت کنید که سطح مواد از حداکثر مشخص شده روی بطری بالاتر نرود:

* 700 میلی‌لیتر برای بطری 700 میلی‌لیتری

* 400 میلی‌لیتر برای بطری 400 میلی‌لیتری

هشدار: از ریختن مایعات درحال جوش (بیش از 70 درجه سانتی‌گراد/158 درجه فارنهایت) در داخل بطری خودداری کنید.

واحد تیغه‌ها را همراه با واشر آن (B3+B2) روی حلقه قفل (B1) قرار دهید (شکل 2). بطری را نگهدارید و حلقه قفل را به داخل آن پیچ کنید. (شکل 4) بطری (C) را وارونه کنید و حلقه قفل و تیغه‌ها را روی پایه دستگاه پیچ موتور (شکل 5).

استفاده از دستگاه

دستگاه را روی سطحی صاف، پایدار، مقاوم در برابر گرما و به دور از منبع گرمایی یا آب قرار دهید.

مواد لازم را به داخل بطری بریزید، تیغه‌ها را به داخل آن بپیچید و بطری را درست روی واحد موتور قرار دهید. دستگاه را به برق بزنید، برنامه موردنظر را انتخاب کنید (E) (شکل 7) و دکمه شروع/توقف (E3) را فشار دهید (شکل 8). برای راهنمایی در مورد انتخاب برنامه مناسب دستور غذایی به جدول برنامه‌ها در زیر مراجعه کنید.

دستگاه شروع به کار می‌کند. طول مدت برنامه تا زمان پایان عملکرد روی صفحه نمایش (E11) نشان داده می‌شود. در پایان هر برنامه خودکار، دستگاه به‌طور خودکار متوقف می‌شود و 4 بار بوق می‌زند. برای متوقف کردن دستگاه قبل از پایان برنامه، دکمه شروع/توقف (E3) را فشار دهید.

لطفاً توجه کنید: این دستگاه دارای عملکرد پالس (E6) است. از این عملکرد برای زمانی که هیچ برنامه‌ای درحال اجرا نیست استفاده کنید. برای مخلوط کردن دکمه را فشار دهید و نگه دارید. در هر دفعه استفاده مداوم بیش از 3 دقیقه دکمه را نگه ندارید.

ΠΕΡΙΓΡΑΦΗ

- A** Μονάδα του μοτέρ
- B** 1 Δακτύλιος κλειδώματος
2 Λεπίδες Rowelix
3 Λάστιχο στεγανοποίησης
- C** 1 Φορητό δοχείο 700 ml
2* Φορητό δοχείο 400 ml
- D** 1 Καπάκι για φορητό δοχείο 700 ml
2* Καπάκι για φορητό δοχείο 400 ml
- E** Οθόνη
1 Λειτουργία για σάλτσες
2 Λειτουργία για smoothie
3 Κουμπι ON/OFF
- 4 Λειτουργία για θρυμματισμό πάγου
- 5 Λειτουργία σίγασης
- 6 Παλμική λειτουργία
- 7 Λειτουργία αυτόματου καθαρισμού
- 8 Λειτουργία για κρύες σούπες
- 9 Λειτουργία για φυτικό γάλα
- 10 Λειτουργία για ντιπ και αλείμματα
- 11 Οθόνη
- F** Βουρτσάκι καθαρισμού
- G*** Εξάρτημα κόφτη
- H*** Σπάτουλα

ΠΡΟΣΟΧΗ

Οι οδηγίες ασφαλείας αποτελούν τμήμα της συσκευής. Διαβάστε προσεκτικά τις παρούσες οδηγίες, πριν χρησιμοποιήσετε για πρώτη φορά τη νέα συσκευή. Φυλάξτε τις σε προσιτό μέρος, ώστε να μπορείτε να ανατρέξετε σε αυτές αργότερα. Η συσκευή μπορεί να λειτουργήσει μόνο εάν το δοχείο έχει τοποθετηθεί σωστά στη μονάδα του μοτέρ (A).

ΠΡΙΝ ΑΠΟ ΤΗΝ ΠΡΩΤΗ ΧΡΗΣΗ ΤΗΣ ΣΥΣΚΕΥΗΣ ΣΑΣ

Πριν χρησιμοποιήσετε τη συσκευή για πρώτη φορά, πλύνετε τα εξαρτήματα που έρχονται σε επαφή με τρόφιμα (δοχείο, κ.λπ.) με ζεστό σαπουνόνερο και, στη συνέχεια, ξεπλύνετε.

ΠΡΟΕΙΔΟΠΟΙΗΣΗ: Μην βυθίζετε τη συσκευή σε νερό [ούτε τη μονάδα του μοτέρ ούτε τη μονάδα των λεπίδων (A και B2)]. Ποτέ μην τοποθετείτε τη μονάδα του μοτέρ (A) κάτω από τρεχούμενο νερό. Καθαρίστε τη συσκευή με ένα νωπό πανί και στεγνώστε την προσεκτικά. Οι λεπίδες είναι εξαιρετικά αιχμηρές.

Πριν χρησιμοποιήσετε τη συσκευή, βεβαιωθείτε ότι όλα τα μέρη της συσκευασίας και οι ετικέτες έχουν αφαιρεθεί.

ΣΥΝΑΡΜΟΛΟΓΗΣΗ ΚΑΙ ΠΡΟΣΑΡΜΟΓΗ ΤΟΥ ΦΟΡΗΤΟΥ ΔΟΧΕΙΟΥ

Βρέξτε το λάστιχο στεγανοποίησης (B3) [ακόμα και αν έχει ήδη τοποθετηθεί στη μονάδα λεπίδων (B2)] περνώντας την γρήγορα κάτω από το νερό. Προσέξτε να τοποθετήσετε σωστά το λάστιχο στεγανοποίησης (B3) ξανά στη μονάδα των λεπίδων (B2). (Εικ. 1).

Προσθέστε τα υλικά στο δοχείο χωρίς να ξεπεράσετε τη μέγιστη στάθμη:

* 700 ml για το δοχείο 700 ml

* 400 ml για το δοχείο 400 ml

Προειδοποίηση: Μην βάζετε υγρά που βράζουν (πάνω από 70 °C/158 °F) μέσα στο δοχείο.

Τοποθετήστε τη βάση της λεπίδας με το λάστιχο στεγανοποίησης (B3+B2) στον δακτύλιο κλειδώματος (B1) (Εικ. 2). Κρατήστε το δοχείο και βιδώστε πάνω του τον δακτύλιο κλειδώματος. (Εικ. 4). Γυρίστε το δοχείο (C) ανάποδα και βιδώστε τον δακτύλιο κλειδώματος με τις λεπίδες στη βάση του κινητήρα (Εικ. 5).

ΧΡΗΣΗ ΤΗΣ ΣΥΣΚΕΥΗΣ

Τοποθετήστε τη συσκευή σε μια σταθερή και οριζόντια επιφάνεια, ανθεκτική στη θερμότητα, μακριά από πηγές θερμότητας ή νερό.

Προσθέστε τα υλικά στο δοχείο, βιδώστε τις λεπίδες και τοποθετήστε το σωστά στη μονάδα του μοτέρ. Συνδέστε τη συσκευή. Επιλέξτε το πρόγραμμα (E) (Εικ. 7) και πιέστε το κουμπι έναρξης/διακοπής (E3) (Εικ. 8). Μπορείτε να ανατρέξετε στον παρακάτω πίνακα προγραμμάτων για να επιλέξετε το κατάλληλο πρόγραμμα για τη συνταγή σας.

Η συσκευή ξεκινά. Η διάρκεια του προγράμματος μέχρι το τέλος της εκτέλεσής του εμφανίζεται στην οθόνη (E11). Στο τέλος κάθε αυτόματου προγράμματος, η συσκευή σταματάει και εκπέμπει 4 ηχητικά σήματα. Για να διακόψετε τη λειτουργία της συσκευής πριν τελειώσει το αυτόματο πρόγραμμα, πιέστε το κουμπί έναρξης/διακοπής (E3).







Σημείωση: Η συσκευή σας διαθέτει Παλμική λειτουργία (E6). Μπορεί να χρησιμοποιηθεί χειροκίνητα, όταν δεν εκτελείται κανένα πρόγραμμα. Πατήστε παρατεταμένα το κουμπί για ανάμειξη. Μην υπερβαίνετε τα 3 λεπτά συνεχούς χρήσης.

ΠΡΟΕΙΔΟΠΟΙΗΣΗ: Σε περίπτωση υπερθέρμανσης, το προϊόν διαθέτει θερμική ασφάλεια που διακόπτει αυτόματα τη λειτουργία της συσκευής.



Μετά από 3 λεπτά αδράνειας, η συσκευή σας θα μεταβεί σε λειτουργία αναμονής. Για να ενεργοποιήσετε ξανά τη συσκευή σας, πατήστε το κουμπί έναρξης/διακοπής (G).

Σημείωση: Ορισμένες χρωματιστές τροφές ενδέχεται να λεκιάσουν το εσωτερικό του δοχείου (π.χ. καρότα). Για να αφαιρέσετε τους λεκέδες, μπορείτε να χρησιμοποιήσετε ένα πανί και λίγο φυτικό λάδι.

ΔΙΑΘΕΣΙΜΑ ΑΥΤΟΜΑΤΑ ΠΡΟΓΡΑΜΜΑΤΑ

	Αυτόματα προγράμματα	Χρόνος	Δείγμα συνταγής για το δοχείο των 700 ml	Δείγμα συνταγής για το δοχείο των 400 ml*
Σάλτσες		1 λεπτό	Πέστο βασιλικού	
			-	30 γρ. βασιλικός 10 γρ. σκόρδο 20 γρ. παρμεζάνα 120 ml ελαιόλαδο
Smoothie		1 λεπτό	Χυμός αναζωογόνησης	
			400 ml νερό 150 γρ. καρότα 75 γρ. μπανάνα 75 γρ. σελινόριζα	220 ml νερό 90 γρ. καρότα 45 γρ. μπανάνα 45 γρ. σελινόριζα
Θρυμματισμός πάγου		30 δευτ.	Πάγος	
			5 παγάκια 2x2x2 cm (100 γρ.)	5 παγάκια 2x2x2 cm (100 γρ.)
Κρύες σούπες		1 λεπτό	Γκασπάτσο	
			250 γρ. ντοματίνια 80 γρ. κόκκινη πιπεριά 125 γρ. αγγούρι 40 γρ. κρεμμύδι 90 ml νερό 10 ml ξύδι 10 γρ. συμπυκνωμένος τοματοπολτός	-
Φυτικό γάλα		2 λεπτά	Γάλα αμυγδάλου	
			60 γρ. αμύγδαλα 640 ml νερό	-
Ντιπ και αλείμματα		1 λεπτό	Χούμους	
			-	265 γρ. ρεβίθια 15 γρ. ταχίνι 10 γρ. σκόρδο (2 σκελίδες) 40 γρ. χυμός λεμονιού 40 γρ. ελαιόλαδο 65 ml νερό

ΑΛΛΑ ΠΡΟΓΡΑΜΜΑΤΑ

	Αυτόματα προγράμματα	Χρόνος	Δείγμα συνταγής για το δοχείο των 700 ml	Δείγμα συνταγής για το δοχείο των 400 ml*
Λειτουργία σίγασης		60 δευτ.	Μιλκσέικ μπανάνα	
			250 γρ. μπανάνα + 450 ml γάλα	-
Αυτόματος καθαρισμός		30 δευτ.	Δοχείο 700 ml	
			500 ml νερό + 1 σταγόνα υγρό πιάτων	Δοχείο 400 ml 200 ml νερό + 1 σταγόνα υγρό πιάτων
Παλμική λειτουργία		3 λεπτά το πολύ	Πρόγραμμα που επιτρέπει τη χειροκίνητη παλμική ανάμειξη	

ΠΡΟΕΙΔΟΠΟΙΗΣΗ: Οι σκληρές τροφές ενδέχεται να αφήσουν σημάδια στο εσωτερικό του κάδου, όμως, η αποτελεσματικότητα της συσκευής δεν επηρεάζεται.

ΕΞΑΡΤΗΜΑ

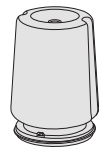
	Χρόνος		
 (G*)	3 δευτ.	150 γρ. αποξηραμένο βερίκοκο	Χειροκίνητο πρόγραμμα Pulse

ΜΕΤΑ ΤΗ ΧΡΗΣΗ ΤΗΣ ΣΥΣΚΕΥΗΣ

Αποσυνδέστε τη συσκευή από την πρίζα.

Αδειάστε τη φόρμουλα από το μπουκάλι ή βιδώστε το καπάκι στη φιάλη για να πάρετε τη φόρμουλα μαζί σας ή φυλάξτε τη στο ψυγείο. (ισχύει για μέγιστο 48 ώρες)







Καθαρίστε τη μονάδα του μοτέρ με ένα βρεγμένο πανί. Στεγνώστε την προσεκτικά.

Μην βυθίζετε ποτέ τη μονάδα του μοτέρ σε νερό.

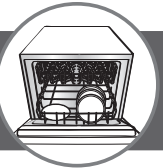
Πλένετε τα αφαιρούμενα εξαρτήματα με νερό και μερικές σταγόνες υγρού απορρυπαντικού. Για πιο εύκολο καθάρισμα, μπορείτε να χρησιμοποιήσετε το «πρόγραμμα Αυτόματου καθαρισμού» (E7). Βάλτε την ποσότητα νερού που υποδεικνύεται στον παραπάνω πίνακα προγραμμάτων. Μπορείτε να προσθέσετε μια σταγόνα υγρού απορρυπαντικού στο δοχείο, αλλά τίποτε άλλο.

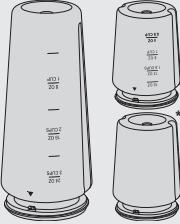
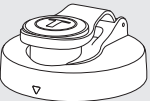
Το φορητό δοχείο (C) και το καπάκι του (D) μπορούν να πλυθούν στο πλυντήριο πιάτων, αλλά οι λεπίδες, το λάστιχο στεγανοποίησης και ο δακτύλιος δεν πλένονται στο πλυντήριο πιάτων. Η μονάδα του μοτέρ δεν πρέπει να καθαρίζεται στο πλυντήριο πιάτων ή να βυθίζεται σε νερό.

ΠΙΝΑΚΑΣ ΑΝΤΙΜΕΤΩΠΙΣΗΣ ΠΡΟΒΛΗΜΑΤΩΝ

			
	✗	✗	✓
	✓	✓	✓
	✓	✓	✓
	✓	✗	✓
	✓	✗	✓
	✓	✗	✓

Πρόβλημα	Αιτία	Λύσεις
Η συσκευή δεν λειτουργεί	Η συσκευή δεν έχει συνδεθεί σωστά στην πρίζα. Το δοχείο δεν έχει ασφαλίσει σωστά στη βάση.	Βεβαιωθείτε ότι η συσκευή έχει συνδεθεί σωστά στην πρίζα. Ασφαλίστε σωστά το δοχείο στη βάση της συσκευής.
Δυσκολία κλειδώματος του δοχείου στη βάση της λεπίδας	Υπάρχουν τροφές στο λάστιχο στεγανοποίησης	Καθαρίστε το λάστιχο στεγανοποίησης
Η λειτουργία της συσκευής διακόπτεται κατά τη χρήση της	Υπερθέρμανση μοτέρ	Αποσυνδέστε τη συσκευή από την πρίζα. Ο χρόνος για να κρυώσει η συσκευή ποικίλλει και μπορεί να διαρκέσει έως και 30 λεπτά
Υπερβολικές δονήσεις	Η συσκευή δεν είναι τοποθετημένη σε επίπεδη επιφάνεια Ο όγκος των υλικών είναι πολύ μεγάλος	Τοποθετήστε τη συσκευή πάνω σε μια επίπεδη επιφάνεια Μειώστε την ποσότητα των υλικών στη συσκευή μέχρι το επίπεδο MAX
Το μείγμα στάζει στη βάση του δοχείου	Το λάστιχο στεγανοποίησης ή οι λεπίδες δεν έχουν τοποθετηθεί σωστά.	Ανατρέξτε στην ενότητα «Συναρμολόγηση και προσαρμογή του φορητού δοχείου»
Οι επιφάνειες του δοχείου που έρχονται σε επαφή με τροφές έχουν λεκέδες.	Ορισμένες τροφές (καρότα...) ενδέχεται να λεκιάσουν τα εξαρτήματα της συσκευής με τα οποία έρχονται σε επαφή.	Αυτό είναι φυσιολογικό. Όλα τα εξαρτήματα μπορούν να χρησιμοποιηθούν με ασφάλεια και δεν αλλοιώνουν τα μαγειρεμένα τρόφιμα. Η χρήση λαδιού για τον καθαρισμό της συσκευής μειώνει τους λεκέδες.



ОПИС

- | | |
|---|----------------------------------|
| A Моторний блок | 4 Функція подрібнення льоду |
| B 1 Стопорне кільце | 5 Функція тихої роботи |
| 2 Ле́за Powelix | 6 Функція імпульсного режиму |
| 3 Ущільнювач | 7 Функція автоматичного очищення |
| C 1 Переносна пляшка 700мл | 8 Функція «Холодний суп» |
| 2* Переносна пляшка 400мл | 9 Функція «Рослинне молоко» |
| D 1 Кришка переносної пляшки 700мл | 10 Функція «Діп-соуси» |
| 2* Кришка переносної пляшки 400мл | 11 Екран |
| E Екран | F Щітка для очищення |
| 1 Функція «Соус» | G* Аксесуар «Подрібнювач» |
| 2 Функція «Смузі» | H* Шпатель |
| 3 Кнопка On/Off | |

ПОПЕРЕДЖЕННЯ

Посібник із правил безпеки йде в комплекті з приладом. Уважно прочитайте інструкції перед першим використанням нового приладу. Зберігайте їх у доступному місці, щоб потім можна було до них звернутися. Прилад може працювати, лише якщо пляшка правильно розташована на блоці двигуна (А).

ЩО ПОТРІБНО ЗРОБИТИ ПЕРЕД ПЕРШИМ ВИКОРИСТАННЯМ ПРИЛАДУ?

Перед першим використанням приладу вимийте частини, які контактують із продуктами харчування (пляшку тощо), гарячою водою з милом, потім промийте чистою водою.

УВАГА! Не занурюйте прилад у воду (ані блок двигуна, ані блок лез (А і В2)). Ніколи не ставте блок двигуна (А) під проточну воду. Протріть прилад вологою ганчіркою і ретельно висушіть. Ле́за надзвичайно гострі.

Перед використанням приладу переконайтеся, що всі елементи пакування та етикетки видалено.

СКЛАДАННЯ ТА ВСТАНОВЛЕННЯ ПЕРЕНОСНОЇ ПЛЯШКИ

Змочіть ущільнювач (В3) (навіть якщо його вже встановлено на блок лез (В2)) швидко пропустивши його під воду. Будьте уважні і правильно встановіть ущільнювач (В3) назад на блок лез (В2). (Рис.1).

Покладіть інгредієнти в пляшку, але щоб їхня кількість не перевищувала позначку максимального рівня:

*700мл для пляшки 700мл

*400мл для пляшки 400мл

Попередження. Не наливайте в пляшку дуже гарячі рідини (температурою понад 70°C/158°F).

Помістіть тримач лез з ущільнювачем (В3+В2) на стопорне кільце (В1) (рис.2). Утримуючи пляшку, накрутіть на неї стопорне кільце. (Рис.4). Переверніть пляшку (С) догори дном і прикрутіть стопорне кільце з лезами до основи двигуна (рис.5).

ВИКОРИСТАННЯ ПРИЛАДУ

Поставте прилад на рівну, стійку й термостійку поверхню подалі від джерел тепла або бризок води.

Додайте інгредієнти в пляшку, прикрутіть ле́за й правильно поставте пляшку на блок двигуна. Підключіть прилад до електромережі. Виберіть програму (Е) (рис.7) і натисніть кнопку Start/Stop

(Пуск/Стоп) (Е3) (рис.8). Наведена нижче таблиця програм допоможе вам вибрати правильну програму для вашого рецепту.

Прилад запуститься. На екрані (Е11) відобразиться час, що залишився до завершення програми. Після завершення кожної автоматичної програми прилад зупиниться автоматично й видаватиме 4 звукові сигнали. Щоб зупинити прилад до завершення автоматичної програми, натисніть кнопку Start/Stop (Пуск/Стоп) (Е3).







Зверніть увагу! Прилад оснащено функцією імпульсного режиму (Е6). Його можна використовувати вручну, коли жодну програму не запущено. Натисніть і утримуйте кнопку, щоб виконати змішування. Не використовуйте прилад більше 3 хвилини безперервно.

УВАГА. На випадок перегрівання прилад оснащено тепловим запобіжником, який автоматично вимикає його.

Через 3 хвилини простою прилад двічі подасть звуковий сигнал і перейде в режим очікування. Щоб знову ввімкнути прилад, натисніть кнопку Start/Stop (Пуск/Стоп) (G).

Зверніть увагу! Деякі кольорові продукти можуть пофарбувати внутрішню частину пляшки (наприклад, морква). Для видалення плям можна використовувати ганчірку й трохи рослинного масла.

ДОСТУПНІ АВТОМАТИЧНІ ПРОГРАМИ

	Автоматичні програми	Час	Приклад рецепту для пляшки 700мл	Приклад рецепту для пляшки 400мл*
Соус		1хв	Зелений песто	
			-	30г базилика 10г часнику 20г пармезану 120мл оливкової олії
Смузі		1хв	Енергетична суміш	
			400мл води 150г моркви 75г бананів 75г селери	220мл води 90г моркви 45г бананів 45г селери
Подрібнення льоду		30с	Льод	
			5 кубиків льоду 2x2x2 см (100 г)	5 кубиків льоду 2x2x2 см (100 г)
Холодний суп		1хв	Гаспачо	
			250г томатів 80г червоного перцю 125г огірка 40г цибулі 90мл води 10мл оцту 10г концентрованої томатної пасті	-
Рослинне молоко		2хв	Мигдалеве молоко	
			60г мигдалю 640мл води	-
Діп-соуси		1хв	Хумус	
			-	265г нуту 15г кунжутної пасті 10г часнику (2 зубчики) 40г лимонного соку 40г оливкової олії 65мл води

ІНШІ ПРОГРАМИ

	Автоматичні програми	Час	Приклад рецепту для пляшки 700мл	Приклад рецепту для пляшки 400мл*
Тиха робота		60с	Банановий молочний коктейль	
			250г банана+ 450мл молока	-
Автоматичне очищення		30с	Пляшка 700мл 500мл води + 1 крапля м'яючого засобу	Пляшка 400мл 200мл води + 1 крапля м'яючого засобу
Подрібнення		3 хв макс.	Програма, що дає змогу вручну здійснювати змішування в імпульсному режимі	

УВАГА! Тверді продукти можуть залишати сліди всередині чаші, але це не впливає на ефективність роботи приладу.

АКСЕСУАР

	Час		
	3с	150г абрикосових цукатів	Програма ручного імпульсного режиму

ПІСЛЯ ВИКОРИСТАННЯ ПРИЛАДУ

Вийміть вилку з розетки.

Вилийте суміш із пляшки або закрутіть кришку на пляшку, щоб взяти суміш із собою або зберігати її в холодильнику. (дійсно максимум 48 годин)

Для очищення блока двигуна використовуйте вологу ганчірку. Ретельно просушіть.

За жодних обставин не занурюйте блок двигуна у воду.

Вимийте знімні частини водою з кількома краплями мийного засобу. Для полегшення процесу очищення можна скористатися програмою автоматичного очищення (E7). Налийте воду в кількості, зазначеній у таблиці програм вище. У пляшку можна додати краплю м'яючого засобу, але більше нічого.

Переносну пляшку (C) та її кришку (D) можна мити в посудомийній машині, але леза, ущільнювач і кільце там мити не можна. Блок двигуна не можна мити в посудомийній машині або занурювати у воду.

	✗	✗	✓
	✓	✓	✓
	✓	✓	✓
	✓	✗	✓
	✓	✗	✓
	✓	✗	✓

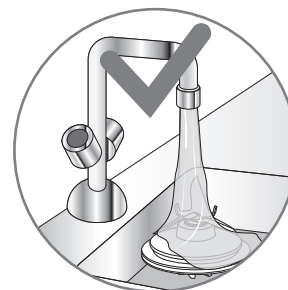

ТАБЛИЦЯ УСУНЕННЯ НЕСПРАВНОСТЕЙ

Проблема	Причина	Способи усунення
Прилад не працює.	Прилад не підключено до електромережі. Пляшку неправильно закріплено на основі.	Переконайтеся, що прилад правильно підключено до електромережі. Закріпіть пляшку на основі приладу належним чином.
Складно зафіксувати пляшку на тримачі лез	В ущільнювачі застрягло трохи продуктів	Почистьте ущільнення
Прилад вимикається під час використання	Перегрівання двигуна.	Вийміть вилку з розетки. Час охолодження змінний і процес може тривати до 30 хвилин
Надмірна вібрація	Прилад стоїть на нерівній поверхні Обсяг інгредієнтів завеликий	Установіть прилад на пласку поверхню Зменште обсяг інгредієнтів у приладі до рівня MAX (Макс.)
Суміш витікає через основу пляшки	Ущільнювач або леза розташовані неправильно.	Перегляньте розділ «Складання та встановлення переносної пляшки».
На поверхнях пляшки, що контактують з їжею, є плями.	Деякі продукти (наприклад, морква) можуть залишати сліди на поверхнях, з якими контактують.	Усі деталі можна безпечно використовувати, вони ніяк не впливають на якість приготовленої їжі. Використання олії для очищення приладу дасть змогу зменшити плями.

BESCHRIJVING

- A** Motoreenheid
- B**
 - 1 Sluistring
 - 2 Powelix-messen
 - 3 Afdichting
- C**
 - 1 Fles voor onderweg van 700 ml
 - 2* Fles voor onderweg van 400 ml
- D**
 - 1 Deksel voor fles voor onderweg van 700 ml
 - 2* Deksel voor fles voor onderweg van 400 ml
- E** Scherm
 - 1 Functie voor saus
 - 2 Functie voor smoothies
- 3 Aan-uitknop
- 4 Functie voor ice crush
- 5 Stille functie
- 6 Pulsfunctie
- 7 Functie voor automatische reiniging
- 8 Functie voor koude soep
- 9 Functie voor plantaardige melk
- 10 Functie voor dips
- 11 Scherm
- F** Schoonmaakborstel
- G*** Hakmolenaccessoire
- H*** Spatel

LET OP

De veiligheidsinstructies maken deel uit van het apparaat. Lees deze instructies zorgvuldig door voordat u uw nieuwe apparaat in gebruik neemt. Bewaar ze op een toegankelijke plaats zodat u ze later kunt raadplegen. Het apparaat werkt alleen als de fles goed op de motoreenheid (A) is geplaatst.

VOORDAT U HET APPARAAT VOOR DE EERSTE KEER GEBRUIKT

Was onderdelen die in contact komen met voedsel (fles, enz.) met warme zeepsop en spoel deze af voordat u het apparaat voor de eerste keer gebruikt.

WAARSCHUWING: Dompel het apparaat niet in water (noch de motoreenheid, noch de messen (A and B2)). Plaats de motoreenheid (A) nooit onder stromend water. Reinig het apparaat met een vochtige doek en droog het zorgvuldig af. De messen zijn vlijmscherp.

Controleer of alle onderdelen van de verpakking en etiketten zijn verwijderd voordat u het apparaat gebruikt.

MONTAGE EN PLAATSEN VAN DE FLES VOOR ONDERWEG

Bevochtig de afdichting (B3) (ook als deze al op de meseenheid (B2) is geplaatst) door hem snel onder water te laten lopen. Zorg ervoor dat de afdichting (B3) weer correct op de meseenheid (B2) wordt geplaatst. (Afb. 1).

Doe de ingrediënten in de fles zonder het aangegeven maximum niveau te overschrijden:

* 700 ml voor de fles van 700 ml

* 400 ml voor de fles van 400 ml

Waarschuwing: Giet geen kokende vloeistoffen (met een hogere temperatuur dan 70 °C/158 °F) in de kan.

Plaats de meshouder met de afdichting (B3+B2) op de sluitring (B1) (afb. 2). Houd de fles vast en draai de sluitring erop. (Afb. 4). Houd de fles (C) ondersteboven en zet de sluitring met de messen aan de motorbasis (Afb. 5).

UW APPARAAT GEBRUIKEN

Plaats het apparaat op een vlak, stabiel en warmtebestendig oppervlak, uit de buurt van warmtebronnen of water.

Doe de ingrediënten in de kan, bevestig de messen en plaats de kan op de juiste manier op de motoreenheid. Steek de stekker van uw apparaat in het stopcontact. Selecteer uw programma (E) (afb.

7) en druk op de Start/Stop-knop (E3) (afb. 8). U kunt de onderstaande programmatafel raadplegen om het juiste programma voor uw recept te kiezen.

Het apparaat start. De tijdsduur van het programma wordt weergegeven op het scherm (E11) wanneer het apparaat in werking is. Aan het einde van elk automatische programma stopt het apparaat automatisch en hoort u 4 piepjes. Druk op de Start/Stop-knop (E3) om het apparaat te stoppen voordat het automatische programma is beëindigd.







Let op: Uw apparaat heeft een pulsfunctie (E6). Deze functie kan handmatig worden gebruikt als er geen programma wordt uitgevoerd. Houd de knop ingedrukt om te mixen. Gebruik de functie niet langer dan 3 minuten achter elkaar.

WAARSCHUWING: In geval van oververhitting is uw product uitgerust met een thermische zekering die het apparaat automatisch stopt.



Als u het apparaat 3 minuten niet hebt gebruikt, piept het twee keer en gaat het in de stand-bymodus. Druk op de Start/Stop-knop (G) om het apparaat weer in te schakelen.

Let op: Sommige gekleurde etenswaren kunnen aan de binnenkant van de fles vlekken achterlaten (bijv. wortels). Om vlekken te verwijderen, kunt u een doek en een beetje plantaardige olie gebruiken.

AUTOMATISCHE PROGRAMMA'S BESCHIKBAAR

	Automatische programma's	Tijd	Voorbeeldrecept voor de fles van 700 ml	Voorbeeldrecept voor de fles van 400 ml*
Saus		1 min	Pesto verde	
			-	30 g basilicum 10 g knoflook 20 g Parmezaanse kaas 120 ml olijfolie
Smoothie		1 min	Vitaliteits-sapje	
			400 ml water 150 g wortelen 75 g banaan 75 g knolselderij	220 ml water 90 g wortel 45 g banaan 45 g knolselderij
Ice crush		30 sec	Ijs	
Koude soep		1 min	Gazpacho	
			250 g tomaten 80 g rode paprika 125 g komkommer 40 g ui 90 ml water 10 ml azijn 10 g geconcentreerde tomatenpuree	-
Plantaardige melk		2 min	Amandelmelk	
			60 g amandelen 640 ml water	-
Dips		1 min	Hummus	
			-	265 g kikkererwten 15 g tahini 10 g knoflook (2 teentjes) 40 g citroensap 40 g olijfolie 65 ml water

ANDERE PROGRAMMA'S

	Automatische programma's	Tijd	Voorbeeldrecept voor de fles van 700 ml	Voorbeeldrecept voor de fles van 400 ml*
Stil		60 sec	Bananenmilkshake	
			250 g banaan + 450 ml melk	-
Automatische reiniging		30 sec	Fles van 700 ml	
			500 ml water + 1 druppel afwasmiddel	Fles van 400 ml 200 ml water + 1 druppel afwasmiddel
Pulse		Max. 3 min	Programma dat handmatige pulsmenging toestaat	

WAARSCHUWING: Harde ingrediënten kunnen op de binnenkant van de kom vlekken achterlaten; dit heeft geen impact op de werking van het apparaat.

ACCESSOIRE

	Tijd		
 (G*)	3 sec	150 g gekonfijte abrikozen	Handmatig pulsprogramma

NA GEBRUIK VAN UW APPARAAT

Haal de stekker uit het stopcontact.

Leeg de voeding uit de fles of draai de dop op de fles om de voeding mee te nemen of in de koelkast te bewaren. (maximaal 48 uur geldig)

Gebruik een vochtige doek om de motoreenheid schoon te maken. Droog deze voorzichtig.

Dompel de motoreenheid nooit onder water.

Was de verwijderbare onderdelen met water en een paar druppels afwasmiddel. Voor eenvoudiger schoonmaken kunt u het programma voor automatische reiniging (E7) gebruiken. Vul de fles met de hoeveelheid water die staat aangegeven in de bovenstaande programmatafel. U kunt een druppel afwasmiddel toevoegen aan de fles, maar verder niets.

De fles voor onderweg (C) en het deksel (D) kunnen in de vaatwasmachine worden schoongemaakt, maar de messen, de afdichting en de ring zijn niet vaatwasbestendig. De motoreenheid mag niet worden schoongemaakt in de vaatwasmachine of ondergedompeld in water.

			
	✗	✗	✓
	✓	✓	✓
	✓	✓	✓
	✓	✗	✓
	✓	✗	✓
	✓	✗	✓



PROBLEEMOPLOSSINGSTABEL

Probleem	Oorzaak	Oplossingen
Het apparaat werkt niet	Het apparaat is niet goed aangesloten. De fles is niet goed op het voetstuk geplaatst.	Controleer of de stekker van het apparaat goed in het stopcontact zit. Zet de fles goed vast op het voetstuk van het apparaat.
Problemen met het vastzetten van de fles op de meshouder	Er zit wat voedsel in de afdichting	Reinig de afdichting
Het apparaat stopt tijdens het gebruik	De motor is oververhit	Haal de stekker uit het stopcontact. De afkoeltijd varieert en kan tot 30 minuten duren
Overmatige trillingen	Het apparaat staat niet op een vlakke ondergrond De hoeveelheid ingrediënten is te groot	Plaats het apparaat op een vlakke ondergrond Verminder de hoeveelheid ingrediënten in het apparaat tot het MAX-niveau
Het mengsel lekt uit de onderkant van de fles	De afdichting of messen zijn niet correct geplaatst.	Raadpleeg het gedeelte "De fles voor onderweg monteren en plaatsen"
De oppervlakken van de fles die in aanraking komen met voedsel zijn bevestigd.	Bepaalde voedingsmiddelen (zoals wortelen) kunnen vlekken achterlaten op onderdelen waarmee ze in aanraking komen.	Dit is normaal. Alle onderdelen kunnen veilig worden gebruikt en veranderen bereide etenswaren niet. U kunt vlekken verwijderen door het apparaat schoon te maken met olie.

ОПИСАНИЕ

- | | |
|---|---------------------------------|
| A Моторный блок | 3 Кнопка включения/выключения |
| B 1 Фиксирующее кольцо | 4 Функция дробления льда |
| 2 Ножи Powelix | 5 Тихий режим |
| 3 Уплотнитель | 6 Импульсный режим |
| C 1 Портативная бутылка объемом 700 мл | 7 Функция автоочистки |
| 2* Портативная бутылка объемом 400 мл | 8 Функция «Холодный суп» |
| D 1 Крышка от портативной бутылки объемом 700 мл | 9 Функция «Растительное молоко» |
| 2* Крышка от портативной бутылки объемом 400 мл | 10 Функция «Дип-соусы» |
| E Экран | 11 Экран |
| 1 Функция «Соус» | F Щетка для очистки |
| 2 Функция «Смузи» | G* Измельчитель |
| | H* Шпатель |

ВНИМАНИЕ!

Инструкции по технике безопасности входят в комплект поставки прибора. Внимательно ознакомьтесь с инструкциями перед первым использованием нового прибора. Храните их в доступном месте для использования в будущем. Прибор включится, только если бутылка правильно установлена на моторный блок (A).

ПЕРЕД ПЕРВЫМ ИСПОЛЬЗОВАНИЕМ УСТРОЙСТВА

Перед первым использованием прибора промойте все части, которые непосредственно контактируют с пищей (бутылка и т. д.), горячей мыльной водой и сполосните.

ПРЕДУПРЕЖДЕНИЕ. Не погружайте прибор в воду (ни моторный блок, ни блок ножей (A и B2)). Не помещайте моторный блок (A) под проточную воду. Для очистки используйте влажную салфетку, а затем тщательно протрите насухо. Ножи очень острые.

Перед использованием прибора убедитесь, что все элементы упаковки и этикетки удалены.

СБОРКА И УСТАНОВКА ПОХОДНОЙ БУТЫЛКИ

Смочите уплотнитель (B3) (даже если он уже установлен на блоке ножей (B2)) быстро погрузив ее под воду. Будьте внимательны, чтобы правильно разместить уплотнитель (B3) на верхней части блока ножей (B2) (рис. 1).

Поместите ингредиенты внутрь бутылки, не превышая указанный максимальный уровень:

* 700 мл для бутылки объемом 700 мл

* 400 мл для бутылки объемом 400 мл

Предупреждение. Не наливайте в бутылку горячую жидкость (с температурой выше 70 °C / 158 °F).

Установите держатель ножей с уплотнителем (B3 + B2) на фиксирующее кольцо (B1) (рис. 2). Возьмите бутылку и закрутите на нее фиксирующее кольцо (рис. 4). Переверните бутылку (C) вверх дном и прикрутите фиксирующее кольцо с ножами к основанию (рис. 5).

ИСПОЛЬЗОВАНИЕ ПРИБОРА

Установите прибор на ровную, устойчивую, термостойкую поверхность подальше от источников тепла и брызг воды.

Добавьте ингредиенты в бутылку, закрутите ножи и установите бутылку на моторный блок надлежащим образом. Подключите прибор к электросети. Выберите программу (E) (рис. 7) и нажмите кнопку запуска/паузы (E3) (рис. 8). Вы можете обратиться к таблице программ ниже, чтобы выбрать подходящую программу для вашего рецепта.

Прибор запустится. Время, оставшееся до окончания программы, отображается на экране (E11). По окончании каждой автоматической программы прибор автоматически останавливается и

издает 4 звуковых сигнала. Чтобы остановить прибор до окончания автоматической программы, нажмите кнопку запуска/паузы (E3).







Обратите внимание: ваш прибор оснащен импульсным режимом (E6). Его можно использовать вручную, если ни одна программа не запущена. Нажмите и удерживайте кнопку для смешивания. Не используйте более 3 минут подряд.

ПРЕДУПРЕЖДЕНИЕ: В случае перегрева прибор автоматически останавливает работу благодаря тепловому предохранителю.

Через 3 минуты бездействия прибор издаст два звуковых сигнала и перейдет в режим ожидания. Для включения прибора нажмите на кнопку запуска/паузы (G).

Обратите внимание: некоторые красящие продукты (например, морковь) могут оставить следы на внутренней поверхности бутылки. Для удаления пятен можно использовать ткань и немного растительного масла.

ДОСТУПНЫЕ АВТОМАТИЧЕСКИЕ ПРОГРАММЫ

	Автоматические программы	Время	Образец рецепта для бутылки объемом 700 мл	Образец рецепта для бутылки объемом 400 мл*
Соус		1 мин	Зеленый соус песто	
			-	30 г базилика 10 г чеснока 20 г пармезана 120 мл оливкового масла
Смузи		1 мин	Витаминный микс	
			400 мл воды 150 г моркови 75 г бананов 75 г сельдерея	220 мл воды 90 г моркови 45 г бананов 45 г сельдерея
Колка льда		30 с	Лед	
			5 кубиков льда 2x2x2 см (100 г)	5 кубиков льда 2x2x2 см (100 г)
Холодный суп		1 мин	Гаспачо	
			250 г помидоров 80 г красного перца 125 г огурцов 40 г лука 90 мл воды 10 мл уксуса 10 г томатной пасты	-
Растительное молоко		2 мин	Миндальное молоко	
			60 г миндаля 640 мл воды	-
Дип-соусы		1 мин	Хумус	
			-	265 г нута 15 г тахини 10 г чеснока (2 зубчика) 40 г лимонного сока 40 г оливкового масла 65 мл воды

ДРУГИЕ ПРОГРАММЫ

	Автоматические программы	Время	Образец рецепта для бутылки объемом 700 мл	Образец рецепта для бутылки объемом 400 мл*
Тихий режим работы		60 с	Банановый коктейль	
			250 г бананов + 450 мл воды	-
Автоочистка		30 с	Бутылка объемом 700 мл	Бутылка объемом 400 мл
			500 мл воды + 1 капля моющего средства	200 мл воды + 1 капля моющего средства
Импульсный режим		Макс. 3 мин	Программа для ручного смешивания с использованием импульсного режима	

ПРЕДУПРЕЖДЕНИЕ. Твердая пища может оставлять следы на внутренних стенках бутылки, но это никак не влияет на производительность прибора.

АКСЕССУАР

	Время		
	3 с	150 г засахаренных абрикосов	Ручной импульсный режим

ПОСЛЕ ИСПОЛЬЗОВАНИЯ ПРИБОРА

Отключите прибор от электросети.

Leeg de voeding uit de fles of draai de dop op de fles om de voeding mee te nemen of in de koelkast te bewaren. (maximaal 48 uur geldig)

Для очистки моторного блока используйте влажную ткань. Затем аккуратно вытрите его насухо.

Никогда не погружайте моторный блок в воду.

Промойте съемные части в воде с небольшим количеством моющего средства. Для упрощения очистки можно использовать программу автоочистки (E7). Налейте количество воды, указанное в таблице программ выше. В бутылку можно добавить каплю моющего средства и больше ничего.

Портативную бутылку (C) и ее крышку (D) можно мыть в посудомоечной машине, а ножи, уплотнитель и кольцо можно мыть только вручную. Моторный блок нельзя мыть в посудомоечной машине или погружать в воду.

	✗	✗	✓
	✓	✓	✓
	✓	✓	✓
	✓	✗	✓
	✓	✗	✓
	✓	✗	✓

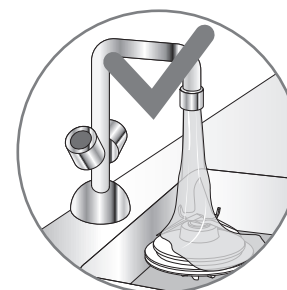

ТАБЛИЦА УСТРАНЕНИЯ НЕПОЛАДКОВ

Проблема	Причина	Решения
Прибор не работает.	Прибор не подключен к электросети. Бутылка неправильно закреплена на основании.	Убедитесь, что прибор правильно подключен к электросети. Закрепите бутылку на основании прибора надлежащим образом.
Трудности с установкой бутылки на держатель ножей.	В уплотнителе имеются остатки пищи.	Очистите уплотнитель.
Прибор остановился во время использования.	Перегрев мотора.	Отключите прибор от электросети. Время охлаждения может отличаться и занимает до 30 минут.
Чрезмерные вибрации.	Прибор не установлен на ровной поверхности.	Установите прибор на ровную поверхность.
	Слишком большой объем ингредиентов.	Уменьшите количество ингредиентов в приборе до отметки MAX.
Смесь вытекает у основания бутылки.	Уплотнитель или ножи установлены неправильно.	См. раздел «Сборка и установка походной бутылки».
На поверхностях бутылки, контактирующих с пищей, появились пятна.	Некоторые продукты (например, морковь) могут окрашивать части прибора, с которыми они контактируют.	Это нормально. Использование всех частей безопасно: они не влияют на пищу во время приготовления. Используйте масло для очистки прибора, чтобы избавиться от пятен.