

# calor<sup>®</sup>

FR  
EN  
DE  
NL  
AR

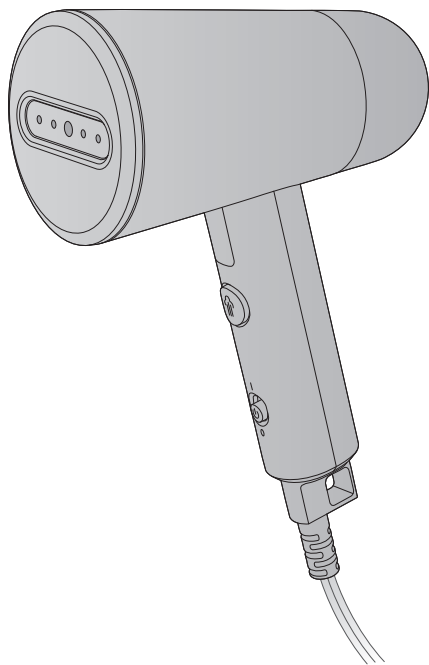

**DT10XX**

[www.calor.fr](http://www.calor.fr)

## Instructions importantes de sécurité

Lorsque vous utilisez un appareil électrique, veuillez respecter des précautions de sécurité élémentaires, incluant les suivantes :

- Lisez toutes les instructions avant d'utiliser ce produit.
- Cet appareil est conçu uniquement pour une utilisation domestique en intérieur. En cas d'usage commercial, d'utilisation inappropriée ou de non-respect des instructions, le fabricant décline toute responsabilité et la garantie ne s'appliquera pas.
- Branchez toujours le câble d'alimentation de l'appareil :
  - dans une prise secteur avec une tension entre 220 V et 240 V.
  - dans une prise électrique reliée à la terre.

Le raccordement à une tension incorrecte peut causer des dommages irréparables sur l'appareil et annulera votre garantie. Si vous utilisez un câble d'extension, assurez-vous qu'il est conforme à la tension nominale requise (16A) avec une connexion à la terre et qu'il est complètement étiré.

- Déroulez complètement le câble d'alimentation avant de le brancher dans une prise secteur de terre.
- Utilisez ce produit uniquement pour l'usage pour lequel il a été conçu.
- Le pad anti-poils et anti-bouloches ne doit jamais être utilisé pour nettoyer des surfaces. Cet accessoire est uniquement destiné à éliminer les poils et les bouloches sur le textile.
- Afin de réduire les risques de contact avec de l'eau brûlante sortant des orifices à vapeur, vérifiez l'appareil avant chaque utilisation en l'éloignant de votre corps et en actionnant le bouton d'émission de vapeur.
- Cet appareil peut être utilisé par des enfants âgés d'au moins 8 ans et par des personnes ayant des capacités physiques, sensorielles ou mentales réduites ou dénuées d'expérience ou de connaissance, s'ils

sont correctement surveillés, si des instructions relatives à l'utilisation de l'appareil en toute sécurité leur ont été données et s'ils ont pris connaissance des risques encourus. Les enfants ne doivent pas jouer avec l'appareil. Le nettoyage et l'entretien par l'utilisateur ne doivent pas être effectués par des enfants sans surveillance.

- L'appareil ne doit pas être laissé sans surveillance pendant qu'il est branché sur le secteur.
-  Les surfaces marquées de ce signe, la semelle et le cordon vapeur sont très chauds lors de l'utilisation de l'appareil. Ne touchez pas ces surfaces avant que l'appareil ne soit complètement refroidi.
- Ne tirez jamais sur le câble d'alimentation pour le débrancher de la prise électrique. Saisissez la prise et tirez-la pour débrancher l'appareil.
- Veillez à ce que le câble d'alimentation ne touche pas des surfaces chaudes et n'entre jamais en contact avec des bords rugueux ou tranchants. Attendez que l'appareil ait complètement refroidi avant de le ranger. Enroulez le câble d'alimentation autour de l'appareil sans le serrer avant de ranger l'appareil.
- Débranchez toujours l'appareil de la prise électrique avant de remplir son réservoir d'eau ou de le vider pour le nettoyer, avant d'enlever ou d'attacher un accessoire et quand vous ne l'utilisez pas.
- Faites attention lors de l'utilisation de l'appareil, car il émet de la vapeur.
- Ne faites pas fonctionner l'appareil s'il est tombé ou détérioré ou si son câble d'alimentation est endommagé. Afin de vous prémunir contre les risques de décharge électrique, ne démontez pas et n'essayez pas de réparer l'appareil vous-même. Apportez l'appareil dans un centre de réparation agréé pour qu'il y soit examiné et réparé. Un ré-assemblage ou une réparation incorrecte de l'appareil peut créer un risque d'incendie, de choc électrique ou de blessure lorsque l'appareil sera réutilisé.

- Une surveillance attentive est nécessaire lorsque l'appareil est utilisé par ou à proximité d'enfants.
- Avant de ranger votre appareil, une fois qu'il est débranché, veuillez attendre qu'il ait complètement refroidi (environ 1 heure).
- Le contact avec les parties métalliques ou plastiques chaudes, avec l'eau brûlante ou la vapeur peut provoquer des brûlures. Faites attention lorsque vous videz l'eau d'un appareil à vapeur. L'eau dans le réservoir peut être encore chaude.
- Si un câble d'extension est absolument nécessaire, un câble de 16 ampères doit être utilisé. Un câble conçu pour moins d'ampérage peut entraîner un risque d'incendie ou de choc électrique en raison d'une surchauffe. Prenez soin de disposer le câble afin qu'il ne puisse pas être tiré ou causer une chute.
- L'appareil et son câble d'alimentation doivent toujours être hors de portée des enfants de moins de 8 ans lorsqu'il est raccordé à l'alimentation ou en train de refroidir.
- Afin de vous prémunir contre les risques de choc électrique, n'immergez pas l'appareil dans de l'eau, ni dans aucun autre liquide.
- Ne dirigez pas le jet de vapeur vers des personnes, des animaux ou des vêtements alors qu'ils sont portés.
- Cet appareil n'est pas conçu pour être utilisé par des personnes (y compris les enfants) dont les capacités physiques, sensorielles ou mentales sont réduites, ou des personnes dénuées d'expérience ou de connaissance, sauf si elles ont pu bénéficier, par l'intermédiaire d'une personne responsable de leur sécurité, d'une surveillance ou d'instructions préalables concernant l'utilisation de l'appareil. Les enfants doivent rester sous surveillance afin de garantir qu'ils ne jouent pas avec l'appareil.
- L'utilisation d'accessoires autres que ceux fournis par le fabricant n'est pas recommandée et peut entraîner un incendie, une électrocution ou des blessures corporelles.

- L'appareil doit être utilisé et placé sur une surface plate, stable et résistante à l'eau et à la chaleur. Lorsque vous posez le fer sur le repose-fer, assurez-vous que la surface sur laquelle vous le posez est stable.
- L'appareil ne doit pas être utilisé s'il est tombé, s'il présente des dommages visibles, s'il fuit ou s'il fonctionne de manière anormale. Ne démontez jamais votre appareil : faites-le examiner dans un centre d'entretien agréé, afin d'éviter tout danger.
- Vérifiez si le câble d'alimentation ne montre pas de signes d'usure ou de dommages avant de l'utiliser. Si le câble d'alimentation est endommagé, il doit être remplacé par le fabricant ou par un de ses représentants afin d'éviter tout accident.
- N'utilisez pas de produits de détartrage autres que ceux cités dans le Manuel d'utilisation.
- Pour obtenir des résultats optimaux, faites délicatement 3 mouvements de va-et-vient avec la vapeur sur le tissu.

#### Avant la première utilisation

• Lorsque vous utilisez pour la première fois l'appareil, une légère fumée ou une odeur inoffensive peut être produite ou il peut y avoir une faible décharge de particules. Cela n'affectera en rien les performances de l'appareil et ces phénomènes disparaîtront rapidement.

#### Quelle eau utiliser ?

• Votre appareil est conçu pour fonctionner avec de l'eau courante du robinet.

Si votre eau est très dure, mélangez 50% d'eau du robinet et 50% d'eau déminéralisée embouteillée. N'utilisez pas d'eau pure distillée ou déminéralisée. N'utilisez jamais d'eau contenant des additifs (amidon, parfum, substances aromatiques, adoucissants, etc.), ou de l'eau de condensation (par exemple l'eau d'un séchoir à linge, l'eau d'un réfrigérateur, l'eau d'un climatiseur, les eaux pluviales). Cette eau contient des déchets organiques ou des minéraux qui se concentrent sous l'effet de la chaleur et provoquent des crachats, une coloration brune ou un vieillissement prématuré de votre appareil.

## CONSERVEZ CES INSTRUCTIONS



Points de collecte sur [www.quefairede mesdechets.fr](http://www.quefairede mesdechets.fr)  
Privilégiez la réparation ou le don de votre appareil !

## Important safety instructions

When using your appliance, basic precautions should always be followed, including the following:

- Read all instructions before using this product.
- This product has been designed for indoor, domestic use only. Any commercial use, inappropriate use or failure to comply with the instructions results in the manufacturer accepting no responsibility and the guarantee no longer applying.
- Always plug your appliance:
  - into a main circuit with voltage at 220V – 240V.
  - into an earthed electrical socket.Connecting to the wrong voltage may cause irreparable damage to the appliance and will void your guarantee. If using a mains extension lead, ensure that it is correctly rated (16A) with an earth, and is fully extended.
- Completely unwind the power cord before plugging into a grounded socket.
- Use the appliance for its intended use only.
- The lint remover pad accessory must never be used to clean surfaces. This accessory is only made to remove hairs and lint from textile.
- To reduce the risk of contact with hot water emitting from steam vents, check the appliance before each use by holding it away from the body and operating the steam button.
- This appliance can be used by children 8+ years old and persons with reduced physical, sensory or mental capabilities or lack of experience and knowledge if they

have been given supervision or instruction concerning use of the appliance in a safe way and understand the hazards involved. Children shall not play with the appliance. Cleaning and user maintenance shall not be made by children without supervision.

- The fabric steamer must not be left unattended while it is connected to the supply mains.
-  The surfaces which are marked with this sign means the steam head is very hot during the use of the appliance. Do not touch this surface before the appliance has completely cooled down.
- Never pull on the cord to disconnect the appliance from electrical outlet; instead, grasp plug and pull to disconnect the appliance.
- Do not allow the cord to touch hot surfaces or come into contact with rough or sharp edges. Let the appliance cool completely down before putting away. Loop the cord loosely around the appliance when storing.
- Always disconnect the appliance from the electrical supply when filling with water or emptying when cleaning, when removing or refitting accessories and when not in use.
- Care should be taken when using the appliance due to the emission of steam.
- Do not operate the appliance with a damaged cord or if the appliance has been dropped or damaged. To avoid the risk of electric shock, do not disassemble or attempt to repair the appliance. Take it to the nearest approved service center for examination and repair. Incorrect reassembly or repair could cause a risk of fire, electrical shock or injury to persons when the appliance is used.

- Close supervision is necessary for any appliance being used by or near children.
- Before storing the appliance, once it is unplugged, please wait until it has cooled down (around 1 hour).
- Burns could occur from touching hot metal or plastic parts, hot water or steam. Exercise care when you empty a steam appliance. There may be hot water in the reservoir.
- If an extension cord is absolutely necessary, a cord with a 16A ampere rating shall be used. A cord rated for less amperage can result in a risk of fire or electric shock due to overheating. Care shall be taken to arrange the cord so that it cannot be pulled or be tripped over.
- Keep the fabric steamer and its cord out of reach of children less than 8 years of age when it is energized or cooling down.
- To protect against a risk of electric shock, do not immerse the appliance in water or other liquids.
- Do not direct steam at people, animals or clothes while they are being worn.
- This appliance is not intended for use by persons (including children) with reduced physical, sensory or mental capabilities, or lack of experience and knowledge, unless they have been given supervision or instruction concerning use of the appliance by a person responsible for their safety. Children should be supervised to ensure that they do not play with the appliance.
- The use of accessory attachments other than those provided by the manufacturer is not recommended and may result in fire, electric shock or personal injury.

- The appliance must be rested on a stable, heat and waterproof surface. When placing the appliance on its base, ensure that the surface on which the base is placed is stable.
- The appliance must only be rested on a flat, stable, heat and water-resistant surface.
- The appliance must not be used if it has been dropped, if it has any visible damage, if it leaks, or if it functions abnormally in any way. Do not attempt to dismantle your appliance: have it examined at an Approved Service Centre to avoid any danger.
- Check the electrical power cord for sign and wear or damage prior to use. If the electrical power cord is damaged, it must be replaced at an approved service centre to avoid any danger.
- Do not use other descaling products than the one cited in the IFU.
- To achieve optimal results in sanitizing , gently steam back and forth 3 times on the fabric.

#### Before first use

When you first use the appliance, some smoke or a harmless odour may be produced or there may be a small discharge of particles. This will not affect the use of the appliance and will disappear quickly.

#### What water to use?

- Your appliance has been designed to use tap water. If your water is very hard, mix 50% tap water and 50% bottled demineralised water. Do not use pure demineralised or pure distilled water. Never use water containing additives (starch, perfume, aromatic substances, softeners, etc.), or condensation water (for example water from tumble dryers, water from refrigerators, water from air conditioning units, rainwater). This water contains organic waste materials or minerals that concentrate under the effect of heat and cause spitting, brown colouring or premature ageing of your appliance.

## SAVE THESE INSTRUCTIONS



#### Environment protection first !

① Your appliance contains valuable materials which can be recovered or recycled.

➔ Leave it at a local civic waste collection point.

## Wichtige Sicherheitshinweise

Wenn Sie Ihr Gerät benutzen, sollten Sie immer grundlegende Vorsichtsmaßnahmen beachten, einschließlich der Folgenden:

- Lesen Sie alle Anleitungen, bevor Sie dieses Produkt benutzen.
- Dieses Produkt wurde nur für die Verwendung im Innenbereich und den häuslichen Gebrauch entwickelt. Bei jeglicher kommerziellen Nutzung, unsachgemäßer Verwendung oder Nichteinhaltung der Anweisungen übernimmt der Hersteller keine Haftung und die Garantie tritt nicht in Kraft.
- Schließen Sie Ihr Gerät stets an:
  - ein Stromnetz mit einer Spannung zwischen 220 V und 240 V;
  - eine geerdete Steckdose.
 Ein Anschluss bei falscher Spannung kann zu irreparablen Schäden am Gerät führen und macht Ihre Garantie ungültig. Wenn Sie ein Verlängerungskabel benutzen, stellen Sie sicher, dass es korrekt eingestuft (16 A) und geerdet ist, und dass es vollständig ausgebreitet ist.
- Wickeln Sie das Netzkabel vollständig ab bevor Sie es in eine geerdete Steckdose stecken.
- Verwenden Sie das Gerät nur für seinen bestimmungsgemäßen Gebrauch.
- Das Pad zum Entfernen von Fusseln darf nicht zur Reinigung von Oberflächen verwendet werden. Dieses Zubehör ist nur zum Entfernen von Haaren und Fusseln auf Textilien bestimmt.
- Überprüfen Sie das Gerät vor jedem Gebrauch, um das Risiko zu verringern, mit heißem Wasser aus den Dampfauslassöffnungen in Berührung zu kommen. Halten Sie es hierzu von Ihrem Körper abgewandt und drücken Sie die Dampfstoßtaste.
- Dieses Gerät kann von Kindern ab 8 Jahren und Personen mit eingeschränkten körperlichen, sensorischen oder mentalen Fähigkeiten oder Personen, denen es an Erfahrung und Kenntnis mangelt, benutzt

werden, sofern diese Personen beaufsichtigt werden oder in der sicheren Benutzung des Geräts unterwiesen wurden und die damit verbundenen Gefahren verstehen. Kinder dürfen nicht mit dem Gerät spielen. Reinigung und Benutzerwartung dürfen nicht von Kindern ohne Aufsicht durchgeführt werden.

- Solange der Dampfglätter mit der Stromversorgung verbunden ist, darf er nicht unbeaufsichtigt gelassen werden.
-  Die Flächen, die mit diesem Zeichen versehen sind, weisen darauf hin, dass der Dampfkopf während des Gebrauchs des Geräts sehr heiß wird. Berühren Sie diese Fläche erst, nachdem sich das Gerät vollständig abgekühlt hat.
- Ziehen Sie niemals am Kabel, um das Gerät von der Steckdose zu trennen; fassen Sie stattdessen am Stecker an und ziehen Sie ihn heraus, um das Gerät zu trennen.
- Das Kabel darf keine heißen Oberflächen berühren oder mit rauen bzw. scharfen Rändern in Berührung kommen. Lassen Sie das Gerät vollständig abkühlen, bevor Sie es wegstellen. Wickeln Sie das Kabel zur Aufbewahrung locker um das Gerät.
- Trennen Sie das Gerät immer von der Stromversorgung, wenn Sie es mit Wasser füllen, entleeren, reinigen, Zubehör entfernen oder anbringen und wenn es nicht benutzt wird.
- Bei der Benutzung des Gerätes ist aufgrund des Dampfausstoßes Vorsicht geboten.
- Nehmen Sie das Gerät nicht in Betrieb, wenn das Kabel beschädigt ist oder das Gerät fallen gelassen oder beschädigt wurde. Um das Risiko eines Stromschlags zu vermeiden, zerlegen Sie das Gerät nicht bzw. versuchen Sie nicht, es selbst zu reparieren. Bringen Sie es zum nächstgelegenen Kundendienstzentrum, um es überprüfen und reparieren zu lassen. Bei einer fehlerhaften Montage oder Reparatur besteht die Gefahr eines Feuers, Stromschlags oder der Verletzung von Personen, wenn das Gerät benutzt wird.

- Für jedes Gerät, das von Kindern oder in der Nähe von Kindern benutzt wird, ist eine genaue Überwachung erforderlich.
- Bevor Sie das Gerät nach der Trennung vom Stromnetz wegräumen, warten Sie bitte, bis es abgekühlt ist (ungefähr eine Stunde).
- Die Berührung der heißen Metall- oder Kunststoffteile, des heißen Wassers oder des Dampfes kann Verbrennungen verursachen. Lassen Sie Vorsicht walten, wenn Sie ein Dampfgerät entleeren. Es kann sich heißes Wasser im Wassertank befinden.
- Falls sich die Verwendung eines Verlängerungskabels unvermeidlich ist, benutzen Sie ein Kabel mit einem Bemessungswert von 16 Ampere. Ein Kabel mit einer geringeren Amperezahl kann aufgrund von Überhitzung ein Feuer oder einen Stromschlag verursachen. Es sollte darauf geachtet werden, das Kabel so zu legen, dass niemand daran ziehen oder darüber stolpern kann.
- Bewahren Sie den Dampfglätter und dessen Kabel außerhalb der Reichweite von Kindern unter 8 Jahren auf, wenn es angeschaltet ist oder abkühlt.
- Tauchen Sie das Gerät nicht in Wasser oder andere Flüssigkeiten ein, um sich vor Stromschlägen zu schützen.
- Richten Sie den Dampf nicht direkt auf Menschen, Tiere oder Kleidung, während diese noch getragen wird.
- Dieses Gerät ist nicht dazu gedacht, von Personen (einschließlich Kindern) benutzt zu werden, deren körperliche, sensorische oder mentale Fähigkeiten eingeschränkt sind oder denen es an Erfahrung und Kenntnissen mangelt; es sei denn, sie wurden in die Benutzung des Gerätes unterwiesen und werden von einer für ihre Sicherheit verantwortlichen Person beaufsichtigt. Kinder müssen beaufsichtigt werden, um sicherzustellen, dass sie nicht mit dem Gerät spielen.
- Die Verwendung von Zubehörteilen, die nicht vom Hersteller geliefert werden, wird nicht empfohlen und kann zu Bränden, Stromschlägen oder Verletzungen führen.

- Das Gerät muss auf einer flachen, stabilen und hitzebeständigen Oberfläche verwendet und platziert werden. Wenn Sie das Gerät auf seiner Ablage abstellen, stellen Sie sicher, dass die Oberfläche, auf der Sie es abstellen, stabil ist.
- Das Gerät darf nicht genutzt werden, wenn es heruntergefallen ist, wenn es sichtbare Schäden aufweist, undicht ist oder wenn es in irgendeiner Art und Weise anders funktioniert als sonst. Versuchen Sie nicht, Ihr Gerät zu zerlegen: Lassen Sie es in einem zugelassenen Service-Center überprüfen, um Gefahren zu vermeiden.
- Überprüfen Sie das Stromkabel vor dem Gebrauch auf Gebrauchsspuren oder Beschädigung. Ist das Stromkabel beschädigt, muss es in einem zugelassenen Service-Center ausgetauscht werden, um jegliche Gefahr zu vermeiden.
- Verwenden Sie keine anderen Produkte zum Entkalken als die in der Bedienungsanleitung genannten.
- Um optimale Ergebnisse bei der Desinfektion zu erzielen, bewegen Sie das Gerät 3 Mal mit Dampf sanft hin und her.

#### **Vor dem ersten Gebrauch**

- Bevor Sie das Gerät das erste Mal verwenden, kann es zu etwas Dampf oder unbedenklichem Geruch oder zu geringem Ausstoß von Partikeln kommen. Dies wird den Gebrauch des Geräts nicht beeinträchtigen und schnell verschwinden.

#### **Welches Wasser sollten Sie benutzen?**

- Ihr Gerät wurde für den Betrieb mit Leitungswasser entwickelt.

Wenn Ihr Wasser sehr hart ist, mischen Sie 50 % Leitungswasser und 50 % entmineralisiertes Wasser aus der Flasche. Verwenden Sie weder demineralisiertes noch reines destilliertes Wasser. Verwenden Sie niemals Wasser mit Zusätzen (Stärke, Parfüm, Duftstoffe, Weichmacher usw.) oder Kondenswasser (zum Beispiel Wasser aus Wäschetrocknern, Wasser von Kühlschränken, Klimaanlage, Regenwasser). Dieses Wasser enthält organische Reststoffe oder Mineralien, die sich durch Hitze ansammeln und zum Verspritzen von Wasser, braunen Verfärbungen oder zur vorzeitigen Abnutzung Ihres Geräts führen können.

## BEWAHREN SIE DIESE ANLEITUNG AUF

### DE BEDEUTUNG DES SYMBOLS „DURCHGESTRICHENE MÜLLTONNE“



Das auf Elektro- und Elektronikgeräten regelmäßig abgebildete Symbol einer durchgestrichenen Mülltonne weist darauf hin, dass das jeweilige Gerät am Ende seiner Lebensdauer getrennt vom unsortierten Siedlungsabfall zu erfassen ist.

### GETRENNTE ERFASSUNG VON ALTGERÄTEN

Elektro- und Elektronikgeräte, die zu Abfall geworden sind, werden als Altgeräte bezeichnet. Besitzer von Altgeräten haben diese einer vom unsortierten Siedlungsabfall getrennten Erfassung zuzuführen. Altgeräte gehören insbesondere nicht in den Hausmüll, sondern in spezielle Sammel- und Rückgabesysteme.

Die getrennte Entsorgung eines Haushaltsgerätes vermeidet mögliche negative Auswirkungen auf die Umwelt und die menschliche Gesundheit, die durch eine nicht vorschriftsmäßige Entsorgung bedingt sind. Zudem ermöglicht wird die Wiederverwertung der Materialien, aus denen sich das Gerät zusammensetzt, was wiederum eine bedeutende Einsparung an Energie und Ressourcen mit sich bringt.

Enthalten die Produkte Batterien und Akkus oder Lampen, die aus dem Altgerät zerstörungsfrei entnommen werden können, sind Sie als Endnutzer gesetzlich dazu verpflichtet, diese vor der Entsorgung zu entnehmen und getrennt als Batterie bzw. Lampe zu entsorgen.

### MÖGLICHKEITEN DER RÜCKGABE VON ALTGERÄTEN

Besitzer von Altgeräten aus privaten Haushalten können diese bei den Sammelstellen der öffentlich-rechtlichen Entsorgungsträger oder bei den von Herstellern oder Vertriebern im Sinne des ElektroG eingerichteten Rücknahmestellen unentgeltlich abgeben. Auskünfte zur nächsten Abfallsammelstelle erhalten Sie beim Hersteller oder Händler

### DATENSCHUTZ

Wir weisen alle Endnutzer von Elektro- und Elektronikaltgeräten darauf hin, dass Sie für das Löschen personenbezogener Daten auf den zu entsorgenden Altgeräten selbst verantwortlich sind.

NL

## Belangrijke veiligheidsinstructies

Als u een elektrisch apparaat gebruikt, moeten de basis veiligheidsmaatregelen altijd in acht worden genomen, waaronder de volgende:

- Lees alle instructies voordat u dit product gebruikt.
- Dit product is alleen ontworpen voor huishoudelijk gebruik binnenshuis. De fabrikant is niet verantwoordelijk en de garantie geldt niet in geval van commercieel gebruik, verkeerd gebruik of als de gebruiksaanwijzing niet in acht wordt genomen.
- Sluit uw apparaat altijd aan op:
  - een stroomnet met een spanning tussen 220 V en 240 V.
  - een geaard elektrisch stopcontact.

Het apparaat op een verkeerde spanning aansluiten zal tot onherstelbare schade aan uw apparaat leiden en uw garantie komt te vervallen. Als u een verlengsnoer gebruikt, zorg dat het de juiste stroomsterkte (16A) en een aarding heeft en volledig is afgewikkeld.

- Wikkel het snoer volledig af voordat u de stekker in een geaard stopcontact steekt.
- Gebruik het apparaat alleen voor het beoogde doeleinde.
- De pluisverwijderaar mag nooit worden gebruikt om oppervlakken te reinigen. Deze accessoire is alleen gemaakt om haren en pluisjes van textiel te verwijderen.
- Om het risico op contact met heet water dat door de stoomgaten wordt afgegeven te beperken, controleer het apparaat voor elk gebruik door het weg van het lichaam te houden en de stoomknop te bedienen.
- Dit apparaat kan worden gebruikt door kinderen vanaf 8 jaar en personen met beperkte fysieke, visuele of mentale vaardigheden,

- of die een gebrek aan ervaring en kennis hebben, indien ze gepaste instructies hebben gekregen zodat ze het apparaat op een veilige manier kunnen gebruiken en op de hoogte zijn van de gevaren die het gebruik van het apparaat met zich meebrengt. Kinderen mogen niet met dit apparaat spelen. Kinderen mogen het apparaat niet zonder toezicht reinigen of onderhouden.
- De kledingstomer mag niet onbeheerd achterblijven terwijl hij is aangesloten op het stroomnet.
  -  De oppervlakken waarop dit teken staat zijn, van die is de stoomkop zeer heet tijdens het gebruik van dit apparaat. Raak dit oppervlak niet aan voordat het apparaat volledig is afgekoeld.
  - Trek nooit aan het snoer om het apparaat van de voeding te ontkoppelen; neem altijd de stekker vast om het apparaat van de voeding te ontkoppelen.
  - Laat het snoer niet in contact komen met hete oppervlakken of ruwe of scherpe randen. Laat het apparaat volledig afkoelen voordat u het opbergt. Wikkel het snoer losjes rond het apparaat wanneer u het opbergt.
  - Verbreek de stroomverbinding van het apparaat altijd als u het met water vult of het leegmaakt of tijdens het reinigen, verwijderen of plaatsen van accessoires of als het niet in gebruik is.
  - Wees voorzichtig tijdens het gebruik van het apparaat vanwege het vrijkomen van stoom.
  - Gebruik het apparaat niet met een beschadigd snoer of als het apparaat is gevallen of beschadigd. Om het risico op een elektrische schok te vermijden, mag u niet proberen het apparaat te demonteren of zelf te repareren. Breng het apparaat naar het dichtstbijzijnde erkende servicecentrum ter reparatie. Een verkeerde hernieuwde montage of reparatie kan risico op brand, elektrische schok of persoonlijk letsel veroorzaken wanneer het apparaat wordt gebruikt.

- Houd altijd toezicht als het apparaat door of in de nabijheid van kinderen wordt gebruikt.
- Na het uittrekken van de stekker, wacht totdat het apparaat is afgekoeld (ongeveer 1 uur) voordat u het opbergt.
- Er kunnen brandwonden ontstaan bij contact met heet metaal of plastic onderdelen, heet water of stoom. Wees voorzichtig wanneer u een stoomapparaat leegmaakt. Er kan zich heet water in het reservoir bevinden.
- Als er een verlengsnoer nodig is, moet het gebruikte verlengsnoer 16 A vermogen hebben. Een snoer met een lagere ampère gebruiken kan door oververhitting brandgevaar of een risico op een elektrische schok teweegbrengen. Het snoer moet zo worden geplaatst dat er niet aan kan worden getrokken of over kan worden gestruikeld.
- Houd de kledingstomer en het snoer tijdens het gebruik of het afkoelen buiten het bereik van kinderen jonger dan 8 jaar.
- Dompel het apparaat niet in water of een andere vloeistof om het gevaar voor een elektrische schok te vermijden.
- Richt de stoom niet naar personen, dieren of kleding terwijl deze wordt gedragen.
- Dit apparaat is niet bestemd voor gebruik door personen (waaronder kinderen) met beperkte fysieke, zintuiglijke of mentale mogelijkheden, of die een gebrek aan ervaring en kennis hebben, tenzij ze onder toezicht staan van of instructies hebben gekregen over het gebruik van het apparaat door iemand die verantwoordelijk is voor hun veiligheid. Er dient op gelet te worden dat kinderen niet met het apparaat spelen.
- Het gebruik van accessoires of opzetstukken die niet door de fabrikant zijn aanbevolen kan brand, elektrische schok of persoonlijk letsel veroorzaken.

- Gebruik en plaats het apparaat op een vlak, stabiel en warmtebestendig oppervlak. Wanneer u het apparaat op zijn steun zet, controleer dan of het oppervlak waarop u deze plaatst stabiel is.
- Gebruik het apparaat niet als het gevallen is, zichtbare schade vertoont, lekt of niet naar behoren werkt. Probeer niet om uw apparaat zelf te demonteren: laat het nakijken door een erkend servicecentrum om elk risico uit te sluiten.
- Controleer het snoer op tekenen van slijtage of schade alvorens het gebruik. Laat het snoer vervangen door een erkend servicecentrum als het beschadigd is om elk gevaar te vermijden.
- Gebruik geen andere ontkalkingsmiddelen dan de producten genoemd in de gebruiksaanwijzing.
- Voor optimale ontsmettingsresultaten, stoom rustig 3 keer heen en weer op de stof.

#### Voor de eerste ingebruikname

- Wanneer u het apparaat voor het eerste gebruikt, kan er rook of een onschadelijke geur vrijkomen of kunnen er kleine deeltjes worden vrijgezet. Dit heeft geen invloed op het gebruik van het apparaat en verdwijnt snel.

#### Welk soort water moet u gebruiken?

- Het apparaat is ontworpen voor gebruik met leidingwater.
- Indien uw water zeer hard is, gebruik 50 % leidingwater en 50% gedemineraliseerd water dat in de handel verkrijgbaar is. Gebruik geen zuiver gedemineraliseerd of zuiver gedistilleerd water. Gebruik geen water met additieven (stijfsel, parfum, aromatische stoffen, wasverzachters, etc.), of condenswater (bijvoorbeeld het water uit wasdrogers, koelkasten, airconditioners, regenwater). Dit water bevat organische materialen of mineralen die concentreren onder de invloed van hitte en spetteren, een bruine verkleuring of vroegtijdige veroudering van uw apparaat tot gevolg kunnen hebben.

## BEWAAR DEZE GEBRUIKSAANWIJZING



#### MILIEUBESCHERMING OP DE EERSTE PLAATS!

- ① Uw apparaat bevat waardevolle materialen die herwonnen of gerecycled kunnen worden.
- ➔ Breng het naar een lokaal inzamelpunt.

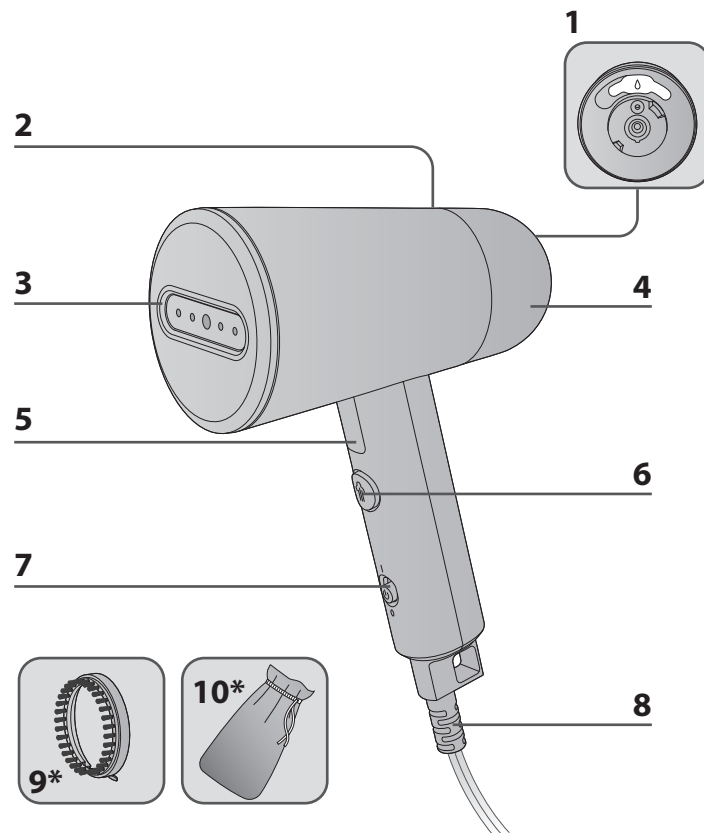

## DESCRIPTION DU PRODUIT / PRODUCT DESCRIPTION / PRODUKTBESCHREIBUNG

- |  |  |
|--|--|
| <b>1. FR</b> Bouchon du réservoir d'eau<br><b>EN</b> Water tank inlet cap<br><b>DE</b> Wassertankverschluss  | <b>6. FR</b> Bouton d'émission de vapeur<br><b>EN</b> Steam button<br><b>DE</b> Dampftaste |
| <b>2. FR</b> Diode d'allumage<br><b>EN</b> Heating light indicator<br><b>DE</b> Heizleuchte  | <b>7. FR</b> Bouton Marche/Arrêt<br><b>EN</b> On/Off button<br><b>DE</b> EIN-/AUS-Taste    |
| <b>3. FR</b> Tête vapeur<br><b>EN</b> Steam head<br><b>DE</b> Dampfkopf  | <b>8. FR</b> Sortie du câble<br><b>EN</b> Cord exit<br><b>DE</b> Netzkabelaustritt         |
| <b>4. FR</b> Réservoir d'eau amovible<br>(environ 70ml)<br><b>EN</b> Removable water tank<br>(approx. 70ml)<br><b>DE</b> Abnehmbarer Wassertank<br>(ca. 70 ml) | <b>9*. FR</b> Brosse textile épais<br><b>EN</b> Fabric brush<br><b>DE</b> Stoffbürste      |
| <b>5. FR</b> Tête pliable<br><b>EN</b> Foldable head<br><b>DE</b> Einklappbarer Kopf   | <b>10*. FR</b> Pochette de voyage<br><b>EN</b> Travel bag<br><b>DE</b> Transporttasche     |

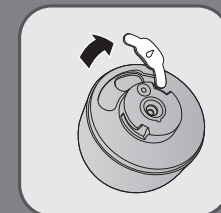
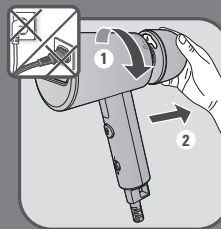
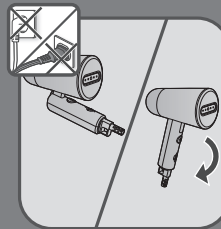

## 1 AVANT L'UTILISATION / BEFORE USE / VOR GEBRAUCH

- FR** Dépliez toujours la tête vapeur jusqu'à ce qu'elle soit verrouillée avant d'utiliser l'appareil. Ne jamais défroisser avec le produit plié .
- EN** Always unfold the steam head until it is locked before any use of the appliance. Never steam when folded.
- DE** Klappen Sie vor jedem Gebrauch des Geräts immer den Dampfkopf vollständig auf, bis er einrastet. Dampfglätten Sie niemals im eingeklappten Zustand.
- FR** Retirer le réservoir en le dévissant, selon les marquages.
- EN** Remove the water tank by unscrewing it according to the marking.
- DE** Entfernen Sie den Wasserbehälter, indem Sie ihn gemäß der Markierung herausnehmen.
- FR** Ouvrez le bouchon du réservoir d'eau.
- EN** Open the water inlet cap.
- DE** Öffnen Sie den Wassertankverschluss.



**FR** Remplissez le réservoir d'eau avec de l'eau (voir la section « Quelle eau utiliser »).

**EN** Fill the water tank with water (See section « what water to use »).

**DE** Füllen Sie Wasser in den Wassertank (siehe Abschnitt „Welches Wasser ist geeignet“).

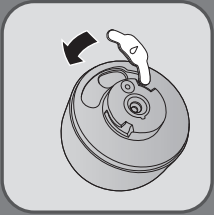

**FR** Fermez le bouchon du réservoir d'eau.

**EN** Close the water inlet cap.

**DE** Schließen Sie den Wassertankverschluss.

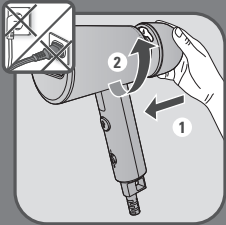

**FR** Replacer le réservoir en le vissant selon les marquages, jusqu'à ce qu'il soit bien en place. Assurez-vous que le réservoir soit bien en place.

**EN** Return the water tank to its place by screwing it according to the marking until completely set. Make sure that water tank is fully set in place.

**DE** Setzen Sie den Wasserbehälter wieder ein, indem Sie ihn gemäß der Markierung einrasten. Vergewissern Sie sich, dass der Wasserbehälter vollständig fixiert ist.



**FR** La vapeur étant très chaude, n'essayez jamais de repasser les plis d'un vêtement lorsqu'il est porté, accrochez-le toujours sur un cintre.

**EN** As steam is very hot: never attempt to remove creases from a garment while it is being worn, always hang garments on a clothes hanger.

**DE** Da der Dampf sehr heiß ist: Versuchen Sie niemals, Falten aus einem Kleidungsstück zu entfernen, das noch am Körper getragen wird. Hängen Sie die Kleidungsstücke immer auf einen Kleiderbügel.

## 2 ACCESSOIRES / ACCESSORIES / ZUBEHÖR

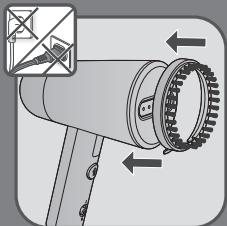

**FR** La brosse à tissu ouvre les fibres des tissus pour une meilleure pénétration de la vapeur.

Avant de retirer ou d'attacher la brosse à tissu, débranchez votre appareil et laissez-le refroidir pendant une heure.

**EN** The fabric brush \* opens the weaves of the fabrics for better steam penetration.

Before removing or attaching the steam brush, unplug your appliance and allow it to cool down, for one hour.

**DE** Die Stoffbürste \* lockert den Stoff auf, damit der Dampf besser eindringen kann.

Ziehen Sie vor Anbringen oder Abnehmen der Stoffbürste den Netzstecker aus der Steckdose und lassen Sie das Gerät eine Stunde lang abkühlen.

**FR** Aligner le marquage en point de la brosse avec celui du produit et assurer vous que la brosse à textile épais soit bien fixée.

**EN** Align the dot marking on the brush with the dot marking on the appliance and make sure the thick brush is properly attached.

**DE** Richten Sie die Punktmarkierung auf der Bürste an der Punktmarkierung auf dem Gerät aus, und vergewissern Sie sich, dass die dicke Bürste ordnungsgemäß angebracht ist.



**FR** La pochette de voyage\* sert à ranger votre appareil ou pour l'emmener en voyage. Avant d'utiliser la pochette de voyage, débranchez votre appareil, videz le réservoir d'eau et laissez l'appareil refroidir pendant une heure.

**EN** The travel pouch\* is used to store your appliance or to travel with. Before using the travel pouch, unplug your appliance, empty the water tank and allow it to cool down for one hour.

**DE** Die Transporttasche\* ist zum Verstauen oder Transport Ihres Gerätes bestimmt. Ziehen Sie den Netzstecker aus der Steckdose, entleeren Sie den Wassertank und lassen Sie das Gerät eine Stunde lang abkühlen, bevor Sie es in der Transporttasche verstauen.

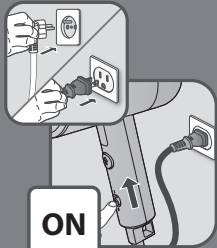

ON

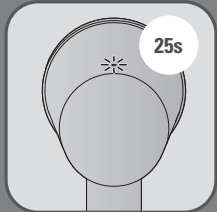

25s



### 3 UTILISATION / USE / BENUTZUNG

**FR** Branchez le câble de l'appareil dans une prise secteur. Mettez l'appareil en marche.

**EN** Plug-in the appliance. Switch on the appliance.

**DE** Stecken Sie den Netzstecker des Geräts in eine Steckdose. Schalten Sie das Gerät ein.

**FR** Puis attendez 25 secondes avant d'appuyer sur le bouton d'émission de vapeur. La lumière s'éteint quand le produit est prêt.

**EN** Wait at least 25 seconds before pressing the steam button. The light will switch off when the product is ready.

**DE** Warten Sie mindestens 25 Sekunden, bevor Sie die Dampftaste drücken. Die Leuchtanzeige erlischt, wenn das Gerät bereit ist.

**FR** Appuyez sur le bouton d'émission de vapeur avec la tête vapeur tournée vers l'extérieur et maintenez-la en position verticale. Ne défroisser que avec le produit complètement déplié.

**EN** Press the steam button with the steam head facing away from you holding it in a vertical position. Only steam when the product is fully unfolded.

**DE** Betätigen Sie die Dampftaste und halten Sie dabei den Dampfkopf vertikal und von sich weg. Dampfbügeln Sie nur im vollständig ausgeklappten Zustand.

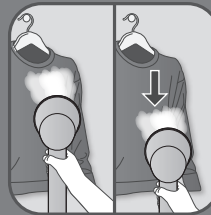

**FR** Pour une utilisation optimale, passez les jets de vapeur sur votre vêtement de haut en bas.

**Conseils :** Observez les recommandations indiquées sur l'étiquette du vêtement. Nous vous recommandons de tester l'acrylique, le nylon ou d'autres tissus synthétiques dans une zone peu visible pour vous assurer que ces tissus ne sont pas endommagés par la vapeur chaude.

**EN** For optimal use, pass the steam jets over your garment from top to bottom.

**Tips:** Check the fabric's label for recommendations. We recommend that you test acrylic, nylon or other synthetic fabrics in an inconspicuous area to ensure these fabrics are not damaged by hot steam.

**DE** Bewegen Sie den Dampfkopf für optimale Ergebnisse auf dem Kleidungsstück von oben nach unten.

**Tips:** Lesen Sie die Empfehlungen auf dem Etikett des Kleidungsstücks. Wir empfehlen, dass Sie Acrylfaser, Nylon oder andere synthetische Gewebe an einer unauffälligen Stelle testen, um sicherzustellen, dass diese Gewebe nicht von dem heißen Dampf beschädigt werden.



**FR** Avertissement : Ne repassez jamais un vêtement lorsqu'il est porté.

**EN** Warning : Never steam a garment while it is being worn.

**DE** Warnung: Dämpfen Sie ein Kleidungsstück niemals, während es getragen wird.



**FR** Assurez-vous de bien suivre les indications sur l'étiquette de votre vêtement.

**EN** Be sure to follow the information on the label of your garment.

**DE** Beachten Sie unbedingt die Anweisungen auf dem Etikett Ihres Kleidungsstücks.

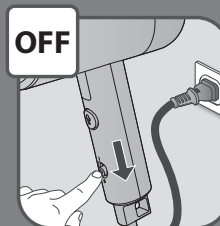

#### **4** APRÈS L'UTILISATION / AFTER USE / NACH GEBRAUCH

**FR** Éteignez l'appareil.

**EN** Switch off the appliance.

**DE** Schalten Sie das Gerät aus.

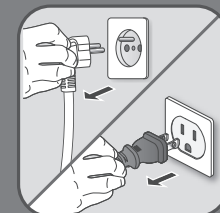

**FR** Débranchez l'appareil.

**EN** Unplug the appliance.

**DE** Ziehen Sie den Netzstecker.



**FR** Attendez une heure que votre appareil refroidisse avant de le ranger.

**EN** Wait for an hour for your appliance to cool before storing.

**DE** Warten Sie vor dem Wegräumen eine Stunde, bis das Gerät abgekühlt ist.

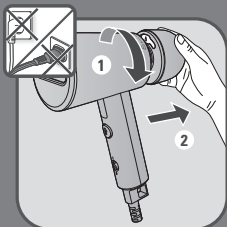

**FR** Retirer le réservoir en le dévissant, selon les marquages.

**EN** Remove the water tank by unscrewing it according to the marking.

**DE** Entfernen Sie den Wasserbehälter, indem Sie ihn gemäß der Markierung herausnehmen.

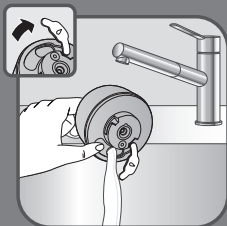

**FR** Ouvrez le couvercle du réservoir et vider le réservoir complètement.

**EN** Open the water inlet cap and empty the water tank completely.

**DE** Öffnen Sie die Kappe des Wassereinlasses und entleeren Sie den Wasserbehälter vollständig.

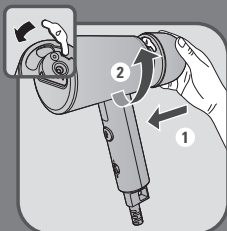

**FR** Fermez le bouchon du réservoir d'eau. Remettez le réservoir d'eau à sa place dans l'appareil et assurez-vous qu'il est bien enclenché.

**EN** Close the water inlet cap. Return the water tank to its place on the appliance, make sure it is completely in place.

**DE** Schließen Sie den Wassertankverschluss. Setzen Sie den Wassertank wieder am Gerät ein und vergewissern Sie sich, dass er richtig an seinem Platz sitzt.



**FR** Afin de le ranger il est possible de plier le produit. Appuyez sur la tête et pliez la.

**EN** For storage purposes it is possible to fold the appliance. Just press the head and fold the head.

**DE** Zur Aufbewahrung ist es möglich, das Gerät einzuklappen. Drücken Sie einfach auf den Kopf und klappen Sie das Gerät ein.

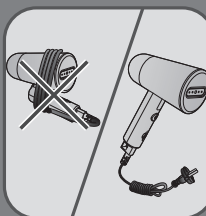

**FR** N'enroulez pas le cordon autour de l'appareil. Enroulez-le séparément.

**EN** Do not wind the powercord tightly around the appliance. Wind it up separately.

**DE** Wickeln Sie das Netzkabel nicht fest um das Gerät. Wickeln Sie es separat auf.

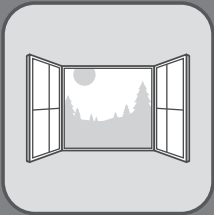

## 5 ANTI CALCAIRE / ANTI CALC / GERÄT ENTKALKEN

**FR** Une procédure anti-calcaire peut être effectuée si vous remarquez que les performances de votre appareil ont diminué.  
Effectuez cette opération dans une pièce ventilée.

**EN** Anti-calc operation can be done if you notice your appliance performance has decreased.  
Do this operation in a vented room.

**DE** Sie können das Gerät entkalken, wenn Sie bemerken, dass die Leistung Ihres Geräts nachlässt.  
Verwenden Sie das Gerät nur in einem gut belüfteten Raum.

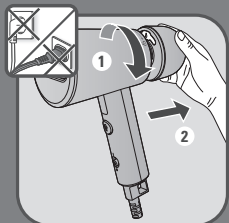

**FR** Retirer le réservoir en le dévissant selon les marquages.

**EN** Remove the water tank by unscrewing it.

**DE** Entfernen Sie den Wasserbehälter, indem Sie ihn gemäß der Markierung herausnehmen.

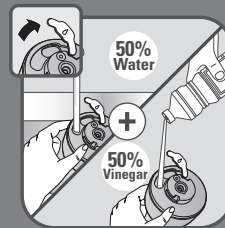

**FR** Remplissez le réservoir d'eau avec 50 % d'eau et 50 % de vinaigre blanc. N'utilisez aucun autre produit de détartrage.

**EN** Fill the water tank with 50% water and 50% white vinegar.  
Do not use other descaling products.

**DE** Befüllen Sie den Wassertank mit einem Gemisch aus 50 % Wasser und 50 % weißem Essig.  
Verwenden Sie keine anderen Produkte zum Entkalken des Geräts.

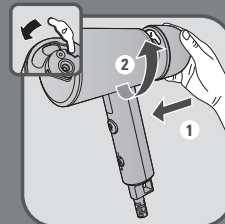

**FR** Fermez le bouchon du réservoir d'eau. Remettez le réservoir d'eau à sa place dans l'appareil. Assurez-vous que le réservoir d'eau est bien remis en position et verrouillé.

**EN** Close the water inlet cap. Return the water tank to its place on the appliance. Make sure the water tank is fully set in place.

**DE** Schließen Sie den Wassertankverschluss. Setzen Sie den Wassertank wieder am Gerät ein und vergewissern Sie sich, dass er richtig an seinem Platz sitzt.

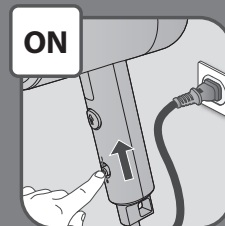

**FR** Branchez l'appareil. Allumez l'appareil.

**EN** Plug the appliance. Switch on the appliance.

**DE** Schließen Sie das Gerät an und schalten Sie es ein.

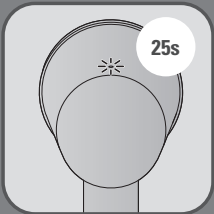

**FR** Puis attendez 25 secondes avant d'appuyer sur le bouton d'émission de vapeur. La lumière s'éteint quand le produit est prêt.

**EN** Wait at least 25 seconds before pressing the steam button. The light will switch off when the product is ready.

**DE** Warten Sie mindestens 25 Sekunden, bevor Sie die Dampftaste drücken. Die Leuchtanzeige erlischt, wenn das Gerät bereit ist.



**FR** Appuyer sur la gâchette vapeur. Laissez l'appareil fonctionner jusqu'à ce que le réservoir d'eau se vide complètement.

**EN** Press the steam button. Allow the appliance to run until the water tank has completely emptied.

**DE** Drücken Sie die Dampftaste. Lassen Sie das Gerät dampfen, bis der Wassertank vollständig leer ist.

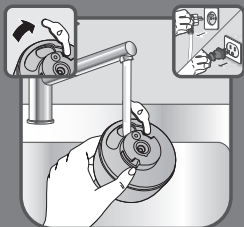

**FR** Rincer le réservoir. Une fois rincé, remplir le réservoir avec 100% d'eau. Fermez le bouchon du réservoir d'eau.

**EN** Rinse the water tank. Once rinsed, fill the water tank with 100% water. Close the water inlet cap.

**DE** Spülen Sie den Wasserbehälter aus. Füllen Sie den Wasserbehälter nach dem Ausspülen mit reinem Wasser. Schließen Sie den Wassertankverschluss.

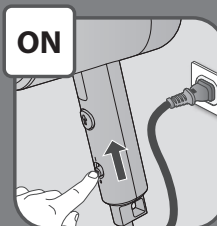

**FR** Replacer le réservoir en le vissant selon les marquages, jusqu'à ce qu'il soit bien en place. Assurez-vous que le réservoir soit bien en place. Branchez le câble de l'appareil dans une prise secteur. Éteignez l'appareil.

**EN** Return the water tank to its place by screwing it according to the marking until completely set. Make sure that water tank is fully set in place. Plug the appliance. Switch on the appliance.

**DE** Setzen Sie den Wasserbehälter wieder ein, indem Sie ihn gemäß der Markierung einrasten. Vergewissern Sie sich, dass der Wasserbehälter vollständig fixiert ist. Schließen Sie das Gerät an und schalten Sie es ein.



**FR** Puis attendez 25 secondes avant d'appuyer sur le bouton d'émission de vapeur. La lumière s'éteint quand le produit est prêt. Appuyer sur la gâchette vapeur. Laissez l'appareil fonctionner jusqu'à ce que le réservoir d'eau se vide complètement.

**EN** Wait at least 25 seconds before pressing the steam button. The light will switch off when the product is ready. Press the steam button. Allow the appliance to run until the water tank has completely emptied.

**DE** Warten Sie mindestens 25 Sekunden, bevor Sie die Dampftaste drücken. Die Leuchtanzeige erlischt, wenn das Gerät bereit ist. Sie können das Gerät benutzen, bis der Wassertank vollständig leer ist.



## 6 NETTOYAGE / CLEANING / REINIGUNG

**FR** Attendez une heure pour que votre appareil refroidisse complètement.

**EN** Wait an hour for the appliance to completely cool down.

**DE** Warten Sie eine Stunde, bis sich das Gerät vollständig abgekühlt hat.

**FR** Assurez-vous que l'appareil est complètement déplié. Nettoyez les parties plastique & métal avec un chiffon humide.

**EN** Ensure the appliance is completely unfolded. Clean the plastic and metal \* parts of the appliance with a humid cloth.

**DE** Vergewissern Sie sich, dass das Gerät vollständig ausgeklappt ist. Reinigen Sie die Kunststoff- und Metallteile\* des Geräts mit einem feuchten Tuch.

**FR** Ne lavez ni ne rincez jamais l'appareil directement sous le robinet.

**EN** Never wash or rinse appliance directly over a sink.

**DE** Reinigen oder spülen Sie das Gerät niemals über einem Waschbecken.

## GUIDE DE DÉPANNAGE

PROBLÈME	CAUSES POSSIBLES	SOLUTIONS
Il n'y a pas de vapeur.	L'appareil n'est pas branché à l'alimentation ou n'est pas mis en marche.	Vérifiez que votre appareil est correctement branché et mis en marche. Ensuite, attendez environ 25 secondes pour que la vapeur soit disponible.
	Le niveau d'eau est trop bas.	Débranchez votre appareil et remplissez-le.
	La pompe à vapeur n'a pas été amorcée.	Appuyez sur la gâchette à vapeur en continu jusqu'à ce que la vapeur apparaisse.
	Vous utilisez l'appareil pour la première fois.	Appuyez sur la gâchette à vapeur en continu jusqu'à ce que la vapeur apparaisse.
	Le réservoir d'eau n'est pas correctement mis en place.	Assurez-vous que le réservoir soit bien en place.
L'appareil ne chauffe pas.	L'appareil n'est pas branché à l'alimentation ou n'est pas mis en marche.	Branchez le câble de l'appareil et mettez-le en marche. Ensuite, attendez environ 25 secondes pour que la vapeur soit disponible.
Le réservoir d'eau fuit.	Le réservoir d'eau n'est pas correctement mis en place.	Assurez-vous que le réservoir soit bien en place.
Le taux de vapeur diminue ou rejette les particules.	Accumulation de calcaire.	Reportez-vous à la section « ANTI CALCAIRE » dans les instructions d'utilisation.
La vapeur laisse des taches sur le tissu ou l'appareil crache.	Vous utilisez de l'eau avec des additifs.	N'ajoutez jamais d'additifs dans le réservoir d'eau.
	L'appareil n'a pas été suffisamment rincé après l'opération de détartrage.	Reportez-vous à la section « ANTI CALCAIRE » dans les instructions d'utilisation.
Le voyant de chauffage s'éteint pendant l'utilisation.	Vous avez utilisé d'autres liquides que le vinaigre blanc pour détartrer le produit.	Utilisez uniquement du vinaigre blanc lors de la procédure « ANTI CALC ».
	Ce n'est pas un signe de dysfonctionnement. Le voyant s'allume et s'éteint pendant la régulation du chauffage.	Ce phénomène est normal.
De l'eau fuit de la tête vapeur.	Le produit n'est pas complètement déplié.	Assurez-vous que l'appareil est complètement déplié.
	L'appareil a été incliné trop longtemps ou est en position horizontale.	Ne restez pas trop longtemps en position inclinée et revenez régulièrement en position verticale.

## TROUBLESHOOTING

PROBLEM	POSSIBLE CAUSES	SOLUTIONS
There is no steam.	The appliance is not plugged in, or not switched on.	Check that your appliance is correctly plugged in and switched on. Then wait for approximately 25 sec for steam to be available.
	The water level is too low.	Unplug your appliance and refill it.
	The steam pump has not been primed.	Press the steam trigger continuously for a few seconds to begin steaming.
	You are using the appliance for the first time.	Press the steam trigger continuously for a few seconds to begin steaming.
	The water tank is not fully in place.	Make sure the water tank is correctly set.
The appliance does not heat.	It is not plugged in, or not switched on.	Plug in your appliance and switch on. Wait at least 25s for availability.
Water tank leaks.	The water tank is not fully in place.	Make sure the water tank is correctly set.
Steam rate decreases or rejects particles.	Calcium build-up.	Refer to 'ANTI CALC' section in instructions for use.
The steam leaves stains on the fabric or the appliance spits	You are using water with additives.	Never add any additive in the water tank.
	The appliance has not been rinsed enough after the descaling operation.	Read carefully the 'ANTI CALC' section in instructions for use.
	You are using other liquids than white vinegar to descale the product.	Use only white vinegar during 'ANTI CALC' procedure.
The heating light is switching off during use.	It is not a defective sign. The light switch on and off during the heating regulation.	None, it is normal.
Water leaks from steam head.	The appliance is not completely unfolded.	Ensure the appliance is completely unfolded.
	The appliance has been in a tilted position for too long or is in a horizontal position.	Do not stay too long on a tilted position and regularly comeback in a vertical position.

## FEHLERBEHEBUNG

PROBLEM	MÖGLICHE URSACHEN	LÖSUNGEN
Kein Dampf	Das Gerät ist nicht angeschlossen oder nicht eingeschaltet.	Prüfen, ob das Gerät korrekt angeschlossen und eingeschaltet ist. Ca. 25 Sekunden warten, bis Dampf verfügbar ist.
	Zu wenig Wasser eingefüllt.	Netzstecker aus der Steckdose, und füllen Sie es nach.
	Die Dampfpumpe wurde nicht angesaugt.	Halten Sie die Dampfstostaste gedrückt, bis Dampf ausgestossen wird.
	Das Gerät wird zum ersten Mal verwendet.	Halten Sie die Dampfstostaste gedrückt, bis Dampf ausgestossen wird.
	Der Wassertank ist nicht vollständig eingesetzt.	Vergewissern Sie sich, dass der Wasserbehälter richtig eingesetzt ist.
Das Gerät erwärmt sich nicht.	Das Gerät ist nicht angeschlossen oder nicht eingeschaltet.	Gerät anschließen und einschalten. Ca. 25 Sekunden warten, bis Dampf verfügbar ist.
Wassertank leckt.	Der Wassertank ist nicht vollständig eingesetzt.	Vergewissern Sie sich, dass der Wasserbehälter richtig eingesetzt ist.
Dampfleistung wird schwächer und Gerät versprüht Partikel.	Kalkbildung.	Anleitungen im Abschnitt „ENTKALKEN“ lesen.
Der Dampf hinterlässt Spuren auf dem Stoff oder das Gerät verspritzt Wasser.	Das benutzte Wasser enthält Zusätze.	Nie Zusätze in den Wassertank geben.
	Das Gerät ist nach dem Entkalken nicht genug gespült worden.	Sorgfältig die Anleitungen im Abschnitt „ENTKALKEN“ lesen.
	Zum Entkalken wird kein Weißweinessig, sondern eine andere Flüssigkeit verwendet.	Zum Entkalken nur Weißweinessig benutzen.
Die Heizleuchte schaltet sich während des Betriebs aus.	Dies ist kein Defekt. Die Leuchte schaltet sich während der Wärmeregulierung ein und aus.	Keine, dies ist normal.
Wasser tropft aus dem Dampfkopf.	Das Gerät ist nicht vollständig ausgeklappt.	Vergewissern Sie sich, dass das Gerät vollständig ausgeklappt ist.
	Das Gerät war zu lange geneigt oder befindet sich in einer horizontalen Position.	Halten Sie es nicht zu lange in einer geneigten Position und setzen Sie es regelmäßig in die vertikale Position zurück.

## PRODUCTBESCHRIJVING

1. **NL** Dop van het waterreservoir
2. **NL** Verwarming indicatielampje
3. **NL** Stoomkop
4. **NL** Verwijderbaar waterreservoir (ca. 70ml)
5. **NL** Opvouwbare stoomkop
6. **NL** Stoomknop
7. **NL** Aan-/uit-knop
8. **NL** Snoeruitlaat
- 9\*. **NL** Textielborstel
- 10\*. **NL** Reistasje

\*NL Afhankelijk van het model

## 1 VOOR INGEBRUIKNAME

**NL** Klap de stoomkop altijd uit totdat hij is vergrendeld voordat u het apparaat gebruikt. Gebruik het apparaat nooit wanneer het is opgevouwen.

**NL** Verwijder het waterreservoir door het los te maken zoals beschreven.

**NL** Open de dop van het waterreservoir.

**NL** Vul het waterreservoir met water (zie alinea „welk water moet worden gebruikt“).

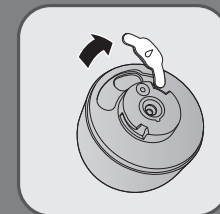
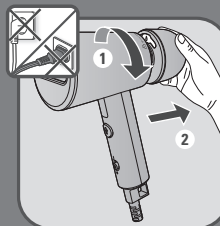
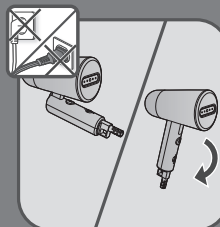

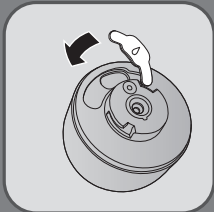

**NL** Sluit de dop van het waterreservoir.

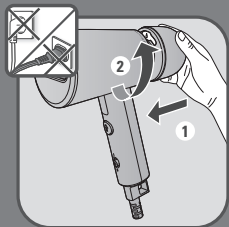

**NL** Breng het waterreservoir opnieuw aan op het apparaat door het volgens de beschrijving vast te maken. Zorg dat het waterreservoir stevig op zijn plaats zit.



**NL** Aangezien de stoom zeer heet is, verwijder nooit kreuken uit een kledingstuk wanneer het door iemand wordt gedragen. Hang het kledingstuk altijd aan een klerhanger.

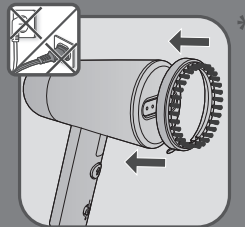

## 1 ACCESSOIRES

**NL** De textielborstel \* opent het weefsel van het textiel voor een betere indringing van de stoom. Voordat u de textielborstel verwijdert of aanbrengt, haal de stekker uit het stopcontact en laat het apparaat één uur afkoelen.

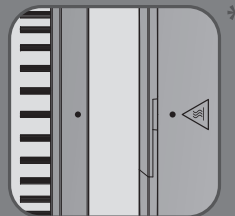

**NL** Zorg dat de borstel goed op het apparaat aansluit door de markering op de borstel en apparaat tegen elkaar aan te plaatsen.



**NL** Het reistasje\* wordt gebruikt om het apparaat tijdens reizen in op te bergen. Voordat u het reistasje gebruikt, haal de stekker uit het stopcontact, maak het waterreservoir leeg en laat het apparaat één uur afkoelen.

### 3 GEBRUIK

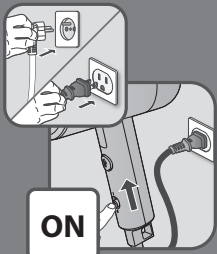

**NL** Steek de stekker in een stopcontact. Schakel het apparaat in.

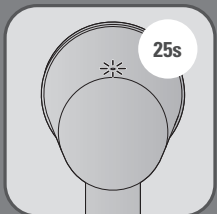

**NL** Wacht vervolgens minstens 25 seconden voordat u op de stoomknop drukt. Het indicatielampje gaat uit wanneer het apparaat gereed is.



**NL** Druk op de stoomknop met de stoomkop weg van u gericht en in een verticale positie. Gebruik het apparaat alleen wanneer het volledig is opengevouwen.

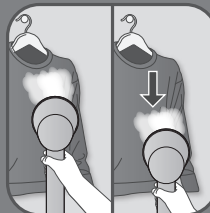

**NL** Voor de beste prestaties, breng de stoom van boven naar onder aan op uw kledingstuk.

**Tips:** Controleer het waslabel voor aanbevelingen. Wij raden u aan om het apparaat eerst op een verborgen zone van het acryl, nylon of andere synthetische stof te testen om na te gaan of het textiel niet door de hete stoom wordt beschadigd.



**NL** Waarschuwing: Stoom nooit een kledingstuk wanneer het wordt gedragen.



**NL** Volg de informatie op het label van het kledingstuk.

#### 4 NA GEBRUIK

OFF

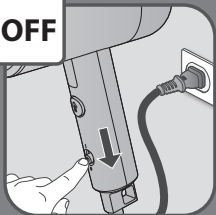

NL Schakel het apparaat uit.

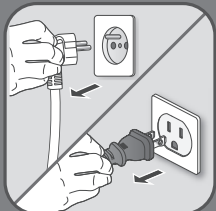

NL Haal de stekker uit het stopcontact.



NL Wacht één uur voordat u uw apparaat opbergt zodat het volledig is afgekoeld.

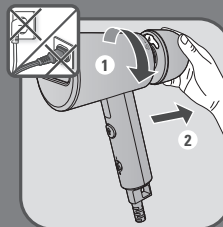

NL Verwijder het waterreservoir door het los te maken zoals beschreven.

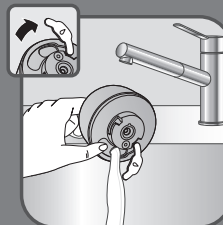

NL Open de dop van de waterinlaat en leeg het waterreservoir volledig.

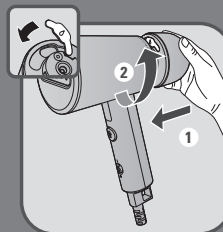

NL Sluit de dop van het waterreservoir. Plaats het waterreservoir terug in het apparaat en zorg ervoor dat hij op zijn plek zit.



NL

Voor opslagdoeleinden is het mogelijk het apparaat op te vouwen. U hoeft alleen maar op de kop te drukken en deze op te vouwen.



NL

Draai de kabel niet strak om het apparaat. Draai hem apart op.

## 5 ANTI-KALK

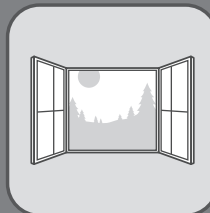

NL

Anti-kalk functie kan worden uitgevoerd als u merkt dat de prestaties van uw apparaat afnemen. Voer deze handeling uit in een kamer met voldoende ventilatie.

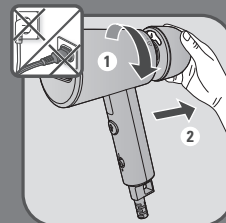

NL

Verwijder het waterreservoir door het los te maken zoals beschreven.

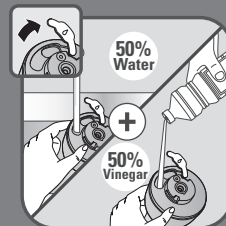

NL

Vul het waterreservoir met 50% water en 50% witte azijn. Gebruik geen andere ontkalkingsmiddelen.

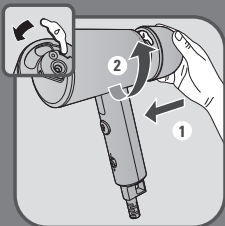

NL

Sluit de dop van het waterreservoir. Plaats het waterreservoir terug in het apparaat en zorg ervoor dat hij op zijn plek zit.

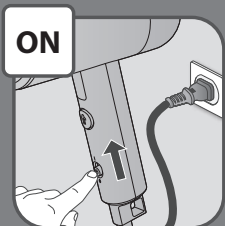

NL

Sluit het apparaat aan. Schakel het apparaat in.

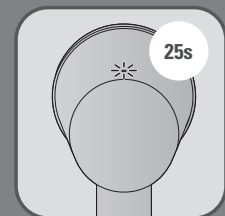

NL

Wacht vervolgens minstens 25 seconden voordat u op de stoomknop drukt. Het indicatielampje gaat uit wanneer het apparaat gereed is.



NL

Druk op de stoomknop. Houd het apparaat ingeschakeld totdat het waterreservoir volledig leeg is.

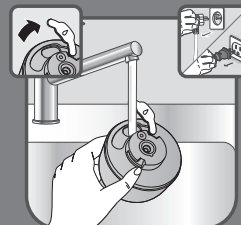

NL

Spoel het waterreservoir. Na het spoelen vult u het waterreservoir volledig met water. Sluit de dop van het waterreservoir.

ON

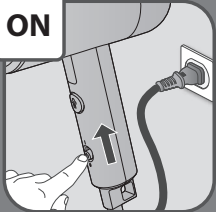

NL

Breng het waterreservoir opnieuw aan op het apparaat door het volgens de beschrijving vast te maken. Zorg dat het waterreservoir stevig op zijn plaats zit. Sluit het apparaat aan. Schakel het apparaat in.

NL



Wacht vervolgens minstens 25 seconden voordat u op de stoomknop drukt. Het indicatielampje gaat uit wanneer het apparaat gereed is. Houd het apparaat ingeschakeld totdat het waterreservoir volledig leeg is.

## 6 REINIGING



NL

Wacht één uur zodat het apparaat volledig is afgekoeld.

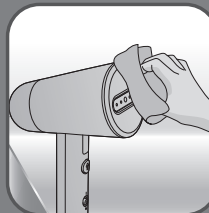

NL

Zorg ervoor dat het apparaat volledig is uitgevouwen. Maak de plastic en metalen \* onderdelen van het apparaat schoon met een vochtige doek.



NL

Reinig of spoel het apparaat nooit onder de kraan.

## PROBLEEMOPLOSSING

PROBLEEM	MOGELIJKE OORZAKEN	OPLOSSING
Er is geen stoom.	De stekker van het apparaat is niet in gestoken of het apparaat is niet ingeschakeld.	Controleer of uw apparaat correct is ingestoken en ingeschakeld. Wacht vervolgens ongeveer 25 seconden zodat de stoom kan opbouwen.
	Het waterniveau is te laag.	Haal dan de stekker uit het stopcontact en vul het apparaat opnieuw.
	De stoompomp is niet voorbereid.	Druk een paar seconden continu op de stoomactivering om te beginnen met stomen.
	U gebruikt het apparaat voor de eerste keer.	Druk een paar seconden continu op de stoomactivering om te beginnen met stomen.
	Het waterreservoir is niet correct geplaatst.	Zorg ervoor dat het waterreservoir correct op zijn plaats zit.
Het apparaat wordt niet warm.	De stekker zit niet in het stopcontact of hij is niet ingeschakeld.	Steek de stekker in het stopcontact en schakel het apparaat in. Wacht vervolgens ongeveer 25seconden zodat de stoom kan opbouwen.
Het waterreservoir lekt.	Het waterreservoir is niet correct geplaatst.	Zorg ervoor dat het waterreservoir correct op zijn plaats zit.
De hoeveelheid stoom neemt af of er komen deeltjes vrij.	Kalkaanslag.	Raadpleeg de "ANTI-KALK"-sectie in de gebruiksaanwijzing.
De stoom laat vlekken achter op de stof of er komen druppels uit het apparaat	U gebruikt water met additieven.	Voeg nooit additieven toe aan het waterreservoir.
	Het apparaat is na het ontkalken niet voldoende gereinigd.	Lees zorgvuldig de "ANTI-KALK"-sectie in de gebruiksaanwijzing.
	U gebruikt andere vloeistoffen dan witte azijn om het product te ontkalken.	Gebruik alleen witte azijn tijdens de "ANTI-KALK"-procedure.
Het verwarmingslampje gaat uit tijdens het gebruik.	Dit is geen teken van een defect. Het lampje gaat aan en uit tijdens het regelen van de warmte.	Geen, dit is normaal.
Water lekt uit de stoomkop.	Het apparaat is niet volledig uitgevouwen.	Zorg ervoor dat het apparaat volledig is uitgevouwen.
	Het apparaat is te lang gekanteld geweest of staat horizontaal.	Laat het apparaat niet te lang in een gekantelde positie en zet het apparaat regelmatig terug in een verticale positie.

## استكشاف الأخطاء وإصلاحها

المشكلة	الأسباب المحتملة	الحلول
لا يوجد بخار.	الجهاز غير موصل بالتيار، أو لم يتم تشغيله.	تحقق من توصيل جهازك بالتيار وتشغيله على النحو الصحيح. ثم انتظر لحوالي 25 ثانية كي يصبح البخار متاحًا...
	منسوب المياه منخفض جدًا.	أعد جهازك بانتظام إلى الوضع العمودي. إذا كان الجهاز لا يزال لا يعمل، فافصله وأعد تعينته.
	لم يتم شحن مضخة البخار.	اضغط على زناد البخار باستمرار إلى أن يظهر البخار.
	إذا كنت تستخدم الجهاز للمرة الأولى.	اضغط على زناد البخار باستمرار إلى أن يظهر البخار.
	خزان الماء غير مثبت في مكانه بالكامل.	تأكد من ضبط خزان الماء بشكل صحيح.
الجهاز لا يسخن.	الجهاز غير موصل بالتيار، أو لم يتم تشغيله.	قم بتوصيل الجهاز وشغله. ثم انتظر لحوالي 25 ثانية كي يصبح البخار متاحًا...
هناك تسريب في خزان الماء.	خزان الماء غير مثبت في مكانه بالكامل.	تأكد من ضبط خزان الماء بشكل صحيح.
معدل إطلاق البخار منخفض أو يتم قفّ جسيمات.	تراكم الكلس.	راجع قسم "إزالة الكلس" للتعرف على تعليمات الاستخدام.
يترك البخار لطخات على القماش أو هناك رذاذ يخرج من الجهاز.	أنت تستخدم ماء به إضافات.	لا تقم أبدًا بإضافة أي إضافات إلى خزان الماء.
	لم يتم شطف الجهاز بشكل كافٍ بعد انتهاء عملية إزالة الكلس.	اقرأ قسم "إزالة الكلس" بعناية للتعرف على تعليمات الاستخدام.
لمية التسخين مطفأة أثناء الاستخدام.	أنت تستخدم سوائل أخرى غير الخل الأبيض لإزالة الكلس من المنتج.	استخدم الخل الأبيض فقط أثناء عملية "إزالة الكلس".
	هذه ليست علامة على وجود عطب. تضيء وتنطفئ لمبة المفتاح أثناء عملية التسخين.	لا تقلق، هذا أمر عادي.
هناك ارتشاح للماء من رأس البخار.	لم يتم فتح الجهاز بالكامل.	تأكد من أن الجهاز مكشوف بالكامل.
	لقد بقي الجهاز في وضع مائل لفترة طويلة جدًا أو إنه في وضع أفقي.	لا تُبقِ الجهاز في وضع مائل مطولاً وأبقه في وضع عمودي بانتظام.

## 6 التنظيف

1H



انتظر لمدة ساعة كي يبرد الجهاز تمامًا.

AR



تأكد من أن الجهاز مكشوف بالكامل. نظّف الأجزاء البلاستيكية والحديدية \* للجهاز باستخدام قطعة قماش مبللة.

AR

NO



لا تغسل أو تشطف الجهاز أبدًا في حوض غسيل.

AR

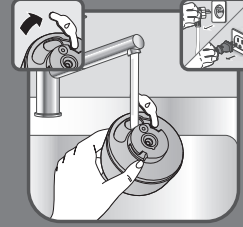

اغسل خزان الماء.  
بعد غسله، املا خزان الماء بالكامل.  
أغلق غطاء مدخل الماء.

AR

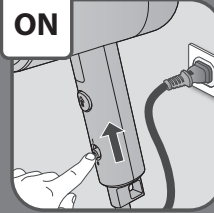

أعد خزان الماء إلى مكانه عبر تدويره وفقًا للعلامة حتى يتم ضبطه بالكامل. تأكد من أنه تم ضبط خزان الماء بالكامل في مكانه. اعمل على توصيل الجهاز ثم اعمل على تشغيله.

AR

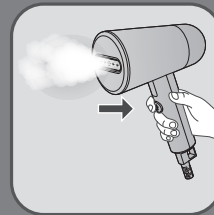

انتظر لمدة لا تقل عن 25 ثانية قبل الضغط على زر البخار. يتم إيقاف تشغيل الضوء عندما يصبح المنتج جاهزًا. اضغط على زر البخار. اترك الجهاز يعمل إلى أن يتم تفريغ خزان الماء بالكامل.

AR

## 5 إزالة التكلس

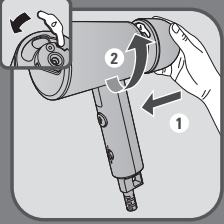

أغلق غطاء مدخل الماء. أعد تركيب خزان الماء في موضعه على الجهاز، واحرص على تثبيته جيدًا.

AR

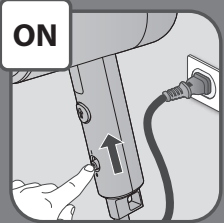

اعمل على توصيل الجهاز ثم اعمل على تشغيله.

AR

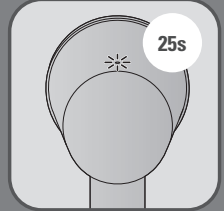

انتظر لمدة لا تقل عن 25 ثانية قبل الضغط على زر البخار. يتم إيقاف تشغيل الضوء عندما يصبح المنتج جاهزًا.

AR



اضغط على زر البخار. اترك الجهاز يعمل إلى أن يتم تفريغ خزان الماء بالكامل.

AR

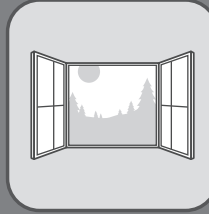

يمكن تنفيذ عملية إزالة التكلس إذا لاحظت تدهور أداء الجهاز. نفذ هذه العملية في غرفة جيدة التهوية.

AR

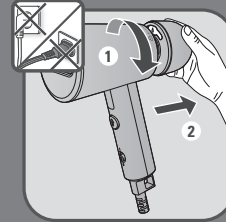

قم بإزالة خزان الماء عن طريق فكها وفقًا للعلامة.

AR

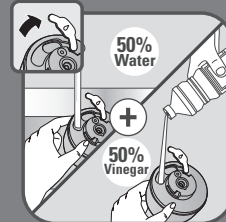

املأ خزان الماء بـ 50% من الماء و50% من الخل الأبيض. لا تستخدم منتجات إزالة التكلس الأخرى.

AR



يمكن طي الجهاز لأغراض التخزين. ما عليك سوى الضغط على الرأس وطيّه.

AR



لا تقم بلف سلك التيار بقوة حول الجهاز. بل لفه بشكل منفصل.

AR

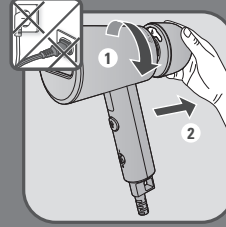

قم بإزالة خزان الماء عن طريق فكّه وفقاً للعلامة.

AR

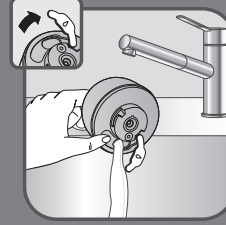

افتح غطاء مدخل الماء وقم بتفريغ خزان الماء تماماً.

AR

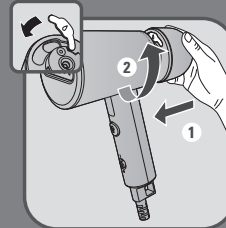

أغلق غطاء مدخل الماء. أعد تركيب خزان الماء في موضعه على الجهاز، واحرص على تثبيته جيداً.

AR

## 4 بعد الاستخدام

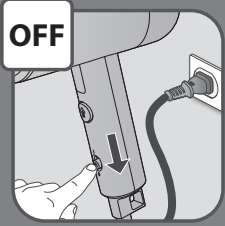

AR اطفئ الجهاز.

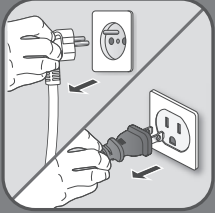

AR افصل الجهاز عن مصدر التيار.



AR انتظر لمدة ساعة حتى يبرد جهازك قبل تخزينه.

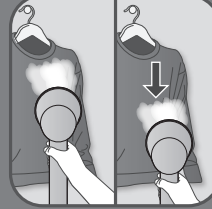

AR للاستخدام الأمثل، مرر نفثات البخار على الملابس من أعلى لأسفل.  
**نصائح:** راجع ملصق القماش للتعرف على التوصيات. نوصي باختيار أقمشة الأكريليك أو النايلون أو الأقمشة الاصطناعية الأخرى في مساحة واسعة للتأكد من عدم تضرر تلك الأقمشة بالبخار الساخن.

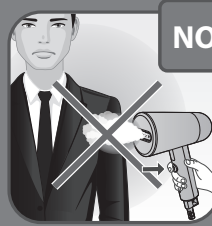

AR تحذير: لا تقم أبدًا بتنظيف ملابس بالبخار وهناك شخص يرتديها.



AR تأكد من اتباع المعلومات الموجودة على علامة ملابسك.

تقوم فرشاة القماش\* بتفتيح نسيج القماش كي يخرقها البخار بشكل أفضل.  
قبل خلع فرشاة البخار أو تركيبها، افصل الجهاز عن مصدر التيار واتركه يبرد لمدة ساعة.

AR

قم بمحاذاة العلامة النقطية على الفرشاة مع العلامة النقطية على الجهاز وتأكد من توصيل الفرشاة السميكة بشكل صحيح.

AR

قبل استخدام حقيبة التخزين، أفرغ خزان الماء. تستخدم حقيبة التخزين\* لتخزين جهازك أو السفر به.

AR

صل الجهاز بالتيار.  
قم بتشغيل الجهاز.

AR

انتظر لمدة لا تقل عن 25 ثانية قبل الضغط على زر البخار. يتم إيقاف تشغيل الضوء عندما يصبح المنتج جاهزًا.

AR

اضغط على زر البخار، ورأس البخار متجهة بعيدًا عنك أثناء إمساكك بها في وضع رأسي. قم بالكي بالبخار فقط عندما يكون المنتج غير مطوي بشكل كامل.

AR

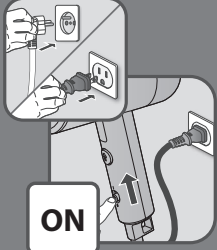

ON



25s



## 1 قبل الاستخدام

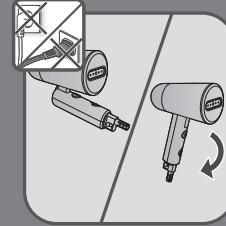

قم دائمًا بفك طي رأس البخار إلى أن تثبت في مكانها قبل أي استخدام للجهاز. لا تقم أبدًا بالكوي بالبخار عندما يكون الرأس مطوي.

AR

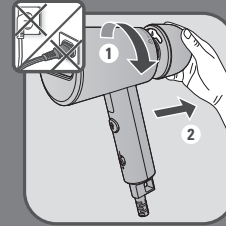

قم بإزالة خزان الماء عن طريق فكّه وفقًا للعلامة.

AR

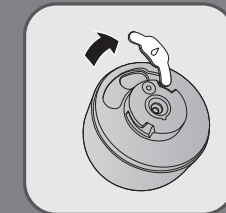

افتح غطاء مدخل الماء.

AR



املا خزان الماء بالماء (انظر القسم "نوع الماء الواجب استخدامه").

AR



أغلق غطاء مدخل الماء.

AR

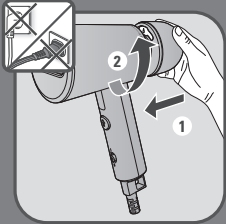

أعد خزان الماء إلى مكانه عبر تدويره وفقًا للعلامة حتى يتم ضبطه بالكامل. تأكد من أنه تم ضبط خزان الماء بالكامل في مكانه.

AR



نظرًا لأن البخار ساخن للغاية: لا تحاول أبدًا إزالة التجاعيد الموجودة بالملايس أثناء ارتدائها، بل ينبغي دائمًا تعليق الملايس على الشماعة.

AR

## وصف المنتج

- AR 1. غطاء مدخل خزان الماء
- AR 2. مؤشر لمبة التسخين
- AR 3. رأس البخار
- AR 4. خزان ماء قابل للخلع (حوالي 70 مل)
- AR 5. رأس قابل للطي
- AR 6. زر البخار
- AR 7. زر التشغيل/الإيقاف
- AR 8. مخرج الكابل
- AR 9\*. فرشاة القماش
- AR 10\*. حقيبة التخزين

باستخدام الجهاز لهم من أجل سلامتهم. تجب مراقبة الأطفال جيدًا، وذلك لمنعهم من اللعب بالجهاز.

- لا نوصي باستخدام ملحقات غير تلك المقدمة من قبل الشركة الصانعة، لأن ذلك قد يؤدي إلى نشوب حريق أو التعرض لصدمة كهربائية أو حدوث إصابة شخصية.
- يجب أن يتم استخدام هذا الجهاز ووضعها فوق سطح مقاوم للحرارة مستوي وثابت. عند وضع هذا الجهاز على الحامل الخاص به، تأكد أن السطح الذي سيتم وضعه فوقه ثابتًا.
- يجب ألا يتم استخدام الجهاز إذا وقع على الأرض، أو إذا كان به أي ضرر ظاهر، أو كان به ارتشاح، أو إذا أصبح لا يعمل بشكل طبيعي بأي شكل من الأشكال. لا تحاول تفكيك الجهاز، بل ينبغي فحصه بواسطة مركز خدمة معتمد لتجنب التعرض لأي خطر.
- افحص سلك التيار الكهربائي بحثًا عن أي علامات للتآكل أو التلف قبل الاستخدام. إذا كان سلك التيار الكهربائي تالفًا، يجب استبداله بواسطة مركز خدمة معتمد لتجنب أي مخاطر.
- لا تستخدم منتجات إزالة الرواسب الأخرى بخلاف تلك المحددة في دليل تعليمات الاستخدام.
- لتحقيق أفضل النتائج في التعقيم، اعمد إلى كي القماش بالبخار برفقٍ ذهابًا وإيابًا 3 مرات

### قبل الاستعمال لأول مرة

• عند استعمال الجهاز للمرة الأولى، قد تصدر من الجهاز بعض الأبخرة أو الروائح الكريهة، أو قد تجد تطهير بسيط للبعض الجسيمات. هذا إن يؤثر على استخدام الجهاز وسيختفي بسرعة.

### ما هو نوع الماء الواجب استخدامه؟

• تم تصميم جهازك للاستخدام مع ماء الصنبور. إذا كان الماء يحتوي على أملاح عالية، اعطى 50% من ماء الصنبور و50% من الماء المملح منزوع المعادن. لا تستخدم الماء المقطر النقي أو الماء منزوع المعادن النقي. لا تستخدم أيضًا الماء المحتوي على إصقات (نشأ، عطور، مواد عطرية، منفضات الأبخرة، وما إلى ذلك)، أو ماء المكثف (على سبيل المثال، الماء الصادر عن مكثفات الملابس، الماء الصادر عن التلاجات، الماء الصادر عن وحدات مكيف الهواء، ماء المطر). هذا الماء يحتوي على مواد أو معادن مخلفات عضوية يتم زيادة تركيزها بفعل تأثير الحرارة، وهو ما يتسبب في تطهير جسيمات أو صنوبر دخان بنى اللون أو نهلك الجهاز قبل أوانه.

## احفظ هذه التعليمات

### حماية البيئة أولاً!

① يحتوي جهازك على مواد ذات قيمة والتي يمكن استغلالها أو إعادة تدويرها.

② تم تسليم الجهاز المستهلك الأقرب نقطة تجميع نفايات مدينة محلية.

\* AR بحسب الطراز

## تعليمات سلامة هامة

يجب اتباع الاحتياطات الأساسية عند استخدام الجهاز، بما في ذلك ما يلي:

- اقرأ جميع التعليمات قبل استعمال هذا المنتج.
  - هذا المنتج مصمّم للاستخدام المحلي المنزلي فقط. لا تتحمل الشركة الصانعة المسؤولية عند استخدام المنتج تجارياً أو استخدامه بشكل غير ملائم أو عدم اتباع التعليمات، وكذا يخرج المنتج عن الضمان.
  - احرص دائماً على توصيل جهازك:
  - بدائرة تيار جهدها الكهربائي ما بين 220 إلى 240 فولت.
  - بمقبس كهربائي مؤرّض.
  - التوصيل بجهد كهربائي غير مناسب قد يؤدي إلى إلحاق ضرر لا يمكن إصلاحه بالجهاز، وهو ما يلغي الضمان. إذا كنت تستخدم سلك تمديد، فاحرص على أن يكون مناسباً (16 أمبير) مع وصلة تأريض، وأن يكون مبسوطاً بالكامل.
  - قم بفك لف سلك التيار بالكامل قبل توصيله بمقبس مؤرّض.
  - لا تستخدم الجهاز لغير الاستخدام المخصص له فقط.
  - لا ينبغي أبداً استخدام ملحق ضمادة مزيل الوبر لتنظيف الأسطح. تم صنع هذا الملحق فقط لإزالة الشعر والوبر من النسيج.
  - يمكن للأطفال من سن 8 سنوات فما فوق استخدام هذا الجهاز وكذلك الأشخاص الذين يعانون من ضعف القدرات البدنية أو الحسية أو العقلية أو عدم الخبرة أو المعرفة شريطة توافر الإشراف والتوجيه فيما يتعلق باستخدام الجهاز بطريقة آمنة وفهم المخاطر المتضمنة. يجب ألا يعيث الأطفال بهذا الجهاز. يجب ألا يقوم الأطفال بتنظيف الجهاز وصيانته دون الإشراف عليهم.
  - يجب عدم ترك مكواة البخار دون مراقبتها والإشراف عليها عندما تكون متصلة بالكهرباء.
  - ⚠️ الأسطح المميزة بتلك العلامة معناه أن رأس البخار تصبح ساخنة للغاية أثناء استخدام الجهاز. لا تلمس هذا السطح إلا بعد أن يبرد الجهاز تماماً.
  - لا تقم أبداً بجذب السلك لفصل الجهاز من مصدر التيار الكهربائي، بل بدلاً من ذلك، أمسك القابض واسحبه لفصل الجهاز.
  - لا تسمح بملامسة السلك للأسطح الساخنة، أو الحواف الخشنة أو الحادة. اترك
- الجهاز يبرد تماماً قبل وضعه جانباً. لف السلك بغير إحكام حول الجهاز عند التخزين.
- احرص دائماً على فصل الجهاز من مصدر التيار عند تعبئة الجهاز بالماء أو تفرغته عند التنظيف، وعند خلع الملحقات أو إعادة تركيبها، وعندما عدم استخدام الجهاز.
  - ينبغي الحذر أثناء استخدام الجهاز بسبب انبعاث البخار.
  - لا تقم بتشغيل الجهاز والسلك تالف أو بعد وقوع الجهاز أو تعرضه للتلف للحد من خطر التعرض لصدمة كهربائية، لا تقم بتفكيك الجهاز أو محاولة إصلاحه. بل اذهب به إلى أقرب مركز صيانة معتمد للفحص والإصلاح. إعادة التجميع أو الإصلاح غير الصحيح قد يؤدي لخطر نشوب حريق أو التعرض لصدمة كهربائية أو إصابة الأشخاص عند استخدام الجهاز.
  - المراقبة الصيقة واجبة عند استخدام أي جهاز بواسطة الأطفال، أو وجوده بالقرب منهم
  - قبل تخزين الجهاز، وبعد أن يتم فصله عن مصدر التيار، يُرجى الانتظار إلى أن يبرد تماماً (حوالي ساعة).
  - قد تحدث حروق نتيجة ملامسة الأجزاء المعدنية أو البلاستيكية الساخنة، أو الماء الساخن، أو البخار. كن حريصاً أثناء تفرغ جهاز بخار. فقد يكون هناك ماء ساخن في الخزان.
  - إذا كانت هناك ضرورة لا غنى عنها لاستخدام سلك تمديد، فيجب أن يكون السلك 16 أمبير. لأن السلك الذي تكون قوته الأمبيرية أقل من ذلك قد يؤدي إلى نشوب حريق أو التعرض لصدمة كهربائية بسبب السخونة المفرطة. تجب مراعاة جعل السلك في مكان آمن بعيداً عن الجنب أو التعثر فيه.
  - حافظ على مكواة البخار والسلك الخاص بها بعيداً عن متناول الأطفال الذين هم دون الثامنة عندما تكون متصلة بالكهرباء أو بعد فصلها للتبرد.
  - للوقاية من خطر التعرض لصدمة كهربائية، لا تغمر الجهاز في الماء أو أي سائل أخرى.
  - لا تقم بتوجيه البخار على الأشخاص أو الحيوانات، أو إلى الملابس أثناء ارتدائها.
  - هذا الجهاز غير مخصص للاستخدام من قبل الأشخاص (بما في ذلك الأطفال) من ذوي القدرات البدنية أو الحسية أو العقلية المحدودة أو من ليست لديهم خبرة أو معرفة، إلا في حال قيام شخص مسؤول بتقديم الإشراف أو التعليمات المتعلقة

