

# Rowenta®

COMPACTEO®

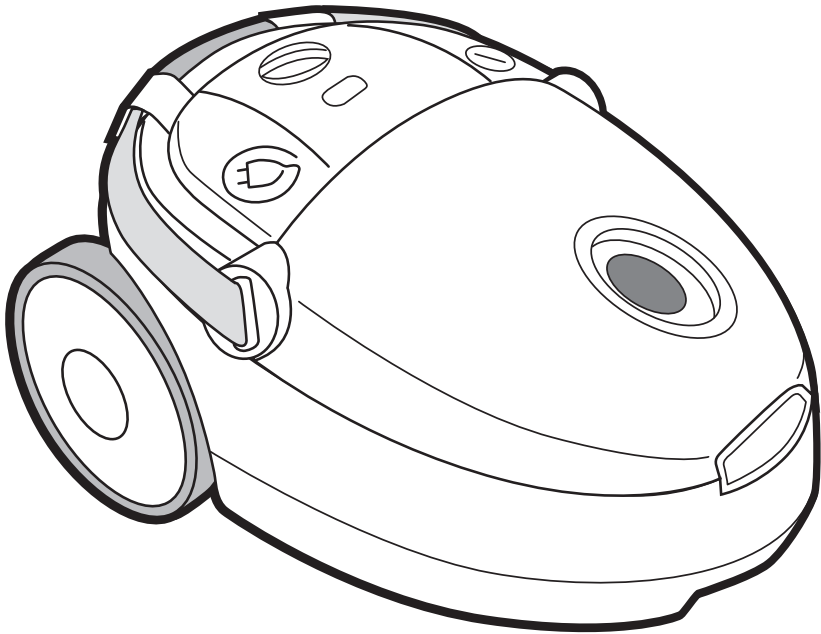

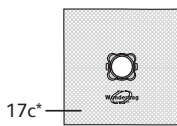
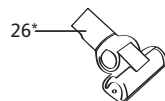
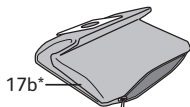
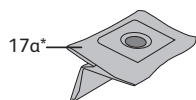
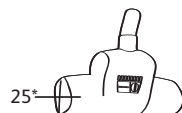
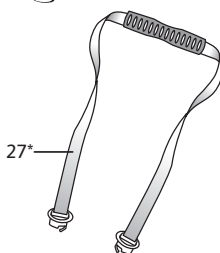
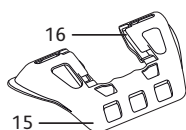
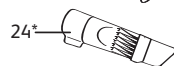
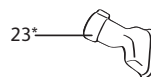
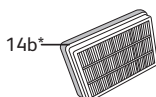
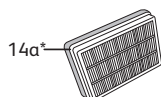
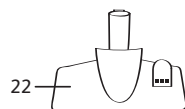
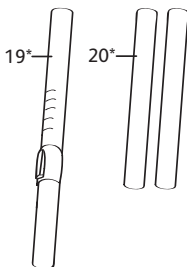
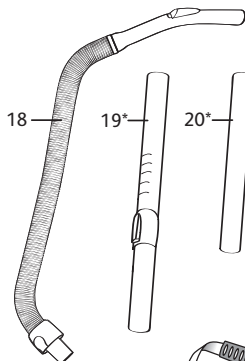
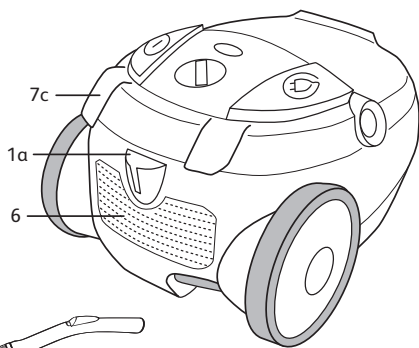
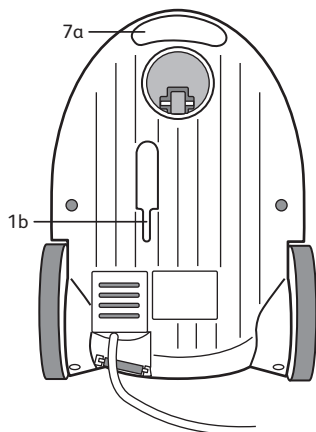
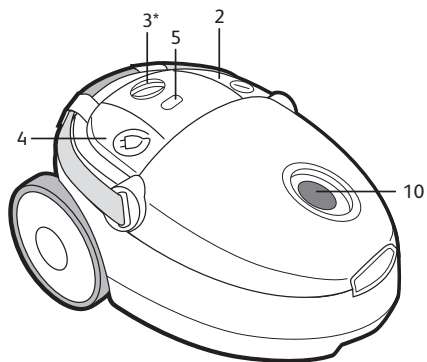
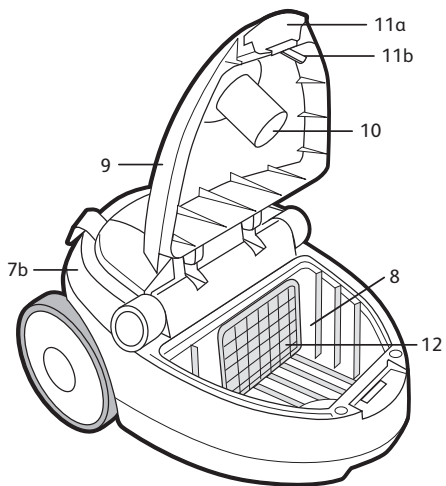

Ref: WB305120  
 Ref: WB305130  
 Ref: WB305140

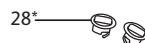

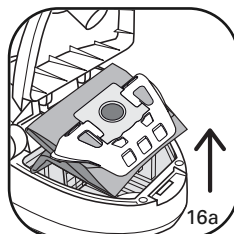
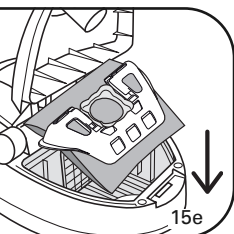
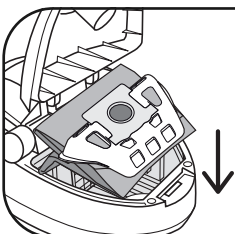
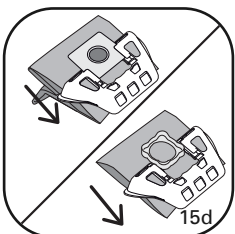
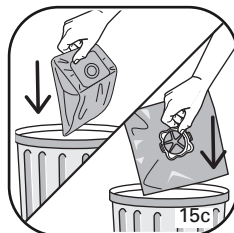
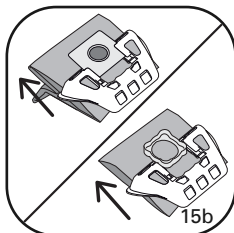
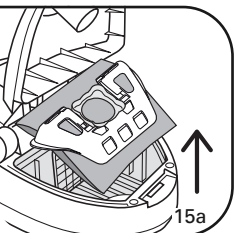
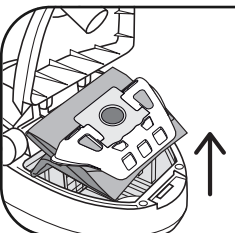
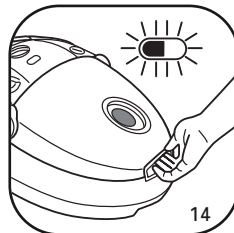
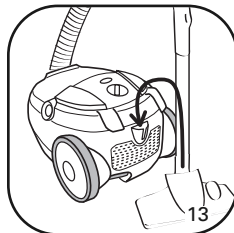
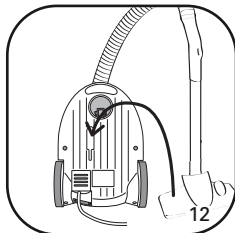
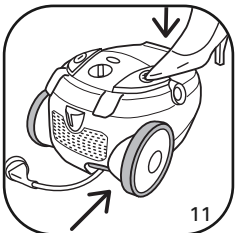
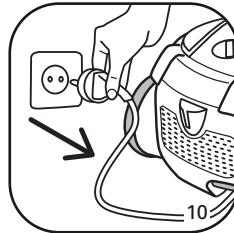
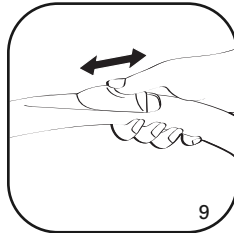
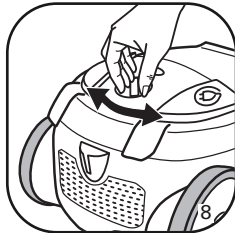
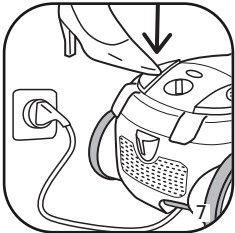
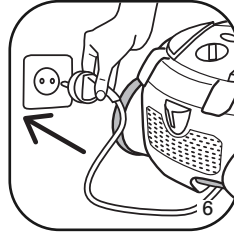
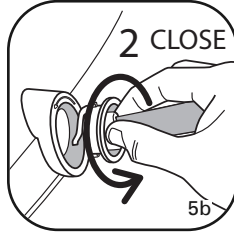
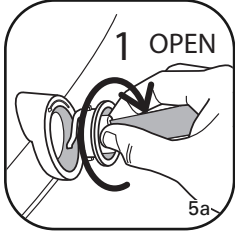
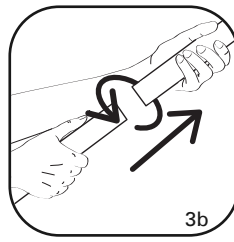
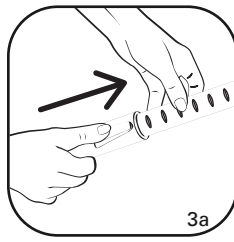
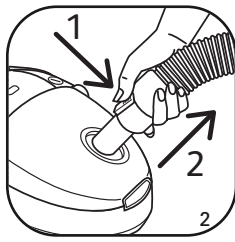

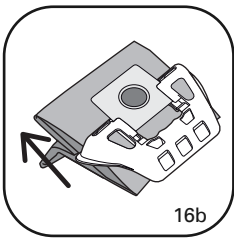

16b

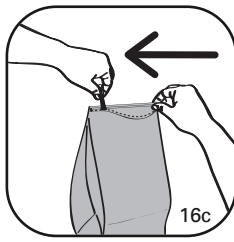

16c

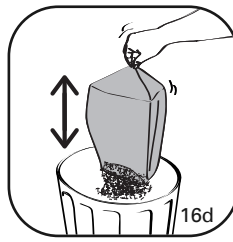

16d

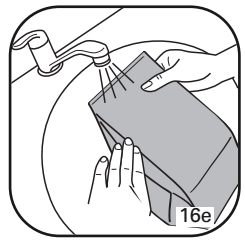

16e

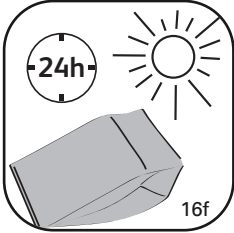

16f



16g

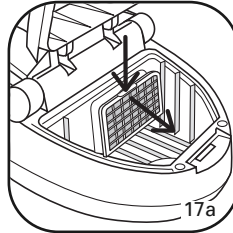

17a

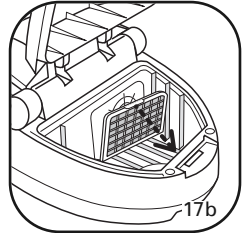

17b

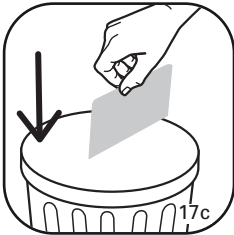

17c

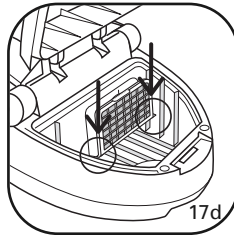

17d

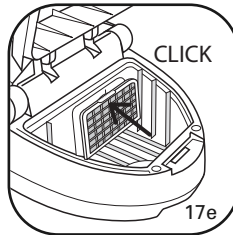

17e

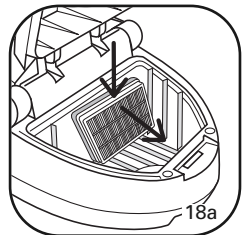

18a

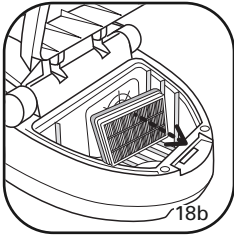

18b

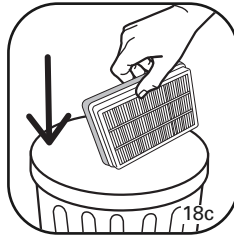

18c

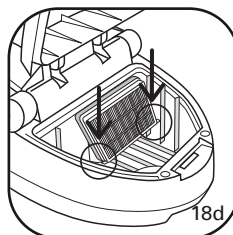

18d

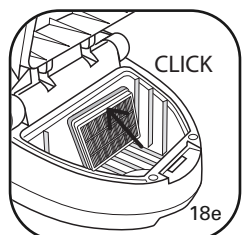

18e

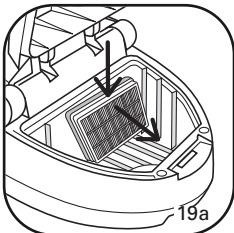

19a

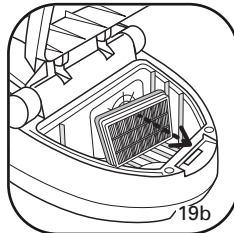

19b

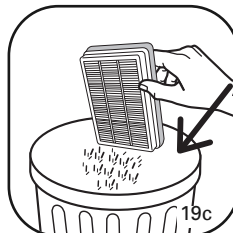

19c

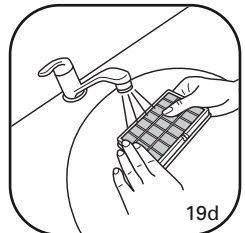

19d

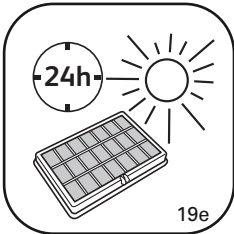

19e

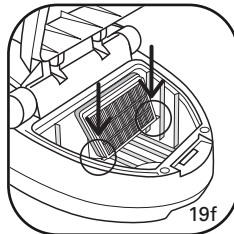

19f

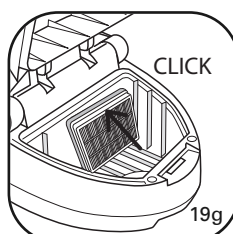

19g

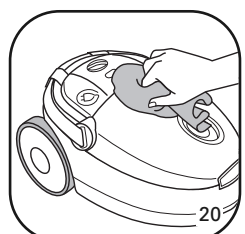

20

## 1. CONSEILS DE SÉCURITÉ

Pour votre sécurité, cet appareil est conforme aux normes et réglementations applicables (Directives Basse Tension, Compatibilité Electromagnétique, Environnement,...).

### CONDITIONS D'UTILISATION

- Votre aspirateur est un appareil électrique : il doit être utilisé dans les conditions normales d'utilisation.
- Utilisez et rangez l'appareil hors de portée des enfants. Ne laissez jamais l'appareil fonctionner sans surveillance.
- Ne tenez pas le suceur ou l'extrémité du tube à portée des yeux et des oreilles.
- **N'aspirez pas de surfaces mouillées, d'eau ou de liquides quelle que soit leur nature, de substances chaudes, de substances ultrafines (plâtre, ciment, cendres...), de gros débris tranchants (verre), de produits nocifs (solvants, décapants...), agressifs (acides, nettoyants...), inflammables et explosifs (à base d'essence ou d'alcool).**
- Ne plongez jamais l'appareil dans l'eau, ne projetez pas d'eau sur l'appareil et ne l'entreposez pas à l'extérieur.
- N'utilisez pas l'appareil s'il est tombé et présente des détériorations visibles ou des anomalies de fonctionnement. Dans ce cas, n'ouvrez pas l'appareil, mais envoyez-le au Centre Service Agréé le plus proche ou contactez le service consommateurs Rowenta (voir les coordonnées en dernière page).

### ALIMENTATION ÉLECTRIQUE

- Vérifiez que la tension d'utilisation (voltage) de votre aspirateur corresponde bien à celle de votre installation : vous trouverez cette information sous l'appareil.
- Débranchez l'appareil en retirant la prise de courant:
  - immédiatement après l'utilisation,
  - avant chaque changement d'accessoires,
  - avant chaque nettoyage, entretien ou changement de filtre.
- N'utilisez pas l'appareil :
  - si le cordon est endommagé. Afin d'éviter un danger, l'ensemble enrouleur et cordon de votre aspirateur doit être remplacé impérativement par un Centre Service Agréé Rowenta.

### RÉPARATIONS

Les réparations ne doivent être effectuées que par des spécialistes avec des pièces détachées d'origine. Réparer un appareil soi-même peut constituer un danger pour l'utilisateur.

## 2. DESCRIPTION

- |   |  |
|---|--|
| <ol style="list-style-type: none"> <li>1. a - Parking horizontal<br/>b - Parking vertical</li> <li>2. Pédale Marche/Arrêt</li> <li>3. Variateur électronique de puissance*</li> <li>4. Pédale enrouleur de cordon</li> <li>5. Témoin de remplissage du sac</li> <li>6. Grille de sortie d'air</li> <li>7. a- Poignée de transport vertical<br/>b- Poignée de transport horizontal<br/>c- Support de rangement de la bandoulière</li> <li>8. Compartiment sac</li> <li>9. Couvercle</li> <li>10. Ouverture d'aspiration</li> <li>11. a- Trappe d'ouverture du couvercle<br/>b- Détecteur de présence de sac</li> </ol> | <ol style="list-style-type: none"> <li>12. Grille de protection du moteur</li> <li>13. Microfiltre* (réf. ZR0039 01)</li> <li>14.a- Cassette filtre HEPA* (réf. ZR0041 01), adaptée aux sacs papier<br/>b- Cassette filtre HEPA* (réf. ZR0042 01), adaptée aux sacs textile*</li> </ol> <p>Votre aspirateur est équipé soit d'un microfiltre* soit d'une cassette filtre HEPA*.</p> <ol style="list-style-type: none"> <li>15. Support de sac pour sac Wonderbag Compact* (17c) ou sac papier* (17a) ou sac textile* (17b)</li> <li>16. Glissières support de sac</li> </ol> |
|---|--|

17. Sacs
  - a- Sac papier\* (réf. ZR0039 01/ZR0041 01)
  - b- Sac textile\*
  - c- Sac Wonderbag Compact\* (réf. WB305120 / WB305130 / WB305140)
18. Flexible avec crosse et variateur mécanique de puissance
19. Tube télescopique\*
20. Tubes\*
21. Suceur parquet\*
22. Suceur tous sols
23. Suceur ameublement\*
24. Suceur fente convertible en brosse\*
25. Turbobrosse\*
26. Mini turbobrosse\*
27. Bandoulière\*
28. Caches bandoulière\*

### 3. AVANT LA PREMIÈRE UTILISATION

#### DÉBALLAGE

- Déballiez votre appareil, conservez votre bon de garantie et lisez attentivement le mode d'emploi avant la première utilisation de votre appareil.

#### CONSEILS ET PRÉCAUTIONS

- Avant chaque utilisation, le cordon doit être déroulé complètement.
- Ne le coincez pas et ne le passez pas sur des arêtes tranchantes.
- Si vous utilisez une rallonge électrique, assurez-vous qu'elle est en parfait état et de section adaptée à la puissance de votre aspirateur.
- Votre aspirateur est équipé d'une protection qui évite la surchauffe du moteur. Dans certains cas (utilisation de la crosse sur fauteuil, sièges...) la protection se déclenche et l'appareil peut émettre un bruit inhabituel et sans gravité.
- Ne déplacez pas l'aspirateur en tirant sur le cordon, l'appareil doit être déplacé par sa poignée de transport.
- N'utilisez pas le cordon pour soulever l'appareil.
- Ne débranchez jamais l'appareil en tirant sur le cordon.
- Ne faites jamais fonctionner l'aspirateur sans sac et sans système de filtration : microfiltre\* ou cassette filtre HEPA\*.
- Vérifiez que le filtre (13 ou 14a ou 14b) est bien en place.
- N'utilisez que des sacs et des filtres d'origine Rowenta.
- N'utilisez que des accessoires d'origine Rowenta.
- En cas de difficultés pour obtenir les accessoires et les filtres pour cet aspirateur, contactez le service consommateurs Rowenta (voir les coordonnées en dernière page).
- Arrêtez et débranchez votre aspirateur après chaque utilisation.
- Arrêtez et débranchez toujours votre aspirateur avant l'entretien ou le nettoyage.
- Cet appareil n'est pas prévu pour être utilisé par des personnes (y compris les enfants) dont les capacités physiques, sensorielles ou mentales sont réduites, ou des personnes dénuées d'expérience ou de connaissance, sauf si elles ont pu bénéficier, par l'intermédiaire d'une personne responsable de leur sécurité, d'une surveillance ou d'instructions préalables concernant l'utilisation de l'appareil. Il convient de surveiller les enfants pour s'assurer qu'ils ne jouent pas avec l'appareil.

### 4. UTILISATION

#### ASSEMBLAGE DES ÉLÉMENTS DE L'APPAREIL

- Enfoncez le flexible (18) dans l'ouverture d'aspiration (10) jusqu'au clic - fig.1.
- Pour le retirer, appuyez sur les clips de l'embout flexible et tirez - fig.2.
- Si votre aspirateur est équipé du tube télescopique\* (19) : poussez le bouton de réglage vers l'avant, sortez la longueur de tube désirée puis relâchez le bouton pour le bloquer- fig.3a. Sinon, assemblez les deux tubes\* (20), en tournant légèrement- fig. 3b.
- Emboîtez l'accessoire qui convient à l'extrémité du tube :
- Pour les tapis et moquettes : utilisez le suceur (22) en position brosse rentrée - fig.4.

- Pour les parquets et sols lisses : utilisez le suceur (22) en position brosse sortie - fig.4. ou utilisez directement le suceur parquet\* (21).
- Pour les recoins et les endroits difficiles d'accès : utilisez le suceur fente convertible en brosse\* (24) en position suceur plat.
- Pour les meubles : utilisez la brosse\* du suceur fente convertible\* (24) ou le suceur ameublement\* (23).
- Votre appareil est équipé d'une bandoulière\* (27), qui vous permet de le porter sur l'épaule.
- Pour déverrouiller la bandoulière, retirez les caches de part et d'autre de la poignée en tournant d'1/4 de tour dans le sens opposé qu'indique la flèche- fig.5a.
- Pour la replacer, faites l'opération inverse : replacez les caches de part et d'autre de la poignée en tournant d'1/4 de tour dans le sens de la flèche- fig.5b, jusqu'au point de verrouillage, puis placez la bandoulière dans son support de rangement (7b).

### Attention !

Veillez à respecter le sens de montage (  ) indiqué près de la pédale marche/arrêt (2). Arrêtez et débranchez toujours votre aspirateur avant de changer d'accessoires.

## BRANCHEMENT DU CORDON ET MISE EN MARCHÉ DE L'APPAREIL

- Déroulez complètement le cordon, branchez votre aspirateur - fig.6 et appuyez sur la pédale Marche/Arrêt (2) - fig. 7.
- Réglez la puissance d'aspiration :
  - avec le variateur électronique de puissance\* (3) : tournez le bouton du variateur électronique\* pour régler la puissance d'aspiration: vers position max pour les sols et sur la position min pour le mobilier et les tissus fragiles - fig. 8.
  - avec le variateur mécanique de puissance de la crosse : ouvrez le volet du curseur de régulation pour diminuer manuellement la puissance d'aspiration, ex : sur les surfaces fragiles... - fig. 9.

## RANGEMENT ET TRANSPORT DE L'APPAREIL

- Après utilisation, arrêtez votre aspirateur en appuyant sur la pédale Marche/Arrêt (2) et débranchez-le - fig. 10. Rangez le cordon en appuyant sur la pédale enrouleur de cordon (4) - fig. 11.
- En position verticale, placez le suceur (22) dans son rangement sous l'appareil (1b) - fig. 12.
- En position horizontale, placez le suceur (22) dans son rangement à l'arrière de l'appareil (1a)- fig. 13.
- Transportez facilement votre aspirateur grâce à ses poignées de transport (7a ou 7b) ou à sa bandoulière\* (27).

## 5. NETTOYAGE ET MAINTENANCE

Important : Arrêtez et débranchez toujours votre aspirateur avant l'entretien ou le nettoyage.

### CHANGEZ DE SAC

- Le témoin de remplissage du sac (5) vous indique que le sac est plein ou saturé. Si vous constatez une diminution de l'efficacité de votre appareil, réglez la puissance au maximum et maintenez le suceur levé au-dessus du sol. Si le témoin reste rouge, remplacez le sac.
- Retirez le flexible (18) de l'ouverture d'aspiration (10)- fig. 2.
- Ouvrez le couvercle (9) de votre aspirateur- fig. 14.

### a) Si votre aspirateur est équipé d'un sac papier\* (17a) ou d'un sac Wonderbag Compact\* (17c) :

- Retirez le support de sac (15) du compartiment sac (8) - Fig. 15a, puis enlevez le sac papier\* (17a) ou le sac Wonderbag Compact\* (17c) de son support en le faisant coulisser sur les glissières (16) - Fig. 15b.
- Jetez le sac papier\* ou le sac Wonderbag Compact\* dans une poubelle – Fig. 15c
- Positionnez un nouveau sac papier\* ou un nouveau sac Wonderbag Compact\* sur le support - Fig. 15d. Placez-le à l'intérieur du compartiment - Fig. 15e
- Assurez-vous du bon positionnement du sac avant de refermer le couvercle (9).

### b) Si votre aspirateur est équipé d'un sac textile\* :

- Retirez le support de sac (15) du compartiment sac (8)- fig.16a, puis enlevez le sac textile\* (17b) de son support (15) en le faisant coulisser sur les glissières (16) - fig.16b.
- Ouvrez le sac à l'aide du zip- fig. 16c, puis videz-le au-dessus d'une poubelle- fig. 16d.
- Nettoyer le sac à l'eau claire- fig. 16e.
- Laissez le sécher au moins 24h (ne remplacez le sac que s'il est parfaitement sec)- fig. 16f.
- Veillez à ce que le zip soit bien refermé- fig.16g avant de le remettre en place.

**CHANGEZ LE MICROFILTRE\* (réf : ZR0039 01) OU LA CASSETTE FILTRE HEPA\* (réf : ZR0041 01)**  
**Microfiltre\* (réf : ZR0039 01)**

FR

**Important :** Changez le microfiltre\* ZR0039 01 tous les 6 changements de sac.

- Ouvrez le couvercle (9) de votre aspirateur -fig. 14.
- Ouvrez la grille de protection du moteur (12)- fig. 17a.
- Retirez le microfiltre\* (13)-fig.17b.
- Jetez le microfiltre\* (13) dans une poubelle-fig. 17c et remplacez-le par un nouveau microfiltre (réf. ZR0039 01).
- Placez les ergots dans les encoches- fig. 17d.
- Verrouillez le microfiltre\* derrière la grille de protection du moteur (12) -fig. 17e.
- Assurez-vous du bon positionnement du microfiltre\* (13) avant de refermer le couvercle (9).

**CASSETTE FILTRE HEPA\* (RÉF : ZR0041 01)**

**Important :** Remplacez la cassette filtre HEPA\* ZR0041 01 tous les 6 mois (selon la fréquence d'utilisation).

- Ouvrez le couvercle (9) de votre aspirateur - fig. 14.
- Retirez la cassette filtre HEPA\* (14a) - fig. 18a - 18b.
- Jetez la cassette dans une poubelle - fig.18c.
- Placez les ergots dans les encoches- fig. 18d.
- Verrouillez la nouvelle cassette filtre HEPA\* (14a) (réf. ZR0041 01) dans son compartiment - fig. 18e.
- Assurez-vous du bon positionnement de la cassette filtre HEPA\* (14a) avant de refermer le couvercle (9).

**NETTOYEZ LA CASSETTE FILTRE HEPA\* (réf : ZR0042 01)**

**Attention !** Ce nettoyage est exclusivement réservé à la cassette filtre HEPA\* réf : ZR0042 01.

- Ouvrez le couvercle (9) de votre aspirateur- fig. 14.
- Retirez la cassette filtre HEPA\* (14b) - fig. 19a - 19b.
- Tapotez la cassette filtre HEPA\* (14b) au dessus d'une poubelle - fig. 19c.
- Passez la ensuite sous l'eau claire- fig. 19d, et laissez sécher au moins 24h- fig 19e.
- Veillez à ce que la cassette filtre HEPA\* (14b) soit bien sèche avant de la remettre en place.
- Placez les ergots dans les encoches- fig. 19f.
- Verrouillez la cassette filtre HEPA\* (14b) (Réf: ZR0042 01) dans son compartiment - fig. 19g.
- Assurez-vous du bon positionnement de la cassette filtre HEPA\* (14b) avant de refermer le couvercle (9).

**NETTOYEZ L'ASPIRATEUR**

- Essuyez le corps de l'appareil et les accessoires avec un chiffon doux et humide, puis séchez.
- Essuyez le couvercle avec un chiffon sec -fig. 20.
- N'utilisez pas de produits détergents, agressifs ou abrasifs.

**6. DÉPANNAGE**

**Important :** Dès que votre aspirateur fonctionne moins bien et avant toute vérification, arrêtez-le en appuyant sur la pédale Marche/ Arrêt.

**SI VOTRE ASPIRATEUR NE DÉMARRE PAS**

- L'appareil n'est pas alimenté : vérifiez que l'appareil est correctement branché.

**SI VOTRE ASPIRATEUR N'ASPIRE PAS**

- Un accessoire ou le flexible est bouché : débouchez l'accessoire ou le flexible.
- Le couvercle est mal fermé : vérifiez la mise en place du sac et refermez le couvercle.

**SI VOTRE ASPIRATEUR ASPIRE MOINS BIEN, FAIT DU BRUIT, SIFFLE**

- Un accessoire ou le flexible est partiellement bouché : débouchez l'accessoire ou le flexible.
- Le sac est plein ou saturé par des poussières fines : remplacez le sac papier\* (17a) ou le sac Wonderbag Compact\* (17c), ou videz le sac textile\* (17b).
- Le témoin de remplissage du sac est rouge : le système de filtration est saturé.
- **Cassette HEPA\*** : changez la cassette HEPA\* (14a) (réf.ZR0041 01) et replacez-la dans son logement ou lavez la cassette filtre HEPA\* (14b) (réf.ZR0042 01) selon la procédure.



- **Microfiltre\*** : retirez le microfiltre\* et remplacez-le par un nouveau (réf. ZR0039 01).
- Le variateur électronique de puissance\* est en position min : augmentez la puissance à l'aide du variateur électronique de puissance\* (sauf si vous aspirez des tissus fragiles).
- Le variateur mécanique de puissance de la crosse est ouvert : fermez le variateur mécanique de puissance.

### SI L'INDICATEUR DE REMPLISSAGE DU SAC RESTE ROUGE

- Le sac est saturé : remplacez le sac papier\* (17a) ou le sac Wonderbag Compact\* (17c), ou videz le sac textile\* (17b).

### SI LE COUVERCLE NE SE FERME PAS (action du détecteur 11b)

- Vérifiez la présence du sac ou son bon positionnement.

### SI LE SUCEUR EST DIFFICILE À DÉPLACER

- Ouvrez le curseur de régulation de la crosse ou diminuez la puissance.

### SI LE CORDON NE RENTRE PAS TOTALEMENT

- Le cordon est ralenti lors de sa rentrée : ressortez le cordon et appuyez sur la pédale enrouleur de cordon.

### SI VOTRE ASPIRATEUR S'ARRÊTE EN COURS D'ASPIRATION

- La sécurité thermique a fonctionné. Vérifiez que le tube et le flexible ne sont pas bouchés ou que le sac et les filtres ne sont pas saturés. Laissez refroidir 30 minutes avant de remettre l'aspirateur en marche.

Si un problème persiste, confiez votre aspirateur au Centre Service Agréé Rowenta le plus proche. Consultez la liste des Centres Service Agréés Rowenta ou contactez le service consommateurs Rowenta (voir les coordonnées en dernière page).

### GARANTIE

- Cet appareil est uniquement réservé à un usage ménager et domestique ; en cas d'utilisation non appropriée ou non conforme au mode d'emploi, aucune responsabilité ne peut engager la marque et la garantie est annulée.
- Lisez attentivement le mode d'emploi avant la première utilisation de votre appareil : une utilisation non conforme au mode d'emploi dégraderait Rowenta de toute responsabilité.

## 7. LES ACCESSOIRES\*

ACCESSOIRES*	UTILISATION	MISE EN PLACE DE L'ACCESSOIRE	LIEUX D'ACHAT
Suceur ameublement	Pour nettoyer les meubles	Emboîtez le suceur ameublement à l'extrémité du tube.	Centres Service Agréés Rowenta (voir la liste des adresses ci-jointe).
Suceur fente convertible en brosse	Pour accéder aux recoins et aux endroits difficiles d'accès.	Emboîtez le suceur fente convertible en brosse à l'extrémité de la crosse ou du tube.	Centres Service Agréés Rowenta (voir la liste des adresses ci-jointe).
Suceur parquet	Pour les sols fragiles.	Emboîtez le suceur parquet à l'extrémité du tube.	Centres Service Agréés Rowenta (voir la liste des adresses ci-jointe).
Mini turbobrosse	Pour nettoyer en profondeur les tissus d'ameublement.	Emboîtez la mini turbobrosse à l'extrémité du tube.	Centres Service Agréés Rowenta (voir la liste des adresses ci-jointe).
Turbobrosse	Pour enlever les fils et les poils d'animaux incrustés dans les tapis et les moquettes.	Emboîtez la turbobrosse à l'extrémité du tube.	Centres Service Agréés Rowenta (voir la liste des adresses ci-jointe).

## 8. ENVIRONNEMENT

Conformément à la réglementation en vigueur, tout appareil hors d'usage doit être rendu définitivement inutilisable : débranchez et coupez le cordon avant de jeter l'appareil.

Participons à la protection de l'environnement !

- ① Votre appareil contient de nombreux matériaux valorisables ou recyclables.
- ➡ Confiez celui-ci dans un point de collecte pour que son traitement soit effectué.



\* Selon modèles : il s'agit d'équipements spécifiques à certains modèles ou d'accessoires disponibles en option.

## 1. SAFETY RECOMMENDATIONS

- For your safety, this appliance complies with all enforceable standards and regulations (Low Voltage Directives, Electromagnetic Compatibility, Environment, etc.).

### CONDITIONS FOR USE

- Your vacuum cleaner is an electrical device: it must be used under normal conditions of use.
- Use and store the appliance out of reach of children. Never leave the appliance operating without supervision.
- Do not hold the tool attachment or tube close to your eyes and ears.
- **Do not use your vacuum cleaner on the wet surfaces, water or liquids of whatever kind, hot substances, extremely fine substances (plaster, cement, ash...), large sharp objects (broken glass), products that are harmful (solvents, paint strippers...), corrosive (acids, cleaning fluids...), flammable and explosive (petroleum or alcohol-based).**
- Never immerse the appliance in water, do not spray water onto the appliance and do not store it outdoors.
- Do not use the appliance if it has fallen and has visible damage or appears to be working abnormally. In this case, do not open the appliance, but send it to the closest Approved Service Centre or contact the Rowenta Consumer Service (see contact information on the last page).

### POWER SUPPLY

- Check that the power voltage for your vacuum cleaner corresponds to that of your mains installation. You will find this information on the bottom of the appliance.
- Disconnect the appliance by removing the plug from the wall socket:
  - immediately after use,
  - each time you change accessory,
  - before each cleaning, maintenance and filter change operation.
- Do not use the appliance:
  - if the power cord is damaged. To avoid danger, the whole reel and power cord unit of your vacuum cleaner must be replaced by a Rowenta Approved Service Centre.

### REPAIRS

Repairs are to be performed only by specialists with original spare parts.  
Repairing an appliance oneself may constitute a danger to the user.

## 2. DESCRIPTION

1. a – Horizontal parking  
b – Vertical parking
  2. On/Off Pedal
  3. Electronic power regulator\*
  4. Cord winder pedal
  5. Bag full light
  6. Air outlet grid
  7. a – Vertical carry grip  
b – Horizontal carry grip  
c – Shoulder strap storage fixture
  8. Bag compartment
  9. Lid
  10. Suction opening
  11. a – Lid opening flap  
b – Bag presence detector
  12. Motor protection grid
  13. Microfilter\* (ref. ZR0039 01)
  14. a – HEPA filter cassette\* (ref. ZR0041 01), suitable for paper bags  
b – HEPA filter cassette\* (ref. ZR0042 01), suitable for textile bags\*
- Your vacuum cleaner is fitted with either a microfilter\* or a HEPA filter cassette\*.
15. Bag support for Wonderbag Compact\* (17c), paper bag\* (17a)  
or textile bag\* (17b)
  16. Bag support runners

- 17. Bags
  - a – Paper bag\* (ref. ZR0039 01/ZR0041 01)
  - b – Textile bag\*
  - c – Wonderbag Compact bag\* (ref. WB305120 / WB305130 / WB305140)
- 18. Flexible hose with grip and mechanical power regulator
- 19. Telescopic tube\*
- 20. Tubes\*
- 21. Hardfloor tool\*
- 22. All floor tool
- 23. Furniture tool\*
- 24. Slot tool attachment convertible into a brush\*
- 25. Turbobrush \*
- 26. Mini turbobrush\*
- 27. Shoulder strap\*
- 28. Shoulder strap cover\*

### 3. BEFORE USING FOR THE FIRST TIME

#### UNPACKING

- Unpack your appliance, keep your warranty card and read the instructions for use carefully before using your appliance for the first time.

#### TIPS AND PRECAUTIONS

- Before each use, the cord should be unwound completely.
- Make sure that it does not get stuck or go against any sharp objects.
- If you are using an extension cord, make sure it is in perfect condition and that it suitable for the power of your vacuum cleaner.
- Your vacuum cleaner is fitted with a device to protect against the motor overheating. In certain cases, (using the flexible hose on chairs, etc.) the device is triggered and the appliance may make an unusual noise. This is of no consequence.
- Do not move the vacuum cleaner by pulling on the cord, the appliance must be moved by its carrying handle.
- Do not use the cord to lift the appliance.
- Never unplug the appliance by pulling on the cable.
- Never operate without a vacuum bag and without a filtration system: microfilter \* or HEPA filter cassette\*.
- Ensure that the filter (13 or 14a and 14b) is firmly in place.
- Use only original Rowenta bags and filters.
- Use only original Rowenta accessories.
- In the event that you find it difficult to obtain accessories and filters for this vacuum cleaner, contact the Rowenta customer service (see contact information on the last page).
- Stop and unplug your vacuum cleaner after each use.
- Always stop and unplug your vacuum cleaner before maintenance or cleaning.
- This appliance is not intended for use by persons (including children) with reduced physical, sensory or mental capabilities, or lack of experience and knowledge, unless they have been given supervision or instruction concerning use of the appliance by a person responsible for their safety.

### 4. USE

#### ASSEMBLAGE OF THE PARTS OF THE APPLIANCE

- Push the flexible hose (18) into the suction opening (10) until it clicks – fig. 1.
- To remove it, press the clips on the hose nozzle and pull – fig. 2.
- If your vacuum cleaner is equipped with the telescopic tube \* (19): push the adjustment knob forward, pull the desired tube length out then release the button to lock – fig. 3a. Otherwise, assemble the two tubes\* (20), turning them slightly – fig. 3b.
- Fit the desired accessory to the end of the tube:
  - For rugs and carpets: Use the all floor tool attachment (22) in retracted brush position – fig. 4.
  - For parquets and smooth floors: Use the all floor attachment (22) in brush position – fig. 4.
- or use the hardfloor tool\* (21) directly.

- For corners and areas which are difficult to reach: use the slot tool attachment convertible into a brush\* (24) in the flat tool attachment position.
- For furniture: use the slot tool attachment convertible into a brush\* (24) or the furniture nozzle\* (23).
- Your appliance is equipped with a strap\* (27), which allows you to carry it on your shoulder.
- To unlock the strap, remove the covers on either side of the handle by giving them a quarter turn in the direction opposite to the arrow – fig. 5a.
- To replace it, do the reverse: replace the covers on either side of the handle by giving them a quarter turn in the direction of the arrow – fig. 5b, until they click, and then place the shoulder strap in its storage housing (7b).

#### Please note!

- Be sure to observe the assembly direction (X) indicated close to the on/off pedal (2).
- Always stop and unplug your vacuum cleaner before changing accessories.

### CONNECTING THE CORD AND STARTING THE APPLIANCE

- Unwind the power cord completely, plug your vacuum cleaner in – fig. 6 and press the On/Off pedal (2) – fig. 7.
- Set the suction power:
  - using the electronic power regulator\* (3): turn the switch on the electronic regulator\* to set the suction power: towards maximum position for floors and minimum position for furniture and fragile fabrics – fig. 8.
  - with the mechanical power regulator on the grip: open the slider on the grip to manually reduce suction power, e.g.: on fragile surfaces... – fig. 9.

### STORING AND TRANSPORTING THE APPLIANCE

- After use, stop your vacuum cleaner by pressing the On/Off pedal (2) and unplug it – fig. 10. Wind the power cord by pressing the cord winder pedal (4) – fig. 11.
- Upright, place the tool attachment (22) in its housing under the appliance (1b) – fig. 12.
- Horizontal, place the tool attachment (22) in its housing at the back of the appliance (1a) – fig. 13.
- Carry your vacuum cleaner easily using its carry handles (7a or 7b) or its shoulder strap\* (27).

## 5. CLEANING AND MAINTENANCE

Important: Always stop and unplug your vacuum cleaner before maintenance or cleaning.

### CHANGING BAG

- The bag full light (5) indicates that the bag is full or saturated. If you notice that your appliance is becoming less efficient, set it to maximum power and hold the nozzle up above the ground. If the light stays red, replace the bag.
- Remove the flexible hose (18) from the suction opening (10) – fig. 2
- Open the lid (9) of your vacuum cleaner – fig. 14.

#### a) If your vacuum cleaner is equipped with a paper bag\* (17a) or a Wonderbag Compact\* (17c) :

- Remove the bag support (15) from the bag compartment (8) - Fig. 15a, then remove the paper bag\* (17a) or the Wonderbag Compact\* (17c) from its support by sliding it along the runners (16) - Fig. 15b.
  - Dispose of the paper bag\* or the Wonderbag Compact\* in a dustbin – Fig. 15c
  - Position a new paper bag\* or a new Wonderbag Compact\* on the support - Fig. 15d.
- Place it in the compartment - Fig. 15e
- Check that the bag is correctly placed before closing the cover (9).

#### b) If your vacuum is fitted with a textile bag\* :

- Remove the bag support (15) from the bag compartment (8) – fig. 16a, then remove the textile bag (17b) from its support (15) by sliding it along its runners (16) – fig. 16b.
- Open the bag with the zip – fig. 16c, then empty it over a dustbin – fig. 16d.
- Clean the bag under running water – fig. 16e.
- Allow to dry for at least 24 hours (only put the bag back into position when it is completely dry) – fig. 16f.
- Ensure that the zip is properly closed – fig. 16g before putting it back in position.

### CHANGE THE MICROFILTER\* (ref: ZR0039 01) OR THE HEPA FILTER CASSETTE\* (ref: ZR0041 01) Microfilter\* (ref: ZR0039 01)

Your vacuum cleaner is fitted with a paper bag, change the ZR0039 01 microfilter\* every 6th bag change.

- Open the lid (9) of your vacuum cleaner – fig. 14.
- Open the motor protection grid (12) – fig. 17a.
- Remove the microfilter \* (13) – fig. 17b.
- Discard the microfilter \* (13) into a dustbin – fig. 17c and replace it with a new microfilter (ref. ZR0039 01).
- Place the pins in the notches – fig. 17d.
- Lock the microfilter \* behind the engine protection grid (12) – fig. 17e.
- Make sure the microfilter\* (13) is properly in position before closing the lid (9).

### HEPA FILTER CASSETTE\* (REF: ZR0041 01)

Important: Replace the HEPA filter cassette\* ZR0041 01 every 6 months (depending on the frequency of use).

- Open the lid (9) of your vacuum cleaner – fig. 14.
- Remove the HEPA filter cassette\* (14a) – fig. 18a – 18b.
- Throw the cassette into the dustbin – fig. 18c.
- Place the pins in the notches – fig. 18d.
- Lock the new HEPA filter cassette\* (14a) (ref. ZR0041 01) in its housing – fig. 18e.
- Make sure the HEPA filter cassette\* (14a) is properly in position before closing the lid (9).

### CLEANING THE HEPA FILTER CASSETTE\* (ref: ZR0042 01)

Please note! This cleaning operation is reserved exclusively for the HEPA filter cassette \* ref: ZR0042 01.

- Open the lid (9) of your vacuum cleaner – fig. 14.
- Remove the HEPA filter cassette\* (14b) – fig. 19a – 19b.
- Tap the HEPA filter cassette\* (14b) over a dustbin – fig. 19c.
- Then hold it under running water – fig. 19d, and allow to dry at least 24 hours – fig 19e.
- Ensure that the HEPA filter cassette \* (14b) is completely dry before replacing it.
- Place the pins in the notches – fig. 19f.
- Lock the HEPA filter cassette\* (14b) (Ref: ZR0042 01) in its housing – fig. 19g.
- Make sure the HEPA filter cassette\* (14b) is properly in position before closing the lid (9).

### CLEANING THE VACUUM CLEANER

- Wipe the body of the vacuum cleaner and accessories with a soft damp cloth, then dry.
- Wipe the lid with a dry cloth – fig. 20.
- Do not use detergents or any corrosive or abrasive products.

## 6. TROUBLESHOOTING

Important: As soon as your vacuum cleaner stops performing efficiently, and before making any checks, stop it by pressing on the On/Off pedal.

### IF YOUR VACUUM CLEANER DOES NOT START

- The appliance is not powered: make sure the appliance is properly connected.

### IF YOUR VACUUM CLEANER DOES NOT SUCK

- An accessory or the hose is blocked: unblock the accessory or hose.
- The lid is not properly closed: check that the bag is properly in position and close the lid.

### IF YOUR VACUUM CLEANER IS NOT SUCKING PROPERLY OR IS MAKING A WHISTLING NOISE

- An accessory or the hose is partially blocked: unblock the accessory or hose.
- The bag is full or saturated by fine dust: replace the paper bag\* (17a) or the Wonderbag Compact\* (17c), or empty the textile bag\* (17b).
- The bag full light is red: the filtration system is saturated.
- **HEPA cassette\***: change the HEPA cassette \* (14a) (ref. ZR0041 01) and replace it in its housing or wash the HEPA filter cassette\* (14b) (ref. ZR0042 01) according to the procedure.

- **Microfilter\***: Remove the microfilter\* and replace it with a new one (ref. ZR0039 01).
- The electronic power regulator\* is in the minimum position: increase the power using the electronic power regulator\* (unless you are cleaning fragile fabrics).
- The mechanical power regulator on the grip is open: close the mechanical power regulator.

**IF THE BAG FULL LIGHT STAYS RED**

- The bag is saturated: replace the paper bag\* (17a) or the Wonderbag Compact\* (17c), or empty the textile bag\* (17b).

**IF THE LID DOES NOT CLOSE (bag presence detector 11b activated)**

- Check the presence of the bag or that it is in the correct position.

**IF THE TOOL ATTACHMENT IS DIFFICULT TO MOVE**

- Open the regulator slot on the grip or decrease power.

**IF THE POWER CORD DOES NOT WIND UP COMPLETELY**

- The cord slowed down as it was winding up: bring the cord back out and press the cord winder pedal again.

**IF YOUR VACUUM CLEANER STOPS WHILE IN OPERATION**

- The overheating protective device has been triggered. Check that the tube and the pipe are not blocked or that the bag or filter are not full. Leave to cool down for 30 minutes before using the vacuum cleaner again.

If the problem persists, take your vacuum cleaner to the nearest Rowenta Approved Service Centre. See the list of Rowenta Approved Service Centres or contact the Rowenta Consumer Service (see contact information on the last page).

**WARRANTY**

- This product has been designed for domestic use only. Any commercial use, inappropriate use or failure to comply with the instructions, the manufacturer accepts no responsibility and the guarantee will not apply.
- Read the instructions for use carefully before using your appliance for the first time: in the event of any use that does not comply with the instructions, Rowenta shall accept no liability.

**7. THE ACCESSORIES\***

ACCESSORIES*	USE	FITTING OF THE ACCESSORY	WHERE TO BUY IT
Furniture tool	To clean furniture.	Fit the furniture tool to the end of the tube.	Rowenta Approved Service Centres (see list of addresses attached).
Slot tool attachment convertible into a brush	For corners and areas which are difficult to reach.	Fit the slot tool attachment convertible into a brush to the end of the grip or the tube.	Rowenta Approved Service Centres (see list of addresses attached).
Hardfloor tool	For fragile floors.	Fit the hardfloor tool to the end of the tube.	Rowenta Approved Service Centres (see list of addresses attached).
Mini turbobrush	For deep cleaning of upholstery fabrics.	Fit the mini turbobrush to the end of the tube.	Rowenta Approved Service Centres (see list of addresses attached).
Turbobrush	To remove threads and animal hair embedded in rugs and carpets.	Fit the turbobrush to the end of the tube.	Rowenta Approved Service Centres (see list of addresses attached).

**8. ENVIRONMENT**

In accordance with existing regulations, any appliance that is out of service must be rendered permanently inoperable: unplug and cut the power cord before discarding the appliance.

Environmental protection first!

- ① Your appliance contains valuable materials which can be recovered or recycled.
- ♻️ Take it to a collection point or an approved service centre so that it can be recycled.



## 1. CONSEJOS DE SEGURIDAD

Por su seguridad, este aparato cumple las normas y reglamentos aplicables (Directivas Base Tensión, Compatibilidad Electromagnética, Medio ambiente...).

### CONDICIONES DE USO

- Su aspiradora es un aparato eléctrico, por lo que debe utilizarse en las condiciones normales de uso.
- Utilice y guarde el aparato fuera del alcance de los niños. No deje nunca el aparato en funcionamiento sin vigilancia.
- No coloque la boca o la extremidad del tubo cerca de los ojos o de las orejas.
- **No aspire superficies mojadas, con agua o líquidos, independientemente de su naturaleza, sustancias calientes, sustancias ultrafinas (yeso, cemento, cenizas...), restos grandes cortantes (vidrio), productos nocivos (disolventes, decapantes...), agresivos (ácidos, limpiadores...), inflamables y explosivos (a base de gasolina o de alcohol).**
- No sumerja nunca el aparato en el agua, no salpique con agua el aparato y no lo guarde en el exterior.
- No utilice el aparato si ha caído y presenta daños visibles o anomalías en su funcionamiento. En este caso, no abra el aparato, llévelo al Centro de Servicio Autorizado más cercano o póngase en contacto con el servicio al consumidor de Rowenta (véanse los datos en la última página).

### ALIMENTACIÓN ELÉCTRICA

- Asegúrese de que la tensión de uso (voltaje) de su aspirador se corresponde con la de su instalación. Encontrará esta información debajo del aparato.
- Desconecte el aparato retirando el enchufe:
  - inmediatamente después de utilizarlo,
  - antes de cambiar los accesorios,
  - antes de cada limpieza, mantenimiento o cambio de filtro.
- No utilice el aparato:
  - en caso de que el cable esté dañado. Para evitar cualquier peligro, el sistema de recogida y el cable de su aspiradora deberán cambiarse obligatoriamente en un Centro de Servicio Autorizado Rowenta.

### REPARACIONES

Las reparaciones sólo deberán ser realizadas por especialistas con piezas de recambio originales. Reparar un aparato usted mismo puede provocar un peligro para el usuario.

## 2. DESCRIPCIÓN

1. a - Soporte horizontal  
b - Soporte vertical
  2. Pedal de encendido/apagado
  3. Variador electrónico de potencia\*
  4. Pedal de recogida del cable
  5. Piloto de llenado de la bolsa
  6. Rejilla de salida del aire
  7. a- Asa de transporte vertical  
b- Asa de transporte horizontal  
c- Soporte para guardar la bandolera
  8. Compartimento para la bolsa
  9. Tapadera
  10. Boca de aspiración
  11. a- Trampilla de apertura de la tapadera  
b- Detector de presencia de bolsa
  12. Rejilla de protección del motor
  13. Microfiltro\* (ref. ZR0039 01)
  14. a- Casete de filtro HEPA\* (ref. ZR0041 01), adaptado a las bolsas de papel  
b- Casete de filtro HEPA\* (ref. ZR0042 01), adaptado a las bolsas de tela\*
- Su aspiradora está equipada con un microfiltro\* o con un casete de filtro HEPA\*.
15. Soporte para bolsa Wonderbag Compact\* (17c) o bolsa de papel\* (17a) o bolsa de tela\* (17b)
  16. Guías soporte de bolsa

17. Bolsas
  - a- Bolsa de papel\* (ref. ZR0039 01/ZR0041 01)
  - b- Bolsa de tela\*
  - c- Bolsa Wonderbag Compact\* (ref. WB305120 / WB305130 / WB305140)
18. Tubo flexible con tobera y variador mecánico de potencia
19. Tubo telescópico\*
20. Tubos\*
21. Cepillo aspirador para parquet\*
22. Cepillo para todo tipo de suelos
23. Boquilla para muebles\*
24. Boquilla con ranura convertible en cepillo\*
25. Turbocepillo\*
26. Mini-turbocepillo\*
27. Bandolera\*
28. Placas bandolera\*

### 3. ANTES DEL PRIMER USO

#### DESEMBALAJE

- Desembale el aparato, guarde el bono de garantía y lea atentamente las instrucciones de uso antes de utilizar por primera vez el aparato.

#### CONSEJOS Y PRECAUCIONES

- Antes de cada uso, deberá desenrollar el cable completamente.
- No lo enrede ni lo pase por aristas cortantes.
- Si utiliza un alargador eléctrico, asegúrese de que se encuentra en perfecto estado y de que su enchufe se adapta a la potencia de la aspiradora.
- Su aspiradora está equipada con una protección que evita el sobrecalentamiento del motor. En algunos casos (uso de la tobera en el sillón, asientos...), la protección se activa y el aparato puede emitir un ruido inusual que no tiene importancia.
- No desplace la aspiradora tirando del cable, el aparato debe desplazarse agarrándolo por su asa de transporte.
- No utilice el cable para levantar el aparato.
- No desconecte nunca el aparato tirando del cable.
- Non ponga nunca en marcha la aspiradora sin bolsa y sin sistema de filtración: microfiltro\* o casete de filtro HEPA\*.
- Asegúrese de que el filtro (13 ó 14a ó 14b) se encuentra correctamente colocado.
- Utilice únicamente bolsas y filtros originales Rowenta.
- Utilice únicamente accesorios originales Rowenta.
- En caso de dificultad para conseguir los accesorios y los filtros para esta aspiradora, póngase en contacto con el servicio al consumidor Rowenta (véanse los datos en la última página).
- Apague y desconecte la aspiradora después de cada uso.
- Apague y desconecte siempre la aspiradora antes de proceder a su mantenimiento o limpieza.
- Este aparato no está diseñado para ser utilizado por personas (incluidos los niños) cuyas capacidades físicas, sensoriales o mentales sean reducidas, o por personas con falta de experiencia o de conocimientos, salvo si éstas, a través de una persona responsable de su seguridad, están vigiladas o han recibido instrucciones previas relativas al uso del aparato. Se recomienda vigilar a los niños para asegurarse de que no juegan con el aparato.

### 4. UTILIZACIÓN

#### MONTAJE DE LOS ELEMENTOS DEL APARATO

- Ajuste el tubo flexible (18) a la boca de aspiración (10) hasta que oiga un clic - fig.1.
- Para retirarlo, presione los clips del tubo flexible y tire - fig.2.
- Si su aspiradora está equipada con un tubo telescópico\* (19): desplace el botón de ajuste hacia delante, ajuste el tubo a la longitud que desee y a continuación suelte el botón para bloquearlo - fig.3a. De lo contrario, monte los dos tubos\* (20), girándolos ligeramente- fig. 3b.
- Encaje el accesorio que prefiera en el extremo del tubo:
  - Para las alfombras y moquetas: utilice el cepillo (22) en posición cepillo dentro - fig.4.
  - Para los parquetes y los suelos lisos: utilice el cepillo (22) en posición cepillo fuera - fig.4.
- o utilice directamente el cepillo para parquet\* (21).



- Para los rincones y los lugares de difícil acceso: utilice la boquilla con ranura convertible en cepillo\* (24) en posición boquilla plana.
- Para los muebles: utilice la boquilla con ranura convertible\* (24) o la boquilla para muebles\* (23).
- Su aparato está equipado con una bandolera\* (27) que le permite llevarlo al hombro.
- Para soltar la bandolera, retire las placas de ambos lados del asa girando 1/4 en el sentido opuesto al que indica la flecha- fig.5a.
- Para volver a colocarla, repita la operación a la inversa: coloque las placas a ambos lados del asa girando 1/4 en el sentido de la flecha- fig.5b, hasta el punto de bloqueo, y a continuación, coloque la bandolera en el soporte para guardarla (7b).

### ¡Atención!

Respete el sentido de montaje (X) que aparece indicado cerca del pedal de encendido/apagado (2).  
Apague y desconecte siempre la aspiradora antes de cambiar de accesorio.

## CONEXIÓN DEL CABLE Y PUESTA EN MARCHA DEL APARATO

- Desenrolle completamente el cable, conecte la aspiradora- fig.6 y presione el pedal de encendido/apagado (2) - fig. 7.
- Ajuste la potencia de aspiración:
  - con el variador electrónico de potencia\* (3): gire el botón del variador electrónico\* para ajustar la potencia de aspiración: hacia la posición máx. para los suelos y hacia la posición mín. para los muebles y los tejidos frágiles- fig. 8.
  - con el variador mecánico de potencia de la tobera: abra la pestaña del cursor de regulación para reducir manualmente la potencia de aspiración, ej.: en las superficies frágiles... - fig. 9.

## ALMACENAMIENTO Y TRANSPORTE DEL APARATO

- Después de cada uso, apague la aspiradora presionando el pedal de encendido/apagado (2) y desconéctela - fig. 10. Guarde el cable presionando el pedal de recogida del cable (4) - fig. 11.
- En posición vertical, coloque el cepillo (22) en su soporte vertical situado debajo del aparato (1b)- fig. 12.
- En posición horizontal, coloque el cepillo (22) en su soporte situado en la parte trasera del aparato (1a)- fig. 13.
- Transporte fácilmente la aspiradora gracias a sus asas de transporte (7a ó 7b) o a su bandolera\* (27).

## 5. LIMPIEZA Y MANTENIMIENTO

Importante: Apague y desconecte siempre la aspiradora antes de proceder a su mantenimiento o a su limpieza.

### CAMBIE DE BOLSA

- El piloto de llenado de la bolsa (5) le indicará si la bolsa está llena o saturada. Si constata una disminución de la eficacia de su aparato, ajuste la potencia al máximo y mantenga el cepillo levantado por encima del suelo. Si el piloto se mantiene en rojo, cambie la bolsa.
- Retire el tubo flexible (18) de la boca de aspiración (10)- fig. 2.
- Abra la tapadera (9) de la aspiradora- fig. 14.

#### a) Si su aspirador dispone de bolsa de papel\* (17a) o de una bolsa Wonderbag Compact\* (17c):

- Retire el soporte de la bolsa (15) de su compartimiento (8) - Fig. 15a, y retire la bolsa de papel\* (17a) o la bolsa Wonderbag Compact\* (17c) de su soporte deslizando por las guías (16) - Fig. 15b.
- Tire la bolsa de papel\* o la bolsa Wonderbag Compact\* a la basura – Fig. 15c
- Coloque una bolsa de papel nueva\* o una bolsa nueva Wonderbag Compact\* en el soporte - Fig. 15d. Colóquela en el interior del compartimiento - Fig. 15e
- Compruebe que esté bien colocada antes de cerrar la cubierta (9).

#### b) Si la aspiradora está equipada con una bolsa de tela\* :

- Retire el soporte de la bolsa (15) del compartimiento (8)- fig.16a, y a continuación retire la bolsa de tela\* (17b) de su soporte (15) deslizando por las guías (16) - fig.16b.
- Abra la cremallera de la bolsa- fig. 16c, y a continuación vacíela en el cubo de la basura- fig. 16d.
- Lave la bolsa con agua limpia- fig. 16e.
- Póngala a secar durante al menos 24h (vuelva a colocar la bolsa sólo cuando esté completamente seca)- fig. 16f.
- Asegúrese de que la cremallera esté bien cerrada- fig.16g antes de volverla a colocar en su sitio.

### CAMBIE EL MICROFILTRO\* (ref: ZR0039 01) O EL CASETE DE FILTRO HEPA\* (ref: ZR0041 01)

#### Microfiltro\* (ref: ZR0039 01)

Importante: Cambie el microfiltro\* ZR0039 01 cada 6 cambios de bolsa.

- Abra la tapadera (9) de la aspiradora-fig. 14.
- Abra la rejilla de protección del motor (12)- fig. 17a.
- Retire el microfiltro\* (13)-fig.17b.
- Tire el microfiltro\* (13) en el cubo de la basura-fig. 17c y sustitúyalo por un nuevo microfiltro (ref. ZR0039 01).
- Coloque las patillas en las muescas- fig. 17d.
- Ajuste el microfiltro\* detrás de la rejilla de protección del motor (12)-fig. 17e.
- Asegúrese de que el microfiltro\* (13) se encuentra correctamente colocado antes de volver a cerrar la tapadera (9).

### Casete de filtro HEPA\* (ref.: ZR0041 01)

¡Importante! Cambie el casete de filtro HEPA\* ZR0041 01 cada 6 meses (en función de la frecuencia de uso).

- Abra la tapadera (9) de la aspiradora - fig. 14.
- Retire el casete de filtro HEPA\* (14a) - fig. 18a - 18b.
- Tire el casete en el cubo de la basura - fig.18c.
- Coloque las patillas en las muescas- fig. 18d.
- Ajuste el nuevo casete de filtro HEPA\* (14a) (ref. ZR0041 01) en su compartimento- fig. 18e.
- Asegúrese de que el casete de filtro HEPA\* (14a) se encuentra correctamente colocado antes de volver a cerrar la tapadera (9).

### LIMPIE EL CASETE DE FILTRO HEPA\* (ref.: ZR0042 01)

¡Atención! Esta limpieza está destinada exclusivamente al casete de filtro HEPA\* ref.: ZR0042 01.

- Abra la tapadera (9) de la aspiradora - fig. 14.
- Retire el casete de filtro HEPA\* (14b) - fig. 19a - 19b.
- Sacuda el casete de filtro HEPA\* (14b) en el cubo de la basura - fig. 19c.
- A continuación, lávelo con agua limpia- fig. 19d, y déjelo secar al menos 24h- fig 19e.
- Asegúrese de que el casete de filtro HEPA\* (14b) esté totalmente seco antes de volver a colocarlo en su sitio.
- Coloque las patillas en las muescas- fig. 19f.
- Ajuste el casete de filtro HEPA\* (14b) (Ref: ZR0042 01) en su compartimento - fig. 19g.
- Asegúrese de que el casete de filtro HEPA\* (14b) se encuentra correctamente colocado antes de volver a cerrar la tapadera (9).

### LIMPIE LA ASPIRADORA

- Limpie el cuerpo del aparato y los accesorios con un paño suave y humedecido y séquelos a continuación.
- Limpie la tapadera con un paño seco-fig. 20.
- No utilice productos detergentes, agresivos o abrasivos.

## 6. REPARACIÓN

¡Importante! Cuando la aspiradora funcione menos bien y antes de proceder a cualquier comprobación, apáguela presionando el pedal de encendido/apagado.

### EN CASO DE QUE LA ASPIRADORA NO SE PONGA EN MARCHA

- El aparato no está conectado: asegúrese de que el aparato está enchufado correctamente.

### EN CASO DE QUE LA ASPIRADORA NO ASPIRE

- Un accesorio o el tubo flexible está atascado: desatasque el accesorio o el tubo flexible.
- La tapadera está mal cerrada: compruebe la colocación de la bolsa y vuelva a cerrar la tapadera.

### EN CASO DE QUE SU ASPIRADORA ASPIRE MENOS BIEN, HAGA RUIDO O SILBE

- Un accesorio o el tubo flexible está parcialmente atascado: desatasque el accesorio o el tubo flexible.
- La bolsa está llena o saturada por polvo fino: sustituya la bolsa de papel\* (17a) o la bolsa Wonderbag Compact\* (17c), o vacíe la bolsa de tela\* (17b).
- El piloto de llenado de la bolsa está en rojo: el sistema de filtración está saturado.
- **Casete HEPA\***: cambie el casete HEPA\* (14a) (ref.ZR0041 01) y ponga uno nuevo en su lugar o lave el casete de filtro HEPA\* (14b) (ref.ZR0042 01) siguiendo las instrucciones.

- **Microfiltro\***: retire el microfiltro\* y cámbielo por uno nuevo (ref. ZR0039 01).
- El variador electrónico de potencia\* se encuentra en posición mín.: aumente la potencia con el variador electrónico de potencia\* (salvo en caso de que vaya a aspirar tejidos frágiles).
- El variador mecánico de potencia de la tobera está abierto: cierre el variador mecánico de potencia.

### EN CASO DE QUE EL INDICADOR DE LLENADO DE LA BOLSA PERMANEZCA EN ROJO

- La bolsa está saturada: sustituya la bolsa de papel\* (17a) o la bolsa Wonderbag Compact\* (17c), o vacíe la bolsa de tejido\* (17b).

### EN CASO DE QUE LA TAPADERA NO SE CIERRE (acción del detector 11b)

- Compruebe si hay bolsa o su correcta colocación.

### EN CASO DE QUE EL CEPILLO SE DESPLACE CON DIFICULTAD

- Abra el cursor de regulación de la tobera o reduzca la potencia.

### EN CASO DE QUE EL CABLE NO SE RECOJA TOTALMENTE

- El cable se ralentiza al enrollarlo: vuelva a sacar el cable y presione el pedal de recogida del cable.

### EN CASO DE QUE SU ASPIRADORA SE DETENGA MIENTRAS ESTÁ FUNCIONANDO

- Se ha puesto en marcha la seguridad térmica. Asegúrese de que el tubo y el tubo flexible no están taponados o de que la bolsa y los filtros no están saturados. Déjela enfriar 30 minutos antes de ponerla de nuevo en marcha.

En caso de que persista alguno de los problemas, lleve la aspiradora al Centro de Servicio Autorizado Rowenta más cercano. Consulte la lista de Centros de Servicio Autorizados Rowenta o póngase en contacto con el servicio al consumidor de Rowenta (véanse los datos en la última página).

### GARANTÍA

- Este aparato está exclusivamente destinado a un uso doméstico; por tanto, en caso de un uso no apropiado o no conforme a las instrucciones de uso, la marca no se hace responsable y la garantía quedaría anulada.
- Lea atentamente las instrucciones de uso antes de utilizar el aparato por primera vez. Un uso no conforme a las instrucciones de uso eximiría a Rowenta de cualquier responsabilidad.

## 7. LOS ACCESORIOS\*

ACCESORIOS*	USO	INSTALACIÓN DEL ACCESORIO	LUGARES DE COMPRA
Boquilla para muebles	Para limpiar los muebles	Ajuste la boquilla para muebles al extremo del tubo	Centros de Servicio Autorizados Rowenta (véase la lista de direcciones adjunta)
Boquilla con ranura convertible en cepillo	Para acceder a los rincones y lugares de difícil acceso	Ajuste la boquilla con ranura convertible en cepillo al extremo de la tobera o del tubo	Centros de Servicio Autorizados Rowenta (véase la lista de direcciones adjunta)
Cepillo para parqueté	Para los suelos frágiles	Ajuste el cepillo para parqueté al extremo del tubo	Centros de Servicio Autorizados Rowenta (véase la lista de direcciones adjunta)
Mini-turbocepillo	Para limpiar en profundidad los tejidos de los muebles	Ajuste el mini-turbocepillo al extremo del tubo	Centros de Servicio Autorizados Rowenta (véase la lista de direcciones adjunta)
Turbocepillo	Para retirar los hilos y pelos de animales incrustados en las alfombras y las moquetas	Ajuste el turbocepillo al extremo del tubo	Centros de Servicio Autorizados Rowenta (véase la lista de direcciones adjunta)

## 8. MEDIO AMBIENTE

Con arreglo a la reglamentación en vigor, cualquier aparato fuera de uso deberá volverse definitivamente inutilizable: desconecte y corte el cable antes de desechar el aparato.

¡Contribuyamos a proteger el medio ambiente!

- ① Su aparato contiene un gran número de materiales valorizables o reciclables.
- ➡ Lévelo a un punto de recogida o en su defecto a un servicio técnico autorizado para que realice su tratamiento.



\* En función de los modelos: se trata de equipamientos específicos de algunos modelos o de accesorios disponibles opcionalmente.

# 1. CONSELHOS DE SEGURANÇA

Para a sua segurança, este aparelho está em conformidade com as normas e regulamentos aplicáveis (Directivas de Baixa Tensão, Compatibilidade Electromagnética, Meio ambiente...).

## CONDIÇÕES DE UTILIZAÇÃO

- O seu aspirador é um aparelho eléctrico: deve ser utilizado nas condições normais de utilização.
- Utilize e arrume o aparelho fora do alcance das crianças. Nunca deixe o aparelho a funcionar sem vigilância.
- Mantenha a escova ou a extremidade do tubo fora do alcance dos olhos e dos ouvidos.
- **Não aspire superfícies molhadas, água ou líquidos, qualquer que seja a sua natureza, substâncias quentes, substâncias ultra-finas (gesso, cimento, cinzas...), cacos cortantes (vidro), produtos nocivos (solventes, decapantes...), agressivos (ácidos, detergentes...), inflamáveis e explosivos (à base de gasolina ou de álcool).**
- Nunca mergulhe o aparelho dentro de água, não deite água para cima do aparelho e não o guarde no exterior.
- Nunca utilize o aparelho se este tiver caído ao chão e apresentar danos visíveis ou anomalias de funcionamento. Neste caso, não abra o aparelho, mas envie-o para o Serviço de Assistência Técnica Autorizado mais próximo ou contacte o Clube Consumidor Rowenta.

## ALIMENTAÇÃO ELÉCTRICA

- Verifique se a tensão de utilização (voltagem) do seu aspirador corresponde devidamente à da sua instalação: encontrará esta informação por baixo do aparelho.
- Desligue o aparelho retirando a ficha da tomada:
  - imediatamente após a cada utilização,
  - antes de cada mudança de acessórios,
  - antes de cada limpeza, manutenção ou mudança de filtro.
- Não utilize o aparelho:
  - se o cabo se encontrar de alguma forma danificado. Para evitar qualquer situação de perigo, o conjunto enrolador e cabo do aspirador deve ser obrigatoriamente substituído por um Serviço de Assistência Técnica Autorizado Rowenta.

## REPARAÇÕES

As reparações só devem ser efectuadas por especialistas com peças sobresselentes de origem. Reparar por si próprio um aparelho pode constituir um perigo para o utilizador.

## 2. DESCRIÇÃO

1. a – Posição horizontal  
b – Posição vertical
  2. Botão Ligar/Desligar
  3. Variador electrónico de potência\*
  4. Botão enrolador do cabo
  5. Indicador de saco cheio
  6. Grelha de saída de ar
  7. a – Pega de transporte vertical  
b – Pega de transporte horizontal  
c – Suporte de arrumação da alça de transporte
  8. Compartimento do saco
  9. Tapa
  10. Abertura de aspiração
  - 11.a – Alavanca de abertura da tampa  
b – Detector de presença de saco
  12. Grelha de protecção do motor
  13. Microfiltro\* (ref. ZR0039 01)
  - 14.a – Cassete de filtro HEPA\* (ref. ZR0041 01), adaptada aos sacos de papel  
b – Cassete de filtro HEPA\* (ref. ZR0042 01), adaptada aos sacos de têxteis\*
- O seu aspirador está equipado com um microfiltro\* ou uma casete de filtro HEPA\*.
15. Suporte de saco para o saco Wonderbag Compact \* (17c), saco de papel\* (17a) ou saco de têxteis \* (17b)
  16. Corrediças de suporte do saco

\* Consoante os modelos: trata-se de equipamentos específicos de determinados modelos ou de acessórios disponíveis em opção.

17. Sacos

a – Saco de papel\* (ref. ZR0039 01/ZR0041 01)

b – Saco têxtil\*

c – Saco Wonderbag Compact\* (ref. WB305120 / WB305130 /WB305140)

18. Tubo flexível com cruzeta e variador mecânico de potência

19. Tubo telescópico\*

20. Tubos\*

21. Escova parquet\*

22. Escova para todo o tipo de solos

23. Escova para móveis\*

24. Escova para fendas convertível em escova pequena\*

25. Escova Turbo\*

26. Mini Escova Turbo\*

27. Alça de transporte\*

28. Encaixes da alça de transporte\*

### 3. ANTES DA PRIMEIRA UTILIZAÇÃO

#### DESEMBALAGEM

• Desembale o aparelho, guarde a garantia e leia com atenção o manual de instruções antes da primeira utilização do aparelho.

#### CONSELHOS E PRECAUÇÕES

- Antes de cada utilização, o cabo deve ser totalmente desenrolado.
- Não o bloqueie e não o passe por arestas cortantes.
- Se utilizar uma extensão, certifique-se que se encontra em perfeitas condições de funcionamento e que dispõe de uma secção adequada à potência do aspirador.
- O seu aspirador está equipado com uma protecção que evita o sobreaquecimento do motor. Em alguns casos (utilização da cruzeta em sofás, cadeiras...), a protecção é accionada e o aparelho pode emitir um ruído pouco habitual, mas sem qualquer gravidade.
- Não desloque o aspirador puxando pelo cabo: o aparelho deve ser deslocado utilizando a respectiva pega de transporte.
- Não puxe pelo cabo para levantar o aparelho.
- Nunca desligue o aparelho puxando pelo cabo.
- Nunca coloque o aspirador a funcionar sem saco e sem sistema de filtragem: microfiltro\* ou cassette de filtro HEPA\*.
- Verifique se o filtro (13 ou 14a ou 14b) se encontra devidamente colocado.
- Utilize apenas sacos e filtros de origem Rowenta.
- Utilize somente acessórios de origem Rowenta.
- No caso de dificuldade na aquisição dos acessórios e dos filtros para este aspirador, contacte o Clube Consumidor Rowenta.
- Pare e desligue o aspirador após cada utilização.
- Pare e desligue sempre o aspirador antes de proceder à sua limpeza ou manutenção.
- Este aparelho não foi concebido para ser utilizado por pessoas (incluindo crianças) cujas capacidades físicas, sensoriais ou mentais se encontram reduzidas, ou por pessoas com falta de experiência ou conhecimento, a não ser que tenham sido devidamente acompanhadas e instruídas sobre a correcta utilização do aparelho, pela pessoa responsável pela sua segurança. É importante vigiar as crianças por forma a garantir que as mesmas não brinquem com o aparelho.

### 4. UTILIZAÇÃO

#### MONTAGEM DOS ELEMENTOS DO APARELHO

- Encaixe o tubo flexível (18) na abertura de aspiração (10) até ouvir um clique – fig. 1.
- Para o retirar, pressione os clips da extremidade do tubo flexível e puxe – fig. 2.
- Se o seu aspirador estiver equipado com o tubo telescópico\* (19): empurre o botão de regulação para a frente, puxe até obter o comprimento do tubo desejado e solte o botão para bloqueá-lo – fig. 3a. Caso contrário, monte os dois tubos\* (20) rodando ligeiramente – fig. 3b.
- Encaixe o acessório que pretende na extremidade do tubo:
  - Para os tapetes e alcatifas: utilize a escova (22) na posição escova fechada – fig. 4.
  - Para os parquetes e solos lisos: utilize a escova (22) na posição escova aberta – fig. 4.
  - ou utilize directamente a escova parquet\* (21).

\* Consoante os modelos: trata-se de equipamentos específicos de determinados modelos ou de acessórios disponíveis em opção.

- Para os cantos e locais de difícil acesso: utilize a escova para fendas convertível em escova pequena\* (24) na posição escova plana.
- Para os móveis: utilize a escova pequena da escova para fendas convertível\* (24) ou a escova para móveis\* (23).
- O seu aparelho está equipado com uma alça de transporte\* (27) que permite transportar com o aspirador ao ombro.
- Para desbloquear a alça, retire os encaixes de cada um dos lados da pega, rodando-os 1/4 de volta no sentido contrário ao indicado pela seta – fig. 5a.
- Para voltar a fixá-la, faça a operação inversa: volte a colocar os encaixes em cada um dos lados da pega, rodando-os 1/4 de volta no sentido indicado pela seta – fig. 5b, até ao ponto de bloqueio, e em seguida coloque a alça no suporte de arrumação (7b).

### Atenção!

Respeite o sentido de montagem (X) indicado junto do botão ligar/desligar (2).  
Pare e desligue sempre o aspirador antes de mudar de acessórios.

## LIGAÇÃO DO CABO E COLOCAÇÃO EM FUNCIONAMENTO DO APARELHO

- Desenrole por completo o cabo, ligue o aspirador à corrente – fig. 6 e carregue no botão Ligar/Desligar (2) – fig. 7.
- Regule a potência de aspiração:
  - com o variador electrónico de potência\* (3): rode o botão do variador electrónico\* para regular a potência de aspiração: posição max para os solos e posição min para os móveis e tecidos delicados – fig. 8.
  - com o variador mecânico de potência da pega: abra a tampa do cursor de regulação para diminuir manualmente a potência de aspiração como, por ex., nos solos delicados... – fig. 9.

## ARRUMAÇÃO E TRANSPORTE DO APARELHO

- Após cada utilização, pare o aspirador carregando no botão Ligar/Desligar (2) e desligue-o retirando a ficha da tomada – fig. 10. Arrume o cabo carregando no botão enrolador do cabo (4) – fig. 11.
- Na posição vertical, coloque a escova (22) no seu compartimento de arrumação por baixo do aparelho (1b) – fig. 12.
- Na posição horizontal, coloque a escova (22) no seu compartimento de arrumação na parte de trás do aparelho (1a) – fig. 13.
- Transporte facilmente o aspirador graças às pegas de transporte (7a ou 7b) ou à alça de transporte\* (27).

## 5. LIMPEZA E MANUTENÇÃO

Importante: pare e desligue sempre o seu aspirador antes de proceder à sua limpeza ou manutenção.

### SUBSTITUIÇÃO DO SACO

- O indicador de enchimento do saco (5) indica-lhe que o saco está cheio ou saturado. Se constatar uma diminuição da eficácia do aparelho, ajuste a potência para o máximo e mantenha a escova levantada do chão. Se o indicador se mantiver vermelho, substitua o saco.
- Retire o tubo flexível (18) da abertura de aspiração (10) – fig. 2.
- Abra a tampa (9) do aspirador – fig. 14.

#### a) Se o seu aspirador estiver equipado com um saco de papel\* (17a) ou com um saco Wonderbag Compact\* (17c) :

- Retire o suporte do saco (15) do compartimento do saco (8) - Fig. 15a; em seguida, retire o saco de papel \* (17a) ou o saco Wonderbag Compact\* (17c) do suporte fazendo-o deslizar nas corrediças (16) - Fig. 15b.
- Deite o saco de papel \* ou o saco Wonderbag Compact\* no lixo – Fig. 15c
- Coloque um novo saco de papel \* ou um novo saco Wonderbag Compact\* no suporte - Fig. 15d. Coloque dentro do compartimento - Fig. 15e
- Certifique-se de que o saco está correctamente colocado antes de fechar a tampa (9).

#### b) Se o aspirador estiver equipado com um saco de têxtil\* :

- Retire o suporte do saco (15) do compartimento do saco (8) – fig. 16a, retire o saco de têxtil\* (17b) do respectivo suporte (15) fazendo-o deslizar pelas corrediças (16) – fig. 16b.
- Abra o saco com a ajuda do fecho – fig. 16c e esvazie-o para dentro de um caixote de lixo – fig. 16d.
- Limpe o saco com água limpa – fig. 16e.
- Deixe-o secar durante pelo menos 24h (não coloque o saco enquanto este não estiver perfeitamente seco) – fig. 16f.
- Certifique-se que o fecho está devidamente fechado – fig. 16g antes de colocar o saco de novo no lugar.

### MUDE O MICROFILTRO\* (ref.: ZR0039 01) OU A CASSETE DE FILTRO HEPA\* (ref.: ZR0041 01) Microfiltro\* (ref.: ZR0039 01)

\* Consoante os modelos: trata-se de equipamentos específicos de determinados modelos ou de acessórios disponíveis em opção.

**Importante:** mude o microfiltro\* ZR0039 01 a cada 6 mudanças do saco.

- Abra a tampa (9) do aspirador – fig. 14.
- Abra a grelha de protecção do motor (12) – fig. 17a.
- Retire o microfiltro\* (13) – fig. 17b.
- Deite o microfiltro\* (13) no lixo – fig. 17c e substitua-o por um novo microfiltro (ref.: ZR0039 01).
- Coloque as saliências nos encaixes – fig. 17d.
- Bloqueie o microfiltro\* atrás da grelha de protecção do motor (12) – fig. 17e.
- Certifique-se que o microfiltro\*(13) se encontra devidamente posicionado antes de fechar a tampa (9).

### **CASSETE DE FILTRO HEPA\* (REF.: ZR0041 01)**

**Importante:** substitua a cassette de filtro HEPA\* ZR0041 01 a cada 6 meses (consonante a frequência de utilização).

- Abra a tampa (9) do aspirador – fig. 14.
- Retire a cassette de filtro HEPA\* (14a) – fig. 18a – 18b.
- Deite a cassette no lixo – fig. 18c.
- Coloque as saliências nos encaixes – fig. 18d.
- Bloqueie a nova cassette de filtro HEPA\* (14a) (ref.: ZR0041 01) no respectivo compartimento – fig. 18e.
- Certifique-se que a cassette de filtro HEPA\* se encontra devidamente posicionada (14a) antes de fechar a tampa (9).

### **LIMPE A CASSETE DE FILTRO HEPA\* (ref.: ZR0042 01)**

**Atenção!** Esta limpeza destina-se exclusivamente à cassette de filtro HEPA\* ref.: ZR0042 01.

- Abra a tampa (9) do aspirador – fig. 14.
- Retire a cassette de filtro HEPA\* (14b) – fig. 19a – 19b.
- Bata levemente a cassette de filtro HEPA\* (14b) por cima do caixote de lixo – fig. 19c.
- Passe-a, de seguida, por água limpa – fig. 19d, e deixe-a secar durante pelo menos 24h – fig. 19e.
- Certifique-se que a cassette de filtro HEPA\* (14b) se encontra devidamente seca antes de colocá-la de novo no lugar.
- Coloque as saliências nos encaixes – fig. 19f.
- Bloqueie a cassette de filtro HEPA\* (14b) (Ref.: ZR0042 01) no respectivo compartimento – fig. 19g.
- Certifique-se que a cassette de filtro HEPA\* se encontra devidamente posicionada (14b) antes de fechar a tampa (9).

### **LIMPE O ASPIRADOR**

- Limpe o corpo do aparelho e os acessórios com um pano suave e húmido e seque cuidadosamente.
- Limpe a tampa com um pano seco – fig. 20.
- Não utilize detergentes, agressivos ou abrasivos.

## **6. RESOLUÇÃO DE AVARIAS**

**Importante:** quando o aspirador deixa de funcionar correctamente e antes de proceder a qualquer verificação, desligue-o carregando no botão Ligar/Desligar e retire a ficha da tomada.

### **NO CASO DE O ASPIRADOR NÃO ARRANCAR**

- O aparelho não está ligado: verifique se o aparelho está correctamente ligado.

### **NO CASO DE O ASPIRADOR NÃO ASPIRAR**

- Um acessório ou o tubo flexível está obstruído: desobstrua o acessório ou o tubo flexível.
- A tampa está mal fechada: verifique a correcta colocação do saco e volte a fechar a tampa.

### **NO CASO DE O ASPIRADOR NÃO ASPIRAR TÃO BEM, FAZER BARULHO, EMITIR UM SOM AGUDO**

- Um acessório ou o tubo flexível está parcialmente obstruído: desobstrua o acessório ou o tubo flexível.
- O saco está cheio ou saturado devido à abundância de finas partículas de pó : substitua o saco de papel\* (17a) ou o saco Wonderbag Compact \* (17c), ou esvazie o saco de têxteis\* (17b).
- O indicador saco cheio está vermelho: o sistema de filtragem está saturado.

**Cassete HEPA\*:** mude a cassette HEPA\* (14a) (ref.: ZR0041 01) e coloque-a no respectivo lugar ou lave a cassette de filtro HEPA\* (14b) (ref.:ZR0042 01) de acordo com o procedimento indicado.

**Microfiltro\*:** retire o microfiltro\* e substitua-o por um novo (ref.: ZR0039 01).

- O variador electrónico de potência\* está na posição min: aumente a potência com a ajuda do variador electrónico de potência\* (excepto no caso de estar a aspirar tecidos frágeis).
- O variador mecânico de potência da pega está aberto: feche o variador mecânico de potência.

### NO CASO DE O INDICADOR DE SACO CHEIO SE MANTER VERMELHO

- O saco está saturado: substitua o saco de papel\* (17a) ou o saco Wonderbag Compact\* (17c), ou esvazie o saco de têxteis\* (17b).

### NO CASO DE A TAMPA NÃO FECHAR (ação do detector 11b)

- Verifique a presença do saco ou o seu correcto posicionamento.

### NO CASO DE SER DIFÍCIL DESLOCAR A ESCOVA

- Abra o cursor de regulação da pega ou diminua a potência.

### NO CASO DE O CABO NÃO SE ENROLAR NA TOTALIDADE

- O cabo está lento ao recolher: retire o cabo todo para fora e carregue no botão do enrolador do cabo.

### SE O SEU ASPIRADOR PARAR DURANTE O FUNCIONAMENTO

- A segurança térmica foi accionada. Certifique-se que o tubo e o tubo flexível não estão entupidos ou que o saco e os filtros não estão saturados. Deixe-o arrefecer durante 30 minutos antes de voltar a colocar o aspirador em funcionamento.

Se algum destes problemas persistir, leve o aspirador ao Serviço de Assistência Técnica Autorizado da Rowenta mais próximo. Consulte a lista dos Serviços de Assistência Técnica Autorizados Rowenta ou contacte o Clube Consumidor Rowenta (ver contactos em anexo).

### GARANTIA

- Este aparelho foi concebido apenas para um uso doméstico e no interior de casa; no caso de utilização inadequada ou que não respeite manual de instruções, a marca não assume qualquer tipo de responsabilidade e a garantia é anulada.
- Leia atentamente as instruções de utilização antes de utilizar o aparelho pela primeira vez: uma utilização não conforme às instruções liberta a Rowenta de qualquer responsabilidade.

## 7. OS ACESSÓRIOS\*

ACESSÓRIOS*	UTILIZAÇÃO	COLOCAÇÃO DO ACESSÓRIO	LOCAIS DE COMPRA
Escova para móveis	Para limpar os móveis.	Encaixe a escova para móveis na extremidade do tubo.	Serviços de Assistência Técnica Autorizados Rowenta (ver contactos em anexo).
Escova para fendas convertível em escova pequena	Para aceder aos cantos e locais de difícil acesso.	Encaixe a escova para fendas convertível em escova pequena na extremidade da pega ou do tubo.	Serviços de Assistência Técnica Autorizados Rowenta (ver contactos em anexo).
Escova parquet	Para os pavimentos frágeis.	Encaixe a escova parquet na extremidade do tubo.	Serviços de Assistência Técnica Autorizados Rowenta (ver contactos em anexo).
Mini escova Turbo	Para limpar em profundidade os tecidos dos móveis.	Encaixe o mini escova Turbo na extremidade do tubo.	Serviços de Assistência Técnica Autorizados Rowenta (ver contactos em anexo).
Escova Turbo	Para eliminar os fios e os pêlos de animais incrustados nos tapetes e alcatifas.	Encaixe o escova Turbo na extremidade do tubo.	Serviços de Assistência Técnica Autorizados Rowenta (ver contactos em anexo).

## 8. MEIO AMBIENTE

Nos termos da regulamentação em vigor, qualquer aparelho não utilizado deve ser tornado definitivamente inutilizável: desligue e corte o cabo de alimentação antes de deitar o aparelho fora.

Protecção do ambiente em primeiro lugar!

① O seu aparelho contém materiais que podem ser recuperados ou reciclados.

➔ Entregue-o num ponto de recolha para possibilitar o seu tratamento.





## 1. CONSIGLI DI SICUREZZA

Per garantire la sicurezza degli utilizzatori, questo apparecchio è conforme alle norme e ai regolamenti applicabili (Direttive Bassa Tensione, Compatibilità elettromagnetica, Ambiente,...).

### CONDIZIONI D'UTILIZZO

- Questo aspirapolvere è un apparecchio elettrico: deve essere utilizzato in normali condizioni d'utilizzo.
- Utilizzare e riporre l'apparecchio fuori dalla portata dei bambini. Non lasciare mai l'apparecchio in funzione incustodito.
- Non tenere la bocchetta o l'estremità del tubo a portata di occhi e orecchie.
- **Non aspirare superfici bagnate, acqua o liquidi di qualunque natura, sostanze calde, sostanze molto sottili (gesso, cemento, ceneri...), grossi rifiuti taglienti (vetro), prodotti nocivi (solventi, abrasivi...), aggressivi (acidi, detergenti...), infiammabili ed esplosivi (a base di benzina o di alcol).**
- Non immergere mai l'apparecchio in acqua, non schizzare acqua sull'apparecchio e non conservarlo all'esterno.
- Non utilizzare l'apparecchio se è caduto e presenta deterioramenti visibili o anomalie di funzionamento. In questo caso, non aprire l'apparecchio, ma inviarlo al Centro Assistenza autorizzato più vicino o contattare il servizio consumatori Rowenta (vedere i recapiti nell'ultima pagina).

### ALIMENTAZIONE ELETTRICA

- Verificare che la tensione d'utilizzo (voltaggio) dell'aspirapolvere corrisponda a quella dell'impianto usato: questa informazione si trova sotto l'apparecchio.
- Staccare l'apparecchio togliendo la spina dalla presa di corrente :
  - immediatamente dopo l'uso,
  - prima di ogni sostituzione di accessorio,
  - prima di ogni operazione di pulizia, manutenzione o sostituzione del filtro.
- Non utilizzare l'apparecchio:
  - se il cavo è danneggiato. Per evitare pericoli, il gruppo avvolgicavo e cavo dell'aspirapolvere deve essere sostituito obbligatoriamente da un Centro Assistenza autorizzato Rowenta.

### RIPARAZIONI

Le riparazioni devono essere effettuate solo da specialisti con pezzi di ricambio originali. Riparare un apparecchio da soli può costituire un pericolo per l'utilizzatore.

## 2. DESCRIZIONE

1. a - Parcheggio orizzontale  
b - Parcheggio verticale
  2. Pedale On/Off
  3. Variatore elettronico di potenza\*
  4. Pedale avvolgicavo
  5. Spia di riempimento del sacchetto
  6. Griglia di uscita dell'aria
  7. a - Maniglia di trasporto verticale  
b - Maniglia di trasporto orizzontale
  - c - Supporto riponi-tracolla
  8. Vano sacchetto
  9. Coperchio
  10. Apertura di aspirazione
  - 11.a - Tasto di apertura del coperchio  
b - Rivelatore di presenza del sacchetto
  12. Griglia di protezione del motore
  13. Microfiltro\* (rif. ZR0039 01)
  - 14.a - Cassetta filtro HEPA\* (rif. ZR0041 01), adatta ai sacchetti di carta  
b - Cassetta filtro HEPA\* (rif. ZR0042 01), adatta ai sacchetti in tessuto\*
- L'aspirapolvere è dotato di un microfiltro\* e di una cassetta filtro HEPA\*.
15. Supporto per il sacchetto Wonderbag Compact \* (17c), per il sacchetto di carta \* (17a) o per il sacco in tessuto \* (17b)
  16. Guide supporto del sacchetto

\* Secondo i modelli: si tratta di equipaggiamenti specifici per alcuni modelli o di accessori disponibili in opzione.

17. Sacchetti

a- Sacchetto di carta\* (rif. ZR0039 01/ZR0041 01)

b- Sacchetto in tessuto\*

c- Sacchetto Wonderbag Compact\* (ref. WB305120 / WB305130 / WB305140)

18. Flessibile con impugnatura e variatore meccanico di potenza

19. Tubo telescopico\*

20. Tubi\*

21. Spazzola parquet\*

22. Spazzola pavimenti

23. Bocchetta imbottiti\*

24. Bocchetta a lancia convertibile in spazzolina\*

25. Turbospazzola\*

26. Mini turbospazzola\*

27. Tracolla\*

28. Tappini tracolla\*



### 3. PRIMA DEL PRIMO UTILIZZO

#### DISIMBALLAGGIO

• Disimballare l'apparecchio, conservare il buono di garanzia e leggere attentamente le istruzioni per l'uso prima di usare l'apparecchio per la prima volta.

#### CONSIGLI E PRECAUZIONI

- Prima di ogni utilizzo, il cavo deve essere completamente srotolato.
- Non bloccarlo e non passarlo su spigoli taglienti.
- Se si utilizza una prolunga elettrica, assicurarsi che sia in perfetto stato e con una sezione adatta alla potenza dell'aspirapolvere.
- L'aspirapolvere è dotato di una protezione che evita il surriscaldamento del motore. In alcuni casi (utilizzo dell'impugnatura su poltrone, sedie...) la protezione si attiva e l'apparecchio può emettere un rumore insolito che non è grave.
- Non spostare l'aspirapolvere tirandolo per il cavo, l'apparecchio deve essere spostato usando la sua maniglia di trasporto.
- Non utilizzare il cavo per sollevare l'apparecchio.
- Non staccare mai l'apparecchio dalla corrente tirando il cavo.
- Non fare mai funzionare l'aspirapolvere senza sacchetto e senza sistema filtrante: microfiltro\* o cassetta filtro HEPA\*.
- Verificare che il filtro (13 o 14a o 14b) sia al suo posto.
- Utilizzare solo sacchetti e filtri originali Rowenta.
- Utilizzare solo accessori originali Rowenta.
- In caso di difficoltà nel trovare gli accessori e i filtri per questo aspirapolvere, contattare il servizio consumatori Rowenta (vedere i recapiti nell'ultima pagina).
- Spegnerne l'aspirapolvere e staccarlo dalla corrente dopo ogni utilizzo.
- Spegnerne l'aspirapolvere e staccarlo sempre dalla corrente prima di operazioni di manutenzione o pulizia.
- Questo apparecchio non deve essere utilizzato da persone (compresi i bambini) con capacità fisiche, sensoriali o mentali ridotte o da persone prive di esperienza o di conoscenza, a meno che una persona responsabile della loro sicurezza li sorvegli o li abbia preventivamente informati sull'utilizzo dell'apparecchio. È opportuno sorvegliare i bambini per assicurarsi che non giochino con l'apparecchio.

### 4. USO

#### ASSEMBLAGGIO DEGLI ELEMENTI DELL'APPARECCHIO

- Infilare il flessibile (18) nell'apertura d'aspirazione (10) fino al clic – fig. 1.
- Per estrarlo, premere i ganci del terminale flessibile e tirare – fig. 2.
- Se l'aspirapolvere è dotato del tubo telescopico\* (19): spingere il pulsante di regolazione in avanti, estrarre il tubo alla lunghezza desiderata poi rilasciare il pulsante per bloccarlo – fig.3a. Altrimenti, assemblare i due tubi\* (20), girando leggermente – fig. 3b.
- Infilare l'accessorio adatto sull'estremità del tubo:
  - Per i tappeti e moquette: utilizzare la spazzola (22) nella posizione con le setole rientrate – fig. 4.
  - Per i parquet e suoli lisci: utilizzare la spazzola (22) nella posizione con le setole estratte – fig. 4 o utilizzare direttamente la spazzola parquet\* (21).

\* Secondo i modelli: si tratta di equipaggiamenti specifici per alcuni modelli o di accessori disponibili in opzione.

- Per gli angolini e i punti difficili da raggiungere: utilizzare la bocchetta a lancia convertibile in spazzola\* (24) in posizione bocchetta piatta.
- Per i mobili: utilizzare la spazzolina della bocchetta a lancia convertibile\* (24) o la bocchetta imbottiti\* (23).
- L'apparecchio è dotato di una tracolla\* (27), che permette di portarlo sulla spalla.
- Per sbloccare la tracolla, togliere i tappini dalle due parti della maniglia girando di 1/4 di giro nel senso opposto a quello indicato dalla freccia – fig. 5a.
- Per rimetterla a posto, fare l'operazione inversa: rimettere i tappini dalle due parti della maniglia girando di 1/4 di giro nel senso della freccia – fig.5b, fino al punto di bloccaggio, poi mettere la tracolla nel suo apposito supporto (7b).

#### Attenzione!

Bisogna rispettare il senso di montaggio (X) indicato vicino al pedale on/off (2).  
Spegner l'aspirapolvere e staccarlo sempre dalla corrente prima di cambiare accessorio.

### COLLEGAMENTO DEL CAVO E ACCENSIONE DELL'APPARECCHIO

- Srotolare completamente il cavo, collegare l'aspirapolvere alla corrente – fig.6 e premere il pedale On/Off (2) – fig. 7.
- Regolare la potenza d'aspirazione:
  - con il variatore elettronico di potenza\* (3): girare il bottone del variatore elettronico\* per regolare la potenza d'aspirazione: verso la posizione max. per i pavimenti e sulla posizione min. per i mobili e i tessuti delicati – fig. 8.
  - con il variatore meccanico di potenza dell'impugnatura: aprire l'aletta del cursore di regolazione per diminuire manualmente la potenza d'aspirazione, es: sulle superfici delicate... - fig. 9.

### RIPORRE E TRASPORTARE L'APPARECCHIO

- Dopo l'uso, spegnere l'aspirapolvere premendo il pedale On/Off (2) e staccarlo dalla corrente - fig. 10. Ritirare il cavo premendo sul pedale avvolgicavo (4) – fig. 11.
- In posizione verticale, mettere la spazzola (22) nel suo alloggiamento sotto l'apparecchio (1b) - fig. 12.
- In posizione orizzontale, mettere la spazzola (22) nel suo alloggiamento sul retro dell'apparecchio (1a) – fig. 13.
- Si può trasportare facilmente l'aspirapolvere grazie alle sue maniglie di trasporto (7a o 7b) o alla sua tracolla\* (27).

## 5. PULIZIA E MANUTENZIONE

Importante: Spegner l'aspirapolvere e staccarlo sempre dalla corrente prima di operazioni di manutenzione o di pulizia.

### SOSTITUIRE IL SACCHETTO

- La spia di riempimento del sacchetto (5) indica che il sacchetto è pieno o saturo. Se si constata una diminuzione dell'efficacia dell'apparecchio, regolare la potenza al massimo e tenere la bocchetta sollevata sopra il pavimento. Se la spia resta rossa, sostituire il sacchetto.
- Togliere il flessibile (18) dall'apertura di aspirazione (10) - fig. 2.
- Aprire il coperchio (9) dell'aspirapolvere – fig. 14.

#### a) Se l'aspiratore è dotato di sacchetto di carta \* (17a) o di sacchetto Wonderbag Compact\* (17c) :

- Sfilare il supporto del sacchetto (15) dall'alloggiamento di quest'ultimo (8) - Fig. 15a, quindi togliere il sacchetto \* (17a) o il sacchetto Wonderbag Compact\* (17c) dal relativo supporto facendolo scivolare lungo le guide (16) - Fig. 15b.
- Gettare nella spazzatura il sacchetto di carta \* o il sacchetto Wonderbag Compact\* - Fig. 15c
- Posizionare sul supporto un nuovo sacchetto di carta \* o un nuovo sacchetto Wonderbag Compact\* - Fig. 15d. Collocarlo all'interno dell'alloggiamento - Fig. 15e
- Controllare il corretto posizionamento del sacchetto prima di richiudere il coperchio (9).

#### b) Se l'aspirapolvere è dotato del sacchetto in tessuto\* :

- Estrarre il supporto del sacchetto (15) dal vano sacchetto (8) - fig. 16a, poi togliere il sacchetto in tessuto\* (17b) dal suo supporto (15) facendolo scivolare sulle guide (16) - fig. 16b.
- Aprire il sacchetto usando la cerniera - fig. 16c, poi svuotarlo sopra una pattumiera – fig. 16d.
- Pulire il sacchetto usando acqua corrente fig. 16e.
- Lasciarlo asciugare per almeno 24 ore (riposizionare il sacchetto solo se è perfettamente asciutto) – fig. 16f.
- Badare che la cerniera sia ben richiusa – fig. 16g – prima di rimetterlo a posto.

### CAMBIARE IL MICROFILTRO\* (rif.: ZR0039 01) O LA CASSETTA FILTRO HEPA\* (rif.: ZR0041 01) Microfiltro\* (rif.: ZR0039 01)

**Importante:** Cambiare il microfiltro\* ZR0039 01 ogni 6 sostituzioni del sacchetto.

- Aprire il coperchio (9) dell'aspirapolvere – fig. 14.
- Aprire la griglia di protezione del motore (12) - fig. 17a.
- Estrarre il microfiltro\* (13)- fig.17b.
- Buttare il microfiltro\* (13) nella pattumiera – fig. 17c e sostituirlo con un microfiltro nuovo (rif. ZR0039 01).
- Mettere i dentini nelle tacche – fig. 17d.
- Bloccare il microfiltro\* dietro la griglia di protezione del motore (12) – fig. 17e.
- Assicurarsi del corretto posizionamento del microfiltro\* (13) prima di richiudere il coperchio (9).

### **CASSETTA FILTRO HEPA\* (RIF.: ZR0041 01)**

**Importante:** Sostituire la cassetta filtro HEPA\* ZR0041 01 ogni 6 mesi (secondo la frequenza d'uso).

- Aprire il coperchio (9) dell'aspirapolvere – fig. 14.
- Estrarre la cassetta filtro HEPA\* (14a) – fig. 18a - 18b.
- Buttare la cassetta nella pattumiera - fig.18c.
- Mettere i dentini nelle tacche – fig. 18d.
- Bloccare la nuova cassetta filtro HEPA\* (14a) (rif. ZR0041 01) nel suo vano - fig. 18e.
- Assicurarsi del corretto posizionamento della cassetta filtro HEPA\* (14a) prima di richiudere il coperchio (9).

### **PULIRE LA CASSETTA FILTRO HEPA\* (rif.: ZR0042 01)**

**Attenzione!** Questa pulizia è esclusivamente riservata alla cassetta filtro HEPA\* rif. ZR0042 01.

- Aprire il coperchio (9) dell'aspirapolvere – fig. 14.
- Estrarre la cassetta filtro HEPA\* (14b) – fig. 19a - 19b.
- Scuotere leggermente la cassetta filtro HEPA\* (14b) sopra una pattumiera – fig. 19c.
- Passarla poi sotto l'acqua corrente – fig. 19d, e lasciarla asciugare per almeno 24 ore- fig. 19e.
- Badare che la cassetta filtro HEPA\* (14b) sia ben asciutta prima di rimetterla a posto.
- Mettere i dentini nelle tacche – fig. 19f.
- Bloccare la cassetta filtro HEPA\* (14b) (Rif. ZR0042 01) nel suo vano - fig. 19g.
- Assicurarsi del corretto posizionamento della cassetta filtro HEPA\* (14b) prima di richiudere il coperchio (9).

### **PULIRE L'ASPIRAPOLVERE**

- Pulire il corpo dell'apparecchio e gli accessori con uno straccio morbido e umido, poi asciugare.
- Pulire il coperchio con uno straccio asciutto – fig. 20.
- Non usare prodotti detergenti, aggressivi o abrasivi.

## **6. RISOLUZIONE DEI PROBLEMI**

**Importante:** Non appena l'aspirapolvere funziona meno bene e prima di qualsiasi verifica, spegnerlo premendo il pedale On/Off.

### **SE L'ASPIRAPOLVERE NON PARTE**

- L'apparecchio non è alimentato: verificare che l'apparecchio sia correttamente collegato alla corrente.

### **SE L'ASPIRAPOLVERE NON ASPIRA**

- Un accessorio o il flessibile è ostruito: sturare l'accessorio o il flessibile.
- Il coperchio è chiuso male: verificare la sistemazione del sacchetto e richiudere il coperchio.

### **SE L'ASPIRAPOLVERE ASPIRA MENO BENE, FA RUMORE, FISCHIA**

- Un accessorio o il flessibile è parzialmente ostruito: sturare l'accessorio o il flessibile.
- Il sacchetto è pieno o saturato dalle polveri sottili: sostituire il sacchetto di carta \* (17a) o il sacchetto Wonderbag Compact \* (17c) oppure vuotare il sacco in tessuto \* (17b).
- La spia di riempimento del sacchetto è rossa. il sistema filtrante è saturo.
- **Cassetta HEPA\***: sostituire la cassetta HEPA\* (14a) (rif.ZR0041 01) e rimetterla nel suo vano o lavare la cassetta filtro HEPA\* (14b) (rif.ZR0042 01) secondo la procedura.

- **Microfiltro\***: estrarre il microfiltro\* e sostituirlo con uno nuovo (rif. ZR0039 01).
- Il variatore elettronico di potenza\* è in posizione min: aumentare la potenza usando il variatore elettronico di potenza\* (a meno che si stiano aspirando tessuti delicati).
- Il variatore meccanico di potenza dell'impugnatura è aperto: chiudere il variatore meccanico di potenza.

### SE L'INDICATORE DI RIEMPIMENTO DEL SACCHETTO RESTA ROSSO

- Il sacchetto è saturo: sostituire il sacchetto di carta \* (17a) o il sacchetto Wonderbag Compact \* (17c) oppure vuotare il sacco in tessuto \* (17b).

### SE IL COPERCHIO NON SI CHIUDE (attivazione del rilevatore 11b)

- Verificare la presenza del sacchetto o il suo corretto posizionamento.

### SE LA SPAZZOLA SI SPOSTA CON DIFFICOLTÀ

- Aprire il cursore di regolazione dell'impugnatura o diminuire la potenza.

### SE IL CAVO NON RIENTRA TOTALMENTE

- Il cavo è rallentato quando rientra: estrarre nuovamente il cavo e premere il pedale avvolgicavo.

### SE L'ASPIRAPOLVERE SI SPESNE DURANTE L'ASPIRAZIONE

- La sicurezza termica ha funzionato. Verificate che il tubo e il flessibile non siano otturati o che il sacchetto e i filtri non siano saturi. Lasciate raffreddare 30 minuti prima di rimettere in funzione l'aspirapolvere.

Se persiste un problema, portare l'aspirapolvere al Centro Assistenza Autorizzato Rowenta più vicino. Consultare la lista dei Centri assistenza autorizzati Rowenta o contattare il servizio consumatori Rowenta (vedere i recapiti nell'ultima pagina).

### GARANZIA

- Questo apparecchio è riservato unicamente a un uso casalingo e domestico; in caso d'utilizzo non appropriato o non conforme alle istruzioni per l'uso, il fabbricante non si assume nessuna responsabilità e la garanzia è annullata.
- Leggere attentamente le istruzioni per l'uso prima di usare l'apparecchio per la prima volta: un utilizzo non conforme alle istruzioni per l'uso solleverebbe Rowenta da ogni responsabilità.

## 7. GLI ACCESSORI\*

ACCESSORI*	USO	POSIZIONAMENTO DEGLI ACCESSORI	LUOGHI DI ACQUISTO
Bocchetta imbottiti	Per pulire i mobili.	Infilare la bocchetta imbottiti sull'estremità del tubo.	Centri Assistenza autorizzati Rowenta (vedere elenco degli indirizzi allegato).
Bocchetta a lancia convertibile in spazzolina	Per raggiungere gli angoli e i punti di difficile accesso.	Infilare la bocchetta a lancia convertibile in spazzolina sull'estremità dell'impugnatura o del tubo.	Centri Assistenza autorizzati Rowenta (vedere elenco degli indirizzi allegato).
Spazzola parquet	Per i pavimenti delicati.	Infilare la spazzola parquet sull'estremità del tubo.	Centri Assistenza autorizzati Rowenta (vedere l'elenco degli indirizzi allegato).
Mini turbospazzola	Per pulire in profondità i tessuti d'arredamento	Infilare la mini turbospazzola sull'estremità del tubo.	Centri Assistenza autorizzati Rowenta (vedere elenco degli indirizzi allegato).
Turbospazzola	Per togliere i fili e i peli di animali incastrati nei tappeti e nelle moquette.	Infilare la turbospazzola sull'estremità del tubo.	Centri Assistenza autorizzati Rowenta (vedere elenco degli indirizzi allegato).

## 8. AMBIENTE

Conformemente alla normativa in vigore, qualsiasi apparecchio fuori uso deve essere reso definitivamente inutilizzabile: staccare e tagliare il cavo prima di buttare l'apparecchio.

Contribuiamo alla protezione dell'ambiente!

① L'apparecchio contiene numerosi materiali valorizzabili o riciclabili.

➡ Portarlo in un punto di raccolta perché sia effettuato il suo trattamento.



\* Secondo i modelli: si tratta di equipaggiamenti specifici per alcuni modelli o di accessori disponibili in opzione.

## 1. SICHERHEITSHINWEISE

Um Ihre Sicherheit zu gewährleisten, entspricht dieses Gerät den gültigen Normen und Bestimmungen (Niederspannung, elektromagnetische Verträglichkeit, Umweltverträglichkeit...).

### ANWENDUNGSBEDINGUNGEN

- Ihr Staubsauger ist ein elektrisches Gerät: er darf nur unter normalen Anwendungsbedingungen eingesetzt werden.
  - Das Gerät darf nicht in Reichweite von Kindern benutzt und aufbewahrt werden. Lassen Sie das Gerät nicht unbeaufsichtigt in Betrieb.
  - Halten Sie das Ansaugteil und das Ende des Saugrohrs nicht in Kopfnähe..
  - **Saugen Sie nicht auf nassen Oberflächen und saugen Sie kein Wasser oder sonstige Flüssigkeiten jeder Art, keine besonders feinkörnige Substanzen (Gips, Zement, heiße oder kalte Asche...), keine großen, scharfkantigen Teile (Glas), keine schädlichen Produkte (Lösungsmittel, Beizmittel...), keine aggressiven Produkte (Säuren, Reinigungsmittel...), keine brennbaren und explosionsgefährlichen Produkte und keine Produkte auf der Basis von Benzin oder Alkohol mit dem Staubsauger auf.**
  - Tauchen Sie das Gerät nicht ins Wasser, setzen Sie es keinen Wasserspritzern aus und bewahren Sie es nicht im Freien auf.
  - Wenn das Gerät zu Boden gefallen ist und sichtbare Beschädigungen oder Betriebsstörungen aufweist, darf es nicht benutzt werden.
- Machen Sie in diesem Fall das Gerät nicht auf, sondern senden Sie es zum nächstgelegenen zugelassenen Kundendienstcenter oder treten Sie mit dem Kundendienst von Rowenta in Verbindung (Adressen).

### VERSORGUNG MIT ELEKTRISCHEM STROM

- Vergewissern Sie sich, dass die Betriebsspannung Ihres Staubsaugers mit der Spannung Ihrer Elektroinstallation übereinstimmt: diese Information ist unter dem Gerät angegeben.
- Stecken Sie das Gerät durch Ziehen des Steckers aus:
  - sofort nach der Benutzung,
  - vor dem Austauschen der Zubehörteile,
  - vor Reinigung, Wartung und Auswechseln des Filters.
- Benutzen Sie das Gerät nicht:
  - wenn das Stromkabel beschädigt ist. Um jegliche Gefahr zu vermeiden, darf die Einheit Einzugsmechanismus und Stromkabel Ihres Staubsaugers nur in zugelassenen Kundendienstcentern von Rowenta ausgetauscht werden.

### REPARATUREN

Reparaturen müssen von einem Fachmann ausgeführt werden und unter Verwendung von Original-Ersatzteilen erfolgen.

Eigenhändige Reparaturen durch den Benutzer können eine Gefahr für diesen darstellen.

## 2. BESCHREIBUNG

1. a – Horizontale Stellung  
b – Vertikale Stellung
2. An/Aus Pedal
3. Elektronische Saugkraft-Regulierung\*
4. Pedal zum Einziehen des Stromkabels
5. Staubbeutel-Füllanzeige
6. Abluftgitter
7. a- Griff für vertikalen Transport  
b- Griff für horizontalen Transport  
c- Halter für den Schultergurt
8. Staubbeutelfach
9. Deckel
10. Ansaugöffnung
- 11.a- Öffnungsklappe für den Deckel  
b- Sensor für eingelegten Staubbeutel
12. Motorschutzgitter
13. Mikrofilter\* (Art.-Nr. ZR0039 01)

- 14.a- HEPA Filterkassette\* (Art.-Nr. ZR0041 01), für Papierbeutel geeignet
  - b- HEPA Filterkassette\* (Art.-Nr. ZR0042 01), für Stoffbeutel\* geeignet
- Ihr Staubsauger ist entweder mit einem Mikrofilter\* oder mit einer HEPA Filterkassette\* ausgestattet.
- 15. Beutelhalterung für Wonderbag Compact \* (17c) Beutel oder Papierbeutel \* (17a) oder Stoffbeutel \* (17b)
  - 16. Gleitschienen für den Staubbeutelhalter

#### Standard-Zubehör:

- 17. Staubbeutel
  - a- Papierbeutel\* (Art.-Nr. ZR0039 01/ZR0041 01)
  - b- Stoffbeutel\*
  - c- Wonderbag Compact Beutel\* (ref. WB305120 / WB305130 / WB305140)
- 18. Saugschlauch mit extra langem Griff und mechanischer Saugkraftregulierung
- 19. Teleskop-Saugrohr\*
- 20. Saugrohre\*
- 21. Parkettdüse\*
- 22. Allzweckdüse
- 23. Polsterdüse\*
- 24. Kombinierte Fugendüse und Minibürste\*
- 25. Turbobürste\*
- 26. Mini-Turbobürste\*
- 27. Schultergurt\*
- 28. Verschlüsse für den Schultergurt\*

### 3. VOR DER ERSTEN INBETRIEBNAHME

#### AUSPACKEN

- Packen Sie das Gerät aus, heben Sie den Garantieschein auf und lesen Sie die Gebrauchsanweisung vor der ersten Inbetriebnahme des Geräts aufmerksam durch.

#### TIPPS UND SICHERHEITSHINWEISE

- Das Stromkabel muss vor jeder Benutzung vollständig abgerollt werden.
- Klemmen Sie das Stromkabel nicht ein und führen Sie es nicht über scharfe Kanten.
- Bei Gebrauch eines Verlängerungskabels ist darauf zu achten, dass sich dieses in perfektem Zustand befindet und der Leistung Ihres Staubsaugers entspricht.
- Ihr Staubsauger ist mit einem Überhitzungsschutz für den Motor ausgestattet. In bestimmten Fällen (beim Einsatz des Griffteils auf Stühlen, Sesseln...) geht dieser Überhitzungsschutz in Betrieb, was dazu führt, dass das Gerät ungewöhnliche Geräusche von sich gibt. Dieses Phänomen stellt keine Gefahr dar.
- Ziehen Sie den Staubsauger nicht am Stromkabel hinter sich her, sondern transportieren Sie ihn an seinem Transportgriff.
- Heben Sie das Gerät nicht an, indem Sie am Stromkabel ziehen.
- Ziehen Sie den Stecker nicht am Stromkabel aus der Steckdose.
- Nehmen Sie den Staubsauger nicht ohne Staubbeutel und Filtersystem in Betrieb: Mikrofilter\* oder HEPA Filterkassette\*.
- Vergewissern Sie sich, dass der Filter (13 oder 14a oder 14b) richtig eingesetzt ist.
- Verwenden Sie nur Original-Staubbeutel und -Filter von Rowenta.
- Verwenden Sie nur Original-Zubehör von Rowenta.
- Sollten Sie Schwierigkeiten haben, die Zubehörteile und Filter für diesen Staubsauger im Handel zu finden, treten Sie bitte mit dem Kundendienst von Rowenta in Kontakt (siehe Adressen im Service Spiegel).
- Schalten Sie Ihren Staubsauger nach jeder Benutzung aus und ziehen Sie den Netzstecker.
- Schalten Sie Ihren Staubsauger vor Wartung und Reinigung aus und ziehen Sie den Netzstecker.
- Dieses Gerät darf nicht von Personen (inbegriffen Kindern) mit eingeschränkten körperlichen, sensorischen oder geistigen Fähigkeiten benutzt werden. Das Gleiche gilt für Personen, die keine Erfahrung mit dem Gerät besitzen oder sich mit ihm nicht auskennen, außer wenn sie von einer für ihre Sicherheit verantwortlichen Person beaufsichtigt werden oder von dieser mit dem Gebrauch des Gerät vertraut gemacht wurden. Kinder müssen beaufsichtigt werden, damit sie nicht mit dem Gerät spielen Saugen Sie niemals Personen oder Tiere ab.

### 4. GEBRAUCH

#### MONTAGE DER TEILE DES GERÄTS

- Stecken Sie den Saugschlauch (18) in die Ansaugöffnung (10) und achten Sie darauf, dass er einrastet - Abb. 1.

- Abnehmen des Saugschlauchs: Drücken Sie auf die Clips auf dem Steckteil des Saugschlauchs und ziehen Sie ihn ab - Abb. 2.
- Für Staubsauger mit Teleskop-Saugrohr\* (19): drücken Sie den Einstellknopf nach vorne, ziehen Sie die gewünschte Länge heraus und lassen Sie den Knopf los - Abb. 3a. Ansonsten werden die beiden Rohre\* (20) durch leichtes Drehen miteinander verbunden - Abb. 3b.
- Stecken Sie das gewünschte Zubehörteil auf das Endstück des Rohrs:
  - Für Teppiche und Teppichböden: benutzen Sie die Düse (22) in der Position Bürste eingezogen - Abb. 4.
  - Für Parkettböden und glatte Böden: benutzen Sie die Düse (22) in der Position Bürste ausgefahren - Abb. 4. oder benutzen direkt die Parkettdüse\* (21) - Abb. 4.
- Für Ecken und schwer zugängliche Stellen: benutzen Sie die kombinierte Fugendüse und Minibürste\* (24) in der Position flache Düse.
- Für Möbel: benutzen Sie die Minibürste der kombinierten Fugendüse \* (24) oder die Polsterdüse\* (23).
- Ihr Gerät ist mit einem Schultergurt\* (27) ausgestattet, mit dem es über die Schulter gehängt transportiert werden kann.
  - Um den Schultergurt zu entriegeln, müssen die Verschlüsse für den Schultergurt am Griff abgenommen werden. Drehen Sie diesen dazu eine Vierteldrehung entgegen der Pfeilrichtung- Abb. 5a.
  - Zum Wiederanbringen erfolgt der Vorgang in umgekehrter Reihenfolge: - Bringen Sie die Verschlüsse für den Schultergurt wieder am Griff an, indem Sie diesen eine Vierteldrehung in Pfeilrichtung drehen - Abb. 5b, bis er einrastet und bringen Sie den Schultergurt wieder auf dem Aufbewahrungshalter an (7b).

#### Achtung!

Beachten Sie die auf dem An/Aus Pedal (2) angegebene Montagerichtung (X). Schalten Sie Ihren Staubsauger vor dem Auswechseln der Zubehörteile stets aus und ziehen Sie den Netzstecker.

### ANSCHLUSS DES STROMKABELS UND INBETRIEBNAHME DES GERÄTS

- Rollen Sie das Stromkabel vollständig ab, schließen Sie Ihren Staubsauger an - Abb. 6 und treten Sie auf das An/Aus Pedal (2) - Abb. 7.
- Stellen Sie die Saugkraft ein:
  - mit der elektronischen Saugkraft-Regulierung\* (3): drehen Sie zum Einstellen der Saugkraft den Knopf der elektronischen Saugkraft-Regulierung\*: in Richtung Position Max für Böden und in Richtung Position Min für Möbel und empfindliche Stoffe - Abb. 8.
  - mit der mechanischen Saugkraft-Regulierung am Griff: Öffnen Sie den Schieberegler zur manuellen Verringerung der Saugkraft, z.B.: auf empfindlichen Flächen... - Abb. 9.

### AUFBEWAHRUNG UND TRANSPORT DES GERÄTS

- Schalten Sie Ihren Staubsauger nach der Benutzung aus, indem Sie auf das An/Aus Pedal (2) treten und ziehen Sie den Netzstecker - Abb. 10. Ziehen Sie das Stromkabel ein, indem Sie auf das Pedal zum Einziehen des Stromkabels (4) treten - Abb. 11.
- Stellen Sie das Gerät vertikal hin und setzen Sie die Düse (22) in ihr Fach unter dem Gerät (1b) ein - Abb. 12.
- Stellen Sie das Gerät horizontal hin und setzen Sie die Düse (22) in ihr Fach auf der Rückseite des Geräts (1a) ein - Abb. 13.
- Der Staubsauger kann leicht an seinen Transportgriffen (7a oder 7b) oder an seinem Schultergurt\* (27) transportiert werden.

## 5. REINIGUNG UND WARTUNG

Wichtig: Schalten Sie Ihren Staubsauger vor Wartung und Reinigung aus und ziehen Sie den Netzstecker.

### AUSWECHSELN DES STAUBBEUTELS

- Die Staubbeutel-Füllanzeige (5) zeigt an, wenn der Beutel voll oder übervoll ist. Wenn Sie ein Nachlassen der Wirkungskraft Ihres Geräts feststellen, stellen Sie die Leistung auf das Maximum und halten Sie die Düse über den Boden. Bleibt die Anzeige weiterhin rot, muss der Staubbeutel ausgewechselt werden.
- Ziehen Sie den Saugschlauch (18) aus der Ansaugöffnung (10) - Abb. 2.
- Öffnen Sie den Deckel (9) Ihres Staubsaugers- Abb. 14.

#### a) Wenn Ihr Staubsauger mit einem Papierbeutel \* (17a) oder einem Wonderbag Compact\* Beutel (17c) ausgestattet ist:

- Entfernen Sie die Beutelhalterung (15) aus dem Beutelfach (8) - Abb. 15a, entfernen Sie dann den Papierbeutel \* (17a) oder den Wonderbag Compact\* Beutel (17c) aus seiner Halterung, indem Sie ihn aus den Führungsschienen ziehen (16) - Abb. 15b.
- Werfen Sie den Papierbeutel \* oder den Wonderbag Compact\* Beutel in einen Mülleimer - Abb. 15c

\* je nach Modell: Spezialzubehör für bestimmte Modelle oder zukaufbare Zubehörteile.



• Platzieren Sie einen neuen Papierbeutel \* oder einen neuen Wonderbag Compact\* Beutel auf der Halterung - Abb. 15d.

Platzieren Sie sie im Innern des Fachs - Abb. 15e

• Stellen Sie sicher, dass der Beutel richtig positioniert ist, bevor Sie den Deckel schließen (9).

### **b) Für Staubsauger mit einem Stoffbeutel\* :**

• Entnehmen Sie den Staubbeutelhalter (15) aus dem Beutelfach (8) - Abb. 16a und nehmen Sie den Stoffbeutel (17b) aus dem Halter (15), indem Sie ihn aus den Rinnen herausziehen (16) - Abb. 16b.

• Machen Sie den Beutel an seinem Reißverschluss auf - Abb. 16c und leeren Sie ihn über einem Mülleimer aus - Abb. 16d.

• Reinigen Sie den Beutel unter fließendem Wasser - Abb. 16e.

• Lassen Sie ihn mindestens 24h lang trocknen (er darf erst wieder eingelegt werden, wenn er ganz trocken ist) - Abb. 16f.

• Vergewissern Sie sich vor dem Wiedereinlegen des Beutels, dass der Reißverschluss - Abb. 16g richtig zu ist.

## **AUSWECHSELN DES MIKROFILTERS\* (Art.-Nr. ZR0039 01) ODER DER HEPA FILTERKASSETTE\* (Art.-Nr.: ZR0041 01)**

### **Mikrofilter\* (Art.-Nr. ZR0039 01)**

**Wichtig:** Der Mikrofilter\* ZR0039 01 muss nach 6 neuen Staubbeutel ausgetauscht werden.

• Öffnen Sie den Deckel (9) Ihres Staubsaugers- Abb. 14.

• Öffnen Sie das Motorschutzgitter (12)- Abb. 17a.

• Nehmen Sie den Mikrofilter\* (13) heraus - Abb. 17b.

• Werfen Sie den Mikrofilter\* in den Müll - Abb. 17c und setzen Sie einen neuen Mikrofilter ein (Art.-Nr. ZR0039 01).

• Setzen Sie die Nut in die Vertiefungen - Abb. 17d.

• Verriegeln Sie den Mikrofilter\* hinter dem Motorschutzgitter (12) - Abb. 17e.

• Vergewissern Sie sich, dass der Mikrofilter\* (13) richtig sitzt und machen Sie den Deckel (9) wieder zu.

### **HEPA FILTERKASSETTE\* (ART.-NR.: ZR0041 01)**

**Wichtig:** Tauschen Sie die HEPA Filterkassette\* ZR0041 01 alle 6 Monate aus (je nach Benutzungshäufigkeit).

• Öffnen Sie den Deckel (9) Ihres Staubsaugers- Abb. 14.

• Nehmen Sie die HEPA Filterkassette\* (14a) heraus - Abb. 18a - 18b.

• Werfen Sie die Kassette in den Müll - Abb. 18c.

• Setzen Sie die Nut in die Vertiefungen - Abb. 18d.

• Verriegeln Sie die neue HEPA Filterkassette\* (14a) (Art.-Nr. ZR0041 01) in ihrem Fach - Abb. 18e.

• Vergewissern Sie sich, dass die HEPA Filterkassette\* (14a) richtig sitzt und machen Sie den Deckel (9) wieder zu.

### **REINIGUNG DER HEPA FILTERKASSETTE\* (Art.-Nr. ZR0042 01)**

**Achtung** Diese Reinigung betrifft ausschließlich die HEPA Filterkassette\* Art.-Nr.: ZR0042 01.

• Öffnen Sie den Deckel (9) Ihres Staubsaugers- Abb. 14.

• Nehmen Sie die HEPA Filterkassette\* (14b) heraus - Abb. 19a - 19b.

• Klopfen Sie die HEPA Filterkassette\* (14b) über einem Mülleimer aus - Abb. 19c.

• Reinigen Sie sie anschließend unter fließendem Wasser - Abb. 19d und lassen Sie sie mindestens 24h lang trocknen - Abb. 19e.

• Vergewissern Sie sich vor dem Wiedereinlegen der HEPA Filterkassette\* (14b), dass diese ganz trocken ist.

• Setzen Sie die Nute in die Vertiefungen - Abb. 19f.

• Verriegeln Sie die HEPA Filterkassette\* (14b) (Art.-Nr.: ZR0042 01) in ihrem Fach - Abb. 19g.

• Vergewissern Sie sich, dass die HEPA Filterkassette\* (14b) richtig sitzt und machen Sie den Deckel (9) wieder zu.

## REINIGUNG DES STAUBSAUGERS

- Wischen Sie das Gehäuse des Geräts und die Zubehörteile mit einem angefeuchteten weichen Tuch ab und trocknen Sie sie.
- Reiben Sie den Deckel mit einem trockenen Tuch ab - Abb. 20.
- Verwenden Sie keine aggressiven oder scheuernden Reinigungsmittel.



## 6. PANNENHILFE

Wichtig: Wenn die Leistung Ihres Staubsaugers nachlässt oder Sie eine Überprüfung vornehmen wollen, muss er am An/Aus Pedal ausgeschaltet werden.

### IHR STAUBSAUGER GEHT NICHT IN BETRIEB

- Das Gerät wird nicht mit Strom versorgt: überprüfen Sie, ob das Gerät richtig angeschlossen ist.

### IHR STAUBSAUGER SAUGT NICHT

- Ein Zubehörteil oder der Saugschlauch sind verstopft: entfernen Sie die Verstopfung aus dem Zubehörteil oder dem Saugschlauch.
- Der Deckel schließt nicht richtig: überprüfen Sie die Montage des Staubbeutels und machen Sie den Deckel zu.

### IHR STAUBSAUGER SAUGT WENIGER GUT, IST LAUT, PFEIFT

- Ein Zubehörteil oder der Saugschlauch sind teilweise verstopft: entfernen Sie die Verstopfung aus dem Zubehörteil oder dem Saugschlauch.
- Der Staubbeutel ist voll oder übertoll mit feinem Staub: ersetzen Sie den Papierbeutel\* (17a) oder den Wonderbag Compact\* (17c) Beutel oder leeren Sie den Stoffbeutel\* (17b).
- Die Staubsaugerbeutel-Füllanzeige steht auf Rot: das Filtersystem ist voll.
- **HEPA Filterkassette\***: tauschen Sie die HEPA Filterkassette\* (14a) (Art.-Nr. ZR0041 01) aus und legen Sie sie in ihr Fach ein oder waschen Sie die HEPA Filterkassette\* (14b) (Art.-Nr. ZR0042 01) wie beschrieben.

- **Mikrofilter\***: entnehmen Sie den Mikrofilter\* und setzen Sie einen neuen ein (Art.-Nr. ZR0039 01).
- Die elektronischen Saugkraft-Regulierung\* steht auf Position Min: erhöhen Sie die Leistung mit der elektronischen Saugkraft-Regulierung\* (ausgenommen zum Absaugen von empfindlichen Stoffen).
- Die mechanische Saugkraft-Regulierung\* am Griff steht offen: machen Sie die mechanische Saugkraft-Regulierung zu.

### DIE STAUBBEUTEL-FÜLLANZEIGE ZEIGT STÄNDIG ROT AN

- Der Staubbeutel ist voll: ersetzen Sie den Papierbeutel \* (17a) oder den Wonderbag Compact \* (17c) Beutel oder leeren Sie den Stoffbeutel\* (17b).

### DER DECKEL LÄSST SICH NICHT SCHLIESSEN (Auslösung des Fühlers 11b)

- Vergewissern Sie sich, dass ein Staubbeutel eingelegt ist und dass er richtig sitzt.

### DIE DÜSE LÄSST SICH NUR SCHWER BEWEGEN

- Machen Sie den Schieberegler am Griff auf oder setzen Sie die Leistung herab.

### DAS STROMKABEL WIRD NICHT VOLLSTÄNDIG EINGEZOGEN

- Das Stromkabel wird nur langsam eingezogen: ziehen Sie das Stromkabel wieder heraus und treten Sie auf das Pedal zum Einziehen des Stromkabels.

### WENN SICH IHR STAUBSAUGER BEIM STAUBSAUGEN SELBSTTÄTIG AUSSCHALTET

- In diesem Fall ist der Überhitzungsschutz in Betrieb gegangen. Vergewissern Sie sich, dass der Schlauch und das Rohr nicht verstopft und die Beutel und Filter nicht voll sind. Lassen Sie den Staubsauger 30 Minuten lang abkühlen und nehmen Sie ihn dann wieder in Betrieb.

Wenn das Problem weiterhin besteht, muss der Staubsauger zum nächstgelegenen zugelassenen Kundendienstcenter von Rowenta gebracht werden. Sehen Sie die Liste der zugelassenen Kundendienstcenter von Rowenta ein oder treten Sie mit dem Kundendienst von Rowenta in Kontakt (siehe Adressen).

### GARANTIE

- Dieses Gerät ist ausschließlich für den Haushalts- und Hausgebrauch bestimmt: bei unsachgemäßer oder der Gebrauchsanweisung nicht entsprechender Nutzung übernimmt Rowenta keinerlei Haftung und die Garantie erlischt.
- Lesen Sie die Gebrauchsanweisung vor der ersten Inbetriebnahme des Geräts aufmerksam durch: bei unsachgemäßem Gebrauch entgegen der Gebrauchsanweisung übernimmt Rowenta keine Haftung.

\* je nach Modell: Spezialzubehör für bestimmte Modelle oder zukaufbare Zubehörteile.

## 7. DIE ZUBEHÖRTEILE\*



ZUBEHÖR*	VERWENDUNG	VORBEREITUNG DES ZUBEHÖRS	WO KANN MAN ES ERWERBEN ?
Polsterdüse	Zum Reinigen von Möbeln.	Stecken Sie die Polsterdüse an das Ende des Saugschlauchs.	Zugelassene Kundendienstcenter von Rowenta (siehe beiliegende Adressenliste).
Kombinierte Fugendüse und Minibürste	Für Ecken und schwer zugängliche Stellen.	Stecken Sie die Kombinierte Fugendüse und Minibürste an das Ende des Griffs oder des Saugschlauchs.	Zugelassene Kundendienstcenter von Rowenta (siehe beiliegende Adressenliste).
Parkettdüse	Für empfindliche Böden.	Stecken Sie die Parkettdüse an das Ende des Saugschlauchs.	Zugelassene Kundendienstcenter von Rowenta (siehe beiliegende Adressenliste).
Mini-Turbobürste	Zur gründlichen Reinigung von Möbelstoffen.	Stecken Sie die Mini-Turbobürste an das Ende des Saugschlauchs.	Zugelassene Kundendienstcenter von Rowenta (siehe beiliegende Adressenliste).
Turbobürste	Zum Entfernen von eingetretenen Fäden und Tierhaaren aus Teppichen und Teppichböden.	Stecken Sie die Turbobürste an das Ende des Saugschlauchs.	Zugelassene Kundendienstcenter von Rowenta (siehe beiliegende Adressenliste).

## 8. UMWELT

Nach den gültigen Bestimmungen müssen nicht mehr betriebsfähige Geräte endgültig aus dem Verkehr gezogen werden: stecken Sie das Gerät aus und schneiden Sie das Stromkabel durch, bevor Sie das Gerät wegwerfen.

Denken Sie an den Schutz der Umwelt!

- ① Ihr Gerät enthält zahlreiche wieder verwertbare oder recyclebare Materialien.
- ➡ Bringen Sie das Gerät zur Entsorgung zu einer Sammelstelle Ihrer Stadt oder Gemeinde.



## 1. VEILIGHEIDSTIPS

Dit apparaat is voor uw veiligheid conform de toepasselijke normen en regelgeving (Leidraden Laag Spanning, Elektromagnetische Compatibiliteit, Milieu,...).

### GEBRUIKSVOORWAARDEN

- Uw stofzuiger is een elektrisch apparaat: het dient in normale gebruiksomstandigheden gebruikt te worden.
- U dient het apparaat buiten bereik van kinderen te gebruiken en op te bergen. Laat het apparaat nooit zonder toezicht functioneren.
- Breng de zuigmond of het uiteinde van de zuigbuis niet in de nabijheid van de ogen en oren.
- **Gebruik de stofzuiger niet op natte oppervlakken, om water of andere vloeistoffen van welke aard dan ook, hete stoffen, bijzonder fijne stoffen (gips, cement, as), grote scherpe stukken (glas), gevaarlijke (oplossers, afbijtmiddelen...), agressieve (zuren, schoonmaakmiddelen...), brandbare en explosieve (op benzine of alcoholbasis) producten op te zuigen.**
- Dompel het apparaat nooit in water onder, spuit geen water op het apparaat en laat het apparaat niet buiten staan.
- Gebruik het apparaat niet indien het gevallen is en zichtbare tekenen van schade of functionele storingen vertoont. Open in dat geval het apparaat niet, maar stuur het naar het dichtstbijzijnde Erkende Service Center of neem contact op met de klantenservice van Rowenta (zie adresgegevens op de laatste bladzijde).

### ELEKTRISCHE VOEDING

- Controleer of de bedrijfsspanning (voltage) van uw stofzuiger overeenkomt met die van uw installatie: u vindt deze informatie aan de onderkant van het apparaat.
- Trek de stekker uit het stopcontact teneinde het apparaat te ontkoppelen:
  - direct na gebruik,
  - voor elke wisseling van accessoires,
  - voor elke reinigingsbeurt, onderhoud of vervangen van filter.
- Gebruik het apparaat niet indien:
  - als het snoer beschadigd is. Om gevaar te vermijden dienen de haspel en het snoer van uw stofzuiger verplicht en in hun geheel door een Erkend Service Center van Rowenta te worden vervangen.

### RÉPARATIES

Reparaties dienen alleen door vakmensen en met originele reserveonderdelen uitgevoerd te worden. Zelf een apparaat repareren kan voor de gebruiker gevaarlijk zijn.

## 2. BESCHRIJVING

1. a – Horizontale parkeerstand  
b – Verticale parkeerstand
  2. Aan/uit pedaal
  3. Elektronische vermogensregelaar\*
  4. Snoeroprolmechanische
  5. Controlelampje stofzak vol
  6. Rooster luchtuitstroming
  7. a- Verticale handgreep  
b- Horizontale handgreep  
c- Opbergsteun voor de draagriem
  8. Compartiment stofzak
  9. Deksel
  10. Aanzuigopening
  - 11.a- Openingsklep deksel  
b- Stofzak aanwezigheidsdetector
  12. Beschermend rooster voor motor
  13. Microfilter\* (ref. ZR0039 01)
  - 14.a- HEPA Filtercassette \* (ref. ZR0041 01), voor papieren stofzakken  
b- HEPA Filtercassette \* (ref. ZR0042 01), voor textiele stofzakken\*
- Uw stofzuiger is van een microfilter\* of een HEPA filter cassette\* voorzien.
15. Zakondersteuning voor de zak Wonderbag Compact\* (17c), de papieren stofzak\* (17a) of de textiele stofzak\* (17b)
  16. Glijders stofzakbeugel

\* Afhankelijk van het model: het gaat om modelspecifieke voorzieningen of als optie verkrijgbare accessoires.

**Standaard Accessoires:****17. Stofzakken**

- a- Papieren stofzak\* (ref. ZR0039 01/ZR0041 01)
- b- Textiele stofzak\*
- c- Wonderbag Compact stofzak\* (ref. WB305120 / WB305130 / WB305140)

**18. Flexibele slang met kromme greep en mechanische vermogensregelaar****19. Telescopische buis\*****20. Buizen\*****21. Zuigmond parket\*****22. Zuigmond alle ondergronden****23. Meubelzuigmond\*****24. Spleetzuigmond met borstel\*****25. Turboborstel\*****26. Mini turboborstel\*****27. Draagriem\*****28. Klepjes draagriem\*****3. VOOR HET EERSTE GEBRUIK****UITPAKKEN**

• Haal uw apparaat uit de verpakking, bewaar uw garantiebon en lees de gebruiksaanwijzing aandachtig voordat u uw apparaat voor de eerste keer gaat gebruiken.

**TIPS EN VOORZORGSMAATREGELEN**

- Het snoer dient voor elk gebruik geheel uitgerold te worden.
- U dient te voorkomen dat het snoer bekneld raakt of over scherpe hoeken loopt.
- Indien u een verlengsnoer gebruikt dient u er op te letten dat dit in perfecte staat verkeert en dat de doorsnede overeenkomt met het vermogen van uw stofzuiger.
- Uw stofzuiger is voorzien van een beveiliging die oververhitting van de motor voorkomt. In sommige gevallen (gebruik van de slang op stoelen, zittingen...) wordt de beveiliging ingeschakeld en kan het apparaat een vreemd geluid maken, dit is niet ernstig.
- Verplaats de stofzuiger niet door aan het snoer te trekken, het apparaat dient met behulp van de transportgreep te worden verplaatst.
- Til het apparaat niet aan het snoer op.
- Wanneer u de stekker van het apparaat uit het stopcontact wilt halen mag u daarbij nooit aan het snoer trekken.
- Zet de stofzuiger nooit zonder stofzak en filtersysteem in werking: microfilter\* of HEPA cassettefilter\*.
- Controleer of het filter (13 of 14a of 14b) inderdaad op zijn plaats zit.
- Gebruik alleen originele Rowenta stofzakken en filters.
- Gebruik alleen originele Rowenta accessoires.
- Indien u moeite heeft de accessoires en filters voor deze stofzuiger te vinden, kunt u met de klantenservice van Rowenta (zie adresgegevens op de laatste bladzijde) contact opnemen.
- Zet uw stofzuiger na elk gebruik uit en trek de stekker uit het stopcontact.
- Zet uw stofzuiger voor onderhoud en reiniging altijd uit en trek de stekker uit het stopcontact.
- Dit apparaat is niet bedoeld om zonder hulp of toezicht gebruikt te worden door kinderen of andere personen, indien hun fysieke, zintuiglijke of mentale vermogen hen niet in staat stellen dit apparaat op een veilige wijze te gebruiken, tenzij zij van tevoren instructies hebben ontvangen betreffende het gebruik van dit apparaat door een verantwoordelijke persoon. Er moet toezicht zijn op kinderen zodat zij niet met het apparaat kunnen spelen.

**4. GEBRUIK****ASSEMBLEREN VAN DE VERSCHILLENDE ELEMENTEN VAN HET APPARAAT**

- Steek de slang (18) in de zuigopening (10) tot dat deze vast klikt - fig.1.
- Om de slang weer uit te nemen drukt u op de klemmen op het flexibele uiteinde en trekt dit vervolgens naar boven - fig.2.
- Indien uw stofzuiger is uitgerust met een telescopische buis \* (19): de afstelknop naar voren drukken, Schuif de gewenste buislangte naar buiten en laat de knop weer los om deze te blokkeren - fig.3a. Indien dit niet het geval is assembleert u de twee buizen\* (20), door deze een weinig te draaien - fig. 3b.
- Steek het gewenste accessoire op het uiteinde van de buis:
- Voor tapijt en kleden: gebruik de zuigmond (22) in de stand met de borstel naar binnen - fig.4.

- Voor parketten en gladde vloeren: gebruik de zuigmond (22) in de stand met de borstel naar buiten - fig.4. of gebruik meteen de zuigmond parket\* (21).

- Voor kleine hoekjes en moeilijk bereikbare plekken: gebruik de zuigmond met tot borstel om te vormen spleet \*(24) in de vlakke zuigmond staand.

- Voor meubels: gebruik de borstel van de zuigmond met tot borstel om te vormen spleet \* (24) of de zuigmond voor meubilair\* (23).

• Uw apparaat is voorzien van een draagriem\* (27), die het mogelijk maakt het apparaat aan uw schouder te dragen.

- Om de draagriem vrij te maken haalt u de klepjes uit de beide kanten van de greep door deze een kwartslag tegen de door de pijl aangegeven richting in te draaien - fig.5a.

- Om de draagriem weer op zijn plaats te brengen doet u precies het tegenovergestelde: breng de beide klepjes in de greep aan door ze een kwartslag in de door de pijl aangegeven richting te draaien - fig.5b, tot het punt van vergrendeling, en plaats vervolgens de draagriem in de daarvoor bestemde opbergruimte (7b).

#### NB!

Let goed op de montagerichting (X) die vlak bij het aan/uit pedaal (2) wordt aangegeven in acht te houden. Zet uw stofzuiger altijd uit en trek de stekker uit het stopcontact voordat u de accessoires wisselt.

### AANSLUITEN VAN HET SNOER EN AANZETTEN VAN HET APPARAAT

• Rol het snoer helemaal uit, sluit uw stofzuiger aan - fig.6 en druk op het aan/uit pedaal (2) - fig. 7.

• Stel de zuigkracht in:

- met de elektronische vermogensregelaar\* (3): draai de knop van de elektronische regelaar \* om de zuigkracht in te stellen: naar de max stand voor vloeren en de min stand voor meubilair en kwetsbare stoffen - fig. 8.

- met de mechanische vermogensregelaar op de greep: open het luikje van de schuifregelaar om de zuigkracht handmatig te verminderen, bijv: voor kwetsbare stoffen - fig. 9.

### OPSLAG EN TRANSPORT VAN HET APPARAAT

• Na gebruik, zet uw stofzuiger uit door op het aan/uit pedaal (2) te drukken en trek de stekker uit het stopcontact - fig. 10. Berg het snoer op door op het pedaal voor de oprollen van het snoer (4) te drukken - fig. 11.

• In de verticaalstand, plaats de zuigmond (22) in de opbergruimte onder het apparaat (1b) - fig. 12.

• In de horizontaalstand, plaats de zuigmond (22) in de opbergruimte aan de achterkant van het apparaat (1a)- fig. 13.

• Transporteer uw stofzuiger op gemakkelijke wijze dankzij de transportgrepen (7a of 7b) of de draagriem\* (27).

## 5. REINIGING EN ONDERHOUD

Belangrijk: Zet uw stofzuiger altijd uit en trek de stekker uit het stopcontact voordat u reinigings- of onderhoudswerkzaamheden gaat verrichten.

### STOFZAK WISSELEN

• Het controlelampje stofzak vol (5) geeft aan dat de stofzak vol of verstopt is. Indien u merkt dat het apparaat uw stofzuiger niet meer goed zuigt stelt u het vermogen op maximaal in en houdt u de zuigmond boven de vloer in de lucht. Indien het controlelampje rood blijft dient u de stofzak te vervangen.

• Haal de slang (18) uit de zuigopening (10)- fig. 2.

• Open het deksel (9) van uw stofzuiger- fig. 14.

#### a) Als uw stofzuiger met een papieren zak\* (17a) of met een Wonderbag Compact\* (17c) stofzak is uitgerust:

• Trek de zakondersteuning (15) uit het zakcompartiment (8) - Fig. 15a en trek vervolgens de papieren stofzak\* (17a) of de Wonderbag Compact\* (17c) uit zijn ondersteuning door het tussen de spansledes te laten glijden (16) - Fig. 15b.

• Gooi de papieren stofzak\* of de stofzak Wonderbag Compact\* in de vuilnisbak- Fig. 15c

• Plaats een nieuwe papieren stofzak\* of een nieuwe Wonderbag Compact\* stofzak in de ondersteuning - Fig. 15d. Plaats deze aan de binnenkant van het compartiment - Fig. 15e

Controleer of de stofzak goed zit voordat u de deksel (9) sluit.

**b) Indien uw stofzuiger met een textiele stofzak is uitgerust\* :**

- Neem de stofzakbeugel (15) uit het stofzakcompartiment (8)- fig.16a, en haal vervolgens de textiele stofzak \* (17b) uit de beugel (15) door deze over de glijders te schuiven (16) - fig.16b.
- Open de ritssluiting van de stofzak - fig. 16c, leeg deze vervolgens boven de vuilnisbak - fig. 16d.
- Reinig de stofzak met kraanwater - fig. 16e.
- Laat de stofzak tenminste 24 uur drogen (breng de stofzak alleen op zijn plaats indien deze geheel droog is) - fig. 16f.
- Let erop dat de ritssluiting goed gesloten is - fig.16g voordat u de stofzak weer op zijn plaats brengt.

**HET MICROFILTER\* (ref: ZR0039 01) OF DE HEPA FILTERCASSETTE \* (ref: ZR0041 01) VERVANGEN Microfilter\* (ref: ZR0039 01)**

Belangrijk: Vervang het microfilter\* ZR0039 01 bij elke 6de stofzak.

- Open het deksel (9) van uw stofzuiger -fig. 14.
- Open het beschermingsrooster van de motor (12)- fig. 17a.
- Neem het microfilter\* uit (13)-fig.17b.
- Werp het microfilter\* (13) in de vuilnisbak -fig. 17c en vervang deze door een nieuw microfilter (ref. ZR0039 01).
- Plaats het microfilter\* in de daarvoor bestemde uitsparingen - fig. 17d.
- Vergrendel het microfilter\* achter het beschermingsrooster van de motor (12) - fig. 17e.
- Zorg voor een juiste plaatsing van het microfilter\* (13) voordat u het deksel weer sluit (9).

**HEPA FILTERCASSETTE \* (REF: ZR0041 01)**

Belangrijk: Vervang de HEPA filtercassette \* ZR0041 01 elke 6 maanden (afhankelijk van gebruiksfrequentie).

- Open het deksel (9) van uw stofzuiger - fig. 14.
- Neem de HEPA filtercassette\* (14a) uit - fig. 18a - 18b.
- Werp de cassette in de vuilnisbak - fig.18c.
- Plaats de filtercassette\* in de daarvoor bestemde uitsparingen - fig. 18d.
- Vergrendel de nieuwe HEPA filtercassette\* (14a) (ref. ZR0041 01) in zijn compartiment - fig. 18e.
- Zorg voor een juiste plaatsing van de HEPA filtercassette voordat u het deksel weer sluit (9).

**REINIGEN VAN DE HEPA FILTERCASSETTE\* (ref: ZR0042 01)**

NB! Deze reinigingsmethode is uitsluitend bestemd voor de HEPA filtercassette\* ref: ZR0042 01.

- Open het deksel (9) van uw stofzuiger - fig. 14.
- Neem de HEPA filtercassette\* (14b) uit - fig. 19a - 19b.
- Klop de HEPA filtercassette\* (14b) boven de vuilnisbak uit - fig. 19c.
- Spoel de cassette vervolgens onder de kraan uit - fig. 19d, en laat de cassette tenminste 24 u drogen - fig. 19e.
- Zorg ervoor dat de HEPA filtercassette\* (14b) goed droog is voordat u hem weer op zijn plaats brengt.
- Plaats de filtercassette in de daarvoor bestemde uitsparingen - fig. 19f.
- Vergrendel de HEPA filtercassette\* (14b) (Ref: ZR0042 01) in zijn compartiment - fig. 19g.
- Zorg voor een juiste plaatsing van de HEPA filtercassette\* (14b) voordat u het deksel sluit (9).

**DE STOFZUIGER REINIGEN**

- Veeg de behuizing van het apparaat en de accessoires met een zachte vochtige doek schoon, vervolgens afdrogen.
- Veeg het deksel met een droge doek schoon -fig. 20.
- Gebruik geen zeep, agressieve of schurende producten.

**6. STORINGEN VERHELPEN**

Belangrijk: Zodra uw stofzuiger minder goed functioneert en voordat u iets controleert, de stofzuiger uitzetten door op het aan/uit pedaal te drukken.

## INDIEN UW STOFZUIGER NIET START

- Het apparaat krijgt geen stroom: zorg ervoor dat het apparaat op juiste wijze aangesloten is.

## INDIEN UW STOFZUIGER NIET ZUIGT

- Een accessoire of de slang is verstopt: ontstop het accessoire of de slang.
- Het deksel zit niet goed dicht: controleer de plaatsing van de stofzak en sluit het deksel opnieuw.

## INDIEN UW STOFZUIGER MINDER GOED ZUIGT, TE VEEL GELUID OF FLUITENDE GELUIDEN PRODUCEERT

- Een accessoire of de slang is gedeeltelijk verstopt: ontstop het accessoire of de slang.
- Het stofzak is vol of verstopt door fijne stofdeeltjes: vervang de papieren stofzak\* (17a) of de Wonderbag Compact\* (17c) stofzak, of maak de textiele stofzak\* (17b) leeg.
- Het stofzak vol controlelampje is rood: het filtersysteem is verstopt.
- **HEPA Cassette \***: vervang de HEPA cassette\* (14a) (ref.ZR0041 01) en plaats deze in de daarvoor bestemde ruimte of was de HEPA filtercassette\* (14b) (ref.ZR0042 01) volgens de procedure.

- **Microfilter\***: neem het microfilter\* uit en vervang het door een nieuw exemplaar (ref. ZR0039 01).
- De elektronische vermogensregelaar\* staat in de min stand: verhoog het vermogen met behulp van de elektronische vermogensregelaar\* (behalve indien u de stofzuiger op kwetsbare stoffen gebruikt).
- De mechanische vermogensregelaar van de kromme greep staat open: sluit de mechanische vermogensregelaar.

## INDIEN HET STOFZAK VOL CONTROLELAMPJE ROOD BLIJFT

- De stofzak is vol: vervang de papieren stofzak\* (17a) of de Wonderbag Compact \* (17c) stofzak, of maak de textiele stofzak\* (17b) leeg.

## INDIEN HET DEKSEL NIET SLUIT (actie van de aanwezigheidsdetector stofzak 11b)

- Controleer op aanwezigheid van stofzak of de juiste plaatsing.

## INDIEN DE ZUIGMOND MOEILIK TE VERPLAATSEN IS

- Open de schuifregelaar van de kromme greep of verminder het vermogen.

## INDIEN HET SNOER NIET GEHEEL OPROLT

- Het snoer wordt gestremd tijdens het oprollen: trek het snoer weer geheel naar buiten en druk op het oprolpedaal.

## ALS UW STOFZUIGER TIJDENS HET ZUIGEN UITSCHAKELT

- Het beveiligingssysteem tegen oververhitting is ingeschakeld. Controleer of de buis en de slang niet verstopt zijn en of de stofzak en de filters niet vol zijn. Laat de stofzuiger 30 minuten afkoelen, voordat u hem weer inschakelt.

Indien een probleem blijft bestaan, vertrouwt u uw stofzuiger aan het dichtstbijzijnde Erkende Rowenta Service Center toe. Kijk in de lijst met Erkende Rowenta Service Centers of neem contact op met de klantenservice van Rowenta (zie adresgegevens op de laatste bladzijde).

## GARANTIE

- Dit apparaat is uitsluitend bestemd voor huishoudelijk gebruik; in het geval van oneigenlijk gebruik of van gebruik niet conform met de gebruiksaanwijzing kan het merk niet aansprakelijk worden gesteld en wordt de garantie nietig verklaard.
- Lees de gebruiksaanwijzing aandachtig door voordat u uw apparaat voor het eerst gebruikt : gebruik niet conform met de gebruiksaanwijzing ontslaat Rowenta van alle verantwoordelijkheid.



## 7. DE ACCESSOIRES\*

ACCESSOIRES*	GEBRUIK	PLAATSING VAN HET ACCESSOIRE	AANKOOPPLAATS
Meubelzuigmond	Voor het reinigen van meubels.	Steek de meubelzuigmond op het uiteinde van de buis.	Erkende Rowenta Service Centers (zie de bijgevoegde adressenlijst).
Spleetzuigmond met borstel	Voor kleine hoekjes en moeilijk te bereiken plekken.	Steek spleetzuigmond met borstel op het uiteinde van de greep of buis.	Erkende Rowenta Service Centers (zie de bijgevoegde adressenlijst).
Zuigmond parket	Voor kwetsbare vloeropervlakken.	Steek de zuigmond parket op het uiteinde van de buis.	Erkende Rowenta Service Centers (zie de bijgevoegde adressenlijst).
Mini-turboborstel	Voor een diepe reinigende werking op meubelstofferingen.	Steek de mini-turboborstel op het uiteinde van de buis.	Erkende Rowenta Service Centers (zie de bijgevoegde adressenlijst).
Turboborstel	Voor het zuigen van draden en dierenhaar uit tapijten en kleden.	Steek de turboborstel op het uiteinde van de buis.	Erkende Rowenta Service Centers (zie de bijgevoegde adressenlijst).

## 8. MILIEU

Conform de geldende regelgeving dient elk in onbruik geraakte apparaat definitief onbruikbaar gemaakt te worden: trek de stekker uit het stopcontact en knip het snoer door voordat u het apparaat wegdoet.

Help mee het milieu te beschermen!

- ① Uw apparaat bevat talrijke materialen die opnieuw gebruikt of gerecycled kunnen worden.
- ➡ Breng het naar een daarvoor ingericht verzamelpunt zodat het op juiste wijze verwerkt kan worden.



## 1. ΣΥΜΒΟΥΛΕΣ ΑΣΦΑΛΕΙΑΣ

Για την ασφάλειά σας, η παρούσα συσκευή έχει κατασκευαστεί σύμφωνα με τα εφαρμοστέα πρότυπα και κανονισμούς (Οδηγίες περί Χαμηλής τάσης, Ηλεκτρομαγνητικής Συμβατότητας, Περιβάλλοντος...).

### ΣΥΝΘΗΚΕΣ ΧΡΗΣΗΣ

- Η ηλεκτρική σας σκούπα είναι ηλεκτρική συσκευή: πρέπει να χρησιμοποιείται σε κανονικές συνθήκες χρήσης.
  - Να χρησιμοποιείτε και να φυλάσσετε τη συσκευή μακριά από τα παιδιά. Μην αφήνετε ποτέ τη συσκευή να λειτουργεί χωρίς επίβλεψη.
  - Μην κρατάτε το ακροφύσιο ή το άκρο του σωλήνα κοντά στα μάτια ή τα αυτιά.
  - **Μη σκουπίζετε επιφάνειες που έχουν βραχεί με νερό ή οποιοδήποτε άλλο υγρό, ζεστές ουσίες, εξαιρετικά λεπτές ουσίες (γύψος, τσιμέντο, κρύα στάχτη), μεγάλα αιχμηρά θραύσματα (γυαλί), επιβλαβή προϊόντα (διαλυτικά, διαλύματα καθαρισμού...), διαβρωτικές ουσίες (οξύ, καθαριστικά...), εύφλεκτα υλικά και εκρηκτικές ουσίες (με βάση καυσίμου ή οινοπνεύματος).**
  - Ποτέ μη βυθίζετε τη συσκευή μέσα σε νερό, μην πετάτε νερό πάνω στη συσκευή και μην την τοποθετείτε σε εξωτερικούς χώρους.
  - Μην χρησιμοποιείτε τη συσκευή εάν έχει πέσει και παρουσιάζει εμφανείς ζημιές ή σφάλματα λειτουργίας.
- Σε αυτήν την περίπτωση, μην ανοίξετε τη συσκευή αλλά στείλτε την στο κοντινότερο εξουσιοδοτημένο κέντρο εξυπηρέτησης ή επικοινωνήστε με το κέντρο καταναλωτών της Rowenta (δείτε τα στοιχεία επικοινωνίας στην τελευταία σελίδα).

### ΗΛΕΚΤΡΙΚΗ ΤΡΟΦΟΔΟΣΙΑ

- Βεβαιωθείτε ότι η τάση χρήσης της ηλεκτρικής σας σκούπας αντιστοιχεί στην τάση του ηλεκτρικού σας δικτύου. Θα βρείτε αυτές τις πληροφορίες κάτω από τη συσκευή.
- Να απσυνδέετε τη συσκευή αφαιρώντας την πρίζα από το ρεύμα:
  - αμέσως μετά από τη χρήση, - πριν από κάθε αλλαγή εξαρτημάτων,
  - πριν από κάθε καθαρισμό, συντήρηση ή αντικατάσταση φίλτρου.
- Μην χρησιμοποιείτε τη συσκευή:
  - εάν το καλώδιο έχει φθαρεί. Προκειμένου να αποφευχθεί κάθε κίνδυνος, θα πρέπει το σύστημα τυλίγματος καλωδίου και το καλώδιο οπωσδήποτε να αντικατασταθούν σε ένα εξουσιοδοτημένο κέντρο εξυπηρέτησης της Rowenta.

### ΕΠΙΣΚΕΥΕΣ

Οι επισκευές θα πρέπει να πραγματοποιούνται αποκλειστικά από ειδικούς, χρησιμοποιώντας γνήσια ανταλλακτικά. Η επισκευή μιας συσκευής από εσάς τους ίδιους μπορεί να συνιστά κίνδυνο για τον χρήστη.

## 2. ΠΕΡΙΓΡΑΦΗ

1. a - Οριζόντια φύλαξη  
b - Κάθετη φύλαξη
  2. Κουμπί on/off
  3. Ηλεκτρονικός διακόπτης έντασης\*
  4. Κουμπί τυλίγματος καλωδίου
  5. Ένδειξη πλήρωσης της σακούλας
  6. Εσχάρα εξόδου αέρα
  7. a- Λαβή κάθετης μεταφοράς  
b- Λαβή οριζόντιας μεταφοράς  
c- Βάση αποθήκευσης του μίαντα
  8. Θήκη σακούλας
  9. Καπάκι
  10. Ανοιγμα αναρρόφησης
  11. a- Θυρίδα ανοίγματος καπακιού  
b- Ανιχνευτής παρουσίας σακούλας
  12. Εσχάρα προστασίας του μοτέρ
  13. Μικροφίλτρο\* (κωδ. ZR0039 01)
  14. a- Κασέτα φίλτρου HEPA\* (κωδ. ZR0041 01), προσαρμόζεται στις χάρτινες σακούλες  
b- Κασέτα φίλτρου HEPA\* (κωδ. ZR0042 01), προσαρμόζεται στις υφασμάτινες σακούλες\*
- Η ηλεκτρική σας σκούπα διαθέτει είτε ένα μικροφίλτρο\* ή μία κασέτα φίλτρου HEPA\*.
15. Υποστήριγμα σακούλας για σακούλες Wonderbag Compact \* (17c) ή για χάρτινες σακούλες \* (17a) ή για υφασμάτινες σακούλες \* (17b)

\* Ανάλογα με τα μοντέλα: αφορά σε εξοπλισμό που διατίθεται σε ορισμένα μοντέλα ή σε εξαρτήματα που διατίθενται προαιρετικά.

Βασικά εξαρτήματα:

17. Σακούλες

a- Χάρτινη σακούλα\* (κωδ. ZR0039 01/ZR0041 01)

b- Υφασμάτινη σακούλα\*

c- Σακούλα Wonderbag Compact\* (ref. WB305120 /WB305130 / WB305140)

18. Εύκαμπτος σωλήνας με λαβή και μηχανικός διακόπτης έντασης

19. Τηλεσκοπικός σωλήνας\*

20. Σωλήνες\*

21. Ακροφύσιο παρκέτου\*

22. Ακροφύσιο για όλες τις επιφάνειες

23. Ακροφύσιο επίπλων\*

24. Ακροφύσιο με σχισμή με εναλλαγή σε βουρτσάκι\*

25. Βούρτσα Turbo\*

26. Μικρή βούρτσα Turbo\*

27. Ιμάντας\*

28. Καλύμματα ιμάντα\*

### 3. ΠΡΙΝ ΑΠΟ ΤΗΝ ΠΡΩΤΗ ΧΡΗΣΗ

#### ΑΦΑΙΡΕΣΗ ΣΥΣΚΕΥΑΣΙΑΣ

• Αφαιρέστε τη συσκευασία της συσκευής σας, φυλάξτε το δελτίο εγγύησης και διαβάστε προσεκτικά τις οδηγίες χρήσης πριν από την πρώτη χρήση.

#### ΣΥΜΒΟΥΛΕΣ ΚΑΙ ΠΡΟΦΥΛΑΞΕΙΣ

- Πριν από κάθε χρήση, πρέπει να ξετυλίξετε εντελώς το καλώδιο.
- Μην το τσακίζετε και μην το περνάτε πάνω από αιχμηρά άκρα.
- Εάν χρησιμοποιείτε ηλεκτρική μπαλαντέζα, βεβαιωθείτε ότι βρίσκεται σε άριστη κατάσταση και ότι η διατομή της είναι κατάλληλη για την ηλεκτρική ισχύ της ηλεκτρικής σας σκούπας.
- Η ηλεκτρική σας σκούπα διαθέτει μια ασφάλεια που αποτρέπει την υπερθέρμανση του κινητήρα. Σε ορισμένες περιπτώσεις (χρήση της λαβής σε πολυθρόνες, καθίσματα...) η ασφάλεια απενεργοποιείται και η συσκευή μπορεί να εκπέμψει έναν ασυνήθιστο θόρυβο άνευ σημασίας.
- Μη μετακινείτε την ηλεκτρική σκούπα τραβώντας το καλώδιο, η συσκευή πρέπει να μετακινείται από τη λαβή μεταφοράς της.
- Μη χρησιμοποιείτε το καλώδιο για να ανασηκώσετε τη συσκευή.
- Ποτέ μην αποσυνδέετε τη συσκευή από το ρεύμα τραβώντας το καλώδιο.
- Ποτέ μη χρησιμοποιείτε την ηλεκτρική σας σκούπα χωρίς σακούλα και σύστημα φιλτραρίσματος: μικρο-φίλτρο\* ή κασέτα φίλτρου HEPA\*.
- Βεβαιωθείτε ότι το φίλτρο (13 ή 14a ή 14b) είναι σωστά τοποθετημένο στη θέση του.
- Να χρησιμοποιείτε αποκλειστικά και μόνο γνήσιες σακούλες και φίλτρα της Rowenta.
- Να χρησιμοποιείτε αποκλειστικά και μόνο γνήσια εξαρτήματα της Rowenta.
- Σε περίπτωση που συναντήσετε δυσκολίες στο να προμηθευτείτε τα εξαρτήματα και τα φίλτρα για την παρούσα ηλεκτρική σκούπα, επικοινωνήστε με το κέντρο καταναλωτών της Rowenta (δείτε τα στοιχεία επικοινωνίας στην τελευταία σελίδα).
- Να απενεργοποιείτε και να αποσυνδέετε την ηλεκτρική σκούπα από το ρεύμα μετά από κάθε χρήση.
- Πρέπει πάντα να απενεργοποιείτε και να αποσυνδέετε την ηλεκτρική σκούπα από το ρεύμα πριν από τη συντήρηση ή τον καθαρισμό της.
- Η παρούσα συσκευή δεν προορίζεται προς χρήση από άτομα (συμπεριλαμβανομένων των παιδιών) των οποίων η σωματική, αισθητήρια ή πνευματική ικανότητα είναι μειωμένη, ή από άτομα χωρίς εμπειρία ή γνώση ως προς τη χρήση, εκτός εάν τα άτομα αυτά βρίσκονται υπό επίβλεψη ή ακολουθούν πρότερες οδηγίες που αφορούν στη χρήση της συσκευής από κάποιο άτομο που είναι υπεύθυνο ως προς την ασφάλειά τους. Τα παιδιά πρέπει να βρίσκονται υπό επίβλεψη προκειμένου να διασφαλιστεί ότι δεν θα χρησιμοποιήσουν τη συσκευή ως παιχνίδι.

### 4. ΧΡΗΣΗ

#### ΣΥΝΑΡΜΟΛΟΓΗΣΗ ΤΩΝ ΕΞΑΡΤΗΜΑΤΩΝ ΤΗΣ ΣΥΣΚΕΥΗΣ

- Σπρώξτε τον εύκαμπτο σωλήνα (18) μέσα στο άνοιγμα αναρρόφησης (10) μέχρι να ακουστεί το κλικ – εικ. 1.

\* Ανάλογα με τα μοντέλα: αφορά σε εξοπλισμό που διατίθεται σε ορισμένα μοντέλα ή σε εξαρτήματα που διατίθενται προαιρετικά.

- Για να τον αφαιρέσετε, πιέστε τα πιαστράκια που βρίσκονται στο στόμιο του εύκαμπτου σωλήνα και τραβήξτε – εικ.2.
- Εάν η ηλεκτρική σας σκούπα διαθέτει τηλεσκοπικό σωλήνα\* (19): πιέστε το κουμπί ρύθμισης προς τα εμπρός, τραβήξτε προς τα έξω το επιθυμητό μήκος του σωλήνα και στη συνέχεια αφήστε το κουμπί για να τον ασφαλίσετε– εικ.3a. Διαφορετικά, συνδέστε τους δύο σωλήνες\* (20), περιστρέφοντας ελαφρώς– εικ. 3b.
- Προσαρμόστε το εξάρτημα που επιθυμείτε στο άκρο του σωλήνα:
  - Για τα χαλιά και τις μοκέτες: χρησιμοποιήστε το ακροφύσιο (22) στη θέση χωρίς βούρτσα – εικ.4.
  - Για τα παρκέτα και τις λείες επιφάνειες: χρησιμοποιήστε το ακροφύσιο (22) στη θέση με βούρτσα – εικ.4, ή χρησιμοποιήστε απευθείας το ακροφύσιο παρκέτου\* (21).
- Για τις γωνίες και τα σημεία δύσκολης πρόσβασης: χρησιμοποιήστε το ακροφύσιο με σχισμή με εναλλαγή σε βουρτσάκι\* (24) στη θέση του ακροφυσίου για γωνίες.
- Για τα έπιπλα: χρησιμοποιήστε το ακροφύσιο με σχισμή με εναλλαγή σε βουρτσάκι\* (24) ή το ακροφύσιο επίπλων\* (23).
- Η συσκευή σας διαθέτει έναν ιμάντα\* (27), που σας επιτρέπει να τη μεταφέρετε στον ώμο.
  - Για να απασφαλίσετε τον ιμάντα, αφαιρέστε τα καλύμματα από τις δύο πλευρές της λαβής περιστρέφοντας κατά 1/4 μίας πλήρους στροφής με φορά αντίθετη από αυτήν που υποδεικνύεται από το βέλος– εικ.5a.
  - Για να τον επανατοποθετήσετε, ακολουθήστε την αντίστροφη διαδικασία: επανατοποθετήστε τα καλύμματα και στις δύο πλευρές της λαβής περιστρέφοντας κατά 1/4 μίας πλήρους στροφής προς τη φορά που δείχνει το βέλος– εικ.5b, έως το σημείο ασφάλισης, και στη συνέχεια τοποθετήστε τον ιμάντα μέσα στη θήκη αποθήκευσής του (7b).

### Προσοχή!

Ακολουθήστε τη σειρά συναρμολόγησης (X) που υποδεικνύεται κοντά στο κουμπί on/off (2). Πρέπει πάντα να απενεργοποιείτε και να αποσυνδέετε την ηλεκτρική σκούπα από το ρεύμα πριν από την αλλαγή εξαρτημάτων.

### ΣΥΝΔΕΣΗ ΤΟΥ ΚΑΛΩΔΙΟΥ ΚΑΙ ΕΝΕΡΓΟΠΟΙΗΣΗ ΤΗΣ ΣΥΣΚΕΥΗΣ

- Ξετυλίξτε όλο το καλώδιο, συνδέστε την ηλεκτρική σας σκούπα στο ρεύμα – fig.6 και πατήστε τον διακόπτη on/off (2) – εικ. 7
- Ρυθμίστε την ένταση της αναρρόφησης:
  - με τον ηλεκτρονικό διακόπτη έντασης\* (3): περιστρέψτε το κουμπί του ηλεκτρονικού διακόπτη\* για να ρυθμίσετε την ένταση της αναρρόφησης: προς τη θέση max για τα δάπεδα και στη θέση min για τα έπιπλα και τα ευαίσθητα υφάσματα – εικ. 8.
  - με τον μηχανικό διακόπτη έντασης της λαβής: ανοίξτε το κάλυμμα του διακόπτη ρύθμισης για να ελαττώσετε χειροκίνητα την ένταση της αναρρόφησης, πχ: σε ευαίσθητες επιφάνειες... – εικ.9.

### ΑΠΟΘΗΚΕΥΣΗ ΚΑΙ ΜΕΤΑΦΟΡΑ ΤΗΣ ΣΥΣΚΕΥΗΣ

- Μετά από τη χρήση, απενεργοποιήστε την ηλεκτρική σας σκούπα πατώντας το κουμπί on/off (2) και αποσυνδέστε την από το ρεύμα – εικ. 10. Φυλάξτε το καλώδιο πατώντας το κουμπί τυλίγματος του καλωδίου (4) – εικ. 11.
- Σε κάθετη θέση, τοποθετήστε το ακροφύσιο (22) μέσα στη θήκη του κάτω από τη συσκευή (1b) – εικ. 12.
- Σε οριζόντια θέση, τοποθετήστε το ακροφύσιο (22) μέσα στη θήκη του στην πίσω πλευρά της συσκευής (1a) – εικ. 13.
- Μεταφέρετε εύκολα την ηλεκτρική σας σκούπα χάρη στις λαβές μεταφοράς (7a ή 7b) ή τον ιμάντα της\* (27).

### 5. ΚΑΘΑΡΙΣΜΟΣ ΚΑΙ ΣΥΝΤΗΡΗΣΗ

Σημαντικό: Πρέπει πάντα να απενεργοποιείτε και να αποσυνδέετε την ηλεκτρική σκούπα από το ρεύμα πριν από τη συντήρηση ή τον καθαρισμό της.

#### ΑΛΛΑΓΗ ΣΑΚΟΥΛΑΣ

- Η ένδειξη πλήρωσης της σακούλας (5) σάς υποδεικνύει ότι η σακούλα είναι γεμάτη ή κορεσμένη. Εάν παρατηρήσετε μια μείωση στην απόδοση της συσκευής σας, ρυθμίστε την ένταση στο μέγιστο και κρατήστε το ακροφύσιο ανασηκωμένο πάνω από το δάπεδο. Εάν η ένδειξη παραμένει κόκκινη, αντικαταστήστε το δοχείο σκόνης.

- Αφαιρέστε τον εύκαμπτο σωλήνα (18) από το άνοιγμα αναρρόφησης (10)– εικ. 2.
- Ανοίξτε το καπάκι (9) της ηλεκτρικής σκούπας– εικ. 14.

#### **α) Αν η ηλεκτρική σας σκούπα διαθέτει χάρτινη σακούλα \* (17a) ή σακούλα Wonderbag Compact\* (17c) :**

- Αφαιρέστε το υποστήριγμα της σακούλας (15) από το διαμέρισμα της σακούλας (8) – εικ. 15a, κατόπιν βγάλτε τη χάρτινη σακούλα \* (17a) ή τη σακούλα Wonderbag Compact\* (17c) από το υποστήριγμά της, γλιστρώντας την επάνω στις ράγες (16) – εικ. 15b.
  - Πετάξτε τη χάρτινη σακούλα \* ή τη σακούλα Wonderbag Compact\* σε ένα καλάθι απορριμμάτων – εικ. 15c
  - Τοποθετήστε μία νέα χάρτινη σακούλα \* ή μία νέα σακούλα Wonderbag Compact\* στο υποστήριγμα – εικ. 15d.
- Βάλτε την μέσα στο διαμέρισμα – εικ. 15e
- Ελέγξτε αν η σακούλα έχει τοποθετηθεί καλά προτού κλείσετε το καπάκι (9).

#### **β) Εάν η ηλεκτρική σας σκούπα διαθέτει υφασμάτινη σακούλα\* :**

- Αφαιρέστε τη βάση της σακούλας (15) από τη θήκη της σακούλας (8)– εικ.16a, και στη συνέχεια αφαιρέστε την υφασμάτινη σακούλα\* (17b) από τη βάση της (15) σύροντάς τη πάνω στους οδηγούς ολίσθησης (16) – εικ.16b.
- Ανοίξτε τη σακούλα με τη βοήθεια του φερμουάρ– εικ. 16c, και στη συνέχεια αδειάστε την μέσα στον κάδο απορριμμάτων– εικ. 16d.
- Καθαρίστε τη σακούλα με νερό βρύσης– εικ. 16e.
- Αφήστε τη να στεγνώσει για τουλάχιστον 24 ώρες (μην επανατοποθετείτε τη σακούλα εάν δεν είναι εντελώς στεγνή)– εικ. 16f.
- Φροντίστε το φερμουάρ να έχει κλείσει καλά– εικ.16g προτού το τοποθετήσετε στη θέση του.

#### **ΑΛΛΑΓΗ ΤΟΥ ΜΙΚΡΟΦΙΛΤΡΟΥ\* (κωδ.: ZR0039 01) Η ΤΗΣ ΚΑΣΕΤΑΣ ΦΙΛΤΡΟΥ\* (κωδ.: ZR0041 01) Μικροφίλτρο\* (κωδ. ZR0039 01)**

**Σημαντικό:** Να αλλάζετε το μικροφίλτρο\* ZR0039 01 μετά από κάθε 6 φορές που αλλάζετε σακούλα.

- Ανοίξτε το καπάκι (9) της ηλεκτρικής σας σκούπας– εικ. 14.
- Ανοίξτε την εσχάρα προστασίας του μοτέρ (12)– εικ. 17a.
- Αφαιρέστε το μικροφίλτρο\* (13)–εικ.17b.
- Πετάξτε το μικροφίλτρο\* (13) σε έναν κάδο απορριμμάτων–εικ. 17c και τοποθετήστε ένα καινούριο μικροφίλτρο (κωδ. ZR0039 01).
- Τοποθετήστε τις προεξοχές μέσα στις εγκοπές– εικ. 17d.
- Ασφαλίστε το μικροφίλτρο\* πίσω από την εσχάρα προστασίας του μοτέρ (12)– εικ. 17e.
- Βεβαιωθείτε ότι το μικροφίλτρο\* (13) έχει τοποθετηθεί σωστά προτού κλείσετε πάλι το καπάκι (9).

#### **ΚΑΣΕΤΑ ΦΙΛΤΡΟΥ HEPA\* (ΚΩΔ.: ZR0041 01)**

**Σημαντικό:** Η αντικατάσταση της κασέτας φίλτρου HEPA\* ZR0041 01 πρέπει να γίνεται κάθε 6 μήνες (ανάλογα με τη συχνότητα χρήσης).

- Ανοίξτε το καπάκι (9) της ηλεκτρικής σας σκούπας– εικ. 14.
- Αφαιρέστε την κασέτα φίλτρου HEPA\* (14a) – εικ. 18a – 18b.
- Πετάξτε την κασέτα στον κάδο απορριμμάτων – εικ.18c.
- Τοποθετήστε τις προεξοχές μέσα στις εγκοπές– εικ. 18d.
- Ασφαλίστε την καινούρια κασέτα φίλτρου HEPA\* (14a) (κωδ. ZR0041 01) μέσα στη θήκη της – εικ. 18e.
- Βεβαιωθείτε ότι η κασέτα φίλτρου HEPA\* (14a) έχει τοποθετηθεί σωστά προτού κλείσετε πάλι το καπάκι (9).

#### **ΚΑΘΑΡΙΣΜΟΣ ΤΗΣ ΚΑΣΕΤΑΣ ΦΙΛΤΡΟΥ HEPA\* (κωδ.: ZR0042 01)**

**Προσοχή!** Ο καθαρισμός αυτός ενδείκνυται αποκλειστικά για την κασέτα φίλτρου HEPA\* κωδ.: ZR0042 01.

- Ανοίξτε το καπάκι (9) της ηλεκτρικής σας σκούπας– εικ. 14.
- Αφαιρέστε την κασέτα φίλτρου HEPA\* (14b) – εικ. 19a – 19b.
- Τινάξτε την κασέτα φίλτρου HEPA\* (14b) πάνω από τον κάδο απορριμμάτων – εικ. 19c.

\* Ανάλογα με τα μοντέλα: αφορά σε εξοπλισμό που διατίθεται σε ορισμένα μοντέλα ή σε εξαρτήματα που διατίθενται προαιρετικά.

- Πλύνετε τη στη συνέχεια με νερό βρύσης- εικ. 19d, και αφήστε τη να στεγνώσει για τουλάχιστον 24 ώρες- εικ. 19e.
- Φροντίστε η κασέτα φίλτρου HEPA\* (14b) να έχει στεγνώσει εντελώς προτού την τοποθετήσετε πάλι στη θέση της.
- Τοποθετήστε τις προεξοχές μέσα στις εγκοπές- εικ. 19f.
- Ασφαλίστε την κασέτα φίλτρου HEPA\* (14b) (Κωδ.: ZR0042 01) μέσα στη θήκη της - εικ. 19g.
- Βεβαιωθείτε ότι η κασέτα φίλτρου HEPA\* (14b) έχει τοποθετηθεί σωστά προτού κλείσετε πάλι το καπάκι (9).

### ΚΑΘΑΡΙΣΜΟΣ ΤΗΣ ΗΛΕΚΤΡΙΚΗΣ ΣΚΟΥΠΑΣ

- Σκουπίστε το σώμα της συσκευής και τα εξαρτήματα με ένα μαλακό και υγρό πανί, και στη συνέχεια στεγνώστε τα.
- Σκουπίστε το καπάκι με ένα στεγνό πανί -εικ. 20.
- Μη χρησιμοποιείτε απορρυπαντικά, διαβρωτικά ή λιπαντικά προϊόντα.

## 6. ΕΝΤΟΠΙΣΜΟΣ ΚΑΙ ΕΠΙΣΚΕΥΗ ΒΛΑΒΩΝ

**Σημαντικό:** Εάν η ηλεκτρική σας σκούπα λειτουργεί λιγότερο καλά και πριν από κάθε έλεγχο, απενεργοποιήστε την πατώντας το κουμπί on/off.

### ΕΑΝ Η ΗΛΕΚΤΡΙΚΗ ΣΑΣ ΣΚΟΥΠΑ ΔΕΝ ΛΕΙΤΟΥΡΓΕΙ

- Η συσκευή δεν είναι συνδεδεμένη στο ρεύμα: βεβαιωθείτε ότι η συσκευή είναι σωστά συνδεδεμένη στο ρεύμα.

### ΕΑΝ Η ΕΝΤΑΣΗ ΑΝΑΡΡΟΦΗΣΗΣ ΤΗΣ ΗΛΕΚΤΡΙΚΗΣ ΣΑΣ ΣΚΟΥΠΑΣ ΜΕΙΩΘΕΙ ΕΝΤΕΛΩΣ

- Ένα εξάρτημα ή ο εύκαμπτος σωλήνας έχει βουλώσει: ξεβουλώστε το εξάρτημα ή τον εύκαμπτο σωλήνα.
- Το καπάκι δεν έχει κλείσει καλά. βεβαιωθείτε ότι είναι σωστά τοποθετημένη η σακούλα και κλείστε πάλι το καπάκι.

### ΕΑΝ Η ΕΝΤΑΣΗ ΑΝΑΡΡΟΦΗΣΗΣ ΤΗΣ ΗΛΕΚΤΡΙΚΗΣ ΣΚΟΥΠΑΣ ΜΕΙΩΘΕΙ ΑΡΚΕΤΑ, ΕΑΝ Η ΗΛΕΚΤΡΙΚΗ ΣΚΟΥΠΑ ΠΑΡΑΓΕΙ ΘΟΡΥΒΟ, Η ΣΦΥΡΙΖΕΙ

- Ένα εξάρτημα ή ο εύκαμπτος σωλήνας έχει βουλώσει μερικώς: ξεβουλώστε το εξάρτημα ή τον εύκαμπτο σωλήνα.
- Η σακούλα είναι γεμάτη ή κορεσμένη με λεπτή σκόνη: αντικαταστήστε τη χάρτινη σακούλα \* (17a) ή τη σακούλα Wonderbag Compact \* (17c), ή αδειάστε την υφασμάτινη σακούλα \* (17b).
- Η ένδειξη πλήρωσης της σακούλας είναι κόκκινη: το σύστημα φιλτραρίσματος είναι κορεσμένο.
- **Κασέτα HEPA\***: αλλάξτε την κασέτα HEPA\* (14a) (κωδ. ZR0041 01) και επανατοποθετήστε τη μέσα στη θήκη της ή πλύνετε την κασέτα φίλτρου HEPA\* (14b) (κωδ. ZR0042 01) σύμφωνα με τη διαδικασία.

- **Μικροφίλτρο\***: αφαιρέστε το μικροφίλτρο\* και αντικαταστήστε το με ένα καινούριο (κωδ. ZR0039 01).
- Ο ηλεκτρονικός διακόπτης έντασης\* είναι στη θέση min: αυξήστε την ένταση με τον ηλεκτρονικό διακόπτη έντασης\* (εκτός κι αν σκουπίζετε ευαίσθητα υφάσματα).
- Ο μηχανικός διακόπτης έντασης της λαβής είναι ανοικτός: κλείστε τον μηχανικό διακόπτη έντασης.

### ΕΑΝ Η ΕΝΔΕΙΞΗ ΠΛΗΡΩΣΗΣ ΤΗΣ ΣΑΚΟΥΛΑΣ ΠΑΡΑΜΕΝΕΙ ΚΟΚΚΙΝΗ

- Η σακούλα είναι γεμάτη: αντικαταστήστε τη χάρτινη σακούλα \* (17a) ή τη σακούλα Wonderbag Compact \* (17c), ή αδειάστε την υφασμάτινη σακούλα \* (17b).

### ΕΑΝ ΤΟ ΚΑΠΑΚΙ ΔΕΝ ΚΛΕΙΝΕΙ (λόγω του αισθητήρα 11b)

- Ελέγξτε εάν υπάρχει σακούλα ή εάν είναι σωστά τοποθετημένη.

### ΕΑΝ ΤΟ ΑΚΡΟΦΥΣΙΟ ΜΕΤΑΚΙΝΕΙΤΑΙ ΜΕ ΔΥΣΚΟΛΙΑ

- Ανοίξτε τον δείκτη ρύθμισης της λαβής ή μειώστε την ένταση.

### ΕΑΝ ΤΟ ΚΑΛΩΔΙΟ ΔΕΝ ΕΠΙΣΤΡΕΦΕΙ ΕΝΤΕΛΩΣ

- Το καλώδιο καθυστερεί κατά την επιστροφή του στη βάση: βγάλτε πάλι έξω το καλώδιο και πατήστε το πλήκτρο τυλίγματος του καλωδίου.

## ΕΑΝ Η ΗΛΕΚΤΡΙΚΗ ΣΑΣ ΣΚΟΥΠΑ ΣΤΑΜΑΤΗΣΕΙ ΚΑΤΑ ΤΗ ΔΙΑΡΚΕΙΑ ΤΗΣ ΑΝΑΡΡΟΦΗΣΗΣ



• Τέθηκε σε λειτουργία η θερμική ασφάλεια. Ελέγξτε εάν ο σωλήνας και ο εύκαμπτος σωλήνας έχουν βουλώσει ή εάν η σακούλα και τα φίλτρα είναι κορεσμένα. Αφήστε την ηλεκτρική σκούπα να κρυώσει για 30 λεπτά προτού τη θέσετε πάλι σε λειτουργία.

Εάν το πρόβλημα παραμένει, πηγαίνετε την ηλεκτρική σας σκούπα για έλεγχο στο κοντινότερο εξουσιοδοτημένο κέντρο εξυπηρέτησης της Rowenta. Ανατρέξτε στη λίστα εξουσιοδοτημένων κέντρων εξυπηρέτησης της Rowenta ή επικοινωνήστε με το κέντρο καταναλωτών της Rowenta (δείτε τα στοιχεία επικοινωνίας στην τελευταία σελίδα).

### ΕΓΓΥΗΣΗ

- Η παρούσα συσκευή προορίζεται αποκλειστικά για οικιακή χρήση. Σε περίπτωση μη εγκεκριμένης χρήσης ή μη συμβατής με τις οδηγίες χρήσης, η εταιρεία δεν φέρει καμία ευθύνη και η εγγύηση ακυρώνεται.
- Διαβάστε προσεκτικά τις οδηγίες χρήσης πριν χρησιμοποιήσετε για πρώτη φορά τη συσκευή σας: η Rowenta δεν φέρει καμία ευθύνη σε περίπτωση μη τήρησης των οδηγιών αυτών.

## 7. ΤΑ ΕΞΑΡΤΗΜΑΤΑ\*

ΕΞΑΡΤΗΜΑΤΑ*	ΧΡΗΣΗ	ΤΟΠΟΘΕΤΗΣΗ ΤΟΥ ΕΞΑΡΤΗΜΑΤΟΣ	ΣΗΜΕΙΑ ΑΓΟΡΑΣ
Ακροφύσιο επίπλων	Για τον καθαρισμό επίπλων.	Προσαρμόστε το ακροφύσιο επίπλων στο άκρο του σωλήνα.	Εξουσιοδοτημένα κέντρα εξυπηρέτησης της Rowenta (δείτε τη συνημμένη λίστα διευθύνσεων)
Ακροφύσιο με σχισμή με εναλλαγή σε βουρτσάκι	Για να φτάνετε στις γωνίες και τα σημεία δύσκολης πρόσβασης.	Προσαρμόστε το ακροφύσιο με σχισμή με εναλλαγή σε βουρτσάκι στο άκρο της λαβής ή του σωλήνα.	Εξουσιοδοτημένα κέντρα εξυπηρέτησης της Rowenta (δείτε τη συνημμένη λίστα διευθύνσεων)
Ακροφύσιο παρκέ-του	Για τις ευαίσθητες επιφάνειες.	Προσαρμόστε το ακροφύσιο παρκέ-του στο άκρο του σωλήνα.	Εξουσιοδοτημένα κέντρα εξυπηρέτησης της Rowenta (δείτε τη συνημμένη λίστα διευθύνσεων)
Μικρή βούρτσα Turbo	Για να καθαρίζετε σε βάθος τα υφάσματα των επίπλων.	Προσαρμόστε τη μικρή βούρτσα Turbo στο άκρο του σωλήνα.	Εξουσιοδοτημένα κέντρα εξυπηρέτησης της Rowenta (δείτε τη συνημμένη λίστα διευθύνσεων)
Βούρτσα Turbo	Για να απομακρύνετε τις κλωστές και τις τρίχες ζώων που έχουν κολλήσει πάνω στα χαλιά και τις μοκέτες.	Προσαρμόστε τη βούρτσα Turbo στο άκρο του σωλήνα.	Εξουσιοδοτημένα κέντρα εξυπηρέτησης της Rowenta (δείτε τη συνημμένη λίστα διευθύνσεων)

## 8. ΠΕΡΙΒΑΛΛΟΝ

Σύμφωνα με τον ισχύοντα κανονισμό, κάθε συσκευή εκτός χρήσης θα πρέπει να καθίσταται οριστικά άχρηστη: αποσυνδέστε τη συσκευή από το ρεύμα και κόψτε το καλώδιο προτού απορρίψετε τη συσκευή.

Ας συμβάλλουμε κι εμείς στην προστασία του περιβάλλοντος!

- ① Η συσκευή σας περιέχει πολλά αξιοποιήσιμα ή ανακυκλώσιμα υλικά.
- ➡ Παραδώστε τη σε ένα κέντρο διαλογής το οποίο θα αναλάβει την επεξεργασία της.



## 1. BEZPEČNOSTNÍ POKYNY

K zajištění bezpečnosti je tento spotřebič ve shodě s platnými normami a předpisy (Směrnice nízké napětí, elektromagnetická kompatibilita, životní prostředí ...).

### PODMÍNKY POUŽITÍ

- Vysavač je elektrický spotřebič: je nutné jej používat v běžných užitných podmínkách.
- Spotřebič používejte a ukládejte mimo dosah dětí. Nikdy spotřebič nenechávejte zapnutý bez dozoru.
- Sací hubici nebo konec trubice nepřidržíte v blízkosti očí nebo uší.
- **Bez ohledu na druh nevysávejte kapaliny, vlhké plochy, vodu, horké nebo velmi jemné látky (sádra, cement, popel ...), velké ostré úlomky (skleněné střepy), škodlivé přípravky (rozpouštědla, odstraňovače nátěrů ...), agresivní látky (kyseliny, čisticí ...), hořlavé a výbušné látky (na bázi benzínu nebo lihu).**
- Spotřebič nikdy neponořujte do vody, nestříkejte na něj vodu a neskladujte ho venku.
- Pokud spotřebič spadne a vykazuje viditelná poškození nebo funkční vady, nepoužívejte ho. V takovém případě spotřebič neotevírejte, ale zašlete ho do nejbližší autorizované opravy nebo se spojte se zákaznickým oddělením Rowenta (viz údaje na poslední stránce).

### ELEKTRICKÉ NAPÁJENÍ

- Ujistěte se, že napájecí napětí spotřebiče odpovídá napětí vaší elektroinstalaci: tato informace je uvedena na vysavači.
- Spotřebič odpojte vytažením z elektrické zásuvky:
  - okamžitě po použití,
  - před každou výměnou příslušenství,
  - před každým čištěním, údržbou nebo výměnou filtru.
- Spotřebič nepoužívejte:
  - je-li přívodní šňůra poškozena. Vyvarujte se nebezpečí a v autorizované opravě Rowenta nechte vyměnit celý naviják vysavače i se šňůrou.

### OPRAVY

Opravy mohou provádět pouze odborníci s použitím originálních náhradních dílů. Vámi prováděná oprava spotřebiče může uživateli způsobit vážné nebezpečí.

## 2. POPIS

1. a – Vodorovné parkování  
b – Svislé parkování
2. Pedál zapnout/vypnout
3. Elektronický regulátor výkonu\*
4. Pedál navijáku šňůry
5. Ukazatel naplnění sáčku.
6. Výstupní vzduchová mřížka
7. a- Svislá přepravní rukojeť  
b- Vodorovná přepravní rukojeť  
c- Rukojeť na úklid se závěsným popruhem
8. Prostor na sáček
9. Kryt
10. Otvor sání
11. a- Přiklopka otvoru krytu  
b- Ukazatel přítomnosti sáčku
12. Ochranná mřížka motoru
13. Mikrofiltr\* (ref. ZR0039 01)
14. a- Kazeta filtru HEPA\* (ref. ZR0041 01), uzpůsobená na papírové sáčky  
b- Kazeta filtru HEPA\* (ref. ZR0042 01), uzpůsobená na textilní sáčky\*

Vysavač je vybavený buď mikrofiltrem\* nebo filtrační kazetou\*.

15. Rám na sáček pro sáček Wonderbag Compact \* (17c) nebo papírový sáček \* (17a) či textilní sáček \* (17b)
16. Vodící lišty na přidržení sáčku

Standardní příslušenství:

17. Sáčky
  - a- Papírový sáček\* (ref. ZR0039 01/ZR0041 01)
  - b- Textilní sáček\*
  - c- Wonderbag Compact\* sáček (ref. WB305120 / WB305130 / WB305140)

\* Podle modelu vysavače: jedná se o vybavení, která mají pouze některé modely, nebo o příslušenství, které je možné přikoupit.



18. Ohebná hadice s vodičí trubící a mechanickým regulátorem výkonu
19. Teleskopická trubice\*
20. Trubice\*
21. Sací hubice na parkety\*
22. Sací hubice na všechny druhy podlah
23. Sací hubice na bytové zařízení\*
24. Štěrbínová sací hubice s kartáčkovým nástavcem\*
25. Turbokartáč\*
26. Mini turbokartáč\*
27. Závěsný popruh \*
28. Kryt závěsného popruhu\*

### 3. PŘED PRVNÍM POUŽITÍM

#### VBALÉNÍ SPOTŘEBIČE

- Spotřebič vybalte, uschovejte si záruční list a před prvním použitím si pozorně přečtěte návod k obsluze.

#### RADY A DOPORUČENÍ

- Před každým použitím musí být přívodní šňůra úplně odvinutá.
- Přesvědčte se aby se přívodní šňůra nezablokovala nebo nepřišla do kontaktu s ostrými hranami.
- Pokud používáte prodlužovací šňůru, ubezpečte se, že je v dokonalém stavu a uzpůsobena výkonu vašeho vysavače.
- Váš vysavač je vybaven ochranným prvkem zamezujícím přehřátí motoru. V některých případech (při používání hubice na křesla, sedačky...) se ochranný prvek spustí a přístroj může začít vydávat neobvyklý zvuk, jenž nemá žádný vliv na jeho funkci.
- Vysavač netaháme za přívodní šňůru, spotřebič přemístíte pomocí přepravní rukojeti.
- Spotřebič nikdy nezvedejte za přívodní šňůru.
- Spotřebič nikdy neodpojujte taháním za přívodní šňůru.
- Vysavač nikdy nenechávejte v provozu bez sáčku a bez filtračního systému: mikrofiltru\* nebo kazety filtru HEPA\*.
- Zkontrolujte, že je filtr (13 nebo 14a nebo 14b) na svém místě.
- Používejte pouze originální sáčky a filtry Rowenta.
- Používejte pouze originální příslušenství Rowenta.
- V případě, že máte potíže se získáním příslušenství a filtrů na tento vysavač, obraťte se na zákaznické oddělení Rowenta (viz údaje na poslední stránce).
- Po každém použití vysavač vypněte a odpojte ze sítě.
- Pokaždé před prováděním údržby nebo čištěním vysavač vypněte a odpojte ze sítě.
- Tento spotřebič nemohou používat osoby se sníženými fyzickými, smyslovými nebo psychickými schopnostmi (včetně dětí) nebo osoby bez zkušeností nebo znalostí nebo jej mohou používat pouze pod dohledem jiné osoby, která zodpovídá za jejich bezpečnost a za předpokladu, že byly seznámeny s jeho bezpečným používáním. Zajistěte dohled nad dětmi, aby si se spotřebičem nehrály.

### 4. POUŽITÍ

#### SMONTOVÁNÍ JEDNOTLIVÝCH PRVKŮ SPOTŘEBIČE

- Ohebnou hadici (18) zatlačte do sacího otvoru (10) až zapadne – obr. 1
- Ke zpětnému vytažení stiskněte klipsy na konci trubice a zatáhněte – obr. 2
- Pokud je vysavač vybaven teleskopickou trubící\* (19): zatlačte regulační knoflík směrem dopředu, vytáhněte požadovanou délku trubice a knoflík uvolněte, trubice se zablokuje v požadované poloze – obr. 3a. Jinak obě trubice\* (20) propojte lehkým pootočením – obr. 3b.
- Na konec trubice připevněte vhodné příslušenství:
  - Na koberce a textilní povrchy: použijte sací hubici (22) v poloze se zasunutým kartáčem – obr. 4.
  - Na parkety a hladké povrchy: použijte sací hubici (22) v poloze s vysunutým kartáčem - obr. 4. nebo použijte přímo sací hubici na parkety\* (21).
- U koutů a obtížně přístupných míst: použijte štěrbinovou sací hubici, kterou lze v ploché poloze doplnit kartáčkem\* (24).
- U nábytku: používejte štěrbinovou sací hubici s kartáčovým nástavcem\* (24) nebo sací hubici na bytové zařízení\* (23).
- Váš spotřebič je vybaven závěsným popruhem\* (27), který umožňuje nosit spotřebič přes rameno.
- Chcete-li popruh uvolnit, vytáhněte krytky z obou stran rukojeti otočením o ¼ otáčky v opačném směru šipky – obr. 5a
- Chcete-li popruh vrátit na místo, proveďte operaci v opačném směru: krytky přemístíte z obou stran rukojeti pootočením o ¼ otáčky ve směru šipky – obr. 5b až k zajišťovacímu bodu, pak popruh uložte na úklidovou držák (7b).

## PŘIPOJENÍ PŘÍVODNÍ ŠŤŮRY DO SÍTĚ A UVEDENÍ SPOTŘEBIČE DO PROVOZU

- Šňůru odviňte v celé délce, vysavač připojte do sítě – obr. 6 a stiskněte pedál zapnout/vypnout (2) – obr. 7.
- Nastavte výkon sání:
  - s elektronickým regulátorem výkonu\* (3): výkon sání nastavte otáčením knoflíku elektronického regulátoru\*: pro podlahy do maximální polohy a pro nábytek a jemné tkaniny do minimální polohy – obr. 8.
  - s mechanickým regulátorem výkonu vodící trubice: k ručnímu snížení výkonu sání otevřete klapku regulačního kurzoru, např.: pro křehké povrchy ... - obr. 9.

## ULOŽENÍ A PŘEPRAVA SPOTŘEBIČE

- Po použití vysavače vypněte stisknutím pedálu zapnout/vypnout (2) a odpojte jej ze sítě – obr. 10
- Šňůru uklidte stisknutím pedálu navijáku (4) – obr. 11.
- Ve svislé poloze umístěte sací hubici (22) do úklidového prostoru pod spotřebičem (1b) – obr. 12.
- Ve vodorovné poloze umístěte sací hubici (22) do úklidového prostoru za spotřebičem (1a) – obr. 13.
- Vysavač snadno přesunete pomocí přepravních rukojetí (7a nebo 7b) nebo závěsného popruhu\* (27).

## 5. ČIŠTĚNÍ A ÚDRŽBA

Důležité: Před údržbou nebo čištěním vysavač vždy vypněte a odpojte ze sítě.

### VÝMĚNA SÁČKU

- Ukazatel plnění sáčku (5) informuje, že sáček je plný nečistot nebo jemného prachu. Pokud se vám zdá, že se účinnost vašeho spotřebiče snížila, seřídte výkon na maximum a držte sací hubici zdviženou nad podlahou. Pokud je ukazatel stále červený, vyměňte sáček.
- Ohebnou trubici (18) vytáhněte ze sacího otvoru (10) - obr. 2.
- Otevřete kryt (9) vysavače – obr. 14.

### a) Pokud je váš vysavač vybaven papírovým sáčkem\* (17a) nebo sáčkem Wonderbag Compact\* (17c):

- Vyndejte rám na sáček (15) z přihrádky na sáček (8) - obr. 15a, vyjměte papírový sáček\* (17a) nebo sáček Wonderbag Compact\* (17c) z jeho rámu vysunutím z vodicích lišt (16) - obr. 15b.
- Vyhodte papírový sáček\* nebo sáček Wonderbag Compact\* do koše – obr. 15c
- Vložte nový papírový sáček\* nebo sáček Wonderbag Compact\* do rámu - obr. 15d.
- Vložte jej dovnitř do přihrádky - obr. 15e
- Před zavřením krytu se ujistěte, že jste sáček umístili správně (9).

### b) Pokud je vysavač vybavený textilními sáčky\* :

- Držák sáčků (15) vyjměte z prostoru pro sáček (8) – obr. 16a a textilní sáček\* (17b) vyjměte z držáku (15) vyjetím z vodicích lišt (16) – obr. 16b.
- Sáček otevřete pomocí zipu – obr. 16c, vyprázdněte ho do odpadkového koše – obr. 16d.
- Sáček vypláchněte čistou vodou – obr. 16e.
- Sáček nechte schnout alespoň 24 hodin (nevracejte ho na místo dokud není dokonale suchý) – obr. 16f.
- Než sáček vrátíte na místo, zkontrolujte, zda je zip správně uzavřený – obr. 16g.

## VYMĚŇTE MIKROFILTR\* (ref.: ZR0039 01) NEBO FILTROVOU KAZETU HEPA\* (ref.: ZR0041 01) Mikrofiltr\* (ref.: ZR0039 01)

### Pozor!

Je-li váš přístroj vybaven papírovým sáčkem, vyměňujte mikrofiltr ZR0039 01 vždy po 6 výměnách sáčku.

- Otevřete kryt (9) vysavače – obr. 14.
- Otevřete ochrannou mřížku motoru (12) - obr. 17a.
- Vyjměte mikrofiltr\* (13) – obr. 17b.
- Mikrofiltr\* (13) vyhodte do odpadkového koše – obr. 17c a nahraďte je novým mikrofiltrem (ref. ZR0039 01).
- Kolíčky umístěte do zářezů – obr. 17d.
- Mikrofiltr\* za ochrannou mřížkou motoru zajistěte (12) – obr. 17e.
- Před uzavřením krytu (9) se ubezpečte, zda je mikrofiltr\* (13) ve správné poloze.

Důležité: Kazetu filtru HEPA\* ZR0041 01 vyměňte vždy po 6 měsících (podle četnosti použití).

- Otevřete kryt (9) vysavače – obr. 14.
- Vyměňte kazetu filtru HEPA\* (14a) – obr. 18a - 18b.
- Kazetu vyhodte do odpadkového koše – obr. 18c.
- Količky umístěte do zářezů – obr. 18d.
- Novou kazetu filtru HEPA\* (14a) (ref. ZR0041 01) v přihrádce zajistěte - obr. 18e.
- Před uzavřením krytu (9) se ubezpečte, zda je kazeta filtru HEPA\* (14a) ve správné poloze.

### KAZETA FILTRU HEPA\* VYČISTĚTE (ref. ZR0042 01)

Pozor! Toto čištění je vyhrazeno výhradně pro kazetu filtru HEPA\* ref. ZR0042 01.

- Otevřete kryt (9) vysavače – obr. 14.
- Vyměňte kazetu filtru HEPA\* (14b) - obr. 19a - 19b.
- Na kazetu filtru HEPA\* (14b) poklepejte nad odpadkovým košem – obr. 19c.
- Pak kazetu propláchněte čistou vodou - obr. 19d, a vysušte ji alespoň 24 hodin – obr. 19e.
- Dohlédněte, aby před vrácením na místo byla kazeta filtru HEPA\* (14b) řádně vysušená.
- Količky umístěte do zářezů – obr. 19f.
- Kazetu filtru HEPA\* (14b) (ref. ZR0042 01) v přihrádce zajistěte - obr. 19g.
- Před uzavřením krytu (9) se ubezpečte, zda je kazeta filtru HEPA\* (14b) ve správné poloze

### ČIŠTĚNÍ VYSAVAČE

- Tělo spotřebiče a příslušenství otřete měkkým a vlhkým hadříkem a vysušte.
- Suchým hadříkem otřete kryt – obr. 20.
- Nepoužívejte agresivní nebo abrazivní čisticí přípravky.

## 6. ODSTRANĚNÍ PORUCHY

Důležité: Pokud vysavač nefunguje jak by měl, před kontrolou jej vypněte stisknutím pedálu zapnout/vypnout.

### POKUD VYSAVAČ NELZE UVÉST DO PROVOZU

- Spotřebič není napájený elektrickým proudem: zkontrolujte, zda je správně zapojený v síti.

### POKUD VYSAVAČ NEVYSÁVÁ

- Příslušenství nebo ohebná hadice jsou ucpané: překážku v příslušenství nebo ohebné hadici odstraňte.
- Kryt je nesprávně zavřený: zkontrolujte umístění sáčku a kryt znovu uzavřete.

### POKUD VYSAVAČ NEMÁ DOBRÝ TAH, JE HLUČNÝ, PÍSKÁ

- Příslušenství nebo ohebná hadice jsou částečně ucpané: překážku v příslušenství nebo ohebné hadici odstraňte.
- Sáček je plný nečistot nebo jemného prachu: vyměňte papírový sáček\* (17a) nebo sáček Wonderbag Compact\* (17c), nebo vyprázdněte textilní sáček\* (17b).
- Ukazatel plnění sáčku je červený: systém filtrace je plný jemného prachu.
- **Kazeta HEPA\***: vyměňte kazetu filtru HEPA\* (14a) (ref. ZR0041 01) a vraťte ji do schránky nebo kazetu filtru HEPA\* (14b) (ref. ZR0042 01) vypláchněte podle uvedeného postupu.
- **Mikrofiltr\***: mikrofiltr\* vyměňte a nahraďte jej novým (ref. ZR0039 01).
- Elektronický regulátor výkonu\* je v minimální poloze: pomocí elektronického regulátoru výkonu\* výkon zvýšte (pokud jste nenasáli jemnou tkaninu).
- Mechanický regulátor výkonu na vodící trubici je otevřený: mechanický regulátor výkonu zavřete.

### POKUD JE UKAZATEL PLNĚNÍ STÁLE ČERVENÝ

- Sáček je plný jemného prachu: vyměňte papírový sáček\* (17a) nebo sáček Wonderbag Compact\* (17c), nebo vyprázdněte textilní sáček\* (17b).

### POKUD KRYT NELZE ZAVŘÍT (činnost čidla 11b)

- Zkontrolujte zda je ve spotřebiči sáček nebo zda má správnou polohu.

\* Podle modelu vysavače: jedná se o vybavení, která mají pouze některé modely, nebo o příslušenství, které je možné přikoupit.

## POKUD SE SACÍ HUBICE OBTÍŽNĚ PŘEMÍŠTUJE

• Otevřete regulační kurzor vodící trubice nebo snižte výkon.



## POKUD SE ŠŇŮRA NEVRACÍ CELÁ DO NAVÍJEČE

• Zpětné navíjení šňůry se zpomaluje: šňůru znovu vytáhněte a stiskněte ovladač navíjení.

## POKUD SE VÁŠ VYSAVAČ BĚHEM VYSÁVÁNÍ VYPNE:

• Sepnula se tepelná pojistka. Zkontrolujte, zda trubka a hadice nejsou ucpané a zda sáček a filtry nejsou přeplněné. Před dalším zapnutím vysavače jej nechte 30 minut vychladnout.

Pokud problém přetrvává, svěťte vysavač nejbližší autorizované opravě Rowenta. Viz seznam autorizovaných oprav Rowenta nebo volejte zákaznické oddělení Rowenta (viz údaje na poslední straně).

## ZÁRUKA

- Tento spotřebič je určený výhradně k šetrnému použití jako domácí spotřebič. V případě nevhodného použití nebo použití v rozporu s návodem k obsluze, výrobce nenese žádnou odpovědnost a záruka zaniká.
- Před prvním použitím si pozorně pročtěte návod k obsluze spotřebiče: použití, které je v rozporu s návodem k obsluze, zbavuje Rowentu veškeré odpovědnosti.

## 7. PŘÍSLUŠENSTVÍ\*

PŘÍSLUŠENSTVÍ*	POUŽÍVÁNÍ	NASAZOVÁNÍ PŘÍSLUŠENSTVÍ	NÁKUPNÍ MÍSTA
Sací hubice na bytové zařízení	Na čištění nábytku.	Sací hubici na bytové zařízení nasadíme na konec trubice.	Autorizovaná servisní střediska Rowenta (viz seznam adres níže).
Štěrbinová sací hubice s kartáčovým nástavcem	Na obtížně přístupná místa a kouty.	Štěrbinovou sací trubici s kartáčovým nástavcem nasadíme na vodící trubici nebo trubici.	Autorizovaná servisní střediska Rowenta (viz seznam adres níže).
Sací hubice na parkety	Na křehké povrchy/podlahy.	Sací hubici na parkety nasadíme na konec trubice.	Autorizovaná servisní střediska Rowenta (viz seznam adres níže).
Mini turbokartáček	K hloubkovému čištění čalouněného nábytku.	Mini turbokartáček nasadíme na konec trubice.	Autorizovaná servisní střediska Rowenta (viz seznam adres níže).
Turbokartáček	Na odstraňování vláken a zvířecích chlupů, které ulpěly v kobercích a na textilních površích.	Turbokartáček nasadíme na konec trubice.	Autorizovaná servisní střediska Rowenta (viz seznam adres níže).

## 8. ŽIVOTNÍ PROSTŘEDÍ

Ve shodě s platnými předpisy musí být každý spotřebič mimo provoz s konečnou platností znehodnocen: před odstraněním spotřebiče do odpadu odpojme a odřizneme přívodní šňůru.



Podílejme se na ochraně životního prostředí!

- ① Spotřebič obsahuje řadu recyklovatelných materiálů nebo materiálů, které se dají zhodnotit.
- ➡ Svěťte spotřebič za účelem zpracování těchto surovin do sběrného střediska.

Na daný vysavač bylo v souladu se zákonem č. 22/1997 Sb. vydáno prohlášení o shodě. Vysavač odpovídá harmonizovaným technickým normám a nařízením vlády : C. 168/1997 Sb. elektrická zařízení nízkého napětí, C. 169/1997 Sb. - elektromagnetická kompatibilita, C. 9/2002 Sb. - emise hluku. Hodnota naměřeného hluku činí: 83 dB(A). Přístroj je určen pouze pro vysávání v domácnosti. Při používání přístroje mimo domácnost je uživatel povinen dodržovat lhůty pravidelných kontrol a revizí dle normy ČSN 33 1610, «Elektrotechnické předpisy. Revize a kontroly elektrických spotřebičů během jejich používání.»

\* Podle modelu vysavače: jedná se o vybavení, která mají pouze některé modely, nebo o příslušenství, které je možné přikoupit.

## 1. BEZPEČNOSTNÉ POKYNY

Aby bola zabezpečená Vaša bezpečnosť, tento prístroj zodpovedá platným normám a nariadeniam (smernici o nízkom napätí, elektromagnetickej kompatibilite, životnom prostredí, ap.).

### PODMIENKY POUŽÍVANIA

- Tento vysávač patrí medzi elektrické prístroje: musí sa používať v normálnych podmienkach.
  - Prístroj používajte a skladujte mimo dosahu detí. Zapnutý prístroj nikdy nenechávajte bez dozoru.
  - Nadstavec ani koniec rúrky nedávajte do blízkosti očí ani uší.
  - **Nevysávajte mokré podlahy, vodu ani kvapaliny bez ohľadu na ich povahu, teplé materiály, veľmi jemné materiály (sadra, cement, popol...), veľké kusy ostrého odpadu (sklo), škodlivé látky (riedidlá, moridlá...), agresívne látky (kyseliny, čistiace prostriedky...), vznietlivé a výbušné látky (na báze benzínu alebo alkoholu).**
  - Prístroj nikdy neponárajte do vody, nelejte naň vodu a neskladujte ho vonku.
  - Prístroj nepoužívajte, ak spadol a je viditeľne poškodený alebo ak nefunguje správne.
- V tomto prípade prístroj neatvárať, ale zanešete ho do najbližšieho autorizovaného servisného strediska, alebo kontaktujte autorizované servisné stredisko spoločnosti Rowenta (adresu nájdete na zadnej strane).

### ELEKTRICKÉ NAPÁJANIE

- Skontrolujte, či napájacie napätie tohto vysávača skutočne zodpovedá napätiu Vašej elektrickej siete: túto informáciu nájdete na spodnej strane vysávača.
- Pri odpájaní prístroja z elektrickej siete ťahajte za zástrčku a prístroj odpojte:
  - okamžite po používaní,
  - pred každou výmenou príslušenstva,
  - pred každým čistením, údržbou alebo výmenou filtra.
- Prístroj nepoužívajte:
  - Ak je kábel poškodený. Navíjač kábla a kábel vysávača je potrebné nechať okamžite vymeniť v autorizovanom servisnom stredisku spoločnosti Rowenta, aby sa predišlo nebezpečenstvu.

### OPRAVY

Opravy môžu vykonávať iba odborníci a musia sa používať originálne náhradné diely. Svojpomocná oprava prístroja môže byť pre užívateľ nebezpečná.

## 2. POPIS

1. a - Horizontálna parkovacia poloha  
b – Vertikálna parkovacia poloha
  2. Tlačidlo Zapnúť/Vypnúť
  3. Elektronický regulátor výkonu\*
  4. Tlačidlo na navíjanie kábla
  - 5 . Kontrolné svetlo plného vrečka
  6. Mriežka na výstupe vzduchu
  7. a - Rukoväť na prenos vo vertikálnej polohe  
b – Rukoväť na prenos v horizontálnej polohe  
c – Držiak na odkladanie závesného remeňa
  8. Priehradka pre vrečko
  9. Veko
  10. Nasávací otvor
  11. a - Páčka na otvorenie veka  
b - Detektor prítomnosti vrečka
  12. Ochranná mriežka motora
  13. Mikrofilter\* (ref. číslo ZR0039 01)
  14. a - Kazeta filtra HEPA\* (ref. číslo ZR0041 01), prispôbená na papierové vrečka  
b - Kazeta filtra HEPA\* (ref. číslo ZR0042 01), prispôbená na látkové vrečka\*
- Tento vysávač je vybavený buď mikrofiltrom\*, alebo kazetou filtra HEPA\*.
15. Rám na vrecúško pre vrečka Wonderbag Compact\* (17c) alebo papierové vrečka\* (17a) či látkové vrečka\* (17b)
16. Vodiace drážky držiaka vrečka

Štandardné príslušenstvo:

17. Vrečka
  - a- Papierové vrečko\* (ref. číslo ZR0039 01/ZR0041 01)

- b- Látkové vrečko\*
- c- Wonderbag Compact vrečko\* (ref. WB305120 / WB305130 / WB305140)
- 18. Hadica s trúbkou a s mechanickým regulátorom výkonu
- 19. Teleskopická rúrka\*
- 20. Rúrky\*
- 21. Nadstavec na parkety\*
- 22. Nadstavec pre všetky druhy podláh
- 23. Nadstavec na čalúnenie\*
- 24. Úzky nadstavec, ktorý je možné zmeniť na malú kefku\*
- 25. Turbokefa\*
- 26. Malá turbokefa\*
- 27. Závesný remeň\*
- 28. Kryty závesného remeňa\*

### 3. PRED PRVÝM POUŽITÍM

#### HYBALLENIE

- Prístroj vybalte, odložte si záručný list a pred prvým použitím vysávača si pozorne prečítajte návod na použitie.

#### RADY A PREVENTÍVNE OPATRENIA

- Pred každým použitím je potrebné kábel úplne vytiahnuť.
- Dbajte na to, aby sa nezachytil ani neotieral o ostré hrany.
- Ak používate predžľovací kábel, skontrolujte, či je v dobrom stave a či je jeho priemer prispôbený výkonu Vášho vysávača.
- Tento prístroj je vybavený ochranným systémom, ktorý chráni motor pred prehriatím. V niektorých prípadoch (používanie trúbky na kreslo, sedadlá...) sa ochranný systém spustí a prístroj bude vydávať nezvyčajný hluk, ktorý nie je závažný.
- Vysávač pri premiestňovaní neťahajte za kábel, prístroj premiestňujte pomocou rukoväte určenej na prenos.
- Prístroj nedvíhajte za kábel.
- Pri odpájaní prístroja z elektrickej siete nikdy neťahajte za kábel.
- Vysávač nikdy nezapínajte bez vrečka ani bez filtračného systému: mikrofilter\* alebo kazeta HEPA\*.
- Skontrolujte, či je filter (13 alebo 14a, alebo 14b) správne umiestnený.
- Používajte iba vrečka a filtre od firmy Rowenta.
- Používajte iba originálne príslušenstvo od spoločnosti Rowenta.
- V prípade, že budete mať problémy pri zaobstarávaní príslušenstva a filtrov pre tento vysávač, obráťte sa na zákaznícky servis spoločnosti Rowenta (kontaktné informácie nájdete na zadnej strane).
- Vysávač po každom použití vypnite a odpojte z elektrickej siete.
- Pred údržbou alebo čistením vysávač vždy vypnite a odpojte z elektrickej siete.
- Tento prístroj nesmú používať osoby (vrátane detí), ktoré majú zníženú fyzickú, senzorickú alebo mentálnu schopnosť, alebo osoby, ktoré nemajú na to skúsenosti alebo vedomosti, okrem prípadov, keď im pri tom pomáha osoba zodpovedná za ich bezpečnosť, dozor alebo osoba, ktorá ich vopred poučí o používaní tohto prístroja. Je vhodné dohliadať na deti, aby ste si boli istí, že sa s týmto prístrojom nehrajú.

### 4. POUŽÍVANIE

#### ZMONTOVANIE DIELOV PRÍSTROJA

- Hadicu (18) zasúvajte do nasávacieho otvoru (10), až kým nezapadne - obr. 1.
- Pri vyberaní stlačte svorky na konci hadice a potiahnite ju - obr. 2.
- Ak je vysávač vybavený teleskopickou rúrkou\* (19): nastavovacie tlačidlo posuňte dopredu, zvolte si požadovanú dĺžku rúrky a tlačidlo potom pustite, aby sa zaistilo – obr. 3a. Ak nieje vybavený teleskopickou rúrkou, jemným zatočením spojte dve rúrky\* (20) – obr. 3b.
- Na koniec rúrky nasadzte príslušenstvo, ktoré Vám vyhovuje:
  - Koberce a kovyaly: nadstavec (22) použite v polohe, keď je kefa zasunutá - obr. 4.
  - Parkety a hladké podlahy: nadstavec (22) použite v polohe, keď je kefa vysunutá - obr. 4.
- alebo použite priamo nadstavec na parkety\* (21).

- Zákutia a ťažko prístupné miesta: použite úzku stranu úzkeho nadstavca, ktorý je možné zmeniť na malú kefku\* (24).
- Nábytok: použite kefku úzkeho nadstavca\* (24) alebo nadstavec na nábytok\* (23).
- Tento prístroj je vybavený závesným remeňom\* (27), ktorý Vám umožní nosiť vysávač na pleci.
- Závesný remeň odistite otočením krytov umiestnených na jednej a druhej strane rukoväti o ¼ otáčky proti smeru hodinových ručičiek v smere šípky - obr. 5a.

- Pri jeho opätovnom vkladaní postupujte opačným spôsobom: kryty umiestnené na jednej a druhej strane rukorukoväte otočte o ¼ otáčky v smere hodinových ručičiek (v smere šípky) – obr. 5b, až kým nebudú zaistené a potom závesný remeň vložte do držiaka na odkladanie závesného remeňa (7b).

#### Pozor!

Dbajte, aby ste dodržali smer montovania (  ) uvedený v blízkosti tlačidla zapnúť/vypnúť (2). Pred výmenou príslušenstva vysávač vždy vypnite a odpojte z elektrickej siete.

### ZAPOJENIE KÁBLA A ZAPNUTIE PRÍSTROJA

- Kábel úplne vytiahnite, vysávač zapojte do elektrickej siete – obr. 6 a stlačte tlačidlo Zapnúť/Vypnúť (2) - obr. 7.
- Nastavte výkon nasávania:
  - pomocou elektrického regulátora výkonu\* (3): výkon nasávania nastavte otáčaním elektronického regulátora\*: do polohy max. pri podlahách a do polohy min. pri nábytku a jemných látkach – obr. 8.
  - mechanickým regulátorom výkonu na trubke: regulačnú klapku otvorte, aby ste manuálne znížili výkon nasávania, napr.: na citlivých povrchoch... - obr. 9.

### SKLADOVANIE A PREPRAVA PRÍSTROJA

- Po použití vysávač vypnite stlačením tlačidla Zapnúť/Vypnúť (2) a odpojte ho z elektrickej siete - obr. 10. Kábel navinite stlačením tlačidla na navíjanie kábla (4) - obr. 11.
- Nadstavec (22) vložte vo vertikálnej polohe do drážky na spodnej strane prístroja (1b) - obr. 12.
- Nadstavec (22) vložte v horizontálnej polohe do drážky na zadnej strane prístroja (1a) - obr. 13.
- Vďaka rukovätiam určeným na prepravu (7a alebo 7b) alebo vďaka závesnému remeňu\* (27) môžete vysávač jednoducho prenášať.

## 5. ČISTENIE A ÚDRŽBA

Dôležité upozornenie: Pred údržbou alebo čistením vysávač vždy vypnite a odpojte z elektrickej siete.

### VÝMENA VRECKA

- Kontrolné svetlo plného vrečka (5) Vás upozorňuje, či je vrecko plné alebo saturované. Ak zistíte, že sa znížila účinnosť Vášho prístroja, výkon nastavte na maximum a nadstavec pridržte zdvihnutý nad zemou. Ak kontrolné svetlo stále svieti na červeno, vymeňte vrecko.
- Hadicu (18) vyberte z nasávacieho otvoru (10) - obr. 2.
- Otvorte veko (9) vysávača - obr. 14.

#### a) Ak je váš vysávač vybavený papierovým vrecúškom \* (17a) alebo vrecúškom Wonderbag Compact\* (17c) :

- Vyberte rám na vrecúško (15) z oddelenia pre vrecúško (8) - obr. 15a, vyberte papierové vrecúško \* (17a) alebo vrecúško Wonderbag Compact\* (17c) z jeho rámu vysunutím z vodiacich líšt (16) - obr. 15b.
- Vyhodte papierové vrecúško \* alebo vrecúško Wonderbag Compact\* do koša – obr. 15c
- Vložte nové papierové vrecúško \* alebo nové vrecúško Wonderbag Compact\* do rámu - obr. 15d. Vložte ho do vnútra oddelenia - obr. 15e
- Pred zatvorením krytu sa ubezpečte, že ste vrecúško umiestnili správne (9).

#### b) Ak je vysávač vybavený látkovým vreckom\* :

- Držiak vrečka (15) vyberte z priehradky pre vrecko (8) - obr. 16a a potom látkové vrecko\* (17b) vyberte z držiaka (15) (vytiahnite ho z vodiacich drážok (16) - obr. 16b).
- Pomocou zipsu vrecko otvorte – obr. 16 c a potom ho vysypte do odpadového koša - obr. 16d.
- Vrecko vyperte v čistej vode - obr. 16e.
- Nechajte schnúť minimálne 24 hod. (vkladajte iba úplne vysušené vrecko) - obr. 16f.
- Dbajte, aby bol zips pred opätovným vložením vrečka dobre zatvorený - obr. 16g.

### VÝMENA MIKROFILTRA\* (ref. číslo ZR0039 01) ALEBO KAZETY FILTRA HEPA\* (ref. číslo ZR0041 01) Mikrofilter\* (ref. číslo ZR0039 01)

#### Pozor:

Tento prístroj je vybavený papierovým vreckom, mikrofilter ZR0039 01 vymeňte pri každej 6-tej výmene vrečka.

- Otvorte veko (9) vysávača - obr. 14.
- Otvorte ochrannú mriežku motora (12) - obr. 17a.
- Vyberte mikrofilter\* (13) - obr. 17b.
- Mikrofilter\* (13) zahodte do odpadového koša - obr. 17c a nahradte ho novým mikrofiltrrom (ref. číslo ZR0039 01).
- Výstupky vložte do zárezov - obr. 17d.
- Mikrofilter zaistíte za ochrannú mriežku motora (12) - obr. 17e.
- Pred opätovným zatvorením veka (9) sa uistite, či ste mikrofilter\* (13) správne založili.

### KAZETA FILTRA HEPA\* (REF. ČÍSLO ZR0041 01)

Dôležité upozornenie: Kazetu filtra HEPA\* ZR0041 01 vymieňajte každých 6 mesiacov (podľa frekvencie používania).

- Otvorte veko (9) vysávača - obr. 14.
- Vyberte kazetu filtra HEPA\* (14a) - obr. 18a - 18b.
- Kazetu zahodte do odpadového koša - obr. 18c.
- Výstupky vložte do zárezov - obr. 18d.
- Novú kazetu filtra HEPA\* (14a) (ref. číslo ZR0041 01) založte do príslušného priestoru - obr. 18e.
- Pred zatvorením veka (9) sa uistite, či ste kazetu filtra HEPA\* (14a) správne založili.

### ČISTENIE KAZETY FILTRA HEPA\* (ref. číslo ZR0042 01)

Pozor! Toto čistenie sa týka iba kazety filtra HEPA\* ref. číslo ZR0042 01.

- Otvorte veko (9) vysávača - obr. 14.
- Vyberte kazetu filtra HEPA\* (14b) - obr. 19a - 19b.
- Kazetu filtra HEPA\* (14b) vysypte do odpadového koša - obr. 19c.
- Potom ju umyte čistou vodou - obr. 19d a nechajte schnúť minimálne 24 hod. - obr. 19e.
- Dbajte, aby bola kazeta filtra HEPA\* (14b) pred opätovným vloženíím úplne suchá.
- Výstupky vložte do zárezov - obr. 19f.
- Novú kazetu filtra HEPA\* (14b) (ref. číslo ZR0042 01) založte do príslušného priestoru - obr. 19g.
- Pred zatvorením veka (9) sa uistite, či ste kazetu filtra HEPA\* (14b) správne založili.

### ČISTENIE VYSÁVAČA

- Telo vysávača a príslušenstvo utrite jemnou vlhkou handričkou a potom ich osušte.
- Veko utrite suchou handričkou - obr. 20.
- Nepoužívajte agresívne ani drsné čistiace prostriedky.

## 6. ODSTRAŇOVANIE PORÚCH

Dôležité upozornenie: Keď vysávač správne nefunguje, alebo pred akokoľvek kontrolou, vysávač vypnite stlačením tlačidla Zapnúť/Vypnúť.

### AK SA VYSÁVAČ NEDÁ ZAPNÚŤ

- Prístroj nieje zapojený v sieti: skontrolujte, či je prístroj správne zapojený.

### AK VYSÁVAČ NENASÁVA

- Je upchaný nadstavec alebo hadica: nadstavec alebo hadicu vyčistite.
- Veko je nesprávne zatvorené: skontrolujte umiestnenie vrečka a veko znova zatvorte.

### AK VYSÁVAČ SAJE MENEJ, HUČÍ, PÍSKA

- Je čiastočne upchaný nadstavec alebo hadica: nadstavec alebo hadicu vyčistite.
- Vrečko je plné alebo nasýtené jemným prachom: vymeňte papierové vrečko\* (17a) alebo vrečko Wonderbag Compact\* (17c) alebo vyprázdňte látkové vrečko\* (17b).
- Kontrolné svetlo plného vrečka svieti na červeno: filtračný systém je nasýtený.
- **Kazeta HEPA\***: kazetu HEPA\* (14a) (ref. číslo ZR0041 01) vymeňte a znova ju vložte do príslušnej priehradky, alebo podľa vyššie opísaného postupu umyte kazetu filtra HEPA\* (14b) (ref. číslo ZR0042 01).



- **Mikrofilter\***: mikrofilter\* vyberte a vymeňte ho za nový (ref. číslo ZR0039 01).
- Elektronický regulátor výkonu\* je v polohe min.: zvýšte výkon pomocou elektronického regulátora výkonu\* (okrem prípadov, keď vysávate jemné látky).
- Mechanický regulátor výkonu umiestnený na trubke je otvorený: zatvorte mechanický regulátor výkonu.

### AK INDIKÁTOR PLNÉHO VRECKA STÁLE SVIETI NA ČERVENO

- Vrečko je nasýtené: vymeňte papierové vrečko\* (17a) alebo vrečko Wonderbag Compact\* (17c) alebo vyprázdňte nádobkové vrečko\* (17b).

### AK VEKO NIEJE ZATVORENÉ (funkcia detektora 11b)

- Skontrolujte, či je založené vrečko alebo či je v správnej polohe.

### AK SA NADSTAVEC ŤAŽKO POSÚVA

- Otvorte regulačnú klapku na trubke alebo znížte výkon.

### AK SA KÁBEL NEDÁ ÚPLNE NAVIŤ

- Kábel sa pri navíjaní zastavil: kábel znova vytiahnite a stlačte tlačidlo na navíjanie kábla.

### AK VYSÁVAČ PRESTANE FUNGOVAŤ POČAS VYSÁVANIA

- Zapol sa tepelný bezpečnostný systém. Skontrolujte, či nieje upchaná rúrka alebo hadica, alebo či nie je saturované vrečko alebo filtre. Vysávač nechajte pred opätovným použitím 30 minút chladnúť.

Ak problém pretrváva, vysávač zanešte do najbližšieho autorizovaného servisného strediska spoločnosti Rowenta. Pozrite si zoznam autorizovaných servisných stredísk spoločnosti Rowenta alebo sa obráťte na zákaznícky servis spoločnosti Rowenta (kontaktné informácie nájdete na zadnej strane).

### ZÁRUKA

- Tento prístroj je vyhradený iba na domáce používanie; v prípade nevhodného používania alebo používania, ktoré nieje v súlade s návodom na použitie, spoločnosť nenesie žiadnu zodpovednosť a záruka neplatí.
- Pred prvým použitím prístroja si pozorne prečítajte návod na použitie: používanie, ktoré nieje v súlade s návodom na použitie, zbavuje spoločnosť Rowenta akejkoľvek zodpovednosti.

## 7. PRÍSLUŠENSTVO\*

PRÍSLUŠENSTVO*	POUŽÍVANIE	NASADZOVANIE PRÍSLUŠENSTVA	NÁKUPNÉ MIESTA
Nadstavec na čalúnenie	Na čistenie nábytku.	Na koniec rúrky nasadíte nadstavec na čalúnenie.	Autorizované servisné strediská spoločnosti Rowenta (pozri priložený zoznam adries).
Úzky nadstavec, ktorý je možné zmeniť na malú kefku	Pre zákutia a ťažko prístupné miesta.	Na koniec trubky alebo rúrky nasadíte úzky nadstavec, ktorý je možné zmeniť na malú kefku.	Autorizované servisné strediská spoločnosti Rowenta (pozri priložený zoznam adries).
Nadstavec na parkety	Pre citlivé typy podláh.	Na koniec rúrky nasadíte nadstavec na parkety.	Autorizované servisné strediská spoločnosti Rowenta (pozri priložený zoznam adries).
Malá turbokefa	Na hĺbkové čistenie čalúnenia.	Na koniec rúrky nasadíte malú turbokefu.	Autorizované servisné strediská spoločnosti Rowenta (pozri priložený zoznam adries).
Turbokefa	Na odstraňovanie nítí a zvieracích chlupov z koberecov a kovalov.	Na koniec rúrky nasadíte turbokefu.	Autorizované servisné strediská spoločnosti Rowenta (pozri priložený zoznam adries).

## 8. ŽIVOTNÉ PROSTREDIE

Akýkoľvek prístroj, ktorý je nepoužiteľný, sa musí rozobrať v súlade s platnými predpismi, aby nebol vôbec použiteľný: prístroj odpojte z elektrickej siete a pred zahodením odrežte kábel.

SK

Podieľajte sa na ochrane životného prostredia!

- ① Tento prístroj obsahuje veľa zhodnotiteľných alebo recyklovateľných materiálov.
- ➡ Zaneste ho na zberné miesto, ktoré zabezpečí jeho správnu likvidáciu.



Tento spotrebič vyhovuje smerniciam 73/23 CEE a 89/336 CEE.

Na daný vysávač bolo v súlade so zákonom Č. 22/1997 Zb. vydané prehlásenie o zhode.

Vysávač zodpovedá harmonizovaným technickým normám a nariadeniu vlády: Č. 168/1997 Zb. elektrické zariadenia nízkeho napätia, Č. 169/1997 Zb. - elektromagnetická kompatibilita, Č. 9/2002 Zb. - emisie hluku. Hodnota nameraného hluku činí: 83 dB(A).

Prístroj je určený len na vysávanie v domácnosti. Pri používaní prístroja mimo domácnosti je užívateľ povinný dodržiavať lehoty pravidelných kontrol a revízií podľa normy ČSN 33 1610, «Elektrotechnické predpisy. Revízie a kontroly elektrických spotrebičov počas ich používania.»

## I. ZALECENIA BEZPIECZEŃSTWA

Dla Państwa bezpieczeństwa, urządzenie to spełnia wymogi obowiązujących norm i przepisów (Dyrektywy Niskonapięciowe, przepisy z zakresu kompatybilności elektromagnetycznej, normy środowiskowe...).

### WARUNKI UŻYTKOWANIA

- Odkurzacze ten jest urządzeniem elektrycznym: musi być użytkowany w normalnych warunkach użytkowania.
  - Używać i przechowywać urządzenie z dala od dzieci. Zabronione jest użytkowanie urządzenia bez nadzoru.
  - Nie zbliżać pochłaniacza ani końcówki ssącej do oczu i uszu.
  - **Nie odkurzać powierzchni zmoczonych wodą ani jakimkolwiek innym płynem, nie wciągać substancji gorących, bardzo drobnych (gips, cement, popiół...), dużych ostrych odpadów (szkło), produktów szkodliwych (rozpuszczalniki, środki trawiące...), korozyjnych (kwasy, środki czyszczące...), łatwopalnych i wybuchowych (na bazie benzyny lub alkoholu).**
  - Nigdy nie zanurzać urządzenia w wodzie, nie oblewać wodą ani nie wystawiać na zewnątrz.
  - Nie używać urządzenia, jeśli spadło i posiada widoczne znaki uszkodzenia lub funkcjonuje nieprawidłowo.
- W takim przypadku nie należy otwierać urządzenia, lecz przesłać je do najbliższego Autoryzowanego Punktu Serwisowego lub skontaktować się z działem obsługi klienta firmy Rowenta (patrz dane teleadresowe na ostatniej stronie).

### ZASILANIE ELEKTRYCZNE

- Sprawdzić, czy napięcie użytkowe (voltaż) odkurzacza odpowiada napięciu w Państwa instalacji elektrycznej: informacja ta znajduje się na spodzie odkurzacza.
- Odlączyć urządzenie wyciągając wtyczkę:
  - natychmiast po użyciu,
  - przed każdą zmianą akcesoriów,
  - przed każdym czyszczeniem, konserwacją lub zmianą filtra.
- Nie wolno używać urządzenia, jeśli:
  - jeśli przewód jest uszkodzony. Ze względów bezpieczeństwa przewód zasilający odkurzacza wraz z bębniem zwijarki muszą zawsze zostać wymienione wyłącznie przez Autoryzowany Punkt Serwisowy Rowenta.

### NAPRAWY

Naprawy mogą być wykonywane jedynie przez specjalistów i z wykorzystaniem oryginalnych części zamiennych. Naprawy na własną rękę mogą stwarzać zagrożenie dla użytkownika.

## 2. OPIS

1. a – Podpora do stawiania w poziomie  
b – Podpora do stawiania w pionie
  2. Przycisk Start/Stop
  3. Elektroniczny regulator mocy\*
  4. Przycisk zwijania przewodu
  5. Wskaźnik zapelnienia worka
  6. Kratka wylotu powietrza
  7. a- Rączka do przenoszenia pionowego  
b- Rączka do przemieszczania poziomego  
c- Uchwyt schowka paska
  8. Komora na worek
  9. Pokrywa
  10. Otwór wlotowy odkurzacza
  11. a- Zatrząsk otwarcia pokrywki  
b- Czujnik obecności worka
  12. Kratka osłaniająca silnik
  13. Mikrofiltr\* (nr ref. ZR0039 01)
  14. a- Filtr kasetowy HEPA\* (nr ref. ZR0041 01), dostosowany do worków papierowych  
b- Filtr kasetowy HEPA\* (nr ref. ZR0042 01), dostosowany do worków z płótna\*
- Odkurzacze wyposażony jest w mikrofiltr\*, albo w filtr kasetowy HEPA\*.
15. Uchwyt na worek Wonderbag Compact \* (17c), na worek papierowy \* (17a) lub na worek materiałowy \* (17b)
  16. Prowadnice zamocowania worka

## 17. Worki

- a- Worek papierowy\* (nr ref. ZR0039 01/ZR0041 01)
- b- Worek z płótna\*
- c- Worek Wonderbag Compact \* (ref. WB305120 / WB305130 / WB305140)

## 18. Wąż z uchwytem i mechanicznym regulatorem siły ssania

## 19. Rura teleskopowa\*

## 20. Rury\*

## 21. Końcówka ssąca do parkietu\*

## 22. Końcówka ssąca do każdego rodzaju podłoża

## 23. Końcówka ssąca do mebli\*

## 24. Ssawko-szczotka szczelinowa\*

## 25. Turbo-szczotka\*

## 26. Mini turbo-szczotka\*

## 27. Pas do przenoszenia\*

## 28. Schowek na pas\*

### 3. PRZED PIERWSZYM UŻYCIEM

#### ROZPAKOWANIE

- Rozpakować urządzenie, zachować kwit gwarancyjny i przeczytać uważnie instrukcję obsługi przed pierwszym użyciem urządzenia.

#### PORADY I ZALECENIA

- Przed każdym użyciem, przewód powinien być całkowicie rozwinięty.
- Unikać klinowania przewodu i przeciągania go po ostrych krawędziach.
- Jeżeli używa się przedłużacza elektrycznego, należy upewnić się, że jest on w bardzo dobrym stanie i że jest on odpowiedni dla mocy odkurzacza.
- Odkurzacze posiadają zabezpieczenie przeciwdziałające przegrzaniu silnika. W niektórych przypadkach (używanie uchwyty rury ssącej do odkurzania foteli, siedzeń...) włącza się zabezpieczenie i urządzenie może wydawać nietypowy dźwięk, który nie oznacza problemu w funkcjonowaniu.
- Nie przemieszczać odkurzacza ciągnąc za przewód, urządzenie powinno być przemieszczane za pomocą rączki transportowej.
- Nie używać przewodu w celu podnoszenia odkurzacza.
- Nigdy nie odłączać urządzenia ciągnąc za przewód zasilający.
- Nigdy nie uruchamiać odkurzacza bez worka i systemu filtracyjnego: mikrofiltra\* lub filtra kasetowego HEPA\*.
- Sprawdzić, czy filtr (13, 14a lub 14b) jest na miejscu.
- Używać wyłącznie oryginalnych worków i filtrów Rowenta.
- Używać wyłącznie oryginalnych akcesoriów Rowenta.
- W razie problemów z dostępnością akcesoriów i filtrów dla tego odkurzacza, należy skontaktować się punktem obsługi klienta Rowenty (patrz dane teled adresowe na ostatniej stronie).
- Po każdym użyciu wyłączać odkurzacze i odłączać przewód zasilający.
- Zawsze wyłączać odkurzacze i odłączać przewód zasilający przed zabiegami konserwacyjnymi i czyszczeniem.
- Urządzenie to nie powinno być używane przez osoby (w tym przez dzieci), których zdolności fizyczne, sensoryczne lub umysłowe są ograniczone, ani przez osoby nie posiadające odpowiedniego doświadczenia lub wiedzy, chyba że osoba odpowiedzialna za ich bezpieczeństwo nadzoruje ich czynności związane z używaniem urządzenia lub udzieliła im wcześniej wskazówek dotyczących jego obsługi. Należy dopilnować, aby dzieci nie wykorzystywały urządzenia do zabawy.

### 4. UŻYTKOWANIE

#### MONTAŻ ELEMENTÓW URZĄDZENIA

- Włożyć wąż (18) do otworu odkurzacza (10) aż do momentu usłyszenia kliknięcia - rys.1.
- Aby go wyciągnąć, należy nacisnąć na zatrzaśki na końcówce węża, a następnie pociągnąć - rys.2.
- Jeśli odkurzacze wyposażony jest w rurę teleskopową\* (19): przesunąć do przodu przycisk regulacji, wyciągnąć rurę na żądaną długość, następnie zwolnić przycisk, aby zablokować rurę - rys.3a. Można również złożyć dwie rury\* (20), wkręcając lekko jedną w drugą - rys.3b.
- Nałożyć na koniec rury odpowiednią końcówkę:
- Do dywanów i wykładzin: używać końcówki ssącej (22) ze schowanymi szczotkami - rys.4.
- Do parkietów i gładkich powierzchni: używać końcówki ssącej (22) z wysuniętymi szczotkami - rys.4. lub końcówki ssącej do parkietu\* (21).
- Do kątów i trudno dostępnych miejsc: używać szczotki ssawko-szczelinowej\* (24) w pozycji płaskiej.
- Do mebli: używać szczotki końcówki szczelinowej\* (24) lub końcówki do mebli\* (23).
- Urządzenie wyposażone jest w pas\* (27), umożliwiający zawieszenie urządzenia na ramieniu.

\* Zależnie od modelu: dotyczy wyposażenia specjalnego niektórych modeli lub akcesoriów dostępnych opcjonalnie.

- Aby odblokować pas, wyciągnąć zaślepki po obydwu stronach rączki obracając o 1/4 obrotu w kierunku przeciwnym do kierunku wskazanego strzałką - rys.5a.
- Aby włożyć pas z powrotem, operację należy wykonać odwrotnie: włożyć zaślepki po obydwu stronach rączki przekraczając o 1/4 obrotu w kierunku wskazanym przez strzałkę - rys.5b, aż do momentu zablokowania, następnie umieścić pas w schowku (7b).

#### Uwaga!

Należy przestrzegać kierunku montażu (X) pokazanego przy przycisku start/stop (2).  
Przed zmianą akcesoriów należy zawsze wyłączyć i odłączyć odkurzacza od sieci.

### PODŁĄCZENIE PRZEWODU I URUCHOMIENIE URZĄDZENIA

- Rozwinąć całkowicie przewód, podłączyć odkurzacza - rys.6. i nacisnąć przycisk Start/Stop (2) - rys.7.
- Ustawić siłę ssania:
- przy użyciu elektronicznego regulatora siły ssania\* (3): przekręcić pokrętko regulatora elektronicznego\* w celu ustawienia siły ssania: w pozycję „max” w przypadku podłóg, a w pozycję „min” w przypadku mebli i delikatnych tkanin - rys.8.
- przy użyciu mechanicznego regulatora siły ssania na uchwycie węża: otworzyć zastawkę regulacyjną, aby zmniejszyć ręcznie siłę ssania, np. przy powierzchniach delikatnych... - rys.9.

### SKŁADANIE I PRZEMIESZCZANIE URZĄDZENIA

- Po użyciu, wyłączyć odkurzacza naciskając przycisk Start/Stop (2) i odłączyć go - rys.10.
- Zwinąć przewód naciskając przycisk zwijacza przewodu (4) - rys.11.
- W pozycji pionowej, umieścić ssawkę (22) w schowku na spodzie odkurzacza (1b) - rys.12.
- W pozycji poziomej, umieścić ssawkę (22) w schowku z tyłu urządzenia (1a) - rys.13.
- Przemieszczanie odkurzacza ułatwione jest dzięki rączkom transportowym (7a lub 7b) i dzięki pasowi do przenoszenia\* (27).

## 5. CZYSZCZENIE I KONSERWACJA

Ważne: zawsze wyłączać odkurzacza i odłączać przewód zasilający przed zabiegami konserwacyjnymi i czyszczeniem.

### WYMIANA WORKA

- Wskaźnik zapelnienia worka (5) wskazuje, że worek jest pełny lub przepelniony. Jeśli stwierdzili Państwo zmniejszenie wydajności urządzenia, należy ustawić regulator siły ssania w pozycji maksymalnej i podnieść końcówkę ssącą nad podłogę. Jeśli wskaźnik nadal jest czerwony, należy wymienić worek.
- Wyciągnąć wąż (18) z otworu wlotowego odkurzacza (10) - rys.2.
- Otworzyć pokrywę (9) odkurzacza - rys.14.

#### a) Jeżeli odkurzacza jest wyposażony w worek papierowy \* (17a) lub w worek Wonderbag Compact\* (17c)

- Wyciągnij uchwyt worka (15) z miejsca na worek (8) - rys. 15a, następnie zdejmij worek papierowy \* (17a) lub worek Wonderbag Compact\* (17c) z uchwytu, zsuwając go po prowadnicach (16) - rys. 15b.
- Wyrzucić worek papierowy \* lub worek Wonderbag Compact\* do śmieci – rys. 15c
- Założyć nowy worek papierowy \* lub nowy worek Wonderbag Compact\* na uchwyt - rys. 15d.
- Umieścić uchwyt z workiem w miejscu na worek - rys. 15e
- Przed zamknięciem pokrywy upewnij się, że worek jest dobrze założony (9).

#### b) Jeżeli odkurzacza wyposażony jest w worek płócienny\* :

- Wyciągnij uchwyt worka (15) z komory zbiornika kurzu (8) - rys. 16a, następnie ściągnąć worek płócienny\* (17b) z uchwytu (15) przesuwając go po prowadnicy (16) - rys.16b.
- Odsunąć suwak worka - rys. 16c, następnie opróżnić go nad koszem - rys. 16d.
- Wymyć worek czystą wodą - rys. 16e.
- Pozostawić do wyschnięcia na co najmniej 24 godz. (zakładać go tylko wtedy, gdy jest całkowicie suchy) - rys. 16f.
- Przed włożeniem worka na miejsce, dobrze zasunąć suwak - rys. 16g

### ZMIANA MIKROFILTRA\* (nr ref.: ZR0039 01) LUB FILTRA KASETOWEGO HEPA\* (nr ref.: ZR0041 01)

#### Mikrofiltr\* (nr ref.: ZR0039 01)

#### Uwaga:

Urządzenie wyposażone jest w worek papierowy, należy wymienić mikrofiltr ZR0039 01 po 6-ciu wymianach worka.

- Otworzyć pokrywę (9) odkurzacza - rys.14.
- Otworzyć kratkę zabezpieczającą silnik (12) - rys.17a.
- Wyciągnąć mikrofiltr\* (13) - rys.17b.
- Wyrzucić mikrofiltr\* (13) do kosza - rys.17c i wymienić go na nowy (nr ref. ZR0039 01).
- Umieścić kołki boczne w rowkach - rys.17d.
- Zablokować mikrofiltr\* za kratką osłaniającą silnik (12) -rys.17e.
- Przed zamknięciem pokrywy (9), upewnić się, czy mikrofiltr\* (13) został poprawnie umieszczony.

### FILTR KASETOWY HEPA\* (NR REF.: ZR0041 01)

Ważne: Wymieniać filtr kasetowy HEPA\* ZR0041 01 co 6 miesięcy (w zależności od częstotliwości używania).

- Otworzyć pokrywę (9) odkurzacza - rys.14.
- Wyciągnąć filtr kasetowy HEPA\* (14a) - rys.18a - 18b.
- Wyrzucić kasetę do kosza - rys.18c.
- Umieścić kołki boczne w rowkach - rys.18d.
- Zablokować nowy filtr kasetowy HEPA\* (14a) (nr ref. ZR0041 01) w komorze zbiornika kurzu - rys.18e.
- Przed zamknięciem pokrywy (9), upewnić się, czy filtr kasetowy HEPA\* (14a) został poprawnie umieszczony.

### CZYSZCZENIE FILTRA KASETOWEGO HEPA\* (nr ref.: ZR0042 01)

Uwaga! Czyszczenie dotyczy jedynie filtra kasetowego HEPA\* nr ref.: ZR0042 01.

- Otworzyć pokrywę (9) odkurzacza - rys.14.
- Wyciągnąć filtr kasetowy HEPA\* (14b) - rys.19a - 19b.
- Wytrzeć filtr kasetowy HEPA\* (14b) nad koszem - rys.19c.
- Następnie wypłukać go czystą wodą - rys.19d i pozostawić do wyschnięcia na co najmniej 24 godz. – rys.19e.
- Przed włożeniem na miejsce, upewnić się, czy filtr kasetowy HEPA\* (14b) jest całkowicie suchy.
- Umieścić kołki boczne w rowkach - rys.19f.
- Zablokować filtr kasetowy HEPA\* (14b) (nr ref.: ZR0042 01) w komorze zbiornika kurzu - rys.19g.
- Przed zamknięciem pokrywy (9), upewnić się, czy filtr kasetowy HEPA\* (14b) został poprawnie umieszczony.

### CZYSZCZENIE ODKURZACZA

- Wytrzeć korpus urządzenia oraz akcesoria miękką wilgotną szmatką, następnie osuszyć.
- Wytrzeć pokrywę suchą szmatką - rys.20.
- Nie należy używać detergentów ani środków żrących lub szorujących.

## 6. ROZWIĄZYWANIE PROBLEMÓW

Ważne: Gdy odkurzaczy nie funkcjonuje prawidłowo, zawsze przed sprawdzeniem przyczyn należy go wyłączyć naciskając przycisk Start/Stop.

### JEŚLI ODKURZACZ NIE WŁĄCZA SIĘ

- Urządzenie nie jest zasilane: sprawdzić, czy urządzenie jest poprawnie podłączone.

### JEŚLI ODKURZACZ NIE WSYSA

- Akcesorium lub wąż są zapchane: przetkać akcesorium lub wąż.
- Pokrywa jest niedomknięta: sprawdzić ułożenie worka i zamknąć pokrywę.

### JEŚLI ODKURZACZ SŁABIEJ WCHŁANIA, HAŁASUJE, GWIŹDŹE

- Akcesorium lub wąż są częściowo zapchane: przetkać akcesorium lub wąż.
- Worek jest pełny lub przepelniony drobnym kurzem: wymień worek papierowy\* (17a) lub worek Wonderbag Compact\* (17c) albo opróżnij worek materiałowy\* (17b).
- Wskaźnik zapełnienia worka jest czerwony: system filtrowania jest przepelniony.
- **Kaseta HEPA\***: wymienić kasetę HEPA\* (14a) (nr ref. ZR0041 01) i umieścić ponownie na swoim miejscu lub umyć filtr kasetowy HEPA\* (14b) (nr ref. ZR0042 01) zgodnie z procedurą.
- **Mikrofiltr\***: wyciągnąć mikrofiltr\* i wymienić go na nowy (nr ref. ZR0039 01).
- Elektroniczny regulator siły ssania\* jest w pozycji "min": zwiększyć siłę ssania za pomocą elektronicznego regulatora siły ssania\* (za wyjątkiem odkurzania delikatnych tkanin).

\* Zależnie od modelu: dotyczy wyposażenia specjalnego niektórych modeli lub akcesoriów dostępnych opcjonalnie.

- Mechaniczny regulator siły ssania na uchwycie węża jest otwarty: zamknąć mechaniczny regulator siły ssania.

## JEŚLI WSKAŹNIK ZAPEŁNIENIA WORKA POZOSTAJE CZERWONY

- Worek jest przepelniony: wymień worek papierowy \* (17a) lub worek Wonderbag Compact \* (17c) albo opróżnij worek materiałowy \* (17b).

## JEŚLI POKRYWA NIE DOMYKA SIĘ (działanie wykrywacza worka I i b)

- Sprawdzić czy jest założony worek i czy jest on założony poprawnie.

## JEŚLI SSAWKA TRUDNO SIĘ PRZEMIESZCZA

- Otworzyć regulator siły ssania na uchwycie węża lub zmniejszyć siłę ssania.

## JEŚLI NIE ZWIJA SIĘ CAŁY PRZEWÓD

- Podczas zwijania, przewód zaczyna zwijać się powoli: wyciągnąć przewód i nacisnąć przycisk zwijacza przewodu.

## JEŚLI ODKURZACZ WYŁĄCZY SIĘ PODCZAS ODKURZANIA

- Wyłączyło się zabezpieczenie termiczne. Sprawdzić, czy rura i wąż nie są zapchane oraz czy worek i filtry nie są przepelnione. Zanim ponownie uruchomi się urządzenie, powinno ono stygnąć przez 30 minut.

Jeśli problem nadal występuje, należy oddać odkurzacz do najbliższego Autoryzowanego Punktu Serwisowego Rowenta. Należy zapoznać się z listą Autoryzowanych Punktów Serwisowych lub skontaktować z biurem obsługi klienta Rowenta (patrz dane teleadresowe na ostatniej stronie).

## GWARANCJA

- Urządzenie jest przeznaczone wyłącznie do użytku domowego i w gospodarstwie domowym; w przypadku użytkowania niewłaściwego lub niezgodnego z zaleceniami instrukcji obsługi, Rowenta uchyła się od odpowiedzialności i następuje utrata gwarancji.
- Przed pierwszym użyciem urządzenia należy uważnie przeczytać instrukcję obsługi; użytkowanie niezgodne z zaleceniami instrukcji obsługi powoduje uchylenie się firmy Rowenta od wszelkiej odpowiedzialności.

## 7. AKCESORIA\*

AKCESORIA*	ZASTOSOWANIE	SPOSÓB ZAKŁADANIA AKCESORIUM	MIEJSCE ZAKUPU
Końcówka ssąca do mebli	Do odkurzania mebli.	Nałożyć na koniec rury końcówkę ssącą do mebli.	Autoryzowane Punkty Serwisowe Rowenta (patrz załączona lista adresów).
Ssawko-szczotka szczelinowa	Do kątów i trudno dostępnych miejsc.	Nałożyć ssawko-szczotkę szczelinową na koniec rury lub na uchwyt węża.	Autoryzowane Punkty Serwisowe Rowenta (patrz załączona lista adresów).
Końcówka ssąca do parkietu	Do delikatnego podłoża.	Nałożyć na koniec rury końcówkę ssącą do parkietu.	Autoryzowane Punkty Serwisowe Rowenta (patrz załączona lista adresów).
Mini turbo-szczotka	Do gruntownego odkurzania obić mebli.	Nałożyć na koniec rury mini turbo-szczotkę.	Autoryzowane Punkty Serwisowe Rowenta (patrz załączona lista adresów).
Turbo-szczotka	Do usuwania włókien i sierści zwierząt wbitych w dywany i wykładziny.	Nałożyć na koniec rury turbo-szczotkę.	Autoryzowane Punkty Serwisowe Rowenta (patrz załączona lista adresów).

## 8. OCHRONA ŚRODOWISKA

Zgodnie z obowiązującymi przepisami, wszelkie urządzenia, które wyszły z użytku muszą być obowiązkowo oddane w stanie nie nadającym się do użytku: odłączyć i odciąć przewód przed wyrzuceniem urządzenia.

Bierzmy czynny udział w ochronie środowiska!

- ① Urządzenie to zbudowane jest z licznych materiałów nadających się do powtórnego wykorzystania lub recyklingu.
- ➔ Należy oddać je do punktu zbiórki odpadów w celu jego przetworzenia.



\* Zależnie od modelu: dotyczy wyposażenia specjalnego niektórych modeli lub akcesoriów dostępnych opcjonalnie.

## 1. BIZTONSÁGI TANÁCSOK

Az Ön biztonsága érdekében ez a készülék megfelel a hatályos szabványoknak és szabályozásoknak (kiszívultságra, elektromágneses kompatibilitásra, környezetvédelemre stb. vonatkozó irányelvek).

### HASZNÁLATI FELTÉTELEK

- Az Ön porszívója egy elektromos készülék: normál használati feltételek mellett kell használni.
- A készülék gyerekektől távol használandó és tartandó. Soha ne hagyja a készüléket felügyelet nélkül működni.
- Ne tartsa a szívófejet vagy a cső végét szemhez és fülhöz.
- **Ne porszívózzon a készülékkel nedves felületeket, illetve ne szívjon fel vizet és semmilyen más folyadékot, meleg anyagokat, nagyon finom anyagokat (gipszet, cementet, hamut stb.), nagyméretű éles törmeléseket (üveget), káros (oldószereseket, marószereket stb.), agresszív (savakat, tisztítószereseket stb.), gyúlékony vagy robbanékony termékeket (benzin vagy alkohol alapú termékeket).**
- A készüléket soha ne merítse vízbe, ne öntsön vizet a készülékre, és ne tárolja a szabadban.
- Ne használja a készüléket, amennyiben az leesett és látható sérülések jelentkeznek rajta, vagy rendellenes működés tapasztalható. Ebben az esetben ne nyissa ki a készüléket. Küldje el az Önhöz legközelebbi Hivatalos Szervizközpontba, vagy vegye fel a kapcsolatot a Rowenta fogyasztói szolgálatával (az adatokat lásd az utolsó oldalon).

### ELEKTROMOS TÁPLÁLÁS

- Ellenőrizze, hogy porszívójának tápfeszültsége (feszültség) megegyezik-e a hálózati feszültséggel: ezeket az információkat a készülék alján találja meg.
- Húzza ki a készülék csatlakozódugaszát:
  - használat után azonnal,
  - minden tartozékcsere előtt,
  - minden tisztítási, karbantartási művelet vagy szűrőcsere előtt.
- Ne használja a készüléket a következő esetekben:
  - ha a tápkábel megsérült. A veszélyek elkerülése érdekében a porszívó tekercselő egységét és a tápkábelt kötelező módon egy hivatalos Rowenta szervizközpontban kell kicseréltetni.

### JAVÍTÁSOK

A javításokat kizárólag szakemberek végezhetik, eredeti cserealkatrészek használatával. A készülék saját kezűleg végzett javítása veszélyt jelenthet a porszívó használójára nézve.

## 2. LEÍRÁS

1. a – Vízsintes parkoló  
b – Függőleges parkoló
2. Be-/kikapcsoló pedál
3. Elektronikus szívóerő szabályozó\*
4. Kábeltekercselő pedál
5. Zsák telítettségét jelző lámpa
6. Léghimenet nyílás rácsa
7. a – Fogantyú függőleges szállításhoz  
b – Fogantyú vízszintes szállításhoz  
c – Vállpánt tároló
8. Porzsáktartó rekesz
9. Fedél
10. Szívócső-csatlakozó
11. a – Fedélnyitó  
b – Porzsák-jelenlét érzékelő
12. Motorvédő rács
13. Mikroszűrő\* (ref.: ZR0039 01)
14. a – HEPA szűrőkazetta\* (ref.: ZR0041 01), papírzsákokhoz kialakítva  
b – HEPA szűrőkazetta\* (ref.: ZR0042 01), textilzsákokhoz kialakítva\*

Az Ön porszívója fel van szerelve vagy egy mikroszűrővel\*, vagy egy HEPA szűrőkazettával\*.

15. Porzsák tartó keret Wonderbag Compact\* porzsákhoz (17c) vagy papír porzsákhoz\* (17a) vagy textil porzsákhoz\* (17b)
16. Zsáktartó vezetősínjei



17. Porzsákok
  - a– Papírzsák\* (ref.: ZR0039 01/ZR0041 01)
  - b– Textilzsák\*
  - c– Wonderbag Compact porzsákhoz\* (ref. WB305120 / WB305130 / WB305140)
18. Szívócső fogantyúval és mechanikus szívóerő szabályozóval
- 19 Teleszkópos szívócső\*
- 20 Szívócsövek\*
21. Parkettafej\*
22. Univerzális szívófej
23. Kárpitfej\*
24. Kefévé alakítható résszívó\*
- 25 Turbókefe\*
26. Mini turbókefe\*
27. Vállpánt\*
28. Vállpánt fedőlap\*

### 3. ELSŐ HASZNÁLAT ELŐTT

#### KICSOMAGOLÁS

• Csomagolja ki a készüléket, őrizze meg a garancialapot, és a készülék első használata előtt olvassa el figyelmesen a használati útmutatót.

#### TANÁCSOK ÉS ÓVINTÉZKEDÉSEK

- Minden használat előtt tekerje le teljesen a tápkábelt.
- Ne csípje be, és ne helyezze éles tárgyakra, hogy ne sérülhessen.
- Ha elektromos hosszabbítót használ, bizonyosodjon meg arról, hogy az tökéletes állapotban van, és a porszívónak megfelelő vastagsággal rendelkezik.
- A porszívó hővédelemmel van ellátva, amely megakadályozza a motor túlmelegedését. Bizonyos esetekben (a markolat használata fotelon, széken stb.) a hővédelem bekapcsol és a készülék szokatlan zajt bocsáthat ki, amely azonban nem utal károsodásra.
- Ne mozgassa a porszívót a tápkábelnél húzva. Mozgatáshoz használja a szállítófogantyút.
- Ne emelje fel a készüléket a tápkábelnél fogva.
- Soha ne húzza ki a készülék csatlakozódugaszát a tápkábelnél fogva.
- Soha ne használja a porszívót porzsák vagy szűrőrendszer nélkül: mikroszűrő\* vagy HEPA szűrőkazetta\*.
- Ellenőrizze, hogy a szűrő (13 vagy 14a vagy 14b) a helyén van-e.
- Kizárólag eredeti Rowenta porzsákokat és szűrőket használjon.
- Kizárólag eredeti Rowenta tartozékokat használjon.
- Amennyiben nehézségekbe ütközik a tartozékok vagy szűrők beszerzését illetően, vegye fel a kapcsolatot a Rowenta ügyfélszolgálatlal (az adatokat lásd az utolsó oldalon).
- Minden használat után kapcsolja ki a készüléket, és húzza ki a csatlakozódugaszt.
- Karbantartás vagy tisztítás előtt mindig kapcsolja ki a készüléket és húzza ki a csatlakozódugaszt az aljzatból.
- Tilos a készülék használata olyan személyek által (beleértve a gyerekeket is), akiknek fizikai, érzékelési vagy szellemi képességeik korlátozottak, valamint olyan személyek által, akik nem rendelkeznek a készülék használatára vonatkozó gyakorlattal vagy ismeretekkel. Kivételt képeznek azok a személyek, akik egy, a biztonságukért felelős személy által vannak felügyelve, vagy akikkel ez a személy előzetesen ismertette a készülék használatára vonatkozó utasításokat. Ajánlott a gyerekek felügyelete, annak érdekében, hogy ne játsszanak a készülékkel.

### 4. HASZNÁLAT

#### A KÉSZÜLÉK ALKOTÓELEMEINEK ÖSSZESZERELÉSE

- Nyomja kattanásig a szívócsövet (18) a szívócső csatlakozóba (10) (1. ábra).
- Eltávolításhoz nyomja meg a szívócső végén található két kapcsot (2. ábra).
- Ha porszívója teleszkópos szívócsővel\* (19) van felszerelve: nyomja a szabályozógombot előre, húzza ki a csövet tetszőleges hosszúságúra, majd rögzítéshez engedje el a gombot (3a ábra). Ellenkező esetben illesse össze a két csövet kissé forgatva\* (20) (3b ábra).
- Helyezze fel a megfelelő tartozékot a cső végére:
  - Szőnyegekhez és padlószőnyegekhez: a szívófejet (22) behúzott kefével használja (4. ábra).
  - Parkettához és sima padlókhöz: a szívófejet (22) kinyomott kefe pozícióban használja (4. ábra), vagy használja a parkettafej\* (21).

- Sarkokhoz és nehezen hozzáférhető helyekhez: használja a kefévé alakítható résszívót\* (24) lapos szívófej pozícióban.

- Bútorokhoz: használja az alakítható résszívó keféjét\* (24) vagy a kárpitfejet\* (23).

• Készüléke vállpánttal van felszerelve\* (27), melynek segítségével vállára akaszthatja a porszívót.

- A vállpánt kivételéhez távolítsa el a fedőlapokat a fogantyú mindkét oldaláról, majd forgassa el egy negyed fordulattal, a nyílall ellentétes irányba (5a ábra).

- Visszahelyezéshez végezze el a műveletet fordítva: helyezze vissza a fedőlapokat a fogantyú mindkét oldalára, majd forgassa el egy negyed fordulattal, a nyílall jelzett irányba (5b ábra), zárásig, majd helyezze vissza a vállpántot a tartójába (7b).

### Figyelem!

Tartsa be a felszerelési irányt (X), amely a be-/kikapcsoló pedál (2) mellett van feltüntetve.

A tartozékok cseréje előtt mindig kapcsolja ki a porszívót és húzza ki a csatlakozódugaszt a hálózati aljzatból.

## A TÁPKÁBEL CSATLAKOZTATÁSA ÉS A KÉSZÜLÉK BEKAPCSOLÁSA

• Tekerje le teljesen a kábelt, dugja a csatlakozódugaszt az aljzatba (6. ábra), majd nyomja meg a ki-/bekapcsoló pedált (2) (7. ábra).

• Állítsa be a szívóerőt:

- az elektronikus szívóerő szabályozóval\* (3): a szívóerő beállításához forgassa az elektronikus szívóerő szabályozó\* gombját: maximum állás felé padló esetén és minimum állás felé bútorok és érzékeny szövetek esetén (8. ábra).

- a fogantyú mechanikus szívóerő szabályozójával: a szívóerő kézi csökkentéséhez nyissa ki a szabályozótól a fedelét, pl.: érzékeny felületeken stb. (9. ábra).

## A KÉSZÜLÉK TÁROLÁSA ÉS SZÁLLÍTÁSA

• Használat után a be-/kikapcsoló pedál (2) megnyomásával kapcsolja ki a porszívót és húzza ki a csatlakozódugaszt a hálózati aljzatból (10. ábra). A kábeltekerceselő pedál (4) megnyomásával tekerje fel a tápkábelt (11. ábra).

• A szívófejet helyezze a készülék alján található tárolórekeszbe (1b) (12. ábra), függőleges pozícióba (22).

• A szívófejet helyezze a készülék hátán található tárolórekeszbe (1a) (13. ábra), vízszintes pozícióba (22).

• A porszívó könnyedén szállítható a fogantyúk (7a vagy 7b) és a vállpánt\* (27) segítségével.

## 5. TISZTÍTÁS ÉS KARBANTARTÁS

Fontos: Karbantartás vagy tisztítás előtt mindig kapcsolja ki a készüléket és húzza ki a csatlakozódugaszt az aljzatból.

### PORZSÁK CSERE

• A porzsák telítettségét jelző lámpa (5) jelzi, hogy a zsák megtelt. Ha a készülék hatékonyságának csökkenését tapasztalja, állítsa a szívóerőt maximumra, és tartsa a szívófejet a padlótól elemelve. Ha a jelzőlámpa piros marad, cserélje ki a porzsákat.

• Távolítsa el a szívócsövet (18) a szívócső csatlakozóból (10) (2. ábra).

• Nyissa fel a porszívó fedelét (9) (14. ábra).

#### a) Ha a porszívóba papír porzsákat\* (17a) vagy Wonderbag Compact\* porzsákat helyezett (17c):

• Emelje ki a porzsák-tartót (15) a porzsák rekeszből (8) - (15a. ábra), majd távolítsa el a papír porzsákat\* (17a) vagy a Wonderbag Compact\* porzsákat (17c) a tartójából, a sínen végigcsúsztatva (16) - (15b. ábra).

• Dobja ki a papír porzsákat\* illetve Wonderbag Compact\* porzsákat a szemetesbe - (15c. ábra)

• Helyezzen új papír porzsákat\* illetve új Wonderbag Compact\* porzsákat a porzsák tartóba - (15d. ábra).

Helyezze vissza a tartót a rekeszbe - (15e. ábra)

• Bizonyosodjon meg, hogy a porzsákat megfelelően helyezte be, mielőtt visszazárja a fedőt (9).

#### b) Ha az Ön porszívója textilzsákkal\* van felszerelve :

• Távolítsa el a zsáktartót (15) a porzsáktartó rekeszből (8) (16a ábra), majd a vezetősíneken csúsztatva (16) (16b ábra) távolítsa el a textilzsákat\* (17b) a tartóból (15).

• A cipzár segítségével nyissa ki a zsákot (16c ábra), majd tartalmát ürítse ki egy szemeteskukába (16d ábra).

• Tisztítsa meg a zsákot tiszta vízzel (16e ábra).

• Hagyja száradni legkevesebb 24 órán keresztül (kizárólag akkor helyezze vissza a zsákot, ha már teljesen száraz) (16f ábra).

• Mielőtt visszahelyezné a zsákot, ellenőrizze, hogy a cipzár megfelelően be van húzva (16g ábra).

## A MIKROSZŰRŐ\* (ref.: ZR0039 01) VAGY A HEPA SZŰRŐKAZETTA\* CSERÉJE (ref.: ZR0041 01)



### Mikroszűrő\* (ref.: ZR0039 01)

#### Figyelem:

A készülék papírzsákkal van felszerelve. Cserélje a ZR0039 01 mikroszűrőt minden 6. zsákcseréje alkalmával.

- Nyissa fel a porszívó fedelét (9) (14. ábra).
- Nyissa fel a motorvédő rácsot (12) (17a ábra).
- Távolítsa el a mikroszűrőt\* (13) (17b ábra).
- Dobja a mikroszűrőt\* (13) egy szemetesekukába (17c ábra), és cserélje ki egy új mikroszűrővel (ref.: ZR0039 01).
- Helyezze a füleket a bemetszésekbe (17d ábra).
- Rögzítse a mikroszűrőt\* a motorvédő rács (12) mögött (17e ábra).
- Mielőtt visszazárná a fedelet (9), bizonyosodjon meg a mikroszűrő\* (13) megfelelő elhelyezkedéséről.

### HEPA SZŰRŐKAZETTA\* (REF.: ZR0041 01)

Fontos: Minden 6. hónapban cserélje ki a ZR0041 01 HEPA szűrőkazettát\* (a használat gyakoriságától függően).

- Nyissa fel a porszívó fedelét (9) (14. ábra).
- Távolítsa el a HEPA szűrőkazettát\* (14a) (18a, 18b ábrák).
- Dobja a kazettát egy szemetesekukába (18c ábra).
- Helyezze a füleket a bemetszésekbe (18d ábra).
- Rögzítse az új HEPA szűrőkazettát\* (14a) (ref.: ZR0041 01) annak rekeszébe (18e ábra).
- Mielőtt visszazárná a fedelet (9), bizonyosodjon meg a HEPA szűrőkazetta\* (14a) megfelelő elhelyezkedéséről.

### A HEPA SZŰRŐKAZETTA\* TISZTÍTÁSA (ref.: ZR0042 01)

Figyelem! Ez a tisztítási mód kizárólag a HEPA szűrőkazettára\* vonatkozik (ref.: ZR0042 01).

- Nyissa fel a porszívó fedelét (9) (14. ábra).
- Távolítsa el a HEPA szűrőkazettát\* (14b) (19a, 19b ábrák).
- Ütögesse ki a HEPA szűrőkazettát\* (14b) egy szemetesekuka fölé (19c ábra).
- Ez után tartsa tiszta víz alá (19d ábra), és hagyja száradni legkevesebb 24 órán keresztül (19e ábra).
- Visszahelyezés előtt a HEPA szűrőkazetta\* (14b) teljesen száraz kell legyen.
- Helyezze a füleket a bemetszésekbe (19f ábra).
- Rögzítse az új HEPA szűrőkazettát\* (14b) (ref.: ZR0042 01) annak rekeszébe (19g ábra).
- Mielőtt visszazárná a fedelet (9), bizonyosodjon meg a HEPA szűrőkazetta\* (14b) megfelelő elhelyezkedéséről.

### A PORSZÍVÓ TISZTÍTÁSA

- A készüléket és a tartozékokat törölje le egy puha és nedves törlőruhával, majd szárítsa meg ezeket.
- A fedelet törölje meg egy száraz törlőruhával (20. ábra).
- Ne használjon tisztítószeret, agresszív vagy súroló hatású termékeket.

## 6. HIBAELHÁRÍTÁS

Fontos: Amint a porszívó kevésbé jól működik, bármilyen ellenőrzés előtt, kapcsolja ki a készüléket a be-/ki-kapcsoló pedál megnyomásával.

### HA A PORSZÍVÓ NEM KAPCSOL BE

- A készülék nem kap áramot: ellenőrizze, hogy a készülék csatlakoztatva van-e az elektromos hálózatra.

### HA A PORSZÍVÓ NEM SZÍV

- Egy tartozék vagy a szívócső el van dugulva: tisztítsa ki a tartozékokat vagy a szívócsövet.
- A fedél nincs megfelelően lezárva: ellenőrizze a porzsák elhelyezkedését, és zárja vissza a fedelet.

### HA A PORSZÍVÓ KEVESEBBÉ JÓL SZÍV, ZAJT AD KI, SÍPOL

- Egy tartozék vagy a szívócső részlegesen el van dugulva: tisztítsa ki a tartozékokat vagy a szívócsövet.
- A porzsák megtelt finom porral: cserélje ki a papír porzsákat\* (17a) illetve a Wonderbag Compact \* porzsákat (17c), vagy ürítse ki a textil porzsákat\* (17b).
- A telítettséget jelző lámpa pirosan világít: a szűrőrendszer megtelt.

\* Modellről függően: bizonyos modellekre jellemző felszerelések, vagy opcióként kapható tartozékok.

- **HEPA kazetta\***: cserélje ki a HEPA kazettát\* (14a) (ref.: ZR0041 01) és helyezze vissza annak rekeszébe, vagy a leírtaknak megfelelően mossa meg a HEPA szűrőkazettát\* (14b) (ref.: ZR0042 01).

- **Mikroszűrő\***: távolítsa el a mikroszűrőt\* és cserélje ki egy újra (ref.: ZR0039 01).

• Az elektronikus szívóerő-szabályozó\* minimum pozícióban van: növelje a szívóerőt az elektronikus szívóerő szabályozóval\* (kivéve, ha érzékeny szöveteket porszívóz).

• A fogantyú mechanikus szívóerő szabályozója nyitva van: zárja be a mechanikus szívóerő-szabályozót.

### HA A TELÍTETTSÉGET JELZŐ LÁMPA PIROS MARAD

• A porzsák megtelt: cserélje ki a papír porzsákat\* (17a) illetve a Wonderbag Compact \* porzsákat (17c), vagy ürítse ki a textil porzsákat\* (17b).

### HA A FEDELET NEM LEHET LEZÁRNI (az érzékelő jelez 11b)

• Ellenőrizze, hogy van-e porzsák a készülékben, és hogy megfelelően van elhelyezve.

### HA A SZÍVÓFEJ MOZGATÁSA NEHÉZKES

• Nyissa ki a fogantyú szabályozótólókáját vagy csökkentse a szívóerőt.

### HA A TÁPKÁBEL NEM HÚZÓDIK BE TELJESEN

• A tápkábel lelassult a behúzás során: húzza ki a kábelt és nyomja meg a kábeltekercselő pedált.

### HA PORSZÍVÁS KÖZBEN A PORSZÍVÓ LEÁLL

• A hő-védelem működésbe lépett. Ellenőrizze, hogy a cső és a flexibilis cső nincsenek-e eltömődve, vagy a zsák és a szűrők nem teltek-e meg. A porszívó újbóli bekapcsolása előtt hagyja hűlni 30 percig.

Amennyiben egy probléma nem szűnik meg, juttassa el porszívóját a legközelebbi hivatalos Rowenta szervizközpontba. Tekintse meg a hivatalos Rowenta szervizközpontok listáját, vagy vegye fel a kapcsolatot a Rowenta ügyfélszolgálatl (adatokat lásd az utolsó oldalon).

### GARANCIA

• Ez a készülék kizárólag háztartásbeli, otthoni használatra alkalmas; nem megfelelő, vagy a használati útmutató utasításait be nem tartó használat esetén a cég semmilyen felelősséget nem vállal, a garancia pedig érvényét veszti.

• A készülék első használata előtt figyelmesen olvassa el a használati útmutatót: a használati utasításban leírtaktól eltérő használat mindennemű felelősség alól mentesíti a Rowenta céget.

## 7. A TARTOZÉKOK\*

TARTOZÉKOK*	HASZNÁLAT	A TARTOZÉKOK LEADÁSA	FELVÁSÁRLÁSI HELY
Kárpitfej	Bútorok tisztításához.	Helyezze a kárpitfejet a cső végére.	Hivatalos Rowenta szervizközpontok (a címek listáját lásd mellékelve).
Kefévé alakítható résszívó	Sarkokhoz és nehezen hozzáférhető helyekhez.	Helyezze a kefévé alakítható résszívót a fogantyú vagy a cső végére.	Hivatalos Rowenta szervizközpontok (a címek listáját lásd mellékelve).
Parkettafej	Kényes felületekhez.	Helyezze a parkettafejet a cső végére.	Hivatalos Rowenta szervizközpontok (a címek listáját lásd mellékelve).
Mini turbókefe	A kárpitok alapos tisztításához.	Helyezze a mini turbókefét a cső végére.	Hivatalos Rowenta szervizközpontok (a címek listáját lásd mellékelve).
Turbókefe	A szőnyegbe és padlószőnyegbe ragadt haj és állati szőr eltávolításához.	Helyezze a turbókefét a cső végére.	Hivatalos Rowenta szervizközpontok (a címek listáját lásd mellékelve).

## 8. KÖRNYEZETVÉDELEM

A hatályos szabályozások értelmében, minden használaton kívül helyezett készüléket teljesen használhatatlanná kell tenni: húzza ki a csatlakozódugaszt az aljzatból és kiselejtezés előtt vágja el a tápkábelt.

Vegyünk részt a környezetvédelemben!

① Az Ön készüléke számos értékesíthető vagy újrahasznosítható anyagot tartalmaz.

➡ Kérjük adja le az erre a célra kijelölt gyűjtőhelyen, hogy a megfelelő módon semmisítsék meg.



Zajszint: 83 dB(A)

## 1. СЪВЕТИ ЗА БЕЗОПАСНОСТ

За вашата безопасност този уред съответства на стандартите и на действащата нормативна уредба (Нисковолтова директива, Директива за електромагнитна съвместимост, Директива за опазване на околната среда и др.).

### УСЛОВИЯ ЗА УПОТРЕБА

- Вашата прахосмукачка е електрически уред: трябва да бъде използвана съобразно нормалните условия за употреба.
- Използвайте и прибирайте уреда на недостъпно за деца място. Никога не оставяйте уреда да работи без надзор.
- Не дръжте приставката или края на тръбата близо до очите или ушите.
- **Не засмуквайте мокри повърхности, вода или каквито и да е течности, топли вещества или ултрафини частици (гипс, цимент, пепел и др.), големи остри отпадъци (стъкло), вредни препарати (разтворители, препарати за почистване на метални повърхности и др.), агресивни препарати (киселини, почистващи препарати и др.), запалими или експлозивни вещества (на бензинова или алкохолна основа).**
- Никога не потапяйте уреда във вода, не го поливайте с вода и не го оставяйте на открито.
- Не използвайте уреда, ако е падал и забележите повреда или не работи правилно. В този случай не отваряйте уреда, а го изпратете в най-близкия одобрен сервиз или се свържете с отдел „Клиенти“ на Rowenta (вижте адресите и телефонните номера на последната страница).

### ЕЛЕКТРИЧЕСКО ЗАХРАНВАНЕ

- Проверете дали напрежението (волтажа) на прахосмукачката отговоря на електрическата ви инсталация: ще намерите тази информация на долната част на уреда.
- Изключете уреда от захранването, като извадите щепсела от контакта:
  - веднага след употреба,
  - преди всяка смяна на приставка,
  - преди всяко почистване, поддръжка или смяна на филтър.
- Не използвайте уреда:
  - ако кабелът е повреден. За да избегнете всякакъв риск, макарата за навиване на кабела и самият кабел на прахосмукачката задължително трябва да бъдат сменени от одобрен от Rowenta сервиз.

### РЕМОНТ

Всякакви ремонти трябва да бъдат извършени от специалисти с оригинални резервни части. Самостоятелният ремонт може да представлява опасност за потребителя.

## 2. ОПИСАНИЕ

1. a – Хоризонтално поставяне  
b – Вертикално поставяне
  2. Педал за включване/изключване
  3. Електронен регулатор на мощността\*
  4. Педал за навиване на захранващия кабел
  5. Индикатор за напълване на торбата
  6. Решетка на отвора за въздушната струя
  7. a- Дръжка за пренасяне във вертикално положение  
b- Дръжка за пренасяне в хоризонтално положение  
c- Поставка за прибиране на ремъка
  8. Отделение за торбата
  9. Капак
  10. Отвор за засмукване
  11. a- Вдлъбнатина за отваряне на капака  
b- Детектор за наличие на торба
  12. Защитна решетка на мотора
  13. Микрофилтър\* (ном. ZR0039 01)
  14. a- Касета с филтър HEPA\* (ном. ZR0041 01), предназначена за хартиените торби  
b- Касета с филтър HEPA\* (ном. ZR0042 01), предназначена за текстилните торби\*  
Вашата прахосмукачка е оборудвана с микрофилтър\* или с касета с филтър HEPA\*.
  15. Поставка за торбичка за торбичка Wonderbag Compact \* (17c) или хартиена торбичка \* (17a), или платнена торбичка \* (17b)
  16. Жлебове на държача за торбата
- Стандартни приставки:

\* В зависимост от модела: става дума за специално оборудване на някои модели или за приставки, които се предлагат като опция.

17. Торби
  - a- Хартиена торба\* (ном. ZR0039 01/ZR0041 01)
  - b- Текстилна торба\*
  - c- Wonderbag Compact торба\* (ref. WB305120 / WB305130 / WB305140)
18. Гъвкава тръба с накрайник и механичен регулатор на мощността
19. Телескопична тръба\*
20. Тръби\*
21. Приставка за паркет\*
22. Приставка за всякакви подове
23. Приставка за мебели\*
24. Приставка с тесен отвор, която може да се превърне в четка\*
25. Турбочетка\*
26. Мини турбочетка\*
27. Ремък\*
28. Капачета на ремъка\*

### 3. ПРЕДИ ПЪРВАТА УПОТРЕБА

#### РАЗОПАКОВАНЕ

• Разопакувайте уреда, запазете гаранционния талон и прочетете внимателно ръководството за употреба преди първата употреба на уреда.

#### СЪВЕТИ И ПРЕДПАЗНИ МЕРКИ

- Преди всяка употреба захранващият кабел трябва да бъде напълно развит.
- Не го застъпвайте и не го оставяйте да лежи върху остри ръбове.
- Ако използвате електрически удължител, се уверете, че е в отлично състояние и че захранващото напрежение отговаря на мощността на прахосмукачката.
- Прахосмукачката е оборудвана със защитен механизъм, предотвратяващ прегряването на мотора. В някои случаи (използване на накрайника върху фотьойли, кресла и др.) се задейства защитният механизъм и уредът може да произведе необичаен шум, който не представлява опасност.
- Не местете прахосмукачката, като дърпате за кабела, а като хващате дръжката за преместване.
- Не използвайте кабела, за да повдигате уреда.
- Никога не дърпайте кабела, за да изключите уреда от мрежата.
- Никога не използвайте прахосмукачката без торба и без филтрираща система: микрофилтър\* или касета с филтър HEPA\*.
- Уверете се, че филтърът (13, 14a или 14b) е правилно поставен.
- Използвайте само оригинални торби и филтри на Rowenta.
- Използвайте само оригинални приставки на Rowenta.
- В случай че срещнете трудности при намирането на приставки и филтри за тази прахосмукачка, се свържете с отдел „Клиенти“ на Rowenta (вижте адресите и телефонните номера на последната страница).
- Спирайте и изключвайте прахосмукачката от захранването след всяка употреба.
- Винаги спирайте и изключвайте прахосмукачката от захранването преди поддръжка или почистване.
- Уредът не е предвиден да бъде използван от лица (включително от деца), чиито физически, сетивни или умствени способности са ограничени, или лица без опит и знания освен ако отговорно за тяхната безопасност лице наблюдава и дава пред-варителни указания относно използването на уреда. Наглеждайте децата, за да се уверите, че не играят с уреда.

### 4. УПОТРЕБА

#### СГЛОБЯВАНЕ НА ЧАСТИТЕ НА УРЕДА

- Поставете гъвкавата тръба (18) в отвора за засмукване (10) и натиснете, докато чуете щракване - фиг. 1.
- За да я извадите, натиснете клипсовете на гъквия накрайник и издърпайте - фиг. 2.
- Ако прахосмукачката е оборудвана с телескопична тръба\* (19): избутайте бутона за регулиране напред, издърпайте до желаната дължина на тръбата и след това отпуснете бутона, за да я блокирате - фиг. 3a. В противен случай сглобете двете тръби\* (20), като завъртите леко - фиг. 3b.
- Поставете подходящата приставка на тръбата:
  - За килими и мокети: използвайте приставката (22) с прибрана четка - фиг. 4.
  - За паркет и гладки подове: използвайте приставката (22) с извадена четка - фиг. 4.
- или директно използвайте приставката за паркет\* (21).

- За ъгли и труднодостъпни места: използвайте превръщащата се в четка приставка с тесен отвор\* (24) без четка.
- За мебели: използвайте четката на приставката с тесен отвор\* (24) или приставката за мебели\* (23).

\* В зависимост от модела: става дума за специално оборудване на някои модели или за приставки, които се предлагат като опция.

- Вашият уред е оборудван с ремък\* (27), който ви позволява да го носите през рамо.
- За да освободите ремъка, отстранете капачетата от двете страни на дръжката, като завъртите на четвърт оборот в посока, обратна на указаната със стрелка - фиг. 5a.
- За да го върнете на мястото му, извършете операцията в обратен ред: поставете капачетата от двете страни на дръжката, като завъртите на четвърт оборот в указаната със стрелка посока - фиг. 5b до фиксиране и след това поставете ремъка на мястото му (7b).

#### Внимание!

- Спазвайте посоката на сглобяване (X), указана до педала за включване/изключване (2).
- Винаги спирайте и изключвайте прахосмукачката от захранването преди смяна на приставка.

### ВКЛЮЧВАНЕ НА КАБЕЛА В ЗАХРАНВАНЕТО И ПУСКАНЕ НА УРЕДА

- Развийте напълно кабела, включете прахосмукачката в захранването - фиг. 6 и натиснете педала за включване/изключване (2) - фиг. 7.
- Регулирайте засмукващата мощност:
  - с електронния регулатор на мощността\* (3): завъртете бутон на електронния регулатор\*, за да регулирате засмукващата мощност: на позиция максимум за подове и на позиция минимум за мебели и фини тъкани - фиг. 8.
  - с механичния регулатор на мощността на крайника: отворете подвижния капак на курсора за регулиране, за да намалите ръчно засмукващата мощност, напр. : върху фини повърхности - фиг. 9.

### ПРИБИРАНЕ И ПРЕНАСЯНЕ НА УРЕДА

- След употреба спрете прахосмукачката, като натиснете педала за включване/изключване (2) и я изключете от захранването - фиг. 10. Приберете кабела, като натиснете педала за навиване на кабела (4) - фиг. 11.
- Във вертикално положение поставете приставката (22) в отделението ѝ за прибиране под уреда (1b) - фиг. 12.
- В хоризонтално положение поставете приставката (22) в отделението ѝ в задната част на уреда (1b) - фиг. 13.
- Пренасяйте лесно уреда благодарение на дръжките за пренасяне (7a или 7b) или на ремъка\* (27).

### 5. ПОЧИСТВАНЕ И ПОДДРЪЖКА

Внимание: Винаги спирайте и изключвайте прахосмукачката от захранването преди поддръжка или почистване.

#### СМЯНА НА ТОРБАТА

- Индикаторът за напълване на торбата (5) обозначава дали торбата е пълна или задръстена. Ако установите намаляване на ефективността на уреда, регулирайте мощността на максимум и задръжте приставката повдигната над пода. Ако индикаторът продължава да свети в червено, сменете торбата.
- Извадете гъвкавата тръба (18) от отвора за засмукване (10) - фиг. 2.
- Отворете капака (9) на прахосмукачката - фиг. 14.

#### a) Ако вашият аспиратор е оборудван с хартиена торбичка \* (17a) или торбичка Wonderbag Compact\* (17c):

- Извадете поставката на торбичката (15) от отделението за торбичка (8) - фиг. 15a, след това свалете хартиената торбичка \* (17a) или торбичката Wonderbag Compact\* (17c) от поставката ѝ, като я плъзнете по носачите (16) - фиг. 15b.
- Изхвърлете хартиената торбичка \* или торбичката Wonderbag Compact\* в кофа за боклук - фиг. 15c
- Поставете нова хартиена торбичка \* или нова торбичка Wonderbag Compact\* върху поставката - фиг. 15d.
- Поставете я в отделението ѝ - фиг. 15e
- Уверете се, че торбичката е добре поставена, преди да затворите капака (9).

#### b) Ако прахосмукачката е оборудвана с текстилна торба\* :

- Извадете държача на торбата (15) от отделението за торбата (8) - фиг. 16a и след това махнете текстилната торба (17b) от държача (15), като я плъзнете в жлебовете (16) - фиг. 16b.
- Отворете торбата с помощта на ципа - фиг. 16c и след това я изпразнете над кофа за боклук - фиг. 16d.
- Почистете торбата с чиста вода - фиг. 16e.
- Оставете я да изсъхне поне 24 ч (поставете торбата на място само ако е изсъхнала напълно) - фиг. 16f.
- Уверете се, че ципът е добре затворен - фиг. 16g, преди да поставите торбата на място.

#### СМЯНА НА МИКРОФИЛТЪРА\* (ном.: ZR0039 01) ИЛИ НА КАСЕТАТА С ФИЛТЪР НЕРА\* (ном.: ZR0041 01)

#### Микрофилтър\* (ном.: ZR0039 01)

Вашият уред е оборудван с хартиена торба – сменяйте микрофилтъра\* ZR0039 01 на всеки 6 смени на торбата.

- Отворете капака (9) на прахосмукачката - фиг. 14.
- Отворете защитната решетка на мотора (12) - фиг. 17а.
- Извадете микрофилтъра\* (13) - фиг. 17b.
- Изхвърлете микрофилтъра\* (13) в кофа за боклук - фиг. 17с и го заменете с нов микрофилтър (ном. ZR0039 01).
- Поставете палците в жлебовете - фиг. 17d.
- Фиксирайте микрофилтъра\* зад защитната решетка на мотора (12) - фиг. 17е.
- Уверете се, че микрофилтърът\* (13) е правилно поставен, преди да затворите капака (9).

### КАСЕТА С ФИЛТЪР HEPA\* (НОМ.: ZR0041 01)

Внимание: Сменяйте касетата с филтър HEPA\* ZR0041 01 на всеки 6 месеца (в зависимост от честотата на употреба).

- Отворете капака (9) на прахосмукачката - фиг. 14.
- Извадете касетата с филтър HEPA\* (14а) - фиг. 18а - 18b.
- Изхвърлете касетата в кофа за боклук - фиг. 18с.
- Поставете палците в жлебовете - фиг. 18d.
- Фиксирайте новата касета с филтър HEPA\* (14а) (ном. ZR0041 01) в отделението ѝ - фиг. 18е.
- Уверете се, че касетата с филтър HEPA\* (14а) е правилно поставена, преди да затворите капака (9).

### ПОЧИСТВАНЕ НА КАСЕТАТА С ФИЛТЪР HEPA\* (НОМ.: ZR0042 01)

Внимание! Почистването се отнася единствено за касетата с филтър HEPA\* с ном.: ZR0042 01.

- Отворете капака (9) на прахосмукачката - фиг. 14.
- Извадете касетата с филтър HEPA\* (14b) - фиг. 19а - 19b.
- Изтупайте касетата с филтър HEPA\* (14b) над кофа за боклук - фиг. 19с.
- След това я измийте с чиста вода - фиг. 19d и я оставете да изсъхне поне 24 ч - фиг. 19е.
- Уверете се, че касетата с филтър HEPA\* (14b) е напълно суха, преди да я поставите на мястото ѝ.
- Поставете палците в жлебовете - фиг. 19f.
- Фиксирайте касетата с филтър HEPA\* (14b) (ном.: ZR0042 01) в отделението ѝ - фиг. 19g.
- Уверете се, че касетата с филтър HEPA\* (14b) е правилно поставена, преди да затворите капака (9).

### ПОЧИСТВАНЕ НА ПРАХОСМУКАЧКАТА

- Избършете корпуса на уреда и приставките с мека и влажна кърпа и след това изсушете.
- Избършете капака със суха кърпа - фиг. 20.
- Не използвайте детергенти, агресивни или абразивни препарати.

## 6. ПОПРАВКИ

Внимание: Ако работата на прахосмукачката се влоши и преди всякакви проверки, спрете уреда, като натиснете педала за включване/изключване.

### АКО ПРАХОСМУКАЧКАТА НЕ СЕ ЗАДЕЙСТВА

- Уредът не е включен в захранването: проверете дали уредът е включен правилно в електрическата мрежа.

### АКО ПРАХОСМУКАЧКАТА НЕ ЗАСМУКВА

- Някоя приставка или гъвкавата тръба е запушена: отпушете приставката или гъвкавата тръба.
- Капакът не е добре затворен: проверете как е поставена торбата и затворете отново капака.

### АКО ПРАХОСМУКАЧКАТА НЕ ЗАСМУКВА ДОБРЕ, ИЗДАВА ШУМ, СВИРИ

- Някоя приставка или гъвкавата тръба са частично запушени: отпушете приставката или гъвкавата тръба.
- Торбата е пълна или задръстена с фин прах: Сменете хартиената торбичка\* (17а) или торбичката Wonderbag Compact\* (17с), или изпразнете платнената торбичка\* (17b).
- Индикаторът за напълване на торбата свети в червено: филтриращата система е задръстена.



- **Касета HEPA\***: сменете касетата HEPA\* (14a) (ном. ZR0041 01) и я поставете в отделението ѝ или измийте касетата с филтър HEPA\* (14b) (ном. ZR0042 01), като спазвате процедурата за почистване.

- **Микрофилтър\***: извадете микрофилтърата\* и го заменете с нов (ном. ZR0039 01).

• Електронният регулатор на мощността\* е на позиция минимум: увеличете мощността с помощта на електронния регулатор на мощността\* (освен ако не почиствате фини тъкани).

• Механичният регулатор на мощността на крайника е отворен: затворете механичния регулатор на мощността.

### АКО ИНДИКАТОРЪТ ЗА НАПЪЛВАНЕ НА ТОРБАТА ПРОДЪЛЖАВА ДА СВЕТИ В ЧЕРВЕНО

• Торбата е задръстена: Сменете хартиената торбичка\* (17a) или торбичката Wonderbag Compact\* (17c), или изпразнете платнената торбичка\* (17b).

### АКО КАПАКЪТ НЕ СЕ ЗАТВАРЯ (действие на детектора 11b)

• Проверете дали е сложена торба и дали е правилно поставена.

### АКО МЕСТИТЕ ТРУДНО ПРИСТАВКАТА

• Отворете курсора за регулиране на крайника или намалете мощността.

### АКО ЗАХРАНВАЩИЯТ КАБЕЛ НЕ СЕ ПРИБИРА НАПЪЛНО

• Кабелът се прибира бавно: извадете отново кабела и натиснете педала за навиване.

### АКО ПРАХОСМУКАЧКАТА СПРЕ ПО ВРЕМЕ НА РАБОТА

• Задействала се е защитата от прегряване. Проверете дали тръбата или гъвкавата тръба не са запушени, или дали торбата или филтрите не са задръстени. Оставете прахосмукачката да изстине 30 минути, преди отново да я включите.

Ако проблемът продължи, занесете прахосмукачката в най-близкия одобрен от Rowenta сервиз. Направете справка в списъка с одобрените от Rowenta сервизи или се свържете с отдел „Клиенти“ на Rowenta (вижте адресите и телефонните номера на последната страница).

### ГАРАНЦИЯ

• Уредът е предназначен за домакинска и домашна употреба. При употреба не по предназначение и несъобразена с ръководството за употреба марката не носи никаква отговорност и гаранцията се обезсилва.

• Преди да пуснете уреда за първи път, прочетете внимателно ръководството за употреба: Rowenta не носи никаква отговорност при употреба не по предназначение.

## 7. ПРИСТАВКИ\*

ПРИСТАВКИ*	УПОТРЕБА	ПОСТАВЯНЕ НА ПРИСТАВКАТА	МЯСТО ЗА ЗАКУПУВАНЕ
Приставка за мебели	За почистване на мебели.	Поставете приставката за мебели на тръбата.	Одобрени от Rowenta сервизи (вижте списъка с адреси в приложения списък).
Приставка с тесен отвор, която може да се превърне в четка	За ъгли и труднодостъпни места.	Поставете превръщащата се в четка приставка на крайника или на тръбата.	Одобрени от Rowenta сервизи (вижте списъка с адреси в приложения списък).
Приставка за паркет	За лесноараними подове.	Поставете приставката за паркет на тръбата.	Одобрени от Rowenta сервизи (вижте списъка с адреси в приложения списък).
Мини турбочетка	За дълбоко почистване на тапицерията на мебелите.	Поставете мини турбочетката на тръбата.	Одобрени от Rowenta сервизи (вижте списъка с адреси в приложения списък).
Турбочетка	За почистване на килими и мокеи от набити в тях конци и косми на домашни любимци.	Поставете турбочетката на тръбата.	Одобрени от Rowenta сервизи (вижте списъка с адреси в приложения списък).

## 8. ОПАЗВАНЕ НА ОКОЛНАТА СРЕДА

Съгласно действащата нормативна уредба всеки неизправен уред трябва веднага да бъде изваден от употреба: изключете уреда от захранването и отрежете кабела, преди да го изхвърлите.

Да участваме в опазването на околната среда!

① Уредът е изработен от различни материали, които могат да се предадат на вторични суровини или да се рециклират.

➡ Занесете го в центъра за вторични суровини или в оторизирания сервиз, където той ще бъде рециклиран.



# 1. INSTRUCȚIUNI DE SIGURANȚĂ

Pentru siguranța dumneavoastră, acest aparat este conform normelor și reglementărilor aplicabile (directivele privind echipamentele de joasă tensiune, compatibilitatea electromagnetică, mediul înconjurător, etc.).

## CONDIȚII DE UTILIZARE

- Aspiratorul dumneavoastră este un aparat electric: acesta trebuie utilizat în condiții normale de utilizare.
- Utilizați și depozitați aparatul astfel încât să nu fie la îndemâna copiilor. Nu lăsați, niciodată, aparatul să funcționeze nesupravegheat.
- Feriți ochii și urechile de capul de aspirare sau de extremitatea tubului.
- **Nu aspirați suprafețe umede, cu apă sau cu orice fel de lichid, substanțe calde, substanțe cu granulație fină (ipsos, ciment, cenușă, etc.), cioburi mari tăioase (sticlă), produse nocive (solvenți, decapante, etc.), agresive (acizi, soluții de curățare), inflamabile și explozive (pe bază de benzină sau alcool).**
- Nu introduceți, niciodată, aparatul în apă, nu îl stropiți cu apă și nu îl expuneți în aer liber.
- Nu utilizați aparatul, dacă a căzut sau prezintă deteriorări vizibile sau anomalii de funcționare. În acest caz, nu desfaceți aparatul, ci trimiteți-l la cel mai apropiat centru de service autorizat sau contactați serviciul clienți Rowenta (vezi datele de pe ultima pagină).

## ALIMENTAREA ELECTRICĂ

- Verificați ca tensiunea de funcționare (voltaj) a aspiratorului dumneavoastră să corespundă cu cea a instalației dumneavoastră : găsiți această informație în partea inferioară a aparatului.
- Scoateți aparatul din priză:
  - imediat după utilizare,
  - înainte de fiecare schimbare de accesorii,
  - înainte de fiecare curățare, întreținere sau schimbare de filtru.
- Nu utilizați aparatul:
  - în cazul în care cablul este deteriorat. Pentru a evita orice pericol, mecanismul de înfășurare a cablului aspiratorului dumneavoastră trebuie înlocuit, în mod obligatoriu, la un centru de service autorizat Rowenta.

## REPARAȚII

Reparațiile nu trebuie efectuate decât de către specialiști, folosindu-se piese de schimb originale. Repararea personală a aparatului poate constitui un pericol pentru utilizator.

## 2. DESCRIERE

1. a – Depozitare în poziție orizontală  
b – Depozitare în poziție verticală
  2. Pedală de pornire/oprire
  3. Variator electronic de putere\*
  4. Pedală înfășurător de cablu
  5. Martor luminos de umplere a sacului
  6. Grilă de ieșire aer
  7. a – Mâner pentru transport vertical  
b – Mâner pentru transport orizontal  
c – Suport de depozitare a bretelei
  8. Compartiment sac
  9. Capac
  10. Orificiu de aspirare
  - 11.a – Trapă de deschidere a capacului  
b – Detector de prezență sac
  12. Grilă de protecție a motorului
  13. Microfiltru\* (ref. ZR0039 01)
  - 14.a – Casetă filtru HEPA\* (ref. ZR0041 01), adecvată pentru sacii din hârtie  
b – Casetă filtru HEPA\* (ref. ZR0042 01), adecvată pentru sacii din material textil\*
- Aspiratorul dumneavoastră este echipat fie cu un microfiltru\*, fie cu o casetă filtru HEPA\*.
15. Suport de sac pentru sac Wonderbag Compact \* (17c), sac din hârtie \* (17a) sau sac textil \* (17b)
  16. Glisieră suport de sac

17. Saci
  - a – Sac din hârtie\* (ref. ZR0039 01/ZR0041 01)
  - b – Sac din material textil\*
  - c – Sac Wonderbag Compact\* (ref. WB305120 / WB305130 / WB305140)
18. Furtun cu tub cotit și variator mecanic de putere
19. Tub telescopic\*
20. Tuburi\*
21. Cap de aspirare parchet\*
22. Cap de aspirare pentru toate tipurile de pardoseli
23. Cap de aspirare pentru mobilă\*
24. Cap de aspirare pentru orificii, care poate fi transformat în periuță\*
25. Turbo-perie\*
26. Mini turbo-perie\*
27. Bretea\*
28. Capace bretea\*

### 3. ÎNAINTEA PRIMEI UTILIZĂRI

#### DESPACHETARE

• Despachetați aparatul dumneavoastră, păstrați bonul de garanție și citiți cu atenție instrucțiunile de utilizare înainte de prima utilizare a aparatului dumneavoastră.

#### SFATURI ȘI PRECAUȚII

- Înainte de fiecare utilizare, cablul trebuie desfășurat în întregime.
- Nu îl blocați și nu îl treceți peste muchii ascuțite.
- Dacă utilizați un prelungitor electric, asigurați-vă că acesta este în stare perfectă și de secțiune adecvată puterii aparatului dumneavoastră.
- Aspiratorul dumneavoastră este echipat cu o protecție care evită supraîncălzirea motorului. În anumite cazuri (utilizarea tubului cotit pe fotoliu, scaune, etc.), protecția se declanșează, iar aparatul poate emite un zgomot neobișnuit care însă nu este grav.
- Nu deplasați aspiratorul trăgându-l de cablu; aparatul trebuie deplasat cu ajutorul mânerului pentru transport.
- Nu utilizați cablul pentru a ridica aparatul.
- Nu scoateți, niciodată, aparatul din priză trăgând de cablu.
- Nu folosiți niciodată aspiratorul fără sac și fără sistem de filtrare: microfiltru\* sau casetă filtru HEPA\*.
- Verificați dacă filtrul (13 sau 14a sau 14b) este bine montat.
- Nu utilizați decât saci și filtre originale Rowenta.
- Nu utilizați decât accesorii originale Rowenta.
- În caz de dificultate în obținerea accesoriilor și filtrelor pentru acest aspirator, contactați serviciul clienți Rowenta (vezi datele de pe ultima pagină).
- Opriiți și scoateți din priză aspiratorul dumneavoastră după fiecare utilizare.
- Opriiți și scoateți din priză aparatul înainte de fiecare întreținere sau curățare.
- Acest aparat nu a fost conceput pentru a fi folosit de persoane (inclusiv copii) cu capacități fizice, senzoriale sau mentale diminuate sau de persoane fără experiență sau cunoștințe privind utilizarea unor aparate asemănătoare. Excepție constituie cazul în care aceste persoane sunt supravegheate de o persoană responsabilă de siguranța lor sau au beneficiat din partea persoanei respective de instrucțiuni prealabile referitoare la utilizarea aparatului. Este recomandată supravegherea copiilor, pentru a vă asigura că aceștia nu se joacă cu aparatul.

### 4. UTILIZARE

#### ASAMBLAREA COMPONENTELOR APARATULUI

- Introduceți furtunul (18) în orificiul de aspirare (10) până auziți un clic - fig. 1.
- Pentru a-l scoate, apăsați clemele capătului furtunului și trageți - fig. 2.
- Dacă aspiratorul dumneavoastră este echipat cu un tub telescopic\* (19): împingeți butonul de reglare spre înainte, extindeți lungimea de tub dorită, apoi eliberați butonul pentru a-l bloca - fig.3a. În caz contrar, asamblați cele două tuburi\* (20), rotindu-le ușor - fig. 3b.
- Introduceți accesoriul corespunzător în extremitatea tubului:
  - Pentru covoare și mochete: utilizați capul de aspirare (22) în poziția perie retrasă - fig. 4.
  - Pentru parchet și pardoseli netede: utilizați capul de aspirare (22) în poziția perie ieșită - fig. 4.
- sau utilizați direct capul de aspirare pentru parchet\* (21).

- Pentru colțuri și locuri la care accesul este dificil: utilizați capul de aspirare pentru orificii care poate fi transformat în

pruia\* (24) în poziția cap de aspirare plat.

- Pentru mobilă: utilizați peria capului de aspirare pentru orificii care poate fi transformat\* (24) sau capul de aspirare pentru mobilă\* (23).

• Aparatul dumneavoastră este echipat cu bretea\* (27), care vă permite să-l purtați pe umăr.

- Pentru a debloca breteaua, îndepărtați capacele de o parte și de alta a mânerului rotind un sfert de rotație în sensul opus celui indicat de săgeată – fig. 5a.

- Pentru a o pune la loc, efectuați operația în sens invers: puneți la loc capacele de o parte și de alta a mânerului rotind un sfert de rotație în sensul săgeții – fig. 5b, până în punctul de blocare, apoi plasați breteaua în suportul său de depozitare (7b).

#### Atenție!

Respectați sensul de montare (X) indicat lângă pedala de pornire/oprire (2).

Opriiți și scoateți aspiratorul din priză întotdeauna înainte de a schimba accesoriile.

### CONECTAREA CABLULUI ȘI PUNEREA ÎN FUNCȚIUNE A APARATULUI

• Desfășurați cablul în întregime, conectați aspiratorul dumneavoastră – fig. 6 și apăsați pedala Pornire/Oprire (2) - fig. 7.

• Reglați puterea de aspirare:

- cu variatorul electronic de putere\* (3): rotiți butonul variatorului electronic\* pentru a regla puterea de aspirare: în poziția maxim pentru pardoseli și în poziția minim pentru mobilier și țesăturile fragile – fig. 8.

- cu variatorul mecanic de putere de pe tubul cotit al aspiratorului: deschideți clapeta cursorului de reglare pentru a reduce manual puterea de aspirare, de exemplu: pentru suprafețele fragile, etc. – fig. 9.

### DEPOZITAREA ȘI TRANSPORTUL APARATULUI

• După utilizare, opriiți aspiratorul apăsând pedala de Pornire/Oprire (2) și scoateți-l din priză - fig. 10. Depozitați cablul apăsând pedala înfășurătorului de cablu (4) – fig. 11.

• În poziție verticală, așezați capul de aspirare (22) în locașul său de depozitare de sub aparat (1b) - fig. 12.

• În poziție orizontală, așezați capul de aspirare în locașul său de depozitare (22) din spatele aparatului (1a) - fig. 13.

• Transportați aspiratorul cu ușurință, datorită mânerelor sale pentru transport (7a sau 7b) sau a bretelei\* (27).

## 5. CURĂȚAREA ȘI ÎNTREȚINEREA

Important: Opriiți și scoateți din priză aparatul înainte de fiecare întreținere sau curățare.

### SCHIMBAREA SACULUI

• Martorul de umplere a sacului (5) vă indică dacă sacul este plin sau saturat. În cazul în care constatați o reducere a eficacității aparatului dumneavoastră, reglați puterea la maxim și mențineți capul de aspirare deasupra solului. În cazul în care martorul luminos rămâne roșu, schimbați sacul.

• Scoateți furtunul (18) din orificiul de aspirare (10) - fig. 2.

• Deschideți capacul (9) aspiratorului dumneavoastră – fig. 14.

**a) În cazul în care aspiratorul dumneavoastră este prevăzut cu un sac din hârtie\* (17a) sau cu un sac Wonderbag Compact\* (17c):**

• Demontați suportul de sac (15) din compartiment (8) - Fig. 15a, apoi scoateți sacul din hârtie\* (17a) sau sacul Wonderbag Compact\* (17c) din suport prin culisare pe glisierile acestuia (16) - Fig. 15b.

• Depuneți sacul din hârtie\* sau sacul Wonderbag Compact\* într-o pubeză – Fig. 15c

• Introduceți un nou sac din hârtie\* sau un nou sac Wonderbag Compact\* în suport - Fig. 15d.

Poziționați suportul în interiorul compartimentului - Fig. 15e

• Asigurați-vă că ați poziționat corect sacul înainte de a închide capacul (9).

**b) Dacă aspiratorul dumneavoastră este echipat cu un sac din material textil\* :**

• Îndepărtați suportul de sac (15) din compartimentul pentru sac (8) – fig. 16a, apoi scoateți sacul din material textil\* (17b) din suportul său (15), glisându-l de-a lungul glisierelor (16) – fig. 16b.

• Deschideți sacul cu ajutorul fermoarului – fig. 16c, apoi goliți-l deasupra unui coș de gunoi – fig. 16d.

• Curățați sacul cu apă curată – fig. 16e.

• Lăsați-l să se usuce cel puțin 24 de ore (nu puneți la loc sacul decât dacă este perfect uscat) – fig. 16f.

• Asigurați-vă că fermoarul este bine închis – fig. 16g înainte de a-l pune la loc.

### SCHIMBAREA MICROFILTRULUI\* (ref.: ZR0039 01) SAU A CASETEI FILTRU HEPA\* (ref.: ZR0041 01)

Microfiltru\* (ref.: ZR0039 01)

## Atenție:

Dacă aparatul dumneavoastră este echipat cu un sac din hârtie, schimbați microfiltrul \* ZR0039 01 la fiecare a șasea schimbare a sacului.

RO

- Deschideți capacul (9) aspiratorului dumneavoastră – fig. 14.
- Deschideți grila de protecție a motorului (12) – fig. 17a.
- Scoateți microfiltrul \* (13) – fig. 17b.
- Aruncați microfiltrul \* (13) într-un coș de gunoi – fig. 17c și înlocuiți-l cu unul nou (ref. ZR0039 01).
- Plasați protuberanțele în caneluri – fig. 17d.
- Blocați microfiltrul\* în spatele grilei de protecție a motorului (12) – fig. 17e.
- Asigurați-vă de buna poziționare a microfiltrului\* (13) înainte de a închide la loc capacul (9).

## CASETĂ FILTRU HEPA\* (REF.: ZR0041 01)

Important: Înlocuiți caseta filtru HEPA \* ZR0041 01 o dată la 6 luni (în funcție de frecvența de utilizare).

- Deschideți capacul (9) aspiratorului dumneavoastră – fig. 14.
- Îndepărtați caseta filtru HEPA\* (14a) - fig. 18a - 18b.
- Aruncați caseta într-un coș de gunoi – fig. 18c.
- Plasați protuberanțele în caneluri – fig. 18d.
- Blocați noua casetă filtru HEPA \* (14a) (ref. ZR0041 01) în compartimentul său - fig. 18e.
- Asigurați-vă de buna poziționare a casetei filtru HEPA\* (14a) înainte de a închide la loc capacul (9).

## CURĂȚAREA CASETEI FILTRU HEPA\* (ref.: ZR0042 01)

Atenție! Această curățare este rezervată exclusiv casetei filtru HEPA\* ref.: ZR0042 01.

- Deschideți capacul (9) aspiratorului dumneavoastră – fig. 14.
- Îndepărtați caseta filtru HEPA\* (14b) - fig. 19a - 19b.
- Loviți ușor caseta filtru HEPA\* (14b) deasupra unui coș de gunoi – fig. 19c.
- Treceți-o apoi pe sub apă curată – fig. 19d și lăsați-o să se usuce cel puțin 24 de ore – fig. 19e.
- Asigurați-vă că această casetă filtru HEPA\* (14b) este bine uscată înainte de o pune la loc.
- Plasați protuberanțele în caneluri – fig. 19f.
- Blocați noua casetă filtru HEPA \* (14b) (Ref.: ZR0042 01) în compartimentul său - fig. 19g.
- Asigurați-vă de buna poziționare a casetei filtru HEPA\* (14b) înainte de a închide la loc capacul (9).

## CURĂȚAREA ASPIRATORULUI

- Ștergeți corpul aparatului și accesoriile cu o cârpă moale și umedă, apoi uscați-le.
- Ștergeți capacul cu o cârpă uscată – fig. 20.
- Nu utilizați detergenți agresivi sau abrazivi.

## 6. DEPANARE

Important: Din momentul în care aspiratorul dumneavoastră nu mai funcționează la fel de bine și înainte de orice verificare, oprți-i apăsând pedala Pornire/Oprire.

### ÎN CAZUL ÎN CARE ASPIRATORUL DUMNEAVOASTRĂ NU PORNEȘTE

- Aparatul nu este alimentat: verificați dacă aparatul este conectat în mod corespunzător.

### ÎN CAZUL ÎN CARE ASPIRATORUL DUMNEAVOASTRĂ NU ASPIRĂ

- Un accesoriu sau furtunul este înfundat: deblocați accesoriul sau furtunul.
- Capacul nu este închis în mod corespunzător: verificați montarea sacului și închideți la loc capacul.

### ÎN CAZUL ÎN CARE ASPIRATORUL DUMNEAVOASTRĂ ASPIRĂ MAI PUȚIN BINE, FACE ZGOMOT, ȘUIERĂ

- Un accesoriu sau furtunul este înfundat parțial: deblocați accesoriul sau furtunul.
- Sacul este plin sau saturat cu praful: înlocuiți sacul din hârtie \* (17a) sau sacul Wonderbag Compact \* (17c) sau goliți sacul textil \* (17b).
- Martorul luminos de umplere a sacului este roșu: sistemul de filtrare este saturat.

- **Casetă HEPA\***: schimbați caseta HEPA\* (14a) (ref. ZR0041 01) și puneți-o la loc în locașul său sau spălați caseta filtru HEPA\* (14b) (ref. ZR0042 01) în funcție de procedură.

- **Microfiltru\***: îndepărtați microfiltrul și înlocuiți-l cu unul nou (ref. ZR0039 01).

• Variatorul electronic de putere\* este în poziția minimă: creșteți puterea cu ajutorul variatorului electronic de putere\* (exceptând cazul în care aspirați țesături fragile).

• Variatorul mecanic de putere de pe tubul cotit este deschis: închideți variatorul mecanic de putere.

### ÎN CAZUL ÎN CARE INDICATORUL DE UMLERE A SACULUI RĂMÂNE ROȘU

• Sacul este saturat: înlocuiți sacul din hârtie\* (17a) sau sacul Wonderbag Compact\* (17c) sau goliți sacul textil\* (17b).

### ÎN CAZUL ÎN CARE CAPACUL NU SE ÎNCHIDE (acționarea detectorului 11b)

• Verificați prezența sacului sau buna poziționare a acestuia.

### ÎN CAZUL ÎN CARE CAPUL DE ASPIRARE ESTE DIFICIL DE DEPLASAT

• Deschideți cursorul de reglare de pe tubul cotit sau reduceți puterea.

### ÎN CAZUL ÎN CARE CABLUL NU SE RETRAGE COMPLET

• Cablul încetinește în momentul retragerii sale: trageți cablul și apăsați pedala înfășurătorului de cablu.

### ÎN CAZUL ÎN CARE ASPIRATORUL SE OPREȘTE ÎN TIMPUL ASPIRĂRII

• Siguranța termică a funcționat. Verificați ca tubul și furtunul să nu fie înfundate sau sacul și filtrele să nu fie saturate. Lăsați să se răcească timp de 30 de minute înainte de a repune aspiratorul în funcțiune.

În cazul în care o problemă persistă, încredințați aspiratorul celui mai apropiat centru de service autorizat Rowenta. Consultați lista centrelor de service autorizate Rowenta sau contactați serviciul clienți Rowenta (vezi datele de pe ultima pagină).

### GARANȚIE

• Acest aparat este rezervat exclusiv unei utilizări casnice și domestice; în caz de utilizare necorespunzătoare sau neconformă cu instrucțiunile de utilizare, producătorul nu-și asumă nici responsabilitate, iar garanția este anulată.

• Înainte de a folosi pentru prima dată aparatul, citiți cu atenție instrucțiunile de utilizare: o utilizare neconformă cu instrucțiunile de utilizare exonerează firma Rowenta de orice responsabilitate.

## 7. ACCESORIILE\*

ACCESORII*	UTILIZARE	MONTAREA ACCESORIULUI	LOCUL DE ACHIZIȚIE
Cap de aspirare pentru mobilă.	Pentru curățarea pieselor de mobilier.	Montați capul de aspirare pentru mobilă la capătul tubului.	Centru de service autorizat Rowenta (vezi lista adreselor anexată).
Cap de aspirare pentru orificii care poate fi transformat în periuță.	Pentru a aspira în colțurile și locurile la care accesul este dificil.	Montați capul de aspirare pentru orificii care poate fi transformat în periuță la capătul tubului cotit sau al tubului.	Centru de service autorizat Rowenta (vezi lista adreselor anexată).
Cap de aspirare parchet.	Pentru toate pardoselile fragile.	Montați capul de aspirare pentru parchet la capătul tubului.	Centru de service autorizat Rowenta (vezi lista adreselor anexată).
Mini turbo-perie.	Pentru curățarea în profunzime a țesăturilor de mobilier.	Montați mini turbo-peria la capătul tubului.	Centru de service autorizat Rowenta (vezi lista adreselor anexată).
Turbo-perie.	Pentru a îndepărta firele și părul de animale încrustate în covoare și mochete.	Montați turbo-peria la capătul tubului.	Centru de service autorizat Rowenta (vezi lista adreselor anexată).

## 8. MEDIUL ÎNCONJURĂTOR

Potrivit reglementărilor în vigoare, orice aparat uzat trebuie scos definitiv din folosință: deconectați-l și tăiați cablul înainte de a arunca aparatul.

Să participăm la protecția mediului înconjurător!

① Aparatul dumneavoastră conține numeroase materiale valorificabile sau reciclabile.

➡ Predați-l la un punct de colectare a deșeurilor, pentru a fi procesat în mod corespunzător.



## 1. VARNOSTNI NASVETI

Za zagotavljanje varnosti naprava ustreza veljavnim standardom in predpisom (direktive za nizko napetost, elektromagnetno združljivost, okolje...).

### POGOJI ZA UPORABO

- Vaš sesalnik je električna naprava: uporabljati ga je treba pod normalnimi pogoji za uporabo.
- Napravo uporabljajte in shranite tako, da je izven dosega otrok. Nikoli ne dovolite, da naprava deluje brez nadzora.
- Sesalnega nastavka ali konca cevi ne držite blizu oči in ušes.
- **Ne sesajte mokrih površin, vode ali kakršnihkoli tekočin, toplih snovi, zelo drobnih delcev snovi (mavec, cement, pepel...), velikih ostrih delov (stekla), škodljivih (topila, sredstva za čiščenje kovin...), agresivnih (kisline, čistila...), vnetljivih in eksplozivnih snovi (na podlagi bencina ali alkohola).**
- Nikoli ne potaplajte naprave v vodo, ne brizgajte po njej z vodo in je ne puščajte zunaj.
- Ne uporabljajte naprave, če je padla na tla, če so na njej opazne poškodbe ali če deluje nepravilno. V takem primeru ne odpirajte naprave, ampak jo pošljite v najbližji pooblaščen servisni center ali pa se obrnite na službo za pomoč uporabnikom Rowenta (glejte naslovne podatke na zadnji strani).

### ELEKTRIČNO NAPAJANJE

- Preverite ali delovna napetost (volti) sesalnika ustreza električni napeljavi : ta podatek se nahaja pod napravo.
- Izklopite napravo tako, da električni vtičac izvlečete iz omrežne vtičnice:
  - takoj po uporabi,
  - pred vsako menjavo nastavkov,
  - pred vsakim čiščenjem, vzdrževanjem ali menjavo filtra.
- Ne uporabljajte naprave:
  - če ima poškodovan kabel. Da bi preprečili nevarnost, vam morajo sestav navijala in napajalnega kabla sesalnika obvezno zamenjati v pooblaščenem servisnem centru Rowenta.

### POPRAVILA

Popravila lahko izvajajo samo strokovno usposobljene osebe z izvirnimi nadomestnimi deli.  
Če uporabnik sam popravlja napravo, lahko to zanj predstavlja nevarnost.

## 2. OPIS

- a - Vodoravno parkiranje
    - Navpično parkiranje
  - Pedal za vklop/izklop
  - Elektronski gumb za izbiro moči\*
  - Pedal za navijanje kabla
  - Indikator napolnjenosti vrečke
  - Rešetka za izhod zraka
  - a- Ročaj za navpično prenašanje
    - Ročaj za vodoravno prenašanje
    - Nosilec za spravljanje obrabnice
  - Prostor za vrečko
  - Pokrov
  - Odprtina za sesanje
  - a- Vratca za odpiranje pokrova
    - Detektor prisotnosti vrečke
  - Zaščitna rešetka motorja
  - Mikrofilter\* (ozn. ZR0039 01)
  - a- Kasetni filter HEPA\* (ozn. ZR0041 01), prilagojen papirnatim vrečkam
    - Kasetni filter HEPA\* (ozn. ZR0042 01), prilagojen vrečkam iz blaga\*
- Sesalnik je opremljen ali z mikrofiltrtom\* ali s kasetnim filtrom HEPA\*.
- Nastavek za vrečko Wonderbag Compact \* (17c), papirnato vrečko\* (17a) ali vrečko iz blaga\* (17b)
  - Drsniki držala vrečke

Standarden pribor:

- Vrečke
  - Papirnata vrečka\* (ozn. ZR0039 01/ZR0041 01)
  - Vrečka iz blaga\*
  - Vrečko Wonderbag Compact \* (ref. WB305120 / WB305130 / WB305140)

\* Glede na model: gre za opremo, ki je specifična za posamezne modele ali za dodatno opremo.

18. Prožna cev z ukrivljenim koncem ter mehničnim gumbom za izbiro moči
19. Teleskopska cev\*
20. Cevi\*
21. Sesalni nastavek za parket\*
22. Sesalni nastavek za vse vrste tal
23. Sesalni nastavek za pohištvo\*
24. Sesalni nastavek z režo, spremenljivo v ščetko\*
25. Turbo ščetka\*
26. Mini turbo ščetka\*
27. Naramni trak\*
28. Zaključna obročka za naramni trak\*

### 3. PRED PRVO UPORABO

#### RAZPAKIRANJE

- Razpakirajte napravo, shranite garancijski list in pozorno preberite navodila pred prvo uporabo naprave.

#### NASVETI IN OPOZORILA:

- Pred vsako uporabo je potrebno kabel popolnoma odvit.
- Pazite, da ga ne zagozdite in ga ne napeljite preko ostrih robov.
- Če uporabljate električen podaljšek, preverite ali je v dobrem stanju in ali njegov prerez ustreza moči vašega sesalnika.
- Sesalnik je opremljen z zaščito, ki preprečuje pregretje motorja. V nekaterih primerih (uporaba ukrivljenega nastavka na nalanjaču, sedežih) se sproži zaščita in naprava lahko oddaja neobičajen hrup, ki pa ni pomemben.
- Ne premikajte sesalnika tako, da potegneta za kabel. Premikajte ga tako, da ga držite za prenosni ročaj.
- Ne uporabljajte kabla za dviganje sesalnika.
- Nikoli ne izključite naprave tako, da povlečete za kabel.
- Sesalnik naj nikoli ne deluje brez vrečke in brez filtrskega sistema: mikrofiltra\* ali kasetnega filtra HEPA\*.
- Preverite ali je filter (13 ali 14 a ali 14 b) dobro nameščen.
- Uporabljajte samo originalne vrečke in filtre znamke Rowenta.
- Uporabljajte samo originalen pribor znamke Rowenta.
- V primeru da imate težave z nabavo pribora in filtrov za ta sesalnik, se obrnite na službo za uporabnike Rowenta (glejte naslovne podatke na zadnji strani).
- Po vsaki uporabi izključite sesalnik in izvlecite vtičak iz omrežne vtičnice.
- Pred vzdrževanjem ali čiščenjem sesalnika ga vedno izključite in izvlecite vtičak iz omrežne vtičnice.
- Naprava ni predvidena za uporabo s strani oseb (kamor so vključeni tudi otroci) z zmanjšanimi fizičnimi, čutilnimi ali duševnimi sposobnostmi, ali oseb, ki nimajo izkušenj z napravo, oziroma je ne poznajo, razen če oseba, ki odgovarja za njihovo varnost, poskrbi za nadzor ali za predhodno usposabljanje o uporabi uporabe. Poskrbeti je treba za nadzor otrok in preprečiti, da se igrajo z napravo.

### 4. UPORABA

#### SESTAVLJANJE ELEMENTOV NAPRAVE

- Prožna cev (18) vtaknite v sesalno odprtino (10), dokler ne klikne - sl. 1.
- Za njeno odstranitev pritisnite na sponki na nastavku prožne cevi in povlecite - sl. 2.
- Če je sesalnik opremljen s teleskopsko cevjo\* (19): gumb za nastavitvev potisnite naprej, izvlecite zeleno dolžino cevi in sprostite gumb, da se blokira - sl. 3 a. V nasprotnem primeru sestavite obe cevi\* (20), z rahlim obračanjem - sl. 3 b.
- Ustrezni nastavek natakните na konec cevi:
  - Za preproge in tapison: uporabite sesalni nastavek (22) s povlečeno krtačo - sl. 4.
  - Za parket in gladka tla: uporabite sesalni nastavek (22) z izvlečeno krtačo - sl. 4. – ali uporabite neposredno sesalni nastavek za parket\* (21).
- Za skrite koticke in težko dosegljiva mesta: uporabite sesalni nastavek z režo, spremenljivo v ščetko\* (24), v ploščatem položaju sesalnega nastavka.
- Za pohištvo: uporabite ščetko spremenljivega sesalnega nastavka z režo\* (24) ali sesalni nastavek za pohištvo\* (23).
- Vaša naprava je opremljena z naramnim trakom\* (27), ki omogoča, da jo nosite preko ramena.
- Za sprostitev naramnega traku odstranite pokrovčka z obeh strani ročaja, tako da ju zavrtite za 1/4 obrata v nasprotni smeri od oznake na puščici - sl. 5 a.
- Za ponovno namestitvev izvedite obraten postopek: ponovno namestite pokrovčka na obeh straneh ročaja, tako ju da zavrtite za 1/4 obrata v smeri oznake na puščici - sl. 5 b - dokler se ne blokirata, nato pa namestite naramni trak na njegovo držalo za shranjevanje (7 b).



Upoštevajte smer montaže (X), ki je označena poleg pedala za vklop/izklop (2).  
Pred zamenjavo nastavkov vedno izključite sesalnik in izvlecite vtiaka iz omrežne vtičnice.

## PRIKLJUČITEV KABLA IN SPUŠČANJE NAPRAVE V DELOVANJE

- Do konca odvijte kabel, sesalnik vključite v omrežno vtičnico - sl. 6 - in pritisnite na pedal za vklop/izklop (2) - sl. 7.
- Nastavite moč sesanja:
  - z elektronskim gumbom za izbiro moči\* (3): obračajte elektronski gumb za izbiro moči\*, da nastavite moč sesanja: proti položaju maks. za tla in na položaj min. za pohišstvo in občutljive tkanine - sl. 8.
  - z mehničnim gumbom za izbiro moči na ukrivljenem koncu: odprite vratca drsnika za nastavitve in ročno zmanjšajte moč sesanja, npr.: na občutljivih površinah... - sl. 9.

## POSRAVLJANJE IN PRENAŠANJE NAPRAVE

- Po uporabi izključite sesalnik s pritiskom na pedal za vklop/izklop (2) in izvlecite vtiaka iz omrežne vtičnice – sl. 10. Spravite kabel s pritiskom na pedal za navijanje kabla (4) - sl. 11.
- V navpičnem položaju namestite sesalni nastavek (22) v njegov prostor za spravljanje pod napravo (1 b) - sl. 12.
- V vodoravnem položaju namestite sesalni nastavek (22) v njegov prostor za spravljanje za napravo (1 a) - sl. 13.
- Sesalnik enostavno prenašajte tako, da ga držite za ročaj za prenos (7 a ali 7 b) ali pa z obramnico\* (27).

## 5. ČIŠČENJE IN VZDRŽEVANJE

Važno: Pred vzdrževanjem ali čiščenjem sesalnika ga vedno izključite in izvlecite vtiaka iz omrežne vtičnice.

### MENJAVA VREČKE

- Indikator napoljenosti vrečke (5) pokaže, da je vrečka polna ali zasičena. Če opazite, da se je zmanjšala učinkovitost vaše naprave, nastavite moč na maksimum in držite sesalni nastavek dvignjen nad tlemi. Če je indikator rdeč, zamenjajte vrečko.
- Prožno cev (18) izvlecite iz sesalne odprtine (10) - sl. 2.
- Odprite pokrov (9) sesalnika - sl. 14.

#### a) Če ima vaš sesalnik papirnato vrečko\* (17a) ali vrečko Wonderbag Compact\* (17c):

- Iz prostora za vrečko (8) odstranite nastavek za vrečko (15) - sl. 15a, nato pa iz nastavka odstranite papirnato vrečko\* (17a) ali vrečko Wonderbag Compact\* (17c), tako da jo povlečete čez tirnice (16) - sl. 15b.
  - Papirnato vrečko\* ali vrečko Wonderbag Compact\* vrzite v smeti - sl. 15c.
  - Na nastavek namestite novo papirnato vrečko\* ali vrečko Wonderbag Compact\* - sl. 15d.
- Nato pa jo namestite v prostor za vrečko - sl. 15e.
- Preden zaprete pokrov predala (9), se prepričajte, da je vrečka pravilno nameščena.

#### b) Če je sesalnik opremljen z vrečko iz blaga\* :

- Odstranite držalo vrečke (15) v prostoru za vrečke (8) - sl. 16 a, nato odstranite vrečko iz blaga\* (17 b) iz držala (15), tako da zdrsne po drsnih vodilih (16) - sl. 16 b.
- Odprite vrečko s pomočjo zadrg - sl. 16 c - nato jo izpraznite nad smetnjakom - sl. 16 d.
- Vrečko očistite s čisto vodo - sl. 16 e.
- Pustite, da se suši vsaj 24 h (vrečke ne nameščajte ponovno, dokler ni popolnoma suha) - sl. 16 f.
- Pazite, da je zadrga dobro zaprta - sl. 16 g - preden vrečko vrnete na njeno mesto.

### MENJAVA MIKROFILTRA\* (ozn.: ZR0039 01) ALI KASNETNEGA FILTRA HEPA\* (ozn.: ZR0041 01) Mikrofilter\* (ozn.: ZR0039 01)

Važno:  
Vaša naprava je opremljena s papirnato vrečko, mikrofilter\* ZR0039 01 zamenjajte na vsakih 6 menjanj vrečke.

- Odprite pokrov (9) sesalnika - sl. 14.
- Odprite zaščitno rešetko motorja (12) - sl. 17 a.
- Odstranite mikrofilter\* (13) - sl. 17 b.
- Mikrofilter\* (13) odvrzite v smetnjak - sl. 17 c - in ga zamenjajte z novim mikrofiltrm (ozn. ZR0039 01).
- Ušesca namestite v zareze - sl. 17 d.
- Zaklenite mikrofilter\* za zaščitno rešetko motorja (12) - sl. 17 e.
- Preden ponovno zaprete pokrov (9), preverite dobro namestitev mikrofilter\* (13).

Važno: Kasetni filter HEPA\* ZR0041 01 zamenjajte vsakih 6 mesecev (glede na pogostnost uporabe).

- Odprite pokrov (9) sesalnika - sl. 14.
- Odstranite kasetni filter HEPA\* (14 a) - sl. 18 a - 18 b.
- Kaseto odvrzite v smetnjak - sl. 18 c.
- Ušesca namestite v zareze - sl. 18 d.
- Nov kasetni filter HEPA\* (14 a) (ozn. ZR0041 01) zaklenite v njegov prostor - sl. 18 e.
- Preden ponovno zaprete pokrov (9), preverite dobro namestitev kasetnega filtra HEPA\* (14 a).

### **OČISTITE KASSETNI FILTER HEPA\* (ozn.: ZR0042 01)**

Važno! To čiščenje se nanaša izključno na kasetni filter HEPA\*, ozn.: ZR0042 01.

- Odprite pokrov (9) sesalnika - sl. 14.
- Odstranite kasetni filter HEPA\* (14 b) - sl. 19 a - 19 b.
- Rahlo udarjajte na kasetni filter HEPA\* (14 b) nad smetnjakom - sl. 19 c.
- Nato ga operite pod tekočo vodo - sl. 19 d - in pustite, da se suši vsaj 24 h - sl. 19 e.
- Pazite, da je kasetni filter HEPA\* (14 b) dobro posušen, preden ga vrnete na njegovo mesto.
- Ušesca namestite v zareze - sl. 19 f.
- Kasetni filter HEPA\* (14 b) (ozn.: ZR0042 01) zaklenite v njegov prostor - sl. 19 g.
- Preden ponovno zaprete pokrov (9), preverite dobro namestitev kasetnega filtra HEPA\* (14 b).

### **ČIŠČENJE SESALNIKA**

- Telo naprave in pribor obrišite z mehko vlažno krpo in posušite.
- Pokrov obrišite s suho krpo - sl. 20.
- Ne uporabljajte detergentov in agresivnih ali grobih čistilnih sredstev.

## **6. ODPRAVLJANJE NAPAK**

Važno: Če sesalnik ne deluje dobro, kot tudi pred vsakim preverjanjem izključite napravo s pritiskom na pedal za vklop/izklop.

### **ČE SE SESALNIK NE ZAŽENE**

- Naprava ni pod napetostjo: preverite ali je naprava pravilno vključena v omrežno vtičnico.

### **ČE SESALNIK NE SESA**

- Zamašen nastavek ali cev: odmašite nastavek ali cev.
- Pokrov ni dobro zaprt: preverite namestitev vrečke in ponovno zaprite pokrov.

### **ČE SESALNIK SESA MANJ UČINKOVITO, ČE JE HRUPEN, ČE ŽVIŽGA**

- Delno zamašen nastavek ali cev: odmašite nastavek ali cev.
- Vrečka je polna ali zasičena z drobnim prahom: zamenjajte papirnato vrečko\* (17a) ali vrečko Wonderbag Compact\* (17c) ali pa izpraznite vrečko iz blaga\* (17b).
- Indikator napoljenosti vrečke je rdeč: filterski sistem je zasičen.
- **Kaseta HEPA\***: zamenjajte kaseto HEPA\* (14 a) (ozn. ZR0041 01) in jo ponovno namestite v njeno ležišče ali operite kasetni filter HEPA\* (14 b) (ozn. ZR0042 01) v skladu s postopkom.

- **Mikrofilter\***: odstranite mikrofilter\* in ga zamenjajte z novim (ozn. ZR0039 01).

- Elektronski gumb za izbiro moči\* je v položaju min.: povečajte moč s pomočjo elektronskega gumba za izbiro moči\* (razen če se sate občutljive tkanine).
- Mehanični gumb za izbiro moči na ukrivljenem koncu je odprt: zaprite mehanični gumb za izbiro moči.

### **ČE INDIKATOR NAPOLNJENOSTI VREČKE OSTANE RDEČ**

- Vrečka je zasičena: zamenjajte papirnato vrečko\* (17a) ali vrečko Wonderbag Compact\* (17c) ali pa izpraznite vrečko iz blaga\* (17b).

## ČE SE POKROV NE ZAPIRA (delovanje detektorja 11b)

- Preverite prisotnost vrečke ali njeno dobro namestitev.



## ČE JE TEŽKO PREMAKNITI SESALNI NASTAVEK

- Odprite drsnik za nastavitve ukrivljene cevi ali zmanjšajte moč.

## ČE SE KABEL NE VRNE DO KONCA

- Hitrost vračanja kabla je zmanjšana: ponovno izvlecite kabel in pritisnite na pedal za navijanje kabla.

## ČE SE SESALNIK ZAUSTAVI MED SESANJEM

- Sprožila se je termična zaščita. Preverite, da nista zamašeni cev in gibka cev ali da niso zasičeni vrečka in filtri. Pred ponovnim spuščanjem v delovanje sesalnika počakajte 30 minut, da se ohladi.

Če težava ni odpravljena, zaupajte sesalnik najbližjemu pooblaščenemu servisnemu centru Rowenta. Oglejte si seznam pooblaščenih servisnih centrov Rowenta ali se obrnite na službo za pomoč uporabnikom Rowenta (glejte naslovne podatke na zadnji strani).

## GARANCIJA

- Naprava je namenjena izključno za uporabo v gospodinjstvu. V primeru neustrezne uporabe ali take, ki ni v skladu z navodili za uporabo, blagovna znamka ne sprejema nobene odgovornosti in garancija je razveljavljena.
- Pred prvo uporabo naprave pazljivo preberite navodila za uporabo: v primeru uporabe, ki ni v skladu z navodili, je Rowenta oproščena vsake odgovornosti.

## 7. NASTAVKI\*

NASTAVKI*	UPORABA	NAMESTITEV NASTAVKA	PRODAJNA MESTA
Sesalni nastavek za pohišvo.	Za čiščenje pohišva.	Sesalni nastavek za pohišvo natakните na konec cevi.	Pooblaščen servisni centri Rowenta (glejte priložen seznam naslovov).
Sesalni nastavek z režo, spremenljivo v ščetko.	Za dostop do skritih in težko dosegljivih mest.	Sesalni nastavek z režo, spremenljivo v ščetko, natakните na konec ukrivljenega dela ali cevi.	Pooblaščen servisni centri Rowenta (glejte priložen seznam naslovov).
Sesalni nastavek za parket.	Za občutljiva tla.	Sesalni nastavek za parket natakните na konec cevi.	Pooblaščen servisni centri Rowenta (glejte priložen seznam naslovov).
Mini turbo ščetka.	Za globinsko čiščenje tkanin pohišva.	Mini turbo ščetko natakните na konec cevi.	Pooblaščen servisni centri Rowenta (glejte priložen seznam naslovov).
Turbo ščetka.	Za odstranjevanje nitk in živalskih dlak, sprjetih s preprogami in tapisomi.	Turbo ščetko natakните na konec cevi.	Pooblaščen servisni centri Rowenta (glejte priložen seznam naslovov).

## 8. OKOLJE

V skladu z veljavnimi predpisi je treba narediti popolnoma neuporabno vsako napravo, ki ni več v uporabi: preden odvržete napravo, jo izključite iz vtičnice in odrežite napajalni kabel.

Sodelujmo pri prizadevanjih za zaščito okolja!

① Vaša naprava vsebuje številne vredne materiale, ki se lahko reciklirajo.

➔ Zato jo odnesite na zbirno mesto, kjer jo bodo ustrezno predelali.



## 1. SIGURNOSNI SAVJETI

Za vašu sigurnost, ovaj uređaj je u skladu s važećim normama i propisima (Direktiva o najnižem naponu, elektromagnetskoj kompatibilnosti, materijalima u dodiru s hranom, okolišu...).

### SAVJETI KOD UPORA BE

- Vaš usisivač je električni uređaj : on se mora koristiti u normalnim uvjetima uporabe.
- Rabite i pospremajte uređaj dalje od dosega djece. Nikad ne ostavljajte uređaj da funkcionira bez nadzora.
- Ne držite usisavač ili kraj cijevi na doseg očiju ili ušiju.
- **Ne usisavajte vlažne površine, površine s vodom ili tekućinom kakve god da su naravi, vruće tvari, vrlo sitne tvari (gips, cement, pepeo...), velike i oštre komade otpada (staklo), otrovne proizvode (razrjeđivače, sredstva za uklanjanje boje...), agresivne (kiseline, sredstva za čišćenje), zapaljive i eksplozivne (na bazi esencije ili alkohola).**
- Nikad ne uranjajte uređaj u vodu, ne prskajte vodu po uređaju i ne pohranjujte ga na otvorenom.
- Ne rabite uređaj ako je pao ili se na njemu nalaze vidna oštećenja ili nepravilnosti u funkcioniranju. U tom slučaju, ne otvarajte uređaj, nego ga pošaljite najbližemu ovlaštenom servisnom centru ili se obratite ovlaštenom servisu Rowenta (vidi jamstveni list).

### ELEKTRIČNO NAPAJANJE

- Osigurajte se da je napon korištenja (voltaža) vašega usisivača sukladan s vašom instalacijom : te informacije ćete naći na donjoj strani uređaja.
- Uređaj isključujte iz povlačenjem za utikač:
  - odmah nakon uporabe,
  - prije svakog mijenjanja nastavaka,
  - prije svakog čišćenja, održavanja i zamjene filtra.
- Ne rabite uređaj:
  - ako je priključni vod oštećen. U cilju izbjegavanja opasnosti, oštećeni priključni vod vašeg usisivača treba obvezatno dati zamijeniti u ovlaštenom servisnom centru Rowenta.

### POPRAVAK

Popravke smije obavljati samo specijalizirani stručnjak i to s izvornim rezervnim dijelovima. Samostalna popravka uređaja može predstavljati opasnost po korisnika.

## 2. OPIS

1. a – Vodoravna pohrana  
b – Okomita pohrana
2. Prekidač za uključenje/isključenje
3. Elektronički izbornik snage\*
4. Prekidač za namotavanje priključnog voda
5. Pokazatelj popunjenosti vrećice sa signalnom žaruljicom
6. Rešetka za izlaz zraka
7. a- Okomita prijenosna ručka  
b- Vodoravna prijenosna ručka  
c- Potporanj za odlaganje remena
8. Prostor za vrećicu
9. Poklopac
10. Otvor za usisavanje
11. a- Čep za otvaranje poklopca  
b- Detektor prisutnosti vrećice
12. Rešetka za zaštitu motora
13. Mikro-filter\* (ref. ZR0039 01)
14. a- Kazeta s filterom HEPA\* (ref. ZR0041 01), podoban za papirnate vrećice,  
b- Kazeta s filterom HEPA\* (ref. ZR0042 01), podoban za tekstilne vrećice\*,  
Vaš usisivač opremljen je ili mikro-filterom\* ili kazetom Hepa filtera\*.
15. Držač za Wonderbag Compact \* (17c) ili papinatu \* (17a) ili platnenu vrećicu \* (17b)
16. Klizači potporna za vrećicu

17. Vrećice
  - a- Papirnata vrećica\* (ref. ZR0039 01/ZR0041 01)
  - b- Tekstilna vrećica\*
  - c- Wonderbag Compact vrećica\* (ref. WB305120 / WB305130 / WB305140)
18. Savitljiva cijev s hvataljkom i mehaničkim izbornikom snage
19. Teleskopska cijev\*
20. Cijevi\*
21. Usisavač za parket\*
22. Usisavač za sve podove
23. Usisavač za namještaj\*
24. Usisavač s pokretnim prozorom i četkicom\*
25. Turbo-četka\*
26. Mini turbo-četka\*
27. Remen\*
28. Džepovi remena\*

### 3. PRIJE PRVE UPORABE

#### RASPAKIRAVANJE

- Raspakirajte svoj uređaj, sačuvajte svoj jamstveni list i pažljivo pročitajte uputu za uporabu prije prve uporabe svog uređaja.

#### SAVJETI I UPOZORENJA

- Prije svake uporabe, priključni vod mora biti u potpunosti odmotan.
- Ne pritišćite ga i ne postavljajte na oštre rubove.
- Ako rabite električni produžni priključni vod, pobrinite se da on bude u savršenom stanju i da njegov napon bude podešen snazi vašeg usisivača.
- Vaš usisivač opremljen je sa zaštitom kojom se izbjegava pregrijavanje motora. U nekim slučajevima (uporabom hvataljke na fotelji, sjedalima...) zaštita se deblokira i uređaj emitira neuobičajenu buku bez opasnosti.
- Ne prenosite usisivač povlačenjem za priključni vod, već pomoću ručke za prenošenje.
- Ne podižite uređaj držeći ga za priključni vod.
- Nikad ne isključujte uređaj iz mreže povlačenjem za priključni vod.
- Nikad ne puštajte usisivač da radi bez vrećice i bez sustava filtracije: mikro-filtera\* ili kazete s HEPA filterom\*.
- Provjerite je li filter (13 ili 14a ili 14b) na mjestu.
- Rabite samo izvorne vrećice i filtera Rowenta.
- Rabite samo izvorni pribor i nastavke Rowenta.
- U slučaju poteškoća kod pribavljanja pribora i filtera za ovaj usisivač, obratite se ovlaštenom servisu Rowenta (vidi jamstveni list).
- Zaustavite i isključite iz mreže svoj usisivač nakon svake uporabe.
- Zaustavite i isključite svoj usisivač uvijek prije održavanja i čišćenja.
- Ovaj uređaj nije predviđen za uporabu od strane osoba (uključujući djecu) čije fizičke, osjetilne ili mentalne sposobnosti su smanjene, ili od strane osoba bez iskustva ili poznavanja, osim ako se one ne mogu okoristiti, putem posredovanja osobe zadužene za njihovu sigurnost, nadzorom ili prethodnim instrukcijama vezano za uporabu uređaja. Djecu treba nadzirati tako da se ni u kom slučaju ne igraju s uređajem.

### 4. UPORABA

#### SKLAPANJE ELEMENATA UREĐAJA

- Pritisnite savitljivu cijev (18) u otvor za usisavanje (10) dok se ne začuje klik - sl. 1.
- Da biste ju izvukli, potisnite spojnice na otvoru cijevi i povucite - sl. 2.
- Ako je vaš usisivač opremljen s teleskopskom cijevi\* (19) : potisnite tipku za podešavanje prema naprijed, izvadite dužinu cijevi koju želite i tad otpustite tipku da biste ju blokirali - sl. 3a. Inače, sastavite dvije cijevi\* (20) laganim okretanjem - sl. 3b.
- Uklopote nastavak koji je potreban na kraj cijevi:
  - Za tepihe i tepisone: rabite usisavač (22) u položaju ulazne četke - sl. 4.
  - Za parkete i glatke podove: rabite usisavač (22) u položaju izlazne četke - sl. 4.
- ili izravno rabite usisavač za parket\* (21).
  - Za kutove ili teško dostupna mjesta: rabite usisivač s pokretnim prozorom s četkom\* (24) u položaju ravnog usisivača.
  - Za namještaj: rabite četku usisivača s pokretnim prozorom\* (24) ili usisivač za namještaj\* (23).
- Vaš uređaj opremljen je s remenom \* (27), koji vam omogućuje da ga nosite na ramenu.
  - Za deblokiranje remena, povucite džepove sa jednog i drugog kraja ručke okrećući za ¼ kruga u smjeru suprotnome od smjera na koji ukazuje strelica - sl. 5a.
  - Za njegovo vraćanje, obavite suprotnu operaciju: vratite džepove na jedan i drugi kraj ručke okrećući za 1/4 kruga u smjeru strelice - sl. 5b, do točke blokade, a zatim postavite remen na njegov potporanj za odlaganje (7b).

Pobrinite se da poštujete smjer montaže (X) prikazan kod pedale za pokretanje/zaustavljanje (2).  
Uvijek zaustavite i isključite svoj usisivač iz mreže prije mijenjanja pribora i nastavaka.

## PRIKLJUČIVANJE PRIKLUČNOG VODA I STAVLJANJE UREĐAJA U RAD

- Potpuno odmotajte priključni vod i priključite svoj usisivač – sl. 6. i pritisnite prekidač za uključenje/isključenje (2) - sl. 7.
- Podesite snagu usisavanja:
  - s pomoću elektroničkog izbornika snage\* (3): okrećite elektronički izbornik\* i tako podesite snagu usisavanja: prema položaju max za podove i na položaj min za namještaj i osjetljive tkanine – sl. 8.
  - s mehaničkim izbornikom snage na hvataljci: otvorite klizni izbornik da biste ručno smanjili jakost usisavanja, npr.: na osjetljivim površinama... - sl. 9.

## POHRANA I PRENOŠENJE UREĐAJA

- Nakon uporabe, zaustavite svoj uređaj pritiskom na prekidač za uključenje/isključenje (2) i isključite ga iz mreže – sl. 10. Pohranite priključni vod potiskom na prekidač za namotavanje priključnog voda (4) - sl. 11.
- U uspravnom položaju, postavite cijev sa nastavkom (22) u predviđeni utor na donjoj strani uređaja (1b) - sl. 12.
- U vodoravnom položaju, postavite usisivač (22) predviđeni utor na stražnjoj strani uređaja (1a) - sl. 13.
- Lako prenosite svoj uređaj zahvaljujući njegovim ručkama za prijenos (7a ili 7b) ili njegovom remenu\* (27).

## 5. ČIŠĆENJE I ODRŽAVANJE

Važno : Zaustavite i isključite svoj uređaj uvijek prije njegovog održavanja i čišćenja.

### ZAMIJENITE VREĆICU

- Signalna žaruljica za popunjenost vrećice (5) vam pokazuje da je vrećica puna ili zasićena. Ako utvrdite smanjenu djelotvornost svoga uređaja, podesite snagu na maksimum i držite usisivač podignut iznad poda. Ako signalna žaruljica i dalje bude crveno, zamijenite vrećicu.
- Povucite savitljivu cijev (18) iz otvora za usisavanje (10)- sl. 2.
- Otvorite poklopac (9) vašega usisivača - sl. 14.

### a) Ukoliko je Vaš usisivač opremljen papirnatom \* (17a) ili Wonderbag Compact\* (17c) vrećicom:

- Izvucite držač za vrećice (15) iz odjeljka za vrećice (8) - sl. 15a, a zatim skinite papirnatu \* (17a) ili Wonderbag Compact\* (17c) vrećicu s držača lagano ju povlačeći po vodilicama (16) - sl. 15b.
- Bacite papirnatu\* ili Wonderbag Compact\* vrećicu u smeće - sl. 15c.
- Postavite novu papirnatu \* ili Wonderbag Compact\* vrećicu na držače - sl. 15d.
- Umetnite vrećicu u odjeljak - sl. 15e.
- Provjerite jeste li pravilno postavili vrećicu prije zatvaranja poklopa (9).

### b) Ako je vaš usisivač opremljen s tekstilnom vrećicom \* :

- Izvadite potporanj vrećice (15) iz prostora za vrećicu (8)- sl.16a, a zatim izvadite tekstilnu vrećicu\* (17b) iz njezinog potpornja (15) i ostavite da klizi na klizačima (16) - sl.16b.
- Otvorite vrećicu uz pomoć patent-zatvarača - sl. 16c, a zatim ju ispraznite nad kantom za smeće - sl. 16d.
- Operite vrećicu čistom vodom - sl. 16e.
- Ostavite ju da se suši najmanje 24h (vratite vrećicu u uređaj samo ako je savršeno suha) - sl. 16f.
- Uvjerite se da je patent-zatvarač dobro zatvoren - sl.16g prije nego što ju vratite na mjesto.

### ZAMIJENITE MIKRO-FILTER\* (ref: ZR0039 01) ILI KAZETU S HEPA FILTEROM\* (ref : ZR0041 01)

#### Mikro-filter\* (ref : ZR0039 01)

Pozor :  
Vaš uređaj opremljen je s papirnom vrećicom, vršite zamjenu mikro-filtera\* ZR0039 01, na svakih 6 promjena vrećice.

- Otvorite poklopac (9) vašega usisivača - sl. 14.
- Otvorite rešetku za zaštitu motora (12)- sl. 17a.
- Izvadite mikro-filter \* (13)-sl.17b.
- Odbacite mikro-filter\* (13) u kantu za smeće-sl. 17c i zamijenite ga novim mikro-filterom (ref. ZR0039 01).
- Postavite zupce u utore - sl. 17d.
- Uglavite mikro-filter\* iza rešetke za zaštitu motora (12) - sl. 17e.

- Uvjerite se da je mikro-filiter\* (13) dobro postavljen prije nego što ponovno zatvorite poklopac (9).

## KAZETA S HEPA FILTEROM\* (REF. ZR0041 01)

Važno : Vršite zamjenu filtra HEPA\* ZR0041 01 na svakih 6 mjeseci (ovisno od učestalosti uporabe).

- Otvorite poklopac (9) vašega usisivača - sl. 14.
- Izvadite kazetu s HEPA filterom\* (14a) - sl. 18a - 18b.
- Odbacite kazetu u kantu za smeće - sl.18c.
- Postavite zupce u udubljenja - sl. 18d.
- Blokirajte novu kazetu s HEPA filterom\* (14a) (ref. ZR0041 01) u njenom pregratku - sl. 18e.
- Uvjerite se da je kazeta s HEPA filterom\* (14a) dobro postavljena prije nego što ponovno zatvorite poklopac (9).

## ČIŠĆENJE KAZETE S HEPA FILTEROM\* (ref. ZR0042 01)

Pozor! Ovakvo čišćenje strogo je rezervirano za kazetu s filtrom HEPA\* ref: ZR0042 01.

- Otvorite poklopac (9) vašega usisivača - sl. 14.
- Izvadite kazetu s HEPA filterom\* (14b) - sl. 19a - 19b.
- Istresite kazetu s HEPA filterom\* (14b) iznad kante za smeće - sl. 19c.
- Zatim ju stavite pod čistu vodu - sl. 19d, i ostavite ju da se suši najmanje 24h- sl. 19e.
- Uvjerite se da je kazeta s HEPA filterom\* (14b) sasvim suha prije nego što ju vratite na mjesto.
- Postavite zupce u ure - sl. 19f.
- Blokirajte kazetu s HEPA filterom\* (14b) (ref. ZR0042 01) u njenom pregratku - sl. 19g.
- Uvjerite se da je kazeta s HEPA filterom\* (14b) dobro postavljena prije nego što ponovno zatvorite poklopac (9).

## ČIŠĆENJE USISIVAČA

- Prebrišite tijelo uređaja i pribor i nastavke mekom i vlažnom krpom, a potom posušite.
- Prebrišite poklopac suhom krpom - sl. 20.
- Ne rabite proizvode za pranje, agresivne i abrazivne.

## 6. U SLUČAJU KVARA

Važno : Čim vaš uređaj ne funkcionira sasvim dobro i prije svake provjere, zaustavite ga tako što ćete potisnuti prekidač za uključenje/isključenje.

### AKO SE VAŠ UREĐAJ NE MOŽE POKRENUTI

- Uređaj nije uključen u napajanje: provjerite je li uređaj propisno uključen u mrežu.

### AKO VAŠ USISIVAČ NE USISAVA

- Neki nastavak ili savitljiva cijev su začepljeni: odčepite nastavak ili savitljivu cijev.
- Poklopac nije dobro zatvoren: provjerite kako je postavljena vrećica i ponovno zatvorite poklopac.

### AKO VAŠ USISIVAČ NE USISAVA NAJBOLJE, PRAVI BUKU, ŠIŠTI

- Neki nastavak ili savitljiva cijev su djelomice začepljeni: odčepite nastavak ili savitljivu cijev.
- Vrećica je puna ili prezasićena sitnom prašinom: zamijenite papirnatu\* (17a) ili Wonderbag Compact \* (17c) vrećicu, ili ispraznite platnenu vrećicu \* (17b).
- Signalna žaruljica za napunjenost vrećice svijetli crveno: sustav filtriranja je prezasićen.
- **Kazeta HEPA\*** : zamijenite kazetu HEPA\* (14a) (ref. ZR0041 01) i postavite ju na njen potporanj ili operite kazetu s HEPA filterom\* (14b) (ref. ZR0042 01), ovisno o postupku.

- **Mikro - filter\***: izvadite mikro-filiter\* i zamijenite ga novim (ref. ZR0039 01).

- Elektronički izbornik snage\* je u položaju min : povećajte jakost uz pomoć elektroničkog izbornika snage\* (osim ako ne usisavate osjetljive tkanine).
- Mehanički izbornik snage na hvataljci je otvoren: zatvorite mehanički izbornik snage.

### AKO SIGNALNA ŽARULJICA I DALJE SVIJETLI CRVENO

- Vrećica je prezasićena: zamijenite papirnatu\* (17a) ili Wonderbag Compact \* (17c) vrećicu, ili ispraznite platnenu vrećicu \* (17b).

\* ovisno o modelu: radi se o posebnoj opremi za određene modele ili o priboru ili nastavcima koji se mogu kupiti po volji.

## AKO SE POKLOPAC NE ZATVARA (signaliziranje indikatora 11b)

- Provjerite ima li vrećice i da li je ona dobro postavljena.



## AKO JE TEŠKO POMJERATI USISIVAČ

- Otvorite kliznu tipku na hvataljci ili smanjite snagu.

## AKO SE PRIKLJČNI VOD NE VRAĆA U POTPUNOSTI

- Priključni vod je opušten kod vraćanja: ponovno izvucite priključni vod i potisnite prekidač za namotavanje priključnog voda.

## AKO SE VAŠ USISIVAČ ZAUSTAVI U TIJEKU USISAVANJA

- Proradilo je toplinsko osiguranje. Provjerite da cijev i savitljiva cijev nisu začepljeni ili da vrećice ili filteri nisu prezasićeni. Ostavite da se hladi 30 minuta prije vraćanja usisivača u rad.

Ako se problem nastavi, povjerite svoj usisivač najbližemu ovlaštenom servisnom centru Rowenta. Pogledajte listu ovlaštenih servisnih centara Rowenta ili se obratite potrošačkom servisu Rowenta (vidi jamstveni list).

## JAMSTVO

- Ovaj uređaj je namijenjen jedino za kućansku uporabu; u slučaju neodgovarajuće uporabe ili uporabe koja nije sukladna s uputom za uporabu, tvrtka ne prihvaća nikakvu odgovornost i jamstvo se poništava.
- Pozorno pročitajte uputu za uporabu prije prve uporabe svoga uređaja: uporabom koja nije sukladna s uputom za uporabu, Rowenta se oslobađa svake odgovornosti.

## 7. PRIBOR I NASTAVCI\*

PRIBOR I NASTAVCI*	UPORABA	POSTAVLJANJE PRIBORA I NASTAVKA NA UREĐAJ	MJESTO KUPNJE
Usisivač za namještaj.	Za čišćenje namještaja	Uklopite usisivač za namještaj na kraj cijevi.	Ovlašteni servisni centri Rowenta (vidi popis na jamstvenom listu).
Usisivač s pokretnim prozorom i četkicom.	Za pristup kutovima i mjestima koji su otežani za pristupanje	Uklopite usisivač s pokretnim prozorom i četkicom na kraj hvataljke ili cijevi.	Ovlašteni servisni centri Rowenta (vidi popis na jamstvenom listu).
Usisivač za parket.	Za osjetljive podove.	Uklopite usisivač za parket na kraj cijevi.	Ovlašteni servisni centri Rowenta (vidi popis na jamstvenom listu).
Mini turbo-četka.	Za dubinsko čišćenje tkanina na namještaju.	Uklopite mini turbo-četku na kraj cijevi.	Ovlašteni servisni centri Rowenta (vidi popis na jamstvenom listu).
Turbo-četka.	Za uklanjanje konaca i životinjskih dlaka koji su se uvukli u tepih ili tepison.	Uklopite turbo-četku na kraj cijevi.	Ovlašteni servisni centri Rowenta (vidi popis na jamstvenom listu).

## 8. OKOLIŠ

Sukladno s važećim propisima, svaki uređaj se nakon uporabe treba načiniti definitivno neupotrebljivim: isključite iz mreže i presjecite priključni vod prije odbacivanja uređaja.

Sudjelujmo u zaštiti okoliša!

- 1 Vaš uređaj sadržava mnoge vrijedne tvari ili tvari koje se mogu reciklirati.
- 2 Odnosite ga na mjesto prodviđeno za prikupljanje sličnog otpada.



\* ovisno o modelu: radi se o posebnoj opremi za određene modele ili o priboru ili nastavcima koji se mogu kupiti po volji.



# 1. ПОРАДИ З ТЕХНІКИ БЕЗПЕКИ



Для вашої безпеки цей прилад відповідає чинним нормам і регламентам (Директиви про низькі напруги, електромагнітну сумісність, навколишнє середовище та ін.).

## УМОВИ ВИКОРИСТАННЯ

- Ваш пилосос є електричним приладом і тому повинен використовуватись у звичайних умовах використання.
  - Під час користування і зберігання прилад не повинен бути доступним дітям. Ніколи не залишайте працюючий прилад без нагляду.
  - Не наближайте очі або вуха до насадки або до отвору труби.
  - **Не прибирайте поверхні, зволожені водою чи будь-якою іншою рідиною, стежте, щоб при прибиранні не всмоктувались гарячі речовини, дрібні порошки (гіпс, цемент, попіл та ін.), великі гострі уламки (скло), шкідливі речовини (розчинники, мийні засоби та ін.), агресивні речовини (кислоти, засоби для чищення та ін.), займисті і вибухонебезпечні речовини (на основі бензину або спирту).**
  - Ніколи не занурюйте прилад у воду, не спрямовуйте на нього струмінь води і не зберігайте його поза приміщенням.
  - Не користуйтеся приладом, якщо він падав і має видимі пошкодження чи несправно працює.
- У цьому випадку відшліть прилад, не відкриваючи його, до найближчого уповноваженого сервіс-центру або зверніться до служби сервісу споживачів Rowenta (див. доданий список адрес на останній сторінці).

## ЕЛЕКТРИЧНЕ ЖИВЛЕННЯ

- Перевірте, щоб робоча напруга вашого пилососа відповідала напрузі електромережі: ця інформація міститься під приладом.
- Вимикайте прилад, витягаючи вилку з розетки:
  - одразу після закінчення використання;
  - кожного разу перед заміною приладдя;
  - кожного разу перед очищенням, операціями догляду чи заміни фільтра.
- Не користуйтеся приладом:
  - якщо пошкоджено шнур живлення. Для уникнення небезпеки електрошнур разом з пристроєм для його змотування повинні бути замінені тільки уповноваженим сервіс-центром Rowenta.

## РЕМОНТНІ РОБОТИ

Ремонтні роботи повинні проводитись тільки спеціалістами з використанням запасних частин від виробника. Користувачу не слід самостійно ремонтувати прилад, щоб уникнути небезпеки.

## 2. ОПИС

1. a – Горизонтальне зберігання  
b – Вертикальне зберігання
  2. Педаль ввімкнення/вимкнення
  3. Електронний регулятор потужності\*
  4. Педаль змотування електрошнура
  5. Індикатор заповнення пилозбірника
  6. Решітка випускного отвору
  7. a - Ручка вертикального переміщення  
b - Ручка горизонтального переміщення  
c - Тримач змотування наплічного ремня
  8. Відсік пилозбірника
  9. Кришка
  10. Всмоктувальний отвір
  11. a - Защіпка відкриття кришки  
b - Індикатор присутності пилозбірника
  12. Решітка захисту двигуна
  13. Мікрофільтр\* (арт. ZR0039 01)
  14. a - Касета з фільтром HEPA\* (арт. ZR0041 01), пристосована для паперових пилозбірників  
b - Касета з фільтром HEPA\* (арт. ZR0042 01), адаптована для текстильних пилозбірників \*
- Ваш пилосос оснащений або мікрофільтром\*, або касетою з фільтром HEPA\*.
15. Тримач мішка Wonderbag Compact \* (17c), паперового мішка \* (17a) або текстильного мішка \* (17b)
  16. Напрявні тримача пилозбірника

17. Пилозбірники

- a - Паперовий пилозбірник\* (арт. ZR0039 01/ZR0041 01)
- b - Текстильний пилозбірник\*
- c - Wonderbag Contrast пилозбірник\* (ref.WB305120 / WB305130 / WB305140)

18. Гнучкий шланг з ручкою і механічний регулятор потужності

19. Телескопічна трубка\*

20. Трубки\*

21. Насадка для паркету\*

22. Насадка для всіх типів підлоги

23. Насадка для меблів\*

24. Щілинна насадка з переходом на щітку \*

25. Турбощітка\*

26. Мінітурбощітка\*

27. Наплічний ремінь\*

28. Футляр наплічного ременя\*

### 3. ПЕРЕД ПЕРШИМ ВИКОРИСТАННЯМ

#### РОЗПАКУВАННЯ

• Розпакуйте прилад, збережіть гарантійний талон і перед першим використанням вашого приладу уважно прочитайте цю інструкцію.

#### ПОРАДИ І ЗАСТЕРЕЖЕННЯ

- Перед кожним використанням електрошнур необхідно повністю розмотати.
- Стежте за тим, щоб він ніде не затискався і не потрапляв на гострі кромки.
- При використанні подовжувача упевніться в тому, що він справний, а його переріз відповідає потужності вашого пилососа.
- Ваш пилосос обладнано системою захисту від перегріву двигуна. У деяких випадках (при зاستосованні рукоятки для чищення крісел, сидінь тощо), спрацює запобіжна система, при цьому прилад може видавати незвичайний шум, який не є ознакою небезпеки.
- Рухаючи прилад, не тягніть за електрошнур – прилад слід рухати за ручку для переміщення.
- Не піднімайте прилад за електрошнур.
- Вимикаючи прилад, ніколи не тягніть за електрошнур.
- Ніколи не вмикайте пилосос без пилозбірника і без системи фільтрації: мікрофільтра\* або касети з фільтром HEPA\*.
- Перевірте, щоб фільтр (13 або 14а або 14b) був встановлений належним чином.
- Використовуйте тільки пилозбірники і фільтри від фірми Rowenta.
- Використовуйте тільки приладдя від фірми Rowenta.
- У випадку труднощів із придбанням приладдя і фільтрів для цього пилососа, зверніться до служби сервісу споживачів Rowenta (див. доданий список адрес на останній сторінці).
- Після кожного використання вимкніть пилосос і відключіть його від електромережі.
- Перед доглядом або очищенням пилосос завжди необхідно відключати від електромережі.
- Цей прилад не повинен використовуватись особами (в тому числі дітьми), які мають обмежені фізичні, чуттєві чи розумові можливості або не мають потрібного досвіду чи знань, якщо особа, відповідальна за їхню безпеку, не здійснює за ними нагляду або попередньо не дала вказівок щодо використання приладу. Слід наглядати за дітьми, щоб вони не гралися з приладом.

### 4. ВИКОРИСТАННЯ

#### ЗБІРКА ЕЛЕМЕНТІВ ПРИЛАДУ

- Вставте гнучкий шланг (18) у всмоктувальний отвір (10) до клацання – рис. 1.
- Щоб від'єднати шланг, натисніть на кнопки на патрубку шланга і потягніть до себе – рис. 2.
- Якщо ваш пилосос має телескопічну трубку\* (19): просуньте регульовальну ручку вперед, витягніть трубу на бажану довжину, після чого відпустіть ручку, щоб зафіксувати її – рис. 3а. Якщо ні, з'єднайте між собою обидві трубки\* (20), трохи повертаючи їх – рис. 3б.
- Приєднайте насадку, яка підходить до наконечника трубки:
  - Для килимів і килимового покриття підлоги: використовуйте насадку (22) із втягнутою всередину щіткою – рис. 4.
  - Для паркету і гладкої підлоги: використовуйте насадку (22) з витягнутою назовні щіткою – рис. 4 або використовуйте насадку для паркету\* (21).

- Для кутків і важкодоступних місць: використовуйте щілинну насадку з переходом на щітку\* (24), прикладаючи насадку плоскою частиною.

- Для меблів: використовуйте щілинну насадку з переходом на щітку\* (24) або насадку для меблів\* (23).

- До вашого приладу додається наплічний ремінь\* (27), за допомогою якого можна носити пилосос на плечі.
- Для розгортання наплічного ремня розфіксуйте защіпки з обох боків ручки, повернувши їх на ¼ оберту проти напрямку, вказаного стрілкою – рис. 5а.
- Для його згортання проробіть зворотну операцію: з обох боків ручки поверніть защіпки на ¼ оберту за напрямком стрілки – рис. 5б, до точки закриття, потім помістіть ремінь на його тримач (7б).

#### Увага!

Додержуйтеся порядку складання (X), вказаного біля педалі ввімкнення/вимкнення (2).  
Перед зміною насадок завжди вимикайте пилосос і відключайте його від електромережі.

### ПІДКЛЮЧЕННЯ ДО ЕЛЕКТРОМЕРЕЖІ І УВІМКНЕННЯ ПРИЛАДУ

- Розмотайте електрошнур повністю, підключіть пилосос до електромережі – рис. 6 - і натисніть на педаль ввімкнення/вимкнення (2) – рис. 7.
- Регулювання потужності всмоктування:
  - за допомогою електронного регулятора потужності\* (3): для регулювання потужності всмоктування поверніть ручку електронного регулятора потужності\*: у положення «max» для чищення підлоги і у положення «min» для чищення меблів і делікатних тканин – рис. 8.
  - за допомогою механічного регулятора потужності: слід відкрити віконце регулятора і при потребі зменшити вручну потужність всмоктування, наприклад, при чищенні делікатних поверхонь та ін. – рис. 9.

### ЗБЕРІГАННЯ І ПЕРЕНЕСЕННЯ ПРИЛАДУ

- Після використання вимкніть пилосос натискуванням на педаль ввімкнення/вимкнення (2) і відключіть його від мережі – рис. 10. Для змотування електрошнур натисніть на відповідну педаль (4) – рис. 11.
- У вертикальному положенні – помістіть насадку (22) у місце її зберігання під приладом (1б) – рис. 12.
- У горизонтальному положенні – помістіть насадку (22) у місце її зберігання з тильної сторони приладу (1а) – рис. 13.
- Легко переносьте свій пилосос по вертикалі чи горизонталі за допомогою ручок для перенесення (7а або 7б) або наплічного ремня \* (27).

## 5. ОЧИЩЕННЯ І ДОГЛЯД

Увага: Перед доглядом або очищенням пилосос завжди необхідно вимикати і відключати від електромережі.

### ЗАМІНА ПИЛОЗБІРНИКА

- Індикатор заповнення (5) пилозбірника показує, що пилозбірник заповнений або переполений. Якщо ви помічаєте, що пилосос став всмоктувати гірше, виставте потужність на максимум і потримайте насадку над підлогою. Якщо при цьому індикатор продовжує горіти, замініть пилозбірник.
- Зніміть шланг (18) з всмоктувального отвору (10) – рис. 2.
- Відкрийте кришку (9) пилососа – рис. 14.

#### а) Якщо пилосос оснащено паперовим мішком \* (17а) або мішком Wonderbag Compact\* (17с):

- Витягніть тримач мішка (15) з відсіку для мішка (8) - рис. 15а, потім вийміть паперовий мішок \* (17а) або мішок Wonderbag Compact\* (17с) із тримача шляхом його пересування по напрямним тримача (16) - рис. 15б.
- Викиньте паперовий мішок \* або мішок Wonderbag Compact\* у смітник – рис. 15с
- Встановіть у тримачі новий паперовий мішок \* або новий мішок Wonderbag Compact\* - рис. 15д.
- Покладіть мішок у відсік для мішка - рис. 15е
- Перш ніж закрити кришку, переконайтеся, що мішок розташовано правильно (9).

#### б) Якщо пилосос оснащений текстильним пилозбірником\* :

- Вийміть тримач пилозбірника (15) з відсіку пилозбірника (8) – рис. 16а, потім вийміть текстильний пилозбірник \* (17б) з його тримача (15) шляхом переміщення по напрямним (16) – рис. 16б.
- Відкрийте блискавку пилозбірника – рис. 16с, потім висипте його вміст у відро для сміття – рис. 16д.
- Вимийте пилозбірник чистою водою – рис. 16е.
- Лишіть його сушитися не менше 24 годин (не ставте пилозбірник назад доки він повністю не висохне) – рис. 16ф.
- Перед встановленням на місце добре застібніть блискавку – рис. 16г.

### ЗАМІНА МІКРОФІЛЬТРА\* (арт. ZR0039 01) АБО КАСЕТИ З ФІЛЬТРОМ HEPA\* (арт. ZR0041 01) Мікрофільтр\* (арт. ZR0039 01).

Якщо Ваш прилад оснащено паперовим мішком-пилосбірником, заміну мікрофільтра ZR0039 01 необхідно здійснювати після кожних 6 заміни мішка.

- Відкрийте кришку (9) пилососа – рис. 14.
- Відкрийте решітку захисту двигуна (12) – рис. 17a.
- Зніміть мікрофільтр\* (13) – рис. 17b.
- Викиньте мікрофільтр\* (13) у відро для сміття – рис. 17c – і замініть його новим мікрофільтром (арт. ZR0039 01).
- Вставте виступи у пази – рис. 17d.
- Зафіксуйте мікрофільтр\* за решіткою захисту двигуна (12) – рис. 17e.
- Перед закриттям кришки (9) перевірте правильність встановлення мікрофільтра\* (13).

### КАСЕТА З ФІЛЬТРОМ HEPA\* (арт. ZR0041 01)

Важлива примітка: Замінійте касету з фільтром\* ZR0041 01 кожні 6 місяців (залежно від частоти використання).

- Відкрийте кришку (9) вашого пилососа – рис. 14.
- Вийміть касету з фільтром HEPA\* (14a) – рис. 18a – 18b.
- Викиньте цю касету у відро для сміття – рис. 18c.
- Вставте виступи у пази – рис. 18d.
- Зафіксуйте нову касету з фільтром HEPA\* (14a) (арт. ZR0041 01) у її відсіку – рис. 18e.
- Перед закриттям кришки (9) перевірте правильність встановлення касети з фільтром HEPA\* (14a).

### ОЧИЩЕННЯ КАСЕТИ З ФІЛЬТРОМ HEPA\* (арт. ZR0042 01)

Увага! Таке очищення можна проводити тільки для касети з фільтром HEPA\* арт. ZR0042 01.

- Відкрийте кришку (9) пилососа – рис. 14.
- Вийміть касету з фільтром HEPA\* (14b) – рис. 19a - 19b.
- Витрусіть касету з фільтром HEPA\* (14b) над відром для сміття – рис. 19c.
- Потім вимийте її чистою водою – рис. 19d і лишіть сушитися не менше 24 годин – рис. 19e.
- Перед встановленням на місце касета з фільтром HEPA\* (14b) повинна добре висохнути.
- Вставте виступи у пази – рис. 19f.
- Зафіксуйте касету з фільтром HEPA\* (14b) (арт. ZR0042 01) у її відсіку – рис. 19g.
- Перед закриттям кришки (9) перевірте правильність встановлення касети з фільтром HEPA\* (14b).

### ОЧИЩЕННЯ ПИЛОСОСА

- Корпус приладу і приладдя спочатку протріть м'якою вологою тканиною, а потім дайте висохти.
- Кришку витирайте сухою тканиною – рис. 20.
- Не використовуйте миючі, агресивні чи абразивні засоби.

## 6. УСУНЕННЯ НЕСПРАВНОСТЕЙ

Важлива примітка: Як тільки ваш пилосос почне працювати гірше та перед будь-якою перевіркою, вимкніть його, натиснувши на педаль ввімкнення/вимкнення.

### ПИЛОСОС НЕ ВМИКАЄТЬСЯ

- На прилад не подається живлення: перевірте, щоб він був правильно підключений до електромережі.

### ПИЛОСОС НЕ ВСМОКТУЄ

- Насадка або гнучкий шланг повністю забиті, їх слід прочистити.
- Нещільно закрита кришка: перевірте, чи правильно встановлений пилосбірник, і закрийте кришку.

### ПИЛОСОС ГІРШЕ ВСМОКТУЄ, ШУМИТЬ, СВИСТІТЬ

- Насадка або гнучкий шланг частково забиті, їх слід прочистити.
- Пилосбірник наповнений або переповнений дрібним пилом: замініть паперовий мішок\* (17a) або мішок Wonderbag Comtrap\* (17c), або ж спорожніть від пилу текстильний мішок\* (17b).
- Індикатор наповнення пилосбірника червоний: система фільтрування переповнена.

- **Касета HEPA\***: замініть касету HEPA\* (14a) (арт. ZR0041 01) і встановіть на місце або вимийте касету з фільтром HEPA\* (14b) (арт. ZR0042 01) згідно вказівок.



- **Мікрофільтр\***: зніміть мікрофільтр\* і замініть його на новий (арт. ZR0039 01).

- Електронний регулятор потужності\* був переведений у положення «мін»: збільшіть потужність за допомогою електронного регулятора потужності\* (цього не слід робити, якщо ви чистите вироби з делікатних тканин).
- Механічний регулятор потужності відкритий: закрийте механічний регулятор потужності.

### ІНДИКАТОР НАПОВНЕННЯ ПИЛОЗБІРНИКА ЗАЛИШАЄТЬСЯ ЧЕРВОНИМ

- Переповнений пилозбірник: замініть паперовий мішок\* (17a) або мішок Wonderbag Compact\* (17c), або ж спожніть від пилу текстильний мішок\* (17b).

### НЕ ЗАКРИВАЄТЬСЯ КРИШКА (спрацьовування індикатора I б)

- Перевірте наявність пилозбірника і його належне встановлення.

### НАСАДКА ПЕРЕСУВАЄТЬСЯ З ДОКЛАДАННЯМ ЗНАЧНИХ ЗУСИЛЬ

- Відкрийте віконце регулятора на ручці і зменшіть потужність.

### ЕЛЕКТРОШНУР НЕ ПОВНІСТЮ ЗМОУЄТЬСЯ

- Якщо швидкість змотування уповільнюється, витягніть електрошнур і знову натисніть на педаль змотування.

### ЯКЩО ПИЛОСОС ВИКЛЮЧИВСЯ ПІД ЧАС ПРИБИРАННЯ

- Спрацьovala система термічного захисту. Переконайтеся, що трубка та гнучкий шланг не забиті сміттям, або що не переповнені пилозбірник та фільтри. Перед тим, як знову включити прилад, дайте йому остигнути протягом 30 хвилин.

Якщо проблема не зникає, віднесіть свій пилосос до найближчого сервіс-центру фірми Rowenta. Подивіться список уповноважених сервіс-центрів Rowenta або зверніться до служби сервісу споживачів Rowenta (див. доданий список контактів на останній сторінці).

### ГАРАНТІЯ

- Цей прилад призначений тільки для використання в домашніх умовах, і тому будь-яке непередбачене і невідповідне інструкції використання не тягне за собою ані відповідальності виробника, ані виконання ним умов гарантії.
- Перед першим використанням вашого приладу уважно прочитайте інструкцію з використання: фірма Rowenta не несе відповідальності за наслідки недотримання інструкції з використання.

## 7. ПРИЛАДДЯ\*

ПРИЛАДДЯ*	ЗАСТОСУВАННЯ	ВСТАНОВЛЕННЯ ПРИЛАДДА	МІСЦЯ ПРОДАЖУ
Насадка для меблів	Для чищення меблів	Приєднайте насадку для меблів до наконечника трубки.	Уповноважені сервіс-центри Rowenta (див. список адрес, що додається).
Щілинна насадка з переходом на щітку	Для кутків і важкодоступних місць	Приєднайте щілинну насадку з переходом на щітку до наконечника трубки.	Уповноважені сервіс-центри Rowenta (див. список адрес, що додається).
Насадка для паркету	Для делікатної підлоги	Приєднайте насадку для паркету до наконечника трубки.	Уповноважені сервіс-центри Rowenta (див. список адрес, що додається).
Мінітурбощітка	Для глибокого чищення оббивки меблів	Приєднайте мінітурбощітку до наконечника трубки.	Уповноважені сервіс-центри Rowenta (див. список адрес, що додається).
Турбощітка	Для видалення волосся і шерсті тварин з килимків і доріжок	Приєднайте турбощітку для меблів до наконечника трубки.	Уповноважені сервіс-центри Rowenta (див. список адрес, що додається).

## 8. НАВКОЛИШНЄ СЕРЕДОВИЩЕ

Відповідно до чинних норм будь-який прилад, що більше не використовується, необхідно зробити остаточно непридатним для використання: перед тим як викинути прилад, слід відключити його від мережі і відрізати електрошнур.

Дбаймо про захист довкілля!

- ① Ваш прилад містить багато матеріалів, які можуть бути перероблені або повторно використані.
- ➔ Здайте його до пункту збору приладів для переробки.



\* Залежно від моделі: йдеться про обладнання для окремих моделей або про додаткове приладдя.

# 1. ПРАВИЛА БЕЗОПАСНОГО ИСПОЛЬЗОВАНИЯ

В целях Вашей безопасности данный прибор соответствует действующим нормам и стандартам (директивы, касающиеся низкого напряжения, электромагнитной совместимости, охраны окружающей среды и др.).

## РЕКОМЕНДАЦИИ ПО ИСПОЛЬЗОВАНИЮ

- Данный пылесос является электрическим устройством: пользуясь им, соблюдайте нормальные условия эксплуатации.
- Пользуйтесь прибором и храните его в недоступном для детей месте. Не оставляйте работающий прибор без присмотра.
- Не держите чистящую насадку или конечность трубки работающего пылесоса вблизи ушей или глаз.
- **Не используйте пылесос для уборки мокрых поверхностей, для сбора воды или жидкостей любого происхождения, горячих веществ, очень мелких частиц (штукатурки, цемента, пепла и пр.), крупных острых осколков (стекла), вредных (растворителей и пр.), агрессивных (кислот, чистящих средств и пр.), воспламеняющихся и взрывоопасных веществ (содержащих в своем составе горючее или спирт).**
- Ни в коем случае не погружайте прибор в воду, следите за тем, чтобы на него не попадали брызги, не оставляйте прибор на открытом воздухе.
- Не пользуйтесь прибором в случае его падения на землю или наличия видимых повреждений, а также в случае нарушений в работе.

В этом случае не разбирайте прибор самостоятельно, а доставьте его в ближайший уполномоченный сервисный центр или же обратитесь в центр обслуживания потребителей фирмы Rowenta (см. контактную информацию на последней странице).

## ЭЛЕКТРИЧЕСКОЕ ПИТАНИЕ

- Убедитесь, что рабочее напряжение пылесоса соответствует напряжению в Вашей электросети: соответствующая информация указана на нижней поверхности прибора.
- Отключайте прибор от электросети, держа за штепсельную вилку:
  - сразу же по окончании эксплуатации,
  - каждый раз перед сменой насадок,
  - каждый раз перед операциями по чистке и уходу за прибором, а также перед заменой фильтра.
- Не пользуйтесь прибором:
  - если шнур питания поврежден. Во избежание опасности замена шнура вместе с механизмом для его сматывания должна осуществляться одним из уполномоченных сервисных центров фирмы Rowenta.

## РЕМОНТ

Любой ремонт должен производиться исключительно специалистами с использованием запасных частей производителя.

Попытка отремонтировать прибор самостоятельно может представлять опасность для пользователя.

## 2. ОПИСАНИЕ

1. а – Хранение собранного пылесоса в горизонтальном положении  
 б – Хранение собранного пылесоса в вертикальном положении
2. Педаль Вкл./выкл.
3. Электронный бесступенчатый регулятор мощности\*
4. Педаль автоматического сматывания шнура
5. Индикатор заполнения мешка-пылесборника
6. Решетка выхода воздуха
7. а- Ручка для вертикальной переноски  
 б- Ручка для горизонтальной переноски  
 с- Отсек для хранения наплечного ремня
8. Отсек для мешка-пылесборника
9. Крышка
10. Всасывающее отверстие
11. а- Люк крышки  
 б- Детектор наличия мешка-пылесборника
12. Защитная решетка двигателя

13. Микрофильтр\* (артикул ZR0039 01)
14. а- Кассета фильтра HEPA\* (артикул ZR0041 01), предназначенная для бумажных мешков-пылесборников  
 б- Кассета с фильтром HEPA\* (артикул ZR0042 01), предназначенная для текстильных мешков-пылесборников\*  
 Ваш пылесос оснащен либо микрофильтром, либо кассетой с фильтром HEPA\*.
15. Держатель для мешка Wonderbag Compact \* (17с), бумажного мешка \* (17а) или тканевого мешка \* (17b)
16. Направляющие пазы держателя мешка-пылесборника

Стандартные аксессуары:

17. Мешки-пылесборники
  - а- Бумажный мешок-пылесборник\* (артикул ZR0039 01/ZR0041 01)
  - б- Текстильный мешок-пылесборник\*
  - с- Мешка Wonderbag Compact \* (ref. WB305120 / WB305130 / WB305140)
18. Шланг с изогнутой рукояткой и механическим регулятором мощности всасывания
19. Телескопическая трубка\*
20. Трубки\*
21. Насадка для чистки паркета\*
22. Универсальная насадка
23. Насадка для чистки мебели\*
24. Комбинированная щелевая насадка со щеточкой\*
25. Турбощетка\*
26. Мини-турбощетка\*
27. Ремень для переноски\*
28. Колпачки для креплений наплечного ремня\*

### 3. ПЕРЕД ПЕРВЫМ ИСПОЛЬЗОВАНИЕМ

#### РАСПАКОВКА ПРИБОРА

- Достаньте прибор из упаковки, сохраните гарантийный талон и внимательно прочтите инструкцию по эксплуатации перед тем, как впервые пользоваться прибором.

#### СОВЕТЫ И ПРЕДОСТЕРЕЖЕНИЯ

- Перед каждым использованием полностью разматывайте шнур питания.
- Следите за тем, чтобы он не был защемлен и не попадал на режущие кромки.
- В случае использования электрического удлинителя убедитесь в том, что он находится в безупречном состоянии, а также проверьте, соответствуют ли его параметры мощности данного пылесоса.
- Ваш пылесос оборудован защитой, предохраняющей двигатель от перегрева. В некоторых случаях (при использовании изогнутого наконечника для очистки кресел, сидений ...) включается предохранительная система, и прибор может издавать незначительный необычный шум.
- Не тяните за шнур питания для перемещения пылесоса, используйте для этого ручку для переноски.
- Не тяните за шнур питания, чтобы приподнять прибор.
- Не тяните за шнур питания, чтобы отключить пылесос от электросети.
- Ни в коем случае не используйте пылесос без установленного мешка-пылесборника и без системы фильтрации – микрофильтра\* или кассеты с фильтром HEPA\*.
- Убедитесь в том, что фильтр (13, 14а или 14b) установлен на место надлежащим образом.
- Используйте исключительно мешки-пылесборники и фильтры фирмы Rowenta.
- Используйте исключительно аксессуары фирмы Rowenta.
- В случае трудностей с приобретением аксессуаров и фильтров для данного пылесоса, обратитесь в центр обслуживания потребителей фирмы Rowenta (см. контактную информацию на последней странице).
- Всегда выключайте пылесос и отключайте его от электросети по окончании эксплуатации.
- Всегда выключайте пылесос и отключайте его от электросети перед операциями по чистке и уходу.
- Данный прибор не предусмотрен для эксплуатации лицами (в том числе детьми) с ограниченными физическими способностями – сенсорными или умственными. Лица без соответствующих навыков или знаний могут пользоваться прибором только под наблюдением отвечающего за их безопасность лица, а также при условии предварительного предоставления им инструкции по использованию прибора. Необходимо следить за тем, чтобы с прибором не играли дети.

## 4. ИСПОЛЬЗОВАНИЕ

### УСТАНОВКА НАСАДОК ПЫЛЕСОСА

- Вставьте шланг (18) во всасывающее отверстие (10) до тех пор, пока не услышите «щелчок» - рис.1.
- Для того чтобы отсоединить шланг, нажмите на защелки на его наконечнике, и выньте шланг - рис.2.
- Если пылесос оснащен телескопической трубкой\* (19), передвиньте кнопку регулировки вперед, выдвиньте трубку на необходимую длину и заблокируйте ее, отпустив кнопку - рис.3а. В противном случае соедините между собой, слегка поворачивая, две трубки\* (20) - рис.3б.
- Установите требуемую насадку на конец трубки:
  - Для чистки ковров и ковровых покрытий: используйте универсальную насадку (22) с убранной внутрь щеткой - рис.4.
  - Для чистки паркета и гладких полов: используйте универсальную насадку (22) с выдвинутой щеткой - рис.4 или установите непосредственно насадку для чистки паркета\* (21).
  - Для уборки в углах, щелях или труднодоступных местах: используйте комбинированную щелевую насадку со щеточкой\* (24) в положении плоской насадки.
  - Для чистки мебели: используйте щеточку комбинированной щелевой насадки\* (24) или установите насадку для чистки мебели\* (23).
- В комплект данного пылесоса входит переносной ремень\* (27), что позволяет носить его на плече.
  - Для того чтобы высвободить ремень, снимите колпачки с обеих сторон ручки, повернув на 1/4 оборота в направлении, противоположном указанному стрелкой - рис.5а.
  - Чтобы вставить ремень на место, выполните действия в обратной последовательности: поставьте колпачки с обеих сторон ручки, повернув на 1/4 оборота в направлении по стрелке, до упора - рис.5б, затем сложите ремень в отсек для хранения (7б).

#### Внимание!

Необходимо соблюдать порядок установки (  ), указанный возле педали Вкл./выкл. (2). Перед сменой насадок обязательно остановите работу пылесоса и отключите его от электросети.

### ПОДКЛЮЧЕНИЕ К ЭЛЕКТРОСЕТИ И РАБОТА ПЫЛЕСОСА

- Размотайте полностью шнур питания, подключите пылесос к электросети - рис.6 и нажмите на педаль Вкл./выкл. (2) - рис. 7.
- Отрегулируйте мощность всасывания пыли:
  - с помощью электронного регулятора мощности\* (3): поверните кнопку электронного бесступенчатого регулятора\*, для того чтобы выставить необходимую мощность всасывания пыли: ближе к положению «таx» для чистки полов и ближе к положению «mín» для чистки мебели и нежных тканей - рис. 8.
  - с помощью механического регулятора мощности на изогнутой рукоятке шланга: сдвиньте ползунковый регулятор, открыв доступ воздуха, и уменьшите мощность всасывания вручную, например, для чистки поверхностей, требующих бережного обращения, и т.д. - рис. 9.

### ХРАНЕНИЕ И ПЕРЕНОСКА ПЫЛЕСОСА

- После окончания использования выключите пылесос, нажав на педаль Вкл./выкл. (2) и отключите его от электросети - рис. 10. Смотайте шнур с помощью педали автоматического сматывания (4) - рис. 11.
- При хранении в вертикальном положении, установите универсальную насадку (22) в предназначенное для этого гнездо на нижней поверхности прибора (1б) - рис. 12.
- При хранении в горизонтальном положении, установите универсальную насадку (22) в предназначенное для этого гнездо на задней поверхности прибора (1а) - рис. 13.
- Для простоты переноски пылесоса используйте ручки (7а или 7б) или наплечный ремень\* (27).

## 5. ЧИСТКА И УХОД ЗА ПЫЛЕСОСОМ

Внимание: обязательно остановите работу пылесоса и отключите его от сети перед осуществлением операций по чистке и уходу.

### ЗАМЕНА МЕШКА-ПЫЛЕСБОРНИКА

- Индикатор заполнения мешка-пылесборника (5) предупреждает Вас о том, что мешок заполнен или переполнен. Если Вы замечаете снижение эффективности работы пылесоса, выставите максимальную



мощность всасывания и удерживайте насадку в приподнятом положении над полом. Если индикатор продолжает оставаться красным, замените мешок-пылесборник.

- Извлеките шланг (18) из всасывающего отверстия (10) - рис.2.
- Откройте крышку пылесоса (9) - рис. 14.

#### **а) Если пылесос оснащен бумажным мешком \* (17а) или мешком Wonderbag Compact\* (17с) :**

- Извлеките держатель для мешка (15) из отсека для мешка (8) - рис.15а, затем выньте бумажный мешок \* (17а) или мешок Wonderbag Compact\* (17с) из держателя, перемещая его по направляющим (16) - рис.15б.
  - Выбросьте бумажный мешок \* или мешок Wonderbag Compact\* в мусорный ящик – рис.15с
  - Установите в держателе новый бумажный мешок \* или новый мешок Wonderbag Compact\* - рис.15d.
- Поместите мешок внутрь отсека для мешка - рис.15е
- Прежде чем закрыть крышку, убедитесь, что мешок установлен правильно (9).

#### **б) Если пылесос оснащен текстильным мешком-пылесборником\* :**

- Извлеките держатель мешка-пылесборника (15) из отсека для мешка-пылесборника (8) - рис.16а, затем выньте текстильный мешок\* (17b) из его держателя (15), следуя направляющим (16) - рис.16б.
- Откройте мешок-пылесборник с помощью застежки-молнии - рис. 16с, вытряхните его содержимое над ведром для мусора - рис. 16d.
- Промойте мешок-пылесборник в проточной воде - рис. 16е.
- Просушите его в течение, по меньшей мере, суток (устанавливайте мешок только после того, как он окончательно высохнет)- рис. 16f.
- Перед тем как установить мешок-пылесборник на место, убедитесь в том, что застежка-молния хорошо закрыта - рис.16g.

### **ЗАМЕНА МИКРОФИЛЬТРА\* (АРТИКУЛ: ZR0039 01) ИЛИ КАССЕТЫ ФИЛЬТРА НЕРА\* (АРТИКУЛ: ZR0041 01)**

#### **Микрофильтр\* (артикул: ZR0039 01)**

##### **Внимание:**

Ваш пылесос оборудован бумажным пылесборником, замену микрофильтра ZR0039 01 следует производить после каждых 6 замен пылесборника.

- Откройте крышку (9) пылесоса - рис. 14.
- Откройте защитную решетку двигателя (12) - рис. 17а.
- Извлеките микрофильтр\* (13)-рис.17b.
- Выбросите микрофильтр\* (13) в ведро для мусора - рис. 17с и вставьте новый микрофильтр (артикул ZR0039 01).
- Вставьте выступы в выемки - рис. 17d.
- Вставьте микрофильтр\* до упора, сзади защитной решетки двигателя (12) - рис. 17е.
- Перед тем как закрыть крышку (9), убедитесь в том, что микрофильтр\* (13) установлен надлежащим образом.

#### **КАССЕТА С ФИЛЬТРОМ НЕРА\* (АРТИКУЛ: ZR0041 01)**

**Внимание:** замену кассеты с фильтром НЕРА\* ZR0041 01 необходимо осуществлять каждые 6 месяцев (в зависимости от частоты использования пылесоса).

- Откройте крышку (9) пылесоса - рис. 14.
- Извлеките кассету с фильтром НЕРА\* (14а) - рис. 18а - 18б.
- Выбросите кассету в ведро для мусора - рис.18с.
- Вставьте выступы в выемки - рис. 18d.
- Вставьте до упора новую кассету с фильтром НЕРА\* (14а) (артикул ZR0041 01) в ее отсек - рис. 18е.
- Перед тем как закрыть крышку (9), убедитесь в том, что кассета с фильтром НЕРА\* (14а) установлена надлежащим образом.

#### **ЧИСТКА КАССЕТЫ С ФИЛЬТРОМ НЕРА\* (АРТИКУЛ: ZR0042 01)**

**Внимание!** Указанным способом можно чистить только кассету с фильтром НЕРА\* артикул: ZR0042 01.

- Откройте крышку (9) пылесоса - рис. 14.
- Извлеките кассету с фильтром HEPA\* (14b) - рис. 19а - 19b.
- Стряхните кассету с фильтром HEPA\* (14b), постукивая по ней, над ведром для мусора - рис. 19с.
- Промойте ее в проточной воде - рис. 19d и оставьте сушиться на протяжении, по меньшей мере, одних суток - рис. 19е.
- Прежде чем вставить кассету с фильтром HEPA\* (14b) на место, убедитесь в том, что она совершенно сухая.
- Вставьте выступы в выемки - рис. 19f.
- Вставьте до упора кассету с фильтром HEPA\* (14b) (артикул: ZR0042 01) в ее отсек - рис. 19g.
- Перед тем как закрыть крышку (9), убедитесь в том, что кассета с фильтром HEPA\* (14b) установлена надлежащим образом.

## ЧИСТКА ПЫЛЕСОСА

- Протрите корпус пылесоса и насадки влажной мягкой тканью, затем просушите.
- Протрите крышку сухой тканью - рис. 20.
- Не используйте для чистки агрессивные или абразивные моющие средства.

## 6. УСТРАНЕНИЕ НЕПОЛАДОК

**Внимание:** в случае каких-либо нарушений в работе пылесоса, прежде чем осмотреть прибор, выключите его, нажав на педаль Вкл./Выкл.

### ЕСЛИ ПЫЛЕСОС НЕ ВКЛЮЧАЕТСЯ

- Прибор не подключен к электросети: убедитесь в том, пылесос правильно подключен.

### ЕСЛИ ПЫЛЕСОС НЕ ВСАСЫВАЕТ ПЫЛЬ

- Засорилась насадка или шланг: удалите застрявший мусор из насадки или шланга.
- Плохо закрыта крышка: проверьте, правильно ли установлен мешок-пылесборник, и закройте крышку.

### ЕСЛИ СНИЗИЛАСЬ МОЩНОСТЬ ВСАСЫВАНИЯ ПЫЛИ, ПЫЛЕСОС ПРИ РАБОТЕ ИЗДАЕТ ШУМ ИЛИ СВИСТ

- Частично засорилась насадка или шланг: удалите застрявший мусор из насадки или шланга.
- Мешок-пылесборник заполнен или переполнен мелкой пылью: произведите замену бумажного мешка\* (17а) или мешка Wonderbag Compact \* (17с), либо очистите от пыли тканевый мешок \* (17b).
- Индикатор заполнения мешка-пылесборника остается красным: переполнена система фильтрации.
- **Кассета HEPA\***: замените кассету HEPA\* (14а) (артикул ZR0041 01), вставив в отсек новую кассету, или помойте кассету с фильтром HEPA\* (14b) (артикул ZR0042 01), соблюдая описанную процедуру.

### - Микрофильтр\*: извлеките микрофильтр\* и замените его на новый (артикул ZR0039 01).

- Электронный бесступенчатый регулятор мощности\* выставлен в положение «min»: повысьте мощность всасывания с помощью электронного бесступенчатого регулятора мощности\* (за исключением чистки нежных тканей).
- Механический регулятор мощности всасывания, расположенный на рукоятке, находится в открытом положении: закройте механический регулятор мощности всасывания.

### ЕСЛИ ИНДИКАТОР ЗАПОЛНЕНИЯ МЕШКА-ПЫЛЕСБОРНИКА ОСТАЕТСЯ КРАСНЫМ

- Переполнен мешок-пылесборник: произведите замену бумажного мешка\* (17а) или мешка Wonderbag Compact \* (17с), либо очистите от пыли тканевый мешок \* (17b).

### ЕСЛИ НЕ ЗАКРЫВАЕТСЯ КРЫШКА (срабатывание индикатора 11b)

- Проверьте наличие мешка-пылесборника или правильность его установки.

### ЕСЛИ ЧИСТЯЩАЯ НАСАДКА ПЕРЕМЕЩАЕТСЯ С ТРУДОМ

- Установите в открытое положение ползунковый регулятор, расположенный на рукоятке, или уменьшите мощность всасывания.

### ЕСЛИ ШНУР НЕ СМАТЫВАЕТСЯ ПОЛНОСТЬЮ

- Сматывание шнура замедляется на входе в отсек для его хранения: размотайте шнур заново и нажмите на педаль сматывающего механизма.

## ЕСЛИ ВАШ ПЫЛЕСОС ОТКЛЮЧАЕТСЯ ВО ВРЕМЯ РАБОТЫ

RU

• Сработала предохранительная термическая система. Убедитесь в том, что трубка и шланг не засорены, а также в том, что пылесборник и фильтры не переполнены. Дайте прибору остыть в течение 30 минут, прежде чем включить пылесос снова.

Если неполадки не устраняются, доставьте Ваш пылесос в ближайший уполномоченный сервисный центр фирмы Rowenta. Вы можете узнать адрес в списке уполномоченных сервисных центров фирмы Rowenta или обратиться в центр обслуживания потребителей фирмы Rowenta (см. контактную информацию на последней странице).

## УСЛОВИЯ ГАРАНТИЙНОГО ОБСЛУЖИВАНИЯ

• Данный прибор предназначен исключительно для бытового использования в домашних условиях; использование прибора не по назначению или несоблюдение инструкций по эксплуатации освобождает производителя от любой ответственности и влечет за собой потерю права на гарантийное обслуживание.

• Перед тем, как пользоваться прибором, внимательно прочитайте инструкцию по эксплуатации: несоблюдение перечисленных в ней правил освобождает фирму Rowenta от любой ответственности.

## 7. АКСЕССУАРЫ\*

АКСЕССУАРЫ*	ИСПОЛЬЗОВАНИЕ	УСТАНОВКА НАСАДОК	МАГАЗИНЫ
Насадка для чистки мебели	Для чистки мебели	Установите насадку для чистки мебели на конец трубки.	Уполномоченные сервисные центры фирмы Rowenta (см. приведенный список с адресами).
Комбинированная щелевая насадка со щеточкой	Для уборки в углах, щелях или труднодоступных местах	Установите комбинированную щелевую насадку со щеточкой на конец рукоятки шланга или трубки.	Уполномоченные сервисные центры фирмы Rowenta (см. приведенный список с адресами).
Насадка для чистки паркета	Для чистки полов, требующих бережного обращения	Установите насадку для чистки паркета на конец трубки.	Уполномоченные сервисные центры фирмы Rowenta (см. приведенный список с адресами).
Мини-турбощетка	Для глубокой чистки мебельной обивки	Установите насадку мини-турбощетку на конец трубки.	Уполномоченные сервисные центры фирмы Rowenta (см. приведенный список с адресами).
Турбощетка	Для удаления застрявших ниток и шерсти домашних животных с ковров и ковровых покрытий	Установите насадку турбощетку на конец трубки.	Уполномоченные сервисные центры фирмы Rowenta (см. приведенный список с адресами).

## 8. ОХРАНА ОКРУЖАЮЩЕЙ СРЕДЫ

Согласно действующему законодательству, все приборы, вышедшие из употребления, должны быть приведены в состояние окончательной непригодности: отсоедините и обрежьте шнур питания, прежде чем выбросить устройство.

Участвуйте в охране окружающей среды!

- ① Данный прибор содержит многочисленные комплектующие, изготовленные из ценных или повторно используемых материалов.
- ➔ По окончании срока службы прибора сдайте его в пункт приема для последующей переработки.



\* В зависимости от модели: специфическое оборудование для приборов некоторых моделей или аксессуары, которые можно приобрести дополнительно.

## 1. 安全事項

為了確保您的安全，該吸塵器符合現行的標準和法規(包括低壓指令、電磁兼容、環境保護等標準)。

### 使用條件

- 該吸塵器是電器：應當在正常操作條件下使用。
  - 吸塵器在使用中以及放置後請勿讓兒童接近。吸塵器運轉時絕對不可走開。
  - 請勿將吸塵頭或吸塵管接近眼睛和耳朵。
  - 請勿用吸塵器去吸潮濕的表面、水或者其他任何液體、發熱的物質、極細物質(石膏、水泥、灰燼……)、大塊鋒利碎片(玻璃)、有害物質(溶劑、除垢劑……)、腐蝕性物質(硫酸、清洗劑……)、易燃易爆物品(含燃油或酒精)。
  - 絕不可將吸塵器放入水中，也不要讓水撒到吸塵器上，請勿將吸塵器放置在室外。
  - 如果吸塵器被摔跌過，並出現明顯的損壞或者運行不正常，請勿再使用該吸塵器。
- 在此情況下，不要打開吸塵器，請將其郵寄到就近的服務中心或聯系Rowenta用戶服務部門(聯絡方式詳見最後一頁)

### 電源

- 請查看吸塵器的工作電壓(伏特)是否和您使用的電壓一致：產品底部註有電壓信息。
- 以下情況請拔掉電源插頭，關掉吸塵器：
  - 使用完以後，
  - 每次更換某個配件之前，
  - 每次清洗、保養或更換過濾之前。
- 以下情況請勿使用吸塵器：
  - 如果帶子被損壞。為了避免任何意外，吸塵器的電線卷盤和電線必須全部由Rowenta服務中心予以更換。

### 修理

吸塵器的維修必須由專業人員使用原裝配件來完成。  
私自修理本吸塵器將會給使用者帶來危險。

## 2. 產品介紹

- 1.a - 水平存放格
    - b - 垂直存放格
  2. 開/關按鈕
  3. 電子調控旋鈕\*
  4. 電線回卷按鈕
  5. 集塵袋已滿指示燈
  6. 排氣罩
  7. a- 垂直式提手
    - b- 水平式提手
    - c- 肩帶存放格
  8. 集塵袋倉
  9. 頂蓋
  10. 吸塵軟管接口
  11. a- 開蓋按鍵
    - b- 集塵袋感應器
  12. 馬達保護罩
  13. 微塵過濾器\*(編號 ZR0039 01)
  - 14.a- HEPA過濾盒\* (編號 ZR0041 01), 適用於集塵紙袋
    - b- HEPA過濾盒\* (編號 ZR0042 01), 適用於集塵布袋\*
- 您的吸塵器配備有一個微塵過濾器\*或者HEPA過濾盒\*。
15. Wonderbag緊湊型\* (17c)集塵袋、紙質集塵袋\* (17a)或布料集塵袋\* (17b)的撐架
  16. 集塵袋支架滑槽

標準配件:

17. 集塵袋
  - a- 紙袋\* (編號 ZR0039 01/ZR0041 01)
  - b- 布袋\*
  - c- Wonderbag緊湊型\* (ref. WB305120 / WB305130 / WB305140)
18. 帶握把軟管和機械式吸力調控旋鈕

\* 根據產品的型號：配備於某些產品的特殊配件或可選配件。

19. 可伸縮吸塵管\*
20. 吸塵管\*
21. 地板專用吸塵頭\*
22. 適用各種地面的吸塵頭
23. 家具專用吸塵頭\*
24. 帶毛刷窄口吸塵頭\*
25. 旋風吸塵頭\*
26. 迷你旋風吸塵頭\*
27. 肩帶\*
28. 肩帶存放格\*

### 3. 首次使用之前

#### 打開包裝

- 請在打開包裝後，保存好保險卡並仔細閱讀使用說明書，然後再使用本產品。

#### 安全建議

- 每次使用前，請將電線全部拉開。
- 請勿將電線卡在鋒利的物件上。
- 如果您使用加長電線，請確保其完好無損，並符合吸塵器工作電壓的要求。
- 您的吸塵器配有一個防止發動機過熱的保護裝置。在某些情況下(例如在扶手椅或座椅上使用手柄時)，保護裝置會被啟動，吸塵器則會發出特殊的声响，這一情況是正常的。
- 移動吸塵器時請勿拉扯電線，應當使用提手。
- 請勿用電線提起吸塵器。
- 絕不可通過拉扯電線來關閉吸塵器。
- 如未安裝集塵袋和過濾系統：微塵過濾器\*或者HEPA過濾器\*，絕不可啟動吸塵器。
- 請查看過濾器(13 或 14a 或 14b)是否安放正確。
- 請使用Rowenta品牌原裝的集塵袋和過濾器。
- 請使用Rowenta品牌原裝的配件產品。
- 如果很難找到配件產品和過濾器，請聯絡Rowenta用戶服務部門(聯絡方式詳見最後一頁)。
- 每次使用後請關掉吸塵器，拔掉電源插頭。
- 保養和清洗之前請關掉吸塵器，拔掉電源插頭。
- 肢體、感官或智力有障礙的成人(或兒童)，或對該電器無任何操作經驗和常識的人，請勿使用該吸塵器。除非有專人在場負責照看他們的安全，並事先給他們解釋該電器的操作規則。請監督好兒童，不要讓他們隨意擺弄該電器。

### 4. 使用操作

#### 裝配吸塵器的各個配件

- 將軟管(18)插入吸塵軟管接口(10)，聽到咔嗒一聲即可-圖1。
- 輕按軟管頂端的卡子，取出軟管-圖2。
- 如果您的吸塵器配有可伸縮吸塵管\*(19)：輕推調節按鈕，將吸塵管抽出需要的長度再放開按鈕-圖3a。否則，請將兩段吸塵管\*(20)接口輕微旋轉對接在一起-圖3b。
- 在吸塵管的頂端接上合適的吸塵頭配件：
  - 地毯表面：請使用吸塵頭(22)毛刷縮回檔位-圖4。
  - 木地板等光滑表面：請使用吸塵頭(22)毛刷伸出檔位-圖4。或者直接用木地板吸塵頭\*(21)。
- 對於角落和很難吸到的地方：請使用帶毛刷扁口吸塵頭\*(24)。
- 對於家具：請使用窄口吸塵頭的毛刷\*(24)或者家具專用吸塵頭\*(23)。
- 您的吸塵器配有一條肩帶\*(27)，可讓您將吸塵器背在肩上。
  - 輕拉提手兩邊的肩帶存放格，按箭頭指示方向逆轉1/4圈，展開肩帶 - 圖5a。
  - 收放肩帶則做相反操作：還原提手兩邊的肩帶存放格，按箭頭指示方向轉1/4圈 圖5b，直到鎖定位置，然後將肩帶放入存放格(7b)。

**注意！**

請依照開/關按鈕(2)旁註明的旋轉方向(↻)。

更換配件時請關掉吸塵器，拔掉電源插頭。

**插上電源插頭，啟動吸塵器**

- 將電線全部抽出，接通電源—圖6，輕按開/關按鈕(2)—圖7。
- 調節吸力的強度：
  - 使用電子調控旋鈕\*(3)：轉動調控旋鈕\*至最大位置來吸地面，調至最小位置吸家具和織物—圖8。
  - 使用握把機械式吸力調控旋鈕：打開吸力調節劃片，手動調節吸塵強度，例如：在敏感表面上……—圖9。

**放置和移動吸塵器**

- 使用後，輕按開/關按鈕(2)關掉吸塵器，拔掉電源插頭—圖10。輕按電線回卷按鈕(4)收回全部電線—圖11。
- 垂直放置時請將吸塵頭(22)放入吸塵器底部的存放格(1b)- 圖12。
- 水平放置時請將吸塵頭(22)放入吸塵器尾部的存放格(1a)- 圖13。
- 兩個提手(7a 或7b)和肩帶\*(27)設計，讓您輕鬆移動吸塵器。

**5. 清洗和保養**

**重要事項：**在一切清洗和保養之前，應讓吸塵器處於不工作狀態，並拔去電源插頭。

**更換集塵袋**

- 集塵袋已滿指示燈(5)告訴您集塵袋已滿或已飽和。如果您發現吸塵效果降低，調高吸塵強度，提起吸塵頭。如果指示燈仍然保持紅色，則需更換集塵袋。
- 從軟管接口(10)取出吸塵軟管(18)—圖2。
- 打開吸塵器的頂蓋(9)—圖14。

**a) 如果您的吸塵器配備的是紙質集塵袋\* (17a)或Wonderbag緊湊型\* (17c)集塵袋，則：**

- 請將袋子撐架(15)從袋倉(8)- 圖15a卸下，然後沿滑杆從撐架上卸下紙質集塵袋\* (17a)或Wonderbag緊湊型\* (17c)集塵袋。(16)—圖15b
- 將紙質集塵袋\*或Wonderbag緊湊型\*集塵袋丟盡垃圾箱—圖15c
- 在撐架上套上一只新的紙質集塵袋\*或Wonderbag緊湊型\*集塵袋—圖15d
- 將其放入袋倉—圖15e
- 檢查袋子是否正確安放，然後合上后蓋(9)

**b) 如果您的吸塵器配備有集塵布袋\*：**

- 從集塵袋倉(8)中抽出集塵袋支架(15)—圖16a，然後沿著滑槽拉動集塵布袋\*(17b)，從集塵袋支架(15)上取出(16)—圖16b。
- 拉開拉鏈打開集塵布袋—圖16c，然後將塵垢倒入垃圾桶—圖16d。
- 用清水洗滌集塵布袋—圖16e。
- 晾乾至少24小時(布袋完全乾燥後才能裝入吸塵器內)—圖16f。
- 在安裝完畢前，檢查拉鏈是否閉合—圖16g。

**更換微塵過濾器\*(編號：ZR0039 01) 或者 HEPA過濾器\*(編號：ZR0041 01)****微塵過濾器\*(編號：ZR0039 01)**

**重要事項：**每更換6次集塵袋後，更換微塵過濾器\* ZR0039 01。

- 打開吸塵器頂蓋(9) — 圖14。
- 打開馬達保護罩(12) — 圖17a。
- 取出微塵過濾器\* (13) - 圖17b。
- 將微塵過濾器\*(13)扔進垃圾箱 — 圖17c，換上新的微塵過濾器(編號: ZR0039 01)。
- 將夾片嵌入凹槽 — 圖17d。
- 將微塵過濾器\*固定在馬達保護罩(12)內側 - 圖17e。
- 關閉頂蓋(9)前，請確保微塵過濾器\*(13)的正確安裝。

## HEPA過濾盒\*(編號: ZR0041 01)

**重要事項:** 每六個月更換一次HEPA過濾盒\* ZR0041 01(根據使用頻率)。

- 打開吸塵器頂蓋(9)-圖14。
- 取出HEPA過濾盒\*(14a)-圖18a-18b。
- 將過濾盒扔進垃圾箱-圖18c。
- 將夾片嵌入凹槽-圖18d。
- 將新的HEPA過濾盒\*(14a) (編號.ZR0041 01)固定在格擋中-圖18e。
- 關閉頂蓋(9)前, 請確保HEPA過濾盒\*(14a)的正確安裝。

## 清洗HEPA過濾盒\* (編號: ZR0042 01)

**注意!** 這種清洗方法只適用於HEPA過濾盒\* (編號: ZR0042 01)。

- 打開吸塵器頂蓋(9)-圖14。
- 取出HEPA過濾盒\*(14b)-圖19a-19b。
- 在垃圾桶上輕拍HEPA過濾盒\*(14b)-圖19c。
- 用清水沖洗-圖19d, 然後晾干至少24小時-圖19e。
- HEPA過濾盒\*(14b)完全乾燥後才能裝入吸塵器內
- 將夾片嵌入凹槽-圖19f。
- 將HEPA過濾盒\*(14b)(編號: ZR0042 01)固定在格擋中-圖19g。
- 關閉頂蓋(9)前, 請確保HEPA過濾盒\*(14b)的正確安裝。

## 清洗吸塵器

- 請使用柔軟潮濕的織物擦洗吸塵器外殼, 然後晾乾。
- 請使用幹布擦拭吸塵器頂蓋-圖20。
- 請勿使用洗滌劑、腐蝕性產品或磨砂類產品擦拭吸塵器。

## 6. 排除故障

**重要事項:** 一發現您的吸塵器有任何不正常, 在檢查前先按開/關按鈕關掉吸塵器。

### 如果您的吸塵器無法啟動

- 沒有電源: 查看是否正確接通了電源。

### 如果您的吸塵器不能吸塵

- 某一配件或軟管堵塞: 清理疏通配件或軟管。
- 頂蓋不能閉合: 檢查集塵袋是否安裝正確, 再關上頂蓋。

### 如果您的吸塵器吸塵效果不佳、噪音大、發出鳴叫聲

- 某一配件或軟管不完全堵塞: 清理疏通配件或軟管。
- 集塵袋已滿或因過多細小灰塵而飽和: 更換紙質集塵袋\* (17a)或Wonderbag緊湊型\* (17c)集塵袋, 或清空布料集塵袋\* (17b)。
- 集塵袋已滿指示燈變紅: 過濾系統已飽和。
- HEPA過濾盒\*: 更換HEPA過濾盒\*(14a) (編號.ZR0041 01), 並將新的放入其格擋內, 或者按特定程序清洗HEPA過濾盒\*(14b) (編號.ZR0042 01)。

- 微塵過濾器\*: 取出微塵過濾器\*, 換上新的微塵過濾器(編號. ZR0039 01)。

- 電子調控旋鈕\*調節在最小功率位置: 將電子調控旋鈕\*調節到大功率位置(對質地敏感織物吸塵時除外)。
- 握把上的機械式吸力調節劃片打開了: 請關上機械式吸力調節劃片。

### 如果集塵袋已滿指示燈始終是紅色

- 集塵袋已飽和：更換紙質集塵袋\* (17a)或Wonderbag緊湊型\* (17c)集塵袋，或清空布料集塵袋\* (17b)。

### 如果頂蓋無法關上 (激活传感器 11b)

- 檢查是否安裝了集塵袋 或者其位置是否正確。

### 如果吸塵頭很難移動

- 打開握把上的吸力調節劃片或調低吸力強度。

### 如果電線不能完全卷回

- 電線回卷時很緩慢：將電線全部抽出，然後按住卷線按鈕收回電線。

### 如果您的吸塵器在吸塵過程中停止運行

- 这说明吸塵器的熱保護安全裝置启动了。請檢查套管和软管是否堵塞或垃圾袋和過濾器是否裝滿。在重新使用吸塵器前將其冷卻30分鐘。

如果問題始終存在，請將吸塵器送往就近的Rowenta服務中心。請查閱Rowenta品牌指定服務中心名單或聯系Rowenta用戶服務部門(聯絡方式詳見最後一頁)

### 保險

- 該吸塵器僅限於家庭範圍使用；如出現不符合要求之用途，本品牌不承擔任何責任，保險也將取消。
- 首次使用本電器之前請仔細閱讀說明書；任何不符合要求的使用操作將解除Rowenta品牌所承擔的責任。

## 7. 配件產品\*

配件*	使用中注意事項	配件裝置	採購地點
家具專用吸塵頭	吸除家具上的灰塵。	將吸塵頭接到吸塵管頂端。	Rowenta品牌指定服務中心 (見所附地址名單)
帶毛刷窄口吸塵頭	吸除角落和很難夠到的地方	將毛刷吸塵頭接到吸塵管頂端	Rowenta品牌指定服務中心 (見所附地址名單)
地板專用吸塵頭	用於很容易劃傷的地面	將地板專用吸塵頭接到吸塵管頂端	Rowenta品牌指定服務中心 (見所附地址名單)
迷你旋風吸塵頭	吸除家具織物深層灰塵	將迷你旋風吸塵頭接到吸塵管頂端	Rowenta品牌指定服務中心 (見所附地址名單)
旋風吸塵頭	吸除地毯和軟墊中的線纜和動物毛發	將旋風吸塵頭接到吸塵管頂端	Rowenta品牌指定服務中心 (見所附地址名單)

## 8. 環境保護

根據現行的規定，任何無法使用的電器必須經過處理並徹底消除使用可能性：在拋棄之前要切斷電源割斷電線。

積極參與環境保護！

- ① 該吸塵器含有多種有價值或可回收材料。
- ➡ 請將本產品交到回收點以便不同材料得到回收處理。





## 1. GÜVENLİK ÖNERİLERİ

Güvenliğiniz açısından, bu cihaz aşağıda belirtilen hususlara yönelik normlar ve resmi düzenlemelere uygun olarak üretilmiştir. (Düşük Gerilim, Elektromanyetik Uyumluluk, Çevre Direktifleri...).

### KULLANIM KOŞULLARI

- Cihazınız elektrikli bir cihazdır: Normal kullanım koşullarında kullanılması gerekmektedir.
  - Cihazı çocukların erişemeyeceği yerlerde muhafaza edin. Çalışmakta olan cihazın başından asla ayrılmayın.
  - Vakum başlığını veya süpürge borusunun ucunu gözlerinize veya kulaklarınıza yakın tutmayın.
  - **Nemli, ıslak yüzeyleri veya özelliği ne olursa olsun hiçbir sıvıyı, sıcak maddeleri, aşırı ince tanecikli maddeleri (alçı, çimento, kül...), keskin maddeleri (cam), zehirli maddeleri (tiner, aşındırıcı maddeler...), agresif özellikli maddeleri (asitler, temizlik maddeleri), yanıcı ve patlayıcı maddeleri (benzin veya alkol bazlı maddeler) süpürmenizle süpürmeyiniz.**
  - Süpürgenizi asla su içine daldırmayın, üzerine su sıçratmayın, dış ortamda muhafaza etmeyin.
  - Düşmüş, görünür hasarlar içeren veya işleyiş bozukluğu arz eden cihazı kullanmayın.
- Bu durumda cihazı açmayın, en yakın Yetkili Servise götürün veya Rowenta tüketici hizmetleri danışma hattını arayın (iletişim bilgilerinizi son sayfada bulabilirsiniz).

### GÜÇ KAYNAĞI

- Cihazınızın voltaj değerinin elektrik şebekenizinkiyle uyumlu olduğunu kontrol edin: bu bilgiyi cihazın altında bulabilirsiniz.
- Aşağıdaki hallerde cihazın fişini prizden çıkarın:
  - kullanımdan hemen sonra,
  - her aksesuar değişiminden önce,
  - her bakım veya filtre değişiminden önce.
- Cihazı aşağıdaki haller ve alanlarda kullanmayın:
  - Kordon hasar görmüş ise, herhangi bir tehlikeye meydan vermemek için, elektrik süpürgenizin kordonu ve kordon sarma ünitesinin, mutlaka bir Rowenta Yetkili Servisi tarafından değiştirilmesi gerekmektedir.

### ONARIM İŞLEMLERİ

Onarım işlemlerinin yalnızca, orijinal yedek parçalar kullanılarak ve uzmanlar tarafından gerçekleştirilmesi gerekmektedir. Cihazın kullanıcı tarafından onarılması, tehlikeli olabilir.

## 2. ÜRÜNÜN TANITIMI

1. a - Yatay park etme  
b - Dikey park etme
2. Çalıştırma/durdurma pedalı
3. Elektronik güç ayar düğmesi\*
4. Kordon sarma pedalı
5. Torba doluluk göstergesi
6. Hava çıkış izgarası
7. a - Dikey taşıma sapı  
b - Yatay taşıma sapı  
c - Omuz askısı yerleştirme bölgesi
8. Toz haznesi bölmesi
9. Kapak
10. Vakum ağız
11. a - Kapağı açma aralığı  
b - Torba detektörü
12. Motor muhafaza izgarası
13. Mikro-filtre\* (ref. ZR0039 01)
14. a - HEPA filtre kartuşu\* (ref. ZR0041 01), kağıt torbalarla uyumludur  
b - HEPA filtre kartuşu\* (ref. ZR0042 01), kumaş torbalarla uyumludur\*  
Elektrik süpürge, bir mikro-filtre\* veya bir HEPA filtre kartuşuyla\* donatılmıştır.
15. Wonderbag Compact\* (17c) torba veya kağıt torba\* (17a) veya kumaş torba\* (17b) için toz torba haznesi
16. Toz torbası hazne rayı

Standart aksesuarlar:

17. Torbalar

a - Kağıt torba\* (ref. ZR0039 01/ZR0041 01)

b - Kumaş torba\*

c - Wonderbag Compact torba\* (ref. WB305120 / WB305130 / WB305150)

18. Mekanik güç ayarlı ve tutacaklı esnek hortum

19. Teleskobik boru\*

20. Borular\*

21. Parke ucu\*

22. Tüm zeminler için uç

23. Mobilya ucu\*

24. Fırçaya dönüştürülebilir aparat\* \*

25. Turbo fırça\*

26. Mini turbo fırça\*

27. Omuz askısı\*

28. Omuz askısı uçları\*

### 3. İLK KULLANIM ÖNCESİ

#### ÜRÜNÜN AMBALAJINDAN ÇIKARILMASI

• Cihazı ambalajından çıkartın, garanti belgesini saklayın, cihazı ilk defa kullanmaya başlamadan önce, kullanım kılavuzunu dikkatli bir şekilde okuyun.

#### ÖNERİLER VE TEDBİRLER

- Her kullanımdan önce, kordonun tamamen açılması gerekmektedir.
- Kordonu sıkıştırmayın, sivri ve keskin yüzeylerle temas etmesine izin vermeyin.
- Uzatma kablosu kullanıyorsanız, kullandığınız uzatma kablosunun sağlam olduğunu ve elektrik süpürgezinizin gücüne uygun olduğunu kontrol edin.
- Elektrik süpürgeziniz, motorun aşırı ısınmasını önleyen bir emniyet ünitesiyle donatılmıştır. Bazı durumlarda (ağzın direk olarak koltuk veya kanepeler üzerinde kullanılması), emniyet ünitesi devreye girer ve cihaz alışıldık olmayan, ancak herhangi bir tehlike arz etmeyen bir gürlüğe çıkarır.
- Elektrik süpürgezinizi kordonundan çekerek taşımayın, cihazınızın taşıma kolundan tutularak taşınması gerekmektedir.
- Cihazı kordonundan tutarak kaldırmayın.
- Cihazın fişini asla elektrik kordonundan çekerek çıkarmayın.
- Elektrik süpürgezinizi asla torbası ve filtre sistemi olmadan çalıştırmayın: mikro-filtre\* veya HEPA filtre kartuşu\*.
- Filtrenin (13 veya 14a veya 14b) doğru yerleştirilmiş olduğundan emin olun.
- Sadece Rowenta orijinal filtrelerini kullanın.
- Sadece Rowenta orijinal aksesuarlarını kullanın.
- Bu elektrik süpürgesi için aksesuar ve filtre bulmakta güçlük çekmeniz halinde, Rowenta müşteri hizmetleriyle bağlantı kurun (iletişim bilgilerini son sayfada bulabilirsiniz).
- Her kullanım sonrasında cihazınızı kapatın ve fişini prizden çıkarın.
- Her bakım veya temizlik öncesinde cihazınızı kapatın ve fişini prizden çıkarın.
- Bu cihaz fiziksel, duysusal veya zihinsel engeli olan (erişkin veya çocuk) veya cihaz hakkında hiçbir tecrübe veya bilgisi olmayan şahıslar tarafından, güvenliklerinden sorumlu bir kişinin gözetimi altında olmadıkları veya bu kişi tarafından cihazın kullanımı konusunda eğitilmedikleri takdirde kullanılmamalıdır. Çocukların cihazla oynamasına dikkat edilmelidir.

### 4. KULLANIM

#### CİHAZIN PARÇALARININ BİRLEŞTİRİLMESİ

- Hortumu (18), klik sesini duyuncaya dek vakum ağzına takın - şekil 1.
- Hortumu çıkartmak için, başlangıç kısmında bulunan klipslere basın ve çekin - şekil 2.
- Elektrik süpürgeziniz bir teleskobik boru\* (19) ile donatılmış ise: ayar butonunu ileri doğru itin, boruyu arzuladığınız uzunluğa getirin ve ardından bloke etmek için butonu serbest bırakın - şekil 3a. Aksi halde, iki boruyu \* (20), hafifçe çevirerek birleştirin - şekil 3b.
- Borunun uç kısmına uygun aksesuarı takın:
- Halı ve halı kaplama zeminler için: fırça içeri girmiş durumdayken süpürme başlığı (22) kullanın - şekil 4.
- Parke ve kaygan zeminler için: fırça dışarı durumdayken süpürme başlığı (22) kullanın - şekil 4 veya direkt olarak parke ucu\* (21) kullanın.
- Köşeler ve ulaşılmaz güç alanlar için: fırçaya dönüşebilen başlığı\* (24), fırçasız durumda kullanın.
- Mobilyalar için: fırçaya dönüşebilen başlığın\* (24) fırçasını veya mobilya ucunu\* (23) kullanın.

\* Modeline göre: Opsiyon olarak mevcut olan bazı modeller veya aksesuarlara ilişkin belli donanımlar söz konusudur.

- Cihazınız omzunuzda taşımanızı sağlayan bir askı\* (27) ile donatılmıştır.
- Omuz askısının kilidini açmak için,şapın omuz askısı uçlarını, ok yönünün tersine, ¼ tur çevirin – şekil 5a.
- Yerine takmak için, aynı işlemi tersine uygulayın: tutacağıın her iki tarafındaki kaplama birimlerini, ok yönünde ¼ tur çevirerek, kilit noktasına erişene dek yerlerine yerleştirin – şekil 5 ve ardından omuz askısını muhafaza desteği (7b) içine takın.

#### Dikkat!

Çalıştırma/durdurma (2) pedalı yanında gösterilen montaj yönüne (X) dikkat edin.

Aksesuarlarını değiştirmeden önce, elektrik süpürgenizi daima durdurun ve fişini prizden çıkarın.

### KORDONUN TAKILMASI VE CİHAZIN ÇALIŞTIRILMASI

- Sarılı olan kordonu sonuna dek açın – şekil 6 ve Çalıştırma/durdurma pedalı (2) üzerine basın – şekil 7.
- Vakum gücünü ayarlayın:
  - Elektronik güç ayar düğmesi\* (3): Vakum gücünü ayarlamak için elektronik güç ayar düğmesini\* çevirin: Zemin için maksimum, mobilya veya hassas zeminler için minimum konuma getirin – şekil 8.
  - Mekanik güç ayar düğmesi: Vakum gücünü manuel olarak azaltmak için,ayarlama bölmesinin kapağını açın, örneğin: hassas zeminler için... - şekil 9.

### CİHAZIN MUHAFAZASI VE TAŞINMASI

- Kullanımdan sonra, Çalıştırma/durdurma (2) pedalına basarak elektrik süpürgenizi durdurun ve fişini prizden çıkarın – şekil 10.
- Kordon sarma ünitesinin pedalına (4) basarak kordonu yerleştirin – şekil 11.
- Dikey pozisyonda,ucu (22) cihazın altında bulunan saklama bölümüne yerleştirin (1b) – şekil 12.
- Yatay pozisyonda,ucu (22) cihazın arkasında bulunan saklama bölümüne yerleştirin (1a) – şekil 13.
- Taşıma sapları sayesinde (7a veya 7b) veya omuz askısı\* (27) sayesinde, elektrik süpürgenizi daha kolay bir şekilde taşıyın.

## 5. TEMİZLİK VE BAKIM

Önemli: Her bakım veya temizlik öncesinde cihazınızı kapatın ve fişini prizden çıkarın.

### TOZ TORBASİ DEĞİŞİMİ

- Toz torbası doluluk göstergesi (5), size torbanın dolu veya toza doymuş olduğunu bildirir. Cihazın performansının azaldığını hissediyorsanız, gücü maksimuma getirin ve süpürme ucunu zeminin üzerinde tutun.
- Torba doluluk göstergesi halen daha kırmızı ise, torbayı değiştirin.
- Hortumu (18), süpürme ucundan (10) çekin - şekil 2.
- Elektrik süpürgesinin kapağını (9) açın – şekil 14.

### a) Elektrik süpürgeniz bir kağıt torba\* (17a) veya Wonderbag Compact\* (17c) torba ile donatılmış ise:

- Torba bölümündeki (8) torba desteğini (15) çıkarın - şekil. 15a, ardından kağıt torbayı çıkartın\* (17a) veya Wonderbag Compact\* (17c) torbayı rayı (16) üzerinde kaydırarak, yuvasından çıkarın - şekil. 15b.
- Kağıt torbayı\* veya Wonderbag Compact\* torbayı çöpe atın – şekil 15 c.
- Torba desteğine yeni bir kağıt torba\* veya Wonderbag Compact\* torba takın – şekil 15 d.
- Torba haznesi içine yerleştirin - şekil 15e.
- Kapağı kapamadan önce, torbanın düzgün bir şekilde yerleştirilmiş olduğundan emin olun (9).

### b) Cihazınız, kumaş torba\* ile donatılmış ise:

- Torba bölümündeki (8) torba desteğini (15) çıkarın - şekil. 16a, ardından kumaş torbayı\* (17b) rayı (16) üzerinde kaydırarak yuvasından (15) çıkarın - şekil. 16b.
- Fermuar yardımıyla torbayı açın - şekil 16c, ardından bir çöp kutusuna boşaltın- şekil 16d.
- Torbayı duru su ile temizleyin – şekil 16e.
- En az 24 saat boyunca kurumasını bekleyin (torbayı ancak tamamen kurumuş ise yerine yerleştirin) - şekil 16f.
- Torbayı yerine yerleştirmeden önce, fermuarın düzgün kapatılmış olduğundan emin olun - şekil 16g

### MİKRO-FİLTRENİN\* (ref: ZR0039 01) VEYA HEPA FİLTRE KARTUŞUNUN\* (ref : ZR0041 01) DEĞİŞTİRİLMESİ

Önemli: Her 6 torba değişiminde, ZR0039 01 mikro-filtreyi\* değiştirin.

- Elektrik süpürgesinin kapağını (9) açın – şekil 14.
- Motor koruma ızgarasını (12) açın – şekil 17a.
- Mikro-filtreyi\* yerinden çıkarın (13)- şekil.17b.

- Mikro-filtreyi\* (13) çöp kutusuna atın - şekil. 17c ve yeni bir mikro-filtre ile değiştirin (ref. ZR0039 01).
- Mahmuzları yuvalarına yerleştirin - şekil. 17d.
- Mikro-filtreyi\*, motor koruma ızgarasının (12) arka kısmına kilitleyin - şekil 17e.
- Kapağı (9) kapamadan önce, mikro-filtrenin\* (13) düzgün bir şekilde yerleştirilmiş olduğundan emin olun.

### HEPA FİLTRE KARTUŞU\* (REF: ZR0041 01)

Önemli: HEPA filtre kartuşunu\* ZR0041 01 her 6 ayda bir değiştirin (kullanım sıklığına göre).

- Elektrik süpürgesinin kapağını (9) açın - şekil 14.
- HEPA filtre kartuşunu\* (14a) yerinden çıkarın - şekil. 18a - 18b.
- Kartuşu çöpe atın - şekil.18c.
- Klipsleri yuvalarına yerleştirin - şekil. 18d.
- Yeni HEPA filtre kartuşunu yuvasına kilitleyin\* (14a) (ref. ZR0041 01) - şekil 18e.
- Kapağı (9) kapamadan önce, HEPA filtre kartuşunun\* (14a) düzgün bir şekilde yerleştirilmiş olduğundan emin olun.

### HEPA FİLTRE KARTUŞUNUN\* (Ref: ZR0042 01) TEMİZLENMESİ

Dikkat! Bu temizleme işlemi, yalnızca HEPA filtre kartuşu\* ref: ZR0042 01 için geçerlidir.

- Elektrik süpürgesinin kapağını (9) açın - şekil 14.
- HEPA filtre kartuşunu\* (14b) yerinden çıkarın - şekil. 19a - 19b.
- HEPA filtre kartuşunun\* (14b) tozunu, bir çöp kutusu üzerinde boşaltın - şekil 19 c.
- Ardından duru suya tutun - şekil 19d ve en az 24 saat boyunca kurumasını bekleyin - şekil 19e.
- Yerine yerleştirmeden önce HEPA filtre kartuşunun\* (14b) tamamen kurumuş olduğundan emin olun.
- Klipsleri yuvalarına yerleştirin - şekil. 19f.
- HEPA filtre kartuşunu yerine kilitleyin\* (14b) (ref. ZR0042 01) - şekil 19g.
- Kapağı (9) kapamadan önce, HEPA filtre kartuşunun\* (14b) düzgün bir şekilde yerleştirilmiş olduğundan emin olun.

### ELEKTRİK SÜPÜRGESİNİN TEMİZLİĞİ

- Cihazın gövdesini ve aksesuarlarını, nemli ve yumuşak bir bezle silin, ardından kurutun.
- Cihazın kapağını kuru bir bez ile silin - şekil 20.
- Aşındırıcı özellikteki temizlik ürünleri kullanmayın.

## 6. ARIZA GİDERME

Önemli: Elektrik süpürgezinin işleyişinde sorunla karşılaşmanız halinde, herhangi bir kontrol gerçekleştirmeden önce, Çalıştır/Durdur pedalına basarak, cihazınızı durdurun.

### ELEKTRİK SÜPÜRGENİZ ÇALIŞMIYORSA

- Cihaza elektrik gelmiyor: Fişinin prize düzgün bir şekilde takılı olduğundan emin olun.

### ELEKTRİK SÜPÜRGENİZ ÇEKMIYORSA

- Aksesuarlardan biri veya hortum tıkanmış: tıkanıklığı giderin.
- Kapak düzgün kapatılmamış: kapağı kontrol edin ve yeniden kapayın.

### ELEKTRİK SÜPÜRGENİZİN EMİŞ GÜCÜ DÜŞÜKSE, GÜRÜLTÜ ÇIKARIYOR VEYA ISLIK SESİ ÇIKARIYORSA

- Aksesuarlardan biri veya hortum kısmen tıkanmış: tıkanıklığı giderin.
- Torba dolu veya toza doymuş: kağıt torbayı\* (17a) veya Wonderbag Compact\* (17c) torbayı değiştirin veya kumaş torbayı\* (17b) boşaltın.
- Torba doluluk göstergesi kırmızı: filtre sistemi doymuş.
- HEPA\* kartuşu: HEPA\* (14a) (ref.ZR0041 01) kartuşunu değiştirin veya prosedürü takip ederek HEPA\* (14b) (ref.ZR0042 01) kartuşunu yıkayın.
- Mikro-filtre\*: mikro-filtreyi yerinden çıkarın ve yenisini takın (ref. ZR0039 01).
- Elektronik güç düğmesi\* minimum durumda: elektronik güç düğmesini\* (cihazı hassas kumaşlar üzerinde kullanılmıyorsanız) kullanarak gücü yükseltin.
- Mekanik güç ayar düğmesi açık: mekanik güç ayar penceresini kapatın.

## TORBA DOLULUK GÖSTERGESİ KIRMIZI İŞE

• Torba doymuş: kağıt torbayı\* (17a) veya Wonderbag Compact\* (17c) torbayı değiştirin veya kumaş torbayı\* (17b) boşaltın.

TR

## KAPAK KAPANMIYORSA (11b detektörü)

• Torbanın bulunduğundan ve yerine düzgün bir şekilde takılmış olduğundan emin olun.

## VAKUM BAŞLIĞI KOLAYLIKLA HAREKET ETTİRİLEMİYORSA

• Ayar penceresini açın veya vakum gücünü azaltın.

## KORDON YERİNE TAMAMEN SARILAMIYORSA

• Kablo yerine sarılırken yavaşlıyor: kabloyu yeniden çıkarın ve kordon sarma ünitesi pedalına basın.

## ELEKTRİK SÜPÜRGESİ, VAKUM SIRASINDA ANİDEN DURUYORSA

• Isı emniyeti devreye girmiştir. Tüpün ve borunun tıkanmamış, torba ve filtrelerin dolmamış olduklarını kontrol edin. Cihazı yeniden çalıştırmadan önce, soğuması için 30 dakika bekleyin.

Sorun devam ederse, cihazınızı en yakın Yetkili Rowenta Servisine götürün.

Yetkili Rowenta Servis listesine bakın veya Rowenta Müşteri Hizmetleri Danışma Hattı'nı arayın (iletişim bilgilerini son sayfada bulabilirsiniz).

## GARANTİ

• Bu cihaz, yalnızca ev içinde kullanım için tasarlanmıştır. Kullanım kılavuzunda belirtilen koşullara uygun olmayan şekilde kullanılması halinde, Rowenta hiçbir sorumluluk kabul etmemektedir, bu durumda ürünün garantisi geçerliliğini kaybedecektir. Cihazınızı ilk defa kullanmaya başlamadan önce kullanım kılavuzunu dikkatli bir şekilde okuyun: Ürünün kullanım kılavuzuna aykırı bir şekilde kullanılması halinde doğacak durumlardan, Rowenta hiçbir şekilde sorumlu tutulamaz.

## 7. AKSESUARLAR\*

AKSESUARLAR*	KULLANIM	AKSESUARIN TAKILMASI	SATIN ALINACAĞI YER
Mobilya ucu	Mobilyaları temizlemek için	Mobilya ucunu borunun ucuna takın	Rowenta yetkili servis merkezleri (ekteki adres listesine bakın)
Fırçaya dönüşebilen uç	Köşelere ve erişilmesi zor bölgelere erişmek için	Fırçaya dönüşebilen ucu borunun ucuna takın	Rowenta yetkili servis merkezleri (ekteki adres listesine bakın)
Parke ucu	Hassas zeminler için	Parke ucunu borunun ucuna takın	Rowenta yetkili servis merkezleri (ekteki adres listesine bakın)
Mini turbo fırça	Mobilya kumaşlarını derinlemesine temizlemek için	Mini turbo fırçayı borunun ucuna takın	Rowenta yetkili servis merkezleri (ekteki adres listesine bakın)
Turbo fırça	Halılar ve duvardan duvara halılara yapışan ipleri ve hayvan tüylerini temizlemek için	Turbo fırçayı borunun ucuna takın	Rowenta yetkili servis merkezleri (ekteki adres listesine bakın)

## 8. ÇEVRE KORUMASI

Yürürlükte bulunan düzenlemelere göre, kullanım dışı duruma gelen tüm cihazların atılmadan önce kablolarının kesilerek, tamamen kullanılmaz duruma getirilmeleri gerekmektedir.

Çevre korumasına katkıda bulunun!

- ① Cihazınızı yeniden kullanılabilir veya geri dönüştürülebilir malzemeler içermektedir.
- ➡ Yeniden değerlendirilebilmesi için, cihazınızı lütfen ilgili toplama noktalarına götürün.



## **GARANTİ BELGESİ**

### **GARANTİ İLE İLGİLİ OLARAK DİKKAT EDİLMESİ GEREKEN HUSUSLAR**

Groupe Seb İstanbul tarafından verilen bu garanti, ürünün kullanma kılavuzunda yer alan hususlara aykırı kullanılmasından doğacak arızaların giderilmesini kapsamadığı gibi, aşağıdaki durumlar garanti dışıdır.

1. Kullanma hatalarından meydana gelen hasar ve arızalar,
  2. Hatalı elektrik tesisatı kullanılması nedeniyle meydana gelebilecek arıza ve hasarlar,
  3. Tüketici ürünü teslim aldıktan sonra, dış etkenler nedeniyle (vurma, çarpma, vs.) meydana gelebilecek hasarlar,
  4. Garantili onarım için yetkili servise başvurulmadan önce Groupe Seb yetkili personeli veya yetkili servis personeli dışında birinin, cihazı onarım veya tadiline kalkışması durumunda,
  5. Üründe kullanılan aksesuar parçalar.
- Yukarıda belirtilen arızaların giderilmesi ücret karşılığı yapılır.

### **GARANTİ ŞARTLARI**

Bu ürün ev kullanımı için tasarlanmıştır. Profesyonel kullanım için uygun değildir.

1. Garanti Süresi, ürünün teslim tarihinden itibaren başlar ve **2** yıldır.
2. Ürünün bütün parçaları dahil olmak üzere tamamı firmamızın garantisine kapsamındadır.
3. Ürünün garanti süresi içinde arızalanması durumunda, tamirde geçen süre garanti süresine eklenir.
4. Ürünün tamir süresi en fazla 30 iş günüdür. Bu süre, ürünün servis istasyonuna, servis istasyonunun olmaması durumunda, ürünün satıcısı, bayi, acentası, temsilciliği, ithalatçısı veya imalatçısından birine bildirim tarihinden itibaren başlar.
5. Sanayi ürününün arızasının 15 iş günü içerisinde giderilmemesi halinde, imalatçı veya ithalatçı; ürünün tamiri tamamlanıncaya kadar, benzer özelliklere sahip başka bir sanayi ürününü tüketicinin kullanımına tahsis etmek zorundadır.
6. Ürünün garanti süresi içerisinde, gerek malzeme ve işçilik, gerekse montaj hatalarından dolayı arızalanması halinde, işçilik masrafları, değiştirilen parça bedeli ya da başka herhangi bir ad altında hiçbir ücret talep etmezsiniz, tamiri yapılacaktır.
7. Ürünün:
  - Teslim tarihinden itibaren garanti süresi içinde kalmak kaydıyla bir yıl içerisinde, aynı arızayı ikiden fazla tekrarlaması veya farklı arızaların dörtten fazla veya belirlenen garanti süresi içerisinde farklı arızaların toplamının altıdan fazla olması unsurlarının yanı sıra, bu arızaların üründen yararlanmamayı süreli kılması,
  - Tamiri için gereken azami sürenin aşılması,
  - Servis istasyonunun mevcut olmaması halinde sırasıyla satıcısı, bayi, acentası, temsilciliği, ithalatçısı veya imalatçısından birinin düzenleyeceği raporla arızanın tamirinin mümkün olmadığına belirlenmesi durumlarında, ücretsiz olarak değiştirme işlemi yapılacaktır.
8. Ürünün kullanma kılavuzunda yer alan hususlara aykırı kullanılmasından kaynaklanan arızalar garanti kapsamı dışındadır.
9. Garanti süresi içerisinde, servis istasyonları tarafından yapılmasının zorunlu olduğu, imalatçı veya ithalatçı tarafından şart koşulan periyodik bakımlarda; verilen hizmet karşılığında tüketiciden işçilik ücreti veya benzeri bir ücret talep edilemez.
10. Garanti belgesi ile ilgili olarak çıkabilecek sorunlar için T.C. Sanayi ve Ticaret Bakanlığı Tüketicinin ve Rekabetin Korunması Genel Müdürlüğü'ne başvurulabilir.

Bu Garanti Belgesi'nin kullanılmasına 4077 sayılı Kanun ile bu Kanun'a dayanılarak yürürlüğe konulan Garanti Belgesi Uygulama Esaslarına Dair Tebliğ uyarınca, T.C. Sanayi ve Ticaret Bakanlığı Tüketicinin ve Rekabetin Korunması Genel Müdürlüğü tarafından izin verilmiştir.

### **İMALATÇI VEYA İTHALATÇI FİRMANIN:**

Ünvanı : **Groupe SEB İstanbul Ev Aletleri Tic. A.Ş.**  
Adresi : Beybi Giz Plaza Dereboyu Cad. Meydan sok. No:28 Kat:12 34398  
Maslak/İstanbul

**DANIŞMA HATTI: 444 40 50**

### **FİRMA YETKİLİSİNİN:**

ORULCAN ERGİ İSTANBUL  
EV ALETLERİ TİCARET A.Ş.  

### **MALİN:**

Markası : ROWENTA  
Cinsi : ELEKTRİKLİ SÜPÜRGE  
Modeli : RO17 xx  
Belge İzin Tarihi : 15.07.2010  
Garanti Belge No : 87199  
Azami Tamir Süresi : 30 gün  
Garanti Süresi : 2 yıl  
Kullanım Ömrü : 10 Yıl

### **SATICI FİRMANIN**

Ünvanı :  
Adresi :  
Tel-Telefax :  
Fatura Tarih ve No :  
Teslim Tarihi ve Yeri :  
TARİH-İMZA-KAŞE :

**Size en yakın servisimizi 444 40 50 numaralı Tüketici Danışma Hattımızdan öğrenebilirsiniz.**