

KRUPS

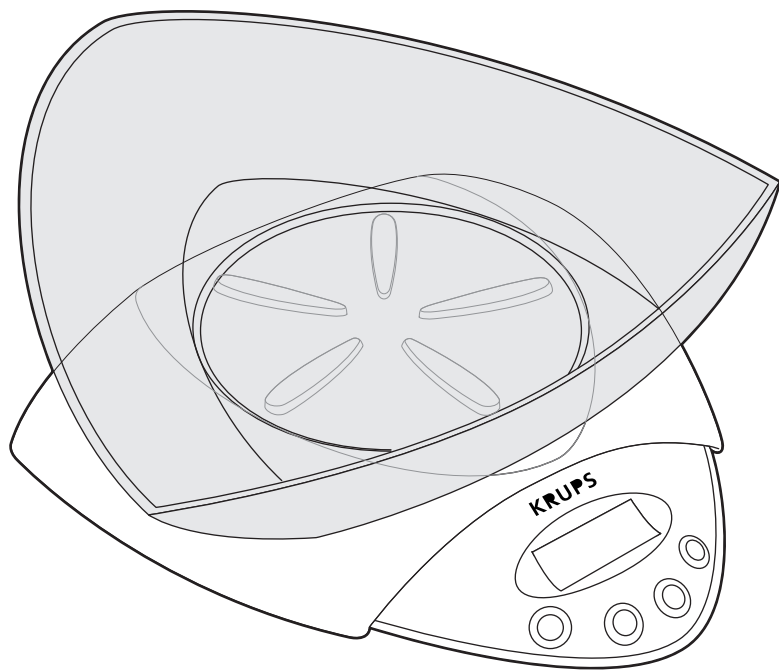

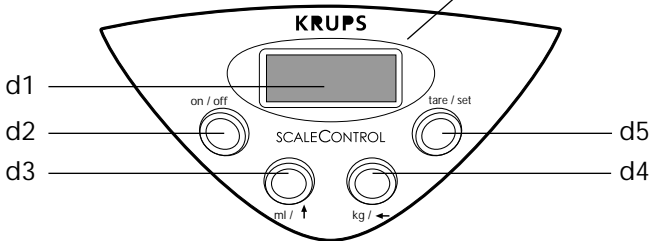
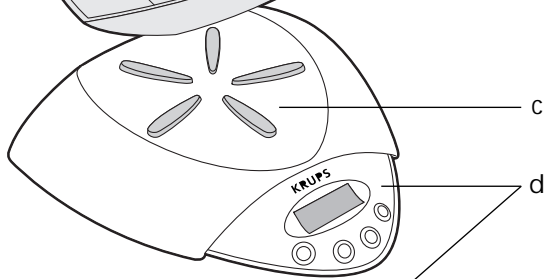
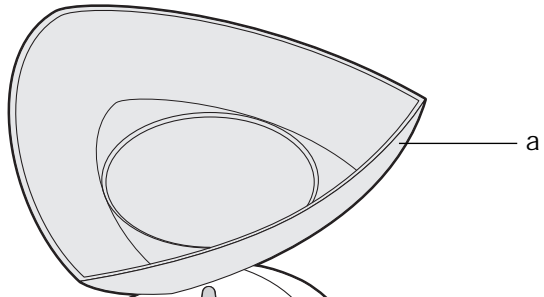
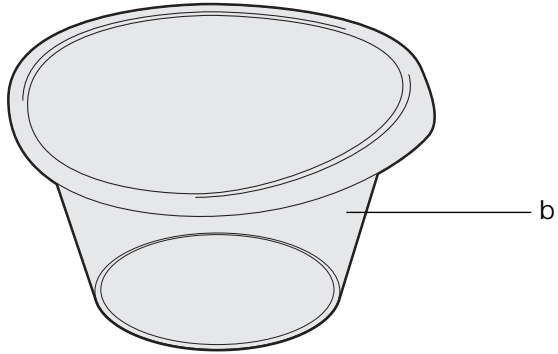

Dieses Gerät dient ausschließlich dem Wiegen von Nahrungsmitteln und ist nur für den Haushaltsgebrauch bestimmt.

Beschreibung (1)

- a Waagschale/Abdeckung
- b große Schüssel (je nach Modell)
- c Wiegefläche
- d Bedienfeld
 - d1 Display
 - d2 On/Off
 - d3 ml / ↑
 - d4 kg / ←
 - d5 Tare / Set

Sicherheitshinweise



- **Lesen Sie die Gebrauchsanweisung sorgfältig vor dem ersten Gebrauch Ihres Gerätes durch: Eine unsachgemäße Verwendung entbindet Krups von jeglicher Haftung.**
- **Überlassen Sie Kindern niemals unbeaufsichtigt das Gerät. Die Benutzung dieses Gerätes durch Kinder darf nur unter Aufsicht erfolgen.**
- Jeder Eingriff, außer der Reinigung, der üblichen Pflege und dem Wechsel der Batterien, darf nur durch den Krups-Kundendienst erfolgen.
- Der Hersteller kann nicht für Schäden verantwortlich gemacht werden, die durch nicht bestimmungsgemäße Verwendung oder falsche Bedienung verursacht werden.

Inbetriebnahme

- Legen Sie 4 Mignonzellen mit 1,5 V in das Batteriefach unter dem Gerät.
- **Wiegen**
- Stellen Sie die Schüssel (a oder b) oder einen anderen Behälter (z.B. Krups Rührschüssel, Art. 302) auf die Wiegefläche der Waage.

- Schalten Sie die Waage an, indem Sie auf die Taste „On/Off“ drücken: Die Anzeige „8888“ erscheint auf dem Display und wird eine Sekunde später durch „0“ ersetzt.

- Geben Sie die Zutaten in die Schüssel; das Gewicht wird angezeigt.

Wenn das Gewicht (je nach Modell) 2000 g oder 5000 g übersteigt, erscheint die Überlastungsanzeige „Err“.

- Um die Waage auszuschalten, drücken Sie die Taste „On/Off“.

Achtung: Die Waage schaltet automatisch ab, wenn sie 5 Minuten lang nicht benutzt wurde.

Hinweise:

Wenn Sie Ihre Waage einschalten, ohne vorher die Schüssel auf die Wiegefläche gestellt zu haben, müssen Sie die Waage zuerst tarieren (die Anzeige auf „0“ zurückstellen), indem Sie einfach die Taste (d5) „Tare/Set“ drücken.

. Wenn Sie mehrere Zutaten abwiegen möchten, ohne zwischendurch die Schüssel entleeren zu müssen, gehen Sie wie folgt vor:

- Drücken Sie die Taste „Tare/Set“ nach dem Wiegen der ersten Zutat: Das Display zeigt „0“ an.
- Fahren Sie mit dem Wiegen fort, bis die maximale Tragkraft der Waage erreicht ist: 2000 g oder 5000 g (je nach Modell); nach jeder neuen Zutat drücken Sie wieder die Taste „Tare/Set“.

. Funktion ml / g

Eine Menge Wasser oder Milch kann gemessen werden, indem die Taste „ml/↑“ gedrückt wird. Das Display zeigt „ml“ über der letzten Ziffer an.

Um zur Maßeinheit Gramm zurückzukehren, drücken Sie die Taste „kg/←“: Das Display zeigt nun über der letzten Ziffer „g“ an.

. Voreinstellung des Gewichts

Um Ihnen das Wiegen zu erleichtern, kann das gewünschte Gewicht programmiert werden:

- Drücken Sie die Taste „Tare/Set“: „0000“ wird angezeigt, wobei die letzte Null blinkt.

- Mit der Taste „kg/←“ wählen Sie die zu programmierende Maßeinheit (in Schritten zu je 1 g, 10 g, 100 g, kg).
- Mit der Taste „ml/↑“ zeigen Sie die jeder Einheit entsprechende Ziffer an.
- Drücken Sie erneut die Taste „Tare/Set“: Das angezeigte Gewicht blinkt zweimal, dann erscheint 0.

Beispiel:

Sie möchten 1.245 Gramm abwiegen.

- Drücken Sie die Taste „Tare/Set“: „0000“ wird angezeigt, wobei die letzte Null blinkt.
- Drücken Sie fünfmal die Taste „ml/↑“; eine 5 wird angezeigt.
- Drücken Sie auf die Taste „kg/←“, die vorletzte Null beginnt zu blinken.
- Drücken Sie viermal die Taste „ml/↑“; eine 4 wird angezeigt.
- Drücken Sie auf die Taste „kg/←“, die zweite Null beginnt zu blinken.
- Drücken Sie zweimal die Taste „ml/↑“; eine 2 wird angezeigt.
- Drücken Sie auf die Taste „kg/←“, die erste Null beginnt zu blinken.
- Drücken Sie einmal die Taste „ml/↑“; eine 1 wird angezeigt.
- Drücken Sie die Taste „Tare/Set“: „1245“ blinkt zweimal auf, und anschließend erscheint 0.
- Geben Sie die Zutaten in die Schüssel.

Sobald vom programmierten Gewicht „weniger als 10 g“ erreicht sind, läßt die Waage ein langsames und unterbrochenes akustisches Signal ertönen. Sobald das programmierte Gewicht bei ungefähr 1 g angelangt ist, beschleunigt sich das unterbrochene Signal. Schließlich geht sie bis „mehr als 10 g“ wieder zu einem langsamen und unterbrochenen Signal über.

So können Sie vorab programmierte Zutaten abwiegen, ohne das Display beobachten zu müssen.

. Batteriewechsel und Entsorgung

- Sobald das Display „LO“ anzeigt, müssen Sie die Batterien wechseln.



Um die Batterien umweltfreundlich zu entsorgen, können Sie sie zu Ihrem Einzelhändler bringen oder sie in Spezialbehälter entsorgen, die von den Gemeinden aufgestellt werden. Denken Sie daran, die Batterien zu entfernen, wenn Sie das Gerät über einen längeren Zeitraum nicht benutzen oder wenn Sie das Gerät entsorgen.

Reinigung

- Reinigen Sie die Waage mit einem feuchten Tuch.
- Die große Schüssel (b) und die Waagschale (a) können in der Geschirrspülmaschine gespült werden (oberer Korb).
- Für eine platzsparende Aufbewahrung drehen Sie die Waagschale (a) um und benutzen Sie sie zur Abdeckung der Waage.

Was tun im Falle eines Defekts?

- Wenn das Display „LO“ anzeigt, wechseln Sie die Batterien.
- Wenn das Display ständig „Err“ anzeigt, oder wenn die Waage immer noch nicht funktioniert, wenden Sie sich bitte an den Krups-Kundendienst (siehe Liste im Serviceheft).

Thank you for choosing an appliance from the **Krups** range. This appliance is intended solely for weighing food and for domestic use.

Description (1)

- a Bowl-lid
- b Large bowl (depending on model)
- c Base
- d Control panel:
 - d1 : Display
 - d2 : On/Off
 - d3 : ml/↑
 - d4 : kg/←
 - d5 : "Tare/set" (calibration/setting)

Safety recommendations



- **Read the instructions for use carefully before using your appliance for the first time. Any use which does not conform to the instructions will absolve Krups from any liability.**
- **Do not leave the appliance within reach of children without supervision. The use of this appliance by young children or by disabled persons must always be supervised.**
- Any intervention other than cleaning, normal maintenance and changing batteries must be performed by an approved Krups service centre.

Using your scale

- Insert 4 round batteries, type R6 AA 1.5V, in the housing under the appliance. Ensure that the poles (+ to +/- to -) are installed correctly.

. Weighing

- Place the bowl (a or b) or any other container on the base of the scale.
- Turn on the scale by pressing the "On/Off" button: "8888" will appear on the screen,

wait until it is replaced one second later by "0".

- Place the ingredients in the container; the weight will be displayed.

If the weight exceeds 2,000 or 5,000 g (depending on the model), the overload message "Err" will appear. Remove the excess until the correct weight is displayed.

- To turn off the scale, press the "On/Off" control.

Please note: The scale switches itself off automatically after 5 minutes if it is not used.

Advice:

If you turn on the scale without first having put your bowl in position, you may set it (reset the display to "0") simply by pressing the (d5) "Tare/set" (calibration/setting) control.

. If you want to weigh several ingredients without having to empty your bowl:

- press the "Tare/set" (calibration/setting) control after weighing the first ingredients: the display will indicate "0".
- then weigh the other ingredients, up to the maximum capacity of the scale: 2,000 or 5,000 g (depending on model), by pressing the "Tare/set" (calibration/setting) control after each new ingredient.

. ml/g function

A quantity of water or milk can be measured by pressing the "ml/↑" control: "ml" will appear in the display above the last figure.

To return to weighing in grams, press the "kg/←" control: "g" will appear in the display above the last figure.

. Pre-adjustment of weight

To make the weighing easier, you can programme in the weight to be obtained:

- press the "Tare/set" (calibration/setting) control: "0000" will be displayed with the last zero flashing.
- using the "kg/←" control, select the unit to be programmed (g, tens of g, hundreds of g, kg).
- using the "ml/↑" control, display the figure corresponding to each unit.
- press the "Tare/set" (calibration/setting)

control again: the weight displayed will flash twice, then "0" will appear.

Example:

You want to weigh 1,245 grams:

- press the "Tare/set" (calibration/setting) control: "0000" is displayed, with the last zero flashing.
- press 5 times on the "ml/ ↑" control to display 5.
- press the "kg/ ←" control, and the second zero to the last digit will flash.
- press 4 times on the "ml/ ↑" control to display 4.
- press the "kg/ ←" control, the second zero will flash.
- press twice on the "ml/ ↑" control to display 2.
- press the "kg/ ←" control, the first zero will flash.
- press once on the "ml/ ↑" control to display 1.
- press the "Tare/set" (calibration/setting) control: " 1245 " flashes twice and " 0 " is then displayed.
- place the ingredients in the container.

When the programmed weight "minus 10 g" is reached, the scale gives an intermittent and slow sound. When the programmed weight has been reached within 1 g, the intermittent sound accelerates. Then at "plus 10 g", it again becomes intermittent and slow.

In this way, you can weigh a previously programmed quantity of ingredients without looking at the display.

. Changing and disposing of batteries

- When the message "LO" is displayed, this is an indication to change the batteries.



To dispose of them in complete safety, you can return them to your retailer or throw them into the special containers provided by the local authorities. When the appliance reaches the end of its life, remember to remove the batteries before disposing of it.

Cleaning

- Clean the scale using a damp cloth.
- The large bowl (b) and the bowl/lid (a) can be washed in the dishwasher (top basket).
- It is recommended that you clean the bowl/lid, after use with food ingredients. Clean in hot water with washing up liquid.
- Turn the bowl/lid (a) upside down on the base to facilitate storage.

What to do if your appliance does not work?

- If the message "LO" is displayed, change the batteries.
- If the message "Err" is continuously displayed, or if the scale still does not work, contact your nearest approved Krups service centre (see list in the service booklet).

Français

Nous vous remercions d'avoir choisi un appareil de la gamme **Krups**. Cet appareil est exclusivement prévu pour peser des aliments et pour un usage domestique.

Description (1)

- a Bol - couvercle
- b Grand bol (selon modèle)
- c Plateau
- d Tableau de commande :
 - d1 : Afficheur
 - d2 : On/Off
 - d3 : ml/↑
 - d4 : kg/←
 - d5 : Tare/set

Conseils de sécurité



- **Lisez attentivement le mode d'emploi avant la première utilisation de votre appareil : une utilisation non conforme au mode d'emploi dégraderait Krups de toute responsabilité.**
- **Ne pas laisser l'appareil à la portée des enfants sans surveillance. L'utilisation de cet appareil par des jeunes enfants ou des personnes handicapées doit être faite sous surveillance.**
- Toute intervention autre que le nettoyage, l'entretien usuel et le changement des piles, doit être effectuée par un centre service agréé Krups.

Mise en service

- Mettez 4 piles rondes type R6 AA 1,5 V dans le logement sous l'appareil.
- **Pesée**
- Posez le bol (a ou b) ou tout autre récipient sur le plateau de la balance.
- Allumez la balance en appuyant sur la touche "On/Off" : "8888" apparaît sur

l'écran, remplacé une seconde plus tard par "0".

- Placez les ingrédients dans le récipient ; le poids s'affiche.

Si le poids dépasse 2 000 ou 5 000 g (suivant le modèle), le message de surcharge " Err " apparaît.

- Pour arrêter la balance, appuyez sur la touche "On/Off".

Remarque : La balance s'arrête automatiquement après 5 minutes sans utilisation.

Conseils :

Si vous allumez votre balance sans avoir posé le bol au préalable, vous pouvez tarer (remettre l'afficheur à "0") en appuyant simplement sur la touche (d5) "Tare/Set".

• Si vous souhaitez peser plusieurs ingrédients sans avoir à vider votre bol :

- appuyez sur la touche "Tare/Set " après la pesée du premier ingrédient : l'afficheur indique "0".
- faites d'autres pesées, à concurrence de la capacité maximale de la balance : 2 000 ou 5 000 g (selon modèle), en appuyant sur la touche " Tare/Set " après chaque nouvel ingrédient.

• Fonction ml / g

Une quantité d'eau ou de lait peut être mesurée en appuyant sur la touche "ml/ ↑" : " ml " apparaît sur l'afficheur au-dessus du dernier chiffre.

Pour revenir à la pesée en gramme, appuyez sur la touche "kg/←" : "g" apparaît sur l'afficheur au-dessus du dernier chiffre.

• Pré-réglage du poids

Pour faciliter vos pesées, le poids à obtenir peut être programmé :

- appuyez sur la touche "Tare/Set": "0000" s'affiche avec le dernier zéro clignotant.
- avec la touche "kg/ ←", choisissez l'unité à programmer (g, dizaine de g, centaine de g, kg).
- avec la touche "ml/↑", affichez le chiffre correspondant à chaque unité.

- appuyez à nouveau sur la touche "Tare/Set" : le poids affiché clignote 2 fois, puis "0" apparaît.

Exemple :

Vous désirez peser 1245 grammes :

- appuyez sur la touche "Tare/Set" : "0000" s'affiche avec le dernier zéro clignotant.
- appuyez 5 fois sur la touche "ml/ ↑" pour afficher 5.
- appuyez sur la touche "kg/←", l'avant dernier zéro clignote.
- appuyez 4 fois sur la touche "ml/ ↑" pour afficher 4.
- appuyez sur la touche "kg/←", le deuxième zéro clignote.
- appuyez 2 fois sur la touche "ml/ ↑" pour afficher 2.
- appuyez sur la touche "kg/←", le premier zéro clignote.
- appuyez 1 fois sur la touche "ml/ ↑" pour afficher 1.
- appuyez sur la touche "Tare/Set" : "1245" clignote deux fois et "0" s'affiche ensuite.
- Mettez les ingrédients dans le récipient.

Lorsque le poids programmé "moins 10 g" est atteint, la balance émet un signal sonore discontinu et lent. Lorsque le poids programmé est atteint à 1 g près, le signal sonore discontinu s'accélère. Ensuite jusqu'à "plus 10 g", il est à nouveau discontinu et lent.

Vous pouvez ainsi peser une quantité d'ingrédients préalablement programmée sans regarder l'écran.

. Changement et élimination des piles

- Lorsque l'écran affiche "LO", changez les piles.



Pour vous en débarrasser en toute sécurité, vous pouvez les rapporter à votre revendeur ou bien les jeter dans les conteneurs spéciaux fournis par les communes. En fin de vie de l'appareil, pensez à enlever les piles.

Nettoyage

- Nettoyez la balance à l'aide d'un chiffon humide.
- Le grand bol (b) et le bol/couvercle (a) peuvent être lavés au lave-vaisselle (panier supérieur).
- Retournez le bol/couvercle (a) sur le plateau pour faciliter le rangement.

Si votre appareil ne fonctionne pas, que faire ?

- Si l'écran affiche "LO", changez les piles.
- Si l'écran affiche "Err" continuellement, ou si la balance ne fonctionne toujours pas, adressez-vous à un centre service agréé Krups (voir liste dans le livret service).

Nederlands

Wij danken u voor de aanschaf van een apparaat uit het **Krups** assortiment. Dit apparaat is uitsluitend bestemd voor het wegen van voedingsmiddelen en is bedoeld voor huishoudelijk gebruik.

Beschrijving

- a Kom/deksel
- b Grote kom (afhankelijk van het model)
- c Plateau
- d Bedieningspaneel:
 - d1 : display
 - d2 : Aan/Uit
 - d3 : ml/↑
 - d4 : kg/←
 - d5 : Tarra/set («Tare/set»)

Veiligheidsvoorschriften



- **Lees deze gebruiksaanwijzing zorgvuldig door voordat u het apparaat in gebruik neemt: als het apparaat niet overeenkomstig de gebruiksaanwijzing wordt gebruikt, vervalt de aansprakelijkheid van Krups.**
- **Houd het apparaat buiten bereik van kinderen. Het gebruik van het apparaat door kinderen dient uitsluitend onder toezicht plaats te vinden.**
- Met uitzondering van reiniging, gebruikelijk onderhoud en vervanging van de batterijen dienen werkzaamheden aan het apparaat te worden uitgevoerd door de Krups reparatie-service.

Ingebruikneming

- Plaats 4 ronde batterijen (R6 AA 1,5 V) in de ruimte aan de onderkant van het apparaat.

. Wegen

- Plaats de kom (a of b) of een andere schaal op het plateau van de weegschaal.
- Zet de weegschaal aan door op de Aan/Uit toets te drukken: het getal «8888» verschijnt op het display, dit verandert een seconde later in «0».
- Plaats de ingrediënten in de kom; het gewicht verschijnt op het display.
- Als het gewicht meer dan 2000 of 5000 gr. (afhankelijk van het model) bedraagt, dan verschijnt de melding van overbelasting: «Err».
- Zet de weegschaal uit door op de Aan/Uit toets te drukken.

Opmerking: als u de weegschaal 5 minuten niet gebruikt, schakelt deze automatisch uit.

Tips:

Als u uw weegschaal aanzet zonder vooraf de kom te plaatsen, kunt u tarreren (het display terugzetten op «0») door op de Tarra/Set toets (d5) te drukken.

. Als u meerdere ingrediënten wilt wegen zonder de kom te legen:

- Druk op de Tarra/Set toets nadat u het eerste ingrediënt hebt gewogen: het display geeft «0» aan.
- Weeg de andere ingrediënten, tot een bedrag van de maximale capaciteit van de weegschaal: 2000 of 5000 gr. (afhankelijk van het model), door op de Tarra/Set toets te drukken na ieder nieuw ingrediënt.

. Functie ml / gr.

U kunt een hoeveelheid water of melk wegen door op de « ml/↑ » toets te drukken: de aanduiding «ml» verschijnt op het display boven het laatste cijfer.

Om terug te keren naar het wegen in grammen, drukt u op de « kg/← » toets: de aanduiding «g» verschijnt op het display boven het laatste cijfer.

. Voorprogrammeren van het gewicht

Om het wegen te vereenvoudigen, kunt u het gewenste gewicht voorprogrammeren:

- druk op de «Tarra/Set» toets: het getal «0000» verschijnt op het display, de laatste 0 knippert.
- kies met de «kg/↶» toets de te programmeren eenheid (gr., 10 gr., 100 gr., kg).
- stel met de « ml/↶ » toets het cijfer in dat bij iedere eenheid hoort.
- druk opnieuw op de «Tarra/Set» toets: het op het display aangegeven gewicht knippert 2 maal, daarna verschijnt de «0».

Voorbeeld:

U wilt 1245 gr. wegen:

- druk op de «Tarra/Set» toets: het getal «0000» verschijnt op het display, de laatste «0» knippert.
- druk 5 maal op de « ml/↶ » toets om het cijfer 5 te laten verschijnen.
- druk op de «kg/↶» toets, de een na laatste «0» knippert.
- druk 4 maal op de « ml/↶ » toets om het cijfer 4 te laten verschijnen.
- druk op de «kg/↶» toets, de tweede «0» knippert.
- druk 2 maal op de « ml/↶ » toets om het cijfer 2 te laten verschijnen.
- druk op de «kg/↶» toets, de eerste «0» knippert.
- druk 1 maal op de « ml/↶ » toets om het cijfer 1 te laten verschijnen.
- druk op de «Tarra/Set» toets: «1245» knippert 2 maal, daarna verschijnt de «0».
- Doe de ingrediënten in de kom.

Als het geprogrammeerde gewicht «min 10 gr.» is bereikt, geeft de weegschaal een onderbroken, traag geluidssignaal. Als het geprogrammeerde gewicht is bereikt op 1 gr. na, wordt het onderbroken geluidssignaal sneller. Vervolgens is het geluidssignaal tot «plus 10 gr.» weer onderbroken en traag.

U kunt op deze wijze een voorgeprogrammeerde hoeveelheid

ingrediënten wegen zonder naar het display te kijken.

. Vervanging en verwijdering van de batterijen

- Als het display de melding «LO» aangeeft, dient u de batterijen te vervangen.



Voor een veilige verwerking van de batterijen, kunt u deze terugbrengen naar uw leverancier of weggooien in de speciale containers voor chemisch afval in uw gemeente. Als u het apparaat afdankt, vergeet dan niet de batterijen te verwijderen.

Schoonmaken

- Maak de weegschaal schoon met een vochtige doek.
- De grote kom (b) en de kom/deksel (a) zijn vaatwasmachinebestendig (in de bovenste korf).
- Zet de kom/deksel (a) omgekeerd op het plateau om de weegschaal eenvoudig op te bergen.

Wat te doen als uw apparaat niet werkt?

- Als het display de melding «LO» aangeeft, dient u de batterijen te vervangen.
- Als het display voortdurend de melding «ERR» aangeeft, of als de weegschaal nog steeds niet werkt, kunt u zich wenden tot de Krups reparatie-service (zie adres in het service-boekje).

Le agradecemos su elección de un aparato de la gama **Krups**. Este aparato sólo se puede utilizar para pesar los alimentos y para un uso doméstico.

Descripción (1)

- a Bol - tapa
- b Bol grande (según modelo)
- c Bandeja
- d Cuadro de mando:
 - d1 : Pantalla
 - d2 : On/Off
 - d3 : ml/↑
 - d4 : kg/←
 - d5 : Tare/set

Consejos de seguridad



- **Lea con mucha atención el libro de instrucciones antes de utilizar el aparato por primera vez: un uso no conforme al modo de empleo liberaría a Krups de toda responsabilidad.**
- **No deje el aparato al alcance de los niños si no hay un adulto vigilando. El uso de este aparato por niños pequeños o personas discapacitadas deberá realizarse bajo vigilancia.**
- Toda manipulación del aparato que no sea su limpieza externa, su mantenimiento habitual y el cambio de pilas, se debe realizar en un centro de asistencia técnica oficial de Krups.

Puesta en marcha

- Coloque 4 pilas redondas de tipo R6 AA 1,5V en el compartimento de pilas situado debajo del aparato.
- **Pesar**
 - Coloque el bol (a o b) o cualquier otro tipo de recipiente en la bandeja de la balanza.

- Encienda la balanza pulsando la tecla "On/Off: Aparecerá en la pantalla 8888, que cambiará inmediatamente por "0".
- Coloque los ingredientes en el recipiente; el peso se reflejará en la pantalla.

Si el peso pasa de 2000 o 5000 gr (según el modelo), un mensaje de sobrecarga "Err" aparecerá en la pantalla.

- Para apagar la balanza, pulse la tecla "On/Off".

Nota : La balanza se apagará automáticamente pasados 5 minutos sin utilizarse.

Consejos :

Si enciende la balanza sin haber colocado previamente el recipiente, puede tarar (volver a poner la pantalla en "0") pulsando la tecla (d5) "Tare/set".

• Si desea pesar varios ingredientes sin tener que vaciar el recipiente:

- Pulsar la tecla "Tare/set" después de haber pesado el primer ingrediente: la pantalla se pone en "0"
- Puede pesar entonces los demás ingredientes hasta llegar a la capacidad máxima de la balanza: 2000 o 5000 gr (según el modelo), pulsando la tecla "Tare/set" después de cada ingrediente.

• Función ml/g

Una cantidad de agua o de leche se puede medir pulsando la tecla "ml/↑": Aparecerá ml en la pantalla encima del último número.

Para volver a pesar en gramos, pulse la tecla "kg/←": Aparecerá "g" en la pantalla encima del último número.

• Programación del peso deseado

Para facilitar el pesado de los ingredientes, se puede programar la balanza :

- Pulse la tecla "Tare/set" : Aparecerá "0000" en la pantalla con el último cero parpadeando.
- Con la tecla "kg/←", escoja la unidad que desea programar (g para decenas de gramos, kg para centenas de gramos)

- Con la tecla “ml/↑”, ponga el número correspondiente a cada unidad
- Pulse de nuevo la tecla “Tare/set”: el peso deseado aparecerá en la pantalla parpadeando 2 veces, y seguidamente la pantalla se pone en “0”.

Ejemplo :

Desea pesar 1245 gramos :

- Pulsar la tecla Tare/set : aparecerá 0000 con el último cero parpadeando
- Pulsar 5 veces la tecla “ml/↑” para que aparezca el número 5
- Pulsar la tecla “kg/←”, el penúltimo cero parpadeará
- Pulsar 4 veces la tecla “ml/↑” para que aparezca el número 4
- Pulsar la tecla “kg/←”, el segundo cero parpadeará
- Pulsar 2 veces la tecla “ml/↑” para que aparezca el número 2
- Pulsar la tecla “kg/←”, el primer cero parpadeará
- Pulsar 1 vez la tecla “ ml/↑” para que aparezca el número 1
- Pulsar la tecla “Tare/set”: “1245” parpadeará 2 veces y entonces aparecerá “0” en la pantalla

Coloque los ingredientes en el recipiente. Cuando el peso programado “menos 10gr” se alcanza, la balanza emite una señal sonora discontinua y lenta. Cuando el peso se aproxima a 1gr del peso programado, la señal sonora discontinua se acelera. Superado los 10gr del peso programado, la balanza emite de nuevo la señal discontinua y lenta.

Puede así pesar una cantidad de ingredientes programados con antelación, sin mirar la pantalla.

. Cambio de las pilas y modo de desprenderse de ellas

- Cuando en la pantalla aparece el símbolo “LO”, las pilas están usadas y las debe cambiar.



Para deshacerse de las pilas con toda seguridad, utilice los contenedores especiales para pilas usadas que

encontrará en los establecimientos de venta de aparatos eléctricos y electrodomésticos. Recuerde sacar las pilas del aparato una vez finalizada la vida de éste.

Limpieza

- Limpie la balanza con un paño húmedo.
- El bol grande (b) y el bol/tapa (a) se pueden lavar en el lavavajillas (en la parte superior).
- Dele la vuelta al bol/tapa (a) en la bandeja para facilitar el almacenamiento.

¿Qué hacer si el aparato no funciona?

- Si en la pantalla aparece LO, cambie las pilas.
- Si en la pantalla aparece Err continuamente, o si la balanza no funciona, diríjase a un servicio oficial Krups (ver la lista en el manual de asistencia técnica).

Português

Parabéns por ter escolhido um aparelho da gama **Krups**. Este aparelho de uso doméstico foi exclusivamente concebido para pesar alimentos.

Descrição (1)

- a Taça - tampa
- b Taça grande (consoante modelo)
- c Tabuleiro
- d Painel de comando :
 - d1 : Visualizador
 - d2 : On/Off
 - d3 : ml/↑
 - d4 : kg/←
 - d5 : peso/set ("Tare/set")

Conselhos de segurança



- **Leia atentamente o manual de instruções antes de utilizar pela primeira vez o seu aparelho : uma utilização não conforme às instruções liberta a Krups de qualquer responsabilidade.**
- **Não deixe o seu aparelho ao alcance das crianças. A utilização deste aparelho por crianças ou pessoas deficientes terá que ser feita sob a vigilância de um adulto.**

Funcionamento

- Coloque 4 pilhas redondas tipo R6 AA 1,5 V no local previsto para esse efeito debaixo do aparelho.

. Pesagem

- Coloque a taça (a ou b) ou qualquer outro recipiente sobre o tabuleiro da balança.
- Ligue a balança carregando na tecla "On/Off": "8888" aparece no visualizador, substituído um segundo mais tarde por "0".
- Coloque os ingredientes no recipiente ; o peso aparece.

Se o peso ultrapassa 2 000 ou 5 000 g (consoante modelo), a mensagem de sobrecarga " Err " aparece.

- Para desligar a balança, carregue na tecla "On/Off".

Observação : A balança pára automaticamente após 5 minutos se não for utilizada.

Conselhos :

Se ligar a sua balança sem ter colocado primeiro a taça, pode a mesma pesar (colocar o visualizador a "0") carregando simplesmente na tecla (d5) "Peso/Set".

. Se deseja pesar vários ingredientes sem ter que despejar a taça :

- carregue na tecla "Peso/Set " logo após a pesagem do primeiro ingrediente : o visualizador indica "0".
- Faça outras pesagens, até atingir a capacidade máxima da balança : 2 000 ou 5 000 g (consoante modelo), carregando na tecla " Peso/Set " após cada novo ingrediente.

. Função ml / g

É possível medir uma quantidade de água ou de leite carregando na tecla "ml/ ↑ : ml aparece no visualizador por cima do último dígito.

Para voltar ao modo de pesagem em gramas, basta carregar na tecla kg/← : g aparece no visualizador por cima do último dígito.

. Regulação previa do peso.

Para facilitar as pesagens, o peso desejado pode ser programado :

" carregar na tecla Peso/Set: 0000 aparece com o último zero a piscar.

" com a tecla kg/ ←, escolha a unidade que deseja programar (g, dezena de g, centena de g, kg).

" com a tecla ml/↑, marque o número correspondente a cada unidade.

- carregue novamente na tecla "Peso/Set" : o peso programado pisca 2 vezes, logo a seguir aparece o "0".

Exemplo :

Deseja pesar 1245 gramas :

- carregue na tecla "Peso/Set" : "0000" aparece com o último "0" a piscar.

- carregue 5 vezes na tecla “ml/ ↑” para marcar 5.
- carregue na tecla kg/←, o penúltimo zero pisca.
- carregue 4 vezes na tecla ml/ ↑” para marcar 4.
- carregue na tecla kg/←, o segundo zero pisca.
- carregue 2 vezes na tecla ml/ ↑ para marcar 2.
- carregue na tecla kg/←, o primeiro zero pisca.
- carregue 1 vez na tecla ml/ ↑ para marcar 1.
- carregue na tecla Peso/Set : 1245 pisca 2 vezes e 0 aparece então.
- Coloque os ingredientes no recipiente.

Ao atingir o peso programado “menos 10 g”, a balança dá um sinal sonoro descontínuo e lento. Ao atingir o peso programado com uma diferença de pouco mais ou menos 1 g, o sinal sonoro descontínuo acelera. Até “mais 10 g”, o sinal sonoro volta a ser descontínuo e lento.

Pode desta maneira pesar uma quantidade de ingredientes previamente programada sem ter que olhar para o visualizador.

. Troca e eliminação das pilhas.

- Quando aparece a mensagem “LO”, troque as pilhas.



Para as deitar fora em toda segurança, pode entregá-las ao seu revendedor ou então deitá-las num contentor especial previsto para este efeito.

Se o seu aparelho não funciona, o que fazer ?

- Se a mensagem “LO” aparece, troque as pilhas.
- Se a mensagem “Err” aparece continuamente, ou se a balança persiste em não funcionar, dirija-se a um Serviço Após Venda Krups (ver lista no folheto “Serviço Krups”).

Limpeza

- Limpe a balança com um pano húmido.
- A taça grande (b) e a taça /tampa (a) podem ser colocadas na máquina de lavar a loiça (cesto superior)
- A taça pode servir de tampa (a) para facilitar a arrumação.

Vi ringraziamo per aver scelto un apparecchio della gamma **Krups**. Questo apparecchio è esclusivamente ideato per pesare gli alimenti nell'ambito domestico.

Descrizione (1)

- a Contenitore - coperchio
- b contenitore grande (secondo i modelli)
- c Piatto
- d Pannello comandi :
 - d1 : Display
 - d2 : On/Off
 - d3 : ml/↑
 - d4 : kg/←
 - d5 : Tara/set («Tare/set»)

Consigli di sicurezza



- **Leggete attentamente le istruzioni precedentemente al primo utilizzo del Vostro apparecchio : qualsiasi utilizzo non conforme alle istruzioni libera la Krups da ogni responsabilità.**
- **Non lasciate l'apparecchio alla portata dei bambini senza sorveglianza. L'utilizzo di questo apparecchio da parte di bambini o di persone portatrici di handicap deve avvenire sotto sorveglianza.**
- Ogni intervento eccetto la pulizia, la manutenzione usuale o la sostituzione delle batterie, deve essere fatto da un Centro Assistenza autorizzato Krups.

Messa in funzione

- Inserite 4 batterie di tipo R6 AA 1,5 V nell'apposito alloggiamento sotto l'apparecchio.
- **Pesare**
- Appoggiate il contenitore (a o b) o qualsiasi altro contenitore sul piatto della bilancia.
- Mettete in funzione la bilancia premendo il

tasto "On/Off" : il display indica "8888", e dopo un secondo, segna "0".

- Mettete gli ingredienti nel contenitore ; il peso appare sul display.

Se il peso supera 2 000 o 5 000 g (secondo i modelli), il segnale di sovraccarico " Err " appare.

- Per spegnere la bilancia, premete il tasto "On/Off".

Nota : La bilancia si spegne automaticamente dopo 5 minuti di non utilizzo.

Consigli :

Se mettete in funzione la Vostra bilancia senza aver appoggiato prima il contenitore, potete procedere alla taratura (riportare il display sullo "0") premendo semplicemente il tasto (d5) "Tara/Set".

. Se desiderate pesare diversi ingredienti senza dover vuotare il contenitore :

- premete il tasto "Tara/Set " dopo aver pesato il primo ingrediente : il display segna "0".
- Procedete con gli altri ingredienti, rispettando la capacità massima della bilancia: 2 000 o 5 000 g (secondo i modelli), premendo il tasto " Tara/Set " dopo ogni inserimento di un nuovo ingrediente.

. Funzione ml / g

Potete misurare una quantità d'acqua o di latte premendo il tasto "ml/ ↑" : il simbolo "ml " verrà segnato sul display sopra l'ultima cifra.

Per ripassare ai grammi, premete il tasto "kg/←" : il simbolo "g" verrà segnato sul display sopra l'ultima cifra.

. Pre-regolazione del peso

Per pesare con grande facilità, il peso da ottenere può essere programmato:

- premete il tasto "Tara/Set": il simbolo "0000" si fissa, con l'ultimo zero lampeggiante.
- con il tasto "kg/ ←", scegliete l'unità di misura da programmare (g, decina di g, etto, kg).
- con il tasto "ml/↑", fissate il numero corrispondente ad ogni unità.

- premete di nuovo il tasto "Tara/Set" : il peso fissato lampeggia 2 volte, quindi il display segna "0".

Esempio :

Volete pesare 1245 grammi :

- premete il tasto "Tara/Set" : il simbolo "0000" con l'ultimo zero lampeggiante.
- premete 5 volte il tasto "ml/ ↑" per fissare 5.
- premete il tasto "kg/←", il penultimo zero lampeggia.
- premete 4 volte il tasto "ml/ ↑" per fissare 4.
- premete il tasto "kg/←", il secondo zero lampeggia.
- premete 2 volte il tasto "ml/ ↑" per fissare 2.
- premete il tasto "kg/←", il primo zero lampeggia.
- premete una volta il tasto "ml/ ↑" per fissare 1.
- premete il tasto "Tara/Set" : " 1245 " lampeggia due volte e quindi lo " 0 " si fissa.

- Mettete gli ingredienti nel contenitore.

Quando il peso programmato "meno 10 g" è raggiunto, viene ellessa un segnale sonoro lento e discontinuo. Quando il peso programmato è raggiunto a 1 grammo, il segnale sonoro discontinuo accelera. Poi, fino a "più 10 g", riparte di nuovo lento e discontinuo.

Potete dunque pesare una quantità di ingredienti programmata senza guardare il display.

. Sostituzione ed eliminazione delle batterie

- Quando il display indica "LO", dovete sostituire le batterie.



Per eliminarle in tutta sicurezza, potete riportarle al Vostro rivenditore oppure buttarle negli appositi contenitori messi a disposizione dal comune. In fine di vita dell'apparecchio, ricordateVi di togliere le batterie.

Pulizia

- Pulite la bilancia con un panno umido.
- Il contenitore grande (b) ed il contenitore/coperchio (a) possono essere lavati in lavastoviglie (cestello superiore).
- Capovolgete il contenitore/coperchio (a) sul piatto della bilancia per facilitare la sistemazione.

Se il Vostro apparecchio non funziona, che fare ?

- Se il display segna "LO", sostituite le batterie.
- Se il display indica senza interruzione "Err", o se la bilancia continua a non funzionare, rivolgetevi presso un Centro Assistenza autorizzato Krups.

Tillykke med Deres nye **Krups** køkkenvægt. Vægten er udelukkende beregnet til indendørs brug og til vejning af fødevarer.

Beskrivelse

- a Skål - låg
- b Stor skål (afhængig af valgt model)
- c Vægtplade
- d Betjeningspanel
 - d1: Display
 - d2: Tænd/Sluk
 - d3: ml/↑
 - d4: kg/←
 - d5: Tare/Set

Gode råd om sikkerhed



- Læs brugsanvisningen omhyggeligt igennem, før køkkenvægten tages i brug første gang; Krups påtager sig intet ansvar for skader, der opstår ved forkert brug.
- Anbring ikke køkkenvægten indenfor børns rækkevidde uden overvågning. Lad ikke børn anvende køkkenvægten uden overvågning.
- Reparationer og service, som ikke vedrører kundens almindelige vedligeholdelse og rengøring af køkkenvægten samt udskiftning af batterier, skal foretages af Krups serviceværksted.

Betjening

- Anbring 4 runde batterier R6 AA 1,5 V i rummet på undersiden af vægten.
- **Vejning**
 - Sæt skålen (a eller b) eller en hvilken som helst anden beholder på vægtpladen.
 - Tænd for vægten ved at trykke på "Tænd/sluk" knappen, hvorefter displayet viser "8888". Displayet skifter til "0" efter 1 sekund.

- Læg ingredienserne i beholderen; displayet viser vægten.

Hvis vægten overstiger 2000 g eller 5000 g (afhængig af valgt model), vises overbelastningsmeddelelsen "Err" i displayet.

- Køkkenvægten slukkes ved at trykke på "On/Off" knappen.

Bemærk: Vægten slukkes automatisk, når den ikke har været brugt i 5 minutter.

Gode råd om anvendelse:

Hvis man tænder for køkkenvægten uden først at have anbragt skålen på vægtpladen, kan man nulstille vægten (sætte displayet på "0") ved et let tryk på knappen "Tare/Set" (d5).

. Man kan veje flere ingredienser, uden at man behøver tømme skålen. Det gøres således:

- tryk på knappen "Tare/Set" efter at den første ingrediens er vejlet. Displayet viser "0".
- Vej resten af ingredienserne, som ikke må veje mere end vægtens maksimale kapacitet, dvs. 2000 g eller 5000 g (afhængig af valgt model) ved at trykke på knappen "Tare/Set" efter hver ny ingrediens.

. ml/g funktion

Vand eller mælk måles ved at trykke på knappen "ml/↑". Der vil nu stå "ml" oven over det sidste ciffer i displayet.

Man vender tilbage til gramvægt ved at trykke på knappen "kg/←". Der vil nu stå "g" oven over det sidste ciffer i displayet.

. Anvendelse af funktionen "Lydsignal ved opnået vægt":

- Tryk på knappen "Tare/Set". Der står nu "0000" i displayet, og det sidste nul blinker. Vægten er nu klar til programmering.
- Tryk det antal gange på knappen "kg/←" som svarer til det ønskede tal (F.eks. tryk 3 gange for et treltal).
- Tryk på knappen "ml/↑" og det næste nul blinker.
- Fortsæt således programmeringen til den ønskede vægt er indtastet.

- Tryk igen på "Tare/Set"-knappen. Den indtastede vægt blinker to gange i displayet, hvorefter der står "0". Vægten er klar til at veje.

Eksempel:

Vejning af 1245 g:

- tryk på knappen "Tare/Set". Der står nu "0000", og det sidste nul blinker.
- tryk 5 gange på knappen "ml/↑", således at displayet viser 5.
- tryk på knappen "kg/←"; det næstsidste «0» blinker nu.
- tryk 4 gange på knappen "ml/↑", således at displayet viser 4.
- tryk på knappen "kg/←"; det andet «0» blinker nu.
- tryk 2 gange på knappen "ml/↑", således at displayet viser 2.
- tryk på knappen "kg/←"; det første «0» blinker nu.
- tryk 1 gang på knappen "ml/↑", således at displayet viser 1.
- tryk på "Tare/Set"-knappen. Tallet "1245" blinker to gange i displayet, hvorefter der står "0".
- Læg ingredienserne i beholderen.

Når den programmerede vægt "minus 10 g" er nået, høres et langtrukket lydssignal med mellemrum. Når den programmerede vægt er nået med ca. 1 grams nøjagtighed, bliver lydssignalet hurtigere. Herefter bliver lydssignalet igen langtrukket indtil "plus 10 g".

Man kan således veje ingredienser med forprogrammeret vægt, uden at man behøver at kigge på displayet.

. Udskiftning og bortskaffelse af batterier

- Når displayet viser "LO", skal batterierne udskiftes.



Af sikkerhedsmæssige årsager anbefaler vi, at De afleverer batterierne hos Deres forhandler eller kaster dem i den specielle container på genbrugsstationen i Deres kommune. Husk at fjerne batterierne fra den udtjente vægt.

Rengøring

- Vægten rengøres med en fugtig klud.
- Den store skål (b) og skålen/låget (a) kan kommes i opvaskemaskine (øverste kurv).
- Det er nemmere at opbevare køkkenvægten, når skålen/låget (a) lægges omvendt på vægtpladen.

Hvis køkkenvægten ikke virker?

- Hvis displayet viser "LO", udskiftes batterierne.
- Hvis displayet konstant viser "Err", eller hvis vægten stadig ikke fungerer, rettes henvendelse til Krups serviceværksted. (Se adressen i hæftet service).

Takk for valget av et **Krups** produkt. Dette apparatet er kun beregnet på veiing av mat og til bruk i privathusholdninger.

Beskrivelse (1)

- a Bollelokk
- b Stor bolle (avhenger av modell)
- c Sokkel
- d Kontrollpanel:
 - d1: Display
 - d2: Av/På
 - d3: ml/↑
 - d4: kg/←
 - d5: "Tare/set" (kalibrering/innstilling)

Gode råd om sikkerhet



- Les instruksjonen nøye før du tar apparatet i bruk første gang. All bruk som ikke er i overensstemmelse med disse instruksjonene vil frita Krups fra alt garantiansvar.
- La aldri apparatet være innen barns rekkevidde uten under oppsyn. Barn må aldri bruke apparatet uten under oppsyn.
- All behandling av apparatet utover rengjøring, normalt vedlikehold og skifting av batterier skal utføres av et godkjent Krups service senter.

Bruk av vekten

- Sett fire runde batterier, type R6 AA 1.5V, i batteriholderen under apparatet. Kontroller at batteriene er korrekt satt i i forhold til polene (+ mot +/- mot -).
- . **Veiing**
- Plasser bollen (a eller b) eller en hvilken som helst annen beholder på sokkelen.
- Skru på vekten ved å trykke på "Av/På"-knappen: "8888" vil lyse på displayet, etterfulgt av "0".

- Plasser maten i beholderen, og vekten vises på displayet.

Dersom vekten overstiger 2000 eller 5000 gram (avhenger av modell), vil det gis beskjed ved at "Err" lyser på displayet. Fjern noe av maten i beholderen til riktig vekt vises.

- Skru av vekten ved å trykke på "Av/På"-knappen.

Merk: Vekten skrur seg automatisk av etter fem minutter dersom den ikke er i bruk.

Råd:

Dersom du skrur på vekten uten å først ha satt på plass beholderen, kan du ganske enkelt nullstille vekten (sette displayet på "0") ved å trykke på (d5) "Tare/set"-knappen (kalibrering/innstilling).

. Dersom du ønsker å veie flere ingredienser uten å måtte tømme bollen:

- Trykk på "Tare/set"-knappen (kalibrering/innstilling) etter at du har veid den første ingrediensen. Displayet vil vise "0".
- Vei deretter de andre ingrediensene (opptil 2000 eller 5000 gram, avhengig av modell), ved å trykke på "Tare/set"-knappen etter hver nye ingrediens.

. ml/g funksjon

En mengde vann eller melk kan måles ved å trykke på "ml/↑"-knappen. Det vil lyse "ml" over det siste tallet på displayet.

For å vende tilbake til veiing i gram, trykk på "kg/←". Det vil da lyse "g" over det siste tallet på displayet.

. Forhåndstilpasning av vekt

For å gjøre veiingen enklere kan du programmere inn den vekten du ønsker å oppnå:

- Trykk på "Tare/set"-knappen (kalibrering/innstilling): Det vil lyse "0000" på displayet, og den siste nullen vil blinke.
- Bruk "kg/←"-knappen til å velge mengdeenhet (g, dg, hg, kg).
- Bruk "ml/↑"-knappen til å få frem tallet som korresponderer med hver enhet.
- Trykk på "Tare/set"-knappen (kalibrering/innstilling) igjen. Vekten som vises på

displayet vil blinke to ganger, deretter vil det lyse "0".

Eksempel:

Du ønsker å veie 1245 gram:

- Trykk på "Tare/set"- knappen (kalibrering/ innstilling): Det vil lyse "0000" på displayet, og den siste nullen vil blinke.
- Trykk fem ganger på "ml/↑"- knappen til du får frem tallet 5.
- Trykk på "kg/←"- knappen, og den nest siste nullen vil blinke.
- Trykk fire ganger på "ml/↑"- knappen til du får frem tallet 4.
- Trykk på "kg/←"- knappen, og den andre nullen vil blinke.
- Trykk to ganger på "ml/↑"- knappen til du får frem tallet 2.
- Trykk på "kg/←"- knappen, og den første nullen vil blinke.
- Trykk en gang på "ml/↑"- knappen til du får frem tallet 1.
- Trykk på "Tare/set"- knappen (kalibrering/ innstilling). "1245" vil blinke to ganger, deretter vil det lyse "0".
- Ha ingrediensene i beholderen.

Når den programmererte vekt "minus 10 g" nås, vil vekten gi fra seg en periodisk og sakte lyd. Når man er 1 gram fra den programmerte vekt, vil lyden akselerere. Dersom vekten når "plus 10 g" vil lyden igjen sakne og bli periodisk.

På denne måten kan du kan du veie en forhåndsprogrammert vekt uten å måtte se på displayet.

. Skifting og håndtering av batterier

- Når beskjeden "LO" lyser på displayet indikerer det at batteriene må skiftes.



For å håndtere dem på en helt sikker måte kan du returnere batteriene til forhandleren eller hive dem i spesielle innsamlingsbokser. Når apparatet er utbrukt, husk å fjerne batteriene fra apparatet før dette kastes.

Rengjøring

- Rengjør vekten ved hjelp av en fuktig klut.
- Den store bollen (b) og bollelokket (a) kan vaskes i oppvaskmaskinen (øvre kurv).
- Det anbefales at du rengjør bollen/lokket etter hver bruk. Bruk varmt vann og oppvaskmiddel.
- Vend bollen/lokket (a) opp-ned på sokkelen for å gjøre oppbevaringen enklere.

Dersom apparatet ikke virker

- Dersom beskjeden "LO" lyser på displayet, skift batterier.
- Dersom beskjeden "Err" lyser kontinuerlig på displayet, eller dersom vekten ikke fungerer, ta kontakt med ditt nærmeste Krups service senter (se liste i brosjyren).

Tack för att Ni valt en produkt ifrån **Krups** sortimentet. Denna hushållsvåg är endast avsedd att användas till hushållsbruk för att väga livsmedel i.

Beskrivning (1)

- a Vågskål
- b Stor skål (vissa modeller)
- c Sockel
- d Kontrollpanel:
 - d1 : Display
 - d2 : På/Av
 - d3 : ml/↑
 - d4 : kg/←
 - d5 : «Tare/set» (funktion/inställning)

Säkerhetsföreskrifter



- Läs igenom instruktionerna noga innan vågen tas i bruk för första gången. Vid felaktig användning gäller inte Krups garanti.
- Låt inte barn använda vågen utan överinseende av någon vuxen.
- Allt underhåll förutom normal rengöring och byte av batterier bör ske av en auktoriserad Krups serviceverkstad.

Användning

- Sätt i 4 batterier, typ R6 AA 1.5V, i facket på vågens undersida. Försäkra dig om att de är korrekt isatta (+ mot +/- mot -).
- **Vägning**
 - Placera skålen (a eller b) eller någon annan behållare på sockeln.
 - Sätt igång vågen genom att trycka på "På/Av" knappen: "8888" kommer att visas på displayen vänta tills det visas "0".
 - Lägg i ingredienserna i behållaren; vikten visas.

Om vikten överstiger 2,000 g eller 5,000 g (beroende på modell), så kommer meddelandet " Err "att visas. Ta bort det överflödiga tills att korrekt vikt uppnås.

- För att stänga av vågen, tryck på "På/Av" knappen.

Observera: Vågen stänger av sig själv automatiskt efter 5 minuter om den ej används.

Råd:

Om du sätter på vågen innan skålen är placerad, får du ställa in den(återställ displayen till "0") enkelt genom att trycka på (d5) «Tare/set» (funktion/inställning) knappen.

• Om du önskar väga flera olika ingredienser utan att tömma skålen emellan:

- tryck på «Tare/set» (funktion/inställning) knappen efter vägningen av den första ingrediensen: displayen kommer att visa "0".
- väg sedan nästa ingrediens, upp till maxkapaciteten 2,000 g eller 5,000 g (beroende på modell), genom att trycka på «Tare/set» knappen efter varje ingrediens.

• ml/g funktion

En mängd vatten eller mjölk kan mätas genom att trycka på "ml/ ↑ knappen: ml kommer att visas på displayen ovanför de senaste siffrorna.

För att återgå till gr, tryck på kg/← knappen: «g» kommer att visas på displayen ovanför de senaste siffrorna.

• Förprogrammering av vägning

För att göra vägningen enklare, kan du programmera in vikten du vill väga upp:

- tryck på «Tare/set» kontrollen: 0000 kommer att visas med den sista 0 : an blinkande.
- tryck på kg/ ← knappen, välj önskad enhet som skall programmeras (g, tiotals g, hundradels g, kg).
- tryck på ml/↑ knappen, siffrorna visas som hör ihop med varje enhet.
- tryck på «Tare/set» kontrollen igen: vikten kommer att visas med blinkande sken två gånger, sen kommer "0" att visas.

Exempel:

Du vill väga upp 1,245 gram:

- tryck på «Tare/set» (funktion/inställning) knappen: "0000" visas på displayen, med den sista 0 :an blinkande.
- tryck 5 ggr på "ml/ ↑" knappen då visas 5.
- tryck på kg/← knappen, den näst sista 0 :an kommer att blinka.
- tryck 4 ggr på ml/ knappen för att visa 4.
- tryck på kg/← knappen , den andra 0 : an kommer att blinka.
- tryck 2 ggr på ml/ ↑ knappen då visas 2.
- tryck på kg/← knappen, då kommer den första nollan att blinka.
- tryck en gång på ml/ ↑ knappen då visas 1.
- tryck på «Tare/set» (funktion/inställning) knappen: 1245 blinkar två gånger och «0» visas.
- Lägg i ingredienserna i skålen.

När den programmerade vikten "minus 10 g" är nådd hörs ett långsamt oregelbundet ljud. När den programmerade vikten är nådd så när som på 1 g accelererar det oregelbundna ljudet. När vikten når "plus 10 g", börjar ljudet igen bli långsamt och oregelbundet.

På detta sätt kan du väga tidigare programmerad kvantitet av ingredienser utan att titta på displayen.

. Byte och återvinning av batterier

- När meddelandet "LO" visas är det en indikation på att det är dags att byta dem..



För att göra dig av med batterierna på ett säkert sätt, lämna tillbaks dem till återförsäljaren eller lägg dem i speciell behållare som finns vid sopstationer ,bensinstationer mfl. När din hushållsvåg är uttjänad kom ihåg att ta ur batterierna innan du kastar den.

- Vi rekommenderar rengöring av vågskålen då livsmedel har använts . Rengör i hett vatten med diskmedel.
- Vänd vågskålen (a) upp och ned på sockeln för enklare förvaring.

Om din våg inte fungerar?

- Om meddelandet "LO" visas, byt batterier.
- Om meddelandet "Err" konstant visas, eller om vågen fortfarande inte fungerar kontakta din närmaste auktoriserade Krups serviceverkstad (se service listan).

Rengöring

- Rengör vågen med hjälp av en fuktig trasa.
- Den stora skålen (b) och vågskålen (a) kan diskas i diskmaskin (övre korgen).

Kiitos kun valitsit laitteen laajasta **Krups** valikoimasta. Tämä laite on tarkoitettu ainoastaan ruoka-aineiden punnitsemiseen ja ainoastaan kotitalouskäyttöön.

Laitekuvaus

- a kulho - kansi
- b suuri kulho (mallista riippuen)
- c vaaka / alusta
- d käyttöpaneeli
 - d1: näyttö
 - d2: virtakytkin On/Off
 - d3: ml / ↑
 - d4: kg / ←
 - d5: taaraus / nollaus

Turvallisen käytön neuvoja

- Lue käyttöohjeet huolellisesti ennen kuin ensimmäistä kertaa käytät laitetta. Pane takuukortti tai ostokuitti talteen. Käyttöohjeiden vastainen laitteen käyttö vapauttaa Krups in kaikesta vastuusta.
- Älä jätä laitetta lasten ulottuville ilman valvontaa. Lapset ja vajaakykyiset saavat käyttää laitetta vain valvonnan alaisena.
- Vain puhdistus, kunnossapito ja paristojen vaihto on sallittua. Jätä kaikki muut työt valtuutetulle Krups-huollolle.

Käyttö

- Pane laitteen alla olevaan lokeroon 4 pyöreää paristoa, tyyppiä R6 AA 1,5V. Varmistu, että olet laittanut paristot oikein päin paikalleen (+ napa + kohdalle ja - napa - kohdalle).

. Punnitseminen

- Pane jompikumpi kulhoista (a tai b) tai jokin muu astia vaa’an alustan päälle.
- Kytke vaakaan virta painamalla virtakytkintä

”On/Off”: näyttöön tulee näkyviin ”8888”. Odota, se korvautuu sekunnin kuluttua näytössä ”0”.

- Pane ainekset kulhoon, näyttöön tulee näkyviin niiden paino.

Mikäli punnitset enemmän kuin 2 000 g tai 5 000 g (mallista riippuen), näyttöön tulee teksti ”Err” osoittamaan, että olet ylittänyt vaa’an punnituskyyvyyn. Vähennä kulhon sisältöä, kunnes oikea paino tulee näkyviin.

- Katkaise virta vaa’asta painamalla virtakytkintä ”On / Off”.

Huomaa: Mikäli et käytä enää vaakaa, se katkaisee automaattisesti virran 5 minuutin kuluttua.

Neuvo:

Mikäli kytket vaakaan virran, ennen kuin olet asettanut kulhon paikalleen, voit nolлата vaa’an (palauttaa näyttöön ”0”) yksinkertaisesti vain painamalla painiketta (d5) ”taaraus / nollaus”.

. Mikäli haluat punnita useita aineita peräkkäin samaan kulhoon:

- paina ”taaraus / nollaus” painiketta punnittuasi ensimmäisen aineen: näyttöön tulee näkyviin ”0”.
- Sen jälkeen voit punnita samaan kulhoon muutkin aineet; nolלאa aina välillä vaa’an näyttö painamalla ”taaraus / nollaus” painiketta aina vaa’an maksimimäärään asti: 2 000 g tai 5 000 g.

. ml / g toiminto

- Voit myös mitata vaa’alla vettä tai maitoa painamalla ”ml / ↑” painiketta: näyttöön tulee näkyviin ”ml” viimeisen numeron yläpuolelle.
- Palauta vaaka punnitsemaan grammoja painamalla ”kg / ←” painiketta: näyttöön tulee näkyviin ”g” viimeisen numeron yläpuolelle.

. Vaa’an säätäminen ennakkoon

Punnitsemisen helpottamiseksi voit ohjelmoida vaakaan punnittavan määrän:

- paina ”taaraus / nollaus” painiketta: näyttöön tulee ”0000” viimeisen nollan vilkkuessa.

- käytä "kg / ←" painiketta ja valitse ohjelmoitava yksikkö (g, kymmenen grammaa, sata grammaa, kg).
- käytä " ml / ↑" painiketta ja säädä haluamasi numero näyttöön kullekin yksikölle.
- paina uudestaan "taaraus / nollaus" painiketta: valittu paino vilkkuu näytössä kahdesti, jonka jälkeen näyttöön ilmestyy "0".

Esimerkki:

Haluat punnita 1 245 grammaa:

- paina "taaraus / nollaus" painiketta: näyttöön tulee "0000" ja viimeinen nolla vilkkuu.
- paina viisi kertaa " ml / ↑" painiketta, jotta näyttöön tulee 5.
- paina "kg / ←" painiketta ja viimeistä edellinen nolla vilkkuu.
- paina 4 kertaa " ml / ↑" painiketta, jotta näyttöön tulee 4.
- paina "kg / ←" painiketta ja toinen nolla vilkkuu.
- paina 2 kertaa " ml / ↑" painiketta, jotta näyttöön tulee 2.
- paina "kg / ←" painiketta ja ensimmäinen nolla vilkkuu.
- paina 1 kerran " ml / ↑" painiketta, jotta näyttöön tulee 1.
- paina "taaraus / nollaus" painiketta: "1245" vilkkuu kaksi kertaa ja sen jälkeen näyttöön tulee "0".
- Mittaa aineet kulhoon.

Kun ohjelmoitu määrä " miinus 10 g " on kulhossa, vaa'asta kuuluu jaksottainen hidas ääni. Kun kulhossa on ohjelmoitu määrä 1 g tarkkuudella, jaksottainen ääni kiihtyy. Kun kulhossa on "plus 10 g ", ääni muuttuu jälleen jaksottaiseksi ja hitaaksi.

Tällä tavalla voit punnita ennalta ohjelmoituja määriä, ilman, että sinun tarvitsee seurata näyttöä.

. Paristojen vaihto ja hävittäminen

- Kun näyttöön ilmestyy viesti "LO", se merkitsee, että on aika vaihtaa paristot.



Palauta paristot kauppiasi paristojen keräilypisteeseen tai muuhun keräilypisteeseen. Kun tulee aika hävittää vaa'ka, muista poistaa paristot ennen hävittämistä.

Puhdistus

- Pyyhi vaa'ka puhtaaksi kostealla pyyhkeellä.
- Voit pestä suuren kulhon (b) ja kulhon / kannen (a) astianpesukoneen yläkorissa.
- Suosittelemme kulhon / kannen puhdistusta aina mittauksen jälkeen. Pese se kuumassa pesuaineisessa vedessä, huuhtele ja kuivaa.
- Käännä kulho / kansi (a) ylösalaisin vaa'an alustan päälle helpottaaksesi säilytystä.

Jos laite ei toimi?

- Kun näyttöön tulee näkyviin teksti "LO", vaihda paristot.
- Mikäli näyttöön tulee jatkuvasti viesti "Err", tai vaa'ka ei toimi, ota yhteys Krups-huoltoon.