

Tefal®

QUICK & HOT DELUXE



www.tefal.com

F
GB
D
NL
I
DK
N
S
Fin
GR
CS
SK
HU
SL
BS
BG
RO
SR
TUR

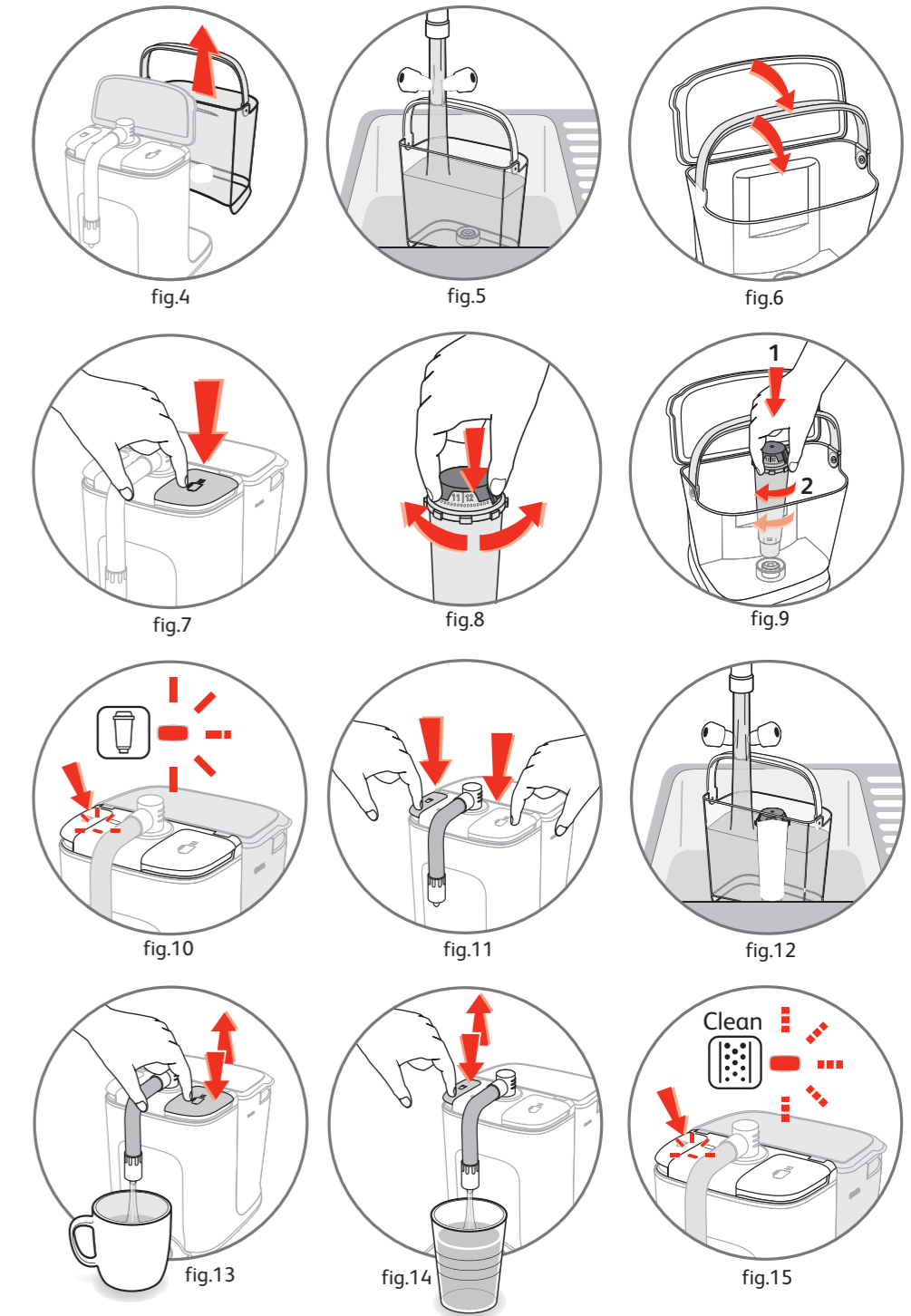
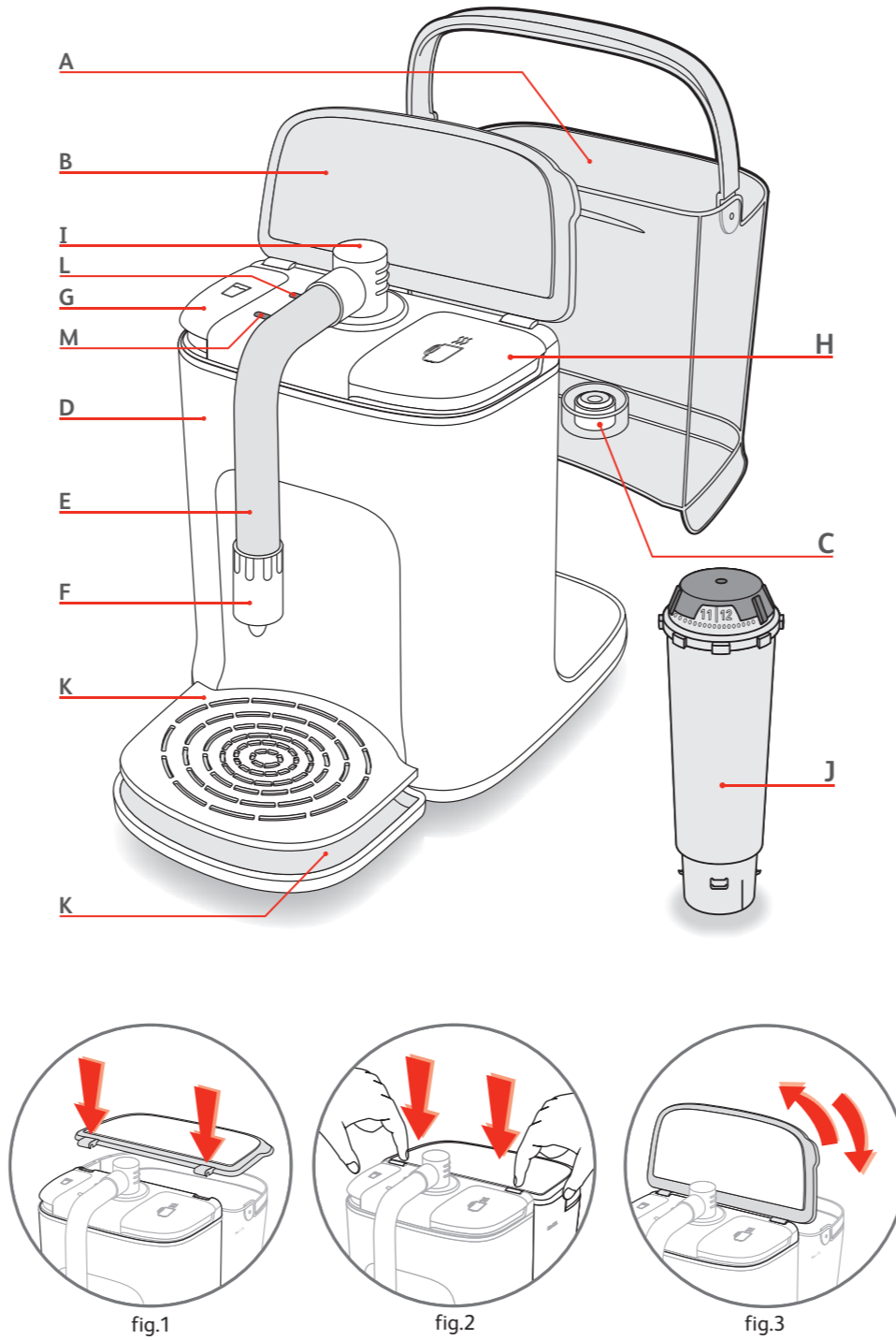

Important : consignes de sécurité

Note : Cet appareil n'est pas destiné à faire bouillir de l'eau. Avant d'utiliser cet appareil pour la préparation d'aliments ou de boissons – pour nourrissons, notamment – veuillez lire les instructions fournies avec ces préparations. L'eau chaude fournie par cet appareil ne convient pas à la stérilisation.

Cette appareil produit de l'eau très chaude : prenez toutes les précautions nécessaires pour ne pas vous ébouillanter lorsque vous utiliser cette eau.

- Avant d'utiliser l'appareil pour la première fois, lisez soigneusement les instructions d'emploi et conservez-les dans un endroit sûr : Tefal ne saurait être tenu pour responsable de toute utilisation incorrecte.
- Évitez tout contact avec le robinet lorsque l'appareil est en cours d'utilisation car celui-ci devient brûlant.
- L'appareil doit être branché à une prise de terre. Vérifiez que la tension indiquée sur la plaque des caractéristiques électriques de l'appareil correspond à celle fournie par votre installation électrique.
- Veillez à ne pas poser l'appareil sur une surface chaude, comme une plaque de cuisson, ni à proximité d'une flamme nue. L'appareil doit être installé sur un plan de travail stable, résistant à la chaleur et à l'abri des risques d'éclaboussures.
- Si l'appareil ne fonctionne pas correctement, débranchez-le immédiatement.
- Ne tirez pas sur le cordon d'alimentation pour retirer la fiche de la prise murale.
- Ne laissez pas le cordon d'alimentation pendre au bord de la table ou du plan de travail.
- Ne laissez jamais votre main sur le cordon électrique ou sur les parties chaudes de l'appareil.
- Ne plongez jamais l'appareil, le cordon ou la prise électrique dans l'eau ou dans tout autre liquide.
- Pour éviter tout risque d'électrocution ou d'incendie, n'utilisez jamais un appareil dont le cordon d'alimentation ou la prise a été endommagé. Seul un centre de service après-vente agréé par TEFAL est autorisé à remplacer le cordon d'alimentation de cet appareil.
- Relisez toujours les instructions avant de détartre l'appareil.
- Protégez l'appareil contre l'humidité et le gel.
- N'utilisez pas l'appareil s'il semble ne pas fonctionner correctement ou s'il a été endommagé – voir les informations de contact de l'assistance téléphonique sur la dernière de couverture de ce manuel.
- A l'exception des opérations de nettoyage et de détartrage effectuées conformément aux procédures d'utilisation de cet appareil, toute recherche de panne et toute intervention de réparation ou de maintenance doit être effectuée par un centre de service après vente agréé TEFAL.
- **Toute erreur dans les branchements électriques annule la garantie.**
- Débranchez l'appareil lorsque vous n'avez plus l'intention de vous en servir avant quelques temps ou avant de procéder à son nettoyage.
- Tous nos appareils sont soumis à des contrôles qualité rigoureux. Nous faisons subir des tests pratiques à des machines sélectionnées au hasard, ce qui peut expliquer la présence de petites marques d'utilisation.
- Nous vous conseillons de ne pas utiliser de prise multiple ni de prolongateur électrique.
- Si vous utilisez en une seule fois un réservoir complet (environ 1,7 litre), laissez l'appareil refroidir 10 minutes avant d'entamer le cycle suivant.
- Ne remplissez le réservoir qu'avec de l'eau à température ambiante.
- Votre machine a été conçue pour un usage domestique seulement.
Elle n'a pas été conçue pour être utilisée dans les cas suivants qui ne sont pas couverts par la garantie:
 - Dans des coins de cuisines réservés au personnel dans des magasins, bureaux et autres environnements professionnels,
 - Dans des fermes,
 - Par les clients des hôtels, motels et autres environnements à caractère résidentiel,
 - Dans des environnements de type chambres d'hôtes.

Limites de sécurité

Cette fontaine à eau chaude doit être utilisée uniquement avec de l'eau dans le réservoir.

Ce produit est exclusivement destiné à un usage domestique. Le fabricant décline toute responsabilité et se réserve le droit de résilier la garantie en cas d'utilisation commerciale ou inadaptée, ou de non-respect des instructions d'emploi.

Prévention des accidents domestiques

Cet appareil n'est pas destiné à une utilisation par des enfants, ni par des personnes souffrant d'une incapacité physique, sensorielle ou mentale, ni par des personnes ne disposant pas des connaissances ou de l'expérience nécessaires, à moins qu'elles soient supervisées par une personne responsable de leur sécurité ou qu'elles aient préalablement reçu de cette personne des instructions sur l'utilisation de l'appareil. Il est important de surveiller les enfants pour s'assurer qu'ils ne puissent pas jouer avec l'appareil.

Toute brûlure, même légère, peut être dangereuse pour un enfant. A mesure qu'ils grandissent, apprenez aux enfants à être prudents avec les liquides chauds que l'on trouve dans une cuisine. Placez l'appareil et son cordon d'alimentation à bonne distance du bord du plan de travail, hors de portée des enfants et de certaines personnes handicapées.

En cas d'accident, faites immédiatement couler de l'eau froide sur la brûlure et consultez le médecin si nécessaire.

Pour éviter les accidents, ne portez pas votre bébé ou votre enfant au bras lorsque vous transportez ou buvez une boisson chaude.

- A Réservoir à eau
- B Couvercle du réservoir
- C Valve d'évacuation d'eau
- D Corps de l'appareil
- E Robinet
- F Buse démontable pour le nettoyage
- G Touche eau température ambiante (selon modèle)
- H Touche eau chaude
- I Système de réglage de la hauteur de la buse
- J Cartouche de filtration (selon modèle)
- K Récolte-gouttes amovible (compatible lave-vaisselle) (selon modèle)
- L Témoin de remplacement de la cartouche de filtration (selon modèle)
- M Témoin de détartrage (selon modèle)

Première utilisation – Rinçage de l'appareil

- 1 – Sortez l'appareil de son conditionnement. Mettez de côté la cartouche de filtration Claris (selon modèle).
 - 2 – Engagez le couvercle sur le corps de l'appareil (Fig. 1, 2, 3).
 - 3 – Lavez et séchez le réservoir, puis remplissez-le d'eau froide (Fig. 4, 5).
 - 4 – Placez le réservoir sur l'appareil en le pressant fermement en position, puis rabattez le couvercle (Fig. 6).
 - 5 – Placez l'appareil sur un plan de travail stable et résistant à la chaleur.
 - 6 – Branchez l'appareil.
 - 7 – Placez sous la buse un récipient d'une contenance d'au moins 1,7 litre.
 - 8 – Réglez la hauteur de la buse en fonction de celle du récipient en montant ou en descendant le système de réglage (I).
 - 9 – Appuyez sur la touche eau chaude : l'appareil délivre automatiquement 220 ml d'eau chaude qui s'écoule par la buse. Répétez le processus jusqu'à ce que le réservoir soit vide (Fig. 7).
- Remarque : Le fonctionnement de la pompe produit du bruit et des vibrations. Ceci est normal.**
- 10 – Lorsque le récipient est presque plein, jetez l'eau qu'il contient.
- Remarque : il est possible que des gouttelettes d'eau s'échappent de la buse. Pour éviter les projections, nous vous recommandons d'utiliser un récipient plus haut ou de maintenir la tasse plus près de la buse.**
- Pour retirer ou replacer le récolte-gouttes, soulevez-le.

Installation de la cartouche de filtration Claris (selon modèle)

- 1 – Retirez l'emballage de la cartouche de filtration Claris. Rincez la cartouche de filtration Claris sous le robinet pendant 30 secondes pour éliminer les éventuels résidus de charbon actif.
- 2 – Mémorisez le mois de mise en service de la cartouche en faisant coulisser la bague supérieure de la cartouche sur la date de mise en service. Nous vous recommandons de faire apparaître le numéro du mois du côté gauche de la fenêtre (Fig. 8).
- 3 – Placez la cartouche de filtration Claris dans le réservoir en lui donnant un quart de tour dans le sens des aiguilles d'une montre (Fig. 9).
- 4 – La cartouche de filtration Claris est prévue pour traiter jusqu'à 50 litres d'eau, ce qui correspond à 6 semaines d'utilisation normale environ. Si votre modèle dispose du témoin de remplacement de cartouche, changez la cartouche lorsque le témoin passe au bleu (Fig. 10).
- 5 – Lorsque vous avez remplacé la cartouche de filtration Claris, maintenez les touches d'eau à température ambiante et d'eau chaude enfoncées simultanément pendant au moins 5 secondes. L'appareil enregistre alors le changement de la cartouche et le témoin bleu s'éteint (selon modèle) (Fig. 11).
- 6 – Placez un récipient sous la buse et appuyez sur la touche eau chaude. Pour éliminer les éventuels résidus de charbon actif qui peuvent se trouver sur la cartouche filtre, faites couler 220 ml d'eau dans la tasse (un cycle), puis jetez cette eau.

Quels sont les avantages de la cartouche de filtration Claris

Notre appareil Quick & Hot Deluxe peut fonctionner sans cartouche de filtration mais, pour des résultats de meilleure qualité, nous vous recommandons d'utiliser une cartouche de filtration Claris. La cartouche de filtration Claris ne filtre que l'eau que vous versez pour vous permettre de disposer à tout moment d'une eau fraîche et pure. La cartouche contient une substance anticalcaire et du charbon actif qui réduisent les concentrations de chlore, de plomb, de cuivre, de pesticides, d'impuretés, etc. mais préserve les minéraux et les oligoéléments présents dans l'eau. Ces cartouches sont disponibles – référence : XH5001 – sur notre site Web : www.tefal.com

Utilisation de l'appareil

- 1 – Remplissez le réservoir d'eau froide (Fig. 12).
- 2 – Placez le réservoir sur l'appareil en le pressant fermement en position, puis rabattez le couvercle (Fig. 6).
- 3 – Branchez l'appareil.
- 4 – Placez une tasse sous la buse. Pour obtenir de l'eau chaude, appuyez brièvement sur le bouton eau chaude : l'appareil délivre automatiquement 220 ml d'eau chaude. Réglez la hauteur de la buse en fonction de celle du récipient en montant ou en descendant le système de réglage (I) (Fig. 13).
- 5 – Si vous souhaitez arrêter l'écoulement de l'eau avant la fin du cycle, appuyez une fois encore sur la touche eau chaude (Fig. 7).
- 6 – Selon le modèle, vous pouvez obtenir de l'eau à température ambiante. Pour cela, suivez la même procédure mais en appuyant sur la touche température ambiante. L'appareil délivre automatiquement 200 ml d'eau à température ambiante (Fig. 14).

Remarque : Si vous souhaitez obtenir de l'eau à température ambiante immédiatement après avoir demandé de l'eau chaude, remplissez la tasse à moitié et jetez l'eau obtenue, ou attendez un minimum de 5 minutes.

Réglage de la quantité par tasse

Quick & Hot Deluxe est préprogrammé pour délivrer 220 ml d'eau chaude ou 200 ml d'eau à température ambiante (selon modèle).

Pour modifier la quantité préprogrammée :

- 1 – Remplissez le réservoir d'eau froide.
- 2 – Poussez fermement le réservoir en place.
- 3 – Pour programmer la quantité d'eau chaude, maintenez enfoncé le bouton eau chaude. Dès que vous avez obtenu la quantité désirée, relâchez la touche eau chaude. La nouvelle quantité d'eau chaude est désormais programmée.
- 4 – Si votre modèle dispose d'une touche eau à température ambiante, vous pouvez programmer la quantité à délivrer en suivant la même procédure mais en appuyant sur la touche température ambiante.

Détartrage

Détartrez votre appareil tous les deux mois ou après 500 cycles. Pour les modèles équipés d'un témoin de détartage, procédez au détartage dès que le témoin orange clignote sur le panneau de commande (Fig. 15).

- 1 – Placez un récipient d'une capacité d'au moins 1,7 litre sous la buse.
- 2 – Retirez la cartouche de filtration Claris. Remplissez le réservoir avec 1 litre de vinaigre blanc. Le vinaigre d'alcool ou vinaigre blanc est disponible dans les grandes surfaces et les magasins de bricolage.

3a – Modèles avec témoin de détartage :

- Maintenez les touches eau chaude et température ambiante enfoncées ensemble pendant environ 10 secondes.
- Le témoin orange reste allumé pendant le détartage et le vinaigre d'alcool se répartit par intermittence dans le circuit de l'appareil pour désagréger le tartre. Le détartage prend environ 10 minutes.
- A la fin du cycle, le témoin orange s'éteint (Fig. 11).

3b – Pour les modèles équipés de la seule touche eau chaude et sans témoin de détartage :

- Appuyez plusieurs fois sur la touche eau chaude afin de vider le réservoir.

4 – Pour tous les modèles :

- remplacez de nouveau le réservoir et rincez l'appareil en suivant les instructions de la section « Rinçage de l'appareil ».

Remarque : Si le témoin orange se met à clignoter pendant que vous utilisez l'appareil, il est important de procéder aussi rapidement que possible à son détartage.

Protégeons l'environnement



Aidez-nous à protéger l'environnement !

- ① Votre appareil contient des éléments précieux qui peuvent être récupérés ou recyclés.
- ② Déposez-le dans une déchetterie ou un centre local de collecte des déchets.

Que faire en cas de problème

Problèmes / Questions	Causes probables / Réponses	Solutions / Informations complémentaires
Le bruit est-il normal ?	Oui	Il provient du fonctionnement de la pompe.
Mon produit fait de la vapeur.	C'est normal lors des premières utilisations, le crachotement de vapeur disparaîtra après quelques utilisations.	
L'appareil fait un bruit vraiment étrange.	Le réservoir d'eau est vide.	Remplissez le réservoir.
Le produit vibre beaucoup.	Le réservoir d'eau n'est peut-être pas correctement mis en place.	Appuyez fermement sur le réservoir pour le positionner correctement.
L'appareil fournit-il de l'eau bouillante ?	Cet appareil fournit de l'eau très chaude, juste en dessous du point d'ébullition.	Nous vous recommandons de préchauffer la tasse. La température baisse rapidement en fonction de celle de la tasse et du lait utilisé. Nous rappelons que de l'eau à plus de 95 °C peut brûler les feuilles de thé et en détruire les saveurs essentielles.
L'écoulement de l'eau a diminué.	La cartouche de filtration Claris doit être remplacée ou l'appareil a besoin d'un détartrage.	Voir la section Détartrage. Vous pouvez acheter les cartouches filtres Claris sur notre site Web – www.tefal.com .
La température de l'eau semble moins élevée.	Détartrez votre appareil.	Voir la section Détartrage.
Le témoin orange clignote.	Détartrez votre appareil.	Voir la section Détartrage.
Le témoin orange est allumé.	Le programme de détartrage est en cours.	L'appareil est en cycle de détartrage. Voir la section Détartrage.
Le témoin bleu est allumé en continu.	Vous devez remplacer la cartouche de filtration Claris.	Voir la section remplacement de la cartouche filtre Claris.
Des gouttelettes d'eau sont projetées de la buse lorsque je commence à remplir ma tasse. Est-ce normal ?	Oui	Vérifiez par ailleurs que la buse est correctement vissée.
Un film se forme sur la surface de mon thé.	Les producteurs et les amateurs de thé qui résident dans des zones où l'eau est particulièrement dure connaissent bien ce problème : il s'agit d'un phénomène naturel occasionné par l'oxygène de l'air qui oxyde certains des éléments solubles dans l'infusion pour former un film.	Le problème est bien connu dans les régions où l'eau est dure : le calcaire favorise l'apparition de ce film.
Où puis-je me procurer des cartouches de filtration Claris ?	Vous pouvez acheter les cartouches filtres Claris sur notre site Web – www.tefal.com	
Combien de temps dure une cartouche de filtration Claris ?	La cartouche doit généralement être remplacée toutes les six semaines, ce qui correspond à une utilisation d'environ 50 litres d'eau. Remplacez la cartouche dès que le témoin bleu s'allume.	Vous pouvez acheter les cartouches de filtration Claris sur notre site Web : www.tefal.com
Quelle est la consommation énergétique de l'appareil en veille ?	Environ 1 Watt	
Est-il normal que la pompe se mette en marche et puis s'arrête ?	Oui	La pompe régule le flux d'eau pour obtenir une température suffisante.
Il y a des particules présentes dans l'eau.	La cartouche n'a pas été suffisamment rincée.	Avant d'installer une nouvelle cartouche de filtration Claris, rincez-la sous le robinet pendant 30 secondes pour éliminer les éventuels résidus de charbon actif. Faites ensuite couler 220 ml d'eau (un cycle) dans un récipient et jetez l'eau obtenue.
Est-ce que je peux utiliser mon Quick & Hot Deluxe sans filtre ?	Bien sûr, mais vous obtiendrez une eau plus pure et des boissons plus savoureuses avec la cartouche de filtration Claris.	Voir la section « Les avantages de la cartouche de filtration Claris » .

Important : safety instructions

Note: This appliance does not produce boiling water. Therefore please check any food or beverage instructions before using. This appliance for such things as baby food and drinks. The hot water from this appliance cannot be used for sterilising purposes. This appliance produces very hot water. Therefore, please take care when dispensing the water in order to avoid scalding yourself.

- Carefully read these operating instructions before using the appliance for the first time and keep them in a safe place: Tefal cannot be held responsible for incorrect use.
 - Do not touch the downpipe when it is operating as this will be hot.
 - Only plug the appliance into an earthed socket. Check that the power supply voltage shown on the appliance's rating plate corresponds to that of your installation.
 - Take care not to place the appliance on a hot surface like a hot-plate or use it close to a naked flame. The appliance should be placed on a flat, stable, heat-resistant surface away from water splashes.
 - Immediately take the plug out from the mains if the appliance does not function correctly.
 - Do not pull the power supply cord to remove the plug.
 - Do not let the power supply cord hang down on the edge of a table or a work surface.
 - Do not place your hand or the power supply cord on the hot parts of the appliance.
 - Never soak the appliance, the cord or electrical plug in water or any other liquid.
 - To avoid any danger, do not use the appliance if the power supply cord or plug are damaged. You must have the power supply cord replaced by a TEFAL authorised service centre.
 - Always refer to the instructions to de-scale the appliance.
 - Protect the appliance against humidity and frost.
 - Do not use the appliance if it does not operate correctly or if it has been damaged - see Helpline details on the back cover of this booklet.
 - Except for cleaning and scale removal in accordance with the procedures for use of the appliance, any investigations, repairs or maintenance must be carried out by a TEFAL authorised service centre.
 - **Any error in electrical connection negates the guarantee.**
 - Unplug the appliance as soon as you have finished using it for a while or when cleaning.
 - All appliances are subject to rigorous quality inspection. Practical tests using appliances taken at random are conducted and this may explain any marks showing prior use.
 - You are advised not to use multiple sockets and/ or extension cables.
 - If you use an entire tank of water all at once (approximately 1.7 litres), let the appliance rest for 10 minutes before launching a new cycle.
 - Never put anything else but ambient water in the tank.
 - This appliance is intended to be used only in the household.
- It is not intended to be used in the following applications, and the guarantee will not apply for:
- staff kitchen areas in shops, offices and other working environments;
 - farm houses;
 - by clients in hotels, motels and other residential type environments;
 - bed and breakfast type environments.

Safety limits

This hot water dispenser must only be used with water in the tank.

This product has been designed for domestic use only. Any commercial use, inappropriate use or failure to comply with the instructions, the manufacturer accepts no responsibility and the guarantee will not apply.

Preventing domestic accidents

This appliance is not intended for use by persons (including children) with reduced physical, sensory or mental capabilities, or lack of experience and knowledge, unless they have been given supervision or instruction concerning use of the appliance by a person responsible for their safety. Children should be supervised to ensure that they do not play with the appliance.

Even slight burns can sometimes be serious for children. As they grow up, teach your children to take great care with hot liquids they may encounter in the kitchen. Place the appliance and power cord well behind the work surface outside the reach of children and certain disabled persons.

If an accident occurs, immediately apply cold running water to the burn and call a medical doctor if necessary.

To avoid accidents, do not carry your child or baby when drinking or carrying a hot drink.

Product description

- A Water tank
- B Tank lid
- C Water release valve
- D Body of the appliance
- E Down pipe
- F Nozzle that can be dismantled for cleaning
- G Ambient temperature button (according to model)
- H Hot water button
- I Rubber grip to adjust the nozzle height
- J Filter cartridge (according to model)
- K Removable drip tray (dishwasher safe) (according to model)
- L Cartridge change indicator (according to model)
- M Descaling indicator (according to model)

First Use - Rinsing your appliance

- 1 - Unpack your appliance. Keep the Claris Filter cartridge (according to model) to one side.
 - 2 - Engage the lid on the body of the product. (fig. 1, 2, 3)
 - 3 - Wash and dry the water tank. Fill the water tank with cold water. (fig. 4, 5)
 - 4 - Place the water tank onto the appliance and then close the lid onto the water tank. Press the water tank firmly into place. (fig. 6)
 - 5 - Place the appliance on a flat, stable heat-resistant surface.
 - 6 - Plug the appliance in.
 - 7 - Place a container that holds approximately 1.7 litres under the nozzle.
 - 8 - Adjust the nozzle according to the height of the container by pulling the rubber grip up or pushing it down.
 - 9 - Press the hot water button, hot water will begin to dispense from the spout. 220ml of hot water will be dispensed automatically, repeat the process until the water tank is empty. (fig. 7)
NB : The noise and vibration during use is the pump operating. This is normal.
 - 10 - When the container is almost full, discard the water.
NB : A little water may splash from the nozzle. To avoid this, we recommend you use a taller vessel or hold the cup closer to the nozzle.
- To remove or fit the drip tray, up-lift it during the removal or fitting process.

Fitting the Claris Filter cartridge (according to model)

- 1 - Unwrap the Claris Filter cartridge. Hold the Claris Filter cartridge under a tap and rinse it for 30 seconds under running water to eliminate any carbon residues.
- 2 - Note the month in which you begin to use the cartridge by turning the upper ring on the cartridge. We would suggest that the month should be the one showing in the left hand side of the opening. (fig. 8)
- 3 - Fit the Claris Filter cartridge into the water tank by making a quarter turn clockwise. (fig. 9)
- 4 - The Claris Filter cartridge should be replaced after approximately 50 litres of water used, or after approximately 6 weeks depending on frequency of use. For models with cartridge change indicator, change the cartridge when the blue light turns on. (fig. 10)
- 5 - Once you have changed the Claris Filter cartridge, press and hold the hot and ambient buttons simultaneously for approximately 5 seconds. The reset is memorised and the blue light will turn off (according to model). (fig. 11)
- 6 - Place a container under the nozzle and press the hot water button. Run a 220ml cycle of water into a cup and then discard it, in order to remove any final carbon residues from the filter.

The benefits of using Claris Filter cartridge

You can use your Quick & Hot without a cartridge but for best results we recommend using a Claris filter cartridge. The Claris Filter cartridge will only filter the water as you dispense it, so you always have fresh filtered water. The cartridge contains an antilime substance and activated carbon that reduces chlorine, impurities, lead, copper, pesticides etc that are present in water. Minerals and trace elements are preserved. You can purchase a cartridge - ref: XH5001 from our web site: www.tefal.com

Using your appliance

- 1 - Fill the water tank with cold water. (fig. 12)
 - 2 - Place the water tank onto the appliance and then close the lid onto the water tank. Press the water tank firmly into place. (fig. 6)
 - 3 - Plug the appliance in.
 - 4 - Place a cup under the nozzle. To obtain hot water, briefly press the hot water button and you will automatically obtain 220 ml of hot water. Adjust the height of the nozzle by pulling the rubber grip up or pushing it down. (fig.13)
 - 5 - If you wish to stop the water before the end of the cycle, press the hot water button again. (fig. 7)
 - 6 - Depending on the model you have, to obtain ambient water, follow the same procedure but use the ambient water button, which produces 200 ml of water automatically dispensed at room temperature. (fig. 14)
- NB** : If you would like to get ambient water after the hot water has been running, fill half a mug and discard it or wait for a minimum of 5 minutes.

Setting the cup quantity

Quick & Hot Deluxe is already pre-programmed to dispense 220 ml of hot water and 200 ml of ambient water (depending on model).

To change the programmed amount :

- 1 - Fill the water tank with cold water.
- 2 - Push the water tank firmly into place.
- 3 - To set up the hot water quantity, press and hold the hot water button. Once the desired amount of hot water is reached, release the hot water button. The new hot water quantity is now programmed.
- 4 - If your model has an ambient water button, to set the quantity repeat the above steps pressing the ambient temperature button.

Descaling

Descaling should be carried out every 2 months (or after 500 cycles) or for models with descaling indicator, descaling should be done when the orange light flashes on the control panel. (fig. 15)

- 1 - Place a 1.7 litre container under the nozzle.
 - 2 - Remove the Claris filter cartridge. Fill the tank with 1 litre of white vinegar. (White vinegar is available from hardware stores).
- 3a - **For models with descaling indicator:**
- Press and hold the hot and ambient water buttons simultaneously for approximately 10 seconds.
 - The orange light will remain on during descaling and white vinegar will intermittently spread through the circuit of the appliance to break down the scale.
- Descaling will last approximately 10 minutes
- At the end of the descaling cycle, the orange indicator light will turn off. (fig. 11)
- 3b - **For models with only one button and no orange indicator:**
- Press the hot button several times to empty the tank.
- 4 - **For all models:**
- Refill the water tank, and rinse the appliance following the 'Rinsing your appliance section'.
- NB** : If the orange light flashes during use you may need to descale the appliance as soon as possible.

Protecting the environment



Help protect the environment!

- ① Your appliance contains valuable materials which can be recovered or recycled.
- ➔ Leave it at a local civic waste collection point.

What to do if there is a problem

Problems/ Questions	Probable causes / Answers	Corrective actions / Further info
Is the noise normal?	Yes	This is the pump mechanism working.
My product gives off steam.	This is normal during the first few times it is used, the puffs of steam will stop once the appliance has been used a few times.	
The product makes a really strange noise.	No more water left in the tank.	Fill tank.
The product vibrates excessively?	The water tank may not be fitted securely.	Press the tank firmly into place.
Does the product produce boiling water?	The product produces very hot water just below boiling point.	We recommend that the cup is warmed first. The temperature will drop depending on how cold the cup is and how cold the milk used is. It is a fact that water heated at more than 95°C will burn certain tea leaves and eliminate all the essential flavours.
Water flow reduces	Claris filter needs replacing or appliance needs a descale	See section on Descaling. Claris filters can be purchased via our website - www.tefal.com
Temperature of water seems cooler	Descale your appliance.	See section on Descaling.
Orange light is flashing	Descale your appliance.	See section on Descaling.
Orange light is on	The program of descaling is on.	The appliance is on descaling cycle, see "descaling section".
Blue light is permanently on	The Claris filter needs changing.	See section "Fitting the Claris Filter Cartridge".
A little water splashes from the spout at the start of filling a cup. Is this normal?	Yes	Also, check that the nozzle is screwed on tightly.
A film has formed on my tea.	Tea producers and consumers who live in hard water areas are well aware of this and it is a natural occurrence caused by the oxygen in the air which oxidises some of the the soluble materials in the brew to form a film.	Problem well known in hard water areas as hard water promotes film.
Where can I get Claris filters from?	Claris filters can be purchased via our website - www.tefal.com .	
How often should I replace the Claris Filter?	After approx every 50L of water used. After approx 6 weeks depending on frequency of use. If the blue light turns on.	Claris filters can be purchased via our website - www.tefal.com .
How much power is consumed on standby?	Approx. 1 Watt.	
Is it normal for the pump to start and stop?	Yes	To obtain the hot water temperature, the flow of water is regulated by the pump.
There are particles in the water.	Cartridge has not been rinsed.	Before fitting a new Claris Filter cartridge hold the new cartridge under a tap and rinse it for 30 seconds under running water to eliminate any carbon residues. Then run a 220 ml cycle of water into a container and discard it.
Can I use my Quick & Hot without a filter?	Yes but for best results we recommend the use of the Claris filter cartridge.	See section «The benefits of using the Claris filter cartridge»

Wichtig: Sicherheitshinweise

Bitte beachten: Mit diesem Gerät wird das Wasser nicht bis zum Siedepunkt erhitzt. Bitte sehen Sie sich deshalb vor der Benutzung dieses Geräts zur Zubereitung von Babynahrung und Getränken für Babies stets die diese Lebensmittel betreffenden Anweisungen an. Das Heißwasser aus diesem Gerät darf nicht zum Sterilisieren eingesetzt werden.

Mit diesem Gerät wird das Wasser stark erhitzt, lassen Sie deshalb beim Ausgießen des Wassers Vorsicht walten, um Verbrühungen zu vermeiden.

- Bitte lesen Sie die Gebrauchsanweisung vor der ersten Inbetriebnahme des Geräts aufmerksam durch und bewahren Sie sie gut auf. Bei unsachgemäßem Gebrauch übernimmt Tefal keine Haftung.
- Berühren Sie die in Betrieb befindliche Falleitung nicht, da man sich an ihr verbrennen könnte.
- Das Gerät darf nur an geerdete Steckdosen angeschlossen werden. Vergewissern Sie sich, dass der auf dem Typenschild Ihres Gerätes angegebene Anschlusswert mit der auf Ihrem Stromzähler angegebenen Spannung übereinstimmt.
- Das Gerät darf nicht auf heiße Oberflächen wie Kochplatten gestellt oder in der Nähe einer offenen Flamme benutzt werden. Das Gerät darf nur auf flachen, stabilen und hitzeunempfindlichen Arbeitsflächen benutzt und muss vor Wasserspritzern geschützt werden.
- Wenn das Gerät nicht richtig funktioniert, muss es unverzüglich ausgesteckt werden.
- Stecken Sie das Gerät niemals durch Ziehen am Stromkabel aus.
- Lassen Sie das Stromkabel nicht über die Tischecke oder auf die Arbeitsfläche hinunterhängen und ziehen Sie es nicht über scharfe Kanten.
- Lassen Sie das Gerät nie ohne Aufsicht in Betrieb.
- Ihre Hände und das Stromkabel dürfen nicht mit den heißen Teilen des Geräts in Berührung kommen.
- Das Gerät, das Stromkabel und der Stecker dürfen nicht in Wasser oder sonstige Flüssigkeiten getaucht werden.
- Um jedwede Gefahr zu vermeiden, dürfen das Stromkabel und der Stecker nicht benutzt werden, wenn sie beschädigt sind. Das Stromkabel muss von einem zugelassenen TEFAL Kundendienstcenter ausgetauscht werden.
- Halten Sie sich beim Entkalken des Geräts stets an die Gebrauchsanweisung.
- Das Gerät muss gegen Feuchtigkeit und Frost geschützt aufbewahrt werden.
- Nehmen Sie das Gerät nicht in Betrieb, wenn es nicht richtig funktioniert oder beschädigt ist.
- Mit Ausnahme von gemäß der Gebrauchsanleitung durchgeführten Maßnahmen zur Reinigung und Entkalkung des Geräts müssen alle anderen Eingriffe durch ein zugelassenes TEFAL Kundendienstcenter vorgenommen werden.
- **Bei falschem Anschluss erlischt die Garantie.**
- Nach der Benutzung und während der Reinigung muss das Gerät ausgesteckt werden. Vor der Reinigung muss das Gerät abkühlen.
- Alle Geräte werden einer strengen Qualitätskontrolle unterzogen. Es werden Gebrauchstests an nach dem Zufallsprinzip ausgewählten Geräten durchgeführt, was eventuelle Gebrauchsspuren erklärt.
- Vom Einsatz von Mehrfachsteckern und/oder Verlängerungskabeln wird abgeraten.
Wenn Sie ein Verlängerungskabel verwenden, muss dieses einen Stecker mit Erdung aufweisen, der Leistung des Gerätes entsprechen und es muss so verlegt werden das niemand darüber stolpern kann.
- Wenn Sie den gesamten Wasserbehälter (etwa 1,7 Liter) auf einmal geleert haben, braucht das Gerät vor dem Start eines erneuten Durchlaufs 10 Minuten Pause.
- Befüllen Sie den Wassertank ausschließlich mit zimmerwarmem Wasser.
- Dieses Gerät ist ausschließlich für den Haushaltsgebrauch bestimmt.
Die Garantie gilt nicht für die Benutzung des Geräts in folgenden Bereichen:
 - In Kochecken für das Personal in Geschäften, Büros und sonstigen Arbeitsumfeldern,
 - auf Bauernhöfen,
 - für den Gebrauch durch Gäste von Hotels, Motels und sonstigen Umfeldern mit Beherbergungscharakter,
 - in Umfeldern wie Gästezimmern.

Dieser Heißwasserspender darf nicht mit leerem Wasserbehälter in Betrieb genommen werden.

Dieses Produkt ist ausschließlich für den Hausgebrauch bestimmt. Bei gewerblicher, unsachgemäßer oder der Gebrauchsanweisung zuwiderlaufender Verwendung übernimmt der Hersteller keine Haftung und die Garantie erlischt.

Vorbeugung gegen Haushaltsunfälle

Dieses Gerät darf nicht von Personen (inbegriffen Kindern) mit eingeschränkten körperlichen, sensorischen oder geistigen Fähigkeiten benutzt werden. Das Gleiche gilt für Personen, die keine Erfahrung mit dem Gerät besitzen oder sich mit ihm nicht auskennen, außer wenn sie von einer für ihre Sicherheit verantwortlichen Person beaufsichtigt werden oder von dieser mit dem Gebrauch des Geräts vertraut gemacht wurden. Kinder müssen beaufsichtigt werden, damit sie nicht mit dem Gerät spielen.

Bisweilen können sogar leichte Verbrennungen für Kinder gefährlich sein. Bringen Sie Ihren heranwachsenden Kindern bei, in der Küche besonders vorsichtig mit heißen Flüssigkeiten umzugehen. Das Gerät und das Stromkabel müssen im äußersten hinteren Bereich der Arbeitsfläche aufbewahrt werden, um zu gewährleisten, dass sie sich nicht in Reichweite von Kindern und gewissen behinderten Personen befinden.

Lassen Sie nach Unfällen sofort kaltes Wasser über die Verbrühung laufen und rufen Sie gegebenenfalls einen Arzt.

Um Unfälle zu vermeiden, sollten Sie Ihr Kind oder Baby beim Trinken oder Tragen eines Heißgetränks nicht auf dem Arm tragen.

Beschreibung des Produkts

- A abnehmbarer Wassertank
- B Deckel des Wassertanks
- C Wasserablassventil
- D Gehäuse des Geräts
- E Fallleitung
- F Abnehmbare Düse zur Reinigung
- G Zimmertemperatur-Schalter (je nach Modell)
- H Heißwasser-Schalter
- I Höhenverstellbarer Wasserauslass mit Gummigriff
- J Filterpatrone (je nach Modell)
- K Abnehmbares Abtropfgitter (spülmaschinengeeignet) (je nach Modell)
- L Kontrollleuchte für Filterwechsel (je nach Modell)
- M Kontrollleuchte für Entkalkung (je nach Modell)

Erste Inbetriebnahme – Durchspülen des Geräts

- 1 - Packen Sie das Gerät aus. Legen Sie die Claris-Aqua Filter Patrone (je nach Modell) zur Seite.
 - 2 - Setzen Sie den Deckel auf das Gehäuse des Geräts. (Abb. 1, 2, 3)
 - 3 - Reinigen und trocknen Sie den Wassertank. Füllen Sie den Wassertank mit kaltem Wasser. (Abb. 4, 5)
 - 4 - Setzen Sie den Wassertank auf das Gerät und drücken Sie ihn fest nach unten und klappen Sie den Deckel über den Wassertank. (Abb. 6)
 - 5 - Stellen Sie das Gerät auf eine ebene, stabile und hitzeunempfindliche Fläche.
 - 6 - Schließen Sie das Gerät an.
 - 7 - Stellen Sie einen Behälter mit einem Fassungsvermögen von etwa 1,7 Liter unter die Düse.
 - 8 - Stellen Sie die Höhe des Wasserauslasses auf die Höhe des Behälters ein, indem Sie den Gummigriff nach oben oder unten bewegen.
 - 9 - Drücken Sie den Heißwasser-Schalter und aus der Düse läuft heißes Wasser. Es fließen automatisch jeweils 220ml heißes Wasser ab; wiederholen Sie den Vorgang, bis der Wasserbehälter ganz leer ist. (Abb. 7)
Bitte beachten: Die während des Betriebs auftretenden Geräusche und Vibrationen werden von der Pumpe hervorgerufen. Das ist ganz normal.
 - 10 - Schütten Sie das Wasser weg, wenn der Behälter fast voll ist.
Bitte beachten: Es kann unter Umständen ein wenig Wasser aus der Düse austreten. Um dies zu verhindern, muss ein größerer Behälter benutzt oder dieser näher an die Düse gehalten werden.
- Heben Sie das Abtropfgitter zum Entnehmen an.

Einsetzen der Claris-Aqua Filterpatrone (je nach Modell)

- 1 - Packen Sie die Claris-Aqua Filterpatrone aus. Halten Sie die Claris-Aqua Filterpatrone unter fließendes Wasser und spülen Sie sie 30 Sekunden lang, um alle Kohlepartikel zu entfernen.
- 2 - Notieren Sie den Monat, in dem Sie die Patrone zum ersten Mal benutzen, auf dem oberen Ring der Patrone. Am besten fangen Sie in dem auf der linken Seite neben der Öffnung angegebenen Monat an. (Abb. 8)
- 3 - Setzen Sie die Claris-Aqua Filterpatrone in den Wasserbehälter ein und drehen Sie sie um eine Vierteldrehung im Uhrzeigersinn. (Abb. 9)
- 4 - Die Claris-Aqua Filterpatrone muss nach etwa 50 Litern Wasserdurchlauf oder je nach Benutzungshäufigkeit nach 6 Wochen ausgetauscht werden. Modelle mit einer Anzeige zum Austauschen der Patrone: Die Patrone muss ausgetauscht werden, sobald die Kontrollleuchte blau leuchtet. (Abb. 10)
- 5 - Nach dem Austauschen der Claris-Aqua Filterpatrone müssen der Heißwasser-Schalter und der Zimmertemperatur-Schalter etwa 5 Sekunden lang gleichzeitig gedrückt werden. Das Reset wird gespeichert und das blaue Lämpchen geht aus (je nach Modell). (Abb. 11)
- 6 - Stellen Sie einen Behälter unter die Düse und drücken Sie den Heißwasser-Schalter. Lassen Sie 220ml Wasser in einen Becher laufen und schütten Sie es weg, um eventuelle Kohlepartikel aus dem Filter zu entfernen.

Die Vorteile der Verwendung von Claris-Aqua Filterpatronen

Sie können Ihr Quick & Hot Deluxe Gerät auch ohne Patrone benutzen, aber der Gebrauch einer Claris Filterpatrone ist ratsam, um optimale Ergebnisse zu erzielen. Die Claris-Aqua Filterpatrone filtert das Wasser erst bei der Entnahme, deshalb verfügen Sie stets über frisch gefiltertes Wasser. Die Patrone enthält einen Entkalker und Aktivkohle, die im Wasser gelöstes Chlor, Verunreinigungen, Blei, Kupfer, Pestizide usw. ausfiltern. Die Mineralstoffe und Spurenelemente dagegen verbleiben im Wasser. Die Patrone ist unter der Art.-Nr.: XH5001 erhältlich.

Gebrauch des Geräts

- 1 - Füllen Sie den Wassertank mit kaltem Wasser. (Abb. 12)
- 2 - Setzen Sie den Wassertank auf das Gerät und drücken Sie den Wassertank fest nach unten, klappen Sie den Deckel über den Wassertank. (Abb. 6)
- 3 - Schließen Sie das Gerät an.
- 4 - Stellen Sie einen Becher unter den Wasserauslass. Drücken Sie zur Entnahme von heißem Wasser kurz den Heißwasser-Schalter, es werden automatisch 220 ml heißes Wasser abgegeben. Stellen Sie die Höhe des Wasserauslasses ein, indem Sie den Gummigriff nach oben oder unten bewegen. (Abb. 13)
- 5 - Drücken Sie zum vorzeitigen Anhalten erneut den Heißwasser-Schalter. (Abb. 7)
- 6 - Je nach Modell kann auch Wasser mit Zimmertemperatur ausgeschenkt werden. Drücken Sie dazu den Zimmertemperatur-Schalter und es werden automatisch 200 ml zimmerwarmes Wasser abgegeben. (Abb. 14)
Bitte beachten: Wenn Sie nach der Entnahme von heißem Wasser zimmerwarmes Wasser entnehmen wollen, sollten Sie einen halben Becher zimmerwarmes Wasser entnehmen und das Wasser wegschütten oder mindestens 5 Minuten warten.

Einstellen der gewünschten Menge

Das Quick & Hot Deluxe Gerät ist auf die Entnahme von 220 ml Heißwasser und 200 ml Wasser mit Zimmertemperatur vorprogrammiert (je nach Modell).

Einstellen der vorprogrammierten Menge:

- 1 - Füllen Sie den Wasserbehälter mit kaltem Wasser.
- 2 - Drücken Sie den Wasserbehälter fest nach unten.
- 3 - Drücken Sie zum Einstellen der Menge an heißem Wasser den Heißwasser-Schalter und lassen Sie den Finger darauf. Lassen Sie den Heißwasser-Schalter los, sobald die gewünschte Menge an heißem Wasser ausgegeben wurde. Die neue Heißwasser-Menge ist nun programmiert.
- 4 - Wenn Ihr Modell über einen Zimmertemperatur-Schalter verfügt, kann die Menge an kühlem Wasser auf dieselbe Weise durch Drücken des Zimmertemperatur-Schalters eingestellt werden.

Entkalken

Das Gerät sollte alle 2 Monate (oder nach 500 Durchläufen) entkalkt werden; Modelle mit Entkalker-Anzeige sollten entkalkt werden, sobald die Kontrollleuchte auf dem Kontrollfeld orang aufleuchtet. (Abb. 15)

- 1 - Stellen Sie einen Behälter mit einem Fassungsvermögen von 1,7 Litern unter die Düse.
- 2 - Nehmen Sie die Claris-Aqua Filterpatrone heraus. Füllen Sie den Wasserbehälter mit einem Liter Weißem Essig.
- 3a - Für Modelle mit einer Entkalker-Anzeige:
 - Drücken Sie etwa 10 Sekunden lang gleichzeitig die Heißwasser- und Zimmertemperatur-Schalter.
 - Die orange Kontrollleuchte leuchtet während des Entkalkungsvorgangs weiterhin auf und der weiße Essig verteilt sich nach und nach in den Leitungen des Geräts und löst den Kalk auf.
Das Entkalken nimmt etwa 10 Minuten in Anspruch.
 - Am Ende des Entkalkungsvorgangs geht die orange Kontrollleuchte aus. (Abb. 11)
- 3b - Für Modelle mit nur einem Schalter und ohne Kontrollleuchte:
 - Drücken Sie mehrmals den Heißwasser-Schalter, um den Wassertank zu leeren.
- 4 - Für alle Modelle:
 - Füllen Sie den Wasserbehälter wieder auf und spülen Sie das Gerät gemäß den Anweisungen im Abschnitt „Durchspülen des Geräts“ durch.**Bitte beachten: Wenn die orange Kontrollleuchte während des Betriebs an- und ausgeht, sollten Sie Ihr Gerät so schnell wie möglich entkalken.**

Umweltschutz



Denken Sie an den Schutz der Umwelt!

- ① Ihr Gerät enthält wertvolle Rohstoffe, die wieder verwertet werden können.
- ➔ Geben Sie Ihr Gerät deshalb bitte bei einer Sammelstelle Ihrer Stadt oder Gemeinde ab.

Was tun bei Problemen

Probleme / Fragen	Mögliche Ursachen / Antworten	Maßnahmen zur Behebung des Problems / Weitere Informationen
Ist dieser Lärm normal?	Ja.	Er entsteht beim Betrieb des Pumpmechanismus.
Aus dem Gerät tritt Dampf aus.	Das bei den ersten Durchläufen ganz normal und das stoßweise Austreten von Dampf verschwindet mit der Zeit von selbst.	
Das Gerät gibt merkwürdige Geräusche von sich.	Es ist kein Wasser mehr im Wassertank.	Füllen Sie den Wassertank auf.
Das Gerät vibriert sehr stark	Der Wassertank ist vielleicht nicht ganz richtig eingesetzt.	Drücken Sie den Wassertank fest nach unten.
Wird in diesem Gerät Wasser zum Kochen gebracht?	Dieses Gerät heizt das Wasser sehr stark bis kurz vor dem Siedepunkt auf.	Die Tassen sollten vorgewärmt werden. Die Temperatur des Wassers sinkt beim Einfüllen in kalte Tassen und beim Hinzufügen von kalter Milch ab. Über 95°C heißes Wasser verbrennt bekanntlicherweise bestimmte Teeblätter und zerstört alle wichtigen Aromen.
Es fließt weniger Wasser durch.	Die Claris-Aqua Filterpatrone muss ausgetauscht oder das Gerät entkalkt werden.	Siehe Abschnitt Entkalken. Claris-Aqua Filterpatronen sind in Kaufhäusern und im guten Fachhandel erhältlich.
Das Wasser ist weniger heiß.	Entkalken Sie das Gerät.	Siehe Abschnitt Entkalken.
Die orange Kontrollleuchte leuchtet auf.	Entkalken Sie das Gerät.	Siehe Abschnitt Entkalken.
Die orange Kontrollleuchte leuchtet auf.	Das Entkalker-Programm läuft.	Das Gerät durchläuft einen Entkalker-Zyklus, siehe Abschnitt „Entkalken“.
Die blaue Kontrollleuchte leuchtet ununterbrochen.	Die Claris-Aqua Filterpatrone muss ausgetauscht werden.	Siehe Abschnitt „Einsetzen der Claris-Aqua Filterpatrone“.
Beim Einschenken der Tasse tritt ein wenig Wasser aus der Düse aus. Ist das normal?	Ja.	Vergewissern Sie sich, dass die Düse fest aufgeschraubt ist.
Auf meinem Tee hat sich ein Film gebildet.	Auf meinem Tee hat sich ein Film gebildet. Teehersteller und –verbraucher, die in Gegenden mit hartem Wasser wohnen, kennen dieses Phänomen gut – es handelt sich um einen normalen, vom Sauerstoff in der Luft hervorgerufene Reaktion, welche in gewissen löslichen Stoffen des Getränks oxydiert und einen Film bildet.	
Wo sind die Claris-Aqua Filter erhältlich?	Claris Filterpatronen sind in Kaufhäusern und im guten Fachhandel erhältlich.	
Wie oft müssen die Claris Filter ausgetauscht werden?	Nach etwa 50 Litern Wasserdurchlauf. Je nach Benutzungshäufigkeit etwa alle 6 Wochen. Sobald die blaue Kontrollleuchte angeht.	
Wie hoch ist der Stromverbrauch im Stand-by-Betrieb?	Ungefähr 1 Watt	
Ist es normal, dass die Pumpe immer wieder an- und ausgeht?	Ja.	Der Wasserdurchfluss wird von der Pumpe reguliert, um die Temperatur des Heißwassers aufrecht zu erhalten.
Im Wasser befinden sich Partikel.	Die Patrone wurde nicht durchgespült.	Halten Sie die neue Claris Filterpatrone vor dem Einsetzen unter fließendes Wasser und spülen Sie sie 30 Sekunden lang durch, um alle Kohlepartikel zu entfernen. Lassen Sie anschließend 220ml Wasser in einen Behälter laufen und schütten Sie es weg.
Kann ich mein Quick & Hot Deluxe Gerät auch ohne Filter benutzen?	Ja. Aber der Einsatz von Claris-Aqua Filterpatronen ist ratsam, um ein optimales Ergebnis zu erzielen.	Siehe Abschnitt „Die Vorteile der Verwendung von Claris Filterpatronen“

Belangrijk: veiligheidsinstructies

NB: Dit apparaat produceert geen kokend water. Controleer daarom eerst instructies voor voeding en dranken voordat dit apparaat wordt gebruikt voor babyvoeding en dranken. Het hete water uit dit apparaat kan niet voor sterilisatiedoeleinden worden gebruikt. Dit apparaat produceert zeer heet water. Wees daarom voorzichtig wanneer u het water uitschenkt om te voorkomen dat u brandwonden oploopt.

- Lees deze instructies zorgvuldig voordat u het apparaat voor het eerst gebruikt en bewaar deze op een veilige plek. De fabrikant kan niet aansprakelijk gesteld worden voor oneigenlijk of onjuist gebruik.
- Raak, wanneer het apparaat aanstaat, de wateruitloop niet aan omdat deze heet zal zijn.
- Sluit het apparaat uitsluitend op een geaard stopcontact aan. Controleer of de op het typeplaatje van het apparaat vermelde spanning met die van uw installatie overeenkomt.
- Zorg ervoor dat u het apparaat niet op een heet oppervlak, zoals een kookplaat, of in de nabijheid van open vuur plaatst. U dient het apparaat op een vlakke, stabiele en hittebestendige ondergrond te plaatsen, buiten bereik van opspattend water.
- Trek de stekker onmiddellijk uit het stopcontact indien het apparaat niet goed werkt.
- Trek niet aan het snoer om de stekker uit het stopcontact te trekken.
- Laat het snoer niet over de rand van een tafel of werkoppervlak hangen.
- Vermijd contact tussen uw handen en het snoer met de hete delen van het apparaat.
- Dompel het apparaat, het snoer of de stekker nooit in water of een andere vloeistof onder.
- Om gevaarlijke situaties te vermijden dient u het apparaat, indien snoer of stekker beschadigd zijn, niet te gebruiken. U dient het snoer door een door TEFAL erkend service center te laten vervangen.
- **Volg altijd de instructies wanneer u het apparaat gaat ontkalken.**
- Bescherm het apparaat tegen vocht en vorst.
- Gebruik het apparaat niet indien het niet goed werkt of beschadigd is geraakt - zie de Helpline details op de achterzijde van dit boekje.
- Met uitzondering van het apparaat reinigen en ontkalken zoals in de gebruiksaanwijzing beschreven, dienen alle werkzaamheden i.v.m. onderzoek, reparatie of onderhoud door een door TEFAL erkend service center te worden uitgevoerd.
- Alle eventuele fouten in de elektrische aansluiting doet de garantie vervallen.
- Trek de stekker van het apparaat uit het stopcontact zodra u het een tijdje niet zult gebruiken of wanneer u het apparaat gaat reinigen.
- Alle apparaten ondergaan strenge veiligheidscontroles. Er worden praktijktests met willekeurig gekozen apparaten uitgevoerd, waardoor het kan lijken dat het apparaat reeds is gebruikt.
- Wij raden het gebruik van stekkerdozen en/of verlengsnoeren af.
- Indien u een hele tank water in één keer gebruikt (ongeveer 1.7 liter), dient u het apparaat gedurende 10 minuten af te laten koelen voordat u een nieuwe cyclus opstart.
- Vul de tank uitsluitend met water op kamertemperatuur.
- Uw apparaat is uitsluitend bedoeld voor huishoudelijk gebruik.

De garantie is niet van toepassing in geval van gebruik van uw apparaat:

- * in kleinschalige personeelskeukens in winkels, kantoren en andere arbeidsomgevingen,
- * op boerderijen,
- * door gasten van hotels, motels of andere verblijfsvormen,
- * in bed & breakfast locaties.

Veiligheidsgrenzen

Dit heet water apparaat mag uitsluitend met een met water gevulde tank worden gebruikt.

Dit apparaat is uitsluitend voor huishoudelijk gebruik ontworpen. Beroepsmatig of oneigenlijk gebruik, of het niet naleven van de instructies leidt ertoe dat de fabrikant geen enkele aansprakelijkheid zal aanvaarden en de garantie niet van toepassing zal zijn.

Voorkomen van huishoudelijke ongevallen

Dit apparaat is niet bedoeld om zonder hulp of toezicht gebruikt te worden door kinderen of andere personen indien hun fysieke, zintuiglijke of mentale vermogen hen niet in staat stellen dit apparaat op een veilige wijze te gebruiken, tenzij zij van tevoren instructies hebben ontvangen betreffende het gebruik van dit apparaat door een verantwoordelijke persoon. Er moet toezicht zijn op kinderen zodat zij niet met het apparaat kunnen spelen. Zelfs oppervlakkige brandwonden kunnen voor kinderen ernstig zijn. Leer uw opgroeiende kinderen altijd voorzichtig te zijn met hete vloeistoffen waarmee ze in de keuken in aanraking kunnen komen. Plaats het apparaat en snoer achteraan op het werkblad, buiten bereik van kinderen. Indien er zich toch een ongeval voordoet, dient u de brandwond onmiddellijk met koud stromend water te behandelen en indien nodig een dokter te bellen.

Om ongevallen te voorkomen raden wij uitdrukkelijk af uw kind of baby te dragen terwijl u een hete drank aan het drinken bent of in de hand houdt.

Beschrijving van het apparaat _____

- A Waterreservoir
- B Deksel waterreservoir
- C Water uitstroomventiel
- D Behuizing van het apparaat
- E Wateruitloop
- F Tuit die voor het reinigen gedemonteerd kan worden
- G Kamertemperatuur knop (afhankelijk van het model)
- H Heet water knop
- I Rubberen greep om de tuithoogte in te stellen
- J Filterpatroon (afhankelijk van het model)
- K Uitneembare rooster (mag in de vaatwasmachine) (afhankelijk van het model)
- L Controlelampje filterpatroon vervangen (afhankelijk van het model)
- M Controlelampje ontkalken (afhankelijk van het model)

Eerste gebruik - Uw apparaat spoelen _____

- 1 - Haal uw apparaat uit de verpakking. Leg het filterpatroon (afhankelijk van het model) even opzij.
- 2 - Monteer het deksel op de behuizing. (fig. 1, 2, 3)
- 3 - Was en droog het waterreservoir. Vul het waterreservoir met koud water. (fig. 4, 5)
- 4 - Plaats het waterreservoir op het apparaat en sluit vervolgens het deksel op het waterreservoir. Druk het waterreservoir stevig op zijn plaats. (fig. 6)
- 5 - Plaats het apparaat op een vlakke, stabiele en hittebestendige ondergrond.
- 6 - Sluit het apparaat aan.
- 7 - Plaats een kom met een inhoud van ongeveer 1.7 liter onder de wateruitloop.
- 8 - Stel de wateruitloop in naar de hoogte van de kom door de rubberen greep naar onderen of naar boven te bewegen.
- 9 - Druk op de heet water knop, er zal nu heet water uit de wateruitloop beginnen te stromen. Er zal automatisch 220 ml heet water geleverd worden, herhaal het proces totdat het waterreservoir leeg is. (fig. 7)
NB : Geluid en trillingen tijdens het gebruik worden door de werkende pomp veroorzaakt. Dit is normaal.
- 10 - Wanneer de kom bijna gevuld is gooit u het water weg.
NB : Het is mogelijk dat een klein beetje water uit de wateruitloop spettert. Om dit te voorkomen raden wij aan een hogere kom te gebruiken of de wateruitloop korter af te stellen.

Voor het verwijderen of plaatsen van het rooster tilt u deze op.

Het Claris Filterpatroon plaatsen (afhankelijk van het model) _____

- 1 - Haal het Claris Filterpatroon uit de verpakking. Houdt het Claris Filterpatroon onder de lopende kraan en spoel het gedurende 30 seconden uit om alle eventuele koolstofresten te verwijderen.
- 2 - Geef aan in welke maand u het patroon begint te gebruiken door de bovenste ring van het patroon in de juiste stand te draaien. Onze suggestie is dat het hierbij gaat om de maand die aan de linkerkant van de opening te lezen is. (fig. 8)
- 3 - Steek het Claris Filterpatroon in het waterreservoir door deze een kwartslag met de wijzers van de klok mee te draaien. (fig. 9)
- 4 - Het Claris Filterpatroon dient na ongeveer 50 liter gebruikt water of na ongeveer 6 weken vervangen te worden, afhankelijk van de gebruiksfrequentie. Vervang het filterpatroon wanneer het blauwe lampje gaat branden voor de modellen met een controlelampje voor het filterpatroon. (fig. 10)
- 5 - Wanneer u het Claris Filterpatroon eenmaal heeft vervangen drukt u gelijktijdig op de heet water en kamertemperatuur knoppen en houdt deze ongeveer 5 seconden ingedrukt. De reset staat in het geheugen en het blauwe controlelampje zal uitgaan (afhankelijk van het model). (fig. 11)
- 6 - Plaats een kom onder de uitloop en druk op de heet water knop. Doorloop een cyclus van 220 ml water in een kopje en gooi dit water vervolgens weg om eventuele koolstofresten van de filter te verwijderen.

De voordelen van het gebruik van een Claris Filterpatroon _____

U kunt uw Quick & Hot zonder patroon gebruiken maar voor de best mogelijke resultaten bevelen wij aan een Claris Filterpatroon te gebruiken. Het Claris Filterpatroon filtert het water naar gelang u het gebruikt, zodoende heeft u altijd vers gefilterd water tot uw beschikking. Het patroon bevat een anti-kalk bestanddeel en actieve koolstof waarmee chloor, vervuiling, lood, koper, pesticiden etc. die in water voorkomen verminderd worden. Mineralen en spoorelementen blijven behouden. U kunt de patronen - ref: XH5001 – via onze website kopen: www.tefal.com

Uw apparaat gebruiken

- 1 - Vul het waterreservoir met koud water. (fig. 12)
 - 2 - Plaats het waterreservoir op het apparaat en sluit vervolgens het deksel op het waterreservoir. Druk het waterreservoir stevig op zijn plaats. (fig. 6)
 - 3 - Sluit het apparaat op de netstroom aan.
 - 4 - Plaats een kop onder de uitloop. Druk om heet water te krijgen kort op de heet water knop, er zal automatisch 220 ml heet water uitstromen. Stel de hoogte van de uitloop af door de rubberen greep omhoog of omlaag te bewegen. (fig.13)
 - 5 - Indien u het uitstromen van het water wilt stoppen voordat de cyclus is voltooid, drukt u nogmaals op de heet water knop. (fig. 7)
 - 6 - Afhankelijk van uw model volgt u, om water op kamertemperatuur te krijgen, dezelfde procedure maar drukt u op de kamertemperatuur water knop, waarmee automatisch 200 ml water op kamertemperatuur wordt geproduceerd. (fig. 14)
- NB** : Indien u water op kamertemperatuur wenst te krijgen nadat de heet water cyclus werd doorlopen vult u een halve beker en gooit dit water weg of wacht u tenminste 5 minuten.

De hoeveelheid instellen

Quick & Hot Deluxe is voorgeprogrammeerd om 220 ml heet water en 200 ml kamertemperatuur water (afhankelijk van het model) te verstrekken.

Om de geprogrammeerde hoeveelheid te wijzigen:

- 1 - Vul het waterreservoir met koud water.
- 2 - Druk het waterreservoir stevig op zijn plaats.
- 3 - Om de hoeveelheid heet water in te stellen drukt u op de heet water knop en houdt deze ingedrukt. Zodra de gewenste hoeveelheid heet water is bereikt laat u de heet water knop los. De nieuwe hoeveelheid heet water is nu geprogrammeerd.
- 4 - Indien uw model beschikt over een kamertemperatuur water knop, herhaalt u de hierboven beschreven stappen met behulp van de kamertemperatuur knop.

Ontkalken

U dient het apparaat elke twee maanden (of na 500 cycli) te ontkalken of, voor modellen met een controlelampje voor het ontkalken, dient u te ontkalken wanneer het oranje lampje op het bedieningspaneel begint te knipperen. (fig. 15)

- 1 - Plaats een kom van 1.7 liter onder de wateruitloop.
 - 2 - Verwijder het Claris filterpatroon. Vul het reservoir met 1 liter werkazijn. (U kunt werkazijn in de supermarkt kopen).
- 3a - Voor modellen met een controlelampje voor het ontkalken:**
- Druk de heet water en kamertemperatuur water knoppen tegelijkertijd in en houdt deze gedurende ongeveer 10 seconden ingedrukt.
 - De oranje verknikker blijft tijdens het ontkalken branden en de werkazijn wordt met tussenpozen door het circuit van het apparaat verspreid om de kalkaanslag af te breken het ontkalken zal ongeveer 10 minuten duren.
 - Aan het einde van de ontcalcingscyclus zal het oranje controlelampje uitgaan. (fig. 11)
- 3b - Voor modellen met één enkele knop en zonder oranje controlelampje:**
- Druk meerdere keren op de heet knop om het waterreservoir te legen.
- 4 - Voor alle modellen:**
- Vul het waterreservoir opnieuw en spoel het apparaat zoals in het hoofdstuk 'Uw apparaat spoelen'.
- NB** : Indien het oranje controlelampje tijdens gebruik knippert, is het mogelijk dat u het apparaat zo snel mogelijk dient te ontkalken.

Het milieu beschermen



Wees vriendelijk voor het milieu!

- ① Uw apparaat bevat waardevolle materialen die hergebruikt of gerecycled kunnen worden.
- ➔ Breng het naar uw plaatselijke inzamelplaats.

Wat te doen indien er een probleem optreedt

Problemen/ Vragen	Waarschijnlijke oorzaken / Antwoorden	Corrigerende handelingen / Overige informatie
Is het geluid normaal?	Ja	Dit is het mechanisme van de pomp.
Mijn product produceert stoom.	Dit is geheel normaal tijdens de eerste gebruikscycli, het sputteren van stoom zal na enkele cycli verdwijnen.	
Het apparaat maakt een vreemd geluid.	Er is geen water meer in het waterreservoir.	Vul het waterreservoir.
Het apparaat trilt buitensporig?	Het kan zijn dat het waterreservoir niet goed op zijn plaats zit.	Druk het waterreservoir stevig op zijn plaats.
Produceert het apparaat kokend water?	Het apparaat produceert zeer heet water, net beneden het kookpunt.	We raden aan de kop voor te verwarmen. De temperatuur zal afhankelijk van hoe koud de kop is afnemen. Het is een feit dat water dat tot meer dan 95°C verhit is bepaalde theeblaadjes zal verbranden en zodoende alle essentiële smaken zal doen verdwijnen.
Waterstroom verminderd u dient het Claris filterpatroon te vervangen of het apparaat te ontkalken.	Zie hoofdstuk Ontkalken.	Claris filters kunt u via onze website - www.tefal.com kopen.
Temperatuur van het water lijkt lager.	Ontkalk uw apparaat.	Zie hoofdstuk Ontkalken.
Oranje controlelampje knippert.	Ontkalk uw apparaat.	Zie hoofdstuk Ontkalken.
Oranje controlelampje brand.	Het ontkalkingprogramma staat aan.	Het apparaat bevindt zich in de ontkalking cyclus. Zie hoofdstuk Ontkalken.
Blauwe controlelampje brandt continue.	Het Claris filterpatroon dient te worden vervangen.	Zie hoofdstuk "Het Claris Filterpatroon" plaatsen.
Er spettert een beetje water uit de wateruitloop bij aanvang van de cyclus. Is dit normaal?	Ja	Controleer ook of de tuit stevig vast is geschroefd.
Er heeft zich op mijn thee een laagje gevormd.	Thee producenten en consumenten die in gebieden met hard water wonen zijn goed bekend met dit fenomeen, het is een natuurlijke gebeurtenis die door de zuurstof in de lucht wordt veroorzaakt waardoor bepaalde oplosbare stoffen in uw thee oxidieren en zodoende een laagje vormen.	Probleem staat bekend in gebieden met hard water omdat hard water de vorming van het laagje bevordert.
Waar kan ik Claris filterpatronen kopen?	Claris filters kunt u via onze website - www.tefal.com kopen.	
Hoe vaak moet ik het Claris Filter vervangen?	Na ongeveer elke 50L gebruikt water. Na ongeveer 6 weken afhankelijk van uw gebruik. Als het blauwe controlelampje gaat branden.	Claris filters kunt u via onze website - www.tefal.com kopen.
Hoeveel stroom verbruikt het apparaat in stand-by?	Ongeveer 1 Watt.	
Is het normaal dat de pomp start en weer stopt?	Ja	Om de heet water temperatuur te bereiken reguleert de pomp de waterstroom.
Het water bevat deeltjes.	Het patroon werd niet gespoeld.	Voordat u een nieuw Claris filter- patroon monteert dient u deze onder de lopende kraan te houden en gedurende 30 seconden te spoelen om alle eventuele koolstofresten te verwijderen. Daarna laat u een cyclus van 220ml water in een kom stromen en gooi dit water vervolgens weg.
Kan ik mijn Quick & Hot zonder filter gebruiken?	Ja, maar voor de beste resultaten bevelen wij het gebruik van het Claris filterpatroon aan.	Zie hoofdstuk «De voordelen van het Claris filter patroon».

Importante: istruzioni di sicurezza

Nota: Questo apparecchio non è progettato per bollire l'acqua. Verificare quindi le istruzioni di cibi e bevande prima di utilizzare questo prodotto per preparazioni di alimenti per bambini o bibite. L'acqua calda prodotta da questo apparecchio non può essere utilizzata per sterilizzare.

Questa macchina produce acqua molto calda. Prestare quindi estrema attenzione quando si versa l'acqua in modo da evitare scottature.

- Leggere attentamente queste istruzioni per l'uso prima di utilizzare l'apparecchio per la prima volta e conservarle in un luogo sicuro. Tefal non sarà ritenuto responsabile per un impiego scorretto della macchina.
- Non toccare l'erogatore durante il funzionamento poiché la sua temperatura sarà molto elevata.
- Collegare l'apparecchio esclusivamente ad una presa dotata di messa a terra. Verificare che la tensione elettrica indicata sulla scheda di alimentazione dell'apparecchio corrisponda a quella presente nell'abitazione.
- Non posizionare l'apparecchio su una superficie calda, quale ad esempio una piastra e non utilizzarlo vicino ad una fiamma. Questo apparecchio deve essere posizionato su una superficie piana, stabile e resistente al calore, lontano da schizzi d'acqua.
- Se l'apparecchio non funziona correttamente, scollegare immediatamente la spina dalla presa di corrente.
- Non tirare il cavo di alimentazione per staccare la spina dalla presa di corrente.
- Non far pendere il cavo di alimentazione dal bordo del tavolo o della superficie di lavoro.
- Non posizionare le mani o il cavo di alimentazione sulle parti calde dell'apparecchio.
- Non immergere l'apparecchio, il cavo o la spina elettrica in acqua o in altri liquidi.
- Per evitare qualsiasi pericolo, non utilizzare l'apparecchio se il cavo o la spina di alimentazione sono danneggiati. In tal caso, il cavo di alimentazione deve essere sostituiti da un Centro Assistenza Autorizzato TEFAL.
- Consultare sempre le istruzioni per effettuare la decalcificazione dell'apparecchio.
- Proteggere l'apparecchio dall'umidità e dal gelo.
- Non utilizzare l'apparecchio se non funziona correttamente o se è stato danneggiato – vedere i dettagli nella Linea di Assistenza sulla copertina posteriore del presente manuale di istruzioni.
- Ad esclusione della pulizia e della rimozione delle incrostazioni, da effettuare seguendo le procedure per l'utilizzo dell'apparecchio, qualsiasi indagine, riparazione o manutenzione deve essere effettuata da un Centro Assistenza Autorizzato TEFAL.
- **Qualsiasi errore di collegamento elettrico annulla la garanzia.**
- Scollegare l'apparecchio appena terminato l'utilizzo o durante la pulizia.
- Tutti gli apparecchi sono soggetti a rigorosi controlli qualità. Vengono effettuati periodicamente test pratici sugli apparecchi e questo spiega i possibili segni di un precedente utilizzo sul prodotto.
- Non utilizzare prese multiple e/o prolunghe elettriche.
- Se si utilizza in una sola volta l'intero serbatoio d'acqua (circa 1,7 litri), lasciare l'apparecchio a riposo per 10 minuti prima di eseguire un nuovo ciclo.
- Riempire il serbatoio esclusivamente con acqua a temperatura ambiente.
- Questo apparecchio è stato progettato esclusivamente per un utilizzo domestico.

La garanzia non copre l'impiego della macchina :

- In angoli cucina riservati al personale in negozi, uffici e altri ambienti professionali,
- In aziende agricole,
- Da parte dei clienti di alberghi, motel e altri ambienti a carattere residenziale,
- In ambienti di tipo "bed and breakfast".

Indicazioni di sicurezza

Il serbatoio di questo erogatore di acqua calda deve essere riempito solo con acqua.

Questo prodotto è stato progettato esclusivamente per un utilizzo domestico. Qualsiasi impiego commerciale, inappropriato o non conforme alle istruzioni solleva il produttore da qualunque responsabilità e la garanzia perderà dunque la validità.

Prevenzione degli incidenti domestici

Questo apparecchio non deve essere utilizzato da persone (compresi bambini) le cui capacità fisiche, sensoriali o mentali sono ridotte, o da persone prive di esperienza o di conoscenza, a meno che non possano beneficiare, tramite una persona responsabile della loro sicurezza, di una sorveglianza o di istruzioni preliminari relative all'uso dell'apparecchio. Sorvegliare i bambini per assicurarsi che non giochino con l'apparecchio.

Anche le scottature più lievi possono talvolta essere pericolose per i bambini. Quando i bambini sono abbastanza grandi, insegnare loro a prestare estrema attenzione ai liquidi bollenti che potrebbero essere presenti in cucina. Posizionare l'apparecchio e il cavo di alimentazione sopra la superficie di lavoro fuori dalla portata dei bambini e di alcune persone disabili.

Se si verifica un incidente, versare immediatamente acqua corrente fredda sulla scottatura e rivolgersi ad un medico se necessario.

Per evitare incidenti, non portare in braccio bambini o neonati quando si beve o si trasporta acqua calda.

Descrizione del prodotto

- A Serbatoio acqua
- B Coperchio serbatoio
- C Valvola di rilascio dell'acqua
- D Corpo dell'apparecchio
- E Erogatore
- F Ugello che può essere rimosso per effettuare la pulizia
- G Tasto acqua a temperatura ambiente (a seconda del modello)
- H Tasto acqua calda
- I Impugnatura di gomma per la regolazione dell'altezza dell'ugello
- J Cartuccia filtro (a seconda del modello)
- K Vassoio gocce rimovibile (protezione lavastoviglie) (a seconda del modello)
- L Spia di sostituzione cartuccia (a seconda del modello)
- M Spia di decalcificazione (a seconda del modello)

Primo Utilizzo – Risciacquo dell'apparecchio

- 1 - Rimuovere l'imballaggio dell'apparecchio. Mettere da parte la cartuccia Filtro Claris (a seconda del modello).
- 2 - Inserire il coperchio sul corpo del prodotto. (fig. 1, 2, 3)
- 3 - Lavare e asciugare il serbatoio per l'acqua. Riempire il serbatoio per l'acqua con acqua fredda. (fig. 4, 5)
- 4 - Posizionare il serbatoio per l'acqua nell'apparecchio e quindi chiudere il coperchio del serbatoio. Inserire fermamente il serbatoio per l'acqua nella sua collocazione. (fig. 6)
- 5 - Posizionare l'apparecchio su una superficie piana, stabile e resistente al calore.
- 6 - Collegare la spina ad una presa di corrente.
- 7 - Posizionare sotto l'ugello un recipiente che possa contenere circa 1,7 litri di acqua.
- 8 - Regolare l'ugello a seconda dell'altezza del recipiente tirando l'impugnatura di gomma verso l'alto o spingendola verso il basso.
- 9 - Premere il tasto per l'acqua calda; il beccuccio comincerà ad erogare acqua calda. Verranno erogati automaticamente 220ml di acqua calda; ripetere il procedimento finché il serbatoio d'acqua non si svuota completamente. (fig. 7)
N.B. : Il rumore e le vibrazioni avvertiti durante l'uso dell'apparecchio sono dovuti al funzionamento della pompa e sono del tutto normali.
- 10 - Quando il recipiente è quasi pieno, gettare via l'acqua.
N.B. : Un po' di acqua potrebbe schizzare dall'ugello. Per evitarlo, si consiglia di utilizzare un recipiente più alto o tenere la tazza più vicina all'ugello.

Per rimuovere o posizionare il vassoio gocce, sollevarlo durante il procedimento di rimozione o posizionamento.

Inserimento della cartuccia Filtro Claris (a seconda del modello)

- 1 - Scartare la cartuccia Filtro Claris. Tenere la cartuccia Filtro Claris sotto il rubinetto e sciacquarla per 30 secondi sotto il getto d'acqua corrente per eliminare eventuali residui di carbonio.
- 2 - Annotare il mese in cui si comincia ad utilizzare la cartuccia ruotando l'anello superiore sulla cartuccia. Per maggiore comodità, il mese dovrebbe essere quello indicato nella parte sinistra dell'apertura. (fig. 8)
- 3 - Inserire la cartuccia Filtro Claris nel serbatoio per l'acqua effettuando un quarto di giro in senso orario. (fig. 9)
- 4 - La cartuccia Filtro Claris dovrebbe essere sostituita dopo circa 50 litri di acqua utilizzata o dopo circa 6 settimane, a seconda della frequenza di utilizzo. Per i modelli con la spia di sostituzione cartuccia, cambiare la cartuccia quando si accende la spia blu. (fig. 10)
- 5 - Una volta sostituita la cartuccia Filtro Claris, tenere premuti contemporaneamente i tasti di acqua calda e acqua a temperatura ambiente per circa 5 secondi. Il reset viene memorizzato e la spia blu si spegne (a seconda del modello). (fig. 11)
- 6 - Posizionare un recipiente sotto l'ugello e premere il tasto per l'acqua calda. Eseguire un ciclo di 220ml di acqua in una tazza e quindi gettare via l'acqua, in modo da rimuovere dal filtro gli eventuali ultimi residui di carbonio.

I vantaggi della cartuccia Filtro Claris

È possibile utilizzare la funzione Quick & Hot senza una cartuccia, ma per risultati ottimali si consiglia di utilizzare una cartuccia Filtro Claris. La cartuccia Filtro Claris filtrerà esclusivamente l'acqua che si desidera erogare, in modo da avere sempre acqua appena filtrata. La cartuccia contiene una sostanza anticale e carbonio attivato che riducono cloro, le impurità, il piombo, il rame, i pesticidi, ecc. presenti nell'acqua. I minerali e gli elementi residui vengono preservati. È possibile acquistare una cartuccia – art. : XH5001 dal nostro sito web: www.tefal.com

Utilizzo dell'apparecchio

- 1 - Riempire il serbatoio per l'acqua con acqua fredda. (fig. 12)
 - 2 - Posizionare il serbatoio per l'acqua nell'apparecchio e quindi chiudere il coperchio del serbatoio. Inserire fermamente il serbatoio per l'acqua nella sua collocazione. (fig. 6)
 - 3 - Collegare la spina ad una presa di corrente.
 - 4 - Posizionare una tazza sotto l'ugello. Per ottenere acqua calda, premere delicatamente il tasto per l'acqua calda; si otterranno automaticamente 220 ml di acqua calda. Regolar l'altezza dell'ugello tirando l'impugnatura di gomma verso l'alto o spingendola verso il basso. (fig. 13)
 - 5 - Se si desidera arrestare l'erogazione dell'acqua prima della fine del ciclo, premere di nuovo il tasto per l'acqua calda. (fig. 7)
 - 6 - A seconda del modello acquistato, per ottenere acqua a temperatura ambiente, seguire la medesima procedura, utilizzando però il tasto per l'acqua a temperatura ambiente, che produce 200 ml di acqua automaticamente erogata alla temperatura della stanza. (fig. 14)
- N.B.** : Se si desidera ottenere acqua a temperatura ambiente dopo aver erogato acqua calda, riempire mezza tazza e gettare l'acqua, oppure attendere almeno 5 minuti.

Impostazione della quantità nella tazza

La funzione Quick & Hot Deluxe è già programmata per erogare 220 ml di acqua calda e 200 ml di acqua a temperature ambiente (a seconda del modello).

Per modificare la quantità programmata :

- 1 - Riempire il serbatoio per l'acqua con acqua fredda.
- 2 - Inserire fermamente il serbatoio per l'acqua nella sua collocazione.
- 3 - Per impostare la quantità di acqua calda, tenere premuto il tasto per l'acqua calda. Una volta raggiunta la quantità d'acqua desiderata, rilasciare il tasto per l'acqua calda. È stata così programmata la nuova quantità d'acqua calda.
- 4 - Se il modello è dotato del tasto per l'acqua a temperatura ambiente, per impostarne la quantità ripetere le fasi sopra descritte premendo il tasto per l'acqua a temperatura ambiente.

Decalcificazione

La decalcificazione dovrebbe essere eseguita ogni 2 mesi (o dopo 500 cicli) oppure, per i modelli con indicatore di decalcificazione, quando la spia arancione lampeggia sul pannello di controllo. (fig. 15)

- 1 - Posizionare un recipiente da 1,7 litri sotto l'ugello.
 - 2 - Rimuovere la cartuccia Filtro Claris. Riempire il contenitore con un 1 litro di aceto bianco. (L'aceto bianco è disponibile nei negozi di ferramenta).
 - 3a - **Per i modelli con indicatore di decalcificazione:**
 - Tenere premuti contemporaneamente i tasti per l'acqua calda e acqua a temperatura ambiente per circa 10 secondi.
 - La spia arancione rimarrà accesa durante la decalcificazione e l'aceto bianco verrà erogato a intervalli nel circuito dell'apparecchio per sciogliere il calcare.
 - Al termine del ciclo di decalcificazione, la spia arancione si spegnerà. (fig. 11)
 - 3b - **Per i modelli con un solo tasto e senza spia arancione:**
 - Premere più volte il tasto per l'acqua calda per vuotare il serbatoio.
 - 4 - **Per tutti i modelli:**
 - Riempire di nuovo il serbatoio d'acqua e sciacquare l'apparecchio seguendo le indicazioni della sezione 'Risciacquo dell'apparecchio'.
- N.B.** : Se la spia arancione lampeggia durante l'uso è necessario decalcificare l'apparecchio non appena possibile.

Protezione dell'ambiente

Aiutiamo a proteggere l'ambiente!



- ① Questo apparecchio è costituito da materiale riciclabile che possono essere smaltiti o riutilizzati.
- ➔ Consegnarlo presso un centro di raccolta locale per il riciclo.

Cosa fare in caso di problemi

Problemi / Domande	Probabili cause / Risposte	Azioni correttive / Ulteriori informazioni
È normale sentire un rumore?	Sì	Il rumore viene prodotto dal funzionamento del meccanismo della pompa.
L'apparecchio produce vapore.	Questo è normale durante i primi utilizzi, l'erogazione di vapore scomparirà autonomamente con l'uso.	
L'apparecchio produce un rumore anomalo.	Il serbatoio per l'acqua è vuoto.	Riempire il serbatoio.
L'apparecchio vibra eccessivamente?	Il serbatoio per l'acqua potrebbe non essere inserito correttamente.	Inserire fermamente il serbatoio nella sua collocazione.
L'apparecchio è in grado di bollire l'acqua?	Questo apparecchio produce acqua molto calda, appena al di sotto del punto di ebollizione.	Si consiglia di riscaldare la tazza prima di versarvi acqua calda. La temperatura calerà in base alla temperatura della tazza e a quella del latte utilizzato. È comprovato che l'acqua riscaldata a una temperatura superiore di 95°C brucia alcune foglie di tè ed elimina tutti gli aromi essenziali.
Il flusso d'acqua si riduce.	È necessario sostituire il filtro Claris oppure decalcificare l'apparecchio.	Vedere la sezione relativa alla Decalcificazione. È possibile acquistare i filtri Claris sul nostro sito web - www.tefal.com .
La temperatura dell'acqua sembra bassa.	Decalcificare l'apparecchio.	Vedere la sezione relativa alla Decalcificazione.
La spia arancione lampeggia	Decalcificare l'apparecchio.	Vedere la sezione relativa alla Decalcificazione.
La spia arancione rimane accesa	Il programma di decalcificazione è in funzione.	L'apparecchio sta eseguendo il ciclo di decalcificazione, vedere la sezione "Decalcificazione".
La spia blu rimane sempre accesa	È necessario sostituire il filtro Claris.	Vedere la sezione "Inserimento della cartuccia Filtro Claris".
Un po' d'acqua schizza dall'ugello all'inizio dell'erogazione nella tazza. È normale?	Sì	Verificare comunque che l'ugello sia ben avvitato.
Sul tè si è formata una pellicola.	Sul tè si è formata una pellicola. I produttori e i consumatori di tè che abitano nelle zone in cui l'acqua è particolarmente dura sono ben consapevoli di questo evento, che è del tutto naturale e causato dall'ossigeno presente nell'aria che ossida alcuni degli elementi solubili nell'infuso fino a formare una pellicola.	Problema ben conosciuto nelle zone in cui l'acqua è dura e provoca la comparsa di questa pellicola.
Dove è possibile acquistare i filtri Claris?	I filtri Claris possono essere acquistati sul nostro sito web - www.tefal.com .	
Quanto spesso è necessario sostituire il Filtro Claris?	Dopo circa 50L di acqua utilizzata. Dopo circa 6 settimane a seconda della frequenza di utilizzo. Se la spia blu si accende.	I filtri Claris possono essere acquistati sul nostro sito web - www.tefal.com
Quanta corrente viene consumata quando l'apparecchio ritorna in standby?	Circa 1 Watt	
È normale che la pompa si avvii e si arresti?	Sì	Per ottenere la temperatura dell'acqua calda, il flusso d'acqua viene regolato dalla pompa.
Sono presenti corpuscoli nell'acqua.	La cartuccia non è stata sciacquata.	Prima di inserire una nuova cartuccia Filtro Claris, tenere la nuova cartuccia sotto il rubinetto e sciacquarla per 30 secondi sotto il getto d'acqua corrente per eliminare eventuali residui di carbonio. Quindi, eseguire un ciclo di 220 ml di acqua in un contenitore e al termine gettare l'acqua.
È possibile utilizzare la funzione Quick & Hot senza un filtro?	Sì, ma per risultati ottimali, si consiglia l'utilizzo della cartuccia Filtro Claris.	Vedere la sezione «I vantaggi dell'utilizzo della cartuccia Filtro Claris».

Vigtigt: sikkerhedsanvisninger

Bemærk: Dette apparat producerer ikke kogende vand. Derfor skal man læse brugsanvisningen til fødevarer eller drikkevarer, før dette apparat bruges til f.eks. babymad og drikke til babyer. Det varme vand fra dette apparat kan ikke bruges til sterilisation. Dette apparat producerer meget varmt vand. Derfor skal man være meget forsigtig, når man taper vand for at undgå forbrændinger.

- Læs denne brugsanvisning omhyggeligt igennem, før apparatet tages i brug første gang og opbevar den et sikkert sted: Tefal kan ikke drages til ansvar for en forkert brug.
- Rør ikke ved tuden, når apparatet fungerer, da det kan være meget varmt.
- Tilslut kun apparatet ved en ekstras beskyttet stikkontakt. Kontroller at spændingen anført på apparatets typeskilt svarer til din el-installations spænding.
- Sørg for ikke at bringe apparatet på en varm overflade såsom en kogeplade eller i nærheden af åben ild. Apparatet skal placeres på en flad og stabil overflade, der tåler varme og er beskyttet mod overstækninger.
- Tag straks stikket ud af stikkontakten, hvis apparatet ikke fungerer korrekt.
- Træk ikke i ledningen for at tage stikket ud af stikkontakten.
- Lad ikke ledningen hænge ned over en kant på et bord eller en arbejdsflade.
- Lad ikke en hånd eller el-ledningen komme i kontakt med apparatets varme dele.
- Dyp aldrig apparatet, ledningen eller stikket ned i vand eller enhver anden væske.
- Brug ikke apparatet, hvis ledningen eller stikket er beskadiget for at undgå enhver fare. Ledningen skal udskiftes af et autoriseret TEFAL serviceværksted.
- Følg altid anvisningerne for afkalkning af apparatet.
- Beskyt apparatet mod fugt og frost.
- Brug ikke apparatet, hvis det ikke fungerer korrekt eller hvis det er beskadiget - se nærmere oplysninger om løsning af problemer bagerst i dette hæfte.
- Reparationer og service ud over kundens almindelige rengøring og afkalkning som anført i denne brugsanvisning skal foretages af et autoriseret TEFAL serviceværksted.
- Garantien bortfalder ved tilslutning til forkert spænding.
- Tag apparatets stik ud, så snart det ikke bruges et stykke tid og under rengøring.
- Alle apparater er underkastet en streng kvalitetskontrol. Hvis apparatet ser ud til at have været brugt, skyldes det, at der afprøves tilfældigt udvalgte apparater.
- Det frarådes at bruge multistikkåse og/eller forlængerledning.
- Hvis du bruger alt vandet i en vandbeholder på én gang (ca. 1,7 liter), skal du lade apparatet hvile i 10 minutter, før du starter en ny cyklus.
- Kom aldrig andet end vand ned i vandbeholderen.
- Maskinen er udelukkende beregnet til anvendelse i hjemmet.
Garantien dækker ikke anvendelse af maskinen:
 - i et køkken forbeholdt personalet i butikker, på kontorer og i andre professionelle omgivelser
 - på gårde
 - af kunder på hoteller, moteller og andre beboelsesmæssige omgivelser
 - i omgivelser af typen Bed & Breakfast

Sikkerhedsbegrænsninger

Denne varmtvandsdispenser må kun bruges med vand i vandbeholderen.

Dette produkt er udelukkende beregnet til brug i en almindelig husholdning. En erhvervs mæssig brug, en upassende brug eller en brug, der ikke er i overensstemmelse med disse anvisninger, fritager fabrikanten for ethvert ansvar og annullerer garantien.

Forebyggelse af ulykker i hjemmet

Dette apparat er ikke beregnet til at blive brugt af personer (herunder børn), hvis fysiske, sensoriske eller mentale evner er svækkede eller personer blottet for erfaring eller kendskab, med mindre de er under opsyn eller har modtaget forudgående instruktioner om brugen af apparatet af en person, der er ansvarlig for deres sikkerhed. Børn skal være under opsyn for at sikre, at de ikke leger med apparatet.

Selv lettere forbrændinger kan være alvorlige for børn. Efterhånden som børnene vokser op, skal man lære dem at være meget forsigtige med de varme væsker, de kan støde på i et køkken. Anbring apparatet og el-ledningen skubbet godt ind på arbejdsfladen, uden for børns og visse handicappede personers rækkevidde.

Hvis der sker en ulykke, skal man øjeblikkeligt holde forbrændingen under rindende, koldt vand og om nødvendigt tilkalde lægehjælp. Bær ikke dit barn eller baby, når du drikker eller bærer en varm drik, for at undgå at der sker en ulykke.

Beskrivelse af produktet _____

- A Vandbeholder
- B Låg til vandbeholder
- C Ventil til åbning for vand
- D Selve apparatet
- E Tud
- F Dyse der kan afmonteres ved rengøring
- G Knap til stuetempereret vand (afhængig af model)
- H Knap til varmt vand
- I Gummigreb til at justere dysens højde
- J Filterpatron (afhængig af model)
- K Aftagelig drypbakke (Kan vaskes i opvaskemaskine) (afhængig af model)
- L Indikator for udskiftning af filter (afhængig af model)
- M Indikator for afkalkning (afhængig af model)

Dk

Første ibrugtagning – Skylning af apparatet _____

- 1 - Pak apparatet ud. Læg Claris Filtret (afhængig af model) til side.
- 2 - Sæt låget på selve apparatet. (fig. 1, 2, 3)
- 3 - Vask vandbeholderen og tør den af. Fyld den op med koldt vand. (fig. 4, 5)
- 4 - Sæt vandbeholderen på apparatet og luk låget til vandbeholderen. Tryk vandbeholderen godt på plads. (fig. 6)
- 5 - Stil apparatet på en flad og stabil overflade, der kan tåle varme.
- 6 - Sæt apparatets stik i.
- 7 - Placer en beholder, der kan indeholde ca. 1,7 liter under dysen.
- 8 - Juster dysen efter beholderens højde ved at trække gummigrebet op eller skubbe det ned.
- 9 - Tryk på knappen til varmt vand. Det varme vand vil begynde at løbe ud af nedløbsrøret. Der vil automatisk løbe 220 ml varmt vand ud. Gentag fremgangsmåden, indtil vandbeholderen er tom. (fig. 7)
NB : Støjen og vibrationen under brug forårsages af pumpen. Det er normalt.
- 10 - Hæld vandet ud, når beholderen næsten er fyldt.
NB : Der kan sprøjte lidt vand ud fra dysen. For at undgå det anbefaler vi at bruge et højere krus eller at holde koppen op under dysen.

For at tage drypbakken ud eller sætte den i, skal man løfte den op under udtagning eller isætning.

Isætning af Claris Filter (afhængig af model) _____

- 1 - Pak Claris Filtret ud. Hold Claris Filtret ind under en vandhane og skyl det under rindende vand i 30 sekunder for at fjerne eventuelle rester af kulstof.
- 2 - Notér den måned, hvor du starter med at bruge filtret, ved at dreje den øverste ring på filtret. Vi foreslår, at denne måned vises til venstre for åbningen. (fig. 8)
- 3 - Sæt Claris Filtret i vandbeholderen ved at skrue en kvart omgang med uret. (fig. 9)
- 4 - Claris Filtret bør udskiftes efter brug af ca. 50 liter eller efter ca. 6 uger afhængig af brugsfrekvensen. På modeller med indikator for udskiftning af filter, skal filtret skiftes ud, når den blå lampe tænder. (fig. 10)
- 5 - Når Claris Filtret er skiftet ud, skal man holde knapperne til varmt og stuetempereret vand trykket ind samtidigt i ca. 5 sekunder. Derefter er nulstillingen indlæst og den blå lampe slukker (afhængig af model). (fig. 11)
- 6 - Stil en beholder under dysen og tryk på knappen til varmt vand. Tap en cyklus med 220 ml ned i en kop og kast vandet bort for at fjerne eventuelle rester af kulstof fra filtret.

Fordele ved at bruge Claris Filter _____

Man kan bruge Quick & Hot dispenseren uden filter, men for at opnå det bedste resultat anbefaler vi at bruge et Claris filter. Et Claris Filter filtrerer kun vandet, når du tapper det, så du altid har frisk filtreret vand. Filtret indeholder en substans, som hindrer kalk, og aktivt kul der reducerer klorforbindelser, urenheder, bly, kobber og pesticider etc., som findes i vand. Mineraler og sporstoffer bevares. Du kan købe et filter – varenr.: XH5001 på vores hjemmeside: www.tefal.com

Brug af apparatet _____

- 1 - Fyld vandbeholderen med koldt vand. (fig. 12)
- 2 - Sæt vandbeholderen i apparatet og luk låget til vandbeholderen. Tryk vandbeholderen godt på plads. (fig. 6)
- 3 - Sæt apparatets stik i.

- 4 - Stil en kop under dysen. Man får varmt vand ved at trykke kort på knappen til varmt vand, og man får automatisk 220 ml varmt vand. Juster dysens højde ved at trække gummigrebet op eller skubbe det ned. (fig.13)
 - 5 - Tryk på knappen til varmt vand igen, hvis du vil standse vandet, før cyklussen er slut. (fig. 7)
 - 6 - Afhængig af din model skal du følge samme fremgangsmåde for at få stuetempereret vand, men i stedet trykke på knappen til stuetempereret vand, hvilket automatisk giver 200 ml vand ved stuetemperatur. (fig. 14)
- NB** : Hvis du ønsker at få stuetempereret vand lige efter en cyklus med varmt vand, skal du fylde et krus halvt op med vand og hælde det ud eller vente i mindst 5 minutter.

Indstilling af mængde vand per kop

Quick & Hot Deluxe er forhåndsprogrammeret til at give 220 ml varmt vand og 200 ml stuetempereret vand (afhængig af model).

Sådan ændrer man den programmerede mængde vand:

- 1 - Fyld vandbeholderen med koldt vand.
- 2 - Tryk vandbeholderen godt på plads.
- 3 - Man indstiller mængden af varmt vand ved at holde knappen til varmt vand trykket ind. Slip knappen, når den ønskede mængde vand er nået. Nu er den nye mængde varmt vand programmeret.
- 4 - Hvis din model har en knap til stuetempereret vand, kan du indstille mængden af vand ved at følge fremgangsmåden ovenfor og i stedet trykke på knappen til stuetempereret vand.

Afkalkning

Apparatet skal afkalkes hver anden måned (eller efter 500 cyklusser) eller når den orange lampe blinker på betjeningspanelet, hvis modellen har en indikator for afkalkning. (fig. 15)

- 1 - Stil en beholder, der kan rumme 1,7 liter under dysen.
 - 2 - Tag Claris filtret ud. Fyld vandbeholderen op med 1 liter hvid eddike. Man kan få hvid eddike i handelen.
- 3a - **For modeller med indikator for afkalkning:**
- Hold knapperne til varmt og stuetempereret vand trykket ind samtidigt i ca. 10 sekunder.
 - Den orange lampe vil blive ved med at lyse under afkalkningen og den hvide eddike vil blive fordelt diskontinuerligt i kredsløbet for at fjerne kalken. Afkalkningen varer i ca. 10 minutter.
 - I slutningen af afkalkningscyklussen vil den orange lampe slukke. (fig. 11)
- 3b - **For modeller med kun én knap og ingen orange indikator:**
- Tryk på knappen til varmt vand flere gange for at tømme vandbeholderen.
- 4 - **For alle modeller:**
- Fyld vandbeholderen op igen og skyl apparatet som anført i afsnittet "Skyling af apparatet".
- NB** : Hvis den orange lampe blinker under brug, er det nødvendigt at afkalke apparatet hurtigst muligt.

Miljøbeskyttelse



Vi skal alle være med til at beskytte miljøet!

- ① Apparatet indeholder mange materialer, der kan genbruges eller genvindes.
- ➔ Aflever det til en genbrugsstation, når det ikke skal bruges mere.

Hvad gør man, hvis apparatet ikke fungerer?

Problem / Spørgsmål	Mulig årsag / Svar	Udbedrende handling / Yderligere oplysninger
Er støjen normal?	Ja	Det er pumpemekanismen, der arbejder.
Apparatet sender damp ud.	Det er normalt de første gange, apparatet bruges. Udspyningen af damp holder op, når apparatet er blevet brugt nogle gange.	
Apparatet støjer virkelig underligt.	Der er ikke mere vand i vandbeholderen.	Fyld vandbeholderen op.
Vibrerer apparatet for meget?	Vandbeholderen er måske ikke sat rigtigt i.	Tryk vandbeholderen godt på plads.
Producerer apparatet kogende vand?	Apparatet producerer meget varmt vand, der er lige under kogepunktet.	Vi anbefaler at varme koppen op først. Temperaturen vil falde afhængig af, hvor kold koppen er og hvor kold den anvendte mælk er. Det er et faktum, at vand, der er varmere end 95 °C, vil brænde visse teblade og fjerne de essentielle aromaer.
Vandet løber langsommere ud.	Claris filtret trænger til at blive skiftet ud eller apparatet trænger til at blive afkalket.	Se afsnittet "Afkalkning". Man kan købe Claris filtre på vores hjemmeside - www.tefal.com .
Vandets temperatur forekommer lavere.	Afkalk apparatet.	Se afsnittet "Afkalkning".
Den orange lampe blinker.	Afkalk apparatet.	Se afsnittet "Afkalkning".
Den orange lampe er tændt.	Afkalkningsprogrammet kører.	Apparatet er i afkalkningscyklus, se afsnittet "Afkalkning"
Den blå lampe lyser konstant.	Claris filtret trænger til at blive skiftet ud.	Se afsnittet "Isætning af Claris Filter".
Der sprøjter lidt vand ud af nedløbsrøret, når man begynder at fylde koppen op. Er det normalt?	Ja	Kontrollér også, at dysen er skruet godt fast.
Der har dannet sig en film over min te.	Det er teproducenter og tedrikkere, der lever i områder med hårdt vand, velkendt med. Det er et naturligt fænomen, som opstår ved at ilten i luften oxyderer nogle af de opløselige materialer i drikken, som således danner en film.	Det er et velkendt problem i områder med hårdt vand, da hårdt vand medvirker til at danne en film.
Hvor kan jeg få Claris filtre?	Man kan købe Claris filtre på vores hjemmeside - www.tefal.com	
Hvor ofte skal Claris Filtret udskiftes?	Efter brug af ca. 50 liter vand. Efter ca. 6 uger afhængig af brugsfrekvensen. Hvis den blå lampe tænder.	Man kan købe Claris filtre på vores hjemmeside www.tefal.com .
Hvad er strømforbruget i standby?	Ca. 1 Watt	
Er det normalt, at pumpen starter og standser?	Ja	Vandets gennemstrømning reguleres af pumpen for at opnå det varme vands temperatur.
Der er partikler i vandet.	Filterpatronen er ikke blevet skyllet.	Før en ny Claris Filterpatron sættes i, skal den skylles under rindende vand i 30 sekunder for at fjerne eventuelle rester af kulstof. Tap dernæst en cyklus med 220 ml ned i en kop og kast vandet bort.
Kan jeg bruge Quick & Hot uden et filter?	Ja, men for at opnå det bedste resultat anbefaler vi at bruge et Claris filter.	Se afsnittet "Fordele ved at bruge Claris Filter"

Viktig: Sikkerhetsinstruksjoner

NB: Dette apparatet produserer ikke kokende vann. Sjekk derfor bruksanvisningen på mat- og drikkevarene før du bruker dette apparatet til f.eks. barnemat og drikker. Det varme vannet fra dette apparatet kan ikke brukes til sterilisering.

Dette apparatet produserer svært varmt vann. Pass derfor på at du ikke brenner deg når du heller ut vannet.

- Les denne bruksanvisningen før du bruker apparatet for første gang, og oppbevar den på et sikkert sted. Tefal kan ikke holdes ansvarlig for uegnet bruk av apparatet.
 - Ikke ta på nedløpsrøret mens apparatet er i gang fordi røret er varmt.
 - Bruk kun stikkontakt med jordvern. Sjekk at spenningen vist på apparatets merkeskilt, stemmer overens med spenningen i ditt elektriske anlegg.
 - Apparatet må ikke settes på en varm overflate som f.eks. en kokeplate eller i nærheten av en åpen flamme. Dette apparatet skal settes på en jevn, stabil og varmesikker overflate i god avstand fra vannsprut.
 - Ta straks ut stikkkontakten hvis apparatet ikke fungerer riktig.
 - Ikke dra i strømledningen for å ta ut kontakten.
 - Ikke la ledningen henge ned fra kanten av et bord eller en arbeidsbenk.
 - Ikke legg hendene eller ledningen på apparatets varme deler.
 - Dypp aldri apparatet, ledningen eller støpselet i vann eller annen væske.
 - For å unngå fare, må du ikke bruke apparatet hvis ledningen eller støpselet er skadet. Hvis ledningen skal byttes ut, må dette utføres av et servicesenter godkjent av TEFAL.
 - Følg alltid bruksanvisningen når du avkalker apparatet.
 - Beskytt apparatet mot fuktighet og frost.
 - Ikke bruk apparatet hvis det ikke fungerer riktig eller har blitt skadet – se hjelpeinstruksjonene på baksiden av dette heftet.
 - Med unntak av rengjøring og avkalking i henhold til apparatets bruksanvisning, skal alle undersøkelser, reparasjoner eller vedlikehold utføres av et servicesenter godkjent av TEFAL.
 - **Feil i den elektriske tilkoblingen opphever garantien.**
 - Ta ut kontakten straks du ikke skal bruke apparatet på en stund, eller når du rengjør det.
 - Det utføres en grundig kvalitetskontroll av alle apparater. Det gjennomføres praktiske tester av vilkårlige apparater. Dette kan forklare merker etter tidligere bruk.
 - Det anbefales at du ikke bruker forgrener og/eller skjøteledning.
 - Hvis du bruker hele vanntanken på én gang (ca. 1,7 liter), bør du la apparatet hvile i 10 minutter før du begynner på en ny syklus.
 - Ha aldri annet enn vann i tanken.
 - Denne maskinen er kun beregnet til bruk i hjemmet.
- Garantien faller bort ved bruk av maskinen:
- I kjøkkenkroker forbeholdt personalet i butikker, på kontorer og andre arbeidsmiljøer
 - På gårder
 - Av kundene på hotell, motell og andre steder med hjemlig preg
 - På steder som f.eks. bed & breakfast.

Sikkerhetsinstruksjoner

Denne varmtvannsdispenseren skal kun brukes med vann i tanken.

Dette produktet er kun beregnet til bruk i hjemmet. Produsenten tar intet ansvar og garantien gjelder ikke ved næringsbruk, uegnet bruk eller manglende overholdelse av bruksanvisningen.

Forebygge ulykker i hjemmet

Dette apparatet er ikke ment for personer (inkl. barn) med nedsatte fysiske, sensoriske eller psykiske evner, eller uerfarne personer, med mindre de får tilsyn eller forhåndsinstruksjoner om anvendelsen av apparatet fra en person med ansvar for deres sikkerhet. Barn skal holdes under tilsyn for å sikre at de ikke leker med apparatet.

Selv lette brannskader kan av og til være alvorlige for barn. Barn må lære å være svært forsiktige med varme væsker som de kan komme i kontakt med på kjøkkenet. Sett apparatet og strømledningen på god avstand fra kanten av arbeidsbenken slik at det er utilgjengelig for barn og andre personer som kan skades.

Hvis en ulykke skulle oppstå, må du straks holde det brannskadde området under kaldt, rennende vann og kontakte lege om nødvendig.

Ikke bær barnet ditt mens du drikker eller holder i en varm drikk. Slik unngår du ulykker.

Produktbeskrivelse

- A Vanntank
- B Løkk til vanntank
- C Vannutløsningsventil
- D Apparat
- E Nedløpsrør
- F Dyse som kan demonteres for rengjøring
- G Knapp for temperert vann (avhengig av modell)
- H Knapp for varmt vann
- I Gummihåndtak for justering av dysehøyde
- J Filterpatron (avhengig av modell)
- K Avtakbar dryppskuff (kan vaskes i oppvaskmaskin) (avhengig av modell)
- L Lampe for bytte av filterpatron (avhengig av modell)
- M Lampe for avkalking (avhengig av modell)

Før bruk - Skulle apparatet

- 1 - Pakk opp apparatet. Legg Claris filterpatron (avhengig av modell) til side.
 - 2 - Sett løkket på apparatet. (fig. 1, 2, 3)
 - 3 - Vask og tørk vanntanken. Fyll vanntanken med kaldt vann. (fig. 4, 5)
 - 4 - Sett vanntanken på apparatet og lukk løkket over vanntanken. Trykk vanntanken ned på plass. (fig. 6)
 - 5 - Sett apparatet på en flat, stabil og varmesikker overflate.
 - 6 - Sett i kontakten.
 - 7 - Sett en beholder som rommer ca. 1,7 liter under dysen.
 - 8 - Juster dysen i henhold til høyden på beholderen ved å dra gummihåndtaket opp- eller nedover.
 - 9 - Trykk på knappen for varmt vann, og varmt vann vil komme fra uttaket. 220 ml varmt vann kommer automatisk ut. Gjenta instruksjonene inntil vanntanken er tom. (fig. 7)
NB : Når pumpen er i drift, oppstår det støy og vibrasjon. Dette er normalt.
 - 10 - Hell ut vannet når beholderen er nesten full.
NB : Litt vann kan sprute ut fra dysen. For å unngå dette anbefaler vi at du bruker en høyere beholder, eller at du holder koppen nærmere dysen.
- Løft dryppskuffen opp for å fjerne eller plassere den.

Sette inn Claris filterpatron (avhengig av modell)

- 1 - Ta emballasjen av Claris filterpatronen. Hold Claris filterpatronen under springen og skyl den i 30 sekunder under rennende vann for å fjerne eventuelle karbonrester.
- 2 - Merk av måneden du begynner å bruke patronen ved å vri ringen øverst på patronen. Vi anbefaler at måneden vises på venstre side av åpningen. (fig. 8)
- 3 - Sett Claris filterpatronen på vanntanken ved å vri en kvart omgang med klokken. (fig. 9)
- 4 - Claris filterpatron skal byttes ut etter ca. 50 liter vann eller etter ca. 6 uker avhengig av brukshyppighet. For modeller med lampe som viser bytte av filter, skal patronen byttes når det blå lyset tennes. (fig. 10)
- 5 - Når du har byttet ut Claris filterpatron, må du trykke og holde ned knappene for varmt og temperert vann samtidig i 5 sekunder. Apparatet har nullstilt seg og det blå lyset slukkes (avhengig av modell) (fig. 11)
- 6 - Sett en beholder under dysen og trykk på knappen for varmt vann. Kjør en syklus på 220 ml i en kopp og hell det ut for å fjerne eventuelle karbonrester fra filteret.

Fordelene med Claris filterpatron

Du kan bruke apparatet uten patron, men for å oppnå best mulig resultat anbefaler vi å bruke Claris filterpatron. Claris filterpatron filtrerer kun vannet du bruker slik at du alltid får ferskt, filtrert vann. Patronen inneholder et antikalkstoff, og aktivert karbon som reduserer klor, urenheter, bly, kobber, pesticider osv. som er i vannet. Mineraler og sporstoffer blir igjen i vannet. Du kan kjøpe patroner - ref.: XH5001 – hos Tefal forhandlerne

Bruke apparatet

- 1 - Fyll vanntanken med kaldt vann. (fig. 12)
- 2 - Sett vanntanken på apparatet og lukk lokket over vanntanken. Trykk vanntanken ned på plass. (fig. 6)
- 3 - Sett i kontakten.
- 4 - Sett en kopp under dysen. Hvis du vil ha varmt vann, trykker du kort på knappen for varmt vann, og det vil automatisk renne ut 220 ml varmt vann. Juster høyden på dysen ved å dra gummihåndtaket opp eller ned. (fig.13)
- 5 - Hvis du vil stoppe vannet før slutten av syklusen, må du trykke på knappen for varmt vann på nytt. (fig. 7)
- 6 - Avhengig av din modell må du følge samme fremgangsmåte for å få temperert vann, men du trykker da på knappen for temperert vann. Det produseres automatisk 200 ml vann med romtemperatur. (fig. 14)

NB : Hvis du vil ha temperert vann etter at apparatet har produsert varmt vann, fyller du en halv mugge og heller det ut, eller vent i minst 5 minutter.

Stille inn koppstørrelse

Quick & Hot Deluxe er allerede forhåndsinnstilt på 220 ml varmt vann og 200 ml temperert vann (avhengig av modell).

Endre den programmerte mengden:

- 1 - Fyll vanntanken med kaldt vann.
- 2 - Trykk vanntanken ned på plass.
- 3 - Du stiller inn mengden varmt vann ved å trykke og holde ned knappen for varmt vann. Når du har den ønskede mengden, slipper du opp knappen for varmt vann. Mengden varmt vann er nå programmert.
- 4 - Hvis din modell har en knapp for temperert vann, må du gjenta fremgangsmåten ovenfor og trykke på knappen for temperert vann.

Avkalking

Avkalking skal utføres hver andre måned (eller etter 500 sykluser). For modeller med lampe for avkalking, skal avkalking utføres når den oransje lampen blinker på kontrollpanelet. (fig. 15)

- 1 - Sett en beholder som rommer 1,7 liter under dysen.
- 2 - Ta ut Claris filterpaton. Fyll tanken med 1 liter hvit eddik. (Hvit eddik kan kjøpes i dagligvareforretninger).
- 3a - **For modeller med avkalkingslampe:**
 - Trykk og hold ned knappene for varmt og temperert vann samtidig i ca. 10 sekunder.
 - Den oransje lampen vil være tent under avkalkingen, og hvit eddik vil komme ut med jevne mellomrom i apparatets krets for å løse opp kalken.Avkalkingen vil vare i ca. 10 minutter.
 - Ved slutten av avkalkingssyklusen slukkes den oransje lampen. (fig. 11)
- 3b - **For modeller med kun én knapp eller ingen oransje lampe:**
 - Trykk på knappen for varmt vann flere ganger for å tømme tanken.
- 4 - **For alle modeller:**
 - Fyll opp vanntanken på nytt og skyll apparatet i henhold til instruksjonene i avsnittet "Skyll apparatet".

NB : Hvis den oransje lampen blinker under bruk, må du avkalke apparatet så snart som mulig.

Vern om miljøet

Hjelp oss å verne miljøet!



- ① Apparatet inneholder verdifulle materialer som kan gjenbrukes eller resirkuleres.
- ➔ Ta det med til et innsamlingssted for gjenvinningsavfall.

Problemer/Spørsmål	Sannsynlige årsaker/Svar	Korrigerende tiltak/Mer informasjon
Er lyden normal?	Ja	Det er pumpemekanismen som går.
Produktet lager damp.	Det er normalt de første gangene du bruker apparatet, men dampspruten vil forsvinne etter noen bruk.	
Produktet lager en merkelig lyd.	Det er ikke mer vann igjen i tanken.	Fyll tanken.
Apparatet vibrerer voldsomt.	Vanntanken sitter kanskje ikke stødig.	Trykk vanntanken bestemt ned.
Produserer apparatet kokende vann?	Apparatet produserer svært varmt vann like under kokepunktet.	Vi anbefaler at koppen varmes opp før bruk. Temperaturen synker avhengig av temperaturen på koppen og melken du bruker. Det er et faktum at vann over 95 °C brenner visse teblader og fjerner alle de viktigste smakene.
Vanngjennomstrømningen er lav.	Claris filterpatron må byttes ut eller apparatet må avkalkes.	Se avsnittet om avkalking. Clarisfiltere kan kjøpes på vårt nettsted – www.tefal.com .
Vanntemperaturen virker kaldere.	Avkalk apparatet.	Se avsnittet om avkalking.
Den oransje lampen blinker.	Avkalk apparatet.	Se avsnittet om avkalking.
Den oransje lampen lyser.	Avkalkingsprogrammet går.	Apparatet er på avkalkingsssyklus, se avsnittet om avkalking.
Den blå lampen lyser kontinuerlig.	Clarisfilteret må byttes ut.	Se avsnittet "Sette inn Claris filterpatron"
Litt vann spruter fra uttaket når koppen skal til å fylles. Er dette normalt?	Ja	Sjekk også om dysen er skrudd godt fast.
Det ligger en tynn hinne på teen.	Teprodusenter og -forbrukere som bor på steder med hardt vann, er godt kjent med dette. Det er en naturlig prosess som forårsakes av oksygen i luften som oksiderer noen av de oppløselige stoffene i teen og danner en hinne.	Problemet er godt kjent i områder med hardt vann fordi hardt vann forårsaker hinner.
Hvor får jeg Clarisfiltere fra?	Clarisfiltere kan kjøpes på vårt nettsted – www.tefal.com .	
Hvor ofte bør jeg bytte ut Clarisfilteret?	Etter ca. 50 l vann. Etter ca. 6 ukers bruk avhengig av brukshyppighet. Hvis den blå lampen tennes.	Clarisfiltere kan kjøpes på vårt nettsted – www.tefal.com .
Hvor mye strøm brukes i hvilemodus?	Ca. 1 watt.	
Er det normalt at pumpen starter og stopper?	Ja	For å produsere varmt vann reguleres vannstrømmen av pumpen.
Det er partikler i vannet.	Patronen har ikke blitt skylt.	Skyll en ny filterpatron under rennende vann i 30 sekunder for å fjerne eventuelt karbonavfall før du setter på plass et nytt Clarisfilter. Kjør en syklus med 220 ml vann i en kopp og hell det ut.
Kan jeg bruke min Quick & Hot uten filter?	Ja, men vi anbefaler å bruke Claris filterpatron for å oppnå best mulig resultat.	Se avsnittet "Fordelene med Claris filterpatron".

Viktigt: säkerhetsanvisningar

Observera: Vattnet i apparaten når inte kokpunkten. Kontrollera därför tillagningsanvisningarna för mat och dryck innan apparaten används till barnmat, drycker och dyligt. Det heta vattnet från denna apparat kan inte användas i steriliseringssyfte.

Apparatens vatten är mycket hett. Var försiktig vid all användning för att undvika brännskador.

- Läs bruksanvisningen noggrant före den första användningen och spara den för framtida bruk: Tefal frångår sig allt ansvar vid felaktig användning.
- Rör inte vid tappkranen när den är i funktion eftersom den blir mycket het.
- Apparaten ska endast anslutas till ett jordat uttag. Kontrollera att nätspänningen som anges på apparatens märkskylt överensstämmer med din installation.
- Placera inte apparaten på en het yta som t ex en varm kokplatta eller i närheten av en låga. Använd den endast på en plan, stabil och värmetålig arbetsyta som skyddas mot vattenstänk.
- Dra omedelbart ut kontakten ur eluttaget om apparaten fungerar onormalt.
- Koppla inte ur apparaten genom att dra i sladden.
- Låt inte sladden hänga ner från ett bord eller arbetsyta.
- Rör inte vid och placera inte sladden på apparatens varma ytor.
- Doppa aldrig ner apparaten, sladden eller stickkontakten i vatten eller annan vätska.
- Använd inte apparaten om sladden eller stickkontakten skadats. För att undvika all fara är det nödvändigt att de byts ut av TEFALS auktoriserade serviceverkstad.
- Se bruksanvisningen för avkalkning av apparaten.
- Skydda apparaten mot fukt och frost.
- Använd inte apparaten om den fungerar onormalt eller skadats - se kundservice på folderns baksida.
- Alla åtgärder och reparationer, med undantag av rengöring och avkalkning enligt bruksanvisningen, skall utföras av TEFALS auktoriserade serviceverkstad.
- **All felaktig anslutning upphäver garantin.**
- Koppla ur apparaten så snart du inte använder den och vid rengöring.
- Alla apparater genomgår en sträng kvalitetskontroll. Användningstester tillämpas i praktiken med slumpmässigt utvalda apparater, vilket förklarar eventuella spår av användning.
- Användning av grendosor och/eller förlängningssladdar är olämpligt.
- Om du fyller hela vattentanken på en gång (ca 1,7 liter), vänta 10 minuter innan du startar en ny omgång.
- Håll aldrig någonting annat än tempererat vatten i tanken.
- Apparaten är endast avsedd att användas för hemmabruk.
Garantin gäller inte när apparaten används:
 - i pentryn för personal i butiker, kontor och på andra arbetsplatser,
 - på lantbruk,
 - för gästernas användning på hotell, motell och andra liknande boendemiljöer,
 - i miljöer av typ bed & breakfast, vandrarhem och liknande rum för uthyrning.

Säkerhetsbegränsningar

Quick & Hot ska endast användas med vatten i tanken.

Produkten har konstruerats för hemmabruk. Användning i yrkesmässigt syfte, felaktig användning eller användning utan att respektera bruksanvisningen sker inte på tillverkarens ansvar eller inom ramen för garantirättigheter.

Förebyggande av olycksfall i hemmet:

Denna apparat är inte avsedd att användas av personer (inklusive barn) som inte klarar av att hantera elektrisk utrustning, eller av personer utan erfarenhet eller kännedom, förutom om de har erhållit, genom en person ansvarig för deras säkerhet, en övervakning eller på förhand fått anvisningar angående apparatens användning. Barn måste övervakas av en vuxen för att säkerställa att barnen inte leker med apparaten.

För ett barn kan även en lätt brännskada vara allvarlig. Efterhand som barn växer upp, är det viktigt att lära dem att vara försiktiga med heta vätskor som kan finnas i köket. Placera apparaten och sladden långt in på en arbetsyta, utom räckhåll för barn och djur.

Om en olycka inträffar, spola omedelbart kallt vatten på brännskadan och kontakta vid behov läkare.

För att undvika olyckor, bär inte ett barn eller en baby när du dricker eller bär på en varm dryck.

Beskrivning

- A Vattentank
- B Vattentankens lock
- C Vattenventil
- D Huvudenhet
- E Tappkran
- F Pip som kan tas av för rengöring
- G "Tempererat vatten" knapp (beroende på modell)
- H "Hetvatten" knapp
- I Gummigrepp för att justera pipens höjd
- J Vattenfilter (beroende på modell)
- K Löstagbar droppbricka (diskmaskinssäker) (beroende på modell)
- L Kontrollampa för byte av vattenfilter (beroende på modell)
- M Kontrollampa för avkalkning (beroende på modell)

Första användningen – Skölj apparaten

- 1 - Packa upp apparaten. Lägg Claris vattenfiltret (beroende på modell) åt sidan.
- 2 - Sätt på locket på apparaten. **(bild 1, 2, 3)**
- 3 - Diska och torka vattentanken. Fyll vattentanken med kallt vatten. **(bild 4, 5)**
- 4 - Placera vattentanken på apparaten och stäng därefter locket på vattentanken. Tryck vattentanken ordentligt på plats. **(bild 6)**
- 5 - Placera apparaten på en plan, stabil och värmetålig arbetsyta.
- 6 - Sätt i kontakten i ett eluttag.
- 7 - Placera en skål som rymmer ca 1,7 liter under pipen.
- 8 - Justera pipens höjd för att passa till skålen genom att dra gummigreppet uppåt eller genom att trycka ner det.
- 9 - Tryck på knappen för hetvatten, hetvatten börjar rinna ut från pipen. 220 ml hetvatten rinner automatiskt ut, upprepa proceduren ända tills vattentanken är tom. **(bild 7)**
Notera : Ljudet och vibrationerna under användning beror på pumpen som är i funktion. Det är normalt.
- 10 - När skålen nästan fyllets, håll ut vattnet.
Notera : Lite vatten kan skvätta ut från pipen. För att undvika det, rekommenderar vi att du använder en större skål eller håller koppen närmare pipen.

För att ta bort eller sätta dit droppbrickan, lyft den uppåt.

Sätt i Claris vattenfilter (beroende på modell)

- 1 - Packa upp Claris vattenfilter. Håll Claris vattenfiltret under rinnande vatten i 30 sekunder för att eliminera eventuella kolrester.
- 2 - Notera månaden när du börjar använda filtret genom att vrida den övre ringen på filtret. Vi föreslår att månaden visas på den vänstra sidan av öppningen. **(bild 8)**
- 3 - Sätt i Claris vattenfilter i vattentanken genom att vrida ett kvarts varv medsols. **(bild 9)**
- 4 - Claris vattenfilter ska bytas ut efter ca 50 liters vattenförbrukning, eller efter ca 6 veckor beroende på användningsfrekvensen. För modeller med kontrollampa för byte av filter, ska filtret bytas ut när kontrollampan lyser blått. **(bild 10)**
- 5 - När du har bytt ut Claris vattenfilter, tryck och håll in knapparna för het- och tempererat vatten samtidigt i ca 5 sekunder. Inställningen lagras och den blå lampan släcks (beroende på modell). **(bild 11)**
- 6 - Placera en skål under pipen och tryck på knappen för hetvatten. Låt en omgång med 220 ml vatten rinna ner i en kopp och håll därefter ut vattnet, för att avlägsna eventuella kvarstående kolrester från filtret.

Fördelar med att använda Claris vattenfilter

Du kan använda Quick & Hot utan filter men för bäst resultat rekommenderar vi användning av Claris vattenfilter. Claris vattenfilter filtrerar endast vattnet efterhand som du använder det så att du alltid har fräscht filterrat vatten. Filtret innehåller ett antikalk ämne och aktivt kol som reducerar klor, orenheter, bly, koppar, bekämpningsmedel etc som finns i vatten. Mineraller och spårämnen bevaras. Clarisfiltret (artikelnummer XH5001) kan köpas hos våra återförsäljare. För uppgifter om återförsäljare kontakta kundservice på tfn: 08-594 213 30.

Användning

- 1 - Fyll vattentanken med kallt vatten. **(bild 12)**
 - 2 - Placera vattentanken på apparaten och stäng locket på vattentanken. Tryck vattentanken ordentligt på plats. **(bild 6)**
 - 3 - Sätt i kontakten i ett eluttag.
 - 4 - Placera en kopp under pipen. För att få hetvatten, gör ett kort tryck på knappen för hetvatten så får du automatiskt 220 ml hetvatten. Justera pipens höjd genom att dra gummigreppet uppåt eller genom att trycka ner det. **(bild 13)**
 - 5 - Om du önskar avbryta vattenflödet innan omgången avslutas, tryck återigen på hetvattenknappen. **(bild 7)**
 - 6 - Beroende på vilken modell du har, för att få tempererat vatten, gör på samma sätt men använd knappen för tempererat vatten som automatiskt ger 200 ml rumtempererat vatten. **(bild 14)**
- Notera** : Om du önskar tempererat vatten direkt efter hetvatten, fyll en halv mugg och håll ut den eller vänta minst 5 minuter.

Ställ in koppvolymen

Quick & Hot Deluxe är redan förprogrammerad för 220 ml hetvatten och 200 ml tempererat vatten (beroende på modell).

För att ändra den programmerade volymen:

- 1 - Fyll vattentanken med kallt vatten.
- 2 - Tryck vattentanken ordentligt på plats.
- 3 - För att ställa in hetvattenvolymen: Tryck och håll in knappen för hetvatten. När önskad mängd hetvatten uppnåtts, släpp knappen. Den nya hetvattenvolymen är nu programmerad.
- 4 - Om modellen har en knapp för tempererat vatten: För att ställa in volymen upprepa ovanstående procedur genom att trycka på knappen för tempererat vatten.

Avkalkning

Avkalkning ska göras varannan månad (eller efter 500 omgångar) eller för modeller med kontrollampa för avkalkning, ska avkalkning göras när den orange kontrollampen blinkar på kontrollpanelen. **(bild 15)**

- 1 - Placera en skål som rymmer 1,7 liter under pipen.
 - 2 - Ta bort Claris vattenfilter. Fyll vattentanken med 1 liter ättika. (Ättika kan köpas i livsmedsaffärer).
 - 3a - **För modeller med kontrollampa för avkalkning:**
 - Tryck och håll in knapparna för het- och tempererat vatten samtidigt i ca 10 sekunder. **(bild 11)**
 - Den orange kontrollampen förblir tänd under avkalkningen och ättikan rinner ut periodiskt i apparatens rörsystem för att avlägsna kalkavlagringarna.
 - I slutet av avkalkningen släcks den orange kontrollampen.
 - 3b - **För modeller med endast en knapp och ingen orange kontrollampa:**
 - Tryck på knappen för hetvatten flera gånger för att tömma tanken.
 - 4 - **För alla modeller:**
 - Fyll på nytt vattentanken och skölj apparaten enligt rubriken "Skölj apparaten".
- Notera: Om den orange kontrollampen blinkar under användning behöver apparaten kalkas av så snart som möjligt.

Skydda miljön

Var rädd om miljön!



- ① Din apparat innehåller olika material som kan återanvändas eller återvinnas.
- ➔ Lämna den på en återvinningsstation eller på en auktoriserad serviceverkstad för omhändertagande och behandling.

Vid problem

Problem / Frågor	Trolig orsak / Svar	Åtgärd / Ytterligare information
Är ljudet normalt?	Ja	Det är pumpen som är i funktion.
Apparaten avger ånga.	Det är normalt vid de första användnings-tillfällena, ångpuffarna försvinner efter några användningar.	
Apparaten avger ett mycket konstigt ljud.	Vattnet är slut i tanken.	Fyll tanken.
Apparaten vibrerar överdrivet?	Vattentanken är kanske inte i rätt läge.	Tryck vattentanken ordentligt på plats.
Kokar apparaten vatten?	Apparaten gör hetvatten precis under kokpunkten.	Vi rekommenderar att koppen förvärms. Temperaturen sjunker beroende på hur kall koppen är och hur kall mjölken som används är. Faktum är att vatten som överstiger 95°C bränner vissa teblad och eliminerar alla de väsentliga smakämnen.
Vattenflödet minskar.	Claris filtret behöver bytas eller så behöver apparaten kalkas av.	Se rubriken "Avkalkning". Clarisfiltret (artikelnummer XH5001) kan köpas hos våra återförsäljare. För uppgifter om återförsäljare kontakta kundservice på tfn: 08-594 213 30.
Temperaturen på vattnet verkar svalare.	Avkalka apparaten.	Se rubriken "Avkalkning".
Den orange kontrollampan blinkar.	Avkalka apparaten.	Se rubriken "Avkalkning".
Den orange kontrollampan är tänd.	Avkalkningsprogrammet pågår.	Apparatens avkalkning pågår, se rubriken "Avkalkning".
Den blå kontrollampan förblir tänd.	Claris filtret behöver bytas.	Se rubriken "Sätt i Claris vattenfilter".
Lite vatten stänker från pipen när en kopp börjar fyllas. Är det normalt?	Ja	Kontrollera också att pipen är ordentligt iskruvad.
En hinna har bildats på teet.	Teproducenter och konsumenter som bor i områden med hårt vatten känner till detta. Det är en naturlig företeelse orsakad av syre i luften som oxiderar en del av de lösliga ämnena i teet och bildar en hinna.	Välkänt problem i områden med hårt vatten då hårt vatten främjar hinnbildning.
Var kan jag köpa Claris filter?	Clarisfiltret (artikelnummer XH5001) kan köpas hos våra återförsäljare. För uppgifter om återförsäljare kontakta kundservice på tfn: 08-594 213 30.	
Hur ofta ska jag byta Claris filtret?	Efter ca 50 L vattenförbrukning. Efter ca 6 veckor beroende på användningsfrekvens. Om den blå kontrollampan tänds.	Clarisfiltret (artikelnummer XH5001) kan köpas hos våra återförsäljare. För uppgifter om återförsäljare kontakta kundservice på tfn: 08-594 213 30.
Vad är elförbrukningen i standby?	Ca 1 watt.	
Är det normalt att pumpen startar och stoppar?	Ja	För att få hetvatten temperatur sköts vattenflödet av pumpen.
Det är partiklar i vattnet.	Vattenfiltret har inte sköljts.	Innan det nya Claris vattenfiltret sätts i, ska det sköljas under rinnande vatten i 30 sekunder för att avlägsna eventuella kolrester. Låt därefter en omgång 220 ml vatten rinna igenom ner i en skål och håll ut vattnet.
Kan jag använda Quick & Hot utan filter?	Ja men för bäst resultat rekommenderar vi användning av Claris vattenfilter.	Se rubriken "Fördelar med att använda Claris vattenfilter".

Tärkeää: turvaohjeita

Huomaa: Tämä laite ei valmista kiehuva vettä. Tästä syystä on tarkistettava ruoan ja juomien ohjeet ennen tämän laitteen käyttöä sellaisten tuotteiden kuin lastenruoan ja -juomien valmistamiseen. Tämän laitteen lämmittämää kuumaa vettä ei voi käyttää sterilointitarkoituksiin. Tämä laite tuottaa erittäin kuumaa vettä. Ole siksi varovainen, kun kaadat vettä, jotta et polta itseäsi.

- Lue nämä käyttöohjeet huolellisesti ennen laitteen ensimmäistä käyttökertaa: Tefal ei ole vastuussa virheellisestä käytöstä.
- Älä koske vesiputkeen, kun se on toiminnassa, sillä se on kuuma.
- Kytke laite vain maadoitettuun pistorasiaan. Tarkista laitteen arvokilvestä, että laitteen jännite vastaa verkon jännitettä.
- Varo laittamasta laitetta kuumille pinnoille kuten keittolevyille tai lähelle avotulta. Laite tulee laittaa tasaiselle, vakaalle ja kuumuutta kestäväälle pinnalle pois vesiroiskeiden ulottuvilta.
- Irrota pistoke heti, jos laite ei toimi normaalisti.
- Älä vedä sähköjohdosta laitteen irrottamiseksi pistorasiasta.
- Älä anna sähköjohdon roikkua pöydän tai työtason reunan yli.
- Älä laita kättä tai sähköjohtoa laitteen kuumille osille.
- Älä koskaan upota laitetta, sähköjohtoa tai pistoketta veteen tai muuhun nesteeseen.
- Vaarojen välttämiseksi laitetta ei tule käyttää, jos sen sähköjohto tai pistoke on vahingoittunut. Sähköjohto on vaihdettava valtuutetussa TEFAL -huoltokeskuksessa.
- Katso käyttöohjeista neuvoa kalkanpoiston tekemiseksi.
- Suojele laitetta kosteudelta ja pakkaselta.
- Älä käytä laitetta, jos se ei toimi kunnolla tai jos se on vahingoittunut – katso ohjeita tämän kirjasen takaa.
- Laitteen käyttöohjeiden mukaista puhdistusta ja kalkanpoistoa lukuun ottamatta kaikki tarkastukset, korjaukset tai huoltotyöt on annettava valtuutetun TEFAL -huoltokeskuksen tehtäväksi.
- Virheellinen sähköliitos kumooa takuun.
- Irrota laite sähköverkosta heti, kun olet lopettanut sen käytön tai puhdistat sitä.
- Kaikki laitteet joutuvat ankarana laatu- ja tarkastukseen. Sattumanvaraisesti valituille laitteille tehdään käyttötötestejä, mikä selittää mahdolliset käyttöäiljet.
- Kehotamme olemaan käyttämättä monihaarisia pistokkeita ja/tai jatkojohtoja.
- Jos käytät kokonaisen säiliötä kerralla (noin 1,7 litraa), anna laitteen levätä 10 minuuttia, ennen kuin aloitat uuden valmistuksen.
- Älä koskaan laita muuta kuin huoneenlämpöistä vettä säiliöön.
- Laitteenne on suunniteltu ainoastaan kotikäyttöön.
Takuu raukeaa mikäli laitetta käytetään:
 - liikkeiden, toimistojen ja muiden laitosten henkilöstöille tarkoitetuissa keittiötiloissa,
 - maataloilla,
 - hotellien, motellien tai muiden lomakohteiden asiakkaiden käyttötarkoitukseen,
 - yksityismajoituksen tyyppisissä tiloissa

Turvarajoituksia

Tätä kuumaa vettä jakelijaa saa käyttää vain, kun säiliössä on vettä.

Tämä tuote on tarkoitettu vain kotikäyttöön. Valmistaja ei kannu vastuuta ja takuu kumoutuu, jos laitetta käytetään kaupallisessa käytössä, asiattomasti tai käyttöohjeiden vastaisesti.

Kodin onnettomuuksien ehkäisy

Tätä laitetta ei ole tarkoitettu sellaisten henkilöiden käyttöön (mukaan lukien lapset), joiden fyysiset, aistilliset tai henkiset kyvyt ovat heikentyneet tai joilla ei ole kokemusta tai tietoja laitteen käyttämiseksi, elleivät he ole toisen henkilön tarkkailussa, joka on vastuussa heidän turvallisuudestaan ja ohjaa laitteen käyttöä, tai toinen henkilö on antanut heille aiemmin tietoja laitteen käytöstä. Lapsia on pidettävä silmällä, jotta he eivät leiki laitteella.

Jopa pienet palovammat voivat olla lapsille joskus vakavia. Lasten kasvaessa heitä on opettava varomaan keittiössä käytettäviä kuumia nesteitä. Laita laite ja sähköjohto lasten ulottumattomiin.

Jos onnettomuus sattuu, laita heti kylmää vettä palovammalle ja käänny tarvittaessa lääkärin puoleen.

Onnettomuuksien välttämiseksi ei koskaan pidä kantaa lapsia tai imeväisiä, kun juot tai kannat kuumaa juomaa.

Tuotteen kuvaus

- A Vesisäiliö
- B Säiliön kansi
- C Vedenlaskuventtiili
- D Laitteen runko
- E Vesiputki
- F Suutin, irrotettavissa puhdistusta varten
- G Huoneenlämpöisen veden näppäin (mallista riippuen)
- H Kuumavesinäppäin
- I Kuminen kädensija suuttimen korkeuden säätämiseksi
- J Suodatinpatruuna (mallista riippuen)
- K Irrotettava tippa-allas (voi pestä astianpesukoneessa) (mallista riippuen)
- L Patruunan vaihtotarpeen ilmaisin (mallista riippuen)
- M Kalkinpoisto ilmaisin (mallista riippuen)

Ensimmäinen käyttökerta – Laitteen huuhtelu

- 1 - Avaa laitteen pakkaus. Pidä Claris -suodatinpatruuna (mallista riippuen) erillään.
- 2 - Laita kansi tuotteen rungolle. **(kuva 1, 2, 3)**
- 3 - Pese ja kuivaa vesisäiliö. Täytä vesisäiliö kylmällä vedellä. **(kuva 4, 5)**
- 4 - Laita vesisäiliö laitteelle ja sulje sitten kansi vesisäiliölle. Paina vesisäiliö tiukasti paikoilleen. **(kuva 6)**
- 5 - Laita laite tasaiselle, vakaalle, kuumuutta kestäväälle pinnalle.
- 6 - Kytke laite sähköverkkoon,
- 7 - Laita noin 1,7 litran vetoinen astia suuttimen alle.
- 8 - Säädä suutinta astian korkeuden mukaan vääntämällä kumista kädensijaa ylös tai painamalla sitä alas.
- 9 - Paina kuumavesinäppäintä, kuumaa vettä alkaa tulla suuttimesta. 220ml kuumaa vettä tulee automaattisesti, toista prosessi, kunnes vesisäiliö on tyhjä. **(kuva 7)**

HUOM: Käytön aikana esiintyvä ääni ja värinä johtuvat pumpun toiminnasta. Se on aivan normaalia.

- 10 - Kun astia on melkein täynnä vettä, heitä vesi pois.

HUOM: Suuttimesta voi roiskua hieman vettä. Tämän välttämiseksi suosittelemme, että käytät korkeampaa astiaa tai pidät kuppia lähempänä suutinta.

Tippa-altaan poistamiseksi tai asentamiseksi sitä on nostettava poisto- tai asetusprosessin aikana.

Claris -suodatinpatruunan asennus (mallista riippuen)

- 1 - Avaa Claris -suodatinpatruuna. Pidä Claris -suodatinpatruunaa vesihanan alla ja huuhtele sitä noin 30 sekuntia juoksevassa vedessä, kunnes kaikki hiilijäämät poistuvat.
- 2 - Merkitse kuukausi, jolloin aloit käyttää patruunaa kääntämällä patruunan yläosan rengasta. Suosittelemme, että kyseinen kuukausi on aukon vasemmalla puolella. **(kuva 8)**
- 3 - Sovita Claris -suodatinpatruuna vesisäiliöön kääntämällä sitä myötöpäivään neljänneskiertos. **(kuva 9)**
- 4 - Claris -suodatinpatruuna tulisi vaihtaa, kun on sitä käytetty noin 50 litraa vettä tai noin 6 viikon kuluttua riippuen käyttötiheydestä. Malleissa, joissa on patruunan vaihdon ilmaisin, patruuna on vaihdettava, kun sininen valo syttyy. **(kuva 10)**
- 5 - Kun olet vaihtanut Claris -suodatinpatruunan, paina ja pidä painettuna kuumaa ja huoneenlämpöisen veden näppäimiä yhtä aikaa noin 5 sekuntia. Uusi asetus jää muistiin ja sininen merkkivalo sammuu (mallista riippuen). **(kuva 11)**
- 6 - Laita astian suuttimen alle ja paina kuumavesinäppäintä. Laske 220ml vettä kuppiin ja heitä vesi pois, jotta hiilijäämät poistuvat suodattimesta

Claris -suodatinpatruunan käytön edut

Voit käyttää Quick & Hot -laitetta ilman patruunaa, mutta parhaan tuloksen saamiseksi suosittelemme, että käytät Claris -suodatinpatruunaa. Claris -suodatinpatruuna suodattaa vain vettä vain, kun lasket sitä, joten sinulla on tarjolla aina vastasuodatettua vettä. Patruuna sisältää kalkkia poistavaa ainetta ja aktiivihiiltä, joka vähentää kloorin, epäpuhtauksien, lyijyn, kuparin, torjunta-aineiden jne. määrää, joita vedessä mahdollisesti on. Se jättää jäljelle mineraalit ja kivennäisaineet. Voit ostaa patruunan - viite: XH5001 Internet-sivuiltamme: www.tefal.com

Laitteen käyttö

- 1 - Täytä vesisäiliö kylmällä vedellä. (kuva 12)
- 2 - Laita vesisäiliö laitteelle ja sulje kansi vesisäiliölle. Paina vesisäiliö tiukasti paikoilleen. (kuva 6)
- 3 - Kytke laite sähköverkkoon.
- 4 - Laita kuppi suuttimen alle. Jotta saat kuumaa vettä, paina lyhyesti kuumavesinäppäintä, saat automaattisesti 220 ml kuumaa vettä. Säädä suutinta astian korkeuden mukaan vetämällä kumista kädensijaa ylös tai painamalla sitä alas. (kuva 13)
- 5 - Jos haluat lopettaa vedentulon ennen valmistus syklin loppua, paina kuumavesinäppäintä uudestaan. (kuva 7)
- 6 - Mallista riippuen voit joutua noudattamaan samaa menettelytapaa saadaksesi huoneenlämpöistä vettä, mutta sinun on käytettävä huoneenlämpöisen veden näppäintä, joka valmistaa 200 ml vettä automaattisesti huoneenlämpöisenä. (kuva 14)
HUOM: Jos haluat huoneenlämpöistä vettä, kun kuumaa vettä on juossut, täytä puolikas mukia ja heitä se pois tai odota vähintään 5 minuuttia.

Kuppimäärän säätö

Quick & Hot Deluxe on valmiiksi ohjelmoitu tarjoamaan 220 ml kuumaa vettä ja 200 ml huoneenlämpöistä vettä (mallista riippuen).

Ohjelmoidun määrän muuttaminen:

- 1 - Täytä vesisäiliö kylmällä vedellä.
- 2 - Työnnä vesisäiliö tiukasti paikoilleen.
- 3 - Säätääksesi kuuman veden määrän, sinun on painettava ja pidettävä painettuna kuumavesinäppäintä. Kun haluttu kuumavesimäärä on saavutettu, vapauta kuumavesinäppäin. Uusi kuumavesimäärä on ohjelmoitu.
- 4 - Jos mallisasi on huoneen lämpöisen veden näppäin, määrän säätämiseksi on toistettava edelliset vaiheet painamalla huoneenlämpöisen veden näppäintä.

Kalkinpoisto

Kalkinpoisto tulee tehdä 2 kuukauden välein (tai 500 valmistuskerran jälkeen) tai malleissa, joissa on kalkinpoiston ilmaisin, kalkinpoisto tulee tehdä, kun oranssi valo vilkkuu käyttöpaneelissa. (kuva 15)

- 1 - Laita 1,7 litran astia suuttimen alle.
- 2 - Poista Claris -suodatinpatruuna. Täytä säiliö 1 litralla kirkasta etikkaa. (Kirkasta etikkaa saa rautakupasta).
- 3a - **Mallit, joissa ei ole kalkinpoiston ilmaisinta:**
 - Paina ja pidä painettuna kuuman veden ja huoneen lämpöisen veden näppäimiä yhtä aikaa noin 10 sekuntia.
 - Oranssi valo jää päälle kalkinpoiston ajaksi ja etikka leviää vähitellen laitteen kiertoon kalkkikarstan irrottamiseksi. Kalkinpoisto kestää noin 10 minuuttia.
 - Kalkinpoistojakson lopussa oranssi merkkivalo sammuu. (kuva 11)
- 3b - **Mallit, joissa on vain yksi näppäin eikä lainkaan oranssia ilmaisinta:**
 - Paina kuumavesinäppäintä useaan kertaan tyhjentääksesi säiliön.
- 4 - **Kaikki mallit:**
 - Täytä vesisäiliö uudestaan ja huuhtele laite noudattaen ohjeita jaksossa "Laitteen huuhtelu".**HUOM: Jos oranssi valo vilkkuu käytön aikana, laitteesta on ehkä syytä poista kalkki mahdollisimman nopeasti.**

Ympäristönsuojelu



Edistäkääme ympäristönsuojelua!

- ① Laitteessasi on paljon arvokkaita materiaaleja, jotka voi ottaa talteen tai kierrättää.
- ➔ Toimita laite paikalliseen jätteenkeräyspisteeseen.

Mitä tehdä, jos laitteessa on ongelma

Ongelmia/ Kysymyksiä	Mahdollisia syitä / Vastauksia	Korjaavia toimenpiteitä / Lisätietoja
Onko käyttööni normaalia?	Kyllä	Pumppumeکانismi toimii.
Laitteeni tuottaa höyryä.	Se on normaalia ensimmäisillä käyttökertoilla, höyrypurskaukukset loppuvat muuttaman käyttökerran jälkeen.	
Tuotteesta lähtee outoa ääntä.	Säiliössä ei ole enää vettä.	Täytä säiliö.
Tuote tärisee liikaa?	Vesisäiliö voi olla huonosti kiinnitetty.	Paina säiliö tiukasti paikoilleen.
Tuottaako laite kiehuva vettä?	Laite tuottaa hyvin kuumaa vettä, joka on juuri kiehumapisteen alla.	Suosittelemme, että kuppi lämmitetään ensin. Lämpötila laskee sen mukaan, kuinka kylmä kuppi on ja miten kylmää maitoa käytetään. On tunnettua, että yli 95 °C vesi polttaa joitain teelehtiä ja hävittää kaikki tärkeät aromit.
Veden virtaus on vähentynyt.	Claris -suodatin on vaihdettava tai laitteesta tulee puhdistaa kalkki.	Katso kalkinpoistojaksoa. Claris -suodattimia voi ostaa Internet-sivujemme kautta - www.tefal.com
Veden lämpötila vaikuttaa viileämmältä.	Poista laitteesta kalkki.	Katso kalkinpoistojaksoa.
Oranssi valo vilkkuu.	Poista laitteesta kalkki.	Katso kalkinpoistojaksoa.
Oranssi valo on päällä.	Kalkinpoisto-ohjelma on päällä.	Laite on kalkinpoistossa, katso kalkinpoistojaksoa.
Sininen valo palaa vilkkumatta.	Claris -suodatin on vaihdettava.	Katso jaksoa " Claris -suodatinpatruunan asennus".
Suuttimesta roiskuu hiukan vettä, kun aloitan kupin täyttämisen. Onko se normaalia?	Kyllä	Tarkista myös, että suutin on kierretty tiukasti kiinni.
Teehen on muodostunut kalvo.	Teenvalmistajat ja -kuluttajat, jotka elävät alueella, jossa vesi on kovaa, tuntevat hyvin tämän ilmiön. Se on luonnollinen ilmiö, joka johtuu siitä, että ilman happi hapettaa osan juomaan liuenneista aineista muodostaen näin kalvon.	Ongelma on tunnettu alueille, joilla vesi on kovaa, sillä kova vesi edistää kalvon muodostumista.
Mistä voin ostaa Claris -suodattimia.	Claris -suodattimia voi ostaa Internet-sivujemme kautta - www.tefal.com	
Kuinka usein Claris -suodatin on vaihdettava?	Aina kun on käytetty noin 50L vettä. Kun laitetta on käytetty noin 6 viikkoa käyttöiheydestä riippuen. Jos sininen valo syttyy.	Claris -suodattimia voi ostaa Internet-sivujemme kautta - www.tefal.com
Kuinka paljon virta kuluu valmiustilassa?	Noin 1 W.	
Onko normaalia, että pumppu käynnistyy ja sammuu?	Kyllä	Jotta veden korkea lämpötila saavutetaan, pumppu säätelee veden virtausta.
Vedessä on epäpuhtauksia.	Patruunaa ei ole huuhdeltu.	Ennen uuden Claris -suodatinpatruunan asennusta patruunaa on pidettävä juoksevan vesihanan ja huuhdeltava 30 sekuntia, jotta hiilijäämät poistuvat. Laske 220ml vettä astiaan ja heitä se pois.
Voinko käyttää Quick & Hot -laitetta ilman suodatinta?	Kyllä, mutta parhaan tuloksen saamiseksi suosittelemme, että käytät Claris -suodatinpatruunaa.	Katso jaksoa "Claris -suodatinpatruunan käytön edut".

Σημαντικό: Οδηγίες ασφάλειας

Σημείωση: Η παρούσα συσκευή δεν παράγει βραστό νερό. Συνεπώς, να ελέγχετε τις οδηγίες του φαγητού ή του ροφήματος προτού χρησιμοποιήσετε την παρούσα συσκευή όταν ετοιμάζετε παρασκευάσματα, όπως φαγητά και ροφήματα για μωρά. Το ζεστό νερό από αυτή τη συσκευή δεν μπορεί να χρησιμοποιηθεί για σκοπούς αποστείρωσης.

Η παρούσα συσκευή παράγει πολύ ζεστό νερό. Επομένως, να είστε προσεκτικοί κατά τη διοχέτευση του νερού, ώστε να αποφύγετε την περίπτωση πρόκλησης εγκαυμάτων.

- Διαβάστε προσεκτικά τις παρούσες οδηγίες προτού χρησιμοποιήσετε τη συσκευή για πρώτη φορά και φυλάξτε τις σε ασφαλές μέρος. Η Tefal δεν μπορεί να καταστεί υπεύθυνη για λανθασμένη χρήση.
 - Μην αγγίζετε τον σωλήνα καθόδου όταν λειτουργεί καθώς θα είναι καυτός.
 - Συνδέστε τη συσκευή αποκλειστικά σε τρίζα με γείωση. Βεβαιωθείτε ότι η τάση ρεύματος που αναγράφεται στην πινακίδα στοιχείων της συσκευής αντιστοιχεί στην τάση του ηλεκτρικού σας δικτύου.
 - Φροντίστε να μην τοποθετείτε τη συσκευή επάνω σε ζεστές επιφάνειες όπως σε εστίες κουζίνας ή κοντά σε γυμνή φλόγα. Η συσκευή πρέπει να τοποθετηθεί επάνω σε μια επίπεδη, σταθερή, θερμοανθεκτική επιφάνεια, μακριά από ρίψεις νερού.
 - Αποσυνδέστε αμέσως τη συσκευή από την τρίζα εάν δεν λειτουργεί σωστά.
 - Μην τραβάτε το καλώδιο ρεύματος για να αποσυνδέσετε τη συσκευή από το ρεύμα.
 - Μην αφήνετε το καλώδιο ρεύματος να κρέμεται στην άκρη του τραπέζιού ή της επιφάνειας εργασίας.
 - Μην τοποθετείτε τα χέρια σας ή το καλώδιο ρεύματος επάνω στα ζεστά μέρη της συσκευής.
 - Ποτέ μη βυθίζετε τη συσκευή, το καλώδιο ρεύματος ή το φινι σε νερό ή οιοδήποτε άλλο υγρό.
 - Για την αποφυγή τυχόν κινδύνου, μη χρησιμοποιείτε τη συσκευή εάν το καλώδιο ρεύματος ή το φινι είναι κατεστραμμένα. Η αντικατάσταση του καλωδίου ρεύματος πρέπει να πραγματοποιείται από εξουσιοδοτημένο κέντρο σέρβις της TEFAL.
 - Πρέπει πάντοτε να ανατρέχετε στις οδηγίες σχετικά με την αφαλάτωση της συσκευής.
 - Προστατέψτε τη συσκευή από υγρασία και παγετό.
 - Μη χρησιμοποιείτε τη συσκευή εάν δεν λειτουργεί σωστά ή εάν έχει καταστραφεί - ανατρέξτε στις πληροφορίες για τη γραμμή επικοινωνίας στο οπισθόφυλλο του παρόντος φυλλαδίου.
 - Εκτός από τον καθαρισμό και την αφαίρεση ιζημάτων σύμφωνα με τις διαδικασίες χρήσης της συσκευής, τυχόν έρευνες, επισκευές ή εργασίες συντήρησης πρέπει να πραγματοποιούνται από εξουσιοδοτημένο κέντρο σέρβις της TEFAL.
 - Τυχόν σφάλμα της ηλεκτρικής συνδεσμολογίας καθιστά άκυρη την εγγύηση.
 - Αποσυνδέστε τη συσκευή από το ρεύμα όταν ολοκληρώσετε τη χρήση της και δεν έχετε σκοπό να τη χρησιμοποιήσετε πάλι για μεγάλο διάστημα ή κατά τον καθαρισμό.
 - Όλες οι συσκευές υπόκεινται σε ενδελεχή έλεγχο ποιότητας. Πραγματοποιούνται πρακτικές δοκιμές με τυχαία χρήση συσκευών και αυτό ενδέχεται να εξηγήσει τυχόν σημάδια που εμφανίζονται πριν από τη χρήση.
 - Σας προτείνουμε να μη χρησιμοποιείτε πολυμρίζα και/ή μπαλαντέζες.
 - Εάν χρησιμοποιήσετε ένα ολόκληρο δοχείο νερού σε έναν κύκλο (περίπου 1,7 λίτρα), αφήστε τη συσκευή εκτός λειτουργίας για 10 λεπτά πριν από την έναρξη ενός νέου κύκλου.
 - Μη βάζετε οτιδήποτε άλλο παρά νερό στο δοχείο.
 - Η συσκευή σας προορίζεται αποκλειστικά για οικιακή χρήση.
- Η εγγύηση δεν καλύπτει τη χρήση της συσκευής στις εξής περιπτώσεις:
- Σε χώρους κουζίνας που χρησιμοποιούνται από το προσωπικό σε καταστήματα, γραφεία και άλλα επαγγελματικά περιβάλλοντα,
 - Σε αγροκτήματα,
 - Για χρήση από πελάτες ξενοδοχείων, πανδοχείων και άλλα οικιστικά περιβάλλοντα,
 - Σε μικρά μοτέλ ή πανδοχεία.

Όρια ασφάλειας

Ο παρών διανομέας ζεστού νερού πρέπει να χρησιμοποιείται μόνο όταν υπάρχει νερό στο δοχείο. Το παρόν προϊόν έχει σχεδιαστεί αποκλειστικά για οικιακή χρήση. Σε περίπτωση εμπορικής ή ακατάλληλης χρήσης, η αδυναμία συμμόρφωσης με τις οδηγίες, ο κατασκευαστής αποποιείται κάθε ευθύνης και η εγγύηση ακυρώνεται.

Αποτροπή οικιακών ατυχημάτων

Η παρούσα συσκευή δεν προορίζεται για χρήση από άτομα (συμπεριλαμβανομένων των παιδιών) με μειωμένες σωματικές, αισθητηριακές ή πνευματικές ικανότητες, ή άτομα που δεν διαθέτουν επαρκή εμπειρία ή γνώση, εκτός και εάν έχουν λάβει οδηγίες ή επιτηρούνται ως προς τη χρήση της συσκευής από τα άτομα που είναι επιφορτισμένα με την ασφάλειά τους. Τα παιδιά πρέπει να βρίσκονται υπό επίβλεψη για να διασφαλιστεί ότι δεν θα χρησιμοποιήσουν τη συσκευή ως παιχνίδια.

Ακόμη και τα ελαφρά εγκαύματα μπορεί ορισμένες φορές να αποβούν σοβαρά για τα παιδιά. Καθώς τα παιδιά σας μεγαλώνουν, μάθετέ τους να είναι πολύ προσεκτικά με ζεστά υγρά που ενδεχομένως υπάρχουν στην κουζίνα. Τοποθετήστε τη συσκευή και το καλώδιο στο βάθος της επιφάνειας εργασίας, μακριά από τα παιδιά και άλλα άτομα με αναπηρίες.

Εάν συμβεί ατύχημα, ρίξτε αμέσως κρύο τρεχούμενο νερό στο έγκαυμα και καλέστε γιατρό εάν είναι απαραίτητο.

Για την αποφυγή ατυχημάτων, μην κρατάτε το παιδί ή το μωρό σας όταν πίνετε ή κρατάτε ένα ζεστό ρόφημα.

Περιγραφή προϊόντος

- A Δοχείο νερού
- B Κατάκι δοχείου
- C Βαλβίδα απελευθέρωσης αέρα
- D Σώμα συσκευής
- E Σωλήνας καθόδου
- F Ακροφύσιο που μπορεί να αφαιρεθεί για καθαρισμό
- G Κουμπί θερμοκρασίας περιβάλλοντος (ανάλογα με το μοντέλο)
- H Κουμπί ζεστού νερού
- I Χειρολαβή για την προσαρμογή ύψους του ακροφυσίου
- J Φυσιγγίο φίλτρου (ανάλογα με το μοντέλο)
- K Αφαιρούμενος δίσκος συλλογής υγρών (κατάλληλος για πλύσιμο σε πλυντήριο πιάτων) (ανάλογα με το μοντέλο)
- L Ένδειξη αλλαγής φυσιγγίου (ανάλογα με το μοντέλο)
- M Ένδειξη αφαλάτωσης (ανάλογα με το μοντέλο)

Πρώτη χρήση - Ξέπλυμα της συσκευής σας

- 1 - Αποσυνεβάστε τη συσκευή. Κρατήστε το φυσιγγίο φίλτρου Claris (ανάλογα με το μοντέλο) στη μία πλευρά.
 - 2 - Τοποθετήστε το κατάκι στο σώμα του προϊόντος. (εικ. 1, 2, 3)
 - 3 - Πλύνετε και στεγνώστε το δοχείο νερού. Γεμίστε το δοχείο νερού με κρύο νερό. (εικ. 4, 5)
 - 4 - Τοποθετήστε το δοχείο νερού στη συσκευή και στη συνέχεια κλείστε το κατάκι του δοχείου νερού. Σπρώξτε το δοχείο νερού έως ότου τοποθετηθεί καλά στη θέση του. (εικ. 6)
 - 5 - Τοποθετήστε τη συσκευή σε μια επίπεδη, σταθερή, θερμοανθεκτική επιφάνεια.
 - 6 - Συνδέστε τη συσκευή στο ρεύμα.
 - 7 - Τοποθετήστε ένα δοχείο χωρητικότητας περίπου 1,7 λίτρων κάτω από το ακροφύσιο.
 - 8 - Προσαρμόστε το ακροφύσιο στο ύψος του δοχείου τραβώντας τη λαβή ή πέζοντάς την προς τα κάτω.
 - 9 - Πατήστε το κουμπί ζεστού νερού και το ζεστό νερό θα αρχίσει να βγαίνει από το στόμιο. Θα διοχετευτούν αυτομάτως 220 ml ζεστού νερού. Επαναλάβετε τη διαδικασία έως ότου αδειάσει η δεξαμενή νερού. (εικ. 7)
- ΣΗΜΕΙΩΣΗ : Ο θόρυβος και η δόνηση που παράγεται κατά τη χρήση προέρχονται από τη λειτουργία της αντλίας. Αυτό είναι φυσιολογικό φαινόμενο.**
- 10 - Όταν το δοχείο έχει σχεδόν γεμίσει, απορρίψτε το νερό.
- ΣΗΜΕΙΩΣΗ : Ενδέχεται να πεταχτεί μικρή ποσότητα νερού από το ακροφύσιο. Για να το αποφύγετε, σας προτείνουμε να χρησιμοποιείτε ένα ψηλότερο δοχείο ή να φέρνετε το φλιτζάνι πιο κοντά στο ακροφύσιο.**

Για την αφαίρεση ή την τοποθέτηση του δίσκου συλλογής υγρών, ανασηκώστε τον προς τα πάνω κατά την αφαίρεση ή την τοποθέτησή του.

Τοποθέτηση του φυσιγγίου φίλτρου Claris (ανάλογα με το μοντέλο)

- 1 - Αποσυνεβάστε το φυσιγγίο φίλτρου Claris. Κρατήστε το φυσιγγίο φίλτρου Claris κάτω από τη βρύση και ξεπλύνετε το για 30 δευτερόλεπτα με τρεχούμενο νερό για την εξάλειψη τυχόν κατάλοιπων άνθρακα.
- 2 - Σημειώστε τον μήνα κατά τον οποίο αρχίσατε να χρησιμοποιείτε το φυσιγγίο γυρνώντας τον άνω δακτύλιο του φυσιγγίου. Σας προτείνουμε ο μήνας να είναι αυτός που εμφανίζεται στην αριστερή πλευρά του ανοίγματος. (εικ. 8)
- 3 - Προσαρμόστε το φυσιγγίο φίλτρου Claris στο δοχείο νερού γυρνώντας το δεξιόστροφα κατά ¼ στροφής. (εικ. 9)

- 4 - Το φυσίγγιο φίλτρου Claris πρέπει να αντικαθίσταται μετά από χρήση περίπου 50 λίτρων νερού ή μετά από περίπου 6 εβδομάδες, ανάλογα με τη συχνότητα της χρήσης. Σε μοντέλα που διαθέτουν ένδειξη αλλαγής φυσιγγίου, αλλάξτε το φυσίγγιο όταν ανάψει η μπλε ένδειξη. **(εικ. 10)**
- 5 - Όταν αλλάξετε το φυσίγγιο φίλτρου Claris, πατήστε και κρατήστε πατημένα τα κουμπιά ζεστού και περιβάλλοντος για περίπου 5 δευτερόλεπτα. Η επαναφορά αποθηκεύεται στη μνήμη και η μπλε ένδειξη θα σβήσει (ανάλογα με το μοντέλο). **(εικ. 11)**
- 6 - Τοποθετήστε ένα δοχείο κάτω από το ακροφύσιο και πατήστε το κουμπί ζεστού νερού. Εκτελέστε έναν κύκλο νερού 220 ml σε ένα φλιτζάνι και στη συνέχεια αττορρίψτε το νερό, έτσι ώστε να αφαιρεθούν τυχόν τελικά κατάλοιπα άνθρακα από το φίλτρο.

Τα πλεονεκτήματα χρήσης του φυσιγγίου φίλτρου Claris

Μπορείτε να χρησιμοποιήσετε το Quick & Hot χωρίς φυσίγγιο, αλλά για καλύτερα αποτελέσματα σάς προτείνουμε να χρησιμοποιείτε ένα φυσίγγιο φίλτρου Claris. Το φυσίγγιο φίλτρου Claris θα φιλτράρει αποκλειστικά το νερό καθώς αυτό βγαίνει, έτσι ώστε να έχετε πάντοτε φρέσκο φιλτραρισμένο νερό. Το φυσίγγιο περιέχει μια ουσία antilime (αντικαταστάτης ασβεστίου) και ενεργό άνθρακα που μειώνει τη χλωρίνη, τις ακαθαρσίες, τον μόλυβδο, τον χαλκό, τα παρασιτοκτόνα κ.λπ που βρίσκονται στο νερό. Τα μέταλλα και τα ιχνοστοιχεία διατηρούνται. Μπορείτε να αγοράσετε ένα φυσίγγιο - κωδ. αναφ.: XH5001 από τον ιστότοπό μας: www.tefal.com

Χρήση της συσκευής

- 1 - Γεμίστε το δοχείο νερού με κρύο νερό. **(εικ. 12)**
- 2 - Τοποθετήστε το δοχείο νερού στη συσκευή και στη συνέχεια κλείστε το καπάκι του δοχείου νερού. Σπρώξτε το δοχείο νερού έως ότου τοποθετηθεί καλά στη θέση του. **(εικ. 6)**
- 3 - Συνδέστε τη συσκευή στο ρεύμα.
- 4 - Τοποθετήστε ένα φλιτζάνι κάτω από το ακροφύσιο. Για τη λήψη ζεστού νερού, πατήστε για λίγο το κουμπί ζεστού νερού και θα λάβετε αυτομάτως 220 ml ζεστού νερού. Προσαρμόστε το ύψος του ακροφυσίου τραβώντας τη λαβή ή πέζοντάς την προς τα κάτω. **(εικ. 13)**
- 5 - Εάν επιθυμείτε να σταματήσετε το ζεστό νερό πριν από το τέλος του κύκλου, πατήστε ξανά το κουμπί ζεστού νερού. **(εικ. 7)**
- 6 - Ανάλογα με το μοντέλο που διαθέτετε, για τη λήψη κανονικού νερού ακολουθήστε την ίδια διαδικασία η οποία παράγει αυτομάτως 200 ml νερού που διχοθετούνται σε θερμοκρασία δωματίου. **(εικ. 14)**
ΣΗΜΕΙΩΣΗ : Εάν επιθυμείτε να λάβετε νερό σε θερμοκρασία περιβάλλοντος μετά την έξοδο ζεστού νερού, γεμίστε μισή κούπα και αττορρίψτε το νερό ή περιμένετε για τουλάχιστον 5 λεπτά.

Ρύθμιση της ποσότητας φλιτζανιού

Το Quick & Hot Deluxe είναι ήδη προγραμματισμένο για την παροχή 220 ml ζεστού νερού και 200 ml νερού σε θερμοκρασία περιβάλλοντος (ανάλογα με το μοντέλο).

Για αλλαγή του προγραμματισμένου ποσού:

- 1 - Γεμίστε το δοχείο νερού με κρύο νερό.
- 2 - Σπρώξτε το δοχείο νερού έως ότου τοποθετηθεί καλά στη θέση του.
- 3 - Για ορισμό της ποσότητας ζεστού νερού, πατήστε και κρατήστε πατημένο το κουμπί ζεστού νερού. Όταν επιτευχθεί η επιθυμητή ποσότητα ζεστού νερού, αφήστε το κουμπί ζεστού νερού. Η νέα ποσότητα ζεστού νερού έχει πλέον προγραμματιστεί.
- 4 - Εάν το μοντέλο σας διαθέτει κουμπί νερού σε θερμοκρασία περιβάλλοντος, επαναλάβετε τα παραπάνω βήματα για καθορισμό της ποσότητας πατώντας το κουμπί νερού σε θερμοκρασία περιβάλλοντος.

Αφαλάτωση

Η αφαλάτωση πρέπει να πραγματοποιείται κάθε 2 μήνες (ή μετά από 500 κύκλους) ή για μοντέλα που διαθέτουν ένδειξη αφαλάτωσης, όταν η πορτοκαλί ένδειξη αναβοσβήνει στον πίνακα ελέγχου. **(εικ. 15)**

- 1 - Τοποθετήστε ένα δοχείο χωρητικότητας 1,7 λίτρων κάτω από το ακροφύσιο.
- 2 - Αφαιρέστε το φυσίγγιο φίλτρου Claris. Προσθέστε στο δοχείο 1 λίτρο λευκό ξύδι. (Το λευκό ξύδι διατίθεται σε σουπερμάρκετ).

3α - Για μοντέλα με ένδειξη αφαλάτωσης:

- Πατήστε και κρατήστε πατημένα τα κουμπιά ζεστού νερού και νερού σε θερμοκρασία περιβάλλοντος ταυτόχρονα για περίπου 10 δευτερόλεπτα.
 - Η πορτοκαλί ένδειξη παραμένει αναμμένη κατά τη διάρκεια της αφαλάτωσης και το λευκό ξύδι διανέμεται περιοδικά μέσα στο κύκλωμα της συσκευής για διάσπαση των αλάτων.
- Η αφαλάτωση θα διαρκέσει περίπου 10 λεπτά.

- Στο τέλος του κύκλου αφαλάτωσης, η πορτοκαλί ένδειξη θα σβήσει. (εικ. 11)
- 3β - Για μοντέλα με μόνο ένα κουμπί και χωρίς πορτοκαλί ένδειξη:
- Πατήστε το κουμπί ζεστού νερού πολλές φορές για άδειασμα του δοχείου.
- 4 - Για όλα τα μοντέλα:
- Γεμίστε ξανά το δοχείο νερού και ξεπλύνετε τη συσκευή ακολουθώντας τις οδηγίες στην ενότητα «Ξέπλυμα της συσκευής σας».
- ΣΗΜΕΙΩΣΗ** : Εάν η πορτοκαλί ένδειξη αναβοσβήνει κατά τη διάρκεια της χρήσης, ενδέχεται να πρέπει να αφαλατώσετε τη συσκευή όσο το δυνατόν συντομότερα.

Προστασία του περιβάλλοντος

Συμβάλετε στην προστασία του περιβάλλοντος!



- ① Η συσκευή σας περιέχει πολύτιμα υλικά που μπορούν να ανακτηθούν ή να ανακυκλωθούν.
- ② Παραδώστε τη στο τοπικό σας κέντρο συλλογής αστικών απορριμμάτων.

Τι να κάνετε σε περίπτωση προβλήματος

Προβλήματα / Ερωτήσεις	Πιθανές αιτίες / Απαντήσεις	Διορθωτικές ενέργειες / Εμπρόσθετες πληροφορίες
Είναι φυσιολογικός ο θόρυβος;	Ναι.	Οφείλεται στη λειτουργία του μηχανισμού της αντλίας.
Η συσκευή εκτέμει ατμό.	Αυτό είναι φυσιολογικό κατά τις πρώτες χρήσεις. Η εκτομή ατμού θα εξαφανιστεί μετά από μερικές χρήσεις.	
Η συσκευή παράγει έναν τούλι περίεργο ήχο	Δεν υπάρχει άλλο νερό στο δοχείο.	Γεμίστε το δοχείο.
Η συσκευή δονείται υπερβολικά;	Το δοχείο νερού ενδέχεται να μην έχει τοποθετηθεί σωστά.	Σπρώξτε το δοχείο έως ότου τοποθετηθεί καλά στη θέση του.
Παράγει η συσκευή βραστό νερό;	Η συσκευή παράγει πολύ ζεστό νερό, λίγο κάτω από το σημείο βρασμού.	Σας προτείνουμε να ζεστάνετε πρώτα το φλιτζάνι. Η θερμοκρασία θα μειωθεί ανάλογα με το πόσο κρύο είναι το γάλα που χρησιμοποιείται. Αποτελεί γεγονός ότι το ζεστό νερό άνω των 95°C καίει συγκεκριμένα φύλλα τσαγιού και εξαλείφει όλες τις απαραίτητες γεύσεις.
Μείωση στη ροή νερού	Χρειάζεται αλλαγή του φίλτρου Claris ή αφαλάτωση της συσκευής.	Ανατρέξτε στην ενότητα Αφαλάτωση. Μπορείτε να αγοράσετε φίλτρα Claris μέσω του ιστοτόπου μας - www.tefal.com .
Η θερμοκρασία του νερού φαίνεται πιο κρύα	Προχωρήστε σε αφαλάτωση της συσκευής σας.	Ανατρέξτε στην ενότητα Αφαλάτωση.
Αναβοσβήνει η πορτοκαλί ένδειξη	Προχωρήστε σε αφαλάτωση της συσκευής σας.	Ανατρέξτε στην ενότητα Αφαλάτωση.
Ανάβει η πορτοκαλί ένδειξη	Το πρόγραμμα αφαλάτωσης βρίσκεται σε εξέλιξη.	Η συσκευή βρίσκεται σε κύκλο αφαλάτωσης, ανατρέξτε στην ενότητα «Αφαλάτωση».
Η μπλε ένδειξη ανάβει συνεχώς	Χρειάζεται αλλαγή του φίλτρου Claris.	Ανατρέξτε στην ενότητα «Τοποθέτηση του φυσιγγίου φίλτρου Claris».
Λίγο νερό βγαίνει από το στόμιο κατά την έναρξη πλήρωσης του φλιτζανιού. Είναι φυσιολογικό;	Ναι	Βεβαιωθείτε επίσης ότι το ακροφύσιο είναι σφικτά βιδωμένο.

Προβλήματα / Ερωτήσεις	Πιθανές αιτίες / Απαντήσεις	Διορθωτικές ενέργειες / Επιπρόσθετες πληροφορίες
Έχει δημιουργηθεί κρούστα στο τσάι μου.	Οι παραγωγοί και οι καταναλωτές τσαγιού που ζουν σε περιοχές με σκληρό νερό γνωρίζουν καλά αυτήν τη διαδικασία, η οποία είναι φυσικό φαινόμενο που προκαλείται από το οξυγόνο στον αέρα το οποίο οξειδώνει ορισμένα από τα διαλυτά υλικά του αφεψήματος και δημιουργεί κρούστα.	Αυτό το πρόβλημα είναι ευρέως γνωστό σε περιοχές με σκληρό νερό, καθώς το σκληρό νερό βοηθάει στη δημιουργία κρούστας.
Από που μπορώ να προμηθευτώ φίλτρα Claris;	Μπορείτε να αγοράσετε φίλτρα Claris μέσω του ιστοτόπου μας - www.tefal.com .	
Πόσο συχνά πρέπει να αντικαθιστώ το φίλτρο Claris;	Μετά τη χρήση περίπου 50 λίτρων νερού. Μετά από περίπου 6 εβδομάδες, ανάλογα με τη συχνότητα της χρήσης. Εάν ανάψει η μπλε ένδειξη.	Μπορείτε να αγοράσετε φίλτρα Claris μέσω του ιστοτόπου μας - www.tefal.com .
Πόση ηλεκτρική ενέργεια καταναλώνεται σε κατάσταση αναμονής	Περίπου 1 Watt	
Είναι φυσιολογικό η αντλία να ξεκινά και να σταματά;	Ναι	Για επίτευξη της θερμοκρασίας ζεστού νερού, η ροή του νερού ελέγχεται από την αντλία.
Υπάρχουν σωματίδια στο νερό.	Το φυσίγγιο δεν έχει ξεπλυθεί.	Προτού τοποθετήσετε ένα νέο φυσίγγιο φίλτρου Claris, κρατήστε το κάτω από τη βρύση και ξεπλύνετε το για 30 δευτερόλεπτα με τρεχούμενο νερό για την εξάλειψη τυχόν κατάλοιπων άνθρακα. Στη συνέχεια εκτελέστε έναν κύκλο νερού 220 ml σε ένα δοχείο και μετά αττορρίψτε το νερό.
Μπορώ να χρησιμοποιήσω το Quick & Hot μου χωρίς φίλτρο;	Ναι, αλλά για βέλτιστα αποτελέσματα, σας συνιστούμε τη χρήση φυσιγγίου φίλτρου Claris.	Ανατρέξτε στην ενότητα «Τα πλεονεκτήματα της χρήσης του φυσιγγίου φίλτρου Claris».

Důležité upozornění: bezpečnostní pokyny

Poznámka: Tento přístroj není určen k vaření vody. Před použitím tohoto přístroje k přípravě potravin nebo nápojů – zejména pro kojence a batolata – si prosím přečtěte pokyny uvedené na těchto přípravných. Teplá voda připravená v tomto přístroji není vhodná ke sterilizaci.

Tento přístroj slouží k přípravě velice horké vody; učiňte veškerá potřebná opatření, abyste se při přípravě této vody neopařili.

- Před prvním použitím přístroje si pozorně přečtěte tento návod k použití a uchovejte jej na bezpečném místě: Tefal není odpovědný za jakékoli nesprávné použití.
- Během použití přístroje se rozhodně nedotýkejte kohoutku, protože ten je horký.
- Přístroj musí být připojený k uzemněné zásuvce. Ujistěte se, že napětí ve vaší elektrické instalaci je v souladu s napětím uvedeným na štítku s elektrickými údaji o přístroji.
- Přístroj nedávejte na horký podklad, jako je například varná deska a nepoužívejte jej v blízkosti otevřeného ohně. Přístroj musí stát na pevné, tepelně odolné pracovní ploše a mimo dosah stříkajících tekutin.
- Jestliže přístroj správně nefunguje, okamžitě jej odpojte od sítě.
- Při odpojování elektrické zástrčky ze zásuvky ve zdi netahejte za napájecí šňůru.
- Napájecí šňůru nenechávejte volně viset přes okraj stolu nebo pracovní desky.
- Nikdy se nedotýkejte elektrické napájecí šňůry nebo horkých částí přístroje.
- Přístroj, napájecí šňůru nebo elektrickou zástrčku nikdy nedávejte do vody ani do žádné jiné tekutiny.
- Aby se zabránilo úrazu elektrickým proudem nebo požáru, nikdy nepoužívejte přístroj s poškozenou napájecí šňůrou nebo koncovkou. Výměnu napájecí šňůry tohoto přístroje smí provést pouze záruční a pozáruční schválené servisní středisko TEFAL.
- Před odstraňováním vodního kamene si vždy znovu přečtěte příslušné pokyny.
- Chraňte přístroj před vlhkostí a mrazem.
- Jestliže přístroj nefunguje zcela správně nebo jestliže byl poškozen, pak jej nepoužívejte – viz kontaktní informace telefonické pomoci na poslední straně tohoto manuálu.
- S výjimkou čištění a odstraňování vodního kamene, které se provádějí podle pokynů uvedených v návodu k použití tohoto přístroje, smí veškeré odstraňování poruch, opravy a technickou údržbu provádět pouze záruční a pozáruční schválené servisní středisko TEFAL.
- **Při jakémkoliv chybném připojení k elektrické síti zaniká záruka.**
- Jestliže přístroj delší dobu nebudete používat nebo jestliže jej budete čistit, odpojte jej od elektrické sítě.
- Všechny přístroje procházejí přísnou kontrolou. Náhodně vybrané přístroje jsou prakticky odzkoušeny, a proto na nich mohou být případné stopy po použití.
- Nedoporučujeme Vám používat zásuvku s více vstupy nebo prodlužovací šňůru.
- Jestliže najednou spotřebujete celý obsah zásobníku (asi 1,7 litru), nechte přístroj před zahájením dalšího cyklu 10 minut vychladnout.
- Do zásobníku nalívejte pouze vodu pokojové teploty.
- Váš přístroj je určen výhradně pro použití v domácnosti.
Záruka se nevztahuje na následující případy:
 - Používání v kuchyňských prostorech vyhrazených pro personál obchodů, v kancelářích a v jiném profesionálním prostředí,
 - Používání na farmách,
 - Používání zákazníky hotelů, motolů a jiných zařízení ubytovacího typu,
 - Používání v ubytovacích zařízeních typu penzionů, „pokojů pro hosty / bed-and-breakfast“.

Bezpečnostní meze

Tato konvice je teplou vodu se smí používat pouze s vodou v zásobníku.

Tento výrobek je určen výhradně pro použití v domácnosti. V případě komerčního využití nebo v případě porušení návodu k použití výrobce nenese odpovědnost a vyhrazuje si právo zrušit záruku.

Prevence úrazů v domácnostech

Tento přístroj není určen k tomu, aby ho používaly děti nebo osoby, jejichž fyzické, smyslové nebo duševní schopnosti jsou sniženy, nebo osoby bez patřičných zkušeností nebo znalostí, pokud na ně nedohlíží osoba odpovědná za jejich bezpečnost a kontrolu nebo pokud je tato osoba předem nepoučila o tom, jak se přístroj používá. Na děti je třeba dohlížet, aby si s přístrojem nehraly.

I lehké popálení dítěte může mít vážné následky. Učte děti úměrně jejich věku, aby dávaly pozor na horké nápoje, se kterými se v kuchyni mohou setkávat. Přístroj i napájecí šňůru dávejte do zadní části pracovní plochy mimo dosah dětí a některých osob se zdravotními postížemi.

V případě nehody dejte popálené místo pod studenou tekoucí vodu a v případě potřeby vyhledejte lékařskou pomoc. Při pití nebo přenášení teplého nápoje nenoste na rukou své batole nebo dítě, aby nedocházelo k úrazům.

Popis výrobku

- A Zásobník vody
- B Víko zásobníku
- C Ventil pro odvod vody
- D Tělo přístroje
- E Kohoutek
- F Snímatelná tryska, kterou lze očistit
- G Tlačítko pokojové teploty vody (podle modelu)
- H Tlačítko horké vody
- I Systém nastavení výšky trysky
- J Filtrační vložka (podle modelu)
- K Snímatelný odkapávací systém (lze mýt v myčce nádobí) (podle modelu)
- L Kontrolka výměny filtrační vložky (podle modelu)
- M Kontrolka odstranění vodního kamene (podle modelu)

První použití – Propláchnutí přístroje

- 1 – Vyměňte přístroj z obalu. Filtrační vložku Claris (podle modelu) dejte stranou.
 - 2 – Na tělo přístroj nasadte víko (**Obr. 1, 2, 3**).
 - 3 – Omyjte a usušte zásobník, potom do něj nalijte studenou vodu (**Obr. 4, 5**).
 - 4 – Vložte zásobník do přístroje a řádně jej přitom zatlačte na místo uložení, potom sklopte víko (**Obr. 6**).
 - 5 – Přístroj postavte na pevnou a tepelně odolnou pracovní plochu.
 - 6 – Připojte přístroj k síti.
 - 7 – Pod trysku postavte nádobu s objemem alespoň 1,7 litru.
 - 8 – Podle výšky nádoby upravte výšku kohoutku, a to zvýšením nebo snížením systému nastavení výšky trysky (I).
 - 9 – Stiskněte tlačítko horké vody: přístroj automaticky připraví 220 ml teplé vody, která vytéká z trysky. Tento krok opakujte tak dlouho, až bude zásobník prázdný (**Obr. 7**).
- Poznámka: Čerpadlo vydává zvuk a způsobuje vibrace. Tento jev je normální.**
- 10 – Když je nádoba téměř naplněná, vylijte z ní vodu.

Poznámka: z trysky mohou unikat kapičky vody. Aby nedocházelo k rozstříkávání, doporučujeme Vám používat vyšší nádobu nebo přidržet šálek u trysky.

Jestliže chcete vyndat odkapávací systém nebo změnu jeho polohy, nadzvedněte jej.

Vložení filtrační vložky Claris (podle modelu)

- 1 – Sejměte z filtrační vložky Claris obal. Filtrační vložku Claris opláchněte pod vodou z kohoutku po dobu 30 sekund, aby se odplavily případné zbytky aktivního uhlí.
- 2 – Natočením objímky v horní části filtrační vložky nastavte měsíc vložení této filtrační vložky. Doporučujeme Vám nastavit číslo příslušného měsíce na levé straně okénka (**Obr. 8**).
- 3 – Filtrační vložku Claris vložte do zásobníku otočením o čtvrtinu otáčky ve směru pohybu hodinových ručiček (**Obr. 9**).
- 4 – Filtrační vložka Claris slouží k úpravě až 50 litrů vody, což odpovídá přibližně 6 týdnům běžného používání. Jestliže váš model je vybaven kontrolkou výměny filtrační vložky, vyměňte ji, když je kontrolka modrá (**Obr. 10**).
- 5 – Po výměně filtrační vložky Claris stiskněte současně tlačítko vody pokojové teploty a tlačítko horké vody a přidržte je stisknuté po dobu alespoň 5 sekund. Přístroj tím zaregistruje výměnu filtrační vložky a modrá kontrolka zhasne (podle modelu) (**Obr. 11**).
- 6 – Pod trysku postavte nádobu a stiskněte tlačítko horké vody. Kvůli odplavení případných zbytků aktivního uhlí, které se mohou nacházet na filtrační vložce, nechte vytéci 220 ml vody do šálku (jeden cyklus), poté tuto vodu vylijte.

Jaké jsou výhody filtrační vložky Claris

Váš přístroj Quick & Hot Deluxe může fungovat i bez filtrační vložky, ale v zájmu dosažení lepší kvality Vám doporučujeme použít filtrační vložku Claris. Filtrační vložka Claris filtruje pouze vlitou vodu, abyste stále měli k dispozici vodu svěží a čistou. Filtrační vložka obsahuje složku pro změkčení vody a aktivní uhlí, které snižují koncentraci chlóru, olova, mědi, pesticidů, nečistot a podobně, avšak současně ve vodě uchovává minerály a stopové prvky. Tyto filtrační vložky lze získat pod referenčním číslem: XH5001 – na našich webových stránkách: www.tefal.com

Používání přístroje

- 1 – Naplňte zásobník studenou vodou (**Obr. 12**).
- 2 – Vložte zásobník do přístroje a řádně jej přitom zatlačte na místo uložení, potom sklopte víko (**Obr. 6**).

- 3 – Připojte přístroj k síti.
- 4 – Pod trysku postavte šálek. Horkou vodu získáte krátkým stiskem tlačítka horké vody: z přístroje automaticky vyteče 220 ml horké vody. Podle výšky nádoby upravte výšku kohoutku, a to zvýšením nebo snížením systému nastavení výšky trysky (I) (**Obr. 13**).
- 5 – Když chcete vytékání vody zastavit před ukončením cyklu, stiskněte ještě jednou tlačítko horké vody (**Obr. 7**).
- 6 – Podle modelu můžete získat vodu pokojové teploty. Dosáhnete toho stejným postupem, ale stiskem tlačítka pokojové teploty. Z přístroje automaticky vyteče 220 ml vody pokojové teploty (**Obr. 14**).

Poznámka: Když chcete získat vodu pokojové teploty ihned po vytékání horké vody, naplňte šálek do poloviny a vylíjте jej, nebo alespoň 5 minut počkejte.

Nastavení objemu šálku

Quick & Hot Deluxe je předběžně nastaven na vytečení 220 ml horké vody a 200 ml vody pokojové teploty (podle modelu). Tento předběžně nastavený objem lze změnit následujícím způsobem:

- 1 – Naplňte zásobník studenou vodou.
- 2 – Řádně zásobník vložte na místo uložení.
- 3 – Množství horké vody nastavíte stiskem a přidržením tlačítka horké vody. Po získání požadovaného objemu tlačítko horké vody uvolníte. Napříště je nastaven nový objem horké vody.
- 4 – Jestliže je Váš model vybaven tlačítkem vody pokojové teploty, můžete její objem nastavit stejným způsobem, ale stiskem tlačítka pokojové teploty.

Odstranění vodního kamene

Ze svého přístroje odstraňujte vodní kámen vždy po dvou měsících nebo po 500 cyklech. Z modelů vybavených kontrolkou odstranění vodního kamene proveďte odstranění vodního kamene, jakmile na ovládacím panelu bliká oranžová kontrolka (Obr. 15**).**

- 1 – Pod trysku postavte nádobu s objemem alespoň 1,7 litru.
 - 2 – Vyměňte filtrační vložku Claris. Do zásobníku nalijte 1 litr bílého octu. Alkoholový ocet nebo bílý ocet je běžně k dispozici v obchodní síti a v prodejnách s potřebami pro drobné opravy.
- 3a – Modely vybavené kontrolkou pro odstranění vodního kamene:**
- Stiskněte současně tlačítko horké vody a vody pokojové teploty a přidržejte po dobu okolo 10 sekund.
 - Během odstraňování vodního kamene trvale svítí oranžová kontrolka odstraňování vodního kamene, alkoholový ocet se přitom postupně dostává do okruhu přístroje a rozkládá vodní kámen. Odstraňování vodního kamene trvá asi 10 minut.
 - Na konci cyklu zhasne oranžová kontrolka (**Obr. 11**).
- 3b – Pro modely vybavené jediným tlačítkem horké vody a bez kontrolky odstraňování vodního kamene:**
- Několikrát stiskněte tlačítko horké vody, čímž vyprázdníte zásobník.
- 4 – Pro všechny modely:
 - znovu naplňte zásobník a propláchněte přístroj podle pokynů v části „Propláchnutí přístroje“.
- Poznámka:** Jestliže se během používání přístroje rozblíká oranžová kontrolka, je třeba co nejdříve provést odstranění vodního kamene.

Chraňme životní prostředí



Pomozte nám chránit životní prostředí!

- ① Váš přístroj obsahuje cenné prvky, které lze využít nebo recyklovat.
- ➡ Odevzdejte jej na ekologickou skládku nebo na místní skládku odpadu.

Co dělat v případě problémů

Problémy / Otázky	Pravděpodobné příčiny / Odpovědi	Řešení / Doplnkové informace
Je hlučnost normálním projevem?	Ano	Vzniká v důsledku fungování čerpadla.
Můj výrobek produkuje páru.	Během několika prvních použití je to normální, po několika dalších cyklech vydávání páry ustane.	
Přístroj vydává opravdu podivný zvuk.	Zásobník vody je prázdný.	Naplňte zásobník.
Přístroj silně vibruje.	Zásobník na vodu možná není ve správné poloze.	Zásobník na vodu řádně zatlačte, aby se dostal do správné polohy.
Slouží přístroj k přípravě vroucí vody?	Tento přístroj slouží k přípravě velice horké vody, jejíž teplota je těsně pod bodem varu.	Doporučujeme Vám předehřát šálek. Teplota rychle klesá v závislosti na teplotě šálku a používaného mléka. Upozorňujeme, že teplota nad 95 °C může spalovat čajové lístky a ničit jejich hlavní chuť.
Vytékání vody je slabší.	Je třeba vyměnit filtrační vložku Claris nebo provést odstranění vodního kamene.	Viz část Odstranění vodního kamene. Filtrační vložky Claris můžete koupit na našich webových stránkách – www.tefal.com .
Teplota vody se zdá být nižší.	Odstraňte z přístroje vodní kámen.	Viz část Odstranění vodního kamene.
Bliká oranžová kontrolka.	Odstraňte z přístroje vodní kámen.	Viz část Odstranění vodního kamene.
Svítil oranžová kontrolka.	Probíhá program odstranění vodního kamene.	V přístroji probíhá cyklus odstranění vodního kamene. Viz část Odstranění vodního kamene.
Trvale svítí modrá kontrolka.	Musíte vyměnit filtrační vložku Claris.	Viz část o výměně filtrační vložky Claris.
Na začátku plnění šálku prskají z trysky kapičky vody. Je to normální?	Ano	Přesto zkontrolujte, zda je tryska správně našroubovaná.
Na hladině mého čaje se tvoří povlak.	Výrobci a milovníci čaje, kteří bydlí v oblastech, kde je mimořádně tvrdá voda, tento problém dobře znají: jedná se o přirozený projev způsobený vzdušným kyslíkem, který způsobuje oxidaci některých prvků rozpustných v nálevu a na hladině se proto tvoří povlak.	Tento problém je dobře známý v oblastech s tvrdou vodou: obsažený vápenec podporuje tvorbu tohoto povlaku.
Kde si mohu opatřit filtrační vložky Claris?	Filtrační vložky Claris můžete koupit na našich webových stránkách – www.tefal.com .	
Jak dlouho vydrží filtrační vložka Claris?	Filtrační vložku je zpravidla nutné vyměnit vždy po šesti týdnech, což odpovídá přibližně objemu 50 litrů vody. Filtrační vložku vyměňte, jakmile se rozsvítí modrá kontrolka.	Filtrační vložky Claris můžete koupit na našich webových stránkách – www.tefal.com .
Jaká je energetická spotřeba přístroje v pohotovostním stavu?	Okolo 1 wattu.	
Je normální, že čerpadlo se zapne a potom se zase vypne?	Ano.	Čerpadlo udržuje proud vody potřebný pro dosažení dostatečné teploty.
Ve vodě se objevují nějaké částičky.	Filtrační vložka nebyla dostatečně opláchnutá.	Před vložením nové filtrační vložky Claris ji opláchněte pod vodou z kohoutku po dobu 30 sekund, aby se odplavily případné zbytky aktivního uhlí. Poté nechte do nádoby vytéci 220 ml vody (jeden cyklus) a vylijte ji.
Mohu svůj přístroj Quick & Hot Deluxe používat bez filtru?	Samozřejmě můžete, ale s použitím filtrační vložky Claris bude voda čistší a nápoje chutově výraznější.	Viz část „Výhody filtrační vložky Claris“.

Dôležité upozornenie: bezpečnostné pokyny

Poznámka: Tento prístroj nie je určený na preváranie vody. Pred použitím tohto prístroja na prípravu jedál alebo nápojov – najmä pre dojčatá – si prečítajte pokyny dodané k daným jedlám. Teplá voda vychádzajúca z tohto prístroja nie je vhodná na sterilizáciu.

Z tohto prístroja vychádza veľmi teplá voda: urobte všetky potrebné opatrenia, aby ste sa neoparili pri manipulácii s touto vodou.

- Pred prvým použitím prístroja si pozorne prečítajte návod na obsluhu a odložte ho na bezpečné miesto: spoločnosť Tefal nesie zodpovednosť za škody spôsobené nesprávnym používaním.
- Dbajte na to, aby ste sa počas používania prístroja nedotkli kohútika, pretože je horúci.
- Prístroj musí byť zapojený do uzemnenej zásuvky. Skontrolujte, či sa napätie uvedené na výrobnom štítku popisujúcom elektrické vlastnosti prístroja zhoduje s napätím Vašej elektrickej siete.
- Dbajte na to, aby ste prístroj nepoložili na teplú plochu, ako napríklad na varnú platňu, a aby ste ho nepoužívali v blízkosti otvoreného ohňa. Prístroj umiestnite na stabilnú a teplu odolnú pracovnú dosku, tak aby bol v dostatočnej vzdialenosti od tekutín, ktoré by mohli vyprsknúť.
- V prípade, že prístroj správne nefunguje, okamžite ho odpojte od elektrickej siete.
- Pri vyťahovaní zástrčky zo sieťovej zásuvky neťahajte za napájaci kábel.
- Napájaci kábel nenechávajte visieť cez okraj stola ani cez okraj pracovnej dosky.
- Ruku nikdy nenechávajte položenú na elektrickom kábli, ani sa nedotýkajte teplých častí prístroja.
- Prístroj, kábel ani elektrickú zástrčku nikdy neponárajte do vody ani do žiadnej inej tekutine.
- Aby sa predišlo akémukoľvek riziku úrazu elektrickým prúdom alebo vzniku požiaru, prístroj nikdy nepoužívajte v prípade, že je poškodený jeho napájaci kábel alebo zástrčka. Iba autorizované servisné stredisko spoločnosti TEFAL je oprávnené vymeniť napájaci kábel tohto prístroja.
- Pred odstraňovaním vodného kameňa z prístroja si vždy prečítajte návod na obsluhu.
- Prístroj chráňte pred vlhkosťou a mrazom.
- Prístroj nepoužívajte, ak máte podozrenie, že nefunguje správne alebo ak bol poškodený – kontaktné informácie call centra nájdete na zadnej obálke tohto návodu.
- Hľadanie porúch alebo akýkoľvek reparačný alebo údržbový zásah, okrem čistenia a odstraňovania vodného kameňa, ktoré musí byť vykonané v súlade s postupom uvedeným v návode tohto prístroja, smie vykonať iba autorizované servisné stredisko spoločnosti TEFAL.
- **Na škody spôsobené nesprávnym zapojením do elektrickej siete sa záruka nevzťahuje.**
- Prístroj odpojte z elektrickej siete, keď ho nemáte v úmysle používať dlhší čas alebo ak ho chcete vyčistiť.
- Všetky naše prístroje prechádzajú prísnou kontrolou kvality. Na náhodne vybraných prístrojoch sa vykonávajú praktické skúšky, čo môže vysvetľovať známky používania.
- Odporúčame Vám, aby ste nepoužívali viacnásobné zásuvky ani predlžovacie elektrické káble.
- V prípade, že naraz použijete celý objem nádržky (približne 1,7 litra), pred spustením ďalšieho cyklu prístroj nechajte chladnúť 10 minút.
- Do nádržky nalievajte iba vodu s izbovou teplotou.
- Tento prístroj je určený iba na domáce používanie.

Prístroj nie je určený na používanie v nasledujúcich prípadoch, na ktoré sa taktiež nevzťahuje záruka:

- v kuchynských kútoch vyhradených pre personál v obchodoch, kanceláriách a v iných profesionálnych priestoroch,
- na farmách,
- ak ho používajú klienti hotelov, motelov a iných priestorov, ktoré majú ubytovací charakter,
- v priestoroch typu „hostovské izby“.

Bezpečnostné obmedzenia

Tento dávkovač teplej vody sa môže používať iba vtedy, ak je v nádržke voda.

Tento výrobok je určený výhradne na domáce používanie. Výrobca nepreberá zodpovednosť za poruchy spôsobené používaním na komerčné účely, nesprávnym používaním alebo používaním, ktoré nie je v súlade s týmto návodom na použitie, a v daných prípadoch si vyhradzuje právo záruku zrušiť.

Prevenia proti nehodám v domácnosti

Tento prístroj nesmú používať deti ani osoby, ktoré majú zníženú fyzickú, senzorickú alebo mentálnu schopnosť, ani osoby, ktoré nemajú na to skúsenosti alebo vedomosti, okrem prípadov, keď na nich dohliada osoba zodpovedná za ich bezpečnosť alebo osoba, ktorá ich vopred poučí o používaní tohto prístroja. Je vhodné dohliadať na deti, aby ste si boli istí, že sa s týmto prístrojom nehrajú.

Akémkoľvek popálenie, aj mierne, môže byť pre dieťa nebezpečné. Deti postupne učte, aby s teplými tekutinami, ktoré sa nachádzajú v kuchyni, narábali opatrne. Prístroj a jeho napájaci kábel umiestnite dostatočne ďaleko od okraja pracovnej dosky, mimo dosahu detí a niektorých postihnutých osôb.

V prípade nehody na popálené miesto okamžite pusťte studenú vodu a v prípade potreby vyhľadajte lekársku pomoc.

Aby sa predišlo nehodám, neberte na ruky bábätko ani dieťa, keď prenášate alebo pijete teplý nápoj.

Popis výrobku

- A Nádržka na vodu
- B Veko nádržky
- C Vypúšťací ventil vody
- D Telo prístroja
- E Kohútik
- F Tryska (odmontovateľná kvôli čisteniu)
- G Tlačidlo vody s izbovou teplotou (podľa modelu)
- H Tlačidlo teplej vody
- I Systém na nastavenie výšky trysky
- J Filtračná vložka (podľa modelu)
- K Vyberateľná odkvapkávacia tácka (môže sa umývať v umývačke riadu) (podľa modelu)
- L Kontrolné svetlo výmeny filtračnej vložky (podľa modelu)
- M Kontrolné svetlo odstraňovania vodného kameňa (podľa modelu)

Prvé použitie – Vypláchnutie prístroja

- 1 – Prístroj vyberte z obalu. Filtračnú vložku Claris odložte nabok (podľa modelu).
- 2 – Veko namontujte na telo prístroja (**Obr. 1, 2, 3**).
- 3 – Nádržku umyte, osušte a potom ju naplňte studenou vodou (**Obr. 4, 5**).
- 4 – Nádržku vložte do prístroja, dôkladne ju zatlačte na miesto a potom sklopte veko (**Obr. 6**).
- 5 – Prístroj položte na pevnú a teplu odolnú pracovnú dosku.
- 6 – Prístroj zapojte do elektrickej siete.
- 7 – Pod trysku vložte nádobku s objemom minimálne 1,7 litra.
- 8 – Výšku trysky nastavte v závislosti od výšky nádoby, pričom zdvihajte alebo spúšťajte nastavovací systém (I).
- 9 – Stlačte tlačidlo teplej vody: prístroj automaticky nadávkuje 220 ml teplej vody, ktorá vytečie z trysky. Postup opakujte, až kým sa nádržka úplne nevyprázdni (**Obr. 7**).

Poznámka: Zapnuté čerpadlo spôsobuje hluk a vibrácie. Ide o normálny jav.

- 10 – Keď je nádobka takmer plná, vodu z nádoby vylejte.

Poznámka: je možné, že z trysky vytečie niekoľko kvapiek vody. Aby sa predišlo vyprskávaniu, odporúča sa používať vyššiu šálku alebo je vhodné šálku pridržať v blízkosti trysky.

Ak chcete odkvapkávaciu tácku vybrať alebo znova založiť, zdvihnite ju.

Inštalácia filtračnej vložky Claris (podľa modelu)

- 1 – Filtračnú vložku Claris vyberte z obalu. Filtračnú vložku Claris opláchnite 30 sekúnd pod tečúcou vodou, aby sa odstránili prípadné zvyšky aktívneho uhlíka.
- 2 – Horný krúžok filtračnej vložky posuňte na dátum, kedy ste vložku založili, a tým si označte mesiac, v ktorom ste vložku začali používať.
Odporúčame Vám, aby ste číslo mesiaca nastavili tak, aby bolo viditeľné na ľavej strane okna (**Obr. 8**).
- 3 – Filtračnú vložku Claris vložte do nádržky, pričom ju otočte o štvrt otáčky v smere otáčania hodinových ručičiek (**Obr. 9**).
- 4 – Filtračná vložka Claris je určená na spracovanie 50 litrov vody, čo približne zodpovedá 6 týždňom normálneho používania. V prípade, že je Váš model vybavený kontrolným svetlom výmeny filtračnej vložky, vložku vymeňte, keď začne svietiť na modro (**Obr. 10**).
- 5 – Po výmene filtračnej vložky Claris súčasne minimálne 5 sekúnd stláčajte tlačidlo vody s izbovou teplotou a tlačidlo teplej vody. Prístroj zaznamená výmenu vložky a modré kontrolné svetlo zhasne (podľa modelu) (**Obr. 11**).
- 6 – Nádobku vložte pod trysku a stlačte tlačidlo teplej vody. Aby sa odstránili prípadné zvyšky aktívneho uhlíka, ktoré by sa mohli nachádzať na filtračnej vložke, nechajte do šálky vytecť 220 ml vody (jeden cyklus) a vodu potom vylejte.

Výhody filtračnej vložky Claris

Tento prístroj Quick & Hot Deluxe sa môže používať aj bez filtračnej vložky, ale kvôli zlepšeniu kvality vytečenej vody Vám odporúčame používať filtračnú vložku Claris. Filtračná vložka Claris filtruje iba vodu, ktorá sa práve dávkuje, a preto máte kedykoľvek k dispozícii čerstvú a čistú vodu. Filtračná vložka obsahuje látky na filtráciu vodného kameňa a aktívny uhlík, ktoré znižujú koncentráciu chlóru, olova, medi, pesticídov, nečistôt ap., ale zachovávajú minerály a stopové prvky prítomné vo vode. Tieto filtračné vložky sú k dispozícii – referenčné číslo: XH5001 – na našej webovej stránke: www.tefal.com

Používanie prístroja

- 1 – Nádržku naplňte studenou vodou (**Obr. 12**).

- 2 – Nádržku vložte do prístroja, dôkladne ju zatlačte na miesto a potom sklopte veko (**Obr. 6**).
 - 3 – Prístroj zapojte do elektrickej siete.
 - 4 – Šálku položte pod trysku. Ak chcete nadávkovať teplú vodu, krátko stlačte tlačidlo teplej vody: prístroj automaticky nadávkuje 220 ml teplej vody. Výšku trysky nastavte v závislosti od výšky nádoby, pričom zdvíhajte alebo spúšťajte nastavovací systém (I) (**Obr. 13**).
 - 5 – V prípade, že chcete vytekanie vody zastaviť pred ukončením cyklu, ešte raz stlačte tlačidlo teplej vody (**Obr. 7**).
 - 6 – V závislosti od modelu môžete nadávkovať aj vodu s izbovou teplotou. V danom prípade postupujte rovnako, ale stlačte tlačidlo vody s izbovou teplotou. Prístroj automaticky nadávkuje 200 ml vody s izbovou teplotou (**Obr. 14**).
- Poznámka:** V prípade, že chcete nadávkovať vodu s izbovou teplotou po tom, čo ste nadávkovali teplú vodu, šálku naplňte do polovice a vytečenú vodu vylejte alebo počkajte minimálne 5 minút.

Nastavenie množstva vody v šálke

Prístroj Quick & Hot Deluxe je nastavený tak, aby dávkoval 220 ml teplej vody alebo 200 ml vody s izbovou teplotou (podľa modelu).

Ak chcete zmeniť prednastavené množstvo vody:

- 1 – Nádržku naplňte studenou vodou.
- 2 – Nádržku dôkladne zatlačte na miesto.
- 3 – Ak chcete naprogramovať množstvo teplej vody, podržte stlačené tlačidlo teplej vody. Keď vyteklo požadované množstvo vody, tlačidlo teplej vody uvoľníte. Odteraz bude nastavené nové množstvo teplej vody.
- 4 – V prípade, že je Váš model vybavený tlačidlom vody s izbovou teplotou, môžete naprogramovať množstvo vody, ktorá sa bude dávkovať, pričom dodržte rovnaký postup, avšak stlačte tlačidlo vody s izbovou teplotou.

Odstraňovanie vodného kameňa

Vodný kameň z prístroja odstraňujte každé dva mesiace alebo po 500 cykloch. Pri modeloch vybavených kontrolným svetlom na odstraňovanie vodného kameňa vodný kameň odstráňte vtedy, keď na ovládacom paneli začne blikať oranžové kontrolné svetlo (Obr. 15**).**

- 1 – Pod trysku vložte nádobku s objemom minimálne 1,7 litra.
- 2 – Vyberte filtračnú vložku Claris. Nádržku naplňte 1 litrom bieleho octu. Alkoholový alebo biely ocot sú môžete zakúpiť v supermarketoch alebo v obchodoch pre domácich remeselníkov.
- 3a – **Modely s kontrolným svetlom na odstraňovanie vodného kameňa:**
 - Súčasne 10 sekúnd stláčajte tlačidlo teplej vody a tlačidlo vody s izbovou teplotou.
 - Počas odstraňovania vodného kameňa stále svieti oranžové kontrolné svetlo a alkoholový ocot sa impulzmi rovnomerne rozširuje po okruhu, aby sa vodný kameň rozpustil. Odstraňovanie vodného kameňa trvá približne 10 minút.
 - Oranžové kontrolné svetlo na konci cyklu zhasne (**Obr. 11**).
- 3b – **Modely vybavené jedným tlačidlom teplej vody a bez kontrolného svetla na odstraňovanie vodného kameňa:**
 - Niekoľkokrát stlačte tlačidlo teplej vody, aby sa nádržka vyprázdnila.

4 – **Pre všetky modely:**

- Nádržku znova naplňte a prístroj vypláchnite podľa pokynov uvedených v časti „Vyplachovanie prístroja“.

Poznámka: V prípade, že počas používania prístroja začne oranžové kontrolné svetlo blikať, je potrebné čo možno najrýchlejšie spustiť cyklus na odstraňovanie vodného kameňa.

Chráňme životné prostredie



Pomôžte nám chrániť životné prostredie!

♻️ V tomto prístroji sa nachádzajú vzácne materiály, ktoré sa môžu znova použiť alebo recyklovať.

♻️ Prístroj zanešte do strediska separovaného zberu alebo do miestneho zberného strediska odpadov.

Ako postupovať v prípade problému

Problémy/Otázky	Pravdepodobné príčiny/Odpovede	Riešenia/Doplnkové informácie
Je hluk normálnym javom?	Áno.	Spôsobuje ho prevádzka čerpadla.
Z prístroja vychádza para.	Ide o normálny jav pri prvých použitíach a para prestane vychádzať po niekoľkých použitíach.	
Prístroj je abnormálne hlučný.	Nádržka na vodu je prázdna.	Naplníte nádržku.
Prístroj veľmi vibruje.	Nádržky na vodu je pravdepodobne nesprávne umiestnená.	Nádržku dôkladne zatlačte, aby ste ju správne umiestnili.
Dávkuje prístroj vriacu vodu?	Týmto prístrojom môžete pripraviť teplú vodu s teplotou presne pod bodom varu.	Odporúča sa šálku predhriať. Teplota sa rýchlo znižuje v závislosti od teploty šálky a použitého mlieka. Upozorňujeme Vás, že voda s teplotou vyššou ako 95 °C môže spáliť čajové listy a zničiť základnú chuť.
Voda vyteká pomalšie.	Je potrebné vymeniť filtračnú vložku Claris alebo je potrebné z prístroja odstrániť vodný kameň.	Pozri časť „Odstraňovanie vodného kameňa“. Filtračné vložky Claris si môžete zakúpiť na našej webovej stránke – www.tefal.com .
Zdá sa, že voda je menej teplá.	Z prístroja odstráňte vodný kameň.	Pozri časť „Odstraňovanie vodného kameňa“.
Oranžové kontrolné svetlo bliká.	Z prístroja odstráňte vodný kameň.	Pozri časť „Odstraňovanie vodného kameňa“.
Oranžové kontrolné svetlo svieti.	Je zapnutý program na odstraňovanie vodného kameňa.	Na prístroji je spustený cyklus na odstraňovanie vodného kameňa. Pozri časť „Odstraňovanie vodného kameňa“.
Modré kontrolné svetlo stále svieti.	Je potrebné vymeniť filtračnú vložku Claris.	Pozri časť týkajúcu sa výmeny filtračnej vložky Claris.
Malé kvapky vody vyšplechujú z trysky na začiatku plnenia šálky. Ide o normálny jav?	Áno	Avšak skontrolujte, či je tryska správne zaskrutkovaná.
Na povrchu čaju sa vytvára povlak.	Výrobcovia a milovníci čaju, ktorí bývajú v miestach, kde je voda veľmi tvrdá, tento problém poznajú: ide o prírodný jav spôsobený kyslíkom vzduchu, ktorý oxiduje niektoré rozpustné látky v nápoji, aby sa vytvoril povlak.	Tento problém je veľmi známy v regiónoch, kde je tvrdá voda: vápenc podporuje vznik tohto povlaku.
Kde je možné si zakúpiť filtračnú vložku Claris?	Filtračné vložky Claris si môžete zakúpiť na našej webovej stránke – www.tefal.com .	
Koľko vydrží filtračná vložka Claris?	Vložka by sa mala bežne vymieňať každých šesť týždňov, čo zodpovedá spotrebe približne 50 litrov vody. Vložku vymeňte, keď kontrolné svetlo svieti na modro.	Filtračné vložky Claris si môžete zakúpiť na našej webovej stránke: www.tefal.com
Ákú má prístroj energetickú spotrebu v pohotovostnom režime?	Približne 1 Watt	
Je normálne, že sa čerpadlo zapne a potom vypne?	Áno.	Čerpadlo reguluje tok vody, aby sa zabezpečila dostatočná teplota.
Vo vode sa nachádzajú čiastočky.	Filtračná vložka nebola dostatočne vypláchnutá.	Pred založením novej filtračnej vložky Claris filtračnú vložku opláchnite 30 sekúnd pod tečúcou vodou, aby sa odstránili prípadné zvyšky aktívneho uhlíka. Potom nechajte do nádobky vytečť 220 ml vody (jeden cyklus) a vytečenú vodu vylejte.
Môžem používať prístroj Quick & Hot Deluxe bez filtra?	Samozrejme, ale ak použijete filtračnú vložku Claris nadávkovaná voda bude čistejšia a nápoje budú chutnejšie.	Pozri časť „Výhody filtračnej vložky Claris“.

Fontos: biztonsági előírások

Megjegyzés: Ez a készülék nem alkalmas vízforralásra. Mielőtt ezen készüléket ételek vagy italok készítésére használná (kiváltképp, ha ezeket csecsemőnek készíti), olvassa el figyelmesen a készítményekhez mellékelt tájékoztatót. A készülék által felmelegített víz nem használható sterilizálásra.

Ez a készülék rendkívül felhevíti a vizet: a készülékből származó víz használatakor tegyen meg minden szükséges óvintézkedést az égési sérülések megelőzése érdekében.

- A készülék első használata előtt olvassa el figyelmesen a használati utasításokat, majd biztos helyen őrizze meg ezeket: a Tefal vállalat nem vonható felelősségre a nem rendeltetésszerű használatért.
 - A készülék használata közben kerüljön minden érintkezést a csappal, mivel az felforrósodik.
 - A készüléket csakis földeléssel rendelkező elektromos aljzatra csatlakoztassa. Ellenőrizze, hogy a készülék elektromos jellemzőit tartalmazó táblán feltüntetett feszültség megegyezik-e az Ön elektromos hálózatának a feszültségével.
 - Ügyeljen arra, hogy a készüléket ne helyezze meleg felületre, mint például melegítőlappra, sem nyílt láng közelébe. A készüléket kizárólag stabil, hőálló munkafelületre helyezze, amely vízföccsenésektől védett.
 - A készülék nem megfelelő működése esetén azonnal csatlakoztassa le az elektromos hálózatról.
 - Ne húzza ki a dugaszt a fali aljzatról a tápkábelnél fogva.
 - Ne hagyja a tápkábel az asztallap vagy a munkafelület széléről leelőgni.
 - Soha ne hagyja kezeit a tápkábelben vagy a készülék meleg részein.
 - A készüléket, a tápkábelét vagy a dugaszt soha ne helyezze vízbe vagy semmilyen más folyadékba.
 - Az áramütés vagy tűz veszélyének kiküszöbölése érdekében ne használja a készüléket sérült tápkábelrel vagy dugasszal. A készülék tápkábelét kizárólag egy TEFAL hivatalos szervizközpontban cserélhetik ki.
 - A készülék vízkömentesítése előtt mindig olvassa el az utasításokat.
 - Óvja készülékét a nedvességtől és a fagytól.
 - Ne használja a készüléket, amennyiben az nem működik megfelelően, vagy ha megsérült. A telefonos segítségnyújtást telefonszáma a kézikönyv borítójának hátoldalán található.
 - A használati utasításnak megfelelő tisztítási és vízkömentesítési műveleteken kívül az összes hibakeresés és beavatkozás, legyen az javítás vagy karbantartás, egy hivatalos TEFAL szervizközpontban végzendő.
 - **Bármilyen csatlakoztatási hiba érvényteleníti a garanciát.**
 - Amennyiben bizonyos ideig nem kívánja használni a készüléket, valamint a tisztítás megkezdése előtt csatlakoztassa le a készüléket az elektromos hálózatról.
 - Minden készülék szigorú minőségellenőrzésen esik át. A gyakorlati ellenőrzéseket véletlenszerűen kiválasztott készülékeken végezzük, ez megmagyarázhatja az apró használati nyomokat.
 - Javasoljuk, hogy a készüléket ne csatlakoztassa se elosztóra, se hosszabbtóra.
 - Egy teljes tartály víz (körülbelül 1,7 liter) felforralását követően, egy újabb ciklus elindítása előtt hagyja hűlni a készüléket 10 percen keresztül.
 - A tartályt kizárólag szobahőmérsékletű vízzel töltsse fel.
 - A készüléket kizárólag háztartásbéli használatra alkalmas.
- A garancia nem terjed ki a készülék alábbi használatára:
- Boltok, irodák és egyéb munkahelyek alkalmazottak számára fenntartott konyháiban történő használatra,
 - Gazdaságokban történő használatra,
 - Hotelek, motelek és egyéb szálláshelyek ügyfelei általi használatra,
 - Vendégszobákban történő használatra.

Biztonsági korlátozások

Ez a melegvíz-adagoló csak vízzel töltött tartállyal használható.

Ez a termék kizárólag háztartásbéli használatra alkalmas. A gyártó minden felelősség alól mentesíti magát és fenntartja a jogot a garancia megszüntetésére a készülék kereskedelmi, nem rendeltetésszerű vagy az utasításokat figyelmen kívül hagyó használata esetén.

Háztartásbéli balesetek megelőzése

A készüléket nem használhatják gyerekek, valamint olyan személyek, akiknek fizikai, érzékelési vagy szellemi képességeik korlátozottak, valamint azon személyek, akik nem rendelkeznek a készülék használatára vonatkozó gyakorlattal vagy ismeretekkel. Kivételt képeznek azon személyek, akiket a biztonságukért felelős személy felügyel, vagy akikkel ez a személy előzetesen ismertette a készülék használatára vonatkozó utasításokat. Ajánlott a gyerekek felügyelete, annak érdekében, hogy ne játsszanak a készülékkel.

A gyerekek számára akár az enyhe égési sérülések is veszélyesek lehetnek. Ahogy nőnek a gyerekek, tanítsa meg őket arra, hogy vigyázzanak a konyhában megtalálható forró folyadékokkal. A készüléket és a tápkábelét helyezze megfelelő távolságra a munkafelület szélétől, gyerekektől, valamint a fogatékkal élő személyektől.

Baleset esetén azonnal hűtse le az égési sebet hideg vízzel, szükség esetén pedig forduljon orvoshoz.

A balesetek elkerülése érdekében ne hordja kezén a csecsemőjét vagy gyerekét, amikor meleg italt szállít, vagy fogyaszt.

Termékleírás

- A Víztartály
- B Víztartály fedele
- C Vízleeresztő szelep
- D Készülékház
- E Csap
- F Fűvóka (tisztításhoz leszerelhető)
- G Langyosvíz-adagoló gomb (modelltől függően)
- H Melegvíz-adagoló gomb
- I Fűvókamagasság-állító rendszer
- J Szűrőbetét (modelltől függően)
- K Eltávolítható cseppfalca (mosogatógépben tisztítható) (modelltől függően)
- L Szűrőbetét cseréjének szükségességét jelző lámpa (modelltől függően)
- M Vízkömentesítés szükségességét jelző lámpa (modelltől függően)

Első használat – A készülék kiöblítése

- 1 – Vegye ki a készüléket a csomagolásából. Tegye félre a CLARIS szűrőbetétet (modelltől függően)
 - 2 – Csatlakoztassa a fedelet a készülékházhoz (1., 2., 3. ábra).
 - 3 – Mossa ki és szárítsa meg a tartályt, majd töltsen fel hideg vízzel (4., 5. ábra).
 - 4 – Helyezze a tartályt a készülékre határozottan helyére tolva azt, majd hajtja le a fedelet (6. ábra).
 - 5 – A készüléket helyezze stabil és hőálló munkafelületre.
 - 6 – Csatlakoztassa a készülék csatlakozódugaszát az elektromos aljzathoz.
 - 7 – Helyezzen egy legkevesebb 1,7 liter űrtartalmú edényt a fűvóka alá.
 - 8 – Állítsa be a fűvóka magasságát az edény magassága függvényében a magasságállító rendszer (I) emelésével vagy leeresztésével.
 - 9 – Nyomja meg a melegvíz-adagoló gombot: a készülék automatikusan 220 ml meleg vizet adagol, amely a fűvókán távozik. Ismétlje a fenti műveletet addig, amíg ki nem ürül a tartály (7. ábra).
Megjegyzés: a szivattyú működése zajjal és rezgésekkel jár. Ez természetes jelenség.
 - 10 – Amikor az edény majdnem megtelt, öntse ki az abban felgyűlt vizet.
Megjegyzés: előfordulhat, hogy a fűvókán vízcseppek távoznak. A fröcskölés elkerülése érdekében javasoljuk, hogy használjon magasabb edényt, vagy tartsa a csészét minél közelebb a fűvókához.
- Eltávolításkor vagy visszahelyezéskor emelje meg a cseppgyűjtőt.

A CLARIS szűrőbetét beszerelése (modelltől függően)

- 1 – Távolítsa el a Claris szűrőbetét csomagolását. A Claris szűrőbetétet öblítse 30 másodpercig folyó víz alatt azért, hogy eltávolítsa az esetlegesen benne maradt aktív szén részecskéket.
- 2 – Rögzítse a betét üzembe helyezésének hónapját. Ehhez csúsztassa a betét felső gyűrűjét az üzembe helyezés dátumára. Javasoljuk, hogy a hónap számát az ablak bal sarkában jelenítse meg (8. ábra).
- 3 – Helyezze a Claris szűrőbetétet a tartályba, majd fordítsa el egy negyed fordulattal az óramutató járásával megegyező irányba (9. ábra).
- 4 – A Claris szűrőbetét körülbelül 50 liter víz megszűrésére képes, ez körülbelül hathetes átlagos felhasználásnak felel meg. Amennyiben az Ön modellje rendelkezik a szűrőbetét cseréjének szükségességét jelző lámpával, a betétet a lámpa kék színre váltásakor cserélje (10. ábra).
- 5 – A Claris szűrőbetét cseréjét követően tartsa egyszerre lenyomva a langyosvíz-adagoló és a melegvíz-adagoló gombot legkevesebb 5 másodpercig. Ekkor a készülék elmenti a betétcserét, és a kék lámpa kialszik (modelltől függően) (11. ábra).
- 6 – Helyezzen egy edényt a fűvóka alá és nyomja meg a melegvíz-adagoló gombot. A szűrőbetétén esetlegesen megmaradt aktív szén részecskék eltávolítása érdekében folyasson át azon 220 ml vizet egy csészébe (egy ciklus), majd öntse ki a vizet.

A Claris szűrőbetét előnyei

Quick & Hot Deluxe készüléke szűrőbetét nélküli működésre is képes, azonban a jobb minőségű eredmény elérése érdekében Claris szűrőbetét használatát javasoljuk. A Claris szűrőbetét kizárólag az Ön által beöntött vizet szűri meg, így Önnek mindig friss és tiszta víz áll a rendelkezésére. A szűrőbetét vízkömentesítőt és aktív szénen tartalmaz, így csökkentti a víz klór-, ólom-, réz-, peszticid- és szennyeződéstartalmát, ugyanakkor megőrzi a vízben található ásványi anyagokat és nyomelemeket. Ezek a szűrőbetétek az XH5001 referenciaszám alatt található meg a weboldalunkon: www.tefal.com

A készülék használata

- 1 – Töltse fel a tartályt hideg vízzel (**12. ábra**).
- 2 – Helyezze a tartályt a készülékre határozottan helyére tolva azt, majd hajtsa le a fedelet (**6. ábra**).
- 3 – Csatlakoztassa a készülék csatlakozódugaszát az elektromos aljzathoz.
- 4 – Helyezzen egy csészét a fűvóka alá. Meleg víz adagolásához röviden nyomja meg a melegvíz-adagoló gombot: a készülékből automatikusan 220 ml meleg víz folyik ki. Állítsa be fűvóka magasságát az edény magasságának függvényében a magasságállító rendszer (I) emelésével vagy leeresztésével (**13. ábra**).
- 5 – A víz kifolyásának ciklus befejezése előtti megállításához nyomja meg még egyszer a melegvíz-adagoló gombot (**7. ábra**).
- 6 – Modellőlől függően a készülék langyos víz adagolására is alkalmas. Ehhez kövesse ugyanazt az eljárást, azonban a langyosvíz-adagoló gombot nyomja meg. A készülékből automatikusan 200 ml langyos víz folyik ki (**14. ábra**).
Megjegyzés: Amennyiben meleg víz kifolyását követően azonnal langyos vizet kíván adagolni, tölts fel a csészét félig, és öntse ki a vizet, vagy várjon minimum 5 percig.

A csészénkénti mennyiség beállítása

A Quick & Hot Deluxe készülék 220 ml meleg víz és 200 ml langyos víz (modellőlől függően) adagolására lett gyárilag beprogramozva.

A gyárilag beprogramozott mennyiség megváltoztatása:

- 1 – Töltse fel a tartályt hideg vízzel.
- 2 – Határozott mozdulattal tolja a tartályt a helyére.
- 3 – A meleg víz mennyiségének beprogramozásához tartsa lenyomva a melegvíz-adagoló gombot. A megfelelő mennyiség kifolyását követően engedje el a gombot. Ez után az új mennyiség értékét a készülék elmenti.
- 4 – Amennyiben készüléke rendelkezik langyosvíz-adagoló gombbal, ugyanezzel a művelettel beállíthatja a langyos víz mennyiségét is, azonban a langyosvíz-adagoló gomb használatával.

Vízkömentesítés

Vízkömentesítse készülékét kéthavonta vagy minden 500. ciklust követően. A vízkömentesítés szükségességét jelző lámpával felszerelt modellek esetén a vízkömentesítést a vezérlőpanelen található narancssárga lámpa villogásakor végezze (**15. ábra**).

- 1 – Helyezzen egy legkevesebb 1,7 liter űrtartalmú edényt a fűvóka alá.
- 2 – Távolítsa el a Claris szűrőbetétet. Töltse fel a tartályt 1 liter borecettel. A fehérborecet vagy fehér ecet beszerezhető a bevásárlóközpontokban és a barkácsruházakban.
- 3a – **Vízkömentesítés szükségességét jelző lámpával rendelkező modellek esetén:**
 - Tartsa egyszerre lenyomva a melegvíz-adagoló és langyosvíz-adagoló gombokat körülbelül 10 másodpercig.
 - A narancssárga lámpa a vízkömentesítés ideje alatt világít, a fehérborecet pedig megszakításokkal áthalad a készülék vezetőkei és feloldja a vízkövet. A vízkömentesítés körülbelül 10 percet vesz igénybe.
 - A ciklus végén a narancssárga lámpa kialszik (**11. ábra**).
- 3b – **A csupán melegvíz-adagoló gombbal, és vízkömentesítés szükségességét jelző lámpával nem rendelkező modellek esetén:**
 - Nyomja meg többször a melegvíz-adagoló gombot a tartály kiürítése érdekében.
- 4 – **Az összes modellre vonatkozóan:**
 - töltse fel ismételten a tartályt, majd öblítse ki a készüléket „A készülék kiöblítése” fejezetben foglaltaknak megfelelően.**Megjegyzés: Amennyiben használat közben a narancssárga lámpa villogni kezd, fontos, hogy a lehető leghamarabb végezze el a vízkömentesítést.**

Védjük a környezetet



Segítsen a környezetvédelemben!

- ① Készüléke értékes visszanyerhető vagy újrahasznosítható anyagokat tartalmaz.
- Adja le ezeket egy hulladéklerakóban vagy egy helyi hulladékgyűjtő központban.

Mi a teendő probléma esetén?

Problémák / kérdések	Lehetséges okok / válaszok	Megoldások / kiegészítő információk
Természetes a készülék zajos működése?	Igen	A szivattyú működése okozza.
A készülék gőzt bocsát ki.	Ez természetes az első használatok során, a gőzkibocsátás pár használatot követően megszűnik.	
A készülék rendkívül furcsa zajt bocsát ki.	A víztartály üres.	Töltse fel a víztartályt.
A készülék nagyon berezeg.	A víztartály elhelyezése nem megfelelő.	A megfelelő elhelyezés érdekében nyomja meg határozottan a tartályt.
A készülék forrásban lévő vizet ad ki?	Ez a készülék rendkívül meleg vizet adagol, a víz hőfoka kevéssel forráspont alatti.	Javasoljuk, hogy melegítés elő a csészét. A hőmérséklet gyorsan csökken a csésze és a felhasznált tej hőmérsékletétől függően. Emlékeztetjük, hogy a 95 °C fölötti víz megégetheti a tealeveleket, és rossz hatással lehet az alapvető aromákra.
A kifolyó víz mennyisége csökkent.	Szükséges a Claris szűrőbetét cseréjének vagy a készülék vízkömentesítésének elvégzése.	Lásd a Vízkömentesítés fejezetet. A Claris szűrőbetéteket megvásárolhatja weboldalunkon – www.tefal.com .
A víz hőmérséklete nem elég magas.	Végezzen vízkömentesítést készülékén.	Lásd a Vízkömentesítés fejezetet.
A narancssárga lámpa villog.	Végezzen vízkömentesítést készülékén.	Lásd a Vízkömentesítés fejezetet.
A narancssárga lámpa világít.	Folyamatban van a vízkömentesítés.	A készülék vízkömentesítési ciklust végez. Lásd a Vízkömentesítés fejezetet.
A kék lámpa folyamatosan világít.	Cserélje ki a Claris szűrőbetétet.	Lásd a Claris szűrőbetét cseréjére vonatkozó fejezetet.
A csésze feltöltésének elkezdésekor vízcseppek távoznak a fűvókán. Ez természetes?	Igen	Ellenőrizze a fűvóka megfelelő felcsavarozását.
Egy vékony réteg képződik a teám felületén.	A nagyon kemény vízzel rendelkező területeken élő teakészítők és tea fogyasztók számára ismerős ez a probléma. Természetes jelenségről van szó: a levegőben található oxigén oxidálja a főzetben feloldott elemek egy részét, így képződik a réteg.	A probléma jól ismert azokon a területeken, ahol kemény a víz: a vízkő elősegíti ennek a rétegnek a kialakulását.
Hol szerezhetek be Claris szűrőbetéteket?	A Claris szűrőbetéteket megvásárolhatja weboldalunkon – www.tefal.com .	
Mennyi egy Claris szűrőbetét élettartama?	A betét körülbelül hathatente szorul cseré-re, ami körülbelül 50 liter víz megsűrűsésének felel meg. Cserélje ki a betétet, amint kigyullad a kék lámpa.	A Claris szűrőbetéteket megvásárolhatja weboldalunkon: www.tefal.com
Mennyi energiát fogyaszt a készülék készenléti üzemmódban?	Körülbelül 1 wattot.	
Természetes, hogy a szivattyú beindul, majd leáll?	Igen.	A szivattyú szabályozza a megfelelő hőmérséklet eléréséhez szükséges vízáramot.
A vízben apró részecskék találhatók.	A betétet nem öblítette ki megfelelően.	Egy új Claris szűrőbetét behelyezése előtt öblítse ezt 30 másodpercig folyó víz alatt, hogy eltávolítsa az esetlegesen benne maradt aktív szén részecskéket. Ezt követően folyasson át 220 ml vizet (egy ciklus) egy edénybe, és öntse ki a kifolyt vizet.
Használhatom a Quick & Hot Deluxe készüléket szűrő nélkül?	Természetesen, azonban a Claris szűrőbetét használatával a víz tisztább, az italok pedig ízgazdagabbak.	Lásd „A Claris szűrőbetét előnyei” fejezetet.

Važno: varnostna navodila

Pozor: Naprava ni namenjena za zavretje vode. Pred uporabo naprave za pripravo živil ali pijač – predvsem za dojenčke – preberite priložena navodila. Vroča voda, ki jo pripravimo s to napravo, ni primerna za sterilizacijo.

Z napravo pripravimo zelo vročo vodo: pri uporabi te vode izvajajte vse potrebne ukrepe, da se ne bi z njo poparili.

- Pred prvo uporabo naprave skrbno preberite navodila za njeno delovanje in jih shranite na varnem mestu: Tefal ne sprejme nobene odgovornosti v primeru nepravilne uporabe.
- Med uporabo naprave se izogibajte vsakemu stiku s pipo, ker se le-ta zelo segreje.
- Napravo morate priključiti v ozemljeno vtičnico. Preverite ali napajalna napetost, ki je navedena na napisni tablici naprave, ustreza napetosti vaše električne napeljave.
- Naprave ne postavljajte na vročo površino, na primer na grelno ploščo, in je ne uporabljajte v bližini odprtega plamena. Napravo uporabljajte na stabilni delovni površini, ki je odporna na toploto in zaščiten pred brizganjem vode.
- Če naprava ne deluje pravilno, jo takoj izključite z omrežnega napajanja.
- Ne vlecite priključne vrvice naprave, da bi izvlekli vtičač iz zidne vtičnice.
- Priključne vrvice ne pustite viseti čez rob mize ali delovne plošče.
- Nikoli ne polagajte rok na priključno vrvico ali na vroče dele naprave.
- Naprave, priključne vrvice ali električnega vtičača nikoli ne postavljajte v vodo ali v kakršno koli drugo tekočino.
- Da se izognete tveganju električnega udara ali požara, nikoli ne uporabljajte naprave s poškodovano priključno vrvico ali vtičnico. Priključno vrvico vaše naprave vam lahko zamenjajo samo v pooblaščenem poprodajnem servisnem centru TEFAL.
- Preden se lotite odstranjevanja vodnega kamna iz naprave, vedno ponovno preberite navodila.
- Napravo zaščitite pred vlago in zmrzovanjem.
- Naprave ne uporabljajte, če opazite, da ne deluje pravilno ali če je poškodovana – na zadnji strani ovitka priročnika se nahajajo kontaktne številke za telefonsko pomoč.
- Razen postopkov čiščenja in odstranjevanja vodnega kamna, ki jih je treba izvajati v skladu z navodili za uporabo te naprave, lahko iskanje okvar, popravila ali vzdrževanje izvajajo samo v pooblaščenem poprodajnem servisnem centru TEFAL.
- **Napačna priključitev na omrežno napajanje razveljavi garancijo.**
- Napravo izključite iz električnega omrežja, če je nekaj časa ne nameravate več uporabljati ali pred njenim čiščenjem.
- Vse naše naprave so podvržene strogi kontroli kakovosti. Na naključno izbranih napravah izvajamo praktične preskuse, kar pojasnjuje morebitno prisotnost majhnih znakov uporabe.
- Ne priporočamo uporabe večmestnih vtičnic ali kabelskih podaljškov.
- Če istočasno uporabite vso vodo iz rezervoarja (okrog 1,7 litra), počakajte, da se naprava ohlaja 10 minut, preden začnete s ponovnim segrevanjem vode.
- Rezervoar napolnite samo z vodo temperature okolja.
- Aparat je namenjen samo za uporabo v gospodinjstvu.
Garancija ne pokriva uporabe tega aparata:
 - V kuhinjskih kotih, namenjenih osebju v trgovinah, pisarnah in drugih službenih okoljih;
 - Na kmetijah;
 - Za uporabo gostov v hotelih, motelih in drugih okoljih bivalne narave;
 - V objektih s prenočišči.

SL

Varnostne omejitve

Avtomat za vročo vodo lahko uporabljate samo, če se v rezervoarju nahaja voda.

Izdelek je namenjen izključno za uporabo v gospodinjstvu. Proizvajalec odklanja vsako odgovornost in si pridržuje pravico do razveljavitve garancije v primeru komercialne ali neustrezne uporabe, ali v primeru neupoštevanja navodil za uporabo.

Preprečevanje nesreč v gospodinjstvu

Naprava ni predvidena za uporabo s strani otrok ali oseb z zmanjšanimi fizičnimi, čutilnimi ali duševnimi sposobnostmi, ali oseb, ki nimajo izkušenj z napravo, oziroma je ne poznajo, razen če oseba, ki odgovarja za njihovo varnost, poskrbi za nadzor ali za predhodno usposabljanje o uporabi naprave. Poskrbeti je treba za nadzor otrok in preprečiti, da se igrajo z napravo.

Za otroka je lahko nevarna vsaka opekline, tudi lahka. Med odraščanjem otrok jih stalno opozarjajte, naj pazijo na vroče tekočine, ki se lahko nahajajo v kuhinji. Napravo in njen napajalni kabel postavite stran od roba delovne površine, izven dosega otrok in nekaterih invalidnih oseb.

V primeru nesreče takoj pustite, da na opekline teče hladna voda in po potrebi obiščite zdravnika.

Da preprečite nesrečo, ne nosite dojenčka ali otroka v naročju, medtem ko prenašate ali pijete vroč napitek.

Opis naprave

- A Rezervoar za vodo
- B Pokrov rezervoarja za vodo
- C Ventil za izpust vode
- D Telo naprave
- E Pipa
- F Šoba, ki se lahko odstrani za čiščenje
- G Tipka za vodo temperature okolja (glede na model)
- H Tipka za vročo vodo
- I Sistem za nastavitev višine šobe
- J Filtrski vložek (glede na model)
- K Pladenj za prestrazanje kapljic (primeren za pomivanje v pomivalnem stroju) (glede na model)
- L Kontrolna lučka za zamenjavo filtrskega vložka (glede na model)
- M Kontrolna lučka za odstranjevanje vodnega kamna (glede na model)

Prva uporaba – Izpiranje naprave

- 1 – Napravo vzemite iz embalaže. Odstranite filtrski vložek Claris (glede na model).
- 2 – Pokrov postavite na telo naprave (**SI. 1, 2, 3**).
- 3 – Pomijte in posušite posodo za vodo in jo ponovno napolnite s hladno vodo (**SI. 4, 5**).
- 4 – Posodo za vodo postavite na napravo in jo trdno pritisnite v položaj, nato pa spustite pokrov (**SI. 6**).
- 5 – Napravo postavite na stabilno delovno površino, odporno na toploto.
- 6 – Napravo priključite na omrežno napajanje.
- 7 – Pod šobo postavite posodo s prostornino najmanj 1,7 litra.
- 8 – Višino šobe nastavite glede na višino posode, z dviganjem ali spuščanjem sistema za nastavitev (I).
- 9 – Pritisnite na tipko za vročo vodo: naprava avtomatsko pripravi 220 ml vroče vode, ki izteče skozi šobo. Ponavljajte postopek, dokler se rezervoar ne izprazni (**SI. 7**).

Opomba: Delovanje črpalke povzroča hrup in tresljaje. To je normalno.

- 10 – Ko je posoda skoraj polna, zavrzite vodo, ki jo vsebuje.

Opomba: morda bodo iz šobe iztekale posamezne kapljice vode. Za preprečevanje brizganja priporočamo, da uporabite višjo posodo ali da skodelico približate šobi.

Pladenj za prestrazanje kapljic odstranite ali ponovno namestite tako, da ga dvignete.

Namestitev filtrskega vložka Claris (glede na model)

- 1 – Odstranite embalažo s filtrskega vložka Claris. Filtrski vložek Claris izpirajte pod pipo 30 sekund, da odstranite morebitne ostanke aktivnega oglja.
- 2 – Zapomnite si mesec spuščanja v delovanje vložka, tako da gornji obroč vložka pomaknete na datum spuščanja v delovanje. Priporočamo, da številko meseca nastavite levo od okenca (**SI. 8**).
- 3 – Filtrski vložek Claris namestite v rezervoar in ga obrnite za eno četrtino obrata v smeri urnih kazalcev (**SI. 9**).
- 4 – Filtrski vložek Claris je predviden za pripravo do 50 litrov vode, kar ustreza približno 6 tednom normalne uporabe. Če ima vaš model kontrolno lučko za zamenjavo vložka, zamenjajte vložek, ko lučka zagori modro (**SI. 10**).
- 5 – Po zamenjavi filtrskega vložka Claris istočasno vsaj 5 sekund pritiskajte na tipki za vodo temperature okolja in za vročo vodo. Naprava registrira zamenjavo vložka in modra kontrolna lučka ugasne (glede na model) (**SI. 11**).
- 6 – Pod šobo postavite posodo in pritisnite na tipko za vročo vodo. Da odstranite morebitne ostanke aktivnega oglja, ki bi se lahko nahajali na filtrskem vložku, pustite da v skodelico odteče 220 ml vode (en cikel) in to vodo zavrzite.

Kakšne so prednosti filtrskega vložka Claris

Naprava Quick & Hot Deluxe lahko deluje tudi brez filtrskega vložka, vendar vam za doseganje boljših rezultatov priporočamo uporabo filtrskega vložka Claris. Filtrski vložek Claris filtrira samo tisto vodo, ki jo nalijete v skodelico, tako da lahko vedno razpolagate s svežo in čisto vodo. Vložek vsebuje sredstvo za mehčanje vode in aktivno oglje, ki zmanjšata koncentracijo klora, svinca, bakra, pesticidov, nečistoč itd., vendar ohranjata minerale in oligoelemente, ki so prisotni v vodi. Vložki z oznako XH5001 so vam na voljo na našem spletišču: www.tefal.com

Uporaba naprave

- 1 – Rezervoar napolnite s hladno vodo (**SI. 12**).
- 2 – Rezervoar postavite na napravo in ga trdno pritisnite v njegov položaj, nato pa spustite pokrov (**SI. 6**).
- 3 – Napravo priključite na omrežno napajanje.

- 4 – Pod šobo postavite skodelico. Za pripravo vroče vode kratko pritisnite na tipko za vročo vodo: naprava avtomatsko pripravi 220 ml vroče vode. Višino šobe nastavite glede na višino posode, z dviganjem ali spuščanjem sistema za nastavitvev (I) (SI. 13).
 - 5 – Če želite zaustaviti iztekanje vode pred koncem cikla, še enkrat pritisnite na tipko za vročo vodo (SI. 7).
 - 6 – Glede na model lahko dobite vodo temperature okolja. V tem primeru izvedite isti postopek, vendar pritisnite na tipko za vodo temperature okolja. Naprava avtomatsko pripravi 200 ml vode temperature okolja (SI. 14).
- Opomba: Če želite dobiti vodo temperature okolja takoj potem, ko ste zahtevali vročo vodo, napolnite skodelico do polovice in zlijte natočeno vodo, ali počakajte vsaj 5 minut.**

Nastavitev količine v skodelici

Quick & Hot Deluxe je predprogramiran za pripravo 220 ml vroče vode ali 200 ml vode temperature okolja (glede na model).

Sprememba predprogramirane količine:

- 1 – Rezervoar napolnite s hladno vodo.
- 2 – Rezervoar trdno potisnite na njegovo mesto.
- 3 – Za programiranje količine vroče vode pritisnite na tipko za vročo vodo. Takoj ko dobite zeleno količino, spustite tipko za vročo vodo. Zdaj je programirana nova količina vroče vode.
- 4 – Če vaš model razpolaga s tipko za vodo temperature okolja, lahko programirate količino pripravljene vode po enakem postopku, vendar tako da pritisnete na tipko za vodo temperature okolja.

Odstranjevanje vodnega kamna

Vodni kamen odstranjujte iz naprave vsaka dva meseca ali po vsaki 500. uporabi. Pri modelih, ki so opremljeni s kontrolno lučko za odpravljanje vodnega kamna, izvedite ta postopek takoj, ko začne utripati oranžna kontrolna lučka na komandni plošči (SI. 15).

- 1 – Pod šobo postavite posodo s prostornino najmanj 1,7 litra.
 - 2 – Odstranite embalažo s filterskega vložka Claris. Rezervoar napolnite z 1 litrom belega kisa. Alkoholni kis ali beli kis je na voljo v veleblagovnicah in v trgovinah z mešanim blagom.
 - 3a – **Modeli s kontrolno lučko za odpravljanje vodnega kamna:**
 - Istočasno pritisnite vsaj 10 sekund na tipki za vročo vodo in za vodo temperature okolja.
 - Med odstranjevanjem vodnega kamna ostane prižgana oranžna lučka in beli kis se enakomerno porazdeli po tokokrogu naprave in tako raztaplja vodni kamen. Odstranjevanje vodnega kamna traja približno 10 minut.
 - Po koncu cikla ugasne rumena kontrolna lučka (SI. 11).
 - 3b – **Pri modelih, opremljenih samo s tipko za vročo vodo in brez kontrolne lučke za odstranjevanje vodnega kamna:**
 - Večkrat pritisnite tipko za vročo vodo, da se izprazni rezervoar.
 - 4 – **Pri vseh modelih:**
 - ponovno napolnite rezervoar in izplaknite napravo v skladu z navodili v poglavju »Izpiranje naprave«.
- Opomba: Če med uporabo naprave začne utripati oranžna kontrolna lučka, morate čim prej izvesti postopek odstranjevanja vodnega kamna.**

Varstvo okolja



Sodelujmo pri prizadevanjih za zaščito okolja!

- ① Vaša naprava vsebuje koristne materiale, ki se lahko obnovijo ali reciklirajo.
- ② Odložite jo na ustrezno odlagalno mesto ali v krajevni center za zbiranje odpadkov.

Kaj narediti v primeru težav

Težave / Vprašanja	Verjetni razlogi / Odgovori	Rešitve / Dodatne informacije
Ali je hrup normalen?	Da	Povzroča ga delovanje črpalke.
Moja naprava povzroča paro.	To je normalno v začetku delovanja naprave, po nekajkratni uporabi pa uhajanje pare preneha.	
Naprava povzroča zelo nenavaden hrup.	Rezervoar za vodo je prazen.	Napolnite rezervoar.
Naprava se zelo tresi.	Morda ni pravilno nameščen rezervoar za vodo.	Dobro pritisnite na rezervoar, da se pravilno namesti.
Ali naprava pripravlja vrelo vodo?	Naprava pripravlja zelo vročo vodo, tik pod vreliščem.	Priporočamo vam predhodno segrevanje skodelice. Temperatura napitka hitro pade, odvisno od temperature skodelice in dodanega mleka. Opozarjamo vas, da voda, ki je toplejša od 95 °C, opari čajne lističe in uniči njihovo aromo.
Odtokanje vode se je zmanjšalo.	Zamenjati je treba filtrski vložek Claris ali izvesti postopek odstranjevanja vodnega kamna.	Glejte poglavje Odstranjevanje vodnega kamna. Filtrske vložke Claris lahko kupite na našem spletišču – www.tefal.com .
Temperatura vode je videti nižja.	Izvedite postopek odstranjevanja vodnega kamna iz naprave.	Glejte poglavje Odstranjevanje vodnega kamna.
Utripa oranžna kontrolna lučka.	Izvedite postopek odstranjevanja vodnega kamna iz naprave.	Glejte poglavje Odstranjevanje vodnega kamna.
Gori oranžna kontrolna lučka.	Poteka program odstranjevanja vodnega kamna.	Naprava je v stanju odstranjevanja vodnega kamna. Glejte poglavje Odstranjevanje vodnega kamna.
Stalno gori modra kontrolna lučka.	Zamenjajte filtrski vložek Claris.	Glejte poglavje o zamenjavi filtrskega vložka Claris.
Ko začnem nalivati vodo v skodelico, brizgajo kapljice vode iz šobe. Ali je to normalno?	Da	Vendar pa preverite ali je šoba pravilno privita.
Na površini čaja se tvori prevleka.	Proizvajalci in ljubitelji čaja, ki živijo v območjih z zelo trdo vodo, dobro poznajo to težavo: gre za naravni pojav, ki ga povzroča kisik v ozračju, ko oksidira določene elemente, ki se raztopijo v poparku in tvorijo prevleko.	Težava je dobro znana v področjih s trdo vodo: pojav te prevleke povzroča apnenec.
Kje lahko nabavim filtrske vložke Claris?	Filtrske vložke Claris lahko kupite na našem spletišču – www.tefal.com	
Koliko časa traja filtrski vložek Claris?	Na splošno je treba vložek zamenjati vsakih šest mesecev, kar ustreza porabi približno 50 litrov vode. Vložek zamenjajte takoj, ko se prižge modra kontrolna lučka.	Filtrske vložke Claris lahko kupite na našem spletišču: www.tefal.com
Koliko energije porabi naprava v stanju pripravljenosti?	Okrog 1 Watt	
Ali je normalno, da se črpalka zažene in potem zaustavi?	Da,	črpalka regulira pretok vode za doseganje ustrezne temperature.
V vodi so prisotni delci.	Vložek ni bil ustrezno izplaknjen.	Pred namestitvijo novega filtrskega vložka Claris ga izpirajte pod pipo 30 sekund, da odstranite morebitne ostanke aktivnega oglja. Nato pustite, da v ustrezno posodo odteče 220 ml vode (en cikel) in zavrzite dobljeno vodo.
Ali lahko Quick & Hot Deluxe uporabljam brez filtra?	Seveda, vendar pa boste z uporabo filtrskega vložka Claris dobili čistejšo vodo in bolj okusne napitke.	Glejte poglavje »Prednosti filtrskega vložka Claris«.

Važno : sigurnosni savjeti

Napomena: Ovaj aparat nije namijenjen za prokuhavanje vode. Prije nego upotrijebite ovaj aparat za pripremu hrane ili pića – posebno za dojenčad – molimo da pročitate dostavljene upute za te pripreme. Vruća voda koju proizvodi ovaj aparat nije prikladna za sterilizaciju.

Ovaj aparat proizvodi jako vruću vodu: poduzmite sve neophodne mjere opreza da se ne opečete kad upotrebljavate tu vodu.

- Prije prve upotrebe aparata, temeljito pročitajte upute za upotrebu i sačuvajte ih na sigurnom mjestu: Tefal neće se neće držati odgovornim kod bilo kakve nepravilne upotrebe.
 - Izbjegavajte svaki dodir s česmom kad je aparat u upotrebi, jer ona postaje vrela.
 - Aparat se mora priključiti u uzemljenu utičnicu. Provjerite da li napon naznačen na pločici s električnim karakteristikama aparata odgovara onom naznačenom na vašoj električnoj instalaciji.
 - Pazite da aparat ne postavljate na vruću površinu, poput ploče na štednjaku, niti u blizinu otvorenog plamena. Aparat se mora postaviti na stabilnu radnu površinu, koja je otporna na toplotu, te na udaljenosti od rizika da ga može poprskati voda.
 - Ako aparat ne radi ispravno, odmah ga isključite iz struje.
 - Ne vucite kabl za napajanje kad želite iz zidne utičnice izvuci utikač.
 - Ne ostavljajte kabl za napajanje da visi sa ivice stola niti s radne površine.
 - Nikad ne ostavljajte ruku na električnom kابلu niti na vrućim dijelovima aparata.
 - Nikad ne uranjajte aparat, kabl ili električni utikač u vodu ili neku drugu tečnost.
 - U cilju izbjegavanja svakog rizika od električnog udara ili požara, nikad ne koristite aparat čiji kabl za napajanje ili utikač su oštećeni. Samo post-prodajni servisni centar ovlašten od strane firme TEFAL smije vršiti zamjenu kabla za napajanje na ovom aparatu.
 - Uvijek ponovo pročitajte upute za upotrebu kad želite čistiti aparat od kamenca.
 - Zaštite aparat od vlage i hladnoće.
 - Ne koristite aparat ako ne funkcionira ispravno ili ako je bio oštećen – pogledajte kontakt-informacije za telefonsku pomoć na zadnjoj stranici korica ovog priručnika.
 - Uz iznimku radova na općem čišćenju i čišćenju aparata od kamenca koji se obavljaju u skladu s procedurama za upotrebu ovog aparata, svako traženje kvara i svaku intervenciju, popravku i održavanje treba obavljati ovlašteni post-prodajni centar TEFAL.
 - **Svakom greškom kod priključenja u struju, garancija se poništava.**
 - Isključite aparat iz struje kad se njime nemate namjeru služiti neko vrijeme ili prije nego što ćete obavljati njegovo čišćenje.
 - Svi naši aparati podliježu strogim kontrolama kvaliteta. Mi praktičnim testovima podvrgavamo slučajno odabrane aparate, što može objasniti prisutnost malih tragova upotrebe.
 - Savjetujemo vam da ne upotrebljavate višestruku utičnicu niti električni produžni kabl.
 - Ako odjednom potrošite cijeli spremnik (oko 1,7 litre), ostavite aparat da se ohladi 10 minuta prije nego što otpočnete s narednim ciklusom.
 - Spremnik punite samo vodom sobne temperature.
 - Vaš aparat namijenjen je samo za upotrebu u domaćinstvu.
- Garancija je nevažeća u slučaju da Vaš aparat koristite:
- U kuhinji, u delovovima rezerviranim za osoblje u trgovinama, uredima i drugim profesionalnim sredinama,
 - Na farmama,
 - Od strane gostiju hotela, motela i drugih sredina u kojima se može boraviti,
 - U hotelskim hotelskih sobama.

Granice sigurnosti

Ovaj spremnik za vruću vodu se treba koristiti samo s vodom u spremniku.

Ovaj proizvod isključivo je namijenjen kućanskoj upotrebi. Proizvođač odbacuje svaku odgovornost i zadržava pravo da odbije garanciju u slučaju komercijalne ili neprimjerne upotrebe, ili nepoštivanja ovih uputa za upotrebu.

Sprječavanje nezgoda u domaćinstvu

Ovaj aparat nije namijenjen za upotrebu od strane djece niti od strane lica s fizičkim, osjetilnim ili mentalnim nedostacima, niti od strane lica bez poznavanja ili adekvatnog iskustva, osim ako ona nisu pod nadzorom osobe odgovorne za njihovu sigurnost ili su od te osobe prethodno dobile upute za upotrebu aparata. Djecu treba nadzirati tako da se ni u kom slučaju ne mogu igrati ovim aparatom.

Svaka opekotina, čak i lagana, može za dijete biti opasna. Kako budu rasla, svoju djecu naučite da budu pažljiva s vrućim tečnostima koje se nalaze u kuhinji. Postavite aparat i njegov kabl za napajanje na dobru udaljenost od ivice radne površine, van domašaja djece i hendikepiranih lica.

U slučaju nezgode, odmah pustite hladnu vodu na opekotinu i obratite se po potrebi ljekaru.

U cilju izbjegavanja nezgoda, nemojte nositi svoje dijete niti bebu u naručju kad pijete ili prenosite vruće piće.

Opis proizvoda

- A Spremnik za vodu
- B Poklopac spremnika
- C Ventil za izbacivanje vode
- D Tijelo aparata
- E Česma
- F Odvojiva cjevčica za čišćenje
- G Tipka za vodu sobne temperature (ovisno od modelu)
- H Tipka za vruću vodu
- I Sistem za podešavanje visine cjevčice
- J Punjenje za filtriranje (ovisno o modelu)
- K Odvojiva posuda za kapanje (može se prati u mašini za suđe) (ovisno o modelu)
- L Signalna lampica za zamjenu punjena za filtriranje (ovisno o modelu)
- M Signalna lampica za uklanjanje kamenca (ovisno o modelu)

Prva upotreba – ispiranje aparata

- 1 – Izvadite aparat iz ambalaže. Stavite sa strane punjenje za filtraciju Claris (ovisno o modelu).
- 2 – Postavite poklopac na tijelo aparata (SI. 1, 2, 3).
- 3 – Operite i posušite spremnik, a zatim ga napunite hladnom vodom (SI. 4, 5).
- 4 – Postavite spremnik na aparat tako što ćete ga čvrsto pritisnuti na mjesto, a zatim zatvorite poklopac (SI. 6).
- 5 – Postavite aparat na stabilnu radnu površinu, otpornu na toplinu.
- 6 – Priključite aparat u mrežu.
- 7 – Postavite cjevčicu u posudu koja sadrži najmanje 1,7 litre.
- 8 – Podesite visinu cjevčice ovisno o visini posude podizanjem ili spuštanjem sistema za podešavanje (I).
- 9 – Pritisnite tipku za vruću vodu: aparat automatski daje 220 ml vruće vode koja teče kroz cjevčicu. Ponavljajte taj proces dok spremnik ne bude prazan (SI. 7).

Napomena: Funkcioniranjem pumpe dolazi do brujanja i vibracija. To je normalno.

- 10 – Kad je posuda skoro puna, izbacite vodu koja se u njoj nalazi.

Napomena: moguće je da iz cjevčice istekne par kapljica vode. U cilju izbjegavanja prskanja, preporučujemo vam da koristite višu posudu ili da šoljicu držite bliže cjevčici.

Ako želite izvući ili vratiti posudu za kapanje, podignite je.

Instalacija punjenja za filtraciju Claris (ovisno o modelu)

- 1 – Skinite ambalažu s punjenja za filtraciju Claris. Ispirite punjenje za filtraciju Claris pod česmom 30 sekundi, da biste uklonili eventualne ostatke aktivnog ugljika.
- 2 – Zabilježite mjesec upotrebe punjenja tako što ćete na datum stavljanja u funkciju staviti da teče gornja vrećica punjenja. Preporučujemo vam da prikažete broj mjeseca s desne strane prozora (SI. 8).
- 3 – Postavite punjenje za filtraciju Claris u spremnik tako što ćete ga okrenuti jednu četvrtinu kruga u smjeru kazaljke na satu (SI. 9).
- 4 – Punjenje za filtraciju Claris predviđeno je za tretiranje do 50 litara vode, što približno odgovara periodu od 6 sedmica normalne upotrebe. Ako vaš model ima signalnu lampicu za zamjenu punjenja, zamijenite punjenje onda kad signalna lampica postane plava (SI. 10).
- 5 – Kad ste postavili punjenje za filtraciju Claris, držite tipke za vodu sobne temperature i za vruću vodu istovremeno pritisnutu najmanje 5 sekundi. Aparat zatim registrira zamjenu punjenja i plava signalna lampica se gasi (ovisno o modelu) (SI. 11).
- 6 – Postavite posudu ispod cjevčice i pritisnite tipku za vruću vodu. U cilju uklanjanja eventualnih ostataka aktivnog ugljika koji se mogu nalaziti u punjenju za filtriranje, neka 220 ml vode prokuha u šoljici (jedan ciklus), a zatim tu vodu odbacite.

Koje su prednosti punjenja za filtraciju Claris

Vaš aparat Quick & Hot Deluxe može funkcionirati bez punjenja za filtriranje, ali za najkvalitetnije rezultate mi vam preporučujemo da upotrebljavate punjenje za filtraciju Claris. Punjenje za filtraciju Claris filtrira samo vodu koju sipate, tako da možete u svakom trenutku imati svježiju i čistu vodu. Punjenje sadrži supstancu protiv kamenca i aktivnog ugljika kojom se smanjuje koncentracija hlora, olova, bakra, pesticida, nečistoća, itd, ali se očuvaju minerali i oligoelementi prisutni u vodi. Ta punjenja mogu se naći – referenca: XH5001 – na našoj web stranici: www.tefal.com

Upotreba aparata

- 1 – Napunite spremnik hladnom vodom (SI. 12).
 - 2 – Postavite spremnik na aparat tako što ćete ga čvrsto pritisnuti na mjesto, a zatim zatvorite poklopac (SI. 6).
 - 3 – Priključite aparat u mrežu.
 - 4 – Postavite šoljicu ispod cjevi. Da biste dobili vruću vodu, kratko pritisnite tipku za vruću vodu: aparat automatski daje 220 ml vruće vode. Podesite visinu cjevčice ovisno o visini posude podizanjem ili spuštanjem sistema za podešavanje (I) (SI. 13).
 - 5 – Ako želite zaustaviti istjecanje vode prije kraja ciklusa, pritisnite još jednom tipku za vruću vodu (SI. 7).
 - 6 – Ovisno o modelu, možete dobiti vodu sobne temperature. U tu svrhu, slijedite istu proceduru, ali pritisnite tipku za sobnu temperaturu. Aparat automatski daje 200 ml vode sobne temperature (SI. 14).
- Napomena: Ako želite dobiti vodu sobne temperature odmah nakon što ste zahtijevali vruću vodu, napunite šoljicu do polovine i bacite dobivenu vodu, ili sačekajte najmanje 5 minuta.**

Podešavanje količine po šoljici

Quick & Hot Deluxe je unaprijed programiran da daje 220 ml vruće vode ili 200 ml vode sobne temperature (ovisno o modelu).

Ako želite izmijeniti unaprijed programiranu količinu:

- 1 – Napunite spremnik hladnom vodom.
- 2 – Čvrsto uklopite spremnik na mjesto.
- 3 – Da biste programirali količinu vruće vode, držite pritisnutu tipku za vruću vodu. Čim dobijete željenu količinu, otpustite tipku za vruću vodu. Nova količina vruće vode je sad ponovo programirana.
- 4 – Ako vaš model ima tipku za vodu sobne temperature, možete programirati količinu koju on daje slijedeći istu proceduru, ali pritiskom na tipku za sobnu temperaturu.

Uklanjanje kamenca

Uklanjajte kamenac iz aparata svaka dva mjeseca ili nakon 500 ciklusa. Kod modela koji imaju signalnu lampicu za uklanjanje kamenca, obavite čišćenje kamenca kad na komandnoj ploči zabljeska narančasta signalna lampica (SI. 15).

- 1 – Postavite ispod cjevčice posudu koja sadrži najmanje 1,7 litre.
 - 2 – Skinite ambalažu s punjenja za filtraciju Claris. Napunite spremnik 1 litrom bijelog sirčeta. Alkohorno sirće ili bijelo sirće mogu se nabaviti u supermarketima i skladištima robe za kućanstvo.
- 3a – Modeli sa signalnom lampicom za uklanjanje kamenca:**
- Držite tipku za vruću vodu i za sobnu temperaturu pritisnuto zajedno oko 10 sekundi.
 - Naranđasta signalna lampica ostaje upaljena tokom uklanjanja kamenca a alkohorno sirće se povremeno ubacuje u kolo aparata da bi rastopilo kamenac. Za uklanjanje kamenca treba oko 10 minuta.
 - Na kraju ciklusa, naranđasta signalna lampica se gasi (SI. 11).
- 3b – Kod modela koji imaju samo tipku za vruću vodu i bez lampice su za uklanjanje kamenca:**
- Pritisnite više puta tipku za vruću vodu da biste ispraznili spremnik.
- 4 – Kod svih modela:**
- ponovo napunite spremnik isperite aparat slijedeći upute iz odjeljka "Ispiranje aparata".
- Napomena: Ako naranđasta signalna lampica počne bljeskati dok upotrebljavate aparat, važno je isto tako što je prije moguće obaviti njegovo čišćenje od kamenca.**

Zaštitimo okoliš



Pomozimo u zaštiti okoliša!

- ♻️ Vaš aparat sadrži dragocjene elemente koji se mogu preraditi ili reciklirati.
- ♻️ Ostavite ga u centar za prijem otpada ili lokalni punkt za prikupljanje otpada.

Šta učiniti u slučaju problema

Problemi / Pitanja	Vjerovatni uzroci / Reakcija	Rješenja / Dodatne informacije
Da li je buka normalna?	Da	Ona pokazuje da pumpa radi.
Moj proizvod ispušta paru.	To je normalno kod prvih upotreba, izbijanje pare će nestati nakon nekoliko korištenja.	
Aparat bruji zaista čudno.	Spremnik za vodu je prazan.	Napunite spremnik.
Proizvod mnogo vibrira.	Spremnik za vodu možda nije ispravno postavljen.	Čvrsto uklopite spremnik da bi bio ispravno postavljen.
Da li aparat daje prokuhanu vodu?	Ovaj aparat daje vrlo vruću vodu, upravo pred tačku kuhanja.	Preporučujemo vam da prethodno zagrijete šoljicu. Temperatura brzo pada ovisno o temperaturi šoljice i mlijeka koje se koristi. Podsjećamo da voda na preko 95 °C može spržiti listiće čaja i uništiti esencijalne arome.
Istjecanje vode se smanjilo.	Punjenje za filtraciju Claris treba se zamijeniti, ili aparat treba očistiti od kamenca.	Vidi odjeljak Uklanjanje kamenca. Punjenja za filtraciju Claris možete nabaviti na našem veb-sajtu – www.tefal.com .
Temperatura vode izgleda niža.	Očistite svoj aparat od kamenca.	Vidi odjeljak Uklanjanje kamenca.
Bljeska narandžasta signalna lampica.	Očistite svoj aparat od kamenca.	Vidi odjeljak Uklanjanje kamenca.
Narandžasta signalna lampica je upaljena.	Program za uklanjanje kamenca je u toku.	Aparat je u ciklusu uklanjanja kamenca. Vidi odjeljak Uklanjanje kamenca.
Plava signalna lampica je stalno upaljena.	Trebate zamijeniti punjenje za filtraciju Claris.	Pogledajte odjeljak o zamjeni punjenja filtera Claris.
Iz cjevčice prskaju kapljice vode kad počnem puniti šoljicu. Da li je to normalno?	Da	Bez obzira, provjerite da li je cjevčica ispravno navijena.
Na površini mog čaja pravi se skrama.	Proizvođači i ljubitelji čaja koji žive u zonama gdje je voda posebno tvrda dobro poznaju taj problem: radi se o prirodnoj pojavi koju uzrokuje kisik iz zraka koji oksidira određene topive elemente u biljnom čaju i tvori skramu.	Taj problem dobro je poznat u oblastima s tvrdom vodom: kamenac pogoduje stvaranju te skrume.
Gdje mogu nabaviti punjenja za filtraciju Claris?	Punjenja za filtraciju Claris možete kupiti na našoj web stranici – www.tefal.com	
Koliko vremena traje jedno punjenje za filtraciju Claris?	Punjenje se treba općenito mijenjati svakih šest sedmica, što približno odgovara upotrebi 50 litara vode. Zamijenite punjenje čim se upali plava signalna lampica.	Punjenja za filtraciju Claris možete kupiti na našoj web stranici: www.tefal.com
Koliko energije troši aparat na čekanju?	Približno 1 Watt	
Da li je normalno da pumpa počne raditi a poslije stane?	Da,	pumpa regulira protok zraka da bi se dobila dovoljna temperatura.
U vodi ima prisutnih čestica.	Punjenje nije dovoljno isprano.	Prije postavljanja novog punjenja za filtraciju Claris, isperite ga pod česmom 30 sekundi, da biste uklonili eventualne ostatke aktivnog ugljika. Zatim pustite da isteče 220 ml vode (jedan ciklus) u posudu, te odbacite dobivenu vodu.
Da li mogu koristiti svoj aparat Quick & Hot Deluxe bez filtera?	Naravno, ali dobit ćete čistiju vodu i aromatičnija pića s punjenjem za filtraciju Claris.	Vidi odjeljak „Prednosti punjenja za filtraciju Claris“.

Важна информация: Инструкции за безопасност

Забележка: Този уред не е предвиден за варене на вода. Преди да използвате уреда за приготвяне на храни или напитки, в това число за кърмачета, прочетете доставените с продуктите указания. Нагряваната от този уред гореща вода не е подходяща за стерилизация. Водата, затопляна от този уред, е много гореща - вземете всички необходими мерки, за да не се изгорите, когато я използвате.

- Преди първата употреба прочетете внимателно инструкциите за употреба и ги запазете - TEFAL не носи никаква отговорност при неправилна употреба.
- Избягвайте всякакъв контакт с кранчето, докато уредът се използва, защото е много горещо.
- Уредът трябва да бъде включен в заземен контакт. Уверете се, че указаното на табелката с електрическите характеристики на уреда напрежение отговаря на това на вашата електрическа инсталация.
- Не поставяйте уреда върху гореща повърхност, например котлон, или в близост до открит пламък. Уредът трябва да се използва върху стабилен топлоустойчив работен плот, далеч от пръски вода.
- Ако уредът не работи правилно, незабавно го изключете от захранването.
- Не дърпайте захранващия кабел, за да изключите щепсела от стенния контакт.
- Не оставяйте захранващия кабел да виси от ъгъл на маса или от работния плот.
- Не хващайте с ръка захранващия кабел или горещите части на уреда.
- Никога не потапяйте уреда, захранващия кабел или щепсела във вода или в каквато и да е друга течност.
- За да избегнете всякакъв риск от токов удар или пожар, никога не използвайте уреда, ако захранващият кабел или щепселът са неизправни. Единствено одобрен от TEFAL център за гаранционно обслужване е оторизиран да извърши смяна на захранващия кабел на този уред.
- Винаги правете справка с инструкциите за употреба, преди да пристъпите към отстраняване на котления камък на уреда.
- Предпазвайте уреда от влага и замръзване.
- Не използвайте уреда, ако не работи правилно или е неизправен, вижте информацията за телефонно обслужване на задната корица на настоящото ръководство.
- С изключение на операциите по почистване и отстраняване на котлен камък, извършвани съобразно инструкциите за употреба на уреда, всякакви проверки за установяване на повреда и всякакви поправки и поддръжка трябва да бъдат извършвани в одобрен от TEFAL център за гаранционно обслужване.
- **При неправилно свързване с електрическата мрежа гаранцията се обезсилва.**
- Изключете уреда от захранването, ако няма да го използвате известно време или преди почистване.
- Всички уреди се подлагат на строги проверки на качеството. Подлагаме на практически тестове избрани случайно уреди, което обяснява евентуални следи от използване.
- Съветваме ви да не използвате електрически разклонители или удължители.
- Ако използвате изолзирайки резервоар (около 1,7 литра), оставете уреда да изстине 10 минути, преди да започнете нов работен цикъл.
- Пълнете резервоара само с вода със стайна температура.
- Вашият уред е предназначен единствено за домашна употреба.
Гаранцията се обезсилва в случай на употреба на вашия уред:
 - в кухненски боксове, предназначени за персонала в магазини, офиси и в други помещения за служителите;
 - във ферми;
 - от клиенти на хотели, мотели и други помещения за временно пребиваване;
 - всякакви помещения от типа на хотелски стаи.

Указания за безопасност

Автоматът за гореща вода може да се използва само с пълнен резервоар.

Този продукт е предназначен изключително за домашна употреба. Производителят се освобождава от всякаква отговорност и си запазва правото да анулира гаранцията при използване за търговски цели или не по предназначение, или при неспазване на инструкциите за употреба.

Предотвратяване на битови злополуки

Уредът не е предвиден да бъде използван от деца, лица с физически недъзи, с психически или умствени увреждания или лица, които не притежават необходимите познания и опит, ако отговорно за тяхната безопасност лице не ги наблюдава и напътства или предварително не им е дало инструкции за употребата на уреда. Важно е да наглеждате децата, за да не им позволите да играят с уреда.

Всякакво изгаряне, дори съвсем леко, може да бъде опасно за детето. Като пораснат, научете децата да бъдат внимателни с намиращите се в кухнята горещи течности. Поставете уреда и захранващия кабел на разстояние от края на работния плот на недостъпно за деца и хора с определени увреждания място.

При злополука незабавно облейте изгорения участък със студена вода и се обърнете към лекар, ако сметнете за необходимо.

За да избегнете злополуки, не носете бебе или дете на ръце, докато носите или пиете топла напитка.

Описание на продукта

- A Резервоар за вода
- B Капак на резервоара
- C Клапа за изтичане на водата
- D Корпус на уреда
- E Кранче
- F Подвижна дюза за почистване
- G Бутон за стайна температура (в зависимост от модела)
- H Бутон за топла вода
- I Система за регулиране на височината на дюзата
- J Патрон за филтриране (в зависимост от модела)
- K Подвижна поставка за окапване (може да се почиства в миялна машина) (в зависимост от модела)
- L Индикатор за смяна на патрона за филтриране (в зависимост от модела)
- M Индикатор за почистване от котлен камък (в зависимост от модела)

Първа употреба – Изплакване на уреда

- 1 – Извадете уреда от опаковката. Оставете настрана патрона за филтриране Claris (в зависимост от модела).
- 2 – Поставете капака върху корпуса на уреда (**Фиг. 1, 2, 3**).
- 3 – Измийте и подсушете резервоара, а след това го напълнете със студена вода (**Фиг. 4, 5**).
- 4 – Поставете резервоара в уреда, като го натиснете, за да влезе на мястото си, и след това затворете капака (**Фиг. 6**).
- 5 – Поставете уреда върху стабилен и топлоустойчив работен плот.
- 6 – Включете уреда в захранването.
- 7 – Поставете под дюзата съд с вместимост поне 1,7 литра.
- 8 – Регулирайте височината на дюзата в зависимост от тази на съда, като вдигнете или свалите системата за регулиране (I).
- 9 – Натиснете бутона за топла вода: Уредът автоматично произвежда 220 мл топла вода, която изтича през дюзата. Повторете операцията, докато резервоарът остане празен (**Фиг. 7**).

Забележка: Работата на помпата предизвиква шум и вибрации. Това е нормално.

- 10 – Когато съдът се напълни, изхвърлете водата.

Забележка: Възможно е от дюзата да излизат пръски вода. За да избегнете изпръскване, ви препоръчваме да използвате по-висок съд или да държите чашата по-близо до дюзата.

Ако искате да махнете или смените поставката за окапване, повдигнете я.

Инсталиране на патрона за филтриране Claris (в зависимост от модела)

- 1 – Махнете опаковката на патрона за филтриране Claris. Изплакнете патрона за филтриране Claris под чешмата за 30 секунди, за да премахнете евентуални остатъци от активен въглен.
- 2 – Запомнете месеца на поставяне на патрона, като поставите горната му халка върху датата на начало на използването. Препоръчваме ви да я поставите така, че номерът на месеца да се вижда в лявата част на прозорчето (**Фиг. 8**).
- 3 – Поставете патрона за филтриране Claris в резервоара, като го завъртите на четвърт оборот по посока на часовниковата стрелка (**Фиг. 9**).
- 4 – Патронът за филтриране Claris е предвиден за пречистване на до 50 литра вода, което съответства на около 6 седмици нормална употреба. Ако вашият модел е снабден с индикатор за смяна на патрона, сменете патрона, когато индикаторът стане син (**Фиг. 10**).
- 5 – След като смените патрона за филтриране Claris, задръжте натиснати едновременно за поне 5 секунди бутоните за стайна температура и за топла вода. Уредът отчита, че патронът е сменен, и синият индикатор угасва (в зависимост от модела) (**Фиг. 11**).
- 6 – Поставете съд под дюзата и натиснете бутона за топла вода. За да отстраните евентуални остатъци от активен въглен във филтриращия патрон, оставете 220 мл вода да изтече в чашата (един цикъл) и изхвърлете тази вода.

Какви са предимствата на патрона за филтриране Claris

Вашият уред Quick & Hot Deluxe може да работи без патрон за филтриране, но за да получите резултати с по-добро качество, ви препоръчваме да използвате патрон за филтриране Claris. Патронът за филтриране Claris филтрира само водата, която вие сипвате, и по всяко време ви осигурява чиста и прясна вода. Патронът съдържа вещество, предотвратяващо отлагането на варовик, и активен въглен, които намаляват концентрациите на хлор, олово, мед, пестициди, замърсявания и т.н., но запазва наличните във водата минерали и микроелементи. Патроните са налични – номер: ХН5001 – на нашия уебсайт: www.tefal.bg

Използване на уреда

- 1 – Напълнете резервоара със студена вода (Фиг. 12).
- 2 – Поставете резервоара в уреда, като го натиснете, за да влезе на мястото си, и след това затворете капака (Фиг. 6).
- 3 – Включете уреда в захранването.
- 4 – Поставете чаша под дюзата. За да получите топла вода, натиснете кратко бутона за топла вода: от уреда автоматично изтича 220 мл топла вода. Регулирайте височината на дюзата в зависимост от тази на съда, като вдигнете или свалите системата за регулиране (I) (Фиг. 13).
- 5 – Ако искате да спрете изтичането на вода преди края на цикъла, натиснете още веднъж бутона за топла вода (Фиг. 7).
- 6 – В зависимост от модела можете да получите вода със стайна температура. За тази цел извършете същата процедура, но като натиснете бутона за стайна температура. От уреда автоматично изтича 200 мл вода със стайна температура (Фиг. 14).
Забележка: Ако искате да получите вода със стайна температура веднага след като сте поискали топла вода, напълнете чашата наполовина и изхвърлете изтеклата вода или изчакайте минимум 5 минути.

Регулиране на количеството на чаша

Quick & Hot Deluxe е фабрично програмиран да сипва 220 мл топла вода или 200 мл вода със стайна температура (в зависимост от модела).

За да промените фабрично програмираното количество:

- 1 – Напълнете резервоара със студена вода.
- 2 – Натиснете го на мястото му.
- 3 – За да програмирате количеството топла вода, задръжте натиснат бутон за топла вода. Щом достигнете желаното количество, освободете бутон за топла вода. Новото количество топла вода е програмирано.
- 4 – Ако вашият модел притежава бутон за стайна температура, можете да програмирате количеството, което да изтича, като следвате същата процедура, но като натиснете бутон за стайна температура.

Почистване от котлен камък

Почиствайте уреда от котлен камък на всеки два месеца или след 500 цикъла. За снабдените с индикатор за почистване от котлен камък модели пристъпете към почистване, щом оранжевият индикатор започне да мига на командното табло (Фиг. 15).

- 1 – Поставете съд с вместимост поне 1,7 литра под дюзата.
- 2 – Извадете патрона за филтриране Claris. Напълнете резервоара с 1 литър бял оцет. Бял винен оцет или бял оцет можете да намерите в големите супермаркети или в магазините тип „Направи си сам“.
- 3а – **Модели с индикатор за почистване от котлен камък:**
 - Задръжте натиснати едновременно за около 10 секунди бутоните за топла вода и за стайна температура.
 - Оранжевият индикатор свети по време на почистването от котлен камък и белият оцет на интервали прониква в системата на уреда, за да разгради котления камък. Почистването от котлен камък отнема около 10 минути.
 - В края на цикъла оранжевият индикатор угасва (Фиг. 11).
- 3б – **За моделите, снабдени с един бутон за топла вода и без индикатор за почистване от котлен камък:**
 - Натиснете многократно бутон за топла вода, докато резервоарът остане празен.
- 4 – **За всички модели:**
 - напълнете отново резервоара и изплакнете уреда, като следвате инструкциите от раздела „Изплакване на уреда“.**Забележка:** Ако оранжевият индикатор започне да мига, докато използвате уреда, трябва да пристъпите към почистване от котлен камък възможно най-бързо.



Да опазим околната среда

Помогнете ни да опазим околната среда!

① Уредът е изработен от ценни материали, които могат да се предадат на вторични суровини или да се рециклират.

➤ Предайте го в пункт за вторични суровини или в център за преработка на отпадъци.

Какво да правим при неизправност

Неизправности / Въпроси	Възможни причини / Отговори	Решения / Допълнителна информация
Шумът нормален ли е?	Да	Той е резултат от работата на помпата.
От уреда излиза пара.	Това е нормално при първите няколко използвания. Изпускането на пара ще изчезне след няколко използвания.	
Уредът издава странен шум.	Резервоарът за вода е празен.	Напълнете резервоара.
Уредът вибрира силно.	Може би резервоарът за вода не е правилно поставен.	Натиснете силно резервоара, за да влезе добре на мястото си.
Уредът произвежда ли вряла вода?	Този уред произвежда много гореща вода, малко под точката на заваряване.	Препоръчваме ви да подгреете предварително чашата. Температурата пада бързо в зависимост от тази на чашата и използваното мляко. Напомняме ви, че вода над 95 °C може да изгори чаените листа и да унищожи голяма част от вкуса им.
Потокът на водата намалява.	Патронът за филтриране Claris трябва да бъде сменен или уредът има нужда от почистване от котлен камък.	Вижте раздел „Почистване от котлен камък“. Можете да закупите филтриращи патрони Claris на нашия уебсайт – www.tefal.com .
Температурата на водата изглежда по-ниска.	Почистете вашия уред от котлен камък.	Вижте раздел „Почистване от котлен камък“.
Оранжевият индикатор мига.	Почистете вашия уред от котлен камък.	Вижте раздел „Почистване от котлен камък“.
Оранжевият индикатор свети непрекъснато.	Програмата за почистване от котлен камък се изпълнява в момента	Уредът извършва цикъл за почистване от котлен камък. Вижте раздел „Почистване от котлен камък“.
Синият индикатор свети непрекъснато.	Трябва да смените патрона за филтриране Claris.	Вижте раздела за смяна на филтриращия патрон Claris.
Изхвърлят се пръски вода от дюзата, когато започна да пълня чашата си. Нормално ли е това?	Да	Проверете все пак дали дюзата е правилно завита.
Образува се повърхностен слой върху чая.	Производителите и любителите на чай, живеещи в зони, в които водата е с голяма твърдост, добре познават този проблем - става дума за природно явление, причинено от кислорода във въздуха, който окислява някои от разтворимите в чаената настойка елементи и така се образува слой.	Проблемът е добре познат в области, в които водата е твърда - варовикът благоприятства появата на този слой.
От къде мога да си набавя патрони за филтриране Claris?	Можете да закупите филтриращи патрони Claris на нашия уебсайт – www.tefal.com	
Колко време трае животът на един патрон за филтриране Claris?	Патронът трябва да бъде сменен, най-общо казано, на всеки шест седмици, което съответства на използване на около 50 литра вода. Сменете патрона веднага щом светне синият индикатор.	Можете да закупите патрони за филтриране Claris на нашия уебсайт: www.tefal.com
Каква е консумацията на енергия на уреда в състояние на готовност?	Около 1 ват	
Нормално ли е помпата да се задейства и след това да спре?	Да.	Помпата регулира водния поток така, че температурата да остане достатъчно висока.
Във водата има частици.	Патронът не е бил изплакнат достатъчно добре.	Преди да поставите нов патрон за филтриране Claris, изплакнете го под чешмата за 30 секунди, за да премахнете евентуални остатъци от активен въглен. След това оставете да изтече 220 мл вода (един цикъл) в съд и изхвърлете водата.
Мога ли да използвам моя Quick & Hot Deluxe без филтър?	Разбира се, но ще получите по-чиста вода и напитки с по-добър вкус с патрона за филтриране Claris.	Виж раздел „Предимства на патрона за филтриране Claris“.

Important: instrucțiunile de siguranță

Observație: acest aparat nu a fost conceput pentru fierberea apei. Înainte de a utiliza acest aparat pentru prepararea alimentelor sau a băuturilor (în special pentru sugari), citiți cu atenție instrucțiunile furnizate împreună cu aceste preparate. Apa caldă produsă de acest aparat nu este recomandată pentru sterilizare.

Acest aparat produce apă foarte caldă: luați-vă toate măsurile de siguranță necesare pentru a nu vă opări când utilizați această apă.

- Înainte de a folosi aparatul pentru prima dată, citiți cu atenție instrucțiunile de utilizare și păstrați-le într-un loc sigur: firma Tefal va fi exonerată de orice răspundere în cazul unei utilizări incorecte.
- Evitați orice contact cu robinetul în timpul utilizării aparatului, deoarece este posibil ca acesta să devină fierbinte.
- Aparatul trebuie conectat la o priză cu legare la pământ. Verificați ca tensiunea de alimentare indicată pe plăcuța de identificare a aparatului să corespundă cu cea a instalației dumneavoastră electrice.
- Evitați așezarea aparatului pe o suprafață caldă, cum ar fi o plită de gătit, precum și utilizarea acestuia în apropierea unui foc deschis. Aparatul trebuie instalat pe o suprafață de lucru stabilă, rezistentă la căldură și ferită de împroșcări.
- Dacă aparatul nu funcționează corect, scoateți-l imediat din priză.
- Nu trageți de cablul de alimentare pentru a scoate aparatul din priză.
- Nu lăsați cablul de alimentare să atârne de marginea mesei sau a suprafeței de lucru.
- Nu puneți mâna pe cablul de alimentare sau pe părțile calde ale aparatului.
- Nu introduceți aparatul, cablul electric sau priza electrică în apă sau în orice alt lichid.
- Pentru a evita orice pericol de electrocutare sau de incendiu, nu utilizați niciodată un aparat cu cablul de alimentare sau fișa deteriorate. Doar un centru de service post-vânzare autorizat de TEFAL are dreptul să schimbe cablul de alimentare al acestui aparat.
- Citiți întotdeauna instrucțiunile înainte de fiecare detartrare a aparatului.
- Protejați aparatul de umiditate și îngheț.
- Nu utilizați aparatul dacă acesta pare a nu funcționa corect sau dacă a fost deteriorat. Pe coperta spate a acestui manual veți găsi datele de contact ale asistenței telefonice.
- Cu excepția operațiilor de curățare și de detartrare efectuate conform procedurilor de utilizare a acestui aparat, orice investigație a unei pene și orice intervenție de reparație sau întreținere trebuie efectuată de un centru de service post-vânzare autorizat TEFAL.
- **Orice branșare electrică incorectă anulează garanția.**
- Scoateți aparatul din priză când nu îl mai utilizați o perioadă lungă de timp sau înainte de a-l curăța.
- Toate aparatele sunt supuse unui control sever al calității. Efectuăm teste practice asupra unor aparate alese la întâmplare, lucru care poate explica prezența unor mici semne de utilizare.
- Vă sfătuim să nu utilizați nici prize multiple, nici prelungitor electric.
- Dacă utilizați dintr-o dată un rezervor întreg de apă (aproximativ 1,7 litri), lăsați aparatul să se răcească timp de 10 minute înainte de a porni un nou ciclu.
- Nu umpleți rezervorul decât cu apă la temperatura camerei.
- Aparatul dumneavoastră a fost conceput exclusiv pentru o utilizare casnică.

Garanția nu acoperă utilizările următoare ale aparatului dumneavoastră:

- Utilizarea în bucătăriile destinate personalului din magazine, birouri și alte medii profesionale,
- Utilizarea în ferme,
- Utilizarea de către clienții hotelurilor, motelurilor și ai altor spații cu caracter rezidențial,
- Utilizarea în medii precum camerele de hotel.

Limite de siguranță

Acest dozator de apă caldă trebuie utilizat doar cu apă în rezervor.

Acest aparat este destinat exclusiv unei utilizări casnice. În cazul unei utilizări comerciale sau necorespunzătoare, sau în cazul în care nu sunt respectate instrucțiunile de utilizare a aparatului, producătorul își declină orice responsabilitate și își rezervă dreptul de a anula garanția.

Prevenirea accidentelor casnice

Acest aparat nu este destinat utilizării de către copii sau persoane care suferă de o incapacitate fizică, senzorială sau mentală, nici de către persoane care nu dispun de cunoștințele sau experiența necesare pentru utilizarea aparatului. Excepție constituie cazul în care aceste persoane sunt supravegheate de o persoană responsabilă de siguranța lor sau au beneficiat din partea persoanei respective de instrucțiuni referitoare la utilizarea aparatului. Se recomandă supravegherea copiilor, pentru ca aceștia nu se poată juca cu aparatul.

O arsură, oricât de ușoară, poate fi periculoasă pentru un copil. Pe măsură ce copiii dumneavoastră cresc, învățați-i să fie atenți la lichelele calde care pot fi găsite într-o bucătărie. Așezați aparatul și cablul său de alimentare la o distanță corespunzătoare de marginea suprafeței de lucru, astfel încât să nu fie la îndemâna copiilor și a anumitor persoane cu dizabilități.

În caz de accident, lăsați să curgă imediat apă rece peste arsură și, dacă este necesar, consultați medicul.

Pentru a evita accidentele, nu țineți bebelușul sau copilul în brațe când transportați sau consumați o băutură caldă.

Descrierea produsului

- A Rezervor de apă
- B Capacul rezervorului
- C Valvă de evacuare a apei
- D Corpul aparatului
- E Robinet
- F Duză demontabilă pentru curățare
- G Buton de apă la temperatura camerei (în funcție de model)
- H Buton de apă caldă
- I Sistem de reglare a înălțimii duzei
- J Cartuș de filtrare (în funcție de model)
- K Tavă detașabilă pentru colectarea picăturilor (care poate fi spălată în mașina de spălat vase) (în funcție de model)
- L Martor luminos de înlocuire a cartușului de filtrare (în funcție de model)
- M Martor luminos de detartrare (în funcție de model)

Prima utilizare – Clătirea aparatului

- 1 – Scoateți aparatul din ambalajul său. Puneți de o parte cartușul de filtrare Claris (în funcție de model).
- 2 – Cuplați capacul pe corpul aparatului (Fig. 1, 2, 3).
- 3 – Spălați și uscați rezervorul, apoi umpleți-l cu apă rece (Fig. 4, 5).
- 4 – Așezați rezervorul pe aparat apăsându-l cu putere în poziția dorită, apoi rabatați capacul (Fig. 6).
- 5 – Așezați aparatul pe o suprafață de lucru stabilă și rezistentă la căldură.
- 6 – Introduceți aparatul în priză.
- 7 – Așezați sub duză un recipient cu o capacitate de cel puțin 1,7 litri.
- 8 – Reglați înălțimea duzei în funcție de cea a recipientului, urcând sau coborând sistemul de reglare (I).
- 9 – Apăsăți butonul de apă caldă: aparatul furnizează automat 220 de ml de apă caldă care va curge prin duză. Repetați operațiunea până la golirea rezervorului (Fig. 7).

Observație: funcționarea pompei produce zgomot și vibrații. Acest lucru este normal.

- 10 – Când recipientul este aproape plin, aruncați apa pe care o conține.
Observație: este posibil ca prin duză să iasă picături de apă. Pentru a evita împrăscările, vă recomandăm să utilizați un recipient mai înalt sau să țineți ceașca mai aproape de duză.

Pentru a scoate sau a pune la loc tava de colectare a picăturilor, ridicați-o.

Instalarea cartușului de filtrare Claris (în funcție de model)

- 1 – Îndepărtați ambalajul cartușului de filtrare Claris. Clătiți cartușul de filtrare Claris sub robinet timp de 30 de secunde, pentru a elimina eventualele reziduuri de carbon activ.
- 2 – Memorați luna punerii în funcțiune a cartușului, culisând inelul superior al acestuia în dreptul datei de punere în funcțiune. Vă recomandăm să afișați numărul lunii în partea stângă a ferestrei (Fig. 8).
- 3 – Așezați cartușul de filtrare Claris în rezervor, rotindu-l la 90° în sensul acelor de ceasornic (Fig. 9).
- 4 – Cartușul de filtrare Claris este conceput pentru a trata până la 50 de litri de apă, ceea ce înseamnă aproximativ 6 săptămâni de utilizare normală. Dacă modelul dumneavoastră dispune de un martor luminos pentru înlocuirea cartușului, schimbați cartușul când martorul luminos devine albastru (Fig. 10).
- 5 – După ce ați înlocuit cartușul de filtrare Claris, țineți apăsat simultan butonul de apă la temperatura camerei și cel de apă caldă timp de cel puțin 5 secunde. Aparatul înregistrează astfel schimbarea cartușului și martorul luminos albastru se stinge (în funcție de model) (Fig. 11).
- 6 – Așezați un recipient sub duză și apăsați tasta de apă caldă. Pentru a elimina eventualele reziduuri de carbon activ care se pot afla pe cartușul filtrului, lăsați să curgă 220 de ml de apă în ceașcă (un ciclu), apoi aruncați această apă.

Care sunt avantajele cartușului de filtrare Claris

Aparatul dumneavoastră Quick & Hot Deluxe poate să funcționeze fără cartuș de filtrare, dar pentru a obține rezultate mai bune, vă recomandăm să utilizați un cartuș de filtrare Claris. Cartușul de filtrare Claris nu filtrează decât apa pe care ați turnat-o dumneavoastră, pentru a vă permite să dispuneți în orice moment de apă proaspătă și curată. Cartușul conține o substanță anti-calcar și carbon activ, care reduc concentrațiile de clor, plumb, cupru, pesticide, impurități etc., dar păstrează mineralele și oligoelementele din apă. Aceste cartușe sunt disponibile – referință: XH5001 – pe site-ul nostru Web: www.tefal.com

Utilizarea aparatului

- 1 – Umpleți rezervorul cu apă rece (Fig. 12).
- 2 – Așezați rezervorul pe aparat apăsându-l cu putere în poziția dorită, apoi rabatați capacul (Fig. 6).
- 3 – Introduceți aparatul în priză.
- 4 – Așezați o ceașcă sub duză. Pentru a obține apă caldă, apăsați scurt butonul de apă caldă: aparatul furnizează automat 220 de ml de apă caldă. Reglați înălțimea duzei în funcție de cea a recipientului, urcând sau coborând sistemul de reglare (I) (Fig. 13).
- 5 – Dacă doriți să opriți curgerea apei înainte de terminarea ciclului, apăsați încă o dată butonul de apă caldă (Fig. 7).
- 6 – În funcție de model, veți putea obține apă la temperatura camerei. Pentru a face acest lucru, urmați aceeași procedură, de această dată, apăsând butonul de temperatura camerei. Aparatul furnizează automat 200 de ml de apă la temperatura camerei (Fig. 14).

Observație: Dacă doriți să obțineți apă la temperatura camerei imediat după apă caldă, umpleți ceașca pe jumătate și aruncați apa obținută, sau așteptați cel puțin 5 minute.

Reglarea cantității pentru fiecare ceașcă

Aparatul Quick & Hot Deluxe este preprogramat pentru a furniza 220 de ml de apă caldă sau 200 de ml de apă la temperatura camerei (în funcție de model).

Pentru modificarea cantității preprogramate:

- 1 – Umpleți rezervorul cu apă rece.
- 2 – Împingeți rezervorul la loc cu putere.
- 3 – Pentru a programa cantitatea de apă caldă, țineți apăsat butonul de apă caldă. Când ați obținut cantitatea de apă caldă dorită, eliberați butonul de apă caldă. Noua cantitate de apă caldă este deja programată.
- 4 – Dacă modelul dumneavoastră dispune de un buton pentru apă la temperatura camerei, puteți programa cantitatea de apă care va fi furnizată urmând aceeași procedură, dar apăsând de această dată butonul pentru apă la temperatura camerei.

Detartrarea

Detartrați aparatul dumneavoastră la fiecare două luni sau după 500 de cicluri. Pentru modelele echipate cu un martor luminos pentru detartrare, efectuați detartrarea când martorul luminos portocaliu de pe panoul de comandă începe să pâlpâie (Fig. 15).

- 1 – Așezați sub duză un recipient cu o capacitate de cel puțin 1,7 litri.
- 2 – Scoateți cartușul de filtrare Claris. Umpleți rezervorul cu un litru de oțet alb. Oțetul obținut din alcool sau oțetul alb este disponibil în supermarketuri și în magazinele de bricolaj.
- 3a – **Modele cu martor luminos pentru detartrare:**
 - Țineți apăstate simultan butonul de apă la temperatura camerei și cel de apă caldă timp de aproximativ 10 secunde.
 - Martorul luminos portocaliu rămâne aprins în timpul detartrării, iar oțetul de alcool este pompat cu intermitență în circuitul aparatului, pentru a dezintegra depunerile de calcar. Detartrarea durează aproximativ 10 minute.
 - La sfârșitul ciclului, martorul luminos portocaliu se stinge (Fig. 11).
- 3b – **Pentru modelele echipate cu un singur buton de apă caldă și fără martor luminos de detartrare:**
 - Apăsați de mai multe ori butonul de apă caldă pentru a goli rezervorul.
- 4 – **Pentru toate modelele:**
 - umpleți din nou rezervorul și clătiți aparatul urmând instrucțiunile din secțiunea „Clătirea aparatului”.

Observație: Dacă martorul portocaliu începe să pâlpâie în timp de utilizați aparatul, este important să efectuați o detartrare cât mai curând posibil.

Să protejăm mediul înconjurător



Ajutați-ne să protejăm mediul înconjurător!

- ① Aparatul dumneavoastră conține elemente valoroase care pot fi recuperate sau reciclate.
- ♻️ Predați-l la un centru specializat de colectare a deșeurilor sau la un centru local de colectare a deșeurilor.

Ce trebuie să faceți în cazul în care apare o problemă

Probleme/Întrebări	Cauze probabile/Răspunsuri	Soluții/Informații suplimentare
Este normal să facă zgomot?	Da	Acesta este cauzat de funcționarea pompei.
Aparatul meu produce abur.	CEste normal la primele utilizări. Nu se va mai elibera abur însă după câteva utilizări.	
Aparatul face un zgomot cu adevărat ciudat.	Rezervorul de apă este gol.	Umpleți rezervorul.
Aparatul vibrează puternic.	Rezervorul de apă nu este montat corect.	Apăsați cu putere rezervorul pentru a-l poziționa corect.
Aparatul produce apă clocotită?	Acest aparat furnizează apă foarte fierbinte, aproape de punctul de fierbere.	Vă recomandăm să încălziți în prealabil ceștile. Temperatura scade cu rapiditate, în funcție de cea a ceștii sau a laptelui utilizat. Vă amintim că apa a cărei temperatură depășește 95°C poate să ardă frunzele de ceai și să altereze aromele esențiale.
Debitul apei a scăzut.	Cartușul de filtrare trebuie să fie înlocuit sau aparatul are nevoie de o detartrare.	Vezi secțiunea privind detartrarea. Puteți achiziționa cartușele de filtrare Claris de pe site-ul nostru Web, www.tefal.com .
Temperatura apei nu este suficient de ridicată.	Efectuați detartrarea aparatului dumneavoastră.	Vezi secțiunea privind detartrarea.
Martorul luminos portocaliu pâlpăie.	Efectuați detartrarea aparatului dumneavoastră.	Vezi secțiunea privind detartrarea.
Martorul luminos portocaliu este aprins.	Programul de detartrare este în curs de derulare.	Aparatul este în ciclul de detartrare. Vezi secțiunea privind detartrarea.
Martorul luminos albastru este aprins în permanență.	Trebuie să înlocuiți cartușul de filtrare Claris.	Vezi secțiunea privind înlocuirea cartușului de filtrare Claris.
Picăturile de apă sunt proiectate de duză de îndată ce încep să-mi umplu ceașca. Este normal?	Da	Asigurați-vă că duza este înșurubată corect.
Se formează o peliculă pe suprafața ceaiului.	Producătorii și amatorii de ceai care locuiesc în zonele unde apa este foarte dură cunosc bine această problemă: este vorba despre un fenomen natural produs de oxigenul din aer care oxidează anumite elemente solubile din infuzie, pentru a forma o peliculă.	Problema este binecunoscută în regiunile în care apa este dură: calcarul favorizează apariția acestei pelicule.
De unde pot să îmi procur cartușe de filtrare Claris?	Puteți achiziționa cartușele de filtre Claris de pe site-ul nostru Web, www.tefal.com .	
Care este durata de viață a unui cartuș de filtrare Claris?	În general, cartușele trebuie înlocuite la fiecare șase săptămâni, ceea ce înseamnă aproximativ 50 de litri de apă. Înlocuiți cartușul când se aprinde martorul luminos albastru.	Puteți achiziționa cartușele de filtrare Claris, de pe site-ul nostru Web: www.tefal.com
Care este consumul energetic al acestui aparat când se află în stare de așteptare?	Aproximativ 1 watt	
Este normal ca pompa să pornească, iar după aceea să se oprească?	Da,	Pompa reglează fluxul de apă pentru a obține o temperatură corespunzătoare.
Apa conține particule.	Cartușul nu a fost clătit suficient de bine.	Înainte de a instala un cartuș de filtrare Claris nou, clătiți-l sub robinet timp de 30 de secunde, pentru a elimina eventualele reziduuri de carbon activ. Lăsați să curgă apoi 220 de ml de apă (un ciclu) într-un recipient și aruncați apa obținută.
Pot să utilizez aparatul meu Quick & Hot Deluxe fără filtru?	Bineînțeles, dar veți obține o apă mai curată și băutura mai savuroasă dacă veți folosi cartușul de filtrare Claris.	Vezi secțiunea „Avantajele cartușului de filtrare Claris”.

Важно: безбедносна упутства

Напомена: Није предвиђено да се апарат користи за кување воде. Пре употребе апарата за припремање хране или пића - нарочито за бебе - молимо Вас да прочитате упутства за употребу. Топла вода која излази из апарата није погодна за стерилизацију.

Апарат прави веома топлу воду: будите опрезни приликом коришћења да се не бисте опекли.

- Пре првог коришћења апарата, пажљиво прочитајте упутства за употребу и сачувајте их на сигурном месту: Tefal није одговоран за неправилну употребу.
- Избегните сваки контакт са славином док апарат ради, јер је тада врео.
- Апарат укључите само у утичницу са уземљењем. Проверите да ли напон апарата одговара напону Ваше електричне инсталације.
- Не стављајте апарат на топлу површину, као што је рингла, нити близу отвореног пламена.
Ставите апарат на стабилну равну површину отпорну на топлоту и на место које је заштићено од прскања воде.
- Ако апарат не ради правилно, одмах га искључите из струје.
- Не искључујте апарат повлачењем за кабл, већ за утикач.
- Не остављајте кабл да виси преко ивице стола или радне површине.
- Никада не стављајте руке на електрични кабл нити на топле делове уређаја.
- Никада не стављајте апарат, кабл, или утикач у воду нити у било коју другу течност.
- Да бисте избегли сваку опасност од струјног удара или пожара, никада не користите апарат ако су кабл или утикач оштећени. Само овлашћени TEFAL сервис може да замени кабл апарата.
- Пре чишћења апарата од каменца, прочитајте упутства.
- Заштитите апарат од влаге и замрзавања.
- Не користите апарат ако не ради правилно или ако је оштећен – Контактирајте овлашћени сервис (погледајте списак у гарантном листу).
- Осим редовног чишћења и уклањања каменца, константовање кvara и поправке и остале интервенције врши овлашћени TEFAL сервис.
- **Свака грешка приликом укључивања у струју поништава гаранцију.**
- Искључите апарат из струје пре чишћења или ако га не користите или.
- Сви наши апарати пролазе кроз строге контроле квалитета. У пракси, тестирамо насумице одабране апарате што објашњава присуство трагова употребе.
- Саветујемо Вам да не користите вишеструке утичнице нити продужне каблове.
- Ако одједном испразните цео резервоар (око 1,7 литара), оставите апарат да се охлади 10 минута пре него што га поново користите.
- Пуните резервоар само водом која је ха собној температури.
- Апарат је направљен искључиво за употребу у домаћинству.
Garancija ne pokriva korišćenje aparata u sledećim uslovima:
 - у сажним кухињама намењеним запосленима у продавницама, канцеларијама и другим пословним окружењима,
 - у сеоским домаћинствима,
 - у случају да је користе клијенти хотела, мотива и у другим срединама намењеним за боравак,
 - у просторима попут hotelskih soba.

Безбедносна ограничења

“Фонтана“ за топлу воду сме да се користи само ако у резервоару има воде.

Производ је намењен искључиво кућној употреби. Произвођач одбија сваку одговорност и задржава право да поништи гаранцију у случају употребе у комерцијалне сврхе, неодговарајуће употребе, или уколико се не поштују упутства за употребу.

Спречавање незгода у домаћинству

Није предвиђено да апарат користе деца, хендикепиране особе, као ни лица без искуства и познавања упутства за употребу. Могу га користити само ако су под надзором особе одговорне за њихову безбедност, а која је упозната са начином рада апарата. Надгледајте децу све време да се ни у ком случају не би играла апаратом. Свака опекотина, па макар била и мала, може бити опасна за дете. Упозорите децу да је веома важно да буду пажљиви са топлим течностима у кухињи. Ставите апарат и кабл довољно далеко од ивице радне површине, ван домашњај деце и хендикепираних особа.

У случају незгоде, одмах пустите хладну воду на опечено место и посетите лекара ако је потребно.

Да бисте избегли незгоде, не носите бебу или дете у наручју док носите или пијете топло пиће.

Опис производа

- A Резервоар за воду
- B Поклопац резервоара
- C Отвор кроз који излази вода
- D Тело апарата
- E Славина
- F Демонтажна млазница
- G Тастер за воду собне температуре (у зависности од модела)
- H Тастер за топлу воду
- I Систем за подешавање висине млазнице
- J Патрона за филтрирање (у зависности од модела)
- K Демонтажна посуда које скупља капљице (може се прати у машини за судове) (у зависности од модела)
- L Сигнална лампица за замену патрона за филтрирање (у зависности од модела)
- M Сигнална лампица за скидање каменца (у зависности од модела)

Прва употреба – Испирање апарата

- 1 – Распакујте апарат. Ставите са стране Claris патроне за филтрирање (у зависности од модела).
 - 2 – Ставите поклопац на тело апарата (**сл. 1, 2, 3**).
 - 3 – Оперите и осушите резервоар, затим га напуните хладном водом (**сл. 4, 5**).
 - 4 – Поставите резервоар на апарат чврстим притиском, затим спустите поклопац (**сл. 6**).
 - 5 – Поставите апарат на стабилну радну површину која је отпорна на топлоту.
 - 6 – Укључите апарат у струју.
 - 7 – Поставите испод млазнице посуду чија је запремина најмање 1,7 литара.
 - 8 – Подесите висину млазнице у зависности од висине посуде подижући или спуштајући систем за подешавање (I).
 - 9 – Притисните дугме за топлу воду: апарат аутоматски прави 220 мл топле воде која истиче кроз млазницу. Поновите поступак све док се резервоар не испразни (**сл. 7**).
Напомена: Рад пумпе производи брујање и вибрације. То је уобичајена појава.
 - 10 – Када је посуда пуна, испразните је.
Напомена: може да се деси да капљице воде падају из млазнице. Да бисте избегли прскање са стране, препоручујемо Вам да користите вишу посуду или да држите шољу ближе млазници.
- Да бисте скинули или поставили посуду која скупља капљице, подигните га.

Постављање Claris патроне за филтрирање (у зависности о модела)

- 1 – Распакујте Claris патроне за филтрирање. Испирите је под текућом водом 30 секунди да бисте уклонили евентуалне остатке активног угља.
- 2 – Забележите месец кад сте почели да користите патрону за филтрирање тако што ћете гурнути горњи прстен патроне на датум почетка коришћења. Препоручујемо Вам да наместите тако да се месец види са леве стране прозора (**сл. 8**).
- 3 – Ставите Claris патрону за филтрирање у резервоар, окрените га за четврт круга у смеру казаљке на сату (**сл. 9**).
- 4 – Claris патрона за филтрирање је предвиђена за количину од 50 литара воде, што одговара просечном коришћењу од око 6 недеља. Ако Ваш модел има сигналну лампицу за замену патроне, промените патрону када се укључи плава лампица. (**сл. 10**).
- 5 – Када сте заменили патрону за филтрирање Claris, притисните и држите тастер за топлу воду и тастер за воду собне температуре истовремено бар 5 секунди. Апарат тада региструје промену патроне и плава лампица се искључује (у зависности од модела) (**сл. 11**).
- 6 – Ставите посуду испод млазнице и притисните тастер за топлу воду. Да бисте уклонили евентуалне остатке активног угља који могу да се нађу у патрони за филтрирање, пустите да истече 220 мл воде у шољу (један циклус), а затим проспите ту воду.

Које су предности Claris патроне за филтрирање?

Апарат Quick & Hot Deluxe може да ради без патроне за филтрирање, међутим да бисте добили оптималне резултате препоручујемо Вам да користите Claris патрону за филтрирање. Она филтрира воду и омогућава Вам да у сваком тренутку можете да конзумирате свежу воду. Патрона садржи супстанцу против кречњака и активни угљ који смањују концентрацију хлора, олова, бакра, пестицида, нечистоћа итд. али чувају минерале и олигоелементе присутне у води. Могу да се купе у овлашћеном сервису под шифром ХН5001.

Употреба апарата

- 1 – Напуните резервоар хладном водом (сл. 12).
- 2 – Поставите резервоар на апарат чврстом притиском, затим спустите поклопац (сл. 6).
- 3 – Укључите апарат из струје.
- 4 – Ставите шољу испод млазнице. Да бисте добили топлу воду, кратко притисните тастер за топлу воду: апарат аутоматски прави 220 мл топле воде. Подесите висину млазнице у зависности од висине посуде подижући или спуштајући систем за подешавање (I) (сл. 13).
- 5 – Ако желите да зауставите истицање воде пре краја циклуса, притисните још једном тастер за топлу воду (сл. 7).
- 6 – У зависности од модела, можете да добијете воду собне температуре. За то, обавите исти поступак, али притиском на тастер за воду собне температуре. Апарат аутоматски прави 200 мл воде собне температуре (сл. 14).

Напомена: Ако желите да добијете воду собне температуре одмах након што сте направили топлу воду, напуните шољу до пола и проспите воду, или сачекајте бар 5 минута.

Подешавање количине воде по шољи

Quick & Hot Deluxe је програмиран да направи 220 мл топле воде или 200 мл воде собне температуре (у зависности од модела).

Да бисте променили програмирану количину:

- 1 – Напуните резервоар хладном водом.
- 2 – Гурните снажно резервоар на његово место.
- 3 – Да бисте програмирали количину топле воде, притисните и држите тастер за топлу воду. Чим добијете жељену количину, пустите дугме за топлу воду. Нова количина воде је онда програмирана.
- 4 – Ако Ваш модел има дугме за воду собне температуре, можете да програмирате количину коју желите обављајући исти поступак, али притиском на дугме за воду собне температуре.

Уклањање каменца

Чистите апарат од каменца свака два месеца или након 500 употреба. Код модела који имају сигналну лампицу за скидање каменца, обавите поступак скидања каменца чим наранџаста лампица почне да трепери на командној табли (сл. 15).

- 1 – Поставите испод славине посуду чија је запремина најмање 1,7 литара.
- 2 – Извучите Claris патрону за филтрирање. Напуните резервоар са 1 литром белог сирћета. Алкохолно или бело сирће можете купити у супермаркетима.
- 3а – **Модел са сигналном лампицом за скидање каменца:**
 - Држите тастер за топлу воду и дугме за воду собне температуре истовремено притиснутим око 10 секунди.
 - Наранџаста лампица остаје укључена за време уклањања каменца, а алкохолно сирће постепено протиче кроз апарат и чисти каменца. Уклањање каменца траје око 10 минута.
 - На крају циклуса, наранџаста лампица се искључује (сл. 11).
- 3б – **За моделе који имају само тастер за топлу воду и без сигналне лампице за скидање каменца:**
 - Притисните неколико пута тастер за топлу воду да бисте испразнили резервоар.
- 4 – **За све моделе:**
 - напуните поново резервоар и исперите апарат пратећи упутства из одељка «Испирање апарата».

Напомена: Ако наранџаста лампица почне да трепери док користите апарат, важно је да у што краћем року обавите поступак уклањања каменца.

Заштитимо животну средину



Помозите нам да заштитимо животну средину!

- ① Ваш апарат има важне елементе који могу да се прераде или рециклирају.
- ➡ Однесите га у центар за рециклирање таквих врста производа.

Шта урадити у случају проблема

Проблеми/Питања	Могући узроци/Одговори	Решења/Додатне информације
Да ли је брујање уобичајено?	Да	Рад пумпе производи буку.
Мој апарат производи пару.	То је уобичајено током првих коришћења, избацивање паре ће нестати након неколико употреба.	
Апарат испушта веома чудне звуке.	Резервоар за воду је празан.	Напуните резервоар.
Апарат много вибрира.	Резервоар за воду можда није добро постављен.	Притисните снажно резервоар да бисте га правилно поставили.
Да ли апарат прави кључалу воду?	Апарат прави веома топлу воду, нешто испод тачке кључања.	Препоручујемо да прво угрејете шољу. Температура се брзо смањује у зависности од температуре шоље или млека које сте сипали. Подсећамо Вас да температура воде која је виша од 95 °C може да спржи листиће чаја и да уништи његова главна својства.
Истицање воде се смањило.	Claris патрона за филтрирање треба да се замени или је неопходно да уклоните каменца из апарата.	Погледајте одељак Уклањање каменца. Можете да купите Claris патроне за филтрирање у овлашћеном Tefal сервису.
Температура воде изгледа нижа.	Очистите апарат од каменца.	Погледајте одељак Уклањање каменца.
Наранџаста лампица трепери.	Очистите апарат од каменца.	Погледајте одељак Уклањање каменца.
Наранџаста лампица је укључена.	Програм за уклањање каменца је у току.	У току је поступак уклањања каменца из апарата. Погледајте одељак Уклањање каменца.
Плава лампица је непрекидно укључена.	Треба да замените Claris патрону за филтрирање.	Погледајте одељак о замени Claris патроне за филтрирање.
Капљице воде прскају када почнем да пуним шољу. Да ли је то уобичајено?	Да	Такође проверите да ли је млазница добро заврнута.
Појављује се скрама на површини чаја.	Произвођачи и љубитељи чаја који живе у местима где је вода посебно тврда добро познају овај проблем: ради се о природној појави која се повремено догађа због кисеоника из ваздуха који оксидира одређене раствориве елементе у чају и ствара скраму.	Овај проблем је добро познат у регионима где је вода тврда: кречњак подстиче појаву ове скраме.
Где могу да набавим патроне за филтрирање?	Можете да купите Claris патроне за филтрирање у овлашћеном TEFAL сервису.	
Колико дуго траје Claris патрона за филтрирање ?	Патрону треба мењати сваких шест недеља, што одговара коришћењу приближно 50 литара воде. Замените патрону чим се плава лампица укључи.	Можете да купите Claris патроне за филтрирање у овлашћеном Tefal сервису.
Колика је потрошња енергије апарата док мирује?	Приближно 1W.	
Да ли је уобичајено да пумпа почне да ради па да престане?	Да.	Пумпа регулише проток воде да би се добила одговарајућа температура.
Присутне су некакве честице у води.	Патрона није добро испрана.	Пре него што ставите нову Claris патрону за филтрирање, исперите је под текућом водом 30 секунди да бисте уклонили евентуалне остатке активног угља. Затим, пустите да истекне 220 мл воде (један циклус) у посуду и просипите добијену воду.
Да ли могу да користим свој Quick & Hot Deluxe без филтера?	Наравно, али ћете са Claris патроном за филтрирање добити чистију воду и укуснија пића.	Погледајте одељак «Предности Claris патроне за филтрирање».

Önemli: Güvenlik Talimatı

Dikkat: Bu cihaz kaynar su üretmez. Bu nedenle bebek maması ve içeceği gibi şeyleri hazırlamadan önce cihazın yiyecek ve içecek hazırlama talimatlarını incelemenizi tavsiye ederiz. Bu cihazdan çıkan sıcak su temizlik amacıyla kullanılamaz. Cihaz aşırı sıcak su üretir. Bu nedenle yanmamak için suyu ısıtırken dikkatli olun.

- Cihazın ilk kullanımından önce kullanma kılavuzunu dikkatlice okuyun ve temiz bir yerde saklayın: Tefal hatalı kullanımdan doğacak problemlerden sorumlu değildir.
 - Cihaz çalışırken boşaltım borusu sıcak olacağından dokunmayın.
 - Cihazı sadece topraklı prize takın. Cihazın anma değeri plakasındaki güç kaynağı voltajının tesisatınızdakiyle aynı olduğundan emin olun.
 - Cihazı ocak gibi sıcak yüzeylere koymamaya ya da ateş kaynağı yakınında kullanmamaya dikkat edin. Bu cihaz düz, sabit, su sıçramayan ve ateşe dayanıklı yüzeylere konmalıdır.
 - Cihaz düzgün çalışmazsa fişini hemen prizden çekin.
 - Fişi çekerken kordonundan tutarak çekmeyin.
 - Elektrik kablosunu masanın kenarından ya da çalışma zemininden sarkıtmayın
 - Kolunuzu ya da kordonu cihazın sıcak kısımlarına değdirmeyin.
 - Cihazı, kordonu ya da fişi suyla ya da başka bir sıvıyla ıslatmayın.
 - Herhangi bir tehlike oluşmaması için kordon ya da fiş hasar görmüşse cihazı kullanmayın ve elektrik kordonunu TEFAL yetkili servisince değiştirtmelisiniz.
 - Cihazın kirecini çözmek için daima talimatları uygulayın.
 - Cihazı nem ve soğuktan koruyun.
 - Eğer düzgün çalışmıyorsa ya da hasar görmüşse cihazı kullanmayın. Kitapçığın arka kapağındaki yardım hattı bilgilerine bakın.
 - Cihazın kullanımına yönelik prosedüre göre yapılan temizlik ve kireç çözme işlemleri hariç her türlü inceleme, tamir ve bakım TEFAL yetkili servisince yapılmalıdır.
 - **Elektrik tesisatından kaynaklanan sorunlar garanti kapsamı dışındadır.**
 - Kullandıktan sonra ya da temizleme esnasında cihazı fişten çekin.
 - Bütün cihazlar sıkı bir kalite denetiminden geçmektedir. Rastgele seçilen cihazlar üzerinde testler yapılmakta ve bu durum cihazın üzerinde önceki kullanımdan kalan izleri açıklamaktadır.
 - Çoklu priz ya da uzatma kablosu kullanmanız tavsiye edilmez.
 - Eğer haznedeki bütün suyu bir seferde kullanırsanız (yaklaşık 1.7 litre) cihazı tekrar çalıştırmadan önce 10 dakika dinlendirin.
 - Su haznesine yalnızca içme suyu koyun.
 - Makineniz yalnız evsel bir kullanım için tasarlanmıştır.
- Garanti makinenin aşağıdaki kullanım durumlarını kapsamaz:
- * Personele ayrılmış mutfak köşelerinde, mağazalarda, ofislerde ve diğer iş yerlerinde,
 - * Çiftliklerde,
 - * Otel, motel müşterileri tarafından ve konut nitelikli diğer ortamlarda,
 - * Otel odaları gibi ortamlarda.

Güvenlik Sınırı

Bu sıcak su hazırlayıcısı sadece haznedeki su varsa kullanılmalıdır.

Cihaz yalnızca evde kullanım içindir. Ticari kullanım, uygunsuz kullanım ya da talimata aykırı kullanımdan doğacak sorunlardan üretici sorumlu değildir ve garanti uygulanmaz.

Ev kazalarının önlenmesi

Bu alet fiziksel, duymusal ya da zihinsel kapasiteleri düşük kişiler (çocuklar dâhil) ya da tecrübesiz ve bilgisiz kişilerce cihazın güvenliğinden sorumlu bir kişi tarafından nasıl kullanılacağı gösterilmedikçe kullanılmamalıdır. Çocukların cihazla oynamasına izin verilmemelidir.

Küçük yanıklar bile çocuklar için tehlike arz edebilir. Çocuklarınız büyüdükçe mutfakta karşılaşılabilecekleri sıcak sıvılara karşı dikkatli olmalarını öğretin. Cihazı ve elektrik kablosunu çocuklardan ve belirli engellere sahip kişilerden uzak olacak şekilde çalışma alanının iyice arkasına yerleştirin. Bir kaza gerçekleşmesi durumunda yanığa hemen soğuk su uygulayın ve gerekirse doktor çağırın. Sıcak su taşırken ya da içerken olası kazaları önlemek için bebeğinizi ya da çocuğunuzu kucağınıza almayın.

Ürün tanımı

- A Su haznesi
- B Hazne kapağı
- C Su tahliye valfi
- D Cihaz gövdesi
- E Boşaltım borusu
- F Temizlerken sökülebilen ağızlık
- G Oda sıcaklığı düğmesi (modele göre)
- H Sıcak su düğmesi
- I Ağızlık boyunu ayarlamak için lastik kulp
- J Filtre kartuşu (modele göre)
- K Çıkarılabilir damlama tepsisi (bulaşık makinesinde yıkanabilir) (modele göre)
- L Kartuş yenileme göstergesi (modele göre)
- M Kireç temizleme göstergesi (modele göre)

İlk kullanım- Cihazın temizlenmesi

- 1 - Cihazınızı ambalajından çıkarın. Claris Filtre kartuşunu (modele göre) bir yana ayırın.
 - 2 - Kapağı cihazın gövdesine takın. **(Şekil 1,2,3)**
 - 3 - Su haznesini yıkayın ve kurulaşın. Hazneyi soğuk suyla doldurun. **(Şekil 4,5)**
 - 4 - Su haznesini cihaza takın ve kapağı su haznesinin üstüne takın. Su haznesini iyice oturtun. **(Şekil 6)**
 - 5 - Cihazı düz, sabit sığağa dayanıklı bir yüzeye koyun.
 - 6 - Cihazı fişe takın.
 - 7 - Ağızlığın altına yaklaşık 1.7 litre su alan bir kap koyun.
 - 8 - Ağızlığı lastik kulpu aşağı yukarı kaldırarak kabın yüksekliğine göre ayarlayın.
 - 9 - Sıcak su düğmesine basın, ağızlıktan sıcak su akmaya başlayacaktır. 220 ml sıcak su otomatik olarak kaba dökülür, su haznesi boşalana dek işlemi tekrar edin. **(Şekil 7)**
Önemli not: Kullanım sırasında oluşan gürültü ve titreşim pompalama işleminden kaynaklanmaktadır. Bu normaldir.
 - 10 - Kap tamamen dolduğunda suyu boşaltın.
Önemli not: Ağızlıktan bir miktar su sıçrayabilir. Bunu önlemek için daha uzun bir kap kullanmanızı ya da kabı ağızlığa daha yakın tutmanızı öneririz.
- Damlama tepsisini kaldırmak ya da takmak için, takma ya da çıkarma sırasında yukarı doğru kaldırınız.

Claris Filtre Kartuşunun Takılması (modele göre)

- 1 - Claris Filtre kartuşunu ambalajından çıkarın. Karbon artıklarını temizlemek için kartuşu musluğun altına tutup 30 saniye suyla çalkalayın
- 2 - Kartuşun üst tarafındaki halkayı çevirerek kartuşu kullanmaya başladığınız ayı not edin. Kapağın sol el tarafında gösterilen ayı seçmenizi öneririz. **(Şekil 8)**
- 3 - Saat yönünde bir çeyrek döndürerek kartuşu su haznesinin içine yerleştirin. **(Şekil 9)**
- 4 - Kartuş yaklaşık 50 litre su kullanıldıktan sonra ya da kullanım sıklığına bağlı olarak yaklaşık altı hafta sonra değiştirilmelidir. Kartuş değiştirme göstergesi bulunan modellerde mavi ışık yandığında kartuşu değiştirin. **(Şekil 10)**
- 5 - Kartuşu değiştirdiğinizde sıcak ve içme suyu düğmelerine aynı anda yaklaşık beş saniye basın. Yeni ayar hafızaya alınır ve mavi ışık söner. (modele göre) **(Şekil 11)**
- 6 - Ağızlığın altına bir kap koyun ve sıcak su düğmesine basın. Bir kaba 220 ml su akıtın sonra suyu boşaltın, böylece filtreden arta kalan karbon artıkları giderilmiş olur.

Claris Filtre kartuşu kullanmanın faydaları

Quick&Hot'ınızı kartuş olmadan da kullanabilirsiniz fakat en iyi sonucu almanız için kullanmanızı öneririz. Claris filtre kartuşu suyu yalnızca akıtırken filtre edecektir, böylelikle sürekli taze arınmış suyunuz olur. Kartuş suda bulunan klor, kirli maddeler, kurşun, bakır ve böcek ilaçlarını azaltan bir antilime maddesi ve aktive edilmiş karbon içerir. Referans numarası XH5001 olan kartuşu internet sitemizden temin edebilirsiniz: www.tefal.com

Cihazın kullanımı

- 1 - Su haznesini soğuk suyla doldurun. **(Şekil 12)**
- 2 - Su haznesini cihazın üstüne koyun ve kapağı hazneye takın. **(Şekil 6)**
- 3 - Cihazı fişe takın.

- 4 - Ağzılığın altına bir kap koyun. Sıcak su elde etmek için sıcak su düğmesine kısa bir süre basın ve otomatik olarak 220 ml sıcak su elde edeceksiniz. Ağzılığın yüksekliğini lastik kulpu aşağı yukarı ittirerek ayarlayın. **(Şekil 13)**
 - 5 - Eğer bir tur sona ermeden makineyi durdurmak isterseniz, sıcak su düğmesine tekrar basın. **(Şekil 7)**
 - 6 - Elinizdeki modele bağlı olarak, içme suyu elde etmek için, aynı prosedürü izleyin fakat bunun için otomatik olarak 200 ml su üreten içme suyu düğmesine basın. **(Şekil 14)**
- Önemli Not: Eğer sıcak su akmaya başladıktan sonra içme suyu elde etmek isterseniz yarım bardak doldurun ve dökün ya da en az 5 dakika bekleyin.**

Bardak ölçüsünü ayarlama

Quick & Hot Deluxe 220 ml sıcak su ve 200 ml içme suyu (modele göre) hazırlamaya programlıdır.

Programlanmış miktarı değiştirmek için:

- 1 - Su haznesini soğuk suyla doldurun.
- 2 - Su haznesini yerine sıkıca oturtun.
- 3 - Sıcak su miktarını ayarlamak için sıcak su düğmesini basılı tutun. İstenilen sıcak su miktarına ulaşıldığında sıcak su düğmesini bırakın. Yeni sıcak su miktarı böylelikle ayarlanmış olur.
- 4 - Eğer modelinizin içme suyu düğmesi varsa, miktarı ayarlamak için içme suyu düğmesine basarak yukarıdaki aşamaları yineleyin.

Kireç çözme

Her iki ayda bir (ya da 500 kullanımdan sonra) ya da kireç çözme göstergesi olan modellerde kontrol panelindeki turuncu düğme yanıp söndüğünde kireç çözme işlemi yapılmalıdır. **(Şekil 15).**

- 1 - Ağzılığın altına 1.7 litrelik bir kap koyun.
 - 2 - Claris filtre kartuşunu çıkarın. Hazneyi 1 litre sirke ile doldurun
- 3a - Kireç çözme göstergesi olan modeller için:**
- Sıcak ve içme suyu düğmelerini aynı anda yaklaşık on saniye basılı tutun.
 - Turuncu ışık kireç çözme esnasında açık kalacak ve alkol sirkesi kireci çözmek için cihazın devresi içerisinde aralıklı olarak kaba karışacaktır.
 - Kireç çözme işlemi sona erdiğinde turuncu gösterge sönecektir. **(Şekil 11)**
- 3b - Sadece bir düğmesi olan ve turuncu göstergesi olmayan modeller için:**
- Hazneyi boşaltmak için sıcak su düğmesine bir kaç defa basın.
- 4 - Tüm modeller için:**
- Su haznesini tekrar doldurun ve 'Cihazın temizlenmesi bölümü' ne göre suyla çalkalayın.
- Önemli not: Kullanım esnasında turuncu ışık yanıp sönyorsa cihazın kirecini en kısa zamanda çözmeniz gerekiyor olabilir.**

Çevre koruması

Çevre korumasına katkıda bulunun!

Cihazınız yeniden kazanılabilen ya da geri dönüşümü yapılabilen değerli maddeler içermektedir. Yerel şehir çöp toplama merkezine bırakınız.

Problem çıktığında ne yapmalısınız

Problemler/ Sorular	Olası nedenler/Cevaplar	Düzeltilme işlemi/ Daha fazla bilgi
Gürültü normal mi?	Evet	Bu pompa mekanizmasının çalıştığına göstergesidir.
Ürünümden buhar çıkıyor.	İlk kullanımlarda bu normaldir, birkaç kullanımdan sonra buhar çıkmayacaktır.	
Ürün gerçekten tuhaf bir ses çıkartıyor.	Haznede su bitmiş.	Su doldurun.
Cihaz fazla titriyor.	Su haznesi yerine doğru yerleştirilmemiş olabilir.	Hazneyi sıkıca yerleştirin.
Cihaz kaynar su üretir mi?	Cihaz tam kaynama noktasının altında çok sıcak su üretir.	Önce bardağın ısıtılmasını öneririz. Sıcaklık bardağın ısısına bağlı olarak düşer. Suyun 95 derecenin üstünde kaynatılmasının bazı çay yapraklarını yaktığı ve çayın tadını azalttığı bilinen bir gerçektir.
Su akışı azalıyor.	Clarıs filtrenin değiştirilmesi ya da kirecin çözülmesi gerekiyor.	Kireç çözmeyle ilgili kısma bakın. Clarıs filtreler internet sitemizden satın alınabilir- www.tefal.com
Su sıcaklığı azalmış görünüyor.	Cihazın kirecini çözün.	"Kireç çözme bölümü" ne bakın.
Turuncu ışık yanıp sönüyor.	Cihazınızın kirecini çözün.	Kireç çözmeye bakın.
Turuncu ışık yanıyor.	Kireç çözme programı çalışıyor.	Cihazın kireci çözülüyor, "kireç çözme bölümü" ne bakın.
Mavi ışık sürekli yanıyor.	Clarıs filtresinin değiştirilmesi gerekiyor.	"Clarıs Filtre Kartuşunun Takılması" bölümüne bakın.
Bardağı doldurmaya başlarken ağızlıktan bir miktar su sızıyor. Bu normal midir?	Evet	Yine de ağızlığın sıkıca takıldığından emin olun.
Çayımın üstünde bir tabaka oluştu.	Suyu sert olan bölgelerde yaşayan çay üreticileri ve tüketicileri bu problemin farkındadırlar ve bu durum çayın demindeki bazı çözülebilir maddeleri oksitleyerek tabaka oluşturan oksijenin neden olduğu doğal bir durumdur.	Sert su bulunan bölgelerde bilinen bir problemdir çünkü sert su tabaka oluşturur.
Clarıs filtreleri nereden temin edebilirim?	Clarıs filtreler internet sitemizden satın alınabilir- www.tefal.com	
Clarıs filtreyi ne sıklıkta değiştirmeliyim?	Yaklaşık 50 litrelik su kullandıktan sonra. Kullanım sıklığına bağlı olarak yaklaşık altı hafta sonra. Ya da mavi ışık yandığında.	Clarıs filtreler internet sitemizden satın alınabilir- www.tefal.com
Standby konumunda ne kadar güç harcar?	Yaklaşık 1 Watt.	
Pompanın başlaması ve durması normal midir?	Evet	Sıcak su basıncını almak için su akışı pompa tarafından düzenlenir.
Suda parçacıklar var.	Kartuş temizlenmemiş.	Yeni bir kartuş takmadan önce karbon kalıntılarını temizlemek için suyun altında 30 saniye çalkalayın. Daha sonra bir kaba 220 mililitrelik su aktın ve dökün.
Quick & Hot'ımı filtresiz kullanabilir miyim?	Evet, fakat en iyi sonuç için Clarıs filtre kartuşunu kullanmanızı öneririz.	"Clarıs Filtre Kullanmanın Faydaları" bölümüne bakınız.

GARANTİ BELGESİ

GARANTİ İLE İLGİLİ OLARAK DİKKAT EDİLMESİ GEREKEN HUSUSLAR

Groupe Seb İstanbul tarafından verilen bu garanti, ürünün kullanma kılavuzunda yer alan hususlara aykırı kullanılmasından doğacak arızaların giderilmesini kapsamadığı gibi, aşağıdaki durumlar garanti dışıdır.

1. Kullanma hatalarından meydana gelen hasar ve arızalar,
 2. Hatalı elektrik tesisatı kullanılması nedeniyle meydana gelebilecek arıza ve hasarlar,
 3. Tüketici ürünü teslim aldıktan sonra, dış etkenler nedeniyle (vurma, çarpma, vs.) meydana gelebilecek hasarlar,
 4. Garantili onarım için yetkili servise başvurulmadan önce Groupe Seb yetkili personeli veya yetkili servis personeli dışında birinin, cihazı onarım veya tadiline kalkışması durumunda,
 5. Üründe kullanılan aksesuar parçalar.
- Yukarıda belirtilen arızaların giderilmesi ücret karşılığı yapılır.

GARANTİ ŞARTLARI

Bu ürün ev kullanımı için tasarlanmıştır. Profesyonel kullanım için uygun değildir.

1. Garanti Süresi, ürünün teslim tarihinden itibaren başlar ve 2 yıldır.
2. Ürünün bütün parçaları dahil olmak üzere tamamı firmamızın garantisine kapsamındadır.
3. Ürünün garanti süresi içinde arızalanması durumunda, tamirde geçen süre garanti süresine eklenir.
4. Ürünün tamir süresi en fazla 30 iş günüdür. Bu süre, ürünün servis istasyonuna, servis istasyonunun olmaması durumunda, ürünün satıcısı, bayii, acentası, temsilciliği, ithalatçısı veya imalatçısından birine bildirim tarihinden itibaren başlar.
5. Sanayi ürününün arızasının 15 iş günü içerisinde giderilmemesi halinde, imalatçı veya ithalatçı; ürünün tamiri tamamlanıncaya kadar, benzer özelliklere sahip başka bir sanayi ürününü tüketicinin kullanımına tahsis etmek zorundadır.
6. Ürünün garanti süresi içerisinde, gerek malzeme ve işçilik, gerekse montaj hatalarından dolayı arızalanması halinde, işçilik masrafı, değiştirilen parça bedeli ya da başka herhangi bir ad altında hiçbir ücret talep etmeksizin, tamiri yapılacaktır.
7. Ürünün:

-Teslim tarihinden itibaren garanti süresi içinde kalmak kaydıyla bir yıl içerisinde, aynı arızayı ikiden fazla tekrarlaması veya farklı arızaların dörtten fazla veya belirlenen garanti süresi içerisinde farklı arızaların toplamının altından fazla olması unsurlarının yanı sıra, bu arızaların üründen yararlanmamayı sürekli kılması,

-Tamiri için gereken azami sürenin aşılması,

-Servis istasyonunun mevcut olmaması halinde sırasıyla satıcısı, bayii, acentası, temsilciliği, ithalatçısı veya imalatçısından birinin düzenleyeceği raporla arızanın tamirinin mümkün bulunmadığının belirlenmesi durumlarında, ücretsiz olarak değiştirme işlemi yapılacaktır.

8. Ürünün kullanma kılavuzunda yer alan hususlara aykırı kullanılmasından kaynaklanan arızalar garanti kapsamı dışındadır.

9. Garanti süresi içerisinde, servis istasyonları tarafından yapılmasının zorunlu olduğu, imalatçı veya ithalatçı tarafından şart koşulan periyodik bakımlarda; verilen hizmet karşılığında tüketiciden işçilik ücreti veya benzeri bir ücret talep edilemez.

10. Garanti belgesi ile ilgili olarak çıkabilecek sorunlar için T.C. Sanayi ve Ticaret Bakanlığı Tüketicinin ve Rekabetin Korunması Genel Müdürlüğü'ne başvurulabilir.

Bu Garanti Belgesi'nin kullanılmasına 4077 sayılı Kanun ile bu Kanun'a dayanılarak yürürlüğe konulan Garanti Belgesi Uygulama Esaslarına Dair Tebliğ uyarınca, T.C. Sanayi ve Ticaret Bakanlığı Tüketicinin ve Rekabetin Korunması Genel Müdürlüğü tarafından izin verilmiştir.

İMALATÇI VEYA İTHALATÇI FİRMANIN:

Ünvanı : **Groupe SEB İstanbul Ev Aletleri Tic. A.Ş.**
Adresi : **Beypi Giz Plaza Dereboyu Cad. Meydan sok. No:28 Kat:12 34398 Maslak/İstanbul**

DANIŞMA HATTI: 444 40 50

FİRMA YETKİLİSİNİN:



MALIN:

Markası : **TEFAL**
Cinsi : **SU ISITICI**
Modeli : **BR305-BR306-BR307-BR308**
Belge İzin Tarihi : **20.03.2009**
Garanti Belge No : **66942**
Azami Tamir Süresi : **30 gün**
Garanti Süresi : **2 yıl**
Kullanım Ömrü : **7 Yıl**

SATICI FİRMANIN

Ünvanı :
Adresi :
Tel-Telefax :
Fatura Tarih ve No :
Teslim Tarihi ve Yeri :
TARİH-İMZA-KAŞE :

Size en yakın servisimizi 444 40 50 numaralı Tüketici Danışma Hattımızdan öğrenebilirsiniz.

F	p. 4 - 7
Gb	p. 8 - 11
D	p. 12 - 15
NI	p. 16 - 19
I	p. 20 - 23
Dk	p. 24 - 27
N	p. 28 - 31
S	p. 32 - 35
Fin	p. 36 - 39
Gr	p. 40 - 44
CS	p. 45 - 48
SK	p. 49 - 52
HU	p. 53 - 56
SL	p. 57 - 60
BS	p. 61 - 64
BG	p. 65 - 68
RO	p. 69 - 72
SR	p. 73 - 76
Tur	p. 77 - 81