

D	p. 4 - 7
F	p. 8 - 11
NL	p. 12 - 15
I	p. 16 - 19
E	p. 20 - 23
P	p. 24 - 27
DK	p. 28 - 31
N	p. 32 - 35
S	p. 36 - 39
FIN	p. 40 - 43
GR	p. 44 - 47
CZ	p. 48 - 51
H	p. 52 - 55
SK	p. 56 - 59
HR	p. 60 - 63
SLO	p. 64 - 67
RO	p. 68 - 71
SR	p. 72 - 75
BG	p. 76 - 79
PL	p. 80 - 83
TR	p. 84 - 89
RUS	p. 90 - 93
UA	p. 94 - 97
EST	p. 98 - 101
LV	p. 102 - 105
LT	p. 106 - 109

Tefal®

ULTIMATE **AUTOCLEAN**®



D
F
NL
I
E
P
DK
N
S
FIN
GR
CZ
H
SK
HR
SLO
RO
SR
BG
PL
TR
RUS
UA
EST
LV
LT

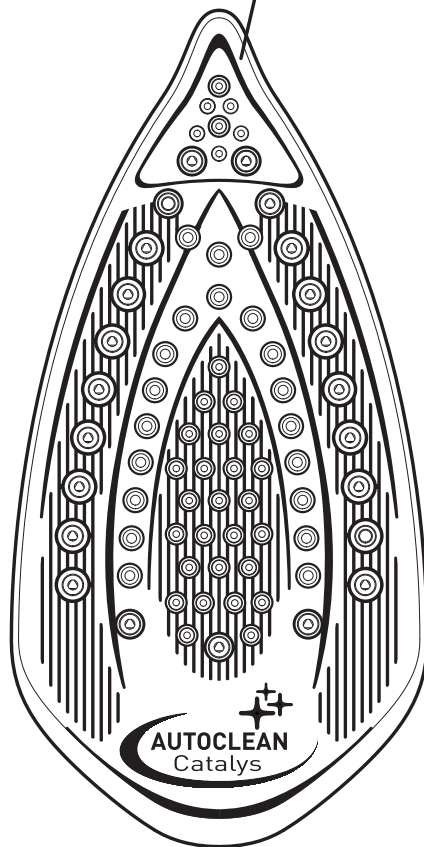
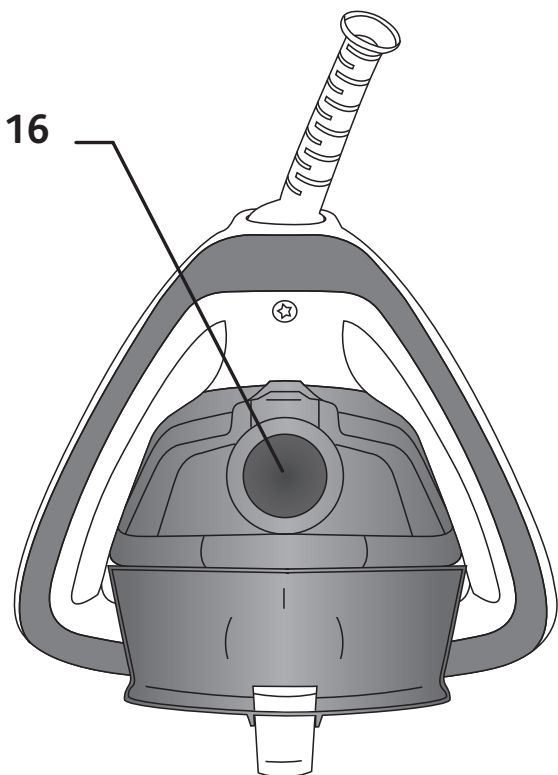
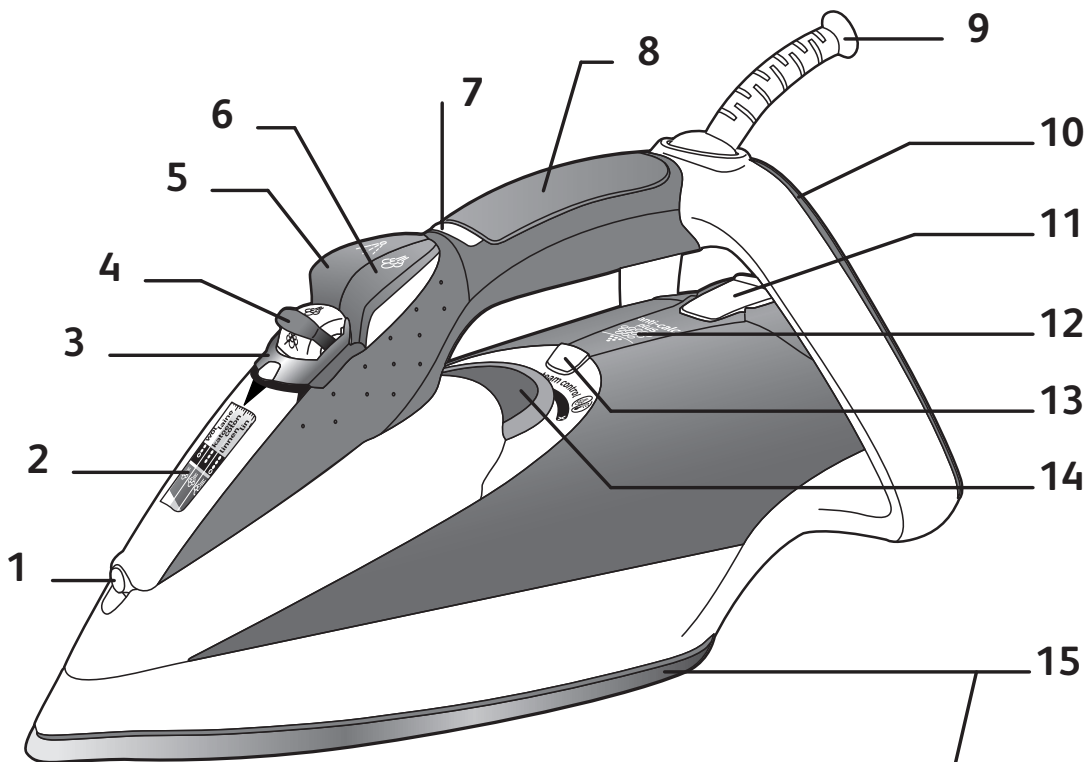

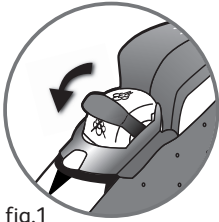

fig.1



fig.2



fig.3



fig.4

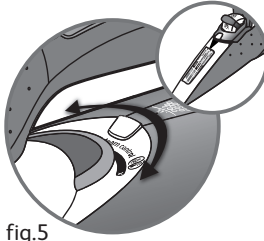

fig.5

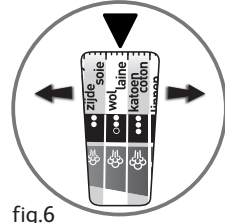

fig.6



fig.7

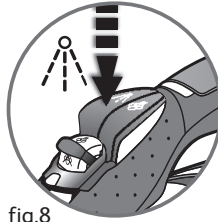

fig.8



fig.9

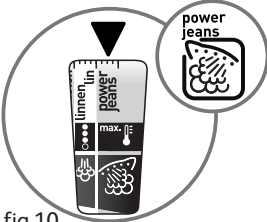

fig.10



fig.11

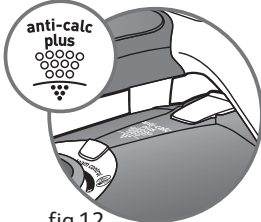

fig.12

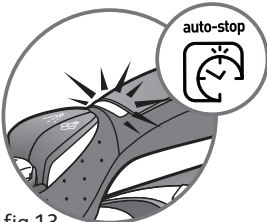

fig.13



fig.14

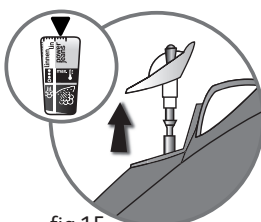

fig.15



fig.16

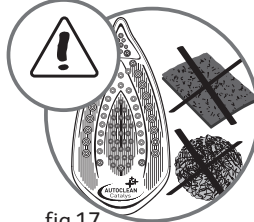

fig.17

Für Ihre Sicherheit

Lesen Sie die Anweisungen in dieser Bedienungsanleitung aufmerksam durch und bewahren Sie diese griffbereit auf.

- Die Sicherheit dieses Geräts entspricht den gültigen technischen Bestimmungen und Normen (elektromagnetische Verträglichkeit, Niederspannung, Umweltverträglichkeit).
- **Bitte lesen Sie diese Gebrauchsanweisung aufmerksam durch und heben Sie sie auf.**
- Dieses Gerät darf nicht von Personen (inbegriffen Kindern) mit eingeschränkten körperlichen, sensorischen oder geistigen Fähigkeiten benutzt werden. Das Gleiche gilt für Personen, die keine Erfahrung mit dem Gerät besitzen oder sich mit ihm nicht auskennen, außer wenn sie von einer für ihre Sicherheit verantwortlichen Person beaufsichtigt werden oder von dieser mit dem Gebrauch des Gerät vertraut gemacht wurden. Kinder müssen beaufsichtigt werden, damit sie nicht mit dem Gerät spielen.
- **Achtung ! Die Spannung Ihrer Elektroinstallation muss der Spannung des Bügelautomaten (220 - 240 V) entsprechen. Der Bügelautomat muss unbedingt an einer geerdeten Steckdose angeschlossen werden.**
- Falls Sie ein Verlängerungskabel verwenden, vergewissern Sie sich, dass es über einen bipolaren 16 A-Stecker mit Erdleiter verfügt. Es muss so liegen, dass sich keine Stolperfalle bildet. Ein fehlerhafter Anschluss kann zu irreparablen Schäden am Bügelautomaten führen und setzt die Garantie außer Kraft.
- Falls das Anschlusskabel beschädigt ist, lassen Sie es aus Sicherheitsgründen sofort von einer zugelassenen Kundendienststelle ersetzen.
- Das Gerät darf nicht benutzt werden, wenn es heruntergefallen ist und sichtbare Schäden davongetragen hat, ausläuft oder Betriebsstörungen aufweist.
- Jeder Eingriff, außer der im Haushalt üblichen Reinigung und Wartung durch den Kunden, muss durch den Kundendienst erfolgen.
- Nehmen Sie das Gerät nicht selbst auseinander, sondern bringen Sie es zu Ihrer eigenen Sicherheit stets zu einem zugelassenen Servicezentrum.
- Den Bügelautomaten, die Zuleitung oder den Stecker nie in Wasser oder eine andere Flüssigkeit tauchen!
- Ziehen Sie nie den Stecker am Netzkabel aus der Steckdose. Schalten Sie das Gerät vor dem Auffüllen und Entleeren des Wasserbehälters, der Reinigung und nach jeder Benutzung stets aus (Stecker aus der Steckdose ziehen).
- Lassen Sie das Gerät nie unbeaufsichtigt, wenn es am Stromnetz angeschlossen ist und solange es nicht abgekühlt ist (etwa eine Stunde).
- Zuleitung nicht mit heißen Teilen des Gerätes in Berührung kommen lassen und nicht über scharfe Kanten ziehen oder legen. Zuleitung nicht runter hängen lassen.
- Die Sohle des Bügelautomaten kann sehr heiß werden: Die Sohle nie berühren und den Bügelautomaten immer abkühlen lassen bevor Sie ihn wegräumen.
- Das Gerät gibt Dampf ab, der zu Verbrennungen führen kann, besonders, wenn Sie auf einer Ecke des Bügelbretts bügeln.
- Richten Sie den Dampfstrahl nie auf Personen oder Tiere . Bügeln Sie keine am Körper befindliche Kleidung.
- Verwenden Sie Ihr Bügeleisen nur auf einer stabilen Arbeitsfläche.
- Dieses Produkt ist ausschließlich für den Haushaltsgebrauch in geschlossenen Räumen konzipiert.
- Bei unsachgemäßer oder der Gebrauchsanleitung zuwiderlaufender Benutzung übernimmt der Hersteller keine Haftung und die Garantie erlischt.

Beschreibung

- | | | | |
|---|--|----|---|
| 1 | Spraydüse | 9 | Netzkabel |
| 2 | Thermostat-Display | 10 | Extrabreite Abstellfläche mit rutschfester Polsterung |
| 3 | Anti-Kalk-Stab | 11 | Verriegelung des Wassertanks |
| 4 | Dampfgregler | 12 | Integriertes Anti-Kalk-System |
| 5 | Spraytaste | 13 | Temperatur-kontrollleuchte |
| 6 | Dampfstoßtaste | 14 | Autosteam Control Thermostat |
| 7 | Auto-Stop-Kontrollleuchte (modellabhängig) | 15 | Autoclean Catalys® Bügelsohle |
| 8 | Ergonomischer Komfort Griff (je nach Modell) | 16 | Einfüllöffnung des Wassertanks |

Vor der ersten Inbetriebnahme

Achtung ! Vor dem Aufheizen des Bügelautomaten den Sohlenschutz entfernen (je nach Modell).

Achtung! Vor dem ersten Gebrauch Ihres Bügelautomaten empfehlen wir Ihnen, das Gerät einige Augenblicke fern von der Bügelwäsche waagrecht zu halten und die Dampfstoßtaste mehrmals zu betätigen. Anfänglich kann es zu Rauch- und Geruchsentwicklung kommen, die unbedenklich ist und von selbst aufhört.

Welches Wasser ist zu verwenden ?

Ihr Gerät ist so konzipiert, dass es mit Leitungswasser funktioniert. Dennoch sollten Sie die Dampfkammer regelmäßig reinigen (Selbstreinigung), um gelösten Kalk auszuspülen.

Ist Ihr Wasser sehr kalkhaltig (dies können Sie bei Ihrer Gemeinde oder bei Ihrem Wasserwerk erfragen), sollte das Gerät mit einer Mischung aus 50% Leitungswasser und 50% handelsüblichem entmineralisiertem Wasser betrieben werden.

Welches Wasser darf nicht verwendet werden ?

Durch die Hitze kommt es beim Verdampfen zur Ansammlung der im Wasser enthaltenen Partikel. Reines entmineralisiertes Wasser aus dem Handel (ohne Zugabe von Leitungswasser), Wasser aus dem Wäschetrockner, parfümiertes Wasser, enthärtetes Wasser, Kühlschrankswasser, Batteriewasser, Klimaanlage Wasser und Regenwasser enthalten organische Substanzen oder Mineralstoffe, die zum stoßartigen Herausspritzen des Wassers, braunen Ausfluss und vorzeitiger Alterung Ihres Gerätes führen können. Derartige Wasserqualitäten dürfen deshalb nicht verwendet werden.



Gebrauch

Dampfbügeln

1. Füllen des Tanks

- Vor dem Befüllen des Tanks den Netzstecker des Bügelautomaten ziehen.
- Die Dampftaste auf TROCKEN  - fig. 1 stellen.
- Nehmen Sie das Bügeleisen mit einer Hand hoch und lassen Sie den vorderen Teil der Bügelsohle leicht nach vorne kippen - fig. 3.
- Drücken Sie zum Öffnen des Wassertanks den Knopf - fig. 2.
- Füllen Sie den Wasserbehälter - fig. 3 bis zur MAX Anzeige. Die MAX Anzeige entspricht einer Kapazität von 350 ml.
- Schließen Sie die Klappe des Wassertanks. Sie muss hörbar einrasten - fig. 4.
- Das Bügeleisen kann jetzt angeschlossen werden.

2. Wählen Sie ein Bügelprogramm aus

- Ihr Bügeleisen ist mit der Autosteam Control Funktion mit 8 Bügelprogrammen ausgerüstet:
- Je nach eingestellter Stoffart stellt das Bügeleisen automatisch und präzise die geeignete Temperatur und Dampfmenge ein, um ein optimales Ergebnis zu gewährleisten.
- Bedienen Sie sich zum Einstellen des geeigneten Bügelprogramms des unter dem Griff befindlichen Thermostaten - fig. 5.
- Drehung nach links : Gibt Zugriff auf die Programme mit niedriger Temperatur und wenig Dampf.
- Drehung nach rechts : Gibt Zugriff auf die Programme mit hoher Temperatur und viel Dampf.
- Das eingestellte Programm wird automatisch auf dem Bedienfeld am Vorderteil des Bügeleisens - fig. 6 angezeigt.
- Stellen Sie den Dampfregler auf Dampfausstoß  - fig. 1.
- Sobald das Bügeleisen heiß genug ist, geht das Lämpchen des Thermostaten - fig. 7 aus.

3. Anfeuchten der Bügelwäsche (Spraytaste)

- Drücken Sie beim Bügeln mehrmals hintereinander auf den Sprayknopf, um die Wäsche - fig. 8 zu befeuchten und hart-näckige Falten zu entfernen.

4. Mehr Dampf zum Glätten (Dampfstoßtaste)

- Von Zeit zu Zeit die Dampfstoßtaste - fig. 9 drücken.
- Lassen Sie zwischen zwei Dampfstoßen einige Sekunden verstreichen.

5. Vertikales Aufdämpfen

- Ideal zum Entfernen von Falten aus Anzügen, Blazern, Röcken, Vorhängen etc.
- Kleidungsstück auf einen Kleiderbügel hängen und den Stoff straffen. Da der Dampfstoß sehr heiß ist, dürfen die Kleidungsstücke ausschließlich auf einem Kleiderbügel aufgedämpft werden, niemals direkt auf einer Person.
- Stellen Sie den Thermostaten auf MAX - fig. 10.
- Mehrmals hintereinander die Dampfstoßtaste  drücken - fig. 9 und dabei den Bügelautomaten von oben nach unten über das Kleidungsstück führen - fig. 11.
- Den Bügelautomaten einige Zentimeter vom Stoff entfernt halten, um empfindliche Gewebe nicht zu verbrennen.

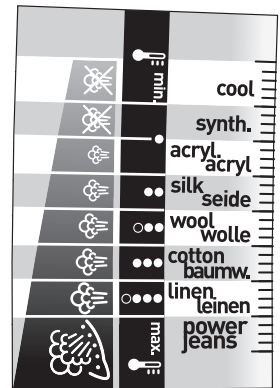

Unsere Tipps: Gewebe und Bügeltemperatur:

- Ihr Bügelautomat wird schnell heiß. Bügeln Sie deshalb zuerst die Stoffe, die eine niedrige Bügeltemperatur erfordern und zum Schluss diejenigen, für die eine höhere Temperatur benötigt wird.
- Wenn Sie anschließend ein Programm mit niedrigerer Temperatur einstellen wollen, sollten Sie, bevor Sie mit dem Bügeln beginnen, das Aufleuchten des Thermostatlämpchens abwarten.
- Stellen Sie beim Bügeln von Mischgewebe die Bügeltemperatur auf die empfindlichste Faser ein.

6. Anti-Kalk Plus System

- Ihr Bügelautomat ist mit einem integrierten Anti-Kalk-System - **fig. 12** ausgerüstet.
- Die Vorteile dieses Systems sind :
 - eine bessere Bügelqualität durch gleichmäßigen Dampfausstoß während des gesamten Bügelvorganges.
 - die Lebensdauer Ihres Bügeleisens zu verlängern.

7. Anti-Tropf-System

- Die Autosteam Control, also das Prinzip der automatischen Abstimmung der Dampfmenge auf die eingestellte Stoffart, reduziert bei niedrigen Temperaturen den Dampfstrahl, um zu verhindern, dass das Bügeleisen Tropfspuren auf der Wäsche hinterlässt.

8. Auto-Stop-Sicherheit (modellabhängig)

- Um Ihre Sicherheit zu gewährleisten stoppt das elektronische System die Stromversorgung und **das Auto-Stop-Lämpchen beginnt zu blinken - fig. 13 wenn :**
 - das Bügeleisen senkrecht aufgestellt länger als 8 Minuten nicht bewegt wird,
 - das Bügeleisen länger als 3 Sekunden flach hingestellt oder auf die Seite gelegt wird.
- Um den Bügelautomaten wieder in Gang zu setzen, brauchen Sie ihn nur leicht bewegen bis die Kontrollleuchte nicht mehr blinkt.

Bei aktivierter Auto-Stop-Sicherheit leuchtet die Temperaturkontrollleuchte nicht auf.

9. Autoclean Catalys® Bügelsohle

- Ihr Bügeleisen ist mit einer selbstreinigenden Bügelsohle ausgestattet - **fig. 14** bei der das Prinzip der Katalyse zur Anwendung kommt.
- Ihre exklusive Beschichtung entfernt ununterbrochen alle durch einen normalen Betrieb verursachten Verunreinigungen. Es ist ratsam, das Bügeleisen stets senkrecht hinzustellen, um seine selbstreinigende Bügelsohle zu schonen.

Trocken bügeln

- Wählen Sie das gewünschte Bügelprogramm.
- Den Dampfregler auf TROCKEN stellen ☼ - **fig. 1.**
- Wenn die Kontrollleuchte erlischt, ist die gewünschte Bügeltemperatur erreicht.

Pflege Ihres Bügelautomaten

ACHTUNG ! Vor dem Reinigen des Bügelautomaten den Netzstecker ziehen, und das Gerät abkühlen lassen.

Reinigen des Anti-Kalk-Stabs (einmal monatlich)

- Den Netzstecker des Bügelautomaten ziehen, und den Wassertank leeren.
- **Stellen Sie zum Entnehmen des Anti-Kalk-Stabs den Thermostaten auf die MAX Position - fig. 10, und stellen Sie den Dampfknopf auf VAPEUR ☼. Der Stab kann nun aus dem Bügeleisen genommen werden - fig. 15.**

Das Ende des Stabs nicht berühren

- Den Stab ca. 4 Stunden in ein mit Essig oder reinem Zitronensaft gefülltes Glas legen - **fig. 16.**
- Den Stab mit Leitungswasser abspülen
- Und wieder einsetzen.

Der Bügelautomat funktioniert nur mit dem Anti-Kalk-Stab

1. Durchführen der Selbstreinigung

Führen Sie zur Verlängerung der Lebensdauer Ihres Bügelautomaten einmal im Monat eine Selbstreinigung durch.

- **Stellen Sie den Dampfkontrollschalter auf TROCKEN ☼.**
- Stellen Sie das Bügeleisen senkrecht hin, füllen Sie den Wasserbehälter ganz auf und stellen Sie den Thermostaten auf die MAX Position - **fig. 10.**
- Sobald die Temperaturkontrollleuchte ausgeht, den Netzstecker ziehen, und den Bügelautomaten waagrecht über ein Spülbecken halten.
- Den Anti-Kalk-Stab herausnehmen.
- Den Bügelautomaten leicht waagrecht über einem Spülbecken schütteln bis ein Teil des Wassers aus dem Wassertank (mit den Schmutzpartikeln) durch die Öffnungen in der Sohle abgeflossen ist.
- Zum Ende des Vorgangs den Anti-Kalk-Stab wieder einsetzen.
- Den Bügelautomaten wieder an das Stromnetz anschließen und 2 Minuten auf das Heck stellen bis die Sohle trocken ist.
- Den Netzstecker des Bügelautomaten erneut ziehen, und die lauwarne Sohle mit einem weichen Tuch abwischen.

Hinweis : Durch die Selbstreinigung verkalkt ihr Bügelautomat wesentlich langsamer.

Achtung!
Zum Herausnehmen oder Wiedereinsetzen des Anti-Kalk-Stabs Ihres Bügeleisens muss der Dampfknopf unbedingt auf VAPEUR ☼ gestellt werden.

2. Reinigen der Bügelsohle

Ihr Bügeleisen ist mit einer selbstreinigenden Bügelsohle ausgestattet, bei der das Prinzip der Katalyse zur Anwendung kommt.

Ihre exklusive Aktiv-Beschichtung entfernt ununterbrochen alle durch einen normalen Betrieb verursachten Verunreinigungen. Bei Gebrauch mit einem unsachgemäß eingestellten Programm können jedoch Verunreinigungen auftreten, die nur durch manuelle Reinigung entfernt werden können. Reinigen Sie die noch lauwarme Bügelsohle in diesem Fall mit einem weichen, angefeuchteten Tuch, um die Beschichtung nicht zu beschädigen.

Achtung!

Die selbstreinigende Bügelsohle erleidet bei Gebrauch eines Scheuerpads Schaden - Fig. 17.

Aufbewahrung des Bügelautomaten

- Den Netzstecker ziehen und warten, bis die Sohle abgekühlt ist.
- Den Wassertank leeren und den Dampfgregler auf TROCKEN  stellen. Es ist nicht schlimm, wenn ein bisschen Wasser im Wassertank zurückbleibt.
- Das Netzkabel um den Ring an der Heckseite des Bügelautomaten wickeln.
- **Den Bügelautomaten zum Aufbewahren auf das Heck stellen.**



Umwelt



Denken Sie an den Schutz der Umwelt !

- ① Ihr Gerät enthält wertvolle Rohstoffe, die wieder verwertet werden können.
- ➔ Geben Sie Ihr Gerät deshalb bitte bei einer Sammelstelle Ihrer Stadt oder Gemeinde ab.

Ein Problem mit ihrem Bügelautomaten ?

Probleme	Mögliche Ursachen	Lösungen
<ul style="list-style-type: none"> • Aus den Öffnungen in der Sohle tritt Wasser aus. 	<ul style="list-style-type: none"> • Sie verwenden die Dampfstoßtaste zu oft. • Sie haben den Bügelautomaten liegend aufbewahrt, ohne ihn zu leeren und ohne den Dampfgregler auf TROCKEN zu stellen. 	<ul style="list-style-type: none"> • Lassen Sie zwischen jeder Betätigung einige Sekunden verstreichen. • Siehe Kapitel "Aufbewahrung des Bügelautomaten"
<ul style="list-style-type: none"> • Aus den Öffnungen der Sohle fließt eine braune Flüssigkeit, die Flecken auf der Wäsche hinterlässt. 	<ul style="list-style-type: none"> • Sie verwenden chemische Entkalkungsmittel. • Sie verwenden eine der Wasserqualitäten, von denen abgeraten wird. 	<ul style="list-style-type: none"> • Geben Sie niemals Entkalkungsmittel in den Wassertank. • Bitte lesen Sie das Kapitel "Welche Wasserqualitäten man nicht benutzen sollte" nach.
<ul style="list-style-type: none"> • Die Sohle des Bügelautomaten ist verschmutzt oder braun und kann Flecken auf der Wäsche hinterlassen. 	<ul style="list-style-type: none"> • Sie haben zum Bügeln nicht das passende Programm eingestellt (zu hohe Temperatur). • Ihre Wäsche wurde nicht ausreichend gespült oder Sie verwenden Sprühstärke. 	<ul style="list-style-type: none"> • Stellen Sie das geeignete Programm ein. Siehe Kapitel „Reinigung der Bügelsohle“. • Sprühen Sie die Bügelstärke auf die Rückseite des zu bügelnden Stoffes.
<ul style="list-style-type: none"> • Es tritt kein oder nur wenig Dampf aus. 	<ul style="list-style-type: none"> • Der Wassertank ist leer. • Der Anti-Kalk-Stab ist schmutzig. • Ihr Bügelautomat ist verkalkt. • Ihr Bügelautomat wurde zu lange zum Trockenbügeln verwendet. 	<ul style="list-style-type: none"> • Füllen Sie den Wassertank. • Reinigen Sie den Anti-Kalk-Stab. • Reinigen Sie den Anti-Kalk-Stab und führen Sie eine Selbstreinigung durch. • Führen Sie eine Selbstreinigung durch.
<ul style="list-style-type: none"> • Die Sohle ist verkratzt oder beschädigt. 	<ul style="list-style-type: none"> • Sie haben Ihren Bügelautomaten mit der Sohle auf eine metallische Unterlage gestellt. • Sie haben die Bügelsohle mit einem Scheuerpad oder einem Metallschwamm gereinigt. 	<ul style="list-style-type: none"> • Stellen Sie den Bügelautomaten immer auf das Heck. • Siehe Kapitel „Reinigung der Bügelsohle“.
<ul style="list-style-type: none"> • Aus der Klappe des Wasserbehälters tritt Wasser aus. 	<ul style="list-style-type: none"> • Sie haben die Klappe des Wasserbehälters nicht richtig geschlossen. 	<ul style="list-style-type: none"> • Vergewissern Sie sich, dass die Klappe des Wasserbehälters richtig (hörbares Einrasten) geschlossen ist.
<ul style="list-style-type: none"> • Der Bügelautomat gibt beim Füllen des Wassertanks Dampf ab. 	<ul style="list-style-type: none"> • Der Dampfgregler steht nicht auf der Position TROCKEN . 	<ul style="list-style-type: none"> • Stellen Sie den Dampfgregler auf die Position TROCKEN .
<ul style="list-style-type: none"> • Der Sprühmechanismus und/oder die Dampfstoßfunktion funktionieren nicht. 	<ul style="list-style-type: none"> • Der Wassertank ist leer. 	<ul style="list-style-type: none"> • Füllen Sie den Wassertank auf.
<ul style="list-style-type: none"> • Aus der Vorderseite des Bügeleisens tritt Wasser aus. 	<ul style="list-style-type: none"> • Sie haben beim Befüllen des Wasserbehälters die MAX Anzeige überschritten. 	<ul style="list-style-type: none"> • Entfernen Sie das überschüssige Wasser aus dem Wasserbehälter.

Sollten andere Probleme auftreten, wenden Sie sich bitte an eine zugelassene Kundendienststelle.

Pour votre sécurité

Pour votre sécurité, cet appareil est conforme aux normes et réglementations applicables (Directives Basse Tension, Compatibilité Electromagnétique, Environnement ...).

• Merci de lire attentivement ce mode d'emploi et de le conserver.

- Cet appareil n'est pas prévu pour être utilisé par des personnes (y compris les enfants) dont les capacités physiques, sensorielles ou mentales sont réduites, ou des personnes dénuées d'expérience ou de connaissance, sauf si elles ont pu bénéficier, par l'intermédiaire d'une personne responsable de leur sécurité, d'une surveillance ou d'instructions préalables concernant l'utilisation de l'appareil. Il convient de surveiller les enfants pour s'assurer qu'ils ne jouent pas avec l'appareil.
- **Attention ! la tension de votre installation électrique doit correspondre à celle du fer (220-240V). Toute erreur de branchement peut causer un dommage irréversible au fer et annule la garantie.**
- Ce fer doit être obligatoirement branché sur une prise de courant avec terre. Si vous utilisez une rallonge, vérifiez qu'elle est de type bipolaire (16A) avec conducteur de terre.
- Si le câble d'alimentation est endommagé, il doit être immédiatement remplacé par un Centre Service Agréé, afin d'éviter un danger.
- L'appareil ne doit pas être utilisé s'il a chuté, s'il présente des dommages apparents, s'il fuit ou présente des anomalies de fonctionnement. Ne démontez jamais votre appareil : faites-le examiner dans un Centre Service Agréé, afin d'éviter un danger.
- Ne plongez jamais le fer dans l'eau !
- Ne débranchez pas l'appareil en tirant sur le cordon. Débranchez toujours votre appareil : avant de le remplir - **fig. 3** ou de rincer le réservoir, avant de le nettoyer, après chaque utilisation.
- Ne laissez jamais l'appareil sans surveillance lorsqu'il est raccordé à l'alimentation électrique ; tant qu'il n'a pas refroidi environ 1 heure.
- La semelle du fer peut être très chaude : ne la touchez jamais et laissez toujours refroidir votre fer avant de le ranger. Votre appareil émet de la vapeur qui peut occasionner des brûlures, spécialement lorsque vous repassez sur un angle de votre table à repasser. Ne dirigez jamais la vapeur sur des personnes ou des animaux.
- Votre fer doit être utilisé et posé sur une surface stable. Lorsque vous posez votre fer sur son repose-fer, assurez-vous que la surface sur laquelle vous le posez est stable.
- Ce produit a été conçu pour un usage domestique uniquement. Pour tout usage inapproprié ou contraire aux instructions, la marque décline toute responsabilité et la garantie n'est plus valable.

Description

- | | | | |
|---|------------------------------------|----|--|
| 1 | Spray | 10 | Talon extra large avec coussin anti-dérapant |
| 2 | Tableau de bord thermostat | 11 | Ouverture du réservoir |
| 3 | Préhension tige anti-calcaire | 12 | Système anti-calcaire intégré |
| 4 | Commande Sec / Vapeur | 13 | Voyant de thermostat |
| 5 | Touche Spray | 14 | Thermostat Autosteam Control |
| 6 | Touche Superpressing | 15 | Semelle Autoclean Catalys® |
| 7 | Voyant Auto-Stop (selon modèle) | 16 | Orifice de remplissage du réservoir |
| 8 | Poignée confort gel (selon modèle) | | |
| 9 | Cordon d'alimentation | | |

Avant la première utilisation

Attention !

Retirez les éventuelles étiquettes de semelle avant de faire chauffer le fer (selon modèle).

Attention ! Avant la première utilisation de votre fer en position vapeur, nous vous recommandons de le faire fonctionner quelques instants en position horizontale et en dehors de votre linge. Dans les mêmes conditions, actionner plusieurs fois la commande Superpressing.

Durant les premières utilisations, il peut se produire un dégagement de fumée et une odeur sans nocivité.

Ce phénomène sans conséquence sur l'utilisation disparaîtra rapidement.

Quelle eau utiliser ?

Votre appareil a été conçu pour fonctionner avec l'eau du robinet. Il est cependant nécessaire de procéder régulièrement à l'auto-nettoyage de la chambre de vaporisation, afin d'éliminer le calcaire accumulé. Si votre eau est très calcaire (ceci est vérifiable auprès de votre mairie ou du service des eaux), il est possible de mélanger l'eau du robinet avec de l'eau déminéralisée du commerce dans les proportions suivantes :

- 50% d'eau du robinet, - 50% d'eau déminéralisée.

La chaleur concentre les éléments contenus dans l'eau, lors de l'évaporation. Les eaux ci-dessous contiennent des déchets organiques ou des éléments minéraux qui peuvent provoquer des crachements, des coulures brunes ou un vieillissement prématuré de votre appareil : eau déminéralisée du commerce pure, eau des sèche-linges, eaux parfumées, eau adoucie, eau des réfrigérateurs, eau des batteries, eau des climatiseurs, eau distillée, eau de pluie. Nous vous demandons donc de ne pas utiliser de telles eaux.

Utilisation

Repasser à la vapeur

1. Remplissez le réservoir

- Débranchez votre fer avant de le remplir.
- Placez la commande vapeur sur SEC - fig. 1.
- Prenez le fer d'une main, inclinez-le légèrement, semelle vers le bas - fig. 3.
- Pour ouvrir la trappe du réservoir appuyez sur le bouton - fig. 2.
- Remplissez le réservoir - fig. 3 jusqu'au repère «MAX». Le repère MAX correspond à une capacité de 350 cc.
- Refermez la trappe du réservoir jusqu'à entendre le clic - fig. 4.
- Vous pouvez brancher votre fer.

2. Choisissez votre programme de repassage

- Votre fer dispose de la fonction Autosteam Control qui préconise 8 programmes de repassage :
- En fonction du type de textile sélectionné, votre fer détermine automatiquement et avec précision les niveaux de température et de débit vapeur adaptés, pour garantir le meilleur résultat.
- Pour sélectionner le programme de repassage approprié, actionnez le thermostat situé sous la poignée - fig. 5.
- Rotation côté gauche : vous accédez aux programmes nécessitant des niveaux de température et de vapeur bas.
- Rotation côté droit : vous accédez aux programmes nécessitant des niveaux de température et de vapeur élevés.
- Le programme sélectionné s'affiche automatiquement sur le tableau de bord situé à l'avant du fer - fig. 6.
- Placez la commande vapeur sur VAPEUR - fig. 1.
- Lorsque votre fer atteint la température requise, le voyant du thermostat s'éteint - fig. 7. Vous pouvez repasser.

3. Humidifiez le linge (spray)

- Quand vous repassez, appuyez plusieurs fois de suite sur le bouton Spray pour humidifier le linge - fig. 8 et enlever les plis résistants.

4. Obtenir plus de vapeur (Superpressing)

- Appuyez de temps en temps sur la touche Superpressing - fig. 9.
- Respectez un intervalle de quelques secondes entre deux appuis.

5. Défroisser verticalement

- Idéal pour éliminer les plis sur les costumes, les vestes, les jupes, les rideaux,...
- Suspendez le vêtement à un cintre et tendez le tissu d'une main. La vapeur étant très chaude, ne défroissez jamais un vêtement sur une personne mais toujours sur un cintre.
- Réglez votre thermostat sur MAX - fig. 10.
- Appuyez sur la touche Superpressing () par impulsions - fig. 9 et effectuez un mouvement de haut en bas - fig. 11.
- Maintenez le fer à quelques centimètres du tissu pour ne pas brûler les textiles délicats.

6. Système Anti-Calc Plus

- Votre fer vapeur est équipé d'un système anti-calcaire intégré - fig. 12.
- Ce système permet :
 - une meilleure qualité de repassage : débit vapeur constant pendant toute la durée du repassage.
 - de prolonger la durée de vie de votre fer.

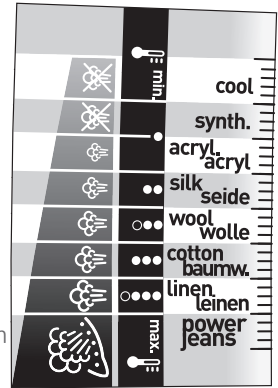

Notre conseil : Tissus et température de repassage :

- **Votre fer chauffe vite :** commencez d'abord par les tissus qui se repassent à basse température, puis terminez par ceux qui demandent une température plus élevée ;
- **Si vous passez à un programme nécessitant des températures moins élevées,** attendez que le voyant de thermostat se rallume avant de repasser à nouveau.
- **Si vous repassez un tissu fait de fibres mélangées :** réglez la température de repassage sur la fibre la plus fragile.

7. Fonction Anti-goutte

- L'Autosteam Control, c'est-à-dire le principe de sélection automatique de la vapeur en fonction du tissu sélectionné, permet de réduire le débit vapeur à basse température et d'éviter que votre fer ne goutte sur le linge.

8. Sécurité Auto-Stop (selon modèle)

- Pour votre sécurité, le système électronique coupe l'alimentation et **le voyant de l'auto-stop clignote - fig. 13 lorsque :**

- Le fer reste plus de 8 minutes immobile sur le talon
 - Le fer reste plus de 30 secondes posé à plat ou sur le coté.
- Pour remettre le fer en marche, il suffit de l'agiter légèrement jusqu'à ce que le voyant ne clignote plus.

Quand la sécurité auto-stop est activée, il est normal que le voyant de thermostat reste éteint.

9. Semelle Autoclean Catalys®

- Votre fer est équipé d'une semelle autonettoyante - **fig. 14** fonctionnant par catalyse.
- Son revêtement exclusif permet d'éliminer en continu toutes les impuretés générées par un usage normal. Il est recommandé de toujours poser votre fer sur son talon pour préserver son revêtement autonettoyant.

Repasser à sec

- Choisissez votre programme de repassage.
- Placez la commande vapeur sur SEC ☼ - **fig. 1.**
- Vous pouvez repasser lorsque le voyant s'éteint.

Entretien votre fer

ATTENTION ! Débranchez et laissez refroidir votre fer avant de le nettoyer.

Nettoyez la tige anti-calcaire (une fois par mois)

- Débranchez votre fer et videz le réservoir.
- **Pour retirer la tige anti-calcaire, réglez votre thermostat sur la position MAX - fig. 10, placez la commande vapeur sur VAPEUR ☼, la tige de votre fer peut alors être extraite - fig. 15.**

Ne jamais toucher l'extrémité de la tige

- Laissez tremper la tige pendant 4 heures dans un verre de vinaigre d'alcool blanc ou bien du jus de citron nature - **fig. 16.**
- Rincez la tige sous l'eau du robinet.
- Remettez la tige anti-calcaire en place.

Le fer ne fonctionne pas sans la tige anti-calcaire

1. Faites un auto-nettoyage

Pour prolonger la durée de vie de votre fer, faites un auto-nettoyage une fois par mois.

- **Placez la commande vapeur sur SEC ☼.**
- Placez le fer sur son talon, réservoir plein et réglez le thermostat sur la position MAX - **fig. 10.**
- Lorsque le voyant s'éteint, débranchez le fer et placez-le au-dessus d'un évier.
- Enlevez la tige anti-calcaire.
- Secouez le fer légèrement et horizontalement, au-dessus d'un évier, jusqu'à ce qu'une partie de l'eau (avec les impuretés) se soit écoulées par la semelle.
- A la fin de l'opération, remplacez la tige anti-calcaire.
- Rebranchez votre fer 2 minutes sur son talon pour sécher la semelle.
- Débranchez votre fer et lorsque la semelle est tiède, essuyez-la avec un chiffon doux.

Notre conseil : L'auto-nettoyage permet de retarder l'entartrage de votre fer.

Attention !
La position vapeur doit obligatoirement être sur vapeur ☼ pour pouvoir retirer ou remettre la tige anticalcaire de votre fer.

2. Nettoyez la semelle

Votre fer est équipé d'une semelle autonettoyante fonctionnant par catalyse. Son revêtement actif exclusif lui permet d'éliminer en continu toutes les impuretés qui peuvent être générées au quotidien dans des conditions normales d'utilisation. Un repassage avec un programme inadapté peut néanmoins laisser des traces nécessitant un nettoyage manuel. Dans ce cas, il est conseillé d'utiliser un chiffon doux et humide sur la semelle encore tiède afin de ne pas endommager le revêtement.

Attention ! L'utilisation d'un tampon abrasif endommage le revêtement autonettoyant de votre semelle - Fig. 17

- Débranchez-le et attendez que la semelle refroidisse.
- Videz le réservoir et placez la commande vapeur sur SEC . Un peu d'eau peut rester dans le réservoir.
- Enroulez le cordon autour de l'arceau arrière du fer.
- **Rangez le fer sur son talon.**



Environnement



Participons à la protection de l'environnement !

- ① Votre appareil contient de nombreux matériaux valorisables ou recyclables.
- ➔ Confiez celui-ci dans un point de collecte pour que son traitement soit effectué.

Un problème avec votre fer ?

Problèmes	Causes possibles	Solutions
<ul style="list-style-type: none"> • L'eau coule par les trous de la semelle. 	<ul style="list-style-type: none"> • Vous utilisez la commande Superpressing trop souvent. • Vous avez rangé le fer à plat, sans le vider et sans placer la commande sur SEC. 	<ul style="list-style-type: none"> • Attendez quelques secondes entre chaque utilisation. • Consultez le chapitre «Ranger votre fer».
<ul style="list-style-type: none"> • Des coulures brunes sortent de la semelle et tachent le linge. 	<ul style="list-style-type: none"> • Vous utilisez des produits détartrants chimiques. • Vous utilisez une des eaux déconseillées. 	<ul style="list-style-type: none"> • N'ajoutez aucun produit détartrant à l'eau du réservoir. • Consultez le chapitre «Quelles eaux éviter?».
<ul style="list-style-type: none"> • La semelle est sale ou brune et peut tacher le linge. 	<ul style="list-style-type: none"> • Vous avez repassé avec un programme inadapté (température trop élevée). • Votre linge n'est pas suffisamment rincé ou bien vous utilisez de l'amidon. 	<ul style="list-style-type: none"> • Choisissez le programme adéquate. Reportez vous au chapitre « Nettoyez la semelle ». • Pulvérisez l'amidon à l'envers de la face à repasser.
<ul style="list-style-type: none"> • Votre fer produit peu ou pas de vapeur. 	<ul style="list-style-type: none"> • Le réservoir est vide. • La tige anti-calcaire est sale. • Votre fer est entartré. • Votre fer a été utilisé trop longtemps à sec. 	<ul style="list-style-type: none"> • Remplissez-le. • Nettoyez la tige anti-calcaire. • Nettoyez la tige anti-calcaire et faites un auto-nettoyage. • Faites un auto-nettoyage.
<ul style="list-style-type: none"> • La semelle est rayée ou abîmée. 	<ul style="list-style-type: none"> • Vous avez posé votre fer à plat sur un repose-fer métallique. • Vous avez nettoyé votre semelle avec un tampon abrasif ou métallique. 	<ul style="list-style-type: none"> • Posez toujours votre fer sur son talon. • Reportez vous au chapitre « Nettoyez la semelle ».
<ul style="list-style-type: none"> • L'eau s'écoule par la trappe du réservoir. 	<ul style="list-style-type: none"> • Vous avez mal refermé la trappe du réservoir. 	<ul style="list-style-type: none"> • Vérifiez que la trappe du réservoir est bien fermée (jusqu'au clic).
<ul style="list-style-type: none"> • Le fer vaporise en fin de remplissage du réservoir. 	<ul style="list-style-type: none"> • Le curseur de commande vapeur n'est pas sur la position SEC . 	<ul style="list-style-type: none"> • Vérifiez que la commande vapeur est sur la position SEC .
<ul style="list-style-type: none"> • Le spray et/ou le superpressing ne fonctionnent pas. 	<ul style="list-style-type: none"> • Le réservoir est vide. 	<ul style="list-style-type: none"> • Remplissez le réservoir.
<ul style="list-style-type: none"> • De l'eau coule à l'avant du fer. 	<ul style="list-style-type: none"> • Vous avez dépassé le niveau MAX lors du remplissage du réservoir. 	<ul style="list-style-type: none"> • Videz le surplus par le réservoir.

Pour tout autre problème, adressez-vous à un centre service agréé pour faire vérifier votre fer.

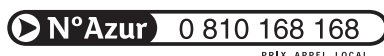

PRIX APPEL LOCAL

Veiligheidsadviezen

De veiligheid van dit apparaat voldoet aan de geldende technische voorschriften en normen (elektromagnetische compatibiliteit, laagspanning, milieu).

- **Lees deze gebruiksaanwijzing aandachtig door en bewaar hem zorgvuldig.**
- Dit apparaat is niet bedoeld om zonder hulp of toezicht gebruikt te worden door kinderen of andere personen, indien hun fysieke, zintuiglijke of mentale vermogens hen niet in staat stellen dit apparaat op een veilige wijze te gebruiken of indien zij geen ervaring hiermee of kennis hiervan hebben, tenzij zij door tussenkomst van een voor hun veiligheid verantwoordelijke persoon onder toezicht staan of van tevoren instructies hebben ontvangen betreffende het gebruik van het apparaat. Er moet toezicht op kinderen zijn, zodat zij niet met het apparaat kunnen spelen.
- **Let op! De spanning van uw elektriciteitsnet dient overeen te stemmen met die van uw strijkijzer (220-240 V). Een foutieve aansluiting kan onherstelbare schade veroorzaken en de garantie teniet doen.**
- Uw strijkijzer dient aangesloten te worden op een geaard stopcontact. Gebruikt u een verlengsnoer, dan dient dit tweepolig (16A) en geaard te zijn.
- Indien het elektriciteits snoer beschadigd is, moet dit onmiddellijk vervangen worden door een erkend reparateur om gevaar te voorkomen. Controleer het snoer regelmatig op eventuele defecten of breuken.
- Indien uw strijkijzer is gevallen of een harde schok heeft ondergaan, dient u het apparaat altijd te laten controleren door een erkend reparateur (zie servicelijst). Zelfs indien er aan de buitenkant geen schade is, kan er inwendig toch schade zijn ontstaan aan het waterreservoir of de thermostaatbeveiliging. Het strijkijzer mag tevens niet meer gebruikt worden als het lekt of wanneer er problemen zijn tijdens het functioneren. Demonteer het apparaat nooit zelf, laat het altijd nakijken door een erkend reparateur, om elk risico uit te sluiten.
- Dompel uw strijkijzer nooit onder in water!
- Trek niet aan het snoer om de stekker uit het stopcontact te trekken. Haal de stekker altijd uit het stopcontact voordat u het reservoir vult - **fig. 3** leegt of spoelt, voordat u het strijkijzer reinigt en na elk gebruik.
- Laat het apparaat nooit zonder toezicht wanneer het op het elektriciteitsnet is aangesloten en zolang het niet ca. 1 uur afgekoeld is.
- De strijkzool van uw strijkijzer kan zeer heet worden ; raak deze nooit aan en laat het strijkijzer afkoelen voordat u het opbergt. Uw apparaat produceert stoom die brandwonden kan veroorzaken, vooral wanneer u op een hoek van uw strijkplank strijkt. Richt de stoom nooit op personen of dieren.
- Uw strijkijzer moet gebruikt en geplaatst worden op een stabiele ondergrond; wanneer u het strijkijzer op het strijkijzerplateau zet, controleer dan of het oppervlak waarop u deze plaatst stabiel is.
- Gebruik een stoomdoorlatende strijkplank. Gebruik nooit een strijkzoolhoes om de zool van uw strijkijzer.
- Dit product is uitsluitend geschikt voor huishoudelijk gebruik. Bij een onjuist gebruik of een gebruik waarbij de instructies niet in acht genomen worden, kan de fabrikant geen aansprakelijkheid erkennen en is de garantie niet meer geldig.

Beschrijving

- | | | | |
|---|---|----|--|
| 1 | Spray | 9 | Elektriciteits snoer |
| 2 | Display automatische stoominstelling | 10 | Extra brede achterkant met anti-slip |
| 3 | Uitneembaar anti-kalkstaafje | 11 | Bedieningsknop waterreservoir |
| 4 | Bedieningsknop Droog/Stoom | 12 | Geïntegreerd anti-kalksysteem |
| 5 | Sprayknop | 13 | Controlelampje thermostaat |
| 6 | Extra-stoomknop | 14 | Thermostaat automatische stoominstelling |
| 7 | Controlelampje Auto-Stop (afhankelijk van model) | 15 | Katalyserende (reinigende) strijkzool (Autoclean Catalys®) |
| 8 | Comfort gel-handgreep (afhankelijk van het model) | 16 | Vulopening van het waterreservoir |

Voor het eerste gebruik

Let op! Verwijder de eventuele etiketten van de strijkzool voordat u het strijkijzer aanzet (afhankelijk van model).

Let op! Als u voor het eerst stoom gaat gebruiken, raden wij u aan het strijkijzer even in horizontale positie te laten werken. Houd het hierbij niet boven uw strijkgoed. Druk op dezelfde wijze enkele malen op de extra-stoomknop. De eerste keren dat u uw strijkijzer gebruikt, kan er een beetje rook en een onschadelijke geur vrijkomen. Dit heeft geen invloed op het gebruik van uw strijkijzer en zal snel verdwijnen.

Welk water kunt u gebruiken ?

Uw strijkijzer is ontwikkeld voor het gebruik van kraanwater. Het is echter noodzakelijk regelmatig de zelfreinigingsfunctie toe te passen om eventuele kalkresten in de stoomkamer te verwijderen. Bevat uw kraanwater een hoog kalkgehalte (dit kunt u navragen bij uw gemeente of bij uw waterleidingbedrijf), dan kunt u het mengen met gedemineraliseerd of gedistilleerd water in de volgende verhoudingen : - 50 % kraanwater, - 50 % gedemineraliseerd water.

Welk soort water mag u niet gebruiken ?

Bij het verdampen van het water neemt de concentratie van elementen in het water toe. De onderstaande soorten water bevatten organische afvalstoffen of mineralen die waterdruppels, bruine vlekken, lekkage of een voortijdige slijtage van uw strijkijzer kunnen veroorzaken: puur gedemineraliseerd water, water uit wasdrogers, geparfumeerd water, water dat verzacht is, water uit koelkasten, accuwater, water uit airconditioners, puur gedistilleerd water en regenwater. Wij verzoeken u dan ook deze soorten water niet te gebruiken.

NL

Gebruik

Strijken met stoom

1. Het vullen van het waterreservoir

- Haal de stekker uit het stopcontact voordat u het waterreservoir vult.
- Belangrijk! Zet de stoomregelaar op DROOG (NIET STOMEN) ☀ - fig. 1.
- Neem het strijkijzer met één hand vast, zet het enigszins schuin, met de strijkzool naar beneden gericht - fig. 3.
- Druk voor het openen van het klepje van het waterreservoir op de knop - fig. 2.
- Vul het waterreservoir - fig. 3 tot het streepje «MAX». Het streepje MAX komt overeen met een inhoud van 350 cc.
- Sluit het klepje van het waterreservoir tot u een klik hoort - fig. 4.
- U kunt nu de stekker in het stopcontact steken.

2. Kies het gewenste strijkprogramma

- Uw strijkijzer heeft de Autosteam Control functie, die 8 strijkprogramma's automatisch voor u instelt:
- Afhankelijk van het geselecteerde soort textiel bepaalt uw strijkijzer automatisch op nauwkeurige wijze de juiste temperatuur en hoeveelheid stoom, voor het beste resultaat.
- Selecteer het juiste strijkprogramma door aan de ronde thermostaatknop te draaien - fig. 5.
- Draai naar links ⚡ : voor de programma's met een lage temperatuur en een kleine hoeveelheid stoom.
- Draai naar rechts ⚡ : voor de programma's met een hoge temperatuur en een grote hoeveelheid stoom.
- Het geselecteerde programma wordt automatisch weergegeven op het bedieningspaneel aan de voorzijde van het strijkijzer - fig. 6.
- Zet de stoomknop op stoom ☁ - fig. 1.
- Wanneer uw strijkijzer de gewenste temperatuur bereikt heeft, dooft het controlelampje van de thermostaat - fig. 7. U kunt nu beginnen met strijken.

3. Het bevochtigen van het strijkgoed (spray) ☁

- Druk tijdens het strijken meerdere malen achterelkaar op de sprayknop om het strijkgoed te bevochtigen - fig. 8 en hardnekkige vouwen te verwijderen.

4. Meer stoom (extra-stoomknop) ☁

- Druk af en toe op de extra-stoomknop - fig. 9.
- Wacht enkele seconden voordat u opnieuw op deze knop drukt.

5. Verticaal gladstomen

- Ideaal voor het verwijderen van kreukels op kostuums, colberts, rokken, gordijnen,...
- Hang het kledingstuk op een hangertje en trek de stof strak. De stoom is zeer heet, u dient dan ook nooit een kledingstuk glad te stomen op een persoon, maar altijd op een hangertje.
- Stel uw thermostaat in op MAX - fig. 10.
- Druk een paar keer op de extra-stoomknop (☁) en beweeg - fig. 9 uw strijkijzer hierbij van boven naar beneden - fig. 11.
- Houd het strijkijzer hierbij op enkele centimeters afstand van het kledingstuk om het verbranden van kwetsbare stoffen te voorkomen.

6. Anti-Kalk Plus systeem

- Uw strijkijzer is voorzien van een geïntegreerd anti-kalksysteem - fig. 12.
- Met dit systeem kan :
- een beter strijkresultaat worden bereikt door een constante hoeveelheid stoom tijdens het strijken.
- de levensduur van uw strijkijzer worden verlengd.

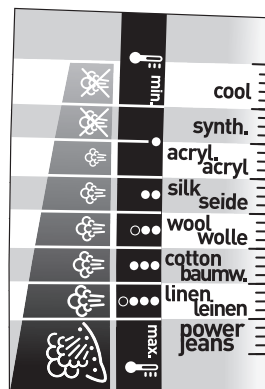

Ons advies : Weefsels en strijkt temperatuur :

- Uw strijkijzer wordt snel warm: begin daarom met strijkgoed dat op een lage temperatuur gestreken dient te worden en strijk vervolgens het strijkgoed dat een hogere temperatuur verdraagt.
- Als u overgaat op een programma met een lagere temperatuur, wacht dan tot het controlelampje van de thermostaat weer gaat branden, voordat u opnieuw gaat strijken.
- Indien u strijkgoed van gemengde vezels strijkt : stel dan de strijkt temperatuur in op de meest kwetsbare vezelsoort.

7. Druppelstop-functie

- Met de Autosteam Control, dat wil zeggen, automatische stoominstelling aan de hand van het gekozen weefsel, kan bij een lage temperatuur de hoeveelheid stoom verminderd worden, zodat er geen druppels van het strijkijzer op het strijkgoed terecht komen.

8. Auto-Stop-beveiliging (afhankelijk van model)

- Voor uw veiligheid onderbreekt het elektronische systeem de stroomvoorziening **en knippert het auto-stop controlelampje - fig. 13 wanneer :**

- Het strijkijzer langer dan 8 minuten ongebruikt op de hiel staat.
- Het strijkijzer langer dan 30 seconden plat of op de zijkant blijft staan.
- Om uw strijkijzer opnieuw in gebruik te nemen, beweegt u het licht heen en weer, tot het lampje niet meer knippert.

Wanneer de Auto-Stop-beveiliging werkt, is het normaal dat het controlelampje van de thermostaat niet brandt.

9. Autoclean Catalys® strijkzool

- Uw strijkijzer is voorzien van een zelfreinigende strijkzool - **fig. 14** die op basis van het katalyse-principe werkt.
- De exclusieve coating zorgt dat onzuiverheden continu verwijderd worden. Het wordt aanbevolen altijd uw strijkijzer op zijn hiel te plaatsen, ter bescherming van de zelfreinigende coating.

Strijken zonder stoom

- Kies het gewenste strijkprogramma.
- Zet de stoomregelaar op DROOG ☀ - **fig. 1.**
- U kunt gaan strijken als het controlelampje uitgaat.

Onderhoud van uw strijkijzer

LET OP ! Haal eerst de stekker uit het stopcontact en laat uw strijkijzer afkoelen voordat u het schoonmaakt. Gebruik nooit ontkalkingsmiddelen of azijn in uw stoomstrijkijzer. Deze middelen kunnen het strijkijzer beschadigen.

Schoonmaken van het anti-kalkstaafje (eenmaal per maand) _

- Haal de stekker uit het stopcontact en leeg het waterreservoir.
- **Stel voor het verwijderen van het anti-kalkstaafje de thermostaat op de stand MAX - fig. 10, plaats de stoomknop op STOOM ☁, u kunt nu het staafje uit het strijkijzer halen - fig. 15.**

Raak het puntje van het anti-kalkstaafje niet aan

- Laat het anti-kalkstaafje gedurende 4 uur in een glas met schoonmaakazijn of puur citroensap weken - **fig. 16.**
- Spoel het staafje af onder de kraan.
- Plaats het staafje terug in het strijkijzer en druk het goed aan.

Zonder het anti-kalkstaafje functioneert het strijkijzer niet _

1. Toepassen van de zelfreinigingsfunctie

Pas, om voortijdige slijtage van uw strijkijzer te voorkomen, de zelfreinigings-functie minstens eenmaal per maand toe.

- **Zet de stoomknop op DROOG ☀.**
- Plaats het strijkijzer op zijn hiel, met een vol waterreservoir en stel de thermostaat af op de stand MAX - **fig. 10.**
- Haal de stekker uit het stopcontact wanneer het controlelampje uitgaat en houd het strijkijzer boven de gootsteen.
- Verwijder het anti-kalkstaafje.
- Schud het strijkijzer voorzichtig heen en weer boven de gootsteen totdat een deel van het water uit het waterreservoir (met de vuildeeltjes) via de strijkzool is afgevoerd.
- Na deze handeling het anti-kalkstaafje weer op zijn plaats zetten.
- Steek vervolgens nogmaals gedurende 2 minuten de stekker in het stopcontact om de strijkzool te laten drogen.
- Haal de stekker uit het stopcontact en droog de strijkzool (als deze voldoende is afgekoeld) af met een zachte doek.

Ons advies: De zelfreinigingsfunctie voorkomt voortijdige kalkvorming in uw strijkijzer.

Let op!
De stoomknop moet altijd op STOOM ☁ staan om het anti-kalkstaafje van het strijkijzer te kunnen verwijderen of terugplaatsen.

2. Schoonmaken van de strijkzool

Uw strijkijzer is voorzien van een zelfreinigende strijkzool die op basis van het katalyse-systeem werkt.

Let op!
Het gebruik van een schuursponsje

Met zijn exclusieve actieve coating kunnen continu alle onzuiverheden verwijderd worden. Strijken met een verkeerd programma kan echter sporen achter laten, waardoor een handmatige reiniging nodig is. In dit geval is het aan te bevelen de nog lauwe strijkzool af te nemen met een zachte, vochtige doek, om de coating niet te beschadigen.

beschadigt de zelfreinigende coating van de strijkzool - Fig. 17

NL

Het opbergen van uw strijkijzer

- Haal de stekker uit het stopcontact en wacht tot de strijkzool is afgekoeld.
- Leeg direct het waterwaterreservoir en controleer of de stoomregelaar op DROOG ☒ staat. Er kan een beetje water in het waterreservoir achterblijven.
- Rol het snoer rond de achterkant van het strijkijzer niet de strak.
- **Zet het strijkijzer op zijn achterkant.**

Milieu



Wees vriendelijk voor het milieu !

- ① Uw apparaat bevat materialen die geschikt zijn voor hergebruik.
- ➡ Lever het in bij het milieustation in uw gemeente of bij onze technische dienst.

Problemen met uw strijkijzer ?

Problemen	Mogelijke oorzaken	Oplossingen
• Er komt water uit de gaatjes in de strijkzool.	<ul style="list-style-type: none"> • U gebruikt de extra-stoomknop te vaak. • U hebt het strijkijzer plat opgeborgen zonder het te legen en de stoomregelaar op DROOG (NIET STOMEN) te zetten. 	<ul style="list-style-type: none"> • Wacht een paar seconden voordat u weer op de knop drukt. • Zie de paragraaf "Het opbergen van uw strijkijzer".
• Er komt bruine vloeistof uit de strijkzool die vlekken veroorzaakt op het strijkgoed.	<ul style="list-style-type: none"> • U gebruikt chemische kalkoplossende middelen. • U gebruikt één van de afgeraden soorten water. 	<ul style="list-style-type: none"> • Voeg geen kalkoplossende middelen toe. • Raadpleeg het hoofdstuk "Welk water mag u niet gebruiken".
• De strijkzool is vuil of bruin en kan vlekken veroorzaken op het strijkgoed.	<ul style="list-style-type: none"> • U heeft met een verkeerd programma gestreken (te hoge temperatuur). • Uw wasgoed is niet voldoende gespoeld of u gebruikt stijfjesel. 	<ul style="list-style-type: none"> • Kies het juiste programma. Zie hoofdstuk « Reinig de strijkzool ». • Sproei het stijfjesel op de binnenzijde van het te strijken wasgoed.
• Er komt geen of weinig stoom uit het strijkijzer.	<ul style="list-style-type: none"> • Het waterwaterreservoir is leeg. • Het anti-kalkstaafje is vuil. • Er zit kalkaanslag in uw strijkijzer. • U hebt uw strijkijzer te lang zonder stoom gebruikt. 	<ul style="list-style-type: none"> • Vul het waterwaterreservoir met kraanwater. • Maak het anti-kalkstaafje schoon. • Maak het anti-kalkstaafje schoon en pas de zelfreinigingsfunctie toe. • Pas de zelfreinigingsfunctie toe.
• De strijkzool vertoont krassen of is beschadigd.	<ul style="list-style-type: none"> • U hebt uw strijkijzer op een metalen strijkijzerplateau gezet. • U heeft de strijkzool gereinigd met een schuursponsje of een metalen sponsje. 	<ul style="list-style-type: none"> • Zet het strijkijzer altijd op de achterkant. • Zie hoofdstuk « Reinig de strijkzool ».
• Er komt water uit het klepje van het waterreservoir.	<ul style="list-style-type: none"> • U heeft het klepje van het waterreservoir niet goed gesloten. 	<ul style="list-style-type: none"> • Controleer of het klepje van het waterreservoir goed gesloten is (totdat u een klik hoort).
• Er komt stoom uit het strijkijzer bij het vullen van het waterreservoir.	<ul style="list-style-type: none"> • De cursor van de stoomknop staat niet op de stand DROOG (NIET STOMEN) ☒. 	<ul style="list-style-type: none"> • Controleer of de stoomknop op de stand DROOG (NIET STOMEN) staat ☒.
• De spray en/of de extra-stoomknop werkt niet.	<ul style="list-style-type: none"> • Het waterreservoir is leeg. 	<ul style="list-style-type: none"> • Vul het waterreservoir.
• Er komt water uit de voorzijde van het strijkijzer	<ul style="list-style-type: none"> • U heeft tijdens het vullen van het waterreservoir het niveau MAX overschreden. 	<ul style="list-style-type: none"> • Verwijder het overtollige water via het waterreservoir.

Indien u de oorzaak van het probleem niet zelf heeft kunnen vinden, kunt u altijd contact opnemen met de consumentenservice van Groupe SEB Nederland BV of Groupe SEB Belgium SA (zie servicelijst).

Per la vostra sicurezza

La sicurezza del presente apparecchio è conforme alle specifiche tecniche e alle norme vigenti (compatibilità elettromagnetica, bassa tensione, ambiente).

• Leggere attentamente le istruzioni d'uso e conservarle.

- Questo apparecchio non deve essere utilizzato da persone (compresi i bambini) le cui capacità fisiche, sensoriali o mentali sono ridotte, o da persone prive di esperienza o di conoscenza, tranne se hanno potuto beneficiare, tramite una persona responsabile della loro sicurezza, di una sorveglianza o di istruzioni preliminari relative all'uso dell'apparecchio. È opportuno sorvegliare i bambini per assicurarsi che non giochino con l'apparecchio.
- **Attenzione ! la tensione della vostra installazione deve corrispondere a quella del ferro da stiro (220- 240 V). Qualsiasi errore di collegamento può causare danni irreversibili al ferro da stiro ed annullarne la garanzia.**
- Il presente ferro da stiro deve obbligatoriamente essere collegato ad una presa dotata di messa a terra. Se utilizzate una prolunga verificate che sia di tipo bipolare (16A) con conduttore di terra.
- Se il cavo di alimentazione è danneggiato, deve essere immediatamente sostituito presso un Centro Assistenza Tecnica autorizzato per evitare situazioni di pericolo.
- Non utilizzate l'apparecchio se è caduto, se perde acqua, se presenta danni visibili o anomalie di funzionamento. Non smontate mai l'apparecchio: fatelo esaminare presso un Centro di Assistenza Autorizzato onde evitare eventuali rischi.
- Mai immergere il ferro da stiro in acqua !
- Evitate di scollegare l'apparecchio tirando il cavo. Scollegate sempre l'apparecchio: prima di riempirlo - **fig. 3** o di sciacquare il serbatoio e prima delle operazioni di pulizia dopo ogni utilizzo.
- Non lasciate mai l'apparecchio senza sorveglianza quando è collegato alla corrente elettrica e fino a quando non si sia completamente raffreddato (1 ora circa).
- La piastra del ferro da stiro può essere molto calda : non toccatela mai e prima di riporre il ferro, fatelo sempre raffreddare. Il vostro apparecchio emette vapore che può provocare ustioni, soprattutto se stirate su un angolo dell'asse da stiro. Evitate di dirigere il vapore verso persone o animali.
- Il vostro ferro deve essere utilizzato e appoggiato sopra una superficie stabile. Quando posate il ferro sul suo poggia-ferro, assicuratevi che la superficie d'appoggio sia stabile.
- Il presente apparecchio è stato progettato per il solo uso domestico. Qualsiasi utilizzo non appropriato o non conforme alle istruzioni per l'uso non vincolerà il produttore ad alcuna responsabilità o garanzia.

Descrizione

- | | | | |
|---|---|----|--|
| 1 | Spray | 9 | Cavo di alimentazione |
| 2 | Quadro comandi termostato | 10 | Tallone extra largo con cuscinetti antiscivolo |
| 3 | Presa dell'astina anticalcare | 11 | Apertura del serbatoio |
| 4 | Comando Secco/Vapore | 12 | Sistema anticalcare integrato |
| 5 | Tasto Spray | 13 | Spia luminosa del termostato |
| 6 | Tasto Supervapore | 14 | Termostato Autosteam Control |
| 7 | Spia luminosa di sicurezza Auto-stop
(a seconda del modello) | 15 | Piastra Autoclean Catalys® |
| 8 | Impugnatura comfort gel (secondo il modello) | 16 | Foro di riempimento del serbatoio |

Prima del primo utilizzo

Attenzione! Togliete le eventuali etichette dalla piastra prima di scaldare il ferro da stiro (a seconda del modello).

Attenzione! Prima del primo utilizzo del ferro da stiro in posizione vapore sui tessuti, vi raccomandiamo di farlo funzionare per qualche istante in posizione orizzontale senza appoggiarlo sulla vostra biancheria. Nelle stesse condizioni, azionate parecchie volte il comando Supervapore.

Durante i primi utilizzi, può verificarsi un'emanazione di fumo e di odore non nocivi. Questo fenomeno, privo di conseguenze sull'utilizzo del ferro, scomparirà rapidamente.

Quale tipo di acqua utilizzare ? _____

L'apparecchio è predisposto per funzionare con acqua del rubinetto. E' tuttavia necessario procedere regolarmente all'auto-pulizia della camera di vaporizzazione, per eliminare il calcare libero. Se la vostra acqua è ricca di calcare (potete verificarlo presso il Comune o presso l'Azienda di erogazione del servizio), potete mescolare l'acqua del rubinetto con l'acqua demineralizzata che si trova in commercio nelle seguenti proporzioni :

- 50% di acqua del rubinetto, 50% di acqua demineralizzata.

_____ Quale tipo di acqua si deve evitare ?

Durante la fase di evaporazione, il calore concentra gli elementi contenuti nell'acqua. I tipi di acqua elencati di seguito contengono residui organici o elementi minerali che possono provocare spruzzi, colature brune o usura precoce del vostro

apparecchio : acqua demineralizzata pura, acqua dell'asciugabiancheria, acqua profumata, acqua con ammorbidente, acqua del frigorifero, acqua per batterie, acqua dei condizionatori, pura acqua distillata, acqua piovana. Si richiede quindi di non utilizzare tali acque.

Utilizzo

Stiratura a vapore

1. Riempimento del serbatoio

- Scollegate il ferro da stiro prima di riempirlo.
- Posizionate il comando vapore su SEC ☼- fig. 1.
- Prendete il ferro con una mano, inclinatelo leggermente con la piastra rivolta verso il basso - fig. 3.
- Per aprire lo sportellino del serbatoio, premere il pulsante - fig. 2.
- Riempire il serbatoio - fig. 3 fino al segno "MAX" Il segno MAX corrisponde a una capacità di 350 cc.
- Richiudere lo sportellino del serbatoio fino a sentire il clic - fig. 4.
- Ora potete collegare il vostro ferro da stiro alla presa elettrica.

2. Scegliete il programma di stiratura

- Il ferro dispone della funzione Autosteam Control che prevede 8 programmi di stiratura:
 - In funzione del tipo di tessuto selezionato, il ferro determina automaticamente e con precisione i livelli di temperatura e di flusso vapore adatti, per garantire il risultato migliore.
 - Per selezionare il programma di stiratura appropriato, azionare il termostato situato sotto l'impugnatura - fig. 5.
- Rotazione lato sinistro ☹: accedete ai programmi con livelli bassi di temperatura e di vapore.
- Rotazione lato destro ☺: accedete ai programmi con livelli elevati di temperatura e di vapore.
- Il programma selezionato viene visualizzato sul pannello comandi situato sulla parte anteriore del ferro. - fig. 6.
- Posizionate il comando vapore su vapore ☼ - fig. 1.
- Quando il vostro ferro raggiunge la temperatura richiesta, la spia luminosa del termostato si spegne - fig. 7. Potete iniziare a stirare.

3. Inumidite i tessuti (Spray) ☼

- Quando stirate, premete più volte di seguito il tasto Spray per umidificare gli indumenti - fig. 8 ed eliminare le pieghe resistenti.

4. Ottenere più vapore (Tasto Supervapore) ☼

- Premete di tanto in tanto il tasto Supervapore - fig. 9.
- Lasciate un intervallo di qualche secondo fra due pressioni.

5. Stiratura in verticale

- Ideale per eliminare le pieghe su abiti, giacche, gonne, tende...
- Appendete l'abito su un appendino e tendete lievemente il tessuto con una mano. Il vapore è molto caldo. Non togliete mai le pieghe su un abito mentre è indossato da una persona ma solo se si trova su un appendino.
- Regolare il termostato su MAX - fig. 10.
- Premete il tasto Supervapore (☼) ad intermittenza - fig. 9 ed effettuate un movimento dall'alto verso il basso - fig. 11.
- Mantenete il ferro da stiro a qualche centimetro di distanza dal tessuto per non bruciare i tessuti delicati.

6. Sistema Anti-Calc Plus

- Il vostro ferro da stiro è provvisto di un sistema anticalcare integrato - fig. 12.
- Questo sistema consente:
 - di migliorare la qualità della stiratura: erogazione di vapore costante per tutta la durata di utilizzo;
 - di prolungare la durata del vostro ferro da stiro.

7. Funzione Antigoccia

- L'Autosteam Control, cioè il principio di selezione automatica del vapore in funzione del tessuto selezionato, permette di ridurre il flusso vapore a bassa temperatura e di evitare che il ferro sgoccioli sulla biancheria.

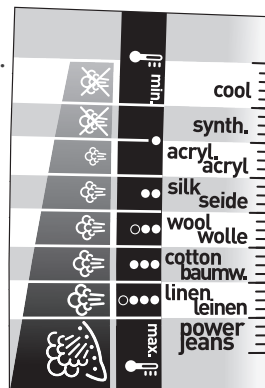

I nostri consigli :

Tessuti e temperatura di stiratura:

- Il vostro ferro da stiro riscalda velocemente: iniziate prima con i tessuti che si stirano a bassa temperatura, poi terminate con quelli che richiedono una temperatura più elevata ;
- Se passate ad un programma a temperature meno elevate, attendete che la spia luminosa del termostato si accenda prima di stirare nuovamente.
- Se stirate un tessuto di fibre miste: regolate la temperatura di stiratura sulla fibra più fragile.

8. Dispositivo di sicurezza Auto-Stop (a seconda del modello)

- Per garantire la sicurezza, il sistema elettronico interrompe l'alimentazione e **la spia dell'auto-stop lampeggia** - fig. 13 quando :
 - Il ferro resta per più di 8 minuti immobile sul tallone
 - Il ferro resta per più di 30 secondi posato in piano o sul fianco.
- Per rimettere in funzione il ferro da stiro, è sufficiente agitarlo leggermente fino a quando la spia luminosa non lampeggia più.

Quando il dispositivo di sicurezza auto-stop funziona, è normale che la spia luminosa del termostato rimanga spenta.

9. Piastra Autoclean Catalys®

- Il ferro è dotato di una piastra autopulente - fig. 14 funzionante per catalisi.
- Il suo rivestimento esclusivo permette di eliminare in modo continuo tutte le impurità generate da un uso normale. È raccomandato posare sempre il ferro sul suo tallone per preservare il suo rivestimento autopulente.

Stiratura a secco

- Scegliete il vostro programma di stiratura.
- Mettete il comando vapore su SEC ☼ - fig. 1.
- Potete stirare quando la spia luminosa è spenta.

Manutenzione del ferro da stiro

ATTENZIONE ! Prima di procedere alla pulizia del ferro da stiro, verificate che l'apparecchio sia scollegato e freddo.

Pulite l'astina anticalcare (una volta al mese)

- Scollegate il ferro da stiro e svuotate il serbatoio.
- **Per togliere l'astina anticalcare, regolare il termostato sulla posizione MAX** - fig. 10, mettere il comando vapore su VAPORE ☼, l'astina del ferro può allora essere estratta - fig. 15.

Mai toccare l'estremità dell'astina

- Lasciate l'astina immersa per 4 ore in un bicchiere con bianco oppure del succo di limone - fig. 16.
- Sciacquate l'astina con acqua corrente.
- Riposizionate l'astina nel ferro.

Il ferro da stiro non funziona senza l'astina anticalcaire

1. Utilizzate la funzioe di auto-pulizia

Per prolungare la vita del ferro da stiro, eseguite l'auto-pulizia una volta al mese.

- **Posizionate il comando vapore su SEC** ☼.
- Mettere il ferro sul suo tallone, con il serbatoio pieno e regolare il termostato sulla posizione MAX - fig. 10.
- Quando la spia luminosa si spegne scollegate il ferro da stiro e mettetelo orizzontalmente al di sopra del lavello.
- Estraeate l'astina anticalcare.
- Agitate il ferro da stiro leggermente e orizzontalmente al di sopra di un lavello fino a che tutta l'acqua del serbatoio (con le impurità relative) fuoriesca dalla piastra.
- A fine operazione, rimettere l'astina anticalcare in posizione.
- Ricollegate il ferro da stiro per 2 minuti sul tallone per asciugare la piastra.
- Scollegate il ferro da stiro e, quando la piastra è tiepida, asciugatela con un panno delicato.

Il nostro consiglio :
l'auto-pulizia permette di ritardare la formazione di calcare del ferro da stiro.

Attenzione!
La posizione vapore deve obbligatoriamente essere su VAPORE ☼ per poter togliere o rimettere l'astina anticalcare del ferro.

2. Pulizia della piastra del ferro da stiro

Il ferro è dotato di una piastra autopulente funzionante per catalisi. Il suo rivestimento attivo esclusivo gli permette di eliminare in modo continuo tutte le impurità che possono essere generate quotidianamente in condizioni normali d'utilizzo. Una stiratura con un programma inadatto può tuttavia lasciare delle tracce che richiedono una pulizia manuale. In questo caso, è consigliato utilizzare uno straccio morbido e umido sulla piastra ancora tiepida per non danneggiare il rivestimento.

Attenzione!
l'utilizzo di una spugna abrasiva danneggia il rivestimento autopulente della piastra.
- Fig. 17

- Scollegatelo ed aspettate che la piastra si raffreddi.
- Svotate il serbatoio e mettete il comando di stiratura su SEC , possibile che un po' d'acqua rimanga nel serbatoio.
- Avvolgete il cavo di alimentazione attorno all'archetto posteriore del ferro.
- **Mettete via il ferro da stiro poggiandolo sul tallone.**



Ambiente



Partecipiamo con il ferro da stiro !

- ① Il vostro apparecchio è composto da diversi materiali che possono essere riciclati.
- ➔ Lasciatelo in un punto di raccolta o presso un Centro Assistenza Autorizzato.

Problemi con il ferro da stiro?

Problemi	Cause possibili	Soluzioni
<ul style="list-style-type: none"> • L'acqua fuoriesce dai fori della piastra. 	<ul style="list-style-type: none"> • Utilizzate il comando Supervapore troppo spesso. • Avete riposto il ferro orizzontalmente, senza svuotarlo e senza portare il comando su SEC. 	<ul style="list-style-type: none"> • Aspettate qualche secondo tra un utilizzo e quello successivo. • Consultate il capitolo "Riporre il ferro da stiro".
<ul style="list-style-type: none"> • Delle colature brune fuoriescono dalla piastra e macchiano i tessuti. 	<ul style="list-style-type: none"> • Utilizzate dei prodotti anticalcare chimici. • Utilizzate una delle acque sconsigliate. 	<ul style="list-style-type: none"> • Non aggiungete nessun prodotto anticalcare all'acqua del serbatoio. • Consultate il capitolo "Quale tipo di acqua si deve evitare?".
<ul style="list-style-type: none"> • La piastra è sporca o scura e può macchiare i tessuti. 	<ul style="list-style-type: none"> • Avete stirato con un programma inadatto (temperatura troppo alta). • I vostri tessuti non sono ben sciaequati o state utilizzandoli anudati. 	<ul style="list-style-type: none"> • Scegliete il programma adeguato. Consultate il capitolo "Pulire la piastra". • Spruzzate l'amido sul rovescio del lato da stirare.
<ul style="list-style-type: none"> • Il ferro da stiro produce poco vapore o non ne produce. 	<ul style="list-style-type: none"> • Il serbatoio è vuoto. • L'astina anticalcare è sporca. • Il vostro ferro è incrostato. • Il ferro da stiro è stato utilizzato troppo a lungo a secco. 	<ul style="list-style-type: none"> • Riempitelo. • Pulite l'astina anticalcare. • Pulite l'astina anticalcare e eseguite l'auto-pulizia. • Eseguite l'auto-pulizia.
<ul style="list-style-type: none"> • La piastra è graffiata o danneggiata. 	<ul style="list-style-type: none"> • Avete appoggiato il ferro da stiro su un poggia ferro da stiro metallico. • Avete pulito la piastra con una spugnetta abrasiva o metallica. 	<ul style="list-style-type: none"> • Posate il ferro da stiro sempre sul tallone di appoggio. • Consultate il capitolo "Pulire la piastra".
<ul style="list-style-type: none"> • Esce dell'acqua dallo sportellino del serbatoio. 	<ul style="list-style-type: none"> • Avete richiuso male lo sportellino del serbatoio. 	<ul style="list-style-type: none"> • Verificate che lo sportellino del serbatoio sia richiuso bene (fino al clic).
<ul style="list-style-type: none"> • Il ferro produce vapore alla fine del riempimento del serbatoio. 	<ul style="list-style-type: none"> • Il cursore del comando vapore non è in posizione SEC. . 	<ul style="list-style-type: none"> • Verificate che il comando del vapore sia in posizione SEC. .
<ul style="list-style-type: none"> • Lo spray e/o il superpressing non funzionano. 	<ul style="list-style-type: none"> • Il serbatoio è vuoto. 	<ul style="list-style-type: none"> • Riempite il serbatoio.
<ul style="list-style-type: none"> • Esce dell'acqua dalla punta del ferro. 	<ul style="list-style-type: none"> • Avete superato il livello MAX durante il riempimento del serbatoio. 	<ul style="list-style-type: none"> • Togliete l'acqua in eccesso dal serbatoio.

Per qualsiasi altro problema, rivolgetevi ad un Centro Assistenza Tecnica autorizzato per fare controllare il ferro da stiro.

Para su seguridad

La seguridad de este aparato es conforme a las reglas técnicas y a las normas en vigor (Compatibilidad Electromagnética, Baja Tensión, Medio Ambiente).

- **Lea detenidamente este manual de instrucciones y guárdelo.**

- Este aparato no está previsto para que lo utilicen personas (incluso niños) cuya capacidad física, sensorial o mental esté disminuida, o personas sin experiencia o conocimientos, excepto si pueden recibir a través de otra persona responsable de su seguridad, una vigilancia adecuada o instrucciones previas relativas a la utilización del aparato. Conviene vigilar a los niños para asegurarse de que no juegan con el aparato.
- **¡ Cuidado ! La tensión de la instalación eléctrica debe corresponder con la de la plancha (220-240V a.c). Cualquier error de conexión puede causar daños irreversibles en la plancha no cubiertos por la garantía.**
- Esta plancha debe conectarse obligatoriamente a un enchufe con toma de tierra. Si utiliza un alargador, compruebe que sea de tipo bipolar (16A) con conductor de tierra.
- Si el cable eléctrico está dañado, hágalo cambiar en un Servicio autorizado, y evitará así cualquier peligro.
- El aparato no debe utilizarse si se ha caído, si presenta daños visibles, si tiene fugas o presenta anomalías de funcionamiento. No desmonte nunca el aparato : llévelo a revisar a un Servicio Técnico Autorizado, para evitar cualquier peligro.
- ¡ No sumerja nunca la plancha en el agua !
- No desconecte el aparato tirando del cable. Desconecte siempre el aparato: antes de llenar - **fig. 3** o aclarar el depósito, antes de limpiarlo, después de cada utilización.
- No deje nunca el aparato sin supervisión cuando esté conectado a la alimentación eléctrica; y cuando aún esté caliente (aprox. 1 hora).
- La suela de la plancha puede estar muy caliente : no la toque nunca y deje que la plancha se enfríe antes de guardarla. El aparato emite vapor que puede producir quemaduras, especialmente cuando planche en un ángulo de la tabla de planchar. No dirija nunca el vapor hacia personas o animales.
- Debe utilizar y poner la plancha sobre una superficie estable. Cuando ponga la plancha en su reposaplancha, asegúrese de que la superficie sobre la que está colocada sea estable.
- Este aparato se ha diseñado para uso doméstico exclusivamente. Si se realiza un uso inapropiado o contrario a las instrucciones, la marca declinará cualquier responsabilidad y la garantía no será válida.

Descripcion

- | | | | |
|---|---|----|--|
| 1 | Pulverizador | 9 | Cable de alimentación |
| 2 | Panel del termostato | 10 | Talón Extra grande con almohadilla anti-deslizante |
| 3 | Prensión varilla anticalcárea | 11 | Apertura del depósito |
| 4 | Mando Seco / Vapor | 12 | Sistema anticalcáreo integrado |
| 5 | Tecla Pulverizador | 13 | Indicador luminoso del termostato |
| 6 | Tecla Superpressing | 14 | Termostato Autosteam Control |
| 7 | Indicador luminoso de parada automática (según el modelo) | 15 | Suela Autoclean Catalys® |
| 8 | Asa confort gel (según modelo) | 16 | Orificio de llenado del depósito |

Antes de primer uso

¡Atención ! Retire las posibles etiquetas de la suela antes de calentar la plancha (según el modelo).

¡Atención ! Antes de utilizar la plancha por primera vez en posición vapor, le aconsejamos que la haga funcionar algunos momentos en posición horizontal y sin ropa debajo. En estas mismas condiciones, accione varias veces el mando Superpressing. Las primeras veces, puede que salga algo de humo y se desprenda olor, pero no es nocivo. Este fenómeno que no afecta al uso del aparato, desaparece rápidamente.

¿Qué agua hay que utilizar?

Este aparato ha sido diseñado para funcionar con agua del grifo. Sin embargo, hay que realizar regularmente una limpieza automática de la cámara de vaporización, para eliminar la cal libre. Si el agua tiene mucha cal (pregunte en el ayuntamiento o al servicio de suministro de agua), puede mezclarse agua del grifo con agua desmineralizada de venta en cualquier droguería y respetando las siguientes proporciones : 50% de agua de grifo, 50% de agua desmineralizada.

¿Qué agua hay que evitar?

Durante la evaporación, el calor concentra los elementos que hay en el agua.

Le rogamos que no utilice los siguientes tipos de agua, ya que contiene residuos orgánicos o elementos minerales

susceptibles de provocar salpicaduras, colores amarillentos o un envejecimiento prematuro del aparato: agua desmineralizada pura de venta en droguerías, agua de las secadoras, agua perfumada, agua descalcificada, agua de las neveras, agua de las baterías, agua de los aires acondicionados, agua destilada y agua de lluvia.

Uso

Planchar con vapor

1. Llene el depósito

- Desconecte la plancha antes de proceder al llenado.
- Coloque el mando de vapor en la posición SECO ☞ - fig. 1.
- Sujete la plancha con una mano, inclínala ligeramente, con la suela hacia abajo - fig. 3.
- Para abrir la trampilla del depósito pulse el botón - fig. 2.
- Llene el depósito - fig. 3 hasta la marca "MAX". La marca MAX corresponde a una capacidad de 350 cc.
- Vuelva a cerrar la trampilla del depósito hasta que oiga un clic - fig. 4.
- Puede conectar la plancha.

2. Elija el programa de planchado

- Su plancha dispone de la función Autosteam Control que recomienda 8 programas de planchado:
 - En función del tipo de tejido seleccionado, su plancha determinará automáticamente y con precisión los niveles de temperatura y de flujo de vapor adaptados para garantizar el mejor resultado.
 - Para seleccionar el programa de planchado adecuado, accione el termostato situado debajo del asa - fig. 5.
- Rotación hacia la izquierda: ☹: Acceda a los programas que necesitan niveles de temperatura y vapor bajos.
- Rotación hacia la derecha: ☺: Acceda a los Programas que necesitan niveles de temperatura y vapor altos.
- El Programa seleccionado se visualiza automáticamente en el Cuadro de mando situado en la parte delantera de la plancha - fig. 6.
- Ponga el mando de vapor en la posición VAPOR ☞ - fig. 1.
- Cuando la plancha alcance la temperatura deseada, el indicador luminoso del termostato se apagará - fig. 7. Puede planchar.

3. Humedezca la ropa (pulverizador) ☞

- Cuando planche, pulse varias veces seguidas el botón Pulverizador para humedecer la ropa - fig. 8 y eliminar las arrugas más resistentes.

4. Obtener más vapor (Superpressing) ☞

- Pulse de vez en cuando la tecla Super Pressing - fig. 9.
- Respete un intervalo de algunos segundos entre dos pulsaciones.

5. Planchar verticalmente

- Ideal para eliminar las arrugas de los trajes, las chaquetas, las faldas, las cortinas,...
- Cuelgue la prenda en una percha y estire el tejido con una mano. Como el vapor está muy caliente, no desarrugue nunca una prenda sobre una persona, siempre en una percha.
- Ajuste el termostato en MAX - fig. 10.
- Pulse la tecla Superpressing (☞) por impulsiones - fig. 9 y realice un movimiento de arriba a abajo. Dibujo - fig. 11.
- Mantenga la plancha a unos centímetros del tejido para no quemar las prendas delicadas.

6. Sistema Anti-Calc Plus

- La plancha vapor está equipada con un sistema anticalcáreo integrado - fig. 12.
- Este sistema permite:
 - una mayor calidad de planchado: caudal vapor constante durante todo el planchado.
 - prolongar la vida de la plancha.

7. Función Antigoteo

- El Autosteam Control, es decir, el principio de selección automática del vapor en función del tejido seleccionado, permite reducir el flujo de vapor a baja temperatura y evitar que su plancha gotee sobre la prenda.

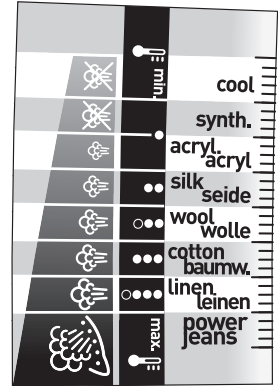

Nuestro consejo:

Tejidos y temperatura de planchado:

- La plancha se calienta rápidamente: Empiece por los tejidos que se planchan a una temperatura baja, y luego los que requieran una temperatura más alta;
- Si pasa a un programa que necesita temperaturas menos elevadas, espere a que el indicador luminoso del termostato se encienda de nuevo antes de volver a planchar.
- Si debe planchar un tejido hecho con fibras mezcladas: ajuste la temperatura de planchado basándose en la fibra más frágil.

8. Parada automática de seguridad (según el modelo)

- Por su seguridad, el sistema electrónico corta la alimentación y **el piloto del auto-stop parpadea - fig. 13 cuando:**
- La plancha permanece inmóvil más de 8 minutos sobre el talón
- La plancha permanece colocada horizontalmente o de lado más de 30 segundos.
- Para poner la plancha en marcha, es suficiente con agitarla ligeramente hasta que el indicador luminoso deje de parpadear.

9. Suela Autoclean Catalys®

- Su plancha está equipada con una suela autolimpiadora - **fig. 14** que funciona por catálisis.
- Su revestimiento exclusivo permite eliminar permanentemente todas las impurezas que genera un uso normal. Se recomienda colocar siempre la plancha sobre su talón para preservar su revestimiento autolimpiador.

Cuando la parada automática de seguridad está funcionando, es normal que el indicador luminoso del termostato permanezca apagado.

Planchar en seco

- Seleccione su programa de planchado.
- Coloque el mando de vapor en la posición **SECO** ☒ - **fig. 1.**
- Podrá planchar cuando el indicador luminoso se haya apagado.

Mantenimiento de la plancha

¡ **ATENCIÓN!** Desenchufe y deje enfriar la plancha antes de limpiarla.

Limpie la varilla anticalcárea (una vez al mes)

- Desenchufe la plancha y vacíe el depósito.
- **Para retirar la varilla anticalcárea, ajuste el termostato en la posición MAX - fig. 10, sitúe el mando vapor en VAPOR** ☒, a continuación podrá retirar la varilla de la plancha - **fig. 15.**

No toque nunca el extremo de la varilla

- Deje la varilla en remojo durante 4 horas dentro de un vaso con vinagre de alcohol blanco o con zumo de limón natural - **fig. 16.**
- Aclare la varilla con agua del grifo.
- Vuelva a poner la varilla anticalcárea en su lugar.

La plancha no funciona sin la varilla anticalcárea

1. Limpieza automática

Para alargar la vida de la plancha, utilice la limpieza automática una vez al mes.

- **Ponga el mando de vapor en la posición SECO** ☒
- Coloque la plancha sobre su talón con el depósito lleno y ajuste el termostato en la posición **MAX - fig. 10.**
- Cuando el indicador luminoso se haya apagado, desenchufe la plancha y póngala en el fregadero.
- Quite la varilla anticalcárea.
- Sacuda ligera y horizontalmente la plancha, encima del fregadero, hasta que una parte del agua (con las impurezas) salga por la suela.
- Al final de la operación, coloque nuevamente la varilla anticalcárea en su lugar.
- Apoye la plancha sobre el talón y enchúfela de nuevo durante 2 minutos para que la suela se seque.
- Desenchufe la plancha y cuando la suela esté tibia, séquela con un paño suave.

Nuestro consejo : La limpieza automática retrasa las incrustaciones de cal en la plancha.

¡Atención!
La posición vapor debe estar obligatoriamente en **VAPOR** ☒ para poder retirar o volver a colocar la varilla anticalcárea de la plancha.

2. Limpieza de la suela

Su plancha está equipada con una suela autolimpiadora que funciona por catálisis. Su revestimiento activo exclusivo permite eliminar permanentemente todas las impurezas que pueden generarse diariamente en condiciones normales de uso. No obstante, un planchado con un programa inadecuado puede dejar huellas que exijan una limpieza manual. En este caso, se recomienda utilizar un paño suave humedecido sobre la suela aun templada para no dañar el revestimiento.

¡Atención!
El uso de un paño abrasivo daña el revestimiento autolimpiador de la suela - **Fig. 17**

- Desenchufe la plancha y espere a que la suela se haya enfriado.
- Vacíe el depósito y coloque el mando de vapor en la posición SECO . Puede quedar un poco de agua en el depósito.
- Enrosque el cable alrededor del talón de la plancha.
- **Guarde la plancha apoyada sobre el talón.**



Medio ambiente



¡ Participe en la conservación del medio ambiente !

- ① Su electrodoméstico contiene materiales recuperables y/o reciclables.
- ➔ Entréguelo al final de su vida útil, en un Centro de Recogida Específico o en uno de nuestros Servicios Oficiales Post Venta donde será tratado de forma adecuada.

Problemas con la plancha ?

Problemas	Causas posibles	Soluciones
<ul style="list-style-type: none"> • Sale agua por los agujeros de la suela. 	<ul style="list-style-type: none"> • Utiliza el mando Super Pressing demasiado a menudo. • Ha guardado la plancha en posición horizontal, sin vaciarla y sin poner el mando en la posición SECO. 	<ul style="list-style-type: none"> • Espere algunos segundos entre cada utilización. • Consulte el capítulo «Para guardar».
<ul style="list-style-type: none"> • Un líquido amarillento sale por la suela y ensucia la ropa. 	<ul style="list-style-type: none"> • Utiliza productos químicos contra la cal. • Utiliza uno de los tipos de agua no recomendados. 	<ul style="list-style-type: none"> • No añada ningún producto contra la cal en el agua del depósito. • Consulte el capítulo “Qué agua hay que evitar”.
<ul style="list-style-type: none"> • La suela está sucia o amarillenta y puede manchar la ropa. 	<ul style="list-style-type: none"> • Ha planchado con un programa inadecuado (temperatura demasiado alta). • Su ropa no está suficientemente aclarada o utiliza almidón. 	<ul style="list-style-type: none"> • Seleccione el programa adecuado. Consulte el capítulo “Limpie la suela”. • Pulverice el almidón por la cara contraria a la cara que va a planchar.
<ul style="list-style-type: none"> • La plancha produce poco vapor o no lo produce. 	<ul style="list-style-type: none"> • El depósito está vacío. • La varilla anticalcárea está sucia. • La plancha tiene cal. • La plancha se ha utilizado durante mucho tiempo en seco. 	<ul style="list-style-type: none"> • Llénelo. • Limpie la varilla anticalcárea • Limpie la varilla anticalcárea y realice una limpieza automática. • Realice una limpieza automática.
<ul style="list-style-type: none"> • La suela está rayada o dañada. 	<ul style="list-style-type: none"> • Ha guardado la plancha con la suela en posición horizontal sobre un reposa-planchas metálico. • Ha limpiado la suela con un paño abrasivo o metálico. 	<ul style="list-style-type: none"> • Apoye siempre la plancha encima del talón. • Consulte el capítulo “Limpie la suela”.
<ul style="list-style-type: none"> • El agua se escapa por la trampilla del depósito. 	<ul style="list-style-type: none"> • Ha cerrado mal la trampilla del depósito. 	<ul style="list-style-type: none"> • Asegúrese de que la trampilla del depósito está bien cerrada (hasta que haga clic).
<ul style="list-style-type: none"> • La plancha pulveriza cuando se ha llenado el depósito. 	<ul style="list-style-type: none"> • El cursor del mando de vapor no está en la posición SECO . 	<ul style="list-style-type: none"> • Compruebe que el mando de vapor está en la posición SECO .
<ul style="list-style-type: none"> • El spray y/o el superpressing no funcionan.. 	<ul style="list-style-type: none"> • El depósito está vacío. 	<ul style="list-style-type: none"> • Llene el depósito.
<ul style="list-style-type: none"> • El agua se escapa por la parte delantera de la plancha.. 	<ul style="list-style-type: none"> • Ha superado el nivel MAX al llenar el depósito. 	<ul style="list-style-type: none"> • Vacíe el excedente por el depósito.

Para cualquier otro tipo de problema, acuda a un servicio técnico oficial para que revise el aparato.

Para sua segurança

A segurança deste aparelho está em conformidade com os regulamentos técnicos e as normas em vigor (Compatibilidade Electromagnética, Baixa Tensão, Meio Ambiente).

• Leia atentamente o manual de instruções e guarde-o para futuras utilizações.

- Este aparelho não foi concebido para ser utilizado por pessoas (incluindo crianças) cujas capacidades físicas, sensoriais ou mentais se encontram reduzidas, ou por pessoas com falta de experiência ou conhecimento, a não ser que tenham sido devidamente acompanhadas e instruídas sobre a correcta utilização do aparelho, pela pessoa responsável pela sua segurança. É importante vigiar as crianças por forma a garantir que as mesmas não brinquem com o aparelho.
- **Atenção! A voltagem da sua instalação eléctrica deverá corresponder à do ferro (220-240 V). Qualquer erro de ligação pode causar danos irreversíveis ao ferro e anular a garantia.**
- Este ferro deverá ser obrigatoriamente ligado a uma tomada de terra. Se utilizar uma extensão, verifique se é do tipo bipolar (16A) com ligação à terra.
- Se o cabo de alimentação ficar danificado, deverá ser imediatamente substituído num Serviço de Assistência Técnica Autorizado, por forma a evitar qualquer tipo de perigo.
- Não utilize o aparelho no caso de ter caído ao chão, ou se apresentar danos visíveis, fugas ou anomalias de funcionamento. Nunca desmonte o aparelho: solicite a sua reparação junto de um Serviço de Assistência Técnica Autorizado por forma a evitar qualquer tipo de perigo para o seu utilizador.
- Nunca mergulhe o aparelho na água!
- Não desligue o aparelho puxando pelo cabo de alimentação. Desligue sempre o aparelho: antes de encher - **fig. 3** ou enxaguar o reservatório de água, antes de o limpar e após cada utilização.
- Nunca deixe o aparelho sem vigilância quando este estiver ligado à corrente; se ainda não tiver arrefecido (cerca de 1 hora).
- A base do ferro pode atingir temperaturas elevadas: nunca lhe toque e tenha o cuidado de deixar arrefecer o ferro antes de o arrumar. O aparelho produz vapor que pode causar queimaduras, especialmente quando engomar uma peça de roupa na ponta da tábua de engomar. Nunca oriente o vapor em direcção a pessoas ou animais.
- O seu ferro deve ser usado e colocado numa superfície estável. Quando o colocar no respectivo suporte, certifique-se da estabilidade dessa mesma superfície.
- Este produto foi concebido exclusivamente para um uso doméstico. Qualquer utilização não conforme ao manual de instruções liberta a Tefal de qualquer responsabilidade e anula a garantia.

Descrição

- | | | | |
|---|---|----|--|
| 1 | Spray | 9 | Cabo de alimentação |
| 2 | Painel de controlo do termóstato | 10 | Suporte Extra-largo com base anti-derrapante |
| 3 | Vareta anti-calcário | 11 | Abertura do reservatório |
| 4 | Comando Seco/Vapor | 12 | Sistema anti-calcário integrado |
| 5 | Botão spray | 13 | Luz-piloto do termóstato |
| 6 | Comando Super Vapor | 14 | Termóstato Autosteam Control |
| 7 | Luz Piloto Auto-Stop (Desligar automático) (consoante modelo) | 15 | Base Autoclean Catalys® |
| 8 | Pega confortável em gel (consoante o modelo) | 16 | Orifício de enchimento do reservatório |

Antes da primeira utilização

Atenção ! Retire as eventuais etiquetas da base antes de colocar o ferro a funcionar (consoante modelo).

Atenção!

Antes da primeira utilização do seu ferro na posição vapor, recomendamos que o coloque a funcionar durante uns instantes na posição horizontal e afastado da roupa. Nessa mesma posição, accione repetidamente o comando Super Vapor. Aquando das primeiras utilizações, o aparelho poderá libertar fumo e odores inofensivos. Este fenómeno sem consequências desaparecerá rapidamente.

Que tipo de água utilizar?

Este aparelho foi concebido para funcionar com água da torneira. No entanto, é necessário proceder regularmente à auto-limpeza dos orifícios de vaporização, para eliminar o calcário solto. Se a água que utiliza contém um elevado teor de calcário (poderá informar-se junto da Câmara Municipal ou nos Serviços Municipalizados de Água e Saneamento), pode misturar 50 % de água da torneira e 50 % de água desmineralizada disponível no mercado.

Que tipo de água evitar?

Durante a evaporação, o calor concentra os elementos contidos na água. As águas abaixo indicadas podem conter resíduos orgânicos ou substâncias minerais passíveis de provocar salpicos, corrimento de água acastanhada ou a deterioração prematura do aparelho: água desmineralizada pura disponível no mercado, água própria para secadores de

roupa, água perfumada, água amaciada, água dos frigoríficos, água de baterias, água dos climatizadores, água destilada, água da chuva. Pedimos-lhe, pois, que não utilize os tipos de água acima mencionados.

Utilização

Engomar com vapor

1. Encha o reservatório

- Antes de encher o reservatório, desligue o ferro.
- Coloque o comando do vapor na posição SECO ☒ - fig. 1.
- Segure o ferro com uma mão e incline-o ligeiramente, com a base virada para baixo - fig. 3.
- Para abrir a tampa do reservatório, prima o botão - fig. 2.
- Encha o reservatório - fig. 3 até à marca "MAX". A marca MAX corresponde a uma capacidade de 350 cc.
- Volte a fechar a tampa do reservatório até ouvir um clique de bloqueio - fig. 4.
- Pode ligar o ferro.

2. Escolha o seu programa para engomar

- O seu ferro dispõe da função Autosteam Control que oferece 8 programas para engomar:
- Em função do tipo de tecido seleccionado, o seu ferro determina automaticamente e com precisão os níveis de temperatura e de débito de vapor adaptados, de modo a garantir o melhor resultado possível.
- Para seleccionar o programa de engomagem adequado, accione o termóstato situado por baixo da pega - fig. 5.
- Rotação para lado esquerdo ☹ : para aceder aos programas que implicam níveis de temperatura e de vapor baixos.
- Rotação para lado direito ☺ : para aceder aos programas que implicam níveis de temperatura e de vapor elevados.
- O Programa seleccionado é apresentado automaticamente no Painel de Controlo situado na parte da frente do ferro - fig. 6.
- Coloque o comando do vapor na posição vapor ☁ - fig. 1.
- Quando o ferro atinge a temperatura desejada, a luz piloto do termóstato apaga-se - fig. 7. Pode engomar.

3. Humedeça a roupa (spray) ☼

- Ao engomar, carregue várias vezes no botão Spray para humedecer a roupa - fig. 8 e eliminar os vincos resistentes.

4. Para obter mais vapor (Super Vapor) ☁

- De vez em quando, carregue no comando Super Vapor - fig. 9.
- Para carregar no botão, aguarde uns segundos entre cada débito de vapor.

5. Engomar na vertical

- Ideal para eliminar os vincos nos fatos, casacos, saias, cortinados...
- Pendure a peça de roupa num cabide e alise o tecido. Na medida em que o vapor está demasiado quente, nunca engome uma peça de roupa vestida numa pessoa mas sempre num cabide.
- Regule o termóstato para MAX - fig. 10.
- Carregue no comando de Super Vapor (☁) por impulsos - fig. 9 efectuando um movimento de cima para baixo. - fig. 11.
- Mantenha o ferro a alguns centímetros de distância para não queimar os tecidos delicados.

6. Sistema Anti-Calc Plus

- O seu ferro a vapor está equipado com um sistema anti-calcário integrado - fig. 12.
- Este sistema permite:
- uma melhor qualidade ao engomar: débito do vapor constante enquanto a peça estiver a ser engomada.
- prolongar a duração de vida útil do seu ferro.

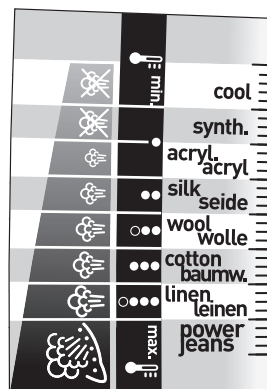

Os nossos conselhos:

Tecidos e temperaturas:

- O seu ferro aquece rapidamente: comece pelos tecidos que são engomados a baixas temperaturas e termine com os tecidos que exigem uma temperatura mais alta;
- Se passar para um programa que implique temperaturas menos elevadas, aguarde até que a luz piloto do termóstato se acenda antes de volta a engomar.
- Caso pretenda engomar um tecido composto por fibras mistas, regule a temperatura com base na fibra mais delicada.

7. Função Anti-gota

- O Autosteam Control, ou seja, o princípio de selecção automática do vapor em função do tecido seleccionado, permite reduzir o débito de vapor a baixa temperatura e evitar que o ferro deixe cair gotas de água sobre a roupa.

8. Segurança Auto-Stop (Desligar automático)

- Para sua segurança, o sistema electrónico corta a alimentação e a luz piloto do auto-stop pisca - fig. 13 quando :

- O ferro se mantém mais de 8 minutos imóvel na vertical.
 - O ferro se mantém mais de 30 Auto-Stop (Desligar automático) segundos na horizontal ou de lado.
- Para voltar a ligar o ferro, basta agitá-lo ligeiramente até que a luz piloto pare de piscar.

9. Base Autoclean Catalys®

- O seu ferro está equipado com uma base de limpeza automática - fig. 14 funciona por catálise.
- O seu revestimento exclusivo permite eliminar continuamente todas as Impurezas geradas por uma utilização normal. É aconselhável pousar sempre o ferro na vertical por forma a preservar o seu revestimento de limpeza automática.

Sempre que a segurança de Auto-Stop é activada, é normal que a luz piloto do termóstato se mantenha apagada.

Engomar a seco

- Escolha o programa para engomar.
- Coloque o comando do vapor na posição SECO ☞ - fig. 1.
- Pode engomar quando a luz piloto se apagar.

Manutenção do ferro

ATENÇÃO ! Desligue o ferro e deixe-o arrefecer antes de proceder à sua limpeza.

Limpe a vareta anti-calcário

- Desligue o ferro e esvazie o reservatório.
- Para retirar a vareta anti-calcário, regule o termóstato para a posição MAX - fig. 10, coloque o comando de vapor em VAPEUR (VAPOR) ☞, A vareta anti-calcário pode, então, ser retirada - fig. 15.

Nunca toque na extremidade da vareta

- Mergulhe a vareta num copo com vinagre branco ou sumo de limão natural, durante 4 horas - fig. 16.
- Passe a vareta por água da torneira.
- Volte a colocar a vareta anti-calcário.

O ferro não funciona sem a vareta anti-cacário

1. Active a função auto-limpeza

Active a função de auto-limpeza uma vez por mês, para prolongar a vida do seu ferro.

- Coloque o comando do vapor na posição SECO ☞.
- Coloque o ferro na vertical, com o reservatório cheio, e regule o termóstato para a posição MAX - fig. 10.
- Quando a luz piloto se apagar, desligue o ferro e coloque-o sobre um lava-loiça.
- Retire a vareta anti-calcário.
- Agite ligeira e horizontalmente o ferro sobre o lava-loiça até que uma parte da água (juntamente com as impurezas) escorra pela base.
- Após a operação, volte a colocar a vareta anti-calcário.
- Volte a ligar o ferro durante 2 minutos, colocando-o na vertical, para secar a base.
- Desligue o ferro e, quando a base estiver morna, limpe-a com um pano macio.

O nosso conselho : A auto-limpeza permite retardar a formação de calcário no seu ferro.

Atenção! A posição vapor deve situar-se obrigatoriamente em VAPEUR (VAPOR) ☞ para ser possível retirar ou colocar a vareta anti-calcário do ferro.

2. Limpeza da base

O seu ferro está equipado com uma base de limpeza automática que funciona por catálise. O seu revestimento activo exclusivo permite-lhe eliminar continuamente todas as impurezas que podem ser geradas no dia-a-dia em condições normais de utilização. Contudo, engomar com um programa inadequado pode deixar resíduos que implicam uma limpeza manual. Neste caso, é aconselhável utilizar um pano macio e húmido na base ainda morna, de forma a não danificar o revestimento.

Atenção!
A utilização de um esfregão abrasivo danifica o revestimento de limpeza automática da sua base - Fig. 17

Como arrumar o seu ferro

- Desligue-o e aguarde que a base arrefeça.
- Esvazie o reservatório e coloque o comando de engomar na posição SECO . É possível que permaneça um pouco de água no reservatório.
- Enrole o cabo de alimentação à volta do arco traseiro do ferro.
- **Arrume o ferro na vertical.**



Meio ambiente



Protecção do ambiente em primeiro lugar !

- ① O seu produto contém materiais que podem ser recuperados ou reciclados.
- ➔ Entregue-o num ponto de recolha para possibilitar o seu tratamento.

Problemas com o seu ferro

Problemas	Causas possíveis	Soluções
<ul style="list-style-type: none">• A água escorre pelos orifícios da base.	<ul style="list-style-type: none">• Utiliza o comando Super Vapor com demasiada frequência.• Arrumou o ferro na horizontal sem esvaziar o reservatório e sem colocar o comando na posição SECO.	<ul style="list-style-type: none">• Aguarde alguns segundos entre cada utilização.• Consulte o capítulo «Como arrumar o seu ferro».
<ul style="list-style-type: none">• Dos orifícios da base escorre água castanha que mancha a sua roupa.	<ul style="list-style-type: none">• Tem utilizado produtos químicos para eliminar o calcário.• Está a utilizar um tipo de água desaconselhado.	<ul style="list-style-type: none">• Nunca deite qualquer tipo de produto químico no reservatório para a descalcificação.• Consulte o capítulo «Que tipo de água evitar».
<ul style="list-style-type: none">• A base está suja ou castanha, podendo manchar a roupa.	<ul style="list-style-type: none">• Passou a ferro com um programa inadequado (temperatura demasiado elevada).• A sua roupa não está bem enxaguada ou costuma utilizar goma.	<ul style="list-style-type: none">• Escolha o programa adequado. Consulte o capítulo “Limpe a base”.• Pulverize a goma no avesso da superfície a engomar.
<ul style="list-style-type: none">• O vapor é insuficiente ou nulo.	<ul style="list-style-type: none">• O depósito está vazio.• A vareta anti-calcário está suja.• O ferro tem calcário.• Utilizou o ferro a seco durante demasiado tempo.	<ul style="list-style-type: none">• Encha-o.• Limpe a vareta anti-calcário.• Limpe a vareta anti-calcário e accione a auto-limpeza.• Accione a auto-limpeza.
<ul style="list-style-type: none">• A base está riscada ou danificada.	<ul style="list-style-type: none">• Colocou o ferro na horizontal, num suporte metálico.• Limpou a base com um esfregão abrasivo ou metálico.	<ul style="list-style-type: none">• Coloque sempre o ferro na vertical.• Consulte o capítulo “Limpe a base”.
<ul style="list-style-type: none">• Sai água pela tampa do reservatório.	<ul style="list-style-type: none">• Fechou mal a tampa do reservatório.	<ul style="list-style-type: none">• Verifique se a tampa do reservatório está devidamente fechada (até ouvir um clique de bloqueio).
<ul style="list-style-type: none">• O ferro produz vapor no final do enchimento do reservatório.	<ul style="list-style-type: none">• O cursor de comando do vapor não está na posição SECO .	<ul style="list-style-type: none">• Certifique-se que o cursor de comando do vapor está na posição SECO .
<ul style="list-style-type: none">• O spray e/ou o super vapor não funcionam.	<ul style="list-style-type: none">• O reservatório está vazio.	<ul style="list-style-type: none">• Encha o reservatório.
<ul style="list-style-type: none">• Sai água pela parte da frente do ferro.	<ul style="list-style-type: none">• Excedeu o nível MAX quando do enchimento do reservatório.	<ul style="list-style-type: none">• Esvazie a água em excesso do reservatório.

Para outros problemas, dirija-se a um Serviço de Assistência técnica autorizado para uma inspeção do seu ferro.

Sikkerhedsregler

Dette apparats sikkerhed er i overensstemmelse med gældende tekniske forskrifter og standarder (elektromagnetisk kompatibilitet, lavspænding, miljøbeskyttelse).

• Læs venligst denne betjeningsvejledning omhyggeligt og opbevar den.

- Dette apparat er ikke beregnet til at blive brugt af personer (herunder børn), hvis fysiske, sensoriske eller mentale evner er svækkede samt af personer uden erfaring eller kendskab, med mindre de er under opsyn eller har modtaget forudgående instruktioner om brugen af apparatet af en person, der er ansvarlig for deres sikkerhed. Børn skal være under opsyn for at sikre, at de ikke leger med apparatet.
- **Advarsel! El-installationens spænding skal svare til strygejernets (220-240V). Forkerte tilslutninger kan forårsage uoprettelige skader på strygejernet og annullerer garantien.**
- Strygejernet skal altid tilsluttes en stikkontakt med ekstrabeskyttelse. Hvis der benyttes forlængerledning, skal det undersøges, om den er ekstrabeskyttet.
- Hvis ledningen er beskadiget, skal den straks udskiftes af en autoriseret serviceforretning for at undgå fare.
- Strygejernet må ikke bruges, hvis det har været tabt på gulvet, hvis det har synlige beskadigelser, hvis det lækker, eller hvis det ikke fungerer normalt. Skil aldrig strygejernet ad : Få det undersøgt af et autoriseret serviceværksted for at undgå, at der opstår farlige situationer.
- Kom aldrig strygejernet i vand!
- Tag ikke strygejernets stik ud ved at trække i ledningen. Tag altid strygejernets stik ud før opfyldning eller skylning af vandbeholderen, før rengøring - **fig. 3** og efter hver brug.
- Efterlad aldrig strygejernet uden opsyn, når stikket er sat i og så længe det ikke har kølet af i ca. 1 time.
- Strygesålen kan blive meget varm: Lad altid strygejernet køle af, inden det sættes på plads. Strygejernet udsender damp, der kan forårsage forbrændinger, især når man stryger på et hjørne af strygebrættet. Ret aldrig dampen mod personer eller dyr.
- Strygejernet bør anvendes og placeres på en stabil flade. Når strygejernet stilles på sin sokkel, skal man sikre sig, at soklen er anbragt på en stabil flade.
- Dette strygejern er kun beregnet til brug i en almindelig husholdning. Fabrikanten fraskriver sig ethvert ansvar og garantien bortfalder i tilfælde af en brug der ikke er i overensstemmelse med denne brugsanvisning.

Beskrivelse

- | | | | |
|---|---|----|--------------------------------------|
| 1 | Spray | 9 | Elektrisk ledning |
| 2 | Betjeningspanel til termostat | 10 | Ekstra bred hæl med skridsikker pude |
| 3 | Greb til kalkmagnet | 11 | Åbning af vandbeholder |
| 4 | Indstilling med/uden damp | 12 | Integreret afkalkningssystem |
| 5 | Spray knap | 13 | Termostatlampe |
| 6 | Super-Damp knap | 14 | Termostat Autosteam Control |
| 7 | Auto Stop kontrollampe
(afhængig af model) | 15 | Autoclean Catalys® sål |
| 8 | Komforthåndtag (afhængig af model) | 16 | Åbning til opfyldning af vandtank |

Før strygejernet tages i brug første gang

Advarsel! Fjern eventuelle etiketter på strygesålen, før strygejernet tændes (afhængig af model).

Advarsel!

Før strygejernet tages i brug første gang til dampstrygning, anbefales det at lade det virke i nogle sekunder i lade det virke i nogle sekunder i vandret position væk fra strygetøjet. Super-Damp knappen benyttes flere gange på samme måde. De første gange strygejernet benyttes, kan der forekomme lidt røg og lugt. Dette fænomen er helt ufarligt for brugeren og vil hurtigt forsvinde igen.

Hvilken slags vand skal der bruges ?

Apparatet er beregnet til at fungere med vand fra hanen. Der skal dog jævnlige foretages en selvrensning af dampkammeret for at fjerne kalk. Hvis vandet er meget kalkholdigt (det kan vandværket eller kommunen oplyse om), er det muligt at blande vand fra hanen med demineraliseret vand fra handelen i følgende forhold : 50% vand fra hanen, 50% demineraliseret vand.

Hvilken slags vand bør ikke benyttes ?

Varmen koncentrerer de partikler vandet indeholder, når der sendes damp ud. Følgende vandtyper indeholder organiske affaldsstoffer eller mineraler som kan forårsage udspyning af damp, brunlig væske der løber ud af apparatet eller for tidlig slid: Ufortyndet demineraliseret vand fra handelen, vand fra tørretumbler, parfumeret vand, blødgjort vand, vand fra køleskab, vand fra batterier, vand fra aircondition, destilleret vand eller regnvand.

Man bør derfor ikke bruge disse vandtyper.

Der bør heller ikke bruges vand på flaske, kogt eller filtreret vand.

Brug

Strygning med damp

1. Fyld vandbeholderen op

- Tag stikket ud af stikkontakten, før der fyldes vand på.
- Stil dampindstillingen på TØR ☀ - fig. 1.
- Tag fat om strygejernet med den ene hånd og hold det lidt skråt med strygesålen vendt nedad - fig. 3.
- Tryk på knappen for at åbne klappen til vandbeholderen - fig. 2.
- Fyld vandbeholderen op - fig. 3 indtil "MAX" mærket. MAX mærket svarer til et rumfang på 350 cc.
- Luk vandbeholderens klap igen; man skal høre et klik - fig. 4.
- Det er nu muligt at tilslutte strygejernet.

2. Vælg strygeprogram

- Strygejernet har en Autosteam Control funktion, som vælger mellem 8 forskellige strygeprogrammer.
- Afhængig af det valgte stof, vil strygejernet automatisk og præcist afgøre velegnet temperaturniveau og dampstrøm for at opnå det bedste resultat.
- Tryk på termostaten under håndtaget for at vælge det velegnede strygeprogram - fig. 5.
- Rotation til venstre ⊖: Adgang til programmer med lave niveauer for temperatur og damp.
- Rotation til højre ⊕: Adgang til programmer med høje niveauer for temperatur og damp.
- Det valgte program vises automatisk på instrumentpanelet, der sidder foran på strygejernet - fig. 6.
- Stil dampindstillingen på damp ☁ - fig. 1.
- Når strygejernet har den ønskede temperatur, slukker termostatsens kontrollampe - fig. 7. Man kan nu stryge tøjet.

3. Fugt strygetøjet (spray) 🌿

- Tryk flere gange efter hinanden på Spray knappen under strygningen for at fugte tøjet - fig. 8 og fjern genstridige folder.

4. Få mere damp (Super-Damp knap) ☁

- Tryk af og til på Super-Damp knappen - fig. 9.
- Vent i nogle sekunder mellem hvert tryk.

5. Lodret glatning af tøj

- Ideel til at fjerne folder på jakkesæt, jakker, nederdele, gardiner osv.
- Hæng tøjet op på en bøjle og stræk det ud med den ene hånd. Da dampen er meget varm, må man aldrig glatte tøjet, når en person har det på. Det skal altid hænge på en bøjle.
- Indstil termostaten på MAX - fig. 10.
- Tryk på Super-Damp knappen (☁) flere gange - fig. 9 og bevæg strygejernet oppe fra og ned - fig. 11.
- Hold strygejernet nogle centimeter fra stoffet for ikke at brænde sarte tekstiler.

6. Anti-Calc Plus system

- Dampstrygejernet er udstyret med et integreret afkalkningssystem - fig. 12.
- Dette system giver:
 - en bedre strygekvalitet: Konstant dampstrøm under hele strygningens varighed,
 - mulighed for at forlænge strygejernets levetid.

7. Drypstop funktion

- Autosteam Control, det vil sige princippet med automatisk valg af damp i forhold til det valgte stof, giver mulighed for at reducere dampstrømmen ved lav temperatur og således undgå, at strygejernet drypper på tøjet.

8. Automatisk Stop (afhængig af model)

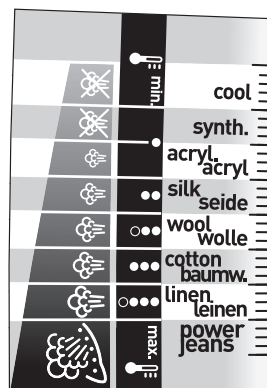

Et godt råd:
Stoftyper og strygetemperatur:

- Strygejernet varmer hurtigt op: Start med stoftyper, der stryges ved lav temperatur og slut af med stoftyper, der kræver en højere temperatur.
- Hvis man skifter over til et program, der kræver lavere temperatur, skal man vente til termostatsens kontrollampe tænder, før man stryger igen.
- Hvis der stryges stof med blandede fibre, skal strygetemperaturen indstilles på den mest sarte stoftype.
- For sarte tekstiler anbefales det at teste på på bagsiden af stoffet.
- Brug et dampstrygebræt for at opnå det bedste resultat
- Sikre at stoffet ligger fladt for optimal strygeeffekt.

DK

- Af hensyn til brugerens sikkerhed afbryder det elektroniske system strømforsyningen og **auto-stop kontrollampen blinker - fig. 13 når :**
- Strygejernet har stået stille på hælen i over 8 minutter,
- Strygejernet har stået stille på sålen eller på siden i over 30 sekunder.
- Man tænder for strygejernet igen ved at ryste det lidt, indtil lampen holder op med at blinke.

Når automatisk stop er i funktion, er det normalt, at termostatsens lampe er slukket.

9. Autoclean Catalys® system

- Strygejernet har en selvrensende sål - **fig. 14**, som fungerer med katalyse.
- Dens eksklusive belægning fjerner konstant alle urenheder, som dannes ved normal brug. Det anbefales altid at stille strygejernet på hælen for at beskytte den selvrensende belægning.

Strygning uden damp

- Vælg strygeprogram.
- Stil dampknappen på TØR ☒ - **fig. 1.**
- Når lampen slukker, er strygejernet klar til at stryge.

Vedligeholdelse af strygejernet

ADVARSEL ! Tag stikket ud af stikkontakten og lad strygejernet afkøle, inden det rengøres.

Rengøring af kalkmagneten (en gang om måneden) —

- Tag strygejernets stik ud og tøm vandbeholderen.
- **For at tage kalkmagneten ud skal termostaten indstilles på MAX position - fig. 10, og dampbetjeningen skal stilles på DAMP ☒, dernæst kan man tage kalkmagneten ud - fig. 15.**

Rør aldrig ved kalkmagnetens spids

- Lad kalkmagneten ligge i blød i 4 timer i et glas hvid eddike eller ren citronsaft - **fig. 16.**
- Skyl kalkmagneten under vandhanen.
- Sæt kalkmagneten i igen.

Strygejernet kan ikke fungere uden kalkmagneten —

1. Foretag en selvrensning

En selvrensning en gang om måneden vil forlænge strygejernets levetid.

- **Stil dampindstillingen på TØR ☒.**
- Stil strygejernet på hælen med fyldt vandbeholder og indstil termostaten på MAX position - **fig. 10.**
- Når lampen slukker, tag strygejernets stik ud og anbring det over en vask.
- Tag kalkmagneten ud.
- Hold strygejernet i vandret position og ryst det lidt over vasken, indtil en del af vandet (med urehederne) er løbet ud af sålen.
- Sæt dernæst kalkmagneten i igen.
- Tænd for strygejernet og lad det stå på hælen i 2 minutter for at tørre sålen.
- Tag strygejernets stik ud. Når strygesålen er håndvarm, tør den af med en blød klud.

**Et godt råd :
Selvrensningen forhæler
dannelsen af kalk**

**Vigtigt! Dampknappen
skal altid være indstillet
på DAMP ☒ for at man
kan tage kalkmagneten
ud eller sætte den i
strygejernet.**

2. Rengøring af strygesålen

Strygejernet er udstyret med en selvrensende sål, som fungerer ved katalyse.

Dens eksklusive, aktive belægning gør det muligt at fjerne alle de urenheder, som kan blive dannet til daglig under normale brugsbetingelser.

En strygning med et program, der ikke er velegnet, kan dog efterlade spor, som kræver en manuel rengøring. Det anbefales i så fald at bruge en blød og fugtig klud på en sål, der stadig er lidt varm, for ikke at beskadige belægningen.

**Vigtigt! Man må ikke
bruge en skuresvamp,
da det vil beskadige
den selvrensende såls
belægning - Fig. 17**

Opbevaring af strygejernet —

- Tag strygejernets stik ud og vent til strygesålen er afkølet.
- Tøm vandbeholderen og stil dampknappen på TØR ☒. Der kan være lidt vand tilbage i beholderen.
- Rul ledningen omkring buen bag på strygejernet.
- **Strygejernet opbevares stående på hælen.**

Miljøbeskyttelse



Vi skal alle være med til at beskytte miljøet!

ⓘ Apparatet indeholder mange materialer, der kan genvindes eller genbruges.

➔ Bring det til et specialiseret indsamlingssted for genbrug eller et autoriseret serviceværksted, når det ikke skal bruges mere.

Problemer med strygejernet ?

Problem	Mulig årsag	Løsning
<ul style="list-style-type: none">• Der løber vand ud af strygesålels huller.	<ul style="list-style-type: none">• Super-Damp knappen bruges for ofte.• Strygejernet har været opbevaret stående på strygesålen uden at blive tømt og uden at stille knappen på TØR.	<ul style="list-style-type: none">• Vent i nogle sekunder mellem hvert tryk.• Se afsnittet «Opbevaring af strygejernet».
<ul style="list-style-type: none">• Der løber en brunlig væske ud af strygesålen, som pletter tøjet.	<ul style="list-style-type: none">• Der bruges kemiske afkalkningsmidler.• Der bruges en forkert vandtype.	<ul style="list-style-type: none">• Der må ikke kommes afkalkningsmidler i vandet i beholderen.• Se afsnittet «Hvilken slags vand bør ikke benyttes».
<ul style="list-style-type: none">• Strygesålen er snavset eller brun og kan plette strygetøjet.	<ul style="list-style-type: none">• Der er blevet strøget med et program, som ikke er velegnet (for høj temperatur).• Vasketøjet er ikke skyllet ordentligt eller der bruges stivelse.	<ul style="list-style-type: none">• Vælg et passende program. Se afsnittet "Rengøring af sål".• Spray stivelse bag på den side, der skal stryges.
<ul style="list-style-type: none">• Strygejernet producerer kun lidt eller ingen damp.	<ul style="list-style-type: none">• Vandbeholderen er tom.• Kalkmagneten er kalket til.• Strygejernet er kalket til.• Strygejernet er blevet brugt for længe til strygning uden damp.	<ul style="list-style-type: none">• Fyld vandbeholderen op.• Rengør kalkmagneten.• Rengør kalkmagneten og foretag en selvrensning.• Foretag en selvrensning.
<ul style="list-style-type: none">• Strygesålen er ridset eller beskadiget.	<ul style="list-style-type: none">• Strygejernet har været anbragt på en metalholder på strygesålen.• Sålen er blevet rensset med en skuresvamp eller en svamp i metal.	<ul style="list-style-type: none">• Stil altid strygejernet på hælen.• Se afsnittet "Rengøring af sål"
<ul style="list-style-type: none">• Vandet løber ud under vandbeholderens klap.	<ul style="list-style-type: none">• Vandbeholderens klap er ikke lukket korrekt.	<ul style="list-style-type: none">• Kontroller at vandbeholderens klap er godt lukket (man hører et klik).
<ul style="list-style-type: none">• Strygejernet sender damp ud, når vandbeholderen fyldes helt op.	<ul style="list-style-type: none">• Dampindstillingen står ikke på TØR ☒.	<ul style="list-style-type: none">• Kontroller at dampindstillingen står på TØR ☒.
<ul style="list-style-type: none">• Sprayen og/eller super dampknappen fungerer ikke.	<ul style="list-style-type: none">• Vandbeholderen er tom.	<ul style="list-style-type: none">• Fyld vandbeholderen op.
<ul style="list-style-type: none">• Der løber vand ud foran på strygejernet.	<ul style="list-style-type: none">• Der er fyldt vand op over MAX mærket i vandbeholderen.	<ul style="list-style-type: none">• Tøm det overskydende vand ud af vandbeholderen.

DK

Hvis der opstår andre problemer, kontakt venligst et autoriseret serviceværksted for at få strygejernet kontrolleret.

Sikkerhetsregler

Sikkerheten ved dette apparatet er i overensstemmelse med tekniske regler og gjeldende standarder (elektromagnetisk kompatibilitet, lavspenning, miljø).

- **Les bruksanvisningen nøye og ta godt vare på den.**

- Dette apparatet er ikke beregnet på å brukes av personer (iberegnet barn) med reduserte fysiske eller mentale evner eller svekkede sanseevner, eller personer uten erfaring eller kunnskap, unntatt dersom de på forhånd har fått opplæring i bruk av apparatet eller overvåkes av en som er ansvarlig for deres sikkerhet. Pass på at barn ikke leker med apparatet.
- **OBS! Forsikre deg om at nettspenningen er den samme som strykejernet (220-240V). Enhver feilaktig tilkobling kan forårsake ureparerbare skader på strykejernet og oppheve garantien.**
- Strykejernet må kobles til en jordet kontakt. Dersom du bruker en skjøteledning, forsikre deg om at den er topolet (16A) med jordleder.
- Dersom ledningen begynner å bli slitt eller er skadet, må den straks skiftes ut av en autorisert el-forhandler for å unngå farlige situasjoner.
- Apparatet skal ikke brukes hvis det har falt ned, hvis det viser synlige skader, hvis det lekker eller viser uregelmessigheter ved bruk. Ikke demonter apparatet selv: La et godkjent servicesenter undersøke det for å unngå fare.
- Strykejernet må aldri senkes ned i vann!
- Ikke koble fra apparatet ved å dra i ledningen. Koble alltid fra apparatet: Før beholderen fylles på eller skylles - **fig. 3**, før rengjøring, etter hver anvendelse.
- Aldri la apparatet stå uten tilsyn mens det er tilkoblet og under avkjøling i 1 time etter frakobling.
- Strykesålen kan bli veldig varm, derfor må du: Aldri berøre den med bare fingre og sørge for at sålen er blitt avkjølt før du rydder vekk strykejernet. Apparatet gir fra seg damp som kan forårsake forbrenning, især ved stryking på kanten av strykebordet. Rett aldri dampen mot personer eller dyr.
- Strykejernet skal brukes og oppbevares på et stabilt underlag. Når strykejernet settes oppreist, sørg for at overflaten det settes på er stabil.
- Dette produktet er beregnet kun på bruk i hjemmet. Ved enhver anvendelse som er uegnet eller strider mot instruksjonene, avviser produsenten ethvert ansvar og garantien vil ikke lenger være gyldig.

Beskrivelse

- | | | | |
|---|--|----|---|
| 1 | Spray | 9 | Elektrisk ledning |
| 2 | Termostat | 10 | Ekstra bredt bakstykke med glidesikker kant |
| 3 | Antikalkpinne | 11 | Vanntankåpner |
| 4 | Knapp for Tørrstryking / Damp | 12 | Integrert avkalkingssystem |
| 5 | Sprayknapp | 13 | Termostatlampe |
| 6 | Knapp for Superpressing | 14 | Autosteam Control-termostat |
| 7 | Auto-Stop-lampe (på enkelte modeller) | 15 | Autoclean Catalys [®] -såle |
| 8 | Gel Comfort håndtak (avhengig av modell) | 16 | Påfylling til vanntanken |

Før første gangs bruk

OBS! Fjern

beskyttelsen (på enkelte modeller) fra strykesålen før du varmer opp jernet.

OBS!

Før du tar jernet i bruk for første gang i dampposisjon, er det anbefalt å fjerne strykejernet fra tøyet og trykke flere ganger på dampknappen med jernet i horisontal stilling. Trykk også flere ganger på knappen for Superpressing uten å bruke strykejernet på stryketøyet. Når strykejernet brukes for første gang, kan det oppstå litt røyk og lukt. Dette er ikke skadelig, og vil raskt forsvinne uten å ha noen innvirkning på bruken av jernet.

Hva slags vann kan man bruke?

Strykejernet er laget for å fungere med vann fra springen. Det er imidlertid nødvendig å foreta selvrensing av dampkammeret regelmessig for å fjerne kalkdannelser.

Dersom vannet er veldig kalkholdig (disse opplysningene kan fås ved det kommunale vannverket eller teknisk etat) er det mulig å blande springvannet med demineralisert flaskevann på følgende måte: 50% springvann, 50% demineralisert vann.

Hva slags vann kan man ikke bruke?

Ved fordampning konsentrerer varmen partiklene som finnes i vannet. Vanntypene nedenfor inneholder organisk avfall eller mineralpartikler som kan føre til sprut eller brunt vann som gir flekker på tøyet eller for tidlig slitasje av strykejernet: rent, demineralisert flaskevann, vann fra bløtgjøringsinstallasjon, vann fra luftfukter, vann fra tørketrommel, vann fra

kjøleskap, destillert vann, parfymert vann, batterivann, regnvann.
De vanntypene som beskrives ovenfor må dermed ikke brukes.

Bruk

Dampstryking

1. Fyll tanken med vann

- Ta støpselet ut av stikkontakten før du fyller tanken med vann.
- Plasser dampinnstillingen på TØRR ☀ - fig. 1.
- Ta strykejernet i en hånd, og hold det lett på skrå med strykesålen pekende nedover - fig. 3.
- Trykk på knappen for å åpne tanken - fig. 2.
- Fyll tanken - fig. 3 opptil merket MAX. MAX-merket tilsvarer en kapasitet på 350 cm³
- Lukk tankluken inntil du hører et klikk - fig. 4.
- Nå kan du kople til strykejernet.

2. Velg strykeprogram

- Strykejernet har en Autosteam Control-funksjon med 8 strykeprogram:
- Avhengig av type tekstil du har valgt, tilpasser strykejernet automatisk den nøyaktige temperaturen og dampmengden slik at du oppnår det beste resultatet.
- Bruk termostaten under håndtaket for å velge egnet strykeprogram - fig. 5.
- Til venstre ⊖ : Du får tilgang til program som krever lave temperaturnivåer og små dampmengder.
- Til høyre ⊕ : Du får tilgang til program som krever høye temperaturnivåer og store dampmengder.
- Det valgte programmet vises automatisk på Oversikten foran på strykejernet - fig. 6.
- Still dampknappen på damp ☁ - fig. 1.
- Når strykejernet har nådd ønsket temperatur, slukker termostatlampe - fig. 7. Nå kan du begynne og stryke.

3. Fukt tøyet (spray) 🌿

- Mens du stryker kan du trykke flere ganger etter hverandre på Spray-knappen for å fukte tøyet - fig. 8 og dermed fjerne vanskelige bretter.

4. Større dampmengde (Superpressing) ☁

- Trykk av og til på knappen for Super Pressing - fig. 9.
- La det gå noen sekunder mellom hver gang du trykker på denne knappen.

5. Vertikal tøyglatting

- Ideelt til å fjerne bretter på dresser, jakker, skjørt, gardiner, ...
- Heng plagget på en kleshenger, og strekk stoffet lett. Da dampen er veldig varm, må du alltid glatte tøyet på en kleshenger og aldri en person.
- Sett termostaten på MAX - fig. 10.
- Trykk opp og ned på knappen for Superpressing (☁) - fig. 9 og beveg strykejernet oppover og nedover plagget - fig. 11.
- Hold strykejernet på noen centimeters avstand for å ikke brenne sarte stoffer.

6. Anti-Calc Plus-systemet

- Strykejernet er utstyrt med et integrert avkalkingssystem - fig. 12.
- Dette systemet gir :
 - bedre stryke kvalitet : konstant dampmengde så lenge du stryker.
 - en forlengelse av strykejernet levetid.

7. Anti-drypp-funksjon

- Autosteam Control betyr at strykejernet automatisk velger dampmengden i forhold til type tekstil. Ved lav temperatur reduseres dampmengden og du unngår at strykejernet drypper på tøyet.

8. Auto-Stop (på enkelte modeller)

- For din sikkerhet brytes strømmen og auto-stop-lampen blinker - fig. 13 når:
 - Strykejernet har stått ubenyttet på hælen i over 8 minutter
 - Strykejernet har ligget over 30 sekunder flatt på sålen eller siden.
- Strømtilførselen gjenopprettes ved å riste lett i jernet helt til lampen slutter å blinke.

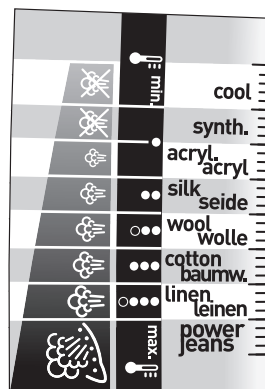

Råd: Tekstiler og stryketemperaturer:

- Strykejernet varmes raskt opp: begynn derfor med de tekstilene som skal strykes på lave temperaturer, og avslutt med de som kan tåle høyere temperaturer.
- Dersom du skifter til et program som krever lavere temperaturer, vent til termostatlampe lyser igjen før du fortsetter strykningen.
- Dersom du skal stryke blandingsstoffer: still stryketemperaturen inn etter det fiberet som krever den laveste temperaturen.

NB ! Det er normalt at termostatlampe er slukket når auto-stopp er i funksjon.

9. Autoclean Catalys®-såle

- Strykejernet er utstyrt med en selvrensende såle - fig. 14 som fungerer basert på katalyse.
- Det eksklusive belegget eliminerer kontinuerlig urenheter som kommer av normal bruk. Det anbefales å alltid sette strykejernet på hælen for å beskytte det selvrensende belegget.

Tørrstryking

- Velg ønsket strykeprogram.
- Sett dampknappen på TØRR ☀ - fig. 1.
- Du kan begynne å stryke når lampen slukker.

Vedlikehold av strykejernet

OBS ! Ta støpselet ut av stikkkontakten og vent til strykesålen er avkjølt før du rengjør det.

Rengjøring av avkalkingspinnen (en gang i måneden) _____

- Ta ut støpselet av stikkkontakten og tøm vanntanken for vann.
- **For å ta ut antikalkpinnen må du sette termostaten på MAX - fig. 10, sett dampknappen på DAMP ☁, Nå kan pinnen tas ut - fig. 15.**

_____ Du må aldri berøre enden på avkalkingspinnen

- La pinnen ligge 4 timer i klar eddik eller ren sitronsaft - fig. 16.
- Skyll pinnen under springen.
- Sett deretter pinnen tilbake på plass.

Strykejernet fungerer ikke uten avkalkingspinnen _____

1. Foreta selvrensing

For å forlenge strykejernet levetid, foreta selvrensing en gang i måneden.

- **Still dampknappen på TØRR ☀.**
- Sett strykejernet på sålen med full tank og sett termostaten på MAX - fig. 10.
- Når lampen slukker, trekk ut støpselet av stikkkontakten og hold strykejernet horisontalt over vasken.
- Fjern avkalkingspinnen.
- Rist lett i strykejernet over vasken helt til vannet (med urenheter) har rent ut gjennom strykesålen.
- Når operasjonen er ferdig skal avkalkingspinnen settes tilbake på plass.
- Sett støpselet i stikkkontakten igjen, og plasser strykejernet på høykant for å tørke sålen i 2 minutter.
- Ta ut støpselet fra stikkkontakten igjen, og tørk strykesålen med en myk klut mens den ennå er lunken.

Råd : Selvrensing forsinker kalkdannelser i strykejernet.

Forsiktig!
Dampknappen må stå på DAMP ☁ for å kunne fjerne eller sette på plass antikalkpinnen.

2. Rengjøring av strykesålen

Strykejernet er utstyrt med en selvrensende såle som fungerer basert på katalyse. Det eksklusive, aktive belegget eliminerer kontinuerlig urenheter som kan oppstå under normal, daglig bruk. Stryking med et uegnet program kan likevel etterlate spor som trenger manuell rengjøring. Da anbefales det å bruke en myk og fuktig klut på en fortsatt lunken såle for ikke å skade belegget.

Forsiktig!
Skuresvamber kan skade sålens selvrensende belegg - Fig. 17

- Trekk støpselet ut av stikkkontakten og vent til strykesålen er avkjølt.
- Tøm vanntanken og sett dampinnstillingen på TØRR ☀. Det kan være litt vann igjen på vanntanken.
- Rull ledningen rundt den bakre delen av strykejernet.
- **Rydd strykejernet bort og la det bli stående på høykant.**

Oppbevaring



- ⓘ Dette produktet inneholder verdifulle materialer som kan gjenvinnes eller gjenbrukes.
- ➔ Levér det inn på en egnet oppsamlingsplass eller til en forhandler av denne type produkter.

Eventuelle problemer og løsninger

Problemer	Mulige årsaker	Løsninger
<ul style="list-style-type: none"> • Vannet renner ut gjennom hullene i strykesålen. 	<ul style="list-style-type: none"> • Knappen for Superpressing brukes for ofte. • Strykejernet er oppbevart horisontalt med vann i vanntanken, og uten at dampinnstillingen er blitt stilt på TØRR. 	<ul style="list-style-type: none"> • Vent noen sekunder mellom hver bruk. • Se avsnittet "Oppbevaring".
<ul style="list-style-type: none"> • Brunt vann renner ut gjennom hullene i strykesålen og gir flekker på tøyet. 	<ul style="list-style-type: none"> • Det brukes kjemiske avkalkingsprodukter. • Du bruker en vanntype som det er frarådet å bruke. 	<ul style="list-style-type: none"> • Ikke tilsett noen avkalkingsprodukter i vannet i vanntanken. • Se kapitlet «Hva slags vann kan man ikke bruke?».
<ul style="list-style-type: none"> • Strykesålen er skitten eller brun og kan gi flekker på tøyet. 	<ul style="list-style-type: none"> • Du har brukt strykejernet med et uegnet program (for høy temperatur). • Tøyet er ikke tilstrekkelig skylt eller det brukes stivelse. 	<ul style="list-style-type: none"> • Velg egnet strykeprogram. Les kapitlet "Rengjør sålen". • Spray stivelse på vrangen og ikke på strykesiden.
<ul style="list-style-type: none"> • Liten eller ingen dampkapasitet. 	<ul style="list-style-type: none"> • Vanntanken er tom. • Avkalkingspinnen er skitten. • Kalkdannelse i strykejernet. • Strykejernet er blitt brukt for lenge på tørrstryking. 	<ul style="list-style-type: none"> • Fyll vanntanken. • Rengjør avkalkingspinnen. • Rengjør avkalkingspinnen og foreta selvrensing. • Foreta selvrensing.
<ul style="list-style-type: none"> • Strykesålen er ripet eller skadet. 	<ul style="list-style-type: none"> • Strykejernet er blitt lagt med strykesålen ned på strykebrettets metallidel. • Du har rengjort sålen med en skuresvamp eller en metallsvamp. 	<ul style="list-style-type: none"> • Plasser alltid strykejernet på høykant. • Les kapitlet "Rengjør sålen".
<ul style="list-style-type: none"> • Vannet drypper fra luken til vanntanken. 	<ul style="list-style-type: none"> • Du har ikke lukket tanken ordentlig. 	<ul style="list-style-type: none"> • Sjekk at luken til vanntanken er riktig lukket (du hører et klikk).
<ul style="list-style-type: none"> • Strykejernet damper når vanntanken er blitt fylt opp. 	<ul style="list-style-type: none"> • Dampinnstillingen er ikke blitt stilt på TØRR ☒. 	<ul style="list-style-type: none"> • Sjekk at dampinnstillingen er blitt stilt på TØRR ☒.
<ul style="list-style-type: none"> • Spray og/eller superpressing fungerer ikke. 	<ul style="list-style-type: none"> • Vanntanken er tom. 	<ul style="list-style-type: none"> • Fyll vanntanken med vann.
<ul style="list-style-type: none"> • Vann renner på fremsiden av strykejernet. 	<ul style="list-style-type: none"> • Du har fylt vann til over MAX-merket. 	<ul style="list-style-type: none"> • Tøm ut det overskytende vannet.

Dersom det skulle oppstå andre problemer, ta kontakt med et godkjent servicesenter for å få sjekket strykejernet.

Säkerhetsanvisningar

Apparatens säkerhet uppfyller gällande bestämmelser och standarder (elektromagnetisk kompatibilitet, lågspänningsdirektiv, miljö).

• Vänligen läs noga igenom och spara denna bruksanvisning.

- Denna apparat är inte avsedd att användas av personer (inklusive barn) som inte klarar av att hantera elektrisk utrustning, eller av personer utan erfarenhet eller kännedom, förutom om de har erhållit, genom en person ansvarig för deras säkerhet, en övervakning eller på förhand fått anvisningar angående apparatens användning.
- **Observera! Elinstallationens märkspänning ska överensstämma med strykjärnets märkspänning (220-240V). All felanslutning kan orsaka irreparabla skador och gör att garantin träder ur kraft.**
- Detta strykjärn måste kopplas till ett eluttag av jordad typ. Om förlängningsladd används, kontrollera att den är av tvåpolig typ (16 A) med jordledning.
- Om sladden är skadad ska den omedelbart bytas ut av en godkänd serviceverkstad för att undvika ett olyckstillstånd.
- Apparaten skall inte användas om den fallit i golvet, om den har synliga skador, om den läcker eller fungerar onormalt. Plocka aldrig isär apparaten själv. lämna in den på en godkänd serviceverkstad för att undvika fara.
- Doppa aldrig järnet i vatten!
- Koppla inte ur apparaten genom att dra i sladden. Koppla alltid ur apparaten: innan du fyller på - **fig. 3** eller sköljer vattentanken, innan rengöring, efter varje användning.
- Lämna aldrig apparaten utan tillsyn när kontakten är i; så länge den inte svalnat i ca 1 timme
- Stryksulan kan bli mycket het: Vidrör den aldrig och låt alltid järnet svalna innan det ställs undan. Apparaten avger ånga som kan orsaka brännskador, i synnerhet när du stryker nära kanterna på strykbordet. Rikta aldrig ångan mot personer eller djur.
- Ditt strykjärn ska användas och placeras på ett stabilt underlag. När strykjärnet ställs på avställningsplattan, var noga med att den står på ett stabilt underlag.
- Produkten är endast avsedd för hemmabruk. Vid olämplig användning eller användning som inte följer bruksanvisningen, upphör garantin att gälla och tillverkaren fransäger sig allt ansvar.

Beskrivning

- | | | | |
|---|--|----|--------------------------------------|
| 1 | Spray | 9 | Elsladd |
| 2 | Kontrollpanel termostat | 10 | Extra bred häl med halkskydd |
| 3 | Grepp kalksticka | 11 | Tankens öppning |
| 4 | Reglage Torr / Ånga | 12 | Inbyggt avkalkningssystem |
| 5 | Sprayknapp | 13 | Termostatlampa |
| 6 | Ångpuff Super Pressing | 14 | Termostat Autosteam Control |
| 7 | Säkerhetsbrytarlampa
(beroende på modell) | 15 | Stryksula Autoclean Catalys® |
| 8 | Komforthandtag gel (beroende på modell) | 16 | Öppning för påfyllning av vattentank |

Före den första användningen

Observera! Ta bort eventuella dekalering från stryksulan innan ni värmer upp strykjärnet (beroende på modell).

Observera! Innan ni använder strykjärnet för första gången i ångläge, rekommenderar vi att låta järnet vara på ett tag i vågrätt läge medan det hålls borta från strykplagget. Under samma förutsättningar tryck flera gånger på ångpuffen Superpressing. Vid de första användningstillfällena kan en ofarlig rök- och luktutveckling förekomma. Denna kortvariga företeelse påverkar inte apparatens användning.

Vilket vatten bör användas?

Denna apparat är specialkonstruerad för att fungera tillsammans med kranvatten.

Det är dock nödvändigt att med jämna mellanrum utföra en självrensning av ångkammaren för att få bort fristående kalkpartiklar. Om vattnet som används har en hög kalkhalt (detta går att kontrollera hos det lokala vattenverket), kan man blanda kranvatten med avmineraliserat vatten i följande proportioner :
50 % kranvatten, 50 % avmineraliserat vatten.

Vilket vatten bör undvikas?

Under avdunstningen koncentrerar värmen olika ämnen som finns i vattnet. Nedanstående vattensorter innehåller organiskt avfall eller mineralämnen som kan orsaka vattensprut, brunfärgade fläckar eller för tidigt åldrande av apparaten: outspätt avmineraliserat vatten, torkskåpsvatten, luktvatten, avhärdat vatten, kylskåpsvatten, batterivatten, vatten från luftkonditioneringsanläggningar, destillerat vatten, regnvatten. Använd följaktligen inte dessa typer av vatten.



Användning

Ångstrykning

1. Fyll på vattentanken

- Koppla ur strykjärnet innan ni fyller på.
- Sätt ångreglaget på TORR  - fig. 1.
- Håll strykjärnet i ena handen, luta det lätt, med stryksulan neråt - fig. 3.
- För att öppna tankens lock, tryck på knappen - fig. 2.
- Fyll tanken - fig. 3 upp till indikeringen "MAX". Indikeringen MAX motsvarar en kapacitet på 350 cc.
- Stäng tankens lock ända tills ett klick hörs - fig. 4.
- Anslut strykjärnet.

2. Välj strykprogram

- Järnet är utrustat med funktionen Autosteam Control som har 8 strykprogram:
- Beroende på vilken typ av textil som valts, fastställer järnet automatiskt och med precision temperaturnivåerna och lämpligt ångflöde, för att garantera bästa resultat.
- För att välja lämpligt strykprogram, aktivera termostaten belägen under handtaget - fig. 5.
- Rotation åt vänster : för tillgång till programmen som kräver låg temperaturnivå och ånga.
- Rotation åt höger : för tillgång till programmen som kräver hög temperaturnivå och ånga.
- Det valda programmet visas automatiskt i manöverpanelen belägen på järnets främre del - fig. 6.
- Sätt ångreglaget på ånga  - fig. 1.
- När strykjärnet uppnått begärd temperatur, slocknar termostatlampen - fig. 7. Strykning kan påbörjas.

3. Fukta plagget (spray)

- Vid strykning, tryck flera gånger i rad på sprayknappen för att fukta plagget - fig. 8 och få bort motsträviga veck.

4. Öka ångflödet (Superpressing)

- Tryck emellanåt på Ångpuffen Super Pressing - fig. 9.
- Vänta några sekunder mellan intryckningstillfällena.

5. Vertikal strykning

- Perfekt för att få bort veck på kostymer, kavajer, kjolar, gardiner, etc.
- Häng upp plagget på en galge och sträck ut tyget med ena handen. Ångan är mycket het, vertikalstryk aldrig ett plagg på en person utan alltid på en galge.
- Ställ in termostaten på MAX - fig. 10.
- Tryck på ångpuffen Superpressing () i flera omgångar - fig. 9 medan ni för järnet uppifrån och ner. - fig. 11.
- Se till att stryksulan hålls på flera centimeters avstånd från plagget för att inte bränna det ömtåliga materialet.

6. System Anti-Calc Plus

- Ångstrykjärnet är utrustat med ett inbyggt avkalkningssystem - fig. 12.
- Systemet möjliggör:
- en bättre kvalitet på strykningen: ångflödet förblir konstant under hela strykningen.
- strykjärnets livslängd förlängs.

7. Dropp-Stopp funktion

- Autosteam Control, d.v.s. den automatiska inställningen av ångflöde beroende på vilken typ av textil som valts, gör det möjligt att reducera ångflödet vid låga temperaturer och undviker att järnet droppar på plagget.

8. Säkerhetsbrytarlampa (beroende på modell)

- För din säkerhet stänger det elektroniska systemet av järnet och kontrollampen auto-stop blinkar - fig. 13 när:
- Järnet förblir stående på hälen i mer än 8 minuter
- Järnet förblir stillastående i mer än 30 sekunder i platt läge eller på sidan.
- För att åter få igång järnet, räcker det med att försiktigt skaka på järnet tills kontrollampen slutat blinka.

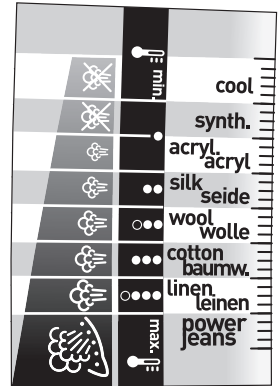

Vårt tips:

Tygsorter och stryktemperatur:

- Strykjärnet värms snabbt upp: börja med att stryka de plagg som kräver låg stryktemperatur och avsluta med att stryka de plagg som tål högre stryktemperatur;
- Vid övergång till ett program som kräver lägre temperatur, vänta tills termostatlampen lyser upp för att fortsätta att stryka.
- Om ett plagg innehållande flera olika material ska strykas: ställ in termostaten efter den ömtåligaste tygsorten.

Notera : Det är normalt att termostatlampen förblir släckt när säkerhetsbrytaren är aktiverad.

9. Stryksula Autoclean Catalys®

- Järnet är utrustat med en självrengörande stryksula - **fig. 14** med katalys funktion.
- Den exklusiva beläggningen gör det möjligt att konstant avlägsna alla smutspartiklar som uppstår vid normal användning. Ställ alltid järnet på hälen för att bevara den självrengörande beläggningen.

Torrstrykning

- Välj önskat strykprogram.
- Sätt ångreglaget på **TORR**  - **fig. 1**.
- Strykning kan påbörjas så fort kontrollampan slocknat.

Strykjärnets skötsel

OBSERVERA! Koppla ur järnet och låt det svalna innan ni börjar göra rent det.

Rengöring av kalkstickan (en gång i månaden)

- Koppla ur järnet och töm vattentanken.
- **För att ta ut kalkstickan, ställ termostaten i läge MAX - fig. 10, placera ångreglaget på ÅNGA** , järnets kalksticka kan då tas ut. - **fig. 15.**

Vidrör aldrig kalkstickans ända

- Låt kalkstickan ligga i blöt under cirka 4 timmar i ättikssprit eller i outspädd citronsaft - **fig. 16.**
- Skölj kalkstickan under rinnande kranvatten.
- Sätt tillbaka kalkstickan.

Strykjärnet fungerar inte utan insatt kalksticka

1. Gör ett självrengöringspass

Gör ett självrengöringspass en gång i månaden för att förlänga strykjärnets livslängd.

- **Sätt ångreglaget på TORR** .
- Placera järnet på hälen med fylld tank och ställ termostaten i läge **MAX - fig. 10.**
- När kontrollampan slocknat, koppla ur järnet och placera det över vasken.
- Ta ut kalkstickan.
- Skaka järnet försiktigt, vågrätt över vasken, ända tills allt vatten (med all smuts) runnit ut genom stryksulan.
- Då avkalkningsproceduren är slutförd, sätt tillbaka kalkstickan.
- Ställ järnet lodrätt upp och sätt på det i 2 minuter så att stryksulan hinner torka.
- Koppla ur järnet och torka av det med en mjuk tygbit medan stryksulan ännu är ljummen.

Vårt tips :

Självrengöringen ger möjlighet att fördröja kalkbeläggningen i strykjärnet

Observera!

Ångreglaget måste vara i läge **ÅNGA**  för att kunna ta ut eller sätta tillbaka kalkstickan i järnet.

Observera!

Användning av en skursvamp skadar stryksulans självrengörande beläggning - **Fig. 17**

2. Rengöring av stryksulan

Järnet är utrustat med en självrengörande stryksula med katalys funktion. Den exklusiva aktiva beläggningen gör det möjligt att konstant avlägsna alla smutspartiklar som kan uppstå vid daglig normal användning. Strykning med ett olämpligt program kan dock lämna spår som kräver en manuell rengöring. I så fall, använd en mjuk och fuktig trasa på en ännu ljummen stryksula för att inte skada beläggningen.

Strykjärnets förvaring

- Koppla ur järnet och vänta tills stryksulan svalnat.
- Töm vattentanken och sätt ångreglaget på **TORR** . Lite vatten kan vara kvar i vattentanken.
- Linda sladden runt bågen bak på järnet.
- **Ställ undan järnet, låt det stå upp lodrätt.**

Miljö



Bidra till att skydda miljön!

- ① Apparaten innehåller en mängd material som kan återanvändas eller återvinnas.
- ➔ Lämna in den på en återvinningsstation eller i annat fall till en godkänd serviceverkstad för en miljöriktig hantering.

Problem med strykjärnet?

Problem	Möjliga orsaker	Lösningar
<ul style="list-style-type: none"> • Vattnet rinner ut genom stryksulans hål. 	<ul style="list-style-type: none"> • Ni använder ångpuffen Super Pressing alltför ofta. • Ni har ställt av järnet på stryksulan utan att ha tömt det på vatten och utan att ha ställt ångreglaget på TORR. 	<ul style="list-style-type: none"> • Vänta några sekunder mellan varje användningspass. • Se avsnittet «Strykjärnets förvaring».
<ul style="list-style-type: none"> • Brunfärgat vatten kommer ut ur sulans hål och lämnar fläckar på plagget. 	<ul style="list-style-type: none"> • Ni använder kemiska avkalkningsmedel. • Ett olämpligt vatten används. 	<ul style="list-style-type: none"> • Tillsätt inget avkalkningsmedel i vattentanken. • Se avsnittet «Vilket vatten bör undvikas».
<ul style="list-style-type: none"> • Stryksulan är smutsig eller brun och riskerar att lämna fläckar på plagget. 	<ul style="list-style-type: none"> • Du har strukit med ett olämpligt program (för hög temperatur). • Plaggen är inte tillräckligt sköljda eller så använder ni stärkelse. 	<ul style="list-style-type: none"> • Välj lämpligt program. Se rubriken "Rengöring av stryksulan". • Spraya stärkelse på motsatt sida till den som ska strykas.
<ul style="list-style-type: none"> • Strykjärnet avger lite ånga eller ingen ånga alls. 	<ul style="list-style-type: none"> • Vattentanken är tom. • Kalkstickan är smutsig. • Strykjärnet är belagt med kalk. • Järnet har använts för länge till torrstrykning. 	<ul style="list-style-type: none"> • Fyll på vattentanken. • Rengör kalkstickan. • Rengör kalkstickan och gör ett självrensningspass. • Gör ett självrensningspass.
<ul style="list-style-type: none"> • Stryksulan är repig eller skadad. 	<ul style="list-style-type: none"> • Järnet har förvarats stående på stryksulan på ett metallställ. • Du har rengjort stryksulan med en skur- eller metallsvamp. 	<ul style="list-style-type: none"> • Ställ järnet upp lodrätt. • Se rubriken "Rengöring av stryksulan".
<ul style="list-style-type: none"> • Vattnet rinner ut genom tankens lock. 	<ul style="list-style-type: none"> • Tankens lock är inte ordentligt stängt. 	<ul style="list-style-type: none"> • Kontrollera att tankens lock är ordentligt stängt (ända tills ett klick).
<ul style="list-style-type: none"> • Järnet ångar i slutet av påfyllningen av vattentanken. 	<ul style="list-style-type: none"> • Ångreglaget är inte i läge TORR ☒. 	<ul style="list-style-type: none"> • Kontrollera att ångreglaget är i läge TORR ☒.
<ul style="list-style-type: none"> • Sprayen och/eller superpressing fungerar inte. 	<ul style="list-style-type: none"> • Vattentanken är tom. 	<ul style="list-style-type: none"> • Fyll på vattentanken.
<ul style="list-style-type: none"> • Vatten rinner ut fram till på järnet. 	<ul style="list-style-type: none"> • Överskrid inte MAX nivån vid påfyllning av tanken. 	<ul style="list-style-type: none"> • Häll ut överflödet från tanken.

För alla andra problem, kontakta en godkänd serviceverkstad som kan kontrollera strykjärnet.

Turvallisuusohjeita

Tämän laitteen turvallisuus vastaa teknisiä määryksiä ja voimassa olevia normeja (Elektromagneettinen yhteensopivuus, Piennäpännite, Ympäristö).

• Lue tämä käyttöohje huolellisesti ja pane se talteen.

- Tätä laitetta ei ole tarkoitettu sellaisten henkilöiden käyttöön (mukaan lukien lapset), joiden fyysiset tai henkiset kyvyt ovat heikentyneet tai heillä ei ole kokemusta tai tietoja laitteen käyttämiseksi, elleivät he ole toisen henkilön tarkkailussa, joka on vastuussa heidän turvallisuudestaan ja ohjaa laitteen käyttöä. Lapsia on pidettävä silmällä, jotta he eivät leiki laitteella.
- **Liitä silitysrauta ainoastaan 220-240V verkkovirtaan. Väärään jännitteeseen kytkettynä laite voi vaurioitua eikä takuu ole tällöin voimassa.**
- Kytke silitysrauta ainoastaan maadoitettuun pistorasiaan. Jos käytät jatkojohtoa, tarkista että pistotulppa on kaksinäpäinen (16A) ja että siinä on maadoitusjohdin.
- Jos laitteen virtajohto on vaurioitunut, se on välittömästi vaihdettava uuteen valtuutetussa huoltopisteessä, jotta vältyttäisiin vaaratilanteelta.
- Laitetta ei pidä käyttää jos se on pudonnut, on selvästi vaurioitunut, vuotaa tai siinä on muuta toiminnallista vikaa. Älä koskaan itse yritä korjata laitetta: tarkistuta se valtuutetussa huollossa vaaran välttämiseksi.
- Älä koskaan upota silitysrauta veteen!
- Älä irroita pistoketta johdosta vetämällä. Ota pistoke seinästä aina ennen vesisäiliön täyttöö - **fig. 3** tai huuhtelua, ennen puhdistamista ja käytön jälkeen.
- Älä koskaan jätä laitetta ilman valvontaa jos siinä on virta päällä ja käytön jälkeen varmista että laite on jäähtynyt ennenkuin lähdet kotoa.
- Silitysraudan pohja voi olla hyvin kuuma : älä koskaan koske pohjaan, anna raudan jäähtyä. Laite muodostaa höyryä mikä voi aiheuttaa palovammoja erityisesti jos silität laudan nurkkaosassa. Älä koskaan osoita höyryä ihmisiä tai eläimiä kohti.
- Aseta rauta vakaalle alustalle. Kun jätät raudan sen seisontatuuelle varmista että alusta on tasainen.
- Tämä laite on tarkoitettu ainoastaan kotitalouskäyttöön. Mikä tahansa epäasianmukainen ja käyttöohjeen vastainen käyttö vapauttaa tuotemerkin vastuusta ja takuu raukeaa.

Rakenne

- | | | | |
|---|---|----|--|
| 1 | Suihkutustoiminto | 9 | Virtajohto |
| 2 | Termostaatin taulukko | 10 | Erikoisen leveä kanta, luistamista ehkäisevä tyyny |
| 3 | Kalkinpoistopuikko | 11 | Säiliön aukko |
| 4 | Valitsin kuiva/höyry | 12 | Sisäänrakennettu kalkinpoistojär-jestelmä |
| 5 | Suihkutuspainike | 13 | Termostaatin merkkivalo Valo |
| 6 | Lisähöyrypainike | 14 | Autosteam Control -termostaatti |
| 7 | Automaattisen virrankatkaisun merkkivalo (mallikohtainen) | 15 | Autoclean Catalys® -pohja |
| 8 | Mukava kädensija (mallista riippuen) | 16 | Säiliön täyttöaukko |

Ennen ensimmäistä käyttökertaa

Huomio! Ota mahdolliset etiketit silitysraudan pohjasta ennen raudan lämmittämistä (mallikohtainen piirre).

Huomio!

Kun käytät silitysraudan höyrytoimintoa ensimmäistä kertaa, kehotamme antamaan raudan toimia hetken vaakaasennossa ilman kangasta. Paina samalla lisähöyrypainiketta useita kertoja. Ensimmäisillä käyttökertoilla silitysraudasta saattaa lähteä savua tai hajua. Tämä ei kuitenkaan ole vaarallista ja lakkaa pian.

Mitä vettä tulisi käyttää?

Voit käyttää vesijohtovettä. Jotta vesijohtoveden kalkki ei kertyisi silitysrautaan, on välttämätöntä puhdistaa se automaattisella kalkinpoistotoiminnolla.

Jos vesi on erittäin kalkkipitoista (tarkista asia paikallisilta viranomaisilta), voit sekoittaa vesijohtovettä kaupasta saatavaan suodatettuun veteen. Sekoitussuhde on 50% vesijohtovettä ja 50% suodatettua vettä.

Mitä vesiä ei tulisi käyttää?

Kuumuus aiheuttaa haihtumista, jolloin vedessä olevat mineraalit tiivistyvät. Seuraavat vedet sisältävät orgaanisia jätteitä tai mineraaleja, jotka voivat aiheuttaa roiskeita tai ruskeita valumia sekä kuluttaa silitysrauta ennalikaisesti : kaupasta saatava puhdas suodatettu vesi, kuivauskoneiden vesi, hajustettu vesi, pehmennetty vesi, jääkaappien, akkujen ja ilmastointilaitteiden vesi, tislattu vesi, sadevesi.

Kehotamme sinua olemaan käyttämättä tällaista vettä.

Käyttö

Höyrsilitys

1. Säiliön täyttö

- Irrota virtajohto pistorasiasta ennen säiliön täyttämistä.
- Aseta höyrynsäädin asentoon KUIVA ☀ - fig. 1.
- Ota rauta toiseen käteesi, kallista sitä hieman pohja alaspäin - fig. 3.
- Säiliön luukun avaamiseksi on painettava näppäintä - fig. 2.
- Täytä säiliö «MAX» - merkkiin saakka. MAX - fig. 3 merkki vastaa 350 kuutiosentin tilavuutta.
- Sulje säiliön luukku, kunnes kuulet naksahduksen - fig. 4.
- Voit liittää raudan pistorasiaan.

2. Valitse silitysohjelmasi

- Raudassa on Autosteam Control -käyttö, joka ehdottaa 8 silitysohjelmaa:
- Valitun tekstiilin perusteella rauta määrittää automaattisesti ja täsmällisesti sopivan lämpötilan ja höyryn virtaaman parhaan tuloksen takaamiseksi.
- Valitessasi sopivaa silitysohjelmaa, voit käyttää kädensijassa sijaitsevaa termostaattia - fig. 5.
- Kierro vasemmalle ⊖ : pääset ohjelmiin, jotka vaativat matalaa lämpötilaa ja pientä höyrymäärää.
- Kierro oikealle ⊕ : pääset ohjelmiin, jotka vaativat korkeaa lämpötilaa ja paljon höyryä.
- Valittu ohjelma ilmestyy automaattisesti raudan etuosassa sijaitsevaan näyttöön - fig. 6.
- Aseta höyryvalitsin höyryasentoon ☁ - fig. 1.
- Rautasi saavuttaessa haluamasi lämpötilan termostaatin merkkivalo - fig. 7 sammuu. Voit silitää.

3. Kankaan kostutus (suihkutussuutin) ☂

- Paina silittäessäsi spray-nappia useampaan kertaan kankaan kostuttamiseksi - fig. 8 ja hankalien ryppyjen oikaisemiseksi.

4. Lisähöyryn käyttö (Lisähöyrypainike) ☁

- Paina välillä lisähöyrypainiketta - fig. 9.
- Odota muutama sekunti painallusten välillä.

5. Silitys pystysuunnassa

- Ihanteellinen poistamaan pukujen, takkien, hameiden, verhojen yms. ryppyjä.
- Ripusta vaate vaatepuulle ja kiristä kangasta toisella kädellä. Koska höyry on hyvin kuumaa, älä koskaan silitä vaatetta, joka on kantajan päällä, vaan käytä aina vaatepuuta.
- Säädä termostaatti arvolle MAX - fig. 10.
- Paina lisähöyrypainiketta sykäyksittäin (☁) - fig. 9 ja liikuta silitysrautaa ylhäältä alaspäin - fig. 11.
- Pidä silitysrautaa muutamia senttimetrejä irti kankaasta, jotta et polta sitä.

6. Anti-Calc Plus -järjestelmä

- Silitysraudassasi on sisäänrakennettu kalkinpoistojärjestelmä - fig. 12.
- Sen ansiosta
- Silityksen laatu paranee, sillä höyryn määrä pysyy vakiona koko silityksen ajan.
- Silitysraudan käyttöä pidentämiseksi.

7. Pisaroimisen esto

- Autosteam Control on automaattinen höyrynvalintajärjestelmä valitulle kankaalle, jonka avulla höyryn määrää voi vähentää viileässä lämpötilassa ja välttää veden valuminen raudasta vaatteelle.

8. Automaattinen turvakytkin (mallikohtainen)

- Oman turvallisuutesi vuoksi elektroninen järjestelmä katkaisee virransyötön ja **auto-stop -merkkivalo vilkkuu - fig. 13 kun :**
- Rauta seisoo yli 8 minuuttia kannallaan liikkumatta.
- Rauta seisoo yli 30 sekuntia alustallaan tai kallellaan.
- Kun haluat kytkeä silitysraudan virran uudelleen, liikuta sitä kevyesti, kunnes merkkivalo lakkaa vilkkumasta.

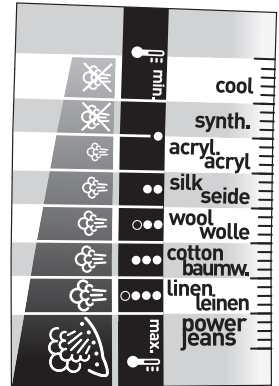

Vinkki: Kangas ja silityslämpötila:

- Rauta lämpenee nopeasti. Aloita ensin matalaa lämpötilaa vaativista vaatteista ja silitä lopuksi kuumempaa lämpötilaa vaativat vaatteet.
- Jos siirryt vähemmän lämpöä vaativiin ohjelmiin, odota, että termostaatin merkkivalo syttyy uudestaan, ennen kuin jatkat silittämistä.
- Kun silität erilaisia kuituja sisältävää kangasta, säädä silityslämpötila matalinta lämpötilaa vaativan kuidun mukaan.

Kun automaattinen turvakytkin on kytkeytynyt päälle, lämpötilanvalitsimen merkkivalo ei pala.

FIN

9. Autoclean Catalys® -pohja

- Rauta on varustettu katalyyttisin - fig. 14 avulla itse puhdistuvalla pohjalla.
- Sen ainutlaatuinen aktiivinen pinnoite poistaa jatkuvasti epäpuhtauksia, joita kertyy normaaleissa käyttöolosuhteissa. Suosittelemme, että asetat raudan aina kannalleen, jotta säästät itse puhdistuvaa pinnoitetta.

Kuivasilitys

- Valitse silitysohjelmasi.
- Aseta höyrynsäädin asentoon KUIVA ☒ - fig. 1.
- Voit aloittaa silityksen, kun merkkivalo on sammunut.

Silitysraudan hoito

HUOMIO! Irrota johto pistorasiasta ja anna silitysraudan jäähtyä ennen puhdistusta

Kalkinpoistopuikun puhdistaminen (kerran kuukaudessa) —

- Ota johto pistorasiasta ja tyhjennä vesisäiliö.
- **Jotta kalkinpoistopuikun saa pois, on termostaatti säädettävä asentoon MAX** - fig. 10, laita höyrynkäyttö asentoon VAPEUR ☁, raudan kalkinpoistopuikun voi ottaa nyt pois - fig. 15.

Älä koskaan kosketa puikun päätä

- Anna puikun liota neljän tunnin ajan etikassa tai sitruuname hussa - fig. 16.
- Huuhtelee puikko juoksevan veden alla.
- Laita kalkinpoistopuikko paikoilleen.

Silitysrauta ei toimi ilman kalkinpoistopuikkoa _

1. Automaattinen puhdistus

Jotta silitysraudasi kestäisi pidempään, sinun tulisi tehdä automaattinen puhdistus kerran kuukaudessa.

- **Aseta höyryvalitsin KUIVA ☒.**
- Laita rauta kannalleen ja säädä termostaatti arvoon MAX - fig. 10.
- Irrota johto pistorasiasta, kun merkkivalo sammuu ja vie rauta tiskialtaan yläpuolelle.
- Irrota kalkinpoistopuikko.
- Ravistele rautaa varovasti vaakatasossa tiskialtaan yläpuolella, kunnes osa vedestä epäpuhtauksineen valuu ulos pohjasta.
- Laita kalkinpoistopuikko lopuksi paikalleen.
- Kytke johto pohjan kuivaamiseksi uudelleen pistorasiaan kahdeksi minuutiksi raudan ollessa pystyasennossa kärki ylöspäin.
- Irrota johto pistorasiasta ja pyyhi pohja pehmeällä kankaalla, kun pohja on haalentunut.

Vinkki : automaattinen puhdistus vähentää silitysraudan kalkkeutumista.

Huomio!
Höyrykäytön on ehdottomasti oltava asennossa VAPEU ☁ jotta kalkinpoistopuikun voi ottaa pois tai laittaa paikoilleen.

Huomio!
Hankaustyynyn käyttö vahingoittaa raudan pohjan itse puhdistuvaa pinnoitetta - Fig. 17.

2. Pohjan puhdistus

Rauta on varustettu katalyyysin avulla itse puhdistuvalla pohjalla. Sen ainutlaatuinen aktiivinen pinnoite poistaa jatkuvasti epäpuhtauksia, joita kertyy normaaleissa käyttöolosuhteissa. Väärällä ohjelmalla silittäminen voi kuitenkin jättää jäämiä, jotka vaativat puhdistusta käsin. Tässä tapauksessa suosittelemme, että käytät pehmeää kosteaa kangasta vielä haalealla pohjalla, jotta et vahingoita sen pinnoitetta.

Silitysraudan säilytys

- Irrota johto pistorasiasta ja odota, että pohja on jäähtynyt.
- Tyhjennä säiliö ja käännä höyrynsäädin asentoon KUIVA ☒. Säiliöön voi jäädä hieman vettä.
- Kierrä johto raudan takaosassa olevan johdonpidikkeen ympäri.
- **Säilytä silitysrauta pystyasennossa kärki ylöspäin.**

Ympäristö



Huolehtikaamme ympäristöstä !

- ① Laitteesi on varustettu monilla arvokkailla ja kierrätettävillä materiaaleilla.
➔ Toimita laitteesi keräyspisteeseen tai sellaisen puuttuessa vaikka valtuutettuun huoltokeskukseen, jotta laitteen osat varmasti kierrätetään.

Ongelmatilanteet

Ongelma	Mahdollisia syitä	Ratkaisu
<ul style="list-style-type: none">Pohjan rei'istä vuotaa vettä.	<ul style="list-style-type: none">Lisähöyrypainiketta painetaan liian usein.Olet laittanut silitysraudan säilytyspaikkaan vaakatasoon, mutta sitä ole tyhjennetty eikä höyrynsäädintä ole asetettu asentoon KUIVA.	<ul style="list-style-type: none">Odota hetki käyttöjen välillä.Katso lisätietoja kappaleesta « Silitysraudan säilytys ».
<ul style="list-style-type: none">Pohjan rei'istä valuu ruskeaa nestettä, joka liikaa silittettävän kankaan.	<ul style="list-style-type: none">Olet käyttänyt kemiallista kalkinpoistoainetta.Käytät vettä, jota ei suositella.	<ul style="list-style-type: none">Älä lisää säiliön veteen kalkinpoistoainetta.Katso kappaletta «Vältettävä vesi».
<ul style="list-style-type: none">Pohja on likainen tai ruskea ja voi tahrata silittettävän kankaan.	<ul style="list-style-type: none">Olet silittänyt väärällä ohjelmalla (lämpötila liian korkea).Kangas ei ole riittävän hyvin huuhdeltu tai siinä on tärkkiä.	<ul style="list-style-type: none">Valitse sopiva ohjelma. Katso kappaletta « Pohjan puhdistus ».Levitä tärkkiä silittettävän puolen taustapuolelle.
<ul style="list-style-type: none">Höyryä syntyy vähän tai ei ollenkaan.	<ul style="list-style-type: none">Vesisäiliö on tyhjä.Kalkinpoistopuikko on likainen.Silitysrauta on kalkkeutunut.Silitysrauta on käytetty liian kauan kuivana.	<ul style="list-style-type: none">Täytä säiliö.Puhdista kalkinpoistopuikkoPuhdista kalkinpoistopuikko ja tee automaattinen puhdistus.Tee automaattinen puhdistus.
<ul style="list-style-type: none">Pohja on naarmuuntunut tai pilaantunut.	<ul style="list-style-type: none">Silitysrauta on laskettu silityslaudan metallialustalle.Olet puhdistanut pohjan hankaussienellä tai metallisienellä.	<ul style="list-style-type: none">Laita rauta aina pystyasentoon.Katso kappaletta « Pohjan puhdistus ».
<ul style="list-style-type: none">Vettä valuu säiliön luukusta.	<ul style="list-style-type: none">Olet sulkenut säiliön luukun huonosti.	<ul style="list-style-type: none">Tarkasta, että säiliön luukku on kunnolla kiinni (naksahdukseen saakka).
<ul style="list-style-type: none">Silitysrauta muodostaa höyryä säiliön täytön lopuksi.	<ul style="list-style-type: none">Höyrynsäädin ei ole asennossa KUIVA ✘.	<ul style="list-style-type: none">Varmista, että höyrynsäädin on asennossa KUIVA ✘.
<ul style="list-style-type: none">Spray ja/tai superpressing ei toimi.	<ul style="list-style-type: none">Säiliö on tyhjä.	<ul style="list-style-type: none">Täytä säiliö.
<ul style="list-style-type: none">Raudasta valuu vettä.	<ul style="list-style-type: none">Olet ylittänyt maksimitason täyttäessäsi säiliötä.	<ul style="list-style-type: none">Tyhjennä liika vesi säiliöstä.

FIN

Muiden ongelmien ilmetessä ota yhteyttä valtuutettuun huoltoliikkeeseen, joka tarkastaa silitysrautasi

Για την ασφάλεια σας

Η ασφάλεια αυτής της συσκευής είναι σύμφωνη με τα ισχύοντα πρότυπα και τους ισχύοντες κανονισμούς (Οδηγία περί χαμηλής τάσης ηλεκτρομαγνητικής συμβατότητας υλικών σε επαφή με τρόφιμα, περιβάλλοντος κ.λπ.).

● Διαβάστε προσεκτικά και φυλάξτε αυτές τις οδηγίες χρήσης.

- Η παρούσα συσκευή δεν προορίζεται για χρήση από άτομα (συμπεριλαμβανομένων των παιδιών) των οποίων οι σωματικές, αισθητήριες ή πνευματικές ικανότητες είναι μειωμένες, ή άτομα που στερούνται εμπειρίας ή γνώσης, εκτός εάν μπορούν να επωφεληθούν από τη συνδρομή ενός ατόμου, το οποίο θα είναι υπεύθυνο για την ασφάλειά τους, την επίβλεψη ή την τήρηση των οδηγιών που αφορούν στη χρήση της συσκευής. Συνιστάται η επίβλεψη των παιδιών ώστε να διασφαλιστεί ότι δεν θα χρησιμοποιήσουν τη συσκευή ως παιχνίδι.
- **Προσοχή! η τάση της ηλεκτρικής σας εγκατάστασης πρέπει να αντιστοιχεί σε εκείνη της συσκευής (220 – 240V). Κάθε εσφαλμένη σύνδεση μπορεί να προκαλέσει ανεπανόρθωτη βλάβη στο σίδερο και ακυρώνει την εγγύηση.**
- Το σίδερο αυτό πρέπει υποχρεωτικά να συνδέεται με ηλεκτρική πρίζα με γείωση. Εάν χρησιμοποιείται προέκταση, βεβαιωθείτε ότι είναι διπολικού τύπου (16A) με αγωγό γείωσης.
- Εάν το καλώδιο παροχής ρεύματος έχει φθαρεί, πρέπει να αντικατασταθεί άμεσα από κάποιο εξουσιοδοτημένο κέντρο σέρβις της Groupe SEB στην Ελλάδα, προκειμένου να αποφευχθεί κάθε κίνδυνος.
- Η συσκευή δεν πρέπει να χρησιμοποιηθεί μετά από πτώση, εάν παρουσιάζει εμφανείς βλάβες, εάν έχει διαρροή ή παρουσιάζει δυσλειτουργίες. Ποτέ μην αποσυναρμολογείτε τη συσκευή σας. Απευθυνθείτε σε ένα εξουσιοδοτημένο Κέντρο Σέρβις για να την εξετάσουν, προκειμένου να αποφύγετε πιθανό κίνδυνο.
- Μην βυθίζετε ποτέ το σίδερο σε νερό!
- Μην αποσυνδέετε τη συσκευή από το ρεύμα τραβώντας το καλώδιο. Πάντα να αποσυνδέετε τη συσκευή από το ρεύμα: πριν γεμίσετε - **fig. 3** ή αδειάσετε το δοχείο νερού, πριν την καθαρίσετε, μετά από κάθε χρήση.
- Ποτέ μην αφήνετε χωρίς επίτηρηση τη συσκευή ενώ είναι συνδεδεμένη στο ρεύμα και εφόσον δεν έχει κρυώσει για περίπου μια ώρα.
- Η πλάκα του σιδήρου μπορεί να θερμανθεί πολύ: Μην την αγγίζετε ποτέ. Αφήνετε πάντα το σίδερό σας να κρυώσει πριν το τακτοποιήσετε. Η συσκευή σας εκπέμπει ατμό που μπορεί να προκαλέσει εγκαύματα, ειδικά ενώ σιδερώνετε σε μια γωνία της σιδερώστρας σας. Μην κατευθύνετε ποτέ τον ατμό προς άτομα ή ζώα.
- Το σίδερό σας θα πρέπει να χρησιμοποιείται και να είναι τοποθετημένο σε σταθερή επιφάνεια. Όταν τοποθετείτε το σίδερό σας στη σιδερώστρα, βεβαιωθείτε ότι η επιφάνεια πάνω στην οποία το τοποθετείτε είναι σταθερή.
- Το παρόν προϊόν προορίζεται αποκλειστικά για οικιακή χρήση. Για κάθε ακατάλληλη χρήση ή χρήση αντίθετη προς τις οδηγίες, ο κατασκευαστής αποποιείται κάθε ευθύνης και η εγγύηση ακυρώνεται.

Γενικά χαρακτηριστικά

1	Σπρέι	9	Καλώδιο παροχής ρεύματος
2	Πίνακας οργάνων θερμοστάτη	10	Πολύ πλατιά βάση από αντιολισθητικό υλικό
3	Λαβή αντιαλκαλικής βαλβίδας	11	Άνοιγμα του δοχείου
4	Διακόπτης Χωρίς ατμό / Με ατμό	12	Ενσωματωμένο σύστημα κατά των αλάτων
5	Πλήκτρο σπρέι	13	Φωτεινή ένδειξη θερμοστάτη
6	Πλήκτρο έξτρα ατμού	14	Θερμοστάτης του Autosteam Control
7	Φωτεινή ένδειξη αυτόματης διακοπής λειτουργίας (ανάλογα με το μοντέλο)	15	Πλάκα Autoclean Catalys®
8	Άνετη λαβή από ζελατίνη (ανάλογα με το μοντέλο)	16	Στόμιο γεμίσματος νερού

Πριν από την πρώτη χρήση

Προσοχή! Αφαιρέστε τα τυχόν προστατευτικά πλάκας πριν ζεσθάνετε το σίδερό σας (ανάλογα με το μοντέλο).

Προσοχή! Πριν από την πρώτη χρήση του σιδήρου σας, σας συνιστούμε να το αφήσετε να λειτουργήσει για λίγο σε οριζόντια θέση χωρίς να έρχεται σε επαφή με τα ρούχα. Υπό τις ίδιες συνθήκες, πατήστε πολλές φορές το πλήκτρο έξτρα ατμού για περισσότερο ατμό.

Κατά τις πρώτες χρήσεις, μπορεί να βγει λίγος καπνός και μια αβλαβής οσμή. Το φαινόμενο αυτό δεν έχει καμία επίπτωση στη λειτουργία και θα εξαφανιστεί με τη χρήση.

Τι νερό να χρησιμοποιείτε?

Η συσκευή σας έχει σχεδιαστεί να λειτουργεί με νερό της βρύσης. Ωστόσο είναι απαραίτητο να κάνετε τη διαδικασία αυτοκαθαρισμού του θαλάμου ατμοποίησης, για να αποτρέψετε τη συσσώρευση αλάτων. Αν το νερό σας περιέχει πολλά άλατα (κάτι που μπορείτε να μάθετε από την αρμόδια υπηρεσία του δήμου ή την εταιρεία υδάτων), είναι δυνατό να αναμιγνύετε νερό της βρύσης με απιονισμένο νερό του εμπορίου στις εξής αναλογίες:
- 50% νερό της βρύσης, - 50% απιονισμένο νερό.

Τι νερό να αποφεύγετε?

Η θερμότητα προκαλεί τη συγκέντρωση των στοιχείων που περιέχονται στο νερό κατά την εξάτμιση. Τα παρακάτω νερά περιέχουν οργανικά απόβλητα ή μεταλλικά στοιχεία τα οποία μπορούν να προκαλέσουν απορρίψεις, σκούρους λεκέδες ή πρόωγη φθορά της συσκευής σας: απιονισμένο νερό του εμπορίου σκέτο, νερό στεγνωτηρίου ρούχων, αρωματισμένο

νερό, νερό που έχει υποστεί αποσκλήρυνση, νερό ψυγείου, νερό μπαταριών, νερό κλιματιστικού, αποσταγμένο νερό, νερό της βροχής. Επομένως, σας συνιστούμε να μη χρησιμοποιείτε τα παραπάνω νερά.

Χρήση

Σιδερωμα με ατμο

1. Γέμισμα του δοχείου

- Βγάλτε το σίδερό σας από την πρίζα πριν να το γεμίσετε.
- Βάλτε το διακόπτη ατμού στο DRY  - fig. 1.
- Πιάστε το σίδερο με το ένα χέρι και γείρετέ το λίγο με την πλάκα προς τα κάτω - fig. 3.
- Για να ανοίξετε τη θύρα του δοχείου, πατήστε το κουμπί - fig. 2.
- Γεμίστε το δοχείο - fig. 3 έως την ένδειξη «MAX». Η ένδειξη MAX αντιστοιχεί σε χωρητικότητα 350 cc.
- Κλείστε πάλι τη θύρα του δοχείου, μέχρι να ακουστεί το χαρακτηριστικό κλικ - fig. 4.
- Τώρα πλέον μπορείτε να βάλετε το σίδερό σας στο ρεύμα.

2. Επιλέξτε το πρόγραμμα σιδερώματος που θέλετε

- Το ηλεκτρικό σας σίδερο διαθέτει τη λειτουργία Autosteam Control που παρέχει 8 προγράμματα σιδερώματος:
- Ανάλογα με τον τύπο του υφάσματος προς σιδέρωμα, το σίδερο προσδιορίζει αυτομάτως και με ακρίβεια τα επίπεδα θερμοκρασίας και παροχής ατμού που είναι κατάλληλα για το ύφασμα, προσφέροντας έτσι εγγύηση ως προς το βέλτιστο αποτέλεσμα.
- Για να επιλέξετε το κατάλληλο πρόγραμμα σιδερώματος, πιέστε τον θερμοστάτη που βρίσκεται κάτω από τη λαβή - fig. 5.
- Περιστροφή προς τα αριστερά  : αποκτάτε πρόσβαση στα προγράμματα που απαιτούν χαμηλά επίπεδα θερμοκρασίας και παροχής ατμού.
- Περιστροφή προς τα δεξιά  : αποκτάτε πρόσβαση στα προγράμματα που απαιτούν υψηλά επίπεδα θερμοκρασίας και παροχής ατμού.
- Το επιλεγμένο πρόγραμμα εμφανίζεται αυτόματα στον πίνακα προγραμμάτων στο μπροστινό τμήμα του σιδερού - fig. 6.
- Βάλτε το διακόπτη ατμού στη θέση με ατμό  - fig. 1.
- Όταν το σίδερό σας φθάσει την απαιτούμενη θερμοκρασία, η φωτεινή ένδειξη του θερμοστάτη σβήνει - fig. 7. Μπορείτε να αρχίσετε το σιδέρωμα.

3. Ύγρανση των ρούχων (σπρέι)

- Όταν σιδερώνετε, πατάτε διαδοχικά πολλές φορές το πλήκτρο Spray για να υγράνετε το ρούχο - fig. 8 και να εξαφανίσετε τις επίμονες ζάρες.

4. Παραγωγή περισσότερου ατμού (Έξτρα Ατμός)

- Πατάτε σε τακτά χρονικά διαστήματα το πλήκτρο έξτρα ατμού - fig. 9.
- Αφήνετε να περνούν μερικά δευτερόλεπτα από το ένα πάτημα στο άλλο.

5. Κάθετο σιδέρωμα

- Ίδανικό για την εξαφάνιση των ζαρών από κουστούμια, σακάκια, φούστες, κουρτίνες, κ.λπ.
- Κρεμάτε το ρούχο σε μια κρεμάστρα και τεντώνετε το ύφασμα με το ένα χέρι. Επειδή ο ατμός είναι πολύ καυτός, μην σιδερώνετε ποτέ ένα ρούχο φορεμένο σε άνθρωπο, αλλά πάντα σε κρεμάστρα.
- Τοποθετήστε τον θερμοστάτη στη θέση MAX - fig. 10.
- Πατήστε το πλήκτρο έξτρα ατμού () με πιέσεις - fig. 9 και ακολουθείτε κίνηση από τα πάνω προς τα κάτω - fig. 11.
- Κρατάτε το σίδερο μερικά εκατοστά από το ρούχο για να μην κάψετε τις ευαίσθητες ίνες.

6. Σύστημα Anti-Calc Plus

- Το ατμοσίδερό σας διαθέτει ενσωματωμένο σύστημα κατά των αλάτων - fig. 12.
- Το σύστημα αυτό επιτρέπει:
- καλύτερη ποιότητα σιδερώματος: σταθερή παροχή ατμού καθ' όλη τη διάρκεια του σιδερώματος.
- παράταση της ζωής της συσκευής σας για πολλά χρόνια.

7. Λειτουργία κατά του σταξιματος

- Το Autosteam Control, δηλαδή η λειτουργία αυτόματης επιλογής της παροχής ατμού ανάλογα με το επιλεγμένο ύφασμα, επιτρέπει τη μείωση της παροχής ατμού σε χαμηλή θερμοκρασία και την αποφυγή διαρροής σταγόνων νερού από το σίδερο στο ύφασμα.

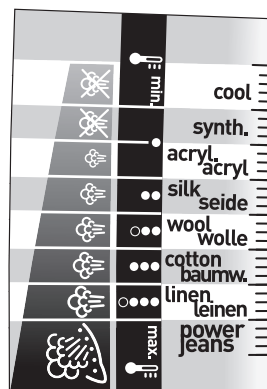

Η συμβουλή μας:

- Υφάσματα και θερμοκρασία σιδερώματος:
- Αν μεταβείτε σε πρόγραμμα που να απαιτεί χαμηλότερη θερμοκρασία, περιμένετε να ξανανάψει η φωτεινή ένδειξη του θερμοστάτη πριν ξαναρχίσετε να σιδερώνετε.
- Αν χαμηλώσετε το θερμοστάτη, περιμένετε να ξανανάψει η φωτεινή ένδειξη πριν ξαναρχίσετε το σιδέρωμα. Όταν σιδερώνετε ρούχο από ανάμικτες ίνες: ρυθμίζετε τη θερμοκρασία σιδερώματος στην πιο ευαίσθητη ίνα.

GR

8. Ασφάλεια Αυτόματης Διακοπής (ανάλογα με το μοντέλο)

- Για την ασφάλειά σας, το ηλεκτρονικό σύστημα διακόπτει την τροφοδοσία ρεύματος και η φωτεινή ένδειξη της αυτόματης διακοπής λειτουργίας αναβοσβήνει - fig. 13 όταν:
- Το σίδερο παραμένει για περισσότερο από 8 λεπτά ακίνητο πάνω στη βάση του.
- Το σίδερο παραμένει για περισσότερο από 30 δευτερόλεπτα σε επίπεδη ή πλαϊνή θέση.
- Για να το ξαναβάλετε σε λειτουργία, κινήστε το απλώς λιγάκι έως ότου η φωτεινή ένδειξη σταματήσει να αναβοσβήνει.

Σημείωση: Όταν λειτουργεί η ασφάλεια αυτόματης λειτουργίας, είναι φυσιολογικό να παραμένει σβηστή η φωτεινή ένδειξη θερμοστάτη.

9. Πλάκα Autoclean Catalys®

- Το σίδερο σας διαθέτει αυτο-καθαριζόμενη πλάκα - fig. 14 που λειτουργεί μέσω κατάλυσης.
- Η αποκλειστική της επικάλυψη επιτρέπει τη συνεχή εξάλειψη των ακαθαρσιών που δημιουργούνται κατά την κανονική χρήση. Σας συνιστούμε να τοποθετείτε πάντα το σίδερο σας πάνω στη βάση του για διατήρηση της αυτο-καθαριζόμενης επικάλυψης.

Σιδέρωμα χωρίς ατμό

- Επιλέξτε το πρόγραμμα σιδερώματος που θέλετε.
- Βάλτε το διακόπτη ατμού στο DRY ☒ - fig. 1.
- Μπορείτε να αρχίσετε να σιδερώνετε όταν σβήσει η φωτεινή ένδειξη.

Συντηρηση του σιδερου

ΠΡΟΣΟΧΗ! Βγάzte το σίδερο από την πρίζα και αφήνετέ το να κρυώνει πριν το καθαρίσετε.

Καθαρισμός της αντιαλκαλικής βαλβίδας (μια φορά το μήνα)

- Βγάzte το σίδερο σας από την πρίζα και αδειάστε το δοχείο.
- Για να αφαιρέσετε την αντιαλκαλική βαλβίδα, τοποθετήστε τον θερμοστάτη στη θέση MAX - fig. 10, και γυρίστε το κουμπί ατμού στη θέση STEAM ☁, Τώρα μπορείτε να αφαιρέσετε τη βαλβίδα από το σίδερο - fig. 15.

Μην αγγίζετε ποτε την ακρη της βαλβιδας

- Αφήστε την αντιαλκαλική βαλβίδα να μουλιάσει για 4 ώρες μέσα σε ένα ποτήρι με λευκό ξίδι ή φυσικό χυμό λεμονιού - fig. 16.
- Ξεπλύνετε την αντιαλκαλική βαλβίδα στη βρύση.
- Ξανατοποθετήστε την αντιαλκαλική βαλβίδα στην θέση της.

Το σίδερο δεν λειτουργει χωρις την αντιαλκαλική βαλβίδα

1. Εκτέλεση διαδικασίας αυτοκαθαρισμού

Για να παρατείνετε τη διάρκεια ζωής του σιδερου σας, εκτελέστε μια διαδικασία αυτοκαθαρισμού μία φορά το μήνα.

- Βάλτε το διακόπτη ατμού στο DRY ☒.
- Τοποθετήστε το σίδερο στη βάση του, αφού πρώτα έχετε γεμίσει το δοχείο, και γυρίστε τον θερμοστάτη στη θέση MAX - fig. 10.
- Όταν σβήσει η φωτεινή ένδειξη, βγάzte το σίδερο από την πρίζα και φέρτε το πάνω από το νεροχύτη.
- Αφαιρέστε την αντιαλκαλική βαλβίδα.
- Ανακινείστε λίγο το σίδερο οριζόντια πάνω από το νεροχύτη, έως ότου ένα μέρος του νερού (με τις ακαθαρσίες) τρέξει από την πλάκα.
- Στο τέλος της διαδικασίας, ξανατοποθετήστε στη θέση της την αντιαλκαλική βαλβίδα.
- Ξαναβάλτε το σίδερο στην πρίζα για 2 λεπτά πάνω στη βάση του για να στεγνώσει η πλάκα.
- Βγάzte το σίδερο από την πρίζα και μόλις κρυώσει λίγο η πλάκα, σκουπίστε την με ένα μαλακό πανί.

Η συμβουλή μας: ο αυτοκαθαρισμός επιτρέπει την καθυστέρηση της συσσώρευσης αλάτων στο σίδερο σας.

Προσοχή!
Το κουμπί ατμού πρέπει οπωσδήποτε να βρίσκεται στη θέση STEAM ☁ για να μπορείτε να αφαιρέσετε ή να επανατοποθετήσετε το στέλεχος κατά των αλάτων.

2. Καθαρισμός της πλάκας

Το σίδερο σας διαθέτει αυτο-καθαριζόμενη πλάκα που λειτουργεί μέσω κατάλυσης. Η αποκλειστική ενεργή επικάλυψη της πλάκας επιτρέπει τη συνεχή εξάλειψη των ακαθαρσιών που ενδέχεται να δημιουργηθούν σε καθημερινή βάση υπό κανονικές συνθήκες χρήσης.

Το σιδέρωμα σε μη κατάλληλο πρόγραμμα ενδέχεται ωστόσο να αφήσει ίχνη που θα χρειαστούν καθαρισμό με το χέρι. Σε τέτοια περίπτωση, σας συνιστούμε να σκουπίσετε την πλάκα με ένα μαλακό βρεγμένο πανάκι, ενώ είναι ακόμα χλιαρή, προκειμένου να μην προκληθεί ζημιά στην επικάλυψη.

Προσοχή!
η χρήση λειαντικού σφουγγαριού φθείρει την αυτο-καθαριζόμενη επικάλυψη της πλάκας του σιδερου σας - Fig. 17.

Αποθήκευση του σιδερου σας

- Βγάλτε το σίδερο από την πρίζα για να κρυώσει καλά η πλάκα.
- Αδειάστε το δοχείο και βάλτε το διακόπτη ατμού στο DRY . Μπορεί να μείνει λίγο νερό μέσα στο δοχείο.
- Τυλίξτε το καλώδιο γύρω από το πίσω τμήμα του σιδερου.
- **Αποθηκεύστε το σίδερο τοποθετώντας το πάνω στη βάση του.**

Περιβάλλον



Ας συμβαλλουμε κι εμει στην προστασια του περιβάλλοντος !

- ⓘ Η συσκευή σας περιέχει πολλά αξιοποιήσιμα ή ανακυκλώσιμα υλικά.
- ➔ Παραδώστε την παλιά συσκευή σας σε κέντρο διαλογής ή ελλείψει τέτοιου κέντρου σε εξουσιοδοτημένο κέντρο σέρβις το οποίο θα αναλάβει την επεξεργασία της.

Πρόβλημα με το σίδερό σας ?

Προβλήματα	Πιθανές αιτίες	Λύσεις
<ul style="list-style-type: none"> • Το νερό τρέχει από τις οπές της πλάκας. 	<ul style="list-style-type: none"> • Χρησιμοποιείτε πολύ συχνά το διακόπτη Έξτρα ατμού. • Αποθηκεύσατε το σίδερό σας οριζόντια χωρίς να το αδειάσετε και χωρίς να βάλετε το διακόπτη στο DRY. 	<ul style="list-style-type: none"> • Περιμένετε μερικά δευτερόλεπτα μετά από κάθε χρήση. • Ανατρέξτε στο κεφάλαιο «Αποθήκευση του σιδερου σας».
<ul style="list-style-type: none"> • Βγαίνει σκούρο υγρό από τις οπές της πλάκας και λεκιάζει τα ρούχα. 	<ul style="list-style-type: none"> • Χρησιμοποιείτε χημικά προϊόντα αφαλάτωσης. • Χρησιμοποιείτε ένα από τα μη συνιστώμενα νερά. 	<ul style="list-style-type: none"> • Μην προσθέτετε κανένα προϊόν αφαλάτωσης στο νερό του δοχείου. • Ανατρέξτε στο τμήμα «Τι νερό να αποφεύγετε».
<ul style="list-style-type: none"> • Η πλάκα είναι βρώμικη ή έχει πάρει σκούρο χρώμα και κινδυνεύει να λεκιάσει τα ρούχα. 	<ul style="list-style-type: none"> • Σιδερώσατε σε μη κατάλληλο πρόγραμμα (πολύ υψηλή θερμοκρασία). • Τα ρούχα σας δεν έχουν ξεβγαλθεί καλά ή χρησιμοποιείτε προϊόν κολλαρίσματος. 	<ul style="list-style-type: none"> • Επιλέξτε κατάλληλο πρόγραμμα. Ανατρέξτε στο κεφάλαιο «Καθαρισμός της πλάκας». • Να ψεκάζετε πάντα το προϊόν κολλαρίσματος στην ανάποδη πλευρά του υφάσματος που σιδερώνετε.
<ul style="list-style-type: none"> • Το σίδερό σας παράγει ελάχιστο ή καθόλου ατμό. 	<ul style="list-style-type: none"> • Το ρεζερβουάρ είναι άδειο. • Η αντιαλκαλική βαλβίδα είναι βρώμικη. • Το σίδερό σας έχει συσσωρεύσει άλατα. • Το σίδερό σας χρησιμοποιήθηκε πολλή ώρα χωρίς ατμό. 	<ul style="list-style-type: none"> • Γεμίστε το. • Καθαρίστε την αντιαλκαλική βαλβίδα. • Καθαρίστε την αντιαλκαλική βαλβίδα και κάντε μια διαδικασία αυτοκαθαρισμού. • Κάνετε μια διαδικασία αυτοκαθαρισμού. • Περιμένετε ώσπου η πλάκα φτάσει στη σωστή θερμοκρασία.
<ul style="list-style-type: none"> • Η πλάκα είναι χαραγμένη ή χαλασμένη. 	<ul style="list-style-type: none"> • Βάλατε το σίδερό σας οριζόντια πάνω σε μεταλλική επιφάνεια τοποθέτησης ή σιδερώσατε πάνω σε φερμουάρ. • Καθαρίσατε τη πλάκα του σιδερου με ένα λειαντικό ή μεταλλικό σφουγγαράκι. 	<ul style="list-style-type: none"> • Τοποθετείτε πάντα το σίδερό σας πάνω στη βάση του. • Αποφεύγετε να σιδερώνετε πάνω σε φερμουάρ. • Ανατρέξτε στο κεφάλαιο «Καθαρισμός της πλάκας».
<ul style="list-style-type: none"> • Υπάρχει διαρροή νερού από τη θύρα του δοχείου. 	<ul style="list-style-type: none"> • Δεν έχετε κλείσει καλά τη θύρα του δοχείου. 	<ul style="list-style-type: none"> • Βεβαιωθείτε ότι η θύρα του δοχείου έχει κλείσει σωστά (έως ότου ακουστεί το χαρακτηριστικό κλικ).
<ul style="list-style-type: none"> • ΗΤο σίδερο ψεκάζει ατμό μετά το γέμισμα του δοχείου. 	<ul style="list-style-type: none"> • Ο δείκτης του διακόπτη ατμού δεν βρίσκεται στη θέση DRY . 	<ul style="list-style-type: none"> • Βεβαιωθείτε ότι ο διακόπτης ατμού βρίσκεται στη θέση DRY .
<ul style="list-style-type: none"> • Ο ψεκασμός και/ή η παροχή ατμού για κάθετο σιδερώμα (έξτρα ατμός) δεν λειτουργούν. 	<ul style="list-style-type: none"> • Το δοχείο νερού είναι άδειο. 	<ul style="list-style-type: none"> • Γεμίστε το δοχείο νερού.
<ul style="list-style-type: none"> • Υπάρχει διαρροή νερού από την μπροστινή πλευρά του σιδερου. 	<ul style="list-style-type: none"> • Υπερβήκατε τη στάθμη MAX κατά την πλήρωση του δοχείου. 	<ul style="list-style-type: none"> • Αδειάστε το παραπάνω νερό από το δοχείο.

Για οποιοδήποτε άλλο πρόβλημα, επικοινωνήστε με εξουσιοδοτημένο κέντρο σέρβις για να ελέγξουν το σίδερό σας.

GR

Bezpečnostní pokyny

Bezpečnostní provedení tohoto přístroje je v souladu s technickými předpisy a platnými normami (elektromagnetická kompatibilita, nízké napětí, životní prostředí).

• **Děkujeme vám, že jste si pečlivě přečetli tento návod a že si jej uložíte.**

- Tento přístroj nesmí být obsluhován lidmi (včetně dětí) se sníženou tělesnou, motorickou nebo duševní schopností nebo lidmi nezkušenými či neznalými, s výjimkou případu, kdy tito lidé konají pod dozorem osoby odpovědné za jejich bezpečnost, nebo je odpovědné osoby poučí o používání přístroje. Dbejte na to, aby si s přístrojem nehrály děti.
- **Pozor! Před prvním použitím žehličky zkontrolujte, zda údaj na typovém štítku přístroje (220-240 V) odpovídá napětí ve Vaší zásuvce. Chybné zapojení může být příčinou neopravitelného poškození žehličky, na které se nevztahuje záruka.**
- Žehlička musí být zapojena pouze do zásuvky s uzemněním. V případě, že jste nuceni použít prodlužovací šňůru, zkontrolujte, zda se jedná o dvoupólový kabel se zemnicím vodičem (16 A).
- Je-li přívodní šňůra poškozená, musí být z bezpečnostních důvodů vyměněna za přívod pro žehličky stejného typu v některé z autorizovaných servisních oprav.
- Přístroj se nesmí používat, jestliže upadl na zem, je-li na něm viditelné poškození, kape-li z něj voda nebo nechová-li se za provozu normálně. Nikdy přístroj nerozebírejte: chcete-li předejít nebezpečí, dejte jej prohlédnout do smluvního servisního střediska.
- Žehličku nikdy neponořujte do vody !
- Neodpojujte přístroj od sítě taháním za přívodní kabel. Vždy přístroj odpojte od sítě: před jeho plněním - fig. 3 nebo před vyplachováním zásobníku, před čištěním, po každém použití.
- Nikdy přístroj nenechávejte bez dozoru je-li připojen k síti nebo pokud alespoň hodinu nechladí.
- Žehlicí deska žehličky může dosahovat velmi vysokých teplot. Dodržujte proto následující pokyny : nedotýkejte se žehlicí desky, je-li žehlička horká, žehličku ukládejte pouze ve vychlazeném stavu. Přístroj vyvíjí páru, která může způsobit popáleniny zvláště tehdy, když žehlíte na hraně žehlicího prkna. Nikdy nemiřte výstupem páry na osoby nebo zvířata.
- Žehličku používejte a odkládejte jen na stabilní povrch. Když pokládáte žehličku na odkládací plochu, ubezpečte se, že povrch, na který ji pokládáte, je stabilní.
- Tento přístroj byl vyroben pouze pro domácí použití. Jestliže se přístroj používá nevhodným způsobem nebo v rozporu s návodem k použití, výrobce nenese odpovědnost a záruka pozbývá platnosti.

Popis přístroje

- | | | | |
|---|--|----|---|
| 1 | Kropení | 9 | Přívodní šňůra |
| 2 | Ovladač termostatu | 10 | Extra velká opěrka žehličky s protiskluznou úpravou |
| 3 | Uchopení odvápnovací tyčinky | 11 | Otvor nádržky na vodu |
| 4 | Ovladač pro volbu žehlení nasucho / s párou | 12 | Zabudovaný systém proti usazování vápníku |
| 5 | Tlačítko kropení | 13 | Kontrolka termostatu |
| 6 | Tlačítko parního rázu | 14 | Termostat Autosteam Control |
| 7 | Kontrolka automatického vypnutí Auto-Stop (podle typu) | 15 | Žehlicí plocha Autoclean Catalys® |
| 8 | Pohodlné komfortní gelové držadlo (podle modelu) | 16 | Otvor pro plnění nádržky |

Před prvním použitím

Upozornění! Před zahřátím žehličky odstraňte případné nálepky na žehlicí ploše (podle typu).

Upozornění!

Před prvním použitím žehličky s napařováním vám doporučujeme nechat chvíli žehličku zapnutou ve vodorovné poloze v prostoru mimo prádlo. Za těchto podmínek několikrát stiskněte tlačítko parního rázu. Při prvních použitích se může objevit dým a zápach, které však nejsou škodlivé. Neovlivní nikterak použití a rychle zmizí.

Jakou vodu používat?

Žehlička je vyrobena tak, aby fungovala s vodou z kohoutku. Je však nezbytné pravidelně provádět odvápnování, aby se zabránilo usazování vápníku.

Jestliže je vaše voda příliš bohatá na vápník (což si můžete zjistit na vašem úřadě nebo u vodárenského podniku), je možné smíchat vodu z kohoutku s prodávanou destilovanou vodou v následujícím poměru: - 50% vody z kohoutku - 50% destilované vody.

Jakou vodu nepoužívat?

Při napařování dochází díky zvýšené teplotě ke koncentraci prvků obsažených ve vodě. V důsledku toho vás žádáme, abyste takové druhy vody nepoužívali.

- Žehlička zůstane déle než 30 vteřin položená na plochu nebo na bok.
- Stačí lehce žehličkou zatřást, dokud kontrolka nepřestane blikat, a tím se žehlička opět uvede do provozu.

9. Žehlicí plocha Autoclean Catalys®

- Vaše žehlička je vybavena samočisticí žehlicí plochou - fig. 14 jež funguje na principu katalýzy.
- Její výjimečná povrchová úprava umožňuje neustálé odstraňování všech nečistot, které se objeví při běžném používání. Doporučujeme žehličku vždy odkládat na podstavec, aby se nepoškodila samočisticí povrchová úprava.

Žehlení na sucho

- Zvolte si svůj žehlicí program.
- Nastavte ovladač napařování na DRY ☒ - fig. 1.
- Jakmile kontrolka termostatu zhasne, můžete začít žehlit.

Údržba žehličky

UPOZORNĚNÍ! Před čištěním je třeba žehličku vypojit ze sítě a nechat ji vychladnout.

Vyčistěte tyčinku proti usazování vápníku (jednou za měsíc) –

- Vypojte žehličku ze sítě a vyprázdněte nádržku na vodu.
- Chcete-li vyjmout odvápňovací tyčinku, nastavte termostat na MAX - fig. 10, ovládání páry nastavte na VAPEUR ☁, a poté vyjměte odvápňovací tyčinku - fig. 15.

Nikdy se nedotýkejte konce tyčinky

- Ponořte tyčinku na dobu 4 hodin do sklenice bílého alkoholové octa nebo přírodní citrónové šťávy - fig. 16.
- Opláchněte tyčinku pod tekoucí vodou.
- Vraťte tyčinku proti usazování vápníku na místo.

Žehlička nefunguje, jestliže tyčinka proti usazování vápníku není na svém místě

1. Proved'te automatické čištění

Prováděním automatického čištění jednou za měsíc prodloužíte životnost vaší žehličky.

- **Nastavte ovladač napařování na DRY ☒.**
- Žehličku s plnou nádržkou vložte do podstavce a termostat dejte do polohy MAX - fig. 10.
- Jakmile kontrolka zhasne, vypojte žehličku ze sítě a držte ve vodorovné poloze nad výlevkou.
- Vyjměte tyčinku proti usazování vápníku.
- Lehce a vodorovně žehličkou nad výlevkou třeste, až část vody (s nečistotami) otvory v žehlicí desce vyteče.
- Po ukončení vraťte tyčinku zpět.
- Zapojte žehličku postavenou na zadní části na 2 minuty do sítě, aby se žehlicí deska vysušila.
- Vypojte žehličku ze sítě a ještě vlažnou žehlicí desku otřete jemným hadříkem.

Naše rada:

Automatické čištění pomáhá zpomalit usazování vodního kamene v žehličce.

Pozor!

Aby bylo možné vyjmout nebo nasadit zpět odvápňovací tyčinku, musí být ovládání páry vždy v poloze VAPEUR ☁.

2. Čištění žehlicí plochy

Vaše žehlička je vybavena samočisticí žehlicí plochou, jež funguje na principu katalýzy.

Její výjimečná povrchová úprava umožňuje neustálé odstraňování všech nečistot, které se každodenně objevují při běžných podmínkách používání.

Žehlení s nevhodně zvoleným programem může nicméně zanechat stopy vyžadující ruční čištění. V takovém případě k čištění ještě teplé žehlicí plochy použijte měkký vlhký hadřík, abyste nepoškodili povrchovou úpravu.

Pozor! Používání abrazivní houbičky poškozuje samočisticí povrchovou úpravu žehlicí plochy - Fig. 17.

Uložení žehličky

- Vypojte žehličku ze sítě a vyčkejte, až žehlicí plocha vychladne.
- Vyprázdněte nádržku s vodou a ovladač napařování nastavte na DRY ☒. Trochu vody v nádrže vždy zůstane.
- Přírodní šňůru omotejte kolem paty žehličky.
- **Žehličku ukládejte postavenou na zadní část (patu).**

Životní prostředí



Podílejme se na ochraně životního prostředí!

- ❶ Váš přístroj obsahuje čtené, zhodnotitelné nebo recyklovatelné materiály.
- ➔ Svěťte jej sběrnému místu nebo, neexistuje-li, smluvnímu servisnímu středisku, kde s ním bude naloženo odpovídajícím způsobem.

Možné problémy?

Problémy	Možné příčiny	Řešení
<ul style="list-style-type: none">• Voda vytéká otvory v žehlicí ploše.	<ul style="list-style-type: none">• Používáte příliš často tlačítko parního rázu.• Uložili jste žehličku naležato, aniž jste vyprázdnili nádržku s vodou a nastavili polohu DRY.	<ul style="list-style-type: none">• Mezi stlačeními dodržujte interval několika sekund.• Čtěte informace v části "Uložení žehličky".
<ul style="list-style-type: none">• Ze žehlicí plochy vytéká hnědá tekutina a špiní prádlo.	<ul style="list-style-type: none">• K odstranění vodního kamene používáte chemické přípravky.• Používáte jeden z druhů vody, které nedoporučujeme.	<ul style="list-style-type: none">• Nepřidávejte do vody v nádržce žádný přípravek k odstraňování vodního kamene.• Radu najdete v kapitole "jakou vodu nepoužívat".
<ul style="list-style-type: none">• Žehlicí plocha je špinavá nebo zahnědlá a může špinit prádlo.	<ul style="list-style-type: none">• Žehlili jste s nevhodně zvoleným programem s příliš vysokou teplotou).• Vaše prádlo není dostatečně vymáčáno nebo používáte škrob.	<ul style="list-style-type: none">• Zvolte vhodný program. Viz kapitola „Čištění žehlicí plochy“.• Škrob rozprašte na rubovou stranu látky, kterou hodláte žehlit.
<ul style="list-style-type: none">• Žehlička vytváří malé množství nebo žádnou páru.	<ul style="list-style-type: none">• Nádržka na vodu je prázdná.• Tyčinka proti usazování vápníku je zanesena.• Žehlička je zanesena vodním kamenem.• Žehlička byla příliš dlouho používána nasucho.	<ul style="list-style-type: none">• Naplňte ji.• Vyčistěte tyčinku proti usazování vápníku.• Vyčistěte tyčinku proti usazování vápníku a proveďte automatické čištění.• Proveďte automatické čištění.• Počkejte dokud žehlička nedosáhne požadované teploty.
<ul style="list-style-type: none">• Žehlicí plocha je poškrábaná nebo poškozená.	<ul style="list-style-type: none">• Položili jste žehličku naležato na kovovou podložku.• Žehlicí plochu jste vyčistili abrazivní houbičkou nebo drátěnkou.	<ul style="list-style-type: none">• Žehličku pokládejte vždy svisle na její zadní část.• Viz kapitola „Čištění žehlicí plochy“.
<ul style="list-style-type: none">• Otvorem v nádržce vytéká voda.	<ul style="list-style-type: none">• Špatně jste uzavřeli otvor nádržky.	<ul style="list-style-type: none">• Zkontrolujte, zda je otvor nádržky skutečně uzavřen (musíte zaslechnout zacvaknutí).
<ul style="list-style-type: none">• Žehlička vypouští páru ke konci plnění nádržky.	<ul style="list-style-type: none">• Astavení napařování není v pozici DRY .	<ul style="list-style-type: none">• Zkontrolujte, zda nastavení napařování je v pozici DRY .
<ul style="list-style-type: none">• Rozprašovač a/nebo parní ráz nefunguje.	<ul style="list-style-type: none">• Nádržka je prázdná.	<ul style="list-style-type: none">• Naplňte nádržku.
<ul style="list-style-type: none">• Z přední části žehličky vytéká voda.	<ul style="list-style-type: none">• Při plnění nádržky jste překročili rysku MAX.	<ul style="list-style-type: none">• Vylijte z nádržky přebytečnou vodu.

Při jakýchkoliv jiných problémech se obraťte na autorizovaný servis, který vaši žehličku zkontroluje.

Biztonsági intézkedések

Ez a készülék megfelel a jelenleg hatályos biztonsági műszaki előírásoknak és szabványoknak (elektromágneses megfelelés, kiefeszültségű környezet).

• Köszönet e használati útmutató figyelmes elolvasásáért és megőrzéséért.

- A készüléket nem használhatják korlátozott fizikai, érzékelési vagy szellemi képességekkel rendelkező személyek (beleértve a gyerekeket is), valamint olyan személyek, akik nem rendelkeznek a készülék használatával kapcsolatos gyakorlattal vagy ismeretekkel. Ez nem érvényes az olyan személyekre, akik a biztonságukért felelős személy felügyelete mellett dolgoznak, vagy akikkel a felelős személy előzetesen ismertette a készülék használatára vonatkozó utasításokat. Ügyeljen arra, hogy a készülékkel gyerekek ne játszanak.
- **Figyelem! Az elektromos feszültségnek meg kell felelnie a vasalónak (220-240V). Ha nem megfelelő feszültséghez csatlakoztatja, az visszafordíthatatlan károkat okozhat a vasalóban, és érvényteleníti a garanciát.**
- A vasalót mindig földelt konnektorhoz csatlakoztassa. Ha hosszabbítót használ, ellenőrizze, hogy megfelelő besorolású (10 vagy 16 A, típustól függően), és földelt.
- Ha az elektromos vezeték megsérül, azonnal ki kell cseréltetni egy tanúsított szervizközpontban, hogy elkerülje a veszélyt.
- A készüléket ne használja ha leesett, vagy nyilvánvalóan megsérült, folyik, vagy hibásan működik. Soha ne szerelje szét a készüléket: vigye el egy tanúsított szervizközpontba, hogy elkerülje a veszélyt.
- Soha ne merítse a vasalót vízbe!
- Ne a vezetéknel fogva húzza ki a készüléket. Mindig húzza ki a készüléket a konnektorból: mielőtt feltölti - **fig. 3** vagy kiöblíti a víztartályt, mielőtt megtisztítja, és minden használat után.
- Soha ne hagyja a készüléket felügyelet nélkül ha be van dugva, ha nem hűlt legalább 1 órán keresztül.
- A készülék gőzt fejleszt, amely megégetheti, különösen akkor, ha a vasalódeszka szélén vasal. Soha ne irányítsa a gőzt emberek vagy állatok felé.
- A vasalót stabil felületre helyezze és használja. Ha a vasalót a lábára helyezi, ellenőrizze, hogy a felület stabil.
- A terméket kizárólag háztartási célokra tervezték. Kereskedelmi használat, helytelen használat vagy az útmutató be nem tartása esetén a gyártó nem vállal felelősséget, és a garancia érvényét veszti.

Leírás

- | | | | |
|---|--|----|---|
| 1 | Vízspriccelő | 9 | Vezeték |
| 2 | Termosztát kezelőpanelje | 10 | Extra-széles sarok, csúszásgátló betéttel |
| 3 | Vízke elleni pálca fogantyúja | 11 | Tartály nyílása |
| 4 | Száraz / Gőz vezérlés | 12 | Beépített vízközlő rendszer |
| 5 | Vízspriccelő gomb | 13 | A termosztát jelzőlámpája |
| 6 | Extragőz gomb | 14 | Autostream Control termosztát |
| 7 | Auto-Stop jelzőlámpa (modelltől függően) | 15 | Autoclean Catalys® talp |
| 8 | Komfort gél fogantyúja (modelltől függően) | 16 | A tartály feltöltésére szolgáló nyílás |

Első használat előtt

Figyelem! Távolítsa el a talpra esetleg felragasztott címkéket mielőtt felhevítené a vasalót (modelltől függően).

Figyelem! Mielőtt vasalóját először használná gőz helyzetben, azt tanácsoljuk, hogy egy kis ideig működtesse vízszintes helyzetben a vasalóval melletted. A fenti feltételek mellett nyomja meg többször is az extragőz gombot. Az első alkalmakkor, használat közben ártalmatlan füst és furcsa szag képződhet. Ennek a jelenségnek nincs semmi jelentősége, és rövidesen megszűnik.

Milyen vizet használjon?

Az Ön által vásárolt vasalót csapvízzel lehet működtetni. Ettől függetlenül el kell végezni a gőzkamra rendszeres öntisztítását, a szabad vízkő eltávolítása céljából.

Ha az Ön környezetében a víz túl meszes (ez ellenőrizhető a polgármesteri hivatalnál vagy a vízügyi hatóságoknál), megengedett a csapvíz keverése a kereskedelemben kapható desztillált vízzel, a következő arányokban:

- 50% csapvíz, - 50% desztillált víz.

Milyen vizet kell kerülni?

A meleg a párolgás során koncentrálna a vízben található nyomelemeket. Arra kérjük önt, hogy ne használja ezeket a vizeket. Az alábbi vizek szerves szennyező anyagokat vagy ásványi nyomelemeket tartalmaznak, és

ezek hatására a vasaló barna foltot "köpködhet" vagy idő előtti meghibásodást okozhat: a kereskedelmi ásványmentesített víz, a szárítógép kondenz vize, az illatosított víz, a lágyított víz, a hűtőszekrény vize, a telepek (akkumulátorok) vize, klímaberendezések vize, esővíz.



Használat

Gőzvasalás

1. Töltse meg a víztartályt

- Mielőtt feltöltené vízzel a vasalót, kapcsolja ki.
- Tegye a gőzvezérlő gombot a SEC  helyzetbe - fig. 1.
- Fogja egyik kezébe a vasalót, döntse meg könnyedén, a talpával lefele - fig. 3.
- A tartály fedelének kinyitásához nyomja meg a gombot - fig. 2.
- Töltse fel a tartályt - fig. 3 a „MAX” jelölésig. A MAX jelölés 350 cm³-s kapacitásnak felel meg.
- Nyomja vissza a tartály fedelét, amíg egy kattantást nem hall - fig. 4.
- A hálózathoz csatlakoztathatja vasalóját.

2. Válassza ki a vasalási programját

- A vasaló Autostream Control funkcióval rendelkezik, amellyel 8 vasalási program áll rendelkezésre:
- A textilja típusától függően a vasaló automatikusan és pontosan meghatározza a megfelelő hőmérsékleti szintet és a gőzmennyiséget, a legjobb eredmény biztosítása érdekében.
- A megfelelő vasalási program kiválasztásához használja a fogantyú alatt található termosztátot. - fig. 5.
- Balra forgatás  : azokhoz a programokhoz fér hozzá, amelyek alacsony hőfokot és gőzkibocsátást igényelnek.
- Jobbra forgatás  : azokhoz a programokhoz fér hozzá, melyek magas hőfokot és nagy gőzkibocsátást igényelnek.
- A kiválasztott program száma megjelenik a vasaló elején található műszerfalon - fig. 6.
- Állítsa a gőzvezérlést a gőz jelzésre  - fig. 1.
- Amint a vasalója elérte a szükséges hőmérsékletet, a termosztát jelzőlámpája kialszik - fig. 7. Megkezdheti a vasalást.

3. Nedvesítse meg a vasalót (vízspricelés)

- Vasalás közben többször nyomogassa meg egymás után a Spray gombot - fig. 8 hogy benedvesítse a ruhaneműt és csökkentse a gyűrődések ellenállását.

4. Még több gőz nyerése (superpressing)

- Időnként nyomja meg az extragőz - fig. 9 gombot.
- Két, egymást követő megnyomás között tartson néhány másodperc szünetet.

5. Független vasalás

- Ideális a gyűrődések eltávolítására a kosztümökről, kabátokról, szoknyákról, függönyökről...
- Akassza fel a ruhaneműt egy vállfára és feszítse ki az anyagát egy kézzel. Mivel a gőz nagyon forró, soha ne vasalja a felvett ruhaneműt, az mindig vállfán legyen.
- Állítsa a termosztátot MAX-ra - fig. 10.
- Szakaszosan nyomja meg az extragőz gombot () - fig. 9 és fentről lefele haladó mozdulatokat végezzen - fig. 11.
- Tartsa a vasalót néhány centiméterre az anyagtól, a kényes textíliák megégetésének elkerülése végett.

6. Anti-Calc-Plus rendszer

- Az Ön vasalója beépített vízkötgátló rendszerrel rendelkezik - fig. 12.
- Ez a rendszer biztosítja:
- a jobb vasalási minőséget: állandó gőzmennyiség a vasalás egész időtartama alatt
- vasalója élettartamának meghosszabbítását.

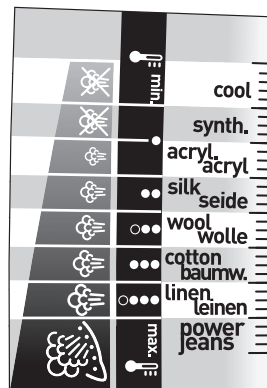

Tanácsunk:

Anyagok és vasalási hőmérséklet:

- A vasaló hamar felmelegszik, ezért először kezdje azokkal az anyagokkal, amelyeket alacsony hőmérsékleten kell vasalni, majd ezután azokat vasalja amelyek magasabb hőmérsékleten kívánnak.
- Ha ön egy olyan programra lép át, amely kevésbé magas hőfokot igényel, az újbóli vasalás előtt várja meg, amíg a termosztát jelzőlámpája kigyúl.
- Ha kevertszál anyagot vasal, akkor: állítsa a hőmérsékletet a legérzékenyebb szálnak megfelelően.

7. Csepegésgátló funkció

- Az Autostream Control, azaz a gőzmennyiség automatikus kiválasztása a választott textíliától függően, lehetővé teszi a gőzmennyiség csökkentését alacsony hőmérséklet esetén, ezáltal elkerülhető, hogy a vasalóból folyadék csepegjen a ruhára.

8. Auto-Stop biztonsági funkció (modelltől függően)

- Az Ön biztonsága érdekében az elektronikus rendszer megszakítja az áramellátást és az automata kikapcsolás jelzőlámpa villog - fig. 13 a következő esetekben:
 - A vasaló több mint 8 percen keresztül a tartólábon marad, mozdulatlanul.
 - A vasaló több mint 30 másodpercen keresztül a talpán fekvő vagy oldalra fordítva marad.
- A vasaló újbóli üzembehelyezéséhez elégséges annak könnyed megmozdítása, egészen a jelzőlámpa villogásának a megszűnéséig.

Megjegyzés:
Természetes dolog, hogy amikor az Auto-stop biztonsági funkció működik a termosztát jelzőlámpája nem világít.

9. Autoclean Catalys® talp

- A vasaló öntisztító talppal van ellátva - fig. 14 amely katalízissel működik.
- Exkluzív borítása lehetővé teszi a normál használat során jelentkező szennyeződések folytonos eltávolítását. Az öntisztító borítás megóvása érdekében javasolt, hogy a vasalót mindig a tartólábra állítsa.

Száraz vasalás

- Válassza ki a vasalási programot.
- Tegye a gőzvezérlő gombot a SEC (száraz) helyzetbe ☼ - fig. 1.
- Amikor a jelzőlámpa kialszik elkezdhet vasalni.

Vasalójának karbantartása

FIGYELEM! Mielőtt megtisztítaná, áramtalanítsa és hagyja kihűlni vasalóját.

Tisztítsa meg a vízkőgátló rudat (havonta egyszer) —

- Áramtalanítsa a vasalót és ürítse kis a víztartályt.
- A vízkő elleni pálcá kivételéhez állítsa a termosztátot MAX pozícióra - fig. 10, a gőzvezérlőt állítsa „VAPEUR” pozícióra ☼, Ekkor a vasaló pálcája eltávolítható - fig. 15.

Soha ne érintse meg a rúd végét!

- Hagyja állni a rudat 4 órán keresztül egy pohár ecetben vagy természetes citromlében - fig. 16.
- Öblítse le a rudat csapvízzel.
- Tegye helyére a vízkőgátló rudat.

A vasaló a vízkőgátló rúd nélkül nem működik —

1. VÉGEZZEN ÖNTISZTÍTÁST

Vasalója élettartamának meghosszabbításáért végezzen havonta egyszer öntisztítást.

- Tegye a gőzvezérlő gombot a SEC (száraz) helyzetbe ☼.
- Teli tartállyal helyezze a vasalót a tartólábra és állítsa a termosztátot MAX pozícióra - fig. 10.
- Amikor a jelzőlámpa kialszik, húzza ki a hálózathoz a vasalót és tegye rá a mosogató csepptálcájára.
- Távolítsa el a vízkőgátló rudat.
- Rázogassa meg finoman, vízszintesen a vasalót, a csepptálca felett, ameddig a víz egy része (a szennyezésekkel együtt) kifolyik a talpon keresztül.
- A művelet elvégzése után tegye helyére a vízkőmentesítő rudat.
- A talp megszáritásához 2 percig csatlakoztassa újból a hálózathoz a készüléket a sarkára állítva.
- Majd húzza ki a csatlakozó dugaszt és ameddig a talp langyos, törölgesse meg azt egy puha ronggyal.

Megjegyzés: Az öntisztítás késlelteti vasalója vízkővesedését.

Figyelem!
A gőzvezérlőt „VAPEUR” ☼ pozícióban kell tenni ahhoz, hogy a vasaló vízkő elleni pálcája eltávolítható vagy visszahelyezhető legyen.

2. A VASALÓTALP TISZTÍTÁSA

A vasaló öntisztító talppal van ellátva, amely katalízissal működik. Exkluzív aktív borítása lehetővé teszi a normál használat során jelentkező mindennapi szennyeződések folytonos eltávolítását. Ugyanakkor a nem megfelelő programmal végzett vasalás nyomokat hagyhat, amelyek eltávolítása kézzel történik. Ebben az esetben javasolt egy puha és nedves törleruha használata a még langyos talpon, a borítás megsértésének elkerülése érdekében.

Figyelem!
A súrolószivacs megsértheti a vasaló öntisztító borítását - Fig. 17

Vasalójának tárolása

- Húzza ki a vasaló zsinórját a hálózatból és várjon ameddig a talp kihül.
- Űrítse ki a tartályt és állítsa a gőzvezérlő gombot a SEC-re . Víz ne maradjon a tartályban.
- Tekerje fel a kábelt a vasaló sarokrésze köré
- Állítsa a vasalót a sarkára.



Környezetvédelem



Első a környezetvédelem!

- ① Az Ön terméke értékes újrahasznosítható anyagokat tartalmaz.
- ➔ Kérjük készülékét ne dobja ki, hanem adja le az erre a célra kijelölt gyűjtőhelyen.

A vasaló használata során fellépő problémák?

Probléma	Lehetséges okok	Megoldások
<ul style="list-style-type: none">• A talp lyukain keresztül folyik a víz.	<ul style="list-style-type: none">• Túl gyakran használja az extragőz gombot.• Lefekdtetve tárolta a vasalót, nem űrítette ki a tartályt és nem állította a programot SEC-re.	<ul style="list-style-type: none">• Várjon néhány másodpercet két gombnyomás között.• Olvassa el a "Vasaló tárolása" fejezetet.
<ul style="list-style-type: none">• Barna lé folyik a talpból és foltot hagy a ruhán.	<ul style="list-style-type: none">• Vegyi vízköoldószert használ.• Nem tanácsolt vízfajtát használ.	<ul style="list-style-type: none">• Ne tegyen a víztartályba vízköoldószert.• Olvassa el a "Milyen vizet kell elkerülni" című fejezetet.
<ul style="list-style-type: none">• A vasaló talpa piszkos vagy barna, és foltot hagy a ruhán.	<ul style="list-style-type: none">• Nem megfelelő programmal vasalt (túl magas hőmérséklet).• Mosás után nem öblítette ki eléggé a ruhát vagy keményítőt használ.	<ul style="list-style-type: none">• Válassza ki a megfelelő programot. Tájékozzdjon a „Talp tisztítása” fejezetből.• A keményítőt mindig szórja a vasalt felület visszájára.
<ul style="list-style-type: none">• Vasalója kevés gőzt ad vagy egyáltalán nem ad gőzt.	<ul style="list-style-type: none">• Üres a víztartály.• Piszkos a vízkölgátló rúd.• A vasaló vízköves.• Túl hosszú ideig használta a vasalót szárazon.	<ul style="list-style-type: none">• Tölts fel csapvízzel.• Tisztítsa meg a vízkölgátló rudat.• Tisztítsa meg a vízkölgátló rudat és használja az öntisztító funkciót.• Használja az öntisztító funkciót.
<ul style="list-style-type: none">• A vasaló talpát megkarcolta vagy megrongálta valami.	<ul style="list-style-type: none">• Vasalóját fémes vasalótartóra fektette le.• Súroló vagy fémszivaccsal tisztította meg a talpat.	<ul style="list-style-type: none">• Mindig álló helyzetben kell a vasalót letenni.• Tájékozzdjon a „Talp tisztítása” fejezetből.
<ul style="list-style-type: none">• Víz folyik ki a tartály fedele mellett.	<ul style="list-style-type: none">• Nem zárta le megfelelően a tartály fedelét.	<ul style="list-style-type: none">• Ellenőrizze, hogy a tartály fedele jól be van zárva (kattanásig).
<ul style="list-style-type: none">• A tartály feltöltése után a vasaló gőzt bocsát ki.	<ul style="list-style-type: none">• A gőzt jelző állása nincs a SEC helyzetben .	<ul style="list-style-type: none">• Vigye a gőz jelzőt SEC helyzetbe .
<ul style="list-style-type: none">• A spray és/vagy a superpressing funkció nem működik.	<ul style="list-style-type: none">• A tartály üres.	<ul style="list-style-type: none">• Tölts fel a tartályt
<ul style="list-style-type: none">• Víz folyik ki a vasaló elején.	<ul style="list-style-type: none">• Túllépte a MAX szintet a tartály feltöltésekor.	<ul style="list-style-type: none">• Űrítse ki a többletet a tartályból.

Minden egyéb zavar, probléma felmerülése esetén forduljon a márkaszervizhez.

Bezpečnostné pokyny

Bezpečnostné prevedenie tohto prístroja je v súlade s technickými predpismi a platnými normami (elektromagnetická kompatibilita, nízke napätie, životné prostredie).

- **Pozorne si prečítajte tento návod na použitie a uschovajte ho.**
- Tento prístroj nesmú používať osoby (vrátane detí), ktoré majú zníženú fyzickú, sensorickú alebo mentálnu schopnosť, alebo osoby, ktoré nemajú na to skúsenosti alebo vedomosti, okrem prípadov, keď im pri tom pomáha osoba zodpovedná za ich bezpečnosť, dozor alebo za to, že ich vopred poučí o používaní tohto prístroja. Dozerajte na deti, aby ste si boli istý, že sa s týmto prístrojom nehrajú.
- **Upozornenie! Sieťové napätie vo Vašej domácnosti musí zodpovedať sieťovému napätiu uvedenému na typovom štítku pripevnenom na žehličke (220-240V). Chybné zapojenie môže zapríčiniť neopraviteľné poškodenie žehličky. Zároveň tým strácate nárok na bezplatnú opravu v rámci záručnej lehoty.**
- Žehlička musí byť zapojená len do zásuvky s uzemnením. V prípade, že ste nútení použiť predlžovaciu šnúru, skontrolujte, či sa jedná o dvojpolový kábel so zemným vodičom (16A).
- Ak je prívodná šnúra poškodená, musí byť z bezpečnostných dôvodov vymenená za šnúru rovnakého typu v niektorej z autorizovaných servisných opravovní.
- Tento prístroj nieje určený na to, aby bol bez pomoci a bez dozoru používaný deťmi alebo inými osobami, ktorým ich fyzické, zmyslové alebo duševné schopnosti nedovoľujú používať prístroj celkom bezpečne. Na deti treba dozeráť, aby bolo zabezpečené, že sa s prístrojom nebudú hrať.
- Prístroj sa nemá používať, ak spadol na zem, ak je na ňom viditeľné poškodenie, ak z neho kvapká voda alebo ak počas prevádzky nefunguje normálne. Nikdy prístroj nerozberajte : nechajte ho prezrieť v zmluvnom servisnom stredisku, aby ste sa vyhli nebezpečenstvu.
- Žehličku nikdy neponárajte do vody!
- Neodpájajte prístroj zo siete ťahaním za prívodný kábel. Vždy svoj prístroj odpojte zo siete: pred jeho plnením - **fig. 3** alebo pred vyplachovaním zásobníka, pred čistením, po každom použití.
- Nikdy prístroj nenechávajte bez dozoru, keď je pripojený k sieti alebo pokiaľ aspoň hodinu nechladol.
- Žehliaca platňa žehličky môže dosahovať veľmi vysoké teploty. Dodržujte preto nasledujúce pokyny : nedotýkajte sa žehliacej platne, žehličku nechajte pred jej uložením vychladnúť. Váš prístroj vyvíja paru, ktorá môže spôsobiť popáleniny obzvlášť vtedy, keď žehľíte na hrane žehliacej dosky. Nikdy nemierte výstupom pary na osoby alebo zvieratá.
- Žehličku používajte a odkladajte len na stabilný povrch. Keď postavíte žehličku na odkladaciu plochu, ubezpečte sa, že povrch, na ktorý ju postavíte, je stabilný.
- Tento prístroj bol vyrobený iba pre domáce použitie. Ak sa prístroj používa nevhodným spôsobom, alebo v rozpore s návodom, zrieka sa výrobca zodpovednosti a záruka stráca platnosť.

Opis

- | | | | |
|---|---|----|--|
| 1 | Kropenie | 9 | Prívodná šnúra |
| 2 | Ovládací panel termostatu | 10 | Obzvlášť široká zadná časť s protišmykovou podložkou |
| 3 | Mechanizmus na uchytenie tyčinky proti usádzaniu vodného kameňa | 11 | Otvor nádržky |
| 4 | Ovládanie nasucho/naparovanie | 12 | Zabudovaný systém proti usadzovaniu vápnika |
| 5 | Tlačidlo kropenia | 13 | Kontrolka termostatu |
| 6 | Tlačidlo parného nárazu | 14 | Termostat Autosteam Control |
| 7 | Kontrolka automatického vypnutia (podľa modelu) | 15 | Žehliaca plocha Autoclean Catalys® |
| 8 | Pohodlná gélová rukoväť (podľa modelu) | 16 | Plniaci otvor zásobníka na vodu |

Pred prvým použitím

Upozornenie! Pred zahriatím žehličky odstráňte prípadné nálepky zo žehliacej plochy (podľa typu).

Upozornenie! Pred prvým použitím žehličky s naparovaním Vám doporučujeme nechať chvíľu žehličku zapnutú vo vodorovnej polohe mimo Vášho prádla. V tejto polohe niekoľkokrát stlačte tlačidlo parného nárazu. Pri prvých použitíach sa môže objaviť dym a zápach, ktoré však nie sú známkou vady. Neovplyvnia kvalitu žehlenia a rýchlo zmiznú.

Akú vodu používať?

Žehlička je vyrobená tak, aby fungovala s vodou z vodovodu, je však nutné pravidelne prevádzkať odvápnovanie, aby sa zabránilo usadzovaniu vápnika. Ak je Vaša voda príliš bohatá na vápnik (čo zistíte na miestnom úrade, alebo u vodárenského podniku), je možné zmiešať vodu z vodovodu s predávanou destilovanou vodou v nasledujúcom pomere: 50% vody z vodovodu, - 50% destilovanej vody.

Akú vodu nepoužívať?

Pri naparovaní prichádza vplyvom tepla ku koncentrácii prvkov obsiahnutých vo vode.

Preto Vás žiadame, aby ste takú vodu nepoužívali. Nižšie uvedené vody obsahujú organické zbytky alebo minerálne prvky, ktoré môžu spôsobiť prskanie, tmavé výtoky alebo predčasné starnutie žehličky: samotná predávaná destilovaná voda, voda zo sušičky prádla, parfémovaná voda, zmäkčená voda, voda z chladničky, voda z batérie, voda z klimatizácie, destilovaná voda a dažďová voda.

Používanie

Žehlenie s naparovaním

1. Naplňte nádržku s vodou

- Pred naplnením odpojte žehličku zo siete.
- Ovládanie naparovania nastavte na DRY ☒ - fig. 1.
- Vezmite žehličku do jednej ruky a mierne ju nakloňte, špičkou žehliacej plochy smerom dolu - fig. 3.
- Kryt nádržky otvorte stlačením tlačidla - fig. 2.
- Nádržku naplňte - fig. 3 až po značku „MAX“. Značka MAX zodpovedá objemu 350 cl.
- Kryt nádržky znova zatvorte. Musíte počuť „cvak“ - fig. 4.
- Teraz môžete žehličku zapojiť do siete.

2. Zvoľte si žehliaci program

- Táto žehlička je vybavená funkciou Autosteam Control, vďaka ktorej je možné nastaviť 8 žehliacich programov:
- Táto žehlička automaticky a presne nastaví vhodnú teplotu a vhodný prietok pary podľa typu zvolenej látky, aby bol zaručený najlepší výsledok.
- Vhodný žehliaci program si zvolíte pomocou termostatu umiestneného pod rukoväťou. - fig. 5.
- Otáčanie vľavo ⊖ : zvolíte programy vyžadujúce nízku teplotu a úroveň naparovania.
- Otáčanie vpravo ⊕ : zvolíte programy vyžadujúce vysokú teplotu a úroveň naparovania.
- Zvolený program sa automaticky objaví na paneli kontroliek na prednej strane žehličky - fig. 6.
- Ovládanie naparovania nastavte na naparovanie ☁ - fig. 7.
- Keď žehlička dosiahne požadovanú teplotu, kontrolka termostatu zhasne - fig. 7. Môžete začať žehliť.

3. Funkcia kropenia ☂

- Počas žehlenia stlačte niekoľkokrát po sebe tlačidlo kropenia, aby sa prádlo zvlhčilo - fig. 8 odstránite tak nepoddajné záhyby.

4. Zvýšiť množstvo pary (parný náraz) ☁

- Stlačte z času na čas tlačidlo parného nárazu - fig. 9.
- Dodržujte dobu niekoľkých sekúnd medzi jednotlivými stlačeniami.

5. Zvislé žehlenie

- Ideálne na odstránenie záhybov z oblekov, sák, sukni, visiacich záclon, atď.
- Zaveďte odev na ramienko a jednou rukou napnite látku. Keďže para je veľmi horúca, nikdy nevyrovnávajte odev na osobe, ale vždy na ramienku.
- Termostat nastavte na MAX - fig. 10.
- Stlačte niekoľkokrát tlačidlo parného nárazu (☁) - fig. 9 a urobte pohyb zhora nadol. Zobrazenie - fig. 11.
- Aby ste sa vyvarovali spáleniu jemných látok, držte žehličku niekoľko centimetrov od látky.

6. Systém Anti-Calc Plus (proti usádzaniu vodného kameňa)

- Žehlička je vybavená zabudovaným systémom proti usadzovaniu vápnika - fig. 12.
- Systém umožňuje zabezpečiť:
 - lepšiu kvalitu žehlenia : stále rovnaké množstvo pary počas celej doby žehlenia.
 - dlhšia životnosť pre Vašu žehličku.

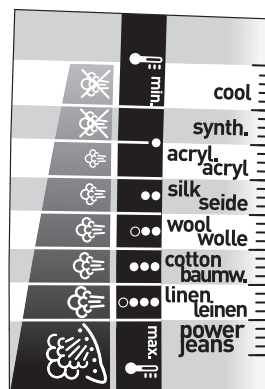

Rada:

Látky a teplota žehlenia:

- Žehlička sa rýchlo zohrieva: začnite pri materiáloch vyžadujúcich nižšie teploty a postupujte až k tým, ktoré sa žehlija pri vyššej teplote.
- Ak prejdete na program vyžadujúci nižšie teploty, pred ďalším žehlením počkajte, kým sa kontrolka termostatu znovu rozsvieti.
- Ak žehlíte materiál so zmiešanými vláknami: nastavte teplotu žehlenia na teplotu vhodnú pre najjemnejšiu zložku.

SK

7. Funkcia zabráňujúca kvapkaniu

- Autosteam Control je režim, pri ktorom si žehlička automaticky nastaví paru v závislosti od zvoleného druhu látky a ktorý umožňuje znížiť prietok pary pri nízkej teplote a predchádzať tomu, aby zo žehličky kvapkala voda na bielizeň.

8. Bezpečnostná funkcia Automatické vypnutie (podľa typu)

- Kvôli Vašej bezpečnosti elektronický systém preruší napájanie a **kontrolné svetlo automatického zastavenia začne blikať - fig. 13 keď:**
 - je žehlička viac ako 8 minút položená na podstavci,
 - je žehlička viac ako 30 sekúnd položená na žehliacej ploche alebo na boku.
- Žehličku uvediete opäť do prevádzky jemným trasením, až kým prestane kontrolka blikať.

Ak svieti kontrolka funkcie auto-stop, je normálne, že kontrolka termostatu zostane zhasnutá.

9. Žehliaca plocha Autoclean Catalys®

- Táto žehlička je vybavená samočistiacou žehliacou plochou - fig. 14 ktorá sa čistí katalýzou.
- Jej jedinečná povrchová úprava umožňuje priebežne eliminovať všetky nečistoty, ktoré vzniknú pri bežnom používaní. Odporúča sa žehličku vždy postaviť na podstavec, aby sa zachovala kvalita samočistiacej povrchovej úpravy.

Žehlenie na sucho

- Zvoľte si žehliaci program.
- Nastavte ovládač naparovania na DRY ☞ - fig. 1.
- Akonáhle zhasne kontrolka termostatu, môžete začať žehliť.

Údržba žehličky

UPOZORNENIE! Pred čistením je potrebné odpojiť žehličku zo siete a nechať ju úplne vychladnúť.

Vyčistíte odvápnovacia tyčinku (jedenkrát za mesiac) _

- Odpojte žehličku zo zásuvky a vyprázdňte nádržku na vodu.
- Pri vyberaní tyčinky proti usádzaniu vodného kameňa termostat nastavte do polohy MAX - fig. 10, ovládač pary dajte do polohy VAPEUR ☞, a potom môžete tyčinku vybrať - fig. 15.

Nikdy sa nedotýkajte konca tyčinky

- Ponorte tyčinku na dobu 4 hodín do pohára bieleho vínneho octu alebo prírodnej citrónovej šťavy - fig. 16.
- Opláchnite tyčinku pod tečúcou vodou.
- Dajte tyčinku proti usadzovaniu vápnika na svoje miesto.

Žehlička nefunguje, ak v nej nieje vložená tyčinka proti usadzovaniu vápnika

1. Vykonať automatické čistenie

Používaním automatického čistenia jeden krát za mesiac predĺžite životnosť Vašej žehličky.

- Nastavte ovládač naparovania na DRY ☞.
- Žehličku položte na podstavec, naplňte nádržku a termostat nastavte do polohy MAX - fig. 10.
- Ak zhasne kontrolka, odpojte žehličku zo siete a držte ju vo vodorovnej polohe nad výlevkou.
- Vytiahnite odvápnovacia tyčinku.
- Jemne žehličkou traste vo vodorovnej polohe, až pokiaľ cez žehliacu plochu nevytečie všetka voda s nečistotami.
- Po ukončení vsuňte odvápnovacia tyčinku späť.
- Zapnite žehličku na 2 minúty a nechajte vysušiť žehliacu plochu.
- Vypojte žehličku zo siete a utrite vlašnú žehliacu plochu jemnou handričkou.

Rada: Automatické čistenie pomáha spomaliť usadzovanie vodného kameňa vo Vašej žehličke.

Pozor! Ovládač pary musí byť bezpodmienečne v polohe VAPEUR ☞ aby ste mohli zo žehličky vybrať alebo znova založiť tyčinku proti usádzaniu vodného kameňa.

2. Čistenie žehliacej plochy

Táto žehlička je vybavená samočistiacou žehliacou plochou, ktorá sa čistí katalýzou. Jej jedinečná aktívna povrchová úprava umožní priebežne eliminovať všetky nečistoty,

Pozor! Používaním drsných tampónov sa

ktoré môžu vzniknúť, keď sa žehlička používa za normálnych podmienok. Používanie nevhodného programu môže zanechať stopy, ktoré si vyžadujú manuálne čistenie. V danom prípade sa odporúča jemnou a vlhkou handričkou očistiť ešte letnú žehličku, aby sa nepoškodila povrchová úprava.

môže poškodiť
samočistiaca povrchová
úprava žehliacej plochy -
Fig. 17

Uloženie žehličky

- Odpojte žehličku zo siete a počkajte kým žehliaca plocha vychladne.
- Vyprázdňte nádržku s vodou a ovládač naparovania dajte na DRY . V nádržke zostane vždy trochu vody.
- Natočte prírodnú šnúru okolo oblúkového držiaka na zadnej strane žehličky
- **Postavte žehličku na jej zadnú časť.**



Životné prostredie



Podieľajme sa na ochrane životného prostredia!

- ① Váš prístroj obsahuje početné zhodnotiteľné alebo recyklovateľné materiály.
- ➔ Zverte ho zbernému miestu alebo, ak neexistuje, zmluvnému servisnému stredisku, kde s ním bude naložené zodpovedajúcim spôsobom.

Možné problémy?

Problém	Možné príčiny	Riešenie
• Otvormi v žehliacej ploche vyteká voda.	<ul style="list-style-type: none"> • Používate príliš často tlačidlo parného nárazu. • Uložili ste žehličku vodorovne bez toho, že by ste vopred vyprázdнили nádržku s vodou a nastavili polohu DRY. 	<ul style="list-style-type: none"> • Medzi jednotlivými použitiami počkajte niekoľko sekúnd. • Prečítajte si kapitolu "Uloženie žehličky".
• Zo žehliacej plochy vyteká hnedá kvapalina a farbí bielizeň.	<ul style="list-style-type: none"> • Používate chemické prostriedky na odstraňovanie vodného kameňa. • Používate nevhodnú vodu. 	<ul style="list-style-type: none"> • Nepridávajte do vody v nádržke žiadny prostriedok na odstraňovanie vodného kameňa. • Pozri časť "Typy vody, ktoré sa nemajú používať".
• Žehliaca plocha je zašpinená alebo tmavá a môže zašpiniť bielizeň.	<ul style="list-style-type: none"> • Žehlili ste s nevhodným programom (teplota je vysoká). • Bielizeň nieje dostatočne vypláchnutá, alebo používate škrob. 	<ul style="list-style-type: none"> • Zvoľte vhodný program. Pozrite si kapitolu „Čistenie žehliacej plochy“. • Škrob nastriekajte na tú stranu, po ktorej nežehlíte.
• Žehlička vytvára malé množstvo alebo žiadnu paru.	<ul style="list-style-type: none"> • Nádržka na vodu je prázdna. • Odvápňovacia tyčinka je zanesená. • Žehlička je zanesená vodným kameňom. • Žehlička bola príliš dlho používaná nasucho. 	<ul style="list-style-type: none"> • Naplňte nádržku. • Vyčistite odvápňovaciu tyčinku. • Vyčistite odvápňovaciu tyčinku a použite automatické čistenie. • Použite automatické čistenie. • Čakajte kým žehlička nedosiahne požadovanú teplotu.
• Žehliaca plocha je poškrábaná alebo poškodená.	<ul style="list-style-type: none"> • Položili ste žehličku vo vodorovnej polohe na kovovú podložku. • Použili ste žehliacu plochu ste čistili drsným alebo kovovým tampónom. 	<ul style="list-style-type: none"> • Žehličku ukladajte vždy zvisle na jej zadnú časť. • Pozrite si kapitolu „Čistenie žehliacej plochy“.
• Voda vyteká spod krytu nádržky.	<ul style="list-style-type: none"> • Nesprávne ste zatvorili kryt nádržky. 	<ul style="list-style-type: none"> • Skontrolujte, či je kryt nádržky správne zatvorený (musíte počuť „cvak“).
• Po ukončení naplnenia zásobníka sa odparuje voda.	<ul style="list-style-type: none"> • Ukazovateľ ovládania naparovania nieje v polohe DRY . 	<ul style="list-style-type: none"> • Skontrolujte či je ovládanie naparovania v polohe DRY .
• Sprej alebo parný ráz nefunguje.	<ul style="list-style-type: none"> • Nádržka na vodu je prázdna. 	<ul style="list-style-type: none"> • Naplňte nádržku.
• Voda vyteká z prednej časti žehličky.	<ul style="list-style-type: none"> • Pri plnení nádržky ste preliali značku MAX. 	<ul style="list-style-type: none"> • Z nádržky vylejte nadbytočnú vodu.

Pri akýchkoľvek iných problémoch sa obráťte na autorizovaný servis, ktorý Vašu žehličku skontroluje a opraví.

SK

Sigurnosne upute

Za vašu sigurnost, ovaj uređaj je napravljen u skladu s tehničkim propisima i standardima (Propis o elektromagnetskoj kompatibilnosti, Propis o niskom naponu, Propis o zaštiti okoliša).

- **Zahvaljujemo Vam se što ste pažljivo pročitali upute za uporabu i što ste ih pohranili.**
- Uređaj ne smiju upotrebljavati osobe (uključujući i djecu) smanjenih fizičkih, psihičkih i mentalnih sposobnosti te osobe bez iskustva i znanja o ovom uređaju, osim ako su pod nadzorom odgovorne osobe ili ako ih je ista upoznala s uputama za uporabu. Držite djecu podalje od uređaja kako se s njim ne bi igrala.
- **Oprez! Napon mreže mora odgovarati naponu uređaja (220 - 240V). Pogrešno priključivanje može izazvati štetu na uređaju te poništiti jamstvo.**
- Uređaj obavezno priključite na uzemljenu utičnicu. Ukoliko koristite produžni priključni vod provjerite da je bipolarnog tipa (I6A) i uzemljen.
- U slučaju oštećenja priključnog voda, obratite se ovlaštenom Tefalovom servisu (Vidi popis u jamstvenom listu), kako bi se izbjegla nezgoda.
- U slučaju da je uređaj pao, ako se na njemu vide vidljiva oštećenja ili ako pokazuje bilo kakve nepravilnosti radu, uređaj se ne smije koristiti. Nikada sami ne rastavljajte uređaj već se obratite ovlaštenom Tefalovom servisu.
- Nikada ne stavljajte glačalo pod vodu!
- Nikada ne isključite uređaj povlačenjem za priključni vod. Uvijek isključite uređaj s mreže prije punjenja - fig. 3 ili ispiranja spremnika, prije čišćenja i nakon svake uporabe.
- Nikad nemojte ostavljati uređaj bez nadzora kad je uključen na mrežu; sve dok se ne ohladi nakon približno 1 sata.
- Podnica glačala može biti jako vruća : ne dirajte podnicu glačala, već pričekajte da se glačalo ohladi da biste ga spremili. Vaš uređaj ispušta paru koja može dovesti do opekline, posebice kad njime prelazite preko kuta stola za glačanje. Nikad nemojte usmjeravati paru prema ljudima životinjama.
- Uređaj morate upotrebljavati i odlagati na ravnoj stabilnoj površini. Kad postavljate glačalo na podlogu za glačanje, osigurajte se da je površina na koju ste ga postavili stabilna.
- Ovaj je proizvod namijenjen samo za uporabu u kućanstvu. Svaka neispravna uporaba, profesionalna ili uporaba koja nije u skladu s uputama oslobađa Tefal svake odgovornosti a jamstvo prestaje biti važeće.

Opis

- | | | | |
|---|---|----|--|
| 1 | Raspršivač | 9 | Priključni vod |
| 2 | Upravljačka ploča izbornika temperature | 10 | Extra veliko neključće postolje |
| 3 | Štapić protiv kamenca | 11 | Tipka za otvaranje spremnika za vodu |
| 4 | Izbornik suho glačanje/glačanje na paru | 12 | Integrirani sustav protiv kamenca |
| 5 | Tipka raspršivača | 13 | Signalna žaruljica termostata |
| 6 | Tipka za dodatni udar pare | 14 | Izbornik temperature Autosteam Control |
| 7 | Signalna žaruljica Auto-stop funkcije (ovisno o modelu) | 15 | Podnica Autoclean Catalys® |
| 8 | Ergonomska drška (ovisno o modelu) | 16 | Otvor spremnika za vodu |

Prije prve uporabe

Pažnja! Odstranite sve naljepnice sa podnice prije nego uključite glačalo.

Pažnja! Prije prve uporabe glačala u poziciji s parom uz korištenje pare, preporučuje se da glačalo nekoliko trenutaka bude uključeno u vodoravnom položaju i dalje od rublja. U istim uvjetima, pritisnite nekoliko puta tipku za dodatni udar pare. Za vrijeme prvih korištenja može se dogoditi da osjetite blagi neugodni miris. Ovaj fenomen, koji ne utječe na korištenje glačala, ubrzo će nestati.

Koju vodu rabiti?

Vaš uređaj je prilagođen za uporabu obične nedestilirane vode iz slavine. Neophodno je, međutim, redovito vršiti automatsko čišćenje spremnika za vodu kako bi se odstranio kamenac. Ako voda koju koristite sadrži puno kamenca (a to možete provjeriti u općinskoj upravi ili upravi vodovoda), možete miješati vodu iz vodovoda s kupovnom destiliranom vodom u slijedećem omjeru : 50% vode iz vodovoda prema 50% destilirane vode.

Koje vode izbjegavati?

Vrućina pri isparavanju prouzročava koncentraciju elemenata sadržanih u vodi. Molimo Vas da izbjegavate uporabu slijedećih vrsta voda. Ove vode sadrže organske otpatke ili mineralne elemente koji mogu prouzročiti prskanje, curenje smeđe tekućine ili prerano starenje vašeg uređaja: čista kupovna destilirana voda, voda iz strojeva za sušenje rublja, mirišljiva voda, pročišćena voda, voda za hladnjake, voda za akumulatore, voda za klima- uređaje, kišnica.

Uporaba

Glačanje s parom

1. Napunite spremnik

- Isključite glačalo prije punjenja.
- Pomaknite tipku za paru na poziciju "SEC" ☼ - fig. 1.
- Glačalo držite jednom rukom i blago ga nagnite dok je stopalo okrenuto nadolje - fig. 3.
- Za otvaranje čepa spremnika, pritisnite tipku za otvaranje spremnika vode - fig. 2.
- Napunite spremnik - fig. 3 do oznake «MAX». Oznaka MAX odgovara kapacitetu od 350 ml.
- Ponovno zatvorite čep spremnika dok se ne začuje "klik" - fig. 4.
- Glačalo možete uključiti.

2. Odaberite program za glačanje

- Vaše glačalo raspolaže s funkcijom Autosteam Control, koja predviđa 8 programa za glačanje:
- Ovisno o vrsti odabrane tkanine, vaše glačalo automatski i precizno utvrđuje razine temperature i udara pare i usklađuje ih, te time jamči najbolje rezultate.
- Za odabir odgovarajućega programa za glačanje, pokrenite izbornik temperature koji se nalazi ispod drške - fig. 5.
- Rotacija na lijevu stranu ⊖ : programi za glačanje tkanina kada Vam trebaju niska temperatura i mala količina pare.
- Rotacija na desnu stranu ⊕ : programi za glačanje tkanina kada Vam trebaju visoka temperatura i velika količina pare.
- Odabrani program automatski se ispisuje na izborniku koji se nalazi na prednjem dijelu glačala - fig. 6.
- Tipku za paru postavite na simbol ☼ - fig. 1.
- Kada se podnica dovoljno zagrije, signalna se žaruljica termostata gasi - fig. 7. Sada možete glačati.

3. Ovlažite rublje (raspršivač) ☼

- Za vrijeme glačanja više puta pritisnite tipku raspršivača kako biste ovlažili rublje - fig. 8 i lakše te djelotvornije uklonili tvrdokorne nabore.

4. Dobivanje veće količine pare (dodatni udar pare) ☼

- Pritišćite povremeno na tipku za dodatni udar pare - fig. 9.
- Pričekajte barem nekoliko sekundi prije nego što ga ponovno pritisnete.

5. Glačanje u uspravnom položaju

- Idealno za uklanjanje tvrdokornih nabora na kostimima, jaknama, suknjama, zavjesama...
- Objesite odjeću na vješalicu i nategnite tkaninu. Para je vrlo vruća, te ovo smijete raditi samo onda kad odjeća stoji na vješalici, nikada kad se nalazi na nekoj osobi.
- Podesite izbornik temperature na MAX - fig. 10.
- Pritisnite i popuštajte (☼) - fig. 9 dugme za dodatni udar pare istovremeno pokrećući glačalo od gore na dolje - fig. 11.
- Glačalo držite na nekoliko centimetara od tkanine da ne biste izgorjeli osjetljive tkanine.

6. Sustav protiv kamenca

- Vaše glačalo je opremljeno integriranim sustavom za spriječavanje stvaranja kamenca - fig. 12.
- Ovaj sustav vam pruža pomoć za :
 - bolju kvalitetu glačanja s nepromijenjenim ispuštom pare,
 - dulji životni vijek vašeg glačala.

7. Sustav protiv kapanja

- Autosteam Control - funkcija automatskog odabira pare ovisno o odabranoj tkanini, omogućuje smanjenje izlaska pare na niskoj temperaturi, da bi se izbjeglo kapanje na rublje.

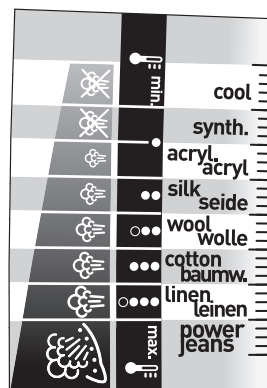

Naš savjet:

Tkanine i temperatura glačanja:

- Vaše se glačalo brzo grije: započnite s tkaninama koje se glačaju na niskoj temperaturi i završite s onima koje zahtijevaju višu temperaturu.
- Ako želite koristiti program za glačanje na nižoj temperaturi, prije nego što počnete glačati pričekajte da se signalno svjetlo termostata ponovno upali.
- Ako glačate tkaninu koja je sastavljena od raznih, miješanih vlakana: podesite temperaturu glačanja na najosjetljivije vlakno.

8. Sigurnosni sustav Auto-Stop (ovisno o modelu)

- U svrhu vaše sigurnosti, elektronički sustav prekida napajanje, a signalna žaruljica **Auto-Stop funkcije treperi** - fig. 13 kad:
 - je glačalo nepomično odloženo na postolju duže od 8 minuta,
 - je glačalo odloženo na bočnu stranu ili na podnicu duže od 30 sekundi.
- Da bi glačalo ponovno proradilo, dovoljno ga je lagano prodrmati sve dok signalna žaruljica ne prestane treperiti.

Kad je sigurnosni sustav uključen, signalno svjetlo termostata ostaje ugašeno i to je normalno.

9. Podnica Autoclean Catalys®

- Vaše glačalo opremljeno je samočišćenom podnicom koja - fig. 14 funkcionira na osnovu katalize.
- Jedinstveni sloj na podnici omogućuje kontinuirano uklanjanje svih nečistoća koje se stvaraju redovitom uporabom. Preporuča se uvijek postaviti glačalo na stražnju stranu, da bi se očuvao njegov samočišćajući sloj.

Suho glačanje

- Odaberite program za glačanje.
- Tipku za paru postavite na "SEC" ☼ - fig. 1.
- Možete glačati kad se signalna žaruljica ugasi.

Održavanje glačala

PAZNA! Prije čišćenja isključite glačalo i pričekajte da se ohladi.

Očistite štapić protiv kamenca (jedanput mjesečno) —

- Isključite glačalo i ispraznite spremnik.
- Za vađenje štapića protiv kamenca, postavite izbornik temperature temperature u položaj MAX - fig. 10, postavite tipku za paru na VAPEUR ☼, te potom izvadite štapić iz glačala - fig. 15.

Nikada ne dodirujte kraj štapića

- Ostavite štapić 4 sata u čaši bijelog alkoholnog octa ili prirodnog limunskog soka - fig. 16.
- Isperite štapić ispod slavine.
- Vratite štapić na svoje mjesto.

Glačalo ne može raditi bez štapića protiv kamenca —

1. Aktivirajte automatsko čišćenje

Da biste produžili životni vijek vašeg glačala, aktivirajte automatsko čišćenje jedanput mjesečno.

- **Tipku za paru postavite na "SEC" ☼.**
- Postavite glačalo na postolje, s punim spremnikom i postavite izbornik temperature u položaj MAX - fig. 10.
- Kad se signalna žaruljica ugasi isključite glačalo i stavite ga u vodoravni položaj iznad sudopera.
- Izvadite štapić protiv kamenca.
- Lagano protresite glačalo iznad sudopera dok sva voda (s nečistoćama) ne iscuri kroz podnicu.
- Na vratite štapić protiv kamenca u predviđeni utor.
- Ponovno uključite glačalo i ostavite ga 2 minute u uspravnom položaju na postolju kako bi se podnica osušilo.
- Isključite glačalo i kad se postolje ohladi toliko da bude toplo, obrišite ga s mekom krpom.

Naš savjet:
Automatskim čišćenjem se usporava stvaranje vodenog kamenca u glačalu.

Pozor!
Položaj za paru mora obavezno biti na VAPEUR ☼ da bi se štapić protiv kamenca u vašem glačalu mogla izvaditi ili ponovno postaviti.

2. Čišćenje podnice

Vaše glačalo opremljeno je samočišćenom podnicom koja funkcionira na osnovu katalize.

Jedinstveni sloj podnice omogućuje kontinuirano uklanjanje svih nečistoća koje se mogu stvoriti svakodnevno u uvjetima redovite uporabe.

Glačanjem neprilagođenim programom se bez obzira na to mogu ostaviti tragovi za koje je potrebno ručno čišćenje. U tom slučaju, savjetuje se primijeniti meku i vlažnu krpom na donju ploču koja je tek mlaka, kako se ne bi oštetio zaštitni sloj.

Pažnja!
Uporabom abrazivnih sredstava uništavate sloj za samočišćenje na podnici glačala - Fig. 17

Pohranite vaše glačalo

- Isključite glačalo i pričekajte da se podnica ohladi.
- Ispraznite spremnik i postavite tipku za paru na položaj "SEC" . Neka ostane malo vode u spremniku.
- Namotajte priključni vod oko postolja glačala.
- Pohranite glačalo tako da stoji uspravno na stražnjem dijelu.



Okoliš



Čuvajte svoj okoliš!

- ① Vaš uređaj sadrži vrijedne materijale koji se mogu ponovno koristiti.
- ➔ Odložite na za to predviđeno mjesto.

Porblem s vašim glačalom?

Problemi	Mogući uzroci	Rješenja
<ul style="list-style-type: none">• Voda curi kroz otvore na podnici.	<ul style="list-style-type: none">• Prečesto potiskujete tipku za dodatni udar pare.• Pohranili ste glačalo u vodoravnom položaju a da ga niste ni ispraznili niti postavili tipku za paru na položaj "SEC".	<ul style="list-style-type: none">• Pričekajte nekoliko sekundi prije ponovnog potiskivanja tipke.• Pogledajte odjeljak "Pohranite vaše glačalo".
<ul style="list-style-type: none">• Curenje smeđe tekućine iz otvora na podnici koje onečišćuje rublje.	<ul style="list-style-type: none">• Rabite kemijske proizvode protiv stvaranja kamenca.• Rabite vodu koju ne preporučujemo.	<ul style="list-style-type: none">• Nemojte dodavati nikakav proizvod protiv stvaranja kamenca vodi u spremniku.• Pročitajte poglavlje "Koje vode izbjegavati?".
<ul style="list-style-type: none">• Podnica je prljava ili smeđe boje i može uprljati rublje.	<ul style="list-style-type: none">• Glačali ste uz pomoć neprilagođenoga programa (previsoka temperatura).• Vaše rublje ili nije dovoljno isprano ili koristite štirku.	<ul style="list-style-type: none">• Odaberite primjeren program. Pogledajte poglavlje «Čišćenje podnice».• Pospite bjelilo s naličja kod glačanja.
<ul style="list-style-type: none">• Vaše glačalo proizvodi malo ili nimalo pare.	<ul style="list-style-type: none">• Spremnik je prazan.• Štapić protiv kamenca je prljava.• U vašem glačalu je puno kamenca.• Vaše glačalo je predugo radilo na suho.	<ul style="list-style-type: none">• Napunite ga s vodom iz vodovoda.• Očistite štapić protiv kamenca.• Očistite štapić protiv kamenca kamenca i aktivirajte automatsko čišćenje.• Aktivirajte automatsko čišćenje.
<ul style="list-style-type: none">• Podnica je oštećena ili izgrebana.	<ul style="list-style-type: none">• Položili ste glačalo u vodoravnom položaju na metalnoj podlozi.• Čistili ste donju ploču abrazivnim sredstvima.	<ul style="list-style-type: none">• Glačalo uvijek ostavljajte uspravno na postolju.• Pogledajte poglavlje «Čišćenje podnice».
<ul style="list-style-type: none">• Voda istječe putem čepa spremnika.	<ul style="list-style-type: none">• Loše ste zatvorili čep od spremnika.	<ul style="list-style-type: none">• Provjerite je li čep spremnika dobro zatvoren (dok se ne začuje "klik").
<ul style="list-style-type: none">• Para izlazi iz glačala nakon što ste napunili spremnik.	<ul style="list-style-type: none">• Tipka za paru nije postavljena na "SEC" .	<ul style="list-style-type: none">• Provjerite je li tipka za paru postavljena na "SEC" .
<ul style="list-style-type: none">• Raspršivanje ili dodatni udar pare ne rade.	<ul style="list-style-type: none">• Spremnik je prazan.	<ul style="list-style-type: none">• Napunite spremnik.
<ul style="list-style-type: none">• Voda istječe ispred glačala.	<ul style="list-style-type: none">• Premašili ste razinu MAX kod punjenja spremnika.	<ul style="list-style-type: none">• Ispraznite višak iz spremnika.

Za bilo koji drugi problem, obratite se ovlaštenom servisu kako bi vaše glačalo bilo provjereno.

Za vašo varnost

Zaradi vaše varnosti ustreza ta naprava veljavnim standardom in predpisom (Direktiva glede nizkega tlaka, skladnost glede elektromagnetnih motenj in predpisov o varovanju okolja).

- **Zahvaljujemo se vam, da ste pazljivo prebrali navodila za uporabo in jih shranili.**
- Naprava ni predvidena za uporabo s strani oseb (kamor so vključeni tudi otroci) z zmanjšanimi fizičnimi, čutilnimi ali duševnimi sposobnostmi, ali oseb, ki nimajo izkušenj z napravo, oziroma je ne poznajo, razen če oseba, ki odgovarja za njihovo varnost, poskrbi za nadzor ali za predhodno usposabljanje o delovanju uporabe. Poskrbeti je treba za nadzor otrok, da bi zagotovili, da se ne bodo igrali z napravo.
- **Napetost vaše električne napeljave mora ustrezati napetosti likalnika(220-240V). Napačna priključitev lahko povzroči nepopravljivo poškodbo likalnika in naredi garancijo neveljavno.**
- Likalnik je treba obvezno vključiti v vtičnico z ozemljitvijo. Če uporabljate podaljšek, preverite da je dvopolna izvedba (16A) z ozemljitvenim vodom.
- Če je napajalni kabel poškodovan, ga mora takoj zamenjati pooblaščen servis, da bi preprečili nevarnost nesreče.
- Otroci in druge osebe ne smejo uporabljati aparata brez nadzora, če jim njihovo fizično ali duševno stanje ne dopušča varne uporabe. Bodite pozorni na otroke, da se ne bi igrali z aparatom.
- Aparata ne smete uporabljati, če je prenehal delovati, če so na njem vidne poškodbe, če pušča ali če nepravilno deluje. Aparat ne razstavljajte sami, ampak se iz varnostnih razlogov raje obrnite na pooblaščen servis, kjer ga bodo pregledali.
- Nikoli ne potaplajte likalnika v vodo!
- Aparata ne odklapljajte tako, da povlečete kabel. Aparat vedno odklopite, če želite napolniti posodo z vodo - fig. 3 ali ga zdrgniti, če želite likalnik po vsaki uporabi očistiti.
- Aparat ne puščajte brez nadzora, če je vključen v električno omrežje in vsaj eno uro po uporabi, dokler se ne ohladi. Likalna plošča je lahko zelo vroča: nikoli se je ne dotikajte, vedno pustite, da se likalnik ohladi, preden ga pospravite. Aparat izloča paro, ki lahko povzroči opekline, zlasti če likate na robu likalne deske. Pare nikoli ne usmerjajte v ljudi ali živali.
- Likalnik zmeraj uporabljajte in postavljajte na stabilni podlagi. Če položite likalnik na njegov nosilec, naj ta leži na stabilni podlagi.
- Aparat je namenjen izključno domači uporabi. Proizvajalec ne odgovarja za neustrezno uporabo, ki ni v skladu z navodili. V tem primeru garancija ne velja.

Splošni opis

- | | | | |
|---|--|----|--|
| 1 | Sprej | 9 | Napajalni kabel |
| 2 | Upravljalna plošča termostata | 10 | Zelo velik podstavek z nedrsečo grelno blazinico |
| 3 | Prijem stebila proti vodnemu kamnu | 11 | Odprtina rezervoarja |
| 4 | Tipka za suho likanje / likanje na paro | 12 | Integrirani sistem proti apnencu |
| 5 | Tipka sprej | 13 | Lučka termostata |
| 6 | Tipka za super pritisk | 14 | Termostat Autosteam Control |
| 7 | Lučka samodejne ustavitve (glede na model) | 15 | Likalna plošča Autoclean Catalys® |
| 8 | Udoben ročaj iz gela (glede na model) | 16 | Odprtina za polnjenje rezervoarja |

Pred prvo uporabo

Pozor! Pred segrevanjem likalnika z likalne plošče odstranite morebitne zaščitne nalepke (glede na model).

Pozor!

Priporočamo, da pred prvim likanjem s paro pustite likalnik, da nekaj časa deluje v vodoravnem položaju, proč od vašega perila. Prav tako večkrat vključite ukaz za Super pritisk.

Pri prvi uporabi se lahko pojavita dim in vonj, ki nista škodljiva. Ta pojav je brez posledic na uporabo in bo kmalu prenehal.

Katero vodo uporabiti?

Vaša naprava je bila zasnovana za delovanje s tekočo vodo izpod pipe. Vendar pa je treba redno izvajati postopek samodejnega čiščenja prostora za izparevanje, da bi odstranili usedline apnenca. Če ima voda preveč apnenca (kar lahko preverite na občini ali pri mestnem vodovodu), lahko pitno vodo pomešate s komercialno demineralizirano vodo v naslednjem sorazmerju : - 50 % pitna voda, - 50 % demineralizirane vode.

Katerih vod se izogibati?

Toplota med izparevanjem koncentrira elemente, ki jih vsebuje voda. Prosimo vas, da se izognete uporabi naslednjih vrst vode. Spodaj navedene vode vsebujejo organske primesi ali mineralne elemente, ki lahko povzročijo praske, rjave madeže oz. prehitro staranje vaše naprave : čista komercialna demineralizirana voda, voda iz sušilnih strojev, odšavljenata voda, zmehčana voda, voda iz hladilnikov, voda iz baterij, voda iz klimatskih naprav, destilirana voda, deževnica.

Uporaba

Likanje s paro

1. Napolnite rezervoar

- Pred polnjenjem izključite likalnik.
- Stikalo za paro postavite na SUHO ☀ - fig. 1.
- Z eno roko primite likalnik in ga nežno nagnite, likalna plošča naj bo obrnjena navzdol - fig. 3.
- Za odpiranje vratc rezervoarja pritisnite na gumb - fig. 2.
- Napolnite rezervoar - fig. 3 do oznake "MAX". Oznaka MAX ustreza prostornini 350 cm³.
- Ponovno zaprite vratca rezervoarja, dokler ne zaslišite "klik" - fig. 4.
- Vaš likalnik lahko priključite.

2. Izberite program za likanje

- Likalnik razpolaga s funkcijo Autosteam Control, ki omogoča 8 programov likanja:
 - Glede na izbrano vrsto blaga vaš likalnik samodejno in natančno določi takšno stopnjo temperature in pretoka pare, ki zagotavlja najboljše rezultate.
 - Za izbiro ustreznega programa likanja vključite termostat, ki se nahaja pod ročajem. - fig. 5.
- Vrtenje z leve strani ⊖ : to so programi za likanje tkanin, kjer potrebujete nizko temperaturo in majhno količino pare.
- Vrtenje z desne strani ⊕ : to so programi za likanje tkanin, kjer potrebujete visoko temperaturo in veliko količino pare.
- Izbrani program se samodejno izpiše na izbirniku, ki se nahaja na prednjem delu likalnika - fig. 6.
- Stikalo za paro postavite na simbol za paro ☁ - fig. 1.
- Ko je likalna plošča dovolj vroča, kontrolna lučka termostata ugasne - fig. 7. Zdaj lahko likate.

3. Navlažite perilo (sprej) ♪

- Med likanjem večkrat pritisnite na tipko za pršenje, da perilo navlažite - fig. 8 in lažje ter učinkoviteje odstranite trdovratne gube.

4. Kako do več pare (super pritisk) ☁

- Občasno pritisnite na tipko za Super pritisk - fig. 9.
- Med vsakim pritiskom malo počakajte.

5. Gladite navpično

- Idealno za odstranjevanje trdovratnih gub na kostimih, jopičih, krilih, zavesah...
- Obesite obleko na obešalnik in držite tkanino z eno roko rahlo napeto. Ker je para zelo vroča, obleke nikoli ne gladite na človeku, ampak vedno na obešalniku.
- Termostat nastavite na MAX - fig. 10.
- Pritiskajte na tipko Super pritisk v impulzih (☁) - fig. 9 in izvajajte gibe od zgoraj navzdol - fig. 11.
- Likalnik držite nekaj cm stran od tkanine, da se ne osmudijo občutljiva vlakna.

6. Sistem Anti-Calc Plus

- Vaš parni likalnik je opremljen z integriranim sistemom proti apnencu - fig. 12.
- Ta sistem omogoča:
 - kvalitetnejše likanje zaradi konstantnega pretoka pare med likanjem.
 - za daljšo življenjsko dobo vašega likalnika.

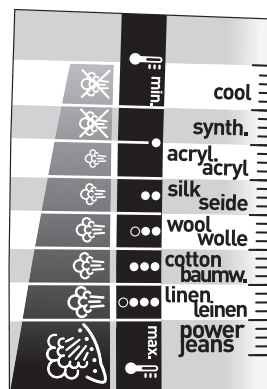

Naš nasvet:

Tkanine in temperature likanja:

- Likalnik se hitro segreje: začnite s tkaninami, ki se likajo pri nizki temperaturi, končajte pa s tistimi, ki zahtevajo višjo temperaturo;
- Če želite uporabiti program za likanje z nižjo temperaturo, preden pričnete z likanjem počakajte, da se kontrolna lučka termostata ponovno prižge.
- Če likate tkanino iz mešanih vlaken: temperaturo regulirajte za likanje najboljčutljivejših vlaken.

SLO

7. Funkcija proti kapljanju vode

- Autosteam Control, kar pomeni princip samodejnega izbiranja pare glede na izbrano vrsto blaga, omogoča zmanjšanje pretoka pare pri nizki temperaturi in tako prepreči kapljanje iz likalnika na perilo.

8. Zaščitna samodejna zaustavitev (glede na model)

- Za vašo varnost elektronski sistem izključi napajanje in kontrolna lučka samodejnega izklopa utripa - fig. 13 v primeru da:

- Likalnik miruje na peti več kot 8 minut.
 - Likalnik leži več kot 30 sekund, položen na likalno ploščo ali stran.
- Da bi ponovno začel delovati, zadostuje, da ga rahlo potresete, dokler lučka ne utripa več.

Opomba: Med delovanjem varnostne samodejne zaustavitve je normalno, če lučka termostata ne gori.

9. Likalna plošča Autoclean Catalys®

- Likalnik je opremljen s samočistilno likalno ploščo - fig. 14 ki deluje po načelu katalize.
- Njegova ekskluzivna prevleka omogoča neprestano odstranjevanje vseh nečistoč, ki nastajajo pri normalni uporabi. Priporočamo, da likalnik vedno postavite na peto, da se ne poškoduje njegova samočistilna prevleka.

Likanje na suho

- Izberite program za likanje.
- Stikalo za paro postavite v položaj SUHO ☞ - fig. 1.
- Likate lahko, ko lučka ugasne.

Vzdrževanje likalnika

POZOR! Pred čiščenjem likalnik izključite in pustite, da se ohladi.

Čiščenje klina proti apnencu (enkrat mesečno)

- Izključite likalnik in izpraznite rezervoar.
- Za odstranjevanje stebela proti vodnemu kamnu nastavite termostat v položaj MAX - fig. 10, stikalo za paro postavite na VAPEUR ☞, in zdaj lahko izvlečete steblo iz likalnika. - fig. 15.

Nikoli ne primite za konec klina

- Pustite, da se klin namaka 4 ure v kozarcu belega alkoholnega kisa ali naravnega limoninega soka - fig. 16.
- Klin izplaknite pod tekočo vodo.
- Ponovno ga vstavite na svoje mesto.

Likalnik ne deluje brez klina proti apnencu

1. Vključite samodejno čiščenje

Da bi podaljšali življenjsko dobo svojega likalnika, enkrat mesečno vključite samodejno čiščenje.

- Stikalo za paro postavite v položaj SUHO ☞.
- Postavite likalnik na peto, s polnim rezervoarjem in nastavite termostat v položaj MAX. - fig. 10.
- Ko lučka ugasne, izključite likalnik in ga držite v vodoravnem položaju nad izlivkom.
- Izvlecite klin.
- Rahlo potresite likalnik nad izlivkom, da preko likalne plošče odteče vsa voda iz rezervoarja (skupaj z nečistočo).
- Po končanem postopku ponovno vstavite klin na svoje mesto.
- Ponovno za dve minuti vključite likalnik v navpičnem položaju, da se posuši likalna plošča.
- Izključite likalnik in ko je likalna plošča mlačna, jo posušite z mehko krpo.

Naš nasvet:

Samodejno čiščenje upočasni nabiranje vodnega kamna v likalniku.

Pozor!

Stikalo za paro mora biti obvezno v položaju VAPEUR ☞ da lahko steblo sistema proti vodnemu kamnu odstranite ali ponovno vstavite v likalnik.

2. Očistite likalno ploščo

Likalnik je opremljen s samočistilno likalno ploščo, ki deluje po načelu katalize. Aktivna ekskluzivna prevleka omogoča stalno odstranjevanje vseh nečistoč, ki se lahko naberejo pri običajnih pogojih vsakodnevne uporabe. Likanje z neprilagojenim programom vseeno lahko pusti sledove, ki jih je treba očistiti ročno. V tem primeru priporočamo, da še mlačno likalno ploščo očistite z mehko vlažno krpo, da ne poškodujete prevleke.

Pozor! Uporaba grobe gobice poškoduje samočistilno prevleko likalne plošče - Fig. 17

- Izključite likalnik in počakajte, da se ohladi likalna plošča.
- Izpraznite rezervoar in postavite stikalo za likanje v položaj SUHO ☒. Malo vode lahko ostane v rezervoarju.
- Kabel navijte na obroč na zadnji strani likalnika.
- Likalnik odložite v navpičnem položaju.

Okolje



Sodelujmo pri varovanju okolja!

- ① Vaš aparat vsebuje številne dele, ki imajo svojo vrednost ali jih je še mogoče uporabiti.
- ➔ Oddajte ga na mestu za zbiranje odpadkov ali pa na pooblaščenem servisu, da bo šel v predelavo.

Težave z likalnikom?

Težave	Možni vzroki	Rešitve
<ul style="list-style-type: none"> • Skozi luknje v likalni plošči teče voda. 	<ul style="list-style-type: none"> • Prepogosto uporabljate ukaz Super pritisk. • Likalnik ste pospravili, ne da bi ga pred tem izpraznili in ne da bi stikalo postavili na SUHO. 	<ul style="list-style-type: none"> • Pred vsako uporabo počakajte nekaj sekund. • Poglejte poglavje "Pospravite likalnik".
<ul style="list-style-type: none"> • Iz likalne plošče odtekajo rjavkaste kapljice, ki povzročajo madeže na perilu. 	<ul style="list-style-type: none"> • Uporabljajte kemične proizvode za odstranjevanje vodnega kamna. • Uporabljajte vodo, ki jo odsvetujemo. 	<ul style="list-style-type: none"> • Vodi v rezervoarju ne dodajajte nobenega kemičnega proizvoda. • Preberite poglavje "Katerih vod se izogibati?".
<ul style="list-style-type: none"> • Likalna plošča je umazana ali rjava In lahko omadežuje perilo. 	<ul style="list-style-type: none"> • Likali ste z neprilagojenim programom (previsoka temperatura). • Vaše perilo ni dovolj izplaknjeno ali pa uporabljate škrob. 	<ul style="list-style-type: none"> • Izberite primeren program. Glejte poglavje "Čiščenje likalne plošče". • Škrobite na nasprotni strani od površine, ki jo likate.
<ul style="list-style-type: none"> • Likalnik ustvarja premalo ali nič pare. 	<ul style="list-style-type: none"> • Rezervoar je prazen. • Klin proti apnencu je umazan. • V likalniku se je nabralo preveč vodnega kamna. • Likalnik ste predolgo uporabljali na suho. 	<ul style="list-style-type: none"> • Napolnite ga s tekočo vodo iz pipe. • Očistite klin proti apnencu. • Očistite klin proti apnencu in vključite samodejno čiščenje. • Vključite samodejno čiščenje.
<ul style="list-style-type: none"> • Likalna plošča je opraskana ali poškodovana. 	<ul style="list-style-type: none"> • Likalnik ste odložili s ploščo navzdol na kovinski podstavek. • Likalno ploščo ste očistili z grobo ali kovinsko gobico. 	<ul style="list-style-type: none"> • Likalnik vedno odložite v navpičen položaj. • Glejte poglavje "Čiščenje likalne plošče".
<ul style="list-style-type: none"> • Skozi vratca rezervoarja teče voda. 	<ul style="list-style-type: none"> • Slabo ste zaprli vratca rezervoarja. 	<ul style="list-style-type: none"> • Poglejte ali so vratca rezervoarja dobro zaprta (dokler ne kliknejo).
<ul style="list-style-type: none"> • Likalnik ustvarja paro na koncu polnjenja rezervoarja. 	<ul style="list-style-type: none"> • Stikalo za paro ni v položaju SUHO ☒. 	<ul style="list-style-type: none"> • Preverite, če je stikalo za paro v položaju SUHO ☒.
<ul style="list-style-type: none"> • Škropljenje in/ali superpressing ne delujeta. 	<ul style="list-style-type: none"> • Rezervoar je prazen. 	<ul style="list-style-type: none"> • Napolnite rezervoar.
<ul style="list-style-type: none"> • Iz prednjega dela likalnika teče voda. 	<ul style="list-style-type: none"> • Pri polnjenju rezervoarja ste presegli nivo MAX. 	<ul style="list-style-type: none"> • Izpraznite višek iz rezervoarja.

SLO

Pri vsaki drugi težavi se obrnite na pooblaščen servis, kjer bodo pregledali vaš likalnik.

Pentru siguranța dumneavoastră

Siguranța acestui aparat este în conformitate cu reglementările tehnice și cu normele în vigoare (Compatibilitate electromagnetă, Tensiune joasă, Mediu).

• Citiți cu atenție instrucțiunile și păstrați-le.

- Acest aparat nu a fost conceput pentru a fi folosit de persoane (inclusiv copii) cu capacități fizice, senzoriale sau mentale diminuate, sau de persoane fără experiență sau cunoștințe, numai în cazul în care au beneficiat prin intermediul unei persoane răspunzătoare pentru siguranța lor, de o supraveghere sau de instrucțiuni prealabile în ceea ce privește utilizarea aparatului. Este recomandat să supravegheați copiii pentru a vă asigura că nu se joacă cu aparatul.
- **Atenție! Curentul de la priza dumneavoastră trebuie să corespundă cu cel de funcționare a fierului de călcat (220-240V). Orice eroare de punere în priză poate produce stricăciuni grave și anulează garanția.**
- Acest fier de călcat trebuie obligatoriu racordat la o priză cu împământare. Dacă utilizați un prelungitor, verificați că acesta este de tip bipolar (16A) cu conductor de împământare.
- În cazul în care cablul de alimentare este stricat, trebuie înlocuit într-un centru de reparații autorizat, pentru a evita orice pericol.
- Aparatul nu trebuie utilizat dacă a căzut, dacă prezintă deteriorări vizibile, în cazul în care curge sau prezintă anomalii de funcționare. Nu demontați niciodată aparatul; duceți-l pentru verificare la un centru de reparații autorizat pentru a evita orice pericol.
- Nu cufundați niciodată fierul în apă !
- Nu scoateți aparatul din priză trăgând de fir. Scoateți întotdeauna aparatul din priză înainte de a umple - fig. 3 sau de a clăti rezervorul, înainte de a-l curăța și după fiecare utilizare.
- Nu lăsați niciodată aparatul nesupravegheat atunci când este racordat la alimentarea electrică și timp de o oră până ce se răcește complet.
- Talpa fierului de călcat poate fi foarte caldă : nu o atingeți niciodată și lăsați totdeauna fierul să se răcească înainte de a-l depozita. Aparatul dumneavoastră emite aburi care pot provoca arsuri, în special atunci când călcați pe un colț al mesei de călcat. Nu îndreptați niciodată aburul asupra persoanelor sau animalelor.
- Fierul dumneavoastră trebuie utilizat și așezat pe o suprafață stabilă. Atunci când puneți fierul pe suportul său, asigurați-vă că suprafața pe care îl așezați este stabilă.
- Acest produs a fost conceput exclusiv pentru uz casnic. Pentru orice folosire neadecvată sau contrară instrucțiunilor, firma își declină orice responsabilitate, iar garanția nu mai este valabilă.

Descriere generală

1	Spray	9	Cablul de alimentare
2	Panou de control termostat	10	Support Extra large cu suprafață anti-derapantă
3	Mâner tijă anti-calcar	11	Deschidere rezervor
4	Comandă Uscat/Aburi	12	Sistem anti-calcar integrat
5	Buton spray	13	Led termostat
6	Buton Super Pressing	14	Termostat Autosteam Control
7	Led semnalizare auto-stop (în funcție de model)	15	Talpă Autoclean Catalys®
8	Mâner confort gel (în funcție de model)	16	Orificiu de umplere a rezervorului

Înainte de prima utilizare

Atenție! Scoateți eventualele etichete de pe talpă înainte de încălzirea fierului de călcat (în funcție de model).

Atenție! Înainte de prima utilizare a fierului dvs. pentru călcare cu aburi, vă recomandăm să-l lăsați să funcționeze câteva clipe în poziție orizontală, fără să călcați. În aceleași condiții, apăsați de mai multe ori butonul Super Pressing.

La primele utilizări, se poate produce o degajare de fum și de miros, care nu sunt nocive. Acest fenomen, fără consecințe asupra utilizării fierului, va dispărea rapid.

Ce tip de apă se utilizează?

Aparatul dvs. a fost conceput pentru a funcționa cu apă de la robinet. Totuși, este necesar să efectuați cu regularitate auto-curățarea camerei de vaporizare, pentru a elimina calcarul liber. Dacă apa de la robinetul dvs. conține foarte mult calcar (lucru care poate fi verificat la primărie sau la Regia Apelor), puteți amesteca apa de robinet cu apă demineralizată din comerț, în proporțiile următoare:
- 50% apă de robinet, - 50% apă demineralizată.

Ce tip de apă trebuie evitat?

În timpul evaporării, căldura concentrează elementele pe care le conține apa. Deci, vă recomandăm să nu utilizați anumite tipuri de apă. Tipurile de apă enumerate mai jos conțin resturi organice sau elemente minerale care pot provoca scurgeri, culori maronii ale lichidului sau o uzare prematură a aparatului dvs.: apă demineralizată pură din comerț, apa din uscătoarele de rufe, apă parfumată, apă dedurizată, apă pentru frigider, apă pentru baterii, apă pentru aparate de aer condiționat, apă distilată, apă de ploaie.



Utilizare

Călcarea cu aburi

1. Umplerea rezervorului

- Scoateți din priză fierul înainte de a-l umple.
- Poziționați butonul de comandă aburi pe SEC  - fig. 1.
- Prindeți fierul de călcat cu o mână și înclinați-l ușor, cu vârful tălpii în jos - fig. 3.
- Pentru a deschide trapa rezervorului, apăsați butonul - fig. 2.
- Umpleți rezervorul - fig. 3 până la reperul "MAX". Reperul MAX corespunde unei capacități de 350 cm³.
- Închideți la loc trapa rezervorului până auziți un "clic" - fig. 4.
- Puteți conecta fierul de călcat la rețea.

2. Alegeți-vă programul de călcat

- Fierul dumneavoastră de călcat dispune de funcția Autosteam Control care oferă 8 programe de călcat:
- În funcție de tipul de material textil ales, fierul dumneavoastră de călcat determină, automat și cu precizie, nivelurile de temperatură și de debit de abur adecvate, pentru a garanta cel mai bun rezultat.
- Pentru a selecta programul de călcat adecvat, acționați termostatul situat sub mâner - fig. 5.
- Rotire în partea stângă  : Ajungeți la programele care necesită niveluri scăzute de aburi și de temperatură.
- Rotire în partea dreaptă  : Ajungeți la programele care necesită niveluri ridicate de aburi și de temperatură.
- Programul selectat apare automat pe afișajul situat în partea din față a fierului de călcat - fig. 6.
- Poziționați butonul de comandă aburi pe aburi  - fig. 1.
- În momentul în care fierul dvs. de călcat a ajuns la temperatura cerută, ledul termostatlui se stinge - fig. 7. Puteți călca.

3. Umezirea rufelor (spray)

- Atunci când călcați, apăsați de mai multe ori consecutiv pe butonul Spray pentru umezirea rufelor - fig. 8 și netezirea cutelor rezistente.

4. Obținerea unui debit mai mare de vapori (superpressing)

- Apăsați din când în când pe butonul Super Pressing - fig. 9.
- Lăsați un interval de câteva secunde între două apăsări ale butonului.

5. Călcarea verticală

- Ideal pentru eliminarea cutelor de pe costume, veste, rochii, perdele...
- Suspendați rufa respectivă pe un umerăș și trageți ușor de material cu o mână. Aburii fiind foarte fierbinți, nu călcați niciodată rufa respectivă îmbrăcată pe o persoană, ci numai pe umerăș.
- Reglați termostatul dumneavoastră în poziția MAX - fig. 10.
- Apăsați pe butonul Super Pressing () cu intermitențe - fig. 9 în timp ce efectuați o mișcare de sus în jos - fig. 11.
- Mențineți fierul de călcat la câțiva centimetri de țesătură, pentru a nu arde rufele delicate.

6. Sistem Anti-Calc Plus

- Fierul dvs. de călcat este echipat cu sistem anti-călcător integrat - fig. 12.
- Acest sistem fumizează:
- o calitate mai bună a călcării: un debit constant de aburi pe toată durata călcării.
- prelungirea duratei de viață a fierului dvs. de călcat.

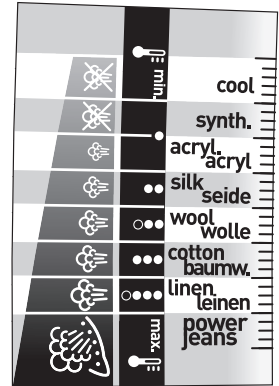

Sfatul nostru:
Tipuri de țesături și temperatura de călcare:

- Fierul dvs. se încălzește repede: începeți cu țesăturile ce necesită o temperatură Joasă pentru călcare, apoi terminați cu cele care necesită o temperatură mai ridicată.
- Dacă treceți la un program care necesită temperaturi mai puțin ridicate, așteptați oină ce ledul termostatlui se aprinde din nou, înainte de a relua operațiunea de călcare.
- Dacă doriți să călcați un material din fire în amestec: reglați temperatura de călcare conform celei mai fragile fibre.

RO

7. Funcția anti-picurare

- Autosteam Control, adică principiul selectării automate a debitului de abur în funcție de țesătura aleasă, permite reducerea debitului de abur la temperatură joasă și evitarea scurgerii de picături pe material din fierul dumneavoastră de călcat.

8. Siguranță Auto-Stop (în funcție de model)

- Pentru siguranța dumneavoastră, sistemul electronic întrerupe alimentarea, iar martorul de oprire automată pâlpâie - fig. 13 când:

- Fierul de călcat rămâne nemișcat mai mult de 8 minute pe călcâi.
 - Fierul de călcat rămâne așezat pe talpă sau în lateral timp de peste 30 de secunde.
- Pentru a repune fierul în funcțiune, este suficient să-l mișcați ușor, până când ledul nu mai clipește.

Când siguranța autostop este în funcțiune, în mod normal ledul termostatului este stins.

9. Talpă Autoclean Catalys®

- Fierul dumneavoastră de călcat este echipat cu o talpă cu auto-curățare care - fig. 14 funcționează prin cataliză.

- Învelișul său exclusiv permite eliminarea continuă a tuturor impurităților generate în urma unei utilizări normale. Se recomandă să așezați întotdeauna fierul dumneavoastră de călcat pe călcâi pentru a conserva învelișul său cu auto-curățare.

Călcarea rufelor pe uscat

- Alegeți-vă programul de călcat.

- Puneți comanda de aburi pe poziția SEC ☼ - fig. 1.

- Puteți călca atunci când ledul este stins.

Întreținerea fierului de călcat

ATENȚIE! Scoateți fierul din priză și lăsați să se răcească, înainte de a-l curăța.

Curățați tija anti-calcar (o dată pe lună)

- Scoateți fierul din priză și goliți rezervorul.

- Pentru a îndepărta tija anti-calcar, reglați termostatul dumneavoastră în poziția MAX - fig. 10, poziționați comanda pentru abur în poziția "VAPEUR" ☼, moment în care tija fierului dumneavoastră de călcat poate fi scoasă - fig. 15.

Nu atingeți niciodată extremitatea tije

- Lăsați tija timp de 4 ore într-un vas cu amestec de oțet și alcool alb, sau în suc natural de lămâie - fig. 16.

- Clătiți tija sub jet de apă, la robinet.

- Puneți tija anti-calcar la loc.

Fierul nu funcționează fără tija anti-calcar

1. Efectuați o auto-curățare

Pentru a prelungi durata de viață a fierului dvs. de călcat, efectuați o auto-curățare, o dată pe lună.

- Puneți comanda de aburi pe poziția SEC ☼.

- Poziționați fierul de călcat pe călcâi cu rezervorul plin și reglați termostatul în poziția MAX - fig. 10.

- După ce ledul s-a stins, scoateți fierul din priză și puneți-l deasupra unei chiuvete.

- Ridicați tija anti-calcar.

- Agitați ușor fierul deasupra chiuvetei, în poziție orizontală, până ce o parte din apă (cu impurități) se scurge prin talpa fierului de călcat.

- La terminarea operației, împingeți la loc tija anti-calcar.

- Puneți din nou fierul în priză timp de 2 minute, în poziție verticală, pentru a usca talpa.

- Scoateți fierul din priză când talpa s-a răcit puțin, și ștergeți-l cu o cârpă moale.

Sfatul nostru: Auto-curățarea întârzie depunerea tartrului pe fierul dvs. de călcat.

Atenție! Comanda pentru abur trebuie să fie în poziția "VAPEUR" ☼ pentru a putea scoate sau reintroduce tija anti-calcar a fierului dumneavoastră de călcat.

2. Curățați talpa fierului

Fierul dumneavoastră de călcat este echipat cu o talpă cu auto-curățare care funcționează prin cataliză.

Învelișul activ exclusiv permite eliminarea continuă a tuturor impurităților care pot fi generate zilnic în condiții normale de utilizare.

Călcatul cu un program nepotrivit poate, totuși, lăsa urme care să necesite o curățare

Atenție! utilizarea unui burete abraziv deteriorează învelișul cu auto-curățare de pe talpa fierului

Depozitarea fierului dvs. de călcat

- Scoateți-i din priză și așteptați să se răcească talpa.
- Goliți rezervorul și poziționați comanda de vapori pe SEC ☒. Există posibilitatea ca o cantitate mică de apă să rămână în rezervor.
- Rulați cordonul pe suportul arcuit din spatele fierului
- **Depozitați fierul în poziție verticală, pe talonul său.**

Mediu



Protejați mediul înconjurător!

① Aparatul dvs. conține materiale valorificabile, ce pot fi recuperate sau reciclate.

➔ Predați aparatul unui centru de colectare!

Probleme cu fierul dvs. de călcat?

Probleme	Cauze posibile	Soluții
<ul style="list-style-type: none">• Apa curge prin găurile din talpă.	<ul style="list-style-type: none">• Utilizați butonul Super Pressing prea des.• Ați depozitat fierul în poziție orizontală, fără să-l goliți și fără să-l poziționați pe SEC.	<ul style="list-style-type: none">• Așteptați câteva secunde între două utilizări.• Consultați capitolul "Depozitarea fierului dvs."
<ul style="list-style-type: none">• Un lichid maroniu se scurge din talpa fierului și pătează rufe.	<ul style="list-style-type: none">• Utilizați produse chimice pentru detartrare.• Utilizați un tip de apă nerecomandat.	<ul style="list-style-type: none">• Nu adăugați nici un produs detartrant în apa din rezervor.• Consultați capitolul "Ce tip de apă trebuie evitat?"
<ul style="list-style-type: none">• Talpa fierului de călcat este murdară sau maronie și poate păta rufe.	<ul style="list-style-type: none">• Ați călcat cu un program nepotrivit. (temperatură prea ridicată)• Rufele dvs. nu sunt clătite suficient sau utilizați amidon.	<ul style="list-style-type: none">• Selectați programul adecvat. Consultați capitolul "Curățarea tălpii".• Pulverizați apretul pe dosul suprafeței ei pe care o călcați.
<ul style="list-style-type: none">• Fierul dvs. de călcat produce aburi prea puțin sau deloc.	<ul style="list-style-type: none">• Rezervorul este gol.• Tija anti-calcar este murdară.• Fierul dvs. de călcat are tartru.• Fierul dvs. de călcat a fost utilizat prea mult timp pe uscat.	<ul style="list-style-type: none">• Umpleți fierul cu apă.• Curățați tija anti-calcar.• Curățați tija anti-calcar și efectuați o auto-curățare.• Efectuați o auto-curățare.
<ul style="list-style-type: none">• Talpa este zgâriată sau deteriorată.	<ul style="list-style-type: none">• Ați depozitat fierul la orizontală pe un suport metalic.• Ați curățat talpa cu un burete abraziv sau metalic.	<ul style="list-style-type: none">• Depozitați întotdeauna fierul în poziție verticală, pe suportul propriu.• Consultați capitolul "Curățarea tălpii".
<ul style="list-style-type: none">• Apa se scurge prin trapa rezervorului.	<ul style="list-style-type: none">• Nu ați închis corect trapa rezervorului.	<ul style="list-style-type: none">• Verificați dacă trapa rezervorului este bine închisă (până auziți un clic).
<ul style="list-style-type: none">• Fierul dvs. de călcat produce aburi când terminați de umplut rezervorul.	<ul style="list-style-type: none">• Cursorul comenzii pentru aburi nu este în poziția SEC ☒.	<ul style="list-style-type: none">• Asigurați-vă că butonul comenzii pentru aburi este în poziția SEC ☒.
<ul style="list-style-type: none">• Funcțiile spray și/sau superpressing nu funcționează.	<ul style="list-style-type: none">• Rezervorul este gol.	<ul style="list-style-type: none">• Umpleți rezervorul.
<ul style="list-style-type: none">• Apa se scurge în partea frontală a fierului de călcat.	<ul style="list-style-type: none">• Ați depășit nivelul MAX în timpul umplerii rezervorului.	<ul style="list-style-type: none">• Goliți surplusul prin gura rezervorului.

Pentru orice altă problemă care necesită verificarea fierului dvs. de călcat, adresați-vă unui centru de service autorizat.

Odlaganje pegle

Za Vašu bezbednost, aparat je u skladu sa važećim normama i propisima (Direktiva o najnižem naponu, elektromagnetnoj kompatibilnosti, zaštiti okoline).

- **Zahvaljujemo Vam se što ste pažljivo pročitali uputstva za upotrebu i što ste ih sačuvali.**
- Nije predviđeno da aparat koriste deca, hendikepirane osobe ili osobe bez iskustva i znanja. Mogu ga koristiti jedino u prisustvu osobe koja je odgovorna za njihovu sigurnost, nadzor ili uz upotrebu uputstva. Trebalo bi kontrolisati decu kako biste bili sigurni da se ne igraju aparatom.
- **Napon Vaše električne instalacije treba da odgovara naponu pegle (220-240V). Svaka greška uključivanja može izazvati nepopravljivo oštećenje pegle i poništiti garanciju.**
- Ova pegla treba obavezno da bude uključena u utikač sa uzemljenjem. Ukoliko koristite produžni kabl on mora biti dvopolan (16A) sa uzemljenjem.
- Ako je kabl oštećen treba ga zameniti u ovlašćenom servisu da biste izbegli opasnost.
- Aparat ne sme da se koristi ako je padoo, očigledno je oštećen, curi ili ima nepravilnosti u radu. Nikada nemojte sami da rastavljate aparat. Da biste izbegli opasnost, odnesite ga u ovlašćeni servis.
- Nikada ne stavljajte peglu u vodu!
- Ne vucite kabl kada isključujete aparat iz struje. Uvek isključujte aparat iz struje: pre punjenja - fig. 3 ili ispiranja rezervoara, pre čišćenja, posle svake upotrebe.
- Nikada nemojte da ostavljate aparat bez nadzora kada je uključen u struju ; sve dok se ne ohladi nakon približno jednog sata.
- Podloga pegle može biti veoma vruća: nikada je ne dirajte rukom, ostavite uvek peglu da se ohladi pre nego što ćete je odložiti. Vaš aparat ispušta paru koja može dovesti do opekotina, posebno kada njime prelazite preko ugla stola za peglanje. Nikada nemojte usmeravati paru prema ljudima i životinjama.
- Vaša pegla treba da se koristi i ostavi na stabilnoj površini. Kada postavljate peglu na podlogu za peglu, obezbedite se da je površina na koju ste je postavili stabilna.
- Ovaj je proizvod namenjen samo za upotrebu u domaćinstvu. Kod svake neispravne upotrebe ili upotrebe suprotne uputstvima, fabrika odbija svu odgovornost i garancija više ne vredi.

Opšti opis

- | | |
|---|--|
| 1 Sprej | 9 Kabl za napajanje |
| 2 Komandna tabla termostata | 10 Velika baza pegle sa oblogom koja ne kliza |
| 3 Hvataljka šipke protiv kamenca | 11 Otvor rezervoara |
| 4 Dugme za suvo peglanje / peglanje na paru | 12 Integrisani sistem za sprečavanje stvaranja kamenca |
| 5 Dugme spreja | 13 Svetlosni signal termostata |
| 6 Dugme "Super Pressing" | 14 Termostat Autosteam Control |
| 7 Svetlosni signal automatskog isključivanja (u zavisnosti od modela) | 15 Donja ploča Autoclean Catalys® |
| 8 Komforna termootporna drška (u zavisnosti od modela) | 16 Otvor za punjenje rezervoara |

Pre prve upotrebe

Pažnja! Ukloniti sve nalepnice sa podloge pre zagrevanja pegle (u zavisnosti od modela).

Pažnja! Pre prvog korišćenja pegle uz upotrebu pare, savetujemo Vam da je uključite i držite u horizontalnom položaju van tkanine koju peglate, pritiskajući dugme "Super Pressing".

U početku može se pojaviti miris ili dim koji nisu štetni. Ta pojava nema uticaja na korišćenje i brzo će nestati.

Kakvu vodu koristiti?

Predviđeno je da u peglu sipate vodu sa česme. Redovno aktivirajte funkciju samočišćenja komore za isparavanje zbog uklanjanja kamenca. Ukoliko je voda koju koristite suviše tvrda, može se pomešati sa flaširanom demineralizovanom vodom u sledećem odnosu: 50% vode iz vodovoda prema 50% demineralizovane vode.

Koje vrste vode treba izbegavati?

Toplota deluje na elemente koji se nalaze u vodi. Molimo Vas da izbegavate upotrebu sledećih vrsta voda: demineralizovana, voda iz aparata za sušenje veša, perfemisana ili omekšana voda, voda iz frižidera, voda iz akumulatora ili klima-uređjaja, destilovana voda, kišnica. One sadrže organske ostatke ili mineralne materije koje mogu izazvati prskanje, stvaranje tamnosmedjih mrlja ili prerano starenje aparata.

Upotreba

Peglanje na pari

1. Napunite rezervoar

- Isključite peglu pre nego što ćete je napuniti.
- Stavite dugme za paru u položaj "SEC" ☼ - fig. 1.
- Peglu držite jednom rukom i blago je nagnite dok je podloga okrenuta nadole - fig. 3.
- Za otvaranje čepa rezervoara, pritisnite dugme - fig. 2.
- Napunite rezervoar - fig. 3 do oznake «MAX». Oznaka MAX odgovara kapacitetu od 350 cc.
- Ponovo zatvorite čep rezervoara, dok se ne začuje "klik" - fig. 4.
- Peglu možete uključiti.

2. Izaberite program za peglanje

- Vaša pegla raspoložuje funkcijom Autosteam Control, koja predviđa 8 programa za peglanje:
 - U zavisnosti od vrste tkanine, pegla automatski i precizno podešava temperaturu čime obezbeđuje najbolje rezultate.
 - Za odabir odgovarajućeg programa za peglanje, aktivirajte termostat koji se nalazi ispod ručke - fig. 5.
- Rotacija na levu stranu ⊖: to su programi za peglanje tkanina koje zahtevaju nisku temperaturu i malu količinu pare.
- Rotacija na desnu stranu ⊕: to su programi za peglanje tkanina koje zahtevaju visoku temperaturu i veću količinu pare.
- Izabrani program se automatski ispisuje na biraču koji se nalazi na prednjem delu pegle - fig. 6.
- Preklopnik za paru postavite na simbol za paru ☼ - fig. 1.
- Kada se podloga dovoljno zagreje, signalno svetlo termostata se isključuje - fig. 7. Sada možete da peglate.

3. Pokvasite veš (sprej) 🍷

- U toku peglanja više puta pritisnite dugme spreja da biste nakvasili veš - fig. 8 i jednostavnije i uspešnije uklonili tvrdokorne nabore.

4. Dobiti veću količinu pare (superpressing) ☼

- Pritiskajte s vremena na vreme dugme "Super Pressing" - fig. 9.
- Između dva pritiska dugmeta treba da prođe po nekoliko sekundi.

5. Peglanje u vertikalnom položaju

- Idealno za uklanjanje tvrdokornih nabora na kostimima, jaknama, suknjama, zavesama...
- Okačite odeću na vešalicu i rukom zategnite materijal. Para je vrela, tako da ovo smete da radite samo kada je odeća na vešalici, a nikada kada je na nekoj osobi.
- Podesite termostat na MAX - fig. 10.
- Pritisnite dugme "Super Pressing" (☼) uzastopnim impulsima - fig. 9 pomerajte peglu odozgo nadole - fig. 11.
- Držite peglu nekoliko centimetara od tkanine da je ne biste izgoreli ukoliko je osetljiva.

6. Sistem Anti-Calc Plus

- Pegla je opremljena integrisanim sistemom za sprečavanje stvaranja kamenca - fig. 12.
- Sistem obezbeđuje:
 - bolji kvalitet peglanja uz stalno ispuštanje pare tokom peglanja,
 - duži radni vek pegle.

7. Funkcija za sprečavanje kapanja

- Autosteam Control, odnosno princip automatskog odabira pare u zavisnosti od tkanine koja se pegla. Na niskoj temperaturi izlazi mala količina pare i tako se sprečava kapanje vode na tkaninu.

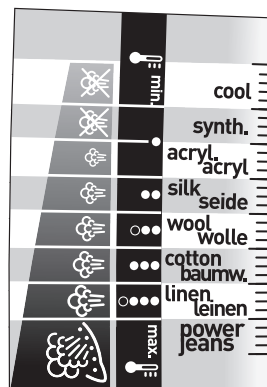

Naš savet:
Materijali i temperatura peglanja:

- Vaša pegla se zagreva brzo: počnite najpre sa materijalima koji se peglaju na nižoj temperaturi i završite sa onima koji traže višu temperaturu.
- Ako želite da koristite program za peglanje na nižoj temperaturi, pre nego što počnete da peglate sačekajte da se signalno svetlo termostata ponovo uključi.
- Ako peglate materijal sa mešovitim vlaknom: regulišite temperaturu peglanja prema najneotpornijem vlaknu.

SR

8. Sigurnosni sistem automatskog isključivanja

(u zavisnosti od modela)

- Radi Vaše bezbednosti, elektronski sistem prekida napajanje, a lampica za automatsko zaustavljanje treperi - fig. 13 u sledećim slučajevima:
- Pegla stoji na postolju i ne pomera se duže od osam minuta.
- Pegla je u horizontalnom položaju ili je okrenuta na bok i ne pomera se duže od 30 sekundi.
- Da bi se pegla ponovo uključila dovoljno ju je lako prodrtati dok svetlosni signal ne prestane da treperi.

Pri funkcionisanju zaštitnog sistema automatskog isključivanja normalno je da svetlosni signal termostata ostaje isključen.

9. Grejna ploča Autoclean Catalys®

- Pegla ima grejnu ploču sa funkcijom samočišćenja, postupak katalizacije - fig. 14.
- Ekskluzivna obloga omogućava kontinuirano uklanjanje svih nečistoća koje se stvaraju redovnom upotrebom. Preporučuje se da uvek stavljate peglu na bazu da bi se očuvala obloga sa funkcijom autočišćenja.

Peglanje na suvo

- Izaberite program za peglanje.
- Stavite dugme za dovođenje pare na "SEC" ☼ - fig. 1.
- Možete peglati kada je svetlosni signal isključen.

Održavanje pegle

PAŽNJA! Isključite i ostavite peglu da se ohladi pre nego što ćete je očistiti.

Očistite šipku za uklanjanje kamenca (jednom mesečno)

- Isključite peglu i ispraznite rezervoar.
- Za izvlačenje šipke protiv kamenca, podesite termostat u poziciju MAX - fig. 10, postavite komandu za paru na VAPEUR ☼, a onda se šipka iz pegle može izvaditi - fig. 15.

Nikada ne dodirujte kraj šipke

- Ostavite šipku 4 sata u čaši belog vinskog sirćeta ili prirodnog limunovog soka - fig. 16.
- Isperite šipku vodom ispod slavine.
- Vratite šipku za uklanjanje kamenca.

Pegla ne funkcioniše bez šipke za uklanjanje kamenca

1. Uključite sistem samočišćenja

Da biste produžili rok trajanja pegle uključujte sistem samočišćenja jednom mesečno.

- Stavite dugme za dovođenje pare na "SEC" ☼.
- Postavite peglu na bazu, sa punim rezervoarom i podesite termostat u poziciju MAX - fig. 10.
- Kada se svetlosni signal isključi, isključite peglu i stavite je u horizontalan položaj iznad lavaboa.
- Izvadite šipku za uklanjanje kamenca.
- Lako protresite peglu nad lavaboom dok jedan deo vode iz rezervoara (s nečistoćama) ne iscuri kroz donji deo.
- Po završetku operacije vratite šipku za uklanjanje kamenca na mesto.
- Uključite peglu. Stavite je na bazu i ostavite dva minuta da se grejna ploča osuši.
- Isključite u peglu i kad se ona dovoljno ohladi obrišite je mekom krpom.

Naš savet: Sistem samočišćenja usporava taloženja kamenca u vašoj pegli.

Pažnja !
Pozicija za paru mora obavezno biti na VAPEUR ☼ da bi se šipka protiv kamenca iz pegle mogla izvaditi ili ponovo postaviti.
Pažnja! Ukoliko grejnu ploču pegle čistite metalnom žicom, oštetićete oblogu sa funkcijom samočišćenja - Fig. 17

2. Čistite podlogu

Pegla ima grejnu ploču sa funkcijom samočišćenja (sistem katalizacije).

Ekskluzivna, aktivna obloga omogućava kontinuirano uklanjanje nečistoća koja se svakodnevnim upotrebom nagomilavaju.

Ukoliko peglate koristeći neadekvatni program, na grejnoj ploči će se pojaviti tragovi koje jedino ručno čišćenje može ukloniti. U tom slučaju, obrišite mlaku grejnu ploču mekom, vlažnom krpom.

- Isključite je i sačekajte da se grejna ploča ohladi.
- Ispraznite rezervoar i stavite regulator peglanja na poziciju "SEC" . Neka ostane malo vode u rezervoaru.
- Obmotajte kabl oko proreza na zadnjoj strani pegle.
- Stavite peglu na postolje.



Životna sredina



Zaštita okoline na prvom mestu

- ① Aparat sadrži vredne materijale koji mogu da se iskoriste ili recikliraju.
- ➔ Odnosite aparat u centar za recikliranje takvih proizvoda.

Mogući problemi sa peglom

Problemi	Mogući uzroci	Rešenja
<ul style="list-style-type: none"> • Voda curi kroz rupe na podlozi. 	<ul style="list-style-type: none"> • Suviše često koristite dugme "Super Pressing". • Postavili ste peglu horizontalno a niste je prethodno ispraznili i niste stavili regulator na "SEC". 	<ul style="list-style-type: none"> • Sačekajte nekoliko sekundi između svakog korišćenja. • Pogledajte odeljak "Odložite peglu".
<ul style="list-style-type: none"> • Tamnosmeđa tečnost izliva se kroz podlogu i prlja veš 	<ul style="list-style-type: none"> • Koristite hemijske proizvode za uklanjanje kamenca. • Upotrebljavate vodu koju ne preporučujemo. 	<ul style="list-style-type: none"> • U rezervoar za vodu ne stavljajte proizvode za uklanjanje kamenca. • Pročitajte odeljak "Kakvu vodu treba izbegavati?"
<ul style="list-style-type: none"> • Podloga je prljava ili tamnosmeđa i može da isprlja veš. 	<ul style="list-style-type: none"> • Peglali ste koristeći neodgovarajući program (previsoka temperatura). • Veš nije dovoljno ispran ili koristite štirak. 	<ul style="list-style-type: none"> • Odaberite odgovarajući program. Pogledajte odeljak "Čišćenje grejne ploče". • Kada peglate, štirak sipajte na naličje tkanine.
<ul style="list-style-type: none"> • Vaša pegla proizvodi malo pare ili je uopšte ne proizvodi. 	<ul style="list-style-type: none"> • Rezervoar je prazan. • Šipka za uklanjanje kamenca je prljava. • U vašoj pegli je nataložen kamenac. • Dugo ste peglali na suvo. 	<ul style="list-style-type: none"> • Napunite ga. • Očistite šipku za uklanjanje kamenca. • Očistite šipku za uklanjanje kamenca i uključite sistem samočišćenja. • Uključite sistem samočišćenja.
<ul style="list-style-type: none"> • Podloga je izgrebana ili oštećena 	<ul style="list-style-type: none"> • Stavili ste peglu u horizontalni položaj na metalnu podlogu. • Čistili ste donju ploču grubim ili metalnim tamponom. 	<ul style="list-style-type: none"> • Vašu peglu uvek odlažite na postolje. • Obratite pažnju na poglavlje „Čišćenje donje ploče“.
<ul style="list-style-type: none"> • Voda curi na mestu gde je čep rezervoara. 	<ul style="list-style-type: none"> • Loše ste zatvorili čep rezervoara. 	<ul style="list-style-type: none"> • Proverite da li je čep rezervoara dobro zatvoren (dok se ne začuje "klik").
<ul style="list-style-type: none"> • Para izlazi iz pegle kada ste napunili rezervoar. 	<ul style="list-style-type: none"> • Regulator pare nije postavljen na "SEC" . 	<ul style="list-style-type: none"> • Proverite da li je regulator pare postavljen na "SEC" .
<ul style="list-style-type: none"> • Rasprskavanje i/ili super-pritisk ne funkcionišu. 	<ul style="list-style-type: none"> • Rezervoar je prazan. 	<ul style="list-style-type: none"> • Napunite rezervoar.
<ul style="list-style-type: none"> • Voda curi ispred pegle. 	<ul style="list-style-type: none"> • Prešli ste nivo MAX kod punjenja rezervoara. 	<ul style="list-style-type: none"> • Izbacite višak iz rezervoara.

U slučaju bilo kog drugog problema obratite se ovlašćenom servisu radi provere pegle.

За Вашата безопасност

Безопасността на уреда съответства на действащите технически норми и стандарти (електромагнитна съвместимост, ниско напрежение, околна среда).

- **Ще Ви бъдем благодарни ако прочетете внимателно инструкциите за работа и ги запазете.**
- Уредът не е предвиден да бъде използван от лица (включително от деца), чиито физически, сетивни или умствени способности са ограничени, или лица без опит и знания освен ако отговорно за тяхната безопасност лице наблюдава и дава предварителни указания относно ползването на уреда. Наглеждайте децата, за да не играят с уреда. Този уред не е пригоден да се използва от деца или лица с физически и умствени проблеми без надзор и съдействие. Не трябва да се разрешава на децата да си играят с уреда.
- **Внимание: Волтажа на електрическата ви инсталация трябва да отговаря на този на ютията (220-240 V). Несъблюдаването на това условие може да повреди безвъзвратно ютията и анулира гаранцията.**
- Ютията трябва задължително да бъде включена в контакт със заземен кабел. В случай че ползвате удължител трябва да проверите дали той е двуполюсен (16A) с кабел проводник.
- Ако електр. кабел е повреден той трябва незабавно да бъде заменен от оторизиран сервиз за гарантиране на безопасността.
- Уредът не трябва да се използва след падане, ако изглежда повреден, ако тече или не работи нормално. Никога не разглобявайте уреда: носете го за поправка в сервиз за гаранционно обслужване, за да избегнете всякакъв риск.
- Не потапяйте никога ютията във вода!
- Не изключвайте уреда, като дърпате кабела. Винаги изключвайте уреда: преди да пълните - **fig. 3** или миете резервоара, преди да го почиствате, след употреба.
- Никога не оставяйте уреда без надзор, когато е включен в електрическата мрежа, и докато не е изстинал - около 1 час след употреба
- В случай че плочата е все още гореща: не пипайте ютията и оставете ютията да изстине. Уредът изпуска пара, която може да причини изгаряния, най-вече когато гладите в ъгъла на дъската за гладене. Никога не насочвайте парата към хора или животни.
- Вашата ютия трябва да се използва и поставя върху стабилна повърхност. Когато слагате ютията на поставката ѝ, уверете се, че повърхността, на която стои е стабилна.
- Този продукт е създаден единствено за домашна употреба. Фирмата - производител не поема никаква отговорност и гаранцията се обезсилва при неподходяща употреба или такава, противоречаща на указанията.

Описание

- | | | | |
|---|---|----|---|
| 1 | Спрей | 10 | Изключително широка пета с възглавничка срещу плъзгане |
| 2 | Термостатично командно табло | 11 | Отваряне на резервоара |
| 3 | Стълбче против котлен камък | 12 | Вградена противо-варовикова система |
| 4 | Регулатор за гладене Сухо / Парно | 13 | Светлинен индикатор на термостата |
| 5 | Бутон Спрей | 14 | Термостат Autosteam Control |
| 6 | Бутон Супер Пресинг | 15 | Самопочистваща се гладеща повърхност Autoclean Catalys® |
| 7 | Светлинен индикатор Авто-Стоп (според модела) | 16 | Отвор за пълнене на резервоара |
| 8 | Дръжка с мека повърхност (според модела) | | |
| 9 | Захранващ шнур | | |

Преди първа употреба

Внимание! Преди загреване на ютията, да се отстранят евентуалните етикети от плочата (според модела).

Внимание !

Препоръчваме Ви, преди първото използване на ютията, да я оставите да работи няколко минути в режим на пара, в хоризонтално положение и настрани от дрехите за гладене.

При това положение трябва да натиснете неколккратно бутона Супер Пресинг.

При първоначална употреба е възможно да се появи дим или да се отдели безвредна миризма.

Това явление няма да повлияе на използването и бързо ще изчезне.

Каква вода да се използва?

Уредът е предвиден за работа с чешмяна вода. Въпреки това е необходимо редовно да се прави самопочистване на резервоара за пара, за да се отстрани отложения варовик.

Ако водата, която използвате е много варовита (това може да се провери в общинската администрация или водоснабдителната служба), могат да се смесят чешмяна с дестилирана вода в следната пропорция: - 50% чешмяна вода, - 50% дестилирана вода.

Каква вода да се избягва?

При изпарението, съдържащите се във водата елементи се концентрират от топлината. Ето защо Ви молим да не използвате такава вода. Долуизброените води съдържат органични отпадъци или минерали, които могат да предизвикат кафеникави пръски или течове, както и преждевременно амортизиране на уреда: чист дестилат от търговската мрежа, вода за сушилня, ароматизирана вода, омекотена вода, вода за хладилни инсталации, за батерии, за климатици, дестилирана вода или дъждовна вода.



Употреба

Парно гладене

1. Напълнете резервоара

- Преди да напълните резервоара изключете ютията.
- Поставете регулатора на пара в позиция SEC  - fig. 1.
- Вземете ютията в ръка, наклонете я леко с глочата надолу - fig. 3.
- За да отворите вратичката на резервоара, натиснете бутона - fig. 2.
- Напълнете резервоара - fig. 3 до белега «MAX» (максимално ниво). Белегът «MAX» отговаря на вместимост от 350 ml.
- Затворете вратичката на резервоара докато чуete щракване - fig. 4.
- Можете да включите ютията.

2. Изберете програмата за гладене

- Вашата ютия притежава функция Autosteam Control, която дава възможност за 8 програми за гладене:
- В зависимост от типа на избраната за гладене материя, вашата ютия автоматично и точно определя подходящите температурно ниво и количество пара, за да гарантира най-добрия резултат.
- За избор на подходяща програма за гладене, задействайте термостата намиращ се под дръжката - fig. 5.
- Въртене наляво  : получавате достъп до програмите, които изискват ниски нива на температура и пароподаване.
- Въртене надясно  : получавате достъп до програмите, които изискват високи нива на температура и пароподаване.
- Избраната програма се изписва автоматично върху Челния панел, разположен в предната част на ютията - fig. 6.
- Поставете регулатора за гладене на Парно  - fig. 1.
- Когато ютията достигне зададената температура, светлинният индикатор на термостата угасва - fig. 7. Можете да гладите.

3. Овлажняване на тъканите (спрей)

- Когато гладите натискайте неколккратно и последователно бутона Спрей, за да навлажните плата - fig. 8 и да отстраните упоритите гънки.

4. Подаване на повече пара (Супер Пресинг)

- Периодично натискайте копчето Супер Пресинг - fig. 9.
- Спазвайте пауза от няколко секунди между две натискания.

5. Вертикално гладене

- Идеално за отстраняване на гънки върху костюми, сака, поли, пердета...
- Окачете дрехата на закачалка и опънете плата с една ръка. Тъй като парата е много гореща, никога не гладете дреха, облечена върху човек, а само дреха на закачалка.
- Настройте термостата на MAX - fig. 10.
- Натискайте копчето Супер Пресинг () на импулси - fig. 9 и движете ютията от горе надолу. Онагледено - fig. 11.
- Дръжте ютията на няколко сантиметра от плата, за да не изгорите деликатните тъкани.

6. Система Anti-Calc Plus (Против котлен камък Плюс)

- Ютията е снабдена с вградена против-варовикова система - fig. 12.
- Системата дава възможност:
- за по-добро качество на гладене: подаване на постоянно количество пара през цялото време на гладене.
- за удължаване живота на уреда.

7. Функция Защита срещу прокапване

- Autosteam Control, или начинът за автоматично избиране на парата в зависимост от избраната за гладене материя, позволява количеството пара да бъде намалено в ниските температури, с цел ютията ви да не капе върху прането.

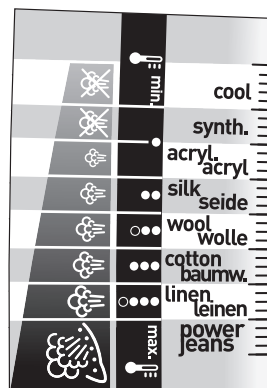

Нашият съвет:

Тъкани и температура на гладене:

- Ютията загрява бързо: започнете първо с тъкани, които се гладят на слаба ютия и завършете с такива, които се гладят с по-силна ютия;
- Ако преминавате към програма с по-ниска температура изчакайте светлинният индикатор на термостата да светне отново преди да започнете отново да гладите.
- Ако гладите смесени тъкани, регулирайте температурата спрямо най-деликатната съставка на тъканите.

8. Защита Авто-Стоп (според модела)

- За вашата сигурност, електронна система прекъсва електро-захранването и светлинният индикатор за автоматично спиране започва да мига - fig. 13 ако:
 - Ютията е в изправено положение и е неподвижна повече от 8 мин.
 - Ютията лежи или е поставена настрана повече от 30 сек.
- За да се включи отново ютията, е достатъчно тя леко да се разклати и светлинният индикатор престава да мига.

ВАЖНО: Когато работи защитата Авто-Стоп е нормално светлинният индикатор на термостата да не свети.

9. Самопочистваща се гладеща повърхност Autoclean Catalys®

- Вашата ютия е снабдена със самопочистваща се гладеща по - fig. 14 ърхност, функционираща чрез катализа.
- Нейното изключително покритие позволява постоянното почистване на всякакви нечистоти, натрупвани при нормална употреба. Препоръчва се ютията да бъде винаги поставяна в изправено положение, за да се предпази самопочистващото ѝ покритие.

Сухо гладене

- Изберете програмата за гладене.
- Поставете регулатора на пара в позиция SEC ☼ - fig. 1.
- Започнете да гладите, когато светлинният индикатор изгасне.

Поддръжка на ютията

ВНИМАНИЕ! Преди да пристъпите към почистване, изключете ютията и изчакайте да изстине.

Почистване на противо-варовиковия патрон (веднъж месечно)

- Изключете ютията и изпразнете резервоара.
- **За да извадите стълбчето против котлен камък, настройте термостата на позиция MAX - fig. 10, след което поставете бутона за пара на позиция VAPEUR ☼, и стълбчето на вашата ютия може да бъде извадено - fig. 15.**

Не докосвайте върха на патрона

- Оставете патрона да кисне 4 часа в чаша с бял оцет или с натурален лимонов сок - fig. 16.
- Изплакнете патрона с чешмяна вода.
- Поставете го обратно на мястото му.

Ютията не работи без противо-варовиковия патрон

1. Самопочистване

Един път месечно извършвайте самопочистване, за да удължите живота на ютия.

- **Поставете регулатора на пара в позиция SEC ☼.**
- Поставете ютията в изправено положение, с пълен резервоар и настройте термостата на позиция MAX. - fig. 10.
- Когато светлинният индикатор угасне, изключете ютията и я поставете над умивалника.
- Извадете противо-варовиковия патрон.
- Леко разклащайте хоризонтално ютията над умивалника, докато част от водата (заедно със замърсителите) изтече през плочата.
- След извършване на тази операция, върнете обратно противо-варовиковия патрон на мястото му.
- Отново включете ютията за 2 минути, като я поставите във вертикално положение, за да изсъхне плочата.
- Изключете ютията и когато плочата произстине, изтрийте я с мека кърпа.

Нашият съвет: Самопочистването предотвратява отлагането на котлен камък в ютията. **Внимание!** Позицията за пара задължително трябва да бъде върху VAPEUR ☼ за да можете да извадите и да сложите обратно стълбчето против котлен камък на вашата ютия.

2. Почистване на плочата

Вашата ютия е снабдена със самопочистваща се чрез катализа гладеща повърхност. Нейното изключително действащо покритие ? позволява непрестанно да елиминира всички нечистоти, които се натрупват ежедневно при нормални условия на употреба. Гладенето с неподходяща програма може все пак да остави следи, изискващи ръчно почистване. В такъв случай, се препоръчва използването на меко и влажно парцалче върху още топла гладеща повърхност, за да не се поврежда покритието.

Внимание! използването на абразивна гъба поврежда самопочистващото се покритие на вашата гладеща повърхност - fig. 17

- Изключете я и изчакайте плочата да изстине
- Изпразнете резервоара и поставете регулатора на пара в позиция SEC . В резервоара може да остане малко вода.
- Навийте шнура около задната част на ютията.
- **Поставете ютията на петата.**

Околна среда



Защитете околната среда!

- ⓘ Вашият електроуред съдържа материали, които могат да бъдат рециклирани.
- ➔ Отнесете го в най-близкия център за отпадъци.

Евентуални проблеми с ютията?

Проблем	Възможна причина	Решение
<ul style="list-style-type: none"> • През отворите на плочата изтича вода. 	<ul style="list-style-type: none"> • Твърде често използвате бугона Супер-Пресинг. • Съхранявали сте ютията в хоризонтално положение, без да я изпразните и без да поставите регулатора в позиция SEC. 	<ul style="list-style-type: none"> • Изчакайте по няколко секунди между натисканията. • Направете справка с глава 'Съхранение на ютията'.
<ul style="list-style-type: none"> • Кафеникави течове от плочата, които образуват петна върху тъканите за гладене. 	<ul style="list-style-type: none"> • Използвате химически препарати срещу котлен камък. • Използвате неподходяща вода. 	<ul style="list-style-type: none"> • Не прибавяйте никакъв препарат срещу котлен камък в резервоара за вода. • Направете справка с рубрика 'Каква вода да се избягва'.
<ul style="list-style-type: none"> • Плочата е мръсна или кафеникава и може да замърси прането ви 	<ul style="list-style-type: none"> • Ако сте гладили с неподходяща програма. (твърде висока температура). • Прането не е добре изплакнато или използвате препарат за колосване. 	<ul style="list-style-type: none"> • Изберете подходяща програма. Отнесете се към глава „Почистване на гладещата повърхност“. • Пулверизируйте скорбялата от обратната страна на гладещата.
<ul style="list-style-type: none"> • Ютията образува малко или въобще не образува пара. 	<ul style="list-style-type: none"> • Резервоарът е празен. • Противо-варовиковият патрон е замърсен. • В ютията е отложен котлен камък. • Твърде дълго сте използвали ютията в режим сухо гладене. 	<ul style="list-style-type: none"> • Напълнете го. • Почистете противо-варовиковия патрон. • Почистете противо-варовиковия патрон и извършете самопочистване. • Пристъпете към самопочистване.
<ul style="list-style-type: none"> • Плочата е надраскана или наранена. 	<ul style="list-style-type: none"> • Поставяли сте ютията в хоризонтално положение върху металната поставка за ютия. • Ако сте почистили гладещата повърхност с абразивна или метална гъба. 	<ul style="list-style-type: none"> • Винаги поставяйте ютията във вертикално положение. • Отнесете се към глава „Почистване на гладещата повърхност“.
<ul style="list-style-type: none"> • Ако през вратичката на резервоара изтича вода. 	<ul style="list-style-type: none"> • Затворили сте лошо вратичката на резервоара. 	<ul style="list-style-type: none"> • Проверете дали вратичката на резервоара е добре затворена (докато чуете щракването).
<ul style="list-style-type: none"> • Ютията образува пара в процеса на пълнене на резервоара. 	<ul style="list-style-type: none"> • Регулаторът на парата не е поставен в положение SEC . 	<ul style="list-style-type: none"> • Проверете дали регулаторът на парата е поставен в положение SEC .
<ul style="list-style-type: none"> • Ако функциите „Спрей“ и „Супер парно гладене“ не функционират. 	<ul style="list-style-type: none"> • Резервоарът е празен. 	<ul style="list-style-type: none"> • Напълнете резервоара.
<ul style="list-style-type: none"> • Ако тече вода в предната част на ютията. 	<ul style="list-style-type: none"> • Превалили сте нивото MAX при напълването на резервоара. 	<ul style="list-style-type: none"> • Изпразнете излишъка през резервоара.

За всички други възникнали проблеми се обръщайте към оторизиран сервис, който да провери състоянието на ютията.

Zasady bezpieczeństwa

Zabezpieczenie tego urządzenia jest zgodne z zasadami technicznymi i obowiązującymi normami (zgodność elektromagnetyczna, niskie napięcia, środowisko).

- **Przeczytać uważnie instrukcję obsługi i zachować ją.**
- Urządzenie to nie jest przewidziane do użytku przez osoby (również dzieci) o osłabionej sprawności fizycznej, sensorycznej lub umysłowej lub też przez osoby pozbawione odpowiedniego doświadczenia lub wiedzy, chyba że znajdują się one pod nadzorem osób odpowiedzialnych za ich bezpieczeństwo lub jeśli mogą uzyskać od nich uprzednio instrukcje dotyczące sposobu użytkowania tego urządzenia. Szczególną uwagę należy zwracać na dzieci, aby mieć pewność, że nie bawią się one urządzeniem.
- **Uwaga! Napięcie instalacji elektrycznej powinno odpowiadać napięciu pracy żelazka (220-240V). Wszelkie błędne podłączenie może spowodować całkowite uszkodzenie żelazka i unieważnić gwarancję.**
- Żelazko powinno być koniecznie podłączone do gniazdka z uziemieniem. W przypadku użycia przedłużacza należy sprawdzić, czy jest on dwubiegunowy (I6A) i czy posiada przewód uziemienia.
- Dla zachowania bezpieczeństwa, uszkodzony przewód zasilania powinien być natychmiast wymieniony w autoryzowanym serwisie.
- Urządzenie nie może być używane jeżeli upadło, posiada wyraźne uszkodzenia, przecieka lub wykazuje inne anomalie. Nie demontować samodzielnie urządzenia: należy je sprawdzić w autoryzowanym centrum serwisowym, aby zapobiec wszelkiemu niebezpieczeństwu.
- Nie zanurzać żelazka w wodzie!
- Nie odłączać urządzenia ciągnąc za przewód. Zawsze odłączać urządzenie: przed napełnianiem - fig. 3 lub płukaniem zbiornika, przed czyszczeniem, po każdym użyciu.
- Nigdy nie pozostawiać urządzenia bez nadzoru, kiedy jest podłączone do zasilania elektrycznego; jeżeli nie uległo schłodzeniu przez około 1 godzinę.
- Stopa żelazka może być bardzo gorąca: nie należy jej nigdy dotykać, przed każdym przechowaniem żelazka, należy poczekać do jego całkowitego wystudzenia. Urządzenie produkuje parę, która może powodować oparzenia, zwłaszcza w czasie prasowania na krawędzi deski do prasowania. Nigdy nie kierować pary na osoby lub zwierzęta.
- Zawsze używaj i odstawiaj żelazko na stabilnej powierzchni. Jeżeli żelazko jest ustawiane na podstawie żelazka, należy upewnić się, że powierzchnia ustawienia jest stabilna.
- Produkt jest przeznaczony wyłącznie do użytkowania w gospodarstwie domowym. W przypadku niewłaściwego użytkowania lub użytkowania niezgodnego z instrukcją, producent nie ponosi żadnej odpowiedzialności, a gwarancja traci ważność.

Ogólny opis

- | | | | |
|---|---|----|--|
| 1 | Dysza spryskiwacza | 9 | Kabel zasilający |
| 2 | Regulator termostatu | 10 | Ekstra szeroka podstawa z warstwą antypoślizgową |
| 3 | Uchwyt trzonka zapobiegającego zakamienieniu | 11 | Otwór zbiorniczka |
| 4 | Regulator bez pary / z parą | 12 | Wbudowany system antywapienny |
| 5 | Przycisk spryskiwacza | 13 | Lampka kontrolna termostatu |
| 6 | Przycisk uderzenia pary | 14 | Termostat Autosteam Control |
| 7 | Lampka kontrolna funkcji auto-stop (zależnie od modelu) | 15 | Stopa grzejna Autoclean Catalys® |
| 8 | Komfortowa żelowa rączka (zależnie od modelu) | 16 | Otwór wlewowy wody |

Przed pierwszym użyciem

Uwaga! Przed włączeniem żelazka zdjąć ewentualne zabezpieczenie stopy (zależnie od modelu).

Uwaga!

Przed pierwszym użyciem żelazka z parą, zalecamy nagrzanie żelazka przez kilka chwil w pozycji poziomej z dala od bielizny. W tym samym czasie nacisnąć kilka razy przycisk uderzenia pary.

Podczas początkowego użytkowania żelazka mogą wydobywać się opary i nieszkodliwy zapach.

Zjawisko to nie ma żadnego wpływu na działanie żelazka i szybko ustępuje.

Jakiej wody należy używać?

Do żelazka należy stosować wodę z kranu. Niezbędne jest jednak regularne wykonywanie samooczyszczania komory parowania, aby usunąć wapien. Jeżeli woda jest bardzo twarda (można to sprawdzić w urządzeniu miejskim lub wodociągach), można mieszać wodę z kranu z wodą odmineralizowaną dostępną w handlu w następujących proporcjach:

- 50% wody z kranu, - 50% wody odmineralizowanej.

Jakiej wody należy unikać?

Podczas parowania ciepło gromadzi w wodzie zawarte w niej cząsteczki. Nie zalecamy używania następujących rodzajów wody. Podane poniżej rodzaje wody zawierają odpady organiczne lub minerały, które mogą powodować chlapanie, brązne zacieki lub przedwczesne zużycie żelazka: czysta woda odmineralizowana, woda z suszarek, woda perfumowana, woda zmiękczana, woda z lodówek, woda z akumulatorów, woda z klimatyzatorów, woda destylowana, woda deszczowa.

Użytkowanie

Prasowanie z użyciem pary

1. Napełnianie pojemnika wodą

- Odcłączyć żelazko przed napełnianiem.
- Ustawić regulator pary w pozycji SEC ☼ - fig. 1.
- Wziąć żelazko do ręki, pochylić je lekko ze stopą skierowaną w dół - fig. 3.
- W celu otwarcia klapki zbiorniczka nacisnąć przycisk - fig. 2.
- Napełnić zbiornik - fig. 3 aż do znaku «MAX». Znak MAX odpowiada pojemności 350 cc.
- Zamknąć kłapkę zbiorniczka aż do usłyszenia kliknięcia - fig. 4.
- Można podłączyć żelazko.

2. Wybrać program prasowania

- Żelazko posiada funkcję Autosteam Control, która zaleca stosowanie 8-iu programów prasowania:
- W zależności od typu danej tkaniny, żelazko automatycznie i precyzyjnie dobiera odpowiedni poziom temperatury i strumień pary, żeby zagwarantować jak najlepsze rezultaty.
- Aby wybrać odpowiedni program prasowania należy włączyć termostat znajdujący się pod rączką - fig. 5.
- Przekręcanie w lewo ⊖ : przejście do programów wymagających niskiego poziomu temperatury i wydatku pary.
- Przekręcanie w prawo ⊕ : przejście do programów wymagających wysokiego poziomu temperatury i wydatku pary.
- Wybrany program wyświetla się automatycznie na panelu umieszczonym z przodu żelazka - fig. 6.
- Ustawić regulator pary w pozycji ☼ - fig. 1.
- Kiedy żelazko osiąga wymaganą temperaturę, kontrolka termostatu gaśnie - fig. 7. Można prasować.

3. Nawilżanie bielizny (spryskiwacz) ☼

- W czasie prasowania, należy kilka razy nacisnąć przycisk spryskiwacza w celu nawilżenia bielizny - fig. 8 i usunięcia na niej fałd.

4. Zwiększanie ilości pary (superpressing) ☼

- Naciskać od czasu do czasu na przycisk uderzenia pary - fig. 9.
- Poczekać kilka chwil przed każdym kolejnym naciśnięciem przycisku.

5. Pionowe wygładzanie tkanin

- Idealne do usuwania fałd na garniturze, kurtkach, spódnicach, zasłonach...
- Powiesić ubranie na wieszaku i rozprostować tkaninę. Para jest bardzo gorąca, nie prasować tkanin na innej osobie, tylko zawieszony na wieszaku.
- Ustawić termostat w pozycji MAX - fig. 10.
- Nacisnąć na przycisk uderzenia pary kilka razy (☼) - fig. 9 przesuwając kilkakrotnie żelazko od góry do dołu. - fig. 11.
- Trzymać żelazko w odległości kilku centymetrów od materiału, aby nie spalić delikatnych tkanin.

6. System Anti-Calc Plus

- Żelazko jest wyposażone we wbudowany system antywapienny - fig. 12.
- System zapewnia:
- lepszą jakość prasowania: stały przepływ pary przez cały czas prasowania
- przedłużenie trwałości żelazka

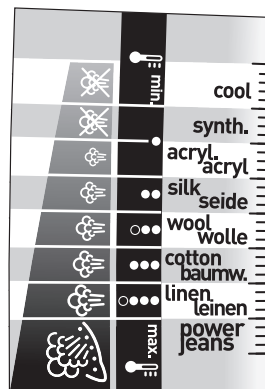

Porady praktyczne:

Rodzaj tkanin i odpowiednia temperatura prasowania:

- Żelazko szybko się nagrzewa: rozpocząć prasowanie od tkanin nadających się do prasowania w niskiej temperaturze, następnie prasować tkaniny wymagające wyższych temperatur;
- W przypadku przejścia do programu wymagającego niższej temperatury, należy odczekać, aż kontrolka termostatu zapali się ponownie przed kontynuowaniem prasowania.
- Prasowanie bielizny z włókien mieszanych: ustawić temperaturę prasowania odpowiadającą najbardziej delikatnym włóknom.

7. Funkcja zapobiegania kapaniu

- Autosteam Control, czyli automatyczny dobór strumienia pary do rodzaju tkaniny, pozwala zredukować strumień pary przy niskich temperaturach prasowania i zapobiega kapaniu wody na prasowaną garderobę.

8. Funkcja autostop (zależnie od modelu)

- W następujących przypadkach, dla Państwa bezpieczeństwa, system elektroniczny odcina zasilanie a kontrolka auto-stop mruga - fig. 13 :
- Gdy żelazko spoczywa nieruchomo na stopce ponad 8 min
- Gdy żelazko spoczywa przez ponad 30 sek. w pozycji poziomej lub na boku.
- W celu ponownego uruchomienia żelazka, należy nim lekko potrząsnąć do momentu kiedy lampka kontrolna przestanie migać.

Kiedy funkcja auto-stop jest włączona, lampka kontrolna termostatu nie świeci się.

9. Stopa grzejna Autoclean Catalys®

- Żelazko wyposażone jest w samooczyszczającą się stopę grzejną - fig. 14 samooczyszczanie działa na zasadzie katalizy.
- Wyjątkowy rodzaj powłoki pozwala na ciągłe eliminowanie wszelkich zanieczyszczeń pojawiających się w toku normalnego użytkowania. Zaleca się stawianie żelazka zawsze na stopce w celu zachowania samooczyszczającej się powłoki.

Prasowanie na sucho

- Wybrać program prasowania.
- Ustawić regulator pary w pozycji SEC ☼ - fig. 1.
- Rozpocząć prasowanie po wyłączeniu się lampki kontrolnej.

Utrzymywanie żelazka w dobrym stanie

UWAGA! Przed czyszczeniem żelazka należy wyłączyć je z sieci i poczekać do jego wystygnięcia.

Czyszczenie sztyftu antywapiennego

- Wyłączyć żelazko i opróżnić pojemnik na wodę.
- W celu wyciągnięcia trzonka zapobiegającego zakamienieniu, ustawić termostat w pozycji MAX - fig. 10, ustawić regulator pary w pozycji „VAPEUR” ☼, teraz można wyciągnąć trzonek. - fig. 15.

Nie dotykać końcowej części sztyftu

- Włożyć sztyft antywapienny na 4 godziny do szklanki octu spirytusowego lub do naturalnego soku cytrynowego - fig. 16.
- Oplukać sztyft antywapienny wodą z kranu.
- Zamontować go ponownie w żelazku.

Żelazko nie działa bez sztyftu antywapiennego

1. Włączenie samooczyszczania

W celu przedłużenia długości życia żelazka, należy raz w miesiącu uruchamiać system samooczyszczania.

- Ustawić regulator pary w pozycji SEC ☼.
- Postawić żelazko z pełnym zbiorniczkiem na stopce, ustawić termostat w pozycji MAX - fig. 10.
- Kiedy lampka kontrolna zgaśnie, odłączyć żelazko i ustawić je nad zlewozmywakiem.
- Wyjąć sztyft antywapienny.
- Lekko potrząsać żelazkiem w poziomie, nad zlewozmywakiem, aż część wody (z zanieczyszczeniami) wypłynie przez stopę.
- Po zakończeniu czynności, włożyć na miejsce sztyft antywapienny.
- Włączyć ponownie żelazko na 2 minuty w pozycji pionowej, aby wysuszyć stopę.
- Wyłączyć żelazko i kiedy stopa jest ciepła ale nie gorąca, wytrzeć ją delikatną, suchą ściereczką.

Porady praktyczne:
System samooczyszczania pozwala opóźnić osadzanie się kamienia w żelazku.
Uwaga!
Aby wyciągnąć lub założyć trzonek zapobiegający zakamienieniu, regulator pary musi koniecznie znajdować się w pozycji „VAPEUR” ☼.

2. Czyszczenie stopy

Żelazko wyposażone jest w samooczyszczającą się stopę grzejną, samooczyszczanie działa na zasadzie katalizy.

Wyjątkowy rodzaj aktywnej powłoki pozwala na ciągłe eliminowanie wszelkich zanieczyszczeń które mogą powstać w toku codziennego, normalnego użytkowania. Prasowanie przy użyciu nieodpowiedniego programu może spowodować powstanie śladów wymagających ręcznego czyszczenia. W takim przypadku zaleca się użycie miękkiej wilgotnej szmatki na jeszcze ciepłą stopę grzejną, aby nie uszkodzić powłoki.

Uwaga! używanie szorstkich zmywaków powoduje uszkodzenie samooczyszczającej się powłoki stopy - Fig. 17

Przechowywanie żelazka

- Wyłączyć żelazko i odczekać do wystygnięcia stopy.
- Opróżnić pojemnik i ustawić regulator pary w pozycji SEC ☒. Niewielka ilość wody może zostać w pojemniku
- Zwinąć przewód dookoła tylnego pałąka żelazka.
- Ustawić żelazko w pozycji pionowej.

Środowisko



Bierzmy czynny udział w ochronie środowiska!

- ① Twoje urządzenie jest zbudowane z materiałów, które mogą być poddane ponownemu przetwarzaniu lub recyklingowi.
- ➔ W tym celu należy je dostarczyć do wyznaczonego punktu zbiórki.

W razie wystąpienia problemów?

Problemy	Możliwe przyczyny	Rozwiązania
<ul style="list-style-type: none">• Woda wypływa przez otwory w stopie.	<ul style="list-style-type: none">• Przycisk uderzenia pary jest zbyt często używany.• Żelazko jest ustawione w pozycji poziomej, pojemnik nie jest opróżniony, a regulator pary nie jest ustawiony w pozycji SEC.	<ul style="list-style-type: none">• Poczekać kilka sekund przed każdorazowym użyciem.• Patrz część "Przechowywanie żelazka".
<ul style="list-style-type: none">• Brunatne zacieki wydobywają się ze stopy i zanieczyszczają bieliznę.	<ul style="list-style-type: none">• Używane są chemiczne środki do usuwania kamienia.• Używana woda jest nieprawidłowa.	<ul style="list-style-type: none">• Nie dodawać do wody w pojemniku żadnego środka do usuwania kamienia.• Patrz rozdział "jakiej wody należy unikać?".
<ul style="list-style-type: none">• Stopa jest brudna i może zanieczyścić bieliznę.	<ul style="list-style-type: none">• Prasowano przy użyciu nieodpowiedniego programu (temperatura za wysoka).• Bielizna nie jest odpowiednio płukana lub używany jest krochmal.	<ul style="list-style-type: none">• Wybrać odpowiedni program. Patrz rozdział « Czyszczenie stopy ».• Rozpylić krochmal po drugiej stronie niż ta przeznaczona do prasowania.
<ul style="list-style-type: none">• Żelazko nie wytwarza pary lub wytwarzana ilość jest zbyt mała.	<ul style="list-style-type: none">• Pojemnik na wodę jest pusty.• Szyft antywapienny jest zanieczyszczony.• Żelazko jest zanieczyszczone osadem z kamienia.• Żelazko było zbyt długo używane w pozycji prasowania na sucho.	<ul style="list-style-type: none">• Napełnić go wodą z kranu.• Oczyszczyć szyft antywapienny• Oczyszczyć szyft antywapienny i uruchomić system samooczyszczania.• Włączyć system samooczyszczania.
<ul style="list-style-type: none">• Stopa jest porysowana lub zniszczona.	<ul style="list-style-type: none">• Żelazko było ustawione na metalowej podstawie.• Czyszczono przy użyciu szorstkiego lub metalowego zmywaka.	<ul style="list-style-type: none">• Umieszczać zawsze żelazko w pozycji pionowej.• Patrz rozdział « Czyszczenie stopy ».
<ul style="list-style-type: none">• Woda cieknie z klapki zbiorniczka.	<ul style="list-style-type: none">• Klapka zbiorniczka została źle domknięta.	<ul style="list-style-type: none">• Sprawdzić, czy klapka zbiorniczka jest dobrze zamknięta (aż do usłyszenia kliknięcia).
<ul style="list-style-type: none">• Z żelazka wydobywa się para pod koniec napełniania pojemnika.	<ul style="list-style-type: none">• Regulator pary nie jest ustawiony w pozycji SEC ☒.	<ul style="list-style-type: none">• Sprawdzić, czy regulator pary jest ustawiony w pozycji SEC ☒.
<ul style="list-style-type: none">• Nie działa funkcja spray i/lub superpressing.	<ul style="list-style-type: none">• Pojemnik na wodę jest pusty.	<ul style="list-style-type: none">• Napełnić pojemnik wodą.
<ul style="list-style-type: none">• Z przodu żelazka wycieka woda.	<ul style="list-style-type: none">• Podczas napełniania zbiorniczka przekroczono poziom MAX.	<ul style="list-style-type: none">• Wylać nadmiar ze zbiorniczka.

W przypadku wystąpienia innego problemu, należy zgłosić się do autoryzowanego serwisu w celu sprawdzenia żelazka.

Güvenliğiniz için

Bu cihaz yürürlükteki güvenlik kurallarına ve yönergelere uygun olarak üretilmiştir (Elektromanyetik uyum, düşük voltaj ve çevre).

- **Bu kullanım talimatını dikkatle okuyunuz ve saklayınız.**
- Bu cihaz, fiziksel, duyuşsal veya zihinsel yetenekleri yetersiz olan, ya da deneyim ve bilgileri olmayan (çocuklar dahil) kişiler tarafından kullanılamaz. Ancak güvenliklerinden sorumlu olan ve cihazın kullanımı hakkında bilgilendirilmiş olan kişiler tarafından gözetim altında kullanılmaları mümkündür. Cihazla oynamamaları için çocuklar gözetim altında tutulmalıdır.
- **Dikkat! elektrik tesisatınızın voltajı, ütünüz ile (220-240V) uyumlu olmalıdır. Her türlü bağlantı hatası, ütü için geri dönüşü olmayan bir hasara yol açabilir ve garantiyi geçersiz kılar.**
- Ütü, mutlaka topraklı bir elektrik prizine takılmalıdır. Eğer bir uzatma kablosu kullanıyorsanız, topraklı ve çift kutuplu tipte (16A) olduğundan emin olun.
- Eğer elektrik kablosu hasar görmüşse, tehlikeden kaçınmak için, derhal bir Yetkili Servis Merkezi tarafından değiştirilmelidir.
- Cihaz düşmüşse, görünür hasarı varsa, sızıntı yapıyorsa veya işleyiş bozuklukları varsa kullanılmamalıdır. Cihazınızı hiçbir zaman parçalarına ayırmayın: tehlikeleri önlemek açısından Yetkili Servis Merkezinde kontrol ettirin.
- Ütüyü hiçbir zaman suya sokmayınız!
- Cihazın fişini, kablосundan çekerek prizden çıkarmayınız. Aşağıdaki durumlarda cihazınızın fişini daima prizden çekiniz: hazneyi doldurmadan - fig. 3 veya çalkalamadan önce, temizlemeden önce, her kullanım sonrasında.
- Yaklaşık 1 saat soğumadığı sürece; elektrige bağlı olduğunda asla cihazı gözetimsiz bırakmayın.
- Ütünün tabanı çok sıcak olabilir: Hiçbir zaman dokunmayın; Yerleştirmeden önce daima ütünüzü soğumaya bırakın. Özellikle ütü masanızın bir köşesi üzerinde ütü yaptığınızda cihazınız, yanıklara yol açabilecek bir buhar çıkarır. Buharı hiçbir zaman insanlar ve hayvanlar üzerine yöneltmeyin.
- Ütünüz sabit bir yüzey üzerine yerleştirilmeli ve kullanılmalıdır. Ütünüzü, ütü standı üzerine koyduğunuzda, kullanılan yüzeyin sabit olduğundan emin olun.
- Bu ürün, yalnızca ev içi kullanım için tasarlanmıştır. Uygun olmayan veya talimatlara aykırı her türlü kullanım halinde, marka hiçbir sorumluluk üstlenmez ve garanti geçersizdir.

Ürün tanımı

- | | | | |
|---|---|----|-------------------------------|
| 1 | Su püskürtme düğmesi | 9 | Kablo |
| 2 | Termostat göstergesi | 10 | Kaymaz ped ekstra geniş taban |
| 3 | Kireç önleyici çubuk tutucu | 11 | Hazne açma düğmesi |
| 4 | Kuru / Buhar kumandası | 12 | Entegre kireç önleyen sistem |
| 5 | Su püskürtme düğmesi | 13 | Isı ayar ışığı |
| 6 | Şok buhar düğmesi | 14 | Autosteam Control Termostat |
| 7 | Otomatik kapanma göstergesi (modele göre) | 15 | Autoclean Catalys Taban® |
| 8 | Konfor jel sap (modele göre) | 16 | Su haznesi ağı |

İlk kullanımdan önce

Dikkat! Ütüyü ısıtmadan önce, varsa, taban etiketlerini çıkarın (modele göre).

Dikkat!

Ütünüzü ilk kez buhar konumunda kullanmadan önce, yatay konumda ve ütülenecek giysi dışında kısa bir süre çalıştırmanızı öneririz. Sok buhar düğmesine, aynı şekilde birkaç kez basın. İlk kullanımda, zararsız bir koku ve duman çıkabilir. Bunun, cihazın kullanımına bir etkisi yoktur ve kısa sürede kaybolur.

Hangi sular kullanılabilir?

Cihaz, musluk suyu ile kullanılmak üzere tasarlanmıştır. Ancak, kireç oluşumunu önlemek için, ütünün otomatik temizliğinin düzenli olarak yapılması gereklidir. Suyunuz çok kireçli ise (bu, belediyeden veya sular idaresinden teyit edilebilir), musluk suyunu içme suyu ile yarı yarıya karıştırın.

Hangi sular kullanılamaz?

Dolayısıyla, aşağıdaki gibi suları kullanmamanızı öneriyoruz. Giysi kurutuculardan çıkan su, kokulu veya yumuşatılmış su, buzdolabı, batarya ve klimalardan çıkan su, saf damıtılmış su veya yağmur suyu kullanmayın;

bu sular organik atıklar ve mineral elementler içerir ve kahverengi lekeler ve cihazın erken yıpranmasına neden olabilir.

Kullanım

Buharlı ütüleme

1. Su haznesini doldurun

- Doldurmadan önce ütüyü prizden çekin.
- Buhar düğmesini DRY konumuna getirin ☒ - fig. 1.
- Bir elle ütüyü tutun, tabanı aşağı gelecek şekilde hafifçe eğin - fig. 3.
- Hazne kapağını açmak için düğme üzerine basın - fig. 2.
- «MAX» işaretine kadar hazneyi doldurun - fig. 3 MAX işareti, 350 cc'lik bir kapasiteye tekabül etmektedir.
- Klik sesini duyana kadar hazne kapağını yeniden kapatın - fig. 4.
- Ütünüzü prize takabilirsiniz.

2. Ütünüzün 8 ütüleme programı vardır.

- Ütünüz 8 ütüleme programı sunan Autosteam Control fonksiyonuna sahiptir:
- En iyi sonucu elde etmek için ütünüz, seçilen kumaş türüne göre sıcaklık seviyelerini ve uygun buhar miktarını otomatik olarak ve hassas bir şekilde belirlemektedir.
- Uygun ütüleme programını seçmek için, solun altında yer alan termostatı etkinleştirin - fig. 5.
- Sol taraf dönme ⊖ : düşük ısı ve buhar seviyeleri gerektiren programlara erişirsiniz.
- Sağ taraf dönme ⊕ : yüksek ısı ve buhar seviyeleri gerektiren programlara erişirsiniz.
- Seçili program, ütünün ön kısmında bulunan kontrol tablosunda otomatik olarak görüntülenir - fig. 6.
- Buhar kumandasını, buhar üzerine getirin ☁ - fig. 1.
- Ütünüz istenen ısıya eriştiğinde, termostat göstergesi söner - fig. 7. ütüleyebilirsiniz.

3. Çamaşırını nemlendirin (su püskürtme) ☂

- Ütülerken, çamaşırını nemlendirmek - fig. 8 ve inatçı kırıklıkları yok etmek '5in'arka arkaya birçok kez sprey düğmesine basın.

4. Daha fazla buhar elde etmek (Superpressing) ☁

- Zaman zaman şok buhar düğmesine basın - fig. 9.
- İki basış arasında birkaç saniye bekleyin.

5. Dikey ütüleme

- Kostüm, ceket, etek ve perdeler üzerindeki kat yerlerini yok etmek için idealdir.
- Elbiseyi bir askı üzerine asın ve kumaşı bir elle gerin. Buhar çok sıcak olduğu için, bir giysinin kırıksıklarını hiçbir zaman, bir kişinin üzerindeyken düzeltmeyin, daima bir askı kullanın.
- Termostatınızı MAX üzerine ayarlayın - fig. 10.
- Kısa basışlarla (☁) sok buhar tuşu - fig. 9 üzerine basın ve yukarıdan aşağı doğru bir hareket edin - fig. 11.
- Hassas giysileri yakmamak için ütüyü kumaştan birkaç cm mesafede tutun.

6. Anti-Calc Plus Sistemi

- Buharlı ütünüz, entegre kireç önleyici sistemi ile donatılmıştır - fig. 12.
- Bu sistem, şunları sağlar:
- daha iyi bir ütüleme kalitesi: tüm ütüleme süresi boyunca sabit buhar yoğunluğu
- ütünüzün yaşam süresini uzatmak.

7. Damlamayı önleyen fonksiyon

- Autosteam Control, yani seçilen kumaş türüne göre buharın otomatik olarak seçilme özelliği, düşük sıcaklıkta buhar miktarının azaltılmasını ve ütünüzün çamaşır üzerine damlama yapmasının önlenmesini sağlar.

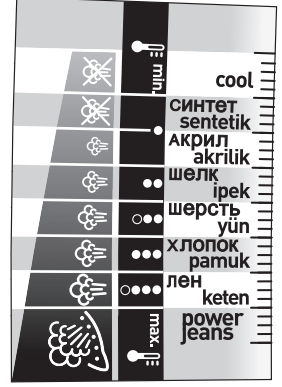

Öneriler:

Kumaş türleri ve ütüleme ısısı:

- Ütünüz çabuk ısınıyor: önce, düşük ısıda ütülenen giysilerden başlayın ve yüksek ısıda ütülenenlerle bitirin.
- Daha düşük ısılar gerektiren bir programa geçerseniz, yeniden ütülemeden önce termostat göstergesinin yanmasını bekleyin.
- Karışık dokuma giysileri ütülerken: ütüleme ısını en hassas dokumaya göre ayarlayın.

8. Otomatik kapanma özelliği (modele göre)

- Güvenliğiniz için, aşağıdaki durumlarda elektronik sistem elektrik beslemesini keser ve **oto-stop gösterge ışığı yanıp söner - fig. 13 :**
- Ütü 8 dakikadan fazla bir süre alt kısmı üzerinde kaldığında
- Ütü 30 saniyeden fazla bir süre düz olarak veya yan tarafı üzerine konmuş olarak kaldığında.
- Ütüyü tekrar çalıştırmak için hafifçe sallamak ve ışığın yanıp sönmemesinin bitmesini beklemek yeterlidir.

9. Autoclean Catalys Taban®

- Ütünüz kataliz ile çalışan otomatik temizleme - fig. 14 fonksiyonlu bir tabana sahiptir.
- Özel kaplaması, normal bir kullanım ile üretilen bütün kirlerin sürekli olarak giderilmesini sağlar. otomatik temizleyici kaplamasını korumak için ütünüzü her zaman dik olarak koymanız önerilir.

Otomatik kapanma devreye girdiği zaman, ısı ayar ışığının sönmük kalması normaldir.

Buharsız ütüleme

- Ütüleme programınızı seçin.
- Buhar düğmesini DRY konumuna getirin ☒ - fig. 1.
- Işık söndüğünde ütüleme başlayabilirsiniz.

Ütünün bakımı

DİKKAT! Temizlemeden önce, ütünüzü prizden çekin ve soğumaya bırakın.

Anti-kireç valfını temizleyin (ayda bir kez)

- Ütüyü prizden çekin ve su haznesini boşaltın.
- **Kireç giderici çubuğu çıkarmak için, termostatınızı MAX üzerine ayarlayın - fig. 10, komutunuzu VAPEUR (BUHAR) ☒, üzerine getirin, böylece ütünüzün çubuğu çıkarılabilir - fig. 15.**

Hiçbir zaman valfın ucuna dokunmayın

- Valfi 4 saat boyunca bir bardak sirke veya sıkılmış limon suyu içinde bırakın - fig. 16.
- Valfi musluk suyu altında durulayın.
- **Anti-kireç valfını tekrar yerine takın.**

Anti-kireç valfi olmadan ütü çalışmaz

1. Otomatik temizlik yapın

Ütünüzün yaşam süresini uzatmak için, ayda kez bir otomatik temizlik yapın.

- **Buhar düğmesini DRY konumuna getirin ☒.**
- Ütünüzü dik ve haznesi dolu olarak koyun ve termostati MAX pozisyonu üzerine ayarlayın - fig. 10.
- Işık söndüğünde, ütüyü prizden çekin ve bir lavabo üzerinde tutun.
- Anti-kireç valfını çıkarın.
- Bir lavabo üzerinde, suyun bir kısmı (pisliklerle birlikte) tabandan akıp gidinceye kadar ütüyü hafifçe ve yatay olarak sallayın.
- İşlem sonunda, Anti-kireç valfini tekrar takın.
- Tabanı kurutmak için, ütüyü dik olarak 2 dakika prizde takılı tutun.
- Ütüyü prizden çekin ve taban ılık olduğunda yumuşak bir bez ile silin.

Tavsiyemiz:

Otomatik temizlik, ütünüzde kireç oluşumunu geciktirir.

Dikkat! Ütünüzün kireç giderici çubuğunu çıkarmak veya takmak için buhar pozisyonunun zorunlu olarak VAPEUR ☒ üzerinde olması gerekmektedir.

2. Tabanı temizleyin

Ütünüz kataliz ile çalışan otomatik temizleme fonksiyonlu bir tabana sahiptir.

Aktif özel kaplaması, normal bir kullanım ile günlük üretilen bütün kirlerin sürekli olarak giderilmesini sağlar.

Bununla birlikte uygun olmayan bir programda ütü yapılması, elle temizlenmesi gereken izler bırakabilir. Bu durumda, kaplamasına zarar vermemek için ütü tabanını ılık ıken yumuşak ve nemli bir bez kullanmanız önerilir.

Dikkat!

aşındırıcı bir ürünün kullanılması ütü tabanının otomatik temizleyici kaplamasına zarar verir - Fig. 17

Ütünün saklanması

- Ütüyü prizden çekin ve tabanın soğumasını bekleyin.
- Su haznesini boşaltın ve buhar düğmesini DRY konumuna getirin ☒. Su haznesi içinde biraz su kalabilir.
- Kordonu, ütünün arkasındaki yuva etrafına sarın.
- **Ütüyü dik olarak yerleştirin.**

Çevre



Çevrenin korunmasına katılalım !

- ① Cihazınızda çok sayıda eğlendirilebilir veya yeniden dönüştürülebilir malzeme bulunmaktadır.
➔ Bunların işlenebilmesi için cihazınızı bir toplama noktasına veya bir yetkili servis merkezine bırakınız.

Ütü ile ilgili olası arızalar

Sorun	Olası sebep	Çözüm
• Taban deliklerinden su akıyor.	• Şok buhar düğmesini çok sık kullanıyorsunuz. • Ütüyü, düz olarak, su haznesini boşaltmadan ve düğmeyi DRY konumuna getirmeden yerleştirdiniz.	• İki kullanım arasında birkaç saniye bekleyin. • "Ütünün saklanması" başlığına bakın.
• Tabandan kahverengi sıvı akıyor ve giysiyi lekeliyor.	• Kireç çözücü kimyasal ürünler kullanıyorsunuz. • Önerilmeyen sulardan birini kullanıyorsunuz.	• Su haznesi suyuna hiçbir kireç çözücü ürün eklemeyin. • "Hangi sulardan kaçınmalı" başlığına bakın.
• Taban kirli veya kahverengi ve çamaşırı lekeleyebilir.	• Uygun olmayan bir programda ütüleriniz. (çok yüksek ısı). • Giysiler yeterince durulanmamış veya çamaşır kolası kullanıyorsunuz.	• Uygun programı seçin. « Tabanı temizleyin » bölümüne bakın. • Kolayı ütülenecek yüzün tersine püskürtün.
• Ütünüz az buhar üretiyor veya hiç üretmiyor.	• Su haznesi boş. • Anti-kireç valfi kirli. • Ütünüzde kireç oluşmuş. • Ütünüz uzun zaman buharsız kullanılmış.	• Hazneyi doldurun. • Anti-kireç valfini temizleyin. • Anti-kireç valfini temizleyin ve otomatik temizlik yapın. • Otomatik temizlik yapın.
• Taban çizilmiş veya aşınmış.	• Ütünüzü düz olarak metal bir yüzeye koydunuz. • Ütünüzün tabanını aşındırıcı veya metalik bir ürünle temizlediniz.	• Ütünüzü daima dik olarak koyun. • « Tabanı temizleyin » bölümüne bakın.
• Hazne kapağında su akıyor.	• Haznenin kapağını iyi kapatmadınız.	• Hazne kapağının iyi kapanmış olmasını kontrol edin (Klik sesi duyana kadar).
• Su haznesi doldurulunca ütü buhar yapıyor.	• Buhar ayar düğmesi DRY konumunda değil ✖.	• Buhar ayarının DRY konumunda olduğundan emin olun ✖.
• Sprey veya superpressing çalışmıyor.	• Hazne boş.	• Sprey su püskürtmez.
• Ütünün önüne su akıyor.	• Hazneyi doldururken MAX seviyesini aştınız.	• Haznedeki fazla suyu dökün.

Her türlü sorunuz için, ütünüzü kontrol ettirmek üzere bir yetkili servis merkezine başvurun.

GARANTİ BELGESİ

GARANTİ İLE İLGİLİ OLARAK DİKKAT EDİLMESİ GEREKEN HUSUSLAR

Groupe Seb İstanbul tarafından verilen bu garanti, ürünün kullanma kılavuzunda yer alan hususlara aykırı kullanılmasından doğacak arızaların giderilmesini kapsamadığı gibi, aşağıdaki durumlar garanti dışıdır.

1. Kullanma hatalarından meydana gelen hasar ve arızalar,
 2. Hatalı elektrik tesisatı kullanılması nedeniyle meydana gelebilecek arıza ve hasarlar,
 3. Tüketici ürünü teslim aldıktan sonra, dış etkenler nedeniyle (vurma, çarpma, vs.) meydana gelebilecek hasarlar,
 4. Garantili onarım için yetkili servise başvurulmadan önce Groupe Seb yetkili personeli veya yetkili servis personeli dışında birinin, cihazı onarım veya tadiline kalkışması durumunda,
 5. Üründe kullanılan aksesuar parçalar.
- Yukarıda belirtilen arızaların giderilmesi ücret karşılığı yapılır.

GARANTİ ŞARTLARI

Bu ürün ev kullanım için tasarlanmıştır. Profesyonel kullanım için uygun değildir.

1. Garanti Süresi, ürünün teslim tarihinden itibaren başlar ve **2** yıldır.
2. Ürünün bütün parçaları dahil olmak üzere tamamı firmamızın garantisi kapsamındadır.
3. Ürünün garanti süresi içinde arızalanması durumunda, tamirde geçen süre garanti süresine eklenir.
4. Ürünün tamir süresi en fazla 30 iş günüdür. Bu süre, ürünün servis istasyonuna, servis istasyonunun olmaması durumunda, ürünün satıcısı, bayii, acentesi, temsilciliği, ithalatçısı veya imalatçısından birine bildirim tarihinden itibaren başlar.
5. Sanayi ürününün arızasının 15 iş günü içerisinde giderilmemesi halinde, imalatçı veya ithalatçı; ürünün tamiri tamamlanıncaya kadar, benzer özelliklere sahip başka bir sanayi ürününü tüketicinin kullanımına tahsis etmek zorundadır.
6. Ürünün garanti süresi içerisinde, gerek malzeme ve işçilik, gerekse montaj hatalarından dolayı arızalanması halinde, işçilik masrafı, değiştirilen parça bedeli ya da başka herhangi bir ad altında hiçbir ücret talep etmeksizin, tamiri yapılacaktır.
7. Ürünün:
 - Teslim tarihinden itibaren garanti süresi içinde kalmak kaydıyla bir yıl içerisinde, aynı arızayı ikiden fazla tekrarlaması veya farklı arızaların dörtten fazla veya belirlenen garanti süresi içerisinde farklı arızaların toplamının altıdan fazla olması unsurlarının yanı sıra, bu arızaların üründen yararlanmamayı sürekli kılması,
 - Tamiri için gereken azami sürenin aşılması,
 - Servis istasyonunun mevcut olmaması halinde sırasıyla satıcısı, bayii, acentesi, temsilciliği, ithalatçısı veya imalatçısından birinin düzenleyeceği raporla arızanın tamirinin mümkün bulunmadığının belirlenmesi durumlarında, ücretsiz olarak değiştirme işlemi yapılacaktır.
8. Ürünün kullanma kılavuzunda yer alan hususlara aykırı kullanılmasından kaynaklanan arızalar garanti kapsamı dışındadır.
9. Garanti süresi içerisinde, servis istasyonları tarafından yapılmasının zorunlu olduğu, imalatçı veya ithalatçı tarafından şart koşulan periyodik bakımlarda; verilen hizmet karşılığında tüketici den işçilik ücreti veya benzeri bir ücret talep edilemez.
10. Garanti belgesi ile ilgili olarak çıkabilecek sorunlar için T.C. Sanayi ve Ticaret Bakanlığı Tüketicinin ve Rekabetin Korunması Genel Müdürlüğü'ne başvurulabilir.

Bu Garanti Belgesi'nin kullanılmasına 4077 sayılı Kanun ile bu Kanun'a dayanılarak yürürlüğe konulan Garanti Belgesi Uygulama Esaslarına Dair Tebliğ uyarınca, T.C. Sanayi ve Ticaret Bakanlığı Tüketicinin ve Rekabetin Korunması Genel Müdürlüğü tarafından izin verilmiştir.

İMALATÇI VEYA İTHALATÇI FİRMANIN:

Unvanı : Groupe SEB İstanbul Ev Aletleri Tic.A.Ş.
Adresi : Beybi Giz Plaza Dereboyu cad. Meydan sok. No:28
Kat: 12 34398 Maslak/İstanbul
DANIŞMA HATTI : 444 40 50 - 0216 444 40 50

FİRMA YETKİLİSİNİN:

İmzası ve Kaşesi



GROUPE SEB İSTANBUL
EV ALETLERİ TİCARET A.Ş.

MALIN:

Markası : TEFAL

Cinsi : ÜTÜ

Modeli : 1119-1520-1530-1550-1689-1765-1770-1815-1819-1824-1830-1488-1829-2700-2710-2714-2720-2730-2840-2860-2920-FV8110-FV8115-FV8120-

FV9125-FV9135-FV3140-FV3142-FV3145-FV3160-FV4180-FV4182-FV4183-FV4190-FV5110-FV5120-FV5130-FV5150-FV5157-FV5160-FV5170-FV8110-FV8205-FV8210-FV9230-FV9240-FV9250-GV8110-FV3210-FV3220-FV3230-FV4250-FV4260-FV4270-FV5116-FV5136-FV5156-FV5166-FV5176-FV5105-GV5120-GV5140-

GV6600-GV7120-GV7150-FV3235-FV2125-FV2215-GV8120-FV9220-FV9225-FV9330-FV9340-FV9350-FV4350-FV4370-FV3310-FV3320-FV3330-FV3332-FV5210-FV5230-FV5250-FV5260-FV5180-FV3335-FV4360-FV5220-FV5226-FV5246-FV5266-FV3335-FV7010-FV7020-GV8330-GV8360-GV9360-FV3215-FV3225-FV4245-FV4265-GV5150-FV9430-FV9440-FV9450

Azami Tamir Süresi : 30 iş günü
Garanti Süresi : 2 yıl

Belge İzin Tarihi : 05/03/2004
Garanti Belge No : 18298

ÇAĞRI MERKEZİ : 444 40 50 – (216) 444 40 50

SATICI FİRMANIN

Ünvanı :
Adresi :
Tel-Telefax :

Fatura Tarih ve No :

Teslim Tarihi ve Yeri :

TARİH-İMZA-KAŞE :

TR

Для вашей безопасности

Данный прибор соответствует действующим техническим правилам и стандартам безопасности (по электромагнитной совместимости, низкому напряжению, защите окружающей среды).

- **Внимательно прочитайте инструкцию и сохраните ее для дальнейшего использования.**
- Данный электроприбор не должен использоваться лицами, (в том числе, детьми) с ограниченными физическими, сенсорными или умственными возможностями, а также лицами, не обладающими необходимым опытом и знаниями, если только они не будут находиться под присмотром лица, отвечающего за их безопасность, и не получат от него предварительные разъяснения относительно использования электроприбора. Рекомендуется следить за тем, чтобы **дети не играли с электроприбором.**
- **Внимание! Напряжение вашей электросети должно соответствовать напряжению утюга (220-240 В). Неправильное подключение может вызвать непоправимый ущерб и привести к аннулированию гарантии.**
- Этот утюг обязательно должен включаться в розетку с заземлением. В случае использования удлинителя убедитесь, что он биполярного типа (16 А) с проводником заземления.
- В случае повреждения электрошнура немедленно замените его в уполномоченном сервисном центре во избежание любого риска.
- Запрещается пользоваться прибором после его падения, при явных внешних признаках повреждения или при ненормальной работе. Никогда не разбирайте прибор: сдайте его в авторизованный сервис-центр во избежание опасности.
- Никогда не погружайте утюг в воду!
- Не отключайте прибор от сети за шнур питания. Всегда отключайте прибор от сети: перед заполнением - fig. 3 или промывкой емкости, перед чисткой, после каждого использования.
- Не оставляйте без присмотра прибор, подключенный к сети, а также пока он не остыл в течение примерно 1 часа.
- Подошва утюга может нагреваться до высокой температуры: Не трогайте ее пальцами; Дайте утюгу охладиться, перед тем как убрать его. Прибор выделяет пар, который может обжечь, в особенности при глажении на углу гладильной доски. Никогда не направляйте струю пара на людей или животных.
- Гладьте вашим утюгом и ставьте его только на устойчивой поверхности. при установке утюга на подставку убедитесь, что она устойчива.
- Прибор предназначен исключительно для домашнего пользования. Фирма снимает с себя ответственность и прекращает действие гарантии за неправильное использование прибора или за пользование им не в соответствии с инструкцией.

Описание электробытового прибора

- | | | | |
|---|--|----|---|
| 1 | Пульверизатор | 9 | Шнур питания |
| 2 | Панель термостата | 10 | Подошва увеличенной ширины с прокладкой, предохраняющей от скольжения |
| 3 | "Головка" стержня для сбора накипи | 11 | Кнопка открывания резервуара |
| 4 | Кнопка "Без пара/Пар" | 12 | Встроенная система против накипи |
| 5 | Кнопка пульверизатора | 13 | Сигнальная лампочка термостата |
| 6 | Кнопка подачи парового удара | 14 | Термостат Autosteam Control |
| 7 | Сигнальная лампочка автоматического отключения (в зависимости от модели) | 15 | Подошва Autoclean Catalys® |
| 8 | Удобная гелевая ручка (в зависимости от модели) | 16 | Отверстие для заполнения резервуара |

Перед первым использованием

Внимание! Перед включением утюга снимите все этикетки с подошвы (в зависимости от модели).

Внимание ! Перед первым использованием утюга с подачей пара рекомендуется включить утюг в горизонтальном положении на несколько минут, не глядя белье. В этом же положении нажмите несколько раз на кнопку подачи парового удара. В начале использования может появиться небольшой дым и не причиняющий никакого вреда запах. Это явление совершенно безопасно для работы утюга и быстро исчезнет.

Какую воду использовать?

Ваш прибор изготовлен для работы с водопроводной водой. Тем не менее, для удаления накипи необходимо регулярно проводить самоочистку камеры парообразования. В случае очень жесткой воды (сведения можно получить в муниципальном управлении или в Управлении водоснабжения) можно смешивать водопроводную и покупную деминерализованную воду в следующих пропорциях: - 50% водопроводной воды, - 50% деминерализованной воды.

Какую воду нельзя использовать?

Во время испарения тепло способствует концентрации содержащихся в воде веществ. Некоторые виды воды содержат органические отходы и минеральные соли, которые могут вызвать

появление брызг, коричневых потеков или преждевременный износ прибора. К таким видам воды относится деминерализованная вода, вода из сушилки для белья, ароматизированная или смягченная вода, вода из радиаторов или кондиционеров, дистиллированная и дождевая вода. Поэтому не рекомендуется использовать воду следующих видов.

Использование

Глажение с паром

1. Заполните резервуар

- Перед заполнением резервуара отключите утюг.
- Установите кнопку подачи пара в положение БЕЗ ПАРА ☒ - fig. 1.
- Возьмите утюг одной рукой и слегка наклоните его, держа подошвой вниз - fig. 3.
- Для того чтобы открыть створку резервуара, нажмите на кнопку - fig. 2.
- Заполните резервуар водой - fig. 3 до отметки «MAX». Отметка MAX соответствует объему, равному 350 мл.
- Закройте створку резервуара до щелчка - fig. 4.
- Вы можете подключить утюг к сети.

2. Выберите нужный режим

- Ваш утюг оборудован функцией Autosteam Control, которая выбирает 8 программ глажения:
- В зависимости от типа выбранной ткани, ваш утюг автоматически и точно определит необходимый уровень температуры и мощность подачи пара, гарантирующие наилучший результат глажения.
- Для выбора соответствующей программы глажения поверните термостат, расположенный под ручкой - fig. 5.
- Вращение против часовой стрелки ☺ : вы можете установить режим с более низкой температурой и меньшим расходом пара.
- Вращение по часовой стрелке ☻ : вы можете установить режим с более высокой температурой и большим расходом пара.
- Цифра выбранного режима автоматически появляется на панели управления, расположенной в передней части утюга - fig. 6.
- С помощью соответствующей кнопки установите режим "Пар" ☁ - fig. 1.
- Как только утюг нагреется до нужной температуры, световой индикатор - fig. 7. погаснет. Вы можете начинать гладить.

3. Увлажнение белья (пульверизатор) ☼

- В процессе глажения вы можете сбрызнуть белье водой, несколько раз нажав на кнопку пульверизатора - fig. 8 это поможет вам избавиться от ненужных складок.

4. Получение сильного пара (superpressing) ☁

- Время от времени нажимайте на кнопку подачи парового удара - fig. 9.
- Интервал между двумя нажатиями должен быть не меньше нескольких секунд.

5. Вертикальное отпаривание

- Идеальный метод, позволяющий избежать заглаживания ненужных складок на костюмах, пиджаках, юбках, занавесках и т.п.
- Повесьте одежду на вешалку и держите ее одной рукой. Температура пара очень высокая, поэтому одежду нельзя отпаривать на себе.
- Установите термостат на отметку MAX - fig. 10.
- Выполните последовательно несколько последовательных коротких нажатий на кнопку подачи парового удара (☁) - fig. 9 и ведите утюгом сверху вниз. - fig. 11.
- Держите утюг на расстоянии нескольких сантиметров от белья, чтобы не сжечь нежные ткани.

6. Система Anti-Calc Plus

- Ваш утюг оснащен встроенной системой против накипи - fig. 12.
- Эта система обеспечивает:
 - более качественное глажение с постоянной подачей пара,
 - более долгий срок службы утюга.

7. Противокапельная система

- Функция Autosteam Control, т.е. принцип автоматического выбора режима подачи пара в зависимости от ткани, которую вы гладите, позволяет уменьшить мощность подачи пара при низкой температуре и предупреждает образование капель, которые могут вытечь из утюга на ткань.

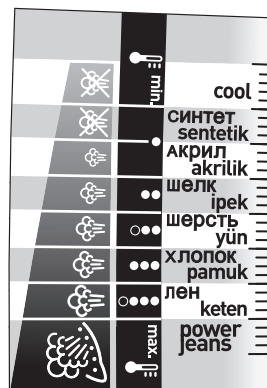

Практический совет:
Различные ткани и температура глажения:

- Утюг нагревается быстро: начинайте глажение с тканей, которые требуют более низкой температуры, а затем перейдите к белью, которое следует гладить при более высокой температуре;
- Если вы установили режим, требующий более низкой температуры, не гладьте сразу: подождите, пока световой индикатор загорится вновь.
- При глажении белья, сшитого из различных тканей, устанавливайте температуру в расчете на самую нежную ткань.

8. Автоматическое отключение в целях безопасности (в зависимости от модели)

- В целях вашей безопасности электронная система отключает электропитание утюга, и световой индикатор автоотключения начинает мигать в следующих случаях - fig. 13 :

- Утюг стоит без движения на основании в течение более 8 минут
- Утюг стоит в течение более 30 секунд на подошве или лежит на боку.
- Чтобы вновь включить утюг, достаточно слегка встряхнуть его, пока сигнальная лампочка не перестанет мигать.

Примечание. Когда система защиты работает, сигнальная лампочка термостата не горит - это совершенно нормально.

9. Подошва Autoclean Catalys®

- Ваш утюг оборудован самоочищающейся подошвой, функционирование которой основано на принципе катализа - fig. 14.
- Эксклюзивное покрытие подошвы позволяет непрерывно удалять все загрязнения, которые появляются при нормальном использовании. Для сохранения качества самоочищающейся подошвы рекомендуется всегда ставить ваш утюг на основание.

Глажение без пара

- Установите нужный режим глажения.
- Установите кнопку подачи пара в положение БЕЗ ПАРА ☒ - fig. 1.
- Как только сигнальная лампочка погаснет, можно начинать гладить.

Уход и очистка

ВНИМАНИЕ! Перед очисткой выключите утюг и дайте ему остыть.

Очистка противоизвесткового стержня (один раз в месяц)

- Выключите утюг и опорожните резервуар.
- Для того чтобы вынуть стержень для сбора накипи, установите термостат в положение MAX - fig. 10, установите кнопку регулятора пара в положение ПАР ☁, теперь вы можете вынуть стержень для сбора накипи - fig. 15.

— Никогда не дотрагивайтесь до конца стержня

- Поместите противоизвестковый стержень на 4 часа в стакан с белым спиртовым уксусом или натуральным лимонным соком - fig. 16.
- Промойте стержень под краном.
- Установите его на место.

Без противоизвесткового стержня утюг не работает -

1. Выполните самоочистку

Для увеличения срока службы утюга выполняйте самоочистку один раз в месяц.

Установите кнопку подачи пара в положение БЕЗ ПАРА ☒.

- Поставьте утюг на основание, заполните резервуар водой и установите термостат в положение MAX - fig. 10.
- Когда сигнальная лампочка погаснет, выключите утюг и держите его над раковиной.
- Снимите противоизвестковый стержень.
- Слегка встряхивайте утюг над раковиной в горизонтальном положении, пока вода (с загрязнениями) не вытечет через подошву.
- После этого установите противоизвестковый стержень на место.
- Поставьте утюг на пятую опору и включите его на две минуты, чтобы высушить подошву.
- Выключите утюг и протрите еще теплую подошву мягкой тряпкой.

Практический совет:

Самоочистка препятствует отложению накипи.

Внимание!

Для того чтобы вы могли вынуть или поставить на место стержень для сбора накипи, регулятор пара должен быть в обязательном порядке установлен в положение ПАР ☁.

Внимание!

Использование абразивной губки может повредить самоочищающееся покрытие подошвы утюга - fig. 17.

2. Очистка подошвы

Ваш утюг оборудован самоочищающейся подошвой, функционирование которой основано на принципе катализа. Эксклюзивное покрытие активного типа позволяет непрерывно удалять с подошвы все загрязнения, которые могут появиться при нормальном использовании. Однако, при глажении с неправильно выбранной программой, на подошве могут остаться следы, которые требуют ручной очистки. В этом случае рекомендуется протереть еще теплую подошву с помощью мягкой и влажной ткани, для того чтобы не повредить покрытие.

Хранение утюга

- Выключите утюг и дайте подошве остыть.
- Опорожните резервуар и установите регулятор в положение БЕЗ ПАРА ☒. Не страшно, если

- немного воды останется в резервуаре.
- Намотайте шнур питания на дугу, расположенную сзади утюга.
- **Поставьте утюг на пяту-опору.**

Охрана окружающей среды



Не загрязняйте окружающую среду!

- ⓘ Ваш прибор содержит материалы, которые можно переработать и использовать вторично.
- ➔ Отдайте его в пункт сбора вторсырья.

Электрические утюги с пароувлажнением Tefal/CALOR модели FV8xxx, FV9xxx.

Изготовлено во Франции для холдинга "Группа СЕБ", Франция (Groupe SEB, Chemin du Petit Bois Les 4 M - BP 172 69134 Ecully Cedex France)

Официальный представитель в России - ЗАО "Группа СЕБ Восток" 119180, Москва, Старомонетный пер., 14 стр.2, тел. 967-32-32

Информация о сертификации:

- Сертификат соответствия № РОСС FR.АЯ46.В57030
- Срок действия с 03.07.2007 по 02.07.2010
- Выдан ОС "РОСТЕСТ Москва"
- Соответствует требованиям
 - ГОСТ Р 52161.2.3-2005
 - ГОСТ Р 51318.14.1-99
 - ГОСТ Р 51318.14.2-99
 - ГОСТ Р 51317.3.2-99
 - ГОСТ Р 51317.3.3-99

Срок службы изделия 2 года с даты продажи.



Неполадки	Возможные причины	Способ устранения
• Вода подтекает через отверстия в подошве.	• Вы слишком часто нажимаете на кнопку подачи парового удара. • Утюг хранился в горизонтальном положении, резервуар не был опорожнен, а регулятор не был установлен в положение БЕЗ ПАРА.	• Соблюдайте интервал в несколько секунд перед каждым нажатием. • См. раздел "Хранение утюга".
• Коричневые потеки из подошвы пачкают белье.	• Использование химических продуктов для удаления накипи. • Вы используете воду не рекомендованного вида.	• Не добавляйте в резервуар никаких средств для удаления накипи. • Обратитесь к разделу "Какую воду не следует использовать".
• Грязная или коричневая подошва пачкает белье.	• Для глажения вы использовали неподходящую программу (со слишком высокой температурой). • Белье недостаточно прополоскано или же Вы использовали крахмал.	• Выберите нужный режим. Смотрите параграф «Очистка подошвы». • Разбрызгивайте крахмал на изнаночную сторону изделия, которое вы гладите.
• Незначительное количество или отсутствие пара.	• Резервуар пуст. • Противоизвестковый стержень загрязнен. • Отложение накипи в утюге. • Утюг слишком долго использовался без пара.	• Заполните его. • Очистите противоизвестковый стержень. • Очистите противоизвестковый стержень и выполните самоочистку. • Выполните самоочистку.
• На подошве появляются загрязнения при нормальном использовании.	• Активирована система "анти-капля". • Вы чистили подошву с помощью абразивной или металлической губки.	• Подождите когда подошва нагреется до необходимой температуры. • Смотрите параграф «Очистка подошвы».
• Из отверстия резервуара течет вода.	• Вы плохо закрыли створку резервуара.	• Убедитесь в том, что створка резервуара хорошо закрыта (до щелчка).
• При заполнении резервуара образуется пар.	• Регулятор пара не был установлен в положение БЕЗ ПАРА ☒.	• Убедитесь, что регулятор подачи пара находится в положении БЕЗ ПАРА ☒.
• Спрей и/или «кнопка парового удара» не функционируют.	• В резервуаре нет воды.	• Заполните резервуар водой.
• Из передней части утюга вытекает вода.	• Во время заполнения резервуара вы превысили уровень MAX.	• Удалите излишек воды из резервуара.

При любых других возможных неполадках обращайтесь в авторизованный сервисный центр для проверки утюга.

Для вашої безпеки

Для вашої безпеки цей прилад відповідає нормам і регламентним вимогам щодо використання (Директиви низької напруги, електромагнетичне співвідношення з довкіллям...).

• Уважно прочитайте перед використанням.

- Цей прилад не повинен використовуватись особами (в тому числі дітьми), які мають обмежені фізичні, чуттєві чи розумові можливості або не мають потрібного досвіду чи знань, якщо особа, відповідальна за їхню безпеку, не здійснює за ними нагляду або попередньо не дала вказівок щодо використання приладу. Слід наглядати за дітьми, щоб вони не гралися з приладом.
- **Увага! напруга у вашій електричній мережі повинна бути однаковою з напругою для праски (220-240 V). Будь-яка помилка при підключенні може привести до невірної пошкодження праски та привести до скасування гарантії.**
- Ця праска має бути обов'язково включатися в розетку. Якщо ви використовуєте подовжувач, перевірте, щоб він був двофазовим (16A) з заземленням.
- Якщо шнур електропостачання є пошкодженим, він має бути негайно замінений в сертифікованому гарантійному центрі для того, щоб запобігти небезпеці.
- Прилад не повинен використовуватись, якщо він падав і має видимі пошкодження, якщо він має витоки води або несправно працює. Щоб уникнути небезпеки, ніколи не розбирайте ваш прилад: у разі потреби здайте його для огляду до уповноваженого сервісцентру.
- Ніколи не занурюйте праску у воду!
- Відключаючи прилад від електромережі, не тягніть за електрошнур. Завжди відключайте прилад від електромережі перед наповненням - **fig. 3** або споліскуванням резервуару, перед очищенням і після кожного використання.
- Ніколи не залишайте прилад без нагляду, якщо він підключений до електромережі, поки він не охолоне протягом 1 години.
- Ніколи не залишайте пристрій без нагляду, коли він підключений до електроструму: почекайте приблизно годину, щоб він охолонув. Підшва праски може бути гарячою: ніколи не торкайтеся неї та дайте можливість вашій прасці охолонути перед тим, як її прибрати. Ваш прилад викидає пару, яка може спричинити опіки, особливо коли ви прасуєте на куті дошки для прасування. Ніколи не спрямовуйте пару на людей або тварин.
- Праску потрібно використовувати та класти на стійку поверхню. Коли ставите праску на підставку, упевніться, що поверхня, на яку її покладено, є стійкою.
- Цей пристрій призначений винятково для використання в домашніх умовах.

У випадку неналежного або невідповідного інструкції використання виробник знімає з себе будь-яку відповідальність за можливі наслідки і анулює гарантію.

Опис

- | | | | |
|---|---|----|--|
| 1 | Пульверизатора | 9 | Шнур живлення |
| 2 | Інформаційна табличка термостата | 10 | Підшва збільшеної величини з прокладкою, що запобігає ковзанню |
| 3 | Стрижень для збору накипу | 11 | Відкриття резервуара |
| 4 | Кнопка «Без пари/Пар» | 12 | Інтегрована система проти накипу |
| 5 | Кнопка пульверизатора | 13 | Сигнальна лампочка термостата |
| 6 | Кнопка подачі парового удару | 14 | Термостат Autosteam Control |
| 7 | Сигнальна лампочка автоматичного відключення (залежно від моделі) | 15 | Підшва Autoclean Catalys® |
| 8 | Ручка з гелевим наповненням для зручності (залежно від моделі) | 16 | Отвір для заповнення резервуара |

Перед першим використанням

Увага! Перш ніж вмикати праску, зніміть всі етикетки з підшви (залежно від моделі)

Увага! Перед першим використанням праски з подачею пари рекомендується увімкнути праску в горизонтальному положенні на декілька хвилин, не прасуючи білизну. В цьому ж положенні натисніть декілька разів на кнопку подачі парового удару. На початку використання може з'явитися незначний дим та запах, який не завдає жодної шкоди. Це явище абсолютно безпечно для роботи праски і швидко зникне.

Яку воду використовувати?

Ваш прилад виготовлений для роботи з водопровідною водою. Однак, для видалення накипу необхідно регулярно проводити самоочищення камери пароутворення.

У разі дуже жорсткої води (дані можна одержати в мерії або в Управлінні водозабезпечення) можна

змішувати водопровідну і покупну демінералізовану воду у таких пропорціях: 50% водопровідної води - 50% демінералізованої води.

Яку воду не можна використовувати?

Під час випаровування тепло сприяє концентрації речовин, що містяться у воді. Деякі види води містять органічні відходи та мінеральні солі, які можуть викликати появу бризок, коричневих патьоків або передчасного зношування приладу. До таких видів води відносяться демінералізована вода, вода із сушарки для білизни, ароматизована або пом'якшена вода, вода із радіаторів або кондиціонерів, дистильована та дощова вода.

Використання

Прасування з паром

1. Заповніть резервуар

- Перед заповненням резервуара вимкніть праску.
- Установіть кнопку подачі пари у положення БЕЗ ПАРИ ☒ - fig. 1.
- Візьміть праску в руку і нахиліть її гострим кінцем підшви вниз - fig. 3.
- Щоб відкрити кришку резервуара, натисніть кнопку - fig. 2.
- Наповніть резервуар - fig. 3 до позначки «MAX». Позначка MAX відповідає ємності у 350 мл.
- Закрийте кришку резервуара так, щоб почути клацання - fig. 4.
- Ви можете підключити праску до мережі.

2. Виберіть необхідний режим

- Вашу праску оснащено функцією Autosteam Control, яка передбачає 8 програм прасування:
- Залежно від вибраного типу тканини праска автоматично і точно визначає відповідні рівні температури і інтенсивності пари для забезпечення найкращого результату.
- Для вибору відповідної програми прасування скористайтесь термостатом, розміщеним під ручкою. - fig. 5.
- Обертання праворуч ☺: ви зможете встановити режим з більш низькою температурою і меншим використанням пари.
- Обертання ліворуч ☻: ви зможете встановити режим з більш високою температурою і більшим використанням пари.
- Цифра режиму, який ви обрали, автоматично з'явиться на панелі керування, що знаходиться в передній частині праски - fig. 6.
- За допомогою відповідної кнопки встановіть режим «Пар» ☼ - fig. 1.
- Як тільки нагріється до необхідної температури, світловий індикатор - fig. 7 погасне. Ви можете починати прасувати.

3. Зволоження білизни (пульверизатор) ☽

- При прасуванні (з паром або без пари) декілька разів послідовно натисніть на кнопку пульверизатора, щоб зволожити білизну - fig. 8 і розпрасуйте найжорсткіші складки.

4. Одержання сильної пари ☼

- Час від часу натискайте на кнопку подачі парового удару - fig. 9.
- Інтервал між двома натискуваннями повинен бути не менше кількох секунд.

5. Вертикальне відпарювання

- Повісьте одяг на вішалку і тримайте його однією рукою.
- Температура пари дуже висока, тому одяг не можна відпарювати на собі.
- Поверніть термостат у положення MAX - fig. 10.
- Виконайте декілька послідовних коротких натискувань на кнопку подачі парового удару (☼) - fig. 9 і ведіть праскою зверху донизу - fig. 11.
- Тримайте праску на відстані декількох сантиметрів від білизни, щоб не спалити ніжні тканини.

6. Система Anti-Calc Plus

- Ваша праска обладнана вмонтованою системою проти накипу - fig. 12.
- Ця система забезпечує:
- більш якісне прасування з подачею постійної пари,
- збільшення терміну служби Вашого приладу.

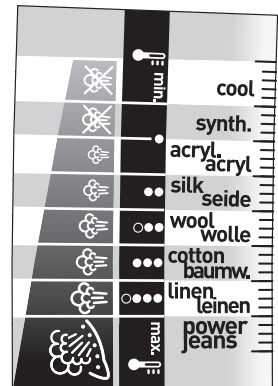

Практичні поради:

- Тканини і температура прасування:
- Ваша праска нагрівається швидко. Починайте прасувати тканини, що потребують прасування при низькій температурі, а потім переходьте до білизни, яку необхідно прасувати при більш високій температурі
 - Якщо ви встановили режим, що потребує більш низьку температуру, не прасуйте одразу, зачекайте доки світловий індикатор засвітиться знову.
 - При прасуванні білизни, яка зшита з декількох видів тканин, встановіть температуру для ніжної тканини.

7. Протикраплинна система

- Autosteam Control або система автоматичного вибору інтенсивності пари залежно від вибраного типу тканини дозволяє знизити інтенсивність пари при низькій температурі, щоб праска не крапала на білизну.

8. Автоматичне відключення з метою безпеки (залежно від моделі)

- Для вашої безпеки електронна система вимикає електроживлення, і **світловий індикатор блимає** - fig. 13 якщо:

- Праска нерухомо стоїть на підставці понад 8 хвилин
- Праска знаходиться понад 30 секунд у горизонтальному положенні або на боці.
- Щоб знову увімкнути праску, достатньо злегка струснути її, доки сигнальна лампочка не припинить блимати.

Коли система захисту працює, сигнальна лампочка термостата не горить – це абсолютно нормально.

9. Підшва Autoclean Catalys®

- Ваша праска оснащена підшвою, що самоочищується - fig. 14 за принципом каталізу.
- Її ексклюзивне покриття дозволяє безперервно видаляти весь осад, який виникає внаслідок звичайного використання. Для захисту цього покриття, що самоочищується, праску рекомендовано завжди ставити на підставку.

Прасування без пари

- Встановіть необхідний режим для прасування
- Встановіть кнопку подачі пари в положення БЕЗ ПАРИ ☒ - fig. 1.
- Як тільки сигнальна лампочка погасне, можна розпочинати прасування.

Догляд та очищення

УВАГА! Перед очищенням вимкніть праску і дайте їй охолонути.

Очищення протипарного стрижня (раз на місяць) —

- Вимкніть праску та спорожніть резервуар.
- **Щоб дістати стрижень проти накипу, поверніть термостат у положення MAX, переведіт - fig. 10, регулятор пари у положення VAPEUR (ПАРА) ☞, потім можна діставати стрижень вашої праски - fig. 15.**

— Ніколи не доторкайтеся до кінчика стрижня

- Помістіть протипарний стрижень на 4 години у склянку із білим спиртовим оцтом або натуральним лимонним соком - fig. 16.
- Промийте стрижень під краном.
- Встановіть його на місце.

Без протипарного стрижня праска не працює —

1. Виконайте самоочищення

Для подовження терміну служби праски виконуйте самоочищення раз на місяць.

- **Встановіть кнопку подачі пари в положення БЕЗ ПАРИ ☒.**
- Поставте праску з повним резервуаром на підставку, поверніть термостат у положення MAX. - fig. 10.
- Коли сигнальна лампочка погасне, вимкніть праску і тримайте її над раковиною.
- Вийміть протипарний стрижень.
- Злегка струшуйте праску над раковиною у горизонтальному положенні, поки вода (із забрудненнями) не витече через підшву.
- Після цього встановіть протипарний стрижень на місце.
- Поставте праску на п'яту-опору і увімкніть її на дві хвилини, щоб висушити підшву.
- Вимкніть праску і протріть її ще теплою підшвою м'якою ганчіркою.

Практична порада: Самоочищення попереджає утворення накипу.

Увага! Щоб зняти або поставити на місце стрижень проти накипу, регулятор пари повинен бути обов'язково у положенні VAPEUR ☞.

2. Очищення підшви

Ваша праска оснащена підшвою, що самоочищується – за принципом каталізу. Її робоче ексклюзивне покриття дозволяє безперервно видаляти весь осад, який виникає внаслідок звичайного використання. Після прасування за нестандартною програмою, однак, можуть залишитись сліди, що потребують ручного очищення. Щоб не пошкодити покриття, у такому випадку рекомендовано використовувати м'яку вологу тканину по ще теплій підшві.

Увага! Використання губки з абразивного матеріалу пошкоджує покриття підшви, яке самоочищується - Fig. 17

- Вимкніть праску і дайте підшві охолонути.
- Спорожніть резервуар і встановіть регулятор у положення БЕЗ ПАРИ ☒. Нічого страшного, якщо незначна кількість води залишиться у резервуарі.
- Намотайте шнур живлення на дугу, розташовану позаду праски
- **Поставте праску на п'яту-опору.**

Навколишнє середовище



Не забруднюйте оточуюче середовище

- ① Ваш прилад містить матеріали, які можна переробити і використати ще раз.
- ➔ Віддайте його в пункт збору вторсировини.

Можливі несправності?

Несправності	Можливі причини	Спосіб усунення
<ul style="list-style-type: none"> • Вода підтікає через отвори у підшві. 	<ul style="list-style-type: none"> • Ви надто часто натискаєте на кнопку подачі парового удару. • Праска зберігалася у горизонтальному положенні, резервуар не був випорожнений, а регулятор не був встановлений у положення БЕЗ ПАРИ. 	<ul style="list-style-type: none"> • Дотримуйтеся інтервалу у декілька секунд перед кожним натисканням. • Див. розділ “Зберігання праски”.
<ul style="list-style-type: none"> • Коричневі підтйоки з підшви забруднюють білизну. 	<ul style="list-style-type: none"> • Використання хімічних продуктів для видалення накипу. • Використання води нерекомендованого виду. 	<ul style="list-style-type: none"> • Не додавайте до резервуара жодних засобів для видалення накипу. • Зверніться до розділу «Яку воду використовувати?»
<ul style="list-style-type: none"> • Брудна або коричнева підшва забруднює білизну. 	<ul style="list-style-type: none"> • Ви прасували за нестандартною програмою (надто висока температура). • Білизна недостатньо прополощена або Ви використали крохмаль. 	<ul style="list-style-type: none"> • Виберіть необхідний режим. Зверніться до розділу «Очищення підшви». • Розпилуйте крохмаль на бік, зворотній до прасування.
<ul style="list-style-type: none"> • Незначна кількість або відсутність пари. 	<ul style="list-style-type: none"> • Резервуар порожній. • Протипаляний стрижень забруднений. • Відкладення накипу у прасці. • Праска надто довго використовувалася без пари. 	<ul style="list-style-type: none"> • Заповніть його. • Очистіть протипаляний стрижень. • Очистіть протипаляний стрижень і виконайте самоочищення. • Виконайте самоочищення.
<ul style="list-style-type: none"> • Залежно від моделі. 	<ul style="list-style-type: none"> • Активована система “анти-крапля”. • Ви очищували підшву абразивною губкою або металеву сіткою. 	<ul style="list-style-type: none"> • Зачекайте, коли підшва нагріється до необхідної температури. • Зверніться до розділу «Очищення підшви».
<ul style="list-style-type: none"> • Вода просочується через кришку резервуара. 	<ul style="list-style-type: none"> • Ви погано закрили кришку резервуара. 	<ul style="list-style-type: none"> • Перевірте надійність закриття кришки резервуара (до клацання).
<ul style="list-style-type: none"> • Вода витікає із отвору резервуара. 	<ul style="list-style-type: none"> • Ви погано закрили резервуар пробкою ☒. 	<ul style="list-style-type: none"> • Переконайтеся, що пробка резервуара закрита і знаходиться у положенні “замок закритий” ☒.
<ul style="list-style-type: none"> • Розпилювач і/або суперпара не працюють. 	<ul style="list-style-type: none"> • В резервуарі немає води. 	<ul style="list-style-type: none"> • Залийте воду в резервуар.
<ul style="list-style-type: none"> • Вода витікає з передньої частини праски. 	<ul style="list-style-type: none"> • Ви перевищили рівень MAX при наповненні резервуара. 	<ul style="list-style-type: none"> • Вилийте надлишок з резервуара.

При будь-яких інших можливих несправностях звертайтеся до авторизованого сервісного центру для перевірки праски.

Teie ohutuse huvides

Teie ohutuse huvides vastab see seade kohaldatavatele standarditele ja eeskirjadele (madalpinge direktiiv, elektromagnetilise vastavuse direktiiv, keskkonnadirektiiv...).

- **Lugege enne seadme kasutamist hoolega läbi kasutusjuhend ja hoidke see alles.**
- See seade ei ole ette nähtud kasutamiseks isikute poolt (kaasa arvatud lapsed), kelle füüsiline, sensoorne või vaimne suutlikkus on piiratud või isikute poolt, kellel puuduvad teadmised või kogemused, välja arvatud juhul, kui nende ohutuse eest vastutav isik neid juhendab või on andnud neile eelnevalt seadme kasutamist puudutavaid juhtnööre. Laste järele tuleks valvata tagamaks, et nad seadmega ei mängi.
- **Tähelepanu! Teie elektripaigaldise pinge peab vastama triikraua pingele (220–240V). Igasugune valesti võrku ühendamine võib tekitada pöördumatut kahju ja garantii kehtivuse tühistamise.**
- See triikraud tuleb kindlasti ühendada maandusega pistikupesasse. Kui te kasutate pikendust, veenduge, et see oleks kahepooluselise (16A) ja maandatud.
- Kui toitejuhe on kahjustatud, tuleb see ohu vältimiseks viivitamatult volitatud teeninduskeskuses välja vahetada.
- Seadet ei tohi kasutada, kui see on kukkunud, kui sellel on ilmseid kahjustusi, kui seade lekib või ei tööta normaalselt. Ärge võtke kunagi seadet koost lahti: ohu vältimiseks laske seadet kontrollida volitatud teeninduskeskuses.
- Ärge kastke kunagi triikrauda vette!
- Ärge tõmmake seadet vooluvõrgust välja seda juhtmest tõmmates. Tõmmake seade alati vooluvõrgust välja: enne paagi täitmist - **fig. 3** või loputamist, enne selle puhastamist, pärast iga kasutust.
- Ärge jätke seadet kunagi järelevalveta, kui seade on ühendatud toiteallikaga; kui see ei ole umbes tund aega jahtunud.
- Triikraua tald võib olla väga kuum: ärge seda kunagi puudutage ja laske triikraual enne selle ärapanekut alati maha jahtuda. Teie triikraud laseb välja auru, mis võib põhjustada põletusi, eriti siis, kui te triigite triikimislaua nurgal. Ärge juhtige kunagi auru inimeste ega loomade peale.
- Triikrauda tuleb kasutada kindlal pinnal ja see tuleb asetada kindlale pinnale. Kui asetate triikraua triikrauhoidikule, veenduge, et pind, millele te selle asetate on kindel.
- See toode on mõeldud vaid kodukasutuseks. Seadme mis tahes ebaasjakohane või juhiste mittevastav kasutamine vabastab kaubamärgi igasugusest vastutusest ja muudab garantii kehtetuks.

Kirjeldus

- | | | | |
|---|---|----|---------------------------------------|
| 1 | Pihusti | 9 | Toitejuhe |
| 2 | Termostaadi näidik | 10 | Eriti kindel kand Extra Stable |
| 3 | Katlakivieemaldusvarda pea | 11 | Paagi ava |
| 4 | Funktsioon kuiv / aur | 12 | Integreeritud lupjumisvastane süsteem |
| 5 | Piserdusnupp | 13 | Termostaadi märgutuli |
| 6 | Tugeva surve nupp | 14 | Autosteam Control termostaat |
| 7 | Automaatseiskamise (Auto-Stop) märgutuli (vastavalt mudelile) | 15 | Autoclean Catalys® tald |
| 8 | Ergonoomiline geelkäepide (vastavalt mudelile) | 16 | Paagi täiteava. |

Enne esmakordset kasutamist

- Lugege tähelepanelikult kasutusjuhendit. Enne triikraua soojendamist eemaldage võimalikud sildid triikraua tallalt.
- Soovitame teil enne aurufunktsiooniga töötava triikraua esmakordset kasutamist lasta triikraual töötada mõne hetke horisontaalasendis, triigitavast pesust eemal.
 - Käivitage samades tingimustes mitu korda tugeva surve funktsioon Superpressing  (vastavalt mudelile).
 - Esimeste kasutuskordade ajal võib seadmest tulla kahjutut suitsu ja lõhna. See seadme kasutust ei mõjuta ja kaob kiiresti.

Millist vett kasutada?

Kui teie vesi on väga lubjarikas, segage kraanivett kaubanduses saadaoleva demineraliseeritud veega järgmistes vahekordades:

- 50% kraanivett,
- 50% demineraliseeritud vett.

Millist vett kasutada?

- Teie seade on konstrueeritud nii, et see töötab kraaniveega. Üks kord kuus on vaja teostada seadme automaatsuuhastus.

- Ärge kasutage kunagi allpool toodud veeliike, mis sisaldavad orgaanilisi jäätmehid või mineraalelemente ja võivad põhjustada pritsimist, pruune plekke või teie seadme enneaegset vananemist: kaubanduses saadavalolev puhas demineraliseeritud vesi, pesukuivatitest pärit vesi, lõhnastatud vesi, pehmendatud vesi, külmikutest pärit vesi, akude vesi, kliimaseadmetest pärit vesi, destilleeritud vesi, vihmavesi, keedetud vesi, filtreeritud vesi, pudelivesi jne...

Kasutamine

Triikimine auruga

1. Täitke paak

- Tõmmake triikraud enne selle täitmist vooluvõrgust välja.
- Asetage aururegulaator asendisse KUIV (SEC) ☒ - fig. 1.
- Võtke ühe käega triikraust kinni ja kallutage seda kergelt nii, et tald on suunatud alla - fig. 3.
- Paagi korki avamiseks vajutage nupule - fig. 2.
- Täitke paak - fig. 3 kuni tähiseni „MAX“. Tähis MAX vastab 350 cm³.
- Sulgege paagi kork, kuni kuulete klõpsu - fig. 4.
- Te võite oma triikraua vooluvõrku lülitada.

2. Valige triikimisprogramm

- Triikraual on Autosteam Control-funktsioon, tänu millele saate kasutada 8 triikimisprogrammi:
- Vastavalt valitud kangatüübile määrab triikraud automaatselt ja täpselt kindlaks optimaalse tulemuse saavutamiseks vajaliku temperatuuri ja aurukoguse.
- Sobilikku triikimisprogrammi valikuks keerake käepideme all olevat termostaati - fig. 5.
- Vasakule pööramine ⊖ : te saate programmid, mis nõuavad madalat aurutemperatuuri.
- Paremale pööramine ⊕ : te saate programmid, mis nõuavad kõrget aurutemperatuuri.
- Valitud programm kuvatakse automaatselt triikraua eesosas paikneval programmipaneelil - fig. 6.
- Asetage aururegulaator asendisse AUR ☞ - fig. 1.
- Kui teie triikraud saavutab nõutava temperatuuri, kustub termostaadi märgutuli - fig. 7. Te võite triikida.

3. Pesu niisutamine ☹

- Kui triigite auruga või kuivalt, vajutage pesu niisutamiseks - fig. 8 ja püsivate kortside eemaldamiseks mitu korda järjest piserdusnupule.

4. Et saada rohkem auru ☞

- Tugevasti püsivate kortside eemaldamiseks vajutage aegajalt nupule Superpressing - fig. 9.
- Oodake kahe vajutuse vahel mõned sekundid.

5. Jahutage seadet vertikaalasendis

- Ideaalne puhastamiseks määratud ülikondi, jakke, riputatavaid kardinaid.
- Riputage triigitav ese riputusaasa otsa ning hoidke seda ühe käega. Kuna aur on kuum siis te peate triikima triigitavat eset riputusaasa peal – mitte kunagi siis kui see on kellelgi seljas!
- Seadke termostaat asendisse MAX - fig. 10.
- Vajutage hetkeks tugeva surve nuppu Superpressing (☞) - fig. 9 ja tehke liigutus ülalt alla - fig. 11.
- Et õrnu tekstiile mitte põletada, hoidke triikrauda mõne sentimeetri kaugusel kangast.

6. Anti-Calc Plus-süsteem

- Teie triikraud on varustatud integreeritud lupjumisvastase süsteemiiga - fig. 12.
- See süsteem võimaldab:
 - paremini triikida : pidevad aurupahvakud kogu triikimise vältel.
 - teie seadme kestvat jõudlus.

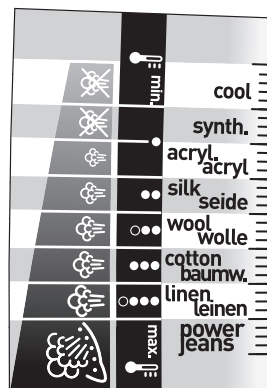

Meie nõuanne
Triigitav kangas ja triikimise temperatuur:

- Teie triikraud soojeneb kiiresti: alustage esmalt kangastega, mis lähevad sirgeks madalal temperatuuril, seejärel lõpetage sellistega, mis nõuavad kõrgemat temperatuuri;
- Kui te lähete üle programmile, mis nõuab madalamaid temperatuure, oodake enne uuesti triikima hakkamist, kuni termostaadi märgutuli uuesti süttib.
- Kui triigite segakiududest kangast: reguleerige triikimistemperatuur kõige õrnema kiu režiimi peale.

7. Tilkumisvastane funktsioon

- Autosteam Control, mis reguleerib vastavalt seadistatud kanga tüübile automaatselt auru, võimaldab madalal temperatuuril selle kogust vähendada ja ei lase veel triikraust pesu peale tilkuda.

8. Automaatseiskamise (Auto-Stop) kaitsesüsteem (vastavalt mudelile)

- Turvalisuse tagamiseks katkestab elektrooniline süsteem voolu ja Auto-stop märgutuli hakkab vilkuma - fig. 13 kui:
 - Triikraud on kauemaks kui 8 minutiks püsti seisma jäetud.
 - Triikraud on kauemaks kui 30 sekundiks tallale või külje peale seisma jäetud.
- Et triikrauda uuesti tööle panna, piisab triikraua kergest raputamisest kuni märgutuli enam ei vilgu.

Kui kaitsesüsteem automaatseiskamiseks töötab, on normaalne, kui termostaadi märgutuli jääb kustunuks.

9. Autoclean Catalys® tald

- Triikraual on katalüüsiga töötav isepuhastuv tald - fig. 14.
- Patenteeritud kate ei lase tallal määrduda, nagu hariliku kasutamise käigus paratamatult juhtub. Soovitame triikraua alati püsti seisma panna, et talla isepuhastuvat katet paremini hoida.

Kuivtriikimine

- Reguleerige temperatuuri vastavalt triigitavale tekstiilile.
- Asetage aururegulaator asendisse „0“ ☼ - fig. 1.
- Te võite triikida siis, kui märgutuli kustub.

Hooldus ja puhastamine

Tõmmake triikraud enne puhastamist vooluvõrgust välja ja laske sel jahtuda.

Puhastage lupjumisvastase süsteemi klappi (üks kord kuus)

- Tõmmake triikraud vooluvõrgust välja ja tühjendage paak.
- Katlakivieemaldusvarda äravõtmiseks keerake termostaat asendisse MAX - fig. 10, seadke aurunupp asendisse VAPEUR ☼, nüüd saate varda välja võtta - fig. 15.

Ärge puudutage kunagi klapi otsa!

- Leotage klappi 4 tundi valges äädikas või puhtas sidrunimahlas - fig. 16.
- Loputage klappi kraanivee all ja seejärel asetage klapp oma kohale tagasi.
- Vaheta katlakivivastane klapp.

Triikraud ei tööta ilma lupjumisvastase süsteemi klapita

1. Aeglustamiseks

Katlakivi moodustumise aeglustamiseks ja triikraua tööea pikendamiseks teostage üks kord kuus automaatpuhastus

- Asetage aururegulaator asendisse „0“ ☼.
- Pange täis veepaagiga triikraud püsti seisma ja seadke termostaat asendisse MAX - fig. 10.
- Tõmmake triikraud vooluvõrgust välja ja asetage horisontaalselt kraanikausi kohale.
- Eemaldage lupjumisvastase süsteemi klapp.
- Raputage triikrauda kergelt kraanikausi kohal seni, kuni osa vett (koos mustusega) tallast läbi jookseb.
- Selle toiminguga lõpus pange lupjumisvastase süsteemi klapp oma kohale tagasi ja seejärel asetage triikraud kannale ja lülitage see uuesti talla kuivatamiseks 2 minutiks vooluvõrku.

Katlakivi moodustumise aeglustamiseks ja triikraua tööea pikendamiseks teostage üks kord kuus automaatpuhastus.

Pane tähele!
Katlakivieemaldusvarda äravõtmiseks peab aur olema seadistatud asendisse VAPEUR ☼.

2. Kuivatage triikraua talda

Triikraual on katalüüspõhimõttel töötav isepuhastuv tald.

Selle patenteeritud kate ei lase tallal määrduda, nagu hariliku koduse kasutamise käigus paratamatult juhtub.

Siiski võib vale programmiga triikimine jätta tallale jälgi, mis tuleb sealt käsitsi eemaldada. Talla puhastamiseks seda rikkumata soovitame kasutada pehmet niisket lappi ja puhastada veel leiget rauda.

Pane tähele!
küürimisnuustik kahjustab talla isepuhastuvat katet - Fig. 17.

Triikraua oma kohale asetamine

- Asetage aururegulaator asendisse ja tõmmake triikraud vooluvõrgust välja.
- Oodake, kuni triikraua tald jahtub ja tühjendage paak ☹. Paaki võib natuke vett jääda.
- Kerige juhe ümber triikraua kannale.
- Asetage külm triikraud kannale.

Keskkond



Keskkonna kaitsmine!

- ① Teie seade sisaldab paljusid materjale, mida saab taaskasutada või ringlusse võtta.
- ➔ Viige seade jäätmetöötlemise kogumispunkti või selle puudumisel volitatud teeninduskeskusesse.

Probleem teie triikrauaga?

PROBLEEMID	VÕIMALIKUD PÕHJUSED	LAHENDUSED
<ul style="list-style-type: none"> • Vesi voolab talla aukudest. 	<ul style="list-style-type: none"> • Te kasutate "Shot of Steam" nuppu liiga tihti. • Te olete triikraua asetanud horisontaalselt tühjendamata veest ja seadmata DRY funktsioonile. 	<ul style="list-style-type: none"> • Vähendage aurupahvakat. • Vaadake peatükki „Triikraua oma kohale asetamine“.
<ul style="list-style-type: none"> • Pruunid tilgad tulevad läbi talla ja määrivad pesu. 	<ul style="list-style-type: none"> • Te kasutate keemilisi katlakivi eemaldusvahendeid. • Te ei kasuta õiget tüüpi vett. 	<ul style="list-style-type: none"> • Ärge lisage paagiveele ühtegi katlakivi eemaldusvahendit. • Teostage automaatpuhastus ja vaadake peatükki „Millist vett kasutada?“.
<ul style="list-style-type: none"> • Tald on määrdunud või pruun ja võib pesu plekiliseks teha 	<ul style="list-style-type: none"> • Kasutasite valet programmi (température trop élevée). • Te kasutate täpiklist. 	<ul style="list-style-type: none"> • Puhastage talda nii, nagu eespool näidatud. Lugege läbi peatükk „Talla puhastamine“. • Pihustage täpiklist kanga mittetriigitavale küljele.
<ul style="list-style-type: none"> • Teie triikraud ei tekita auru või tekib vähe auru. 	<ul style="list-style-type: none"> • Paak on tühi. • Lupjumisvastase süsteemi klapp on määrdunud. • Teie triikraud on katlakivi täis. • Teie triikrauda on liiga kaua kasutatud kuivalt. 	<ul style="list-style-type: none"> • Täitke paak. • Puhastage lupjumisvastase süsteemi klappi. • Puhastage lupjumisvastase süsteemi klappi ja teostage automaatpuhastus. • Teostage automaatpuhastus.
<ul style="list-style-type: none"> • Tald on kriimustatud või kahjustatud. 	<ul style="list-style-type: none"> • Te olete asetanud triikraua metallist triikrauhoidjale. • Talla puhastamiseks on kasutatud küürimis- või metallnuustikut. 	<ul style="list-style-type: none"> • Asetage triikraud alati kannale. • Lugege läbi peatükk „Talla puhastamine“.
<ul style="list-style-type: none"> • Paagi kork laseb vett läbi. 	<ul style="list-style-type: none"> • Kork pole korralikult peal. 	<ul style="list-style-type: none"> • Kontrollige, et kork oleks korralikult peal (sulgumisel käib klõps).
<ul style="list-style-type: none"> • Triikrauast tuleb paagi täitmise lõppedes auru. 	<ul style="list-style-type: none"> • Aururegulaator ei ole reguleeritud asendisse ☹. 	<ul style="list-style-type: none"> • Kontrollige, et aururegulaator oleks asendis ☹.
<ul style="list-style-type: none"> • Veepihusti ja/või supertriikimine ei tööta. 	<ul style="list-style-type: none"> • Paak ei ole piisavalt täis. 	<ul style="list-style-type: none"> • Lisage paaki vett.
<ul style="list-style-type: none"> • Triikraua esiosa ajab vett läbi. 	<ul style="list-style-type: none"> • Paaki on valatud vett üle MAX taseme. 	<ul style="list-style-type: none"> • Valage liigne vesi paagist välja.

Mis tahes muude probleemide puhul pöörduge oma triikraua kontrollimiseks volitatud teeninduskeskusesse.

Jūsu Drošībai

Jūsu drošībai, šis aparāts atbilst piemērojamām normām un noteikumiem (zema sprieguma, elektromagnētiskās sadarbības, Vides direktīvām...).

• Uzmanīgi izlasiet šo lietošanas instrukciju un saglabāiet to pieejamā vietā.

- Šis aparāts nav paredzēts, lai to lietotu personas (ieskaitot bērnus), kuru fiziskās, sensoriskās vai garīgās dotības ir aprobežotas, vai personas, kurām nav pieredze vai zināšanas, izņemot, ja, kāda persona, kas ir atbildīga par to drošību, tās uzmanība vai iepriekš ir tām sniegusi visas instrukcijas, saistītas ar aparāta darbību. Piekļājas uzmanīt bērnus lai nodrošinātos, ka viņi nespēlējas ar aparātu.
- **Uzmanīgi! Jūsu elektriskās instalācijas spriegumam jāatbilst gludekļa spriegumam (220-240V). Jebkāda pieslēgšanas kļūda var sabojāt gludekli un atcelt garantiju.**
- Šo gludekli obligāti jāpieslēdz iezemētā kontaktligzdā. Ja jūs lietojās pagarinātāju, pārbaudiet, ka tas ir bipolārs (I 6A) un ar iezemētu vadītāju.
- Ja elektrības piegādes vads ir bojāts, to vajag nekavējoties mainīt pret citu Aprobēto Pakalpojumu Centrā lai izvairītos no bīstamas situācijas.
- Nelietojiet aparātu, ja tas ir kritis, ja tam ir redzami bojājumi, ja tas tek vai ja tā darbībā ir konstatējami traucējumi. Nekad neizjauciet jūsu aparātu: lieciet lai to izpēta Aprobēto Pakalpojumu Centrā, lai izvairītos no bīstamas situācijas.
- Nekad neiegremdējiet gludekli ūdenī!
- Neatvienojiet aparātu, raustot vadu. Vienmēr atvienojiet jūsu aparātu pirms tā piepildīšanas - **fig. 3** rezervuāra izskalošanas, vai pirms tā tīrīšanas, kā arī pēc katras lietošanas reizes.
- Nekad neatstājiet aparātu bez uzmanības, kamēr tas ir pieslēgts elektrībai, kamēr tas nav aptuveni stundu atdzisis.
- Gludekļa pamatne var būt ļoti karsta: nekad to neaiztieciot un ļaujiet gludeklim atdzist pirms jūs to noliekat vietā. No Jūsu aparāta nāk tvaiki, kas var izraisīt apdegumus, it sevišķi kad jūs gludināt, kādā no gludināmā dēļa stūriem. Nekad nepavērsiet tvaikus uz personām vai dzīvniekiem.
- Lietojiet un lieciet gludekli uz stabilas virsmas. Kad jūs liekat gludekli uz tā pamatnes, nodrošinieties, ka virsma, uz kuras jūs to liekat ir stabila.
- Šis produkts tika radīts, lai to izmantotu mājas apstākļos. Garantija izbeidzās un firma atsakās uzņemties atbildību, gadījumos, kad tas tiek neadekvāti lietots, vai kad tā lietošana ir pretēja instrukcijām.

Apraksts

- | | | | |
|---|--|----|---|
| 1 | Smidzinātājs („Spray”) | 9 | Elektrības piegādes vads |
| 2 | Termostata izvēlne | 10 | Īpaši plata gludekļa aizmugurējā daļa ar pret slīdēšanas pārklājumu |
| 3 | Pretapkaļķošanās stienis | 11 | Atvere ūdens tvirtnes uzpildīšanai |
| 4 | Tvaika izvēlne – Ar tvaiku/bez tvaika gludināšana | 12 | Iebūvētā sistēma pret katlakmens veidošanos |
| 5 | Smidzinātāja poga („Spray”) | 13 | Termostata indikators |
| 6 | Tvaika padeves poga („Superpressing”) | 14 | Termostats Autosteam Control |
| 7 | Automātiskās izslēgšanās indikators (Auto-Stop - atkarībā no modeļa) | 15 | Virsmas Autoclean Catalys® |
| 8 | Ērts silikona rokturis (atkarīgi no modeļa) | 16 | Reservuāra piepildīšanas atvere |

Pirms pirmreizējās izmantošanas

Uzmanīgi izlasiet instrukcijas.

Noņemiet iespējamās uzlīmes no pamatnes pirms uzkarsējiet gludekli.

- **Pirms jūsu pirmo reizi lietojat gludekļa tvaiku, mēs jums iesakām, to kādu brīdi paturēt gludekli horizontāli un prom no jūsu veļas.**
- **Tajos pašos apstākļos iedarbiniet vairākas reizes tvaika padeves pogu („Superpressing” komandu (atkarībā no modeļiem).**
- **Pirmajās lietošanas reizēs, jūs iespējams konstatēsiet nekaitīgu dūmu izplūdi un smaku. Šīs parādības ātri pazudīs un tās neietekmē lietošanu.**

Kādu ūdeni izmantot?

Ja jūsu ūdens ir ļoti kalķains, atšķaidiet krāna ūdeni ar veikalos pērkamu atmineralizētu ūdeni, sekojošos daudzumos:
-50% krāna ūdeni
-50% atmineralizētu ūdeni.

Kādu ūdeni neizmantot?

- Jūsu aparāts tika paredzēts lai to varētu lietot izmantojot krāna ūdeni. Ir nepieciešams 1. reizi mēnesī veikt aparāta auto-attīrīšanu.
- Nekad neizmantojiet zemāk minētos ūdeņus, kuri satur organiskus atkritumus vai minerālus elementus un var izraisīt krēpošanu, brūnas krāsas, vai pirms laicīgu aparāta novecošanu: tīru veikalos pērkamu atmineralizētu ūdeni, veļas žāvējamo mašīnu ūdeni, smaržūdeni, mikstinātu ūdeni, ledusskapju ūdeni, bateriju ūdeni, kondicionieru ūdeni, destilētu ūdeni, uzvārītu, filtrētu ūdeni, ūdeni no pudelēm...



Izmantošana

Gludināt ar tvaiku

1. Piepildiet rezervuāru

- Atvienojiet gludekli no strāvas pirms to piepildiet.
- Novietojiet tvaika komandu uz SEC  - fig. 1.
- Paņemiet gludekli vienā rokā, nedaudz nolieciet to, ar pamatni uz leju - fig. 3.
- Lai atvērtu rezervuāra lūku, piespiediet pogu - fig. 2.
- Piepildiet rezervuāru - fig. 3 attēls – līdz iedaļai „MAX” (MAKS.), ledaļa MAX atbilst 350 mililitriem.
- Aizveriet rezervuāra lūku, līdz atskan klikšķis - fig. 4.
- Jūs varat pieslēgt jūsu gludekli pie elektrības.

2. Izvēlieties Jūsu gludināšanas programmu

- Gludeklis aprīkots ar Autosteam Control funkciju, kas nodrošina 8 gludināšanas programmas:
- no izvēlēta auduma veida, jūsu gludeklis automātiski un precīzi noteiks nepieciešamo temperatūru un tvaika daudzumu, lai nodrošinātu vislabāko rezultātu.
- Lai izvēlētos atbilstošu gludināšanas programmu, aktivizējiet termostatu, kas atrodas uz roktura - fig. 5.
- Rotācija uz kreiso pusi  : jūs varat izvēlēties programmas, kurām nepieciešami zemi temperatūras un tvaika līmeņi.
- Rotācija uz labo pusi  : jūs varat izvēlēties programmas, kurām nepieciešami augsti temperatūras un tvaika līmeņi.
- Izvēlēto programmu automātiski uzrāda kontroles panelis, kurš atrodas gludekļa priekšā - fig. 6.
- Novietojiet tvaika komandu uz tvaiku  - fig. 1.
- Kad jūsu gludeklis sasniedz nepieciešamo temperatūru, termostata indikators izslēdzās - fig. 7. Jūs varat gludināt.

3. Samitriniet veļu

- Kad jūs gludināt ar tvaiku vai sausi, vairākas reizes pēc kārtas nospiediet smidzinātāja („Spray”) pogu, lai samitrinātu veļu - fig. 8 un tiktu vaļā no izturīgām krokām.

4. Iegūstiet vairāk tvaika

- Ik pa laikam nospiediet tvaika padeves pogu, lai izgludinātu izturīgākās krokas - fig. 9.
- Ievērojiet pārīs sekunžu pauzi pirms atkārtotas spiešanas.

5. vertikāla gludināšana

- Ideāls variants lai tiktu vaļā no uzvalku, žakešu, svārku, aizkaru, krokām.
- Pakariniet drēbes uz pakarināmā un ar vienu roku izstiepiet audumu.
- Iestiet termostatu pozīcijā MAX - fig. 10.
- Nospiediet tvaika padeves pogu  vairākas reizes - fig. 9 un veidojiet kustību no augšas uz leju - fig. 11.
- Turiet gludekli pārīs centimetru attālumā no auduma, lai nesadedzinātu trauslus audumus.

6. Sistēma Anti-Calc Plus

- Jūsu tvaika gludeklis ir iebūvēta sistēma pret katlakmens veidošanos - fig. 12.
- Šī sistēma dod:
 - labāku gludināšanas kvalitāti: tvaika caurplūde ir vienmērīga, visas gludināšanas laikā.
 - jūsu aparāta ilgstošu darbību.

7. Pret-pilienu funkcija

- Autosteam Control sistēma, kas automātiski izvēlas tvaika daudzumu atkarībā no izvēlēta auduma, samazina tvaika izdalīšanos zemā temperatūrā, kā arī ļauj izvairīties no ūdens pilēšanas uz apģērba.

8. Auto-Stop drošības sistēma (atkarībā no modeļa)

- Jūsu drošībai elektroniskā sistēma atvieno strāvas pievadi un iedez automātiskās apturēšanas mirgojošo signāllampiņu - fig. 13 līdz ko:
 - Gludeklis vairāk par 8 minūtēm atrodas nekustīgā pozīcijā, uz balsta
 - Gludeklis vairāk par 30 sekundēm ir novietots ar virsmu uz leju vai nolikts uz sāniem.
- Lai atkal iedarbinātu gludekli, to vajag nedaudz pakustināt līdz signāllampiņa vairs nemirgo.

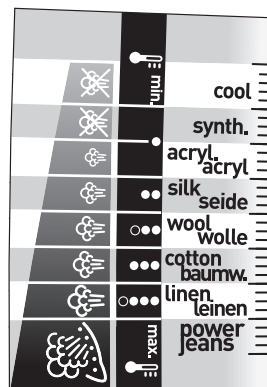

Mūsu padoms:

Audumi un gludināšanas temperatūras:

- Jūsu gludeklis ātri uzkarst: sāciet ar audumiem, kurus jāgludina zemā temperatūrā un beidziet ar tiem, kuriem nepieciešama augstāka temperatūra;
- Ja jūs pārejat uz programmu, kurai nepieciešama zemāka temperatūra, pagaidiet līdz termostata signāllampiņa no jauna iedegās pirms sākat atkal gludināt.
- Ja jūs gludināt audumu, kurš sastāv no dažādām šķiedrām: noregulējiet gludināšanas temperatūru balstoties uz trauslāko šķiedru.

Kad auto-stop drošības sistēma darbojas, ir normāli, ka termostata indikators paliek izslēgts.

9. Virsma Autoclean Catalys®

- Gludeklis ir aprīkots ar pašattīrošu virsmu - **fig. 14** kas darbojas ar katalīzes palīdzību.
- Tās unikālais pārklājums ļauj noņemt visus netīrumus, kas radušies parastas izmantošanas laikā.
- Rekomendējam visu laiku turēt gludekli uz balsta, lai pasargātu pašattīrošo virsmu.

Gludināt sausajā režīmā

- Noregulējiet temperatūru atkarīgi no gludināmā auduma.
- Novietojiet tvaika komandu uz „0”  - **fig. 1.**
- Jūs varat gludināt, kad signāllampīņa izslēdzas.

Uzglabāšana un tīrīšana

Atvienojiet gludekli no strāvas un ļaujiet tam atdzist pirms jūs to tīriet.

Tīriet atkalķošanas stieni (vienreiz mēnesī)

- Atvienojiet jūsu gludekli no strāvas un iztukšojiet rezervuāru.
- **Lai noņemtu pretapkalķošanas stieni, iestatiet termostatu pozīcijā MAX** - **fig. 10**, ieslēdziet tvaika pogu pozīcijā VAPEUR . Gludekļa stienis tagad ir izņemams - **fig. 15.**

Iedarbiniet auto-tīrīšanu (vienreiz mēnesī)

- Iemērciet stieni baltā etiķa vai dabīgas citronu sulas glāzē un atstājiet to tur 4. stundas. - **fig. 16.**
- Noskalojiet stieni ar krāna ūdeni un novietojiet to atpakaļ vietā.
- Aizvietojiet pretapkalķošanas stieni.

Nekad neaiztieciat stieņa galu!

1. Pašattīrīšanās

Lai aizkavētu kalķakmeņu nosēdumu veidošanos un pagarinātu jūsu gludekļa kalpošanas ilgumu, veiciet auto-tīrīšanu reizi mēnesī.

- **Novietojiet tvaika komandu uz „0”** .

- Gludekli ar pilnu rezervuāru nolieciet uz balsta un iestatiet termostatu pozīcijā MAX. - **fig. 10.**

- Atvienojiet gludekli un novietojiet to horizontāli virs izlietnes.
- Izņemiet atkalķošanas stieni.
- Viegli pakratiet gludekli virs izlietnes, līdz daļa ūdens (ar netīrumiem) iztecēs no pamatnes.
- Procedūras beigās, ievietojiet atkalķošanas stieni atpakaļ gludeklī un atkal pieslēdziet gludekli pie elektrības. Atstājiet to pieslēgtu 2. minūtes, stāvus uz tā aizmugurējās daļas, lai pamatne nožūtu.

2. Pamatnes tīrīšana

Gludeklis ir aprīkots ar pašattīrošu virsmu, kas darbojas ar katalīzes palīdzību.

Aktīvā unikālā virsma ļauj noņemt visus netīrumus, kas var būt radušies ikdienas lietošanas rezultātā parastos apstākļos.

Gludināšana ar nepareizi izvēlētu programmu var radīt netīrumus, no kuriem var atbrīvoties tikai mazgājot virsmu ar rokām. Tajā gadījumā iesakām izmantot mīkstu un mitru lupatu uz siltas virsmas, lai nesabojātu tās pārklājumu.

Ieteikumi:

pašattīrīšanās Funkcija palīdz samazināt katlakmens veidošanos Jūsu gludeklī.

Uzmanību!

Tvaika pogai obligāti jābūt pozīcijā VAPEUR  lai pretapkalķošanas stieni varētu izņemt vai ielikt atpakaļ vietā.

Uzmanību!

abrazīva tampona izmantošana bojā pamatnes pašattīrošo pārklājumu - **Fig. 17**

Nolieciat jūsu gludekli vietā

- Novietojiet tvaika komandu uz un atvienojiet gludekli no strāvas.
- Pagaidiet līdz pamatne atdzīst un iztukšojiet rezervuāru . Mazliet ūdens var palikt rezervuārā.
- Aptiniet vadu ap gludekļa aizmugurējo daļu.
- **Nolieciat auksto gludekli savā vietā, stāvus uz tā aizmugurējās daļas.**



Vide



Vides aizsardzība !

- ① Jūsu aprāts satur daudzus atkārtoti pārstrādājamus materiālus.
- ➔ Nododiet to savākšanas centrā vai aprobēto pakalpojumu centrā, lai tas tiktu pārstrādāts.

Problēma ar jūsu gludekli?

PROBLĒMAS	IESPĒJAMIE IEMESLI	RISINĀJUMI
<ul style="list-style-type: none"> • Ūdens tek caur pamatnes caurumiem. 	<ul style="list-style-type: none"> • Tvaika caurplūde ir pārāk liela. • Jūs novietojāt gludekli horizontāli neiztukšojāt to un nenovietojot tvaika komandu uz. 	<ul style="list-style-type: none"> • Samaziniet tvaika caurplūdi. • Apskatiet sadaļu „Nolieciet jūsu gludekli vietā”.
<ul style="list-style-type: none"> • Brūnas notekas nāk no pamatnes un notraipa veļu. 	<ul style="list-style-type: none"> • Jūs neizmantojat labu ūdens veidu. • Veļas šķiedras tika pamatnes caurumos un tur deg. 	<ul style="list-style-type: none"> • Nepievienojat atkalķošanās līdzekli ūdenim, ko lietojat gludeklī. • Veiciet auto-tīrīšanu un apskatiet sadaļu „kādu ūdeni izmantot?”
<ul style="list-style-type: none"> • Pamatne ir netīra vai brūna un var sasmērēt veļu. 	<ul style="list-style-type: none"> • Jūs esat gludinājis izmantojot neatbilstošu programmu (Temperatūra ir pārāk liela). • Jūsu veļa netika pietiekami labi izskalota vai jūs gludinājat jaunu drēbi pirms to izmazgājat. 	<ul style="list-style-type: none"> • Notīriet pamatni, kā uzrādīts augšā. Skat. nodaļu „Virsmas mazgāšana” • Izsmidziniet malku alkohola uz virsmas pirms gludināšanas.
<ul style="list-style-type: none"> • Jūsu gludeklis rada maz tvaika vai to nerada vispār. 	<ul style="list-style-type: none"> • Rezervuārs ir tukšs. • Atkalķošanas stienis ir netīrs. • Gludeklī ir kaļķakmens nosēdumi. • Jūsu gludeklis pārāk ilgi tika lietots sausajā režīmā. 	<ul style="list-style-type: none"> • Prepildiet to. • Notīriet atkalķošanas stieni. • Notīriet atkalķošanas stieni un veiciet auto-tīrīšanu. • Veiciet auto-tīrīšanu.
<ul style="list-style-type: none"> • Pamatne ir saskrāpēta vai bojāta. 	<ul style="list-style-type: none"> • Jūs nolikāt jūsu gludekli uz metāla gludekļu paliktnes. • Virsma ir mazgāta ar abrazīvu vai metālisku tamponu. 	<ul style="list-style-type: none"> • Vienmēr novietojiet jūsu gludekli uz tā aizmugurējās daļas. • Skat. nodaļu „Virsmas mazgāšana”
<ul style="list-style-type: none"> • Ūdens līst caur rezervuāra lūku. 	<ul style="list-style-type: none"> • Rezervuāra lūka nav kārtīgi aizvērta. 	<ul style="list-style-type: none"> • Pārlicinieties, ka rezervuāra lūka ir kārtīgi noslēgta (atskanot klikšķim).
<ul style="list-style-type: none"> • Gludeklis laiž tvaiku, rezervuāra piepildīšanas beigās. 	<ul style="list-style-type: none"> • Tvaika komandas kurssors nav uz . 	<ul style="list-style-type: none"> • Pārbaudiet, ka tvaika komanda ir uz .
<ul style="list-style-type: none"> • Izsmidzinātājs vai/un sausais tīrītājs nedarbojas. 	<ul style="list-style-type: none"> • Rezervuārā nav pietiekami daudz ūdens. 	<ul style="list-style-type: none"> • Ielejiet rezervuārā ūdeni.
<ul style="list-style-type: none"> • No gludekļa priekšas līst ūdens. 	<ul style="list-style-type: none"> • Ir pārsniegts līmenis MAX rezervuāra uzpildes laikā. 	<ul style="list-style-type: none"> • Iztukšojiet lieko ūdens daudzumu no rezervuāra.

**Jebkuras citas problēmas gadījumā,
vērsieties servisa centrā, lai jūsu gludeklis tiktu pārbaudīts.**

Jūsų saugumui

Jūsų saugumui šis prietaisas yra suderintas su taikytinomis normomis ir reglamentavimais (žemos įtampos, elektromagnetinio suderinamumo, aplinkos ir kitomis direktyvomis).

• Atidžiai perskaitykite šią instrukciją ir ateityje laikykite ją po ranka.

- Šio prietaiso negali naudoti asmenys (taip pat vaikai) su prastesniais fiziniais, jutimais ar psichiniais gebėjimais, taip pat neturintys pakankamai patirties ir žinių, išskyrus atvejus, kai už šių asmenų saugą atsakingas asmuo juos tinkamai apmoko saugiai naudotis prietaisu ir leidus jiems naudotis prietaisu kurį laiką stebi, ar kruopščiai laikomasi nurodymų.
- **Dėmesio! Jūsų elektros instaliacijos įtampa turi atitikti lygintuvo įtampą (220-240V). Jei prijungdami lygintuvą suklysite, galite nepataisomai jį sugadinti ir garantija nebegalios.**
- Lygintuvas turi būti jungiamas tik į žemintą elektros lizdą. Jei Jūs naudosite elektros ilgintuvą, patikrinkite ar tai yra dvipolis ilgintuvas (16A) su žeminimu.
- Jei maitinimo kabelis yra pažeistas, vengiant pavojaus, jis turi būti nedelsiant pakeistas įgaliotoje gamintojo taisykloje.
- Negalima naudoti prietaiso, jei jis nukrito, jei yra matomi pakenkimai, jei iš jo prateka vanduo arba prietaisui veikiant pastebėjus ką nors neįprasta. Niekada patys neardykite prietaiso: siekiant išvengti pavojaus, patikėkite jį patikrinti įgaliotoje gamintojo taisykloje.
- Niekada nenardinkite lygintuvo į vandenį!
- Norėdami atjungti prietaisą nuo maitinimo šaltinio, joku būdu netraukite jo už maitinimo kabelio. Pripildant arba plaunant vandens rezervuarą - **fig. 3** prieš valant, baigus lyginti visada išjunkite lygintuvą.
- Niekada nepalikite įjungto lygintuvo be priežiūros, taip pat valandos bėgyje, kol jis neatvės.
- Lygintuvo padas gali būti labai karštas: niekada jo nelieskite ir visada leiskite lygintuvui atvėsti, prieš jį padėdami į saugojimo vietą. Jūsų prietaisas leidžia garus, kurie gali tapti nudegimo priežastimi, ypač lyginant ant lyginimo lentos kampo. Niekada nenukripikite garų srauto į žmones arba gyvūnus.
- Lygintuvas turi būti naudojamas ir dedamas tik ant stabilaus paviršiaus. Jei Jūs statote lygintuvą ant laikiklio, įsitikinkite, kad jo paviršius yra stabilus.
- Šis prietaisas yra skirtas naudoti tik buityje. Gamintojas neatsako ir neteikia garantijos už netinkamą arba prieštaraujantį instrukcijoms naudojimą.

Aprašymas

- | | | | |
|---|--|----|--|
| 1 | Purkštukas | 9 | Maitinimo laidas |
| 2 | Termostato skydelis | 10 | Ypač platus kulnas su neslystančia pagalvėle |
| 3 | Pritvirtintas vamzdelis, neleidžiantis susidaryti kalkėms. | 11 | Talpyklos anga |
| 4 | Sauso/su garais lyginimo reguliatorius | 12 | Integruota nukalkinimo sistema |
| 5 | Purkštuko mygtukas | 13 | Termostato signalinė lemputė |
| 6 | Garų srauto mygtukas | 14 | Termostatas „Autosteam Control“ |
| 7 | Automatinio išsijungimo lemputė | 15 | Padas „Autoclean Catalys®“ |
| 8 | Patogi gelio rankena (priklausomai nuo modelio) | 16 | Rezervuaro užpildymo anga |

Prieš pirmą kartą naudodamiesi

Atidžiai perskaitykite naudojimo instrukciją.

Prieš įkaitindami lygintuvą, nuo pado nuimkite visas etiketes.

- **Prieš pirmą lyginimą su garais, mes Jums rekomenduojame išbandyti šią funkciją trumpai palaikant lygintuvą horizontalioje padėtyje atokiau nuo skalbinių.**
- **Tokiomis pačiomis sąlygomis keletą kartų spustelėkite garų srauto mygtuką.**
- **Pirmaisiais lygintuvo naudojimo kartais, lygintuvas gali skleisti šiek tiek dūmų ir nemalonų kvapą. Šie reiškiniai greitai išnyks naudojimo metu be jokių pasekmių.**

Kokį vandenį naudoti?

Jei Jūsų naudojamas vanduo yra labai kietas, maišykite jį su distiliuotu vandeniu šiomis proporcijomis:

- 50% vandens iš čiaupo,
- 50% distiliuoto vandens.

Kokį vandenį naudoti?

- Jūsų prietaisas yra skirtas naudoti vandenį iš čiaupo. Būtina 1 kartą per mėnesį atlikti automatinį nukalkinimą.
- Niekada nenaudokite vandens, kurio sudėtyje yra organinių atliekų arba mineralinių elementų; tai gali tapti priežastimi to, kad lyginant iš pado kris nešvarumai, ir pats prietaisas tamsaus trumpiau. Nenaudokite gryno distiliuoto vandens; vandens, skirto skalbinių džiovintuvams, šaldytuvams, kondicionieriams ir pan, kvėpenčio vandens, minkštinto vandens, lietaus vandens, virinto vandens, filtruoto, taip pat vandens iš butelių.



Naudojimas

Lyginimas su garais

1. Užpildykite rezervuarą

- Prieš užpildant vandeniu, išjunkite lygintuvą iš elektros tinklo.
- Nustatykite garų reguliatorių ties padėtimi SEC  - fig. 1.
- Viena ranka paimkite lygintuvą ir truputį jį pakreipkite padu žemyn. - fig. 3.
- Norėdami atidaryti talpyklos dangtelį, paspauskite mygtuką - fig. 2.
- Į talpyklą vandens pripilkite - fig. 3 iki žymos „MAX“. Iki žymos „MAX“ telpa 350 cc vandens.
- Uždarykite talpyklos dangtelį – turi pasigirsti spragtelėjimas - fig. 4.
- Jūs galite įjungti lygintuvą į elektros tinklą.

2. Pasirinkite lyginimo programą

- Lygintuve yra „Autosteam Control“ funkcija, kurioje siūlomos 8 lyginimo programos:
- Priklausomai nuo pasirinkto audinio tipo, lygintuvas automatiškai ir tiksliai nustato pritaikytus temperatūros lygius ir garų kiekį, kad būtų užtikrintas geriausias rezultatas.
- Norėdami pasirinkti tinkamą lyginimo programą, nustatykite po rankena esantį termostatą. - fig. 5.
- Pasukimas į kairę pusę : Jūs patenkate į programų, kurios reikalauja žemo temperatūros ir garų lygio, zoną.
- Pasukimas į dešinę pusę : Jūs patenkate į programų, kurios reikalauja aukšto temperatūros ir garų lygio, zoną.
- Pasirinkta programa automatiškai parodoma informacinio skydo ekrane (esančiame lygintuvo priekyje) - fig. 6.
- Nustatykite garų reguliatorių ties padėtimi „garai“  - fig. 1.
- Kai Jūsų lygintuvas pasiekia reikalingą temperatūrą, termostato lemputė užgesa. - fig. 7. Jūs galite lyginti.

3. Skalbinų drėkinimas

- Lygindami su garais arba sausi, keletą kartų iš eilės paspauskite purkštuko mygtuką kad sudrėkinti skalbinius ir išlyginti susigulėjusias raukšles - fig. 8.

4. Garų srautas

- Laikas nuo laiko nuspauskite garų srauto mygtuką, kad išlyginti susigulėjusias raukšles - fig. 9.
- Išlaikykite keletos sekundžių intervalą tarp dviejų nuspaudimų.

5. Vertikalus lyginimas

- Idealu lyginant kostiumus, švarkus, sijonus, užuolaidas...
- Pakabinkite rūbą ant pakabos ir viena ranka laikykite audinį.
- Nustatykite termostatą ties žyma „MAX“ - fig. 10.
- Spauskite garų srauto mygtuką pulsuojančiai () - fig. 9 ir lyginkite iš viršaus į apačią - fig. 11.
- Lygintuvą laikykite keleto centimetrų atstumu nuo audinio, kad nesudeginti jautrių pluoštų.

6. Sistema „Anti-Calc Plus“

- Jūsų garinis lygintuvas turi įmontuotą nukalkinimo sistemą - fig. 12.
- Ši sistema suteikia:
- Geriausią lyginimo kokybę: garų srautas lieka pastovus viso lyginimo metu.
- Pratęsia lygintuvo naudojimo laiką.

7. Lašėjimo stabdymo funkcija

- „Autosteam Control“, t. y. automatinis garų parinkimas pagal pasirinktą audinį, leidžia sumažinti garų kiekį esant žemai temperatūrai ir išvengti vandens lašėjimo ant audinio iš lygintuvo.

8. Automatinis išsijungimas (priklausomai nuo modelio)

- Siekiant užtikrinti jūsų saugumą, elektroninė sistema išjungia elektros maitinimą ir **automatinio išsijungimo lemputė mirksi - fig. 13 kai:**
- Lygintuvas ilgiau nei 8 minutes stovi atremtas kulnu.
- Lygintuvas ilgiau nei 30 sekundžių yra paguldytas ant pado arba atremtas šonu.
- Norint, kad lygintuvas vėl pradėtų veikti, pakanka lygintuvą lengvai pajudinti, kol signalinė lemputė nustos blykčioti.

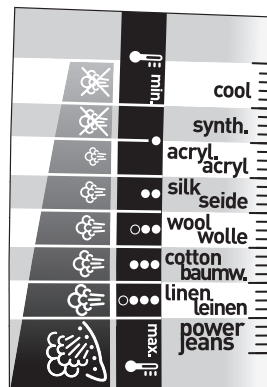

Mūsų patarimas : Audiniai ir lyginimo temperatūra:

- Jūsų lygintuvas įkaista greitai: pradėkite lyginti nuo audinių, kurie yra lyginami žemiausioje lyginimo temperatūroje, ir baikite tais, kurie reikalauja aukščiausios temperatūros.
- Jei Jūs pereinate prie programos, reikalaujančios žemesnės temperatūros, prieš pradėdami iš naujo lyginti palaukite, kol termostato signalinė lemputė vėl užsidegs.
- Jei Jūs lyginate audinį, kurio sudėtyje yra skirtingų pluoštų, temperatūrą nustatykite pagal jautriausią sudedamąjį pluoštą.

Veikiant automatinio išsijungimo funkcijai, yra normalu kai termostato signalinė lemputė lieka užgesusi.

9. Padas „Autoclean Catalys®

- Lygintuve yra savaime nusivalantis padas - fig. 14 veikiantis katalizės principu.
- Jo išskirtinė danga leidžia nuolat pašalinti visus nešvarumus, atsirandančius įprastai naudojant lygintuvą. Rekomenduojama lygintuvą visada statyti ant kulno, kad būtų apsaugota jo savaime nusivalanti danga.

Sausas lyginimas

- Nustatykite norimą temperatūrą pagal lyginamą audinį.
- Nustatykite garų reguliatorių ties „0“ padėtimi- ☒ - fig. 1.
- Jūs galėsite pradėti lyginti, kai signalinė lemputė užges.

Priežiūra ir valymas

Prieš valymą išjunkite lygintuvą ir leiskite jam atvėsti.

Prieškalkinio strypelio valymas (vieną kartą per mėnesį)

- Išjunkite lygintuvą iš maitinimo ir ištuštinkite rezervuarą.
- **Norėdami išimti kalkėms susidaryti neleidžiantį vamzdelį, termostatą nustatykite ties padėtimi „MAX“ - fig. 10, reguliavimo mygtuką pasukite ties padėtimi „VAPEUR“ ☒, ir galite lygintuvo vamzdelį ištraukti - fig. 15.**

Niekada nelieskite strypelio galo

- Panardinkite strypelį 4 valandoms į stiklinę su baltuoju actu arba dar geriau į stiklinę su natūraliomis citrinos sultimis. - fig. 16.
- Praplaukite vožtuvą po tekančiu vandeniu.
- Kotelį praskalaukite iš čiaupo tekančiu vandeniu ir įstatykite į vietą.

Lygintuvas neveikia be atikalkinio strypelio

1. Automatinis išsivalymas

Kad atitolinti apsinešimą nuoviromis ir prailginti lygintuvo tarnavimo laiką, atlikite automatinį valymą vieną kartą per mėnesį.

- Nustatykite garų reguliatorių ties „0“ padėtimi- ☒.

- Pastatykite lygintuvą ant kulno, pripylę pilną talpyklą vandens, o termostatą nustatykite ties padėtimi „MAX“ - fig. 10.
- Išjunkite lygintuvą iš elektros tinklo ir laikykite jį horizontaliai virš kriauklės.
- Ištraukite priešalkinį strypelį.
- Truputį pakratykite lygintuvą virš kriauklės, kad dalis vandens (su nešvarumais) ištėkėtų pro lygintuvo padą.
- Operacijos pabaigoje įstatykite į vietą priešalkinį strypelį, įjunkite 2 minutėms pastatytą ant kulno lygintuvą į elektros tinklą, kad išdžiūtų jo padas.

2. Lygintuvo pado valymas

Lygintuve yra savaime nusivalanti pado danga, veikianti katalizės principu.

Jo išskirtinė aktyviai veikianti danga leidžia pastoviai šalinti visus nešvarumus, kurie gali atsirasti kasdien įprastomis sąlygomis naudojant lygintuvą.

Tačiau lyginant pagal nepritaiktą programą, gali likti žymės, kurias reikia nuvalyti rankomis. Šiuo atveju patariama dar šiltą padą valyti švelniu drėgnu skudurėliu, kad nebūtų pakenkta dangai.

Patarimas: automatinis išsivalymas sumažins kalkių lygį Jūsų lygintuve. **Dėmesio!** Kad būtų galima išimti ar įdėti lygintuvo vamzdelį, neleidžiantį susidaryti kalkėms, garų reguliavimo mygtukas būtina turi būti nustatytas ties padėtimi „VAPEUR“ ☒.

Dėmesio! Naudojant šveitimui skirtą kempinę, pakenkiama savaime nusivalančiai pado dangai - Fig. 17

Laikymas

- Nustatykite garų reguliatorių ties žyma ir išjunkite lygintuvą.
- Palaukite, kol lygintuvo padas atvės ir ištuštinkite vandens rezervuarą ☒. Rezervuare gali likti truputi vandens.
- Apvyniokite laidą apie lygintuvo kulną.
- **Atvėsusį lygintuvą laikykite pastatytą ant kulno.**

Aplinka



Saugokime aplinką!

ⓘ Šis prietaisas yra pagamintas iš perdirbamų ar antrinių žaliavų.

➔ Atiduokite jį buitinės technikos surinkimo vietoje, jei tokios nėra - palikite įgaliotame aptarnavimo centre, kad būtų užtikrintas tinkamas prietaiso perdirbimas.

Problema su Jūsų lygintuvu?

PROBLEMAS	GALIMOS PRIEŽASTYS	SPRENDIMAI
<ul style="list-style-type: none">Iš pado skylių laša vanduo.	<ul style="list-style-type: none">Garų srautas yra per didelis.Jūs laikėte lygintuvą horizontalioje padėtyje, neištuštinę jo rezervuaro ir nenustatę garų regulatoriaus ties padėtimi.	<ul style="list-style-type: none">Sumažinkite nuotekį.Žiūrėkite skyrelį „Laikymas“.
<ul style="list-style-type: none">Iš pado varva rudas vanduo ir tepa skalbinius.	<ul style="list-style-type: none">Jūs naudojote chemines nuoviras šalinančias priemones.Jūs naudojate netinkamą vandenį.	<ul style="list-style-type: none">Nedėkite jokio nuoviras šalinančio produkto į rezervuaro vandenį.Atlikite automatinį valymą ir žiūrėkite skyrelį „Kokį vandenį naudoti?“
<ul style="list-style-type: none">Padas yra nešvarus arba parudavęs ir gali ištepti audinius.	<ul style="list-style-type: none">Jūs lyginote pagal nepritaikytą programą (per aukštą temperatūrą).Jūs naudojate krakmolą.	<ul style="list-style-type: none">Išvalykite lygintuvą kaip nurodyta aukščiau. Žiūrėkite skyrių „Pado valymas“.Krakmolą purkškite ant išvirkščiosios lyginamos pusės.
<ul style="list-style-type: none">Jūsų lygintuvus gamina mažai arba negamina garo.	<ul style="list-style-type: none">Rezervuaras yra tuščias.Prieškalkinis strypelis yra užsiteršęs.Jūsų lygintuvus yra apsinešęs nuosėdomis.Jūsų lygintuvus buvo per ilgai naudojamas sausam lyginimui.	<ul style="list-style-type: none">Papildykite jį.Notiriet pamatni, ką uzrādīts augšā. Izsmidziniet cietu apģērba otrajā pusē, nevis tajā, kuru gludiniet.Nuvalykite priekalkinį strypelį ir atlikite automatinį valymą.Atlikite automatinį valymą.
<ul style="list-style-type: none">Padas yra subraižytas arba apgadintas.	<ul style="list-style-type: none">Jūs dėjote lygintuvą horizontaliai ant metalinio lygintuvo laikyklio.Padą valėte su šveitimui skirta arba metaline kempine.	<ul style="list-style-type: none">Visada statykite Jūsų lygintuvą ant kulno.Žiūrėkite skyrių „Pado valymas“.
<ul style="list-style-type: none">Pro talpyklos dangtelį bėga vanduo.	<ul style="list-style-type: none">Blogai uždarėte talpyklos dangtelį.	<ul style="list-style-type: none">Patikrinkite, ar talpyklos dangtelis yra gerai uždarytas (užtarant turi pasigirsti spragtelėjimas).
<ul style="list-style-type: none">Lygintuvus pradeda leisti garus baigiant pildyti rezervuarą.	<ul style="list-style-type: none">Garų regulatorius nėra nustatytas ties padėtimi 	<ul style="list-style-type: none">Patikrinkite, kad garų regulatorius būtų ties padėtimi
<ul style="list-style-type: none">Purkštukas ir (arba) slėgio funkcija neveikia.	<ul style="list-style-type: none">Rezervuare nėra pakankamai vandens.	<ul style="list-style-type: none">Papildykite rezervuarą.
<ul style="list-style-type: none">Vanduo teka iš priekinės lygintuvo dalies.	<ul style="list-style-type: none">Pildydami talpyklą, viršijote lygį „MAX“.	<ul style="list-style-type: none">Pro talpyklos angą nupilkite nereikalingą vandenį.

Visų kitų problemų atvejais kreipkitės į gamintojo garantinio aptarnavimo centrą, kad patikrintų Jūsų lygintuvą.