

KRUPS

COFFEE CRUSH

SA400 -SA401

User Manual

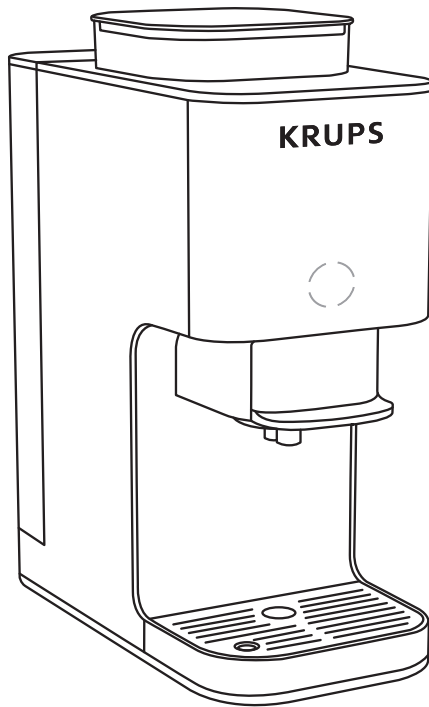

3214000220

www.krups.com

CONTENTS

1. Description p.3
2. Technical specifications..... p.5
3. Important safety information p.5
4. First-time use..... p.5
5. Preparing coffee p.7
6. Preparation with ground coffee..... p.11
7. Cleaning p.13
8. Descaling p.14
9. Meaning of light signals..... p.16
10. Troubleshooting..... p.17
11. End of life of electrical and electronic products..... p.18

1. DESCRIPTION

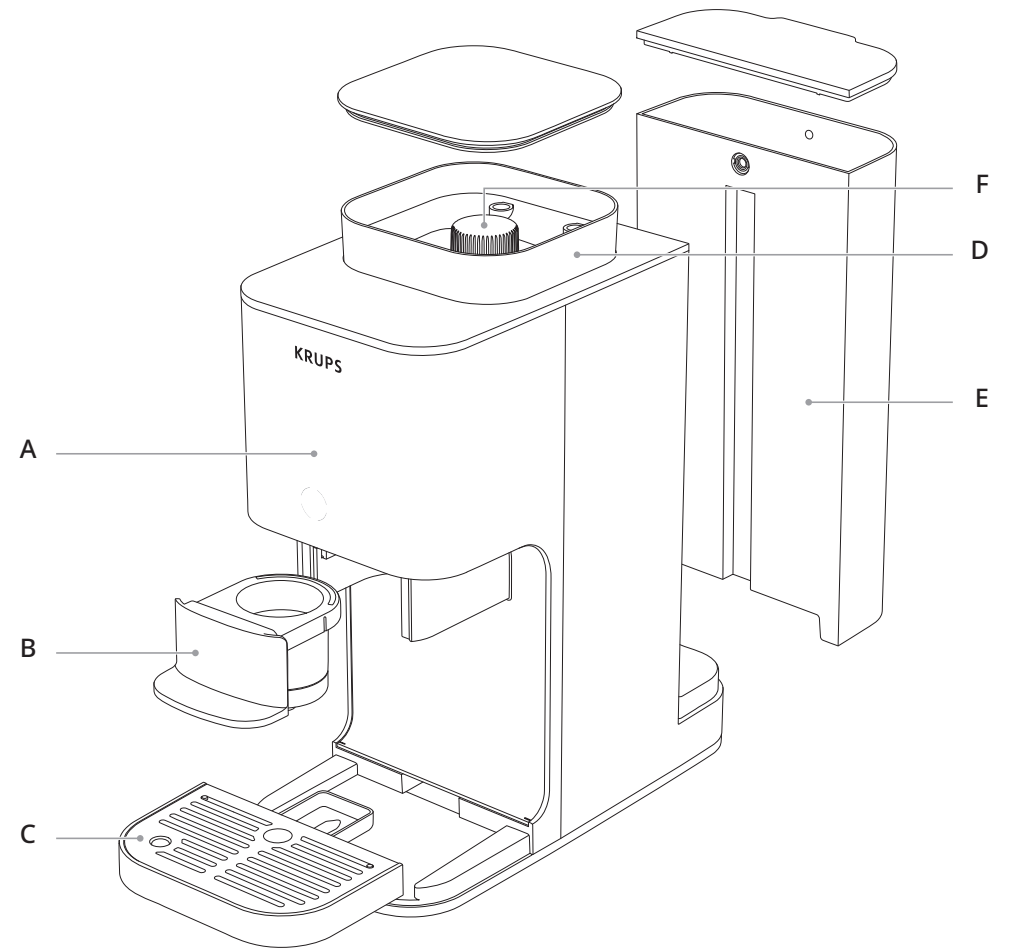

A Control screen
B Coffee drawer
C Drip tray

D Coffee bean container
E Water tank
F Grind adjustment knob*

*Depending on the model

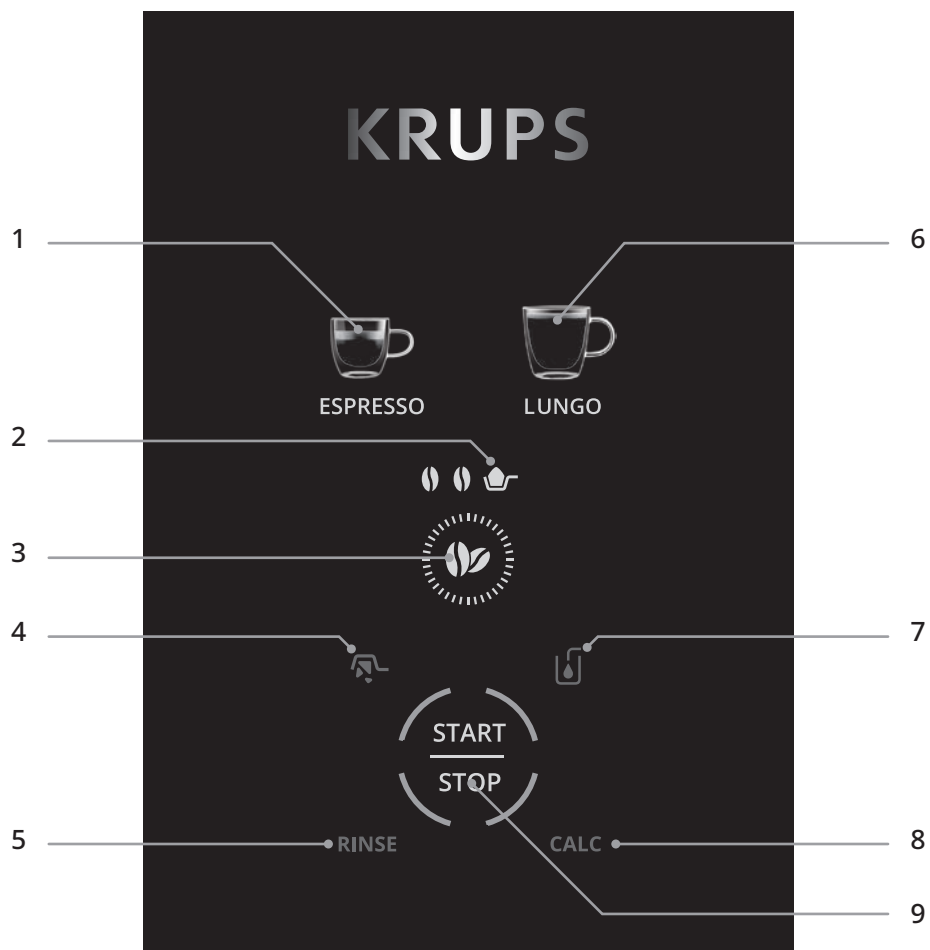

- | | |
|-----------------------------|-------------------|
| 1 Espresso | 6 Long coffee |
| 2 Ground coffee mode | 7 Add water alert |
| 3 Intensity setting | 8 Descale alert |
| 4 Empty Coffee drawer alert | 9 START/STOP |
| 5 Rinse alert | |

2. TECHNICAL SPECIFICATIONS

- Pump pressure 15 bar
- Dimensions 150 mm x 360 mm x 295 mm

3. IMPORTANT SAFETY INFORMATION

- Read all of the instructions carefully before using the appliance, particularly the safety precautions.
- This appliance is intended for home use only.
- The appliance must only be plugged into a standard power supply and must comply with the voltage and frequency specifications shown on the appliance's safety label.

4. FIRST-TIME USE

Note: This machine is new and has been tested with coffee prior to packaging. Although it has been cleaned, there may be a small amount of residual coffee remaining on the inside. This is normal and will not affect the machine's performance.

To ensure correct operation from the very first use, please follow these steps before using your machine for the first time:

1. Unpacking the machine

- Remove the machine from its packaging carefully.
- Check that all of the parts are there and in good condition.
- Remove the paper band located on the inside of the coffee bean container.
- Remove the sticker from the machine's panel.

2. Fill the water tank

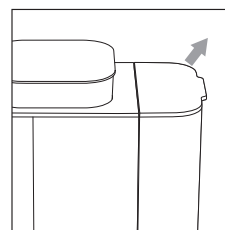

- Remove the water tank.

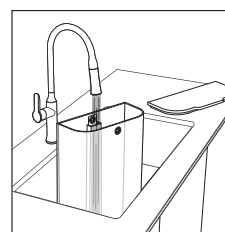

- Fill it with water up to the MAX level.

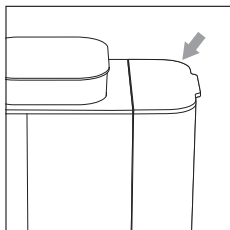

- Attach it back onto the machine.

3. Switch on the machine and carry out a first rinse

We recommend running a rinsing cycle without coffee before the first use.

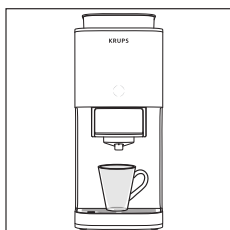

- Place a cup (at least 70 ml) under the brewing head.

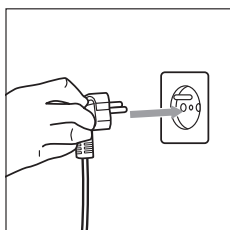

- Plug in the machine.

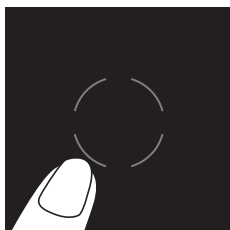

- Press the central orange button to switch it on.

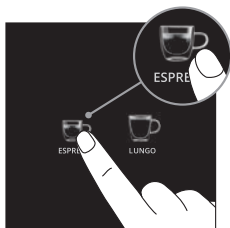

- Press the espresso button.

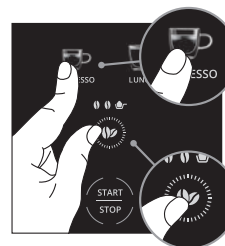

- Press the espresso button and coffee bean button at the same time to activate the rinsing mode.

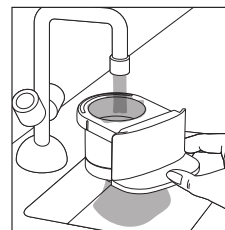

- Rinsing will start and end automatically.
- Rinse the Coffee drawer.

5. PREPARING COFFEE

With coffee beans

1. Fill the coffee bean container

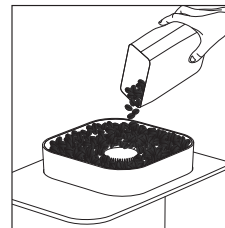

- Pour fresh coffee beans into the coffee bean container.

2. Adjust the grind setting.*

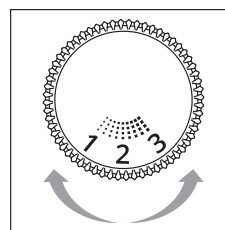

- Open the lid of the coffee bean container. Turn the adjustment knob to select your preferred grind size:

- **Lower-number setting:** fine grind => for a powerful and intense espresso
- **Medium setting:** medium grind => for a balanced flavour
- **Higher-number setting:** coarse grind => for filter coffee

*depending on the model



Only adjust the grind size while the coffee grinder is in operation, while making coffee. Adjusting it when the grinder is not in operation could damage the mechanism.

Note: After changing the grind size setting, make a coffee so that the adjustment is adequately perceptible in terms of both taste and flow.

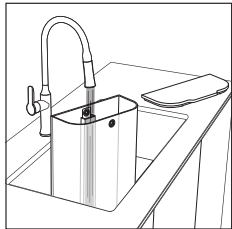

- Fill the water tank with water up to the MAX level.

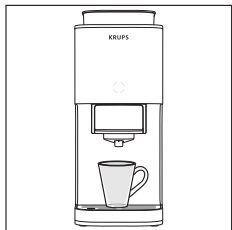

- Place your cup under the coffee outlet.
Note: Remove the drip tray for a large cup.

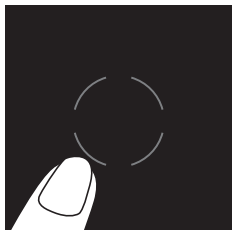

- Switch on the appliance.

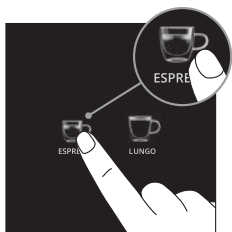

- Select your preferred style of coffee.

3. Customise your drink settings if you wish.

Adjust the drink to your preferences:

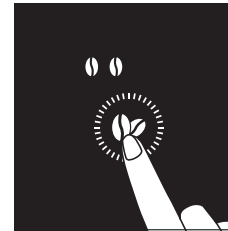

- **Intensity of coffee:** choose from 2 intensity levels

4. Start coffee-making

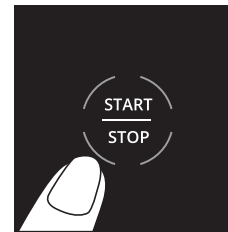

- Press the START/STOP button. The machine will start the coffee-making process.



Avoid removing the tank while in operation, otherwise you may need to restart the coffee-making process.

5. Enjoy your drink

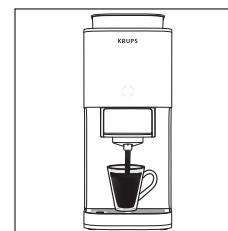

- Once the coffee has automatically finished flowing out, your drink is ready for you to enjoy!
Note: You can stop the flow of coffee part-way through by pressing the START/STOP button.

6. Empty the used coffee grounds

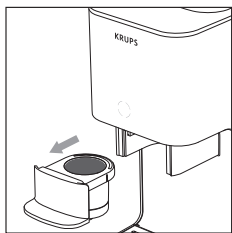

- Remove the Coffee drawer

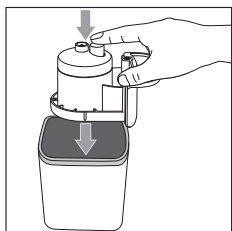

- Turn the drawer upside down over a suitable container, then press the button. You can also tap the tray gently to remove the coffee grounds.

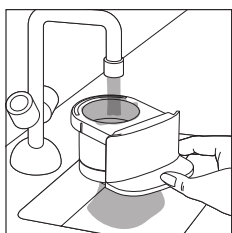

- Rinse the drawer using water.

7. Switch the machine off

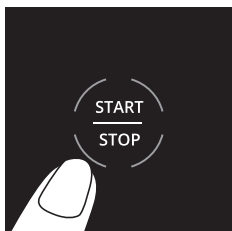

- To switch the machine off after using it, press the START/STOP button for 2 seconds.
Note: If no action is taken, after 8 minutes, the machine will switch off automatically.

6. PREPARATION WITH GROUND COFFEE

Use this mode to make coffee using ground coffee (such as decaffeinated coffee). In this case, the coffee grinder will not be used.

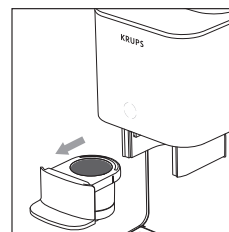

- Remove the drawer.

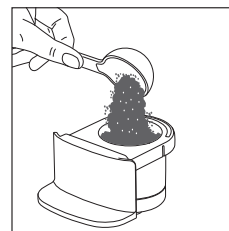

- Pour a portion of ground coffee into the drawer.
Note: If your ground coffee is too fine, the machine will not be able to extract the coffee properly.

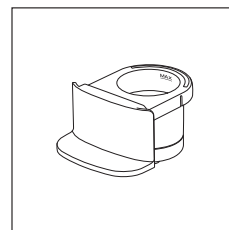

Do not exceed the MAX line shown inside the drawer.

- Note:** Reduce the amount of coffee if you are using very finely ground coffee.

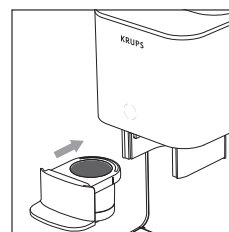

- Put the drawer back in its place

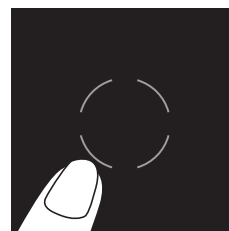

- Switch the machine on

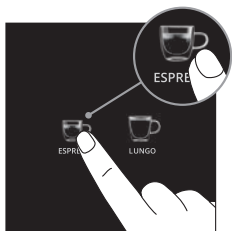

- Choose which drink you want to make.

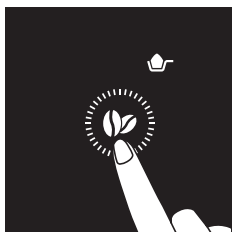

- Select ground coffee mode
- Press the intensity button as many times as necessary until the ground coffee icon appears on the screen.

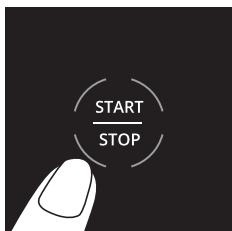

- Press the START/STOP button to start extraction.

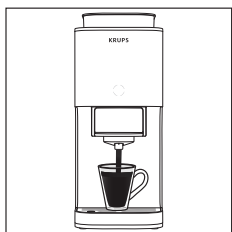

- Enjoy your drink.

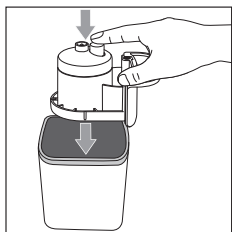

- Empty the used coffee grounds.

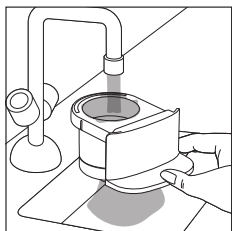

- Rinse out the drawer.

7. CLEANING

Regular cleaning ensures an optimal performance and preserves the quality of the coffee.

1. Rinse the drawer after each use

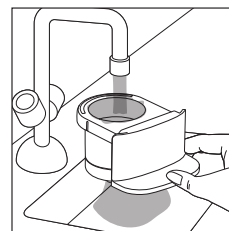

- Remove the drawer and rinse it carefully with warm water to get rid of any coffee residue.

2. Regular cleaning

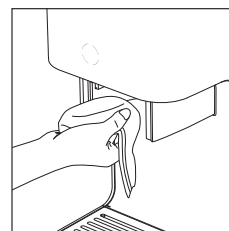

- Empty and clean the drip tray
- After removing the drawer, clean the head with a damp cloth to get rid of the coffee residue.

3. Rinsing

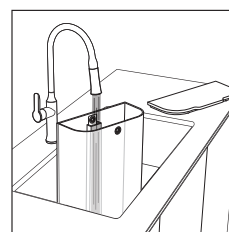

- When the rinse alert appears, follow the steps below to rinse your machine.
- Fill the tank with clean water.

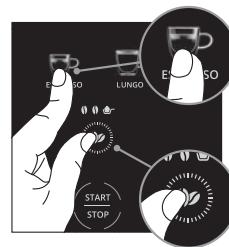

- Place a 70 ml cup under the coffee outlet. The cup will collect the rinse water during the cycle.
- Put the empty drawer in position.
- Press the **Bean and Espresso** buttons simultaneously to select rinse mode.
- Press the START/STOP button to activate rinse mode.

4. End of rinsing

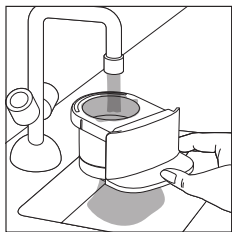

- When all of the coffee style icons are back to normal, the rinsing process is complete.
- Remove the drawer and rinse it with water.
- Your machine is now ready for use.

8. DESCALING



Limescale can impair the flavour of the coffee and affect the smooth running of your machine.

When the CALC alert appears, follow the steps below to descale your machine:

- The CALC alert is displayed after 200 cycles: We recommend that you descale the machine.
- After 230 cycles (without descaling), the machine will no longer be able to prepare drinks. The CALC alert, the Lungo cup and the coffee bean are displayed on the screen. This means it is necessary to descale the machine.

1. Prepare the descaling solution

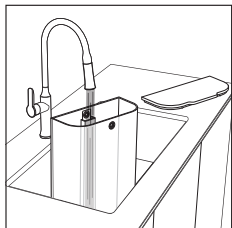

- Remove the water tank.
- Fill it with 1 litre of room-temperature water.

Note: *KRUPS descaler is available for purchase from the official KRUPS website and other retailers.

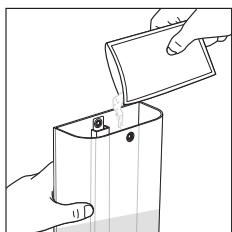

- Add the entire contents of the KRUPS descaler* to the tank and mix it until it has completely dissolved.
- Place a container with a capacity of at least 2 litres under the coffee outlet and the steam nozzle. This container will collect all of the liquid that is released during the cycle.

2. Start the descale programme

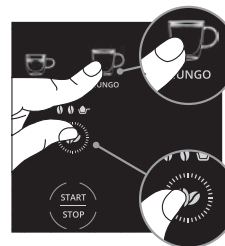

- **To begin:** Press and hold the Bean and Lungo buttons simultaneously for 3 seconds.

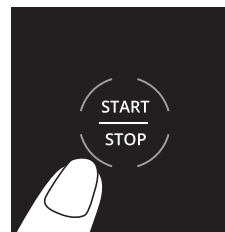

- Press the START/STOP button to start the descaling process.
- The coffee style icons will light up, one by one, indicating that the descaling process is under way.

3. Monitor the process

When the “water tank” alert appears during the process:

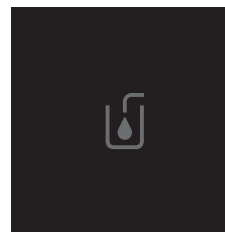

- Empty the tank and clean it.
- Empty the container located below the coffee outlet and put it back in position.
- Refill the water tank up to the MAX level and put it back in position.
- The “water tank” alert will disappear.
- Press START/STOP again.
- The cycle will continue.

Note: Keep an eye on the container and empty it if necessary.

You can pause the cycle by pressing the START/STOP button if you need to empty the container. If the “water tank” alert appears again, you need to add more water to the tank.

4. End of descaling

- When all of the coffee style icons are lit again together and the CALC alert has disappeared, the descaling process is complete.

Note: You can also start a descaling cycle manually by following the same steps.

9. MEANING OF LIGHT SIGNALS

INDICATOR LIGHT	MEANINGS	SOLUTIONS
	There are coffee grounds remaining in the drawer from the last coffee that was made.	Remove the drawer and empty out the coffee grounds. Then rinse it before using it again.
	There is not enough water in the water tank.	Add clean water to the water tank.
RINSE	Your machine needs to be rinsed.	Start a rinse process by following the steps in the user manual.
CALC	Your machine needs to be descaled.	Start a descale process by following the steps in the user manual.
	Excessive pressure on the system is preventing coffee extraction.	Press and hold the START/STOP button for 2 seconds to switch off the machine. Press the START/STOP button again to switch on the machine. Clean the drawer and start your drink preparation again.

10. TROUBLESHOOTING

PROBLEMS	POSSIBLE CAUSES	SOLUTIONS
The machine is not switching on.	The power cord is not plugged in.	Check the electrical connection and plug it into a socket that is working.
	START/STOP button not pressed.	Press the START/STOP button.
	The outlet is blocked by coffee residue.	Rinse the drawer
Coffee is not flowing out.	There is not enough water in the tank.	Fill the water tank.
	It might have been a while since you last used it.	Start a rinse cycle and clean the brewing head with a damp cloth to remove any coffee residue.
	Ground coffee is too fine.	Use a coarser grind.
The amount of coffee has decreased.	Limescale.	Start a descale cycle.
The coffee is too weak or too strong.	The grind setting is wrong.*	Adjust the grind setting (see "Preparing coffee" section)
	The coffee intensity is not set correctly.	Adjust the intensity in the drink settings. (See the "Prepare your coffee" section)
The coffee is not hot enough.	The cup has not been pre-heated.	Rinse the cup with hot water prior to use.
The coffee grinder is not working.	The coffee bean container is empty.	Add coffee beans.
The CALC alert has lit up and I cannot make coffee.	The machine needs descaling	Run descale cycles.
The CALC alert is still active.	Descal cycle not completed.	Run descale cycles in full.
Water is leaking from under the machine.	The drip tray is full or misaligned.	Empty the drip tray and reposition it correctly.
The "add water" alert is displayed.	There is not enough water in the water tank.	Fill the water tank.
	Water tank inserted wrongly.	Remove the water tank and insert it firmly.
How can I switch off the machine manually?		Press and hold the START/STOP button for 2 seconds. Alternatively, your machine will switch off automatically after 8 minutes.

*depending on the model

PROBLEMS	POSSIBLE CAUSES	SOLUTIONS
How can I resolve a blocked machine?		Press START/STOP to switch off the machine. Unplug it and wait for 1 minute, then plug it in again. Press START/STOP again to switch it back on.
	Your machine has not been descaled.	Run a descale cycle.

If one of these problems persists, please contact KRUPS customer service.

11. END OF LIFE OF ELECTRICAL AND ELECTRONIC PRODUCTS

We are playing our part in protecting the environment!



- ① Your product contains various materials that can be reused or recycled.
- ➔ Take it to an approved service centre or collection point for it to be dealt with in the most appropriate way.

ÍNDICE

1. Descripción	p.20
2. Especificaciones técnicas	p.22
3. Información de seguridad importante	p.22
4. Uso por primera vez	p.22
5. Preparación de café.....	p.24
6. Preparación con café molido.....	p.28
7. Limpieza.....	p.30
8. Descalcificación.....	p.31
9. Significado de las alertas luminosas	p.33
10. Solución de problemas	p.34
11. Manejo responsable al final de la vida útil	p.35

1. DESCRIPCIÓN

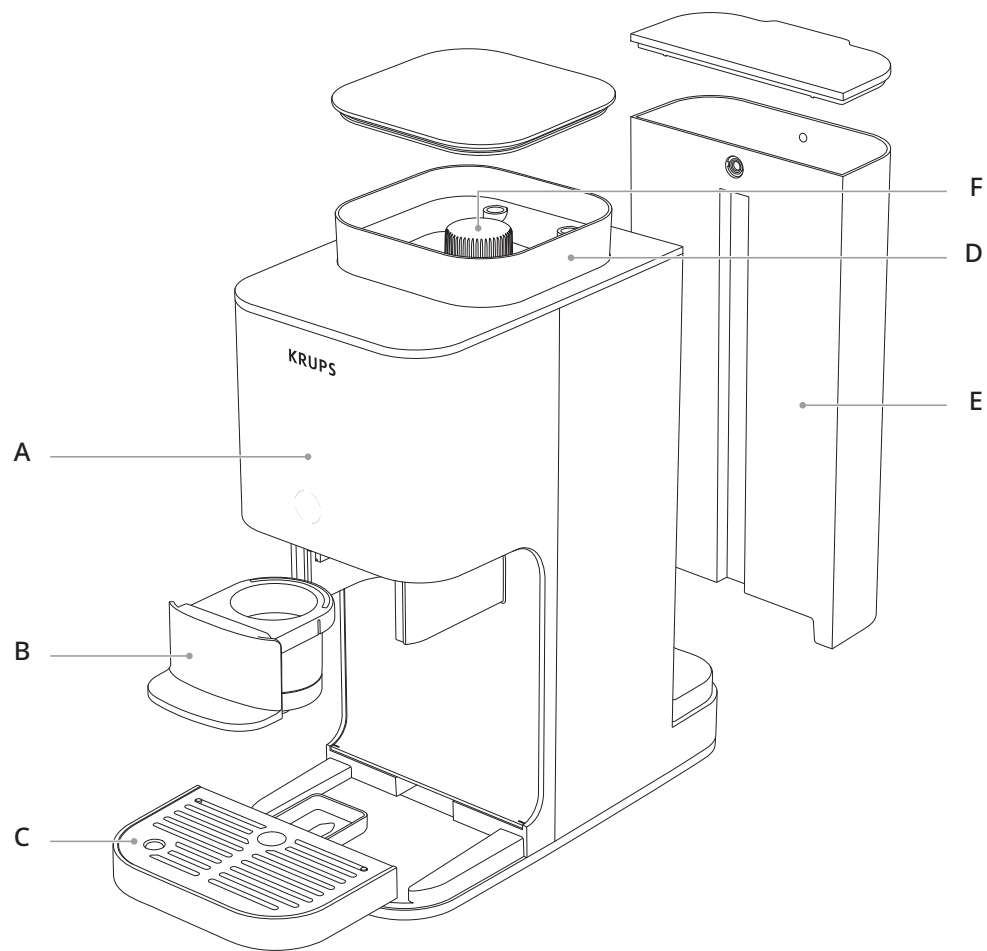

- A Pantalla de control
- B Organizador de cápsulas
- C Bandeja de goteo
- D Recipiente para el café en granos
- E Tanque de agua
- F Perilla de ajuste del grado de molienda*

*Según el modelo



- 1 Espresso
- 2 Modo de café molido
- 3 Configuración del grado de intensidad
- 4 Alerta: Vacíe el cajón de café
- 5 Alerta de enjuague
- 6 Lungo
- 7 Alerta de agregar más agua
- 8 Alerta de descalcificación
- 9 INICIO/PARADA

2. ESPECIFICACIONES TÉCNICAS

- Presión de la bomba: 15 bar
- Dimensiones: 150 mm x 360 mm x 295 mm

3. INFORMACIÓN DE SEGURIDAD IMPORTANTE

- Leer detenidamente todas las instrucciones antes de usar la máquina, en especial las instrucciones de seguridad.
- Esta máquina se fabricó para uso doméstico únicamente.
- Solo se debe enchufar en una fuente de alimentación eléctrica estándar y debe cumplir con las especificaciones de frecuencia y voltaje que se muestran en la etiqueta de seguridad de la máquina.

4. USO POR PRIMERA VEZ

Nota: Esta máquina es nueva y se probó con café antes de embalarla. Aunque se limpió, puede tener una pequeña cantidad de café residual en su interior. Esto es normal y no afectará su funcionamiento.

Para garantizar el funcionamiento correcto desde el inicio, siga estos pasos antes de usar la máquina por primera vez:

1. Desembalar la máquina

- Saque el artefacto del embalaje cuidadosamente.
- Verifique que estén todas las piezas y en buenas condiciones.
- Retire la banda de papel ubicada en el interior del depósito de granos de café.
- Retire el adhesivo que recubre el panel de la máquina.

2. Llenar el tanque de agua

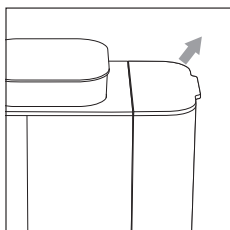

- Retire el tanque de agua.

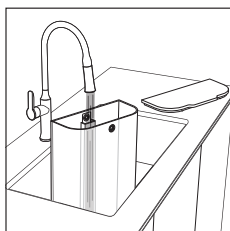

- Llénelo con agua hasta la marca de nivel MÁX.

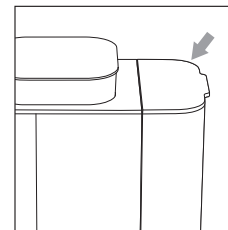

- Vuelva a colocarlo en la máquina.

3. Encender la máquina y realizar el enjuague

Aconsejamos realizar un ciclo de enjuague sin café antes de utilizarla por primera vez.

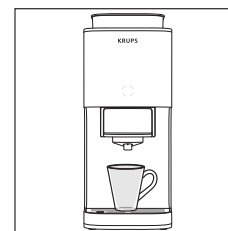

- Coloque una taza (de 70 ml como mínimo) debajo del cabezal del café.

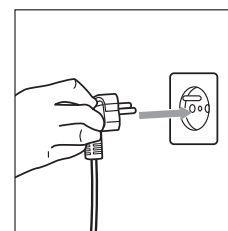

- Enchufe la máquina.

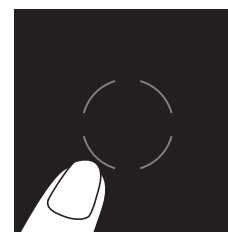

- Presione el botón naranja del centro para encenderla.

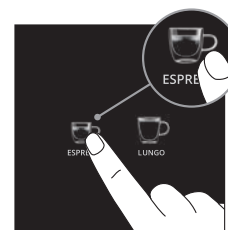

- Presione el botón de Espresso.

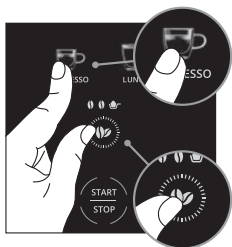

- Presione el botón de Espresso y de Café en granos al mismo tiempo para activar el modo de enjuague.

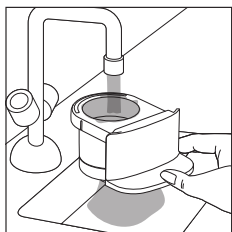

- El proceso de enjuague comenzará y finalizará automáticamente.
- Enjuague el cajón de café

5. PREPARACIÓN DE CAFÉ

Con el café en granos

1. Llenar el depósito de café en granos

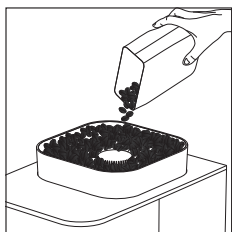

- Vuelque los granos en el depósito.

2. Ajustar la configuración de la molienda*

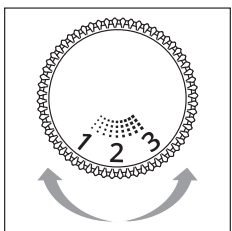

- Saque la tapa del depósito de café en granos. Gire la perilla de ajuste para seleccionar el grado de molido deseado:

- **Configuración de graduación baja:** molido fino => para un espresso fuerte e intenso
- **Configuración de graduación media:** molido medio => para lograr un sabor equilibrado
- **Configuración de graduación alta:** molido grueso => para café de filtro

*Según el modelo



Ajuste la graduación de molienda únicamente cuando el molinillo de café esté en funcionamiento, mientras se prepara el café. Hacerlo cuando el molinillo no está en uso puede dañar su mecanismo.

Nota: Después de cambiar la configuración del grado de molienda, prepare un café para que el ajuste sea adecuadamente perceptible tanto en términos de sabor como de caudal.

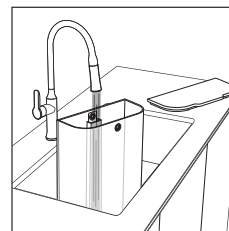

- Llene el tanque de agua con agua hasta alcanzar el nivel MÁX.

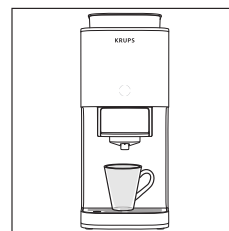

- Coloque la taza debajo de la salida de café.
Nota: Quite la bandeja de goteo si usa una taza grande.

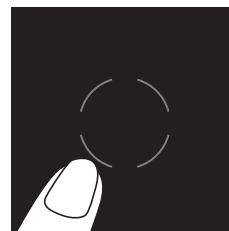

- Encienda la máquina.

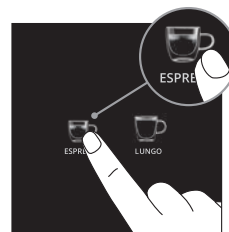

- Seleccione el tipo de café deseado.

3. Personalice la configuración de la bebida si así lo desea.

Ajuste la bebida según sus preferencias:

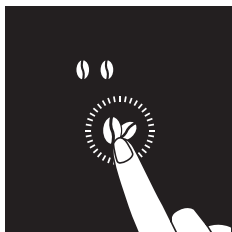

- **Intensidad del café:** elija uno de los 2 niveles de intensidad

4. Comenzar con la preparación del café

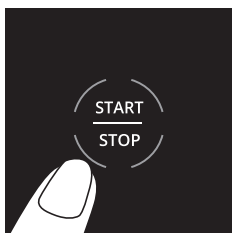

- Presione el botón de INICIO/PARADA. La máquina iniciará el proceso de preparación del café.



Evite sacar el tanque mientras la máquina está en funcionamiento; de lo contrario, podría tener que reiniciar el proceso de preparación del café.

5. Disfrutar la bebida

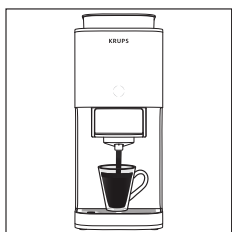

- Una vez que el café termine de salir automáticamente de la máquina, ¡ya puede disfrutar su bebida!
Nota: Puede detener la salida de café en cualquier momento si presiona el botón de INICIO/PARADA.

6. Quitar los desechos de café

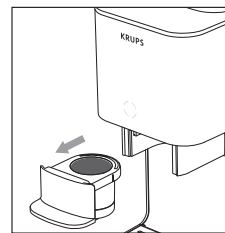

- Retire el cajón de café

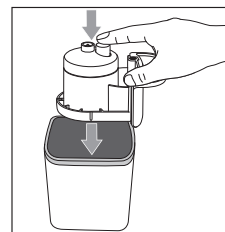

- Gire y coloque el depósito en un contenedor adecuado; después, presione el botón. También puede golpear suavemente la bandeja para quitar los desechos.

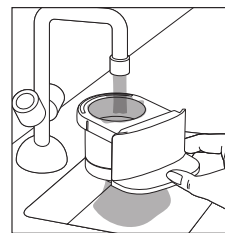

- Enjuague el depósito con agua.

7. Apagar la máquina

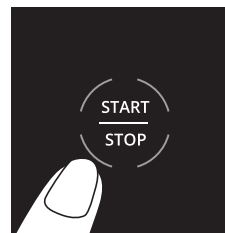

- Para apagar la máquina después de usarla, mantenga presionado el botón de INICIO/PARADA durante 2 segundos.
Nota: Si no hacen nada, la máquina se apagará automáticamente después de 8 minutos.

6. PREPARACIÓN CON CAFÉ MOLIDO

Use este modo para preparar café con granos molidos (por ejemplo, café descafeinado). En este caso, no se usará el molinillo de café.

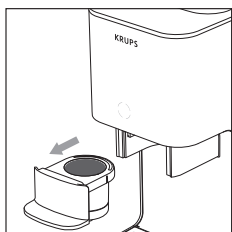

- Quite el depósito.

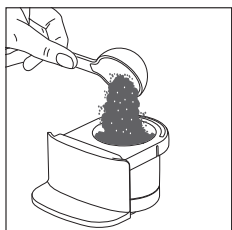

- Coloque un puñado de café molido en el depósito.
Nota: Si los granos molidos de café son muy finos, la máquina no podrá elaborar el café adecuadamente.

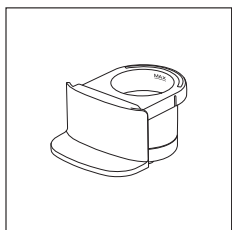

No supere la línea de nivel MÁX que se muestra en el depósito.

Nota: Reduzca la cantidad de café si está usando café molido muy fino.

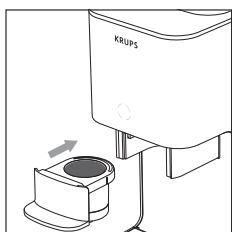

- Vuelva a colocar el depósito en su lugar.

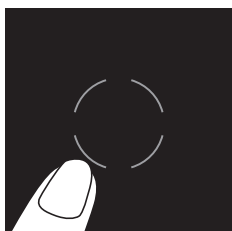

- Encienda la máquina.

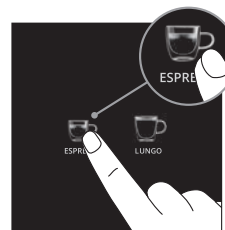

- Elija qué bebida desea preparar.

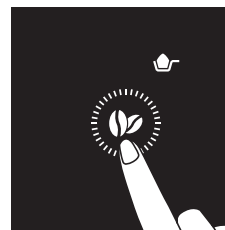

- Seleccione el modo café molido
- Presione el botón de intensidad tantas veces como sea necesario hasta que aparezca el ícono de café molido en la pantalla.

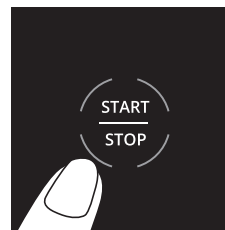

- Presione el botón de INICIO/PARADA para iniciar la extracción.



- Disfrute la bebida.

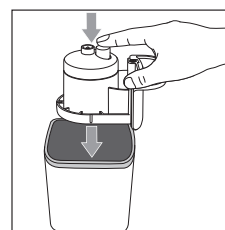

- Descarte los desechos de café usados.

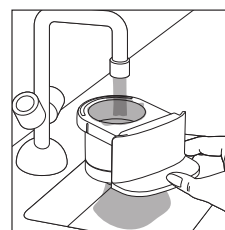

- Enjuague el depósito.

7. LIMPIEZA

Una limpieza regular asegura el funcionamiento óptimo y conserva la calidad del café.

1. Enjuagar el depósito después de cada uso

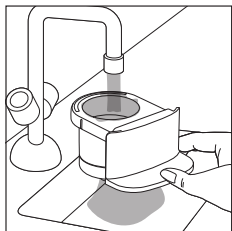

- Quite el depósito y enjuáguelo cuidadosamente con agua tibia para eliminar cualquier resto de café.

2. Limpieza regular

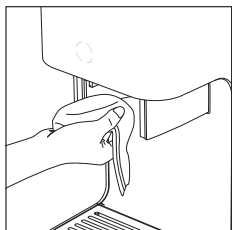

- Vacíe y limpie la bandeja de goteo.
- Después de quitar el depósito, limpie el cabezal con un paño húmedo para eliminar cualquier resto de café.

3. Enjuague

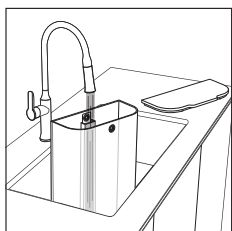

- Cuando aparezca la alerta de enjuague, siga estos pasos para enjuagar la máquina.
- Llene el tanque con agua limpia.

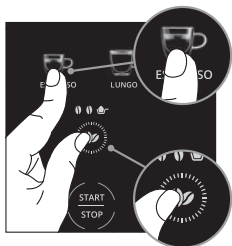

- Coloque una taza de 70 ml debajo de la salida de café. En la taza caerá el agua durante el proceso de enjuague.
- Coloque el depósito en su lugar.
- Presione **los botones de Grano** y Espresso al mismo tiempo para seleccionar el modo de enjuague.
- Presione el botón de INICIO/PARADA para activar el modo de enjuague.

4. Fin del enjuague

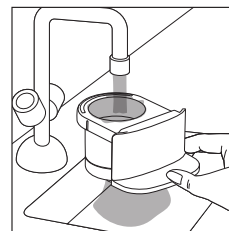

- El proceso de enjuague finaliza una vez que todos los íconos de estilo de café vuelven a su posición.
- Quite el depósito y enjuáguelo con agua.
- Su máquina ya está lista para usar.

8. DESCALCIFICACIÓN



El depósito de cal puede afectar el sabor del café y no permitir que el café salga de forma fluida de la máquina.

Cuando aparece la alerta de CALC, siga estas instrucciones para descalcificar la máquina:

- La alerta de CALC aparece después de 200 ciclos: le aconsejamos que descalcifique la máquina.
- Después de 230 ciclos (sin un proceso de descalcificación), la máquina no podrá preparar más bebidas. La alerta de CALC, la taza de Lungo y el grano de café aparecen en la pantalla. Esto significa que se debe descalcificar la máquina.

1. Preparar la solución de descalcificación

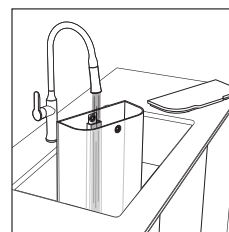

- Retire el tanque de agua.
 - Llénelo con 1 litro de agua a temperatura ambiente.
- Nota:** El *descalcificador KRUPS está disponible para la venta en el sitio web oficial de KRUPS y de otros vendedores.

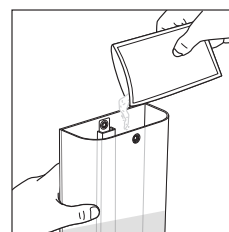

- Agregue todo el contenido del descalcificador* KRUPS en el tanque y mézclelo hasta que se disuelva por completo.
- Coloque un recipiente con una capacidad de al menos 2 litros debajo de la salida de café y de la boquilla de vapor. Este recipiente recogerá todo el líquido que se elimine durante el ciclo.

2. Iniciar el programa de descalcificación

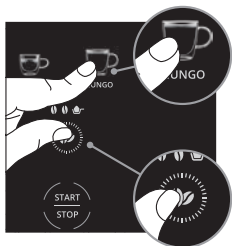

- **Para comenzar**, haga lo siguiente: Mantenga presionados los botones de Grano y Lungo simultáneamente durante 3 segundos.

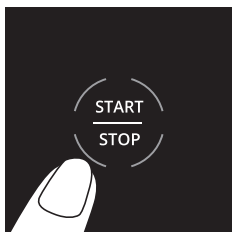

- Presione el botón de INICIO/PARADA para iniciar el proceso de descalcificación.
- Los íconos de estilo de café se encenderán, de a uno a la vez, para indicar que el proceso de descalcificación está en curso.

3. Supervisar el proceso

Cuando aparece la alerta de “tanque de agua” durante el proceso, haga lo siguiente:

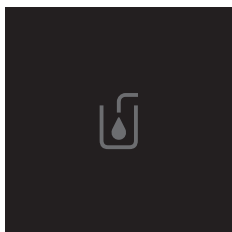

- Vacíe el tanque y límpielo.
- Vacíe el recipiente que está debajo de la salida de café y vuelva a colocarlo en su lugar.
- Vuelva a llenar el tanque de agua hasta el nivel de MÁX. y colóquelo en su lugar.
- La alerta de “tanque de agua” desaparecerá.
- Presione nuevamente el botón de INICIO/PARADA.
- El ciclo continuará.

Nota: Observe el recipiente y vacíelo si es necesario.

Puede pausar el ciclo con el botón INICIO/PARADA si necesita vaciar el recipiente.

Si la alerta de “tanque de agua” vuelve a aparecer, debe agregarle más agua al tanque.

4. Fin de la descalcificación

- Cuando todos los íconos de tipos de café se vuelven a encender de forma simultánea y la alerta de CALC desaparece, esto indica que el proceso de descalcificación finalizó.

Nota: También puede iniciar el ciclo de descalcificación de forma manual siguiendo los mismos pasos.

9. SIGNIFICADO DE LAS ALERTAS LUMINOSAS

LUZ INDICADORA	SIGNIFICADOS	SOLUCIONES
	Hay restos de café molido en el depósito del último café que se preparó.	Quite el depósito y tire los desechos de café. Enjuáguelo antes de volver a usarlo.
	No hay suficiente agua en el tanque.	Agregue agua limpia en el tanque.
RINSE	Debe enjuagar la máquina.	Siga los pasos que se detallan en el manual del usuario para iniciar un proceso de enjuague.
CALC	Debe descalcificar la máquina.	Siga los pasos que se detallan en el manual del usuario para iniciar un proceso de descalcificación.
	Un nivel de presión excesivo en el sistema no permite extraer café.	Mantenga presionado el botón de INICIO/PARADA durante 2 segundos para apagar la máquina. Vuelva a presionar el botón de INICIO/PARADA para encender la máquina. Limpie el depósito y reinicie la preparación de su bebida.

10. SOLUCIÓN DE PROBLEMAS

PROBLEMAS	POSIBLES CAUSAS	SOLUCIONES
La máquina no enciende.	No está enchufada.	Verifique la conexión eléctrica y conéctela en un enchufe que funcione.
	No se presionó el botón de INICIO/PARADA.	Presione el botón de INICIO/PARADA.
	La salida está bloqueada con residuos de café.	Enjuague el depósito.
No sale café.	No hay suficiente agua en el tanque.	Llénelo.
	Pasó un tiempo desde la última vez que la usó.	Inicie un ciclo de enjuague y limpie el cabezal de café con un paño húmedo para eliminar cualquier resto de café.
	Los granos de café molido son muy pequeños.	Utilice una molienda más gruesa.
La cantidad de café disminuyó.	Depósito de cal.	Inicie un ciclo de descalcificación.
El café es muy suave o muy fuerte.	La configuración de molienda está mal.*	Ajuste la configuración de molienda (consulte la sección "Preparación de café").
	La intensidad del café no está configurada correctamente.	Ajuste la intensidad en la configuración de la bebida. (consulte la sección « Prepare su café »)
El café no está lo suficientemente caliente.	No se calentó previamente la taza.	Enjuague la taza con agua caliente antes de usarla.
El molinillo de café no funciona.	El depósito de granos de café está vacío.	Agregue granos de café.
Se encendió la alerta de CALC, y no puedo preparar café.	La máquina necesita una descalcificación.	Ejecute los ciclos de descalcificación.
La alerta de CALC sigue activa.	El ciclo de descalcificación no se completó.	Ejecute ciclos completos de descalcificación.
La máquina pierde líquido por abajo.	La bandeja de goteo está llena o fuera de lugar.	Vaciela y colóquela correctamente.

*Según el modelo

PROBLEMAS	POSIBLES CAUSAS	SOLUCIONES
Se encendió la alerta de "agregar agua".	No hay suficiente agua en el tanque.	Llénelo.
	El tanque de agua está colocado de manera incorrecta.	Quite el tanque de agua e insértelo firmemente.
¿Cómo puedo apagar la máquina de forma manual?		Mantenga presionado el botón de INICIO/PARADA durante 2 segundos, o la máquina se apagará automáticamente después de 8 minutos.
¿Qué puedo hacer si la máquina se bloquea?		Presione el botón de INICIO/PARADA para apagar la máquina. Desenchúfela y espere 1 minuto; vuelva a enchufarla. Presione nuevamente el botón de INICIO/PARADA para encenderla.
	La máquina no se descalcificó.	Ejecute un ciclo de descalcificación.

Si alguno de estos problemas persiste, comuníquese con el sector de Atención al cliente de KRUPS.

11. MANEJO RESPONSABLE AL FINAL DE LA VIDA ÚTIL

¡Contribuimos a la protección del medio ambiente!



- ❗ Su producto contiene varios materiales que pueden ser reutilizados o reciclados.
- ➡ Llévelo a un punto de recolección o a un centro de servicio autorizado para que pueda ser tratado de manera adecuada.

INSTRUCCIONES DE USO

Te invitamos a leer cuidadosamente este manual antes de utilizar el dispositivo. En él encontrarás sus características e instrucciones para asegurar el mejor uso del aparato. Verifica que el voltaje de tu instalación sea el mismo que el de tu aparato, el cual se indica en estas instrucciones.

Máquina de Café Eléctrica, Modelo: SA403, Características eléctricas :

15 Bar = 1,5
MPa

Servicio al Consumidor : 01(800) 112.83.25
Producto: Cafetera Eléctrica
Modelo : SA403
Potencia : 1490 W
Frecuencia : 60 Hz
Tensión : 127 V ~



IMPORTADOR: Groupe SEB México
S.A. de C.V.
Boulevard Miguel de Cervantes
Saavedra No. 169 Piso 9,
Col. Ampliación Granada, Alcaldía
Miguel Hidalgo,
C.P. 11520 Ciudad de México, México
R.F.C. GSM8211123P5 – TEL: (55) 52 83 93 54

PRECAUCIONES IMPORTANTES

Al utilizar aparatos eléctricos, siempre deben seguirse precauciones básicas de seguridad para reducir el riesgo de incendio, descarga eléctrica y/o lesiones, incluyendo las siguientes:

Lea todas las instrucciones.

No toque superficies calientes. Use las asas o perillas.

Para evitar incendios, descargas eléctricas o lesiones, no sumerja el cable, el enchufe ni la máquina en agua u otros líquidos.

Se requiere supervisión atenta cuando el aparato sea utilizado por niños o cerca de ellos.

Desconecte el aparato del tomacorriente cuando no esté en uso, así como antes de limpiarlo. Deje que se enfríe antes de colocar o retirar piezas y antes de limpiarlo.

No opere el aparato si el cable o el enchufe están dañados, o después de que el aparato haya presentado fallas o haya sufrido algún daño. Lleve el aparato al centro de servicio autorizado más cercano para revisión, reparación o ajuste.

El uso de accesorios no recomendados por el fabricante puede causar incendios, descargas eléctricas o lesiones.

No utilice el aparato en exteriores.

No permita que el cable cuelgue del borde de una mesa o mostrador, ni que toque superficies calientes.

No coloque el aparato sobre o cerca de una estufa de gas o eléctrica caliente, ni dentro de un horno caliente.

Conecte siempre el enchufe al aparato primero y luego conéctelo al tomacorriente.

Para desconectar, gire cualquier control a la posición "off" y luego retire el enchufe del tomacorriente.

No use el aparato para fines distintos a los previstos.

CONSERVE ESTAS INSTRUCCIONES

Los niños deben ser supervisados para asegurar que no jueguen con el aparato.

Este aparato está diseñado únicamente para uso doméstico. No debe utilizarse en las siguientes aplicaciones, y la garantía no aplica en estos casos:

Áreas de cocina para personal en tiendas, oficinas u otros entornos laborales.

Casas de campo.

Por clientes en hoteles, moteles y otros entornos residenciales similares.

Establecimientos tipo bed and breakfast.

Este aparato no está destinado para ser utilizado por personas (incluyendo niños) con capacidades físicas, sensoriales o mentales reducidas, o con falta de experiencia y conocimientos, a menos que reciban supervisión o instrucciones sobre el uso del aparato por parte de una persona responsable de su seguridad.

El aparato no debe colocarse dentro de un gabinete mientras está en uso.

Puede ocurrir escaldadura si se retira la tapa durante los ciclos de preparación.

ÍNDICE

1. Descrição	p.38
2. Especificações técnicas	p.40
3. Informações de segurança importantes	p.40
4. Primeira utilização	p.40
5. Preparação de café	p.42
6. Preparação com café moído.....	p.46
7. Limpeza	p.48
8. Descalcificação	p.49
9. Significado dos sinais luminosos.....	p.51
10. Resolução de problemas.....	p.52
11. Fim de vida útil dos aparelhos elétricos ou eletrônicos.....	p.53

1. DESCRIÇÃO

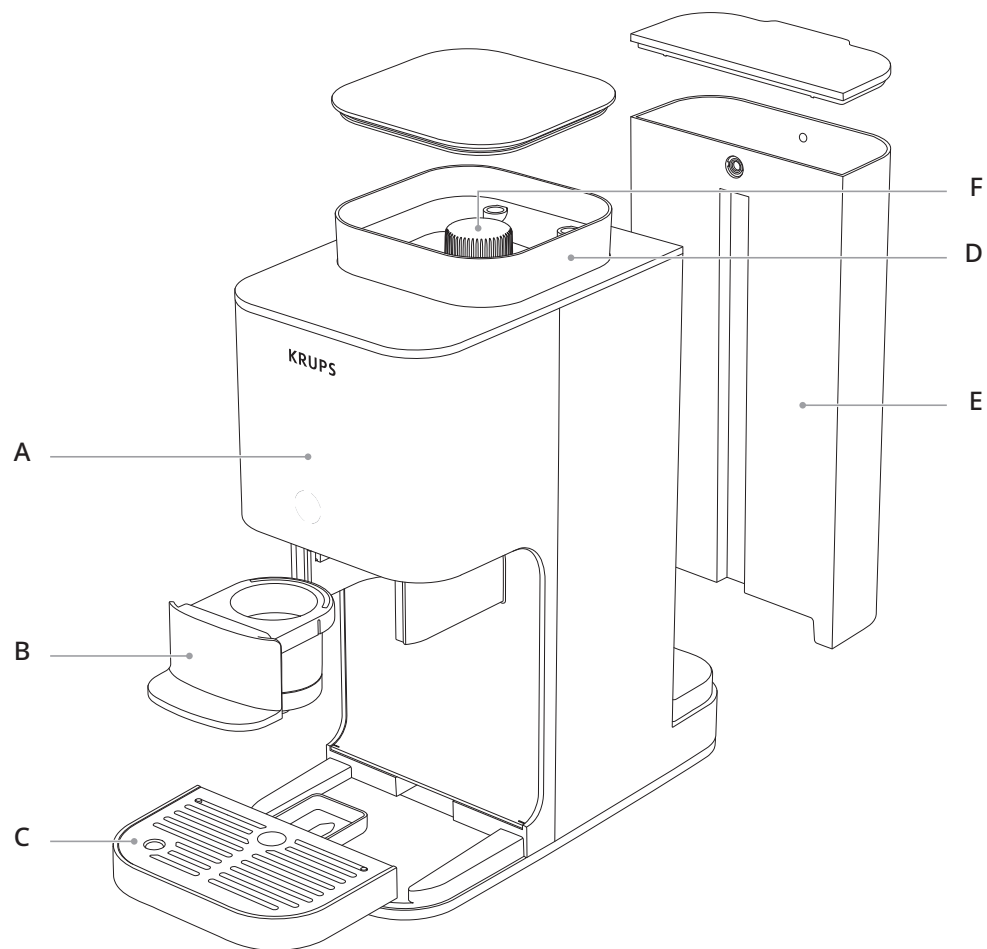

- A** Painel de controle
- B** Gaveta de café
- C** Gaveta de recolha de pingos
- D** Depósito de café em grão
- E** Reservatório de água
- F** Botão de ajuste da moagem*

*Dependendo do modelo

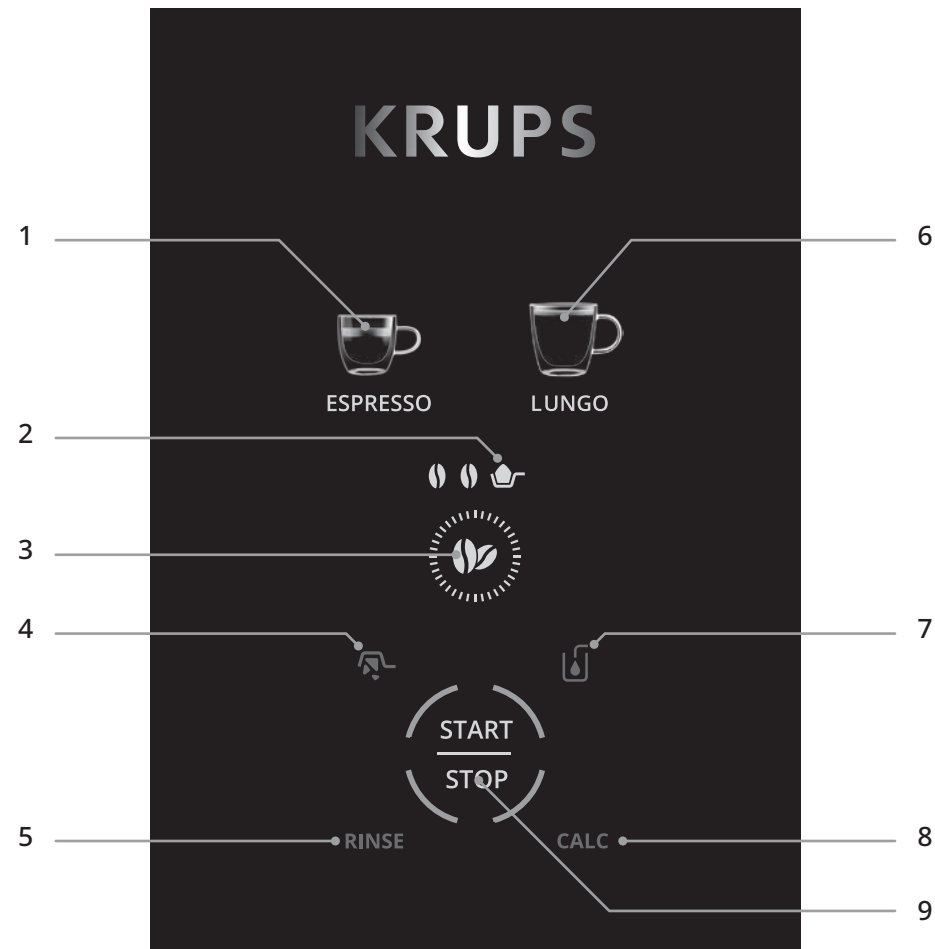

- 1** Café espresso
- 2** Modo café moído
- 3** Definição de intensidade
- 4** Alerta: Esvazie a gaveta de borras de café
- 5** Alerta de enxague
- 6** Café longo
- 7** Alerta para adicionar água
- 8** Alerta de descalcificação
- 9** START/STOP (INICIAR/PARAR)

2. ESPECIFICAÇÕES TÉCNICAS

- Pressão da bomba: 15 bar
- Dimensões: 150 mm x 360 mm x 295 mm

3. INFORMAÇÕES DE SEGURANÇA IMPORTANTES

- Leia todas as instruções cuidadosamente antes de utilizar o aparelho, em especial as precauções de segurança.
- Este aparelho destina-se apenas a utilização doméstica.
- O aparelho apenas pode ser ligado a uma fonte de alimentação padrão (220 V a 240 V) e tem de estar em conformidade com as especificações de tensão e frequência indicadas na etiqueta de segurança do aparelho.

4. PRIMEIRA UTILIZAÇÃO

Nota: esta máquina é nova e foi testada com café antes de ser embalada. Embora tenha sido limpa, poderá haver uma pequena quantidade de café residual no seu interior. Isto é normal e não irá afetar o desempenho da máquina.

De modo a garantir o funcionamento correto desde a primeira utilização, siga estes passos antes de utilizar a máquina pela primeira vez:

1. Desembalar a máquina

- Retire cuidadosamente a máquina da respectiva embalagem.
- Verifique se todas as peças estão presentes e em bom estado.
- Retire a fita de papel localizada no interior do reservatório de grãos de café.
- Retire o adesivo do painel da máquina.

2. Encha o reservatório de água

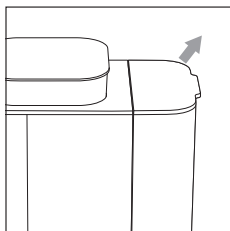

- Retire o reservatório de água.

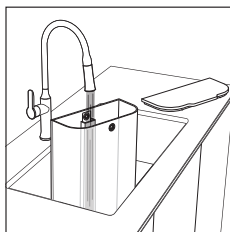

- Encha-o com água até ao nível MAX.

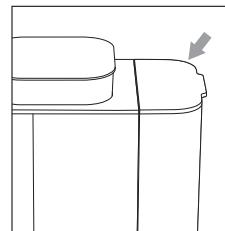

- Coloque-o novamente na máquina.

3. Ligue a máquina e efetue o primeiro enxague

Recomendamos realizar um ciclo de enxágue sem café antes do primeiro uso



- Coloque uma xícara (pelo menos 70 ml) sob saída de café.

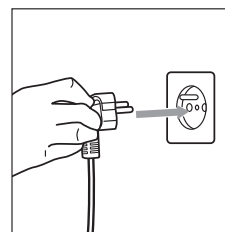

- Conecte a máquina à tomada

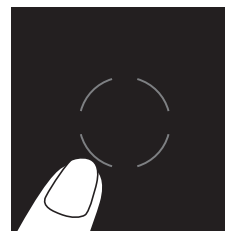

- Aperte o botão laranja no centro para ligar

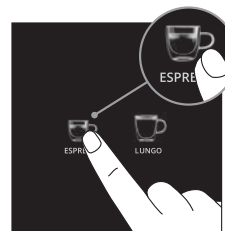

- Aperte o botão de café espresso.

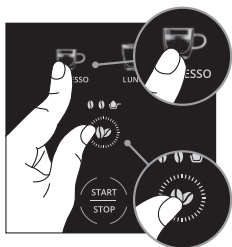

- Aperte o botão de café espresso e o botão de grãos de café ao mesmo tempo para ativar o modo de enxágue

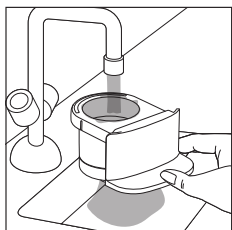

- O enxágue irá iniciar e finalizar automaticamente.
- Enxágue a bandeja de café moído

5. PREPARAÇÃO DE CAFÉ

Com grãos de café

1. Encha o reservatório de grãos

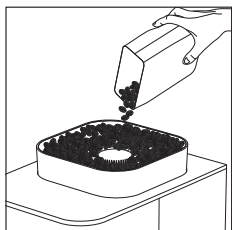

- Coloque grãos de café novos no reservatório de grãos.

2. Ajuste a definição de moagem.*

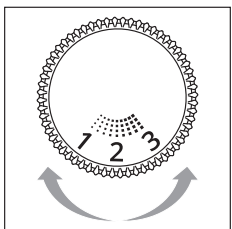

- Abra a tampa do reservatório de grãos. Rode o botão de ajuste para selecionar o tamanho de moagem preferido:

- **Definição com o número mais baixo:** moagem fina => para um espresso forte e intenso
- **Definição com os números médios:** moagem média => para um sabor equilibrado
- **Definição com o número mais elevado:** moagem grossa => para café de filtro ou bebida fria

*Dependendo do modelo



Ajuste o tamanho da moagem apenas enquanto o moinho estiver em funcionamento e durante a preparação do café. Ajustá-lo quando o moinho não está em funcionamento pode danificar o mecanismo.

Nota: após alterar a configuração de moagem, prepare um café para que o ajuste seja devidamente perceptível, tanto em termos de sabor quanto fluxo.

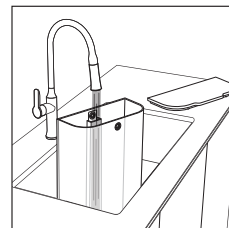

- Encha o reservatório com água até ao nível MAX.

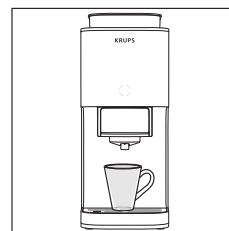

- Coloque a xícara sob a saída de café.
Nota: retire a bandeja de resíduos se utilizar uma xícara grande.

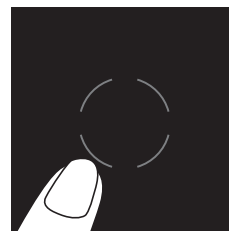

- Ligue o aparelho.

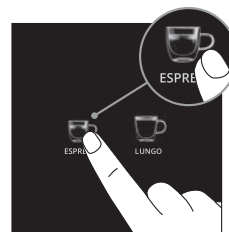

- Selecione a sua bebida de café preferida.

3. Personalize as definições da bebida

Ajuste a bebida às suas preferências:

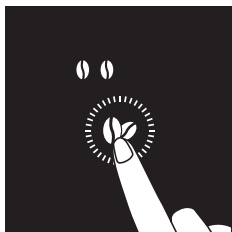

- **Intensidade do café:** escolha entre 2 níveis de intensidade

4. Inicie a preparação do café

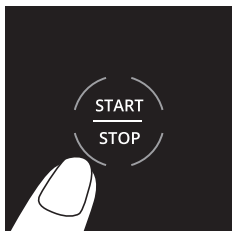

- Aperte o botão START/STOP (INICIAR/PARAR). A máquina irá iniciar o processo de preparação do café.



Evite remover o reservatório durante o funcionamento, pois isso poderá exigir o reinício do preparo do café.

5. Desfrute sua bebida

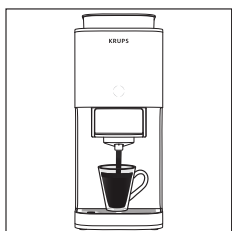

- Assim que o café parar de sair automaticamente, a sua bebida estará pronta para ser saboreada!
Nota: pode interromper o fluxo de café durante a preparação pressionando o botão START/STOP (INICIAR/PARAR).

6. Descarte as borras de café

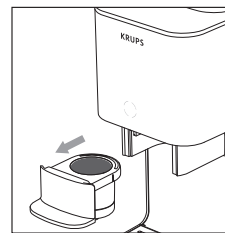

- Retire a gaveta de café moído

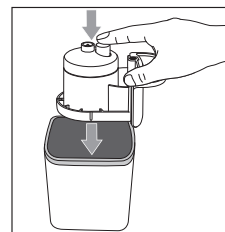

- Vire a gaveta ao contrário sobre um recipiente adequado e, em seguida, pressione o botão. Também pode bater suavemente na gaveta para remover as borras de café.

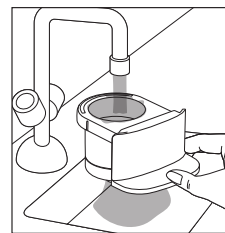

- Enxague a gaveta com água.

7. Desligue a máquina

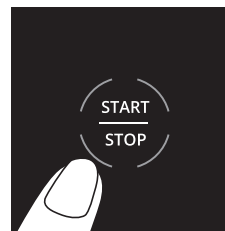

- Para desligar a máquina depois de a utilizar, pressione o botão START/STOP (INICIAR/PARAR) durante 2 segundos.
Nota: se não efetuar nenhuma ação, a máquina desliga-se automaticamente ao fim de 8 minutos.

6. PREPARAÇÃO COM CAFÉ MOÍDO

Utilize este modo para preparar café a partir de café moído (como café descafeinado). Neste caso, o moinho de café não será utilizado.

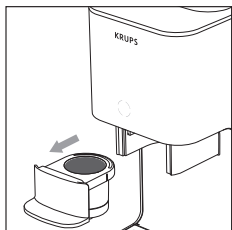

- Retire a gaveta.

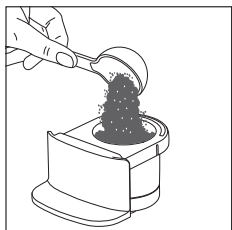

- Adicione uma porção de café moído na gaveta.
Nota: se a moagem do café for muito fina, a máquina não irá conseguir extrair o café de forma adequada.

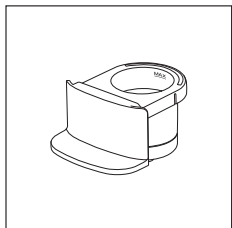

Não ultrapasse a linha MAX no interior da gaveta.

Nota: reduza a quantidade de café se usar pó de café de moagem muito fina.

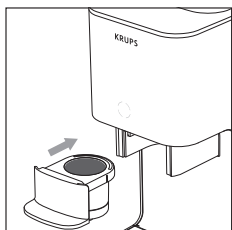

- Coloque novamente a gaveta no respetivo lugar

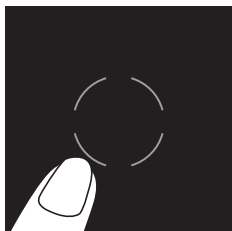

- Ligue a máquina

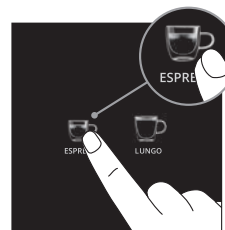

- Escolha a bebida que pretende preparar.

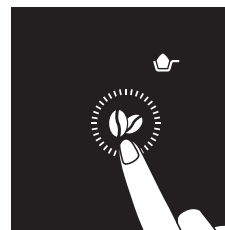

- Selecione o modo de café moído
- Pressione o botão de intensidade quantas vezes forem necessárias até o ícone de café moído aparecer no painel.

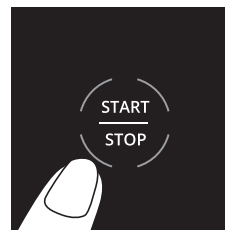

- Pressione o botão START/STOP (INICIAR/PARAR) para iniciar a extração.

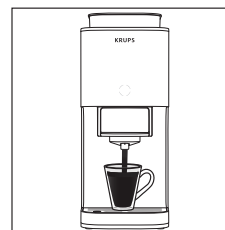

- Desfrute da sua bebida.

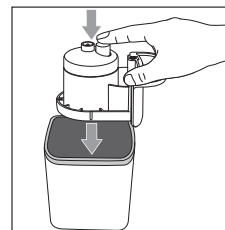

- Esvazie as borras de café usadas.

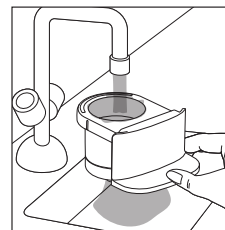

- Enxague a gaveta.

7. LIMPEZA

A limpeza regular garante um funcionamento ideal e preserva a qualidade do café.

1. Enxágue a gaveta após cada utilização

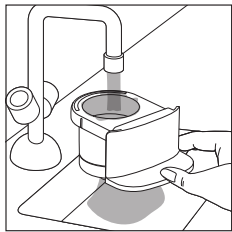

- Retire a gaveta e enxague cuidadosamente com água quente para eliminar qualquer resíduo de café.

2. Limpeza regular

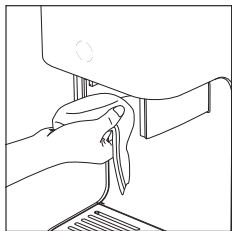

- Esvazie e limpe a gaveta de recolha de resíduos
- Após retirar a gaveta, limpe a cabeça com um pano úmido para eliminar qualquer resíduo de café.

3. Enxágue

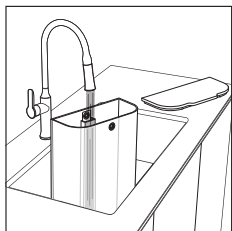

- Quando o alerta de enxágue aparecer, siga os passos abaixo para enxaguar a sua máquina.
- Encha o reservatório com água limpa.

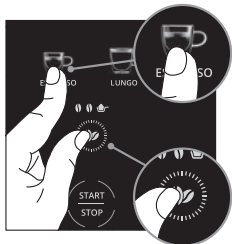

- Coloque uma xícara de 70 ml sob a saída de café. A xícara coletará a água do enxágue durante o ciclo
- Coloque a gaveta vazia na devida posição.
- Pressione os botões de **Grão e Espresso** simultaneamente para selecionar o modo de enxágue.
- Pressione o botão **START/STOP (INICIAR/PARAR)** para ativar o modo de enxágue.

4. Fim do enxágue

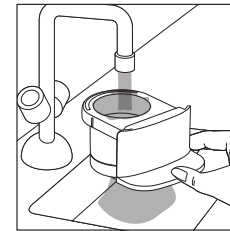

- Quando todos os ícones de bebida de café voltarem ao normal, o processo de enxágue estará concluído.
- Retire a gaveta e enxague-a com água.
- A máquina está agora pronta a ser utilizada.

8. DESCALCIFICAÇÃO



O calcário pode alterar o sabor do café e afetar o bom funcionamento da sua máquina.

Quando o alerta CALC aparecer, siga os passos abaixo para descalcificar a máquina:

- Se o alerta CALC aparecer ao fim de 200 ciclos: recomendamos que descalcifique a máquina.
- Ao fim de 230 ciclos (sem descalcificar), a máquina já não conseguirá preparar bebidas. O alerta CALC, a xícara de café Lungo e o grão de café aparecem no painel. Tal significa que é necessário proceder à descalcificação.

1. Prepare a solução descalcificante

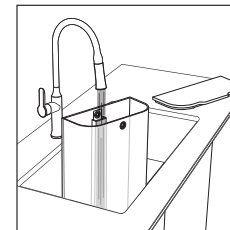

- Retire o reservatório de água.
- Encha-o com 1 litro de água à temperatura ambiente.

Nota: *o descalcificante KRUPS está disponível para compra a partir do website oficial da KRUPS em outros revendedores.

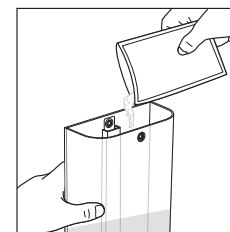

- Adicione a totalidade do conteúdo do descalcificante KRUPS* ao reservatório e misture até dissolver completamente.
- Coloque um recipiente com a capacidade de pelo menos 2 litro sob a saída de café e o tubo de vapor. Este recipiente irá recolher todo o líquido libertado durante o ciclo.

2. Inicie o programa de descalcificação

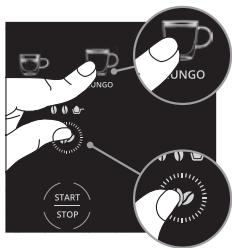

- **Para começar:** Pressione e mantenha pressionados os botões de Grão e Lungo em simultâneo durante 3 segundos.

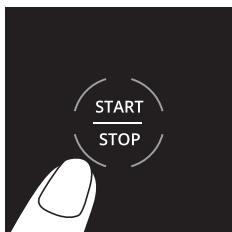

- Pressione o botão START/STOP (INICIAR/PARAR) para iniciar o processo de descalcificação.
- Os ícones de bebida de café iluminam-se, um a um, para indicar que o processo de descalcificação está em andamento.

3. Monitore o processo

Quando o alerta de “reservatório de água” aparecer durante o processo:

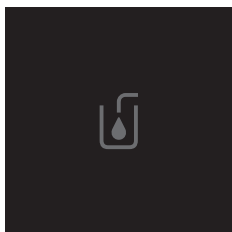

- Esvazie o reservatório e limpe-o.
- Esvazie o recipiente localizado sob a saída de café e coloque-o novamente na posição.
- Encha novamente o reservatório de água até ao nível MAX e coloque-o novamente na posição.
- O alerta de “reservatório de água” irá desaparecer.
- Pressione novamente START/STOP.
- O ciclo irá continuar.

Nota: verifique o recipiente e esvazie-o, se necessário.

É possível interromper o ciclo a qualquer momento ao pressionar o botão START/STOP, se precisar de esvaziar o recipiente.

Se o alerta “reservatório de água” aparecer novamente, precisa adicionar mais água ao reservatório.

4. Fim da descalcificação

- Quando todos os ícones de bebida de café se acenderem novamente e o alerta CALC tiver desaparecido, o processo de descalcificação estará concluído.

Nota: também pode iniciar um ciclo de descalcificação manualmente ao seguir os mesmos passos.

9. SIGNIFICADO DOS SINAIS LUMINOSOS

INDICADOR LUMINOSO	SIGNIFICADOS	SOLUÇÕES
	A gaveta ainda contém borras de café do último café preparado.	Retire a gaveta e esvazie as borras do café. Em seguida, enxague-a antes de a utilizar novamente.
	Não há água suficiente no reservatório de água.	Adicione água limpa ao reservatório de água.
RINSE	A sua máquina precisa ser enxaguada.	Inicie um processo de enxágue seguindo os passos no manual do usuário.
CALC	A sua máquina tem de ser descalcificada.	Inicie o processo de descalcificação seguindo os passos no manual do usuário.
	A pressão excessiva no sistema pode impedir a extração do café.	Pressione e mantenha pressionado o botão START/STOP (INICIAR/PARAR) durante 2 segundos para desligar a máquina. Pressione novamente o botão START/STOP (INICIAR/PARAR) para ligar a máquina. Limpe a gaveta e inicie novamente a preparação da bebida.

10. RESOLUÇÃO DE PROBLEMAS

PROBLEMAS	CAUSAS POSSÍVEIS	SOLUÇÕES
A máquina não liga.	O cabo de alimentação não está ligado à corrente.	Verifique a ligação elétrica e ligue-o a uma tomada que esteja a funcionar.
	Botão START/STOP (INICIAR/PARAR) não pressionado.	Pressione o botão START/STOP (INICIAR/PARAR).
	A saída de café está obstruída por resíduos de café.	Enxague a gaveta
O café não sai.	Não há água suficiente no reservatório de água.	Encha o reservatório de água.
	Pode já ter passado algum tempo desde a última utilização.	Inicie um ciclo de enxágue e limpe a cabeça de preparação com um pano úmido para remover quaisquer resíduos de café.
	O café moído está muito fino.	Utilize uma moagem mais grossa.
A quantidade de café diminuiu.	Calcário.	Inicie um ciclo de descalcificação.
O café está muito fraco ou muito forte	A definição da moagem está incorreta.*	Ajuste a definição da moagem (consulte a seção "Preparação de café")
	A intensidade do café não está configurada corretamente.	Ajuste a intensidade nas configurações da bebida. (consulte a seção « Prepare o seu café »)
O café não está quente o suficiente.	A xícara não foi pré-aquecida.	Enxague a xícara com água quente antes da utilização.
O moedor de café não está funcionando.	O reservatório de café em grão está vazio.	Adicione grãos de café.
O alerta de CALC acendeu e não consigo preparar café.	A máquina precisa de ser descalcificada	Execute os ciclos de descalcificação.
O alerta de CALC continua ativo.	O ciclo de descalcificação não foi concluído.	Execute os ciclos de descalcificação na sua totalidade.
Há água escorrendo por baixo da máquina.	A bandeja de resíduos está cheia ou mal posicionada.	Esvazie a bandeja e volte a posicioná-la corretamente.
O alerta "Adicionar água" aparece no painel.	Não há água suficiente no reservatório de água.	Encha o reservatório de água.
	O reservatório de água foi incorretamente inserido.	Retire o reservatório de água e insira-o firmemente.

*Dependendo do modelo

PROBLEMAS	CAUSAS POSSÍVEIS	SOLUÇÕES
Como posso desligar a máquina manualmente?		Pressione e mantenha premido o botão START/STOP (INICIAR/PARAR) durante 2 segundos. Alternativamente, a máquina irá desligar automaticamente após 8 minutos.
Como posso resolver um problema com a máquina bloqueada?		Pressione START/STOP (INICIAR/PARAR) para desligar a máquina. Desligue-a da corrente, espere 1 minuto e, em seguida, volte a ligá-la à corrente. Pressione novamente START/STOP (INICIAR/PARAR) para a voltar a ligar.
	A máquina não foi descalcificada.	Execute um ciclo de descalcificação.

Se algum destes problemas persistir, contate o Serviço de Atendimento ao Consumidor da KRUPS.

11. FIM DA VIDA ÚTIL DOS APARELHOS ELÉTRICOS OU ELETRÔNICOS

Estamos fazendo a nossa parte para proteger o ambiente!



- ❗ O seu aparelho contém vários materiais que podem ser reutilizados ou reciclados.
- ➡ Entregue-o em um Serviço de Assistência Técnica autorizado ou em um ponto de recolha para que seja tratado da forma mais adequada.

