

Rowenta®

# X-PLORES

SERIE 275

SERIE 280

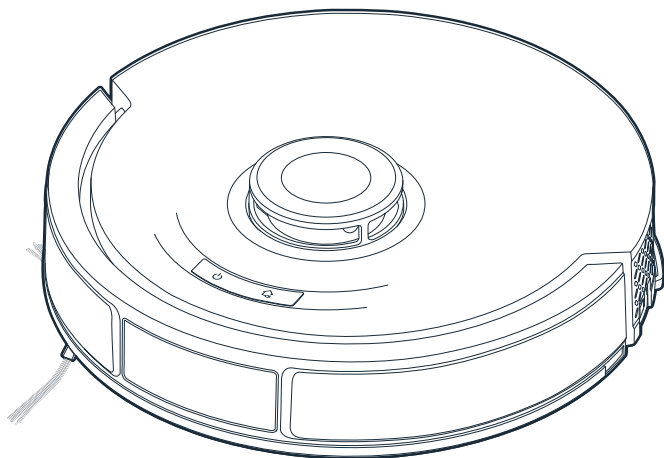

**EN User's guide**

**p. 03**

**HU Felhasználói útmutató**

**p. 17**

## User's guide

<b>1. What's in the box?</b>	<b>p. 04</b>
<b>2. Product overview</b>	<b>p. 04</b>
<b>3. Before use</b>	<b>p. 05</b>
<b>4. Install the robot</b>	<b>p. 05</b>
<b>5. Connect the robot to the free app</b>	<b>p. 07</b>
<b>6. Use the robot without the app</b>	<b>p. 08</b>
<b>7. Maintain the robot and the station</b>	<b>p. 08</b>
<b>8. Component replacement frequency</b>	<b>p. 13</b>
<b>9. Store the robot when you don't use it</b>	<b>p. 13</b>
<b>10. Do's and don'ts</b>	<b>p. 13</b>
<b>11. Unpair the robot and delete personal data</b>	<b>p. 13</b>
<b>12. Common issues and solutions</b>	<b>p. 14</b>

Please read carefully the "Safety and use instructions" booklet before first use.

For more information:  
[www.rowenta.com](http://www.rowenta.com)

## 1. What's in the box?

EN

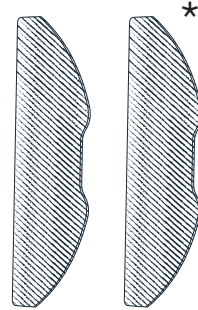
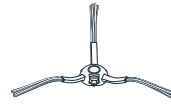
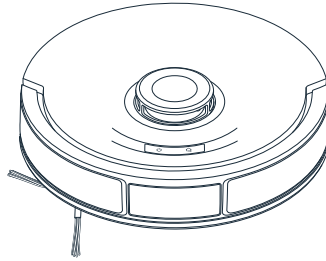
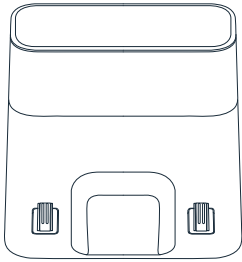

\*depending on model

## 2. Product overview

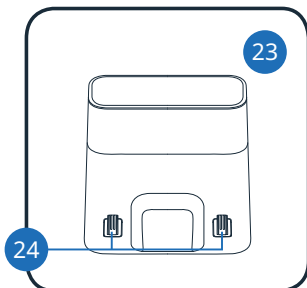
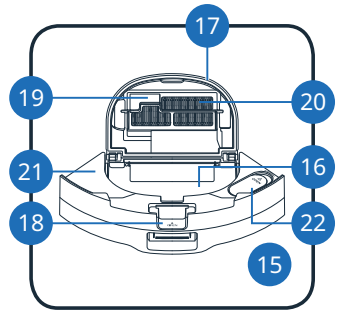
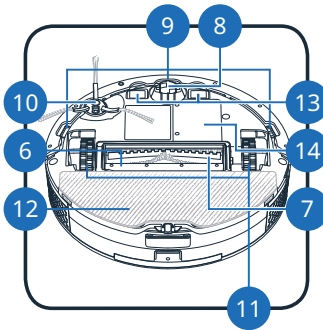
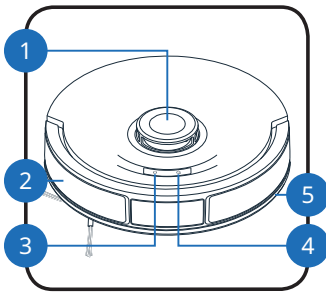

## 2. Product overview

EN

1. LiDAR
2. Bumper
3. Power/Start/Pause button
  - Press and hold to turn on or off
  - Press to start or pause cleaning
4. Home button
  - Press to return station
5. Anti-collision strip
6. Main brush cover
7. Main brush
8. Front wheel
9. Anti-drop sensors
10. Side Brush
11. Wheel
12. Mop pad
13. Charging contacts
14. Battery
15. 2-in-1 dust bin and water tank
16. Dust bin
17. Dust bin lid
18. Dust bin opening
19. Filter frame
20. Filter
21. Water tank
22. Stopper
23. Docking station
24. Charging contacts

## 3. Before use

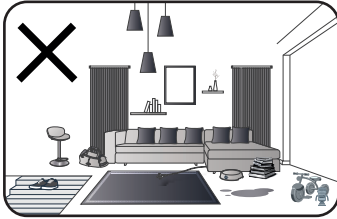

Please read the following tips to improve cleaning efficiency. Tidy up cables, cords, small and loose items. Remove any unstable, fragile, precious or dangerous items from the ground. Make sure each room door is open. Your robot may encounter some difficulties on dark floors and on carpets: with fringes, too thick, with long piles, too light (ex: bathroom carpet). For optimum anti-drop sensors efficiency, remove any item (ex: shoe) from the stairs. When using the robot in a raised area, place a physical barrier at the edge of a drop to prevent accidental falls. Do not stand in narrow spaces, such as hallways so the robot is not blocked.

## 4. Install the robot



Flash the QR-Code above to know how to install and connect the robot in video. Read the following instructions for more detailed information.

<https://www.youtube.com/playlist?list=PL9XhN3pCkFOZDLRbhMf7qIw5akivSdVvKM>

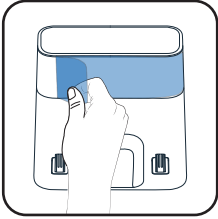
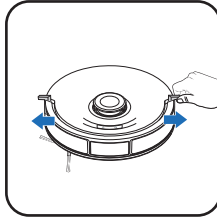
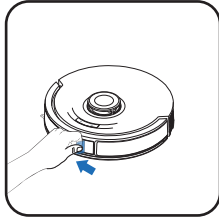
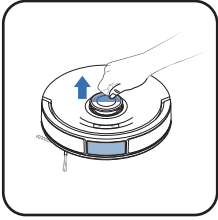

### Remove the protections

Remove all protections (protective films and plastic foam protections) on the robot and on the station

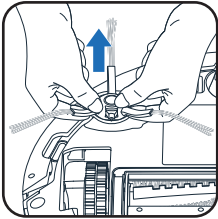

### Install the side brush and the mop

Reverse the robot, install the side brush by gently clipping it. The side brush is correctly installed when you hear a click sound.

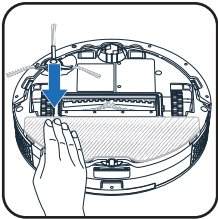

Install the mop on the holder. The mop is correctly installed when you hear a click sound.

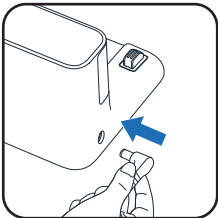

### Install the station and plug it

Take the power cable and insert the connector into the power port on the side of the station. You can keep the cable tidy against the wall.

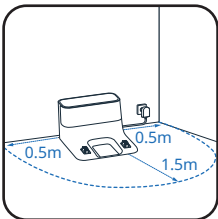

Install the station on a hard and flat floor. Avoid parquet, wooden floors and carpet. Place the station in a clear space against a wall, with no stairs in front of the station. Keep at least 0.5 m of clearance on either side and 1.5 m in front. Make sure the chosen location is close to the Wi-Fi box or has good Wi-Fi signal strength. Keep the area around the station clear from any object, reflective surface, mirror, table and chair. Keep the station away from direct sunlight. Plug the power cable to a power socket. Make sure the power cable remains tidy against the wall.

## 4. Install the robot

EN

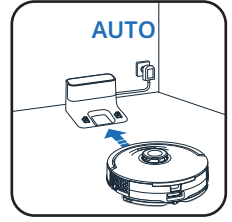
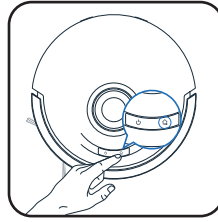
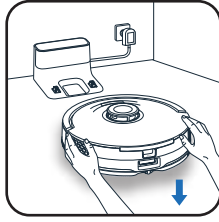
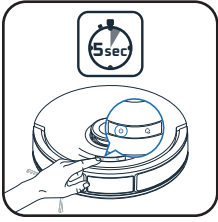

### Turn on the robot

Turn the robot on by pressing and holding the ON-OFF button for few seconds until the robot lights turn on. You will hear a beep sound.

### Place the robot in front of the station

Place the robot 20–50 cm in front of the station. Press the Home button, the robot will dock automatically to the station. (Do not place the robot manually against the station). Wait 4 hours for the robot to be fully charged. The station light is off when the robot is charging.

### Informations

Please note that the robot will turn on automatically when placed in the station. The robot cannot be turned off when charging. Please note that for the first cleaning in a new environment, the robot will create the home map. Do not lift the robot during the first cleaning, it interrupts the map creation. Please make sure that the mop is correctly installed before starting a cleaning session. Do not remove mop during cleaning. If you have carpets with fringes, please place barriers around carpets to prevent the robot from getting stuck in the fringes, it prevents the map creation. If you have an outdoor area (garden, balcony, patio, etc.) accessible with a threshold less than 2 cm high or without threshold (for example with a French window, a patio door, a bay window, etc.), please close this access so the robot doesn't go outside your home.

## 5. Connect the robot to the free app



On your smartphone, open the Google Play Store (Android) or App Store (iOS). Search for "Rowenta Robots" or scan the QR-Code and install the application. Open the app and follow the on-screen instructions to connect your robot.

[https://rowentarobots.smart.link/bp5n10p55?appliance\\_id=APPLIANCE\\_1250](https://rowentarobots.smart.link/bp5n10p55?appliance_id=APPLIANCE_1250)



You can also find the detailed pairing instructions step by step in a PDF document by flashing the QR-Code below.

[https://dam.groupeseb.com/m/3fd9efa007195343/original/Rowenta\\_RR9695WH\\_IFU.pdf](https://dam.groupeseb.com/m/3fd9efa007195343/original/Rowenta_RR9695WH_IFU.pdf)

## 6. Use the robot without the app

EN

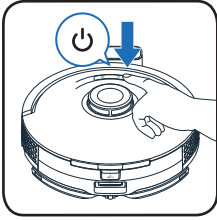

### Start cleaning

Press the button "Power" to start automatic cleaning. The robot will scan the area. It will automatically split the room into small zones, first cleans zone edges and then cleans inside the zone in a zig zag. The robot will clean all accessible area, zone by zone. If the robot doesn't start when you press the button "Power", the battery level may be too low, please charge the robot.

Note: At the start of a cleaning session, the robot goes few meters away from the station and comes back (relocation sequence). During this sequence, the robot reduces the motor power. This behavior is normal.

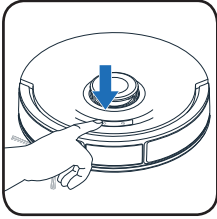

### Pause and resume cleaning

Press the button "Power" at any time to pause cleaning and press it again to resume cleaning. If the robot is on standby, press the button "Power" once to wake up the robot and a second time to start cleaning.

### Robot behavior on carpet

Warning: Do not use the mopping function on carpets. Unclip the mop pad and the mop cloth from the robot, or if you want to use the mopping function avoiding carpets, you can set "no mop zones" in app.

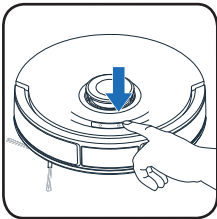

### End cleaning

If you start the robot from the station, it will automatically return to its station at the end of the cleaning session or if the battery level is too low. If the battery runs low during the cleaning session, the robot will automatically return to its station to charge. After charging, the robot will resume cleaning where it left off. If the robot is not on its station when it starts cleaning, it will automatically return to its starting point at the end of the cleaning session or if battery level is too low. At the end of the cleaning session, the robot will automatically return to the station. But if you want to manually end the cleaning session, press the "Home" button once to stop the robot at any time and press it again to send the robot back to the station. If the robot fails to find the station, manually place the robot in front of the station and press the "Home" button.

### Station's actions

At the end of the cleaning session, when the robot is docked, the station will automatically recharge the robot's battery

## 7. Maintain the robot and the station



**Flash the QR-Code** to know how to maintain the robot to keep its performance. Please unplug the station before any manipulation.

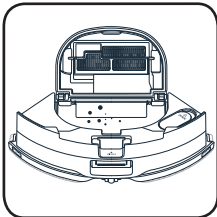

### After each use, clean the dust box

At the end of the cleaning session, when the robot is docked, clean the dust box

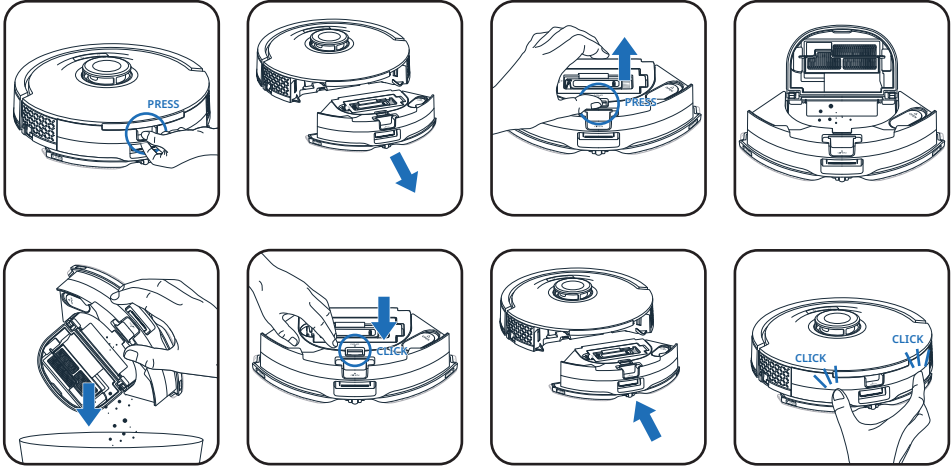

- Separate the 2-in-1 dust bin and water tank from the rest of the robot: press and hold its release buttons and pull it outwards.
- Press and hold the dust bin opening button to open the dust bin
- Empty the dirt into the bin
- Close the dust box
- Place it to its original position in the robot

Note: When you remove the dustbin and water tank from the robot, the robot will attempt to return to its base after 2 minutes, even without the dustbin and water tank installed.

### After each use – Wash the mops

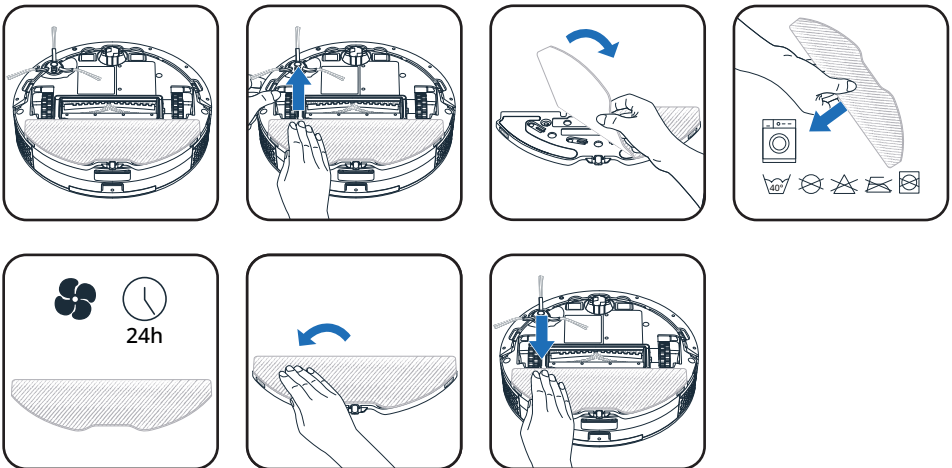

- Turn the robot upside down.
- Unclip the mop pad from under the robot and remove the dirt mop cloth
- Wash it under water or in the laundry machine at 40°C.
- Let the mop dry for 24 hours
- Attach the mop cloth to the mop pad
- Take the mop pad and clip it below the robot

### Once a week - Clean the filter

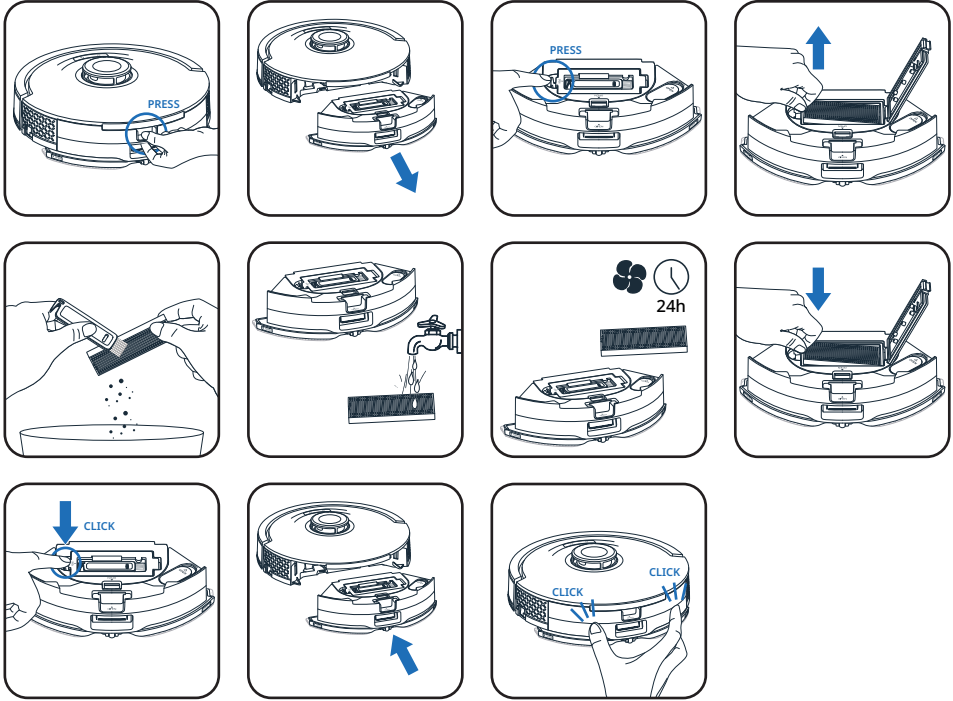

- Separate the 2-in-1 dust bin and water tank from the rest of the robot: press and hold its release buttons and pull it outwards.
- Press and hold the dust bin opening button to open the dust bin
- Grab the filter frame and pull to unclip it from the dust box
- Tap gently the filter above a bin to remove dust. You can use the cleaning tool provided in the packaging to remove dust. You can also wash the filter under water.

- Let it dry for 24 hours.
- Once the filter is fully dried, put it back to its original place. Never use the robot without the filter, it would damage the robot.
- Close the dust box
- Place it to its original position in the robot.

Note: When you remove the dustbin and water tank from the robot, the robot will attempt to return to its base after 2 minutes, even without the dustbin and water tank installed.

### Once a week - Clean the main brush

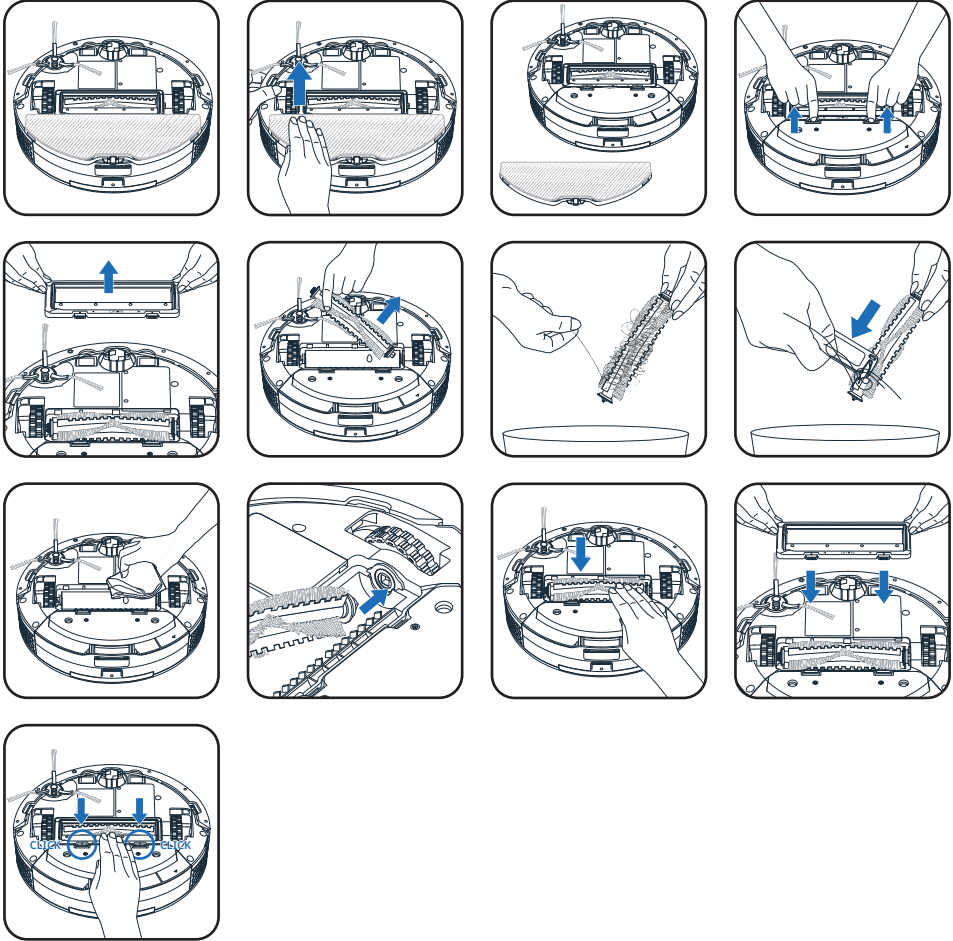

- Turn the robot upside down.
- Unclip the mop pad from under the robot
- Press the latches of the brush cover
- Pull to remove it
- Take out the brush
- Get rid of tangled hair. You can use the cleaning tool provided in the packaging to remove tangled hair

- Clean the main brush compartment and the suction channel with a dry cloth
- Re-install the brush in the robot
- Re-install the brush cover.
- The cover is correctly installed when you hear a click sound.

### Once a week - Clean the side brush

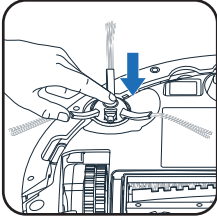
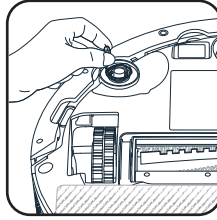
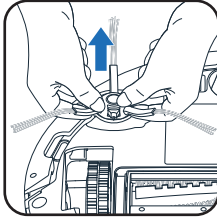
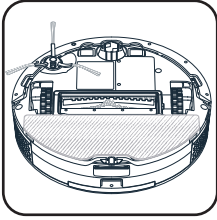

- Turn the robot upside down.
- Take the side brush with two hands by the plastic parts and pull to unclip it. Do not pull by the bristles of the side brush.
- Remove the tangled hair.
- Re-install the side by gently clipping it. The side brush is correctly installed when you hear a click sound.

### Once a week - Clean the sensors

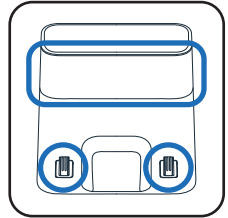
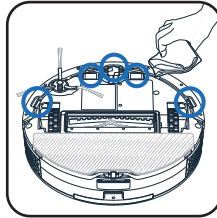
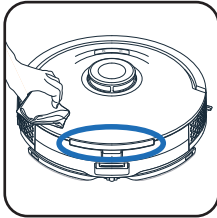
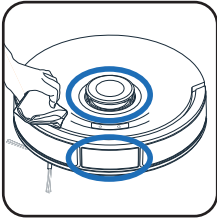

- With a clean, soft and dry cloth, wipe the robot sensors (in front, top, back, side and bottom of the robot), the buttons on the robot, the charging contacts of the robot and the charging contacts of the station.

### Once a month - Clean the wheels

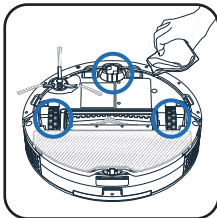
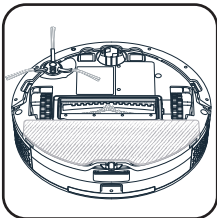

- The wheels may be entangled by hair or dirt. Turn the robot upside down. Clean the wheels by removing the tangled hair. You can remove the caster to remove any dirt before putting it back.

## 8. Component replacement frequency

EN

The replacement frequency is for reference only, if a component or accessory is damaged, it should be replaced promptly to ensure efficient cleaning. Components and accessories can be bought on: [www.rowenta.com](http://www.rowenta.com)

Component	Cleaning frequency	Replacement frequency
Dust box	After each use	Not applicable
Mops	After each use	After 100 washes
Filter	Once a week	Every 6 months
Main brush	Once a week	If required
Side brush	Once a week	Every 6 months
Sensors	Once a week	Not applicable
Wheels	Once a month	Not applicable
Docking station	Once a week	Not applicable

## 9. Store the robot when you don't use it

In order to extend the battery lifespan, always keep the robot charging at its station. When not using the robot for a long time, please fully charge the battery, switch off the robot by pressing and holding the ON-OFF button for 5 seconds. Store the robot in a cool dry place.

## 10. Do's and don'ts

- The robot has anti-drop sensors to detect stairs. The robot will change direction when detecting them. For optimum anti-drop sensors efficiency, remove any item (ex: shoe) from the stairs. When using the robot in a raised area, place a physical barrier at the edge of a drop to prevent accidental falls.
- Do not shake the robot.
- Do not try to remove the mops during cleaning.
- Do not put water or any wet cloth on the robot.
- Do not charge the robot when the ground is flooded.
- Do not submerge the robot in water.
- Do not use the robot on wet surfaces or surfaces with standing water.
- Do not use the product if the cord or charger is damaged.
- Do not leave children unattended, do not allow children to play with the robot.
- Do not use the robot outside home.
- Do not use the robot in a overheated environment.
- Do not use the robot when the home temperature is below 0°C (32°F) and above 40°C (104°F).
- Do not spread cleaning agents on the floor before using the robot.
- Do not use cleaning agents, aerosol cleaners or cleaning spray to clean the robot, the filter, the station or the dust bag.
- Do not throw the robot in the fire.
- Do not use the robot to clean broken glass.
- Do not walk or climb on the robot, do not move the robot with the foot.
- Do not allow children or pets to ride on the robot.
- Do not put any item on the robot.
- Do not use the robot without the filter, it would damage the robot.
- Before disposing of the device, remove the battery and dispose of it in accordance with local laws and local arrangements. If you have any questions, please contact your product dealer who can tell you what to do.



## 11. Unpair the robot and delete personal data

To disable Wi-Fi module on robot, simultaneously press the "Home" and "On-Off" buttons during 5 seconds, until you hear a beep sound. The robot will automatically removes its connection to the phone. The 2 buttons will then slowly flash for a few minutes. The robot will automatically removes its connection to the phone and router. Once it is done, you can't go back. To pair again, you will need to do the pairing process again. To delete personal data stored in the robot, please reset the robot. Press and hold the «HOME» button for 15 seconds, until you hear a beep sound.

Fault	Solutions
Cannot start the robot	<ul style="list-style-type: none"> <li>• Make sure the robot is connected to power supply.</li> <li>• Make sure the battery is fully charged.</li> <li>• Make sure the robot is ON. Press and hold the ON-OFF button for 5 seconds until the robot lights are on.</li> <li>• Check whether the dust box is properly installed.</li> </ul>
The robot suddenly stops working	<ul style="list-style-type: none"> <li>• Check whether the robot is stuck or blocked by obstacles.</li> <li>• Check whether the battery is too low. Please charge it.</li> <li>• If the problem persists, please switch OFF the robot by pressing and holding the ON-OFF button for 5 seconds. Wait for 30 seconds, and swith ON by pressing the ON-OFF button for 5 seconds to restart it.</li> <li>• The appliance may be overheating:                             <ul style="list-style-type: none"> <li>- Stop the appliance and leave cool for at least 1 hour.</li> <li>- If it overheats on repeated occasions, contact the Approved Services Center.</li> </ul> </li> </ul>
Cannot charge the robot	<ul style="list-style-type: none"> <li>• Make sure the station is properly connected to the power.</li> <li>• Make sure the robot is ON. Press and hold the ON-OFF button for 5 seconds until the robot lights are on.</li> <li>• Check whether the indicator on the robot is flashing during charging.</li> <li>• Wipe dust off charging contacts with dry cloth.</li> <li>• Make sure the robot and the station are connected through the charging contacts.</li> </ul>
The roboto cannot return to the station robot	<ul style="list-style-type: none"> <li>• Clear the station of objects within 0.5m on the left and right sides and within 1.5m ahead.</li> <li>• Make sure that the robot starts cleaning from the station without abnormal movement.</li> <li>• When the robot is near the station, it can return faster. But if the station is located far away, the robot will need more time to return. Please wait during its return.</li> <li>• Clean the charging contacts with dry cloth.</li> </ul>
The cleaning schedule is not executed	<ul style="list-style-type: none"> <li>• Make sure the robot has been powered on. Press and hold the ON-OFF button for 5 seconds until the robot lights are on.</li> <li>• Make sure the cleaning schedule has been set correctly in the application at the desired time, and the cleaning schedule is saved.</li> <li>• Check whether the battery level is too low to start cleaning.</li> <li>• The robot will not start any scheduled cleaning when a task is being performed.</li> <li>• Check whether the dust box is properly installed.</li> </ul>

Fault	Solutions
The suction is whistling or running is very loud during cleaning	<ul style="list-style-type: none"> <li>• Check the suction inlet for any obstruction.</li> <li>• Empty the dust bin.</li> <li>• Clean the filter.</li> <li>• Check whether the filter is wet due to water or other liquids on the floor. Let the filter dry naturally thoroughly before use.</li> <li>• Check whether the dust box is properly installed.</li> <li>• Check whether the main brush or side brush is blocked by any foreign item, remove the main brush or side brush and clean it.</li> </ul>
The main brush does not rotate	<ul style="list-style-type: none"> <li>• Check whether the main brush is blocked by any foreign item, remove the main brush and clean it.</li> <li>• Check whether the central brush and the brush cover are correctly installed.</li> </ul>
The side brush drops out of place during cleaning	<ul style="list-style-type: none"> <li>• The side brush is not properly installed, the side brush is properly installed when you hear a click sound.</li> </ul>
Abnormal action or sweep route of the robot	<ul style="list-style-type: none"> <li>• Carefully clean the sensors with dry cloth.</li> <li>• Switch OFF the robot by pressing and holding the ON-OFF button for 5 seconds, wait for 30 seconds and switch on by pressing and holding the ON-OFF button for 5 seconds to restart the robot.</li> </ul>
The robot cannot connect to your Wi-Fi network	<ul style="list-style-type: none"> <li>• Ensure that your Wi-Fi router supports 2.4GHz and 802.11 b/g/n bands as this equipment does not support 5GHz bands.</li> <li>• Check if the automatic reconnection to your domestic Wi-Fi network is correct</li> <li>• Activate the mobile data of your smartphone</li> <li>• Don't use a VPN (Virtual Private Network)</li> <li>• Retry the process and check that you have selected the correct Wi-Fi network</li> <li>• Retry the process and make sure you have entered the correct Wi-Fi password</li> <li>• Keep your phone close to the robot and the station until the end of the pairing process</li> <li>• After several attempts, unplug and replug the product</li> <li>• Reset the robot : press and hold the « HOME» button for 15 seconds.</li> <li>• Press and hold for 5 seconds the « HOME » and « ON-OFF » button until the two buttons lights are blinking.</li> <li>• Restart your smartphone.</li> <li>• In case a warning window appears for internet connection, please maintain the connection with the robot. If the failure persists, contact our support team (telephone number depending on your country of residence, find it on the assistance leaflet in the packaging).</li> </ul>

Fault	Solutions
The map is lost	<ul style="list-style-type: none"><li>• The map may be lost if the robot has been manually moved to another location during cleaning or if the home environment has been changed (moved furniture). Please restart mapping by launching in the app a new exploration or a new cleaning session from the station.</li></ul>
The robot returns to the station before it has finished cleaning	<ul style="list-style-type: none"><li>• The battery level may be too low to finish cleaning, the robot will return to the station to charge. When its battery is full, the robot will resume cleaning where it has left to finish cleaning.</li><li>• The robot may be unable to reach certain areas blocked by furniture or barriers, tidy up these area to make them accessible.</li><li>• Verify the no go zones and no mop zones set in the application. Add, modify or delete zones according to your needs.</li></ul>
The robot gets stuck	<ul style="list-style-type: none"><li>• The robot may be tangled with something, manually remove the blocked item and restart the cleaning session by pressing the ON-OFF button.</li><li>• The robot may be stuck under furniture with an entrance of similar height, please set a physical barrier or a no go zone in the app.</li><li>• Rotate and press the wheels to check whether there is any foreign object wrapped or stuck, remove it.</li></ul>

## Felhasználói útmutató

1. Mi van a dobozban?	p.18
2. Termék áttekintése	p.18
3. Használatba vétel előtt	p.19
4. A robotporszívóporszívó üzembe helyezése	p.19
5. A robotporszívó összekapcsolása az ingyenes alkalmazással	p.21
6. A robotporszívó használata az alkalmazás nélkül	p.22
7. A robotporszívó és a dokkoló karbantartása	p.22
8. Alkatrészek cseréjének gyakorisága	p.27
9. A robotporszívó tárolása használaton kívül	p.27
10. Szabályos használat	p.27
11. A robotporszívó párosításának megszüntetése és a személyes adatok törlése	p.27
12. Gyakori problémák és megoldások	p.28

Az első használat előtt figyelmesen olvassa el a „Biztonsági és használati utasítások” című kézikönyvet.

További információért:  
[www.rowenta.com](http://www.rowenta.com)

## 1. Mi van a dobozban?

HU

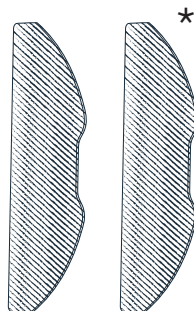
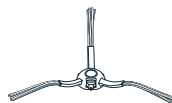
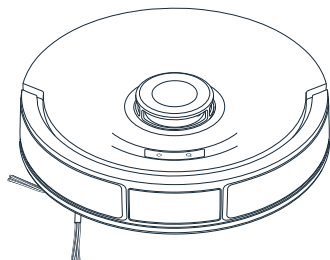
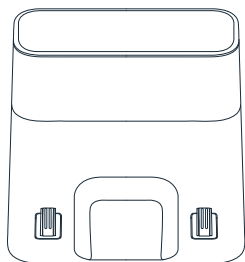

\*a modellől függően

## 2. Termék áttekintése

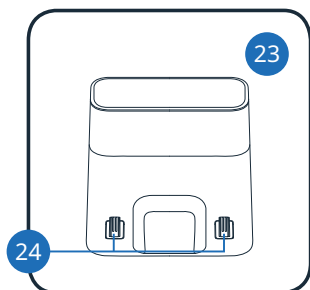
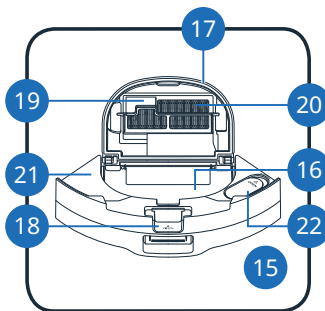
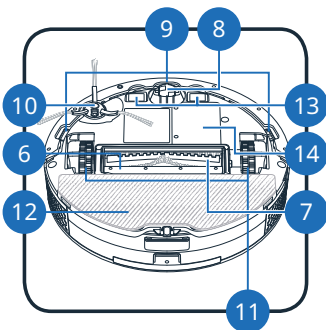
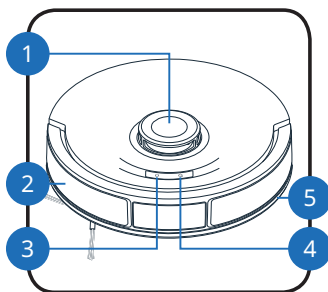

1. LiDAR
2. Ütköző
3. Bekapcsolás/Indítás/Szüneteltetés gomb
  - Nyomja meg és tartsa lenyomva a be- vagy kikapcsoláshoz
  - Nyomja meg a tisztítás elindításához vagy szüneteltetéséhez
4. Otthon gomb
  - Nyomja meg a dokkolóállomáshoz való visszatéréshez
5. Ütközésgátló sáv
6. Fő kefe fedele
7. Fő kefe
8. Elülső kerék
9. Leesés elleni érzékelők
10. Oldalkefe
11. Kerék
12. Felmosóbetét
13. Töltőérintkezők
14. Akkumulátor
15. 2 az 1-ben portartály és víztartály
16. Portartály
17. A portartály fedele
18. Portartály nyitógombja
19. Szűrőkeret
20. Szűrő
21. Víztartály
22. Dugó
23. Dokkolóállomás
24. Töltőérintkezők

## 3. Használatba vétel előtt

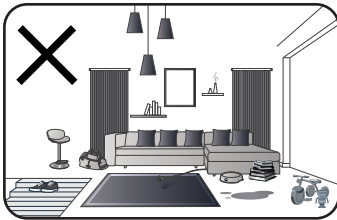

Kérjük, olvassa el az alábbi tippeket a tisztítási hatékonyság javítása érdekében. Rendezze el a kábeleket, a vezetékeket, a kisebb és a laza tárgyakat. Távolítson el minden instabil, törékeny, értékes vagy veszélyes tárgyat a talajról. Győződjön meg arról, hogy minden szoba ajtaja nyitva van. Előfordulhat, hogy a robot sötét padlón, rojtokkal rendelkező, túl vastag, hosszú szálú vagy túl könnyű szőnyegen (például fürdőszobaszőnyegen) haladva nehézségekbe ütközik. A leesés elleni érzékelő optimális működése érdekében távolítson el minden tárgyat (pl. cipőt) a lépcsőkről. Ha a robotot megemelt területen használja, helyezzen egy fizikai akadályt a mélyedés szélére, hogy megelőzze a véletlen leesést. Ne álljon szűk helyeken, például folyosókon, hogy a robotot ne akadályozza.

## 4. A robotporszívóporszívó üzembe helyezése



A fenti QR-kód beolvasásával megtudhatja a videóból, hogyan kell a robotporszívót üzembe helyezni és csatlakoztatni. További információért olvassa el az alábbi utasításokat.

<https://www.youtube.com/playlist?list=PL9XhN3pCkFOZDLRbhMf7qIw5akivSdVkm>

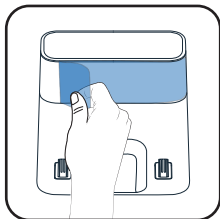
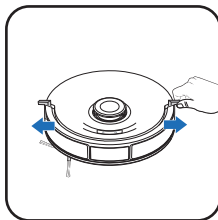
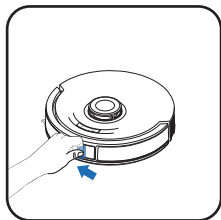
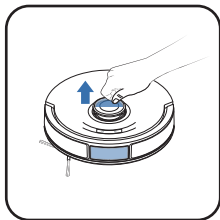

### Távolítsa el a védelmet

Távolítsa el az összes védelmet (védőfóliák és műanyag habvédelmek) a roboton és az állomáson

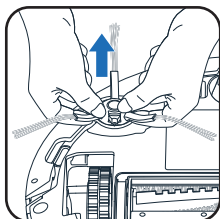

### Szerelje fel az oldalsó keféét és a felmosót

Fordítsa meg a robotporszívót, és óvatosan bepattintva szerelje fel az oldalsó keféét. Az oldalkefe akkor van megfelelően felhelyezve, ha kattánás hallható.

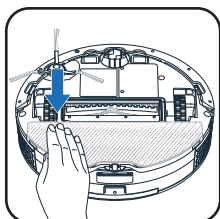

Helyezze fel a felmosót a tartóra. Akkor rögzül megfelelően, ha egy kattánást hall.

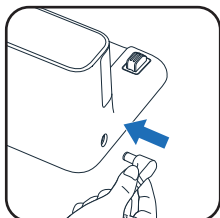

### A dokkolóállomást telepítése és áram alá helyezése

Fogja meg a tápkábelt, és dugja be a csatlakozót a dokkolóállomás oldalán lévő tápcsatlakozóba. A kábelt a fal mellett rendezetten tarthatja.

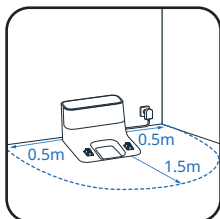

A dokkolóállomást kemény, sík padlón helyezze el. Ne helyezze parkettára, hajópadlóra vagy szőnyegre. A dokkolóállomást egy fal melletti szabad helyre tegye le úgy, hogy ne legyen lépcső a dokkolóállomás előtt. Legyen legalább 0,5 m szabad hely mindkét oldalon, valamint 1,5 m a dokkolóállomás előtt. Ellenőrizze, hogy a kiválasztott hely közel van-e a wifi-routerhez, illetve megfelelő-e a wifi jelerőssége. A dokkolóállomás körüli területen ne legyen akadályt jelentő tárgy, fényvisszaverő felület, tükör, asztal vagy szék. A dokkolóállomást tartsa közvetlen napfénytől távol. Csatlakoztassa a tápkábelt egy hálózati aljzathoz. Ügyeljen arra, hogy a tápkábel a fal mellett legyen.

## 4. A robotporszívóporszívó üzembe helyezése

HU

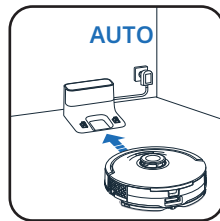
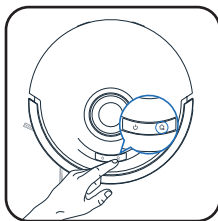
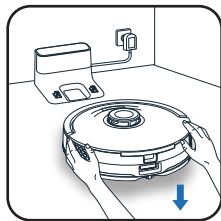
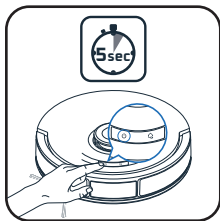

### A robotporszívó bekapcsolása

Az INDÍTÁS gombot néhány másodpercig nyomva tartva kapcsolja be a robotporszívót, amíg a robotporszívó jelzőfényei be nem kapcsolnak. Hallani fog egy sípoló hangot.

### Helyezze a robotot az állomás elé

Postavite robot 20–50 cm ispred stanice. Pritisnite gumb Početna, robot će se automatski dokirati na stanicu. (Nemojte ručno postavljati robot protiv stanice). Pričekajte 4 sata da se robot potpuno napuni. Svjetlo stanice je isključeno kada se robot puni.

### Információk

Ne feledje, hogy a robotporszívó a dokkolóállomásra helyezésekor automatikusan bekapcsol. Töltés közben a robotporszívót nem szabad kikapcsolni. Ne feledje, hogy az új környezetben végzett első takarításkor a robotporszívó létrehoz egy otthoni térképet. Az első takarítás során ne emelje fel a robotporszívót, mert ezzel megszakítja a térkép létrehozását. A takarítási folyamat megkezdése előtt ellenőrizze, hogy a felmosó megfelelően rögzül-e. Takarítás közben ne távolítsa el a felmosókat. Ha rojtos szőnyeg van, helyezzen el akadályokat a szőnyeg köré, hogy a robotporszívó ne akadjon be a rojtba, mivel ez megakadályozná a térkép létrehozását. Ha 2 cm-nél alacsonyabb küszöb vagy küszöb nélküli (például francia ablak, teraszajtó, öbölablak stb.) kültéri területtel rendelkezik (kert, erkély, terasz stb.), zárja be ezt a nyílászárót, hogy a robotporszívó ne jusson ki az otthonából.

## 5. A robotporszívó összekapcsolása az ingyenes alkalmazással



Nyissa meg az okostelefonján a Google Play Store (Android) vagy az App Store (iOS) alkalmazást. Keressen rá a „Rowenta Robots” kifejezésre, vagy olvassa be a QR-kódot, és telepítse az alkalmazást. Nyissa meg az alkalmazást, és kövesse a képernyőn megjelenő utasításokat a robotporszívó csatlakoztatásához.

[https://rowentarobots.smart.link/bp5n10p55?appliance\\_id=APPLIANCE\\_1250](https://rowentarobots.smart.link/bp5n10p55?appliance_id=APPLIANCE_1250)



A részletes, lépésről-lépésre történő párosítási utasításokat is megtalálhatja a PDF-dokumentumban az alábbi QR-kód beolvasásával.

[https://dam.groupeseb.com/m/3fd9efa007195343/original/Rowenta\\_RR9695WH\\_IFU.pdf](https://dam.groupeseb.com/m/3fd9efa007195343/original/Rowenta_RR9695WH_IFU.pdf)

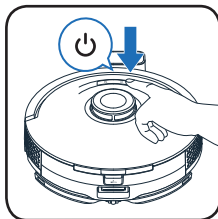

### A takarítás megkezdése

Az automatikus takarítás elindításához nyomja meg a be-/kikapcsoló gombot. A robotporszívó átprésztázza a területet. Automatikusan kis zónákra osztja fel a helyiséget. Először a zóna széleit tisztítja meg, majd cikkcakkban folytatja a terület belsejében. A robotporszívó minden hozzáférhető területet megtisztít, zónánként. Ha a robotporszívó nem indul el, amikor megnyomja a be-/kikapcsoló gombot, előfordulhat, hogy az akkumulátor töltöttségi szintje túl alacsony. Ilyenkor töltsse fel a robotporszívót.

Megjegyzés: A tisztítási folyamat kezdetén a robot néhány méterre eltávolodik az állomástól, majd visszatér (a terep felmérésének lépései). Ezen folyamat során a robot csökkenti a motor teljesítményét. Ez normális működés.

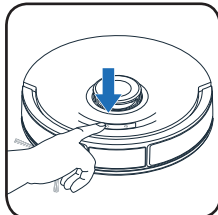

### A takarítás szüneteltetése és folytatása

A takarítás szüneteltetéséhez nyomja meg bármikor a be-/kikapcsoló gombot, majd nyomja meg ismét a takarítás folytatásához. Ha a robotporszívó készenléti állapotban van, nyomja meg egyszer a be-/kikapcsoló gombot a robotporszívó felébresztéséhez, majd még egyszer a takarítás megkezdéséhez.

### A robotporszívó viselkedése szőnyegen

Figyelem: Ne használja a felmosási funkciót szőnyegen. Állítson be egy csak porszívózás ciklust az alkalmazásban, vagy ha a felmosási funkciót a szőnyeg kihagyásával kívánja használni, beállíthatja a „felmosás nélküli zónák” funkciót az alkalmazásban.

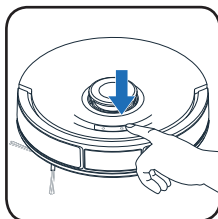

### A takarítás befejezése

Ha a robotporszívó az elindításakor a dokkolóállomásán van, automatikusan oda tér vissza a takarítási folyamat végén vagy ha az akkumulátor töltöttségi szintje túl alacsony. Ha az akkumulátor lemerül a takarítás során, a robotporszívó automatikusan visszatér az állomásra, hogy feltöltődjön. Töltés után a robotporszívó ott folytatja a takarítást, ahol abbahagyta. Ha a robotporszívó nincs a dokkolóállomásán, amikor megkezdte a takarítást, automatikusan a kezdőpontjához tér vissza a takarítási folyamat végén, vagy ha az akkumulátor töltöttségi szintje túl alacsony. A takarítási ciklus végén a robotporszívó automatikusan visszatér az állomásra. Ha azonban manuálisan szeretné leállítani a takarítást, nyomja meg bármikor a Home gombot egyszer a robotporszívó leállításához, majd nyomja meg újra, hogy a robotporszívót visszaküldje az állomásra. Ha a robotporszívó nem találja az állomást, helyezze a robotporszívót manuálisan az állomás elé, és nyomja meg a Home gombot.

### A dokkolóállomás műveletei

A takarítási ciklus végén, amikor a robot a dokkolón van, az állomás automatikusan feltölti a robot akkumulátorát.

## 7. A robotporszívó és a dokkoló karbantartása



A QR-kód beolvasásával megtudhatja, hogyan őrizheti meg a robotporszívó teljesítményét.

Húzza ki a konnektorból a dokkolóállomást, mielőtt bármilyen tevékenységet végezne rajta.

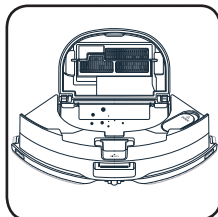

### Minden használat után tisztítsa meg a portartályt.

A takarítási ciklus végén, amikor a robot a dokkolón van, tisztítsa meg a portartályt.

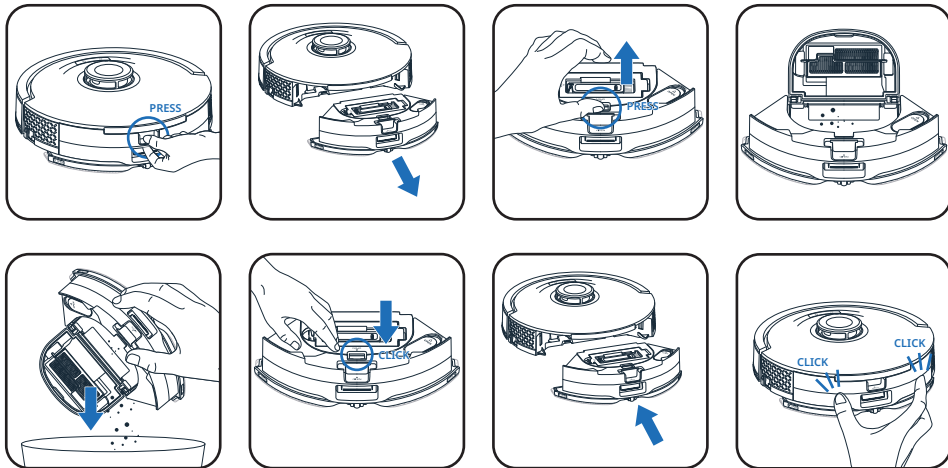

- Amikor a robotporszívó visszatér az állomására, válassza le a 2 az 1-ben por- és víztartályt a robotporszívó többi részéről; ehhez tartsa lenyomva a kioldógombot, és húzza kifelé.
- Nyomja le hosszan a portartály nyitógombját a portartály kinyitásához.

- Ūrítse ki a port a szemetesbe.
- Zárja vissza a portartályt.
- Helyezze vissza az eredeti helyzetébe a robotporszívóban.

Megjegyzés: Ha eltávolítja a porgyűjtőtartályt és a víztartályt a robotból, a robot 2 perc elteltével megpróbál visszatérni a dokkolóállomásra, még akkor is, ha a porgyűjtőtartály és a víztartály nincs behelyezve.

### Minden használat után – a felmosó kimosása

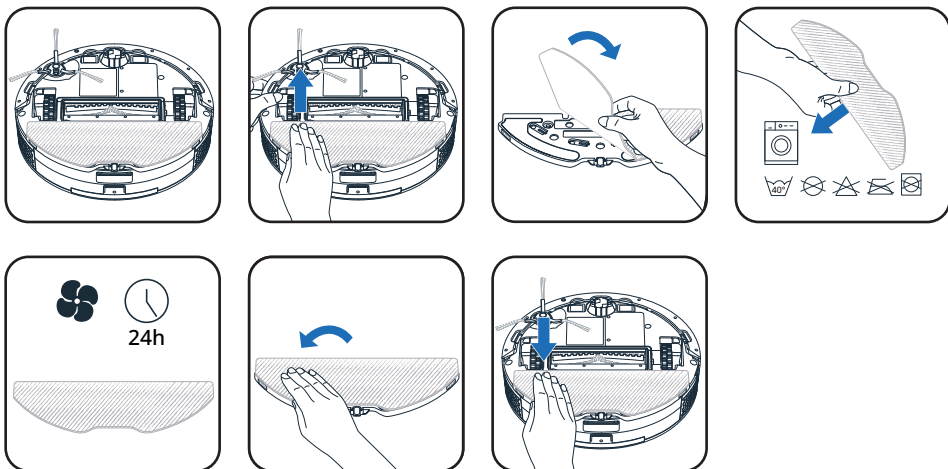

- Fordítsa a robotporszívót fejjel lefelé.
- Oldja ki a felmosópadot a robot alól, és távolítsa el a koszos felmosóruhát.
- Mossa ki azt víz alatt vagy 40 °C-on a mosógépben.
- Hagyja 24 órán keresztül száradni.

- Rögzítse a felmosót a felmosóbetétre.
- Vegye kézbe a felmosópadot, és rögzítse a robot alá.

### Hetente egyszer - A szűrő tisztítása

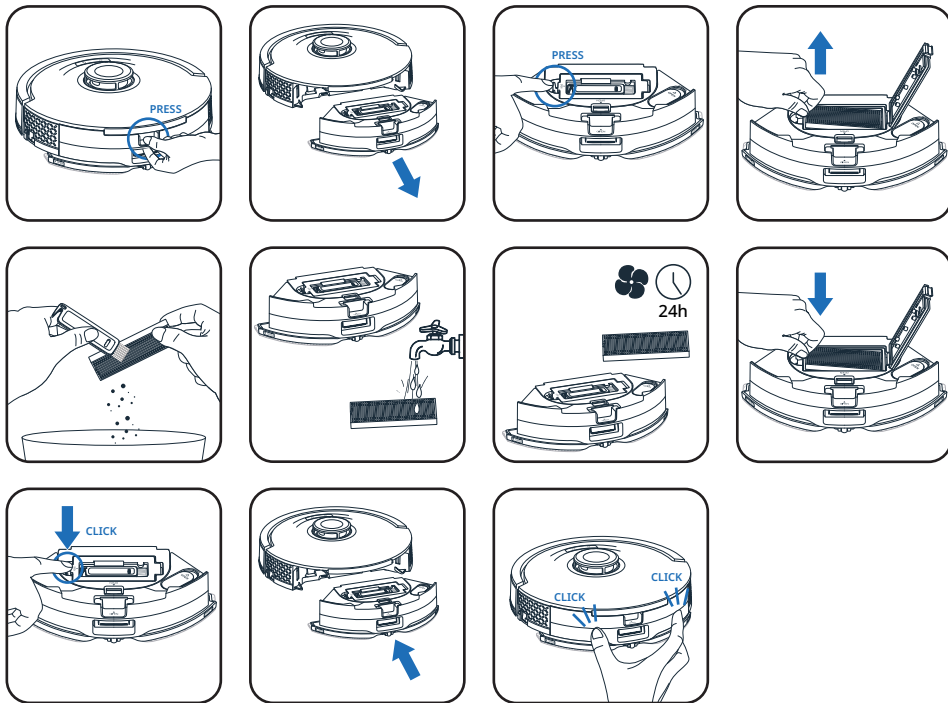

- Amikor a robotporszívó visszatér az állomására, válassza le a 2 az 1-ben por- és víztartályt a robotporszívó többi részéről; ehhez tartsa lenyomva a kioldógombot, és húzza kifelé.
- Nyomja le hosszan a portartály nyitógombját a portartály kinyitásához.
- Fogja meg a szűrőkeretet, és meghúzva akassza ki a portartályból.
- Finoman ütögesse meg a szűrőt egy szemetes felett a por eltávolításához. A por eltávolításához használja a csomagban található tisztítóeszközt. A szűrőt víz alatt is kimoshatja.

- Hagyja 24 órán keresztül száradni.
- Ha a szűrő teljesen megszáradt, helyezze vissza a helyére. Ne használja a robotporszívót a szűrő nélkül, mert ezzel kárt tehet a készülékben.
- Zárja vissza a portartályt.
- Helyezze vissza az eredeti helyzetébe a robotporszívóban.

Megjegyzés: Ha eltávolítja a porgyűjtőtartályt és a víztartályt a robotból, a robot 2 perc elteltével megpróbál visszatérni a dokkolóállomásra, még akkor is, ha a porgyűjtőtartály és a víztartály nincs behelyezve.

### Hetente egyszer - A fő kefe megtisztítása

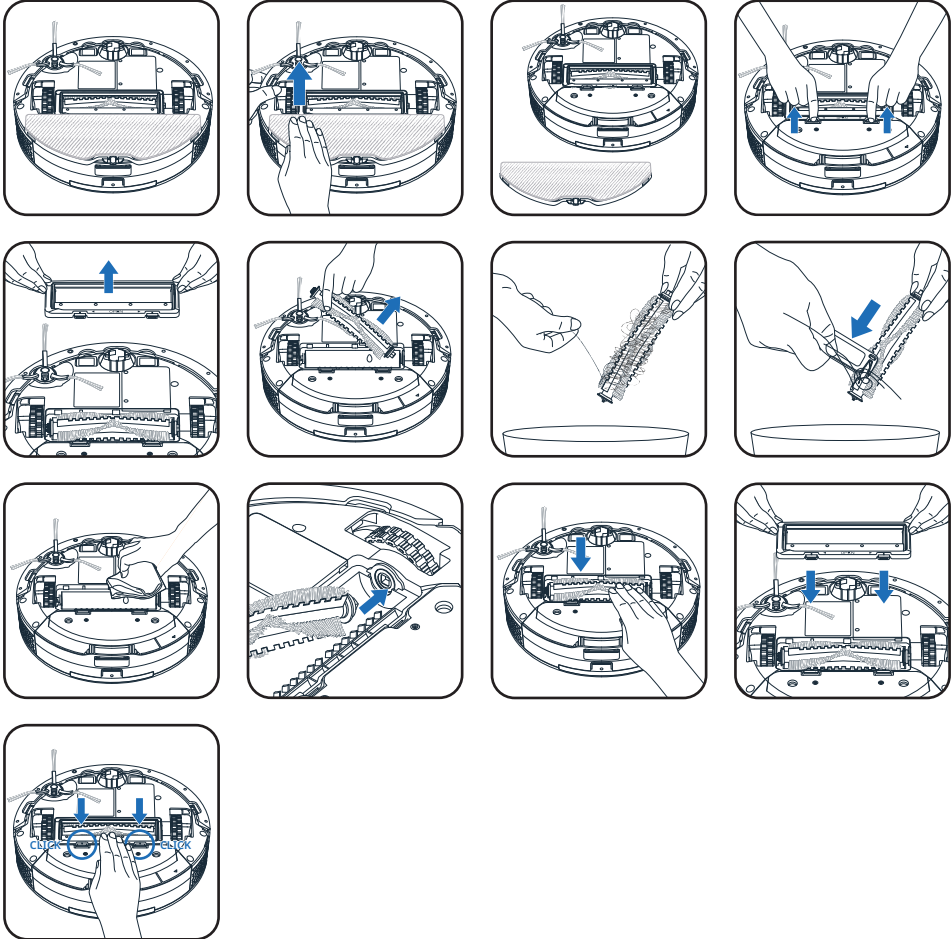

- Fordítsa a robotporszívót fejjel lefelé.
- Oldja ki a felmosópadot a robot alól.
- Nyomja meg a kefefedél reteszeit.
- Húzza maga felé az eltávolításhoz.
- Vegye ki a kefét.
- Távolítsa el a hajcsomókat. A hajcsomók eltávolításához használja a csomagban található tisztítóeszközt.

- Száraz ronggyal tisztítsa meg a fő kefetartót és a szívócsatornát.
- Helyezze vissza a kefét a robotporszívóba.
- Helyezze vissza a kefefedélet.
- A fedél akkor van megfelelően behelyezve, ha kattanás hallható.

### Hetente egyszer - Az oldalsó kefe megtisztítása

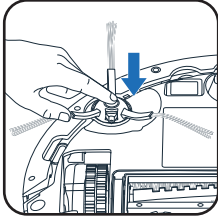
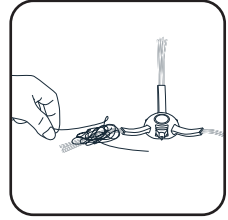
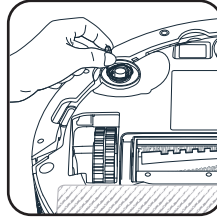
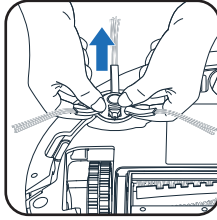
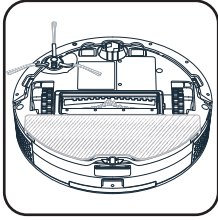

- Fordítsa a robotporszívót fejjel lefelé.
- Fogja meg két kézzel az oldalsó kefé a műanyag részeknél, és húzza meg a kiakasztáshoz. Ne az oldalsó kefe sörtéit húzza.
- Távolítsa el róla az összegabalyodott haját.
- Óvatosan bepattintva helyezze vissza az oldalkefét. Az oldalkefe akkor van megfelelően felhelyezve, ha kattánás hallható.

### Hetente egyszer - Az érzékelők megtisztítása

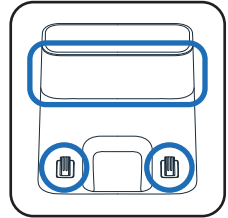
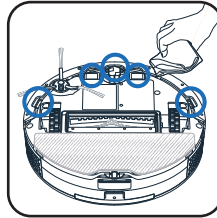
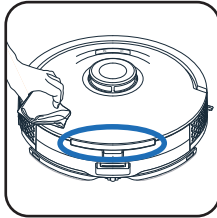
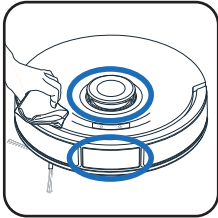

- Tiszta, puha és száraz ronggyal törölje le a robotporszívó érzékelőit (a robotporszívó elején, tetején, hátulján, oldalán és alján), a robotporszívó gombjait, a robotporszívó töltőérintkezőit és a dokkolóállomás töltőérintkezőit.

### Havonta egyszer - A kerekek megtisztítása

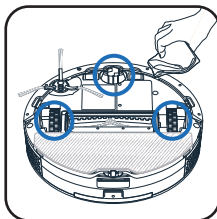
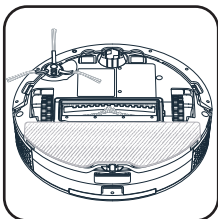

- A kerekek belegabalyodhatnak a hajba vagy a szennyeződésekbe. Fordítsa a robotporszívót fejjel lefelé. Tisztítsa meg a kerekeket, távolítsa el az összegabalyodott hajszálatokat. A szennyeződések eltávolításához leveheti a görgőt, majd visszahelyezheti.

## 8. Alkatrészek cseréjének gyakorisága

A csere gyakorisága csak tájékoztató jellegű. Ha egy alkatrész vagy tartozék megsérült, a hatékony takarítás érdekében azonnal ki kell cserélni. Alkatrészeket és tartozékokat a következő webhelyen vásárolhat: [www.rowenta.com](http://www.rowenta.com)

Alkatrész	Tisztítási gyakoriság	Csere gyakorisága
Portartály	Minden használat után	Nem alkalmazandó
Felmosók	Minden használat után	100 mosás után
Szűrő	Hetente egyszer	6 havonta
Fő kefe	Hetente egyszer	Szükség esetén
Oldalkefe	Hetente egyszer	6 havonta
Érzékelők	Hetente egyszer	Nem alkalmazandó
Kerekek	Havonta egyszer	Nem alkalmazandó
Dokkolóállomás	Hetente egyszer	Nem alkalmazandó

## 9. A robotporszívó tárolása használaton kívül

Az akkumulátor élettartamának növelése érdekében a robotporszívót mindig tartsa a dokkolóállomáson, folyamatos feltöltés alatt. Ha hosszú ideig nem használja a robotporszívót, töltsé fel teljesen az akkumulátort, kapcsolja ki a robotporszívót az INDÍTÁS gomb 5 másodpercig történő nyomva tartásával. A robotporszívót hűvös, száraz helyen tárolja.

## 10. Szabályos használat

- A lépcsők észlelése érdekében a robotporszívó esésérzékelőkkel rendelkezik. Ezen akadályok észlelésekor a robotporszívó irányt változtat. A leesés elleni érzékelő optimális működése érdekében távolítsa el minden elemet (pl. cipőt) a lépcsőről. Ha a robotporszívót megemelt területen használja, helyezzen egy fizikai akadályt a mélyedés szélére, hogy megelőzze a véletlen leesést.
- Ne rázza a robotporszívót.
- Tisztítás közben ne próbálja meg eltávolítani a felmosókat.
- Ne tegyen vizet vagy nedves ruhát a robotporszívóra.
- Ne töltsé a robotporszívót, ha a talaj vizes.
- Soha ne merítse a robotporszívót vízbe.
- Ne használja a robotporszívót nedves felületen vagy álló vízzel teli felületen.
- Ne használja a terméket, ha a hálózati kábel vagy a töltő megsérült.
- Ne hagyja felügyelet nélkül a gyermekeket, és ne engedje, hogy gyermekek játsszanak a robotporszívóval.
- Ne használja a robotporszívót az otthonán kívül.
- Ne használja a robotporszívót túlhevült környezetben.
- Ne használja a robotporszívót, ha az otthoni hőmérséklet 0 °C (32 °F) alatt és 40 °C (104 °F) fölött van.
- A robotporszívó használata előtt ne öntsön tisztítószert a padlóra.
- A robotporszívó, a szűrő, a dokkolóállomás és a porzsák tisztításához ne használjon tisztítószereket, aeroszolos tisztítószereket vagy tisztítóspray-t.
- A robotporszívót ne dobja tűzbe.
- Ne használja a robotporszívót törött üveg tisztítására.
- Ne lépjen rá és ne másszon fel a robotporszívóra, és ne mozgassa a robotporszívót a lábával.
- Ne engedje, hogy gyermekek vagy állatok utazzanak a robotporszívón.
- Ne tegyen semmit a robotporszívóra.
- Ne használja a robotporszívót a szűrő nélkül, mert ezzel kárt tehet a robotporszívóban.
- A készülék leselejtezése előtt vegye ki az akkumulátort, és a helyi törvényeknek és rendelkezéseknek megfelelően selejtezze le. Ha kérdése van, forduljon a márkakereskedőhöz, aki tájékoztatja a teendőkről.



## 11. A robotporszívó párosításának megszüntetése és a személyes adatok törlése

A Wi-Fi modul robotporszívón való letiltásához nyomja le egyszerre 5 másodpercig a Home és a be- és kikapcsoló gombot, amíg sípoló hangot nem hall. A robotporszívó automatikusan megszünteti a telefonnal fennálló csatlakozását. A két gomb ezután néhány percig lassan villog. A robotporszívó automatikusan megszünteti a telefonnal és a routerrel fennálló kapcsolatot. Ha ez megtörtént, nem lehet visszalépni. Az újrapárosításhoz újra el kell végezni a párosítási folyamatot. A robotporszívóban tárolt személyes adatok törléséhez állítsa alaphelyzetbe a robotporszívót. Tartsa 15 másodpercig lenyomva a « HOME » gombot, amíg sípoló hangot nem hall.

Hiba	Megoldás
A robotporszívó nem indítható el	<ul style="list-style-type: none"> <li>• Ügyeljen, hogy a robotporszívó csatlakoztatva legyen az áramforráshoz.</li> <li>• Ellenőrizze, hogy az akkumulátor teljesen fel van-e töltve.</li> <li>• Győződjön meg arról, hogy a robotporszívó BE van-e kapcsolva. Tartsa lenyomva az INDÍTÁS gombot 5 másodpercig, amíg a robotporszívó lámpái világítani nem kezdenek.</li> <li>• Ellenőrizze, hogy megfelelően van-e felszerelve a portartály.</li> </ul>
A robotporszívó működés közben hirtelen leállt	<ul style="list-style-type: none"> <li>• Ellenőrizze, hogy a robotporszívó nincs-e elakadva, vagy eltorlaszolja-e akadályok.</li> <li>• Ellenőrizze, hogy az akkumulátor töltöttsége nem túl alacsony. Töltse fel.</li> <li>• Ha a probléma továbbra is fennáll, kapcsolja KI a robotporszívót az INDÍTÁS gomb 5 másodpercig történő nyomva tartásával. Várjon 30 másodpercet, majd kapcsolja BE az INDÍTÁS gomb 5 másodpercig történő lenyomásával az újraindításhoz.</li> <li>• Előfordulhat, hogy a készülék túlmelegedik: <ul style="list-style-type: none"> <li>- Kapcsolja ki a készüléket, és várjon legalább 1 órát, hogy lehűljön.</li> <li>- Ha rendszeresen túlmelegszik, forduljon egy hivatalos szervizközpontoz.</li> </ul> </li> </ul>
A robotporszívót nem lehet tölteni	<ul style="list-style-type: none"> <li>• Győződjön meg arról, hogy a dokkolóállomás megfelelően csatlakozik a hálózathoz.</li> <li>• Győződjön meg arról, hogy a robotporszívó BE van-e kapcsolva. Tartsa lenyomva az INDÍTÁS gombot 5 másodpercig, amíg a robotporszívó lámpái világítani nem kezdenek.</li> <li>• Ellenőrizze, hogy töltés közben villog-e a robotporszívó kijelzője.</li> <li>• Száraz ruhával törölje le a port a töltőérintkezőkről.</li> <li>• Győződjön meg arról, hogy a robotporszívó és a dokkolóállomás csatlakozik a töltőérintkezőkön keresztül.</li> </ul>
A robotporszívó nem tud visszatérni a dokkolóállomáshoz	<ul style="list-style-type: none"> <li>• Távolítsa el a dokkolóállomástól balra és jobbra 0,5 méteren, illetve előtte 1,5 méteren belül található tárgyakat.</li> <li>• Győződjön meg arról, hogy a robotporszívó rendellenes mozgás nélkül kezd el a takarítást a dokkolóállomástól.</li> <li>• Ha a robotporszívó a dokkolóállomás közelében van, gyorsabban visszajuthat. Ha azonban a dokkolóállomás messze van, a robotporszívónak több időre van szüksége a visszajutáshoz. Várja meg, amíg visszajut a készülék.</li> <li>• Tisztítsa meg a töltőérintkezőket száraz ruhával.</li> </ul>

Hiba	Megoldás
A takarítási ütemterv nem lett végrehajtva	<ul style="list-style-type: none"> <li>Ellenőrizze, hogy a robotporszívó be van-e kapcsolva. Tartsa lenyomva az INDÍTÁS gombot 5 másodpercig, amíg a robotporszívó lámpái világítani nem kezdenek.</li> <li>Győződjön meg arról, hogy a takarítási ütemtervet helyesen állította be az alkalmazásban a kívánt időpontra, és a takarítási ütemtervet mentette.</li> <li>Ellenőrizze, hogy az akkumulátor töltöttségi szintje nem túl alacsony-e a takarítás elindításához.</li> <li>A robotporszívó nem kezdi el az ütemezett takarítást, amikor valamilyen feladatot végez.</li> <li>Ellenőrizze, hogy megfelelően van-e felszerelve a portartály.</li> </ul>
A fűtülő szivás hallható, vagy nagyon hangos a takarítás közben	<ul style="list-style-type: none"> <li>Ellenőrizze, hogy a szívónyílás nincs-e eltömődve.</li> <li>Ürítse ki a portartályt.</li> <li>Tisztítsa meg a szűrőt.</li> <li>Ellenőrizze, hogy a szűrő a padlón lévő víz vagy egyéb folyadék miatt nedves-e. Használat előtt hagyja a szűrőt teljesen megszáradni.</li> <li>Ellenőrizze, hogy megfelelően van-e felszerelve a portartály.</li> <li>Ellenőrizze, hogy a fő kefe vagy az oldalsó kefe nem tömődött-e el. Távolítsa el a fő kefét vagy az oldalsó kefét, és tisztítsa meg.</li> </ul>
A fő kefe nem forog	<ul style="list-style-type: none"> <li>Ellenőrizze, hogy a fő kefe nem tömődött-e el, távolítsa el a fő kefét, és tisztítsa meg.</li> <li>Ellenőrizze, hogy a központi kefe és a kefefedél megfelelően van-e felszerelve.</li> </ul>
Az oldalkefe takarítás közben kiesik a helyéről	<ul style="list-style-type: none"> <li>Az oldalkefe nincs megfelelően behelyezve; az oldalkefe behelyezése akkor megfelelő, ha kattánás hallható.</li> </ul>
A robotporszívó rendellenes működése vagy porszívózási útvonala	<ul style="list-style-type: none"> <li>Óvatosan tisztítsa meg az érzékelőket egy száraz ronggyal.</li> <li>Kapcsolja KI a robotporszívót az INDÍTÁS gomb 5 másodpercig történő nyomva tartásával, várjon 30 másodpercet, majd a robotporszívó újraindításához nyomja meg és tartsa lenyomva 5 másodpercig az INDÍTÁS gombot.</li> </ul>

Hiba	Megoldás
A robotporszívó nem csatlakozik a Wi-Fi-hálózathoz	<ul style="list-style-type: none"> <li>• Ellenőrizze, hogy a Wi-Fi router támogatja-e a 2,4 GHz-es és 802.11 b/g/n sávokat, mivel ez a készülék nem támogatja az 5 GHz-es sávokat.</li> <li>• Ellenőrizze, hogy az automatikus újracsatlakozás a helyi Wi-Fi-hálózathoz helyes-e</li> <li>• Aktiválja az okostelefon mobiladatait</li> <li>• Ne használjon VPN-t (virtuális magánhálózatot)</li> <li>• Próbálja újra a folyamatot, és ellenőrizze, hogy a megfelelő Wi-Fi-hálózatot választotta-e ki</li> <li>• Próbálja újra a folyamatot, és ellenőrizze, hogy a megfelelő Wi-Fi jelszót adta-e meg</li> <li>• Tartsa a telefont a robotporszívó és a dokkolóállomás közelében a párosítási folyamat végéig</li> <li>• Több próbálkozás után húzza ki, majd csatlakoztassa újra a terméket</li> <li>• Állítsa alaphelyzetbe a robotporszívót: tartsa 15 másodpercig lenyomva a « HOME » gombot.</li> <li>• Nyomja meg és tartsa lenyomva 5 másodpercig a « HOME » és az « INDÍTÁS » gombot, amíg villogni nem kezd a két gomb jelzőfénye</li> <li>• Indítsa újra az okostelefont.</li> <li>• Ha az internetkapcsolat figyelmeztető ablaka jelenik meg, kérjük, tartsa fenn a kapcsolatot a robotporszívóval. Ha a hiba továbbra is fennáll, forduljon támogatási csoportunkhoz (a telefonszám a tartózkodási országtól függően a csomagolásban található segélynyújtási tájékoztatón található).</li> </ul>
A térkép elveszett	<ul style="list-style-type: none"> <li>• A térkép elveszhet, ha a robotporszívót takarítás közben manuálisan áthelyezték egy másik helyre, vagy ha az otthoni környezetet megváltoztatták (elmozdították a bútorokat). Indítsa újra a feltérképezést az alkalmazásban egy új felderítés indításával vagy egy új takarítási folyamat dokkolóállomásról való elindításával.</li> </ul>
A robotporszívó a takarítás befejezése előtt visszatér a dokkolóállomáshoz	<ul style="list-style-type: none"> <li>• Az akkumulátor töltöttségi szintje túl alacsony lehet a takarítás befejezéséhez, a robotporszívó visszatér a dokkolóállomáshoz a töltéshez. Ha az akkumulátor teljesen feltöltődött, a robotporszívó ott folytatja a takarítást, ahol abbahagyta, hogy befejezze azt.</li> <li>• Előfordulhat, hogy a robotporszívó nem képes elérni a bútorok vagy korlátok által eltorlaszolt területeket, tegye rendbe ezeket a területeket, hogy hozzájuk férjen.</li> <li>• Ellenőrizze a tiltott és a felmosás nélküli zónákat az alkalmazásban. Adjon hozzá, módosítson vagy töröljön zónákat igényei szerint.</li> </ul>
A robotporszívó elakad	<ul style="list-style-type: none"> <li>• Előfordulhat, hogy a robotporszívó belegabalyodott valamibe. Kézzel távolítsa el a beakadt tárgyat, és az INDÍTÁS gomb megnyomásával indítsa újra a takarítási munkamenetet.</li> <li>• A robotporszívó beszorulhat a hasonló magasságú bejárattal rendelkező bútorok alá, ezért kérjük, állítson be egy fizikai akadályt vagy egy tiltott zónát az alkalmazásban.</li> <li>• Forgassa el és nyomja meg a kerekeket, és ellenőrizze, nincs-e idegen tárgy begyűrődve vagy beragadva, és ha van, távolítsa el.</li> </ul>

