

# Rowenta®

## X-FORCE

FLEX 12.60

FLEX 14.60

FLEX 15.60

INSTRUCTIONS FOR USE  
GUIDE DE L'UTILISATEUR  
GUIA DEL USUARIO



RH98/RH99

# IMPORTANT SAFETY INSTRUCTIONS

When using an electrical appliance, basic precautions should always be followed, including the following:

## READ ALL INSTRUCTIONS BEFORE USING (THIS APPLIANCE)

This product has been designed for domestic use only. Any commercial use, inappropriate use or failure to comply with the instructions, the manufacturer accepts no responsibility and the guarantee will not apply.

- Read these safety tips carefully. The manufacturer shall not be held liable for improper use or failure to comply with these instructions.

## WARNING: To reduce the risk of fire, electric shock, damage or injury:

- Fully assemble vacuum before operating.
- Use and store in a dry location.
- Do not use outdoors or on wet surfaces
- Do not allow to be used as a toy. Close attention is necessary when used by or near children or when used near pets. Do not use on pets.
- Use only as described in this manual. Use only manufacturer's recommended attachments
- Turn off all controls before unplugging
- Do not use without dust bag and/or filters in place
- Always turn off this appliance before connecting or disconnecting motorized nozzle
- Do not use charger with damaged cord or plug. If appliance or charger is not working as it should, has been dropped, damaged, left outdoors, or dropped into water, return it to a service center.
- Do not pull or carry charger by cord, use cord as a handle, close a door on the cord, or pull cord around sharp edges or corners. Do not run appliance over cord. Keep cord away from heated surfaces.
- Do not unplug charger by pulling on cord. To unplug charger, grasp the plug, not the cord.
- Do not handle charger, including charger plug, and charger terminals with wet hands.
- Do not put any object into openings. Do not use with any opening blocked; keep free of dust, lint, hair and anything that may reduce air flow.
- Keep hair, loose clothing, fingers and all parts of the body away from openings and moving parts.
- Do not pick up anything that is burning or smoking, such as cigarettes, matches or hot ashes.
- Use extra care when cleaning on stairs.
- Do not use to pick up flammable or combustible liquids such as gasoline or use in areas where they may be present.
- Do not attempt to service the unit while charger is plugged in.
- Do not charge the unit outdoors.
- Remove the battery before carrying out any maintenance on the vacuum cleaner
- For RH98A2U1, for use only with ZD024M330074US charger (same with Part No. SS-2230002750)
- For RH99A2U1 and RH99F2U1 for use only with ZD048M390100US charger (same with Part No. SS-2230002949)
- For RH98A2U1, for use only with ZR0097U5 battery pack
- For RH99A2U1 and RH99F2U1, for use only with ZR0097U2 battery pack
- Prevent unintentional starting. Ensure the switch is in the off position before connecting to battery pack, picking up or carrying the appliance. Carrying the appliance with your finger on the switch or

- energizing appliance that have the switch on invites accidents.
- Disconnect the battery pack from the appliance before making any adjustments, changing accessories, or storing appliance. Such preventive safety measures reduce the risk of starting the appliance accidentally.
- Recharge only with the charger (Part No. SS-2230002750 for RH98A2U1, Part No. SS-2230002949 for RH99A2U1 and RH99F2U1) specified by the manufacturer. A charger that is suitable for one type of battery pack may create a risk of fire when used with another battery pack.
- Use appliances only with specifically designated battery packs (ZR0097U5 for RH98A2U1, ZR0097U2 for RH99A2U1, ZR0097U2 for RH99F2U1). Use of any other battery packs may create a risk of injury and fire. For safety reasons, the battery pack should only be accessed by a professional repairer.
- When battery pack is not in use, keep it away from other metal objects, like paper clips, coins, keys, nails, screws or other small metal objects, that can make a connection from one terminal to another. Shorting the battery terminals together may cause burns or a fire.
- Under abusive conditions, liquid may be ejected from the battery; avoid contact. If contact accidentally occurs, flush with water. If liquid contacts eyes, additionally seek medical help. Liquid ejected from the battery may cause irritation or burns
- Do not use a battery pack or appliance that is damaged or modified. Damaged or modified batteries may exhibit unpredictable behavior resulting in fire, explosion or risk of injury.
- Do not expose a battery pack or appliance to fire or excessive temperature. Exposure to fire or temperature above 140°F (60°C) may cause explosion.
- Do not open, crush or expose to heat above 140°F (60°C) or incinerate the battery, even if it is severely damaged. The battery may explode in a fire.
- The device should only be stored in the temperature range of 32°F to 113°F (0°C to 45°C), used between 68°F and 77°F (20°C and 25°C) and charged only in the range of 33.8°F to 113°F (1°C to 45°C).
- Follow all charging instructions and do not charge the battery pack or appliance outside of the temperature range specified in the instructions. Charging improperly or at temperatures outside of the specified range may damage the battery and increase the risk of fire.
- Have servicing performed by a qualified repair person using only identical replacement parts. This will ensure that the safety of the product is maintained.
- Do not modify or attempt to repair the appliance or the battery pack (as applicable) except as indicated in the instructions for use and care.
- Batteries should be disposed of responsibly. Contact an authorised dealer for information on battery disposal.

# SAVE THESE INSTRUCTIONS

### Polarization instructions

- This appliance has a polarized plug (one blade is wider than the other). To reduce the risk of electric shock this plug is intended to fit into a polarized outlet only one way. If the plug does not fit fully into the outlet, reverse the plug. If it still does not fit, contact a qualified electrician. Do not attempt to modify the plug in any way.

### User maintenances

Always turn off the vacuum cleaner and remove the battery before performing any service.

### Battery disposal

- Please remove the battery before discarding it.
- Batteries must be disposed of responsibly. Contact an Authorized Retailer for information on battery disposal

This equipment has been tested and found to comply with the limits for a Class B digital device, pursuant to part 15 of the FCC Rules.

These limits are designed to provide reasonable protection against harmful interference in a residential installation. This equipment generates, uses and can radiate radio frequency energy and, if not installed and used in accordance with the instructions, may cause harmful interference to radio communications. However, there is no guarantee that interference will not occur in a particular installation. If this equipment does cause harmful interference to radio or television reception, which can be determined by turning the equipment off and on, the user is encouraged to try to correct the interference by one or more of the following measures:

- Reorient or relocate the receiving antenna.
- Increase the separation between the equipment and receiver.
- Connect the equipment into an outlet on a circuit different from that to which the receiver is connected.
- Consult the dealer or an experienced radio/TV technician for help.

## PROBLEMS WITH YOUR APPLIANCE?

Depending on model:

PROBLEMS	POSSIBLE CAUSES	SOLUTIONS
The charger becomes hot		This is perfectly normal. The vacuum cleaner can remain permanently connected to the charger without any risk.
The charger is connected but your appliance is not charging	The charger is not properly connected to the appliance or is faulty.	Check that the charger is properly connected or contact an Approved Service Centre to change the charger.
Your appliance stops during operation and the charge light(s) flash(es) very quickly	Your appliance may be overheating.	Stop the appliance and leave it to cool down for at least 1 hour.
The charge light flashes and the appliance stops	The appliance has lost its charge.	Recharge the vacuum cleaner.
The power-brush is not working properly or makes a noise	The rotating brush or hose is obstructed.	Stop the vacuum cleaner and clean them.
	The brush is worn.	Contact an Approved Service Centre to change the brush.
	The belt is worn.	Contact an Approved Service Centre to change the belt.
The power-brush stops during use of the vacuum cleaner	The heat safety device has come on.	Stop the vacuum cleaner. Check that nothing is obstructing the rotation of the brush; if there is an obstruction, remove it and clean the power-brush, then turn on the vacuum cleaner.
Your vacuum cleaner suction is not working properly or is making a whistling noise	The tube or hose is partially blocked.	Unblock them.
	The dust collector is full.	Empty it and clean it.
	The dust collector is not properly fitted.	Re-position it correctly.
	The suction head is dirty.	Remove the power-brush and clean it.
	The motor protection filter is full.	Clean it.
When the vacuum cleaner is charged, the charge light(s) flash(es) red or very quickly.	The correct charger is not being used or the charger is faulty.	Contact an Approved Service Centre to change the charger.
The red LED on the product flashes during use	The suction head brush is blocked.	Stop vacuuming and check that there is nothing blocking the rotation of the brush.
	The battery temperature is too high.	Leave the product to rest for 30 minutes. If the problem persists, replace the battery.
	The tube and/or suction head connectors are dirty or damaged.	Clean the tube and suction head connectors with a cloth.
	The suction motor is not working.	Contact an Approved Service Centre to have your appliance repaired.

Please keep this user manual.

# IMPORTANTES CONSIGNES DE SÉCURITÉ

Lors de l'utilisation d'un appareil électrique, des précautions de base doivent toujours être respectées, notamment les suivantes :

## LISEZ TOUTES LES INSTRUCTIONS AVANT L'UTILISATION DE VOTRE APPAREIL

Ce produit a été conçu pour un usage domestique uniquement. En cas d'utilisation commerciale, d'utilisation inappropriée ou de non-respect des instructions, le fabricant décline toute responsabilité et la garantie ne s'applique pas.

- Lisez attentivement ces conseils de sécurité. Le fabricant ne peut être tenu responsable d'une utilisation inappropriée ou du non-respect de ces instructions.

## AVERTISSEMENT :

Pour réduire les risques d'incendie, de choc électrique, de dommages ou de blessures:

- Assemblez complètement l'aspirateur avant de le faire fonctionner.
- Utilisez et stockez dans un endroit sec.
- Ne pas utiliser à l'extérieur ou sur des surfaces humides
- Ne pas permettre qu'il soit utilisé comme un jouet. Une attention particulière est nécessaire lorsqu'il est utilisé par ou près des enfants ou près des animaux domestiques. Ne pas utiliser sur les animaux domestiques.
- N'utilisez que ce qui est décrit dans ce manuel. N'utilisez que les accessoires recommandés par le fabricant.
- Éteignez toutes les commandes avant de débrancher
- Ne pas utiliser sans sac à poussière et/ou filtres en place.
- Toujours éteindre cet appareil avant de brancher ou de débrancher la buse motorisée.
- N'utilisez pas un chargeur dont le cordon ou la fiche est endommagé. Si l'appareil ou le chargeur ne fonctionne pas comme il le devrait, s'il est tombé, s'il a été endommagé, s'il a été laissé à l'extérieur ou s'il est tombé dans l'eau, retournez-le à un centre de service.
- Ne tirez pas ou ne transportez pas le chargeur par le cordon, ne vous servez pas du cordon comme d'une poignée, ne fermez pas une porte sur le cordon et ne tirez pas le cordon autour de bords ou de coins aigus. Ne faites pas passer l'appareil sur le cordon. Maintenez le cordon à l'écart des surfaces chauffées.
- Ne débranchez pas le chargeur en tirant sur le cordon. Pour débrancher le chargeur, saisissez la fiche et non le cordon.
- Ne manipulez pas le chargeur, y compris la fiche du chargeur, et les bornes du chargeur avec des mains mouillées.
- Ne pas mettre d'objet dans les ouvertures. N'utilisez pas l'appareil si l'une de ses ouvertures est obstruée ; veillez à ce qu'elle soit exempte de poussière, de peluches, de cheveux et de tout ce qui pourrait réduire la circulation de l'air.
- Tenez les cheveux, les vêtements amples, les doigts et toutes les parties du corps éloignés des ouvertures et des pièces mobiles.
- Ne ramassez rien qui brûle ou qui fume, comme des cigarettes, des allumettes ou des cendres chaudes.
- Redoublez d'attention lorsque vous nettoyez dans les escaliers.
- Ne pas utiliser pour ramasser des liquides inflammables ou combustibles tels que l'essence, ni dans des endroits où ils peuvent être présents.
- N'essayez pas de réparer l'appareil lorsque le chargeur est branché.
- Ne chargez pas l'appareil en extérieur.
- Retirez la batterie avant d'effectuer tout entretien sur l'aspirateur
- Utilisez uniquement avec le chargeur ZD024M330074US (identique à la pièce SS-2230002750) pour RH98A2U1, ZD048M390100US (identique à la pièce SS-2230002949) pour RH99A2U1 et RH99F2U1
- Utilisez uniquement avec les packs batteries ZR0097U5 pour RH98A2U1, ZR0097U2 pour RH99A2U1 et RH99F2U1
- Pour empêcher tout démarrage involontaire. Assurez-vous que l'interrupteur est en position d'arrêt avant de brancher la batterie, de prendre ou de transporter l'appareil. Le fait de porter l'appareil avec le doigt sur l'interrupteur ou de mettre sous tension un appareil dont l'interrupteur est activé invite aux accidents.

- Débranchez la batterie de l'appareil avant d'effectuer tout réglage, de changer d'accessoire ou de ranger l'appareil. Ces mesures de sécurité préventives réduisent le risque de démarrage accidentel de l'appareil.
- Rechargez uniquement avec le chargeur (référence SS-2230002750 pour RH98A2U1, référence SS-2230002949 pour RH99A2U1 et RH99F2U1) spécifié par le fabricant. Un chargeur adapté à un type de batterie peut créer un risque d'incendie lorsqu'il est utilisé avec un autre type de batterie.
- N'utilisez les appareils qu'avec des batteries spécifiquement désignées (référence ZR0097U5 pour RH98A2U1 et référence ZR0097U2 pour RH99A2U1 et RH99F2U1). L'utilisation de toute autre batterie peut entraîner un risque de blessure et d'incendie. Pour des raisons de sécurité, le pack batterie n'est accessible que par un réparateur professionnel.
- Lorsque la batterie n'est pas utilisée, tenez-la à l'écart d'autres objets métalliques, comme des trombones, des pièces de monnaie, des clés, des clous, des vis ou d'autres petits objets métalliques, qui peuvent établir une connexion d'une borne à l'autre. La mise en court-circuit des bornes de la batterie peut provoquer des brûlures ou un incendie.
- Dans des conditions abusives, un liquide peut être éjecté de la batterie ; évitez tout contact. En cas de contact accidentel, rincez à l'eau. Si le liquide entre en contact avec les yeux, consultez un médecin. Le liquide éjecté de la batterie peut provoquer des irritations ou des brûlures.
- N'utilisez pas une batterie ou un appareil qui est endommagé ou modifié. Les batteries endommagées ou modifiées peuvent présenter un comportement imprévisible entraînant un incendie, une explosion ou un risque de blessure.
- N'exposez pas une batterie ou un appareil au feu ou à une température excessive. L'exposition au feu ou à une température supérieure à 60°C (140°F) peut provoquer une explosion.
- N'ouvrez pas, n'écrasez pas, n'exposez pas à une chaleur supérieure à 60°C (140°F) et n'incinerez pas la batterie, même si elle est gravement endommagée. La batterie peut exploser dans un incendie.
- L'appareil ne doit être stocké que dans la plage de température de 0°C à 45°C (32°F à 113°F), utilisé entre 20°C et 25°C (68°F et 77°F) et chargé que dans la plage de 1°C à 45°C (33,8°F à 113°F).
- Suivez toutes les instructions de charge et ne chargez pas la batterie ou l'appareil en dehors de la plage de température spécifiée dans les instructions. Une charge incorrecte ou à des températures hors de la plage spécifiée peut endommager la batterie et augmenter le risque d'incendie.
- Faites effectuer les réparations par un réparateur qualifié en utilisant uniquement des pièces de rechange identiques. Cela permettra de garantir le maintien de la sécurité du produit.
- Ne modifiez pas et n'essayez pas de réparer l'appareil ou la batterie (le cas échéant), sauf si cela est indiqué dans les instructions d'utilisation et d'entretien
- Les batteries doivent être mises au rebut de manière responsable. Contactez un détaillant agréé pour obtenir des informations sur l'élimination des batteries.

# CONSERVEZ CES INSTRUCTIONS

## Instructions de polarisation

- Cet appareil est équipé d'une fiche polarisée (une lame est plus large que l'autre). Pour réduire le risque de choc électrique, cette fiche est conçue pour être insérée dans une prise polarisée dans un seul sens. Si la fiche ne s'insère pas complètement dans la prise, inversez-la. Si elle ne s'adapte toujours pas, contactez un électricien qualifié. N'essayez pas de modifier la fiche de quelque façon que ce soit.

## Maintenance des utilisateurs

- Avant toute intervention, mettez toujours l'aspirateur hors tension et retirez la batterie.

## Mise au rebut de la batterie

- Veuillez retirer la batterie avant de la mettre au rebut.
- Les batteries doivent être mises au rebut de manière responsable. Contactez un détaillant agréé pour obtenir des informations sur l'élimination des batteries.

Cet équipement a été testé et déclaré conforme aux limites d'un appareil numérique de classe B, conformément à la partie 15 des règles de la FCC. Ces limites sont conçues

pour fournir une protection raisonnable contre les interférences nuisibles dans une installation résidentielle. Cet équipement génère, utilise et peut émettre de l'énergie de fréquence radio et, s'il n'est pas installé et utilisé conformément aux instructions, peut causer des interférences nuisibles aux communications radio. Cependant, il n'y a aucune garantie que des interférences ne se produiront pas dans une installation particulière. Si cet équipement cause des interférences nuisibles à la réception de la radio ou de la télévision, ce qui peut être déterminé en éteignant et en allumant l'équipement, l'utilisateur est encouragé à essayer de corriger les interférences par l'une ou plusieurs des mesures suivantes :

- Réorienter ou déplacer l'antenne de réception.
- Augmenter la distance entre l'équipement et le récepteur.
- Branchez l'équipement dans une prise sur un circuit différent de celui auquel le récepteur est connecté. Branchez le récepteur.
- Consulter le revendeur ou un technicien radio/TV expérimenté pour obtenir de l'aide.

## UN PROBLÈME AVEC VOTRE APPAREIL ?

Selon modèle :

PROBLÈMES	CAUSES POSSIBLES	SOLUTIONS
Le chargeur chauffe		Il s'agit d'un phénomène tout à fait normal. L'aspirateur peut rester connecté au chargeur en permanence sans aucun risque.
Le chargeur est connecté mais votre appareil ne charge pas	Le chargeur est mal connecté à l'appareil ou est défaillant.	Vérifiez que le chargeur est bien connecté et adressez-vous à un Centre de Services Agréés pour faire changer le chargeur.
Votre appareil s'arrête pendant son fonctionnement et le(s) voyant(s) de charge clignote(ent) très rapidement	Votre appareil est peut-être en surchauffe.	Arrêtez l'appareil et laissez l'appareil refroidir pendant au moins 1 heure.
L'appareil s'est arrêté après que le voyant de charge ait clignoté	L'appareil est déchargé.	Rechargez l'aspirateur.
L'électrobrosse fonctionne moins bien ou fait un bruit anormal	La brosse rotative ou le flexible sont obstrués.	Arrêtez l'aspirateur et nettoyez-les.
	La brosse est usée.	Adressez-vous à un Centre de Services Agréés pour faire changer la brosse.
	La courroie est usée.	Adressez-vous à un Centre de Services Agréés pour faire changer la courroie.
L'électrobrosse s'arrête en cours d'aspiration	La sécurité thermique a fonctionné.	Arrêtez l'aspirateur. Vérifiez qu'aucun élément ne gêne la rotation de la brosse, si c'est le cas retirez l'élément bloquant et nettoyez l'électrobrosse, puis remettez l'aspirateur en marche.
Votre aspirateur aspire moins bien, fait du bruit, siffle	Le tube ou le flexible sont partiellement bouchés.	Débouchez-les.
	Le réceptacle à poussière est plein.	Videz-le et nettoyez-le.
	Le bac à poussière est mal positionné.	Remplacez-le correctement.
	La tête d'aspiration est encrassée.	Démontez l'électrobrosse et nettoyez-la.
	Le filtre de protection du moteur est saturé.	Nettoyez-le.
A la mise en charge de l'aspirateur, le(s) voyant(s) de charge clignote(nt) en rouge ou très rapidement.	Ce n'est pas le bon chargeur ou celui-ci est défectueux.	Adressez-vous à un Centre de Services Agréés pour faire changer le chargeur.
La LED rouge du produit clignote pendant l'usage	La brosse de la tête d'aspiration est bloquée.	Arrêtez l'aspiration et vérifiez qu'aucun élément ne bloque la rotation de la brosse.
	Température de la batterie est trop élevée.	Laissez reposer le produit 30min. Si le problème persiste, changez la batterie.
	Les connecteurs du tube et/ou de la tête d'aspiration sont sales ou endommagés.	Nettoyez à l'aide d'un chiffon les connecteurs du tube et de la tête d'aspiration.
	Le moteur d'aspiration est hors d'usage.	Adressez-vous à un Centre de Services Agréés pour faire réparer votre appareil.

Merci de conserver ce mode d'emploi.

# INSTRUCCIONES IMPORTANTES DE SEGURIDAD

Quando se utiliza un aparato eléctrico, se deben seguir siempre las precauciones básicas, incluyendo las siguientes:

## LEA TODAS LAS INSTRUCCIONES ANTES DE UTILIZAR ESTE APARATO

Este producto ha sido diseñado únicamente para uso doméstico. Cualquier uso comercial, uso inadecuado o incumplimiento de las instrucciones, el fabricante no acepta ninguna responsabilidad y la garantía no se aplicará.

- Lea atentamente estos consejos de seguridad. El fabricante no se hace responsable del uso inadecuado o del incumplimiento de estas instrucciones.

## ADVERTENCIA:

### Para reducir el riesgo de incendio, descarga eléctrica, daños o lesiones:

- Ensamble completamente la aspiradora antes de ponerla en funcionamiento.
- Utilizar y almacenar en un lugar seco.
- No utilizar en exteriores ni en superficies húmedas
- Los niños deben supervisarse para asegurar que ellos no empleen los aparatos como juguete.
- Este aparato no se destina para utilizarse por personas (incluyendo niños) cuyas capacidades físicas, sensoriales o metales sean diferentes o estén reducidas, o carezcan de experiencia o conocimiento, a menos que dichas personas reciban una supervisión o capacitación para el funcionamiento del aparato por una persona responsable de su seguridad.
- Es necesario prestar mucha atención cuando se usa cerca de niños o cuando se usa cerca de mascotas.
- No lo use en mascotas.
- Utilizar sólo como se describe en este manual. Utilice sólo los accesorios recomendados por el fabricante
- Apague todos los controles antes de desconectar
- No utilizar sin la bolsa de polvo y/o los filtros colocados
- Apague siempre este aparato antes de conectar o desconectar la boquilla motorizada
- No utilice el cargador con un cable o clavija dañado. Si el aparato o el cargador no funcionan como debieran, se han caído, dañado, dejado a la intemperie o caído al agua, llévelo a un centro de servicio, para su revisión.
- No tire ni transporte el cargador por el cable, ni utilice el cable como asa, ni cierre una puerta sobre el cable, ni tire del cable alrededor de bordes o esquinas afilados. No pase el aparato por encima del cable. Mantenga el cable alejado de las superficies calientes.
- No desconecte el cargador jalando del cable. Para desconectar el cargador, sujete el enchufe, no el cable.
- No manipule el cargador, incluida la clavija del cargador, ni los terminales del cargador con las manos mojadas.
- No introduzca ningún objeto en las aberturas. No lo utilice con ninguna abertura bloqueada; manténgalo libre de polvo, pelusa, pelo y cualquier cosa que pueda reducir el flujo de aire.
- Mantenga el pelo, la ropa suelta, los dedos y todas las partes del cuerpo alejados de las aberturas y de las partes móviles.
- No recoja nada que esté ardiendo o humeando, como cigarrillos, cerillas o cenizas calientes.
- Tenga mucho cuidado al limpiar en las escaleras.
- No lo utilice para recoger líquidos inflamables o combustibles como la gasolina, ni lo utilice en zonas donde puedan estar presentes.
- No intente reparar la unidad mientras el cargador esté conectado.
- No cargue la unidad al aire libre.
- Retire la batería antes de realizar cualquier tipo de mantenimiento en la aspiradora
- Para usar sólo con el cargador ZD024M330074US (igual que el número de pieza SS-2230002750) por RH98A2U1, ZD048M390100US (igual que el número de pieza SS-2230002949) por RH99A2U1 y RH99F2U1)
- Para usar sólo con la batería ZR0097U5 por RH98A2U1, ZR0097U2 por RH99A2U1 y RH99F2U1

- Evitar el arranque involuntario. Asegúrese de que el interruptor está en la posición de apagado antes de conectar la batería, coger o transportar el aparato. Transportar el aparato con el dedo en el interruptor o dar energía al aparato que tiene el interruptor encendido invita a los accidentes.
- Desconecte el paquete de baterías del aparato antes de realizar cualquier ajuste, cambiar accesorios o almacenar el aparato. Estas medidas de seguridad preventivas reducen el riesgo de poner en marcha el aparato accidentalmente.
- Recargue sólo con el cargador (número de pieza SS-2230002750 por RH98A2U1, SS-2230002949 por RH99A2U1 y RH99F2U1) especificado por el fabricante. Un cargador que es adecuado para un tipo de batería puede crear un riesgo de incendio cuando se utiliza con otro tipo de batería.
- Utilice los aparatos sólo con los paquetes de baterías específicamente designados (número de pieza RH98A2U1, ZR0097U2 por RH99A2U1 y RH99F2U1). El uso de cualquier otro paquete de baterías puede crear un riesgo de lesiones e incendio. Por razones de seguridad, el acceso al paquete de baterías sólo debe ser realizado por un reparador profesional.
- Cuando el paquete de baterías no esté en uso, manténgalo alejado de otros objetos metálicos, como clips, monedas, llaves, clavos, tornillos u otros objetos metálicos pequeños, que puedan hacer una conexión de un terminal a otro. Un cortocircuito entre los terminales de la batería puede provocar quemaduras o un incendio.
- En condiciones abusivas, puede salir líquido de la batería; evite el contacto. Si se produce un contacto accidental, lávese con agua. Si el líquido entra en contacto con los ojos, busque además ayuda médica. El líquido expulsado de la batería puede causar irritación o quemaduras.
- No utilice una batería o aparato que esté dañado o modificado. Las baterías dañadas o modificadas pueden mostrar un comportamiento imprevisible que puede provocar un incendio, una explosión o un riesgo de lesiones.
- No exponga una batería o aparato al fuego o a una temperatura excesiva. La exposición al fuego o a una temperatura superior a 60°C (140°F) puede provocar una explosión.
- No abra, aplaste o exponga al calor por encima de 60°C (140°F) ni incinere la batería, aunque esté muy dañada. La batería puede explotar en un incendio.
- El aparato sólo debe almacenarse en el rango de temperaturas de 0°C a 45°C (32°F a 113°F), utilizarse entre 20°C y 25°C (68°F y 77°F) y cargarse en el rango de 1°C a 45°C (33.8°F a 113°F).
- Siga todas las instrucciones de carga y no cargue el paquete de baterías o el aparato fuera del rango de temperatura especificado en las instrucciones. La carga inadecuada o a temperaturas fuera del rango especificado puede dañar la batería y aumentar el riesgo de incendio.
- Encargue el mantenimiento a una persona cualificada que utilice únicamente piezas de recambio idénticas. Esto garantizará que se mantenga la seguridad del producto.
- No modifique ni intente reparar el aparato o la batería (según sea el caso), salvo lo indicado en las instrucciones de uso y cuidado
- Las baterías deben eliminarse de forma responsable. Póngase en contacto con un distribuidor autorizado para obtener información sobre la eliminación de la batería.

# GUARDE ESTAS INSTRUCCIONES

## Instrucciones de polarización

- Este aparato tiene una clavija polarizada (una hoja es más ancha que la otra). Para reducir el riesgo de descarga eléctrica, esta clavija está diseñada para encajar en una toma de corriente polarizada sólo en un sentido. Si la clavija no encaja completamente en la toma de corriente, gírela. Si sigue sin encajar, póngase en contacto con un electricista calificado. No intente modificar la clavija de ninguna manera.

## Mantenimiento del usuario

- Apague siempre el aspirador y retire la batería antes de realizar cualquier servicio.

## Eliminación de la batería

- Por favor, retire la batería antes de desecharla

- Las baterías deben eliminarse de forma responsable. Póngase en contacto con un distribuidor autorizado para obtener información sobre la eliminación de las baterías.

Este equipo ha sido probado y se ha comprobado que cumple con los límites de un dispositivo digital de clase B, de acuerdo con la parte 15 de las normas de la FCC.

## ¿PROBLEMAS CON EL APARATO?

Según el modelo:

PROBLEMAS	CAUSAS POSIBLES	SOLUCIONES
El cargador se calienta.		Se trata de un fenómeno totalmente normal. La aspiradora puede estar conectada al cargador constantemente sin riesgos.
El cargador está conectado pero el aparato no se carga.	El cargador está mal conectado al aparato o está averiado.	Comprueba que el cargador está bien conectado o ponte en contacto con el servicio técnico autorizado para cambiar el cargador.
El aparato se detiene durante el funcionamiento y las luces de carga parpadean muy rápido.	El aparato puede haberse sobrecalentado.	Apaga el aparato y deja que se enfríe durante 1 hora, por lo menos.
La luz de carga parpadea y el aparato se detiene.	El aparato ha perdido la carga.	Recarga la aspiradora.
El cepillo eléctrico no funciona correctamente o hace ruido.	El cepillo giratorio o el tubo flexible están obstruidos.	Detén la aspiradora y límpialos.
	El cepillo está desgastado.	Ponte en contacto con el servicio técnico autorizado para cambiar el cepillo.
	La correa está desgastada.	Ponte en contacto con el servicio técnico oficial para cambiar la correa.
El cepillo eléctrico se detiene durante el uso de la aspiradora.	Se ha encendido el dispositivo de seguridad térmica.	Detén la aspiradora. Comprueba que no haya nada que impida la rotación del cepillo; si hay alguna obstrucción, retíralo, limpia el cepillo eléctrico y, a continuación, enciende la aspiradora.
La aspiradora no funciona de forma adecuada o emite un silbido.	El tubo o el tubo flexible están parcialmente obstruidos.	Desatáscalos.
	El compartimento de polvo está lleno.	Vacíalo y lávalo.
	El compartimento de polvo está mal colocado.	Vuelve a colocarlo correctamente.
	El cabezal de aspiración está sucio.	Retira el cepillo eléctrico y límpialo.
	El filtro protector del motor está lleno.	Límpialo.
La aspiradora está cargada, las luces de carga parpadean en rojo o muy rápidamente.	No se está utilizando el cargador correcto o el cargador está defectuoso.	Ponte en contacto con un servicio técnico autorizado para cambiar el cargador.
El LED rojo del producto parpadea durante el uso	El cepillo del cabezal de aspiración está obstruido.	Deja de aspirar y comprueba que no haya nada que impida la rotación del cepillo.
	La temperatura de la batería es demasiado alta.	Deja reposar el producto durante 30 minutos. Si el problema persiste, sustituye la batería.
	Los conectores del tubo o del cabezal de aspiración están sucios o dañados.	Limpia el tubo y los conectores del cabezal de aspiración con un paño.
	El motor de aspiración no funciona.	Ponte en contacto con un servicio técnico autorizado para reparar el aparato.

Conserva este manual de usuario.



## CHARGER / CHARGEUR / CARGADOR

Reference / Référence / Referencia	Country/Pays/Pais	Reference / Référence / Referencia
RH99	US/CA/MX	SS-2230002949
RH98	US/CA/MX	SS-2230002750

## BATTERIES/BATERÍAS

Reference / Référence / Referencia	Voltage / Tensión	Reference / Référence / Referencia
RH99	32.4VDC	ZR0097U2
RH98	25.9VDC	ZR0097U5



- 1 **EASY WASH FILTER** - Added layer of filtration to enhance the performance of your cordless vacuum cleaner. An extra filter is added in the box.  
**FR** **EASY WASH FILTER** - Un niveau de filtration supplémentaire afin d'améliorer les performances de votre aspirateur. Un filtre additionnel est inclus dans le pack.  
**ES** **FILTRO LAVABLE** - Capa de filtración añadida para mejorar el rendimiento de su aspiradora sin cable. Se añade un filtro extra en la caja.
- 2 **SEPARATOR** - First step of filtration, creates cyclonic force to separate air from dirt.  
**FR** **SÉPARATEUR** - Première étape de filtration, crée une force cyclonique pour séparer l'air de la saleté.  
**ES** **SEPARADOR** - Primer paso de la filtración, crea una fuerza ciclónica para separar el aire de la suciedad.
- 3 **DUST CONTAINER** - XL dust container, up to 0,9L, designed for large surfaces & less emptying. Easy to access, empty & clean.  
**FR** **BAC À POUSSIÈRE** - Bac à poussière XL d'une capacité de 0,9L conçu pour de grandes surfaces et une fréquence de vidange réduite. Facile d'accès et de nettoyage.  
**ES** **DEPÓSITO DE SUCIEDAD** - Contenedor de polvo XL, hasta 0,9L, diseñado para grandes superficies y menos vaciado. Fácil de acceder, vaciar y limpiar.
- 4 **LED LIGHTS** - For increased comfort and spotless cleaning even in dimly lit areas.  
**FR** **LUMIÈRES LED** - Pour un confort accru et un nettoyage impeccable, même dans les zones faiblement éclairées.  
**ES** **LUCE LED** - Para un mayor confort y una limpieza impecable incluso en zonas poco iluminadas.
- 5 **FINE PARTICLES FILTER** - Captures fine particles and releases purified air.

- FR** **FILTRE À PARTICULES FINES** - Capture les particules fines et libère de l'air purifié.  
**ES** **FILTRO PARA PARTICULAS FINAS** - Captura las partículas finas y libera el aire purificado.
- 6 **REMOVABLE BATTERY** - The removable battery ensures constant suction power.  
**FR** **BATTERIE AMOVIBLE** - La batterie amovible de assure une puissance d'aspiration constante.  
**ES** **BATERÍA EXTRAIBLE** - La batería extraíble de garantiza una potencia de succión constante.
- 7 **CHARGING BASE** - Charging base to easily charge & store your appliance as well as your accessories.  
**FR** **BASE DE CHARGE** - Base de charge pour recharger et ranger facilement votre appareil et ses accessoires.  
**ES** **BASE DE CARGA** - Base de carga para cargar y guardar fácilmente tu aparato y tus accesorios.
- 8 **CREVICE NOZZLE** - Designed to help you collect dirt in hard to reach or tight spaces.  
**FR** **ACCESSOIRE FENTE** - Conçu pour vous aider à aspirer la saleté dans les espaces difficiles à atteindre ou étroits.  
**ES** **BOQUILLA RANURAS** - Diseñado para ayudarle a recoger la suciedad en espacios difíciles de alcanzar o estrechos.
- 9 **ANIMAL TURBO BRUSH** - Removes fur, hair & dirt especially for you pet owners.  
**FR** **ANIMAL TURBO BROSSE** - Enlève les poils, les cheveux et la saleté. Idéale pour les propriétaires d'animaux de compagnie.  
**ES** **CEPILLO ANIMAL TURBO** - Elimina el pelo y la suciedad especialmente para los dueños de mascotas.





\*



\*

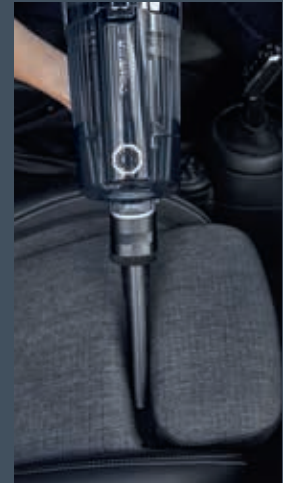

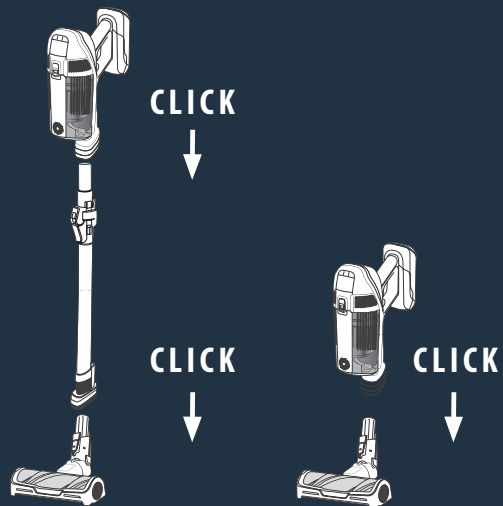

		12.60			14.60				15.60			
		Eco	Max	Boost	Eco	Eco+	Max	Boost	Eco	Eco+	Max	Boost
	(Up to/ Jusqu'à/ Hasta)	45 min	23 min	05 min	70 min	29 min	11 min	05 min	80 min	34 min	12 min	05 min
		35 min	20 min	05 min	63 min	28 min	10 min	05 min	67 min	32 min	12 min	05 min

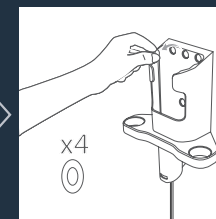
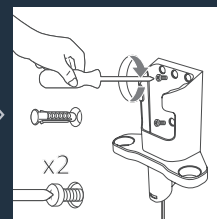
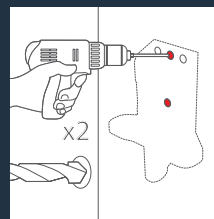
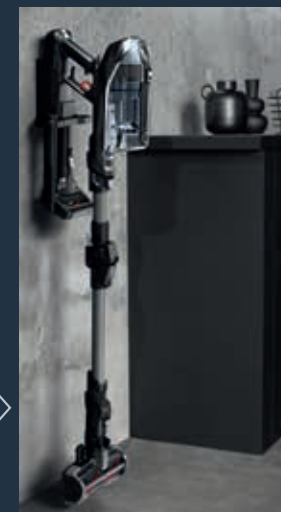
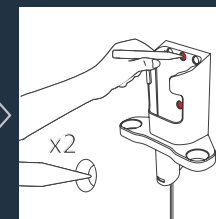
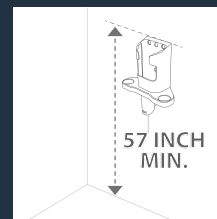
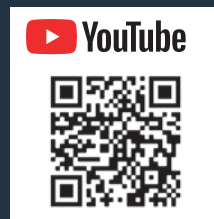

**EN :** Install the wall mount as shown using the **two screws and anchors** provided. Mark the hole positions. Drill the holes with a 3/8" drill bit to a depth of min. 2". Insert the anchors into the holes and then secure the wall mount with the two screws into the anchors. Note: The anchors may not be needed if mounting directly to an underlying stud or hard wood surface.

**FR :** Installez la base de charge comme indiqué à l'aide des **deux vis et chevilles** fournies. Marquez les positions des trous. Percez les trous à l'aide d'un foret de 3/8" à une profondeur d'au moins 2". Insérez les chevilles dans les trous, puis fixez le support mural à l'aide des deux vis dans les chevilles. Remarque : Les chevilles ne seront peut-être pas nécessaires si la base est montée directement sur un montant sous-jacent ou une surface en bois dur.

**ES:** Instale el soporte de pared como se muestra utilizando los **dos tornillos y anclajes** suministrados. Marque las posiciones de los orificios. Taladre los agujeros con una broca de 3/8" a una profundidad mínima de 2". Inserte los anclajes en los orificios y fije el soporte de pared con los dos tornillos en los anclajes. Nota: Los anclajes pueden no ser necesarios si el montaje se realiza directamente sobre un montante subyacente o una superficie de madera dura.





## SMART CONTROL

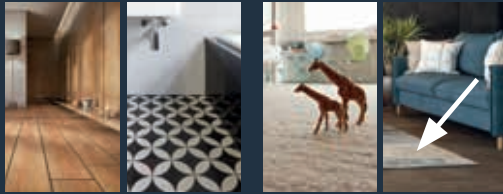

Eco - Eco +

Max

% ↔ min



### Auto

EN: Your electrobrush detects the type of floors being vacuumed, automatically adjusting the power level to give you the best cleaning results.

On sensitive floors (ex. long pile carpets) manually decrease speed (eco mode) as the brush might resist or stop to protect the floors.

FR: Votre electrobrosse détecte le type de sol aspiré et ajuste automatiquement le niveau de puissance pour un nettoyage optimal.

Sur certaines surfaces sensibles (ex. tapis à poils longs) baisser manuellement le niveau de vitesse (mode eco) si vous ressentez une résistance ou si la brosse s'arrête (protection sol).

ES: Su electrocepillo detecta el tipo de suelo que se está aspirando, ajustando automáticamente el nivel de potencia para ofrecerle los mejores resultados de limpieza.

En pisos delicados (por ejemplo, alfombras de pelo largo) reduzca manualmente la velocidad (modo eco), ya que el cepillo podría detenerse para proteger el piso.

YouTube



\* EN Depending on model / FR Selon modele / ES Segun modelo



### F = Cleaning Filter alert

FR: Alerte de nettoyage de filtre - ES: Alerta de limpieza del filtro

EN: The clean filter alert reminds you when to wash your filter. Maintaining a clean filter allows your cordless handstick to deliver excellent results day after day.

FR: Cette alerte de nettoyage de filtre vous indique quand il est temps de le laver. Un filtre propre permet à votre appareil de garder des performances optimales dans le temps.

ES: La alerta de limpieza del filtro le recuerda cuándo debe lavar lo. El mantenimiento de un filtro limpio permite que su bastón inalámbrico deilver excelentes resultados día tras día.

YouTube

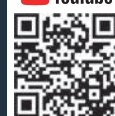

## ON / OFF

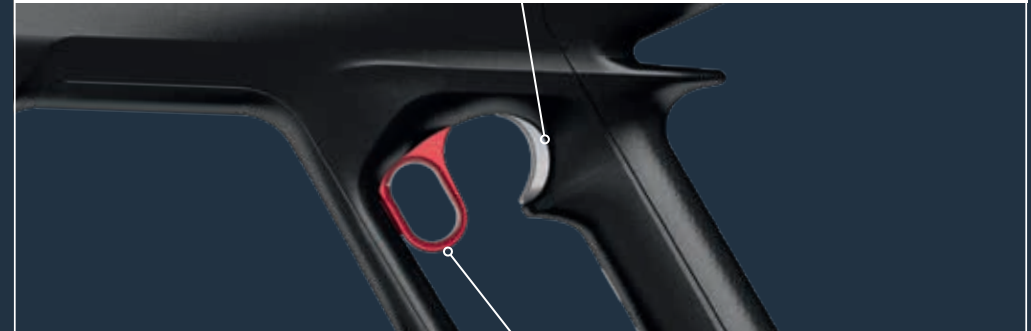

BOOST



obtenir une dose de puissance supérieure! Performances exceptionnelles - Un capteur de résistance intégré est conçu pour arrêter la brosse afin de protéger vos sols (ex. tapis à poils longs). Si la résistance est trop élevée ou si la brosse s'arrête, redémarrez l'appareil et réduisez la puissance (vitesse Eco) pour faciliter l'aspiration.

EN : Boost trigger for extra cleaning power when needed

With Rowenta's patented Boost trigger, you can now enjoy maximum power at your fingertips : Pull the trigger to get a shot of power whenever you need extra performance!

Exceptional performance - Powerful suction for messes big and small.

An integrated resistance sensor is designed to stop the motorized brush to protect your floors (ex. long pile carpets). If resistance is too high/ brush stops, restart your product and decrease power level (Eco speed) to facilitate vacuuming.

FR : Gâchette Boost pour une puissance de nettoyage accrue pour les petits et grands dégâts. Contrôlez la puissance maximale du bout de vos doigts : Appuyez sur la gâchette pour

ES : Gatillo Boost para una mayor potencia de limpieza cuando sea necesario

Con el gatillo Boost patentado por Rowenta, ahora puedes disfrutar de la máxima potencia al alcance de tu mano: Aprieta el gatillo para obtener una inyección de potencia siempre que necesites un rendimiento extra.

Rendimiento excepcional: succión potente para los desórdenes grandes y pequeños.

El sensor de resistencia integrado está diseñado para detener el cepillo motorizado para proteger sus suelos (por ejemplo, alfombras de pelo largo). Si la resistencia es demasiado fuerte el cepillo se detiene. Reinicie el aparato y reduzca el nivel de potencia (velocidad Eco) para facilitar la aspiración.



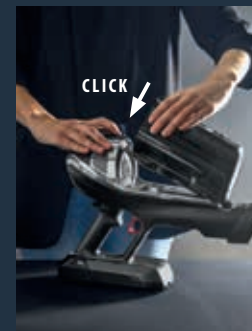
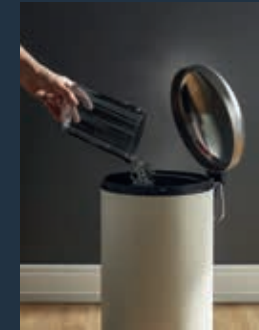
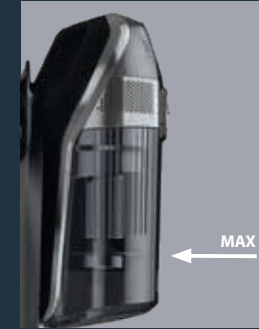
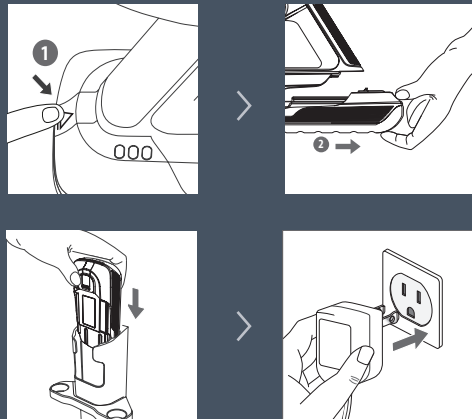
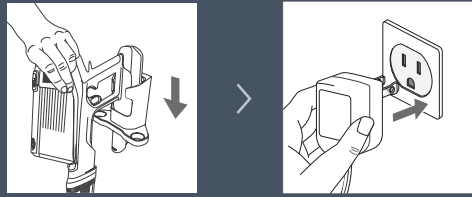
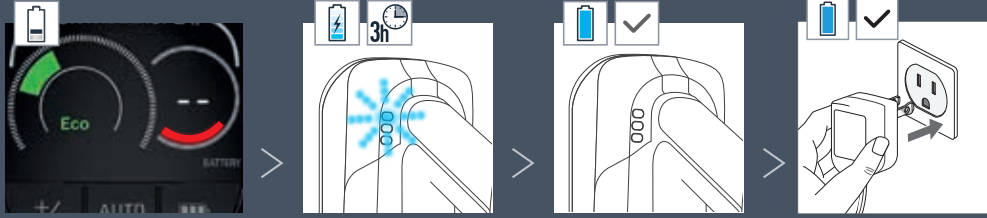



CLEAN 1X/WEEK - NETTOYER 1X/SEMAINE - LIMPIAR 1X/SEMANA



EN - Let it dry completely before reinstalling

FR - Laisser sécher complètement avant réinstallation

ES - Dejar secar completamente antes de volver a instalarlo

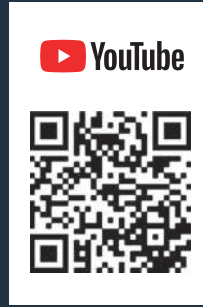

CLEAN 1X/WEEK - NETTOYER 1X/SEMAINE - LIMPIAR 1X/SEMANA

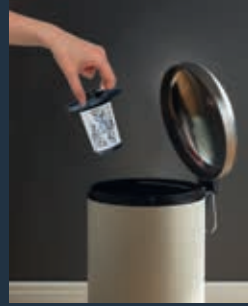

REPLACE 2X/YEAR - CHANGER 2X/AN - SUSTITUIR 2X/AÑO

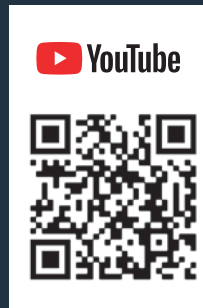

WASH 2X/YEAR - LAVER 2X/AN - LIMPIAR 2X/AÑO



REPLACE 1X/YEAR - CHANGER 1X/AN - SUSTITUIR 1X/AÑO

EN - Let it dry completely before reinstalling

FR - Laisser sécher complètement avant réinstallation

ES - Dejar secar completamente antes de volver a instalarlo



STANDING OR STORAGE POSITION - FR POSITION DEBOUT OU DE RANGEMENT - ES POSICIÓN DE PIE O DE ALMACENAMIENTO

CLEAN 1X/WEEK - NETTOYER 1X/SEMAINE - LIMPIAR 1X/SEMANA

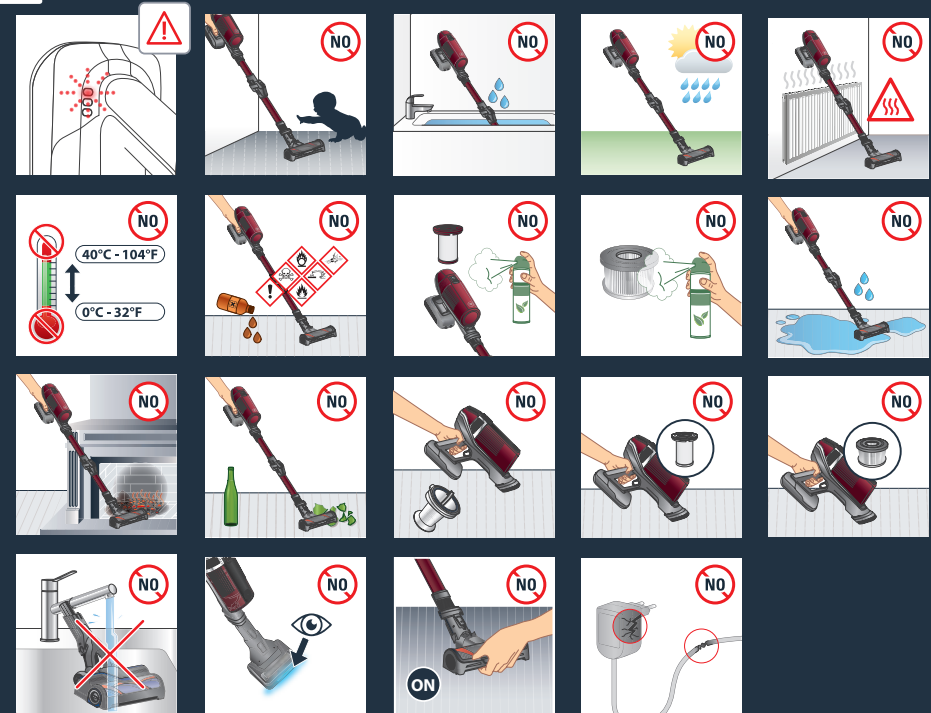
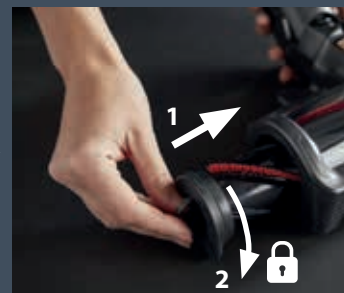
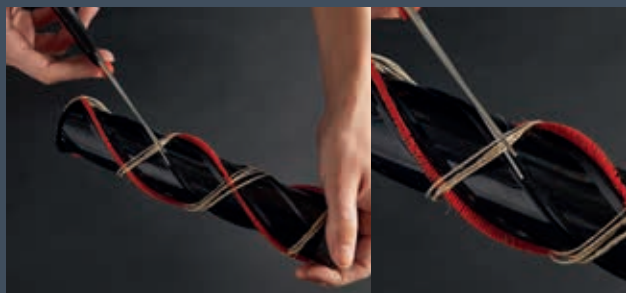
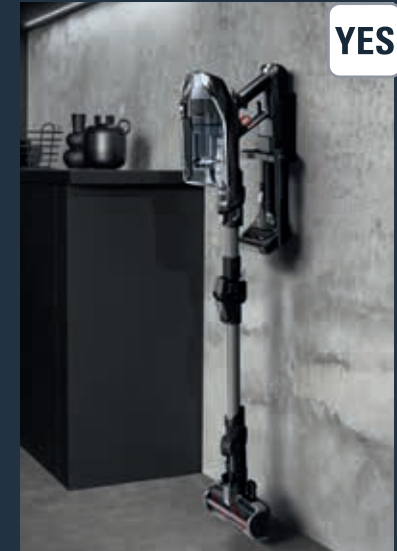
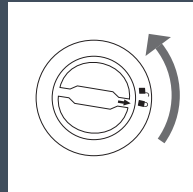
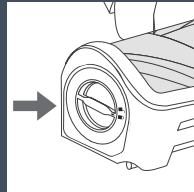
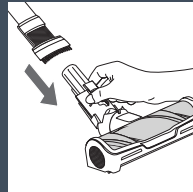
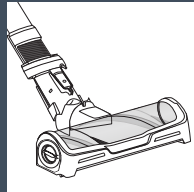
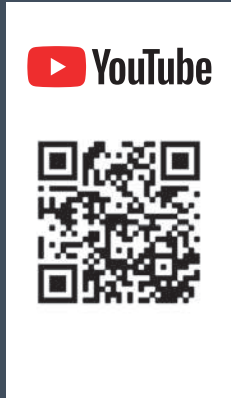



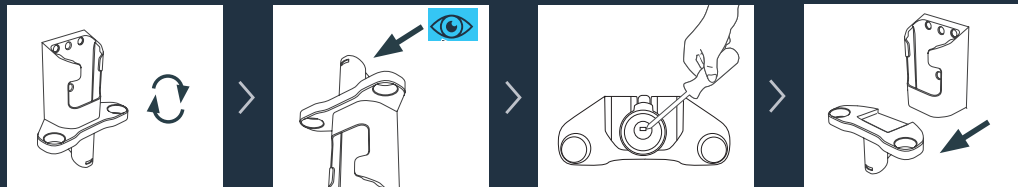

**THANK YOU**  
for your purchase !

**MERCI**  
pour votre achat !

**GRACIAS**  
por su compra !



**DISTRIBUTED AND GUARANTEED BY : / DISTRIBUÉ ET GARANTI PAR : / DISTRIBUIDO Y GARANTIZADO POR :**

GROUPE SEB USA  
2121 Eden Road  
Milville, NJ 08332 USA  
Consumer service : 1-800-769-3682

GROUPE SEB CANADA  
36 Newmill Gate, Unit 2  
Scarborough, ON  
M1V 0E2 Canada  
Consumer service/Service consommateur :  
1800-418-3325

GROUPE SEB MEXICO, S.A. DE C.V.  
Boulevard Miguel de Cervantes Saavedra  
No. 169 Piso 9, Col. Ampliación Granada,  
C.P. 11520 Ciudad de México, México  
R.F.C. GSM8211123P5  
Servicio al Consumidor:  
Tel: 52.83.93.54  
(800) 112.83.25

**FOR MORE INFORMATION  
POUR PLUS D'INFORMATIONS  
PARA MÁS INFORMACIÓN**

[www.rowenta.com](http://www.rowenta.com)