

ROWENTA®

EN	User's guide	p. 003
FR	Guide de l'utilisateur	p. 031
DE	Benutzerhandbuch	p. 059
IT	Guida per l'utente	p. 087
ES	Guía del usuario	p. 115
NL	Gebruikershandleiding	p. 143
PT	Manual do utilizador	p. 171
RO	Ghidul utilizatorului	p. 199
BG	Ръководство за потребителя	p. 227



X-Plorer Serie 65+/70+

What's in the box?	page 04
Product overview	page 05
Before cleaning	page 07
Install the robot	page 08
Connect the robot with the free app	page 10
Use the main app features	page 10
Use the robot without the app	page 11
Use the robot with the mopping function	page 12
Maintain the robot and its accessories	page 16
Replace the dust bag when it's full	page 21
Component replacement frequency	page 23
Store the robot when you don't use it	page 24
Do's and don'ts	page 24
Unpair your robot	page 27
Common issues and solutions	page 28

Please read carefully the "Safety and use instructions" booklet before first use.

For more information:

www.rowenta.com

What's in the box?

RR8L85WH

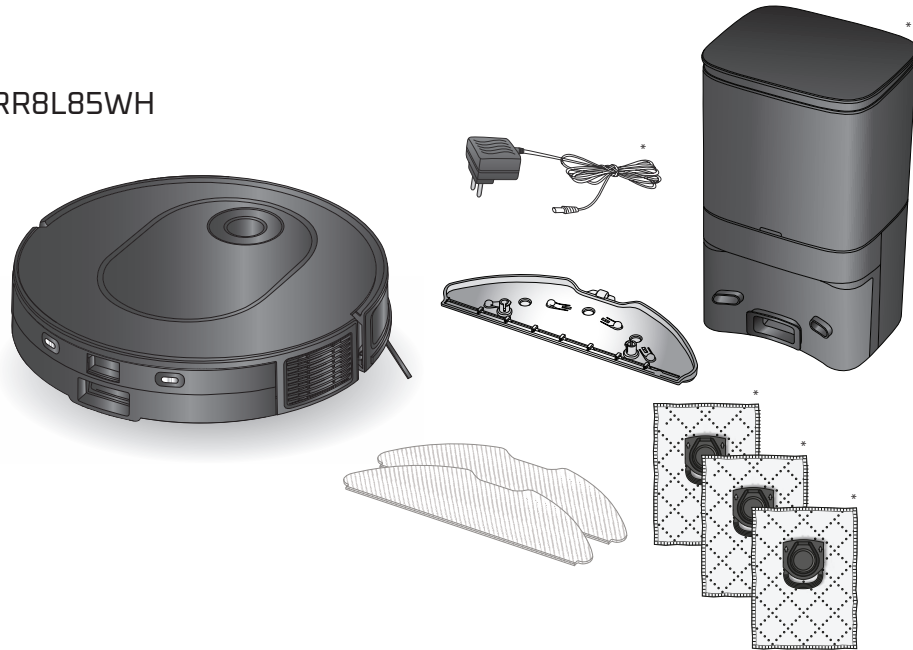

RR8497WH



Product Overview

EN

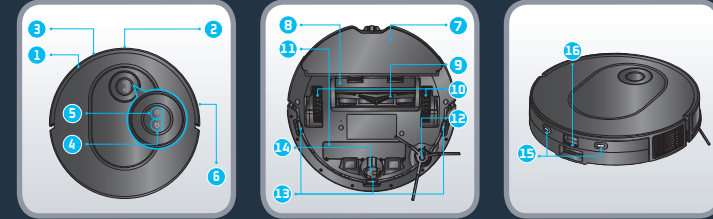

- | | | |
|------------------------------------|------------------------------------|--|
| 1. Infrared sensor | • Press to start or pause cleaning | 14. Front wheel |
| 2. Point laser | 6. Anti-collision strip | 15. Charging plots |
| 3. Bumper | 7. Mop pad | 16. Dust bin and water tank release button |
| 4. Home button | 8. Main brush cover | |
| • Press to return to station | 9. Main brush | |
| 5. Power/Start/Pause button | 10. Wheel | |
| • Press and hold to turn on or off | 11. Battery | |
| | 12. Side Brush | |
| | 13. Anti-drop sensor | |

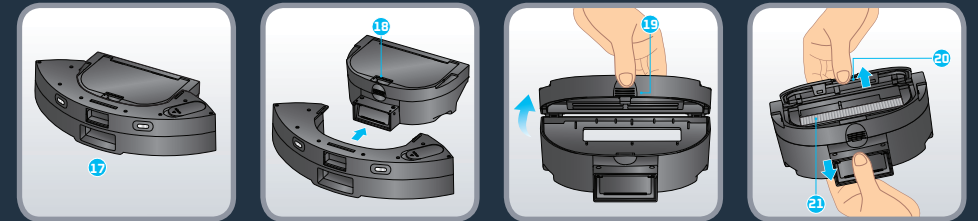

- | | |
|---|----------------------|
| 17. 2-in-1 dust bin and water tank | 19. Dust bin opening |
| 18. Dust bin and water tank separation button | 20. Filter cover |
| | 21. Filter |

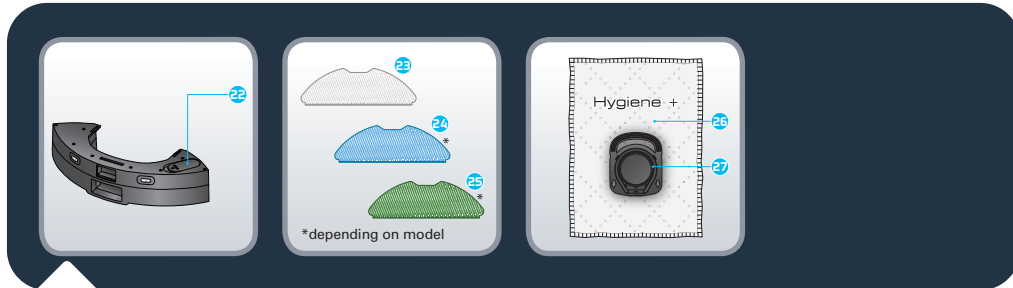

22. Stopper
23. Washable grey mop for standard use
24. Washable blue scrubbing mop for hard stains

25. Washable green microfiber mop to capture fine dust (to use without water)
26. Hygiene+ dust bag

27. Hygiene+ dust bag handle

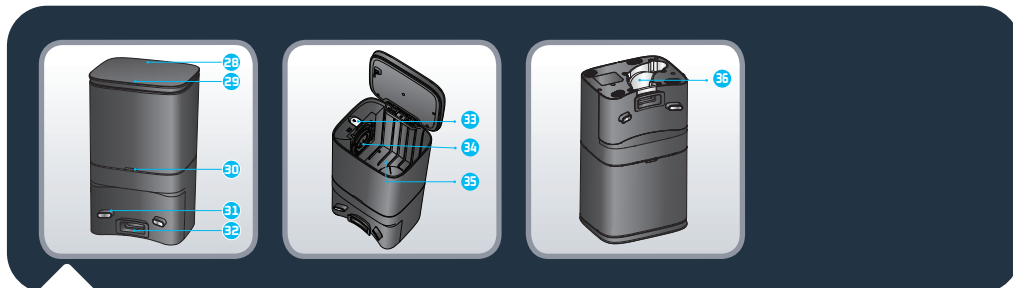

28. Automatic dust collecting station
29. Station lid
30. Status indicator light
• Light off: charging/ powered off
• White blinking: dust collecting

- White light on: station plugged in and robot not connected
- Red: lid open/bag not installed
- Red blinking: bag full/error

31. Charging contacts
32. Suction inlet
33. Eject button
34. Dust bag handle insertion slot
35. Dust bag chamber
36. Dust channel cover



Please read the following tips to improve cleaning efficiency. Tidy up cables, cords, small and loose items. Remove any unstable, fragile, precious or dangerous items from the ground. Make sure each room door is open. Your robot may encounter some difficulties on dark floors and on carpets: with fringes, too thick, with long piles, too light (ex: bathroom carpet). For optimum anti-drop sensors efficiency, remove any item (ex: shoe) from the stairs. When using the robot in a raised area, place a physical barrier at the edge of a drop to prevent accidental falls. Do not stand in narrow spaces, such as hallways so the robot is not blocked.



Flash the QR-Code above to know how to install and connect the robot in video. Read the following instructions for more detailed informations.

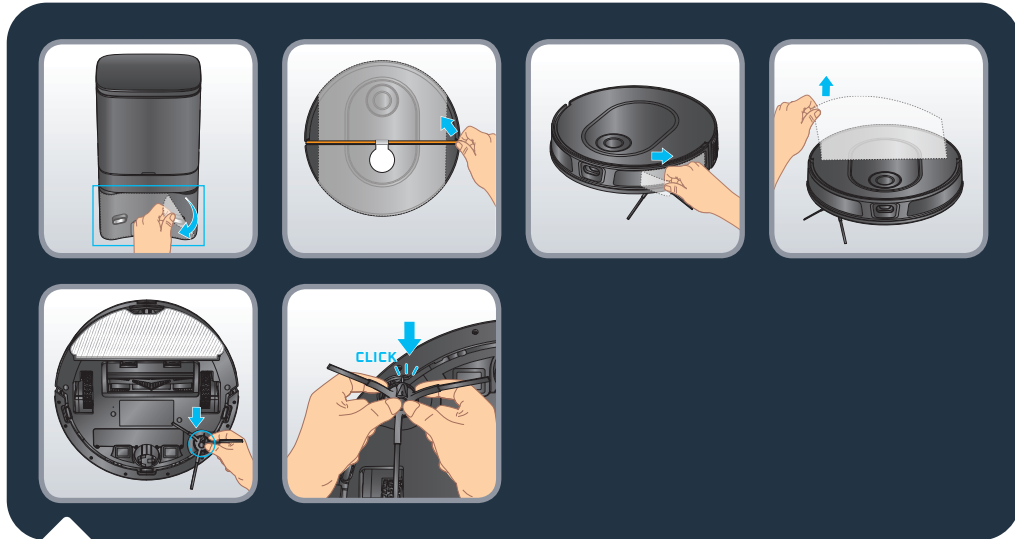

Remove all protections (protective films) on the station and on the robot. Reverse the robot, install the side brush by gently clipping it. The side brush is correctly installed when you hear a "click" sound.



Install the Automatic Dust Collecting Station on a hard and flat floor. Avoid parquet, wooden floors and carpet. Place the station in a clear space against a wall, with no stairs in front of the station. Keep at least 0.5 m of clearance on either side and 1.5 m in front. Make sure the chosen location is close to the Wi-Fi box or has good Wi-Fi signal strength. Keep the area around the station clear from any object, reflective surface, mirror, table and chair. Keep the station away from direct sunlight. Plug the "power" cable. Make sure the "power" cable remains against the wall.

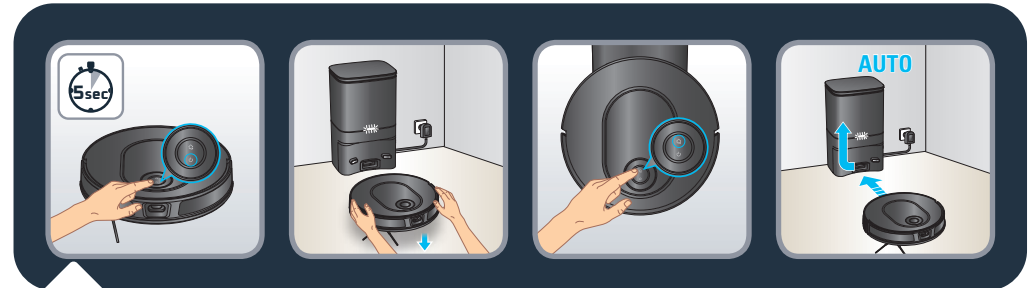

Turn the robot on by pressing and holding the "Power" button until the robot lights turn on (~5 seconds). Place the robot from 20 to 50 cm in front of the station. Press the "Home" button, the robot will automatically dock to the station. (Do not manually place the robot against the station). Once the robot is docked, the dust collection will be automatically activated for few seconds. Please note that the minimum time interval between two dust collections is 5 minutes. Wait 3-4 hours for the robot to be fully charged. The station light is off when the robot is charging. For the first-time cleaning, please ensure that the robot is fully charged. The robot is fully charged when the white indicators on the robot are normally set on. For the first time use, the robot will explore the environment and clean your home at the same time. Once it is done, the robot will come back where it started and the map of your home will be displayed on your app. Do not lift the robot during the first cleaning, it prevents the map creation. This robot is equipped with a fixed laser technology. It means that it will need to self-relocate often by turning on itself while cleaning. This is how it detects its environment. If you have carpets with fringes, please place barriers around carpets to prevent the robot from getting stuck in the fringes. If you have an outdoor area (garden, balcony, patio, etc.) accessible with a threshold less than 2 cm high or without threshold (for example with a French window, a patio door, a bay window, etc.), please close this access to the robot.



Flash the QR-Code above to know how to install and connect the robot in video. You can also find the detailed pairing instructions step by step in a PDF document by flashing the QR-Code below.



Use the main app features



Flash the QR-Code above to know how to use the main features of the application in video.

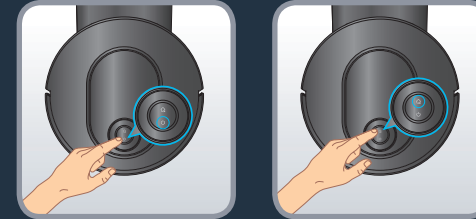

Press the button “Power” to start automatic cleaning. The robot will scan the area. It will automatically split the room into small zones, first cleans zone edges and then cleans inside the zone in a zig zag. The robot will clean all accessible area, zone by zone. Press the button “Power” at any time to pause cleaning and press it again to resume cleaning. If the robot is on standby, press the button “Power” once to wake up the robot and a second time to start cleaning.

If you start the robot from the station, it will automatically return to its station at the end of the cleaning session or if the battery level is too low. If the battery runs low during the cleaning session, the robot will automatically return to its station to charge. After charging, the robot will resume cleaning where it left off.

If the robot is not on its station when it starts cleaning, it will automatically return to its starting point at the end of the cleaning session or if battery level is too low.

If the robot doesn't start when you press the button “Power”, the battery level may be too low, please charge the robot.

At the end of the cleaning session, the robot will automatically return to the station. But if you want to manually end the cleaning session, press the “Home” button once to stop the robot at any time and press it again to send the robot back to the station. If the robot fails to find the station, manually place the robot in front of the station and press the “Home” button. Once the robot is docked, the dust collection will be automatically activated for few seconds. Please note that the minimum time interval between two dust collections is 5 minutes.



Flash the QR-Code above to know how to use the mopping function in video. Read the following instructions for more detailed informations.

The different types of mops (depending on model):

- Washable grey mop for standard use
- Washable blue scrubbing mop for hard stains
- Washable green microfiber mop to capture fine dust (to use without water)

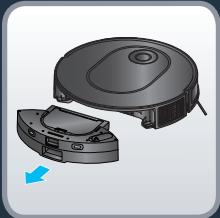

To fill the water tank:

Press the release button of the water tank to unclip it & pull it to separate from the robot. Open the stopper of the water tank and fill it with clean water until the water tank is full. Do not use hot water. Close the stopper once the water tank is filled.

Warning: Do not add cleaning agents/detergents in the water tank. This may clog the pipes and make the water tank not functioning anymore. Clip the water tank back into the robot. The water tank is correctly installed when you hear a "click" sound.

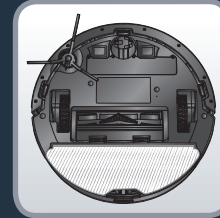
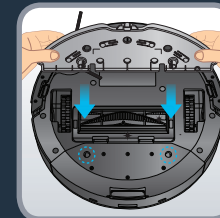

Moisten the mop cloth with water before use. If you use the green mop, don't moisten it. Attach the mop to the mop pad. Take the mop pad and clip it at the back of the robot. Press the "Power" button to start cleaning & mopping session.

Warning: Do not use the mopping function on carpets. Set up a vacuum only session in app, or if you want to use the mopping function avoiding carpets, you can set "no mop zones" in app.



To preserve fragile floors or carpets, you can set « no mop zones » in the app. On the homepage, “click” on « Customize your floor », then on « Zones ». Select « No mop zones » and add a zone on the map that you can customize (size, location). To save the no mop zone, “click” on « Confirm ». You can create as many « no mop zones » as necessary. When the water tank is installed, the robot is not allowed to clean in these zones.

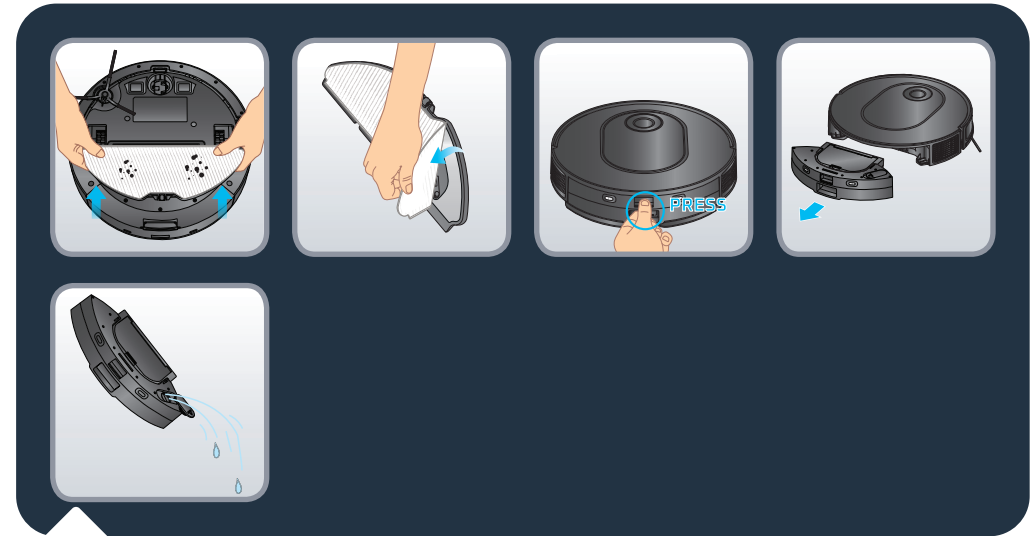

At the end of the cleaning session, unclip the mop pad from under the robot and remove the dirt mop cloth. Unclip the 2-in-1 dust bin and water tank by pressing and holding its release button and pull it outwards. Open the stopper and empty the remaining water from the water tank.



Wash the mop cloth under water or in the laundry machine. Let it dry for 24 hours. Please replace the mop cloth after 100 washes. You can buy kit of new mops on www.rowenta.com



Flash the QR-Code above to know how to maintain the robot to keep its performance. Always switch off the robot by pressing and holding the "Power" button for 5 seconds and unplug the station before any manipulation.

Once a week, clean the sensors.

With a clean, soft and dry cloth, wipe the robot sensors (in front, top, back and bottom of the robot), the laser window, the sensors and charging contacts of the station. Wipe the two buttons on top of the robot.

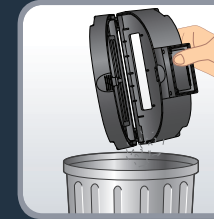
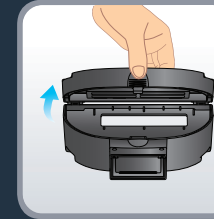
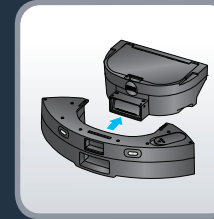
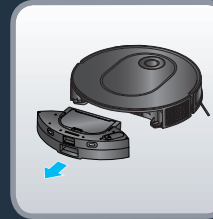

After each use, clean the dust box

When the robot returns to its station, separate the 2-in-1 dust bin and water tank from the rest of the robot: press and hold its release button and pull it outwards. Press the dust bin and water tank separation button to horizontally lift the dust bin and separate it from the water tank.

Open the dust bin and empty it into the bin, gently tap the dust bin to knock off dirt. Close the dust box.

Note: The dust bin opening may not open or close properly if there is too much dust in the hinges. Please clean hinges with a clean, soft and dry cloth to remove dust.



Once a week, clean the filter

Always switch off the robot by pressing and holding the “Power” button for 5 seconds, and unplug the station before any manipulation.

Open the filter cover to take out the filter and remove it from the dust box.

Take the cleaning tool supplied in the pack. Use the brush part of the cleaning tool to clean the filter. You can also wash the dust bin and the filter under water. Let them out to dry for 24 hours. Put the filter back to its original place. Reinstall the dust bin into the water tank, and then install the 2-in-1 dust bin and water tank back to the robot.

Note : Never use the robot without the pleated filter. It would damage the robot.

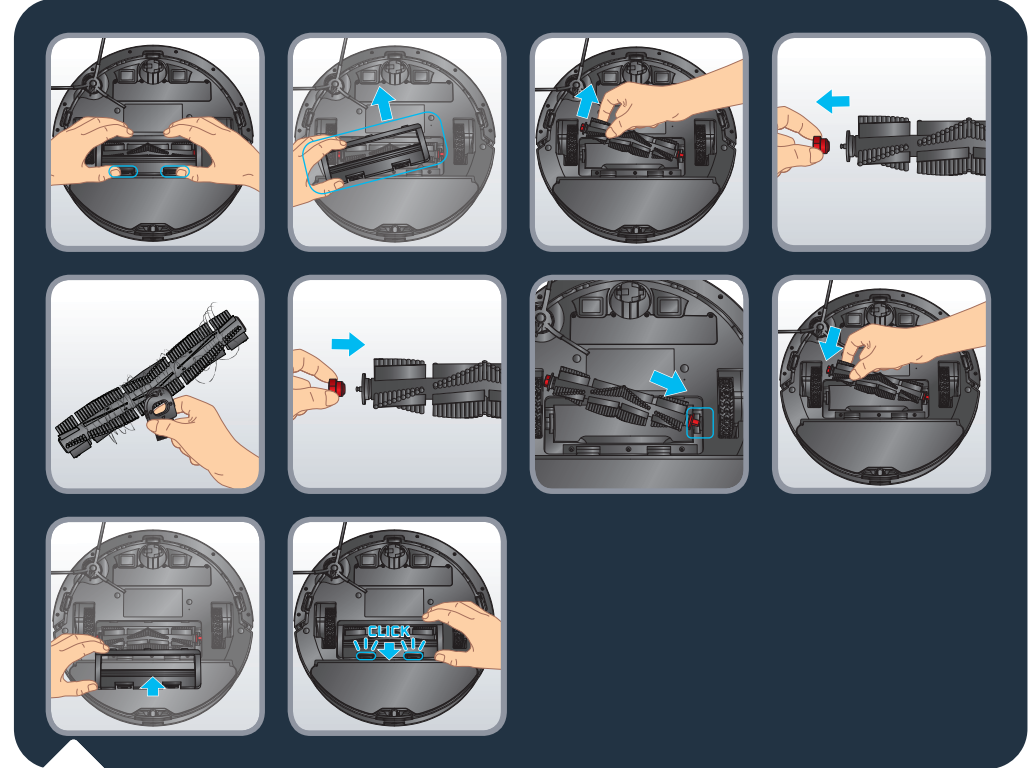

Once a week, clean the main brush

Always switch off the robot by pressing and holding the “Power” button for 5 seconds, and unplug the station before any manipulation.

Turn the robot upside down. Press the latches of the brush cover and pull to remove it. Take out the brush. Pull the brush head on the right side of the brush to remove it and get rid of tangled hair. Take the cleaning tool and use the blade part to cut off the tangled hair. Replace the brush head before reinstalling the brush in the robot. Re-install brush cover. The cover is correctly installed when you hear a “click” sound.

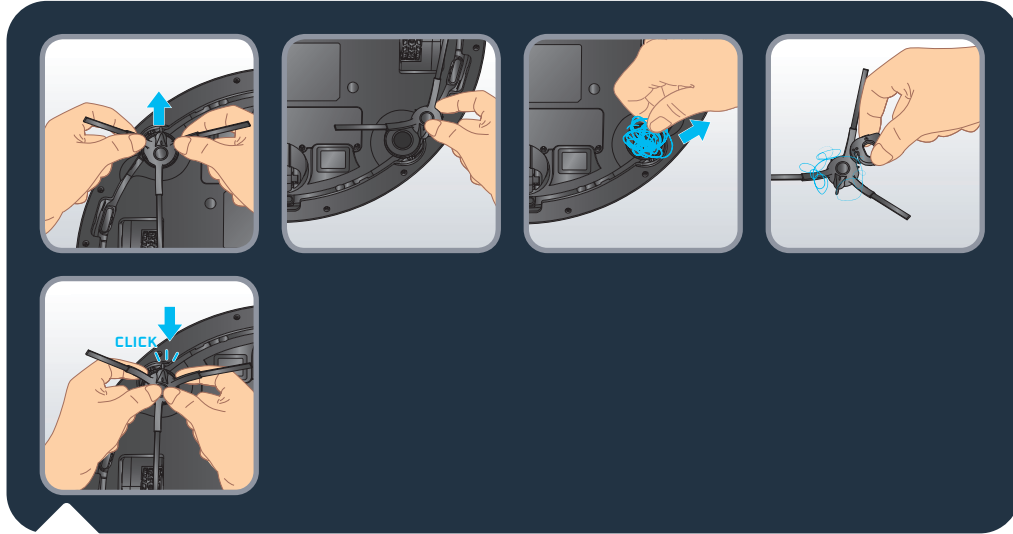

Once a week, clean the side brush

Always switch off the robot by pressing and holding the “Power” button for 5 seconds and unplug the charging base before any manipulation.

Turn the robot upside down. Take the side brush with two hands by the plastic parts and pull to unclip it. Do not pull by the bristles of the side brush. Remove the tangled hair. Re-install the side brush by gently clipping it. The side brush is correctly installed when you hear a “click” sound.

Note: The side brush can be difficult to remove, if you can't unclip it, try pulling from a different angle. To remove the tangled hair, you can use the blade of the cleaning tool.



Once a month, clean the wheels

Always switch off the robot by pressing and holding the Power button for 5 seconds, and unplug the station before any manipulation.

The wheels may be entangled by hair or dirt. Turn the robot upside down. Clean the wheels by removing the tangled hair.



Flash the QR-Code above to watch how to change the dust bag in video. Read the following instructions for more detailed informations.

When the dust bag is full, the light indicator of the station is blinking in red. Open the station lid. Press the Eject button. Take out the used dust bag by the dust bag handle. Throw it away in the bin. Take a new Hygiene+ bag. Install it in the station by sliding the dust bag handle in the insertion slot. Clip it to the station. The dust bag is correctly installed when you hear a “click” sound. Close the station lid. The light indicator of the station is white for few seconds before the light is off. If the light indicator is red, the dust bag is not in place or not correctly installed or the station lid is open.

The light indicator of the station is still blinking red after replacement of the dust bag



If the light indicator is blinking in red after replacing the dust bag, or if the dust collection stops after a short period of time, a foreign item may block the dust channel of the station. Please unplug the station before any manipulation. Violent disassembly is prohibited. Do not use blunt object. Reverse the station upside down. With a screwdriver, remove the 5 screws that hold the cover of the dust channel. Remove the cover of the dust channel. Check whether there are foreign matters blocking the dust channel. If the dust channel is blocked, remove the foreign matters with your fingers or with a bottle brush. After cleaning the dust channel, please put the cover back and 5 screws back. Reverse the station and replug the "power" plug. Place the robot in front of the station and press the "Home" button on the robot. The robot will automatically return to the station and start a dust collection for few seconds. The light indicator of the station is white for few seconds before the light is off.

Component replacement frequency

Components and accessories can be bought on www.rowenta.com

Component	Cleaning the component	Replacing the component
Dust bin	After each use	Not applicable
Water tank	After each use	Not applicable
Mops	After each use	Twice a year
Filter	Once a week	Twice a year
Central brush	Once a week	If required
Sensors	Once a week	Not applicable
Wheels	Once a month	Not applicable
Side brush	Once a month	Twice a year
Docking station	Once a week	Not applicable
Auto Empty Station	Once a week	Not applicable
Hygiene+ dust bag	Not applicable	When full

Store the robot when you don't use it

In order to extend the battery lifespan, always keep the robot charging at its station. When not using the robot for a long time, please fully charge the battery, switch off the robot by pressing and holding the "Power" button for 5 seconds. Store the robot in a cool dry place.

Do's and don'ts

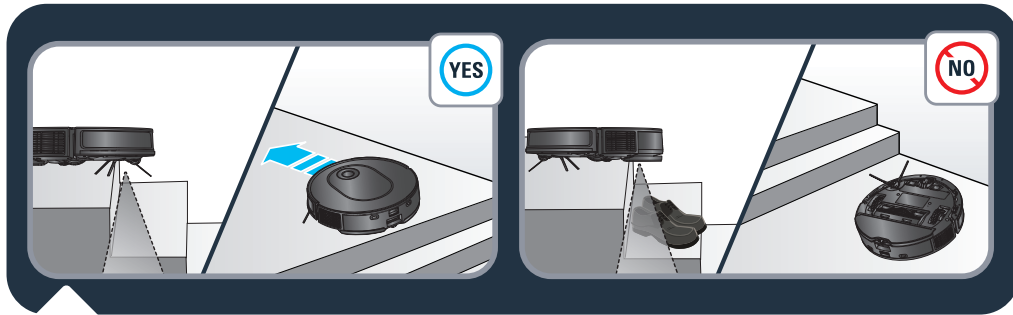

The robot has anti-drop sensors to detect stairs. The robot will change direction when detecting them. For optimum anti-drop sensors efficiency, remove any item (ex: shoe) from the stairs. When using the robot in a raised area, place a physical barrier at the edge of a drop to prevent accidental falls.

Do's and don'ts

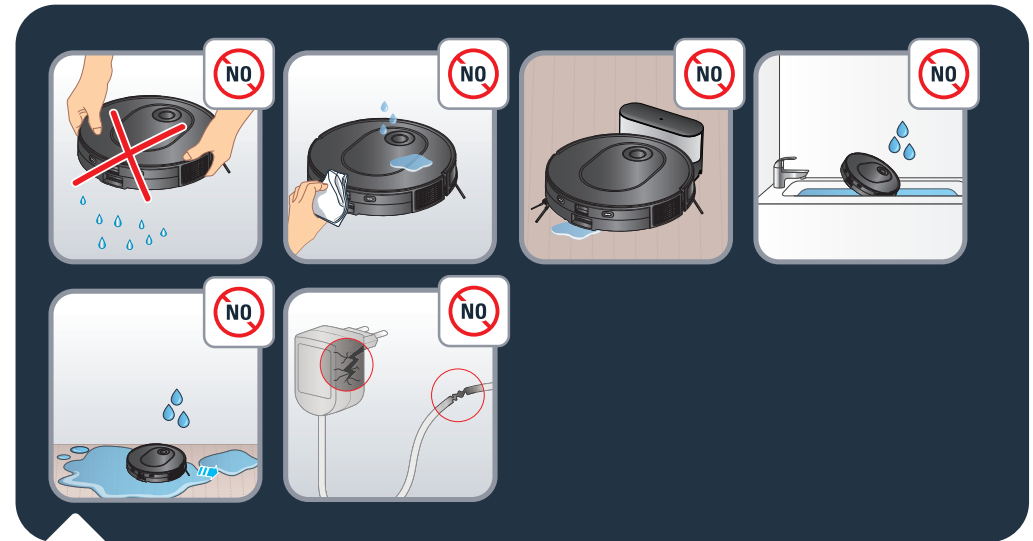

Do not shake the robot. Do not put water or any wet cloth on the robot. Do not charge the robot when the ground is flooded. Do not submerge the robot in water. Do not use the robot on wet surfaces or surfaces with standing water.

Do not use the product if the cord or charger is damaged.

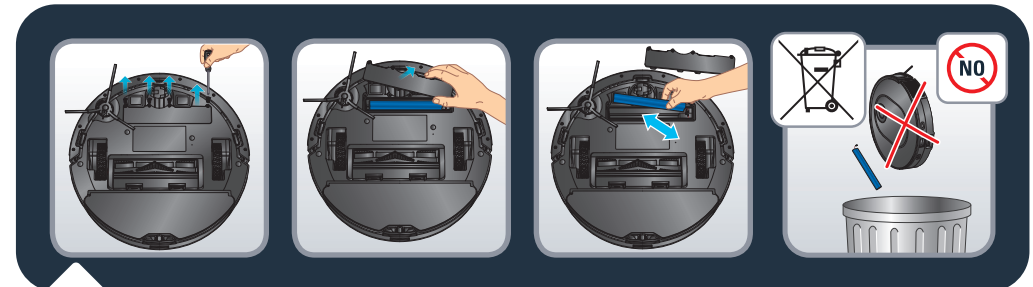

Before disposing of the device, remove the battery and dispose of it in accordance with local laws and local arrangements. If you have any questions, please contact your product dealer who can tell you what to do.



Do not leave children unattended, do not allow children to play with the robot.

Do not use the robot outside home.

Do not use the robot in a overheated environment.

Do not use the robot when the home temperature is below 0°C (32°F) and above 40°C (104°F).

Do not spread cleaning agents on the floor before using the robot.

Do not use cleaning agents, aerosol cleaners or cleaning spray to clean the robot and the filter.

Do not throw the robot in the fire.

Do not use the robot to clean broken glass.

Do not walk or climb on the robot, do not move the robot with the foot.

Do not allow children or pets to ride on the robot.

Do not put any item on the robot.

Do not use the robot without the filter, it would damage the robot.

Unpair your robot

To disable Wi-Fi module on robot, simultaneously press the "Home" and "Power" buttons until you hear a beep sound. The robot will automatically removes its connection to the phone. The 2 buttons will then slowly flash for a few minutes. The robot will automatically removes its connection to the phone and router. Once it is done, you can't go back. To pair again, you will need to do the pairing process again.

FAULT	SOLUTION
Cannot start the robot	<ul style="list-style-type: none"> • Make sure the robot is connected to "power" supply. • Make sure the battery is fully charged. • Make sure the robot is ON. Press and hold the START button for 5 seconds until the robot lights are on. • Check whether the dust box and water tank are properly installed.
The robot suddenly stops working	<ul style="list-style-type: none"> • Check whether the robot is stuck or blocked by obstacles. • Check whether the battery is too low. • If the problem persists, please switch OFF the robot by pressing and holding the START button for 5 seconds. Wait for 30 seconds, and switch ON by pressing the START button for 5 seconds to restart it. • The appliance may be overheating: <ul style="list-style-type: none"> – Stop the appliance and leave cool for at least 1 hour. – If it overheats on repeated occasions, contact the Approved Services Center.
Cannot charge the robot	<ul style="list-style-type: none"> • Make sure the station is properly connected to the "power". • Make sure the robot is ON. Press and hold the START button for 5 seconds until the robot lights are on. • Check whether the indicator on the robot is flashing during charging. • Wipe dust off charging contacts with dry cloth. • Make sure the robot and the station are connected through the charging contacts. • Make sure the station light is white when it's connected to "power" and robot is not on the station
The charger is getting hot	<ul style="list-style-type: none"> • This is perfectly normal. The robot can remain permanently connected to the station without any risk.
The robot cannot return to the station	<ul style="list-style-type: none"> • Clear the station of objects within 0.5 m on the left and right sides and within 1.5 m ahead. • Make sure that the robot starts cleaning from the station without abnormal movement. • When the robot is near the station, it can return faster. But if the station is located far away, the robot will need more time to return. Please wait during its return. • Clean the charging contacts with dry cloth. • Make sure the station light is white when it's connected to "power" and robot is not on the station
The cleaning schedule is not executed	<ul style="list-style-type: none"> • Make sure the robot has been "power"ed on. Press and hold the START button for 5 seconds until the robot lights are on. • Make sure the cleaning schedule has been set correctly in the application at the desired time, and the cleaning schedule is saved. • Check whether the battery level is too low to start cleaning. • The robot will not start any scheduled cleaning when a task is being performed. • Check whether the dust box and water tank are properly installed.
The suction is whistling or running is very loud during cleaning	<ul style="list-style-type: none"> • Check the suction inlet for any obstruction. • Empty the dust bin. • Clean the filter. • Check whether the filter is wet due to water or other liquids on the floor. Let the filter dry naturally thoroughly before use. • Check whether the dust box and water tank are properly installed. • Check whether the main brush or side brush is blocked by any foreign item, remove the main brush or side brush and clean it.

FAULT	SOLUTION
The central brush does not rotate	<ul style="list-style-type: none"> • Check whether the main brush is blocked by any foreign item, remove the main brush and clean it. • Check whether the central brush and the brush cover are correctly installed.
Abnormal action or sweep route of the robot	<ul style="list-style-type: none"> • Carefully clean the sensors with dry cloth. • Switch OFF the robot by pressing and holding the START button for 5 seconds, wait for 30 seconds and switch on by pressing and holding the START button for 5 seconds to restart the robot.
No water released during mopping	<ul style="list-style-type: none"> • Make sure there is enough water in the water tank. • Check whether the water tank is correctly installed. • Check whether the humidity level is set at the desired level in the application. • Check whether the water outlet is blocked.
The robot cannot connect to your Wi-Fi network	<ul style="list-style-type: none"> • Ensure that your Wi-Fi router supports 2.4GHz and 802.11 b/g/n bands as this equipment does not support 5GHz bands. • Check if the automatic reconnection to your domestic WiFi network is correct • Activate the mobile data of your smartphone • Don't use a VPN (Virtual Private Network) • Retry the process and check that you have selected the correct WiFi network • Retry the process and make sure you have entered the correct WiFi password • Keep your phone close to the robot and the station until the end of the pairing process • After several attempts, unplug and replug the product • Reset the robot, press and hold the "Home" button for 15 seconds • Press and hold for 5 seconds the "Home" and « Start » button until the two buttons lights are blinking • Restart your smartphone • In case a warning window appears for internet connection, please maintain the connection with the robot • If the failure persists, contact our support team (telephone number depending on your country of residence, find it on the assistance leaflet in the packaging). • Make sure the station light indicator is white when it's connected to "power" and when the robot is not on the station.
The map is lost	<ul style="list-style-type: none"> • The map may be lost if the robot has been manually moved to another location during cleaning or if the "home" environment has been changed (moved furniture). Please restart mapping by launching in the app a new exploration or a new cleaning session from the station.
The robot returns to the station before it has finished cleaning	<ul style="list-style-type: none"> • The battery level may be too low to finish cleaning, the robot will return to the station to charge. When its battery is full, the robot will resume cleaning where it has left to finish cleaning. • The robot may be unable to reach certain areas blocked by furniture or barriers, tidy up these area to make them accessible. • Verify the no go zones and no mop zones set in the application. Add, modify or delete zones according to your needs.
The robot gets stuck	<ul style="list-style-type: none"> • The robot may be tangled with something, manually remove the blocked item and restart the cleaning session by pressing the START button. • The robot may be stuck under furniture with an entrance of similar height, please set a physical barrier or a no go zone in the app. • Rotate and press the wheels to check whether there is any foreign object wrapped or stuck, remove it.

Contenu de la boîte	page 32
Présentation du produit	page 33
Avant le nettoyage	page 35
Installer le robot	page 36
Connecter le robot avec l'application gratuite	page 38
Utiliser les principales fonctionnalités de l'application	page 38
Utiliser le robot sans l'application	page 39
Utiliser le robot avec la fonction serpillière	page 40
Entretenir le robot et ses accessoires	page 44
Remplacer le sac à poussière lorsqu'il est plein	page 49
Fréquence de remplacement des pièces	page 51
Ranger le robot lorsque vous ne l'utilisez pas	page 52
À faire et à ne pas faire	page 52
Désappairer votre robot	page 55
Problèmes courants et solutions	page 56

Lisez attentivement le livret « Consignes de sécurité et d'utilisation » avant la première utilisation.

Pour plus d'informations :
www.rowenta.com

Contenu de la boîte

RR8L85WH

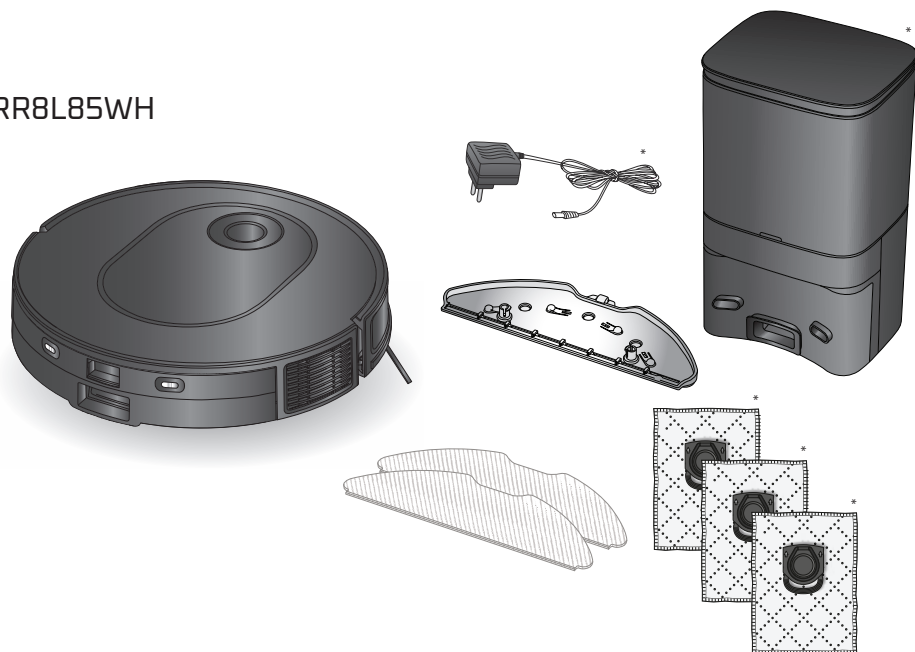

RR8497WH

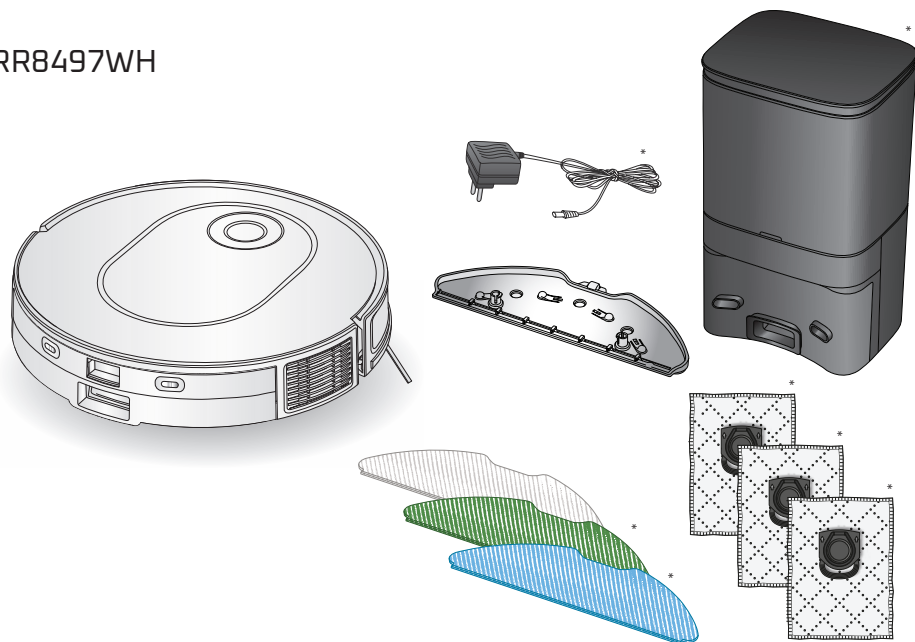

Présentation du produit

FR

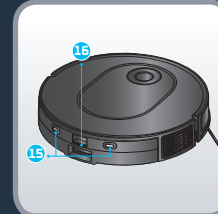
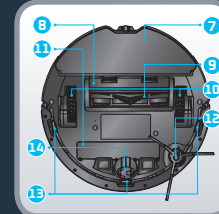
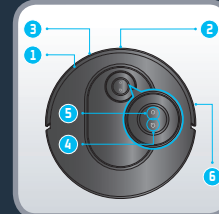

1. Capteur infrarouge
2. Point laser
3. Pare-chocs
4. Bouton d'accueil
 - Appuyez dessus pour revenir à la station
5. Bouton Marche/Arrêt/Pause
 - Maintenez cette touche enfoncée pour allumer ou éteindre le robot

- Appuyez dessus pour démarrer ou mettre en pause le nettoyage
6. Bande anti-collision
 7. Support de serpillière
 8. Cache de la brosse principale
 9. Brosse principale
 10. Roue
 11. Batterie
 12. Brosse latérale
 13. Capteur anti-chute

14. Roue avant
15. Plots de charge
16. Bouton d'ouverture du bac à poussière et du réservoir d'eau

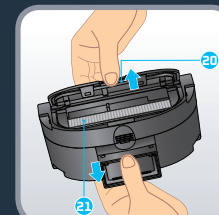
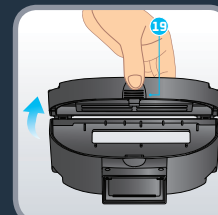
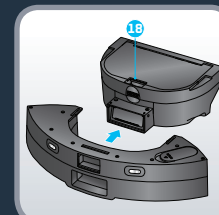

17. Bac à poussière et réservoir d'eau 2 en 1*
18. Bouton de séparation du bac à poussière et du réservoir d'eau

19. Ouverture du bac à poussière
20. Couvercle du filtre
21. Filtre

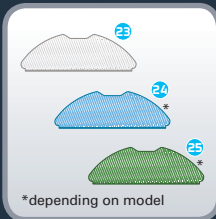
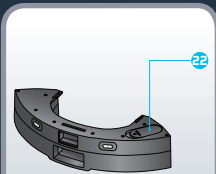

*depending on model

22. Bouchon
 23. Serpillière grise lavable pour utilisation standard
 24. Serpillière de récurage bleue lavable pour les taches tenaces
 25. Serpillière en microfibre verte lavable pour capturer la poussière fine (à utiliser sans eau)
 26. Sac à poussière Hygiène+
 27. Poignée du sac à poussière Hygiène+

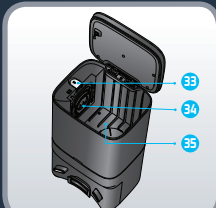
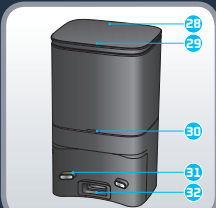

28. Station de collecte automatique de poussière
 29. Couvercle de la station
 30. Voyant d'état
 • Voyant éteint : en charge/hors tension
 • Blanc clignotant : collecte de poussière
 • Rouge : couvercle ouvert/sac non installé
 • Rouge clignotant : sac plein/erreur
 • Voyant blanc allumé : station branchée et robot non connecté
 31. Connecteurs de charge
 32. Entrée d'aspiration
 33. Bouton d'éjection
 34. Fente d'insertion de la poignée du sac à poussière
 35. Compartiment du sac à poussière
 36. Couvercle du conduit à poussière



Veillez lire les conseils suivants pour améliorer l'efficacité du nettoyage. Rangez les câbles, les cordons, les petits objets et les objets non fixés. Retirez tous les objets instables, fragiles, précieux ou dangereux du sol. Assurez-vous que les portes de chaque pièce sont ouvertes. Votre robot peut rencontrer des difficultés sur les sols foncés et les tapis s'ils ont des franges, s'ils sont trop épais, s'ils sont amoncelés, s'ils sont trop légers (par exemple, tapis de salle de bains). Pour une efficacité optimale des capteurs de chute, retirez tout élément (par ex. les chaussures) des escaliers. Lorsque vous utilisez le robot dans une zone surélevée, placez une barrière physique en bordure de la zone pour éviter les chutes accidentelles. Ne vous tenez pas dans les espaces étroits, tels que des couloirs, afin de ne pas bloquer le robot.

FR Installer le robot

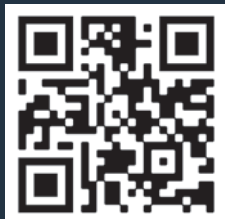

Flashez le code QR ci-dessus pour découvrir la vidéo d'installation et de connexion du robot. Lisez les instructions suivantes pour plus d'informations.

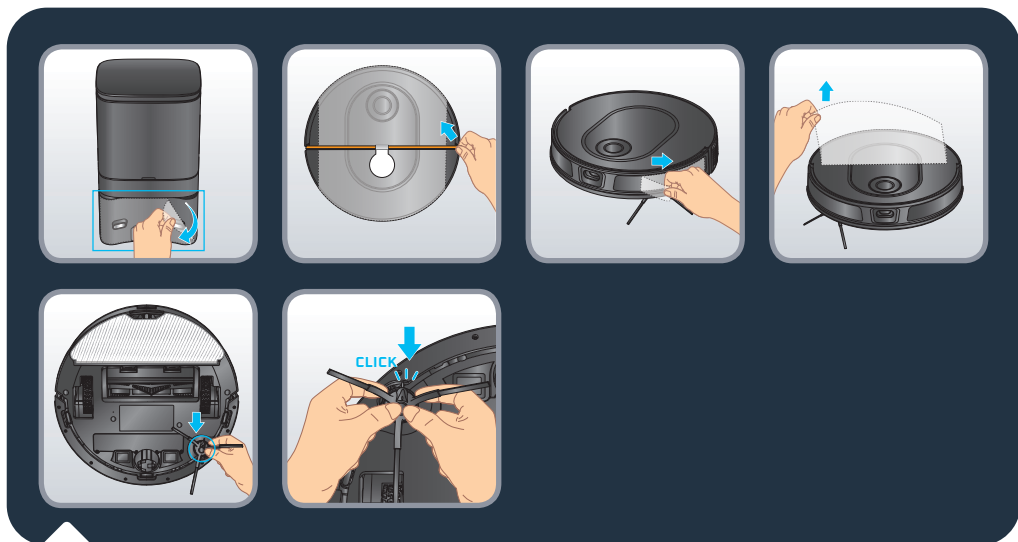

Retirez toutes les protections (films de protection) de la station et du robot. Retournez le robot, installez la brosse latérale en la clipsant délicatement. La brosse latérale est correctement installée lorsque vous entendez un clic.

FR Installer le robot

FR

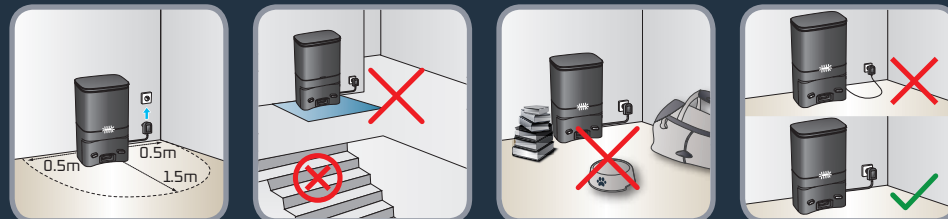

Installez la station de collecte automatique de poussière sur un sol dur et plat. Évitez les parquets, les planchers en bois et la moquette. Placez la station dans un espace dégagé contre un mur, sans escalier devant. Gardez un espace libre d'au moins 50 cm de chaque côté et 1,5 m à l'avant. Assurez-vous que l'emplacement choisi est proche du boîtier Wi-Fi ou que la puissance du signal Wi-Fi est suffisante. Faites en sorte que la zone autour de la station se trouve à l'écart de tout objet, surface réfléchissante, miroir, table et chaise. Maintenez la station à l'abri de la lumière directe du soleil. Branchez le câble d'alimentation. Assurez-vous que le câble d'alimentation reste contre le mur.

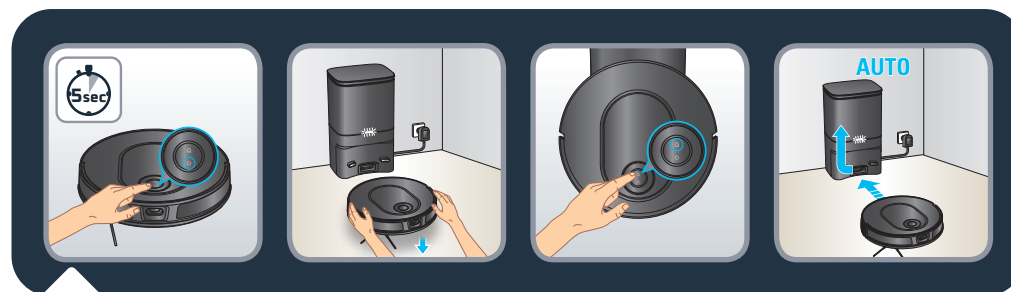

Allumez le robot en appuyant longuement sur le bouton "Marche" jusqu'à ce que les lumières du robot s'allument (~ 5 secondes). Placez le robot de 20 à 50 cm devant la station. Appuyez sur le bouton Accueil, le robot s'arrimera automatiquement à la station. (Ne placez pas manuellement le robot contre la station). Une fois que le robot est arrimé, le vidage de la poussière dans la station est activé automatiquement pendant quelques secondes. Veuillez noter que l'intervalle de temps minimum entre deux vidages est de 5 minutes. Attendez 3 à 4 heures pour que le robot soit complètement chargé. La lumière de la station est éteinte lorsque le robot est en charge. Lors du premier nettoyage, veuillez vous assurer que le robot est complètement chargé. Le robot est complètement chargé lorsque les voyants blancs du robot sont normalement allumés. Lors de la première utilisation, le robot explorera et nettoiera votre maison en même temps. Une fois que cela sera fait, le robot reviendra ou il a commencé et une carte de votre maison sera affichée sur votre application.

Ne soulevez pas le robot lors du premier nettoyage, cela empêche la création de la carte. Le robot est équipé d'un laser fixe. Cela signifie qu'il aura besoin de se relocaliser en tournant sur lui-même. C'est ainsi qu'il détecte son environnement.

Si vous avez des tapis avec des franges, merci de créer des barrières via l'application autour des tapis pour éviter que le robot ne reste coincé dans les franges.

Si vous disposez d'un espace extérieur (jardin, balcon, terrasse...) accessible avec un seuil de moins de 2 cm de hauteur ou sans seuil (par exemple avec une porte-fenêtre, une baie vitrée...), merci de fermer cet accès au robot.



Flashez le code QR ci-dessus pour découvrir la vidéo d'installation et de connexion du robot. Vous trouverez également les instructions détaillées d'appairage étape par étape dans un document PDF en flashant le code QR ci-dessous.



Utiliser les principales fonctionnalités de l'application



Flashez le code QR ci-dessus pour découvrir comment utiliser les principales fonctionnalités de l'application en vidéo.

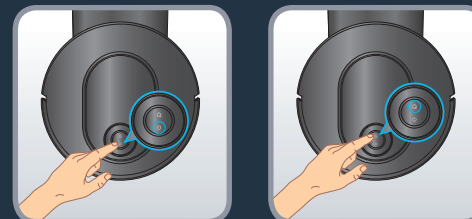

Appuyez sur le bouton "Marche" pour démarrer le nettoyage automatique. Le robot scanner la zone. Il divisera automatiquement la pièce en petites zones, nettoiera d'abord les bords de la zone, puis nettoiera l'intérieur de la zone en zigzag. Le robot nettoiera toutes les zones accessibles, zone par zone. Appuyez à tout moment sur le bouton "Marche" pour suspendre le nettoyage et appuyez à nouveau pour reprendre le nettoyage. Si le robot est en veille, appuyez une fois sur le bouton "Marche" pour réveiller le robot et une seconde fois pour lancer le nettoyage.

Si vous démarrez le robot à partir de la station, il retournera automatiquement à sa station à la fin de la séance de nettoyage ou si le niveau de la batterie est trop faible. Si la batterie est faible durant la séance de nettoyage, le robot retournera automatiquement à la station pour se recharger. Une fois rechargé, le robot reprendra le nettoyage là où il s'est arrêté.

Si le robot n'est pas sur sa station lorsqu'il commence le nettoyage, il reviendra automatiquement à son point de départ à la fin de la séance de nettoyage ou si le niveau de la batterie est trop faible.

Si le robot ne démarre pas lorsque vous appuyez sur le bouton "Marche", le niveau de la batterie est peut-être trop faible. Rechargez le robot.

À la fin de la séance de nettoyage, le robot retourne automatiquement à la station. Mais si vous voulez terminer manuellement la séance de nettoyage, appuyez une fois sur le bouton « Accueil » à tout moment pour arrêter le robot, puis une deuxième fois pour le renvoyer à la station. Si le robot est en veille, appuyez une fois sur le bouton « Accueil » pour le réactiver, puis une deuxième fois pour le renvoyer à la station. Si le robot ne parvient pas à trouver la station, placez-le manuellement devant la station et appuyez sur le bouton « Accueil ». Une fois le robot connecté à la station, le collecteur de poussière s'active automatiquement pendant quelques secondes. Veuillez noter que l'intervalle de temps minimal entre deux collectes de poussière est de 5 minutes.



Flashez le code QR ci-dessus pour découvrir comment utiliser la fonction serpillière en vidéo. Lisez les instructions suivantes pour plus d'informations.

Différents types de serpillières (selon le modèle) :

- Serpillière grise lavable pour utilisation standard
- Serpillière de récurage bleue lavable pour les taches tenaces
- Serpillière en microfibre verte lavable pour capturer la poussière fine (à utiliser sans eau)



Pour remplir le réservoir d'eau :

Appuyez sur le bouton d'ouverture du réservoir d'eau pour le déclipser et tirez-le pour le séparer du robot. Ouvrez le bouchon du réservoir d'eau et remplissez-le d'eau propre jusqu'à ce que le réservoir d'eau soit plein. N'utilisez pas d'eau chaude. Fermez le bouchon une fois le réservoir d'eau rempli. Avertissement : N'ajoutez pas de produits de nettoyage/détergents dans le réservoir d'eau. Cela pourrait obstruer les tuyaux et empêcher le réservoir d'eau de fonctionner. Reclipsez le réservoir d'eau dans le robot. Le réservoir d'eau est correctement installé lorsque vous entendez un « clic ».

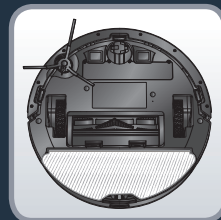
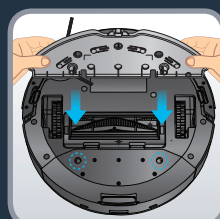

Humidifiez la serpillière avec de l'eau avant utilisation. Si vous utilisez la serpillière verte, ne l'humidifiez pas. Fixez la serpillière au support de serpillière. Prenez le support de serpillière et attachez le au dos du robot. Appuyez sur le bouton marche pour démarrer le nettoyage.

Avertissement : N'utilisez pas la fonction serpillière sur les tapis. Vous pouvez sélectionner le mode "aspiration uniquement" dans l'app ou si vous souhaitez utiliser la fonction serpillière en évitant les tapis, vous pouvez définir des "zones sans serpillière" dans l'application.



Pour préserver les sols fragiles ou tapis, vous pouvez sélectionner « zones sans serpillière » dans l'application. Sur la page d'accueil, cliquez sur « Personnaliser votre carte », puis sur « Zones ». Sélectionnez « zones sans serpillière » et ajoutez sur la carte une zone que vous pouvez personnaliser (taille, emplacement). Pour enregistrer la zone sans serpillière, cliquez sur « Confirmer ». Vous pouvez créer autant de « zones sans serpillière » que nécessaire. Lorsque le réservoir d'eau est installé, le robot n'est pas autorisé à nettoyer dans ces zones.

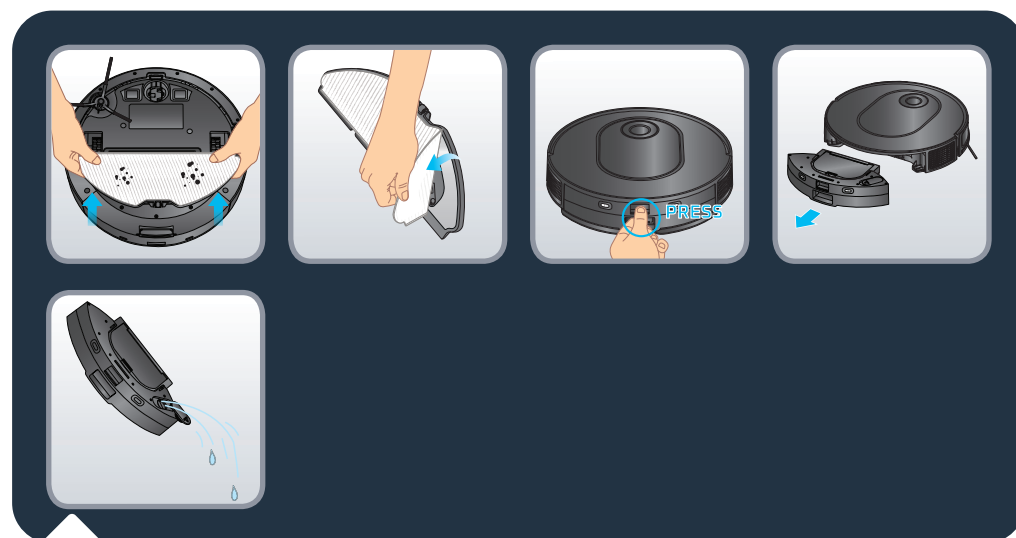

À la fin de la session de nettoyage, déclipsez le support de serpillière de sous le robot et retirez la serpillière du support. Déclipsez le bac à poussière et le réservoir d'eau 2 en 1 en appuyant sur son bouton de déverrouillage et tirez-le vers l'extérieur. Ouvrez le bouchon et videz l'eau restante du réservoir d'eau.



Lavez la serpillière sous l'eau ou dans la machine à laver. Laissez-la sécher pendant 24 heures. Remplacez la serpillière après 100 lavages. Vous pouvez acheter un kit de serpillières neuves sur.

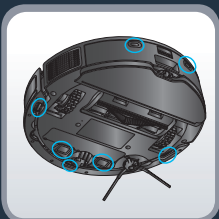
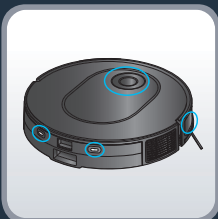

Flashez le code QR ci-dessus pour découvrir comment entretenir le robot afin qu'il conserve ses performances.

Éteignez toujours le robot en appuyant sur le bouton "Marche" et en le maintenant enfoncé pendant 5 secondes, puis débranchez la station avant toute manipulation.

Une fois par semaine, nettoyez les capteurs

À l'aide d'un chiffon propre, doux et sec, essayez les capteurs du robot (à l'avant, au-dessus, à l'arrière, sur les côtés et en dessous du robot), la fenêtre laser ainsi que les capteurs et les connecteurs de charge de la station. Essayez les deux boutons au-dessus du robot.

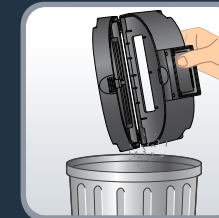
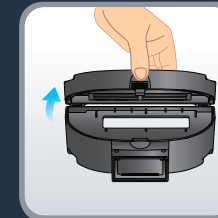
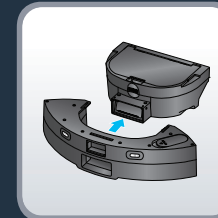
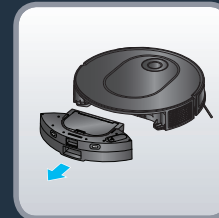

Après chaque utilisation, nettoyez le compartiment à poussière

Lorsque le robot revient à sa station, séparez le bac à poussière et le réservoir d'eau 2 en 1 du reste du robot : maintenez enfoncé son bouton d'ouverture et tirez-le vers l'extérieur. Appuyez sur le bouton de séparation du bac à poussière et du réservoir d'eau pour soulever horizontalement le bac à poussière et le séparer du réservoir d'eau. Ouvrez le bac à poussière et videz-le dans la poubelle, tapotez doucement le bac à poussière pour éliminer la saleté. Fermez le bac à poussière.

NB: L'ouverture du bac à poussière peut ne pas s'ouvrir ou se fermer correctement s'il y a trop de poussière dans les charnières. Veuillez nettoyer les charnières avec un chiffon propre, doux et sec pour enlever la poussière.

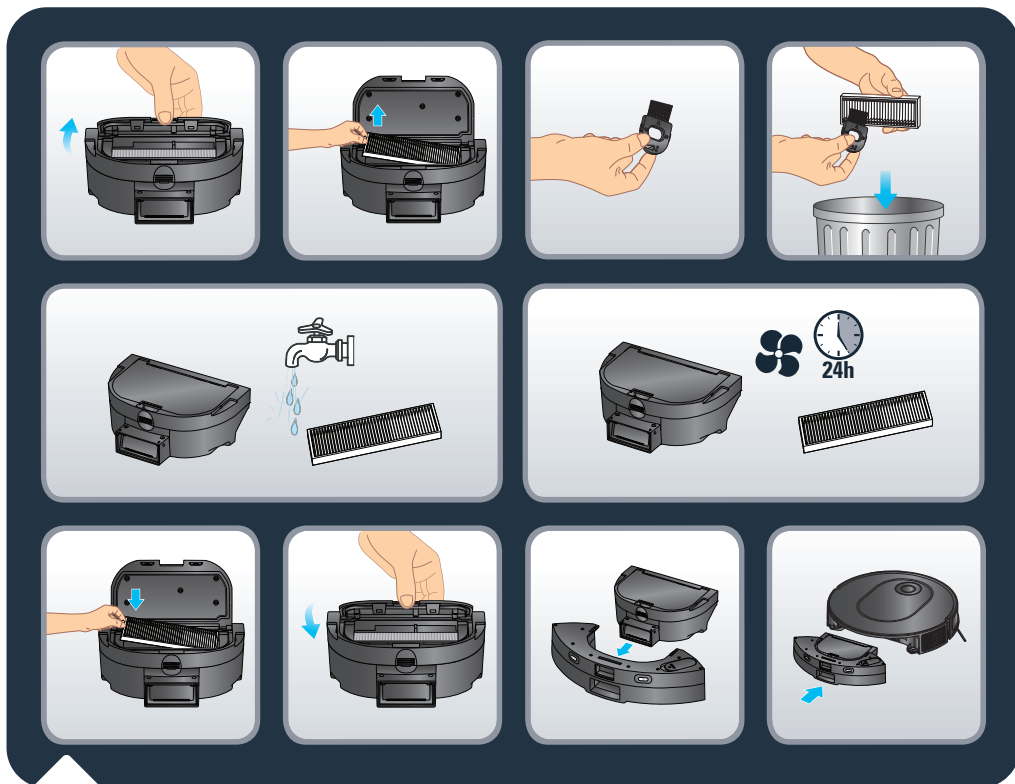

Une fois par semaine, nettoyez le filtre

Éteignez toujours le robot en appuyant sur le bouton "Marche" et en le maintenant enfoncé pendant 5 secondes, puis débranchez la station avant toute manipulation.

Ouvrez le couvercle du filtre pour retirer le filtre et retirez-le du bac à poussière.

Prenez l'outil de nettoyage fourni dans le pack. Utilisez la partie brosse de l'outil de nettoyage pour nettoyer le filtre. Vous pouvez également laver le bac à poussière et le filtre sous l'eau. Laissez-les sécher pendant 24 heures. Remettez le filtre à sa place d'origine. Réinstallez le bac à poussière dans le réservoir d'eau, puis réinstallez le bac à poussière 2 en 1 et le réservoir d'eau sur le robot.

Remarque : N'utilisez jamais le robot sans le filtre. Cela endommagerait le robot.

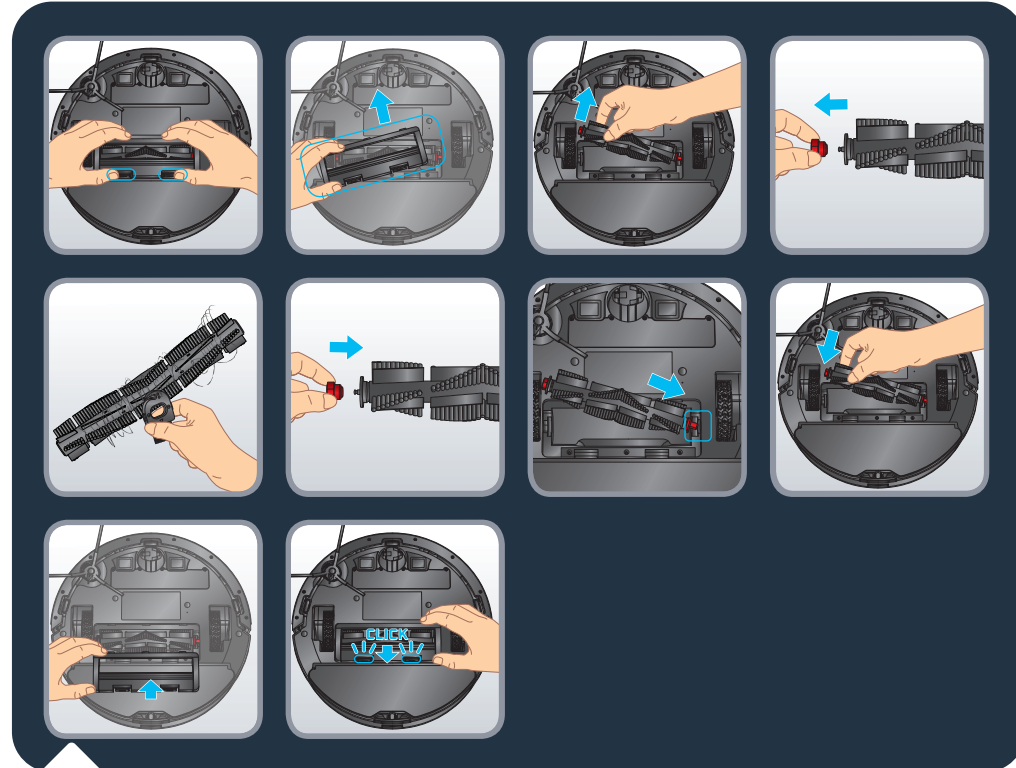

Une fois par semaine, nettoyez la brosse principale.

Éteignez toujours le robot en appuyant sur le bouton "Marche" et en le maintenant enfoncé pendant 5 secondes, puis débranchez la station avant toute manipulation.

Retournez le robot. Appuyez sur les loquets du cache de la brosse centrale et tirez pour le retirer. Sortez la brosse. Tirez la tête de brosse située sur le côté droit de la brosse pour la retirer et vous débarrasser des cheveux emmêlés. Prenez l'outil de nettoyage et utilisez la partie lame pour couper les cheveux emmêlés. Remplacez la tête de brosse avant de réinstaller la brosse dans le robot. Réinstallez le cache de la brosse. Le cache est correctement installé lorsque vous entendez un clic.

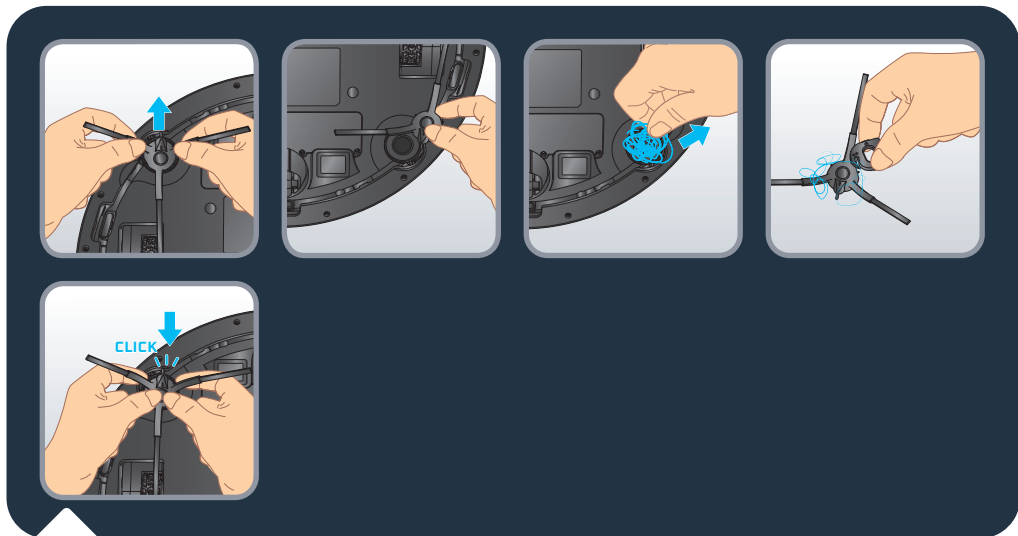

Une fois par semaine, nettoyez la brosse latérale

Éteignez toujours le robot en appuyant sur le bouton "Marche" et en le maintenant enfoncé pendant 5 secondes, puis débranchez la station avant toute manipulation.

Retournez le robot. Saisissez la brosse latérale à deux mains par les parties en plastique et tirez pour la déclipser. Ne tirez pas par les poils de la brosse latérale. Retirez les cheveux emmêlés. Réinstallez la brosse latérale en la clipsant délicatement. La brosse latérale est correctement installée lorsque vous entendez un clic.

NB: La brosse latérale peut être difficile à retirer. Si vous ne parvenez pas à la déclipser, essayez de la tirer sous un angle différent. Pour enlever les cheveux emmêlés, vous pouvez utiliser la lame de l'outil de nettoyage.



Une fois par mois, nettoyez les roues

Éteignez toujours le robot en appuyant sur le bouton de démarrage et en le maintenant enfoncé pendant 5 secondes, puis débranchez la station avant toute manipulation.

Des cheveux ou des saletés peuvent s'em mêler dans les roues. Retournez le robot. Nettoyez les roues en enlevant les cheveux emmêlés.



Flashez le code QR ci-dessus pour découvrir en vidéo comment changer le sac. Lisez les instructions suivantes pour plus d'informations.

Lorsque le sac à poussière est plein, le voyant de la station clignote en rouge. Ouvrez le couvercle de la station. Appuyez sur le bouton Éjecter. Retirez le sac à poussière usagé à l'aide de sa poignée. Jetez-le dans la poubelle. Prenez un nouveau sac Hygiene+. Installez-le dans la station en faisant glisser la poignée du sac dans la fente d'insertion. Fixez-le à la station. Le sac à poussière est correctement installé lorsque vous entendez un clic. Fermez le couvercle de la station. Le voyant de la station s'allume en blanc pendant quelques secondes avant de s'éteindre. Si le voyant est rouge, cela signifie que le sac à poussière n'est pas en place, n'est pas correctement installé ou que le couvercle de la station est ouvert.

Le voyant de la station clignote toujours en rouge après le remplacement du sac à poussière



Si le voyant clignote en rouge après le remplacement du sac à poussière ou si la collecte de poussière s'interrompt après un court laps de temps, il est possible qu'un corps étranger bloque le conduit à poussière de la station. Veuillez débrancher la station avant toute manipulation. Le démontage brutal est interdit. N'utilisez pas d'objet contondant. Retournez la station à l'envers. À l'aide d'un tournevis, retirez les 5 vis qui maintiennent le couvercle du conduit à poussière. Retirez le couvercle du conduit à poussière. Vérifiez si un corps étranger bloque le conduit à poussière. Si le conduit à poussière est obstrué, retirez le corps étranger avec vos doigts ou à l'aide d'un goupillon. Après avoir nettoyé le conduit à poussière, remettez le couvercle en place et revissez les 5 vis. Retournez la station et rebranchez la fiche d'alimentation. Placez le robot devant la station et appuyez sur le bouton Accueil du robot. Le robot retourne automatiquement à la station et démarre automatiquement la collecte de poussière pendant quelques secondes. Le voyant de la station s'allume en blanc pendant quelques secondes avant de s'éteindre.

Vous pouvez acheter les composants et accessoires sur <https://www.rowenta.fr/>

Composant	Nettoyage du composant	Remplacement du composant
Bac à poussière	Après chaque utilisation	Non applicable
Réservoir d'eau	Après chaque utilisation	Non applicable
Serpillère	Après chaque utilisation	Deux fois par an
Filtre	Une fois par semaine	Deux fois par an
Brosse centrale	Une fois par semaine	Si nécessaire
Capteurs	Une fois par semaine	Non applicable
Roues	Une fois par mois	Non applicable
Brosse latérale	Une fois par mois	Deux fois par an
Station d'accueil	Une fois par semaine	Non applicable
Station de vidage automatique	Une fois par semaine	Non applicable
Sac à poussière Hygiène+	Non applicable	Lorsqu'il est plein

FR Ranger le robot lorsque vous ne l'utilisez pas

Pour prolonger la durée de vie de la batterie, gardez toujours le robot en charge sur sa station. Si vous n'utilisez pas le robot pendant une longue période, chargez complètement la batterie, éteignez le robot en appuyant sur le bouton « Power » et en le maintenant enfoncé pendant 5 secondes. Rangez le robot dans un endroit frais et sec.

À faire et à ne pas faire

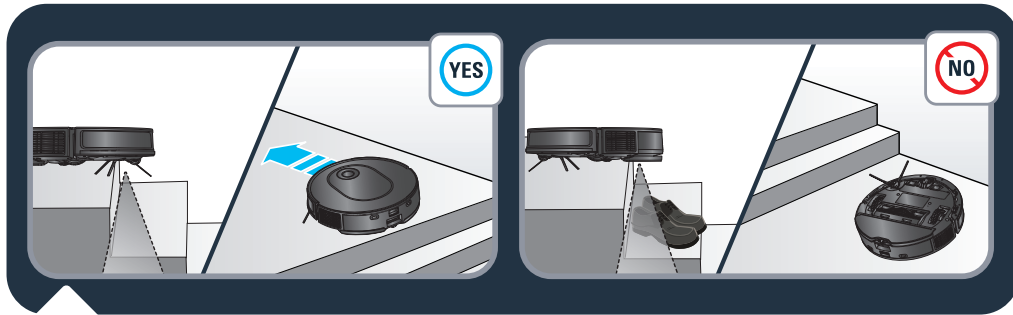

Le robot est équipé de capteurs de chute pour détecter les escaliers. Le robot change de direction lorsqu'il les détecte. Pour une efficacité optimale des capteurs de chute, retirez tout élément (par ex. les chaussures) des escaliers. Lorsque vous utilisez le robot dans une zone surélevée, placez une barrière physique en bordure de la zone pour éviter les chutes accidentelles.

À faire et à ne pas faire

FR

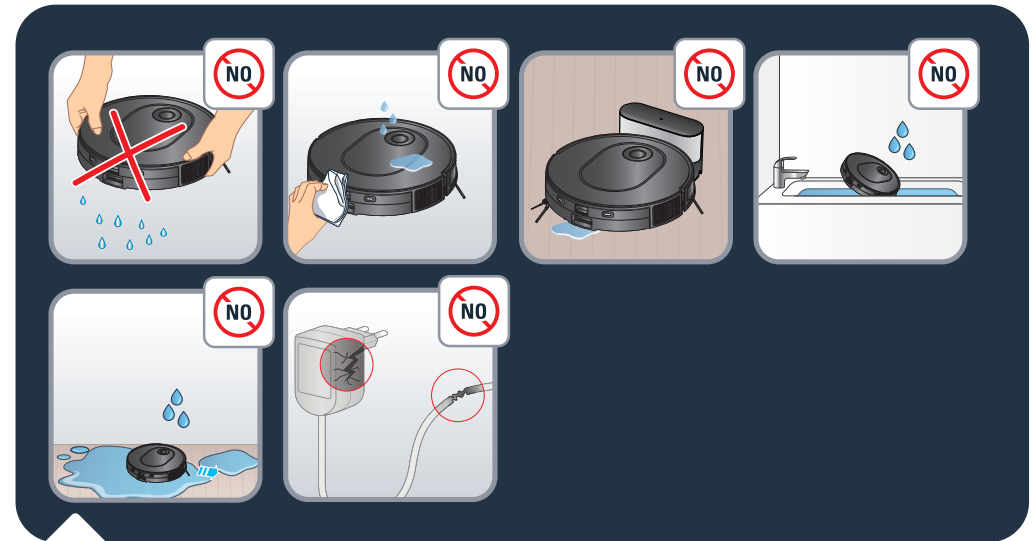

Ne secouez pas le robot. Ne placez pas d'eau ou de chiffon humide sur le robot. Ne chargez pas le robot lorsque le sol est inondé. Ne plongez pas le robot dans l'eau. N'utilisez pas le robot sur des surfaces humides ou sur des surfaces avec de l'eau stagnante.

N'utilisez pas l'appareil si la fiche ou le câble ou le chargeur est endommagé.

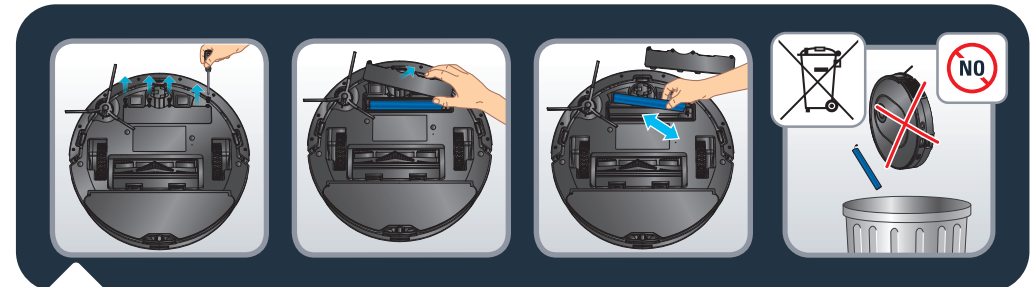

Avant de jeter l'appareil, retirez la batterie et jetez-la conformément aux lois locales et aux dispositions locales. Si vous avez des questions, veuillez contacter votre revendeur de produits qui pourra vous dire quoi faire.

FR À faire et à ne pas faire



À faire et à ne pas faire

FR

Ne laissez pas d'enfants sans surveillance, ne laissez pas les enfants jouer avec le robot.

N'utilisez pas le robot à l'extérieur de votre domicile.

N'utilisez pas le robot dans un environnement surchauffé.

N'utilisez pas le robot lorsque la température ambiante est inférieure à 0°C (32°F) et supérieure à 40°C (104°F).

Ne répandez pas de produits de nettoyage sur le sol avant d'utiliser le robot.

N'utilisez pas de produits de nettoyage, de nettoyeurs en aérosol ou de sprays de nettoyage pour nettoyer le robot et le filtre.

Ne jetez pas le robot dans le feu.

N'utilisez pas le robot pour nettoyer du verre brisé.

Ne marchez pas ou ne grimpez pas sur le robot, et ne le déplacez pas avec le pied.

Ne laissez pas les enfants ou les animaux monter sur le robot.

Ne placez aucun objet sur le robot.

N'utilisez pas le robot sans le filtre, cela endommagerait le robot.

Désappairer votre robot

Pour désactiver le module Wi-Fi du robot, appuyez simultanément sur les boutons "Accueil" et "Marche" jusqu'à ce que vous entendiez un bip sonore. Le robot se déconnectera automatiquement du téléphone. Les 2 boutons clignoteront alors lentement pendant quelques minutes. Le robot se déconnectera automatiquement du téléphone et du routeur. Une fois que c'est fait, vous ne pouvez plus revenir en arrière. Pour appairer à nouveau votre robot, vous devrez recommencer la procédure d'appairage.

DÉFAILLANCE	SOLUTION
Impossible de démarrer le robot	<ul style="list-style-type: none"> Assurez-vous que le robot est connecté à l'alimentation. Assurez-vous que la batterie est entièrement chargée. Assurez-vous que le robot est sous tension. Appuyez sur le bouton de démarrage et maintenez-le enfoncé pendant 5 secondes jusqu'à ce que les voyants du robot s'allument. Vérifiez que le compartiment à poussière et le réservoir d'eau sont correctement installés.
Le robot cesse soudainement de fonctionner	<ul style="list-style-type: none"> Vérifiez si le robot est coincé ou bloqué par des obstacles. Vérifiez si la batterie est trop faible. Si le problème persiste, éteignez le robot en appuyant sur le bouton de démarrage et en le maintenant enfoncé pendant 5 secondes. Attendez 30 secondes, puis redémarrez le robot en appuyant sur le bouton de démarrage pendant 5 secondes. L'appareil peut être en surchauffe : <ul style="list-style-type: none"> Arrêtez l'appareil et laissez-le refroidir pendant au moins 1 heure. En cas de surchauffe répétée, contactez le centre de services agréé.
Impossible de charger le robot	<ul style="list-style-type: none"> Assurez-vous que la station est correctement branchée à l'alimentation. Assurez-vous que le robot est sous tension. Appuyez sur le bouton de démarrage et maintenez-le enfoncé pendant 5 secondes jusqu'à ce que les voyants du robot s'allument. Vérifiez si le voyant du robot clignote pendant la charge. Retirez la poussière présente sur les connecteurs de charge à l'aide d'un chiffon sec. Assurez-vous que le robot et la station sont connectés via les connecteurs de charge. Assurez-vous que le voyant de la station est allumé en blanc lorsqu'elle est branchée à l'alimentation et que le robot n'est pas sur la station.
Le chargeur chauffe	<ul style="list-style-type: none"> C'est tout à fait normal. Le robot peut rester branché en permanence à la station sans aucun risque.
Le robot ne parvient pas à retourner à la station	<ul style="list-style-type: none"> Enlevez les objets situés à moins de 0,5 m sur la gauche et la droite de la station et à moins de 1,5 m devant celle-ci. Assurez-vous que le robot démarre le nettoyage depuis la station sans effectuer de mouvements anormaux. Lorsque le robot se trouve à proximité de la station, il peut revenir plus rapidement. Cependant, si la station est éloignée, le robot aura besoin de plus de temps pour revenir. Veuillez patienter pendant son retour. Nettoyez les connecteurs de charge avec un chiffon sec. Assurez-vous que le voyant de la station est allumé en blanc lorsqu'elle est branchée à l'alimentation et que le robot n'est pas sur la station.
Le programme de nettoyage n'est pas exécuté	<ul style="list-style-type: none"> Assurez-vous que le robot est sous tension. Appuyez sur le bouton de démarrage et maintenez-le enfoncé pendant 5 secondes jusqu'à ce que les voyants du robot s'allument. Assurez-vous que le programme de nettoyage a été correctement défini dans l'application à l'heure souhaitée et qu'il est enregistré. Vérifiez que le niveau de la batterie n'est pas trop bas pour lancer le nettoyage. Le robot ne démarre pas de nettoyage planifié lorsqu'une tâche est en cours d'exécution. Vérifiez que le compartiment à poussière et le réservoir d'eau sont correctement installés.
L'aspirateur siffle ou est très bruyant lors du nettoyage	<ul style="list-style-type: none"> Vérifiez que l'entrée d'aspiration n'est pas obstruée. Videz le compartiment à poussière. Nettoyez le filtre. Vérifiez si le filtre est humide en raison d'un sol mouillé par de l'eau ou d'autres liquides. Laissez le filtre sécher naturellement avant de l'utiliser. Vérifiez que le compartiment à poussière et le réservoir d'eau sont correctement installés. Vérifiez si la brosse principale ou la brosse latérale est obstruée par un corps étranger. Retirez la brosse principale ou la brosse latérale et nettoyez-la.

DÉFAILLANCE	SOLUTION
La brosse centrale ne tourne pas	<ul style="list-style-type: none"> Vérifiez si la brosse principale est obstruée par un corps étranger. Retirez la brosse principale et nettoyez-la. Vérifiez si la brosse principale et la trappe d'accès de la brosse sont correctement installés.
Action ou trajectoire de balayage du robot anormale	<ul style="list-style-type: none"> Nettoyez soigneusement les capteurs avec un chiffon sec. Mettez le robot hors tension en appuyant sur le bouton de démarrage et en le maintenant enfoncé pendant 5 secondes, attendez 30 secondes et redémarrez le robot en appuyant sur le bouton de démarrage et en le maintenant enfoncé pendant 5 secondes.
L'eau n'est pas libérée pendant le nettoyage	<ul style="list-style-type: none"> Assurez-vous qu'il y a suffisamment d'eau dans le réservoir dédié. Vérifiez si le réservoir d'eau est correctement installé. Vérifiez si le niveau d'humidité est réglé au niveau souhaité dans l'application. Vérifiez si l'évacuation d'eau est obstruée.
Le robot ne peut pas se connecter à votre réseau Wi-Fi	<ul style="list-style-type: none"> Assurez-vous que votre routeur Wi-Fi prend en charge les fréquences de 2,4 GHz et 802.11b/g/n car cet équipement n'est pas compatible avec les bandes de fréquence de 5 GHz. Vérifiez si la reconnexion automatique à votre réseau Wi-Fi domestique est correcte. Activez les données mobiles de votre smartphone. N'utilisez pas de RPV / VPN (réseau privé virtuel) Réessayez le processus et vérifiez que vous avez sélectionné le bon réseau Wi-Fi. Réessayez le processus et assurez-vous que vous avez saisi le mot de passe Wi-Fi correct. Gardez votre téléphone à proximité du robot et de la station jusqu'à la fin du processus d'appairage. Après plusieurs tentatives, débranchez et rebranchez le produit. Réinitialisez le robot, appuyez sur le bouton « Home (Maison) » et maintenez-le enfoncé pendant 15 secondes Maintenez les boutons « Accueil » et « Démarrer » enfoncés pendant 5 secondes jusqu'à ce qu'ils clignotent. Redémarrez votre smartphone. Si une fenêtre d'avertissement s'affiche pour la connexion Internet, maintenez la connexion avec le robot. Si le problème persiste, contactez notre équipe d'assistance (numéro de téléphone selon votre pays de résidence, disponible sur la brochure d'assistance fournie dans l'emballage). Assurez-vous que le voyant de la station est allumé en blanc lorsqu'il est connecté à l'alimentation et lorsque le robot n'est pas sur la station.
La carte est perdue	<ul style="list-style-type: none"> La carte peut être perdue si le robot a été déplacé manuellement à un autre endroit pendant le nettoyage ou si l'environnement de la maison a été modifié (meubles déplacés). Veuillez redémarrer le mappage en lançant dans l'application une nouvelle exploration ou une nouvelle séance de nettoyage à partir de la station.
Le robot retourne à la station avant la fin du nettoyage	<ul style="list-style-type: none"> Le niveau de la batterie est peut-être trop bas pour terminer le nettoyage et le robot retourne à la station pour se charger. Lorsque la batterie est chargée, le robot reprend le nettoyage à l'endroit où il l'a laissé pour le terminer. Le robot peut ne pas parvenir à atteindre certaines zones bloquées par des meubles ou des barrières. Rangez ces zones pour les rendre accessibles. Vérifiez les zones interdites et les zones sans serpillière configurées dans l'application. Ajoutez, modifiez ou supprimez des zones en fonction de vos besoins.
Le robot se bloque	<ul style="list-style-type: none"> Un objet peut bloquer le robot. Retirez manuellement l'élément qui le bloque et redémarrez la séance de nettoyage en appuyant sur le bouton de démarrage. Le robot peut être coincé sous un meuble de même hauteur que lui. Installez une barrière physique ou configurez une zone interdite dans l'application. Tournez et appuyez sur les roues pour vérifier si un corps étranger est enroulé ou coincé dedans, et retirez-le si c'est le cas.

Lieferumfang	Seite 60
Produktübersicht	Seite 61
Vor der Reinigung	Seite 63
Aufbau des Roboters	Seite 64
Verbindung des Roboters mit der kostenlosen App	Seite 66
Nutzung der Hauptfunktionen der App	Seite 66
Verwendung des Roboters ohne die App	Seite 67
Verwendung des Roboters mit der Wischfunktion	Seite 68
Wartung des Roboters und seines Zubehörs	Seite 72
Wechsel des Staubbeutels, wenn er voll ist	Seite 77
Wie oft Sie Zubehör austauschen müssen	Seite 79
Aufbewahrung des Roboters, wenn er nicht benutzt wird	Seite 80
Hinweise und Ratschläge	Seite 80
Entkopplung des Roboters	Seite 83
Häufige Probleme und Lösungen	Seite 84

Bitte lesen Sie sich die Broschüre „Sicherheits- und Gebrauchshinweise“ vor dem ersten Gebrauch sorgfältig durch.

Weitere Informationen:

www.rowenta.com

Lieferumfang

RR8L85WH

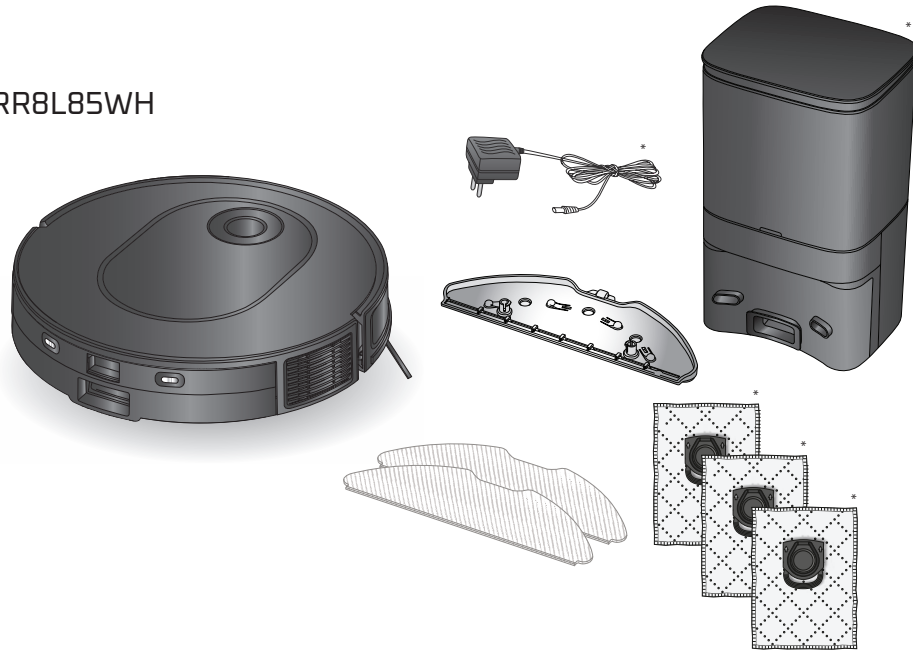

RR8497WH

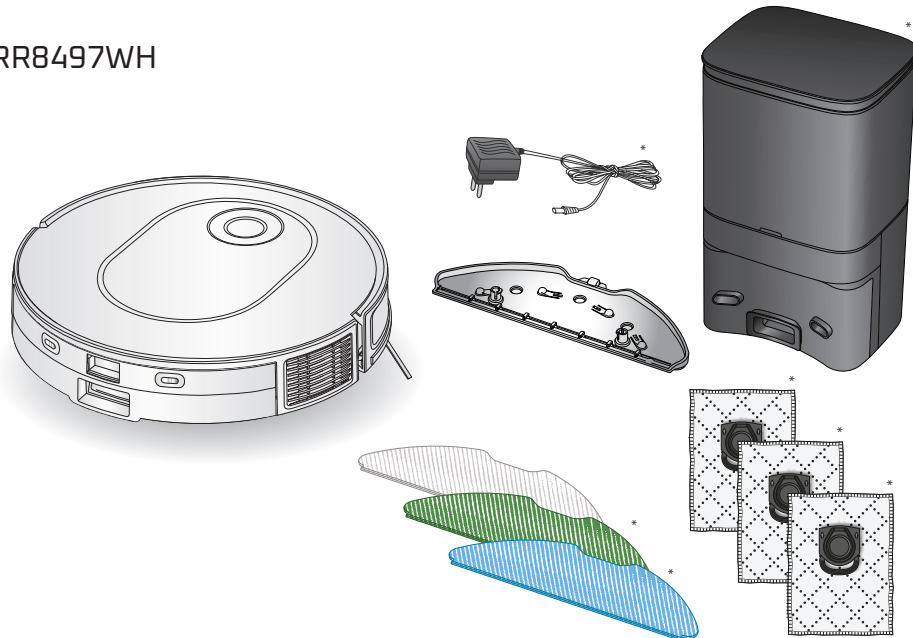

Produktübersicht

DE

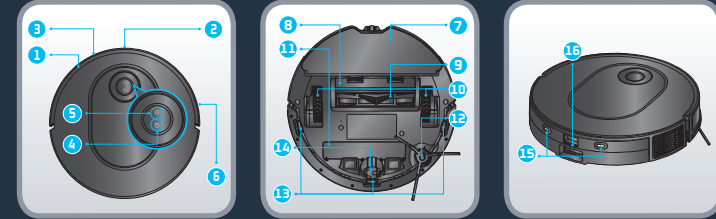

- 1. Infrarotsensor
- 2. Punktlaser
- 3. Stoßfänger
- 4. Home-Taste
 - Drücken, um zur Station zurückzukehren
- 5. Ein/Aus-/Start-/Pause-Taste
 - Taste gedrückt halten, um das Gerät ein- oder auszuschalten
- 6. Antikollisionsstreifen
- 7. Wischtuch
- 8. Hauptbürstenabdeckung
- 9. Hauptbürste
- 10. Rad
- 11. Akku
- 12. Seitliche Bürste
- 13. Absturzsensoren
- 14. Vorderrad
- 15. Ladeplatten
- 16. Entriegelungstaste für Staub- und Wasserbehälter

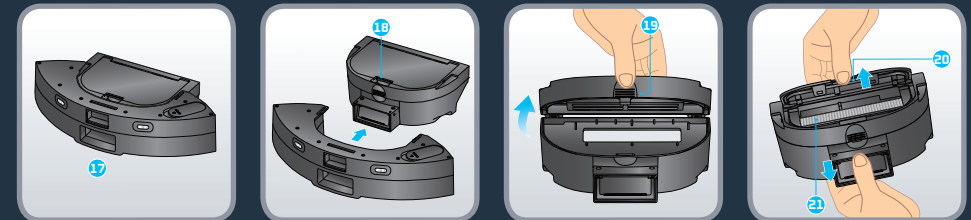

- 17. 2-in-1-Staub- und Wasserbehälter*
- 18. Trenntaste für Staub- und Wasserbehälter
- 19. Staubbehälteröffnung
- 20. Filteröffnung
- 21. Filter

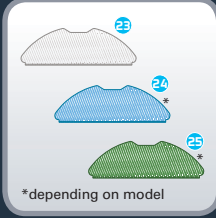
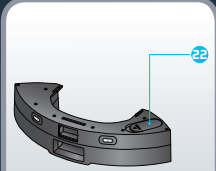

*depending on model

22. Stopfen
 23. Waschbarer grauer Mopp für normalen Gebrauch
 24. Waschbarer blauer Scheuermopp für stärkere Flecken
 25. Waschbarer grüner Mikrofaser mopp zum Aufnehmen von feinem Staub (zur Verwendung ohne Wasser)
 26. Hygiene+ und Staubbeutel
 27. Griff für Hygiene+ und Staubbeutel

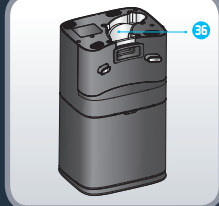
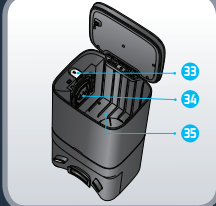
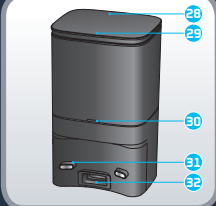

28. Automatische Staubabsaugstation
 29. Deckel der Station
 30. Statusanzeigeleuchte
 • Leuchte aus: Wird geladen/ ausgeschaltet
 • Weiß blinkend: Staubaufnahme
 • Weißes Licht an: Station eingesteckt und Roboter nicht verbunden
 • Rot: Deckel offen/ Beutel nicht eingesetzt
 • Rot blinkend: Beutel voll/Fehler
 31. Ladekontakte
 32. Saugeinlass
 33. Auswurfaste
 34. Einsteckschlitz für Staubbeutelgriff
 35. Kammer für Staubbeutel
 36. Abdeckung des Staubkanals



Lesen Sie bitte die folgenden Tipps, um die Reinigungseffizienz zu verbessern. Entfernen Sie Kabel sowie kleine und lose Gegenstände. Entfernen Sie alle nicht stabilen, zerbrechlichen, wertvollen oder gefährlichen Gegenstände vom Boden. Stellen Sie sicher, dass alle Zimmertüren geöffnet sind. Ihr Roboter kann Schwierigkeiten mit dunklen Böden und mit folgenden Teppichen haben: mit Fransen, zu dick, langer Flor, zu hell (z. B. Badezimmerteppiche). Entfernen Sie alle Gegenstände (z. B. Schuhe) von Treppen, um eine optimale Funktion der Absturzsensoren zu gewährleisten. Wenn Sie den Roboter in einem erhöhten Bereich verwenden, platzieren Sie eine physische Barriere am Rand des Bereichs, um versehentliches Herabfallen zu verhindern. Halten Sie sich nicht in engen Räumen auf, wie z. B. Fluren, um den Roboter nicht zu behindern.



Scannen Sie den QR-Code oben, um ein Video zur Installation und Verbindung des Roboters zu sehen. Weitere Informationen finden Sie in den folgenden Anweisungen.

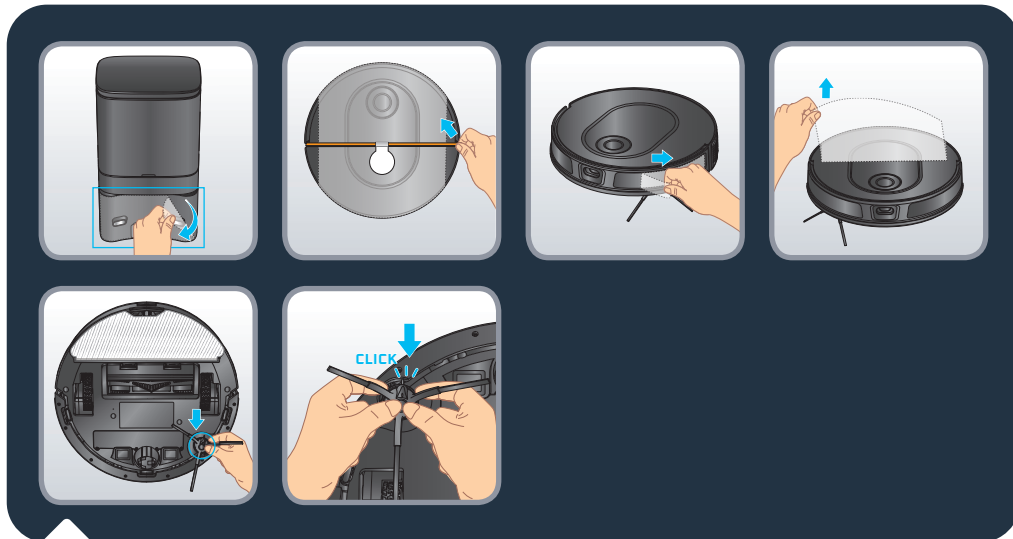

Entfernen Sie alle Schutzfolien an der Station und am Roboter. Drehen Sie den Roboter um und bringen Sie die Seitenbürste vorsichtig an, sodass sie einrastet. Die Seitenbürste ist korrekt angebracht, wenn Sie ein Klickgeräusch hören.

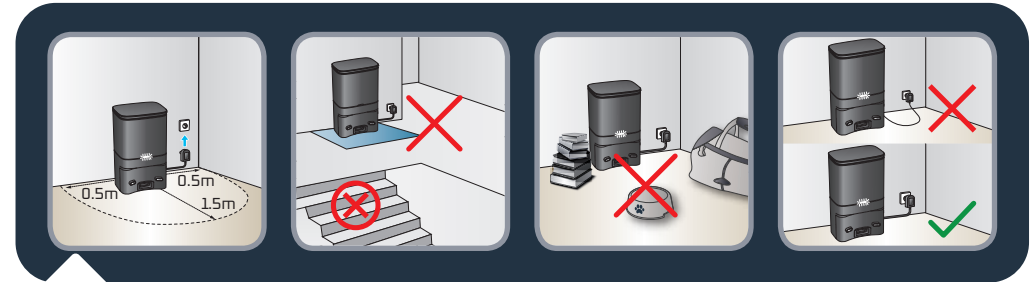

Die automatische Staubabsaugstation sollte auf einem harten, ebenen Boden angebracht werden. Vermeiden Sie Parkett, Holzböden und Teppiche. Stellen Sie die Station an einem freien Platz an einer Wand auf, ohne dass sich eine Treppe vor der Station befindet. Lassen Sie zu beiden Seiten mindestens 0,5 m und nach vorne mindestens 1,5 m Abstand. Stellen Sie sicher, dass sich der ausgewählte Standort in der Nähe eines WLAN-Routers befindet oder über eine gute WLAN-Signalstärke verfügt. Halten Sie den Bereich um die Station von Gegenständen, reflektierenden Oberflächen, Spiegeln, Tischen und Stühlen frei. Halten Sie die Station von direkter Sonneneinstrahlung fern. Schließen Sie das Netzkabel an. Stellen Sie sicher, dass das Netzkabel an der Wand anliegt.

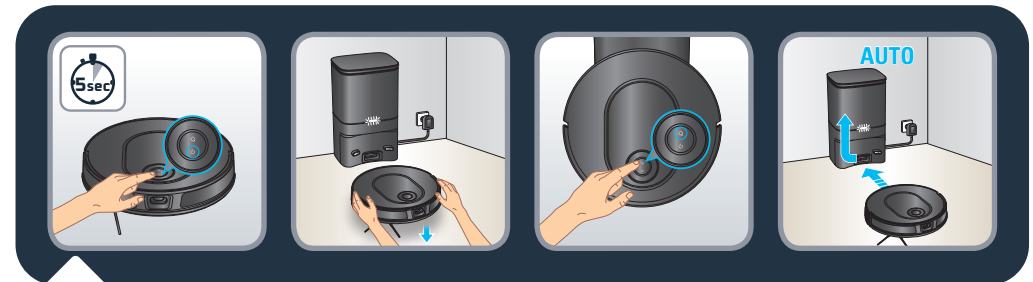

Schalten Sie den Roboter ein, indem Sie die Ein/Aus-Taste gedrückt halten, bis die Leuchtanzeigen des Roboters aufleuchten (~ 5 Sekunden). Platzieren Sie den Roboter 20 bis 50 cm vor der Station. Drücken Sie die Home-Taste. Der Roboter dockt dann automatisch an die Station an. (Platzieren Sie den Roboter nicht manuell auf der Station.) Warten Sie 3 bis 4 Stunden, bis der Roboter vollständig aufgeladen ist. Die Anzeige der Station leuchtet nicht, wenn der Roboter aufgeladen wird. Stellen Sie vor der ersten Reinigung sicher, dass der Roboter vollständig aufgeladen ist. Der Roboter ist vollständig aufgeladen, wenn die weißen Anzeigen am Roboter normal leuchten. Bei der ersten Verwendung erkundet der Roboter die Umgebung und reinigt gleichzeitig Ihr Zuhause. Danach kehrt der Roboter zum Startpunkt zurück, und die Karte Ihres Zuhauses wird in Ihrer App angezeigt.

Heben Sie den Roboter während der ersten Reinigung nicht an, da dies die Kartenerstellung verhindert. Dieser Roboter ist mit einer fest montierten Lasertechnologie ausgestattet. Das bedeutet, dass er sich während der Reinigung oft selbst neu positionieren muss, indem er sich während der Reinigung um sich selbst dreht. So erkundet er seine Umgebung.

Wenn Sie Teppiche mit Fransen haben, platzieren Sie Barrieren um Teppiche, um zu verhindern, dass der Roboter in den Fransen stecken bleibt.

Wenn Sie einen Außenbereich (Garten, Balkon, Terrasse usw.) haben, der mit einer Schwelle von weniger als 2 cm oder ohne Schwelle zugänglich ist (z. B. mit einem französischen Fenster, einer Terrassentür, einem Erkerfenster usw.), schließen Sie diesen Zugang.



Scannen Sie den QR-Code oben, um ein Video zur Installation und Verbindung des Roboters zu sehen.

Sie können die detaillierten Anweisungen zur Kopplung auch Schritt für Schritt in einem PDF-Dokument lesen, indem Sie den QR-Code unten scannen.



Nutzung der Hauptfunktionen der App



Scannen Sie den QR-Code oben, um ein Video zur Nutzung der Hauptfunktionen der Anwendung zu sehen.

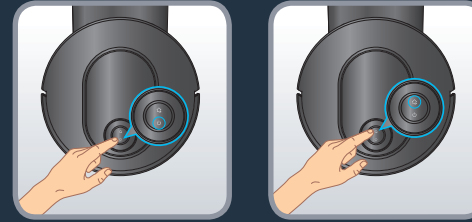

Drücken Sie die Taste „Ein/Aus“, um die automatische Reinigung zu starten. Der Roboter scannt dann den Bereich. Er teilt den Raum automatisch in kleine Zonen auf, reinigt zunächst die Kanten der Zonen und reinigt dann in einer Zickzack-Linie innerhalb der Zone. Der Roboter reinigt alle zugänglichen Bereiche, Zone für Zone. Sie können jederzeit die Taste „Ein/Aus“ drücken, um die Reinigung zu unterbrechen, und die Taste erneut drücken, um die Reinigung fortzusetzen. Wenn sich der Roboter im Stand-by-Modus befindet, drücken Sie die Taste „Ein/Aus“ einmal, um den Roboter zu aktivieren, und ein zweites Mal, um mit der Reinigung zu beginnen.

Wenn Sie den Roboter von der Station aus starten, kehrt er am Ende des Reinigungsvorgangs oder bei zu niedrigem Akkustand automatisch zu seiner Station zurück. Wenn der Akku während der Reinigung einen zu niedrigen Stand erreicht, kehrt der Roboter automatisch zum Aufladen zu seiner Station zurück. Nach dem Aufladen setzt der Roboter die Reinigung an der Stelle fort, an der er sie unterbrochen hat.

Wenn sich der Roboter zu Beginn der Reinigung nicht an seiner Station befindet, kehrt er am Ende der Reinigung oder bei zu niedrigem Akkustand automatisch zu seinem Ausgangspunkt zurück.

Wenn der Roboter beim Drücken der Taste « Ein/Aus » nicht startet, ist der Akkustand möglicherweise zu niedrig. Laden Sie den Roboter in dem Fall auf.

Wenn er mit der Reinigung fertig ist, kehrt der Roboter automatisch zur Station zurück. Wenn Sie den Reinigungsvorgang jedoch manuell beenden möchten, drücken Sie einmal die Taste „Home“, um den Roboter jederzeit anzuhalten. Drücken Sie diese erneut, um den Roboter zurück zur Station zu schicken. Wenn sich der Roboter im Standby-Modus befindet, drücken Sie einmal die Taste „Home“, um den Roboter zu aktivieren, und ein zweites Mal, um ihn zur Station zurückzuschicken. Wenn der Roboter die Station nicht findet, setzen Sie den Roboter manuell vor die Station und drücken Sie die „Home“-Taste. Sobald der Roboter angedockt ist, wird die Staubabsaugung automatisch für einige Sekunden aktiviert. Bitte beachten Sie, dass das Mindestintervall zwischen zwei Staubabsaugungen 5 Minuten beträgt.

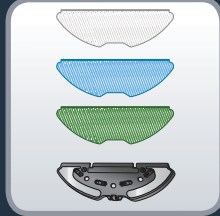

Scannen Sie den QR-Code oben, um ein Video zur Nutzung der Wischfunktion zu sehen. Weitere Informationen finden Sie in den folgenden Anweisungen.

Die unterschiedlichen Mopps (je nach Modell):

- Waschbarer grauer Mopp für normalen Gebrauch
- Waschbarer blauer Scheuermopp für stärkere Flecken
- Waschbarer grüner Mikrofasermopp zum Aufnehmen von feinem Staub (zur Verwendung ohne Wasser)

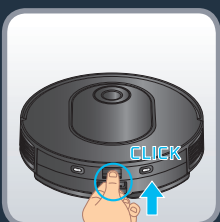
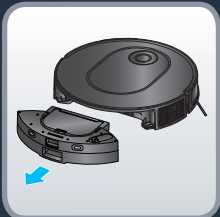

So füllen Sie den Wasserbehälter:

Drücken Sie die Entriegelungstaste des Wasserbehälters, um ihn zu lösen, und ziehen Sie ihn heraus, um ihn vom Roboter zu trennen. Entfernen Sie den Verschluss des Wasserbehälters und füllen Sie den Behälter mit sauberem Wasser, bis er voll ist. Verwenden Sie kein heißes Wasser. Schließen Sie den Verschluss, sobald der Wasserbehälter gefüllt ist. Achtung: Geben Sie keine Reinigungsmittel in den Wasserbehälter. Dies kann die Leitungen verstopfen und dazu führen, dass der Wasserbehälter nicht mehr funktioniert. Bringen Sie den Wasserbehälter wieder am Roboter an. Der Wasserbehälter ist korrekt eingesetzt, wenn Sie ein Klickgeräusch hören.

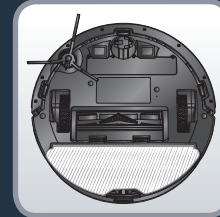
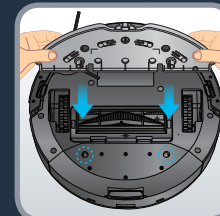
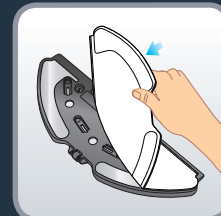

Befeuchten Sie das Wischtuch vor der Verwendung mit Wasser. Wenn Sie den grünen Mopp verwenden, befeuchten Sie ihn nicht. Befestigen Sie den Mopp an der Wischtuch. Nehmen Sie das Wischtuch und befestigen Sie es an der Rückseite des Roboters. Taste drücken, um die Reinigung zu starten.

Achtung: Verwenden Sie die Wischfunktion nicht auf Teppichen. Sie können in der App den Modus "Nur Saugen" auswählen, oder wenn Sie die Wischfunktion verwenden möchten, können Sie in der App „Wischfreie Zonen“ einstellen, um Teppiche zu vermeiden.



Um empfindliche Böden oder Teppiche zu schonen, können Sie in der App „wischfreie“ Zonen erstellen. Klicken Sie auf der Startseite auf „Boden anpassen“ und dann auf „Zonen“. Wählen Sie „wischfreie Zonen“ und fügen Sie eine Zone auf der Karte hinzu, die Sie anpassen können (Größe, Position). Tippen Sie zum Speichern der wischfreien Zone auf „Bestätigen“. Sie können beliebig viele wischfreie Zonen festlegen. Wenn der Wassertank eingesetzt ist, darf der Roboter diese Bereiche nicht reinigen.

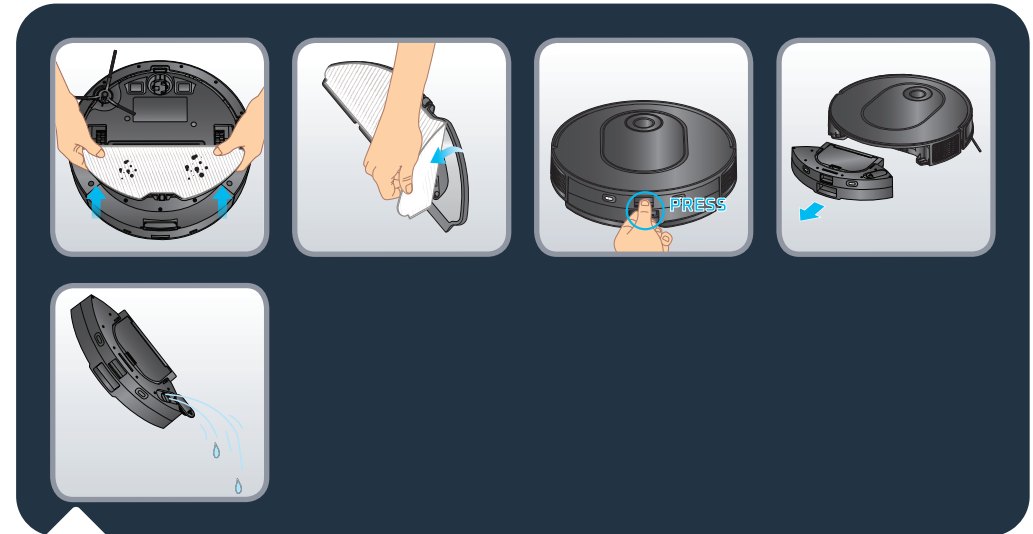

Lösen Sie am Ende der Reinigung das Wischtuch unter dem Roboter und entfernen Sie das schmutzige Tuch. Lösen Sie den 2-in-1-Staub- und Wasserbehälter, indem Sie die Entriegelungstaste gedrückt halten und ihn herausziehen. Öffnen Sie den Verschluss und entleeren Sie das restliche Wasser aus dem Wasserbehälter.



Waschen Sie das Wischtuch unter fließendem Wasser oder in der Waschmaschine. Lassen Sie es 24 Stunden trocknen. Tauschen Sie das Wischtuch nach 100 Reinigungsvorgängen aus. Sie können einen Satz neuer Mopps kaufen auf www.rowenta.com

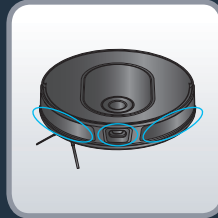

Scannen Sie den obigen QR-Code, um zu erfahren, wie Sie den Roboter pflegen können, sodass seine Leistung erhalten bleibt.

Schalten Sie den Roboter immer aus, bevor Sie diesen reinigen oder pflegen. Halten Sie hierzu die « Ein/Aus »Taste 5 Sekunden lang gedrückt und trennen Sie die Station anschließend von der Stromversorgung.

Reinigen Sie die Sensoren einmal pro Woche

Wischen Sie die Robotersensoren (vorne, oben, hinten und unten am Roboter) und das Laserfenster sowie die Sensoren und Ladekontakte der Station mit einem sauberen, weichen und trockenen Tuch ab.

Wischen Sie die beiden Tasten auf der Oberseite des Roboters ab.

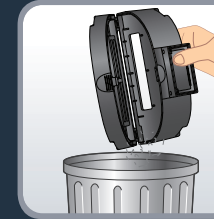
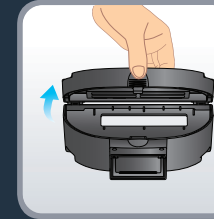
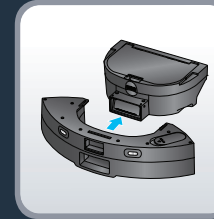
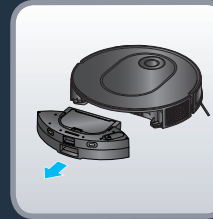

Reinigen Sie den Staubbehälter nach jedem Gebrauch

Wenn der Roboter in seine Station zurückkehrt, trennen Sie den 2-in-1-Staub- und Wasserbehälter vom Rest des Roboters: Drücken Sie die Entriegelungstaste, halten Sie sie gedrückt, und ziehen Sie ihn heraus. Drücken Sie die Trenntaste für den Staub- und Wasserbehälter, um den Staubbehälter horizontal anzuheben und vom Wasserbehälter zu trennen.

Öffnen Sie den Staubbehälter, leeren Sie ihn in den Restmüll aus und klopfen Sie leicht gegen den Staubbehälter, um verbliebenen Schmutz zu entfernen. Schließen Sie den Staubbehälter.

Hinweis: Die Öffnung des Staubbehälters lässt sich möglicherweise nicht richtig öffnen oder schließen, wenn sich zu viel Staub in den Scharnieren befindet. Reinigen Sie die Scharniere mit einem sauberen, weichen und trockenen Tuch, um den Staub zu entfernen.



Reinigen Sie den Filter einmal pro Woche

Schalten Sie den Roboter immer aus, bevor Sie diesen reinigen oder pflegen. Halten Sie hierzu die « Ein/Aus » Taste 5 Sekunden lang gedrückt und trennen Sie die Station anschließend von der Stromversorgung.

Öffnen Sie die Filterabdeckung, um den Filter zu entnehmen und aus dem Staubbehälter zu entfernen.

Nehmen Sie das im Lieferumfang enthaltene Reinigungswerkzeug. Verwenden Sie den Bürstenteil des Reinigungswerkzeugs, um den Filter zu reinigen. Sie können den Staubbehälter und den Filter auch mit Wasser abwaschen. Lassen Sie diese dann 24 Stunden trocknen. Setzen Sie den Filter wieder an seinem ursprünglichen Platz ein. Setzen Sie den Staubbehälter wieder in den Wasserbehälter ein und bringen Sie dann den 2-in-1-Staub- und Wasserbehälter wieder am Roboter an.

Hinweis: Verwenden Sie den Roboter niemals ohne den Faltenfilter. Es würde den Roboter beschädigen.

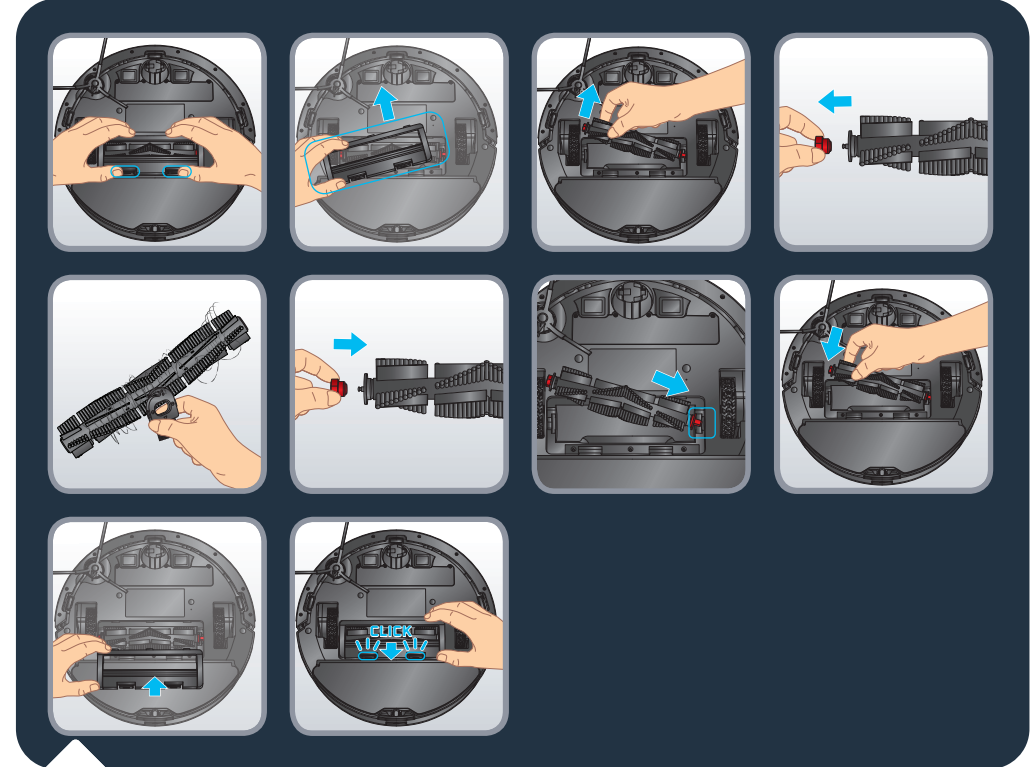

Reinigen Sie die Hauptbürste einmal pro Woche

Schalten Sie den Roboter immer aus, bevor Sie diesen reinigen oder pflegen. Halten Sie hierzu die « Ein/Aus » Taste 5 Sekunden lang gedrückt und trennen Sie die Station anschließend von der Stromversorgung.

Drehen Sie den Roboter um. Drücken Sie auf die Verriegelungen der Bürstenabdeckung und ziehen Sie sie heraus. Entfernen Sie die Bürste. Ziehen Sie am Bürstenkopf auf der rechten Seite der Bürste, um sie zu lösen und verwickelte Haare zu entfernen. Schneiden Sie verwickelte Haare mit der Klinge des Reinigungswerkzeugs ab. Tauschen Sie den Bürstenkopf aus, bevor Sie die Bürste wieder in den Roboter einsetzen. Bringen Sie die Bürstenabdeckung wieder an. Die Abdeckung ist korrekt angebracht, wenn Sie ein Klickgeräusch hören.

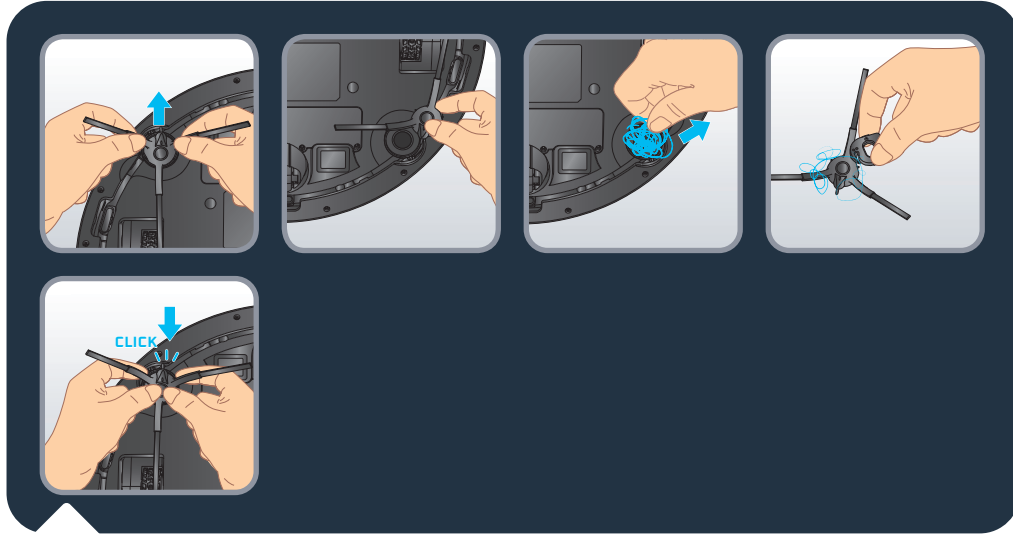

Reinigen Sie die Seitenbürste einmal pro Woche

Schalten Sie den Roboter immer aus, bevor Sie diesen reinigen oder pflegen. Halten Sie hierzu die « Ein/Aus » Taste 5 Sekunden lang gedrückt und trennen Sie die Station anschließend von der Stromversorgung.

Drehen Sie den Roboter um. Greifen Sie die seitliche Bürste mit beiden Händen an den Kunststoffteilen und ziehen Sie sie heraus, um sie zu lösen. Ziehen Sie nicht an den Borsten der seitlichen Bürste. Entfernen Sie verwickelte Haare. Setzen Sie die seitliche Bürste wieder ein, indem Sie sie vorsichtig einrasten lassen. Die seitliche Bürste ist richtig eingesetzt, wenn Sie ein Klicken hören.

Hinweis: Die seitliche Bürste lässt sich unter Umständen nur schwer entfernen. Wenn Sie sie nicht lösen können, versuchen Sie, sie aus einem anderen Winkel herauszuziehen. Verwenden Sie die Klinge des Reinigungswerkzeugs, um verwickelte Haare zu entfernen.

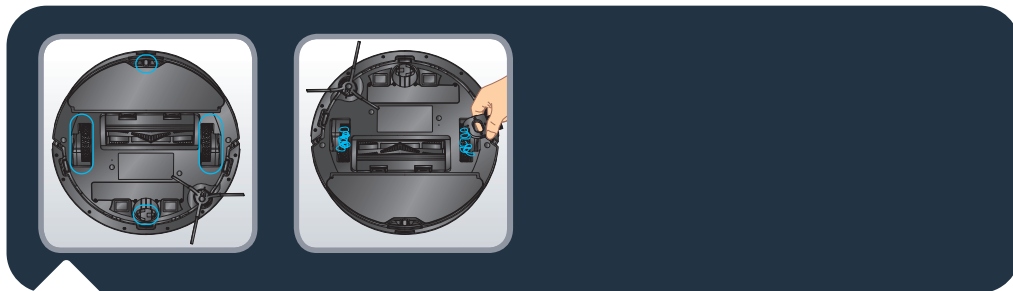

Reinigen Sie die Räder einmal im Monat

Schalten Sie den Roboter immer aus, bevor Sie diesen reinigen oder pflegen. Halten Sie hierzu die START-Taste 5 Sekunden lang gedrückt und trennen Sie die Station anschließend von der Stromversorgung.

In den Rädern können sich Haare oder Schmutz verfangen. Drehen Sie den Roboter um. Reinigen Sie die Räder, indem Sie die verwickelten Haare entfernen.



Scannen Sie den QR-Code oben, um ein Video zum Wechseln des Staubbeutels zu sehen. Weitere Informationen finden Sie in den folgenden Anweisungen.

Wenn der Staubbeutel voll ist, blinkt die Anzeigeleuchte an der Station rot. Öffnen Sie den Deckel der Station. Drücken Sie die EJECT-Taste. Nehmen Sie den vollen Staubbeutel am Staubbeutelgriff heraus. Werfen Sie ihn in den Mülleimer. Nehmen Sie einen neuen Hygiene+-Beutel. Setzen Sie ihn in die Station ein, indem Sie den Staubbeutelgriff in den Einsteckschlitz schieben. Bringen Sie ihn an der Station an. Der Staubbeutel ist korrekt angebracht, wenn Sie ein Klickgeräusch hören. Schließen Sie den Deckel der Station. Die Anzeige der Station leuchtet einige Sekunden lang weiß und erlischt dann. Wenn die Leuchtanzeige rot leuchtet, ist der Staubbeutel nicht oder nicht richtig eingesetzt oder der Deckel der Station ist offen.

Die Leuchtanzeige der Station blinkt nach Austauschen des Staubbeutels immer noch rot



Wenn die Leuchtanzeige nach dem Austausch des Staubbeutels rot blinkt oder das Staubabsaugen nach kurzer Zeit beendet wird, ist der Staubkanal der Station möglicherweise durch Fremdkörper blockiert. Trennen Sie die Station vor jedem Eingriff von der Stromversorgung. Eins gewaltsames Zerlegen ist verboten. Verwenden Sie keine stumpfen Gegenstände. Drehen Sie die Station um. Entfernen Sie mit einem Schraubendreher die 5 Schrauben, mit denen die Abdeckung des Staubkanals befestigt ist. Entfernen Sie die Abdeckung des Staubkanals. Prüfen Sie, ob Fremdkörper den Staubkanal blockieren. Wenn der Staubkanal blockiert ist, entfernen Sie die Fremdkörper mit den Fingern oder mit einer Flaschenbürste. Bringen Sie nach dem Reinigen des Staubkanals die Abdeckung wieder an und drehen Sie die 5 Schrauben wieder hinein. Drehen Sie die Station um und stecken Sie den Netzstecker wieder an. Platzieren Sie den Roboter vor der Station und drücken Sie die HOME-Taste am Roboter. Der Roboter kehrt automatisch zur Station zurück und beginnt für wenige Sekunden mit dem Staubsaugen. Die Anzeige der Station leuchtet einige Sekunden lang weiß und erlischt dann.

Wie oft Sie Zubehör austauschen müssen

Komponenten und Zubehör können gekauft werden unter www.rowenta.com

Element	Reinigen des Elements	Austauschen des Elements
Staubbehälter	Nach jedem Gebrauch	Nicht zutreffend
Wassertank	Nach jedem Gebrauch	Nicht zutreffend
Mopp	Nach jedem Gebrauch	Alle 6 Monate
Filter	Einmal pro Woche	Alle 6 Monate
Mittlere Bürste	Einmal pro Woche	Bei Bedarf
Sensoren	Einmal pro Woche	Nicht zutreffend
Räder	Einmal pro Monat	Nicht zutreffend
Seitliche Bürste	Einmal pro Monat	Alle 6 Monate
Docking-Station	Einmal pro Woche	Nicht zutreffend
Automatische Entleerungsstation	Einmal pro Woche	Nicht zutreffend
Hygiene+ und Staubbeutel	Nicht zutreffend	Wenn voll

Aufbewahrung des Roboters, wenn er nicht benutzt wird

Um die Lebensdauer des Akkus zu verlängern, sollten Sie den Roboter immer auf der Docking-Station laden lassen. Wenn Sie den Roboter längere Zeit nicht verwenden, laden Sie den Akku vollständig auf und schalten Sie den Roboter aus, indem Sie die « Ein/Aus »Taste 5 Sekunden lang gedrückt halten. Bewahren Sie den Roboter an einem kühlen, trockenen Ort auf.

Hinweise und Ratschläge

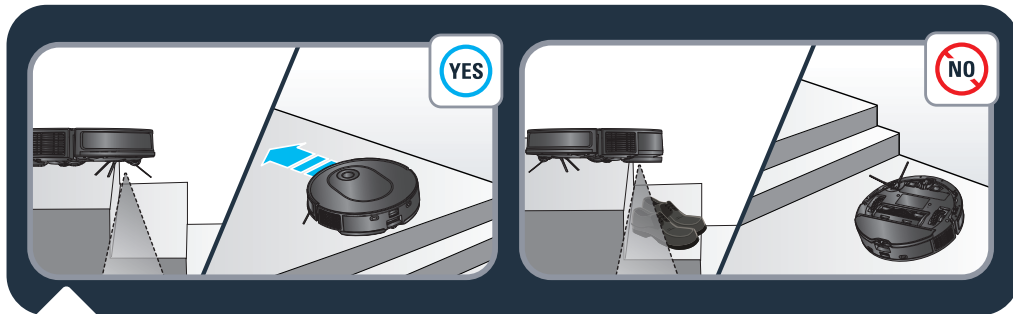

Der Roboter ist mit Absturzsensoren versehen, um Treppen zu erkennen. Der Roboter ändert seine Richtung, wenn er solche erkennt. Entfernen Sie alle Gegenstände (z. B. Schuhe) von Treppen, um eine optimale Funktion der Absturzsensoren zu gewährleisten. Wenn Sie den Roboter in einem erhöhten Bereich verwenden, platzieren Sie eine physische Barriere am Rand des Bereichs, um versehentliches Herabfallen zu verhindern.

Hinweise und Ratschläge

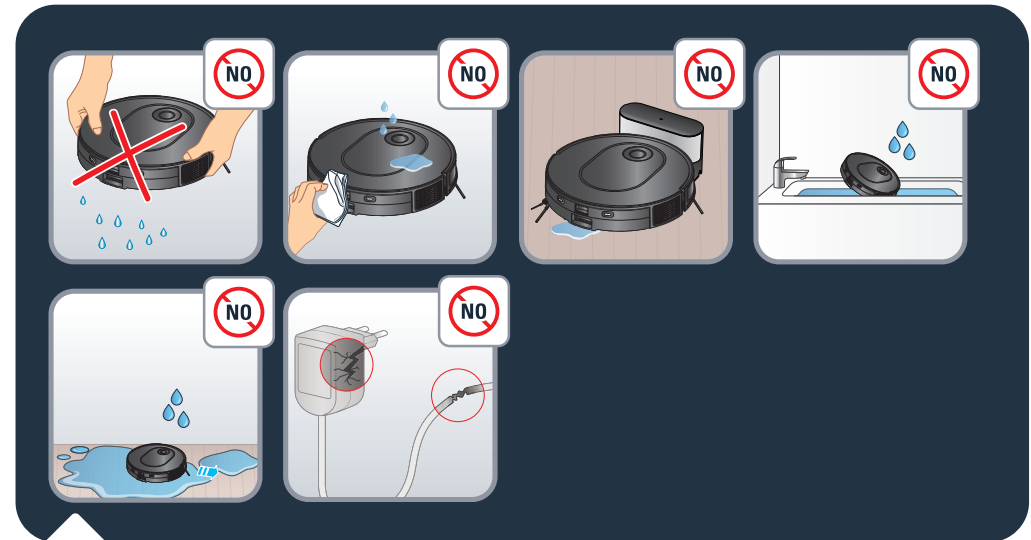

Schütteln Sie den Roboter nicht. Vermeiden Sie, dass der Roboter mit Wasser oder einem feuchten Tuch in Kontakt kommt. Laden Sie den Roboter nicht auf, wenn der Boden unter Wasser steht. Tauchen Sie den Roboter nicht unter Wasser. Verwenden Sie den Roboter nicht auf nassen Oberflächen oder auf Oberflächen mit stehendem Wasser.

Verwenden Sie das Gerät nicht, wenn das Netzkabel oder das Ladegerät beschädigt ist.

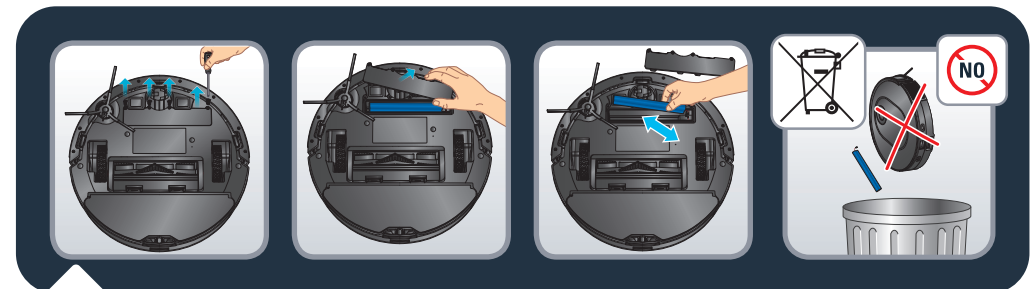

Enthalten die Produkte Batterien und Akkus oder Lampen, die aus dem Altgerät zerstörungsfrei entnommen werden können, sind Sie als Endnutzer gesetzlich dazu verpflichtet, diese vor der Entsorgung zu entnehmen und getrennt als Batterie bzw. Lampe zu entsorgen.

MÖGLICHKEITEN DER RÜCKGABE VON ALTGERÄTEN

Besitzer von Altgeräten aus privaten Haushalten können diese bei den Sammelstellen der öffentlich-rechtlichen Entsorgungsträger oder bei den von Herstellern oder Vertreibern im Sinne des ElektroG eingerichteten Rücknahmestellen unentgeltlich abgeben. Auskünfte zur nächsten Abfallsammelstelle erhalten Sie beim Hersteller oder Händler.



Lassen Sie Kinder nicht unbeaufsichtigt und lassen Sie Kinder nicht mit dem Roboter spielen.

Verwenden Sie den Roboter nicht im Freien.

Verwenden Sie den Roboter nicht in einer zu warmen Umgebung.

Verwenden Sie den Roboter nicht, wenn die Temperatur in Ihrem Zuhause unter 0 °C und über 40 °C liegt.

Verteilen Sie keine Reinigungsmittel auf dem Boden, bevor Sie den Roboter verwenden.

Verwenden Sie keine Reinigungsmittel, Aerosolreiniger oder Reinigungssprays, um den Roboter und den Filter zu reinigen.

Entsorgen Sie den Roboter nicht in einem Feuer.

Verwenden Sie den Roboter nicht zum Reinigen von Glasscherben.

Treten Sie nicht auf den Roboter oder besteigen ihn und bewegen Sie den Roboter nicht mit dem Fuß.

Lassen Sie Kinder oder Haustiere nicht auf dem Roboter fahren.

Legen Sie keine Gegenstände auf den Roboter.

Verwenden Sie den Roboter nicht ohne Filter, da dies den Roboter beschädigen würde.

Entkopplung des Roboters

Um das WLAN-Modul auf dem Roboter zu deaktivieren, drücken Sie gleichzeitig die Tasten „Home“ und „Ein-/Aus“, bis Sie einen Piepton hören. Der Roboter trennt dann automatisch seine Verbindung zum Telefon. Die beiden Tasten blinken danach einige Minuten lang langsam. Der Roboter trennt automatisch seine Verbindung zum Telefon und Router. Sobald dieser Vorgang abgeschlossen ist, können Sie ihn nicht mehr rückgängig machen. Um die Kopplung erneut durchzuführen, müssen Sie den Prozess wiederholen.

PROBLEM	LÖSUNG
Der Roboter kann nicht gestartet werden	<ul style="list-style-type: none"> Sorgen Sie dafür, dass der Roboter an die Stromversorgung angeschlossen ist. Stellen Sie sicher, dass der Akku vollständig geladen ist. Vergewissern Sie sich, dass der Roboter EINGESCHALTET ist. Halten Sie die START-Taste 5 Sekunden lang gedrückt, bis die Leuchten des Roboters leuchten. Prüfen Sie, ob der Staubbehälter und der Wassertank ordnungsgemäß installiert sind.
Der Roboter bleibt plötzlich stehen	<ul style="list-style-type: none"> Prüfen Sie, ob der Roboter feststeht oder durch Hindernisse blockiert wird. Prüfen Sie, ob der Akkustand zu niedrig ist. Wenn das Problem weiterhin besteht, schalten Sie den Roboter AUS, indem Sie die START-Taste 5 Sekunden lang gedrückt halten. Warten Sie 30 Sekunden und schalten Sie den Roboter erneut EIN, indem Sie die START-Taste 5 Sekunden lang drücken. Das Gerät ist möglicherweise überhitzt: <ul style="list-style-type: none"> Schalten Sie das Gerät aus und lassen Sie es mindestens 1 Stunde lang abkühlen. Wenn es sich wiederholt überhitzt, wenden Sie sich an ein zugelassenes Kundendienstcenter.
Laden des Roboters nicht möglich	<ul style="list-style-type: none"> Stellen Sie sicher, dass die Station ordnungsgemäß an die Stromversorgung angeschlossen ist. Vergewissern Sie sich, dass der Roboter EINGESCHALTET ist. Halten Sie die START-Taste 5 Sekunden lang gedrückt, bis die Leuchten des Roboters leuchten. Überprüfen Sie, ob die Anzeige am Roboter während des Ladevorgangs blinkt. Wischen Sie mit einem trockenen Tuch den Staub von den Ladekontakten ab. Vergewissern Sie sich, dass der Roboter und die Station über die Ladekontakte verbunden sind. Stellen Sie sicher, dass die Leuchte der Station weiß leuchtet, wenn sie an die Stromversorgung angeschlossen ist und sich der Roboter nicht auf der Station befindet.
Das Ladegerät erhitzt sich	<ul style="list-style-type: none"> Das ist völlig normal. Der Roboter kann problemlos dauerhaft an die Station angeschlossen bleiben.
Der Roboter kann nicht zur Station zurückkehren	<ul style="list-style-type: none"> Sorgen Sie dafür, dass sich innerhalb von 0,5 m auf der linken und rechten Seite sowie 1,5 m vor der Station keine Gegenstände befinden. Vergewissern Sie sich, dass der Roboter die Reinigung von der Station aus ohne ungewöhnliche Bewegungen beginnt. Wenn sich der Roboter in der Nähe der Station befindet, kann er schneller zurückkehren. Wenn sich die Station jedoch weiter entfernt befindet, benötigt der Roboter mehr Zeit für die Rückkehr. Bitte warten Sie auf seine Rückkehr. Reinigen Sie die Ladekontakte mit einem trockenen Tuch. Stellen Sie sicher, dass die Leuchte der Station weiß leuchtet, wenn sie an die Stromversorgung angeschlossen ist und sich der Roboter nicht auf der Station befindet.
Der Reinigungsplan wird nicht ausgeführt	<ul style="list-style-type: none"> Vergewissern Sie sich, dass der Roboter eingeschaltet ist. Halten Sie die START-Taste 5 Sekunden lang gedrückt, bis die Leuchten des Roboters leuchten. Vergewissern Sie sich, dass der Reinigungsplan in der App zum gewünschten Zeitpunkt korrekt eingestellt und gespeichert wurde. Überprüfen Sie, ob der Akkustand zu niedrig ist, um mit der Reinigung zu beginnen. Der Roboter startet keine geplante Reinigung, während eine andere Aufgabe ausgeführt wird. Prüfen Sie, ob der Staubbehälter und der Wassertank ordnungsgemäß installiert sind.
Beim Saugen ertönt ein Pfeifgeräusch oder das Gerät ist sehr laut	<ul style="list-style-type: none"> Überprüfen Sie den Saugeinlass auf Gegenstände. Entleeren Sie den Staubbehälter. Reinigen Sie den Filter. Prüfen Sie, ob der Filter durch Wasser oder andere Flüssigkeiten auf dem Boden feucht geworden ist. Lassen Sie den Filter vor dem Gebrauch an der Luft trocknen. Prüfen Sie, ob der Staubbehälter und der Wassertank ordnungsgemäß installiert sind. Prüfen Sie, ob die Hauptbürste oder Seitenbürste durch Fremdkörper blockiert ist, nehmen Sie die Hauptbürste oder Seitenbürste ab und reinige

PROBLEM	LÖSUNG
Die mittlere Bürste dreht sich nicht	<ul style="list-style-type: none"> Überprüfen Sie, ob die Hauptbürste durch Fremdkörper blockiert ist, nehmen Sie die Hauptbürste ab und reinigen Sie sie. Prüfen Sie, ob die mittlere Bürste und die Bürstenabdeckung korrekt angebracht sind.
Ungewöhnliche Aktionen oder Reinigungsstrecken des Roboters	<ul style="list-style-type: none"> Reinigen Sie die Sensoren vorsichtig mit einem trockenen Tuch. Schalten Sie den Roboter AUS, indem Sie die START-Taste 5 Sekunden lang gedrückt halten, warten Sie 30 Sekunden und schalten Sie ihn zum Neustarten wieder ein, indem Sie die START-Taste 5 Sekunden lang gedrückt halten.
Während des Wischens wird kein Wasser freigesetzt	<ul style="list-style-type: none"> Vergewissern Sie sich, dass sich genügend Wasser im Wassertank befindet. Überprüfen Sie, ob der Wassertank korrekt eingesetzt ist. Überprüfen Sie in der App, ob das Feuchtigkeitslevelauf den gewünschten Wert eingestellt ist. Überprüfen Sie, ob der Wasserauslass blockiert ist.
Der Roboter kann keine Verbindung zu Ihrem WLAN-Netzwerk herstellen	<ul style="list-style-type: none"> Vergewissern Sie sich, dass Ihr WLAN-Router 2,4-GHz- und 802,11-b/g/n-Bänder unterstützt, da dieses Gerät keine 5-GHz-Bänder unterstützt. Prüfen Sie, ob die automatische Wiederverbindung mit dem WLAN-Netzwerk in Ihrem Zuhause ordnungsgemäß funktioniert. Aktivieren Sie die mobile Datenverbindung Ihres Smartphones. Verwenden Sie kein VPN (Virtual Private Network). Überprüfen Sie in der App, ob das Feuchtigkeitslevelauf den gewünschten Wert eingestellt ist. Versuchen Sie den Vorgang erneut und prüfen Sie, ob Sie das richtige WLAN-Netzwerk ausgewählt haben. Versuchen Sie den Vorgang erneut und stellen Sie sicher, dass Sie das richtige WLAN-Kennwort eingegeben haben. Halten Sie Ihr Smartphone bis zum Ende des Kopplungsvorgangs in der Nähe des Roboters und der Station. Ziehen Sie nach mehreren Versuchen den Netzstecker des Geräts ab und stecken Sie ihn wieder ein. Setzen Sie den Roboter zurück: halten Sie die Taste „Home“ 15 Sekunden lang gedrückt. Halten Sie die Tasten „Home“ und „Start“ 5 Sekunden lang gedrückt, bis beide Tasten blinken. Starten Sie Ihr Smartphone neu. Falls ein Warnfenster für die Internetverbindung angezeigt wird, halten Sie die Verbindung mit dem Roboter aufrecht. Wenn die Störung weiterhin besteht, wenden Sie sich an unser Support-Team (die Telefonnummer hängt von Ihrem Wohnsitzland ab und befindet sich auf dem Infoblatt in der Verpackung). Stellen Sie sicher, dass die Anzeige der Station weiß leuchtet, wenn sie an die Stromversorgung angeschlossen ist, und sich der Roboter nicht auf der Station befindet.
Die Karte ging verloren	<ul style="list-style-type: none"> Die Karte kann verloren gehen, wenn der Roboter während der Reinigung manuell an einen anderen Ort bewegt wurde oder wenn die Umgebung Ihres Zuhauses geändert wurde (Möbel bewegt wurden). Starten Sie die Kartierung erneut, indem Sie in der App einen neuen Erkundungs- oder Reinigungsvorgang von der Station aus starten.
Der Roboter kehrt zur Station zurück, bevor er mit der Reinigung fertig ist	<ul style="list-style-type: none"> Der Akkustand ist möglicherweise zu niedrig, um die Reinigung abzuschließen, in welchem Fall der Roboter zum Aufladen zur Station zurückkehrt. Wenn der Akku voll ist, setzt der Roboter die Reinigung dort fort, wo er sie unterbrochen hat, um den Vorgang abzuschließen. Es kann sein, dass der Roboter bestimmte Bereiche nicht erreichen kann, die durch Möbel oder Hindernisse blockiert sind. Räumen Sie diese Bereiche auf, um sie zugänglich zu machen. Überprüfen Sie die in der App festgelegten reinigungsfreien/wischfreien Zonen. Fügen Sie nach Bedarf Zonen hinzu, ändern oder löschen Sie sie.
Der Roboter steckt fest	<ul style="list-style-type: none"> Der Roboter kann sich verheddern. Entfernen Sie das behindernde Objekt manuell und starten Sie den Reinigungsvorgang erneut, indem Sie die START-Taste drücken. Der Roboter kann unter Möbeln mit einem Bodenabstand ähnlich der Höhe des Roboters stecken bleiben. Sorgen Sie für eine physische Barriere oder legen Sie in der App eine reinigungsfreie Zone fest. Drehen und drücken Sie die Räder, um zu prüfen, ob Fremdkörper verheddert oder eingeklemmt sind, und entfernen Sie diese.

Contenuto della confezione	pagina 88
Panoramica del prodotto	pagina 89
Prima della pulizia	pagina 91
Installazione del robot	pagina 92
Collegamento del robot con l'app gratuita	pagina 94
Utilizzo delle funzioni principali dell'app	pagina 94
Utilizzo del robot senza l'app	pagina 95
Utilizzo del robot con la funzione di pulizia	pagina 96
Manutenzione del robot e dei relativi accessori	pagina 100
Sostituzione del sacchetto della polvere quando è pieno	pagina 105
Frequenza di sostituzione dei componenti	pagina 107
Conservazione del robot quando non in uso	pagina 108
Cosa fare e cosa non fare	pagina 108
Disassociazione del robot	pagina 111
Problemi e soluzioni comuni	pagina 112

Leggere con attenzione il libretto «Norme di sicurezza e d'uso» prima del primo utilizzo.

Per ulteriori informazioni:

www.rowenta.com

Contenuto della confezione

RR8L85WH

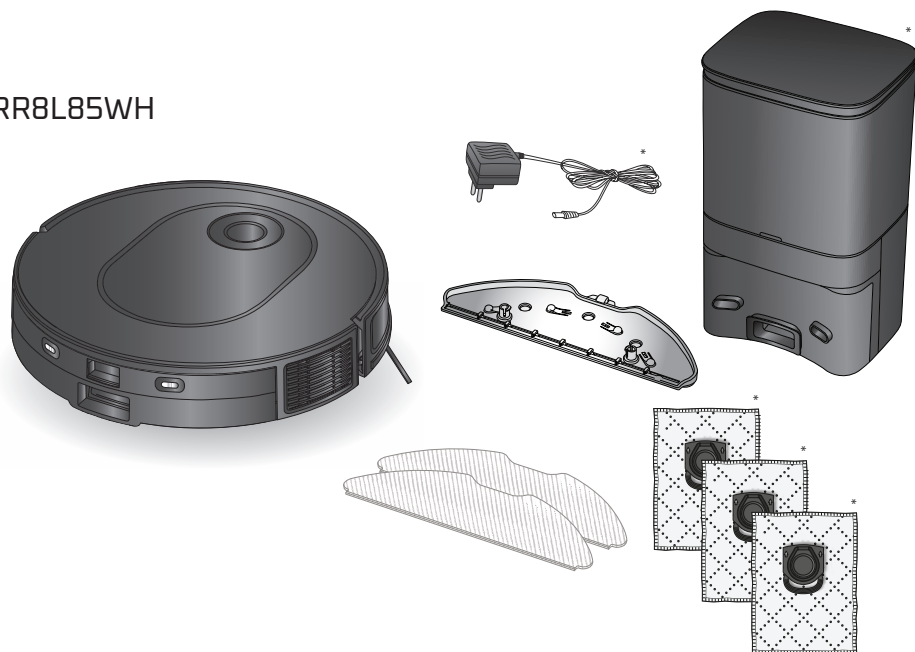

RR8497WH

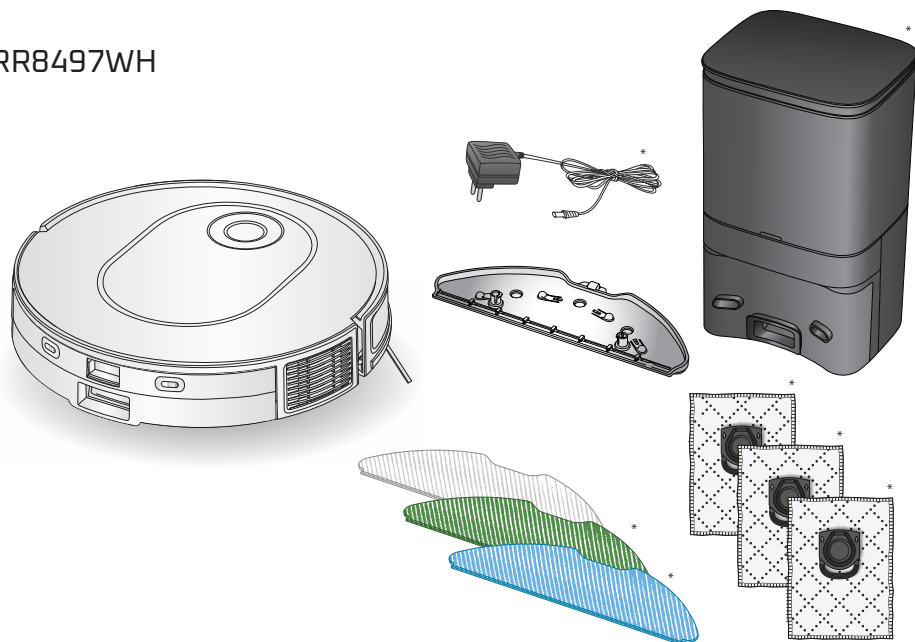

Panoramica del prodotto

IT

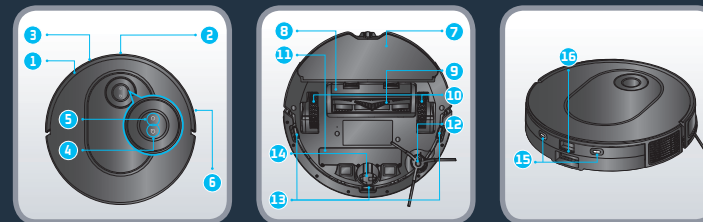

- | | | |
|---|--|---|
| <ol style="list-style-type: none"> 1. Sensore a infrarossi 2. Puntatore laser 3. Paraurti 4. Pulsante Home <ul style="list-style-type: none"> • Premere per tornare alla stazione 5. Pulsante di accensione/avvio/pausa <ul style="list-style-type: none"> • Tenere premuto per accendere o spegnere | <ul style="list-style-type: none"> • Premere per avviare o mettere in pausa la pulizia 6. Striscia anticollisione 7. Panno per mop 8. Coperchio spazzola principale 9. Spazzola principale 10. Ruota 11. Batteria 12. Spazzola laterale 13. Sensore anti-caduta | <ol style="list-style-type: none"> 14. Ruota anteriore 15. Piastre di ricarica 16. Pulsante di rilascio del contenitore della polvere e del serbatoio dell'acqua |
|---|--|---|

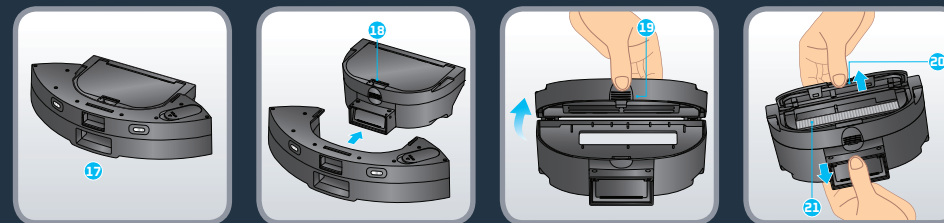

- | | |
|--|---|
| <ol style="list-style-type: none"> 17. Contenitore della polvere 2 in 1 e serbatoio dell'acqua* 18. Pulsante di separazione del contenitore della polvere e del serbatoio dell'acqua | <ol style="list-style-type: none"> 19. Apertura del contenitore della polvere 20. Apertura del filtro 21. Filtro |
|--|---|

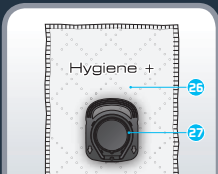
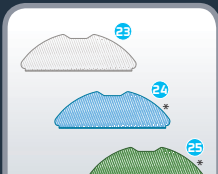
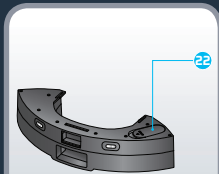

*depending on model

22. Fermo
 23. Mop grigio lavabile per uso standard
 24. Mop lavabile con azione di sfregamento blu per macchie dure
 25. Mop in microfibra verde lavabile per catturare la polvere fine (da utilizzare senza acqua)
 26. Sacchetto per la polvere Hygiene+
 27. Impugnatura sacchetto per la polvere Hygiene+

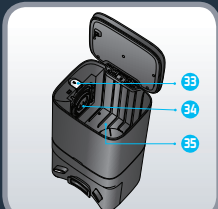
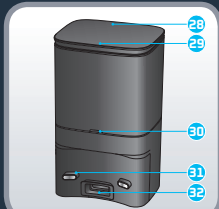

28. Stazione di raccolta polvere automatica
 29. Coperchio della stazione
 30. Spia di stato
 • Spia spenta: in carica/spento
 • Bianca lampeggiante: raccolta della polvere
 • Luce bianca accesa: stazione collegata e robot non connesso
 31. Contatti di ricarica
 32. Ingresso di aspirazione
 33. Pulsante di espulsione
 34. Fessura di inserimento dell'impugnatura del sacchetto per la polvere
 35. Camera del sacchetto per la polvere
 • Rossa: coperchio aperto/sacchetto non installato
 • Rossa lampeggiante: sacco pieno/errore
 36. Coperchio del canale della polvere



Leggere i seguenti suggerimenti per una pulizia più efficace. Riordinare cavi e piccoli oggetti sfusi. Rimuovere eventuali oggetti instabili, fragili, preziosi o pericolosi dal suolo. Assicurarsi che ogni porta della stanza sia aperta. Il robot potrebbe incontrare alcune difficoltà sui pavimenti scuri e sui tappeti con frange, troppo spessi, a pelo lungo, troppo leggeri (ad es. i tappetini da bagno). Per un'efficienza ottimale dei sensori anti-caduta, rimuovere qualsiasi oggetto (ad esempio le scarpe) dalle scale. Quando si utilizza il robot in un'area sollevata, posizionare una barriera fisica sul bordo per evitare cadute accidentali. Non sostare in spazi ristretti, ad esempio nei corridoi, per non bloccare il robot.

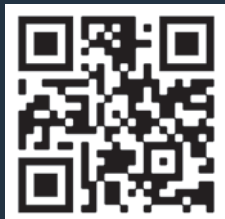

Inquadrare il codice QR riportato sopra vedere come installare e collegare il robot nel video. Per ulteriori informazioni, leggere le istruzioni riportate di seguito.

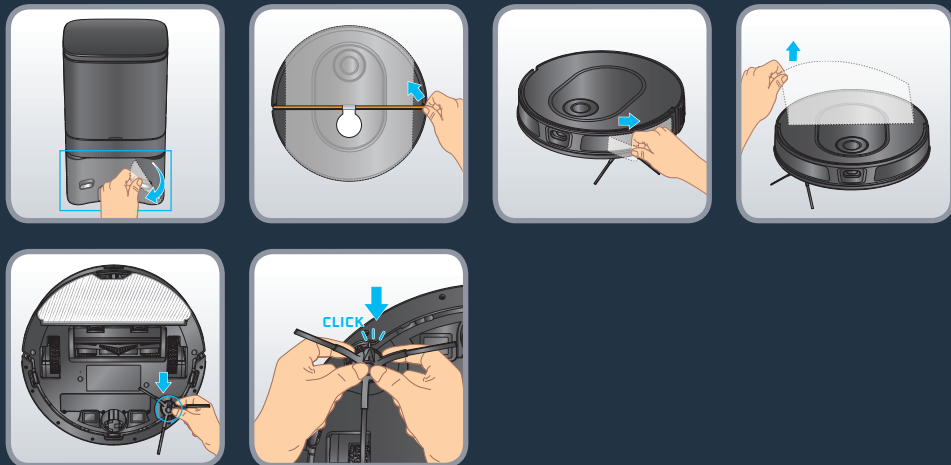

Rimuovere tutte le protezioni (pellicole protettive) sulla stazione e sul robot. Capovolgere il robot e installare la spazzola laterale agganciandola delicatamente. La spazzola laterale è installata correttamente quando si sente uno scatto.

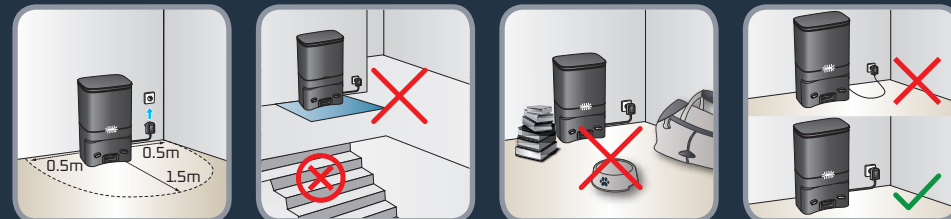

Installare la stazione automatica di raccolta della polvere su un pavimento duro e piano. Evitare parquet, pavimenti in legno e moquette. Posizionare la stazione in uno spazio libero contro una parete e senza scale nelle vicinanze. Mantenere uno spazio libero di almeno 0,5 m su entrambi i lati e di 1,5 m sulla parte frontale. Assicurarsi che la posizione scelta sia vicina al router Wi-Fi o che la potenza del segnale Wi-Fi sia buona. Mantenere l'area intorno alla stazione libera da oggetti, superfici riflettenti, specchi, tavoli e sedie. Tenere la stazione lontano dalla luce diretta del sole. Collegare il cavo di alimentazione. Assicurarsi che il cavo di alimentazione rimanga a contatto con la parete.

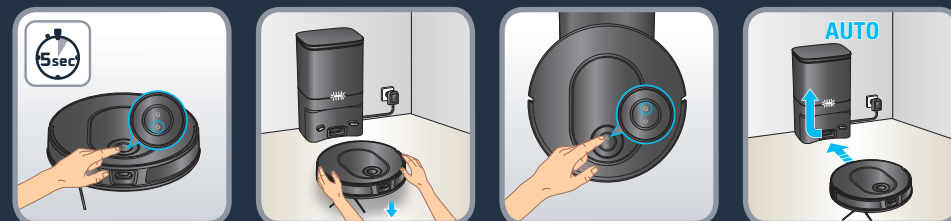

Accendere il robot tenendo premuto il pulsante di alimentazione finché le spie del robot non si accendono (~5 secondi). Posizionare il robot davanti alla stazione, a una distanza compresa tra 20 e 50 cm. Premere il pulsante HOME per far tornare il robot alla base (non posizionare manualmente il robot contro la stazione). Attendere 3-4 ore finché il robot non sarà completamente carico. La spia della stazione è spenta quando il robot è in carica. Per la prima pulizia, assicurarsi che il robot sia completamente carico. Il robot è completamente carico quando gli indicatori bianchi sul robot sono normalmente accesi.

Al primo utilizzo, il robot esplora l'ambiente e pulisce contemporaneamente. Al termine, il robot tornerà al punto iniziale e sull'app verrà visualizzata la mappa della casa.

Non sollevare il robot durante la prima pulizia, poiché ciò impedisce la creazione della mappa. Questo robot è dotato di una tecnologia laser fissa. Ciò significa che dovrà riposizionarsi automaticamente spesso girando su stesso durante la pulizia. In questo modo, rileva l'ambiente circostante.

In presenza di tappeti con frange, posizionare delle barriere intorno ai tappeti per evitare che il robot rimanga incastrato nelle frange.

Se si dispone di un'area esterna (giardino, balcone, patio, ecc.) accessibile con una soglia inferiore ai 2 cm di altezza o senza soglia (ad esempio con una portafinestra, una porta del patio, un bovindo, ecc.), chiudere tale accesso al robot.



Inquadrare il codice QR riportato sopra vedere come installare e collegare il robot nel video. In un documento PDF è inoltre possibile trovare le istruzioni dettagliate per effettuare l'associazione, inquadrando il codice QR riportato di seguito.



Utilizzo delle funzioni principali dell'app



Inquadrare il codice QR riportato sopra per vedere un video sulle principali funzioni dell'applicazione.

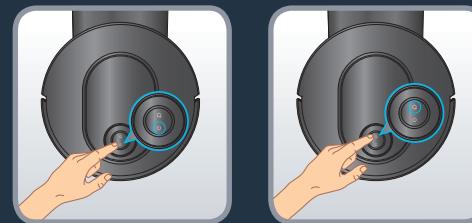

Premere il pulsante « Accensione » per avviare la pulizia automatica. Il robot esegue la scansione dell'area. Suddivide automaticamente la stanza in piccole zone, pulisce prima i bordi della zona e poi pulisce l'interno della zona a zig zag. Il robot pulirà tutte le aree accessibili, zona per zona. Premere il pulsante « Accensione » in qualsiasi momento per mettere in pausa la pulizia e premerlo nuovamente per riprendere l'attività. Se il robot è in standby, premere il pulsante "Accensione" una volta per riattivare il robot e una seconda volta per avviare la pulizia.

Se si avvia il robot dalla stazione, questo ritornerà automaticamente alla stazione al termine della sessione di pulizia o se il livello della batteria è troppo basso. Se la batteria si scarica durante la sessione di pulizia, il robot torna automaticamente alla stazione per caricarsi. Dopo la ricarica, il robot riprenderà la pulizia dal punto in cui l'operazione si era interrotta.

Se il robot non si trova nella stazione quando inizia la pulizia, torna automaticamente al punto di partenza al termine della sessione di pulizia o se il livello della batteria è troppo basso.

Se il robot non si avvia quando si preme il pulsante « Accensione », il livello della batteria potrebbe essere troppo basso; caricare il robot.

Al termine della sessione di pulizia, il robot ritorna automaticamente alla stazione. Tuttavia, se si desidera terminare manualmente la sessione, premere il pulsante "Home" una volta per arrestare il robot in qualsiasi momento e premerlo di nuovo per riportare il robot alla stazione. Se il robot è in standby, premete il pulsante "Home" una volta per riattivare il robot e una seconda volta per riportarlo alla stazione. Se il robot non riesce a trovare la stazione, posizionarlo manualmente davanti alla stazione e premere il pulsante "Home". Una volta che il robot è agganciato, il sistema di raccolta della polvere viene attivato automaticamente per alcuni secondi. Nota: l'intervallo di tempo minimo tra due raccolte di polvere è di 5 minuti.



Inquadrare il codice QR riportato sopra per vedere il video su come utilizzare la funzione di pulizia. Per ulteriori informazioni, leggere le istruzioni riportate di seguito.

I diversi tipi di mop (a seconda del modello):

- Mop grigio lavabile per uso standard
- Mop blu lavabile per macchie dure
- Mop in microfibra verde lavabile per catturare la polvere fine (da utilizzare senza acqua)

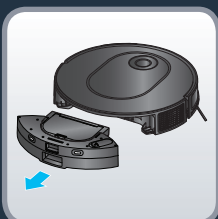

Per riempire il serbatoio dell'acqua:

premere il pulsante di sgancio del serbatoio dell'acqua per sganciarlo, quindi estrarlo dal robot. Aprire il fermo del serbatoio dell'acqua e versare acqua pulita finché il serbatoio non è pieno. Non utilizzare acqua calda. Chiudere il tappo una volta riempito il serbatoio dell'acqua. Avvertenza: non aggiungere agenti di pulizia/detergenti nel serbatoio dell'acqua. Ciò potrebbe ostruire i tubi e impedire il funzionamento del serbatoio dell'acqua. Inserire nuovamente il serbatoio dell'acqua nel robot. Il serbatoio dell'acqua è installato correttamente quando si sente uno scatto.

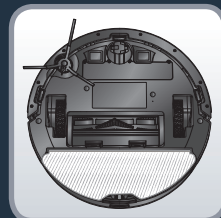
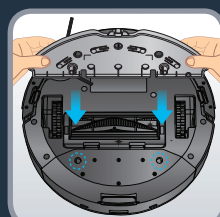

Inumidire il panno mop con acqua prima dell'uso. Se si utilizza il mop verde, non inumidirlo. Fissare il mop alla panno per mop. Prendi il panno per mop aggancio sul retro del robot. Premere pulsante di accensione per avviare la pulizia.

Avvertenza: non utilizzare la funzione di lavaggio sui tappeti. È possibile selezionare la modalità "solo aspirapolvere" nell'app oppure, se si desidera utilizzare la funzione di lavaggio evitando i tappeti, è possibile impostare le "zone no mop" nell'applicazione.



Per proteggere pavimenti o tappeti fragili, è possibile impostare "No mop zones" (Zone off limits) nell'app. Nella homepage, fare clic su "Customize your floor" (Personalizza pavimento), quindi su "Zones" (Zone). Selezionare "No mop zones" (Zone off limits) e aggiungere sulla mappa una zona che è possibile personalizzare (dimensioni, posizione). Per salvare la zona in cui non passare il mop, fare clic su "Confirm" (Conferma). È possibile creare tutte le zone off limits necessarie in cui non passare il mop. Quando è installato il serbatoio dell'acqua, il robot non può pulire in queste zone.

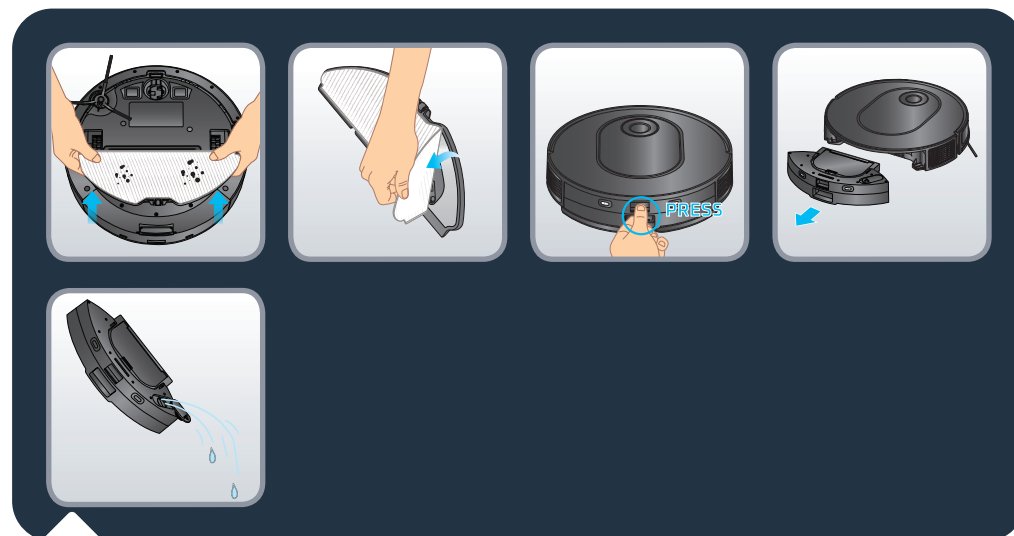

Al termine della sessione di pulizia, sganciare il panno dalla parte inferiore del robot e rimuovere il panno sporco. Per sganciare il contenitore della polvere 2 in 1 e il serbatoio dell'acqua, tenere premuto il pulsante di rilascio e tirarlo verso l'esterno. Aprire il tappo e svuotare l'acqua rimanente dal serbatoio.



Lavare il panno mop sotto l'acqua o nella lavatrice. Lasciare asciugare per 24 ore. Sostituire il panno mop dopo 100 lavaggi. È possibile acquistare kit di nuovi mop su www.rowenta.com

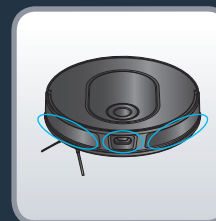

Inquadrare il codice QR riportato sopra per sapere come utilizzare il sistema di manutenzione del robot per conservarne le prestazioni.

Spegnere sempre il robot tenendo premuto il pulsante « Accensione » per 5 secondi e scollegare la stazione prima di effettuare qualsiasi operazione.

Una volta alla settimana, pulire i sensori.

Con un panno pulito, morbido e asciutto, pulire i sensori del robot (nella parte anteriore, superiore, posteriore e inferiore del robot) e la finestra laser, quindi i sensori e i contatti di ricarica della stazione.

Pulire i due pulsanti sulla parte superiore del robot.

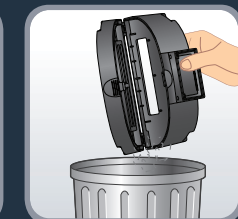
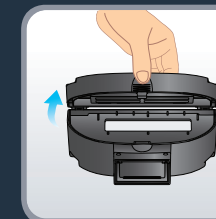
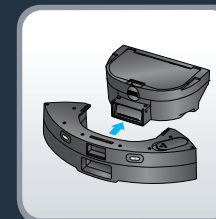
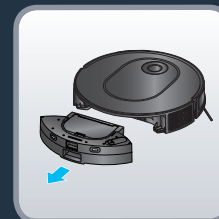

Dopo ogni utilizzo, pulire il contenitore della polvere.

Quando il robot torna alla sua base, separare il cestino della polvere 2 in 1 e il serbatoio dell'acqua dal resto del robot: tenere premuto il pulsante di rilascio e tirarlo verso l'esterno. Premere il pulsante di separazione del contenitore della polvere e del serbatoio dell'acqua per sollevare orizzontalmente il contenitore della polvere e separarlo dal serbatoio dell'acqua.

Aprire il contenitore della polvere e svuotarlo nel cestino, toccare delicatamente lo scomparto della polvere per rimuovere lo sporco. Chiudere il contenitore polvere.

Nota: l'apertura del contenitore della polvere potrebbe non aprirsi o chiudersi correttamente in caso di polvere eccessiva nelle cerniere. Pulire le cerniere con un panno pulito, morbido e asciutto per rimuovere la polvere.

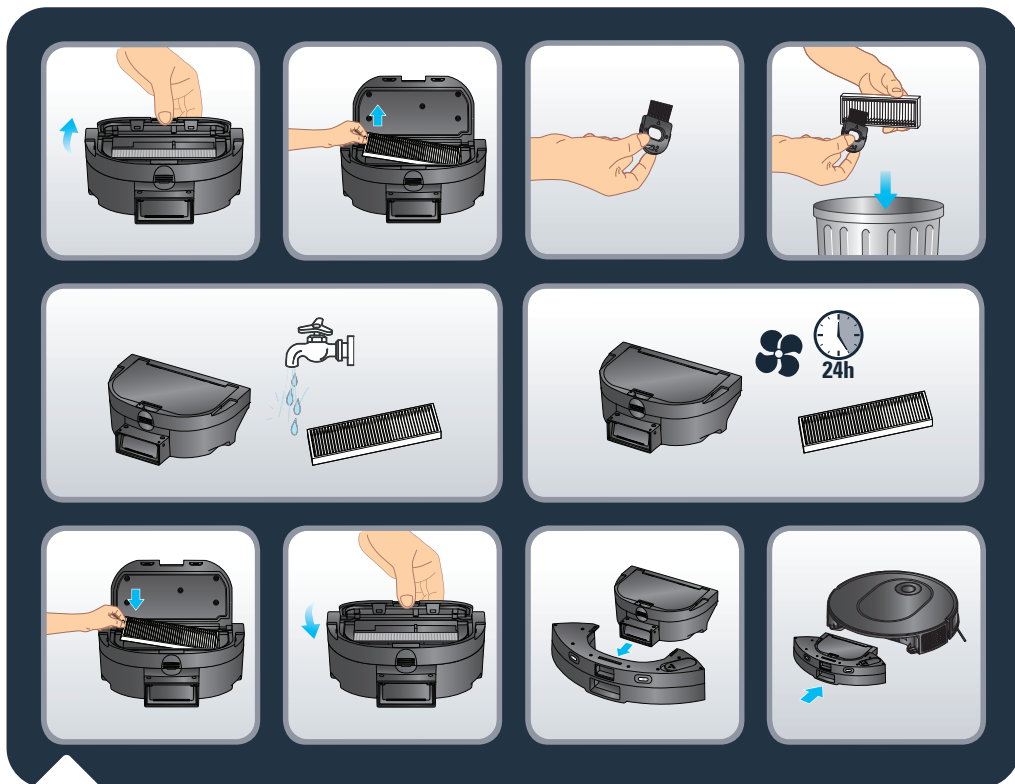

Pulire il filtro una volta alla settimana.

Spegnere sempre il robot tenendo premuto il pulsante « Accensione » per 5 secondi e scollegare la stazione prima di effettuare qualsiasi operazione.

Aprire il coperchio del filtro per estrarlo e rimuoverlo dal contenitore della polvere.

Prendere lo strumento per la pulizia fornito nella confezione. Utilizzare la parte della spazzola dello strumento di pulizia per pulire il filtro. È anche possibile lavare il contenitore della polvere e il filtro sotto l'acqua. Lasciarli asciugare per 24 ore. Riposizionare il filtro nella posizione originale. Reinstallare il contenitore della polvere nel serbatoio dell'acqua, quindi installare nuovamente il contenitore della polvere 2 in 1 e il serbatoio dell'acqua nel robot.

Nota: non utilizzare mai il robot senza il filtro pieghettato. Danneggerebbe il robot.

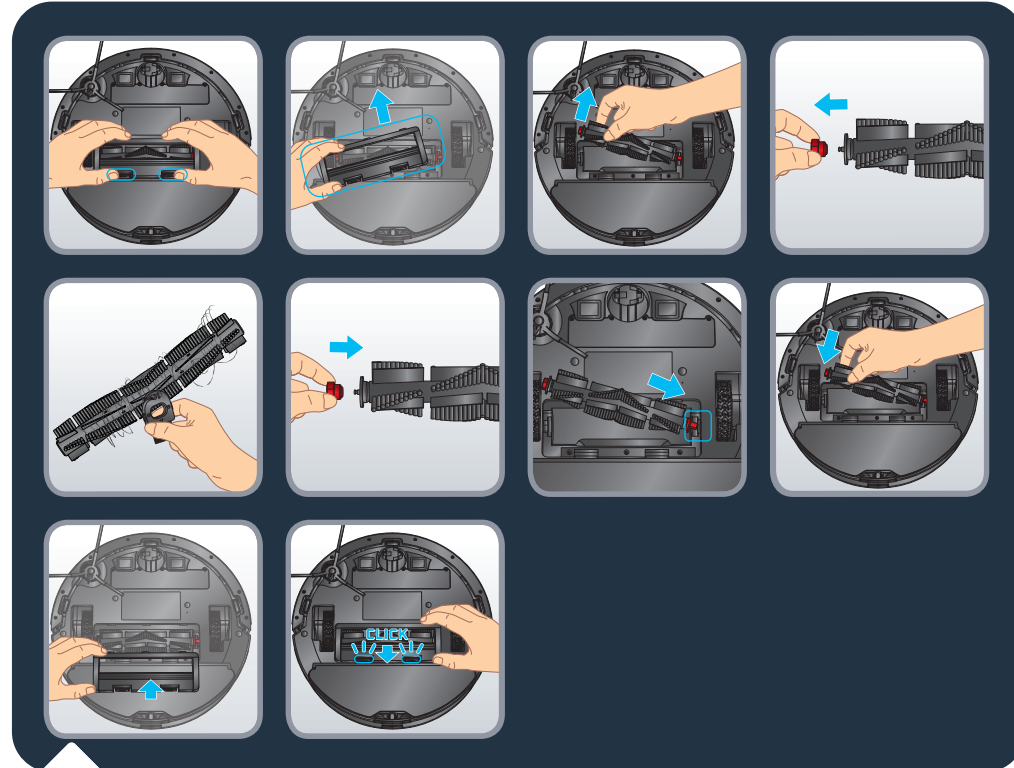

Una volta alla settimana, pulire la spazzola principale.

Spegnere sempre il robot tenendo premuto il pulsante « Accensione » per 5 secondi e scollegare la stazione prima di effettuare qualsiasi operazione.

Capovolgere il robot. Premere i fermi del coperchio della spazzola e tirare per rimuoverlo. Estrarre la spazzola. Tirare la testina sul lato sinistro della spazzola per rimuoverla, quindi rimuovere i capelli aggrovigliati. Prendere lo strumento per la pulizia e utilizzare la parte con la lama per tagliare i capelli aggrovigliati. Sostituire la testina prima di reinstallare la spazzola nel robot. Rimontare il coperchio della spazzola. Il coperchio è installato correttamente quando si sente uno scatto.

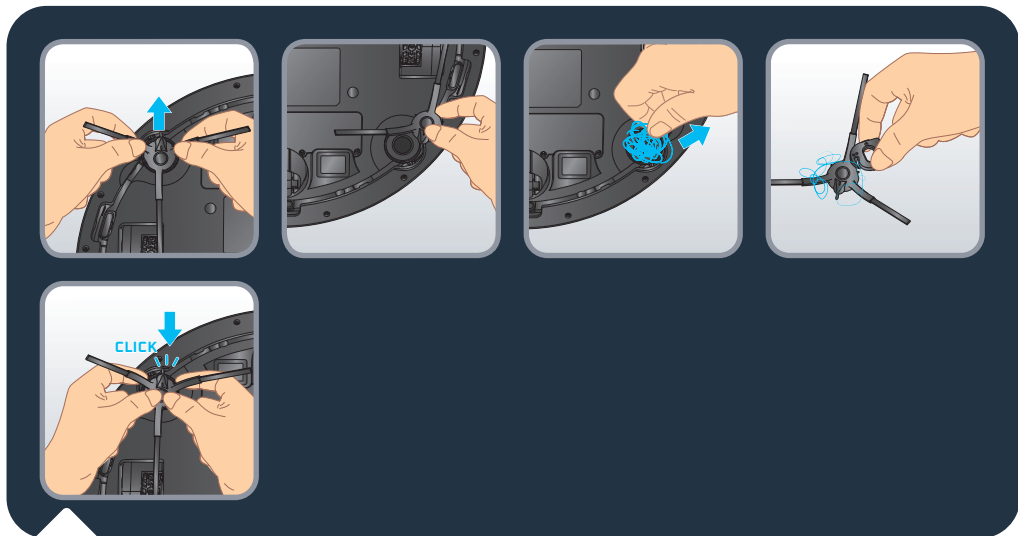

Una volta alla settimana, pulire la spazzola laterale.

Spegnere sempre il robot tenendo premuto il pulsante « Accensione » per 5 secondi e scollegare la stazione prima di effettuare qualsiasi operazione.

Capovolgere il robot. Prendere la spazzola laterale con due mani dalle parti in plastica e tirarla per sganciarla. Non tirare le setole della spazzola laterale. Rimuovere i capelli aggrovigliati. Rimontare la spazzola agganciandola delicatamente. La spazzola laterale è installata correttamente quando si sente uno scatto.

Nota: la spazzola laterale può essere difficile da rimuovere; se non si riesce a sganciarla, provare a tirare da un'angolazione diversa. Per rimuovere i capelli aggrovigliati, è possibile utilizzare la lama dello strumento per la pulizia.

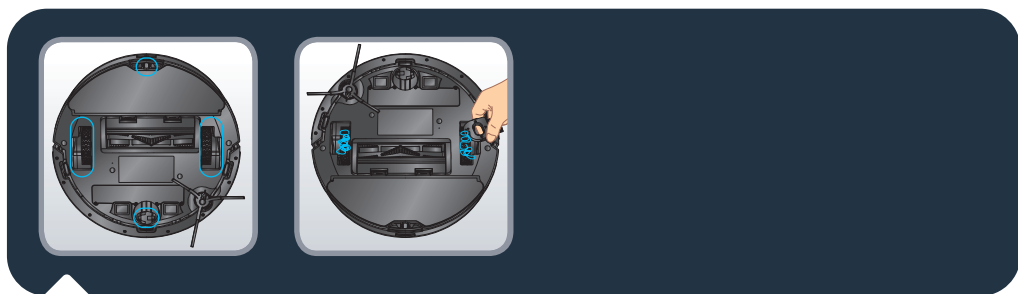

Una volta al mese, pulire le ruote.

Spegnere sempre il robot tenendo premuto il pulsante START per 5 secondi e scollegare la stazione prima di effettuare qualsiasi operazione.

Sulle ruote potrebbero essersi impigliati capelli o sporcizia. Capovolgere il robot. Pulire le ruote rimuovendo i capelli aggrovigliati.



Inquadrare il codice QR qui sopra per vedere il video su come cambiare il sacchetto della polvere. Per ulteriori informazioni, leggere le istruzioni riportate di seguito.

Quando il sacchetto è pieno, la spia luminosa della stazione lampeggia di rosso. Aprire il coperchio della stazione. Premere il pulsante EJECT. Estrarre il sacchetto della polvere usato prendendolo dall'impugnatura. Gettarlo nella spazzatura. Prendere un nuovo sacchetto Hygiene+. Installarlo nella stazione facendo scorrere l'impugnatura del sacchetto nella fessura di inserimento. Agganciarlo alla stazione. Il sacchetto per la polvere è installato correttamente quando si sente uno scatto. Chiudere il coperchio della stazione. La spia luminosa della stazione resta bianca per alcuni secondi per poi spegnersi. Se la spia è rossa, il sacchetto non è in posizione o non è installato correttamente oppure il coperchio della stazione è aperto.

La spia luminosa della stazione continua a lampeggiare in rosso dopo la sostituzione del sacchetto della polvere.



Se la spia lampeggia in rosso dopo aver sostituito il sacchetto o se la raccolta della polvere si interrompe dopo un breve periodo di tempo, è possibile che un oggetto estraneo blocchi il canale della polvere della stazione. Scollegare la stazione prima di qualsiasi intervento. Non smontare in modo violento. Non usare oggetti appuntiti. Capovolgere la stazione. Con un cacciavite, rimuovere le 5 viti che fissano il coperchio del canale della polvere. Rimuovere il coperchio del canale della polvere. Controllare che non vi siano corpi estranei che ostruiscono il canale della polvere. Se il canale della polvere è bloccato, rimuovere i corpi estranei con le dita o con una spazzola per bottiglie. Dopo aver pulito il canale della polvere, riposizionare il coperchio e le 5 viti. Invertire la posizione della stazione e ricollegare la spina di alimentazione. Posizionare il robot davanti alla stazione e premere il pulsante HOME sul robot. Il robot ritorna automaticamente alla stazione e avvia un processo di raccolta della polvere per alcuni secondi. La spia luminosa della stazione resta bianca per alcuni secondi per poi spegnersi.

Componenti e accessori possono essere acquistati su www.rowenta.com

Componente	Pulizia del componente	Sostituzione del componente
Contenitore della polvere	Dopo ogni uso	Non applicabile
Serbatoio dell'acqua	Dopo ogni uso	Non applicabile
Panno mop	Dopo ogni uso	Due volte all'anno
Filtro	Una volta alla settimana	Due volte all'anno
Spazzola centrale	Una volta alla settimana	Se necessario
Sensori	Una volta alla settimana	Non applicabile
Ruote	Una volta al mese	Non applicabile
Spazzola laterale	Una volta al mese	Due volte all'anno
Base di ricarica	Una volta alla settimana	Non applicabile
Stazione di svuotamento automatico	Una volta alla settimana	Non applicabile
Sacchetto di igiene + sacchetto per la polvere	Non applicabile	Quando è pieno

Per prolungare la durata della batteria, mantenere sempre in carica il robot sulla stazione. Quando il robot non viene utilizzato per un periodo di tempo prolungato, caricare completamente la batteria, spegnere il robot tenendo premuto il pulsante « Power » per 5 secondi. Conservare il robot in un luogo fresco e asciutto.

Cosa fare e cosa non fare

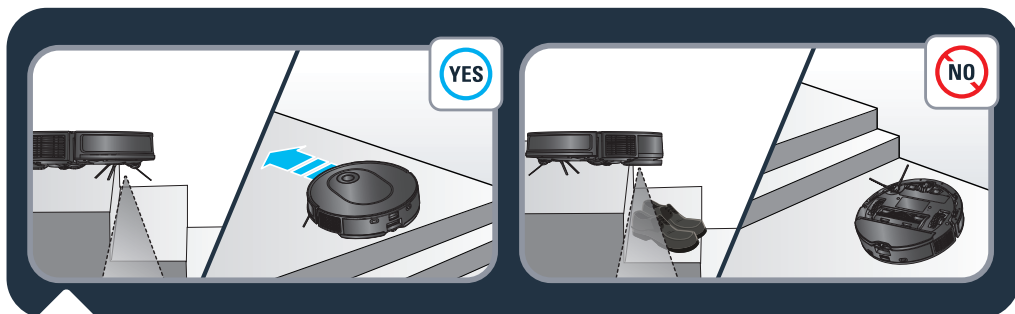

Il robot è dotato di sensori anti-caduta che rilevano la presenza di scale. Il robot cambia direzione quando le rileva. Per un'efficienza ottimale dei sensori anti-caduta, rimuovere qualsiasi oggetto (ad esempio le scarpe) dalle scale. Quando si utilizza il robot in un'area sollevata, posizionare una barriera fisica sul bordo per evitare cadute accidentali.

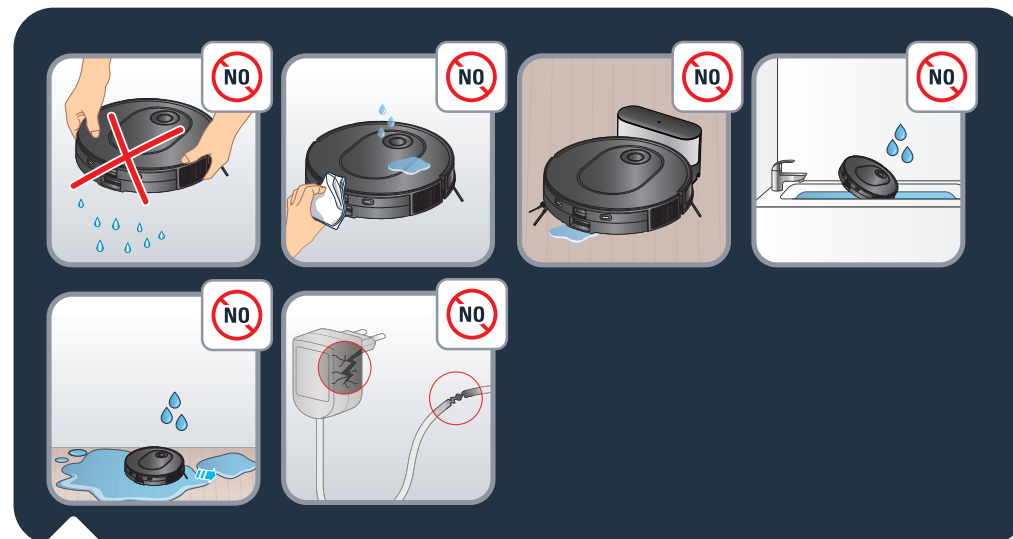

Non scuotere il robot. Non mettere acqua o panni bagnati sul robot. Non caricare il robot quando il pavimento è allagato. Non immergere il robot nell'acqua. Non utilizzare il robot su superfici bagnate o con acqua stagnante.

Non usare il prodotto se il cavo o il caricatore sono danneggiati.

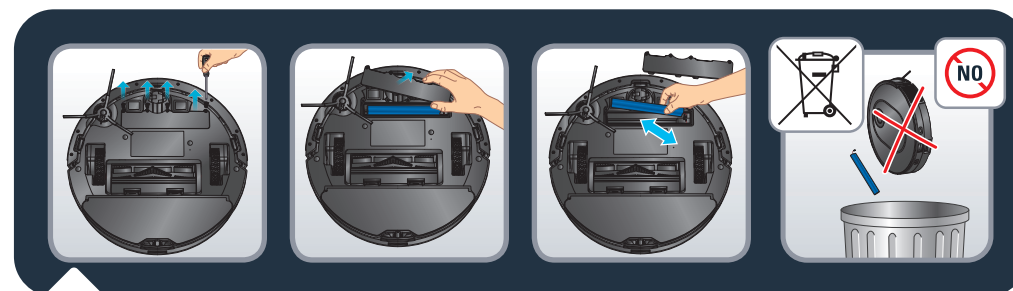

Rimuovere la batteria e smaltirla separatamente in conformità alle leggi e alle disposizioni locali e nel rispetto dell'ambiente. In caso di domande, contattare il rivenditore del prodotto che fornirà le necessarie informazioni.



Non lasciare i bambini incustoditi né consentire loro di giocare con il robot.

Non utilizzare il robot fuori casa.

Non utilizzare il robot in un ambiente surriscaldato.

Non utilizzare il robot quando la temperatura di casa è inferiore a 0 °C (32 °F) e superiore a 40 °C (104 °F).

Non passare detergenti sul pavimento prima di utilizzare il robot.

Non utilizzare detergenti o spray per pulire il robot e il filtro.

Non smaltire il robot nel fuoco.

Non utilizzare il robot per pulire i vetri rotti.

Non camminare o salire sul robot, non spostare il robot con il piede.

Non consentire a bambini o animali di salire sul robot.

Non posizionare oggetti sul robot.

Non utilizzare il robot senza filtro per evitare di danneggiarlo.

Disassociazione del robot

Per disattivare il modulo Wi-Fi sul robot, premere contemporaneamente i pulsanti "Home" e "accensione" fino a quando non viene emesso un segnale acustico. Il robot rimuove automaticamente la connessione al telefono. I 2 pulsanti lampeggiano lentamente per alcuni minuti. Il robot rimuove automaticamente la connessione al telefono e al router. Al termine di questa operazione, non è possibile ripristinare la connessione. Per eseguire nuovamente l'associazione, è necessario ripetere il processo di associazione.

GUASTO	SOLUZIONE
Impossibile avviare il robot	<ul style="list-style-type: none"> Assicurarsi che il robot sia collegato alla presa di corrente. Assicurarsi che la batteria sia completamente carica. Assicurarsi che il robot sia ACCESO. Tenere premuto il pulsante START per 5 secondi finché le spie del robot non si accendono. Controllare che il contenitore della polvere e il serbatoio dell'acqua siano installati correttamente.
Il robot smette improvvisamente di funzionare	<ul style="list-style-type: none"> Controllare se il robot è incastrato o bloccato da ostacoli. Controllare se la batteria è troppo scarica. Se il problema persiste, spegnere il robot tenendo premuto il pulsante START per 5 secondi. Attendere 30 secondi e accenderlo premendo il pulsante START per 5 secondi. L'apparecchio potrebbe essere surriscaldato: <ul style="list-style-type: none"> Stop the appliance and leave cool for at least 1 hour. In caso di surriscaldamento ripetuto, contattare un Centro assistenza autorizzato.
Impossibile caricare il robot	<ul style="list-style-type: none"> Assicurarsi che la stazione sia collegata correttamente all'alimentazione. Assicurarsi che il robot sia ACCESO. Tenere premuto il pulsante START per 5 secondi finché le spie del robot non si accendono. Controllare se l'indicatore sul robot lampeggia durante la ricarica. Rimuovere la polvere dai contatti di ricarica con un panno asciutto. Assicurarsi che il robot e la stazione siano collegati tramite i contatti di ricarica. Assicurarsi che la spia della stazione sia bianca quando è collegata alla corrente e quando il robot non si trova sulla stazione.
La base di carica si surriscalda	<ul style="list-style-type: none"> Si tratta di un fenomeno assolutamente normale. Il robot può rimanere sempre collegato alla base senza alcun rischio.
Il robot non può tornare alla base	<ul style="list-style-type: none"> Rimuovere gli oggetti entro 0,5 m dalla base sul lato sinistro e destro ed entro 1,5 m dalla parte frontale. Assicurarsi che il robot inizi la pulizia dalla base senza movimenti anomali. Quando il robot si trova vicino alla base, può tornarvi più velocemente. Ma se la base si trova lontano, il robot avrà bisogno di più tempo per tornare. Si prega di attendere durante il rientro. Pulire i contatti di ricarica con un panno asciutto. Assicurarsi che la spia della stazione sia bianca quando è collegata alla corrente e quando il robot non si trova sulla stazione.
Il programma di pulizia non viene eseguito	<ul style="list-style-type: none"> Assicurarsi che il robot sia acceso. Tenere premuto il pulsante START per 5 secondi finché le spie del robot non si accendono. Assicurarsi che il programma di pulizia sia stato impostato correttamente nell'applicazione all'ora desiderata e che il programma di pulizia sia stato salvato. Controllare se il livello della batteria è troppo basso per avviare la pulizia. Il robot non avvia alcuna pulizia programmata quando viene eseguita un'attività. Controllare che il contenitore della polvere e il serbatoio dell'acqua siano installati correttamente.
L'aspirazione sibila o è molto rumorosa durante la pulizia	<ul style="list-style-type: none"> Controllare che l'ingresso di aspirazione non presenti ostruzioni. Svuotare il contenitore della polvere. Pulire il filtro. Controllare che il filtro non sia bagnato a causa di acqua o altri liquidi sul pavimento. Lasciare asciugare il filtro in modo naturale prima dell'uso. Controllare che il contenitore della polvere e il serbatoio dell'acqua siano installati correttamente. Controllare se la spazzola principale o laterale è bloccata da un oggetto estraneo; in tal caso, rimuoverla e pulirla.

GUASTO	SOLUZIONE
La spazzola centrale non ruota	<ul style="list-style-type: none"> Controllare se la spazzola principale è bloccata da un oggetto estraneo; in tal caso, rimuoverla e pulirla. Controllare che la spazzola centrale e il coperchio della spazzola siano installati correttamente.
Azione anomala o percorso di scansione del robot	<ul style="list-style-type: none"> Pulire accuratamente i sensori con un panno asciutto. Spegnere il robot tenendo premuto il pulsante START per 5 secondi, attendere 30 secondi e accenderlo tenendo premuto il pulsante START per 5 secondi.
Durante la pulizia non viene rilasciata acqua	<ul style="list-style-type: none"> Assicurarsi che nel serbatoio ci sia abbastanza acqua. Controllare che il serbatoio dell'acqua sia installato correttamente. Controllare se il livello di umidità è impostato sul livello desiderato nell'applicazione. Controllare che l'uscita dell'acqua non sia ostruita.
Il robot non è in grado di connettersi alla rete Wi-Fi	<ul style="list-style-type: none"> Assicurarsi che il router Wi-Fi supporti le bande 2,4 GHz e 802,11 b/g/n, poiché l'apparecchiatura non supporta le bande 5 GHz. Verificare che la riconnessione automatica alla rete Wi-Fi domestica sia corretta Attivare i dati mobili dello smartphone Non utilizzare una VPN (Virtual Private Network) Riprovare il processo e verificare di aver selezionato la rete Wi-Fi corretta Riprovare il processo e assicurarsi di aver inserito la password Wi-Fi corretta Tenere il telefono vicino al robot e alla stazione fino al termine del processo di associazione Dopo diversi tentativi, scollegare e ricollegare il prodotto Reimpostare il robot, tenere premuto il pulsante "Home" per 15 secondi Tenere premuto per 5 secondi i pulsanti "Home" e "Start" finché le spie dei due pulsanti non lampeggiano Riavviare lo smartphone Se viene visualizzata una finestra di avviso per la connessione a Internet, mantenere la connessione con il robot Se il problema persiste, contattare il nostro team di assistenza (il numero di telefono dipende dal paese di residenza ed è riportato sull'opuscolo di assistenza nella confezione). Assicurarsi che la spia della stazione sia bianca quando è collegata alla corrente e quando il robot non si trova sulla stazione.
La mappa viene persa	<ul style="list-style-type: none"> La mappa potrebbe andare persa se il robot è stato spostato manualmente in un'altra posizione durante la pulizia o se l'ambiente domestico è stato modificato (mobili spostati). Riavviare la mappatura avviando nell'app una nuova esplorazione o una nuova sessione di pulizia dalla stazione.
Il robot ritorna alla stazione prima che abbia terminato la pulizia	<ul style="list-style-type: none"> Il livello della batteria potrebbe essere troppo basso per terminare la pulizia, quindi il robot tornerà alla stazione per caricarsi. Quando la batteria è carica, il robot riprende la pulizia dal punto in cui aveva interrotto. Il robot potrebbe non essere in grado di raggiungere determinate aree bloccate da mobili o barriere; riordinare tali aree per renderle accessibili. Verificare le zone off limits impostate nell'applicazione. Aggiungere, modificare o eliminare zone in base alle proprie esigenze.
Il robot si blocca	<ul style="list-style-type: none"> Il robot potrebbe essersi aggrovigliato con qualcosa; rimuovere manualmente l'oggetto bloccato e riavviare la sessione di pulizia premendo il pulsante START. Il robot potrebbe essersi bloccato sotto i mobili con un ingresso di altezza simile, impostare una barriera fisica o una zona off limits nell'app. Ruotare e premere le ruote per verificare che non vi siano corpi estranei aggrovigliati o bloccati, quindi rimuoverli.

Contenido de la caja	Número de página 116
Descripción general del producto	Número de página 117
Antes de limpiar	Número de página 119
Instalación del robot	Número de página 120
Conexión del robot a la aplicación gratuita	Número de página 122
Uso de las principales funciones de la aplicación	Número de página 122
Uso del robot sin la aplicación	Número de página 123
Uso del robot con la función de fregado	Número de página 124
Mantenimiento del robot y sus accesorios	Número de página 128
Sustitución de la bolsa de polvo cuando esté llena	Número de página 133
Frecuencia de sustitución de los componentes	Número de página 135
Cómo guardar el robot cuando no esté en uso	Número de página 136
Qué hacer y qué no hacer	Número de página 136
Cómo desemparejar el robot	Número de página 139
Problemas y soluciones comunes	Número de página 140

Lee atentamente el folleto «Instrucciones de seguridad y de uso» antes de utilizar el aparato por primera vez.

Para obtener más información:

www.rowenta.com

Contenido de la caja

RR8L85WH

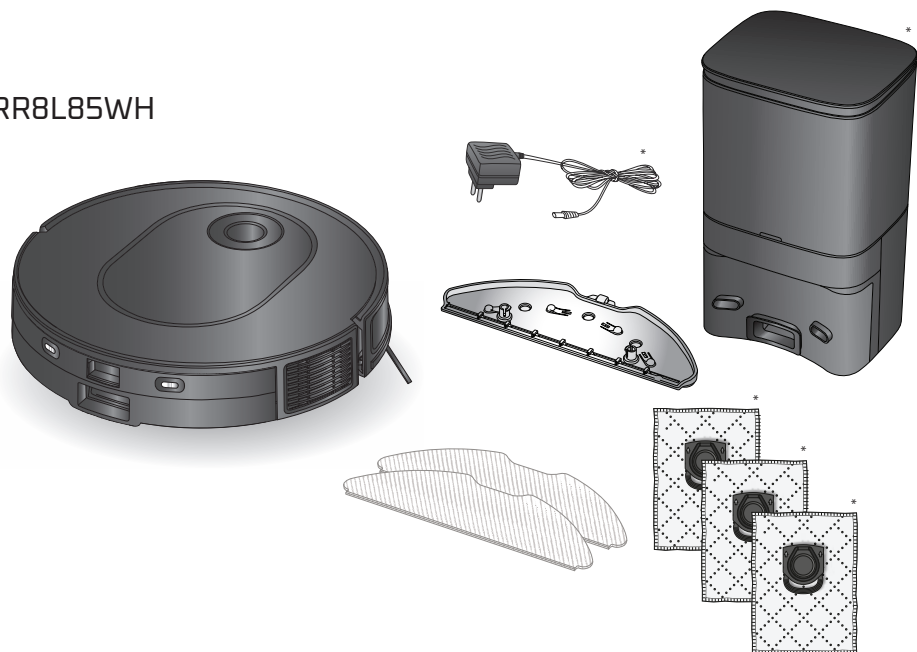

RR8497WH

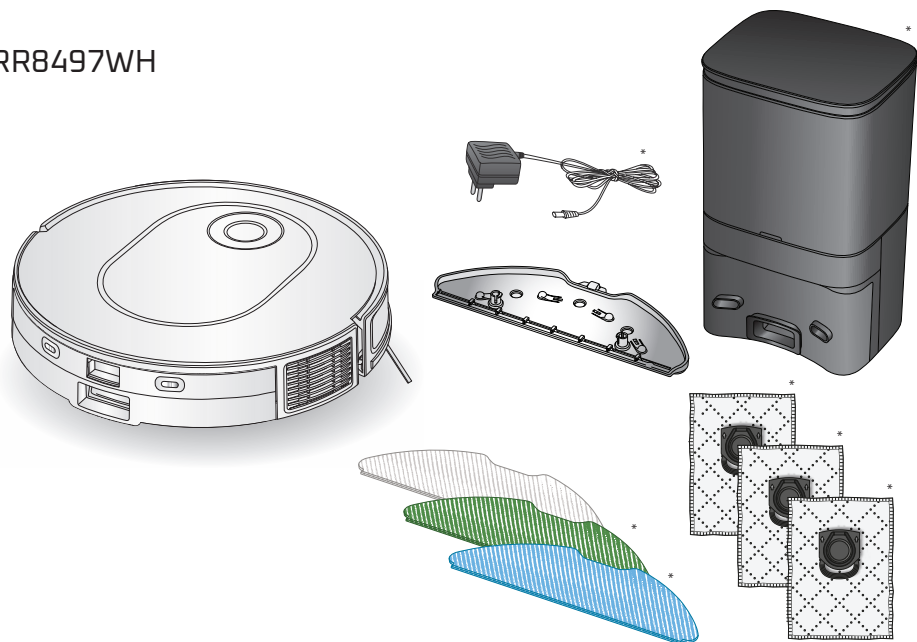

Descripción general del producto

ES

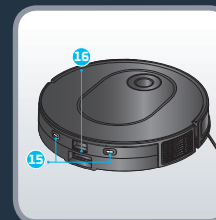
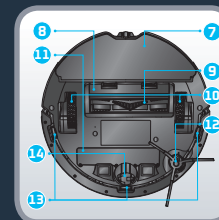
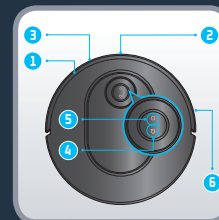

- | | | |
|---|--|--|
| <ol style="list-style-type: none"> 1. Sensor infrarrojo 2. Puntero láser 3. Parachoques 4. Botón Inicio <ul style="list-style-type: none"> • Pulsar para volver a la base 5. Botón de encendido/ para iniciar/pausa <ul style="list-style-type: none"> • Mantener pulsado para encender o apagar | <ul style="list-style-type: none"> • Pulsar para iniciar o pausar la limpieza <ol style="list-style-type: none"> 6. Tira anticollisiones 7. Almohadilla de la mopa principal 8. Cubierta del cepillo principal 9. Cepillo principal 10. Rueda 11. Batería 12. Cepillo lateral 13. Sensor anticaídas | <ol style="list-style-type: none"> 14. Rueda delantera 15. Superficies de carga del depósito de agua y de polvo 16. Botón de desbloqueo del depósito de agua y de polvo |
|---|--|--|

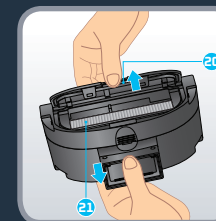
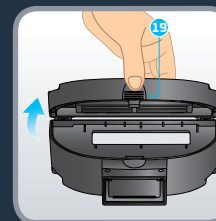
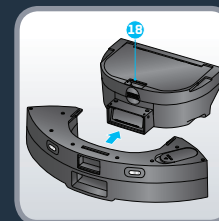

- | | |
|--|---|
| <ol style="list-style-type: none"> 17. Depósito de agua y de polvo 2 en 1* 18. Botón de separación del depósito de agua y de polvo | <ol style="list-style-type: none"> 19. Apertura del depósito de polvo 20. Apertura del filtro 21. Filtro |
|--|---|

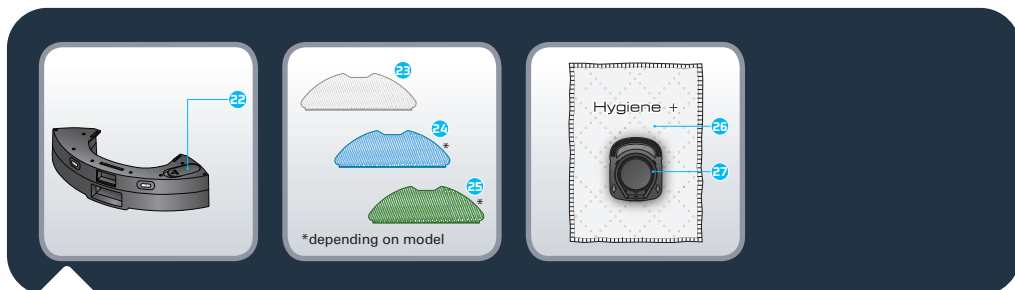

22. Tapón
 23. Mopa gris lavable para uso estándar
 24. Mopa de frotar azul lavable para manchas difíciles
 25. Mopa de microfibra verde lavable para atrapar el polvo fino (usar sin agua)
 26. Limpieza + bolsa de polvo
 27. Limpieza + asa de la bolsa de polvo

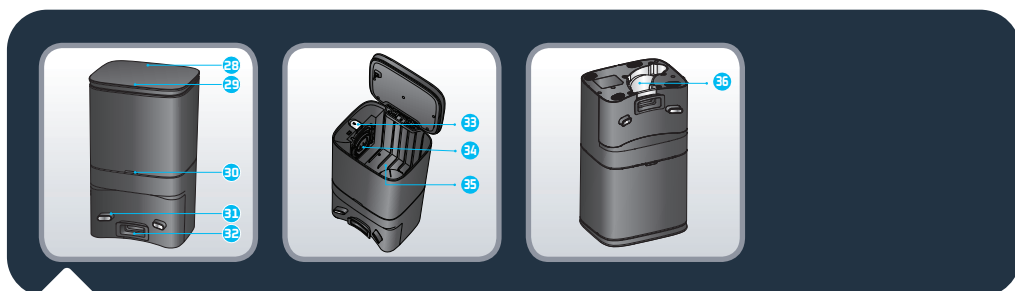

28. Base de recogida automática de polvo
 29. Cubierta de la base
 30. Luz indicadora de estado
 • Luz apagada: en carga/apagado
 • Blanco intermitente: recogida de polvo
 • Luz blanca encendida: estación enchufada y robot no conectado
 31. Contactos de carga
 32. Entrada de succión
 33. Botón de expulsión
 34. Ranura de inserción del asa de la bolsa de polvo
 35. Cámara de la bolsa de polvo
 • Rojo: tapa abierta/bolsa no instalada
 • Rojo intermitente: bolsa llena/error
 36. Cubierta del canal de polvo

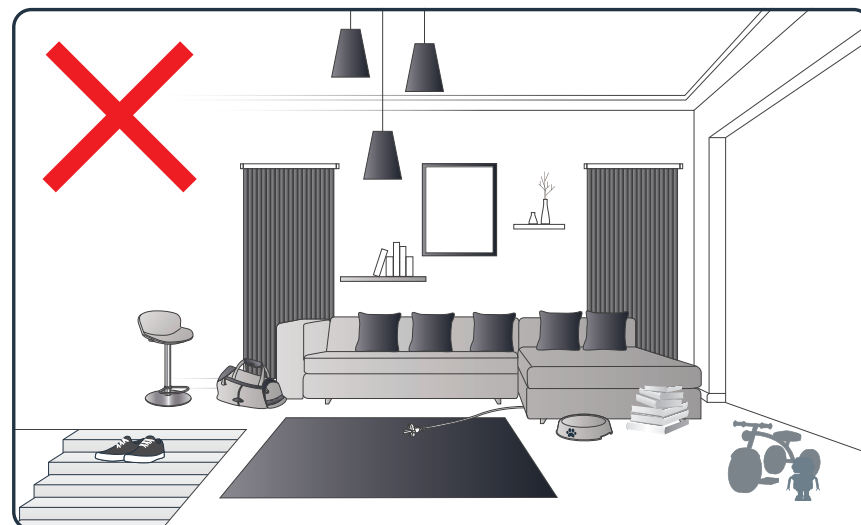

Lee los siguientes consejos para mejorar la eficiencia de la limpieza. Recoge cables y elementos pequeños o que puedan estar sueltos. Retira cualquier objeto inestable, frágil, valioso o que suponga algún peligro del suelo. Asegúrate de que las puertas de las habitaciones están abiertas. El robot puede encontrarse algunas dificultades en suelos oscuros y en alfombras con flecos, demasiado gruesas, de pelo largo o demasiado ligeras (como la alfombrilla de baño). Para obtener una eficiencia óptima de los sensores anticaidas, retira cualquier elemento (por ejemplo, zapatos) de las escaleras. Cuando utilices el robot en un área elevada, coloca una barrera física en el borde del desnivel para evitar que se caiga accidentalmente. No te pares en espacios estrechos, como pasillos, para que el robot no se bloquee.



Escanea el código QR anterior para ver un vídeo sobre cómo instalar y conectar el robot. Lee las siguientes instrucciones para obtener información más detallada.

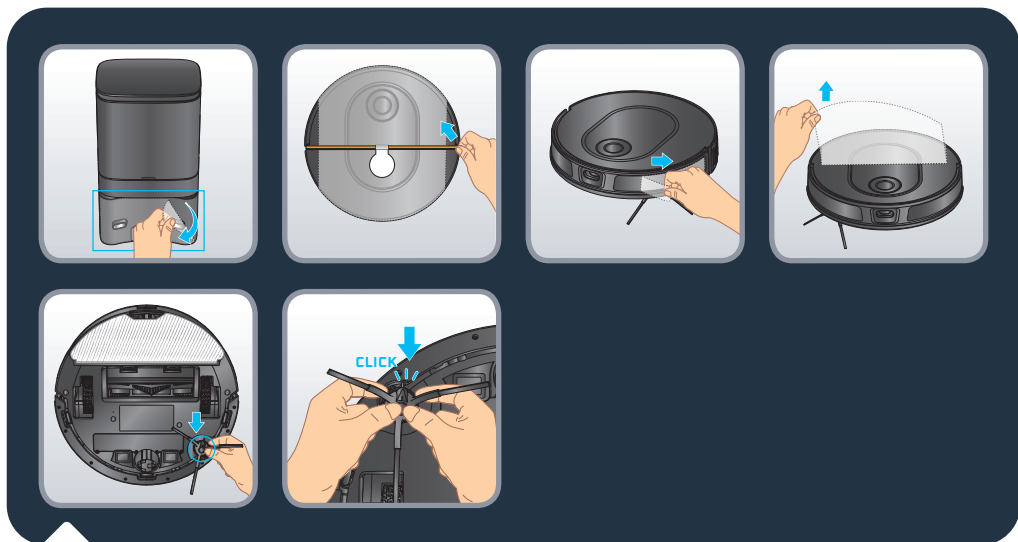

Retira todas las protecciones (plásticos protectores) de la base y del robot. Da la vuelta al robot e instala el cepillo lateral acoplándolo suavemente. El cepillo lateral está instalado correctamente cuando se escucha un clic.

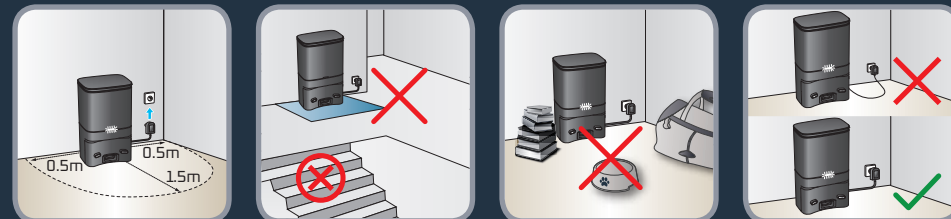

Instala la base de recogida automática de polvo sobre una superficie dura y plana. Evita el parquet, los suelos de madera y las alfombras. Coloca la base en una zona despejada pegada a la pared y sin escaleras delante. Deja al menos 0,5 m de espacio libre a cada lado y 1,5 m delante. Asegúrate de que la ubicación elegida está cerca del receptor Wi-Fi o de que la intensidad de la señal Wi-Fi es buena. Mantén el área alrededor de la base despejada de cualquier objeto, superficie reflectante, espejo, mesa y silla. Mantén la base alejada de la luz solar directa. Conecta el cable de alimentación. Asegúrate de que el cable de alimentación permanece contra la pared.

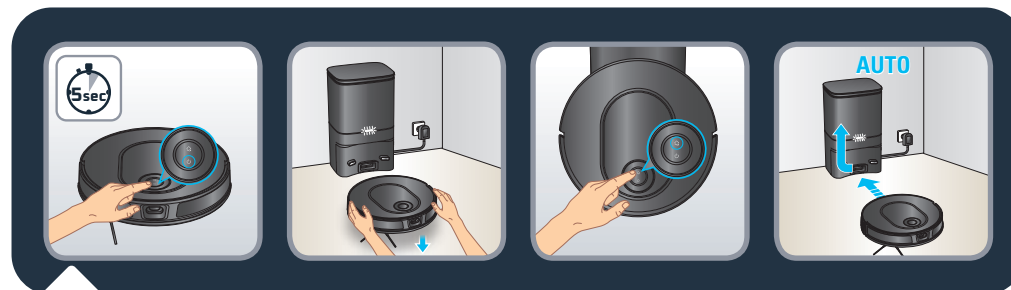

Para encender el robot, mantén pulsado el botón de encendido hasta que se enciendan las luces del robot (unos 5 segundos). Coloca el robot a unos 20-50 cm delante de la base. Pulsa el botón Inicio y el robot se acoplará automáticamente a la base. (No coloques manualmente el robot en la base). Espera 3-4 horas para que el robot esté completamente cargado. La luz de la base se apaga cuando el robot se está cargando. Cuando lo uses para limpiar por primera vez, asegúrate de que el robot está completamente cargado. El robot estará completamente cargado cuando se enciendan los indicadores blancos.

Cuando lo uses por primera vez, el robot explorará el entorno y limpiará la casa al mismo tiempo. En cuanto haya terminado, el robot volverá al punto de partida y se mostrará el mapa de tu casa en la aplicación.

No levantes el robot durante la primera limpieza, ya que eso impide que se cree el mapa. Este robot está equipado con una tecnología de láser fijo. Esto significa que tendrá que reubicarse automáticamente a menudo encendiéndose mientras limpia. De esta forma detecta su entorno. Si tienes alfombras con flecos, coloca barreras a su alrededor para evitar que el robot se atasque en los flecos.

Si dispones de una zona exterior (jardín, balcón, patio, etc.) a la que se pueda acceder con un umbral de menos de 2 cm de altura (por ejemplo, con una cristalera, una puerta de patio, una ventana en mirador, etc.), ciérrale este acceso al robot.



Escanea el código QR anterior para ver un vídeo sobre cómo instalar y conectar el robot. También puedes encontrar instrucciones de emparejamiento paso a paso en el documento PDF disponible al escanear el código QR a continuación.



Uso de las principales funciones de la aplicación



Escanea el código QR anterior para ver un vídeo sobre cómo utilizar las funciones principales de la aplicación.

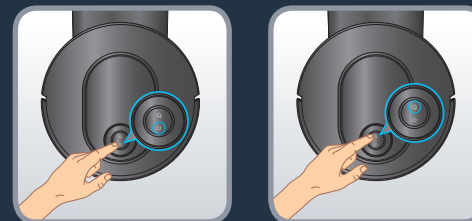

Pulsa el botón de encendido para iniciar la limpieza automática. El robot analizará el área. Dividirá automáticamente la habitación en zonas pequeñas, primero limpiará los bordes de la zona y, después, limpiará el interior de la zona en zig zag. El robot limpiará toda el área accesible, zona por zona. Pulsa el botón de encendido en cualquier momento para pausar la limpieza, y púlsalo de nuevo para reanudarla. Si el robot está en modo de espera, pulsa el botón de encendido una vez para activarlo y una segunda vez para iniciar la limpieza.

Si inicias el robot desde la base, regresará automáticamente a ella al finalizar la sesión de limpieza o si el nivel de la batería es demasiado bajo. Si la batería se agota durante la sesión de limpieza, el robot volverá automáticamente a la base para cargarse. Después de la carga, el robot reanudará la limpieza donde la dejó.

Si el robot no está en la base cuando comienza la limpieza, volverá automáticamente al punto de partida al finalizar la sesión de limpieza o si el nivel de la batería es demasiado bajo.

Si el robot no se inicia cuando pulsas el botón para « iniciar » es posible que el nivel de la batería sea demasiado bajo. Carga el robot.

Al finalizar la sesión de limpieza, el robot volverá automáticamente a la base. Si lo que quieres es finalizar automáticamente, pulse el botón «Home» una vez para detener el robot en cualquier momento y púlsalo de nuevo para enviarlo a la base. Si el robot está en espera, pulsa el botón «Home» una vez para activarlo y una segunda vez para enviarlo de vuelta a la base. Si el robot no encuentra la base, colócalo manualmente delante de esta y pulsa el botón «Home». Una vez que el robot esté acoplado, la recogida de polvo se activará automáticamente durante unos segundos. Ten en cuenta que el intervalo de tiempo mínimo entre dos recogidas de polvo es de 5 minutos.



Escanea el código QR anterior para ver un vídeo sobre cómo se utiliza la función de fregado. Lee las siguientes instrucciones para obtener información más detallada.

Diferentes tipos de mopa (según el modelo):

- Mopa gris lavable para uso estándar
- Mopa de frotar azul lavable para manchas difíciles
- Mopa de microfibra verde lavable para atrapar el polvo fino (usar sin agua)

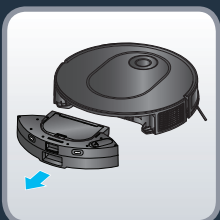

Para llenar el depósito de agua:

Pulsa el botón de desbloqueo del depósito de agua para desacoplarlo y tira de él para separarlo del robot. Abre el tapón del depósito de agua y llénalo hasta arriba con agua limpia. No utilices agua caliente. Cierra el tapón cuando se llene el depósito de agua. Advertencia: No añadas detergentes/agentes de limpieza en el depósito de agua. Esto puede obstruir los tubos y hacer que el depósito de agua deje de funcionar. Vuelve a colocar el depósito de agua en el robot. El depósito de agua está instalado correctamente cuando se escucha un clic.

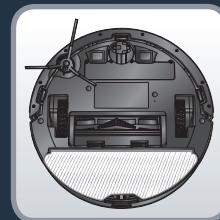
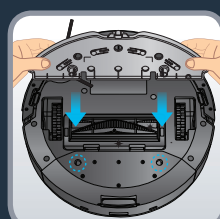
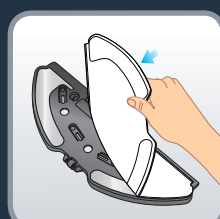
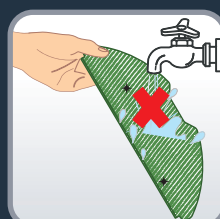
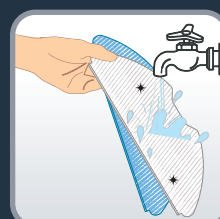

Humedece el paño de la mopa con agua antes de su uso. Si utilizas la mopa verde, no lo humedezcas. Coloca la mopa en el almohadilla de la mopa. Tome la almohadilla de la mopa y sujétela en la parte posterior del robot. Pulsar el botón de encendido para iniciar la limpieza

Advertencia: No utilices la función de fregado en alfombras. Seleccionar modo "solo aspirado" en la aplicación o, si quieres usar la función de fregado pero evitar las alfombras, selecciona "zonas de no fregado" en la aplicación.



Para proteger alfombras o suelos delicados, configura zonas sin fregado en la aplicación. En la página de inicio, haz clic en «Customize your floor» (Personalizar suelo) y luego en «Zones» (Zonas). Selecciona «No mop zones» (Zonas sin fregado) y añade una zona en el mapa, que puedes personalizar (tamaño, ubicación). Para guardar la zona sin fregado, haz clic en «Confirm» (Confirmar). Puedes crear tantas zonas sin fregado como sea necesario. Cuando el depósito de agua está instalado, el robot no podrá limpiar en estas zonas.

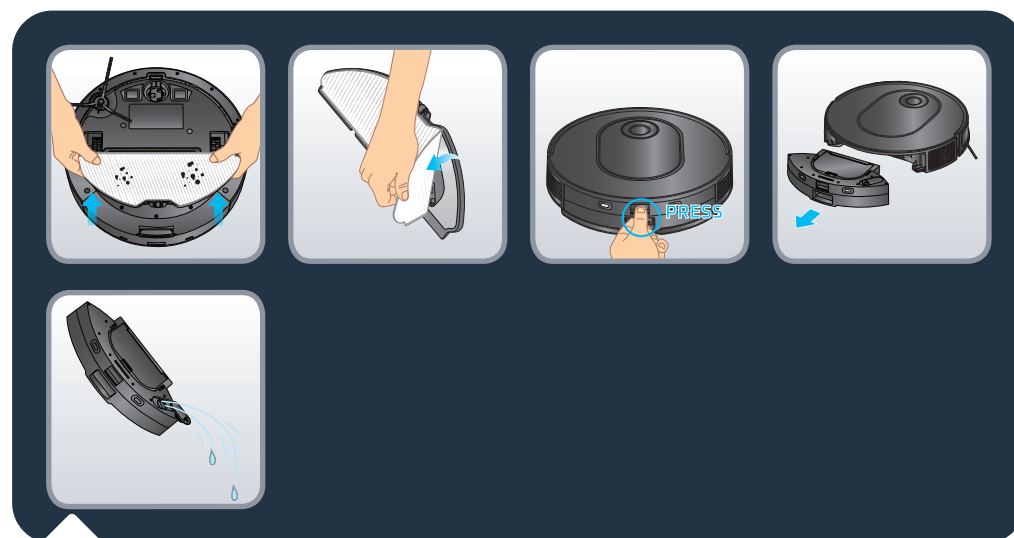

Al final de la sesión de limpieza, desacopla la almohadilla de la mopa de debajo del robot y retira el paño sucio de la mopa. Para desacoplar el depósito de agua y polvo 2 en 1, mantén pulsado el botón de desbloqueo y tira del depósito hacia fuera. Abre el tapón y vacía el agua restante del depósito de agua.



Lava el paño de la mopa con agua o en la lavadora. Déjalo secar 24 horas. Reemplaza el paño de la mopa después de 100 lavados. Puedes comprar un juego de mopas nuevas en www.rowenta.com

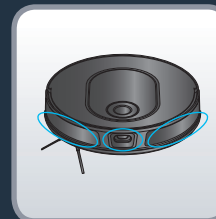

Escanea el código QR anterior para saber cómo mantener el robot para que conserve su rendimiento.

Apaga siempre el robot manteniendo pulsado el botón para « Iniciar » durante 5 segundos, y desenchufa la base antes de realizar cualquier manipulación.

Una vez a la semana, limpia los sensores

Con un paño limpio, suave y seco, limpia los sensores del robot (en la parte delantera, superior, posterior e inferior del robot) y la ventana de salida de láser, los sensores y los contactos de carga de la base.

Limpia los dos botones de la parte superior del robot.

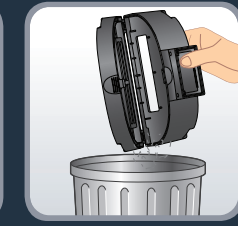
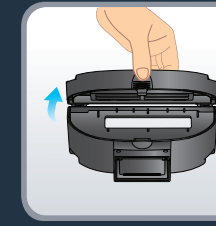
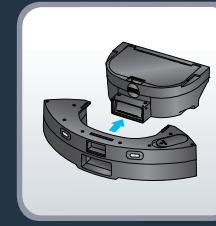
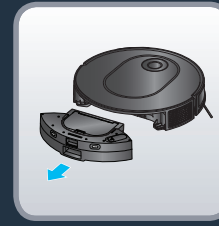

Después de cada uso, limpia el depósito de polvo

Cuando el robot vuelva a su base, separa el depósito de agua y polvo 2 en 1 del resto del robot. Para ello, mantén pulsado el botón de desbloqueo y tira del depósito hacia fuera. Pulsa el botón de separación del depósito de agua y de polvo para levantar horizontalmente el depósito de polvo y separarlo del depósito de agua.

Abre el depósito de polvo y vacíalo en la basura. Golpéalo suavemente para eliminar la suciedad. Cierra el depósito de polvo.

Nota: Es posible que la abertura del depósito de polvo no se abra o cierre correctamente si hay demasiado polvo en las bisagras. Limpia las bisagras con un paño limpio, suave y seco para eliminar el polvo.

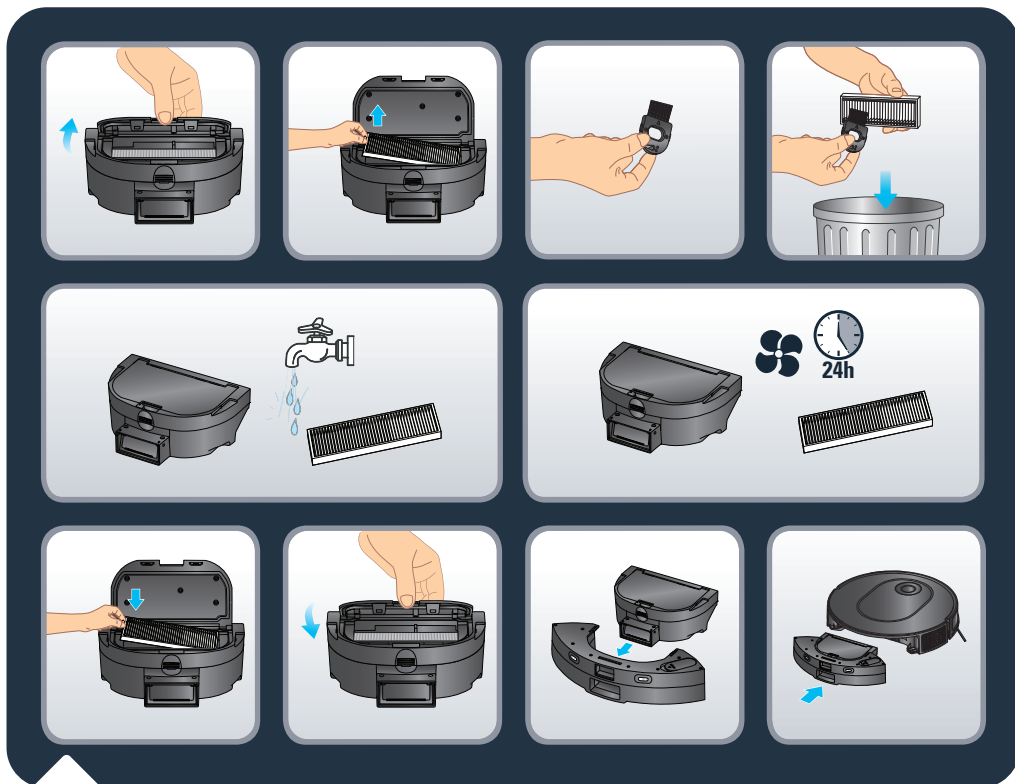

Una vez a la semana, limpia el filtro

Apaga siempre el robot manteniendo pulsado el botón para « Iniciar » durante 5 segundos, y desenchufa la base antes de realizar cualquier manipulación.

Abre la cubierta del filtro para retirarlo y extráelo del depósito de polvo.

Coge la herramienta de limpieza incluida en el paquete. Utiliza la parte del cepillo de la herramienta de limpieza para limpiar el filtro. También puedes lavar el depósito de polvo y el filtro debajo del agua. Deja que se sequen durante 24 horas. Vuelve a colocar el filtro en su lugar original. Instala de nuevo el depósito de polvo en el depósito de agua y, a continuación, vuelve a instalar el depósito de agua y de polvo 2 en 1 en el robot.

Nota: Nunca utilice el robot sin el filtro plisado. Dañaría el robot.

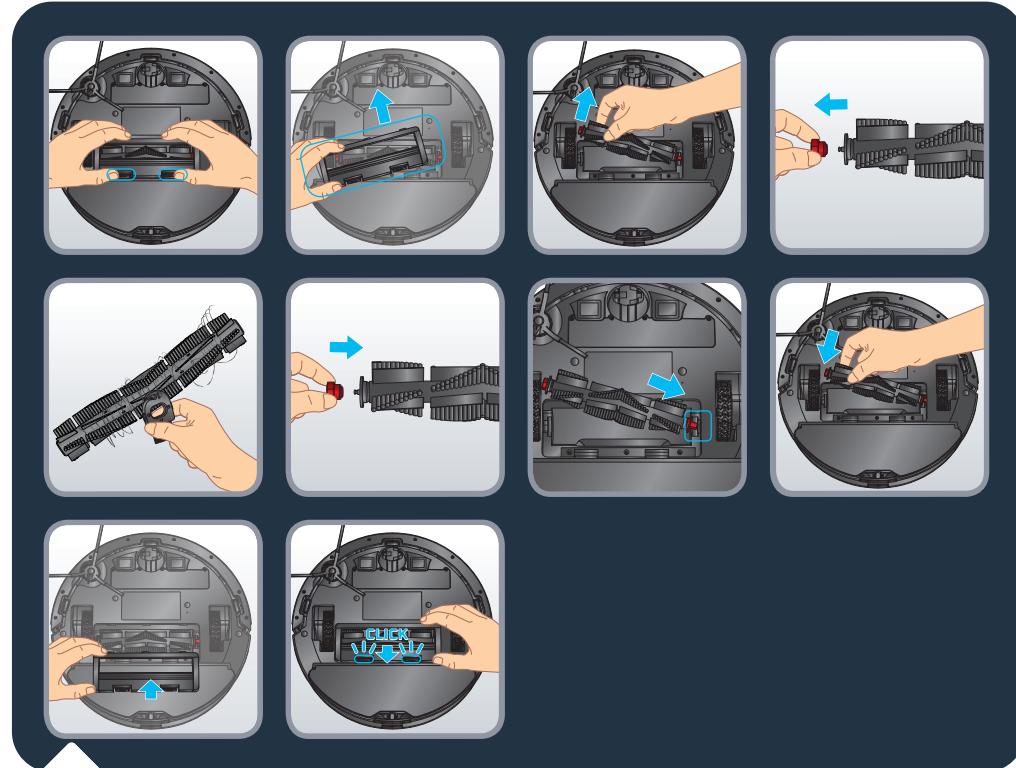

Una vez a la semana, limpia el cepillo principal

Apaga siempre el robot manteniendo pulsado el botón para « Iniciar » durante 5 segundos, y desenchufa la base antes de realizar cualquier manipulación.

Dale la vuelta al robot. Pulsa los seguros de la cubierta del cepillo y tira para extraerlo. Saca el cepillo. Tira del cabezal a la derecha del cepillo para retirarlo y eliminar los pelos enredados. Usa la parte de la cuchilla de la herramienta de limpieza para cortar los pelos enredados. Reemplaza el cabezal del cepillo antes de volver a instalar el cepillo en el robot. Vuelve a instalar la cubierta del cepillo. La cubierta está instalada correctamente cuando se escucha un clic.

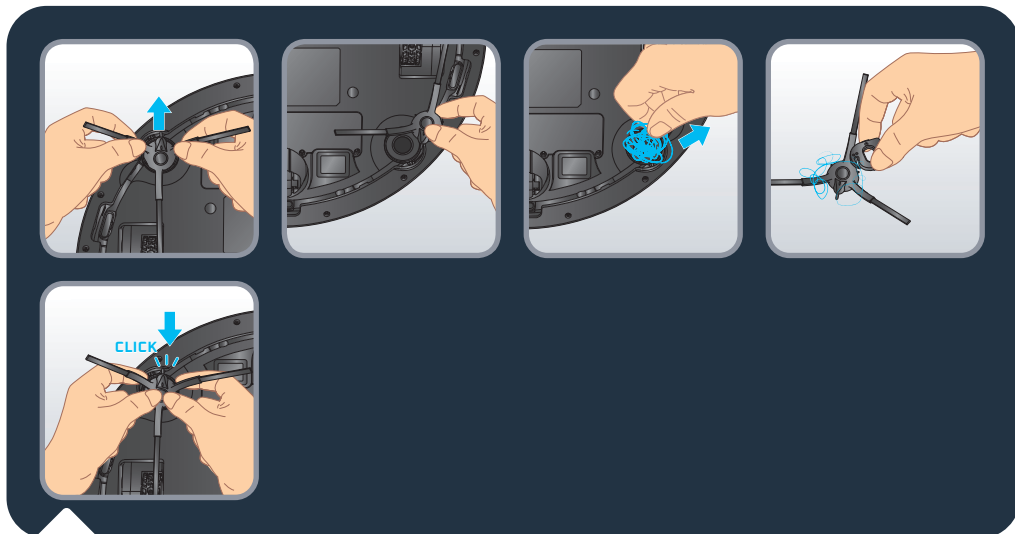

Una vez a la semana, limpia el cepillo lateral

Apaga siempre el robot manteniendo pulsado el botón para « Iniciar » durante 5 segundos, y desenchufa la base antes de realizar cualquier manipulación.

Dale la vuelta al robot. Sujeta el cepillo lateral con las dos manos por las piezas de plástico y tira para desacoplarlo. No tires de las cerdas del cepillo lateral. Retira los pelos enredados. Vuelve a instalar el cepillo lateral acoplándolo suavemente. El cepillo lateral está correctamente instalado cuando se escucha un clic.

Nota: Puede resultar complicado retirar el cepillo lateral, si no puedes desacoplarlo, prueba a tirar desde un ángulo diferente. Para eliminar los pelos enredados, puedes utilizar la cuchilla de la herramienta de limpieza.

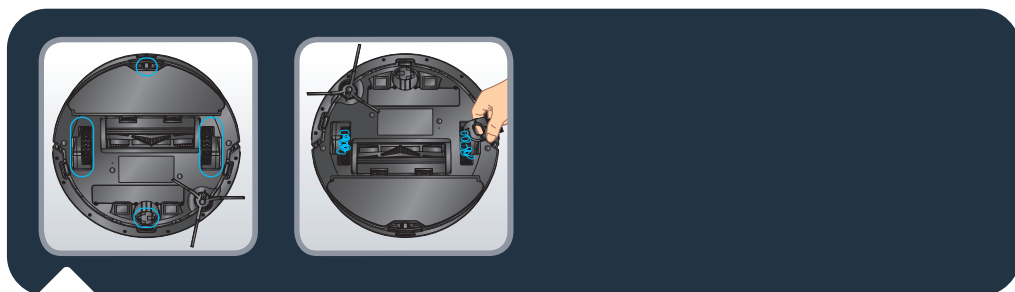

Una vez al mes, limpia las ruedas

Apaga siempre el robot manteniendo pulsado el botón para iniciar durante 5 segundos, y desenchufa la base antes de realizar cualquier manipulación.



Escanea el código QR anterior para ver un vídeo sobre cómo cambiar la bolsa de polvo. Lee las siguientes instrucciones para obtener información más detallada.

Cuando la bolsa de polvo está llena, el indicador luminoso de la base parpadea en rojo. Abre la tapa de la base. Pulsa el botón de expulsión. Tira del asa de la bolsa de polvo para extraerla. Deséchala en la basura. Utiliza una bolsa Hygiene+ nueva. Desliza el asa de la bolsa de polvo en la ranura de inserción para colocarla en la base. Sujétala a la base. La bolsa de polvo está instalada correctamente cuando se escucha un clic. Cierra la cubierta de la base. El indicador luminoso de la base permanece blanco durante unos segundos antes de que la luz se apague. Si el indicador de luz está rojo, significa que no hay ninguna bolsa de polvo colocada, no está instalada correctamente o la cubierta de la base está abierta.

El indicador de luz de la base sigue parpadeando en rojo después de reemplazar la bolsa de polvo



Si el indicador luminoso parpadea en rojo después de reemplazar la bolsa de polvo, o si el robot deja de recoger polvo después de un breve periodo de tiempo, es posible que haya un objeto extraño bloqueando el canal de polvo de la base. Desconecta la base antes de realizar cualquier manipulación. No emplees la fuerza para desmontar las piezas. No utilices objetos contundentes. Dale la vuelta a la base. Con un destornillador, quita los 5 tornillos que sujetan la cubierta del canal de polvo. Quita la cubierta del canal de polvo. Comprueba si hay algún cuerpo extraño que bloquee el canal de polvo. Si el canal de polvo está bloqueado, retira los cuerpos extraños con los dedos o con un cepillo para biberones. Después de limpiar el canal de polvo, vuelve a colocar la cubierta y los 5 tornillos. Coloca de nuevo la base bien y vuelve a conectar el enchufe de alimentación. Coloca el robot delante de la base y pulsa el botón Inicio en el robot. El robot regresará automáticamente a la base y comenzará a recoger polvo durante unos segundos. El indicador luminoso de la base permanece blanco durante unos segundos antes de que la luz se apague.

Frecuencia de sustitución de los componentes

Los componentes y accesorios se pueden comprar en www.rowenta.com

Componente	Limpieza del componente	Sustitución del componente
Depósito de polvo	Después de cada uso	No aplicable
Depósito de agua	Después de cada uso	No aplicable
Mopa	Después de cada uso	Dos veces al año
Filtro	Una vez a la semana	Dos veces al año
Cepillo central	Una vez a la semana	Si es necesario
Sensores	Una vez a la semana	No aplicable
Ruedas	Una vez al mes	No aplicable
Cepillo lateral	Una vez al mes	Dos veces al año
Base de carga	Una vez a la semana	No aplicable
Base de vaciado automático	Una vez a la semana	No aplicable
Limpieza + bolsa de polvo	No aplicable	Cuando esté lleno

ES Cómo guardar el robot cuando no esté en uso

Para prolongar la vida útil de la batería, mantén siempre el robot en carga en la base. Cuando no utilices el robot durante un periodo prolongado, carga completamente la batería y apaga el robot manteniendo pulsado el botón para « Iniciar » durante 5 segundos. Guarda el robot en un lugar fresco y seco.

Qué hacer y qué no hacer

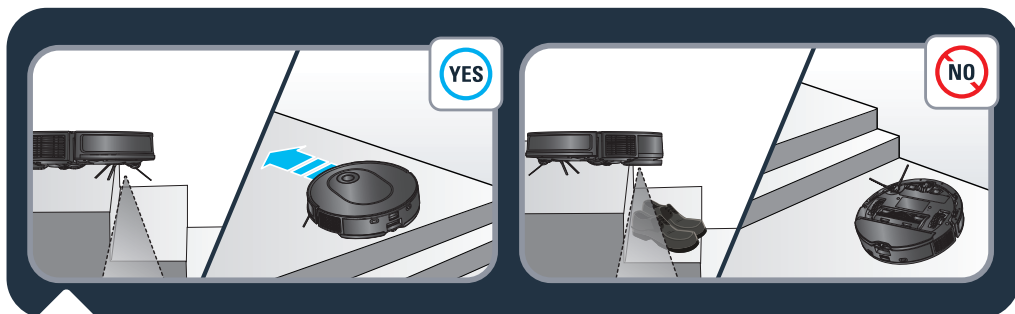

El robot dispone de sensores anticaídas para detectar escaleras. El robot cambiará de dirección cuando las detecte. Para obtener una eficiencia óptima de los sensores anticaídas, retira cualquier elemento (por ejemplo, zapatos) de las escaleras. Cuando utilices el robot en un área elevada, coloca una barrera física en el borde del desnivel para evitar que se caiga accidentalmente.

ES Qué hacer y qué no hacer

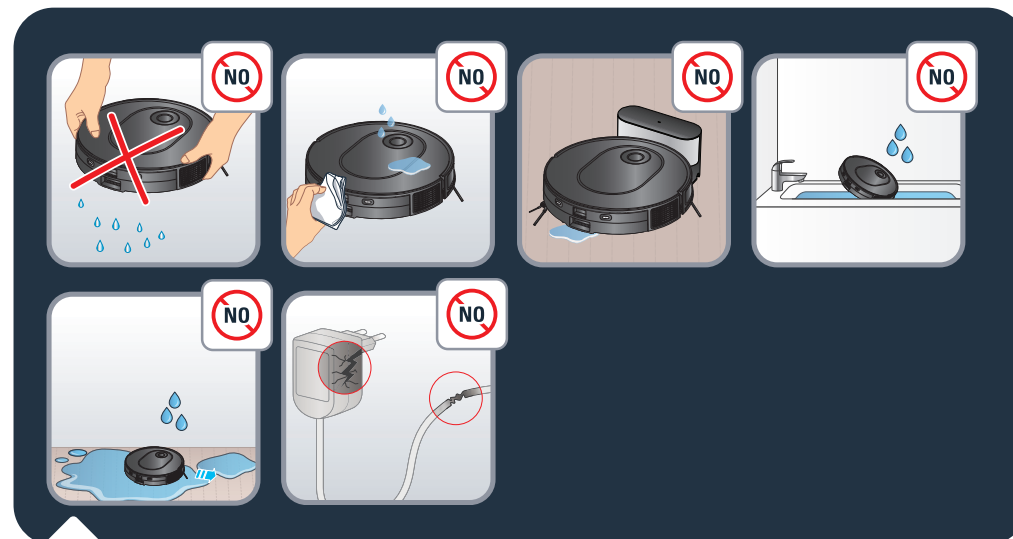

No sacudas el robot. No pongas agua ni paños húmedos sobre el robot. No cargues el robot si el suelo está mojado. No sumerjas nunca el robot en agua. No utilices el robot en superficies húmedas o con agua estancada.

Si el cable o el cargador están dañados, no utilices el producto.

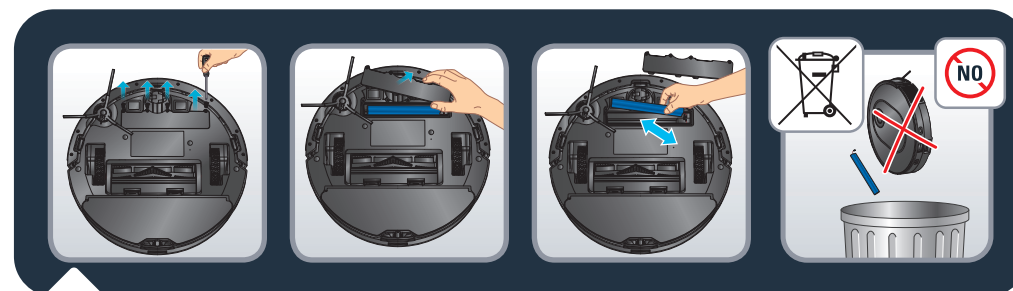

Antes de desechar el dispositivo, extrae la batería y deséchala de acuerdo con la legislación local y las normativas locales. Si tienes alguna pregunta, ponte en contacto con el distribuidor del producto para que te indique qué hacer.



No dejes a los niños desatendidos mientras esté en uso el robot, ni permitas que jueguen con él.

No utilices el robot en exteriores.

No utilices el robot en un entorno sobrecalentado.

No utilices el robot cuando la temperatura ambiente sea inferior a 0 °C (32 °F) y superior a 40 °C (104 °F).

No eches agentes de limpieza en el suelo antes de usar el robot.

No utilices agentes de limpieza, limpiadores en aerosol ni spray limpiador para limpiar el robot y el filtro.

No eches el robot al fuego.

No utilices el robot para limpiar cristales rotos.

No pises el robot, ni te subas encima o lo muevas con el pie.

No permitas que los niños o las mascotas se monten en el robot.

No coloques ningún objeto encima del robot.

No utilices el robot sin el filtro, ya que podría dañarse.

Cómo desemparejar el robot

Para desactivar el módulo Wi-Fi del robot, pulsa simultáneamente el botón Inicio y el de Iniciar hasta que escuches un pitido. El robot eliminará automáticamente su conexión con el teléfono. Después, los dos botones parpadearán lentamente durante unos minutos. El robot eliminará automáticamente su conexión al teléfono y al router. Una vez hecho, no se puede volver atrás. Para volver a emparejarlo, tendrás que volver a realizar el proceso de emparejamiento.

FALLO	SOLUCIÓN
El robot no se pone en marcha	<ul style="list-style-type: none"> Asegúrate de que el robot está conectado al suministro eléctrico. Asegúrate de que la batería está completamente cargada. Asegúrate de que el robot está encendido. Mantén pulsado el botón para iniciar durante 5 segundos hasta que las luces del robot se enciendan. Comprueba si el depósito de polvo y el depósito de agua se han instalado correctamente.
El robot deja de funcionar de repente	<ul style="list-style-type: none"> Comprueba si el robot está atascado o bloqueado por obstáculos. Comprueba si la batería está demasiado baja. Si el problema persiste, apaga el robot manteniendo pulsado el botón para iniciar durante 5 segundos. Espera 30 segundos y enciéndelo pulsando el botón para iniciar durante 5 segundos para reiniciarlo. El robot puede haberse recalentado: <ul style="list-style-type: none"> Apaga el robot y deja que se enfríe durante 1 hora, por lo menos. Si se sigue recalentando de forma habitual, ponte en contacto con el servicio técnico oficial.
No se puede cargar el robot	<ul style="list-style-type: none"> Asegúrate de que la base esté conectada correctamente a la alimentación. Asegúrate de que el robot está encendido. Mantén pulsado el botón para iniciar durante 5 segundos hasta que las luces del robot se enciendan. Comprueba si el indicador del robot parpadea durante la carga. Limpia el polvo de los contactos de carga con un paño seco. Asegúrate de que el robot y la base estén conectados a través de los contactos de carga. Asegúrate de que la luz de la estación esté en blanco cuando esté conectada a la corriente y que el robot no esté en la estación.
El cargador se calienta	<ul style="list-style-type: none"> Se trata de un fenómeno totalmente normal. El robot puede estar conectado a la base constantemente sin riesgos.
El robot no puede volver a la base	<ul style="list-style-type: none"> Retira los objetos que se encuentren a menos de 0,5 m a la derecha e izquierda de la base y a 1,5 m por delante. Asegúrate de que el robot comienza a aspirar desde la base sin realizar movimientos anómalos. Cuando el robot está cerca de la base, puede volver más rápido. Sin embargo, si la base se encuentra muy lejos, el robot tardará más tiempo en volver. Espera a que regrese. Limpia los contactos de carga con un paño seco. Asegúrate de que la luz de la estación esté en blanco cuando esté conectada a la corriente y que el robot no esté en la estación.
No se ha realizado el programa de limpieza	<ul style="list-style-type: none"> Asegúrate de que el robot está encendido. Mantén pulsado el botón para iniciar durante 5 segundos hasta que las luces del robot se enciendan. Asegúrate de que el programa de limpieza se ha configurado correctamente en la aplicación a la hora deseada y de que se ha guardado. Comprueba si el nivel de batería es demasiado bajo para empezar a limpiar. El robot no iniciará ninguna limpieza programada mientras se realiza otra tarea. Comprueba si el depósito de polvo y el depósito de agua se han instalado correctamente.
El sistema de succión emite un silbido o suena muy fuerte al aspirar	<ul style="list-style-type: none"> Inspecciona la entrada de succión en busca de posibles obstrucciones. Vacía el depósito de polvo. Limpia el filtro. Comprueba si el filtro está húmedo debido a la presencia de agua u otros líquidos en el suelo. Deja que el filtro se seque por completo antes de su uso. Comprueba si el depósito de polvo y el depósito de agua se han instalado correctamente. Comprueba si el cepillo principal o el cepillo lateral están bloqueados por algún elemento extraño, retira el cepillo principal o el cepillo lateral y límpialo.

FALLO	SOLUCIÓN
El cepillo central no gira	<ul style="list-style-type: none"> Comprueba si el cepillo principal está bloqueado por algún elemento extraño. Sácalo y límpialo. Comprueba si el cepillo central y la cubierta del cepillo están correctamente instalados.
Acción o ruta de aspiración anómala del robot	<ul style="list-style-type: none"> Limpia cuidadosamente los sensores con un paño seco. Apaga el robot manteniendo pulsado el botón para iniciar durante 5 segundos, espera 30 segundos y enciéndelo manteniendo pulsado el botón para iniciar durante otros 5 segundos para reiniciarlo.
No se libera agua durante el fregado	<ul style="list-style-type: none"> Asegúrate de que hay suficiente agua en el depósito de agua. Comprueba si el depósito de agua está instalado correctamente. Comprueba si el nivel de humedad está configurado en el nivel deseado en la aplicación. Comprueba si la salida de agua está bloqueada.
El robot no se puede conectar a la red Wi-Fi	<ul style="list-style-type: none"> Asegúrate de que el router de tu red Wi-Fi es compatible con las bandas 802.11 b/g/n y de 2,4 GHz, ya que este equipo no es compatible con las bandas de 5 GHz. Comprueba si la reconexión automática a tu red Wi-Fi doméstica es correcta Activa los datos móviles de tu teléfono inteligente No utilices una VPN (red privada virtual) Vuelve a intentarlo y comprueba que has seleccionado la red Wi-Fi correcta Vuelve a intentarlo y asegúrate de haber introducido la contraseña de Wi-Fi correcta Mantén el teléfono cerca del robot y de la base hasta que finalice el proceso de emparejamiento Después de varios intentos, desconecta y vuelve a enchufar el producto Reinicia el robot, mantén pulsado el botón "Home" durante 15 segundos Mantén pulsado durante 5 segundos el botón Inicio y para iniciar hasta que las luces de los dos botones parpadeen Reinicia tu teléfono inteligente En caso de que aparezca una ventana de advertencia de la conexión a Internet, mantén la conexión con el robot Si el fallo persiste, ponte en contacto con nuestro equipo de asistencia (el número de teléfono depende de tu país de residencia. Búscalo en el folleto de asistencia del embalaje). Asegúrate de que el indicador luminoso de la estación está en blanco cuando está conectada a la corriente y cuando el robot no está en la estación.
Se ha perdido el mapa	<ul style="list-style-type: none"> El mapa se puede perder si el robot se ha movido manualmente a otra ubicación durante la limpieza o si el entorno doméstico ha cambiado (se han movido los muebles). Reinicia el mapeo iniciando una nueva exploración o una nueva sesión de limpieza en la aplicación desde la base.
El robot regresa a la base antes de que haya terminado de limpiar	<ul style="list-style-type: none"> Puede que el nivel de batería sea demasiado bajo para terminar la limpieza, así que el robot regresará a la base para cargarse. Cuando la batería esté llena, el robot reanudará y finalizará la limpieza desde donde lo dejó. Es posible que el robot no pueda llegar a ciertas áreas bloqueadas por muebles o barreras. Ordena estas áreas para que sean accesibles. Verifica las zonas bloqueadas y las zonas sin fregado configuradas en la aplicación. Añade, modifica o elimina zonas según tus necesidades.
El robot se queda atascado	<ul style="list-style-type: none"> Es posible que el robot se haya enredado con algo. Retira manualmente el elemento bloqueado y reinicia la sesión de limpieza pulsando el botón para iniciar. El robot puede estar atascado debajo de un mueble con una entrada de altura similar. Coloca una barrera física o configura una zona de exclusión en la aplicación. Gira y presiona las ruedas para comprobar si hay algún objeto extraño enredado o atascado y, de ser así, retíralo.

Inhoud van de doos	Pagina 144
Productoverzicht	Pagina 145
Vóór het schoonmaken	Pagina 147
De robot installeren	Pagina 148
De robot met de gratis app verbinden	Pagina 150
De belangrijkste functies van de app gebruiken	Pagina 150
De robot zonder de app gebruiken	Pagina 151
De robot met de dweilfunctie gebruiken	Pagina 152
De robot en bijbehorende accessoires onderhouden	Pagina 156
De stofzak vervangen als deze vol is	Pagina 161
Frequentie voor het vervangen van onderdelen	Pagina 163
De robot opbergen wanneer u deze niet gebruikt	Pagina 164
Do's-and-don'ts	Pagina 164
Uw robot ontkoppelen	Pagina 167
Veelvoorkomende problemen en oplossingen	Pagina 168

Neem vóór het eerste gebruik aandachtig het boekje met de veiligheids- en gebruiksvorschriften door.

Voor meer informatie:

www.rowenta.com

Inhoud van de doos

RR8L85WH

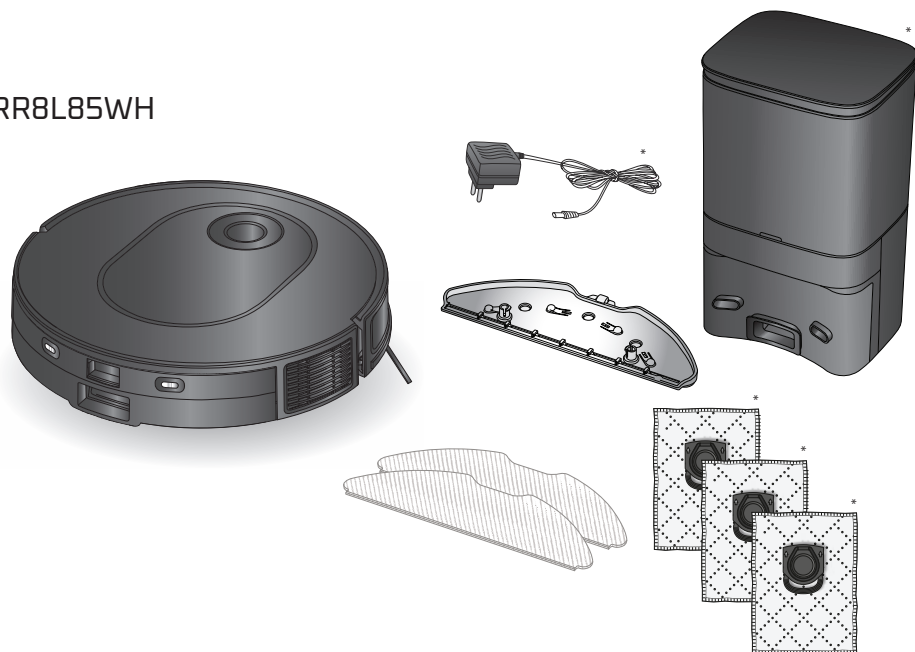

RR8497WH

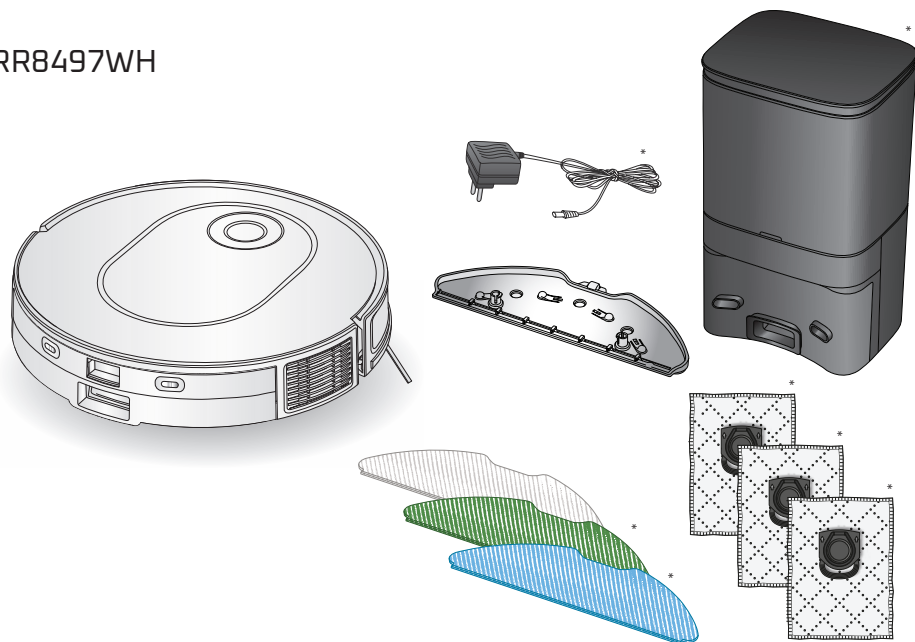

Productoverzicht

NL

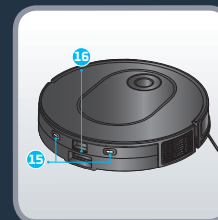
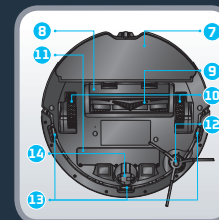
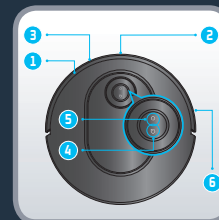

- | | | |
|--|---|--|
| <ol style="list-style-type: none"> 1. Infraroodsensor 2. Puntlaser 3. Bumper 4. Knop Home <ul style="list-style-type: none"> • Druk hierop om terug te keren naar het station 5. Knop Aan/uit, Start, Pauze | <ul style="list-style-type: none"> • Houd deze knop ingedrukt om in of uit te schakelen • Druk hierop om het reinigen te starten of pauzeren <ol style="list-style-type: none"> 6. Antibotsingsstrip 7. Dweilpad 8. Hauptbürstenabdeckung 9. Hoofdborstel | <ol style="list-style-type: none"> 10. Wiel 11. Accu 12. Zijborstel 13. Antivalsensor 14. Voorwiel 15. Laadplaten 16. Ontgrendelknop van de stofbak en het waterreservoir |
|--|---|--|

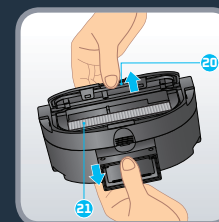
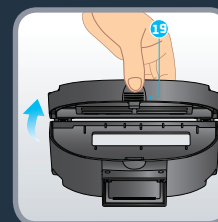
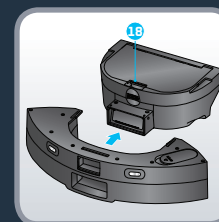

- | | |
|---|---|
| <ol style="list-style-type: none"> 17. 2-in-1 stofbak en waterreservoir* 18. Scheidingsknop stofbak en waterreservoir | <ol style="list-style-type: none"> 19. Opening van de stofbak 20. Filteropening 21. Filter |
|---|---|

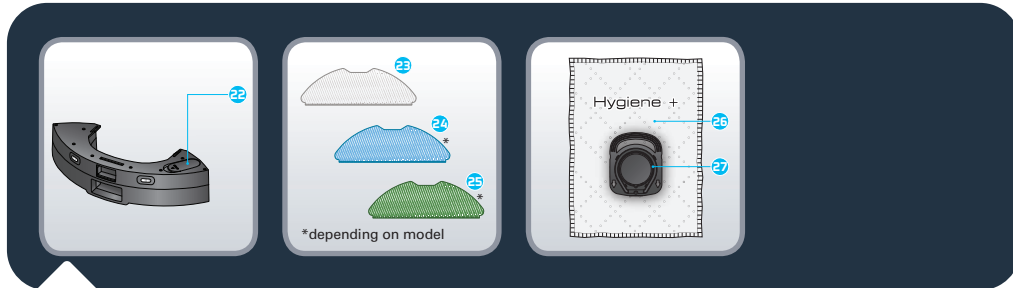

22. Stopper
23. Wasbare grijze dweil voor standaardgebruik
24. Wasbare blauwe schrob-dweil voor hardnekkige vlekken

25. Wasbare, groene microvezeldweil om fijn stof op te vangen (voor gebruik zonder water)
26. Hygiëne+-stofzak

27. Handgreep Hygiëne+-stofzak

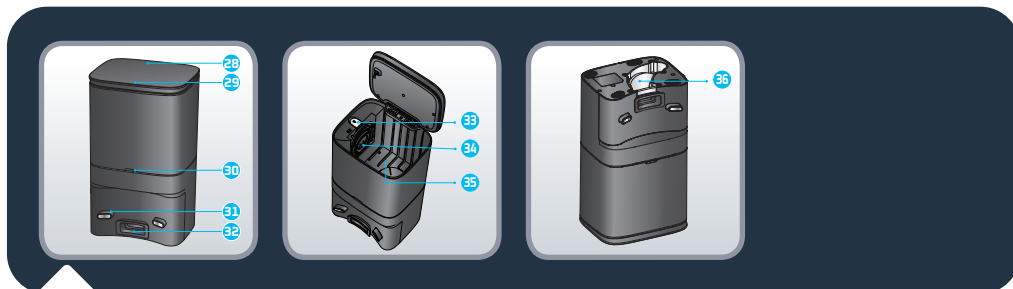

28. Automatisch stofopvangstation
29. Deksel van het station
30. Indicatielampje
• Lampje uit: laadt op/uitgeschakeld
• Wit knipperend: verzamelt stof

- Wit licht aan: station aangesloten en robot niet aangesloten
- Rood: deksel open/zak niet geïnstalleerd
- Rood knipperend: zak vol/fout

31. Laadcontacten
32. Aanzuiginlaat
33. Knop loskoppeling
34. Sleuf voor handgreep van de stofzak
35. Stofzakkamer
36. Kap van het stofkanaal



Kunt u de volgende tips lezen om de reinigingsefficiëntie te verbeteren. Ruim kabels, snoeren, kleine en losse voorwerpen op. Verwijder onstabiele, breekbare, kostbare of gevaarlijke voorwerpen van de grond. Zorg ervoor dat elke kamerdeur open staat. Uw robot kan op een donkere vloer of vloerbekleding (met franjes, te dik, hoogpolig, te licht, zoals een badkamermat) problemen ondervinden. Voor optimale efficiëntie van de antivalsensoren verwijdert u alle voorwerpen (bijv. schoenen) van de trap. Wanneer u de robot in een verhoogd gebied gebruikt, plaatst u een fysieke barrière aan de rand van de schuimte om te voorkomen dat de robot per ongeluk valt. Ga niet in nauwe ruimtes staan, zoals een gang, om te voorkomen dat de robot niet wordt geblokkeerd.



Scan de QR-code hierboven voor een video over hoe u de robot moet installeren en aansluiten. Lees de volgende instructies voor gedetailleerdere informatie.

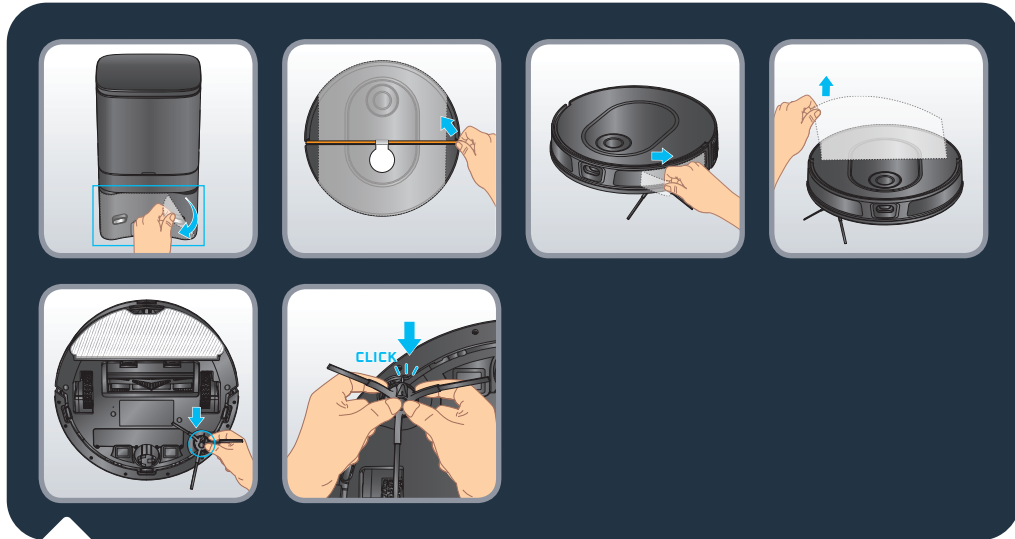

Verwijder al het beschermende materiaal (beschermfolie) van het station en de robot. Draai de robot om, installeer de zijborstel door deze voorzichtig vast te klikken. De zijborstel is correct geplaatst wanneer u een klik hoort.

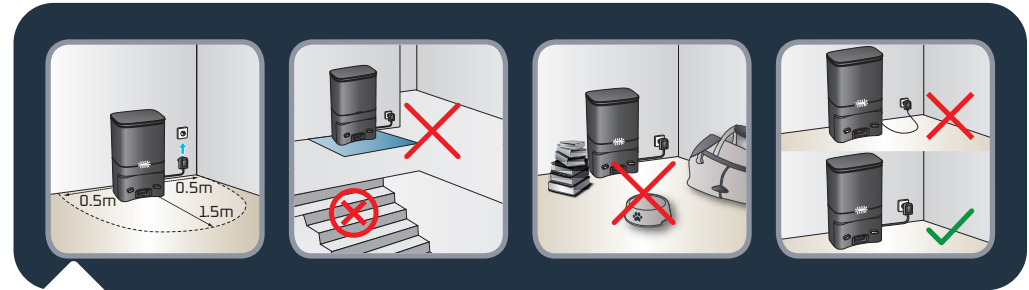

Installeer het automatische stofopvangstation op een harde, vlakke vloer. Vermijd parket, houten vloeren en tapijt. Plaats het station in een vrije ruimte tegen een muur en zorg dat er geen trap voor het station is. Houd aan weerszijden minstens 0,5 m vrije ruimte en aan de voorzijde 1,5 m. Zorg ervoor dat de gekozen locatie zich dicht bij de wifi-router bevindt of een goede wifi-sigtaalsterkte heeft. Houd het gebied rond het station vrij van voorwerpen, reflecterende oppervlakken, spiegels, tafels en stoelen. Houd het station uit de buurt van direct zonlicht. Sluit het netsnoer aan. Zorg ervoor dat het netsnoer tegen de muur blijft.

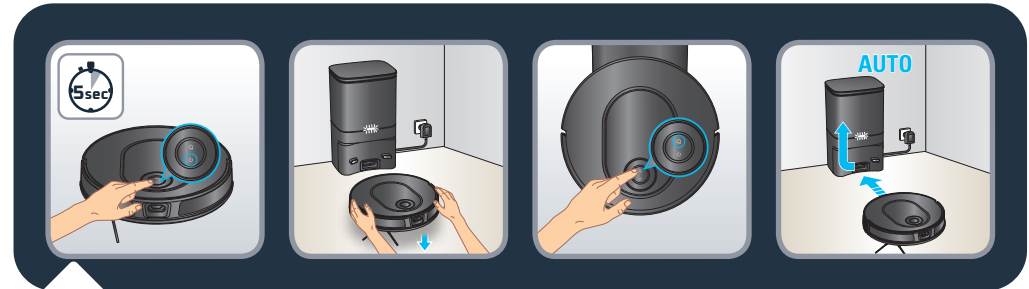

Schakel de robot in door de knop Power ingedrukt te houden totdat de robotlampjes gaan branden (~5 seconden). Plaats de robot 20 tot 50 cm voor het station. Druk op de HOME-knop. De robot wordt automatisch aan het station gekoppeld. (Plaats de robot niet handmatig tegen het station.) Wacht 3 tot 4 uur tot de robot volledig is opgeladen. Het lampje van het station is uit wanneer de robot wordt opgeladen. Zorg ervoor dat de robot volledig is opgeladen als hij voor het eerst gaat schoonmaken. De robot is volledig opgeladen wanneer de witte indicatoren op de robot normaal zijn ingeschakeld.

Bij het eerste gebruik verkent de robot de omgeving en maakt deze tegelijkertijd uw huis schoon. Zodra de robot klaar is, komt deze terug waar hij begon en wordt de plattegrond van uw huis weergegeven in uw app.

Til de robot niet op tijdens de eerste reiniging. Hierdoor kan de plattegrond niet worden gemaakt. Deze robot is uitgerust met vaste lasertechnologie. Dit houdt in dat de robot zich vaak moet verplaatsen door rond te draaien tijdens het schoonmaken. Op deze manier detecteert de robot de omgeving.

Als u vloerbekleding met franjes hebt, kan de robot hierin vast komen te zitten. U kunt barrières rond de vloerbekleding plaatsen om dit te voorkomen.

Als u een buitenruimte (tuin, balkon, patio, enz.) hebt met een drempel van minder dan 2 cm hoog of zonder drempel (bijvoorbeeld met openslaande deuren), sluit deze toegang dan af voor de robot.



Scan de QR-code hierboven voor een video over hoe u de robot moet installeren en aansluiten. U kunt de gedetailleerde stap-voor-stap-koppelingsinstructies ook vinden in een pdf-document door de QR-code hieronder te scannen.



De belangrijkste functies van de app gebruiken



Scan de bovenstaande QR-code voor een video over hoe u de belangrijkste functie gebruikt.

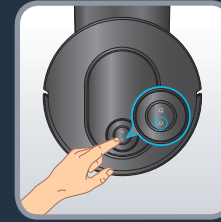

Druk op de knop Power om de automatische reiniging te starten. De robot scant het gebied. Deze verdeelt de kamer automatisch in kleine zones, reinigt eerst de randen van de zone en vervolgens zigzaggend binnen de zone. De robot reinigt alle toegankelijke gebieden, zone voor zone. Druk op elk gewenst moment op de knop Power om het reinigen te onderbreken en druk nogmaals op de knop om het reinigen te hervatten. Als de robot in stand-by staat, drukt u één keer op de knop Power om de robot te activeren en een tweede keer om te beginnen met reinigen.

Als u de robot vanaf het station start, keert deze automatisch terug naar het station aan het einde van de schoonmaakbeurt of als het batterijniveau te laag is. Als de batterij tijdens de schoonmaakbeurt bijna leeg is, keert de robot automatisch terug naar het station om op te laden. Na het opladen hervat de robot het schoonmaken op de plek waar hij was gebleven.

Als de robot zich niet op het station bevindt wanneer hij begint met schoonmaken, keert hij automatisch terug naar het beginpunt aan het einde van de schoonmaakbeurt of als het batterijniveau te laag is.

Als de robot niet start wanneer u op de knop "Aan/Uit" drukt, is het batterijniveau mogelijk te laag. Laad de robot op.

Aan het einde van de reinigingssessie keert de robot automatisch terug naar het station. Als u de reinigingssessie echter handmatig wilt beëindigen, drukt u eenmaal op de knop Home om de robot op elk gewenst moment te stoppen. Druk nogmaals op de knop om de robot terug te laten keren naar het station. Als de robot op stand-by staat, drukt u één keer op de knop Home om de robot te activeren en een tweede keer om de robot terug te laten keren naar het station. Als de robot het station niet kan vinden, plaatst u de robot handmatig vóór het station en drukt u op de knop Home. Zodra de robot is gekoppeld, wordt de stofopvang gedurende enkele seconden automatisch geactiveerd. Houd er rekening mee dat het minimale tijdsinterval tussen de ene en andere stofopvang 5 minuten is.



Scan de bovenstaande QR-code voor een video over hoe u de dweilfunctie gebruikt. Lees de volgende instructies voor gedetailleerdere informatie.

De verschillende soorten dweilen (afhankelijk van het model):

- Wasbare grijze dweil voor standaardgebruik
- Wasbare blauwe schrob-dweil voor hardnekkige vlekken
- Wasbare groene microvezeldweil om fijn stof op te vangen (voor gebruik zonder water)

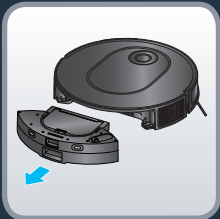

Het waterreservoir vullen:

Druk op de ontgrendelknop van het waterreservoir om dit los te maken en trek aan het waterreservoir om het van de robot te scheiden. Open de stopper van het waterreservoir en vul met schoon water totdat het waterreservoir vol is. Gebruik geen heet water. Sluit de stop zodra het waterreservoir is gevuld. Waarschuwing: Voeg geen reinigingsmiddelen toe aan het waterreservoir. Dit kan ervoor zorgen dat de leidingen verstopt raken en dat het waterreservoir niet meer werkt. Klik het waterreservoir terug op de robot. Het waterreservoir is correct geïnstalleerd wanneer u een klik hoort.

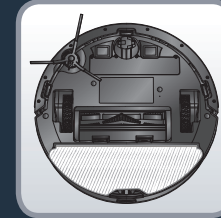
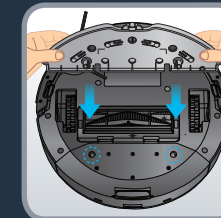
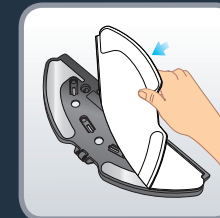

Bevochtig de dweil met water vóór gebruik. Als u de groene dweil gebruikt, mag u deze niet bevochtigen. Bevestig de dweil aan de dweilpad. Neem de dweilpad en klem deze aan de achterkant van de robot vast. Druk hierop om het reinigen te starten.

Waarschuwing: Gebruik de dweilfunctie niet op vloerbekleding. U kunt in de app de modus "Alleen zuigen" selecteren gebruiken of in de app 'niet-dweilen-zones' instellen als u wilt voorkomen dat op vloerbekleding wordt gedweild.



Om kwetsbare vloeren of tapijten te beschermen, kunt u in de app de optie 'Niet-dweilen-zones' instellen. Klik op de homepage op 'Customize your floor' (Uw vloer aanpassen) en vervolgens op 'Zones'. Selecteer 'No mop zones' (Niet-dweilen-zones) en voeg een zone toe op de kaart die u kunt aanpassen (grootte, locatie). Om de niet-dweilen-zone op te slaan, klikt u op 'Confirm' (Bevestigen). U kunt zo veel niet-dweilen-zones aanmaken als u wilt. Wanneer het waterreservoir is geïnstalleerd, mag de robot in deze zones niet reinigen.

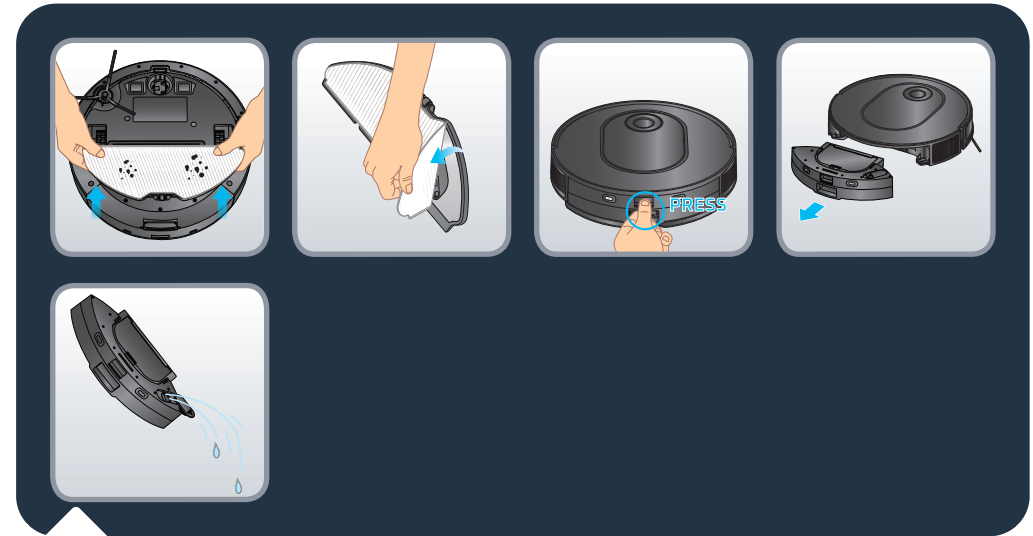

Maak aan het einde van de reinigingssessie de dweilpad van onder de robot los en verwijder de dweil. Maak de 2-in-1-stofbak en het waterreservoir los door de ontgrendelknop ingedrukt te houden en deze naar buiten te trekken. Open de stop en laat het resterende water uit het waterreservoir lopen.



Was de dweil met de hand of in de wasmachine. Laat 24 uur drogen. Vervang de dweil na 100 wasbeurten. U kunt een nieuwe set dweilen kopen op www.rowenta.com



Scan de bovenstaande QR-code om te weten hoe de robot onderhouden moet worden om optimaal te blijven werken.

Schakel de robot altijd uit door de "Aan/Uit" knop gedurende 5 seconden ingedrukt te houden en haal de stekker uit het stopcontact voordat u iets gaat doen.

Maak de sensoren eenmaal per week schoon

Veeg met een schone, zachte, droge doek de robotsensoren (voor, boven, achter en onder in de robot) en het laservenster, de sensoren en laadcontacten van het station schoon.

Veeg de twee knoppen boven op de robot schoon.

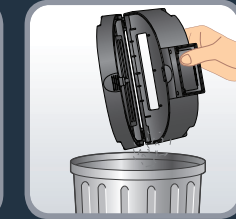
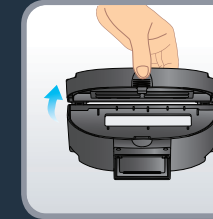
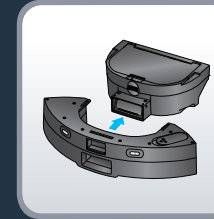
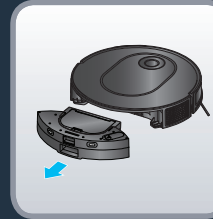

Maak de stofbak na elk gebruik schoon

Wanneer de robot terugkeert naar het station, koppelt u de 2-in-1-stofbak en het waterreservoir los van de robot: houd de ontgrendelknop ingedrukt en trek ze naar buiten. Druk op de scheidingsknop van de stofbak en het waterreservoir om de stofbak horizontaal omhoog te tillen en van het waterreservoir te scheiden.

Open de stofbak en leeg deze in de bak. Tik voorzichtig op de stofbak om vuil van de bak te kloppen. Sluit de stofbak.

Opmerking: De opening van de stofbak opent of sluit mogelijk niet goed als er te veel stof in de scharnieren zit. Veeg de scharnieren schoon met een schone, zachte en droge doek om stof te verwijderen.



Maak het filter één keer per week schoon

Schakel de robot altijd uit door de "Aan/Uit" knop gedurende 5 seconden ingedrukt te houden en haal de stekker uit het stopcontact voordat u iets gaat doen.

Open het filterdeksel om het filter te verwijderen en verwijder het uit de stofbak.

Neem het meegeleverde reinigingshulpmiddel. Gebruik het borstelgedeelte van het reinigingshulpmiddel om het filter schoon te maken. U kunt de stofbak en het filter ook onder de kraan afspoelen. Laat ze 24 uur drogen. Plaats het filter terug op zijn oorspronkelijke plaats. Plaats de stofbak terug in het waterreservoir en plaats vervolgens de 2-in-1-stofbak en het waterreservoir terug in de robot.

Let op: Gebruik de robot nooit zonder vouwfilter. Het zou de robot beschadigen.

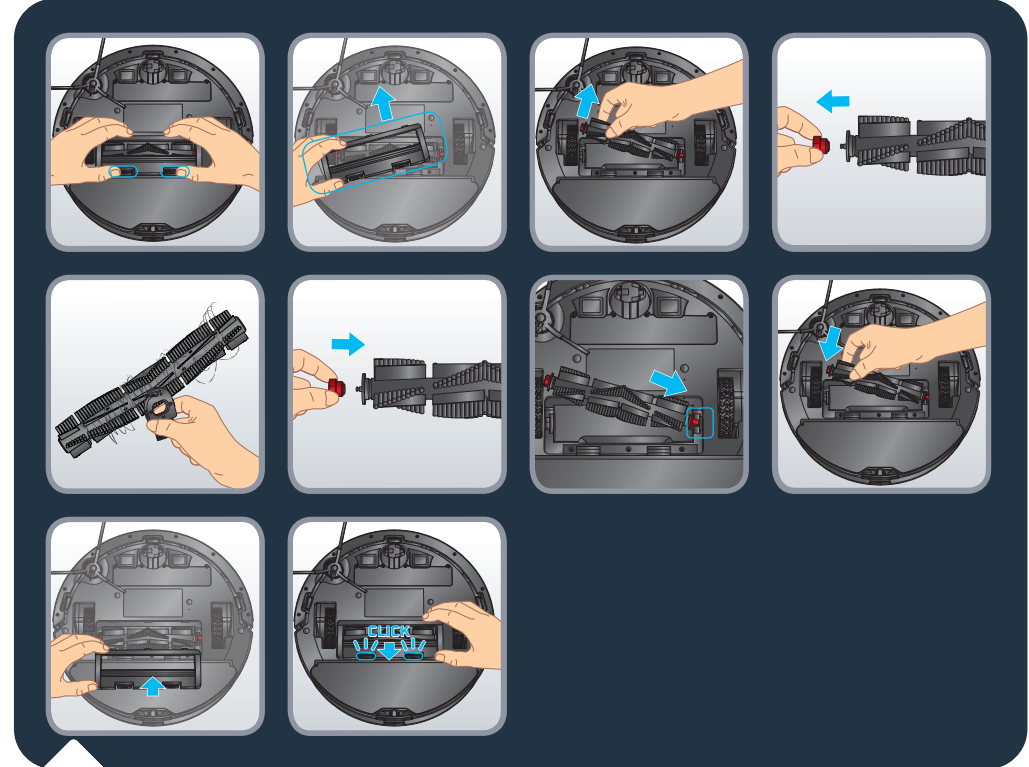

Maak de hoofdborstel eenmaal per week schoon

Schakel de robot altijd uit door de "Aan/Uit" knop gedurende 5 seconden ingedrukt te houden en haal de stekker uit het stopcontact voordat u iets gaat doen.

Draai de robot ondersteboven. Druk op de vergrendelingen van de borstelkap en trek eraan om deze te verwijderen. Haal de borstel eruit. Trek aan de opzetborstel aan de rechterkant van de borstel om deze te verwijderen en verstrikte haren te verwijderen. Neem het reinigingshulpmiddel en gebruik het mesje om het haar dat is vast komen te zitten, af te snijden. Plaats de opzetborstel terug voordat u de borstel weer in de robot plaatst. Plaats de borstelkap terug. De kap is correct geplaatst wanneer u een klik hoort.

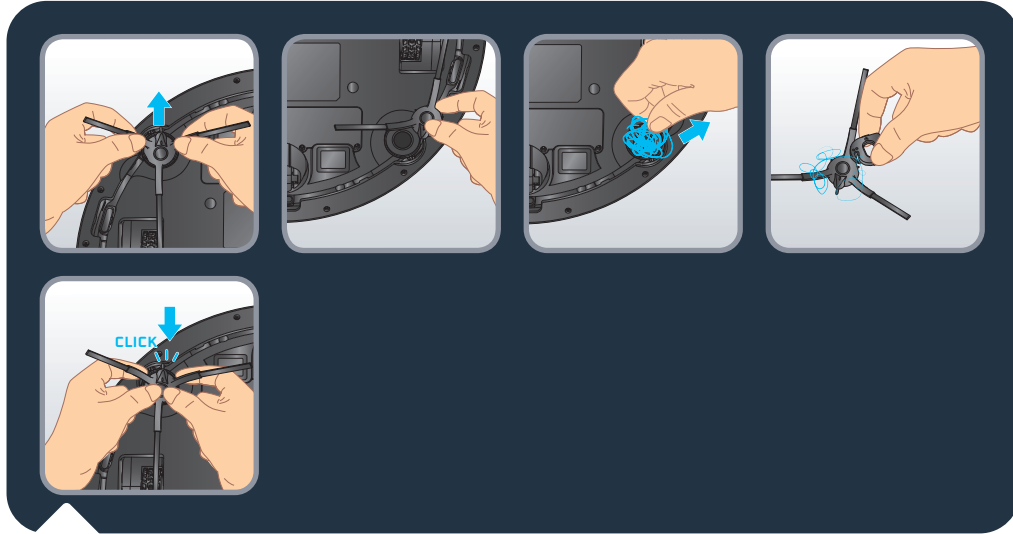

Maak de zijborstel eenmaal per week schoon

Schakel de robot altijd uit door de "Aan/Uit" knop gedurende 5 seconden ingedrukt te houden en haal de stekker uit het stopcontact voordat u iets gaat doen.

Draai de robot ondersteboven. Pak de zijborstel met twee handen bij de plastic onderdelen en trek eraan om de borstel los te klikken. Trek niet aan de borstelharen van de zijborstel. Verwijder het verstrikte haar. Plaats de zijborstel terug door deze voorzichtig vast te klikken. De zijborstel is correct geplaatst wanneer u een klik hoort.

Opmerking: Het kan moeilijk zijn om de zijborstel te verwijderen. Als de borstel niet losklikt, kunt u vanuit een andere hoek proberen te trekken. U kunt het mesje van het reinigingshulpmiddel gebruiken om verstrikte haren te verwijderen.



Reinig de wielen een keer per maand

Schakel de robot altijd uit door de "Aan/Uit"-knop gedurende 5 seconden ingedrukt te houden en haal de stekker uit het stopcontact voordat u iets gaat doen.

Haar of vuil kan de wielen hinderen. Draai de robot ondersteboven. Maak de wielen schoon door het vastgelopen haar te verwijderen.



Scan de bovenstaande QR-code voor een video over hoe u de stofzak vervangt. Lees de volgende instructies voor gedetailleerdere informatie.

Wanneer de stofzak vol is, knippert het indicatielampje van het station rood. Open de deksel van het station. Druk op de EJECT-knop. Verwijder de gebruikte stofzak aan de handgreep van de stofzak. Gooi weg in de vuilnisbak. Neem een nieuwe Hygiene+-zak. Plaats het in het station door de handgreep van de stofzak in de sleuf te schuiven. Klik vast aan het station. De stofzak is correct geplaatst wanneer u een klik hoort. Sluit de deksel van het station. Het indicatielampje van het station licht enkele seconden wit op voordat het lampje dooft. Als het lampje rood brandt, zit de stofzak niet op zijn plaats, is niet goed geplaatst of is het deksel van het station open.

Het indicatielampje van het station blijft rood knipperen nadat de stofzak is vervangen



Als het indicatielampje rood knippert nadat de stofzak is vervangen of als het opzuigen van stof na korte tijd stopt, blokkeert wellicht een vreemd voorwerp het stofkanaal van het station. Haal de stekker van het station uit het stopcontact voordat u iets gaat doen. Destructieve demontage is verboden. Gebruik geen bot voorwerp. Keer het station om. Verwijder met een schroevendraaier de 5 schroeven waarmee het deksel van het stofkanaal is bevestigd. Verwijder het deksel van het stofkanaal. Controleer of het stofkanaal wordt geblokkeerd door vreemde voorwerpen. Als het stofkanaal wordt geblokkeerd, verwijdert u het vreemde voorwerp met uw vingers of met een flessenborstel. Nadat u het stofkanaal hebt gereinigd, plaatst u het deksel en de 5 schroeven terug. Draai het station om en doe de stekker weer in het stopcontact. Plaats de robot voor het station en druk op de HOME-knop op de robot. De robot keert automatisch terug naar het station en begint enkele seconden te stofzuigen. Het indicatielampje van het station licht enkele seconden wit op voordat het lampje dooft.

Frequentie voor het vervangen van onderdelen

Components and accessories can be bought on www.rowenta.com

Onderdeel	Onderdeel reinigen	Onderdeel vervangen
Stofbak	Na elk gebruik	Niet van toepassing
Waterreservoir	Na elk gebruik	Niet van toepassing
Mop	Na elk gebruik	Twee keer per jaar
Filter	Eenmaal per week	Twee keer per jaar
Middelste borstel	Eenmaal per week	Indien nodig
Sensoren	Eenmaal per week	Niet van toepassing
Wielen	Eenmaal per maand	Niet van toepassing
Zijborstel	Eenmaal per maand	Twee keer per jaar
Dockingstation	Eenmaal per week	Niet van toepassing
Station voor automatisch legen	Eenmaal per week	Niet van toepassing
Hygiëne+ en stofzak	Niet van toepassing	Wanneer vol

Om de levensduur van de batterij te verlengen, moet u de robot altijd op het station laten opladen. Als u de robot langere tijd niet gebruikt, laad dan de batterij volledig op; schakel de robot uit door de "Aan/Uit" knop 5 seconden ingedrukt te houden. Berg de robot op in een koele, droge ruimte.

Do's-and-don'ts

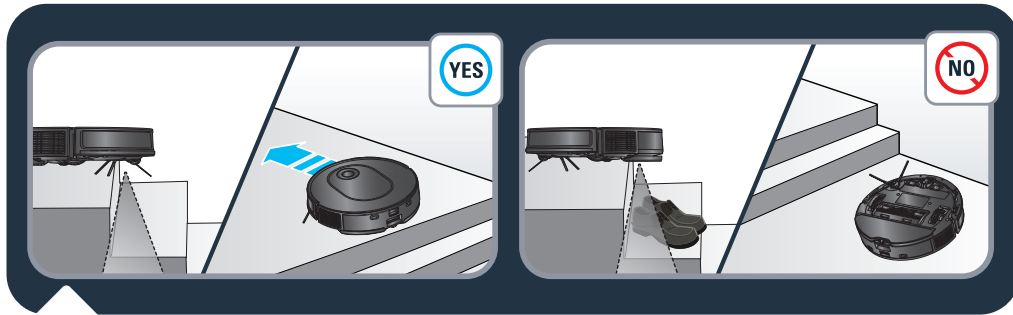

De robot is voorzien van antivalsensoren om trappen te detecteren. De robot verandert van richting zodra deze worden gedetecteerd. Voor optimale efficiëntie van de antivalsensoren verwijdert u alle voorwerpen (bijv. schoenen) van de trap. Wanneer u de robot in een verhoogd gebied gebruikt, plaatst u een fysieke barrière aan de rand van de schuine om te voorkomen dat de robot per ongeluk valt.

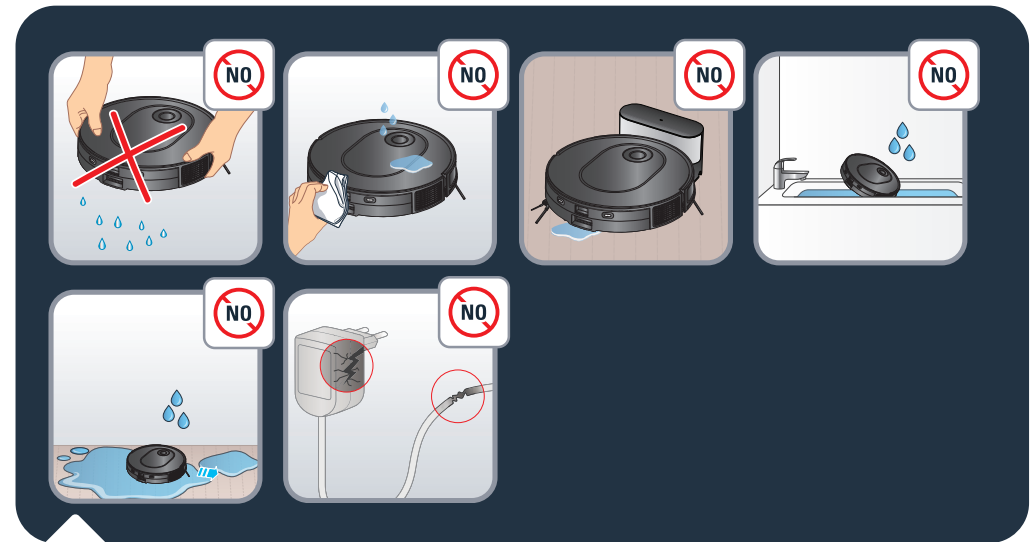

Schud de robot niet. Plaats geen water of natte doek op de robot. Laad de robot niet op wanneer de vloer onder water staat. Dompel de robot niet onder in water. Gebruik de robot niet op natte oppervlakken of oppervlakken waar water op staat.

Gebruik de robot niet als het snoer of de oplader beschadigd is.

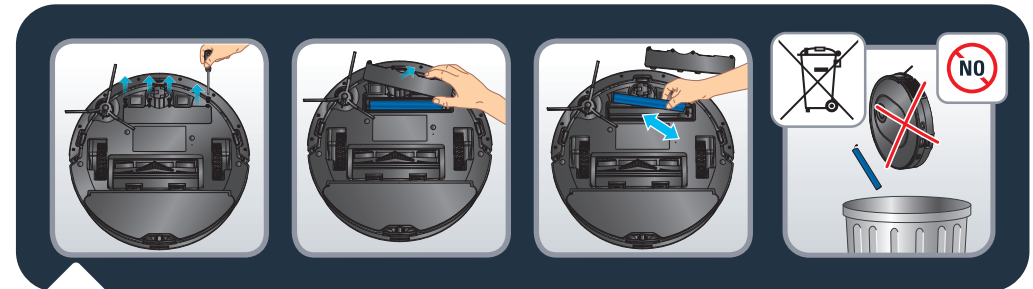

Verwijder de accu en doe deze weg in overeenstemming met de lokale wet- en regelgeving. Als u vragen heeft, neemt u contact op met uw productverkoper die u verdere hulp kan bieden.



- Laat kinderen niet onbeheerd achter, laat kinderen niet met de robot spelen.
- Gebruik de robot niet buitenshuis.
- Gebruik de robot niet in een oververhitte omgeving.
- Gebruik de robot niet wanneer de temperatuur in huis lager is dan 0°C en hoger dan 40°C.
- Verspreid geen schoonmaakmiddelen op de vloer voordat u de robot gebruikt.
- Gebruik geen schoonmaakmiddelen, spuitbussen of reinigingspray om de robot en het filter schoon te maken.
- Gooi de robot niet in vuur.
- Gebruik de robot niet om gebroken glas te reinigen.
- Loop of klim niet op de robot, verplaats de robot niet met de voet.
- Laat kinderen of huisdieren niet op de robot rijden.
- Plaats geen voorwerpen op de robot.
- Gebruik de robot niet zonder het filter. De robot wordt hierdoor namelijk beschadigd.

Uw robot ontkoppelen

Als u de wifimodule op de robot wilt uitschakelen, drukt u tegelijkertijd op de knoppen Home en "Aan/Uit" totdat u een pieptoon hoort. De verbinding tussen de robot en de telefoon wordt automatisch verbroken. De 2 knoppen knipperen vervolgens enkele minuten langzaam. De verbinding tussen de robot, de telefoon en de router wordt automatisch verbroken. U kunt dit proces niet terugdraaien. Als u de robot opnieuw wilt koppelen, moet u het koppelingsproces opnieuw uitvoeren.

STORING	OPLOSSING
Kan de robot niet starten	<ul style="list-style-type: none"> Zorg ervoor dat de robot is aangesloten op de stroomvoorziening. Zorg ervoor dat de batterij volledig is opgeladen. Zorg ervoor dat de robot is ingeschakeld. Houd de START-knop 5 seconden ingedrukt tot de robotlampjes branden. Controleer of de stofbak en het waterreservoir goed zijn geplaatst.
De robot stopt plotseling met werken	<ul style="list-style-type: none"> Controleer of de robot vastzit of wordt geblokkeerd door obstakels. Controleer of het batterijniveau te laag is. Als het probleem zich blijft voordoen, schakelt u de robot uit door de START-knop 5 seconden ingedrukt te houden. Wacht 30 seconden en schakel dan in door de START-knop 5 seconden ingedrukt te houden om de robot opnieuw te starten. Het apparaat is mogelijk oververhit: <ul style="list-style-type: none"> Zet het apparaat uit en laat minstens 1 uur afkoelen. Als het apparaat herhaaldelijk oververhit raakt, neem dan contact op met een erkend servicecentrum.
Kan de robot niet opladen	<ul style="list-style-type: none"> Controleer of het station goed is aangesloten. Zorg ervoor dat de robot is ingeschakeld. Houd de START-knop 5 seconden ingedrukt tot de robotlampjes branden. Controleer of het indicatielampje op de robot knippert tijdens het opladen. Veeg met een droge doek stof van de laadcontacten. Zorg ervoor dat de robot en het station zijn verbonden via de laadcontacten. Zorg ervoor dat het lampje van het station wit is wanneer het station is aangesloten op een stopcontact en de robot zich niet op het station bevindt.
De oplader wordt heet	<ul style="list-style-type: none"> Dit is normaal. De robot kan zonder enig risico permanent op het station aangesloten blijven.
De robot kan niet terugkeren naar het station	<ul style="list-style-type: none"> Maak het station vrij van objecten binnen 0,5 m aan de linker- en rechterkant en binnen 1,5 m aan de voorkant. Controleer of de robot zonder abnormale bewegingen begint met reinigen vanaf het station. Als de robot in de buurt van het station is, kan hij sneller terugkeren. Maar als het station ver weg staat, heeft de robot meer tijd nodig om terug te keren. Wacht tijdens het terugkeren. Reinig de laadcontacten met een droge doek. Zorg ervoor dat het lampje van het station wit is wanneer het station is aangesloten op een stopcontact en de robot zich niet op het station bevindt.
Het schoonmaakschema wordt niet uitgevoerd	<ul style="list-style-type: none"> Controleer of de robot is ingeschakeld. Houd de START-knop 5 seconden ingedrukt tot de robotlampjes branden. Controleer dat het schoonmaakschema op het gewenste tijdstip correct is ingesteld in de app en dat het schoonmaakschema is opgeslagen. Controleer of het laadniveau van de batterij te laag is om te beginnen met reinigen. De robot start niet met een geplande reiniging wanneer een taak wordt uitgevoerd. Controleer of de stofbak en het waterreservoir goed zijn geplaatst.
Het zuigen maakt een fluitend of zeer luid geluid tijdens het reinigen.	<ul style="list-style-type: none"> Controleer de zuiginlaat op eventuele belemmeringen. Leeg de stofbak. Reinig het filter. Controleer of het filter nat is als gevolg van water of andere vloeistoffen op de vloer. Laat het filter aan de lucht drogen vóór gebruik. Controleer of de stofbak en het waterreservoir goed zijn geplaatst. Controleer of de hoofdborstel of de zijborstel is geblokkeerd door een vreemde voorwerp; verwijder de hoofdborstel of de zijborstel en maak deze schoon.
De middelste borstel draait niet	<ul style="list-style-type: none"> Controleer of de hoofdborstel is geblokkeerd door een vreemde voorwerp; verwijder de hoofdborstel en maak deze schoon. Controleer of de middelste borstel en de borstelkap correct zijn geplaatst.

STORING	OPLOSSING
Abnormale actie of reinigingsroute van de robot	<ul style="list-style-type: none"> Reinig de sensoren zorgvuldig met een droge doek. Schakel de robot uit door de START-knop 5 seconden ingedrukt te houden. Wacht 30 seconden en schakel de robot in door de START-knop 5 seconden ingedrukt te houden om de robot opnieuw te starten.
Er komt geen water vrij tijdens het dweilen	<ul style="list-style-type: none"> Zorg dat er voldoende water in het waterreservoir zit. Controleer of het waterreservoir correct is geplaatst. Controleer of het vochtigheidsniveau op het gewenste niveau is ingesteld in de app. Controleer of de wateruitlaat is verstopt.
De robot kan geen verbinding maken met uw wifi-netwerk	<ul style="list-style-type: none"> Controleer of uw wifi-router 2,5GHz- en 802.11 b/g/n-banden ondersteunt, omdat deze apparatuur geen 5GHz-banden ondersteunt. Controleer of het automatisch opnieuw verbinden met uw wifi-netwerk correct is. Activeer de mobiele data van uw smartphone Gebruik geen VPN (Virtual Private Network) Probeer het proces opnieuw en controleer of u het juiste wifi-netwerk hebt geselecteerd Probeer het proces opnieuw en controleer of u het juiste wifi-wachtwoord hebt ingevoerd Houd uw telefoon dicht bij de robot en het station tot het einde van het koppelingsproces Koppel het product na verschillende pogingen los en sluit het opnieuw aan Reset de robot, houd de Home-knop 15 seconden ingedrukt Houd de knoppen Home en Start 5 seconden ingedrukt totdat de lampjes van de twee knoppen knipperen Start uw smartphone opnieuw op. Als er een waarschuwing venster verschijnt voor de internetverbinding, behoud dan de verbinding met de robot Als de storing aanhoudt, neem dan contact op met ons ondersteuningsteam (telefoonnummer is afhankelijk van het land waar u woont. U vindt het telefoonnummer in de brochure in de verpakking). Zorg ervoor dat het indicatielampje van het station wit is wanneer het station is aangesloten op een stopcontact en wanneer de robot zich niet op het station bevindt.
De plattegrond (home-map) is verloren gegaan	<ul style="list-style-type: none"> De plattegrond kan verloren gaan als de robot handmatig naar een andere locatie is verplaatst tijdens het reinigen of als de thuisomgeving is veranderd (zoals verplaatst meubilair). Start het in kaart brengen opnieuw door in de app een nieuwe oriëntatie of nieuwe reinigingssessie vanaf het station te starten.
De robot keert terug naar het station voordat hij klaar is met schoonmaken	<ul style="list-style-type: none"> Het batterijniveau is mogelijk te laag om het schoonmaken te voltooien. De robot keert terug naar het station om op te laden. Als de batterij vol is, hervat de robot het schoonmaken vanaf de plek waar hij is gebleven om de schoonmaakbeurt af te maken. De robot kan wellicht bepaalde gebieden die zijn geblokkeerd door meubilair of barrières niet bereiken. Ruim deze gebieden op om ze toegankelijk te maken. Controleer de no-go-zones en niet-dweilen-zones die zijn ingesteld in de app. Voeg zones toe, wijzig of verwijder ze naar uw eigen behoeften.
De robot loopt vast	<ul style="list-style-type: none"> Wellicht is de robot door iets vast komen te zitten. Verwijder het blokkerende voorwerp handmatig en start de reinigingssessie opnieuw door op de START-knop te drukken. De robot kan vast komen te zitten onder meubels met een ingang van gelijke hoogte. Stel een fysieke barrière of een no-go-zone in de app in. Draai en druk op de wielen om te controleren of er een vreemd voorwerp omheen zit gedraaid of vastzit en verwijder het.

O que está na caixa	Página 172
Visão geral do produto	Página 173
Antes de limpar	Página 175
Instalar o robot	Página 176
Ligar o robot à app gratuita	Página 178
Utilizar as funcionalidades principais da app	Página 178
Utilizar o robot sem a app	Página 179
Utilizar o robot com a função de limpeza	Página 180
Manutenção do robot e dos respetivos acessórios	Página 184
Substituir o saco de pó quando estiver cheio	Página 189
Frequência de substituição de componentes	Página 191
Arrumar o robot quando não estiver a ser utilizado	Página 192
O que fazer e o que não fazer	Página 192
Desemparelhar o robot	Página 195
Problemas comuns e soluções	Página 196

Leia atentamente o folheto «Instruções de segurança e utilização» antes da primeira utilização.

Para obter mais informações:

www.rowenta.com

O que está na caixa

RR8L85WH

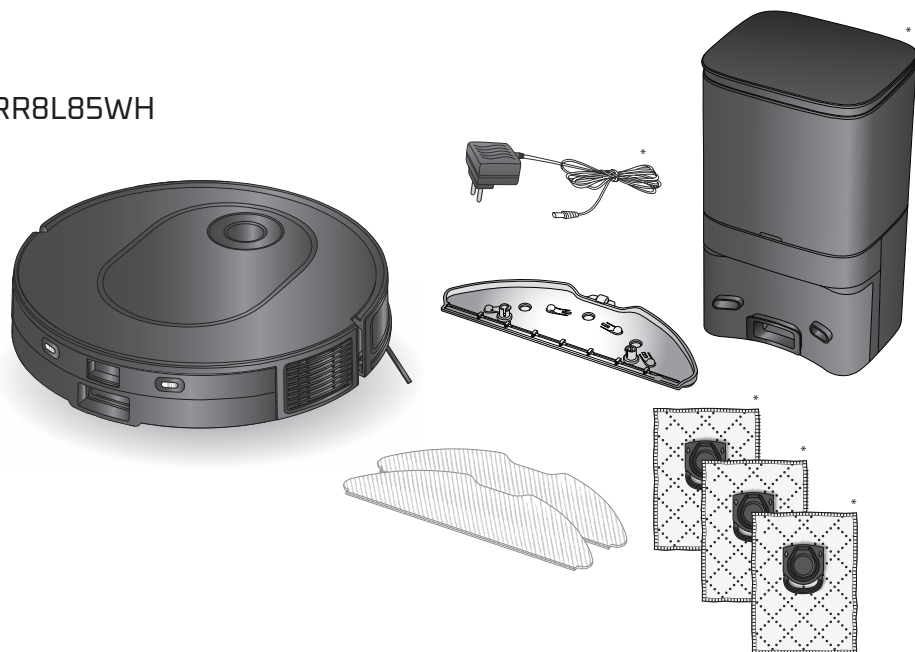

RR8497WH

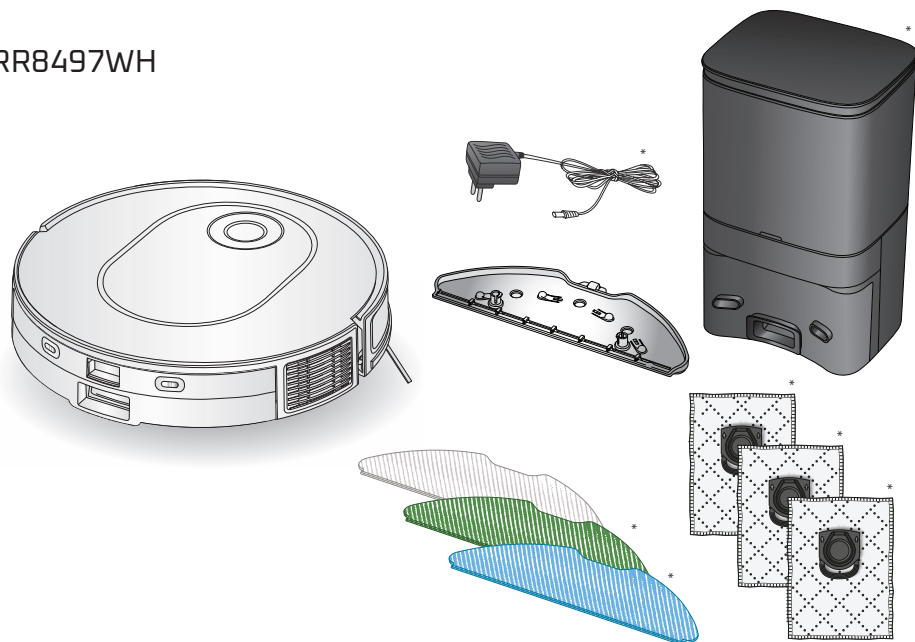

Visão geral do produto

PT

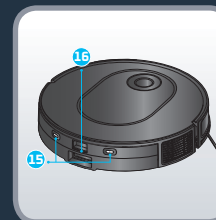
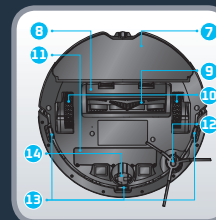
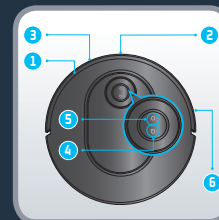

- | | | |
|---|---|---|
| 1. Sensor de infravermelhos | • Prima para iniciar ou interromper a limpeza | 12. Escova lateral |
| 2. Laser | | 13. Sensor antiqueda |
| 3. Para-choques | | 14. Roda dianteira |
| 4. Botão Início | 6. Tira antichoque | 15. Placas de carregamento |
| • Prima para regressar à base | 7. Suporte da mopa principal | 16. Botão de libertação do depósito do pó e do reservatório de água |
| 5. Botão Ligar/Iniciar/Pausa | 8. Tampa da escova principal | |
| • Mantenha premido para ligar ou desligar | 9. Escova principal | |
| | 10. Roda | |
| | 11. Bateria | |

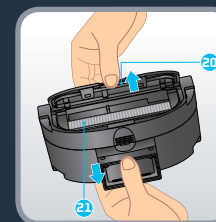
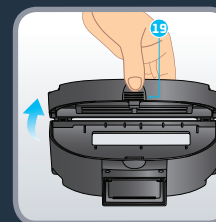
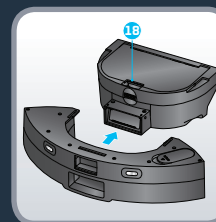
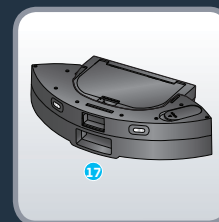

- | | |
|--|--------------------------------|
| 17. Depósito de pó 2 em 1 e reservatório de água* | 19. Abertura do depósito de pó |
| 18. Botão de separação do depósito de pó e do reservatório de água | 20. Abertura do filtro |
| | 21. Filtro |

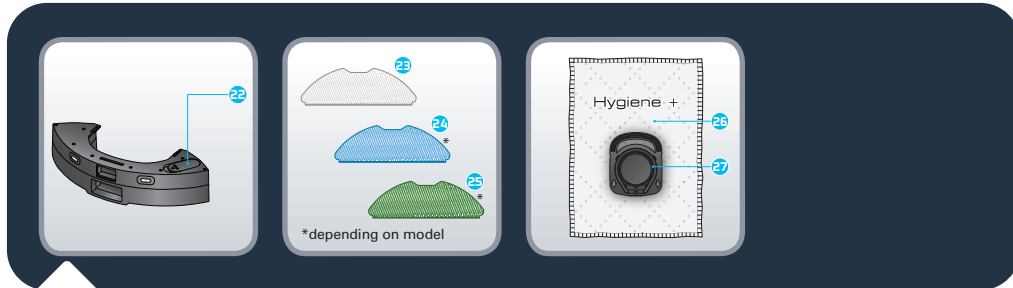

22. Tapa
 23. Mopa cinzenta lavável para utilização normal
 24. Mopa de esfregar azul lavável para manchas difíceis
 25. Mopa verde em microfibras lavável para capturar o pó fino (para utilização sem água)
 26. Saco de pó Higiene+
 27. Pega do saco de pó Higiene+

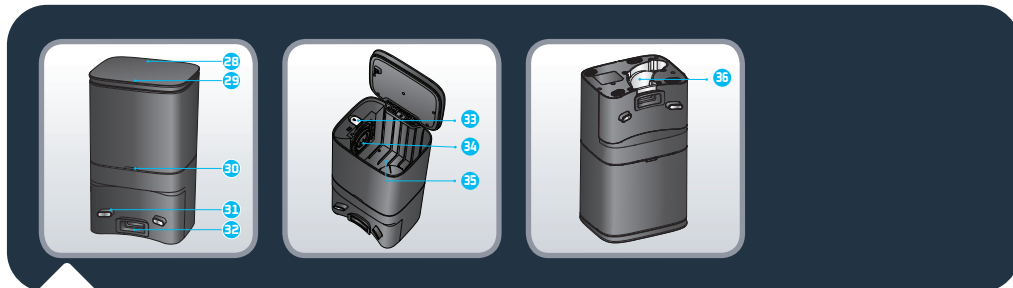

28. Base de sucção de pó automática
 29. Tapa da base
 30. Indicador luminoso de estado
 • Luz desligada: a carregar/desligado
 • Branco intermitente: a recolher pó
 • Luz branca acesa: estação conectada e robô não conectado
 31. Placas de carregamento
 32. Entrada de sucção do pó
 33. Botão Ejeção
 • Vermelho: tampa aberta/saco não está instalado
 • Vermelho intermitente: saco cheio/erro
 34. Encaixe da pega do saco de pó
 35. Compartimento do saco de pó
 36. Tapa do canal de pó



Embora o robot consiga evitar autonomamente alguns obstáculos, leia as seguintes sugestões para melhorar a eficiência da limpeza. Organize os cabos, fios e itens pequenos e soltos. Retire quaisquer objetos instáveis, frágeis, preciosos ou perigosos do chão. Certifique-se de que a porta de cada divisão está aberta. O robot pode encontrar algumas dificuldades em pisos escuros e carpetes com franjas, demasiado espessos, com muito pelo ou demasiado finos (por ex., carpetes de casa de banho). Para uma eficiência ideal dos sensores antiqueda, retire qualquer objeto (por ex., sapatos) das escadas. Ao utilizar o robot numa área elevada, coloque uma barreira física na extremidade de um desnível para evitar quedas acidentais. Não se coloque em espaços estreitos, como corredores, para que o robot não fique bloqueado.



Leia o código QR acima para visualizar um vídeo sobre como instalar e ligar o robot. Leia as seguintes instruções para obter informações mais detalhadas.

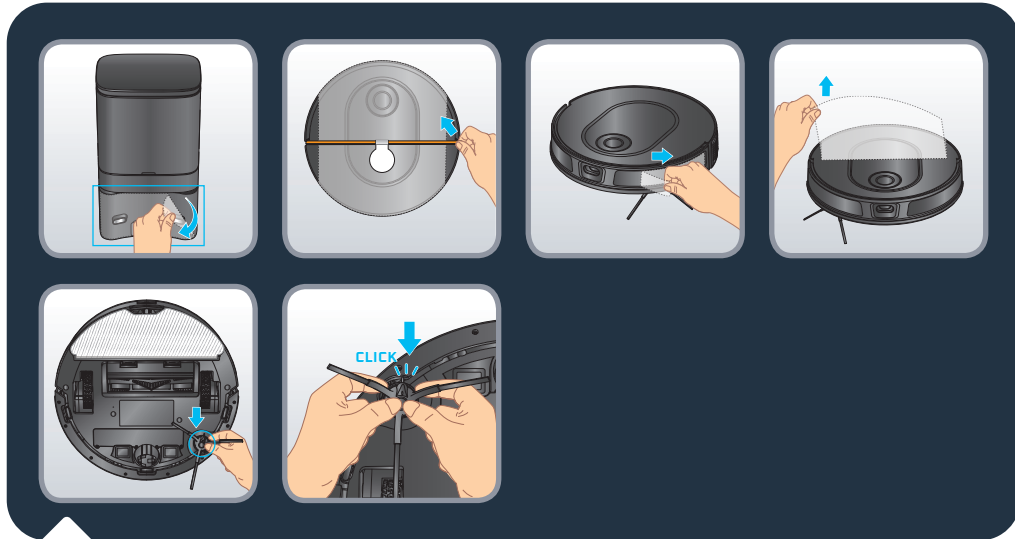

Retire todas as proteções (películas protetoras) da base e do robot. Vire o robot e instale a escova lateral, encaixando-a cuidadosamente. A escova lateral estará corretamente instalada quando ouvir um clique.

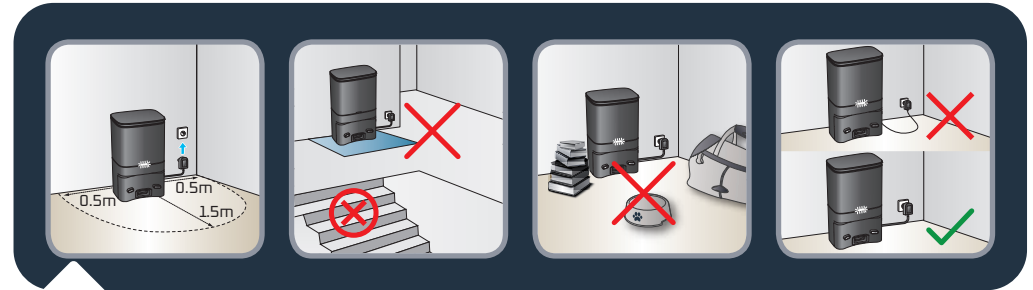

Instale a base de sucção de pó automática num piso duro e plano. Evite pisos de parquet, madeira e carpetes. Coloque a base num espaço desimpedido junto a uma parede e sem a voltar de frente para escadas. Mantenha, pelo menos, um espaço livre de 0,5 m em ambos os lados e 1,5 m à frente. Certifique-se de que a localização escolhida é perto do router de Internet ou que tem um forte sinal de Wi-Fi. Mantenha a área à volta da base livre de quaisquer objetos, superfícies refletoras, espelhos, mesas e cadeiras. Mantenha a base protegida da luz solar direta. Ligue o cabo de alimentação. Certifique-se de que o cabo de alimentação permanece encostado à parede.

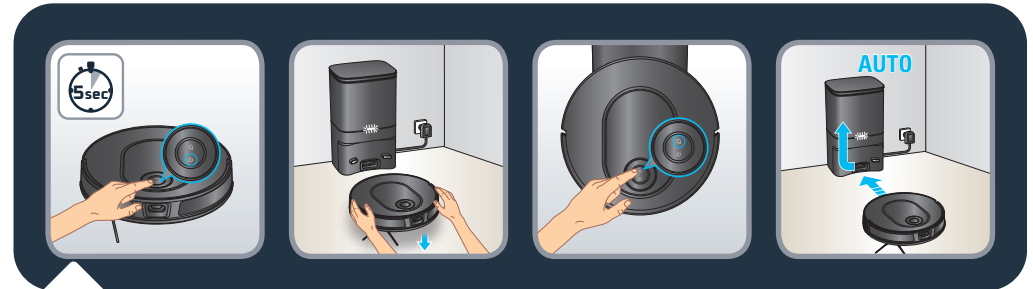

Ligue o robot ao manter premido o botão "Iniciar" até as luzes do robot se acenderem (cerca de 5 segundos). Coloque o robot a uma distância entre 20 e 50 cm de frente para a base. Prima o botão "Início". O robot irá ancorar-se automaticamente na base. (Não coloque manualmente o robot na base). Aguarde 3 a 4 horas para que o robot esteja totalmente carregado. A luz da base está desligada quando o robot está a carregar. Para a primeira limpeza, certifique-se de que o robot está totalmente carregado. O robot está totalmente carregado quando os indicadores brancos no robot estiverem normalmente ligados.

Na primeira utilização, o robot explora o ambiente e limpa a sua casa ao mesmo tempo. Quando terminar, o robot regressa ao ponto onde começou e o mapa da casa é apresentado na app. Não levante o robot durante a primeira limpeza, uma vez que impede a criação do mapa. Este robot está equipado com uma tecnologia laser fixa. Isto significa que terá de se relocalizar automaticamente, rodando sobre si mesmo durante a limpeza. É assim que deteta o seu ambiente. Se tiver carpetes com franjas, coloque barreiras à volta das mesmas para evitar que o robot fique preso nas franjas.

Se tiver uma área exterior (jardim, varanda, pátio, etc.) acessível com uma soleira inferior a 2 cm de altura ou sem soleira (por exemplo, no caso de portas-janela, portas de correr, janelas salientes, etc.) bloqueie o acesso ao robot.



Leia o código QR acima para visualizar um vídeo sobre como instalar e ligar o robot.
 Leia o código QR abaixo para abrir um documento PDF onde irá encontrar as instruções detalhadas passo a passo para o emparelhamento.



Utilizar as funcionalidades principais da app



Leia o código QR acima para visualizar um vídeo sobre como utilizar as funcionalidades principais da app.

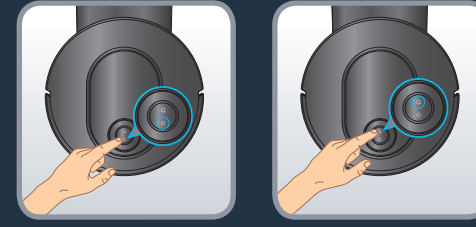

Prima o botão "Iniciar" para iniciar a limpeza automática. O robot procede à análise da área. Divide automaticamente a divisão em zonas pequenas, limpa primeiro os contornos junto à parede e, em seguida, limpa o interior da zona em ziguezague. O robot limpa todas as áreas acessíveis, zona a zona. Prima o botão "Iniciar" a qualquer momento para interromper a limpeza e prima-o novamente para retomá-la. Se o robot estiver no modo de espera, prima o botão "Iniciar" uma vez para ativar o robot e uma segunda vez para iniciar a limpeza.

Se iniciar o robot na base, este irá regressar automaticamente à base no final da sessão de limpeza ou se a carga da bateria estiver demasiado fraca. Se a bateria ficar fraca durante a sessão de limpeza, o robot regressa automaticamente à base para carregar. Após o carregamento, o robot retoma a limpeza onde a interrompeu.

Se o robot não estiver na estação quando inicia a limpeza, este regressa automaticamente ao seu ponto de partida no final da sessão de limpeza ou se a carga da bateria estiver demasiado fraca.

Se o robot não iniciar quando premir o botão « Iniciar », a carga da bateria poderá estar demasiado fraca. Carregue o robot.

No final da sessão de limpeza, o robot regressa automaticamente à base de carregamento. No entanto, se pretender terminar manualmente a sessão de limpeza, prima o botão "Início" uma vez para parar o robot a qualquer altura e prima-o novamente para enviar o robot de regresso à base. Se o robot estiver no modo de poupança de energia, prima o botão "Início" uma vez para ativar o robot e uma segunda vez para que regresse à base. Se o robot não conseguir encontrar a base, coloque-o manualmente em frente à base de carregamento e prima o botão "Início". Quando o robot estiver ancorado, a recolha de pó será automaticamente ativada durante alguns segundos. Tenha em atenção que o intervalo de tempo mínimo entre cada recolha de pó é de 5 minutos.

PT Utilizar o robot com a função de limpeza



Leia o código QR acima para visualizar um vídeo sobre como utilizar a função de limpeza. Leia as seguintes instruções para obter informações mais detalhadas.

Os diferentes tipos de mopas (consoante o modelo):

- Mopa cinzenta lavável para utilização normal
- Mopa de esfregar azul lavável para manchas difíceis
- Mopa verde em microfibra lavável para capturar o pó fino (para utilização sem água)



Encha o módulo “aspiração e limpeza”:

Prima o botão de libertação do módulo “aspiração e limpeza” para o libertar e puxe-o para o desencaixar do robot. Abra a tampa do módulo “aspiração e limpeza” e encha completamente com água limpa. Não utilize água quente. Feche a tampa assim que o módulo “aspiração e limpeza” estiver cheio. Aviso: não adicione agentes de limpeza/detergentes ao módulo “aspiração e limpeza”. Tal pode obstruir os tubos e fazer com que o módulo “aspiração e limpeza” deixe de funcionar. Volte a encaixar o módulo “aspiração e limpeza” no robot. O módulo “aspiração e limpeza” estará corretamente instalado quando ouvir um “clique”.

PT Utilizar o robot com a função de limpeza

PT

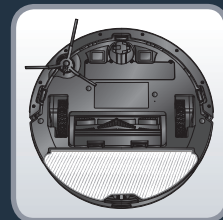
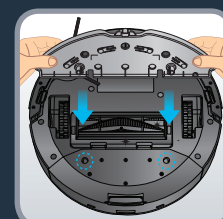
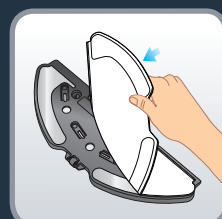

Humedeça o tecido da mopa com água antes da utilização. Se utilizar a mopa verde, não a humedeça. Fixe a mopa ao suporte de mopa. Pegue o suporte de mopa e prenda-o na parte de trás do robô. Prima para iniciar a limpeza

Aviso: Não utilize a função de limpeza em carpetes. Pode seleccionar o modo “apenas sucção” na aplicação ou, se pretender utilizar a função de limpeza evitando as carpetes, pode definir “zonas interditas a mopa” na aplicação.

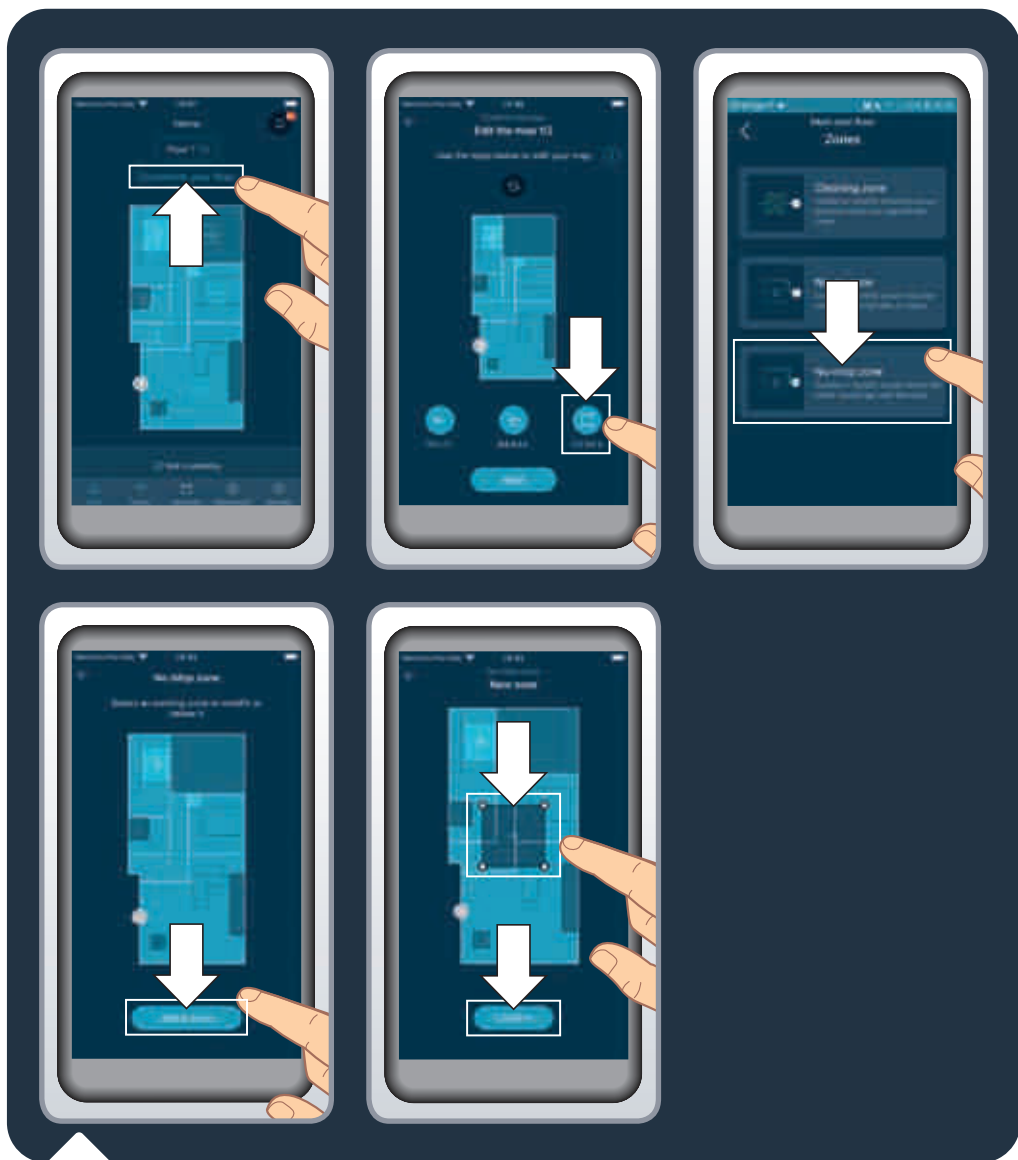

Para preservar carpetes ou pisos frágeis, pode definir “no mop zones” (zonas interditas a mopa) na app. Na página inicial, clique em “Customize your floor” (Personalizar o seu piso) e, em seguida, em “Zones” (Zonas). Selecione “No mop zones” (Zonas interditas a mopa) e adicione uma zona no mapa que pode personalizar (tamanho e/ou localização). Para guardar a zona interdita a mopa, clique em “Confirm” (Confirmar). Pode criar o número de “no mop zones” (zonas interditas a mopa) que for necessário. Quando o reservatório de água está instalado, o robot não tem permissão para limpar nestas zonas.

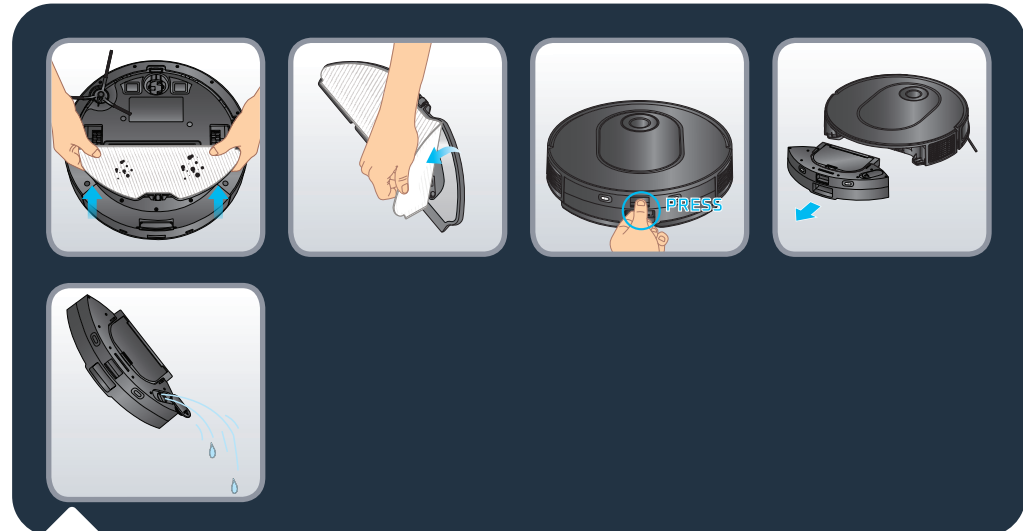

No final da sessão de limpeza, desencaixe o suporte da mopa na parte inferior do robot e retire a mopa suja. Liberte o depósito do pó 2 em 1 e o módulo “aspiração e limpeza”, mantendo premido o botão de libertação e puxando para fora. Abra a tampa e esvazie a água restante do módulo “aspiração e limpeza”.



Lave a mopa com água ou na máquina de lavar roupa. Deixe secar durante 24 horas. Substitua a mopa após 100 lavagens. Pode comprar um kit de novas mopas em www.rowenta.pt

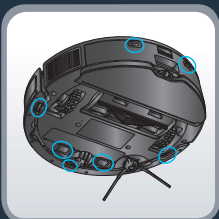
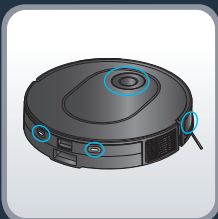

Leia o código QR acima para saber como utilizar e efetuar a manutenção do robot para manter o seu desempenho.

Desligue sempre o robot, mantendo premido o botão « Iniciar » durante 5 segundos, e desligue a base antes de a manusear.

Limpe os sensores uma vez por semana

Com um pano limpo, macio e seco, limpe os sensores do robot (na parte frontal, superior, traseira e inferior do robot) e a janela do laser, bem como os sensores e placas de carregamento da base.

Limpe os dois botões na parte superior do robot.

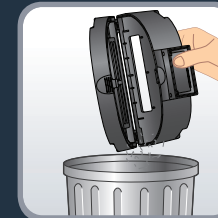
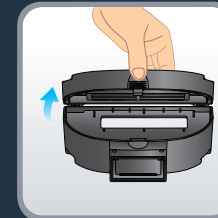
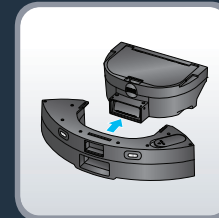
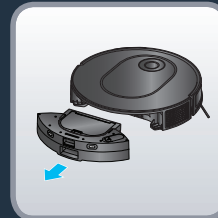

Limpe o depósito do pó após cada utilização

Quando o robot regressar à base, separe o depósito do pó 2 em 1 e o módulo “aspiração e limpeza” do resto do robot: mantenha premido o botão de libertação e puxe para fora. Prima o botão de separação do depósito do pó e do módulo “aspiração e limpeza” para levantar horizontalmente o depósito do pó e separá-lo do módulo “aspiração e limpeza”.

Abra o depósito do pó, esvazie-o para o lixo e bata suavemente neste para eliminar a sujidade. Feche o depósito do pó.

Nota: a abertura do depósito do pó pode não abrir ou fechar corretamente se as dobradiças tiverem demasiado pó. Limpe as dobradiças com um pano limpo, macio e seco para remover o pó.



Limpe o filtro uma vez por semana

Desligue sempre o robot, mantendo premido o botão « Iniciar » durante 5 segundos, e desligue a base antes de a manusear.

Abra a tampa do filtro para retirar o filtro e retire-o do depósito do pó.

Utilize o acessório de limpeza fornecido na embalagem. Utilize a parte em escova do acessório de limpeza para limpar o filtro. Também pode lavar o depósito do pó e o filtro em água. Deixe-os secar durante 24 horas. Coloque novamente o filtro no respetivo lugar. Instale novamente o depósito do pó no módulo “aspiração e limpeza” e, em seguida, instale novamente o depósito de pó 2 em 1 e o módulo “aspiração e limpeza” no robot.

Nota: Nunca use o robô sem o filtro plissado. Isso danificaria o robô.

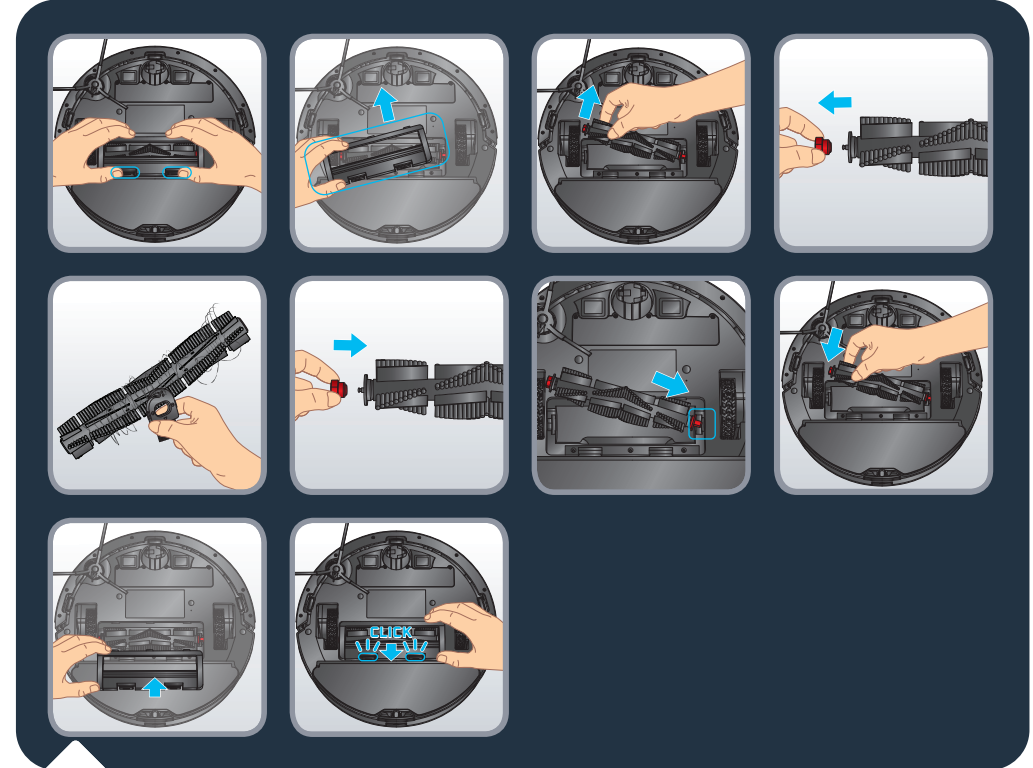

Limpe a escova principal uma vez por semana

Desligue sempre o robot, mantendo premido o botão « Iniciar » durante 5 segundos, e desligue a base antes de a manusear.

Vire o robot ao contrário. Prima os trincos da tampa da escova e puxe para a retirar. Retire a escova. Puxe a cabeça da escova no lado direito da escova para a retirar e para libertar os pelos emaranhados. Utilize a parte em lâmina do acessório de limpeza para cortar os pelos emaranhados. Substitua a cabeça da escova antes de colocar novamente a escova no robot. Coloque novamente a tampa da escova. A tampa estará corretamente colocada quando ouvir um “clique”.

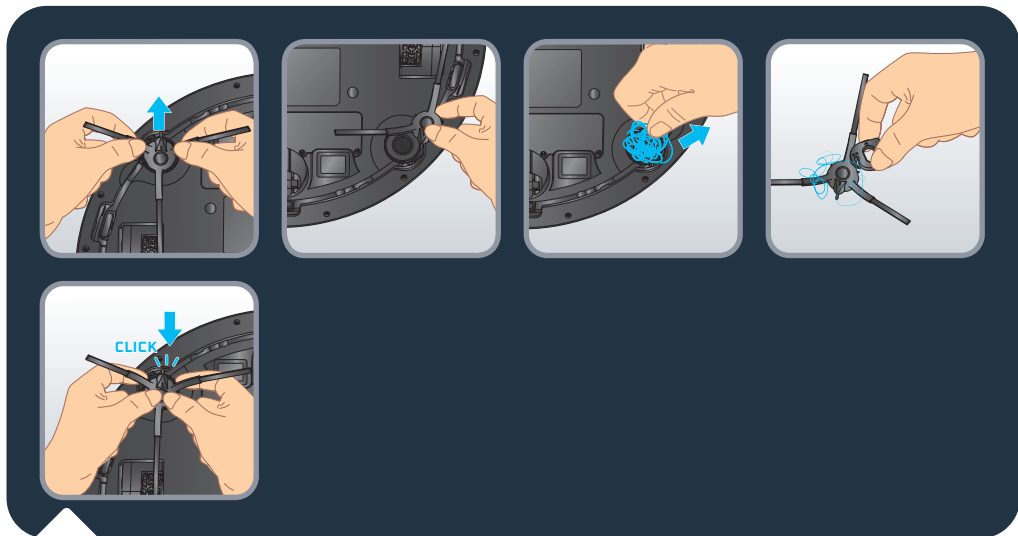

Limpe a escova lateral uma vez por semana

Desligue sempre o robot, mantendo premido o botão « Iniciar » durante 5 segundos, e desligue a base antes de a manusear.

Vire o robot ao contrário. Segure na escova lateral com as duas mãos pelas peças de plástico e puxe para a libertar. Não puxe pelas cerdas da escova lateral. Retire os pelos emaranhados. Volte a colocar a escova lateral, encaixando-a cuidadosamente. A escova lateral estará corretamente colocada quando ouvir um „clique”.

Nota: a escova lateral pode ser difícil de remover. Caso não a consiga desencaixar, tente puxá-la a partir de um ângulo diferente. Para remover os pelos emaranhados, pode utilizar a lâmina do acessório de limpeza.

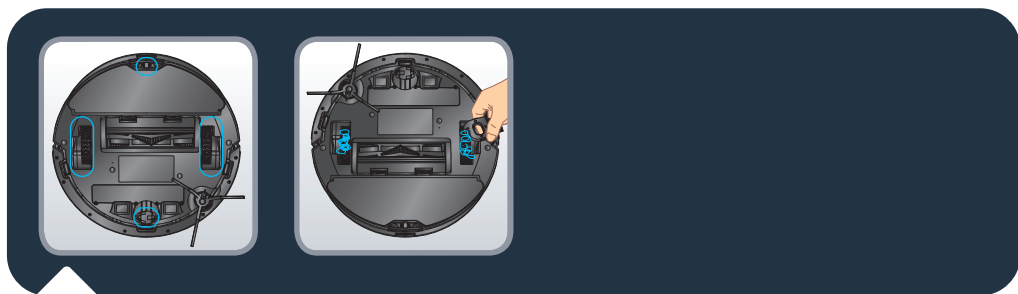

Limpe as rodas uma vez por mês

Desligue sempre o robot, mantendo premido o botão INICIAR durante 5 segundos, e desligue a base antes de a manusear.

Os pelos ou sujidade podem ficar emaranhados nas rodas. Vire o robot ao contrário. Limpe as rodas retirando o pelo emaranhado.



Leia o código QR acima para visualizar um vídeo sobre como mudar o saco de pó. Leia as seguintes instruções para obter informações mais detalhadas.

Quando o saco de pó está cheio, o indicador luminoso da base acende-se a vermelho intermitente. Abra a tampa da base. Prima o botão EJEÇÃO. Retire o saco de pó usado pela respetiva pega. Deite-o fora num caixote de lixo comum. Utilize num novo saco Higiene+. Coloque-o na base deslizando a pega do saco de pó para o encaixe. Encaixe-o na base. O saco de pó estará corretamente colocado quando ouvir um “clique”. Feche a tampa da base. O indicador luminoso da base fica aceso a branco durante alguns segundos antes de a luz se apagar. Se o indicador luminoso estiver aceso a vermelho, o saco de pó não está na posição correta ou não foi corretamente colocado, ou a tampa da base está aberta.

O indicador luminoso da base continua aceso a vermelho intermitente após a substituição do saco de pó



Se o indicador luminoso estiver aceso a vermelho intermitente após a substituição do saco de pó ou se a sucção de pó for interrompida após um curto período de tempo, o canal de pó da base poderá estar a ser bloqueado por um objeto estranho. Desligue a base antes de qualquer manuseamento. Está proibida uma desmontagem forçada. Não utilize objetos não cortantes. Vire a base ao contrário. Com uma chave de parafusos, retire os cinco parafusos que fixam a tampa do canal de pó. Retire a tampa do canal de pó. Verifique se existem corpos estranhos a bloquear o canal de pó. Se o canal de pó estiver bloqueado, retire os corpos estranhos com os dedos ou com um escovilhão para garrafas. Após limpar o canal de pó, volte a colocar a tampa e os cinco parafusos. Vire a base e volte a ligar a ficha de alimentação. Coloque o robot em frente à base e prima o botão INÍCIO no robot. O robot regressa automaticamente à base e inicia uma sucção de pó durante alguns segundos. O indicador luminoso da base fica aceso a branco durante alguns segundos antes de a luz se apagar.

Frequência de substituição de componentes

Os componentes e acessórios podem ser adquiridos em www.rowenta.pt

Componente	Limpeza do componente	Substituição do componente
Depósito do pó	Após cada utilização	Não aplicável
Depósito da água	Após cada utilização	Não aplicável
Esfregona	Após cada utilização	Duas vezes por ano
Filtro	Uma vez por semana	Duas vezes por ano
Escova central	Uma vez por semana	Se necessário
Sensores	Uma vez por semana	Não aplicável
Rodas	Uma vez por mês	Não aplicável
Escova lateral	Uma vez por mês	Duas vezes por ano
Estação de base	Uma vez por semana	Não aplicável
Estação de esvaziamento automático	Uma vez por semana	Não aplicável
Saco de pó + higiene	Não aplicável	Quando estiver cheio

PT Arrumar o robot quando não estiver a ser utilizado

De modo a prolongar a vida útil da bateria, mantenha sempre o robot a carregar na sua base. Quando não utilizar o robot durante um longo período de tempo, carregue por completo a bateria, desligue o robot, mantendo premido o botão «Ligar» durante 5 segundos. Guarde o robot num local fresco e seco.

O que fazer e o que não fazer

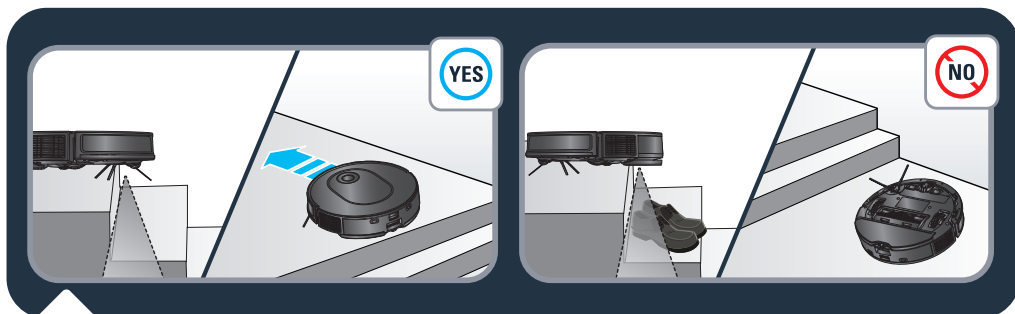

O robot tem sensores antiqueda para detetar escadas. O robot muda de direção quando as deteta. Para uma melhor eficiência dos sensores antiqueda, retire qualquer objeto (por ex., sapatos) das escadas. Ao utilizar o robot numa área elevada, coloque uma barreira física na extremidade de um desnível para evitar quedas acidentais.

O que fazer e o que não fazer

PT

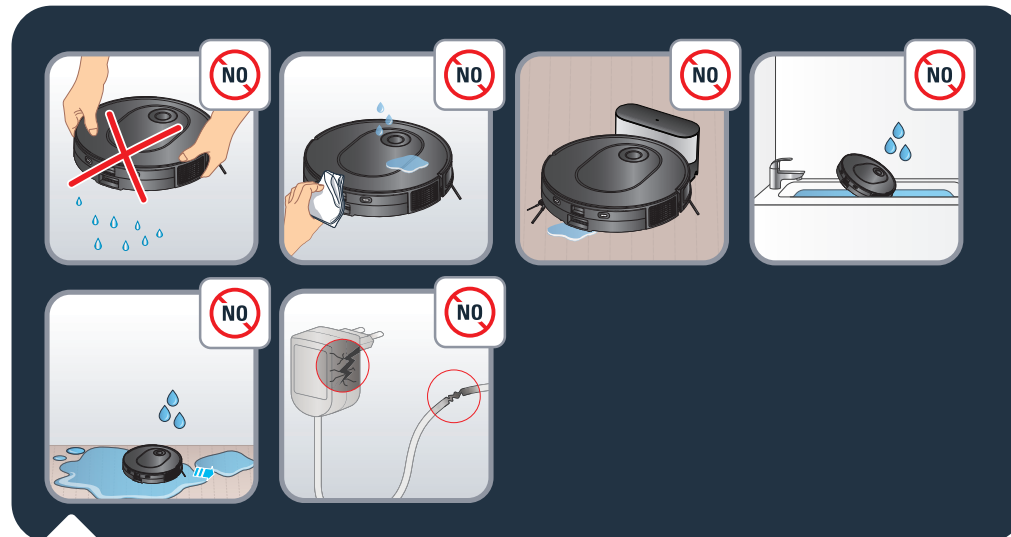

Não abane o robot. Não coloque água ou qualquer pano húmido no robot. Não carregue o robot quando o piso estiver inundado. Não mergulhe o robot em água. Não utilize o robot em superfícies molhadas ou com água.

Não utilize o aparelho se o cabo ou o carregador se encontrarem de alguma forma danificados.

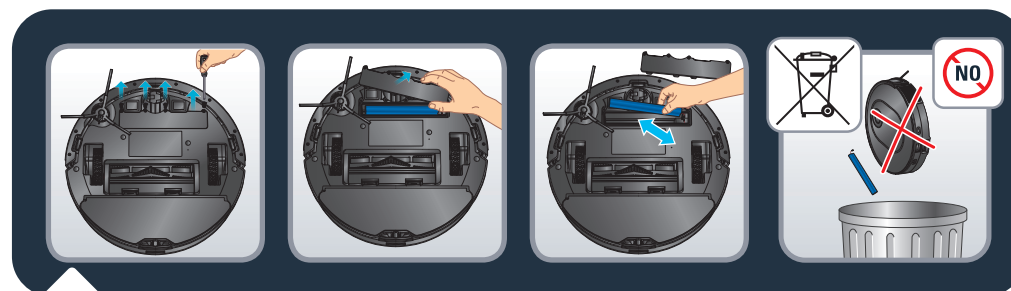

Antes de eliminar o aparelho, retire a bateria e proceda à sua eliminação de acordo com a legislação e disposições locais. Em caso de dúvidas, entre em contacto com o seu distribuidor que lhe pode indicar o que deve fazer.



Não deixe o robot com crianças sem vigilância e não permita que brinquem com o aparelho.

Não utilize o robot fora de casa.

Não utilize o robot num ambiente demasiado quente.

Não utilize o robot quando a temperatura interior for inferior a 0 °C (32 °F) e superior a 40 °C (104 °F).

Não espalhe agentes de limpeza no chão antes de utilizar o robot.

Não utilize agentes de limpeza, aerossóis de limpeza ou spray de limpeza para limpar o robot e o filtro.

Não coloque o robot numa chama aberta.

Não utilize o robot para limpar vidro partido.

Não caminhe sobre o robot nem suba para cima do mesmo, nem o mova com o pé.

Não permita que crianças ou animais de estimação subam para cima do robot.

Não coloque nenhum objeto sobre o robot.

Não utilize o robot sem o filtro, pois pode danificá-lo.

Desemparelhar o robot

Para desativar o módulo Wi-Fi do robot, prima os botões “Home” (Início) e “Power” (Iniciar) em simultâneo até ouvir um sinal sonoro. O robot remove automaticamente a ligação ao telemóvel. De seguida, os dois botões piscam lentamente durante alguns minutos. O robot remove automaticamente a ligação ao telemóvel e ao router. Esta ação é irreversível. Para emparelhar novamente, terá de realizar o processo de emparelhamento de novo.

AVARIA	SOLUÇÃO
Não é possível iniciar o robot	<ul style="list-style-type: none"> • Certifique-se de que o robot está ligado à corrente. • Certifique-se de que a bateria está totalmente carregada. • Certifique-se de que o robot está LIGADO. Mantenha premido o botão INICIAR durante 5 segundos, até as luzes do robot se acenderem. • Verifique se o depósito do pó e o reservatório de água estão instalados na devida posição.
O robot deixa de funcionar	<ul style="list-style-type: none"> • Verifique se o robot está preso ou bloqueado por obstáculos. • Verifique se a bateria está demasiado fraca. • Se o problema persistir, DESLIGUE o robot mantendo premido o botão INICIAR durante 5 segundos. Aguarde 30 segundos e LIGUE o robot, premindo o botão INICIAR durante 5 segundos para o reiniciar. • O aparelho pode estar em sobreaquecimento: <ul style="list-style-type: none"> – Desligue o aparelho e deixe-o arrefecer durante, pelo menos, 1 hora. – Caso o aparelho volte a sobreaquecer em diversas ocasiões, contacte um Serviço de Assistência Técnica autorizado.
Não é possível carregar o robot	<ul style="list-style-type: none"> • Certifique-se de que a base está corretamente ligada à corrente. • Certifique-se de que o robot está LIGADO. Mantenha premido o botão INICIAR durante 5 segundos, até as luzes do robot se acenderem. • Verifique se o indicador no robot está a piscar durante o carregamento. • Limpe o pó das placas de carregamento com um pano seco. • Certifique-se de que o robot e a base estão ligados através das placas de carregamento. • Certifique-se de que a luz da base está acesa a branco quando estiver ligado à alimentação e o robot não estiver na base.
O carregador está a aquecer	<ul style="list-style-type: none"> • Isto é perfeitamente normal. O robot pode ficar ligado permanentemente à base sem qualquer risco.
O robot não consegue regressar à base	<ul style="list-style-type: none"> • Afaste os objetos da base numa distância de, pelo menos, 0,5 m dos lados esquerdo e direito e 1,5 m à frente. • Certifique-se de que o robot começa a limpar a partir da base sem movimentos anómalos. • Quando o robot está perto da base, pode regressar mais rapidamente. Contudo, se a base estiver longe, o robot precisa de mais tempo para regressar. Aguarde pelo seu regresso. • Limpe as placas de carregamento com um pano seco. • Certifique-se de que a luz da base está acesa a branco quando estiver ligado à alimentação e o robot não estiver na base.
A sessão de limpeza não é efetuada	<ul style="list-style-type: none"> • Certifique-se de que o robot foi ligado. Mantenha premido o botão INICIAR durante 5 segundos, até as luzes do robot se acenderem. • Certifique-se de que a sessão de limpeza foi definida corretamente na app para a hora pretendida e que foi guardada. • Verifique se a carga da bateria é demasiado fraca para iniciar a limpeza. • O robot não inicia uma limpeza programada se uma tarefa estiver a ser realizada. • Verifique se o depósito do pó e o reservatório de água estão instalados na devida posição.
A sucção emite um som sibilante ou o funcionamento é ruidoso durante a limpeza	<ul style="list-style-type: none"> • Verifique se existe algo a obstruir a entrada de sucção. • Esvazie o depósito do pó. • Limpe o filtro. • Verifique se o filtro está molhado por ter absorvido água ou outros líquidos do chão. Deixe que o filtro seque natural e totalmente antes de o utilizar. • Verifique se o depósito do pó e o reservatório de água estão instalados na devida posição. • Verifique se a escova principal ou a escova lateral estão bloqueadas por algum objeto estranho, retire a escova principal ou a escova lateral e limpe-a.

AVARIA	SOLUÇÃO
A escova central não roda	<ul style="list-style-type: none"> • Verifique se a escova principal está bloqueada por algum objeto estranho, retire a escova principal e limpe-a. • Verifique se a escova central e a tampa da escova estão colocadas corretamente.
Comportamento ou percurso de limpeza do robot efetuado de forma anómala	<ul style="list-style-type: none"> • Limpe cuidadosamente os sensores com um pano seco. • DESLIGUE o robot, mantendo premido o botão INICIAR durante 5 segundos. Aguarde 30 segundos e ligue-o, mantendo premido o botão INICIAR durante 5 segundos para reiniciar o robot.
Durante a limpeza, não há saída de água	<ul style="list-style-type: none"> • Certifique-se de que existe água suficiente no reservatório de água. • Verifique se o módulo "aspiração e limpeza" está colocado corretamente. • Verifique se o nível de humidade está definido para o nível pretendido na app. • Verifique se a saída de água está bloqueada.
O robot não consegue estabelecer ligação à sua rede Wi-Fi	<ul style="list-style-type: none"> • Certifique-se de que o seu router Wi-Fi suporta bandas de 2,4 GHz e 802.11 b/g/n, uma vez que este equipamento não suporta bandas de 5 GHz. • Verifique se está a restabelecer a ligação à sua rede Wi-Fi doméstica corretamente • Ative os dados móveis do seu smartphone • Não utilize uma VPN (rede privada virtual) • Repita o processo e verifique se selecionou a rede Wi-Fi correta • Repita o processo e certifique-se de que introduziu a palavra-passe correta para a rede Wi-Fi • Mantenha o seu telemóvel próximo do robot e da base até terminar o processo de emparelhamento • Após várias tentativas, desligue e volte a ligar o aparelho • Reponha o robot, mantenha premido o botão "Home" durante 15 segundos • Mantenha premidos os botões "Início" e "Iniciar" durante 5 segundos, até a luz de ambos os botões se acenda de forma intermitente • Reinicie o seu smartphone • Caso seja apresentada uma janela de aviso relativamente à ligação à Internet, mantenha a ligação ao robot • Se a falha persistir, contacte o Centro de Contacto do Consumidor (o número de contacto depende do seu país de residência e poderá encontrá-lo ao consultar o folheto de assistência na embalagem). • Certifique-se de que o indicador luminoso da base está aceso a branco quando estiver ligado à alimentação e quando o robot não estiver na base.
O robot perdeu o mapa	<ul style="list-style-type: none"> • O robot pode perder-se se tiver sido movido manualmente para outra localização durante a limpeza ou se o ambiente doméstico tiver sido alterado (móveis deslocados). Reinicie o mapeamento, iniciando uma nova exploração ou uma nova sessão de limpeza a partir da base na app.
O robot regressa à base antes de terminar a limpeza	<ul style="list-style-type: none"> • O nível de bateria poderá estar demasiado baixo para terminar a limpeza e o robot regressa à base para carregar. Quando a bateria estiver carregada, o robot irá retomar a limpeza onde a interrompeu até terminar. • O robot pode não conseguir alcançar determinadas áreas bloqueadas por móveis ou barreiras. Organize estas áreas para as tornar acessíveis. • Verifique as zonas interditas e as zonas interditas a mopa definidas na app. Adicione, modifique ou elimine zonas de acordo com as suas necessidades.
O robot fica preso	<ul style="list-style-type: none"> • O robot pode estar emaranhado em algum objeto. Remova manualmente o objeto bloqueado e reinicie a sessão de limpeza, premindo o botão INICIAR. • O robot pode ficar preso debaixo de móveis com uma entrada de altura semelhante. Coloque uma barreira física ou defina uma zona interdita na app. • Rode e pressione as rodas para verificar se existe algum objeto estranho enrolado ou preso e retire-o.

Ce se află în cutie?	pagina 200
Prezentarea generală a produsului	pagina 201
Înainte de a face curățenie	pagina 203
Instalarea robotului	pagina 204
Conectarea robotului cu aplicația gratuită	pagina 206
Folosirea principalelor funcții din aplicație	pagina 206
Folosirea robotului fără aplicație	pagina 207
Folosirea robotului cu funcția de	pagina 208
Întreținerea robotului și a accesoriilor sale	pagina 212
Înlocuirea sacului de praf când se umple	pagina 217
Frecvența de înlocuire a componentelor	pagina 219
Depozitarea robotului când nu este folosit	pagina 220
Ce este permis și ce nu	pagina 220
Dezasocierea robotului	pagina 223
Probleme obișnuite și soluții	pagina 224

Citiți cu atenție broșura „Instrucțiuni de siguranță și utilizare” înainte de prima utilizare.

Pentru mai multe informații:

www.rowenta.com

Ce se află în cutie?

RR8L85WH

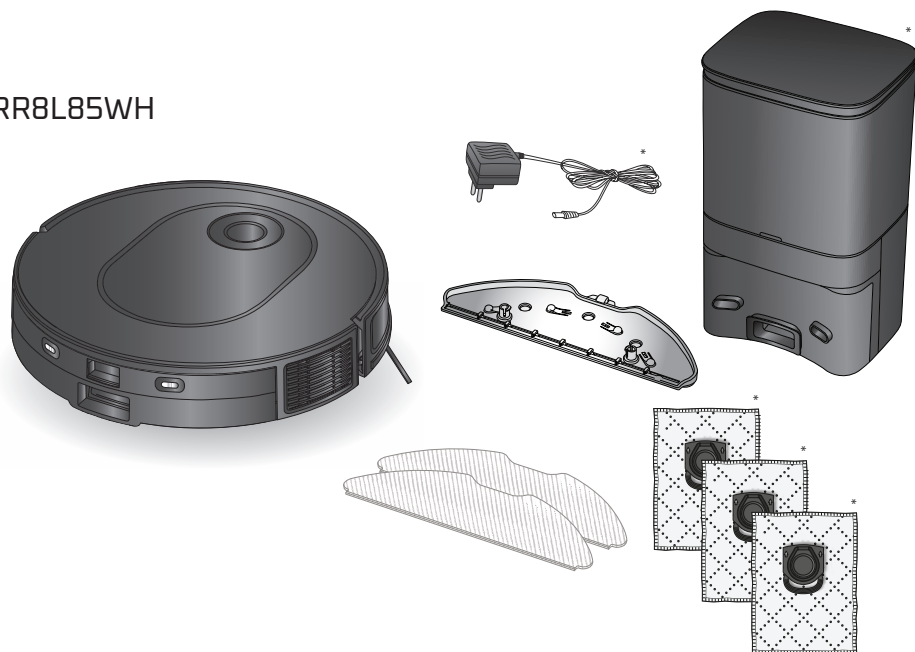

RR8497WH

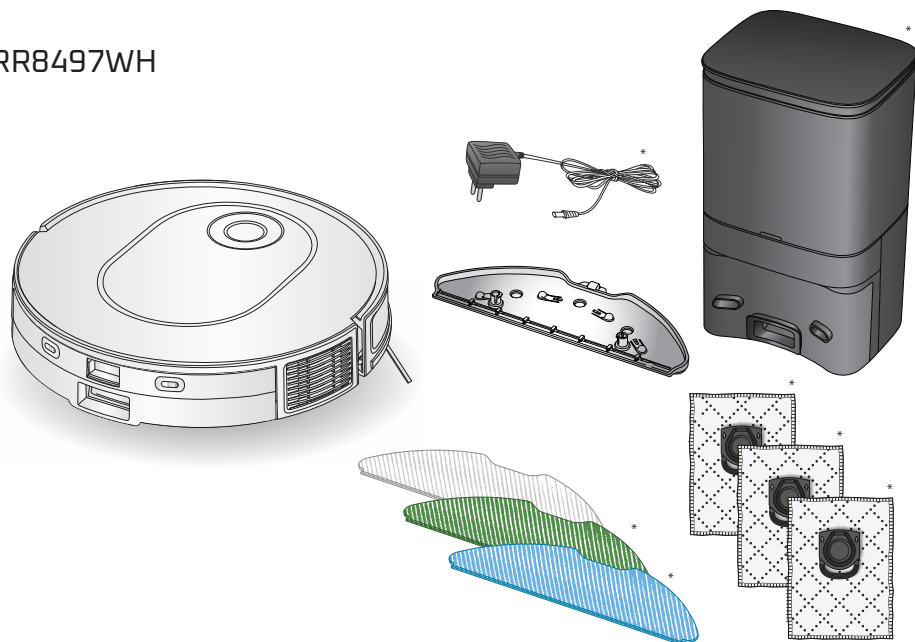

Prezentarea generală a produsului

RO

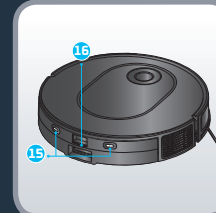
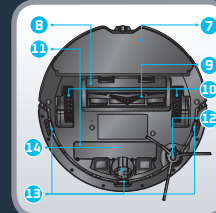
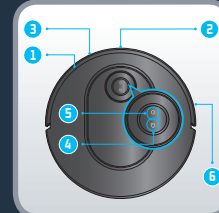

1. Senzor infraroșu
2. Laser
3. Amortizor
4. Buton Acasă
 - Apăsați pentru revenirea la stație
5. Buton Alimentare / Start / Pauză
 - Țineți apăsat pentru a porni sau a opri

- Apăsați pentru a porni sau a întrerupe curățenia
- 6. Bandă anti-coliziune
- 7. Talpă mop
- 8. Capac perie principală
- 9. Escova principală
- 10. Roată
- 11. Baterie
- 12. Perie laterală

13. Senzor anti-cădere
14. Roata din față
15. Plăci de încărcare
16. Buton eliberare recipient de praf și rezervor de apă

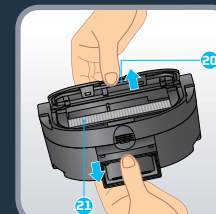
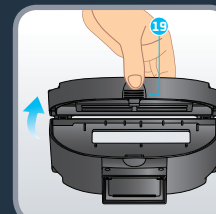
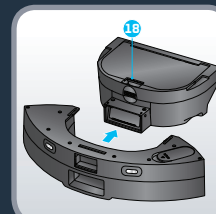

17. Recipient de praf și rezervor de apă 2 în 1*
18. Buton separare recipient de praf și rezervor de apă

19. Deschidere recipient de praf
20. Deschidere filtru
21. Filtru

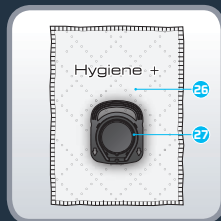
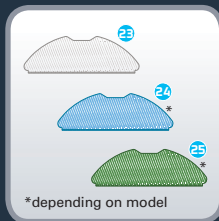
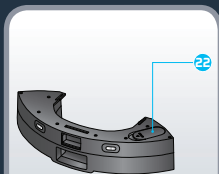

22. Opritor
23. Mop gri lavabil pentru utilizare standard
24. Mop albastru lavabil aspru pentru pete dificile

25. Mop verde lavabil din microfibră pentru a reține praful fin (de utilizat fără apă)
26. Sac de praf Hygiene+

27. Mâner sac de praf Hygiene+

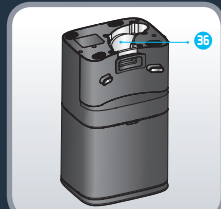
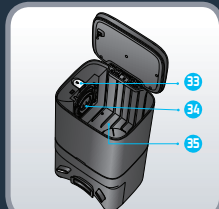
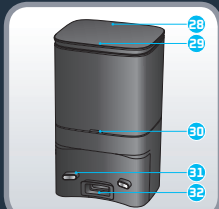

28. Stație de colectare automată a prafului
29. Capac stație
30. Indicator luminos de stare
• Stins: încărcare / alimentare oprită
• Aprins intermitent alb: colectare praf
• Lumina albă aprinsă: stația este conectată și robotul nu este conectat

- Roșu: capac deschis / sac nemontat
• Aprins intermitent roșu: sac plin / eroare
31. Contacte de încărcare
32. Admisie aspirare
33. Buton de ejectare
34. Fantă de inserare a mânerului sacului de praf

35. Compartiment sac de praf
36. Capac canal de praf

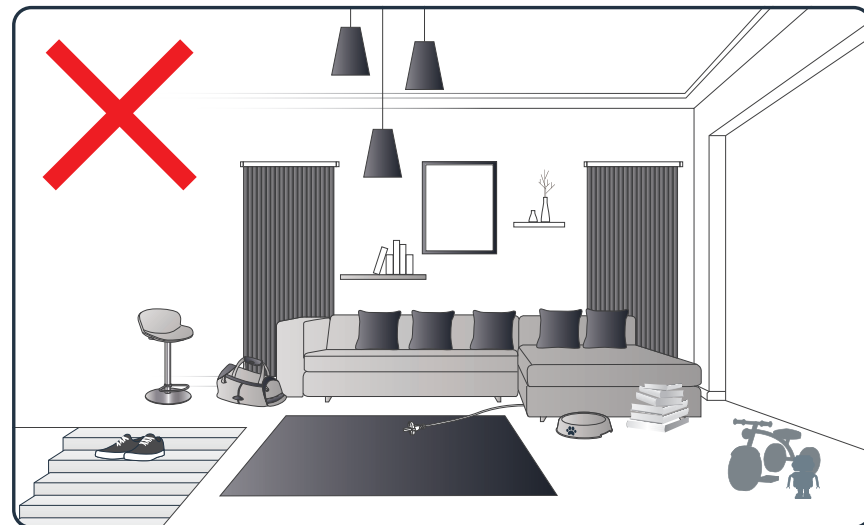

Citiți următoarele sfaturi pentru a îmbunătăți eficiența de curățare. Strângeți cablurile, șnururile și articolele mici împrăștiate. Luați de pe sol orice articol instabil, fragil, periculos sau de valoare. Asigurați-vă că sunt deschise ușile de la toate camerele. Este posibil ca robotul dvs. să întâmpine dificultăți pe pardoselile de culoare închisă și pe covorașele prea groase, prea ușoare, cu ciucuri, cu fire lungi... (de ex. covorașele de baie). Pentru o eficiență optimă a senzorilor anti-cădere, luați toate obiectele (de ex. pantofi) de pe scări. Când folosiți robotul într-o zonă înălțată, puneți o barieră fizică pe margine, pentru a preveni căderile accidentale. Nu stați în spații înguste, de exemplu pe holuri, ca să nu blocați robotul.

RO Instalarea robotului

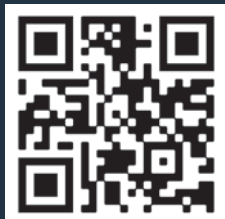

Scanati codul QR de mai sus pentru a afla cum se instaleaza si cum se conecteaza robotul la modul video. Cititi urmatoarele instructiuni pentru informatii mai detaliate.

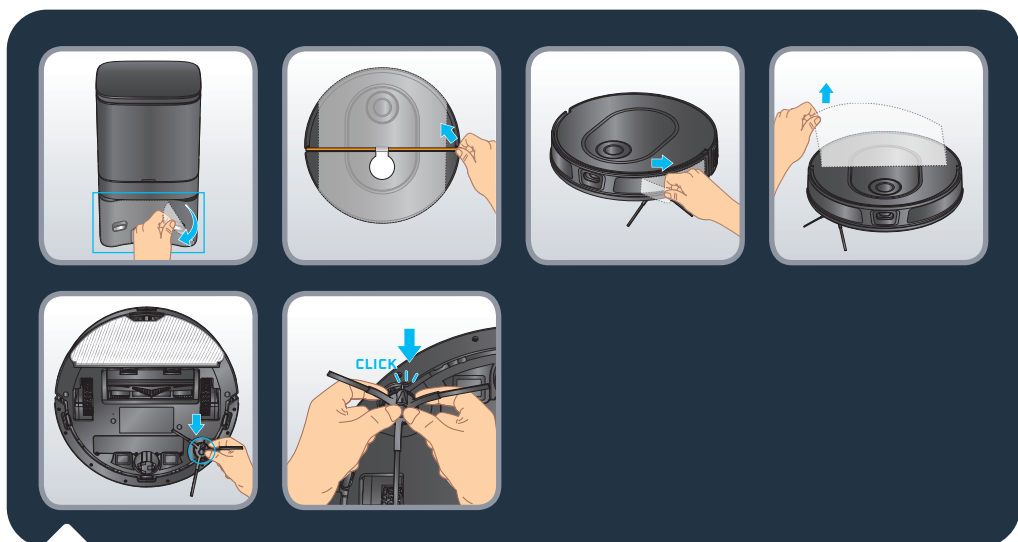

Scoateți toate protecțiile (foliile de protecție) de pe stație și de pe robot. Întoarceți robotul și montați peria laterală prinzându-l cu grijă. Peria laterală este montată corect când auziți un clic.

Instalarea robotului

RO

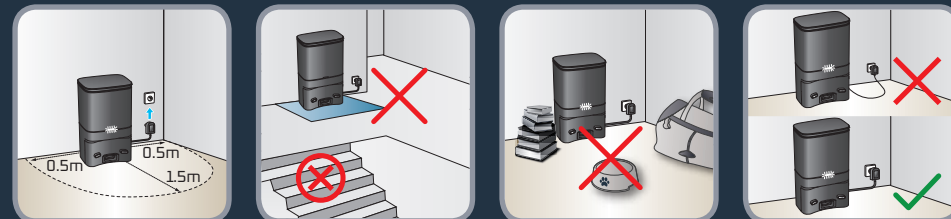

Instalați stația de colectare automată a prafului pe o pardoseală dură și netedă. Evitați parchetul, pardoselile de lemn și mochetele. Puneți stația într-un loc liber, lipită de perete, fără scări în fața ei. Păstrați un spațiu liber de cel puțin 0,5 m de o parte și de alta și 1,5 m în față. Aveți grijă ca locul ales să se afle aproape de caseta Wi-Fi sau să aibă semnal Wi-Fi suficient de puternic. Păstrați zona din jurul stației liberă de obiecte, suprafețe reflectorizante, oglinzi, mese și scaune. Nu puneți stația în bătaia directă a soarelui. Conectați cablul de alimentare. Atenție, cablul de alimentare trebuie să rămână lângă perete.

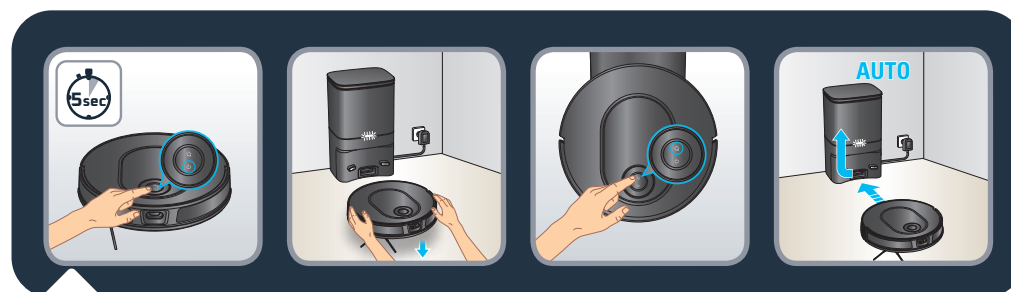

Porniți robotul ținând apăsat butonul de alimentare până când luminile se aprind (cca. 5 secunde). Puneți robotul cu 20-50 cm în fața stației. Apăsăți butonul ACASĂ, iar robotul va intra automat în stație. (Nu așezați manual robotul lipit de stație). Așteptați 3-4 ore pentru ca robotul să se încarce complet. Indicatorul luminos al stației este oprit când robotul se încarcă. Când faceți curat pentru prima dată, asigurați-vă că robotul este încărcat complet. Robotul este încărcat complet când indicatoarele albe ale acestuia sunt aprinse normal. La prima utilizare, robotul va explora mediul și va curăța locuința în același timp. La sfârșit, robotul se va întoarce de unde a început, iar harta locuinței va fi afișată în aplicație. Nu ridicați robotul când faceți curat prima dată, acest lucru împiedică crearea hărții. Robotul este echipat cu o tehnologie cu laser fix. Acest lucru înseamnă că trebuie să se relocheze automat des prin rotire în timp ce curăță. În acest mod detectează mediul. Dacă aveți covoare cu ciucuri, așezați bariere în jurul covoarelor pentru ca robotul să nu se blocheze în ciucuri. Dacă aveți o zonă exterioară (grădină, balcon, terasă, etc.) accesibilă cu un prag mai mic de 2 cm sau fără prag (de exemplu o fereastră franțuzească, o ușă pentru terasă, o fereastră bovindou etc.), împiedicați accesul robotului.



Scanați codul QR de mai sus pentru a afla cum se instalează și cum se conectează robotul la modul video.

Puteți găsi instrucțiuni detaliate pas cu pas pentru asociere și într-un document PDF scanând codul QR de mai jos.



Folosirea principalelor funcții din aplicație



Scanați codul QR de mai sus pentru a afla cum se folosesc funcțiile principale ale aplicației în format video.

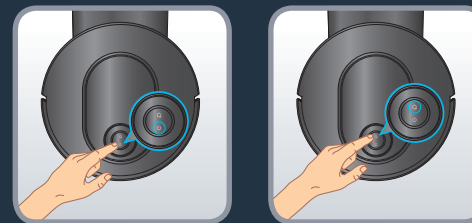

Apăsați butonul „Alimentare” pentru a porni curățarea automată. Robotul va scana suprafața. Va împărți automat încăperea în zone mici, curățând mai întâi marginile zonelor și apoi interiorul acestora, în zigzag. Robotul va curăța toată suprafața accesibilă, zonă cu zonă. Apăsați butonul „Alimentare” în orice moment pentru a întrerupe curățarea și apăsați-l din nou pentru a o relua. Dacă robotul este în standby, apăsați butonul „Alimentare” o dată pentru a activa robotul și a doua oară pentru a începe curățarea.

Dacă porniți robotul de la stație, el revine automat la stație la sfârșitul sesiunii de curățenie sau dacă bateria este prea scăzută. Dacă bateria scade prea mult în timpul curățeniei, robotul va reveni automat la stație pentru a se reîncărca. După încărcare, robotul va relua curățenia de unde a rămas.

Dacă nu este la stație când începe curățenia, robotul va reveni automat la punctul de pornire la sfârșitul sesiunii de curățenie sau dacă bateria este prea scăzută.

Dacă robotul nu pornește când apăsați butonul « Alimentare », s-ar putea ca nivelul bateriei să fie prea scăzut. Reîncărcați robotul.

La sfârșitul sesiunii de curățenie, robotul va reveni automat la stație. Dar dacă doriți să încheiați manual sesiunea de curățare, apăsați o dată butonul „Acasă” pentru a opri robotul în orice moment și apăsați-l din nou pentru a-l trimite înapoi la stație. Dacă robotul este în standby, apăsați butonul „Acasă” o dată pentru a activa robotul și a doua oară pentru a-l trimite înapoi la stație. Dacă robotul nu găsește stația, puneți-l dvs. în fața stației și apăsați butonul „Acasă”. După ce robotul este andocat, colectarea prafului va fi activată automat timp de câteva secunde. Rețineți că intervalul minim de timp între două colectări de praf este de 5 minute.

RO Folosirea robotului cu funcția de șters pe jos

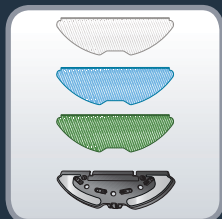

Scanați codul QR de mai sus pentru a afla cum se folosește funcția de șters pe jos în format video. Citiți următoarele instrucțiuni pentru informații mai detaliate.

Diferitele tipuri de mopuri (în funcție de model):

- mop gri lavabil pentru utilizare standard,
- mop albastru lavabil aspru pentru pete dificile,
- mop verde lavabil din microfibră pentru a reține praful fin (de utilizat fără apă).

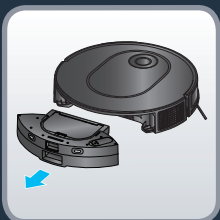

Umplerea rezervorului de apă:

Apăsăți butonul de eliberare al rezervorului de apă pentru a-l desface și trageți de el pentru a separa rezervorul de robot. Deschideți opritorul de la rezervorul de apă și umpleți rezervorul cu apă. Nu folosiți apă caldă. Închideți opritorul după ce ați umplut rezervorul de apă. Avertisment: Nu adăugați agenți de curățare/detergenți în rezervorul de apă. Acest lucru poate înfunda țevile și poate face ca rezervorul de apă să nu mai funcționeze. Prindeți rezervorul de apă înapoi pe robot. Rezervorul de apă este montat corect când auziți un clic.

RO Folosirea robotului cu funcția de șters pe jos

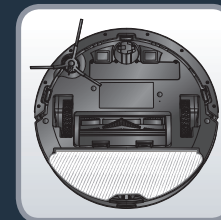
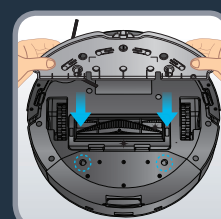
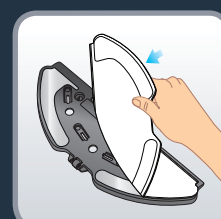
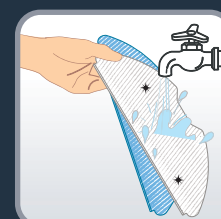

Umeziți cu apă laveta mopului înainte de utilizare. Dacă folosiți mopul verde, nu-l umeziți. Prindeți mopul de talpă mop. Luați talpă mop și fixați-l în partea din spate a robotului. Appuyez pour commencer le nettoyage.

Avertisment: Nu utilizați funcția de șters pe jos pe covoare. Puteți selecta modul "doar aspirare" în aplicație sau dacă doriți să utilizați funcția de șters pe jos evitând covoarele, puteți seta „zone fără șters pe jos” în aplicație.



Pentru a proteja pardoselile fragile sau covoarele, puteți seta „zone fără șters pe jos” în aplicație. În pagina de pornire, faceți clic pe „Personalizare pardoseli”, apoi pe „Zone”. Selectați „Zone fără șters pe jos” și adăugați pe hartă o zonă, pe care o puteți adapta (dimensiune, amplasare). Pentru a salva zona fără șters pe jos, faceți clic pe „Confirmare”. Puteți crea oricâte „zone fără șters pe jos” sunt necesare. Când rezervorul de apă este instalat, robotul nu are voie să curețe în aceste zone.

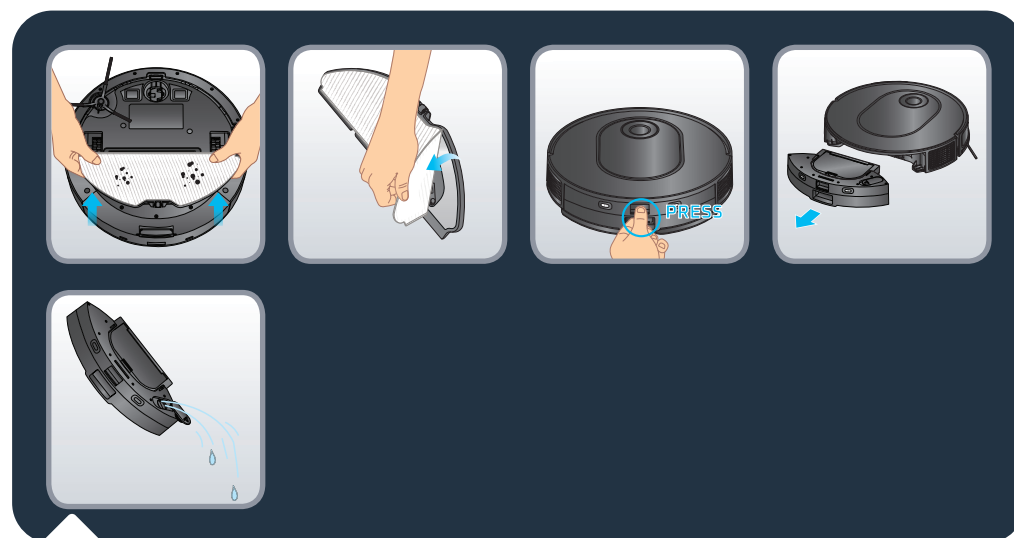

La sfârșitul sesiunii de curățare, desprindeți talpa de mop de sub robot și scoateți laveta murdară a mopului. Desprindeți recipientul de praf și rezervorul de apă 2 în 1 apăsând și menținând apăsat butonul de eliberare și trăgându-le în afară. Deschideți opritorul și goliți apa rămasă în rezervorul de apă.



Spălați laveta mopului la chiuvetă sau în mașina de spălat. Lăsați-o la uscat 24 de ore. Înlocuiți laveta mopului după 100 de spălări. Puteți cumpăra kituri noi de mop de pe www.rowenta.com

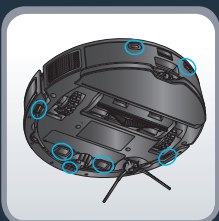

Scanați codul QR de mai sus pentru a afla cum se întreține robotul pentru a-i păstra performanța.

Opriti întotdeauna robotul ținând apăsat butonul « Alimentare » timp de 5 secunde și scoateți stația din priză înainte de manipulare.

Curățați senzorii o dată pe săptămână.

Luați o cârpă curată, moale și uscată și ștergeți senzorii robotului (din față, de deasupra, din spate și de pe fund), fereastra laserului, senzorii și contactele de încărcare de pe stație. Ștergeți cele două butoane de pe partea superioară a robotului.

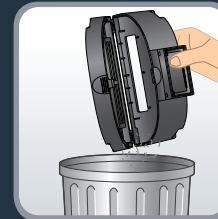
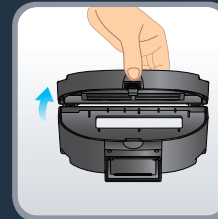
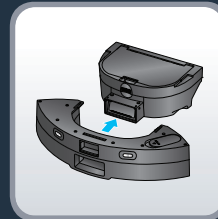
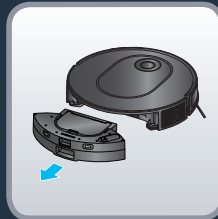

Curățați cutia de praf după fiecare utilizare.

Când robotul se întoarce în stație, separați recipientul de praf și rezervorul de apă 2 în 1 de restul robotului: apăsați și țineți apăsat butonul de eliberare și trageți-le în afară. Apăsați butonul de separare a recipientului de praf și rezervorului de apă pentru a ridica orizontal recipientul de praf și a-l separa de rezervorul de apă.

Deschideți recipientul de praf și goliți-l la gunoi; loviți ușor recipientul pentru a îndepărta murdăria. Închideți cutia de praf.

Notă: Deschiderea recipientului de praf poate să nu se deschidă sau să nu se închidă corect dacă este prea mult praf în balamale. Curățați balamalele cu o cârpă curată, moale și uscată pentru a îndepărta praful.

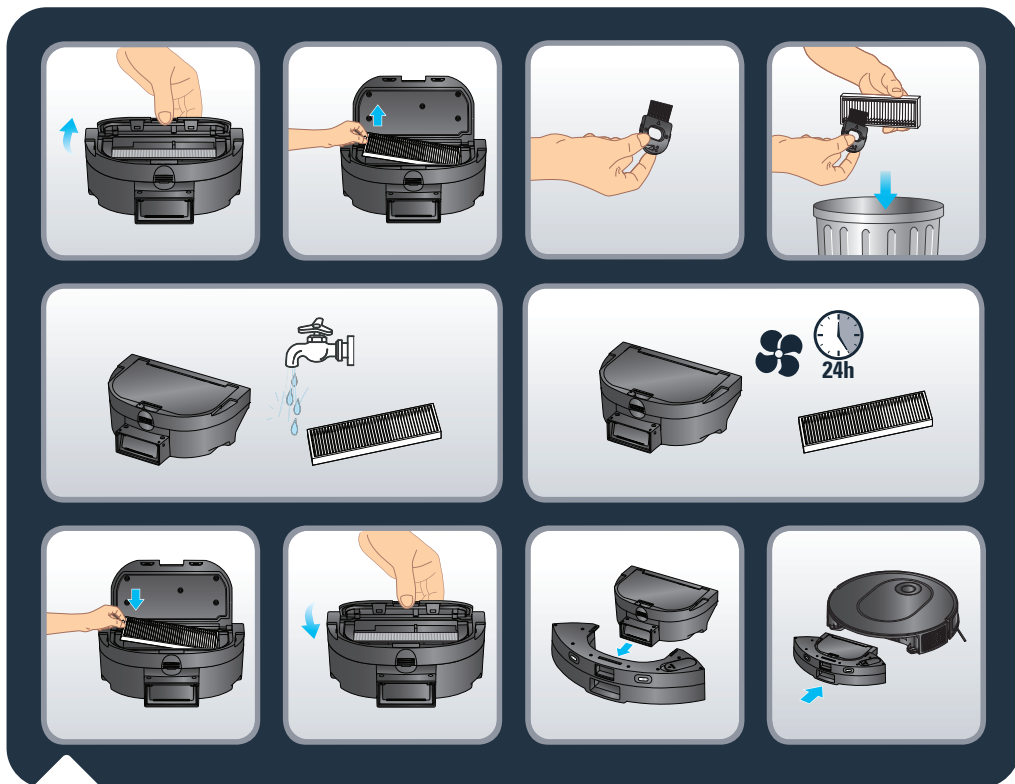

Curățați filtrul o dată pe săptămână.

Opriti întotdeauna robotul ținând apăsat butonul « Alimentare » timp de 5 secunde și scoateți stația din priză înainte de manipulare..

Deschideți capacul filtrului pentru a scoate filtrul din cutia de praf.

Luați instrumentul de curățare furnizat în pachet. Folosiți partea cu perie a instrumentului de curățare pentru a curăța filtrul. Puteți, de asemenea, să spălați recipientul și filtrul sub jet de apă. Lăsați-le la uscat timp de 24 ore. Puneți filtrul înapoi în locul inițial. Reinstalați recipientul de praf în rezervorul de apă și apoi instalați recipientul de praf și rezervorul de apă 2 în 1 în robot.

Notă: Nu utilizați niciodată robotul fără filtrul plisat. Ar deteriora robotul.

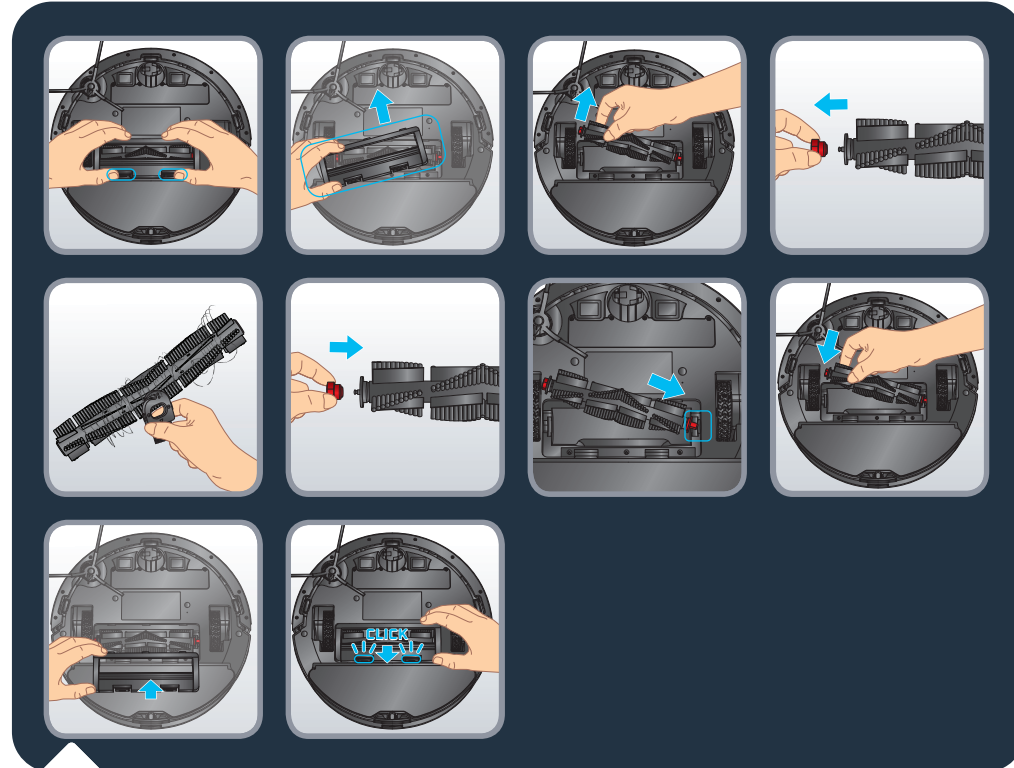

Curățați peria principală o dată pe săptămână.

Opriti întotdeauna robotul ținând apăsat butonul « Alimentare » timp de 5 secunde și scoateți stația din priză înainte de manipulare.

Întoarceți robotul cu susul în jos. Apăsați prinderile de pe capacul periei și trageți-o pentru a o scoate. Scoateți peria. Trageți capătul periei în dreapta periei pentru a o scoate și a scăpa de părul încurcat. Luați instrumentul de curățare și folosiți partea cu lamă pentru a tăia părul încurcat. Puneți la loc capătul periei înainte de a o monta la loc în robot. Montați la loc capacul periei. Capacul este montat corect când auziți un clic.

RO Întreținerea robotului și a accesoriilor sale

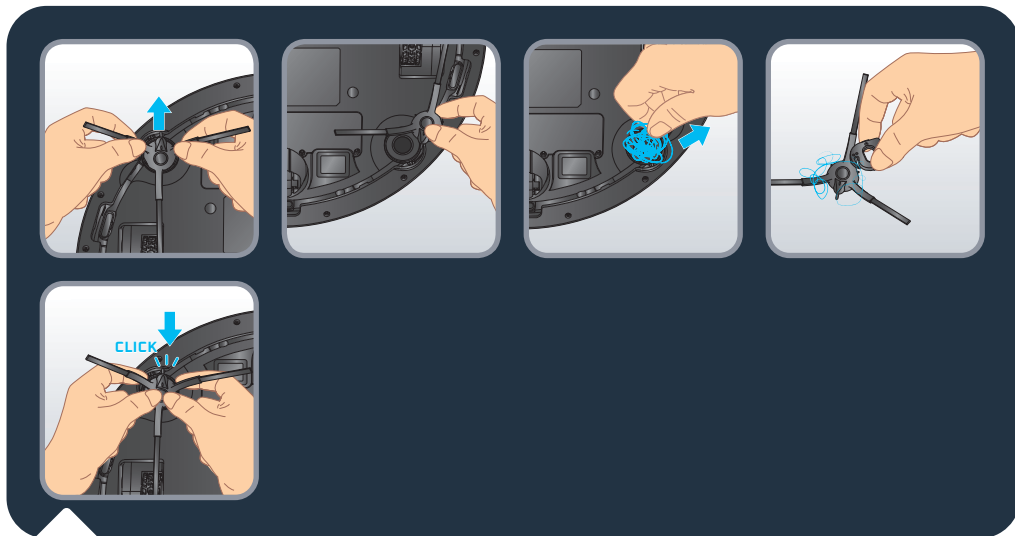

Curățați peria laterală o dată pe săptămână.

Oprii întotdeauna robotul ținând apăsat butonul « Alimentare » timp de 5 secunde și scoateți stația din priză înainte de manipulare.

Întoarceți robotul cu susul în jos. Apucați peria laterală cu ambele mâini de părțile de plastic și trageți pentru a o desprinde. Nu trageți de peri. Îndepărtați părul încurcat. Montați la loc peria laterală prinzând-o cu grijă. Peria laterală este montată corect când auziți un clic.

Notă: Peria laterală poate fi greu de scos, dacă nu o puteți desprinde, încercați să trageți din alt unghi. Pentru a îndepărta părul încurcat, puteți folosi lama instrumentului de curățare.



Curățați roțile o dată pe săptămână.

Oprii întotdeauna robotul ținând apăsat butonul START timp de 5 secunde și scoateți stația din priză înainte de manipulare.

Roțile se pot bloca din cauza prafului și părului încurcat. Întoarceți robotul cu susul în jos. Curățați roțile îndepărtând părul încurcat.

RO Înlocuirea sacului de praf când se umple

RO



Scanați codul QR de mai sus pentru a vedea cum se schimbă sacul de praf în format video. Citiți următoarele instrucțiuni pentru informații mai detaliate.

Când sacul de praf este plin, indicatorul luminos al stației se aprinde intermitent în roșu. Deschideți capacul stației. Apăsați butonul „EJECTARE”. Scoateți sacul de praf folosit apucându-l de mâner. Aruncați-l la coșul de gunoi. Scoateți un nou sac Hygiene+. Instalați sacul de praf în stație glisându-l ținut de mâner în fanta de inserare. Prindeți-l de stație. Sacul de praf este montat corect când auziți un clic. Închideți capacul stației. Indicatorul luminos al stației este alb câteva secunde, apoi se stinge. Dacă indicatorul luminos este roșu, fie sacul de praf nu este pus deloc sau nu este instalat corect, fie capacul stației nu este închis.

Indicatorul luminos al stației se aprinde intermitent în roșu chiar și după înlocuirea sacului de praf.



Dacă indicatorul se aprinde intermitent în roșu după înlocuirea sacului de praf sau dacă colectarea prafului se oprește după o perioadă scurtă, este posibil ca un obiect străin să blocheze canalul de praf al stației. Scoateți din priză stația înainte de orice manevrare. Este interzisă demontarea violentă. Nu folosiți obiecte contondente. Întoarceți stația cu susul în jos. Folosind o șurubelniță, scoateți cele 5 șuruburi ale capacului canalului de praf. Scoateți capacul canalului de praf. Verificați dacă sunt prezente obiecte străine care blochează canalul de praf. Dacă se blochează canalul de praf, scoateți obiectele străine cu degetele sau cu o perie de sticlă. După ce ați curățat canalul de praf, puneți la loc capacul și cele 5 șuruburi. Întoarceți stația și puneți din nou ștecărul în priză. Amplasați robotul în fața stației de încărcare și apăsați butonul ACASĂ de pe robot. Robotul va reveni automat la stație și va începe colectarea prafului timp de câteva secunde. Indicatorul luminos al stației este alb câteva secunde, apoi se stinge.

Componentele și accesoriile pot fi cumpărate de pe www.rowenta.com

Componentă	Curățarea componentei	Înlocuirea componentei
Recipient de praf	După fiecare utilizare	Nu este cazul
Rezervor de apă	După fiecare utilizare	Nu este cazul
Mop	După fiecare utilizare	De două ori pe an
Filtru	Săptămânal	De două ori pe an
Perie centrală	Săptămânal	Dacă este necesar
Senzori	Săptămânal	Nu este cazul
Roți	Lunar	Nu este cazul
Perie laterală	Lunar	De două ori pe an
Stație de încărcare	Săptămânal	Nu este cazul
Stație de golire automată	Săptămânal	Nu este cazul
Sac de praf Hygiene+	Săptămânal	Când este plin

RO Depozitarea robotului când nu este folosit

Pentru a mări durata de viață a bateriei, țineți întotdeauna robotul la încărcat în stație. Când nu folosiți robotul pentru o perioadă lungă de timp, încărcați complet bateria și opriți robotul ținând apăsat 5 secunde butonul « Buton Alimentare ». Depozitați robotul într-un loc răcoros și uscat.

Ce este permis și ce nu

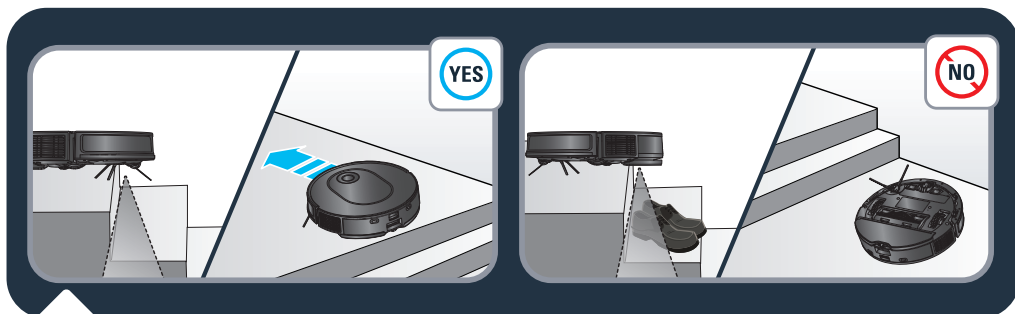

Robotul are senzori anti-cădere pentru a detecta scările. Robotul își va schimba direcția când le va detecta. Pentru o eficiență optimă a senzorilor anti-cădere, luați toate obiectele (de ex. pantofi) de pe scări. Când folosiți robotul într-o zonă înălțată, puneți o barieră fizică pe margine, pentru a preveni căderile accidentale.

Ce este permis și ce nu

RO

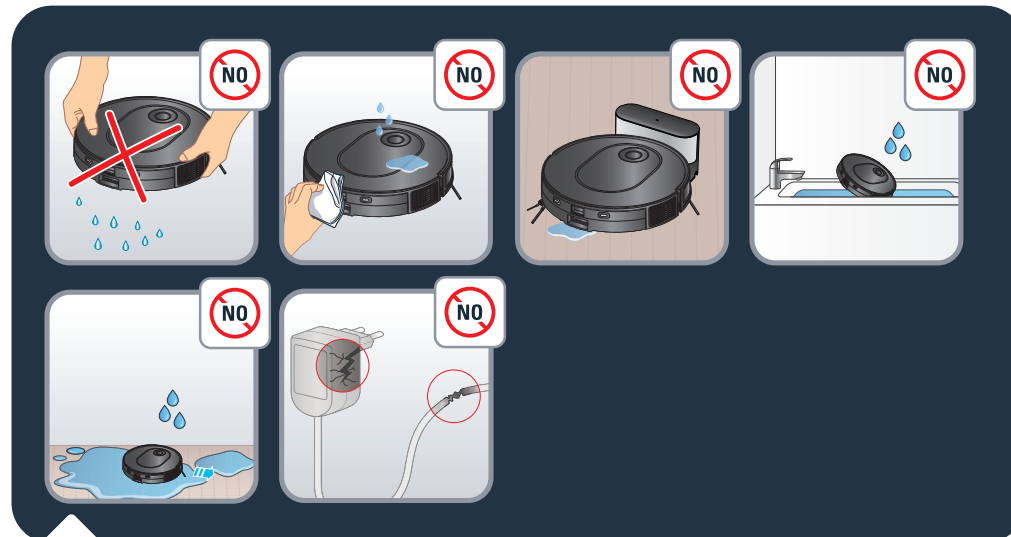

Nu scuturați robotul. Nu încercați să desprindeți suportul vibrator de mop de pe rezervorul de apă. Nu puneți apă sau cârpe ude pe robot. Nu încărcați robotul când solul este inundat. Nu scufundați robotul în apă. Nu folosiți robotul pe suprafețe ude sau pe suprafețe unde apa bălțește.

Nu folosiți produsul dacă ștecărul sau cablul de alimentare s-au deteriorat.

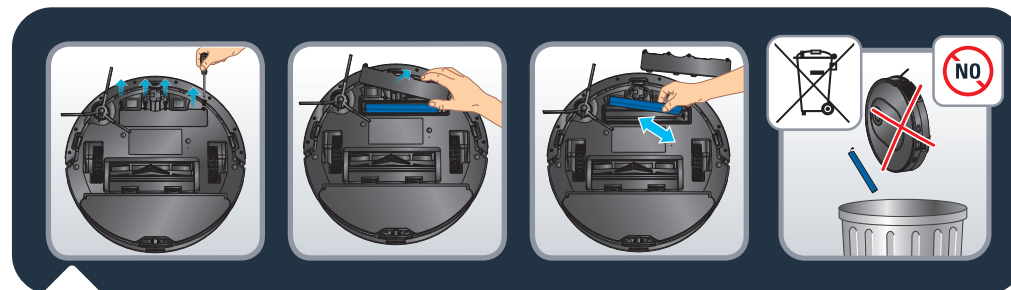

Înainte de a arunca dispozitivul, scoateți bateria și eliminați-o în conformitate cu legile și reglementările locale. Dacă aveți întrebări, vă rugăm să contactați distribuitorul dvs. de produse, care vă poate spune ce să faceți.



Nu lăsați copii nesupravegheați și nu le permiteți să se joace cu robotul.

Nu folosiți robotul în afara locuinței.

Nu folosiți robotul într-un mediu supraîncălzit.

Nu folosiți robotul când temperatura locuinței este mai mică de 0 °C (32 °F) sau mai mare de 40 °C (104 °F).

Nu întindeți agenți de curățare pe pardoseală înainte de a folosi robotul.

Nu folosiți agenți de curățare, aparate de curățat cu aerosoli sau sprayuri de curățat pentru a curăța robotul și filtrul.

Nu aruncați robotul în foc.

Nu folosiți robotul pentru a strânge cioburi de sticlă.

Nu călcați pe robot, nu urcați pe el și nu-l mișcați cu piciorul.

Nu lăsați copiii sau animalele de companie să meargă pe robot.

Nu puneți niciun obiect pe robot.

Nu utilizați robotul fără filtru, acest lucru ar deteriora robotul.

Dezasocierea robotului

Pentru a dezactiva modulul Wi-Fi al robotului, apăsați simultan butoanele „Acasă” și „Alimentare” până când auziți un semnal sonor. Robotul va elimina automat conexiunea cu telefonul. Apoi, cele 2 butoane vor clipi încet timp de câteva minute. Robotul va elimina automat conexiunea cu telefonul și routerul. Odată ce s-a finalizat, nu mai puteți reveni. Pentru a-l asocia din nou, va trebui să efectuați procesul de asociere încă o dată.

PROBLEMA	SOLUȚIA
Robotul nu pornește	<ul style="list-style-type: none"> Asigurați-vă că robotul este conectat la sursa de alimentare. Asigurați-vă că bateria este încărcată complet. Asigurați-vă că robotul este pornit. Țineți apăsat butonul START timp de 5 secunde, până când i se aprind luminile. Verificați dacă cutia de praf și rezervorul de apă sunt instalate corespunzător.
Robotul se oprește brusc	<ul style="list-style-type: none"> Verificați dacă robotul nu este înțepenit sau blocat de obstacole. Verificați dacă bateria nu este prea descărcată. Dacă problema persistă, opriți robotul ținând apăsat 5 secunde butonul START. Așteptați 30 de secunde și porniți-l ținând apăsat butonul START timp de 5 secunde pentru a-l reporni. Aparatul se poate supraîncălzi: <ul style="list-style-type: none"> Opriți aparatul și lăsați-l să se răcească timp de cel puțin 1 oră. Dacă se supraîncălzește în mod repetat, contactați centrul de service aprobat.
Robotul nu se încarcă	<ul style="list-style-type: none"> Asigurați-vă că stația este conectată corect la priză. Asigurați-vă că robotul este pornit. Țineți apăsat butonul START timp de 5 secunde, până când i se aprind luminile. Verificați dacă indicatorul robotului se aprinde în timpul încărcării. Ștergeți praful de pe plăcile de încărcare cu o cârpă uscată. Asigurați-vă că robotul și stația sunt conectate prin contactele de încărcare. Asigurați-vă că indicatorul luminos al stației este alb atunci când este conectată la energie și când robotul nu este pe stație.
Încărcătorul se încălzește	<ul style="list-style-type: none"> Este perfect normal. Robotul poate rămâne conectat permanent la stație, fără niciun risc.
Robotul nu poate reveni la stație	<ul style="list-style-type: none"> Îndepărtați obiectele din preajma stației la 0,5 m la stânga și la dreapta și 1,5 m în față. Asigurați-vă că robotul începe să curețe de la stație, fără mișcări anormale. Când robotul este în apropierea stației, poate reveni mai repede. Dacă stația este situată mai departe, robotul va avea nevoie de mai mult timp pentru a reveni. Așteptați până când revine. Curățați plăcile de încărcare cu o cârpă uscată. Asigurați-vă că indicatorul luminos al stației este alb atunci când este conectată la energie și când robotul nu este pe stație.
Programul de curățare nu este executat	<ul style="list-style-type: none"> Asigurați-vă că robotul a fost pornit. Țineți apăsat butonul START timp de 5 secunde, până când i se aprind luminile. Asigurați-vă că programul de curățenie a fost stabilit corect în aplicație pentru ora dorită și că a fost salvat. Verificați dacă nivelul bateriei nu este prea scăzut pentru a începe curățarea. Robotul nu va porni o curățenie programată când se efectuează o sarcină. Verificați dacă cutia de praf și rezervorul de apă sunt instalate corespunzător.
Aspirarea scoate șuierături sau zgomote foarte puternice în timpul curățeniei.	<ul style="list-style-type: none"> Verificați ca admisia de aspirare să nu fie obstrucționată. Goliți cutia de praf. Curățați filtrul. Verificați dacă filtrul nu este ud din cauza apei sau altor lichide de pe sol. Lăsați filtrul să se usuce foarte bine în mod natural înainte de utilizare. Verificați dacă cutia de praf și rezervorul de apă sunt instalate corespunzător. Verificați dacă peria principală sau peria laterală nu sunt blocate de un obiect străin. Scoateți și curățați peria principală sau pe cea laterală.

PROBLEMA	SOLUȚIA
Peria centrală nu se rotește	<ul style="list-style-type: none"> Verificați dacă peria principală nu este blocată de un obiect străin. Scoateți și curățați peria principală. Verificați dacă peria centrală și capacul periei sunt montate corect.
Acțiune anormală sau traseu de curățare anormal ale robotului	<ul style="list-style-type: none"> Curățați cu atenție senzorii cu o cârpă uscată. Opriți robotul ținând apăsat butonul START timp de 5 secunde, așteptați 30 de secunde și reporniți-l ținând apăsat butonul START timp de 5 secunde.
Nu se eliberează apă în timpul spălării cu mopul	<ul style="list-style-type: none"> Asigurați-vă că există suficientă apă în rezervor. Verificați dacă rezervorul de apă este montat corect. Verificați dacă nivelul umidității este setat în aplicație la nivelul dorit. Verificați dacă ieșirea pentru apă nu este blocată.
Robotul nu se poate conecta la rețeaua Wi-Fi	<ul style="list-style-type: none"> Asigurați-vă că routerul Wi-Fi acceptă benzi de 2,4 GHz și 802,11 b/g/n, deoarece acest echipament nu acceptă benzi de 5 GHz. Verificați dacă este setată reconectarea automată la rețeaua Wi-Fi din locuință. Activați datele mobile pe smartphone. Nu folosiți o VPN (rețea virtuală privată). Reluați procesul și verificați dacă ați selectat rețeaua Wi-Fi corectă. Reluați procesul și asigurați-vă că ați introdus parola Wi-Fi corectă. Țineți telefonul aproape de robot și de stație până la sfârșitul procesului de asociere. Dacă nu reușiți după câteva încercări, scoateți și puneți din nou în priză produsul. Resetați robotul, țineți apăsat butonul „Home” timp de 15 de secunde. Țineți apăsat butoanele „Acasă” și „Start” timp de 5 secunde până când luminile ambelor butoane se aprind intermitent. Reporniți smartphone-ul. În caz că apare o fereastră de avertizare pentru conexiunea la internet, păstrați conexiunea cu robotul. Dacă tot nu reușiți, contactați echipa noastră de asistență (numărul de telefon depinde de țara de reședință – îl găsiți pe fișa despre asistență din ambalaj). Asigurați-vă că indicatorul luminos al stației este alb atunci când este conectată la energie și când robotul nu este pe stație.
Harta s-a pierdut	<ul style="list-style-type: none"> Este posibil ca harta să se piardă dacă robotul a fost mutat manual în alt loc în timpul curățeniei sau dacă a fost schimbat mediul locuinței (ați mutat mobilă). Reporniți maparea începând din aplicație o nouă explorare sau o nouă sesiune de curățenie pornind de la stație.
Robotul revine la stație înainte de a termina curățenia	<ul style="list-style-type: none"> Nivelul bateriei ar putea fi prea scăzut pentru a termina curățenia; robotul se va întoarce la stație pentru reîncărcare. Când bateria s-a încărcat, robotul va relua curățenia de unde a rămas pentru a termina. S-ar putea ca robotul să nu poată ajunge în anumite zone blocate de mobilă sau bariere. Faceți ordine în aceste zone pentru a le face accesibile. Verificați zonele interzise și zonele fără șters pe jos setate în aplicație. Adăugați, modificați sau ștergeți zonele în funcție de nevoi.
Robotul se blochează	<ul style="list-style-type: none"> Este posibil ca robotul să se fi încurcat în ceva. Îndepărtați manual articolul blocat și reîncepeți sesiunea de curățenie apăsând butonul START. Este posibil ca robotul să se fi înțepenit sub mobilă cu o intrare de înălțime similară. Puneți o barieră fizică acolo sau o zonă interzisă în aplicație. Rotiți și apăsați roțile pentru a verifica dacă nu există vreun obiect străin înfășurat sau blocat și îndepărtați-l dacă este cazul.

Какво има в кашона?	Страница 228
Общ преглед на продукта	Страница 229
Преди почистване	Страница 231
Монтиране на работа	Страница 232
Свързване на работа с безплатното приложение	Страница 234
Използване на основните функции на приложението	Страница 234
Използване на работа без приложението	Страница 235
Използване на работа с функцията за моп	Страница 236
Поддръжка на работа и неговите аксесоари	Страница 240
Смяна на торбата за прах, когато се напълни	Страница 245
Честота на смяна на компонентите	Страница 247
Съхраняване на работа, когато той не се използва	Страница 248
Какво да правим и какво да не правим	Страница 248
Отмяна на сдвояването с Вашия робот	Страница 251
Често срещани проблеми и решения	Страница 252

Моля, прочетете внимателно книжката „Инструкции за безопасност и употреба“ преди първа употреба.

За повече информация:

www.rowenta.com

Какво има в кашона?

RR8L85WH

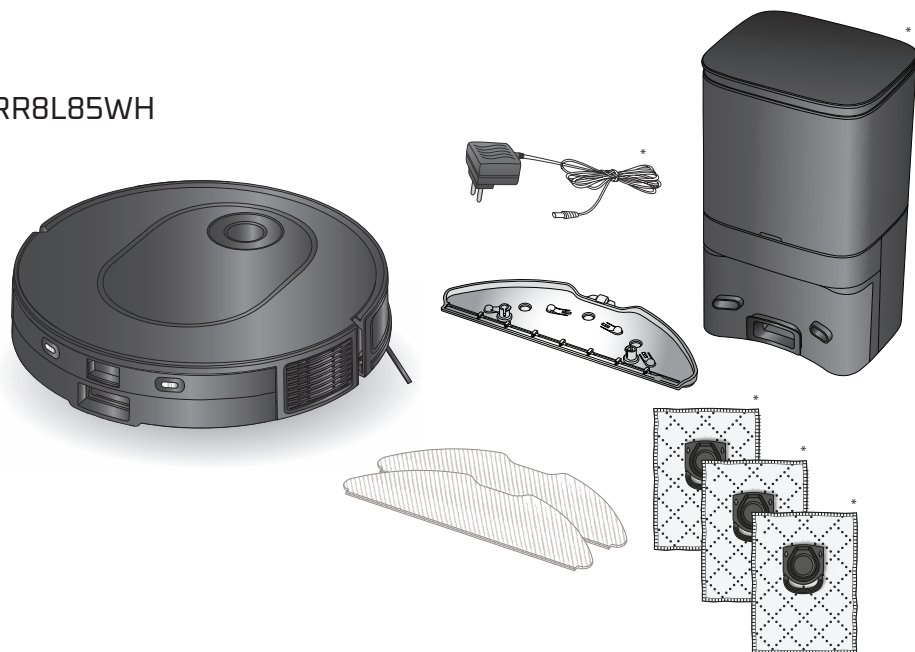

RR8497WH

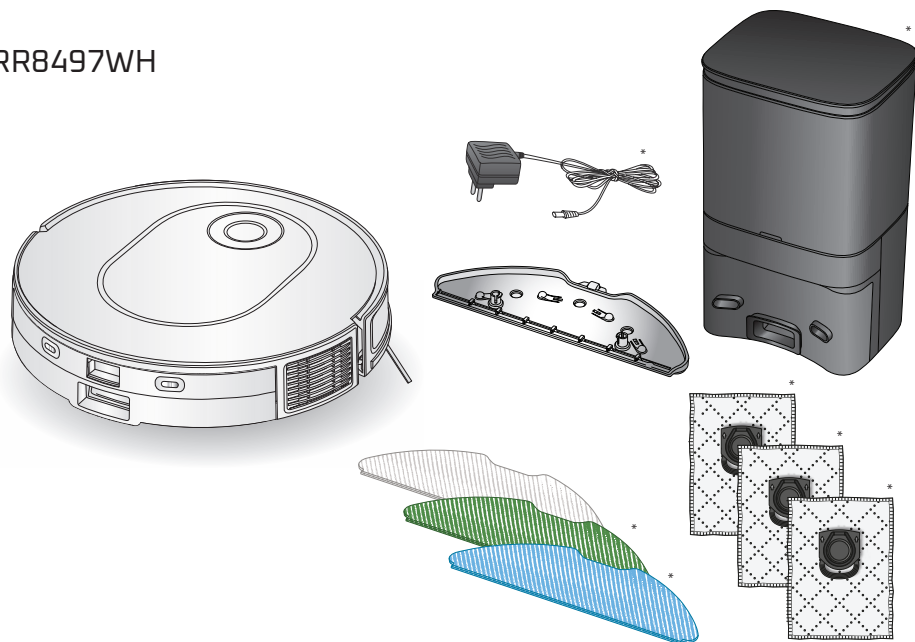

Общ преглед на продукта

BG

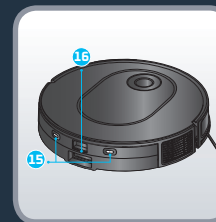
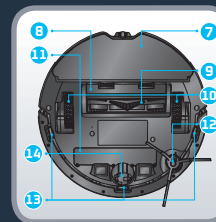
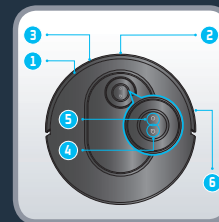

1. Инфрочервен сензор
2. Точков лазер
3. Амортисьор
4. Бутон Home (Начална позиция)
 - Натиснете го за връщане в станцията
5. Бутон Power / Start / Pause (Захранване/Старт/Пауза)

- Натиснете и задръжте, за да включите или изключите
 - Натиснете за стартиране или поставяне на пауза на почистването
6. Лента против сблъсък
 7. Гъба за mop
 8. Капак на основната четка

9. Основна четка
10. Колело
11. Батерия
12. Странична четка
13. Сензор против падане
14. Предно колело
15. Зареждащи плочи
16. Бутон за освобождаване на резервоара за вода и контейнера за прах

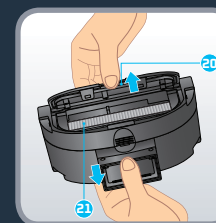
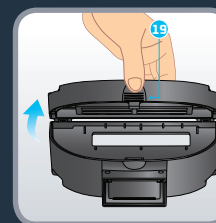
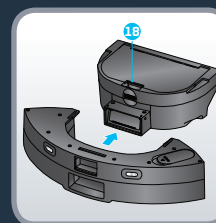
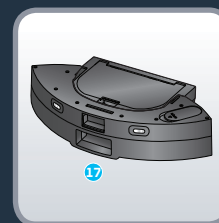

17. Контейнер за прах и резервоар за вода „2 в 1“*
18. Бутон за отделяне на контейнера за прах и резервоара за вода

19. Отвор за контейнера за прах
20. Отвор за филтъра
21. Филтър

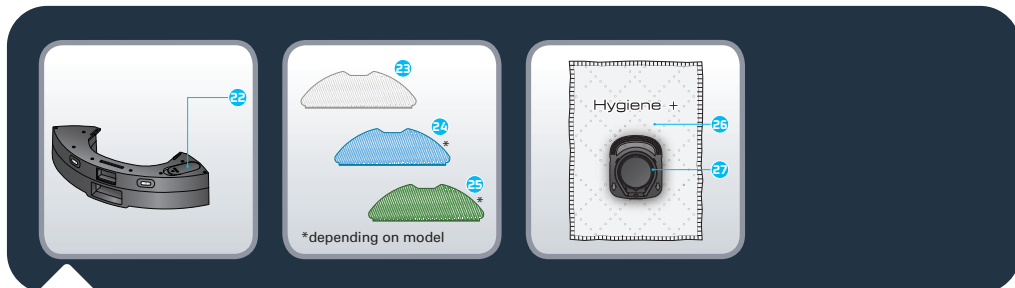

22. Запушалка
 23. Перящ се сив моп за стандартна употреба
 24. Перящ се син моп за изтъркване на упорити петна
 25. Перящ се зелен микрофибърен моп за улавяне на фин прах (за използване без вода)
 26. Торба за прах Hygiene+
 27. Дръжка на торбата за прах Hygiene+

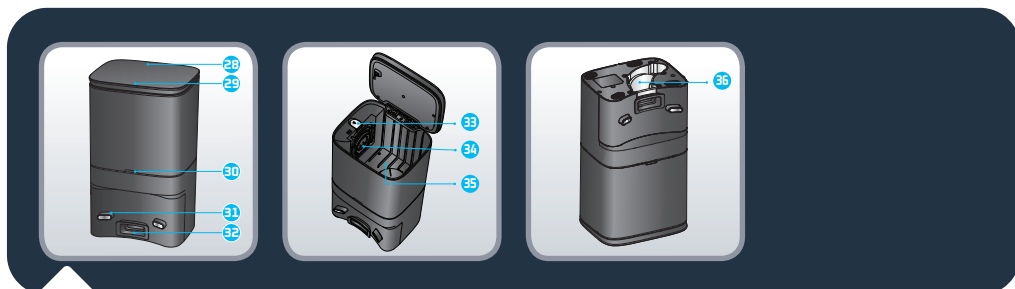

28. Станция за автоматично събиране на прах
 29. Капак на станцията
 30. Индикаторна лампичка за състоянието
 • Изключена: зареждане/ изключено храняване
 • Мига в бяло: събиране на прах
 • Свети бяла светлина: станцията е включена и роботът не е свързан
 • Червена: отворен капак/торбата не е монтирана
 • Мига в червено: торбата е пълна/ грешка
 31. Контакти за зареждане
 32. Засмукващ отвор
 33. Бутон Eject (Изваждане)
 34. Отвор за вкарване на дръжката на торбата за прах
 35. Камера на торбата за прах
 36. Капак на канала за прах



Моля, прочетете следните съвети, за да подобрите ефективността на почистване. Подредете кабели, шнулове, малки и нестабилни предмети. Отстранете всички нестабилни, чупливи, ценни или опасни предмети от земята. Уверете се, че всички врати на стаи са отворени. Работата на робота Ви може да бъде затруднена върху тъмни подове и килими: с дълги ресни, прекалено дебели влакна, с дълъг косъм, с прекалено леки влакна (напр: постелка за баня). За оптимална ефективност на сензорите против падане отстранете всички предмети (напр. обувки) от стълбите. Когато използвате робота върху повдигната зона, поставете физическа преграда на ръба, за да предотвратите случайни падания. Не стойте в тесни пространства, като например коридори, така че роботът да не бъде възпрепятстван.



Заснемете QR кода по-горе, за да се осведомите от видеоклипа как да монтирате и свържете робота. Прочетете следните инструкции за по-подробна информация.

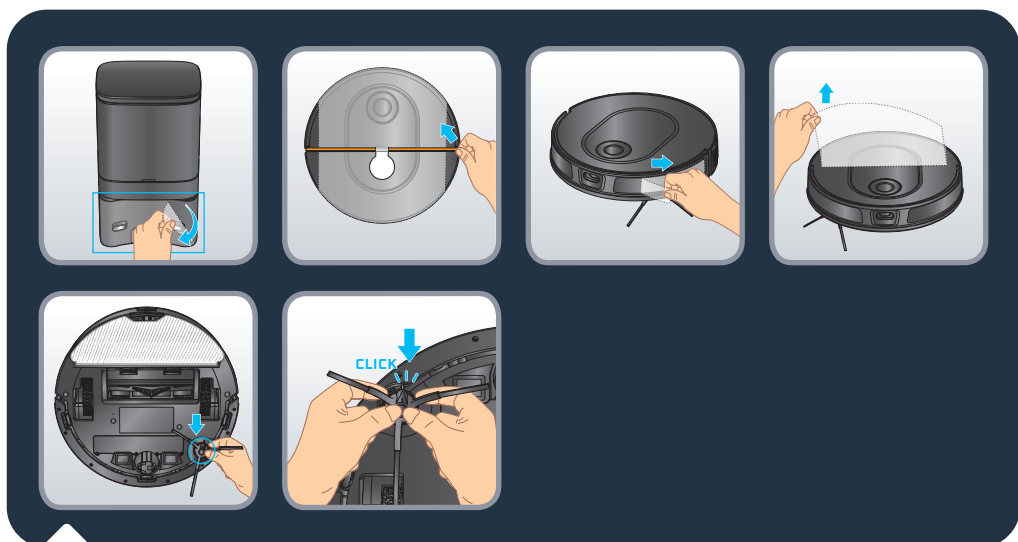

Отстранете всички защиты (защитни фолиа) на станцията и на робота. Обърнете робота, монтирайте страничната четка, като я защипете внимателно. Страничната четка е правилно монтирана, когато чуete звук от щракване.

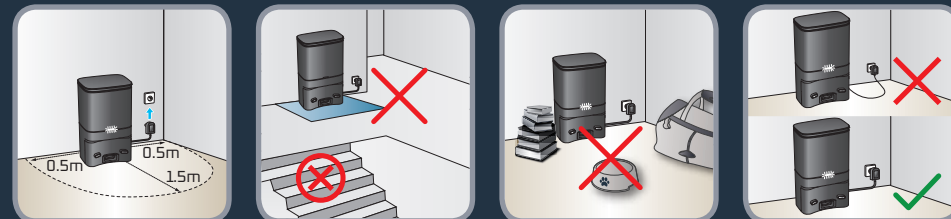

Монтирайте станцията за автоматично събиране на прах на твърд и равен под. Избягвайте паркет, дървени подове и килими. Поставете станцията на чисто място срещу стена и без стълби пред станцията. Осигурете поне 0,5 m свободно разстояние от двете страни и 1,5 m отпред. Уверете се, че избраното местоположение е близо до източника на Wi-Fi или че Wi-Fi сигналът е силен. Поддържайте зоната около станцията свободна от всякакви предмети, отразяващи повърхности, огледала, маси и столове. Не излагайте станцията на пряка слънчева светлина. Включете захранващия кабел в контакта. Прокарайте захранващият кабел до стената.

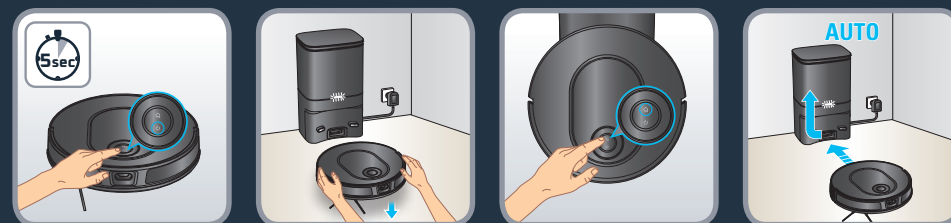

Включете робота, като натиснете и задържите бутона Power (Захранване), докато светлините на робота светнат (~5 секунди). Поставете робота от 20 до 50 cm пред станцията. Натиснете бутона Home (НАЧАЛНА ПОЗИЦИЯ), роботът автоматично ще се прикачи към станцията. (Не поставяйте ръчно робота към станцията). Изчакайте 3 – 4 часа, докато роботът се зареди напълно. Лампичката на станцията не свети, когато роботът се зарежда. При почистване за първи път, моля, уверете се, че роботът е напълно зареден. Роботът е напълно зареден, когато белите индикатори на робота светят нормално.

При употреба за първи път роботът едновременно ще проучи средата и ще почисти дома Ви. След като приключи, роботът ще се върне до началната си точка, и картата на Вашия дом ще се покаже на Вашето приложение.

Не повдигайте робота по време на първото почистване – това възпрепятства създаването на карта.

Този робот е оборудван с технология с фиксиран лазер. Това означава, че често ще трябва да се премества сам, като се преобръща, по време на почистване. По този начин разпознава особеностите на средата.

Ако имате килими с дълги ресни, моля, поставете бариери около килимите, за да предотвратите засядането на робота в ресните.

Ако имате зона на открито (градина, балкон, вътрешен двор и т.н.), за достъп до която се минава през праг, висок по-малко от 2 cm, или която няма праг (например с френски прозорец, врата на веранда, прозорец на еркер и т.н.), моля, ограничете достъпа на робота до тази зона.



Заснемете QR кода по-горе, за да се осведомите от видеоклипа как да монтирате и свържете робота.

Можете също така да намерите подробните инструкции стъпка по стъпка за сдвояване в PDF документ, като заснемете QR кода по-долу.



Използване на основните функции на приложението



Заснемете QR кода по-горе, за да се осведомите от видеоклипа как да използвате основните функции на приложението.

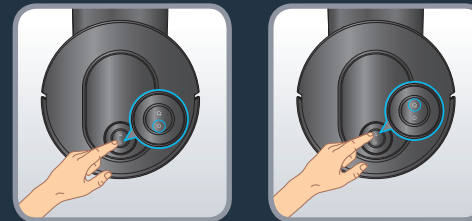

Натиснете бутона « Power » (Захранване), за да стартирате автоматично почистване. Роботът ще сканира зоната. Той ще раздели автоматично стаята на малки зони, първо ще почисти краищата на зоната и след това ще почисти вътре в зоната на зигзаг. Роботът ще почисти цялата достъпна площ, зона по зона. Натиснете бутона « Power » (Захранване) по всяко време, за да поставите на пауза почистването, и го натиснете отново, за да възобновите почистването. Ако роботът е в режим на готовност, натиснете веднъж бутона „Power“ (Захранване), за да събудите робота, и втори път, за да стартирате почистване.

Ако стартирате робота от станцията, той автоматично ще се върне в своята станция в края на сесията за почистване или ако нивото на заряд на батерията стане прекалено ниско. Ако батерията се изтощи по време на сесията за почистване, роботът автоматично ще се върне в своята станция, за да се зареди. След зареждане роботът ще възобнови почистването от мястото, където е спрял.

Ако роботът не е на мястото си, когато стартира почистване, той автоматично ще се върне в началната си точка в края на сесията за почистване или ако нивото на заряд на батерията стане прекалено ниско.

Ако роботът не стартира, когато натиснете бутона « Power » (Старт), нивото на заряд на батерията може да е прекалено ниско, моля, заредете робота.

В края на сесията за почистване роботът автоматично ще се върне в станцията. Но ако искате ръчно да прекратите сесията за почистване, натиснете бутона « Home » (Начална позиция) веднъж, за да спрете робота по всяко време, и го натиснете отново, за да изпратите робота обратно в станцията. Ако роботът е в режим на готовност, натиснете бутона « Home » (Начална позиция) веднъж, за да събудите робота, и втори път, за да го изпратите обратно в станцията. Ако роботът не успее да намери станцията, поставете ръчно робота пред станцията и натиснете бутона « Home » (Начална позиция). След като роботът се прикачи към станцията, събирането на прах ще се активира автоматично за няколко секунди. Моля, имайте предвид, че минималният интервал от време между две събирания на прах е 5 минути.



Заснемете QR кода по-горе, за да се осведомите от видеоклипа как да използвате функцията за почистване с mop. Прочетете следните инструкции за по-подробна информация.

Различните типове мопове (в зависимост от модела):

- Перящ се сив mop за стандартна употреба
- Перящ се син mop за изтъркване на упорити петна
- Перящ се зелен микрофибърен mop за улавяне на фин прах (за използване без вода)

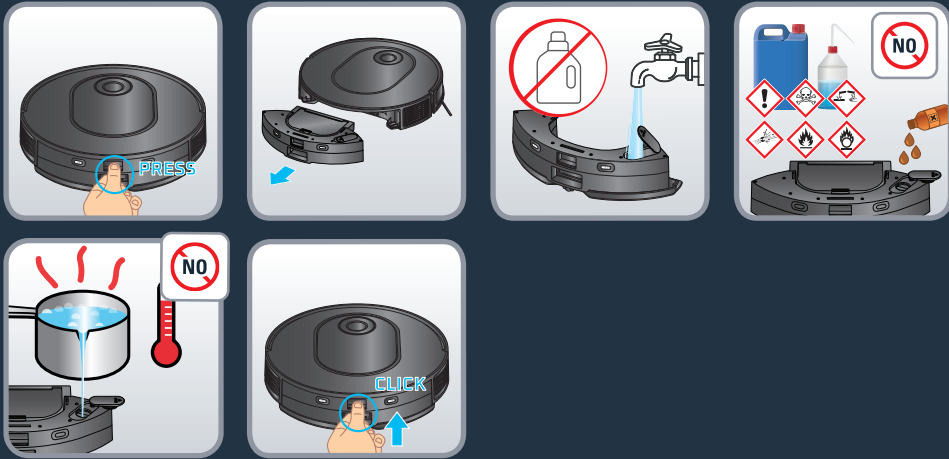

За пълнене на резервоара за вода:

Натиснете бутона за освобождаване на резервоара за вода, за да го откачите, и го издърпайте, за да се отдели от робота. Отворете запушалката на резервоара за вода и го напълнете с чиста вода, докато резервоарът за вода се напълни. Не използвайте гореща вода. Затворете запушалката, след като резервоарът за вода е напълнен. Предупреждение: Не добавяйте почистващи вещества/препарати в резервоара за вода. Това може да доведе до запушване на тръбите и до спиране на функционирането на резервоара за вода. Закачете отново резервоара за вода към робота. Резервоарът за вода е правилно монтиран, когато чуete звук от « щракване ».



Преди употреба навлажнете кърпата на мопа с вода. Ако използвате зеления mop, не го навлажнявайте. Закрепете мопа към скобата на Гъба за mop

Вземете Гъба за mop и я закрепете в задната част на робота.

Натиснете за стартиране почистването.

Предупреждение: Не използвайте функцията за почистване с mop върху килими. Можете да изберете режим "само изсмукване" в приложението с прахосмукачка" или ако искате да използвате функцията за почистване с mop, като избягвате килимите, можете да зададете „зони без mop“ в приложението.



За да предпазите крехки подове или килими, можете да зададете « no mop zones » (зони без моп) в приложението. На началната страница щракнете върху « Customize your floor » (Персонализиране на пода), след което върху « Zones » (Зони). Изберете « No mop zones » (Зони без моп) и добавете зона на картата, която можете да персонализирате (размер, местоположение). За да запаметите зоната без моп, щракнете върху « Confirm » (Потвърждаване). Можете да създадете колкото е необходимо « no mop zones » (зони без моп). Когато е монтиран резервоарът за вода, на работа не е разрешено да почиства в тези зони.

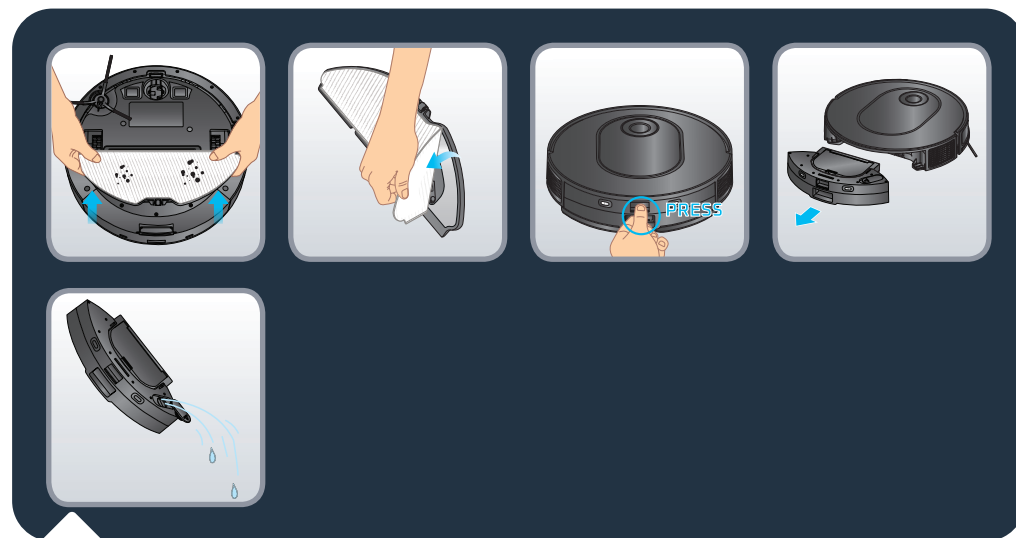

В края на сесията за почистване откачете гъбата за моп отдолу на робота и отстранете мръсната кърпа на мопа. Откачете модула на контейнера за прах и резервоара за вода „2 в 1“, като натиснете и задържите бутона му за освобождаване и го издърпате навън. Отворете запушалката и излейте останалата вода от резервоара за вода.



Изперете кърпата на мопа с вода или в перална машина. Оставете я да изсъхне за 24 часа. Моля, сменяйте кърпите на мопа след 100 изпирания. Можете да си купите комплект нови мопове от www.rowenta.com

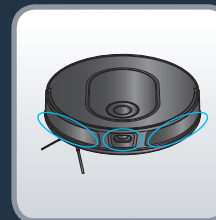

Заснемете QR кода по-горе, за да се осведомите от видеоклипа как да поддържате робота, така че да запазите неговите работни характеристики.

Преди всяка манипулация винаги изключвайте робота, като натиснете и задържите бутона « Power » (СТАРТ) за 5 секунди, и изключвайте станцията от контакта.

Веднъж седмично почиствайте сензорите

С чиста, мека и суха кърпа избършете сензорите на робота (отпред, отгоре, отзад и отдолу на робота) и прозореца на лазера, сензорите и контактите за зареждане на станцията.

Избършете двата бутона върху горната част на робота.

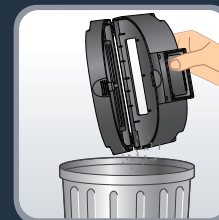
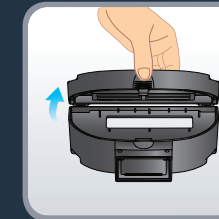
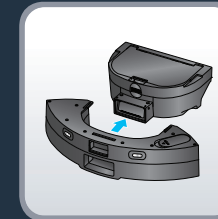
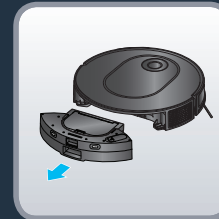

След всяка употреба почиствайте контейнера за прах

Когато роботът се върне до станцията си, отделете модула на контейнера за прах и резервоара за вода „2 в 1“ от останалата част от конструкцията на робота: натиснете и задържете бутона му за освобождаване и го издърпайте навън. Натиснете бутона за отделяне на контейнера за прах и резервоара за вода, за да повдигнете хоризонтално контейнера за прах и да го отделите от резервоара за вода.

Отворете контейнера за прах и го изпразнете в коша, внимателно чукнете контейнера за прах, за да отстраните замърсяванията. Затворете контейнера за прах.

Забележка: Отворът на контейнера за прах може да не се отвори или затвори правилно, ако има твърде много прах в пантите. Моля, почиствайте пантите с чиста, мека и суха кърпа, за да отстраните праха.

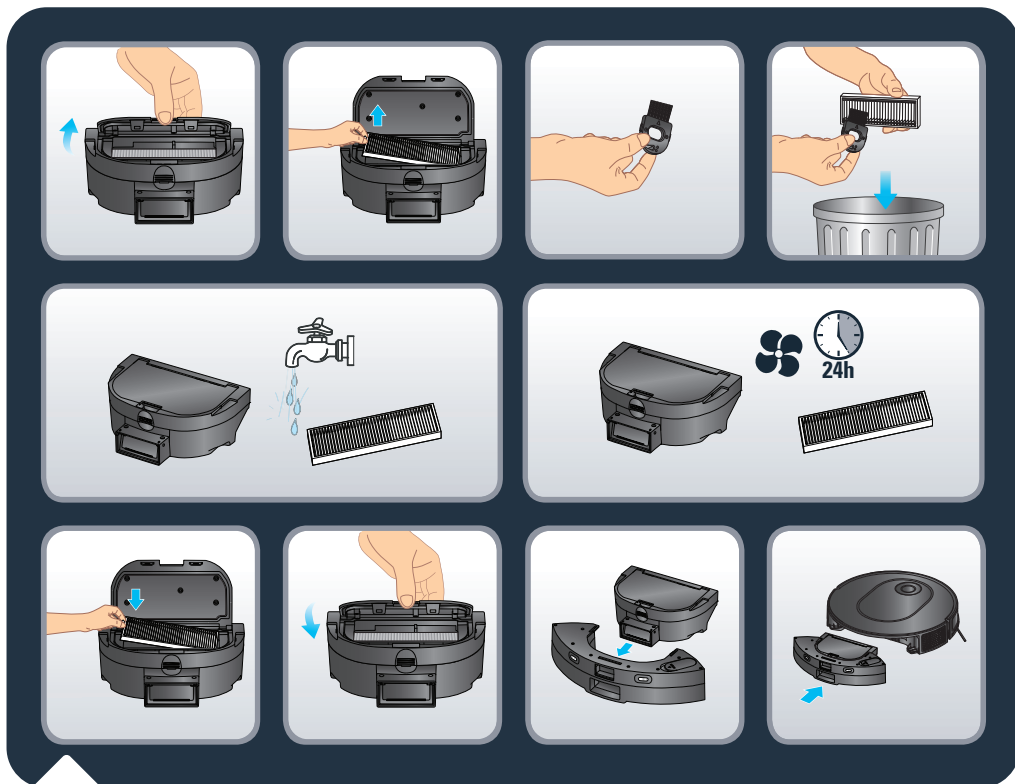

Веднъж седмично почиствайте филтъра

Преди всяка манипулация винаги изключвайте робота, като натиснете и задържите бутона « Power » (СТАРТ) за 5 секунди, и изключвайте станцията от контакта.

Отворете капака на филтъра, за да изкарате филтъра, и го отстранете от контейнера за прах.

Вземете инструмента за почистване, предоставен в комплекта. Използвайте частта с четка на инструмента за почистване, за да почистите филтъра. Можете също да миете контейнера за прах и филтъра под течаща вода. Оставете ги да изсъхнат за 24 часа. Поставете обратно филтъра на мястото му. Монтирайте отново контейнера за прах към резервоара за вода и след това монтирайте модула на контейнера за прах и резервоара за вода „2 в 1“ обратно към робота.

Забележка: Никога не използвайте робота без нагънатия филтър. Това ще повреди робота.

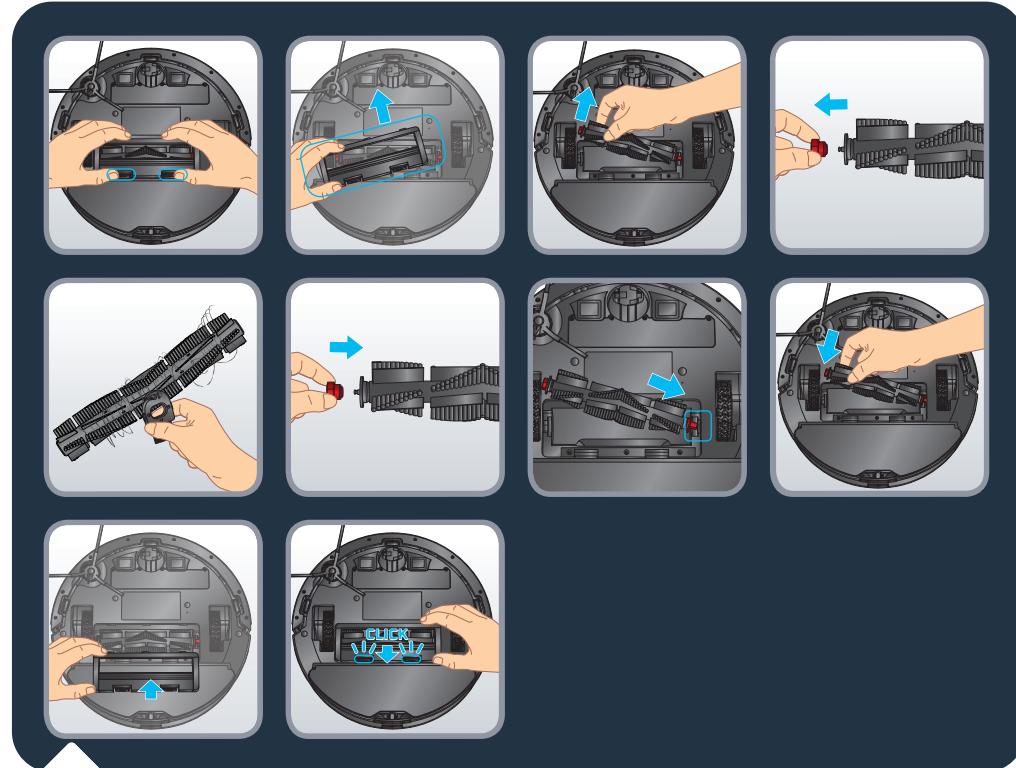

Веднъж седмично почиствайте основната четка

Преди всяка манипулация винаги изключвайте робота, като натиснете и задържите бутона « Power » (СТАРТ) за 5 секунди, и изключвайте станцията от контакта.

Обърнете робота с долната част нагоре. Натиснете езичетата на капака на четката и издърпайте, за да го отстраните. Извадете четката. Издърпайте главата на четката от дясната страна на четката, за да я отстраните и да премахнете заплетените косми. Вземете инструмента за почистване и използвайте частта с нож, за да отрежете заплетените косми. Поставете отново главата на четката, преди да монтирате отново четката в робота. Монтирайте отново капака на четката. Капакът е монтиран правилно, когато чуе звук от щракване.

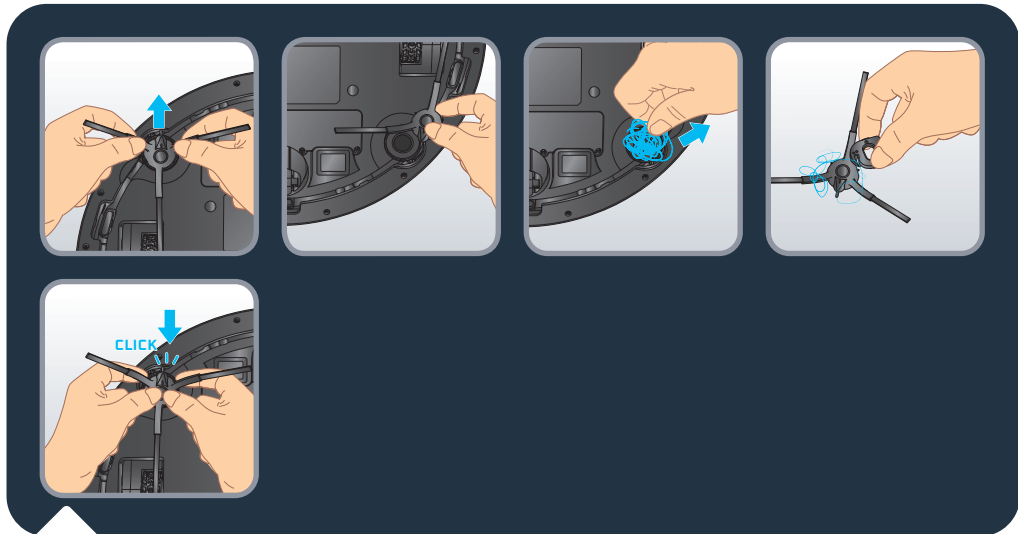

Веднъж седмично почиствайте страничната четка

Преди всяка манипулация винаги изключвайте робота, като натиснете и задържите бутона « Power » (СТАРТ) за 5 секунди, и изключвайте станцията от контакта.

Обърнете робота с долната част нагоре. Хванете страничната четка с две ръце за пластмасовите части и издърпайте, за да я откачите. Не дърпайте за косъмчетата на страничната четка. Отстранете заплетените косми. Монтирайте отново страничната четка, като внимателно я закачите. Страничната четка е правилно монтирана, когато чуete звук от щракване.

Забележка: Може да е трудно да се отстрани страничната четка; ако не можете да я откачите, опитайте да я издърпате от друг ъгъл. За да отстраните заплетените косми, можете да използвате ножа на инструмента за почистване.



Веднъж месечно почиствайте колелата

Преди всяка манипулация винаги изключвайте робота, като натиснете и задържите бутона « Power » (СТАРТ) за 5 секунди, и изключвайте станцията от контакта.

По колелата може да са се заплели косми или да е полепнала мръсотия. Обърнете робота с долната част нагоре. Почистете колелата, като отстраните заплетените косми.



Заснемете QR кода по-горе, за да се осведомите от видеоклипа как да смените торбата за прах. Прочетете следните инструкции за по-подробна информация.

Когато торбата за прах се напълни, светлинният индикатор на станцията мига в червено. Отворете капака на станцията. Натиснете бутона ЕЈЕСТ (ИЗВАЖДАНЕ). Извадете използваната торба за прах, като я държите за дръжката. Изхвърлете я в кофата за смет. Вземете нова торба Hygiene+. Монтирайте я в станцията, като плъзнете дръжката на торбата за прах в отвора за поставяне. Защипете я към станцията. Торбата за прах е монтирана правилно, когато чуete звук от щракване. Затворете капака на станцията. Светлинният индикатор на станцията светва в бяло за няколко секунди, преди да изгасне. Ако светлинният индикатор е червен, торбичката за прах не е на място или не е монтирана правилно или капакът на станцията е отворен.

Светлинният индикатор на станцията все още мига в червено след смяна на торбичката за прах



Ако светлинният индикатор мига в червено след смяна на торбичката за прах или ако събирането на прах спре след кратък период от време, каналът за прах на станцията може да е блокиран от чужд предмет. Моля, изключете станцията от контакта преди каквато и да било манипулация. Насилственото разглобяване е забранено. Не използвайте тъпи предмети. Обърнете станцията с долната част нагоре. С отвертка отстранете 5-те винта, които държат капака на канала за прах. Отстранете капака на канала за прах. Проверете дали има чужди тела, блокиращи канала за прах. Ако каналът за прах е блокиран, отстранете чуждите тела с пръсти или с четка за бутилки. След като почистите канала за прах, моля, поставете обратно капака и 5-те винта. Обърнете станцията и включете отново захранващия щепсел в контакта. Поставете робота пред станцията и натиснете бутона Home (НАЧАЛНА ПОЗИЦИЯ) на робота. Роботът автоматично ще се върне в станцията и ще стартира събиране на прах след няколко секунди. Светлинният индикатор на станцията светва в бяло за няколко секунди, преди да изгасне.

Честота на смяна на компонентите

Компоненти и аксесоари можете да закупите на www.rowenta.com

Компонент	Почистване на компонента	Смяна на компонента
Кошче за прах	След всяка употреба	Неприложимо
Резервоар за вода	След всяка употреба	Неприложимо
моп	След всяка употреба	Два пъти годишно
Филтър	Веднъж седмично	Два пъти годишно
Централна четка	Веднъж седмично	Ако е необходимо
Сензори	Веднъж седмично	Неприложимо
Колела	Веднъж месечно	Неприложимо
Странична четка	Веднъж месечно	Два пъти годишно
Докинг станция	Веднъж седмично	Неприложимо
Станция за автоматично изпразване	Веднъж седмично	Неприложимо
Торба за прах Hygiene+	Неприложимо	Когато е пълен

За да удължите експлоатационния живот на батерията, винаги оставяйте робота да се зарежда в станцията си. Когато не използвате робота за дълъг период от време, моля, заредете батерията напълно, изключете робота, като натиснете и задържите бутона « Захранване » за 5 секунди. Съхранявайте робота на хладно и сухо място.

Какво да правим и какво да не правим

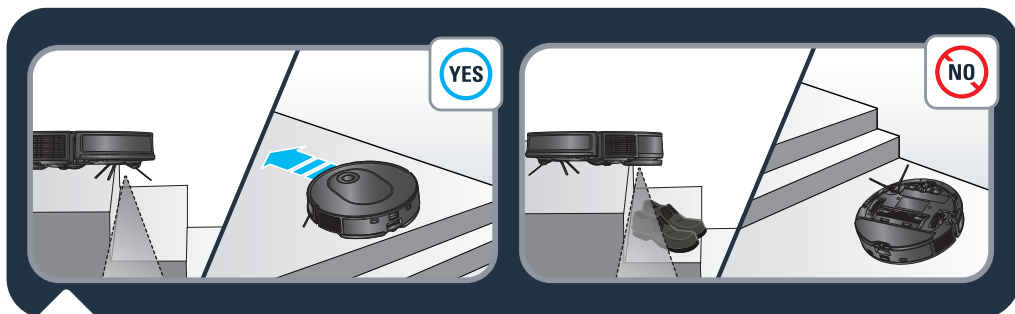

Роботът разполага със сензори против падане, за да открива стълби. Роботът ще промени посоката си на движение, когато ги открие. За оптимална ефективност на сензорите против падане отстранете всички предмети (напр. обувки) от стълбите. Когато използвате робота върху повдигната зона, поставете физическа преграда на ръба, за да предотвратите случайни падания.

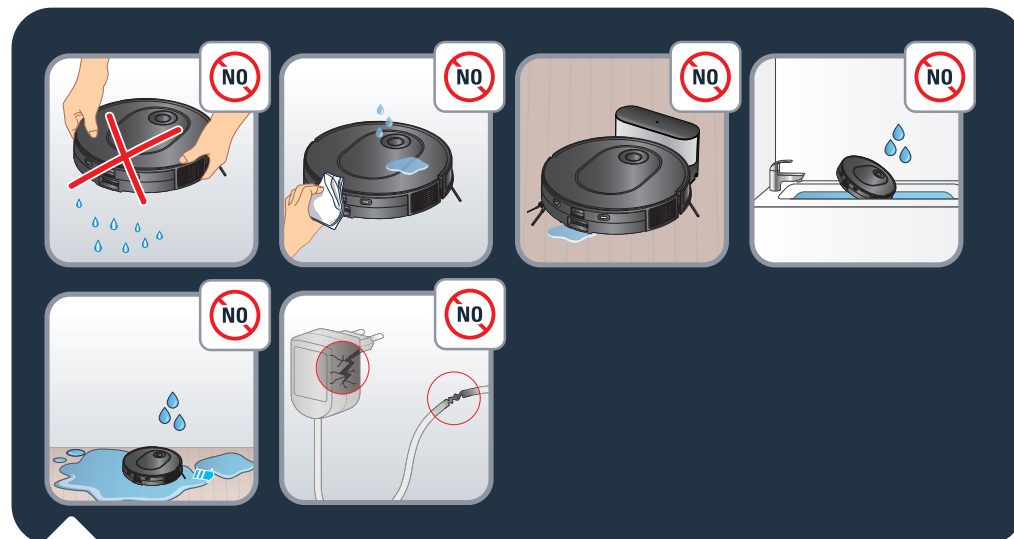

Не клатете робота. Не поливайте с вода и не поставяйте мокри кърпа върху робота. Не зареждайте робота, когато подът е покрит с вода. Не потапяйте робота във вода. Не използвайте робота върху мокри повърхности или повърхности с локви от вода.

Не използвайте продукта, ако захранващият кабел или зарядното устройство е повредено.

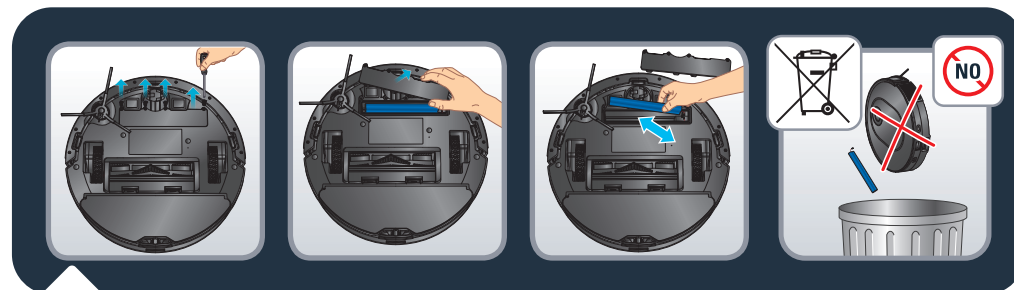

Преди изхвърляне на устройството извадете батерията и я изхвърлете в съответствие с местните закони и разпоредби. Ако имате други въпроси, моля, свържете се с Вашия дистрибутор на продукти, който може да Ви каже какво да правите.



Не оставяйте деца без надзор, не позволявайте на деца да играят с робота.

Не използвайте робота извън дома.

Не използвайте робота в среда с прекалено високи температури.

Не използвайте робота, когато температурата в дома Ви е под 0°C (32°F) и над 40°C (104°F).

Не разпръсквайте почистващи препарати по пода, преди да използвате робота.

Не използвайте почистващи препарати, аерозолни почистващи препарати или почистващ спрей за почистване на робота и филтъра.

Не изхвърляйте робота в огъня.

Не използвайте робота за почистване на счупени стъкла.

Не настъпвайте и не се катерете върху робота, не се опитвайте да го задвижите с крак.

Не давайте на деца или домашни любимци да се возят на робота.

Не поставяйте никакви предмети върху робота.

Не използвайте робота без филтъра, това би го повредило.

Отмяна на сдвояването с Вашия робот

За да дезактивирате Wi-Fi модула на робота, едновременно натиснете бутоните „Home“ (Начална позиция) и „Power“ (Захранване), докато не чуете звуков сигнал. Роботът автоматично ще прекъсне връзката си към телефона. След това 2-та бутон ще мигат през големи интервали в продължение на няколко минути. Роботът автоматично ще прекъсне връзката си към телефона и рутера. След като процесът приключи, не може да се върнете назад. За повторно осъществяване на сдвояване ще трябва отново да извършите процеса по сдвояване.

НЕИЗПРАВНОСТ	РЕШЕНИЕ
Роботът не може да се стартира	<ul style="list-style-type: none"> Уверете се, че роботът е свързан към захранването. Уверете се, че батерията е напълно заредена. Уверете се, че роботът е включен. Натиснете и задръжте бутона START (СТАРТ) за 5 секунди, докато светлините на робота светнат. Проверете дали контейнерът за прах и резервоарът за вода са монтирани правилно.
Роботът спира внезапно по време на работа	<ul style="list-style-type: none"> Проверете дали роботът не е задръстен или блокиран от препятствия. Проверете дали зарядът на батерията не е прекалено нисък. Ако проблемът остава, моля, изключете робота, като натиснете и задръжте бутона START (СТАРТ) за 5 секунди. Изчакайте 30 секунди и включете, като натиснете бутона START (СТАРТ) за 5 секунди, за да го рестартирате. Уредът може да прегрява: <ul style="list-style-type: none"> Спрете уреда и го оставете да се охлади поне за 1 час. Ако прегрява често, се свържете с одобрен център за обслужване.
Роботът не може да се зареди	<ul style="list-style-type: none"> Уверете се, че станцията е правилно свързана към захранването. Уверете се, че роботът е включен. Натиснете и задръжте бутона START (СТАРТ) за 5 секунди, докато светлините на робота светнат. Проверете дали индикаторът на робота мига по време на зареждане. Избършете праха от контактите за зареждане със суха кърпа. Уверете се, че роботът и станцията са свързани чрез контактите за зареждане. Уверете се, че лампичката на станцията свети в бяло, когато е свързана към захранването и когато роботът не е на станцията.
Зарядното устройство се загарява	<ul style="list-style-type: none"> Това е напълно нормално. Роботът може да бъде постоянно свързан към станцията, без да има никакъв риск.
Роботът не може да се върне в станцията	<ul style="list-style-type: none"> Разчистете предметите около станцията на отстояние 0,5 m от лявата и дясната страна и на 1,5 m отпред. Уверете се, че роботът стартира почистване от станцията без необичайно движение. Когато роботът е близо до станцията, той може да се върне по-бързо. Но ако станцията се намира далеч, на робота ще бъде необходимо повече време, за да се върне. Моля, изчакайте, докато се върне Избършете контактите за зареждане със суха кърпа. Уверете се, че лампичката на станцията свети в бяло, когато е свързана към захранването и когато роботът не е на станцията.
Графикът за почистване не е изпълнен	<ul style="list-style-type: none"> Уверете се, че захранването на робота е включено. Натиснете и задръжте бутона START (СТАРТ) за 5 секунди, докато светлините на робота светнат. Уверете се, че графикът за почистване е зададен правилно в желаното време в приложението и че графикът за почистване е запазен. Проверете дали нивото на заряд на батерията не е прекалено ниско, за да се стартира почистване. Роботът няма да стартира планирано почистване по време на изпълнението на задача. Проверете дали контейнерът за прах и резервоарът за вода са монтирани правилно.
При засмукване се чува свистене или работата е твърде шумна по време на почистване	<ul style="list-style-type: none"> Проверете дали засмукващият отвор не е запушен. Изпразнете контейнера за прах. Почистете филтъра. Проверете дали филтърът не е мокър от вода или други течности по пода. Оставете филтъра да изсъхне напълно по естествен начин преди употреба. Проверете дали контейнерът за прах и резервоарът за вода са монтирани правилно. Проверете дали основната четка или страничната четка не е блокирана от чужд предмет, отстранете основната четка или страничната четка и я почистете.

НЕИЗПРАВНОСТ	РЕШЕНИЕ
Централната четка не се върти	<ul style="list-style-type: none"> Проверете дали основната четка не е блокирана от чужд предмет, отстранете основната четка и я почистете. Проверете дали централната четка и капакът на четката са монтирани правилно.
Необичайно действие или маршрут на почистване на робота	<ul style="list-style-type: none"> Внимателно почистете сензорите със суха кърпа. Изключете робота, като натиснете и задръжте бутона START (СТАРТ) за 5 секунди, изчакайте 30 секунди и включете, като натиснете и задръжте бутона START (СТАРТ) за 5 секунди, за да рестартирате робота.
По време на почистване с моп не се отделя вода	<ul style="list-style-type: none"> Уверете се, че в резервоара за вода има достатъчно вода. Проверете дали резервоарът за вода е монтиран правилно. Проверете дали нивото на влажност е зададено на желаното ниво в приложението. Проверете дали изходът за вода не е блокиран.
Роботът не може да се свърже с Вашата Wi-Fi мрежа	<ul style="list-style-type: none"> Уверете се, че Вашият Wi-Fi рутер поддържа честотни ленти от 2,4 GHz и 802.11 b/g/n, тъй като това оборудване не поддържа честотни ленти от 5 GHz. Проверете дали автоматичното повторно свързване към Вашата домашна Wi-Fi мрежа е правилно Активирайте мобилните данни на Вашия смартфон Не използвайте VPN (виртуална частна мрежа) Повторете процеса и проверете дали сте избрали правилната Wi-Fi мрежа Повторете процеса и се уверете, че сте въвели правилната парола за Wi-Fi Дръжте телефона си близо до робота и станцията до края на процеса на сдвояване След няколко опита изключете и включете продукта в контакта отново Нулирайте робота, натиснете и задръжте бутона « Home » (Нулиране) за 15 секунди Натиснете и задръжте за 5 секунди бутоните « Home » (Начална позиция) и « Start » (Старт), докато светлините на двата бутона започнат да мигат Рестартирайте смартфона си В случай че се появи предупредителен прозорец за интернет връзка, моля, осигурете непрекъснатост на връзката с робота Ако грешката остава, свържете се с нашия екип за поддръжка (телефонен номер в зависимост от държавата Ви на пребиваване, ще го намерите в листовката за помощ в опаковката). Уверете се, че светлинният индикатор на станцията е бял, когато е свързана към захранването и когато роботът не е на станцията.
Ориентацията по картата е нарушена	<ul style="list-style-type: none"> Ориентацията по картата може да се наруши, ако роботът е бил ръчно преместен на друго местоположение по време на почистване или ако домашната среда е била променена (преместени мебели). Моля, рестартирайте картографирането, като стартирате в приложението ново изследване или нова сесия за почистване от станцията.
Роботът се връща в станцията, преди да е приключил с почистването	<ul style="list-style-type: none"> Нивото на заряд на батерията може да е прекалено ниско, за да завърши почистването, роботът ще се върне в станцията, за да се зареди. Когато батерията се зареди напълно, роботът ще възобнови почистването от мястото, където е спрял, за да го завърши. Роботът може да не е в състояние да достигне определени зони, блокирани от мебели или бариери, разчистете тези зони, за да ги направите достъпни. Проверете забранените зони и зоните без моп, зададени в приложението. Добавете, модифицирайте или изтривайте зони според Вашите нужди.
Роботът е заседнал	<ul style="list-style-type: none"> Роботът може да се е оплел с нещо, отстранете ръчно блокирания предмет и рестартирайте сесията за почистване, като натиснете бутона START (СТАРТ). Роботът може да е заседнал под мебели с височина като неговата или подобна, моля, задайте физическа бариера или забранена зона в приложението. Завъртете и натиснете колелата, за да проверите дали има увит или заседнал чужд предмет, и го отстранете.

2220006319/01