

Rowenta®

COMPACTEO® CYCLONIC

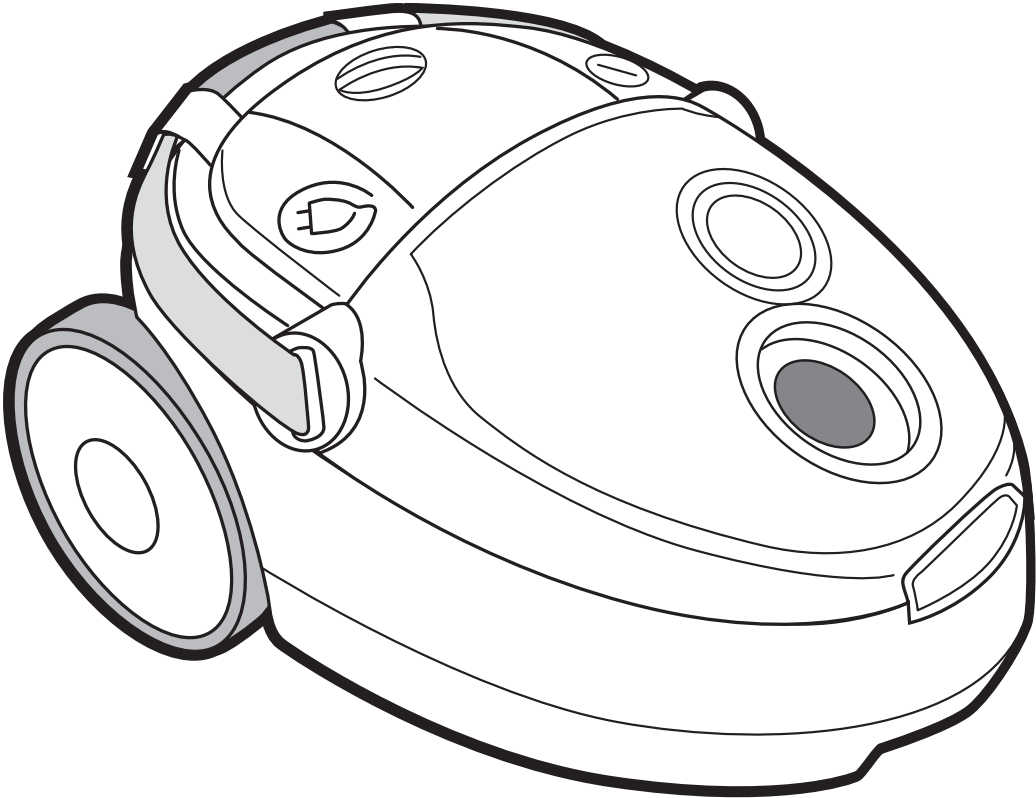

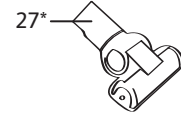

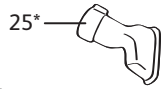
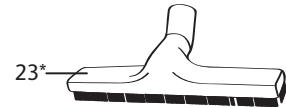
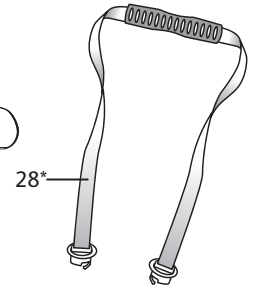
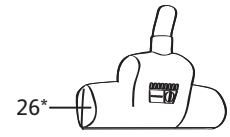
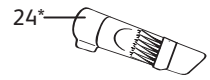
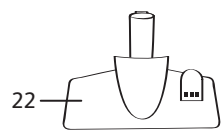
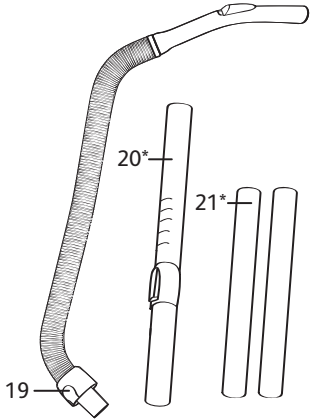
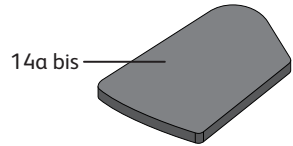
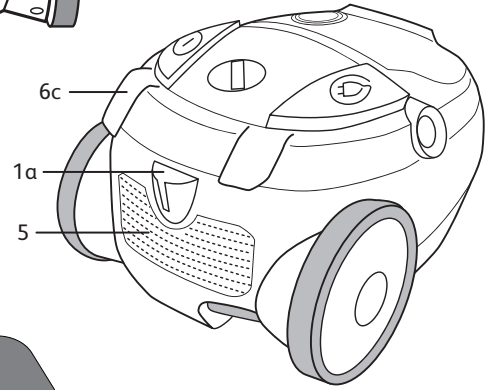
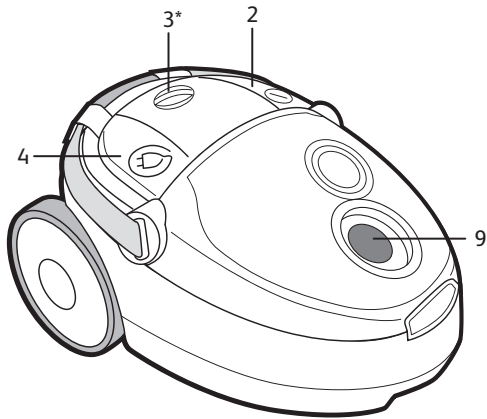
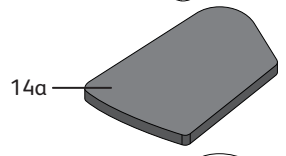
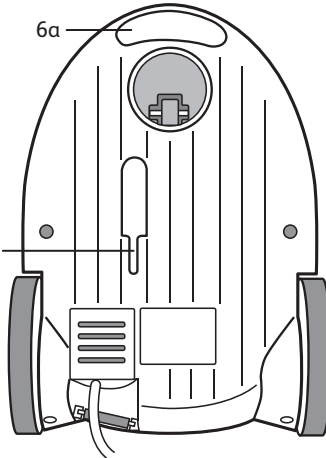
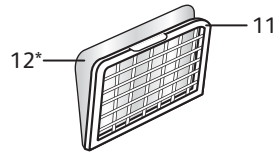
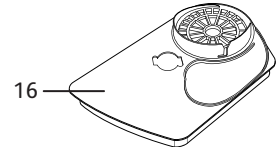
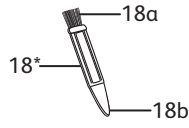
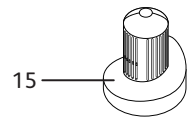
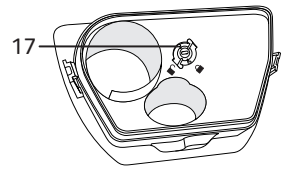
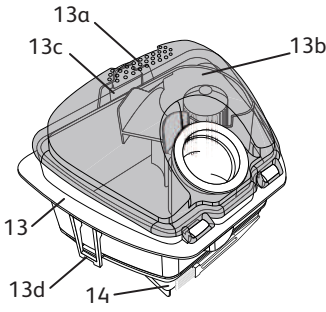
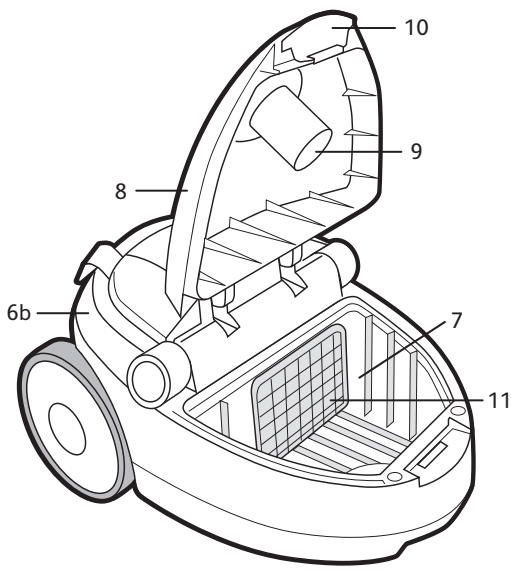
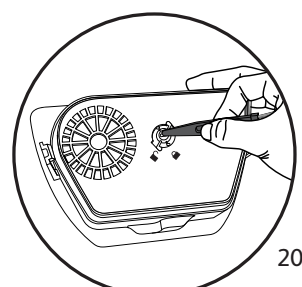
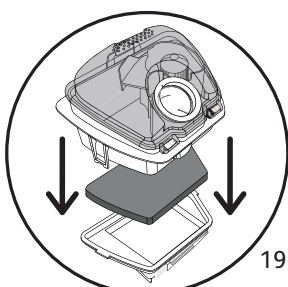
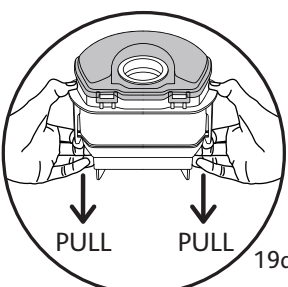
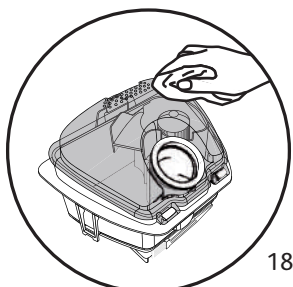
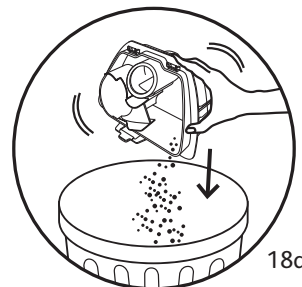
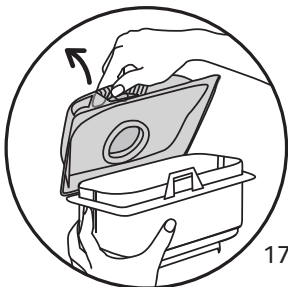
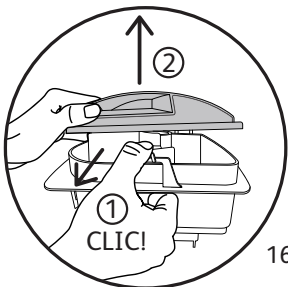
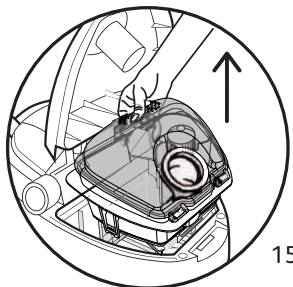
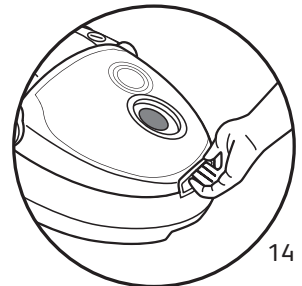
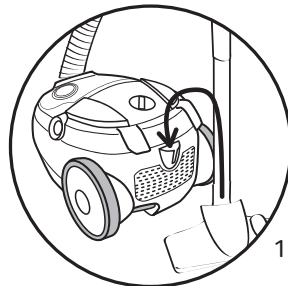
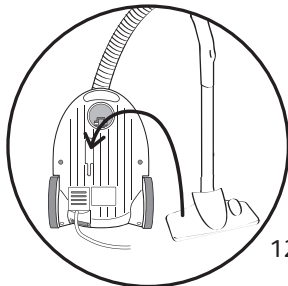
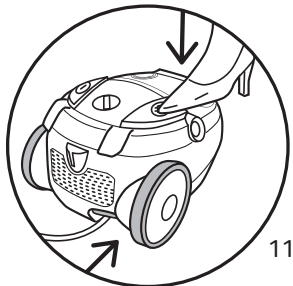
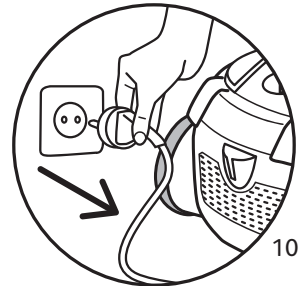
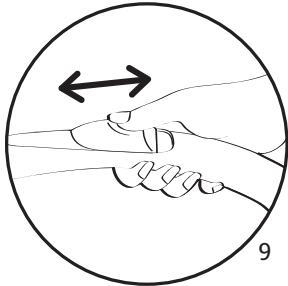
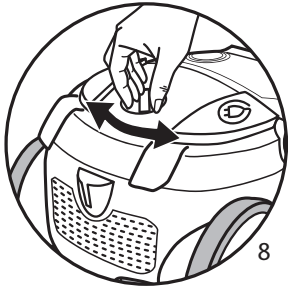
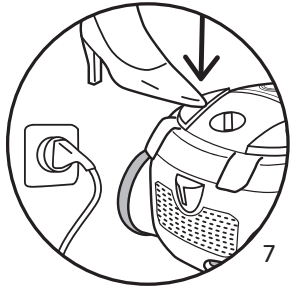
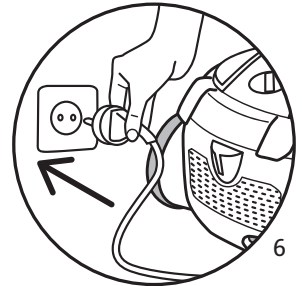
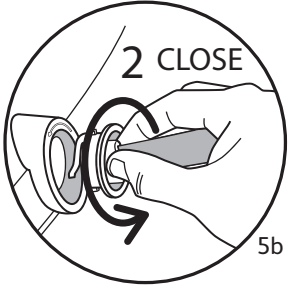
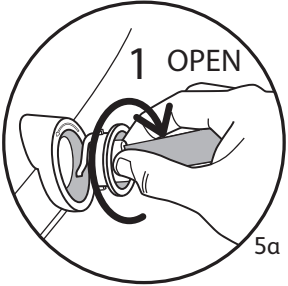
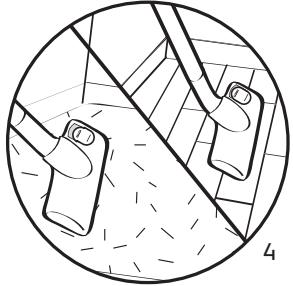
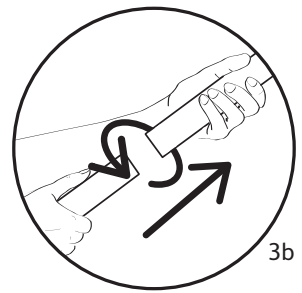
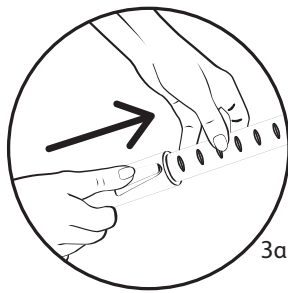
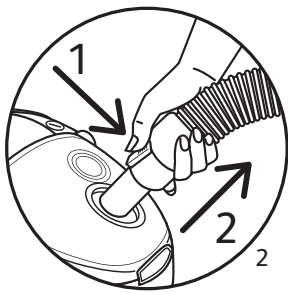
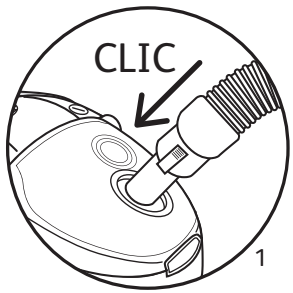

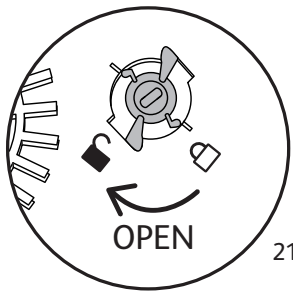

21

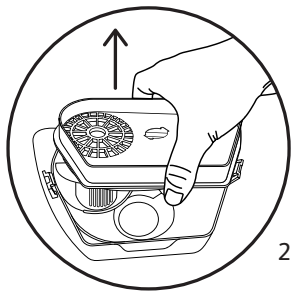

22



23

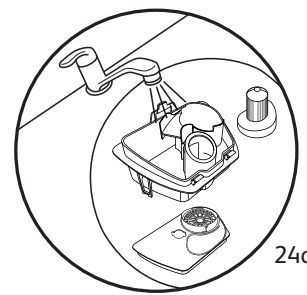

24a

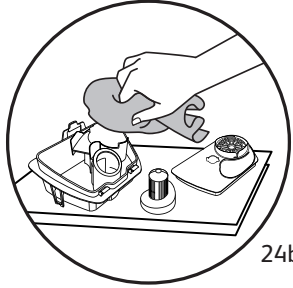

24b



25

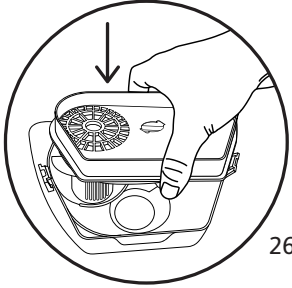

26

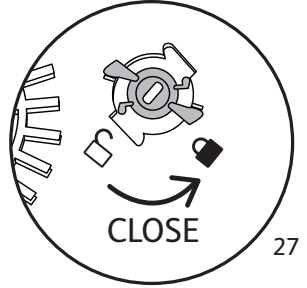

27

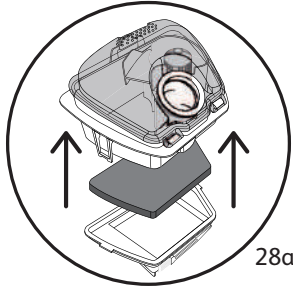

28a

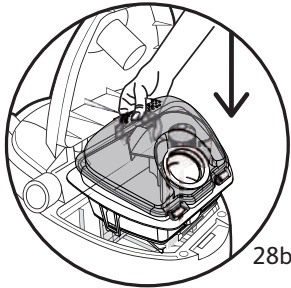

28b

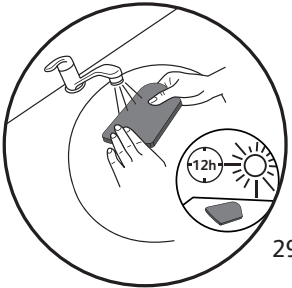

29

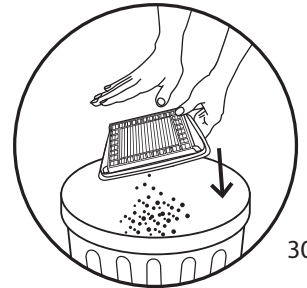

30

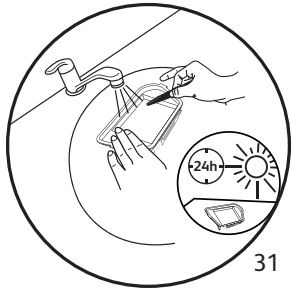

31

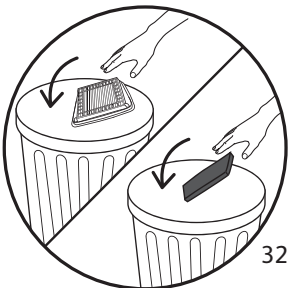

32

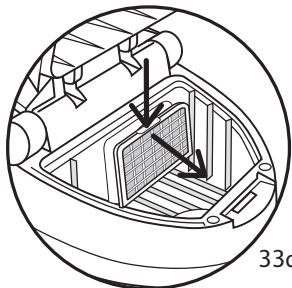

33a

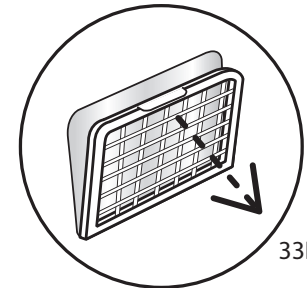

33b

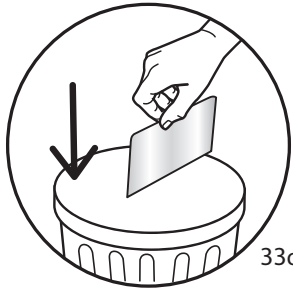

33c

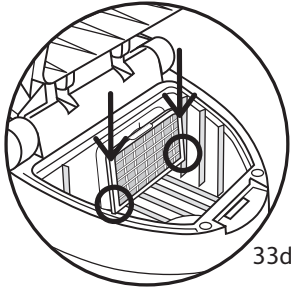

33d

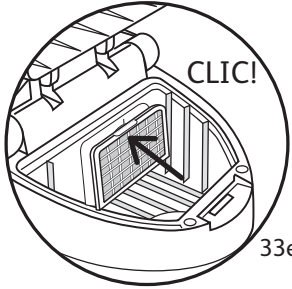

33e

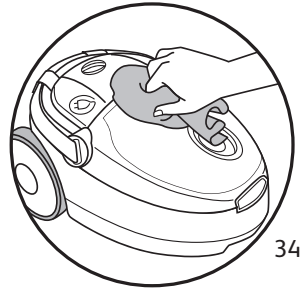

34

1. CONSEILS DE SÉCURITÉ

Pour votre sécurité, cet appareil est conforme aux normes et réglementations applicables (Directives Basse Tension, Compatibilité Electromagnétique, Environnement,...).

CONDITIONS D'UTILISATION

- Votre aspirateur est un appareil électrique : il doit être utilisé dans les conditions normales d'utilisation.
- Utilisez et rangez l'appareil hors de portée des enfants. Ne laissez jamais l'appareil fonctionner sans surveillance.
- Ne tenez pas le suceur ou l'extrémité du tube à portée des yeux et des oreilles.
- **N'aspirez pas de surfaces mouillées, d'eau ou de liquides quelle que soit leur nature, de substances chaudes, de substances ultrafines (plâtre, ciment, cendres...), de gros débris tranchants (verre), de produits nocifs (solvants, décapants...), agressifs (acides, nettoyants...), inflammables et explosifs (à base d'essence ou d'alcool).**
- Ne plongez jamais l'appareil dans l'eau, ne projetez pas d'eau sur l'appareil et ne l'entreposez pas à l'extérieur.
- N'utilisez pas l'appareil s'il est tombé et présente des détériorations visibles ou des anomalies de fonctionnement. Dans ce cas, n'ouvrez pas l'appareil, mais envoyez-le au Centre Service Agréé le plus proche ou contactez le service consommateurs Rowenta (voir les coordonnées en dernière page).

ALIMENTATION ÉLECTRIQUE

- Vérifiez que la tension d'utilisation (voltage) de votre aspirateur corresponde bien à celle de votre installation : vous trouverez cette information sous l'appareil.
- Débranchez l'appareil en retirant la prise de courant:
 - immédiatement après l'utilisation,
 - avant chaque changement d'accessoires,
 - avant chaque nettoyage, entretien ou changement de filtre.
- N'utilisez pas l'appareil :
 - si le cordon est endommagé. Afin d'éviter un danger, l'ensemble enrouleur et cordon de votre aspirateur doit être remplacé impérativement par un Centre Service Agréé Rowenta.

RÉPARATIONS

Les réparations ne doivent être effectuées que par des spécialistes avec des pièces détachées d'origine. Réparer un appareil soi-même peut constituer un danger pour l'utilisateur.

2. DESCRIPTION

- | | |
|----------------------------------------------------------------------------------------------------------------------------------------------------------------------------------------------------------------------------------------------------------------------------------------------------------------------------------------------------------------------------------------------------------------------------------------------------------------------------------------------------------------------------------------------------------------------------------------------------------------------------------------------------------------------------------------------------------------------------------------------------------------------------------------------------------------------------------------------------------------------------------------------------------------------------------------------------------------------------------------------------------------------------------------------------------------------------------|-----------------------------------------------------------------------------------------------------------------------------------------------------------------------------------------------------------------------------------------------------------------------------------------------------------------------------------------------------------------------------------------------------------------------------------------------------------------------------------------------------------------------------------------------------------------------------------------------------------------------------------------------------------------------------------------------------------------------------------------------------------------------------------------------------------------------------------------------------------------------------------------------------|
| <ol style="list-style-type: none"> 1. a – Parking horizontal
b – Parking vertical 2. Pédale Marche/Arrêt 3. Variateur électronique de puissance* 4. Pédale enrouleur de cordon 5. Grille de sortie d'air 6. a – Poignée de transport vertical
b – Poignée de transport horizontal
c – Support de rangement de la bandoulière 7. Compartiment bac à poussière 8. Couvercle 9. Ouverture d'aspiration 10. Trappe d'ouverture du couvercle 11. Grille de protection du moteur 12. Microfiltre* (réf. ZR0046 01) 13. Boîte à poussière <ol style="list-style-type: none"> a – Zone de préhension b – Couvercle c – Clips d'ouverture du couvercle de la boîte d – Clips d'ouverture de la cassette filtre HEPA 14. Cassette filtre HEPA (réf. ZR0046 01) : <ol style="list-style-type: none"> a + a bis – Filtre mousse noir b – Filtre HEPA | <ol style="list-style-type: none"> 15. Séparateur de poussière 16. Support séparateur de poussière 17. Verrou du support séparateur de poussière 18. Accessoire 3 en 1* (réf. ZR0046 01) : <ol style="list-style-type: none"> a – Brosse de nettoyage du cyclone b – Grattoir filtre HEPA + accessoire de déverrouillage du séparateur de poussière <p>Accessoires standards :</p> <ol style="list-style-type: none"> 19. Flexible avec crosse et variateur mécanique de puissance 20. Tube télescopique* 21. Tubes* 22. Suceur tous sols 23. Suceur parquet* 24. Suceur fente convertible en brosse* 25. Suceur ameublement* 26. Turbobrosse* 27. Mini turbobrosse* 28. Bandoulière* 29. Caches bandoulière* |
|----------------------------------------------------------------------------------------------------------------------------------------------------------------------------------------------------------------------------------------------------------------------------------------------------------------------------------------------------------------------------------------------------------------------------------------------------------------------------------------------------------------------------------------------------------------------------------------------------------------------------------------------------------------------------------------------------------------------------------------------------------------------------------------------------------------------------------------------------------------------------------------------------------------------------------------------------------------------------------------------------------------------------------------------------------------------------------|-----------------------------------------------------------------------------------------------------------------------------------------------------------------------------------------------------------------------------------------------------------------------------------------------------------------------------------------------------------------------------------------------------------------------------------------------------------------------------------------------------------------------------------------------------------------------------------------------------------------------------------------------------------------------------------------------------------------------------------------------------------------------------------------------------------------------------------------------------------------------------------------------------|

* Selon modèles : il s'agit d'équipements spécifiques à certains modèles ou d'accessoires disponibles en option.

3. AVANT LA PREMIÈRE UTILISATION

DÉBALLAGE

- Déballez votre appareil, conservez votre bon de garantie et lisez attentivement le mode d'emploi avant la première utilisation de votre appareil.

CONSEILS ET PRÉCAUTIONS

- Avant chaque utilisation, le cordon doit être déroulé complètement.
- Ne le coincez pas et ne le passez pas sur des arêtes tranchantes.
- Si vous utilisez une rallonge électrique, assurez-vous qu'elle est en parfait état et de section adaptée à la puissance de votre aspirateur.
- Votre aspirateur est équipé d'une protection qui évite la surchauffe du moteur. Dans certains cas (utilisation de la crosse sur fauteuil, sièges...) la protection se déclenche et l'appareil peut émettre un bruit inhabituel et sans gravité.
- Ne déplacez pas l'aspirateur en tirant sur le cordon, l'appareil doit être déplacé par sa poignée de transport.
- N'utilisez pas le cordon pour soulever l'appareil.
- Ne débranchez jamais l'appareil en tirant sur le cordon.
- Ne faites jamais fonctionner l'aspirateur sans boîte à poussière (13) ni sans cassette filtre HEPA (14) : filtre mousse noir (14a) et filtre HEPA (14b).
- N'utilisez que des filtres d'origine Rowenta.
- N'utilisez que des accessoires d'origine Rowenta.
- En cas de difficultés pour obtenir les accessoires et les filtres pour cet aspirateur, contactez le service consommateurs Rowenta.
- Arrêtez et débranchez votre aspirateur après chaque utilisation.
- Arrêtez et débranchez toujours votre aspirateur avant l'entretien ou le nettoyage.
- Cet appareil n'est pas prévu pour être utilisé par des personnes (y compris les enfants) dont les capacités physiques, sensorielles ou mentales sont réduites, ou des personnes dénuées d'expérience ou de connaissance, sauf si elles ont pu bénéficier, par l'intermédiaire d'une personne responsable de leur sécurité, d'une surveillance ou d'instructions préalables concernant l'utilisation de l'appareil. Il convient de surveiller les enfants pour s'assurer qu'ils ne jouent pas avec l'appareil.

4. UTILISATION

ASSEMBLAGE DES ÉLÉMENTS DE L'APPAREIL

- Enfoncez le flexible (19) dans l'ouverture d'aspiration (9) jusqu'au clic - fig.1.
- Pour le retirer, appuyez sur les clips de l'embout flexible et tirez - fig.2.
- Si votre aspirateur est équipé du tube télescopique* (20) : poussez le bouton de réglage vers l'avant, sortez la longueur de tube désirée puis relâchez le bouton pour le bloquer - fig.3a. Sinon, assemblez les deux tubes* (21), en tournant légèrement - fig. 3b.
- Emboîtez l'accessoire qui convient à l'extrémité du tube :
 - Pour les tapis et moquettes : utilisez le suceur (22) en position brosse rentrée - fig.4.
 - Pour les parquets et sols lisses : utilisez le suceur (22) en position brosse sortie - fig.4.
 ou utilisez directement le suceur parquet* (23).
- Pour les recoins et les endroits difficiles d'accès : utilisez le suceur fente convertible en brosse* (24) en position suceur plat.
- Pour les meubles : utilisez la brosse du suceur fente convertible* (24) ou le suceur ameublement* (25).
- Votre appareil est équipé d'une bandoulière* (28), qui vous permet de le porter sur l'épaule.
 - Pour déverrouiller la bandoulière, retirez les caches de part et d'autre de la poignée en tournant d'1/4 de tour dans le sens opposé qu'indique la flèche - fig.5a.
 - Pour la replacer, faites l'opération inverse : replacez les caches de part et d'autre de la poignée en tournant d'1/4 de tour dans le sens de la flèche - fig.5b, jusqu'au point de verrouillage, puis placez la bandoulière dans son support de rangement (6c).

Attention !

Veillez à respecter le sens de montage (X) indiqué près de la pédale marche/arrêt (2). Arrêtez et débranchez toujours votre aspirateur avant de changer d'accessoires.

BRANCHEMENT DU CORDON ET MISE EN MARCHÉ DE L'APPAREIL

- Déroulez complètement le cordon, branchez votre aspirateur - fig.6 et appuyez sur la pédale Marche/Arrêt (2) - fig. 7.
- Réglez la puissance d'aspiration :
 - avec le variateur électronique de puissance* (3) : tournez le bouton du variateur électronique* pour régler la puissance

* Selon modèles : il s'agit d'équipements spécifiques à certains modèles ou d'accessoires disponibles en option.

d'aspiration: vers position max pour les sols et sur la position min pour le mobilier et les tissus fragiles - fig. 8.
- avec le variateur mécanique de puissance de la crosse : ouvrez le volet du curseur de régulation pour diminuer manuellement la puissance d'aspiration, ex : sur les surfaces fragiles... - fig. 9.

RANGEMENT ET TRANSPORT DE L'APPAREIL

- Après utilisation, arrêtez votre aspirateur en appuyant sur la pédale Marche/Arrêt (2) et débranchez-le - fig. 10. Rangez le cordon en appuyant sur la pédale enrouleur de cordon (4) - fig. 11.
- En position verticale, placez le suceur (22) dans son rangement sous l'appareil (1b) - fig. 12.
- En position horizontale, placez le suceur (22) dans son rangement à l'arrière de l'appareil (1a) - fig. 13.
- Transportez facilement votre aspirateur grâce à ses poignées de transport (6a ou 6b) ou à sa bandoulière* (28).

5. NETTOYAGE ET MAINTENANCE

Important : Arrêtez et débranchez toujours votre aspirateur avant l'entretien ou le nettoyage.

1. VIDEZ ET NETTOYEZ LA BOÎTE À POUSSIÈRE (13) ET LE FILTRE MOUSSE NOIR (14a)

- Retirez le flexible (19) de l'ouverture d'aspiration (9) - fig. 2.
- Ouvrez le couvercle (8) de votre aspirateur - fig.14.
- Enlevez la boîte à poussière (13) de son compartiment (7) à l'aide de la zone de préhension (13a) - fig. 15.

1.1. VIDEZ LA BOÎTE À POUSSIÈRE

Videz la boîte à poussière (13) après chaque utilisation.

- Tirez sur le clip d'ouverture de la boîte à poussière (13c) pour l'ouvrir - fig 16.
- Enlevez le couvercle (13b) - fig. 17, puis videz la boîte au-dessus d'une poubelle - fig. 18a.
- Assurez-vous qu'il ne reste pas de poussière dans la boîte, puis essuyez le rebord de la boîte - fig.18b.
- Refermez la boîte à poussière (13) et replacez-la dans son compartiment (7) - fig.28b.

1.2 NETTOYAGE DU FILTRE MOUSSE NOIR (14a)

Important !

Pour optimiser les performances de votre aspirateur, veillez à laver la mousse (14a) après chaque vidage de la boîte à poussière (13).

- Tirez simultanément sur les clips d'ouverture de la cassette filtre HEPA (13d) - fig. 19a.
- Séparez le filtre mousse noir (14a) du filtre HEPA (14b) - fig. 19b.
- Lavez le filtre mousse noir (14a) sous le robinet à l'eau claire, essorez-le comme une éponge et faites-le sécher 12h - fig. 29.
- Une fois complètement sec, assemblez la cassette filtre HEPA (14) : filtre mousse noir (14a) et filtre HEPA (14b) sous la boîte à poussière (13) - fig. 28a, puis replacez la boîte dans son compartiment (7) - fig. 28b.



Attention !

Le filtre mousse noir (14a) doit être replacé dans l'appareil que lorsqu'il est complètement sec.

Vous pouvez utiliser votre aspirateur lors du séchage du filtre mousse noir (14a) en utilisant le filtre mousse noir de remplacement : (14a bis).

1.3. NETTOYEZ LA BOÎTE À POUSSIÈRE (13) ET LE SEPARATEUR AIR/ POUSSIÈRE (15)

Important : Procédez au nettoyage de la boîte à poussière (13) et du séparateur de poussière (15) tous les mois.

- Tirez sur le clip d'ouverture de la boîte à poussière (13c) pour l'ouvrir - fig. 16.
- Enlevez le couvercle (13b) - fig. 17, puis videz la boîte au-dessus d'une poubelle - fig. 18a.
- Après avoir vidé les poussières de la boîte au dessus d'une poubelle- fig. 18a, déclipsez la cassette filtre HEPA (14), en tirant simultanément sur les clips d'ouverture (13d) situés aux extrémités de la boîte - fig 19a.
- Otez la cassette filtre HEPA (14) - fig. 19b.
- Retournez la boîte et placez l'accessoire* (18b) dans la fente du verrou du support séparateur de poussière (17) - fig 20.
- Ouvrez en respectant le sens de déverouillage () - fig 21.
- Otez le support séparateur de poussière (16) - fig 22.
- Déclipsez puis ôtez le séparateur de poussière (15) en respectant le sens de déverouillage () - fig-23.
- Passez ensuite la boîte à poussière (13), le support séparateur de poussière (16) et le séparateur de poussière (15) sous l'eau claire ou savonneuse - fig 24a.
- Séchez-les à l'aide d'un chiffon - fig 24b.
- Une fois secs, replacez puis clipsez le séparateur de poussière (15) sur le support séparateur de poussière (16), en respectant le sens de verouillage () - fig 25.

* Selon modèles : il s'agit d'équipements spécifiques à certains modèles ou d'accessoires disponibles en option.

- Remplacez les sur la boîte à poussière (13) - fig 26 .
- Placez l'accessoire* (18b) dans la fente du verrou du support séparateur de poussière (17) - fig 20.
- Fermez en respectant le sens de verouillage () - fig 27.
- Clipsez la cassette filtre HEPA (14) (filtre mousse noir (14a) + filtre HEPA (14b)) dans la boîte - fig 28a.
- Refermez la boîte à poussière (13) et replacez la dans son compartiment (7) - fig 28b.

2. NETTOYEZ LE FILTRE HEPA (14b)

L'air que nous respirons contient des particules qui peuvent être allergènes : les larves et déjections d'acariens, les moisissures, le pollen, les fumées et les résidus animaux (poils, peau, salive, urine). Les particules les plus fines pénètrent profondément dans l'appareil respiratoire où elles peuvent provoquer une inflammation et altérer la fonction respiratoire dans son ensemble.

Les filtres HEPA (High Efficiency Particulate Air Filter, c'est-à-dire filtres de Haute Efficacité pour les Particules Aériennes) permettent de retenir les particules les plus fines. Grâce au filtre HEPA, l'air rejeté dans la pièce est plus sain que l'air aspiré.

Important !

Procédez au nettoyage de la cassette filtre HEPA (14) : filtre mousse noir (14a) et filtre HEPA (14b) tous les mois.

- Retirez le flexible (19) de l'ouverture d'aspiration (9) - fig. 2.
- Ouvrez le couvercle (8) de votre aspirateur.
- Enlevez la boîte à poussière (13) de son compartiment (7) à l'aide de la zone de préhension (13a) - fig. 15.
- Tirez simultanément sur les clips d'ouverture de la cassette filtre HEPA (13d) - fig. 19a.
- Séparez le filtre mousse noir (14a) du filtre HEPA (14b) - fig. 19b.
- Retournez le filtre HEPA (14b), et tapotez-le au-dessus d'une poubelle - fig. 30.
- Grattez ensuite le filtre avec l'accessoire* (18b) sous l'eau tiède, puis laissez sécher le filtre HEPA 24h - fig. 31.
- Une fois complètement sec, assemblez la cassette filtre HEPA (14) : filtre mousse noir (14a) et filtre HEPA (14b) sous la boîte à poussière (13) - fig. 28a, puis replacez la boîte dans son compartiment (7) - fig. 28b.
- Veillez à ce que le filtre HEPA (14b) soit complètement sec avant de le replacer dans l'appareil.

Attention ! Veillez à ce que tout le système de filtration soit bien mis en place avant de remettre en route l'appareil.

3. REMPLACEZ LE SYSTÈME DE FILTRATION (RÉF. ZR0046 01)

- Retirez le flexible (19) de l'ouverture d'aspiration (9) - fig. 2.
- Ouvrez le couvercle (8) de votre aspirateur.
- Enlevez la boîte à poussière (13) de son compartiment (7) - fig. 15.

3.1. CASSETTE FILTRE HEPA (14)

- Tirez simultanément sur les clips d'ouverture de la cassette filtre HEPA (13d) - fig. 19a.
- Séparez le filtre mousse noir (14a) du filtre HEPA (14b) - fig. 19b.
- Si la cassette filtre HEPA (14) (filtre mousse noir (14a) et filtre HEPA (14b)) est endommagée, jetez-la à la poubelle - fig. 32 et remplacez-la par une nouvelle cassette filtre HEPA (réf. ZR0046 01).
- Assemblez la cassette filtre HEPA (14) : filtre mousse noir (14a) et filtre HEPA (14b) sous la boîte à poussière (13) - fig. 28a puis replacez la boîte dans son compartiment (7) - fig. 28b.

3.2. MICROFILTRE (12)

- Ouvrez la grille de protection du moteur (11) - fig. 33a.
- Séparez le microfiltre* (12) de la grille de protection du moteur (11) - fig.33b.
- Jetez le microfiltre* (12) dans une poubelle - fig. 33c et remplacez-le par un nouveau microfiltre (RÉF. ZR0046 01).
- Placez le nouveau microfiltre* (12) sur la grille de protection du moteur (11).
- Placez les ergots de la grille de protection du moteur (11) dans les encoches du compartiment bac à poussière (7) - fig. 33d.
- Verrouillez la grille de protection du moteur (11) - fig. 33e.
- Assurez-vous du bon positionnement du microfiltre* (12) et de la grille de protection du moteur (11) avant de refermer le couvercle (8).

NETTOYEZ L'ASPIRATEUR

- Essuyez le corps de l'appareil et les accessoires avec un chiffon doux et humide, puis séchez.
- Essuyez le couvercle avec un chiffon sec - fig. 34.
- N'utilisez pas de produits détergents, agressifs ou abrasifs.

6. DÉPANNAGE

Important : Dès que votre aspirateur fonctionne moins bien et avant toute vérification, arrêtez-le en appuyant sur la pédale Marche/ Arrêt.

* Selon modèles : il s'agit d'équipements spécifiques à certains modèles ou d'accessoires disponibles en option.

SI VOTRE ASPIRATEUR NE DÉMARRE PAS

- L'appareil n'est pas alimenté : vérifiez que l'appareil est correctement branché.

SI VOTRE ASPIRATEUR N'ASPIRE PAS

- Un accessoire ou le flexible (19) est bouché : débouchez l'accessoire ou le flexible (19).
- Vérifiez que la boîte à poussière (13) est bien présente et bien assemblée.
- Le couvercle est mal fermé : vérifiez la mise en place de la boîte à poussière (13) et refermez le couvercle (8).

SI VOTRE ASPIRATEUR ASPIRE MOINS BIEN, FAIT DU BRUIT, SIFFLE

- Un accessoire ou le flexible est partiellement bouché : débouchez l'accessoire ou le flexible (19).
- La boîte à poussière est pleine : videz-la (voir chapitre NETTOYAGE ET MAINTENANCE).
- Le système de filtration est saturé : nettoyez la cassette filtre HEPA(14) (voir chapitre NETTOYAGE ET MAINTENANCE). Si le problème persiste, changez le système de filtration (voir chapitre NETTOYAGE ET MAINTENANCE).
- Le variateur électronique de puissance (3) est en position min : augmentez la puissance à l'aide du variateur électronique de puissance (sauf si vous aspirez des tissus fragiles).
- Le variateur mécanique de puissance est ouvert : fermez le variateur mécanique de puissance de la crosse.
- Vérifiez que la boîte à poussière (13) est bien placée dans le compartiment bac à poussière (7).

SI LE COUVERCLE NE SE FERME PAS

- Vérifiez que la boîte à poussière (13) est bien placée dans le compartiment bac à poussière (7).

SI LE SUCEUR EST DIFFICILE À DÉPLACER

- Ouvrez le variateur mécanique de puissance de la crosse ou diminuez la puissance.
- Vérifiez que la position (brosse rentrée/ brosse sortie) du suceur tous sols (22) correspond bien à la surface du sol nettoyé.

SI LE CORDON NE RENTRE PAS TOTALEMENT

- Le cordon est ralenti lors de sa rentrée : ressortez le cordon et appuyez sur la pédale enrouleur de cordon (4).

SI VOTRE ASPIRATEUR S'ARRETE EN COURS D'ASPIRATION

- La sécurité thermique a fonctionné. Vérifiez que le tube et le flexible ne sont pas bouchés ou que le sac et les filtres ne sont pas saturés. Laissez refroidir 30 minutes avant de remettre l'aspirateur en marche.

Si un problème persiste, confiez votre aspirateur au Centre Service Agréé Rowenta le plus proche. Consultez la liste des Centres Service Agréés Rowenta ou contactez le service consommateurs Rowenta.

GARANTIE

- Cet appareil est uniquement réservé à un usage ménager et domestique ; en cas d'utilisation non appropriée ou non conforme au mode d'emploi, aucune responsabilité ne peut engager la marque et la garantie est annulée.
- Lisez attentivement le mode d'emploi avant la première utilisation de votre appareil : une utilisation non-conforme au mode d'emploi dégragerait Rowenta de toute responsabilité.

7. LES ACCESSOIRES*

ACCESSOIRES*	UTILISATION	MISE EN PLACE DE L'ACCESSOIRE	LIEUX D'ACHAT
Suceur ameublement	Pour nettoyer les meubles	Emboîtez le suceur ameublement à l'extrémité du tube.	Centres Service Agréés Rowenta (voir la liste des adresses ci-jointe).
Suceur fente convertible en brosse	Pour accéder aux recoins et aux endroits difficiles d'accès.	Emboîtez le suceur fente convertible en brosse à l'extrémité de la crosse ou du tube.	Centres Service Agréés Rowenta (voir la liste des adresses ci-jointe).
Suceur parquet	Pour les sols fragiles.	Emboîtez le suceur parquet à l'extrémité du tube.	Centres Service Agréés Rowenta (voir la liste des adresses ci-jointe).
Mini turbobrosse	Pour nettoyer en profondeur les tissus d'ameublement.	Emboîtez la mini turbobrosse à l'extrémité du tube.	Centres Service Agréés Rowenta (voir la liste des adresses ci-jointe).
Turbobrosse	Pour enlever les fils et les poils d'animaux incrustés dans les tapis et les moquettes.	Emboîtez la turbobrosse à l'extrémité du tube.	Centres Service Agréés Rowenta (voir la liste des adresses ci-jointe).

8. ENVIRONNEMENT

- Conformément à la réglementation en vigueur, tout appareil hors d'usage doit être rendu définitivement inutilisable : débranchez et coupez le cordon avant de jeter l'appareil.
- Environnement : Directive 2002/95/CE.

Participons à la protection de l'environnement !

- ① Votre appareil contient de nombreux matériaux valorisables ou recyclables.
- ➡ Confiez celui-ci dans un point de collecte pour que son traitement soit effectué.



* Selon modèles : il s'agit d'équipements spécifiques à certains modèles ou d'accessoires disponibles en option.

1. SAFETY RECOMMENDATIONS

- For your safety, this appliance complies with all enforceable standards and regulations (Low Voltage Directives, Electromagnetic Compatibility, Environment, etc.).

CONDITIONS FOR USE

- Your vacuum cleaner is an electrical device: it must be used under normal conditions of use.
- Use and store the appliance out of reach of children. Never leave the appliance operating without supervision.
- Do not hold the tool attachment or tube close to your eyes and ears.
- **Do not use your vacuum cleaner on the wet surfaces, water or liquids of whatever kind, hot substances, extremely fine substances (plaster, cement, ash...), large sharp objects (broken glass), products that are harmful (solvents, paint strippers...), corrosive (acids, cleaning fluids...), flammable and explosive (petroleum or alcohol-based).**
- Never immerse the appliance in water, do not spray water onto the appliance and do not store it outdoors.
- Do not use the appliance if it has fallen and has visible damage or appears to be working abnormally. In this case, do not open the appliance, but send it to the closest Approved Service Centre or contact the Rowenta Consumer Service.

POWER SUPPLY

- Check that the power voltage for your vacuum cleaner corresponds to that of your mains installation. You will find this information on the bottom of the appliance.
- Disconnect the appliance by removing the plug from the wall socket:
 - immediately after use,
 - each time you change accessory,
 - before each cleaning, maintenance and filter change operation.
- Do not use the appliance:
 - if the power cord is defective. To avoid danger, the whole reel and power cord unit of your vacuum cleaner must be replaced by a Rowenta Approved Service Centre.

REPAIRS

Repairs are to be performed only by specialists with original spare parts.
Repairing an appliance oneself may constitute a danger to the user.

2. DESCRIPTION

- | | |
|-------------------------------------------|--------------------------------------------------------------|
| 1. a – Horizontal parking | 15. Dust separator |
| b – Vertical parking | 16. Dust separator holder |
| 2. On/Off Pedal | 17. Dust separator holder lock |
| 3. Electronic power regulator * | 18. 3 in 1 accessory* (ref. ZR0046 01): |
| 4. Cord winder pedal | a – Cyclone cleaning brush |
| 5. Air outlet grid | b – HEPA filter scraper + dust separator unlocking accessory |
| 6. a – Vertical carry grip | |
| b – Horizontal carry grip | |
| c – Shoulder strap storage fixture | |
| 7. Dust collector compartment | Standard accessories: |
| 8. Lid | 19. Flexible hose with grip and mechanical power regulator |
| 9. Suction opening | 20. Telescopic tube* |
| 10. Lid opening flap | 21. Tubes* |
| 11. Motor protection grid | 22. All floor tool |
| 12. Microfilter * (ref. ZR0046 01) | 23. Hardfloor tool* |
| 13. Dust compartment | 24. Slot tool attachment convertible into a brush* |
| a – Grip zone | 25. Furniture tool* |
| b – Lid | 26. Turbobrush * |
| c – Compartment lid opening clips | 27. Mini turbobrush* |
| d – HEPA filter capsule opening clips | 28. Shoulder strap* |
| 14. HEPA filter capsule (ref. ZR0046 01): | 29. Shoulder strap cover* |
| a + a' – Black foam filter | |
| b – HEPA filter | |

* According to model: these systems are specific to certain models or are accessories available as an option.

3. BEFORE USING FOR THE FIRST TIME

UNPACKING

- Unpack your appliance, keep your warranty card and read the instructions for use carefully before using your appliance for the first time.

TIPS AND PRECAUTIONS

- Before each use, the cord should be unwound completely.
- Make sure that it does not get stuck or go against sharp ribs.
- If you are using an extension cord, make sure it is in perfect condition and that it is suitable for the power of your vacuum cleaner.
- Your vacuum cleaner is fitted with a device to protect against the motor overheating. In certain cases, (using the power nozzle on chairs, etc.) the device is triggered and the appliance may make an unusual noise. This is of no consequence.
- Do not move the vacuum cleaner by pulling on the cord, the appliance must be moved by its carrying handle.
- Do not use the cord to lift the appliance.
- Never unplug the appliance by pulling on the cable.
- Never operate the vacuum cleaner without the dust compartment (13) and without the HEPA filter capsule (14): black foam filter (14a) and HEPA filter (14b).
- Use only original Rowenta filters.
- Use only original Rowenta accessories.
- In the event that you find it difficult to obtain accessories and filters for this vacuum cleaner, contact the Rowenta customer service.
- Stop and disconnect your vacuum cleaner after each use.
- Always stop and unplug your vacuum cleaner before maintenance or cleaning.
- This appliance is not intended for use by people (including children) with impaired physical, sensory or mental capacities, or by people with no experience or familiarity with such devices, unless they are supervised by a person who is responsible for their security or have received instructions as to how to use the appliance. Children must be supervised to ensure that they do not play with the appliance.

4. USE

ASSEMBLAGE OF THE PARTS OF THE APPLIANCE

- Push the flexible hose (19) into the suction opening (9) until it clicks – fig. 1.
- To remove it, press the clips on the hose nozzle and pull – fig. 2.
- If your vacuum cleaner is equipped with the telescopic tube* (20): push the adjustment knob forward, pull the desired tube length out then release the button to lock – fig. 3a. Otherwise, assemble the two tubes* (21), turning them slightly – fig. 3b.
- Fit the desired accessory to the end of the tube:
 - For rugs and carpets: Use the all floor tool attachment (22) in retracted brush position – fig. 4.
 - For parquets and smooth floors: Use the all floor attachment (22) in brush position – fig. 4. or use the hardfloor tool* (23) directly.
 - For corners and areas which are difficult to reach: use the slot tool attachment convertible into a brush* (24) in the flat tool attachment position.
 - For furniture: use the slot tool attachment convertible into a brush* (24) or the furniture nozzle* (25).
- Your appliance is equipped with a strap* (28), which allows you to carry it on your shoulder.
 - To unlock the strap, remove the covers on either side of the handle by giving them a quarter turn in the direction opposite to the arrow – fig. 5a.
 - To replace it, do the reverse: replace the covers on either side of the handle by giving them a quarter turn in the direction of the arrow – fig. 5b, until they click, and then place the shoulder strap in its storage housing (6c).

Please note!

Be sure to observe the assembly direction (X) indicated close to the on/off pedal (2).
Always stop and unplug your vacuum cleaner before changing accessories.

CONNECTING THE CORD AND STARTING THE APPLIANCE

- Unwind the power cord completely, plug your vacuum cleaner in – fig. 6 and press the On/Off pedal (2) – fig. 7.

* According to model: these systems are specific to certain models or are accessories available as an option.

- Set the suction power:
 - using the electronic power regulator* (3): turn the switch on the electronic regulator* to set the suction power: towards maximum position for floors and minimum position for furniture and fragile fabrics – fig. 8.
 - with the mechanical power regulator on the grip: open the slider on the grip to manually reduce suction power, e.g.: on fragile surfaces... – fig. 9.

STORING AND TRANSPORTING THE APPLIANCE

- After use, stop your vacuum cleaner by pressing the On/Off pedal (2) and unplug it – fig. 10. Wind the power cord by pressing the cord winder pedal (4) – fig. 11.
- Upright, place the tool attachment (22) in its housing under the appliance (1b) – fig. 12.
- Horizontal, place the tool attachment (22) in its housing at the back of the appliance (1a) – fig. 13.
- Carry your vacuum cleaner easily thanks to its carry handles (6a or 6b) or its shoulder strap* (28).

5. CLEANING AND MAINTENANCE

Important: Always stop and unplug your vacuum cleaner before maintenance or cleaning.

1. EMPTY AND CLEAN THE DUST COMPARTMENT (13) AND THE BLACK FOAM FILTER (14 a)

- Remove the flexible pipe (19) from the suction opening (9) - fig. 2.
- Open the lid (8) of your vacuum cleaner - fig.14
- Remove the dust compartment (13) from its housing (7) using the grip zone (13a) - fig. 15

1.1. EMPTY THE DUST COMPARTMENT

Empty the dust compartment (13) after each use.

- Pull the dust compartment opening clip (13c) to open it - fig. 16.
- Remove the lid (13b) - fig. 17, empty the compartment over a dustbin - fig. 18a.
- Make sure no dust is left in the compartment, then wipe the edges of the compartment - fig.18b.
- Close the dust compartment (13) and replace it in its housing (7) - fig.28b.

1.2 CLEANING THE BLACK FOAM FILTER (14a)

Important!

To optimise the efficiency of your vacuum cleaner, make sure you clean the foam (14a) each time you empty the dust compartment (13).

- Simultaneously pull on the HEPA filter capsule opening clips (13d) - fig. 19a.
- Separate the black foam filter (14a) from the HEPA filter (14b) - fig. 19b.
- Wash the black foam filter (14a) under the tap, squeeze it out like a sponge and leave to dry for 12 hours - fig. 29.
- Once completely dry, assemble the HEPA filter capsule (14): black foam filter (14a) and HEPA filter (14b) under the dust compartment (13) - fig. 28a, and replace the compartment in its housing (7) - fig. 28b.



Attention!

The black foam filter (14a) should only be put back into the appliance when it is completely dry.

You can use your vacuum cleaner while the black foam filter (14 a) is drying by using the replacement black foam filter: (14a bis).

1.3. CLEAN THE DUST COMPARTMENT (13) AND THE AIR/DUST SEPARATOR (15)

Important: Clean the dust compartment (13) and the dust separator (15) every month.

- Pull the dust compartment opening clip (13c) to open it - fig. 16.
- Remove the lid (13b) - fig. 17, empty the compartment over a dustbin - fig. 18a.
- After emptying the dust compartment over a dustbin - fig. 18a, unclip the HEPA filter capsule (14) by simultaneously pulling on the opening clips (13d) located at each end of the compartment - fig. 19a.
- Remove the HEPA filter capsule (14) - fig. 19b.
- Turn the compartment over and place the accessory* (18b) into the lock slot of the dust separator holder (17) - fig 20.
- Open, making sure you respect the unlocking direction () - fig 21.
- Remove the dust separator holder (16) - fig 22.
- Unclip then remove the dust separator (15) in the unlocking direction () - fig-23.
- Then run the dust compartment (13), dust separator holder (16) and the dust separator (15) under clear or soapy water - fig 24a. Dry them with a cloth - fig 24b.
- Once dry, replace then clip the dust separator (15) on the dust separator holder (16), in the locking direction () - fig 25.
- Put them back on the dust compartment (13) - fig 26.

* According to model: these systems are specific to certain models or are accessories available as an option.

- Place the accessory* (18b) into the lock slot of the dust separator holder (17) - fig 20.
- Close it, respecting the locking direction () - fig 27.
- Clip the HEPA filter capsule (14) (black foam filter (14a) + HEPA filter (14b)) in the compartment - fig 28a.
- Close the dust compartment (13) and replace it in its housing (7) - 28b.

2. CLEANING THE HEPA FILTER (14B))

The air we breathe contains particles that may be allergens: mite larvae and droppings, mould, pollen, smoke and animal residues (hair, skin, saliva, urine). The smallest particles penetrate deep into the respiratory system where they can cause inflammation and cause lung impairment.

HEPA filters (High Efficiency Particulate Air) are used to filter out the smallest particles.

With the HEPA filter, the air released back into the room is healthier than the air that is vacuumed.

Important! Clean the HEPA filter capsule (14): black foam filter (14a) and HEPA filter (14b) every month.

- Remove the flexible pipe (19) from the suction opening (9) - fig. 2.
- Open the lid (8) of your vacuum cleaner.
- Remove the dust compartment (13) from its housing (7) using the grip zone (13a) - fig. 15
- Simultaneously pull on the HEPA filter capsule opening clips (13d) - fig. 19a.
- Separate the black foam filter (14a) from the HEPA filter (14b) - fig. 19b.
- Turn the HEPA filter (14b) over and tap the dust into a dustbin - fig. 30.
- Then scrape the filter using the accessory* (18b) under warm water, then leave the HEPA filter to dry for 24h - fig. 31.
- Once completely dry, assemble the HEPA filter cassette (14): black foam filter (14a) and HEPA filter (14b) under the dust compartment (13) - fig. 28a, and replace the compartment in its housing (7) - fig. 28b.
- Ensure that the HEPA filter (14b) is completely dry before you put it back in the appliance.

Attention! Make sure that all the filtration system is properly positioned before turning your appliance back on.

3. REPLACING THE FILTRATION SYSTEM (REF. ZR0046 01)

- Remove the flexible pipe (19) from the suction opening (9) - fig. 2.
- Open the lid (8) of your vacuum cleaner.
- Remove the dust compartment (13) from its housing (7) - fig. 15.

3.1. HEPA FILTER CAPSULE (14)

- Simultaneously pull on the HEPA filter capsule opening clips (13d) - fig. 19a.
- Separate the black foam filter (14a) from the HEPA filter (14b) - fig. 19b.
- If the HEPA filter capsule (14) (black foam filter (14a) and HEPA filter (14b)) is damaged, throw it in the bin - fig. 32 and replace it with a new HEPA filter capsule (ref. ZR0046 01).
- Assemble the HEPA filter capsule (14): black foam filter (14a) and HEPA filter (14b) under the dust compartment (13) - fig. 28a then replace the compartment in its housing (7) - fig. 28b.

3.2. MICROFILTER (12)

- Open the motor protection grid (11) - fig. 33a.
- Separate the microfilter* (12) from the motor protection grid (11) - fig.33b.
- Discard the microfilter* (12) into a dustbin - fig. 33c and replace it with a new microfilter (REF. ZR0046 01).
- Place the new microfilter* (12) on the motor protection grid (11).
- Place the pins of the protection grid (11) in the notches on the dust compartment housing (7) - fig. 33d.
- Lock the motor protection grid (11) - fig. 33e.
- Make sure the microfilter* (12) and the protective grid (11) are properly in position before closing the lid (8).

CLEANING THE VACUUM CLEANER

- Wipe the body of the vacuum cleaner and accessories with a soft damp cloth, then dry.
- Wipe the lid with a dry cloth- fig. 34.
- Do not use detergents or any corrosive or abrasive products.

6. TROUBLESHOOTING

Important: As soon as your vacuum cleaner stops performing efficiently, and before making any checks, stop it by pressing on the On/Off pedal.

IF YOUR VACUUM CLEANER DOES NOT START

- The appliance is not powered: make sure the appliance is properly connected.

* According to model: these systems are specific to certain models or are accessories available as an option.

IF YOUR VACUUM CLEANER HAS NO SUCTION

- An accessory or the hose (19) is blocked: unblock the accessory or the hose (19).
- Ensure that the dust compartment (13) is properly mounted and present.
- The lid is not properly closed: check that the dust compartment (13) is properly in position and close the lid (8).

IF YOUR VACUUM CLEANER SUCTION IS NOT WORKING PROPERLY OR IS MAKING A WHISTLING NOISE

- An accessory or the hose is partially blocked: unblock the accessory or the hose (19).
- The dust compartment is full: empty it (see CLEANING AND MAINTENANCE chapter).
- The filtration system is saturated: clean the HEPA filter capsule (14) (see CLEANING AND MAINTENANCE chapter). If the problem persists, change the filtration system (see the CLEANING AND MAINTENANCE chapter).
- The electronic power regulator (3) is set at minimum: increase the power using the electronic power regulator (unless you are cleaning fragile fabrics).
- The mechanical power regulator is open: close the mechanical power regulator on the power nozzle.
- Ensure that the dust compartment (13) is well properly positioned in the dust tray housing (7).

IF THE LID DOES NOT CLOSE

- Ensure that the dust compartment (13) is well properly positioned in the dust tray housing (7).

IF THE SUCTION ATTACHMENT IS DIFFICULT TO MOVE

- Open the mechanical power regulator on the power nozzle or decrease power.
- Ensure that the position (brush retracted / brush out) of the suction attachment (22) corresponds to the surface being cleaned.

IF THE POWER CORD DOES NOT WIND UP COMPLETELY

- The cord slowed down as it was winding up: bring the cord back out and press the cord winder pedal (4) again.

IF YOUR VACUUM CLEANER STOPS WHILE IN OPERATION

- The overheating protective device has been triggered. Check that the tube and the pipe are not blocked or that the bag or filter are not full. Leave to cool down for 30 minutes before using the vacuum cleaner again.

If the problem persists, take your vacuum cleaner to the nearest Rowenta Approved Service Centre. See the list of Rowenta Approved Service Centres or contact the Rowenta Consumer Service.

WARRANTY

- This appliance is for domestic use only; in the event of inappropriate use that does not comply with the instructions, the company shall take no liability and the warranty shall be null and void.
- Read the instructions for use carefully before using your appliance for the first time: in the event of any use that does not comply with the instructions, Rowenta shall accept no liability.

7. THE ACCESSORIES*

ACCESSORIES*	USE	FITTING OF THE ACCESSORY	WHERE TO BUY IT
Furniture tool	To clean furniture	Fit the furniture tool to the end of the tube.	Rowenta Approved Service Centres (see list of addresses attached).
Slot tool attachment convertible into a brush	For corners and areas which are difficult to reach	Fit the slot tool attachment convertible into a brush to the end of the grip or the tube.	Rowenta Approved Service Centres (see list of addresses attached).
Hardfloor tool	For fragile floors.	Fit the hardfloor tool to the end of the tube.	Rowenta Approved Service Centres (see list of addresses attached).
Mini turbobrush	For deep cleaning of upholstery fabrics.	Fit the mini turbobrush to the end of the tube.	Rowenta Approved Service Centres (see list of addresses attached).
Turbobrush	To remove threads and animal hair embedded in rugs and carpets.	Fit the turbobrush to the end of the tube.	Rowenta Approved Service Centres (see list of addresses attached).

8. ENVIRONMENT

- In accordance with existing regulations, any appliance that is out of service must be rendered permanently inoperable: disconnect and cut the power cord before discarding the appliance.
- Environment: Directive 2002/95/EC.

Environmental protection first!

- ① Your appliance contains valuable materials which can be recovered or recycled.
- ➔ Take it to a collection point or an approved service centre so that it can be recycled.



* According to model: these systems are specific to certain models or are accessories available as an option.

1. CONSEJOS DE SEGURIDAD

Por su seguridad, este aparato cumple las normas y reglamentos aplicables (Directivas Base Tensión, Compatibilidad Electromagnética, Medio ambiente...).

CONDICIONES DE USO

- Su aspiradora es un aparato eléctrico, por lo que debe utilizarse en las condiciones normales de uso.
- Utilice y guarde el aparato fuera del alcance de los niños. No deje nunca el aparato en funcionamiento sin vigilancia.
- No coloque la boca o la extremidad del tubo cerca de los ojos o de las orejas.
- **No aspire superficies mojadas, con agua o líquidos, independientemente de su naturaleza, sustancias calientes, sustancias ultrafinas (yeso, cemento, cenizas...), restos grandes cortantes (vidrio), productos nocivos (disolventes, decapantes...), agresivos (ácidos, limpiadores...), inflamables y explosivos (a base de gasolina o de alcohol).**
- No sumerja nunca el aparato en el agua, no salpique con agua el aparato y no lo guarde en el exterior.
- No utilice el aparato si ha caído y presenta daños visibles o anomalías en su funcionamiento. En este caso, no abra el aparato, llévelo al Centro de Servicio Autorizado más cercano o póngase en contacto con el servicio al consumidor de Rowenta.

ALIMENTACIÓN ELÉCTRICA

- Asegúrese de que la tensión de uso (voltaje) de su aspirador se corresponde con la de su instalación. Encontrará esta información debajo del aparato.
- Desconecte el aparato retirando el enchufe:
 - inmediatamente después de utilizarlo,
 - antes de cambiar los accesorios,
 - antes de cada limpieza, mantenimiento o cambio de filtro.
- No utilice el aparato:
 - en caso de que el cable esté dañado. Para evitar cualquier peligro, el sistema de recogida y el cable de su aspiradora deberán cambiarse obligatoriamente en un Centro de Servicio Autorizado Rowenta.

REPARACIONES

Las reparaciones sólo deberán ser realizadas por especialistas con piezas de recambio originales. Reparar un aparato usted mismo puede provocar un peligro para el usuario.

2. DESCRIPCIÓN

- | | |
|--------------------------------------------------|-------------------------------------------------------|
| 1. a - Soporte horizontal | b - Filtro HEPA |
| b - Soporte vertical | 15. Separador de polvo, |
| 2. Pedal de encendido/apagado | 16. Soporte separador de polvo, |
| 3. Variador electrónico de potencia* | 17. Bloqueo del soporte separador de polvo |
| 4. Pedal de recogida del cable | 18. Accesorio 3 en 1 (ref. ZR0046 01): |
| 5. Rejilla de salida del aire | a- cepillo de limpieza del cyclone |
| 6. a- Asa de transporte vertical | b- raspador del filtro HEPA + accesorio de desbloqueo |
| b- Asa de transporte horizontal | del separador de polvo |
| c- Soporte para guardar la bandolera | |
| 7. Compartimento del depósito para polvo | Accesorios estándar: |
| 8. Tapadera | 19. Tubo flexible con tobera y variador mecánico |
| 9. Boca de aspiración | de potencia |
| 10. Trampilla de apertura de la tapadera | 20. Tubo telescópico* |
| 11. Rejilla de protección del motor | 21. Tubos* |
| 12. Microfiltro* (ref. ZR0046 01) | 22. Cepillo para todo tipo de suelos |
| 13. Caja de polvo | 23. Cepillo aspirador para parquet* |
| a- Zona de agarre, | 24. Boquilla con ranura convertible en cepillo* |
| b- tapadera, | 25. Boquilla para muebles* |
| c- clips de apertura de la tapadera de la caja | 26. Turbocepillo* |
| d- clips de apertura del casete del filtro HEPA, | 27. Mini-turbocepillo* |
| 14. Casete filtro HEPA (ref. ZR0046 01): | 28. Bandolera* |
| a + a bis - Filtro de espuma negro | 29. Placas bandolera* |

3. ANTES DEL PRIMER USO

DESEMBALAJE

- Desembale el aparato, guarde el bono de garantía y lea atentamente las instrucciones de uso antes de utilizar por primera vez el aparato.

* En función de los modelos: se trata de equipamientos específicos de algunos modelos o de accesorios disponibles opcionalmente.

CONSEJOS Y PRECAUCIONES

- Antes de cada uso, deberá desenrollar el cable completamente.
- No lo enrede ni lo pase por aristas cortantes.
- Si utiliza un alargador eléctrico, asegúrese de que se encuentra en perfecto estado y de que su enchufe se adapta a la potencia de la aspiradora.
- Su aspiradora está equipada con una protección que evita el sobrecalentamiento del motor. En algunos casos (uso de la tobera en el sillón, asientos...), la protección se activa y el aparato puede emitir un ruido inhabitual que no tiene importancia.
- No desplace la aspiradora tirando del cable, el aparato debe desplazarse agarrándolo por su asa de transporte.
- No utilice el cable para levantar el aparato.
- No desconecte nunca el aparato tirando del cable.
- Non ponga nunca en marcha la aspiradora sin la caja de polvo (13) ni el casete del filtro HEPA (14): filtro de espuma negra (14a) y filtro HEPA (14b).
- Utilice únicamente filtros originales Rowenta.
- Utilice únicamente accesorios originales Rowenta.
- En caso de dificultad para conseguir los accesorios y los filtros para esta aspiradora, póngase en contacto con el servicio al consumidor Rowenta.
- Apague y desconecte la aspiradora después de cada uso.
- Apague y desconecte siempre la aspiradora antes de proceder a su mantenimiento o limpieza.
- Este aparato no está diseñado para ser utilizado por personas (incluidos los niños) cuyas capacidades físicas, sensoriales o mentales sean reducidas, o por personas con falta de experiencia o de conocimientos, salvo si éstas, a través de una persona responsable de su seguridad, están vigiladas o han recibido instrucciones previas relativas al uso del aparato. Se recomienda vigilar a los niños para asegurarse de que no juegan con el aparato.

4. UTILIZACIÓN

MONTAJE DE LOS ELEMENTOS DEL APARATO

- Ajuste el tubo flexible (19) a la boca de aspiración (9) hasta que oiga un clic - fig.1.
- Para retirarlo, presione los clips del tubo flexible y tire - fig.2.
- Si su aspiradora está equipada con un tubo telescópico* (20): desplace el botón de ajuste hacia delante, ajuste el tubo a la longitud que desee y a continuación suelte el botón para bloquearlo - fig.3a. De lo contrario, monte los dos tubos* (21), girándolos ligeramente- fig. 3b.
- Encaje el accesorio que prefiera en el extremo del tubo:
 - Para las alfombras y moquetas: utilice el cepillo (22) en posición cepillo dentro - fig.4.
 - Para los parqués y los suelos lisos: utilice el cepillo (22) en posición cepillo fuera - fig.4. o utilice directamente el cepillo para parqué* (23).
 - Para los rincones y los lugares de difícil acceso: utilice la boquilla con ranura convertible en cepillo* (24) en posición boquilla plana.
 - Para los muebles: utilice la boquilla con ranura convertible* (24) o la boquilla para muebles* (25).
- Su aparato está equipado con una bandolera* (28) que le permite llevarlo al hombro.
 - Para soltar la bandolera, retire las placas de ambos lados del asa girando 1/4 en el sentido opuesto al que indica la flecha- fig.5a.
 - Para volver a colocarla, repita la operación a la inversa: coloque las placas a ambos lados del asa girando 1/4 en el sentido de la flecha- fig.5b, hasta el punto de bloqueo, y a continuación, coloque la bandolera en el soporte para guardarla (6c).

¡Atención!

Respete el sentido de montaje (X) que aparece indicado cerca del pedal de encendido/apagado (2).
Apague y desconecte siempre la aspiradora antes de cambiar de accesorio.

CONEXIÓN DEL CABLE Y PUESTA EN MARCHA DEL APARATO

- Desenrolle completamente el cable, conecte la aspiradora- fig.6 y presione el pedal de encendido/apagado (2) - fig. 7.
- Ajuste la potencia de aspiración:
 - con el variador electrónico de potencia* (3): gire el botón del variador electrónico* para ajustar la potencia de aspiración: hacia la posición máx. para los suelos y hacia la posición mín. para los muebles y los tejidos frágiles- fig. 8.
 - con el variador mecánico de potencia de la tobera: abra la pestaña del cursor de regulación para reducir manualmente la potencia de aspiración, ej.: en las superficies frágiles... - fig. 9.

ALMACENAMIENTO Y TRANSPORTE DEL APARATO

- Después de cada uso, apague la aspiradora presionando el pedal de encendido/apagado (2) y desconéctela - fig. 10. Guarde el cable presionando el pedal de recogida del cable (4) - fig. 11.

* En función de los modelos: se trata de equipamientos específicos de algunos modelos o de accesorios disponibles opcionalmente.

- En posición vertical, coloque el cepillo (22) en su soporte vertical situado debajo del aparato (1b)- fig. 12.
- En posición horizontal, coloque el cepillo (22) en su soporte situado en la parte trasera del aparato (1a)- fig. 13.
- Transporte fácilmente la aspiradora gracias a sus asas de transporte (6a ó 6b) o a su bandolera* (28).

5. LIMPIEZA Y MANTENIMIENTO

Importante: Apague y desconecte siempre la aspiradora antes de proceder a su mantenimiento o a su limpieza.

1. VACÍE Y LIMPIE LA CAJA DE POLVO (13) Y EL FILTRO DE ESPUMA NEGRO (14a)

- Retire el tubo flexible (19) de la boca de aspiración (9) - fig. 2.
- Abra la tapadera (8) de la aspiradora - fig. 14.
- Retire la caja de polvo (13) de su compartimento (7) a través de la zona de agarre (13a) - fig. 15.

1.1. VACÍE LA CAJA DE POLVO

Vacíe la caja de polvo (13) después de cada uso.

- Tire del clip de apertura de la caja de polvo (13c) para abrirla - fig. 16.
- Retire la tapadera (13b) - fig. 17, vacíe la caja en el cubo de basura - fig. 18a.
- Asegúrese de que no quede polvo en la caja y a continuación limpie sus bordes - fig.18b.
- Vuelva a cerrar la caja de polvo (13) y a colocarla en su compartimento (7) - fig.28b.

1.2. LIMPIEZA DEL FILTRO DE ESPUMA NEGRA (14a)

¡Importante!

Para optimizar la eficacia de su aspiradora, procure lavar la espuma (14a) cada vez que vacíe la caja de polvo (13).

- Tire simultáneamente de los clips de apertura del casete del filtro HEPA (13d) - fig. 19a.
- Separe el filtro de espuma negra (14a) del filtro HEPA (14b) - fig. 19b.
- Lave el filtro de espuma negra (14a) debajo del grifo con agua limpia, escúrralo como una esponja y déjelo secar 12h - fig. 29.
- Una vez que esté completamente seco, colóquelo en el casete del filtro HEPA (14): filtro de espuma negra (14a) y filtro HEPA (14b) bajo la caja de polvo (13) - fig. 28a, y vuelva a colocar la caja en su compartimento (7) - fig. 28b.





¡Cuidado!

Coloque el filtro de espuma negra (14a) en el aparato sólo una vez que esté completamente seco.

Mientras se seca el filtro de espuma negra (14a) puede utilizar la aspiradora con el otro filtro de espuma negra de recambio: (14a bis).

1.3. LIMPIE LA CAJA DE POLVO (13) Y EL SEPARADOR AIRE/POLVO (15)

Importante: Limpie la caja de polvo (13) y el separador de polvo (15) todos los meses.

- Tire del clip de apertura de la caja de polvo (13c) para abrirla - fig. 16.
- Retire la tapadera (13b) - fig. 17, vacíe la caja en el cubo de basura - fig. 18a.
- Tras haber vaciado el polvo de la caja en el cubo de la basura - fig. 18a, desbloquee el casete del filtro HEPA (14), tirando al mismo tiempo de los clips de apertura (13d) situados en los extremos de la caja - fig 19a.
- Retire el casete del filtro HEPA (14) - fig. 19b.
- Déle la vuelta a la caja y coloque el accesorio* (18b) en la ranura del bloqueo del soporte separador de polvo (17) - fig 20.
- Ábralo respetando el sentido de desbloqueo () - fig. 21.
- Retire el soporte separador de polvo (16) - fig 22.
- Desbloquee los clips y a continuación retire el separador de polvo (15) respetando el sentido de desbloqueo () - fig. -23.
- A continuación pase la caja de polvo (13), el soporte separador de polvo (16) y el separador de polvo (15) por agua limpia o jabonosa - fig 24a. Séquelos con un paño - fig 24b.
- Una vez secos, vuelva a colocarlos y a continuación bloquee los clips del separador de polvo (15) situados en el soporte del separador de polvo (16), respetando el sentido de bloqueo () - fig. 25.
- Vuelva a colocarlos en la caja de polvo (13) - fig 26.
- Coloque el accesorio* (18b) en la ranura del bloqueo del soporte separador de polvo (17) - fig 20.
- Círralo respetando el sentido de bloqueo () - fig 27.
- Bloquee los clips del casete del filtro HEPA (14) (filtro de espuma negra (14a) + filtro HEPA (14b))
- Vuelva a cerrar la caja de polvo (13) y a colocarla en su compartimento (7) - fig. 28b.

* En función de los modelos: se trata de equipamientos específicos de algunos modelos o de accesorios disponibles opcionalmente.

2. LIMPIE EL FILTRO HEPA (14B)

E

El aire que respiramos contiene partículas que pueden ser alérgicas: las larvas y deyecciones de ácaros, los mohos, el polen, los humos y los residuos animales (pelos, piel, saliva, orina). Las partículas más finas penetran profundamente en el aparato respiratorio en el que pueden provocar una inflamación y alterar la función respiratoria en conjunto. Los filtros HEPA (High Efficiency Particulate Air Filter, es decir, filtros de Alta Eficacia para las Partículas Aéreas) permiten retener las partículas más finas. Gracias al filtro HEPA, el aire expulsado a la habitación es más sano que el aire aspirado.

¡Importante!

Limpie el casete del filtro HEPA (14): filtro de espuma negra (14a) y filtro HEPA (14b) todos los meses.

- Retire el tubo flexible (19) de la boca de aspiración (9) - fig. 2.
- Abra la tapadera (8) de la aspiradora.
- Retire la caja de polvo (13) de su compartimento (7) a través de la zona de agarre (13a) - fig. 15.
- Tire simultáneamente de los clips de apertura del casete del filtro HEPA (13d) - fig. 19a.
- Separe el filtro de espuma negra (14a) del filtro HEPA (14b) - fig. 19b.
- Déle la vuelta al filtro HEPA (14b), y sacúdalo en el cubo de la basura - fig. 30.
- A continuación raspe el filtro con el accesorio* (18b) bajo el agua templada, y deje secar el filtro HEPA 24h - fig. 31.
- Una vez que esté completamente seco, colóquelo en el casete del filtro HEPA (14): filtro de espuma negra (14a) y filtro HEPA (14b) bajo la caja de polvo (13) - fig. 28a, y vuelva a colocar la caja en su compartimento (7) - fig. 28b.
- Asegúrese de que el filtro HEPA (14b) esté completamente seco antes de volverlo a colocar en el aparato.

¡Cuidado! Asegúrese de que todo el sistema de filtración se encuentra correctamente colocado antes de volver a poner en marcha el aparato.

3. CAMBIE EL SISTEMA DE FILTRACIÓN (REF. ZR0046 01)

- Retire el tubo flexible (19) de la boca de aspiración (9) - fig. 2.
- Abra la tapadera (8) de la aspiradora.
- Retire la caja de polvo (13) de su compartimento (7) - fig. 15.

3.1. CASETE DEL FILTRO HEPA (14)

- Tire simultáneamente de los clips de apertura del casete del filtro HEPA (13d) - fig. 19a.
- Separe el filtro de espuma negra (14a) del filtro HEPA (14b) - fig. 19b.
- Si el casete del filtro HEPA (14) (filtro de espuma negra (14a) y filtro HEPA (14b)) está dañado, tírelo a la basura - fig. 32 y cámbielo por un nuevo casete de filtro HEPA (ref. ZR0046 01).
- Monte el casete del filtro HEPA (14): filtro de espuma negra (14a) y filtro HEPA (14b) bajo la caja de polvo (13) - fig. 28a y a continuación vuelva a colocar la caja en su compartimento (7) - fig. 28b.

3.2. MICROFILTRO (12)

- Abra la rejilla de protección del motor (11) - fig. 33a.
- Separe el microfiltro* (12) de la rejilla de protección del motor (11) - fig. 33b.
- Tire el microfiltro* (12) a la basura - fig. 33c y sustitúyalo por un nuevo microfiltro (REF. ZR0046 01).
- Coloque el nuevo microfiltro* (12) en la rejilla de protección del motor (11).
- Coloque las tuercas de la rejilla de protección del motor (11) en las muescas del compartimento del recipiente para polvo (7) - fig. 33d.
- Bloquee la rejilla de protección del motor (11) - fig. 33e.
- Asegúrese de que el microfiltro* (12) y la rejilla de protección del motor (11) se encuentran bien colocados antes de volver a cerrar la tapadera (8).

LIMPIE LA ASPIRADORA

- Limpie el cuerpo del aparato y los accesorios con un paño suave y húmedo, y a continuación séquelo.
- Limpie la tapadera con un paño seco - fig. 34.
- No utilice productos detergentes, agresivos o abrasivos.

6. REPARACIÓN

Importante: Cuando la aspiradora funcione menos bien y antes de proceder a cualquier comprobación, apáguela presionando el pedal de encendido/apagado.

EN CASO DE QUE LA ASPIRADORA NO SE PONGA EN MARCHA

- El aparato no está conectado: asegúrese de que el aparato está enchufado correctamente.

SI SU ASPIRADORA NO ASPIRA

- Un accesorio o el tubo flexible (19) está obstruido: desatasque el accesorio o el tubo flexible (19).
- Asegúrese de que la caja de polvo (13) se encuentra correctamente encajada.

* En función de los modelos: se trata de equipamientos específicos de algunos modelos o de accesorios disponibles opcionalmente.

- La tapadera está mal cerrada: compruebe la colocación de la caja de polvo (13) y vuelva a cerrar la tapadera (8).

SI SU ASPIRADORA ASPIRA PEOR, HACE RUIDO O SILBA

- Un accesorio o el tubo flexible está parcialmente obstruido: desatasque el accesorio o el tubo flexible (19).
- El caja de polvo está llena: vacíela (véase capítulo LIMPIEZA Y MANTENIMIENTO).
- El sistema de filtración está saturado: limpie el casete del filtro HEPA (14) (véase capítulo LIMPIEZA Y MANTENIMIENTO). Si el problema persiste, cambie el sistema de filtración (véase capítulo LIMPIEZA Y MANTENIMIENTO).
- El variador electrónico de potencia (3) se encuentra en posición de mín.: aumente la potencia con el variador electrónico de potencia (salvo si aspira tejidos frágiles).
- El variador mecánico de potencia está abierto: cierre el variador mecánico de potencia de la tobera.
- Asegúrese de que la caja de polvo (13) se encuentra correctamente instalada en el compartimento (7).

SI LA TAPADERA NO SE CIERRA

- Asegúrese de que la caja de polvo (13) se encuentra correctamente instalada en el compartimento (7).

SI LA ASPIRADORA RESULTA DIFÍCIL DE DESPLAZAR

- Abra el variador mecánico de potencia de la tobera o reduzca la potencia.
- Asegúrese de que la posición (cepillo dentro / cepillo fuera) de la boquilla para todo tipo de suelos (22) se corresponde perfectamente con la superficie de suelo que desea limpiar.

SI EL CABLE NO SE RECOGE TOTALMENTE

- El cable se ha ralentizado al recogerlo: vuelva a sacar el cable y presione el pedal enrollador del cable (4).

EN CASO DE QUE SU ASPIRADORA SE DETENGA MIENTRAS ESTÁ FUNCIONANDO

- Se ha puesto en marcha la seguridad térmica. Asegúrese de que el tubo y el tubo flexible no están taponados o de que la bolsa y los filtros no están saturados. Déjela enfriar 30 minutos antes de ponerla de nuevo en marcha.

En caso de que persista alguno de los problemas, lleve la aspiradora al Centro de Servicio Autorizado Rowenta más cercano. Consulte la lista de Centros de Servicio Autorizados Rowenta o póngase en contacto con el servicio al consumidor de Rowenta.

GARANTÍA

- Este aparato está exclusivamente destinado a un uso doméstico; por tanto, en caso de un uso no apropiado o no conforme a las instrucciones de uso, la marca no se hace responsable y la garantía quedaría anulada.
- Lea atentamente las instrucciones de uso antes de utilizar el aparato por primera vez. Un uso no conforme a las instrucciones de uso eximiría a Rowenta de cualquier responsabilidad.

7. LOS ACCESORIOS*

ACCESORIOS*	USO	INSTALACIÓN DEL ACCESORIO	LUGARES DE COMPRA
Boquilla para muebles	Para limpiar los muebles	Ajuste la boquilla para muebles al extremo del tubo	Centros de Servicio Autorizados Rowenta (véase la lista de direcciones adjunta)
Boquilla con ranura convertible en cepillo	Para acceder a los rincones y lugares de difícil acceso	Ajuste la boquilla con ranura convertible en cepillo al extremo de la tobera o del tubo	Centros de Servicio Autorizados Rowenta (véase la lista de direcciones adjunta)
Cepillo para parqueté	Para los suelos frágiles	Ajuste el cepillo para parqueté al extremo del tubo	Centros de Servicio Autorizados Rowenta (véase la lista de direcciones adjunta)
Mini-turbocepillo	Para limpiar en profundidad los tejidos de los muebles	Ajuste el mini-turbocepillo al extremo del tubo	Centros de Servicio Autorizados Rowenta (véase la lista de direcciones adjunta)
Turbocepillo	Para retirar los hilos y pelos de animales incrustados en las alfombras y las moquetas	Ajuste el turbocepillo al extremo del tubo	Centros de Servicio Autorizados Rowenta (véase la lista de direcciones adjunta)

8. MEDIO AMBIENTE

- Con arreglo a la reglamentación en vigor, cualquier aparato fuera de uso deberá volverse definitivamente inutilizable: desconecte y corte el cable antes de desechar el aparato.

- Medio ambiente: Directiva 2002/95/CE.

¡Contribuyamos a proteger el medio ambiente!

 Su aparato contiene un gran número de materiales valorizables o reciclables.

 Llévelo a un punto de recogida o en su defecto a un servicio técnico autorizado para que realice su tratamiento.



* En función de los modelos: se trata de equipamientos específicos de algunos modelos o de accesorios disponibles opcionalmente.

1. CONSELHOS DE SEGURANÇA

Para a sua segurança, este aparelho está em conformidade com as normas e regulamentos aplicáveis (Directivas de Baixa Tensão, Compatibilidade Electromagnética, Meio ambiente...).

CONDIÇÕES DE UTILIZAÇÃO

- O seu aspirador é um aparelho eléctrico: deve ser utilizado nas condições normais de utilização.
- Utilize e arrume o aparelho fora do alcance das crianças. Nunca deixe o aparelho a funcionar sem vigilância.
- Mantenha a escova ou a extremidade do tubo afastada dos olhos e dos ouvidos.
- **Não aspire superfícies molhadas, água ou líquidos, qualquer que seja a sua natureza, substâncias quentes, substâncias ultra-finas (gesso, cimento, cinzas...), cacos cortantes (vidro), produtos nocivos (solventes, decapantes...), agressivos (ácidos, detergentes...), inflamáveis e explosivos (à base de gasolina ou de álcool).**
- Nunca mergulhe o aparelho dentro de água, não deite água para cima do aparelho e não o guarde no exterior.
- Nunca utilize o aparelho se este tiver caído ao chão e apresentar danos visíveis ou anomalias de funcionamento. Neste caso, não abra o aparelho, dirija-se a um Serviço de Assistência Técnica autorizado Rowenta próximo ou contacte o Clube Consumidor Rowenta.

ALIMENTAÇÃO ELÉCTRICA

- Verifique se a tensão de utilização (voltagem) do seu aspirador corresponde devidamente à da sua instalação: encontrará esta informação por baixo do aparelho.
- Desligue o aparelho retirando a ficha da tomada:
 - imediatamente após a cada utilização,
 - antes de cada mudança de acessório,
 - antes de cada limpeza, manutenção ou mudança de filtro.
- Não utilize o aparelho:
 - se o cabo se encontrar de alguma forma danificado. Para evitar qualquer situação de perigo, o conjunto enrolador e cabo do aspirador deve ser obrigatoriamente substituído por um Serviço de Assistência Técnica Autorizado Rowenta.

REPARAÇÕES

As reparações só devem ser efectuadas por especialistas com peças sobresselentes de origem. Reparar por si próprio um aparelho pode constituir um perigo para o utilizador.

2. DESCRIÇÃO

1. a – Posição horizontal
b – Posição vertical
 2. Botão Ligar/Desligar
 3. Variador electrónico de potência*
 4. Botão enrolador do cabo
 5. Grelha de saída de ar
 6. a – Pega de transporte vertical
b – Pega de transporte horizontal
c – Suporte de arrumação da alça de transporte
 7. Compartimento do recipiente para pó
 8. Tampa
 9. Abertura de aspiração
 10. Abertura da tampa
 11. Grelha de protecção do motor
 12. Microfiltro* (ref. ZR0046 01)
 13. Depósito de pó
 - a- Zona de prensão,
 - b- tampa,
 - c- cliques de abertura da tampa do depósito
 - d- cliques de abertura da cassete filtro HEPA,
 14. Cassete filtro HEPA (ref. ZR0046 01) :
 - a + a bis – Filtro de espuma preto
 - b- Filtro HEPA
 15. Separador de pó,
 16. Suporte do separador de pó,
 17. Fecho do suporte do separador de pó
 18. Acessórios 3 em 1 (ref. ZR0046 01) :
 - a- escova de limpeza do ciclone
 - b- raspador do filtro HEPA + acessório de desbloqueio do separador de pó
- Acessórios standard:
19. Tubo flexível com pega e variador mecânico de potência
 20. Tubo telescópico*
 21. Tubos*
 22. Escova para todos os tipos de solos
 23. Escova parquet*
 24. Escova para fendas convertível em escova pequena*
 25. Escova para móveis*
 26. Escova Turbo*
 27. Mini escova turbo*
 28. Alça de transporte*
 29. Fixadores da alça de transporte*

* Consoante os modelos: trata-se de equipamentos específicos de determinados modelos ou de acessórios disponíveis em opção.

3. ANTES DA PRIMEIRA UTILIZAÇÃO

DESEMBALAGEM

- Desembale o aparelho, guarde a garantia e leia com atenção o manual de instruções antes da primeira utilização do aparelho.

CONSELHOS E PRECAUÇÕES

- Antes de cada utilização, o cabo deve ser totalmente desenrolado.
- Não o bloqueie nem o passe por arestas cortantes.
- Se utilizar uma extensão, certifique-se que se encontra em perfeitas condições de funcionamento e que dispõe de uma secção adequada à potência do aspirador.
- O seu aspirador está equipado com uma protecção que evita o sobreaquecimento do motor. Em alguns casos (utilização da pega em sofás, cadeiras...), a protecção é accionada e o aparelho pode emitir um ruído pouco habitual, mas sem qualquer gravidade.
- Não desloque o aspirador puxando pelo cabo: o aparelho deve ser deslocado utilizando a respectiva pega de transporte.
- Não puxe pelo cabo para levantar o aparelho.
- Nunca desligue o aparelho puxando pelo cabo.
- Nunca ligue o aspirador sem o depósito de pó (13) nem sem a cassette filtro HEPA (14): filtro de espuma preto (14a) e filtro HEPA (14b).
- Utilize apenas filtros de origem Rowenta.
- Utilize apenas acessórios de origem Rowenta.
- No caso de dificuldade na aquisição dos acessórios e dos filtros para este aspirador, contacte o Clube Consumidor Rowenta.
- Pare e desligue o aspirador após cada utilização.
- Pare e desligue sempre o aspirador antes de proceder à sua limpeza ou manutenção.
- Este aparelho não foi concebido para ser utilizado por pessoas (incluindo crianças) cujas capacidades físicas, sensoriais ou mentais se encontram reduzidas, ou por pessoas com falta de experiência ou conhecimento, a não ser que tenham sido devidamente acompanhadas e instruídas sobre a correcta utilização do aparelho, pela pessoa responsável pela sua segurança. É importante vigiar as crianças por forma a garantir que as mesmas não brinquem com o aparelho.

4. UTILIZAÇÃO

MONTAGEM DOS ELEMENTOS DO APARELHO

- Encaixe o tubo flexível (19) na abertura de aspiração (9) até ouvir um clique – fig. 1.
- Para o retirar, pressione os clips da extremidade do tubo flexível e puxe – fig. 2.
- Se o seu aspirador estiver equipado com o tubo telescópico* (20): empurre o botão de regulação para a frente, puxe até obter o comprimento do tubo desejado e solte o botão para bloqueá-lo – fig. 3a. Caso contrário, monte os dois tubos* (21) rodando ligeiramente – fig. 3b.
- Encaixe o acessório que pretende na extremidade do tubo:
 - Para os tapetes e alcatifas: utilize a escova (22) na posição escova fechada – fig. 4.
 - Para os parquetes e solos lisos: utilize a escova (22) na posição escova aberta – fig. 4.
 ou utilize directamente a escova parquet* (23).
- Para os cantos e locais de difícil acesso: utilize a escova para fendas convertível em escova pequena* (24) na posição escova plana.
 - Para os móveis: utilize a escova pequena da escova para fendas convertível* (24) ou a escova para móveis* (25).
- O seu aparelho está equipado com uma alça de transporte* (28) que permite transportar o aspirador ao ombro.
 - Para desbloquear a alça, retire os encaixes de cada um dos lados da pega, rodando-os 1/4 de volta no sentido contrário ao indicado pela seta – fig. 5a.
 - Para voltar a fixá-la, faça a operação inversa: volte a colocar os encaixes em cada um dos lados da pega, rodando-os 1/4 de volta no sentido indicado pela seta – fig. 5b, até ao ponto de bloqueio, e em seguida coloque a alça no suporte de arrumação (6c).

Atenção!

- Respeite o sentido de montagem (X) indicado junto do botão ligar/desligar (2).
Pare e desligue sempre o aspirador antes de mudar de acessório.

LIGAÇÃO DO CABO E COLOCAÇÃO EM FUNCIONAMENTO DO APARELHO

- Desenrole por completo o cabo, ligue o aspirador à corrente – fig. 6 e carregue no botão Ligar/Desligar (2) – fig. 7.
- Regule a potência de aspiração:
 - com o variador electrónico de potência* (3): rode o botão do variador electrónico* para regular a potência de aspiração: posição max para os solos e posição min para os móveis e tecidos delicados – fig. 8.
 - com o variador mecânico de potência da pega: abra a tampa do cursor de regulação para diminuir manualmente a potência de aspiração como, por ex., nos solos delicados... – fig. 9.

* Consoante os modelos: trata-se de equipamentos específicos de determinados modelos ou de acessórios disponíveis em opção.

ARRUMAÇÃO E TRANSPORTE DO APARELHO

- Após cada utilização, pare o aspirador carregando no botão Ligar/Desligar (2) e desligue-o retirando a ficha da tomada – fig. 10. Arrume o cabo carregando no botão enrolador do cabo (4) – fig. 11.
- Na posição vertical, coloque a escova (22) no seu compartimento de arrumação por baixo do aparelho (1b) – fig. 12.
- Na posição horizontal, coloque a escova (22) no seu compartimento de arrumação na parte de trás do aparelho (1a) – fig. 13.
- Transporte facilmente o aspirador graças às pegadas de transporte (6a ou 6b) ou à alça de transporte* (28).

P

5. LIMPEZA E MANUTENÇÃO

Importante: pare e desligue sempre o aspirador antes de qualquer operação de manutenção ou de limpeza.

1. ESVAZIE E LIMPE O DEPÓSITO DE PÓ (13) E O FILTRO DE ESPUMA PRETO (14a)

- Retire o flexível (19) da abertura de aspiração (9) - fig. 2.
- Abra a tampa (8) do aspirador - fig.14.
- Retire o depósito de pó (13) do respectivo compartimento (7) com a ajuda da zona de prensão (13a) - fig. 15.

1.1. ESVAZIE O DEPÓSITO DE PÓ

Esvazie o depósito de pó (13) após cada utilização.

- Puxe o clipe de abertura do depósito de pó (13c) para o abrir - fig. 16.
- Retire a tampa (13b) - fig. 17, e em seguida esvazie o depósito no caixote de lixo - fig. 18a.
- Certifique-se que não fica qualquer partícula de pó no depósito e, em seguida, limpe o rebordo do depósito - fig.18b.
- Volte a fechar o depósito de pó (13) e instale-o de novo no respectivo compartimento (7) - fig.28b.

1.2 LIMPEZA DO FILTRO DE ESPUMA PRETO (14a)

Importante!

Para otimizar o desempenho do aspirador, certifique-se de que lava a espuma (14a) sempre que esvazia o depósito de pó (13).

- Puxe ao mesmo tempo os cliques de abertura da cassette filtro HEPA (13d) - fig. 19a.
- Separe o filtro de espuma preto (14a) do filtro HEPA (14b) - fig. 19b.
- Lave o filtro de espuma preto (14a) debaixo de uma torneira com a água a correr, enxugue-o como uma esponja e deixe-o a secar durante 12h - fig. 29.
- Uma vez totalmente seco, monte a cassette filtro HEPA (14): filtro de espuma preto (14a) e filtro HEPA (14b) sob o depósito de pó (13) - fig. 28a, e instale de novo o depósito no respectivo compartimento (7) - fig. 28b.





Atenção!

O filtro de espuma preto (14a) só deve ser novamente colocado no aparelho depois de estar totalmente seco.

Pode utilizar o seu aspirador aquando da secagem do filtro de espuma preto (14a), utilizando o filtro de espuma preto de substituição: (14a bis).

1.3. LIMPE O DEPÓSITO DE PÓ (13) E O SEPARADOR DE AR/PÓ (15)

Importante: proceda à limpeza do depósito de pó (13) e do separador de pó (15) todos os meses.

- Puxe o clipe de abertura do depósito de pó (13c) para o abrir - fig. 16.
- Retire a tampa (13b) - fig. 17, e esvazie o depósito no caixote de lixo - fig. 18a.
- Depois de retirar as partículas de pó do depósito no caixote de lixo - fig. 18a, abra o clipe da cassette filtro HEPA (14), puxando ao mesmo tempo os cliques de abertura (13d) situados nas extremidades do depósito - fig. 19a.
- Retire a cassette filtro HEPA (14) - fig. 19b.
- Vire o depósito ao contrário e coloque o acessório* (18b) na fenda do fecho do suporte do separador de pó (17) - fig. 20.
- Abra, respeitando o sentido de desbloqueio () - fig. 21.
- Retire o suporte do separador de pó (16) - fig. 22.
- Abra os cliques e retire o separador de pó (15), respeitando o sentido de desbloqueio () - fig.23.
- Passe, de seguida, o depósito de pó (13), o suporte do separador de pó (16) e o separador de pó (15) por água limpa ou com detergente para a loiça - fig. 24a. Seque-os com a ajuda de um pano - fig. 24b.
- Uma vez secos, volte a colocar o separador de pó e prenda-o com o clipe (15) no suporte do separador de pó (16), respeitando o sentido de bloqueio () - fig. 25.
- Volte a instalá-los no depósito de pó (13) - fig. 26 .
- Coloque o acessório* (18b) na fenda do fecho do suporte do separador de pó (17) - fig. 20.
- Feche, respeitando o sentido de bloqueio () - fig. 27.
- Com o clipe, prenda a cassette filtro HEPA (14) (filtro de espuma preto (14a) + filtro HEPA (14b)) no depósito - fig. 28a.
- Feche novamente o depósito de pó (13) e coloque-o no respectivo compartimento (7) - fig. 28b.

* Consoante os modelos: trata-se de equipamentos específicos de determinados modelos ou de acessórios disponíveis em opção.

2. LIMPE O FILTRO HEPA (14b)

O ar que respiramos contém partículas que podem ser alergénicas: as larvas e dejectos dos ácaros, os bolores, o pólen, os fumos e os resíduos de animais (pêlos, pele, saliva, urina). As partículas mais finas penetram profundamente no aparelho respiratório, onde podem provocar uma inflamação e alterar a função respiratória no seu todo. Os filtros HEPA (High Efficiency Particulate Air Filter, isto é, filtros de Alta Eficácia para Partículas Aéreas) permitem reter as partículas mais finas. Graças ao filtro HEPA, o ar lançado para o compartimento é mais saudável do que o ar aspirado.

Importante!

Proceda à limpeza da cassete filtro HEPA (14): filtro de espuma preto (14a) e filtro HEPA (14b) todos os meses.

- Retire o flexível (19) da abertura de aspiração (9) - fig. 2.
- Abra a tampa (8) do aspirador.
- Retire o depósito de pó (13) do respectivo compartimento (7) com a ajuda da zona de prensão (13a) - fig. 15.
- Puxe simultaneamente os cliques de abertura da cassete filtro HEPA (13d) - fig. 19a.
- Separe o filtro de espuma preto (14a) do filtro HEPA (14b) - fig. 19b.
- Vire o filtro HEPA (14b) ao contrário e bata-o ao de leve por cima de um caixote de lixo - fig. 30.
- De seguida, raspe o filtro com o acessório* (18b) debaixo de água morna e, em seguida, deixe secar o filtro HEPA 24h - fig. 31.
- Uma vez totalmente seco, monte a cassete filtro HEPA (14): filtro de espuma preto (14a) e filtro HEPA (14b) debaixo do depósito de pó (13) - fig. 28a, e volte a colocar o depósito no respectivo compartimento (7) - fig. 28b.
- Certifique-se que o filtro HEPA (14b) está totalmente seco antes de voltar a colocá-lo no aparelho.

Atenção! Certifique-se de que o sistema de filtragem está devidamente instalado antes de ligar novamente o aparelho.

3. SUBSTITUA O SISTEMA DE FILTRAGEM (REF. ZR0046 01)

- Retire o flexível (19) da abertura de aspiração (9) - fig. 2.
- Abra a tampa (8) do aspirador.
- Retire o depósito de pó (13) do respectivo compartimento (7) - fig. 15.

3.1. CASSETE FILTRO HEPA (14)

- Puxe simultaneamente os cliques de abertura da cassete filtro HEPA (13d) - fig. 19a.
- Separe o filtro de espuma preto (14a) do filtro HEPA (14b) - fig. 19b.
- Se a cassete filtro HEPA (14) (filtro de espuma preto (14a) e filtro HEPA (14b)) se encontrar de alguma forma danificada, deite-a no caixote de lixo - fig. 32 e substitua-a por uma nova cassete filtro HEPA (ref. ZR0046 01).
- Monte a cassete filtro HEPA (14): filtro de espuma preto (14a) e filtro HEPA (14b) debaixo do depósito de pó (13) - fig. 28a e de seguida volte a colocar o depósito no respectivo compartimento (7) - fig. 28b.

3.2. MICRO-FILTRO (12)

- Abra a grelha de protecção do motor (11) - fig. 33a.
- Separe o micro-filtro* (12) da grelha de protecção do motor (11) - fig. 33b.
- Deite o micro-filtro* (12) no caixote de lixo - fig. 33c e substitua-o por um novo micro-filtro (REF. ZR0046 01).
- Instale o novo micro-filtro* (12) na grelha de protecção do motor (11).
- Coloque os espigões da grelha de protecção do motor (11) nos entalhes do compartimento do depósito de pó (7) - fig. 33d.
- Bloqueie a grelha de protecção do motor (11) - fig. 33e.
- Certifique-se do posicionamento adequado do micro-filtro* (12) e da grelha de protecção do motor (11) antes de fechar de novo a tampa (8).

LIMPE O ASPIRADOR

- Limpe o corpo do aparelho e os acessórios com um pano macio e húmido e seque de seguida.
- Limpe a tampa com um pano seco - fig. 34.
- Não utilize detergentes, agressivos ou abrasivos.

6. RESOLUÇÃO DE AVARIAS

Importante: quando o aspirador deixa de funcionar correctamente e antes de proceder a qualquer verificação, desligue-o carregando no botão Ligar/Desligar e retire a ficha da tomada.

NO CASO DE O ASPIRADOR NÃO ARRANCAR

- O aparelho não está ligado: verifique se o aparelho está correctamente ligado.

SE O ASPIRADOR NÃO ASPIRA

- Um acessório ou o flexível (19) está obstruído: desobstrua o acessório ou o flexível (19).
- Verifique se o depósito de pó (13) está presente e devidamente montado.
- A tampa está mal fechada: verifique a correcta colocação do depósito de pó (13) e volte a fechar a tampa (8).

* Consoante os modelos: trata-se de equipamentos específicos de determinados modelos ou de acessórios disponíveis em opção.

SE O ASPIRADOR NÃO ASPIRA TÃO BEM, FAZ BARULHO OU EMITE UM SILVO

- Um acessório ou o flexível está parcialmente obstruído: desobstrua o acessório ou o flexível (19).
- O depósito de pó está cheio: esvazie-o (ver capítulo LIMPEZA E MANUTENÇÃO).
- O sistema de filtração está saturado: limpe a cassete filtro HEPA (14) (ver capítulo LIMPEZA E MANUTENÇÃO).
No caso de persistência do problema, mude o sistema de filtração (ver capítulo LIMPEZA E MANUTENÇÃO).
- O variador electrónico de potência (3) está na posição min: aumente a potência com a ajuda do variador electrónico de potência (excepto se aspirar tecidos frágeis).
- O variador mecânico de potência está aberto: feche o variador mecânico de potência da pega.
- Verifique se o depósito de pó (13) está devidamente colocado no compartimento do depósito de pó (7).

SE A TAMPA NÃO FECHA

- Verifique se o depósito de pó (13) está devidamente colocado no compartimento do depósito de pó (7).

SE FOR DIFÍCIL DESLOCAR A ESCOVA

- Abra o variador mecânico de potência da pega ou diminua a potência.
- Verifique se a posição (escova fechada/escova aberta) da escova para todos os pavimentos (22) corresponde devidamente à da superfície do pavimento a ser aspirado.

SE O CABO NÃO RECOLHER NA TOTALIDADE

- O cabo fica mais lento aquando da sua recolha: volte a retirar o cabo e carregue no pedal enrolador do cabo (4).

SE O SEU ASPIRADOR PARAR DURANTE O FUNCIONAMENTO

- A segurança térmica foi accionada. Certifique-se que o tubo e o tubo flexível não estão entupidos ou que o saco e os filtros não estão saturados. Deixe-o arrefecer durante 30 minutos antes de voltar a colocar o aspirador em funcionamento.
- Se algum destes problemas persistir, leve o aspirador ao Serviço de Assistência Técnica Autorizado Rowenta. Consulte a lista dos Serviços de Assistência Técnica Autorizados Rowenta ou contacte o Clube Consumidor Rowenta.

GARANTIA

- Este aparelho foi concebido apenas para um uso doméstico e no interior de casa; no caso de utilização inadequada ou que não respeite manual de instruções, Rowenta não assume qualquer tipo de responsabilidade e a garantia é anulada.
- Leia atentamente as instruções de utilização antes de utilizar o aparelho pela primeira vez: uma utilização não conforme às instruções liberta a Rowenta de qualquer responsabilidade.

7. OS ACESSÓRIOS*

ACESSÓRIOS*	UTILIZAÇÃO	COLOCAÇÃO DO ACESSÓRIO	LOCAIS DE COMPRA
Escova para móveis	Para limpar os móveis.	Encaixe a escova para móveis na extremidade do tubo.	Serviços de Assistência Técnica Autorizados Rowenta (ver contactos em anexo).
Escova para fendas convertível em escova pequena	Para aceder aos cantos e locais de difícil acesso.	Encaixe a escova para fendas convertível em escova pequena na extremidade da pega ou do tubo.	Serviços de Assistência Técnica Autorizados Rowenta (ver contactos em anexo).
Escova parquet	Para os pavimentos frágeis.	Encaixe a escova parquet na extremidade do tubo.	Serviços de Assistência Técnica Autorizados Rowenta (ver contactos em anexo).
Mini escova Turbo	Para limpar em profundidade os tecidos dos móveis.	Encaixe a mini escova Turbo na extremidade do tubo.	Serviços de Assistência Técnica Autorizados Rowenta (ver contactos em anexo).
Escova Turbo	Para eliminar os fios e os pêlos de animais incrustados nos tapetes e alcatifas.	Encaixe o escova Turbo na extremidade do tubo.	Serviços de Assistência Técnica Autorizados Rowenta (ver contactos em anexo).

8. MEIO AMBIENTE

- Nos termos da regulamentação em vigor, qualquer aparelho não utilizado deve ser tornado definitivamente inutilizável: desligue e corte o cabo de alimentação antes de deitar o aparelho fora.

- Meio ambiente: Directiva 2002/95/CE.

Protecção do ambiente em primeiro lugar!

① Seu aparelho contém materiais que podem ser recuperados ou reciclados.

➔ Entregue-o num ponto de recolha para possibilitar o seu tratamento.



* Consoante os modelos: trata-se de equipamentos específicos de determinados modelos ou de acessórios disponíveis em opção.

1. CONSIGLI DI SICUREZZA

Per garantire la sicurezza degli utilizzatori, questo apparecchio è conforme alle norme e ai regolamenti applicabili (Direttive Bassa Tensione, Compatibilità elettromagnetica, Ambiente,...).

CONDIZIONI D'UTILIZZO

- Questo aspirapolvere è un apparecchio elettrico: deve essere utilizzato in normali condizioni d'utilizzo.
 - Utilizzare e riporre l'apparecchio fuori dalla portata dei bambini. Non lasciare mai l'apparecchio in funzione incustodito.
 - Non tenere la bocchetta o l'estremità del tubo a portata di occhi e orecchie.
 - **Non aspirare superfici bagnate, acqua o liquidi di qualunque natura, sostanze calde, sostanze molto sottili (gesso, cemento, cenere...), grossi rifiuti taglienti (vetro), prodotti nocivi (solventi, abrasivi...), aggressivi (acidi, detergenti...), infiammabili ed esplosivi (a base di benzina o di alcol).**
 - Non immergere mai l'apparecchio in acqua, non schizzare acqua sull'apparecchio e non conservarlo all'esterno.
 - Non utilizzare l'apparecchio se è caduto e presenta deterioramenti visibili o anomalie di funzionamento.
- In questo caso, non aprire l'apparecchio, ma inviarlo al Centro Assistenza autorizzato più vicino o contattare il servizio consumatori Rowenta.

ALIMENTAZIONE ELETTRICA

- Verificare che la tensione d'utilizzo (voltaggio) dell'aspirapolvere corrisponda a quella dell'impianto usato: questa informazione si trova sotto l'apparecchio.
- Staccare l'apparecchio togliendo la spina dalla presa di corrente :
 - immediatamente dopo l'uso,
 - prima di ogni sostituzione di accessorio,
 - prima di ogni operazione di pulizia, manutenzione o sostituzione del filtro.
- Non utilizzare l'apparecchio:
 - se il cavo è danneggiato. Per evitare pericoli, il gruppo avvolgicavo e cavo dell'aspirapolvere deve essere sostituito obbligatoriamente da un Centro Assistenza autorizzato Rowenta.

RIPARAZIONI

Le riparazioni devono essere effettuate solo da specialisti con pezzi di ricambio originali. Riparare un apparecchio da soli può costituire un pericolo per l'utilizzatore.

2. DESCRIZIONE

- | | |
|-----------------------------------------------------------------------------------------------------------------|---------------------------------------------------------------------------------|
| 1. a - Parcheggio orizzontale
b - Parcheggio verticale | 15. Separatore di polvere, |
| 2. Pedale On/Off | 16. Supporto separatore di polvere, |
| 3. Variatore elettronico di potenza* | 17. Fermo del supporto separatore di polvere, |
| 4. Pedale avvolgicavo | 18. Accessorio 3 in 1 (rif. ZR0046 01) : |
| 5. Griglia di uscita dell'aria | a- spazzola di pulizia del ciclone |
| 6. a – Maniglia di trasporto verticale
b – Maniglia di trasporto orizzontale
c – Supporto riponi-tracolla | b- raschietto filtro HEPA + accessorio di sbloccaggio del separatore di polvere |
| 7. Vano del contenitore raccogli-polvere | |
| 8. Coperchio | Accessori standard: |
| 9. Apertura di aspirazione | 19. Flessibile con impugnatura e variatore meccanico di potenza |
| 10. Tasto di apertura del coperchio | 20. Tubo telescopico* |
| 11. Griglia di protezione del motore | 21. Tubi* |
| 12. Microfiltro* (rif. ZR0046 01) | 22. Spazzola pavimenti |
| 13. Contenitore raccogli-polvere | 23. Spazzola parquet* |
| a- Zona di presa, | 24. Bocchetta a lancia convertibile in spazzolina* |
| b- coperchio, | 25. Bocchetta imbottiti* |
| c- clip di apertura del coperchio dell'alloggiamento | 26. Turbospazzola* |
| d - clip di apertura della cassetta filtro HEPA | 27. Mini turbospazzola* |
| 14. Cassetta filtro HEPA (rif. ZR0046 01) : | 28. Tracolla* |
| a + abis - Filtro in schiuma nero | 29. Tappini tracolla |
| b- Filtro HEPA | |

* Secondo i modelli: si tratta di equipaggiamenti specifici per alcuni modelli o di accessori disponibili in opzione.

3. PRIMA DEL PRIMO UTILIZZO

DISIMBALLAGGIO

- Disimballare l'apparecchio, conservare il buono di garanzia e leggere attentamente le istruzioni per l'uso prima di usare l'apparecchio per la prima volta.

CONSIGLI E PRECAUZIONI

- Prima di ogni utilizzo, il cavo deve essere completamente srotolato.
 - Non bloccarlo e non passarlo su spigoli taglienti.
 - Se si utilizza una prolunga elettrica, assicurarsi che sia in perfetto stato e con una sezione adatta alla potenza dell'aspirapolvere.
 - L'aspirapolvere è dotato di una protezione che evita il surriscaldamento del motore. In alcuni casi (utilizzo dell'impugnatura su poltrone, sedie...) la protezione si attiva e l'apparecchio può emettere un rumore insolito che non è grave.
 - Non spostare l'aspirapolvere tirandolo per il cavo, l'apparecchio deve essere spostato usando la sua maniglia di trasporto.
 - Non utilizzare il cavo per sollevare l'apparecchio.
 - Non staccare mai l'apparecchio dalla corrente tirando il cavo.
 - Non fate mai funzionare l'aspirapolvere senza contenitore raccogli-polvere (13) né senza cassetta filtro HEPA (14) : filtro in schiuma nero (14a) e filtro HEPA (14b).
 - Utilizzate solo filtri originali Rowenta.
 - Utilizzare solo accessori originali Rowenta.
 - In caso di difficoltà nel trovare gli accessori e i filtri per questo aspirapolvere, contattare il servizio consumatori Rowenta (vedere i recapiti nell'ultima pagina).
 - Spegnerne l'aspirapolvere e staccarlo dalla corrente dopo ogni utilizzo.
 - Spegnerne l'aspirapolvere e staccarlo sempre dalla corrente prima di operazioni di manutenzione o pulizia.
 - Questo apparecchio non deve essere utilizzato da persone (compresi i bambini) con capacità fisiche, sensoriali o mentali ridotte o da persone prive di esperienza o di conoscenza, a meno che una persona responsabile della loro sicurezza li sorvegli o li abbia preventivamente informati sull'utilizzo dell'apparecchio.
- È opportuno sorvegliare i bambini per assicurarsi che non giochino con l'apparecchio.

4. USO

ASSEMBLAGGIO DEGLI ELEMENTI DELL'APPARECCHIO

- Infilare il flessibile (19) nell'apertura d'aspirazione (9) fino al clic – fig. 1.
- Per estrarlo, premere i ganci del terminale flessibile e tirare – fig. 2.
- Se l'aspirapolvere è dotato del tubo telescopico* (20): spingere il pulsante di regolazione in avanti, estrarre il tubo alla lunghezza desiderata poi rilasciare il pulsante per bloccarlo – fig.3a. Altrimenti, assemblare i due tubi* (21), girando leggermente – fig. 3b.
- Infilare l'accessorio adatto sull'estremità del tubo:
 - Per i tappeti e moquette: utilizzare la spazzola (22) nella posizione con le setole rientrate – fig. 4.
 - Per i parquet e suoli lisci: utilizzare la spazzola (22) nella posizione con le setole estratte – fig. 4 o utilizzare direttamente la spazzola parquet* (23).
 - Per gli angolini e i punti difficili da raggiungere: utilizzare la bocchetta a lancia convertibile in spazzola* (24) in posizione bocchetta piatta.
 - Per i mobili: utilizzare la spazzolina della bocchetta a lancia convertibile* (24) o la bocchetta imbottiti* (25).
- L'apparecchio è dotato di una tracolla* (28), che permette di portarlo sulla spalla.
 - Per sbloccare la tracolla, togliere i tappini dalle due parti della maniglia girando di 1/4 di giro nel senso opposto a quello indicato dalla freccia – fig. 5a.
 - Per rimetterla a posto, fare l'operazione inversa: rimettere i tappini dalle due parti della maniglia girando di 1/4 di giro nel senso della freccia – fig.5b, fino al punto di bloccaggio, poi mettere la tracolla nel suo apposito supporto (6c).

Attenzione!

Bisogna rispettare il senso di montaggio (X) indicato vicino al pedale on/off (2).
Spegnerne l'aspirapolvere e staccarlo sempre dalla corrente prima di cambiare accessorio.

COLLEGAMENTO DEL CAVO E ACCENSIONE DELL'APPARECCHIO

- Srotolare completamente il cavo, collegare l'aspirapolvere alla corrente – fig.6 e premere il pedale On/Off (2) – fig. 7.
- Regolare la potenza d'aspirazione:
 - con il variatore elettronico di potenza* (3): girare il bottone del variatore elettronico* per regolare la potenza d'aspirazione: verso la posizione max. per i pavimenti e sulla posizione min. per i mobili e i tessuti delicati – fig. 8.
 - con il variatore meccanico di potenza dell'impugnatura: aprire l'aletta del cursore di regolazione per diminuire manualmente la potenza d'aspirazione, es: sulle superfici delicate... - fig. 9.

* Secondo i modelli: si tratta di equipaggiamenti specifici per alcuni modelli o di accessori disponibili in opzione.

RIPORRE E TRASPORTARE L'APPARECCHIO

- Dopo l'uso, spegnere l'aspirapolvere premendo il pedale On/Off (2) e staccarlo dalla corrente - fig. 10. Ritirare il cavo premendo sul pedale avvolgicavo (4) - fig. 11.
- In posizione verticale, mettere la spazzola (22) nel suo alloggiamento sotto l'apparecchio (1b) - fig. 12.
- In posizione orizzontale, mettere la spazzola (22) nel suo alloggiamento sul retro dell'apparecchio (1a) - fig. 13.
- Si può trasportare facilmente l'aspirapolvere grazie alle sue maniglie di trasporto (6a o 6b) o alla sua tracolla* (28).

5. PULIZIA E MANUTENZIONE

Importante: Spegnete l'aspirapolvere e staccatelo sempre dalla corrente prima di operazioni di manutenzione o di pulizia.

1. SVUOTARE E PULIRE IL CONTENITORE RACCOGLIPOLVERE (13) E IL FILTRO IN SCHIUMA NERO (14a)

- Estraiete il flessibile (19) dall'apertura d'aspirazione (9) - fig. 2.
- Aprite il coperchio (8) dell'aspirapolvere - fig. 14
- Togliete il contenitore raccogli polvere (13) dal suo alloggiamento (7) usando la zona di presa (13a) - fig. 15.

1.1. SVUOTARE IL CONTENITORE RACCOGLIPOLVERE

Svuotate il contenitore raccogli polvere (13) dopo ogni utilizzo.

- Tirate sulla clip di apertura del contenitore raccogli polvere (13c) per aprirlo - fig. 16.
- Togliete il coperchio (13b) - fig. 17, poi svuotate il contenitore sopra una pattumiera - fig. 18a.
- Assicuratevi che non resti polvere nel contenitore, poi pulite il bordo del contenitore - fig. 18b.
- Richiudete il contenitore raccogli polvere (13) e rimettetelo nel suo alloggiamento (7) - fig. 28b.

1.2 PULIZIA DEL FILTRO IN SCHIUMA NERO (14a)

Importante!

Per ottimizzare le prestazioni dell'aspirapolvere, ricordatevi di lavare la schiuma (14a) dopo ogni svuotamento del contenitore raccogli polvere.

- Tirate contemporaneamente sulle clip di apertura della cassetta filtro HEPA (13d) - fig. 19a.
- Separate il filtro in schiuma nero (14a) dal filtro HEPA (14b) - fig. 19b.
- Lavate il filtro in schiuma nero (14a) sotto il rubinetto d'acqua corrente, strizzatelo come una spugna e fatelo asciugare per 12 ore - fig. 29.
- Una volta che è completamente asciutto, assemblate la cassetta filtro HEPA (14): filtro in schiuma nero (14a) e filtro HEPA (14b) sotto il contenitore raccogli polvere (13) - fig. 28a, poi rimettete il contenitore nel suo alloggiamento (7) - fig. 28b.





Attenzione!

Il filtro in schiuma nero (14a) deve essere rimesso nell'apparecchio solo quando è completamente asciutto.

Potete utilizzare l'aspirapolvere durante l'asciugatura del filtro in schiuma nero (14a) utilizzando il filtro in schiuma nero di ricambio (14a bis).

1.3. PULITE IL CONTENITORE RACCOGLIPOLVERE (13) E IL SEPARATORE ARIA/ POLVERE (15)

Importante: Procedete alla pulizia del contenitore raccogli polvere (13) e del separatore di polvere (15) ogni mese.

- Tirate sulla clip di apertura del contenitore raccogli polvere (13c) per aprirlo - fig. 16.
- Togliete il coperchio (13b) - fig. 17, poi svuotate il contenitore sopra una pattumiera - fig. 18a.
- Dopo avere svuotato la polvere del contenitore sopra una pattumiera - fig. 18a, sganciate la cassetta filtro HEPA (14), tirando contemporaneamente sulle clip di apertura (13d) situate alle estremità del contenitore - fig. 19°.
- Togliete la cassetta filtro HEPA (14) - fig. 19b.
- Girate il contenitore e mettete l'accessorio* (18b) nella fessura del fermo del supporto separatore di polvere (17) - fig. 20.
- Aprite rispettando il senso di sbloccaggio () - fig. 21.
- Togliete il supporto separatore di polvere (16) - fig. 22.
- Sganciate poi togliete il separatore di polvere (15) rispettando il senso di sbloccaggio () - fig. 23.
- Passate poi il contenitore raccogli polvere (13), il supporto separatore di polvere (16) e il separatore di polvere (15) sotto acqua corrente o lavateli con acqua e sapone - fig. 24a. Asciugateli con uno straccio - fig. 24b.
- Una volta asciutti, rimetteteli a posto poi agganciate il separatore di polvere (15) sul supporto separatore di polvere (16), rispettando il senso di bloccaggio () - fig. 25.
- Rimetteteli sul contenitore raccogli polvere (13) - fig. 26.
- Mettete l'accessorio* (18b) nella fessura del fermo del supporto del separatore di polvere (17) - fig. 20.
- Chiudete rispettando il senso di bloccaggio () - fig. 27.
- Agganciate la cassetta filtro HEPA (14) (filtro in schiuma nero (14a) + filtro HEPA (14b)) nel contenitore - fig. 28a.
- Richiudete il contenitore raccogli polvere (13) e rimettetelo nel suo alloggiamento (7) fig. 28b.

* Secondo i modelli: si tratta di equipaggiamenti specifici per alcuni modelli o di accessori disponibili in opzione.

2. PULITE IL FILTRO HEPA (14b)

L'aria che respiriamo contiene particelle che possono essere allergene: le larve e le deiezioni di acari, le muffe, il polline, i fumi e i residui animali (peli, pelle, saliva, urina). Le particelle più sottili penetrano profondamente nell'apparato respiratorio, dove possono provocare un'inflammatione e alterare la funzione respiratoria nel suo complesso.

I filtri HEPA (High Efficiency Particulate Air Filter, ovvero filtri ad Alta Efficacia per le Particelle Aeree) permettono di trattenere le particelle più sottili. Grazie al filtro HEPA, l'aria rilasciata nell'ambiente è più sana dell'aria aspirata.

Importante!

Procedete alla pulizia della cassetta filtro HEPA (14): filtro in schiuma nero (14a) e filtro HEPA (14b) ogni mese.

- Estraiete il flessibile (19) dall'apertura d'aspirazione (9) - fig. 2.
- Aprite il coperchio (8) dell'aspirapolvere.
- Togliete il contenitore raccogli-polvere (13) dal suo alloggiamento (7) usando la zona di presa (13a) - fig. 15.
- Tirate contemporaneamente sulle clip di apertura della cassetta filtro HEPA (13d) - fig. 19a.
- Separate il filtro in schiuma nero (14a) dal filtro HEPA (14b) - fig. 19b.
- Girate il filtro HEPA (14b), e picchiettatelo sopra una pattumiera - fig. 30.
- Grattate poi il filtro con l'accessorio* (18b) sotto acqua tiepida, poi lasciate asciugare il filtro HEPA per 24 ore - fig. 31.
- Una volta che è completamente asciutto, assemblate la cassetta filtro HEPA (14): filtro in schiuma nero (14a) e filtro HEPA (14b) sotto il contenitore raccogli-polvere (13) - fig. 28a, poi rimettete il contenitore nel suo alloggiamento (7) - fig. 28b.
- Verificate che il filtro HEPA (14b) sia completamente asciutto prima di rimetterlo nell'apparecchio.

Attenzione! Verificare che tutto il sistema filtrante sia ben posizionato prima di riavviare l'apparecchio.

3. SOSTITUIRE IL SISTEMA FILTRANTE (RIF. ZR0046 01)

- Estraiete il flessibile (19) dall'apertura d'aspirazione (9) - fig. 2.
- Aprite il coperchio (8) dell'aspirapolvere.
- Togliete il contenitore raccogli-polvere (13) dal suo alloggiamento (7) - fig. 15.

3.1. CASSETTA FILTRO HEPA (14)

- Tirate contemporaneamente sulle clip di apertura della cassetta filtro HEPA (13d) - fig. 19a.
- Separate il filtro in schiuma nero (14a) dal filtro HEPA (14b) - fig. 19b.
- Se la cassetta filtro HEPA (14) (filtro in schiuma nero (14a) e filtro HEPA (14b)) è danneggiata, buttatela nella pattumiera - fig. 32 e sostituirla con una nuova cassetta filtro HEPA (rif. ZR0046 01).
- Assemblate la cassetta filtro HEPA (14): filtro in schiuma nero (14a) e filtro HEPA (14b) sotto il contenitore raccogli-polvere (13) - fig. 28a poi rimettete il contenitore nel suo alloggiamento (7) - fig. 28b.

3.2. MICROFILTRO (12)

- Aprite la griglia di protezione del motore (11) - fig. 33a.
- Separate il microfiltro* (12) dalla griglia di protezione del motore (11) - fig. 33b.
- Buttate il microfiltro* (12) nella pattumiera - fig. 33c e sostituitelo con un microfiltro nuovo (RIF. ZR0046 01).
- Mettete il microfiltro* (12) nuovo sulla griglia di protezione del motore (11).
- Posizionate i denti della griglia di protezione del motore (11) nelle tacche dell'alloggiamento raccogli-polvere (7) - fig. 33d.
- Bloccate la griglia di protezione del motore (11) - fig. 33e.
- Assicuratevi del corretto posizionamento del microfiltro* (12) e della griglia di protezione del motore (11) prima di richiudere il coperchio (8).

PULIRE L'ASPIRAPOLVERE

- Pulite il corpo dell'apparecchio e gli accessori con uno straccio morbido e umido, poi asciugateli.
- Pulite il coperchio con uno straccio asciutto - fig. 34.
- Non usate prodotti detergenti, aggressivi o abrasivi.

6. RISOLUZIONE DEI PROBLEMI

Importante:

Non appena l'aspirapolvere funziona meno bene e prima di qualsiasi verifica, spegnerlo premendo il pedale On/Off.

SE L'ASPIRAPOLVERE NON PARTE

- L'apparecchio non è alimentato: verificare che l'apparecchio sia correttamente collegato alla corrente.

SE L'ASPIRAPOLVERE NON ASPIRA

- Un accessorio o il flessibile (19) è ostruito: sturate l'accessorio o il flessibile (19).
- Verificate che il contenitore raccogli-polvere (13) sia presente e ben assemblato.
- Il coperchio è chiuso male: verificate il posizionamento del contenitore raccogli-polvere (13) e richiudete il coperchio (8).

* Secondo i modelli: si tratta di equipaggiamenti specifici per alcuni modelli o di accessori disponibili in opzione.

SE L'ASPIRAPOLVERE ASPIRA MENO BENE, FA RUMORE, FISCHIA

- Un accessorio o il flessibile è parzialmente ostruito: sturate l'accessorio o il flessibile (19).
 - Il contenitore raccogli-polvere è pieno: svuotatelo (vedere capitolo PULIZIA E MANUTENZIONE).
 - Il sistema filtrante è saturo: pulite la cassetta filtro HEPA(14) (vedere capitolo PULIZIA E MANUTENZIONE).
- Se il problema persiste, cambiate il sistema filtrante (vedere capitolo PULIZIA E MANUTENZIONE).

- Il variatore elettronico di potenza (3) è sulla posizione min: aumentate la potenza usando il variatore elettronico di potenza (a meno che stiate aspirando tessuti delicati).
- Il variatore meccanico di potenza è aperto: chiudete il variatore meccanico di potenza dell'impugnatura.
- Verificate che il contenitore raccogli-polvere (13) sia ben posizionato nell'alloggiamento raccogli-polvere (7).

SE IL COPERCHIO NON SI CHIUDE

- Verificate che il contenitore raccogli-polvere (13) sia ben posizionato nell'alloggiamento raccogli-polvere (7).

SE LA BOCCHETTA È DIFFICILE DA SPOSTARE

- Aprite il variatore meccanico di potenza dell'impugnatura o diminuite la potenza.
- Verificate che la posizione (setole rientrate/ setole estratte) della spazzola pavimenti (22) corrisponda alla superficie da pulire.

SE IL CAVO NON RIENTRA TOTALMENTE

- Il cavo è riavvolto in modo rallentato: estraete nuovamente il cavo e premete il pedale avvolgicavo (4).

SE L'ASPIRAPOLVERE SI SPEGNE DURANTE L'ASPIRAZIONE

- La sicurezza termica ha funzionato. Verificate che il tubo e il flessibile non siano otturati o che il sacchetto e i filtri non siano saturi. Lasciate raffreddare 30 minuti prima di rimettere in funzione l'aspirapolvere.

Se persiste un problema, portare l'aspirapolvere al Centro Assistenza Autorizzato Rowenta più vicino. Consultare la lista dei Centri assistenza autorizzati Rowenta o contattare il servizio consumatori Rowenta.

GARANZIA

- Questo apparecchio è riservato unicamente a un uso casalingo e domestico; in caso d'utilizzo non appropriato o non conforme alle istruzioni per l'uso, il fabbricante non si assume nessuna responsabilità e la garanzia è annullata.
- Leggere attentamente le istruzioni per l'uso prima di usare l'apparecchio per la prima volta: un utilizzo non conforme alle istruzioni per l'uso solleverebbe Rowenta da ogni responsabilità.

ACCESSORI*	USO	POSIZIONAMENTO DEGLI ACCESSORI	LUOGHI DI ACQUISTO
Bocchetta imbottiti	Per pulire i mobili.	Infilare la bocchetta imbottiti sull'estremità del tubo.	Centri Assistenza autorizzati Rowenta (vedere elenco degli indirizzi allegato).
Bocchetta a lancia convertibile in spazzolina	Per raggiungere gli angolini e i punti di difficile accesso.	Infilare la bocchetta a lancia convertibile in spazzolina sull'estremità dell'impugnatura o del tubo.	Centri Assistenza autorizzati Rowenta (vedere elenco degli indirizzi allegato).
Spazzola parquet	Per i pavimenti delicati.	Infilare la spazzola parquet sull'estremità del tubo.	Centri Assistenza autorizzati Rowenta (vedere l'elenco degli indirizzi allegato).
Mini turbospazzola	Per pulire in profondità i tessuti d'arredamento	Infilare la mini turbospazzola sull'estremità del tubo.	Centri Assistenza autorizzati Rowenta (vedere elenco degli indirizzi allegato).
Turbospazzola	Per togliere i fili e i peli di animali incastrati nei tappeti e nelle moquette.	Infilare la turbospazzola sull'estremità del tubo.	Centri Assistenza autorizzati Rowenta (vedere elenco degli indirizzi allegato).

8. AMBIENTE

- Conformemente alla normativa in vigore, qualsiasi apparecchio fuori uso deve essere reso definitivamente inutilizzabile: staccare e tagliare il cavo prima di buttare l'apparecchio.

- Ambiente: Direttiva 2002/95/CE.

Contribuiamo alla protezione dell'ambiente!

① L'apparecchio contiene numerosi materiali valorizzabili o riciclabili.

➡ Portarlo in un punto di raccolta perché sia effettuato il suo trattamento.



* Secondo i modelli: si tratta di equipaggiamenti specifici per alcuni modelli o di accessori disponibili in opzione.

1. SICHERHEITSHINWEISE



Um Ihre Sicherheit zu gewährleisten, entspricht dieses Gerät den gültigen Normen und Bestimmungen (Niederspannung, elektromagnetische Verträglichkeit, Umweltverträglichkeit...).

ANWENDUNGSBEDINGUNGEN

- Ihr Staubsauger ist ein elektrisches Gerät: er darf nur unter normalen Anwendungsbedingungen eingesetzt werden.
- Das Gerät darf nicht in Reichweite von Kindern benutzt und aufbewahrt werden. Lassen Sie das Gerät nicht unbeaufsichtigt in Betrieb.
- Halten Sie das Ansaugteil und das Ende des Saugrohrs nicht in Kopfnähe..
- **Saugen Sie nicht auf nassen Oberflächen und saugen Sie kein Wasser oder sonstige Flüssigkeiten jeder Art, keine besonders feinkörnige Substanzen (Gips, Zement, heiße oder kalte Asche...), keine großen, scharfkantigen Teile (Glas), keine schädlichen Produkte (Lösungsmittel, Beizmittel...), keine aggressiven Produkte (Säuren, Reinigungsmittel...), keine brennbaren und explosionsgefährlichen Produkte und keine Produkte auf der Basis von Benzin oder Alkohol mit dem Staubsauger auf.**
- Tauchen Sie das Gerät nicht ins Wasser, setzen Sie es keinen Wasserspritzern aus und bewahren Sie es nicht im Freien auf.
- Wenn das Gerät zu Boden gefallen ist und sichtbare Beschädigungen oder Betriebsstörungen aufweist, darf es nicht benutzt werden. Machen Sie in diesem Fall das Gerät nicht auf, sondern senden Sie es zum nächstgelegenen zugelassenen Kundendienstcenter oder treten Sie mit dem Kundendienst von Rowenta in Verbindung.

VERSORGUNG MIT ELEKTRISCHEM STROM

- Vergewissern Sie sich, dass die Betriebsspannung Ihres Staubsaugers mit der Spannung Ihrer Elektroinstallation übereinstimmt: diese Information ist unter dem Gerät angegeben.

- Ziehen Sie den Stecker aus der Steckdose :
 - sofort nach der Benutzung,
 - vor dem Austauschen der Zubehörteile,
 - vor Reinigung, Wartung und Auswechseln des Filters.
- Benutzen Sie das Gerät nicht:
 - wenn das Stromkabel beschädigt ist. Um jegliche Gefahr zu vermeiden, darf die Einheit Einzugsmechanismus und Stromkabel Ihres Staubsaugers nur in zugelassenen Kundendienstcentern von Rowenta ausgetauscht werden.

REPARATUREN

Reparaturen müssen von einem Fachmann ausgeführt werden und unter Verwendung von Original-Ersatzteilen erfolgen. Eigenhändige Reparaturen durch den Benutzer können eine Gefahr für diesen darstellen.

2. BESCHREIBUNG

1. a – Horizontale Stellung
b – Vertikale Stellung
 2. Ein/Ausschalter
 3. Elektronische Saugkraft-Regulierung*
 4. Pedal zum Einziehen des Stromkabels
 5. Abluftgitter
 6. a- Griff für vertikalen Transport
b- Griff für horizontalen Transport
c- Halter für den Schultergurt
 7. Fach für den Staubauffangbehälter
 8. Deckel
 9. Ansaugöffnung
 10. Öffnungsklappe für den Deckel
 11. Motorschutzgitter
 12. Mikrofilter* (Art.-Nr. ZR0046 01)
 13. Staubbehälter
 - a- Griffzone,
 - b- Deckel,
 - c- Öffnungsklips für den Deckel des Behälters
 - d- Öffnungsklips für die HEPA Filterkartusche,
 14. HEPA Filterkassette (Art.-Nr. ZR0046 01) :
 - a + a 2 – schwarzer Schaumstofffilter
 - b- HEPA Filter
 15. Staubabscheider,
 16. Halter für den Staubabscheider,
 17. Verriegelung des Halters für den Staubabscheider,
 18. 3-in-1 Zubehörteil (Art.-Nr ZR0046 01) :
 - a- Reinigungsbürste des Cyclone
 - b- Kratzeisen für den HEPA Filter+ Zubehörteil zum Entriegeln des Staubabscheiders
- Standard-Zubehör:
19. Saugschlauch mit extra langem Griff und mechanischer Saugkraftregulierung
 20. Teleskop-Saugrohr*
 21. Saugrohre*
 22. Allzweckdüse
 23. Parkettdüse*
 24. Kombinierte Fugendüse und Minibürste*
 25. Polsterdüse*
 26. Turbobürste*
 27. Mini-Turbobürste*
 28. Schultergurt*
 29. Verschlüsse für den Schultergurt*

* je nach Modell: Spezialzubehör für bestimmte Modelle oder zukaufbare Zubehörteile.

3. VOR DER ERSTEN INBETRIEBNAHME

AUSPACKEN

- Packen Sie das Gerät aus, heben Sie den Garantieschein auf und lesen Sie die Gebrauchsanweisung vor der ersten Inbetriebnahme des Geräts aufmerksam durch.

TIPPS UND SICHERHEITSHINWEISE

- Das Stromkabel muss vor jeder Benutzung vollständig abgerollt werden.
- Klemmen Sie das Stromkabel nicht ein und führen Sie es nicht über scharfe Kanten.
- Bei Gebrauch eines Verlängerungskabels ist darauf zu achten, dass sich dieses in perfektem Zustand befindet und der Leistung Ihres Staubsaugers entspricht.
- Ihr Staubsauger ist mit einem Überhitzungsschutz für den Motor ausgestattet. In bestimmten Fällen (beim Einsatz des Griffteils auf Stühlen, Sesseln...) geht dieser Überhitzungsschutz in Betrieb, was dazu führt, dass das Gerät ungewöhnliche Geräusche von sich gibt. Dieses Phänomen stellt keine Gefahr dar.
- Ziehen Sie den Staubsauger nicht am Stromkabel hinter sich her, sondern transportieren Sie ihn an seinem Tragegriff.
- Heben Sie das Gerät nicht an, indem Sie am Stromkabel ziehen.
- Ziehen Sie den Stecker nicht am Stromkabel aus der Steckdose.
- Nehmen Sie den Staubsauger nicht ohne Staubbehälter (13) und ohne HEPA Filterkartusche (14) in Betrieb: schwarzer stofffilter (14a) und HEPA Filter (14b).
- Verwenden Sie nur Original-Filter von Rowenta.
- Verwenden Sie nur Original-Zubehör von Rowenta.
- Sollten Sie Schwierigkeiten haben, die Zubehörteile und Filter für diesen Staubsauger im Handel zu finden, treten Sie bitte mit dem Kundendienst von Rowenta in Kontakt (siehe Adressen im Service Heft).
- Schalten Sie Ihren Staubsauger nach jeder Benutzung aus und ziehen Sie den Netzstecker.
- Schalten Sie Ihren Staubsauger vor Wartung und Reinigung aus und ziehen Sie den Netzstecker.
- Dieses Gerät darf nicht von Personen (inbegriffen Kindern) mit eingeschränkten körperlichen, sensorischen oder geistigen Fähigkeiten benutzt werden. Das Gleiche gilt für Personen, die keine Erfahrung mit dem Gerät besitzen oder sich mit ihm nicht auskennen, außer wenn sie von einer für ihre Sicherheit verantwortlichen Person beaufsichtigt werden oder von dieser mit dem Gebrauch des Gerät vertraut gemacht wurden. Kinder müssen beaufsichtigt werden, damit sie nicht mit dem Gerät spielen. Saugen Sie niemals Personen oder Tiere ab.

4. GEBRAUCH

MONTAGE DER TEILE DES GERÄTS

- Stecken Sie den Saugschlauch (19) in die Ansaugöffnung (9) und achten Sie darauf, dass er einrastet - Abb. 1.
- Abnehmen des Saugschlauchs: Drücken Sie auf die Clips auf dem Steckteil des Saugschlauchs und ziehen Sie ihn ab - Abb. 2.
- Für Staubsauger mit Teleskop-Saugrohr* (20): drücken Sie den Einstellknopf nach vorne, ziehen Sie die gewünschte Länge heraus und lassen Sie den Knopf los - Abb. 3a. Ansonsten werden die beiden Rohre* (21) durch leichtes Drehen miteinander verbunden - Abb. 3b.
- Stecken Sie das gewünschte Zubehörteil auf das Endstück des Rohrs:
 - Für Teppiche und Teppichböden: benutzen Sie die Düse (22) in der Position Bürste eingezogen - Abb. 4.
 - Für Parkettböden und glatte Böden: benutzen Sie die Düse (22) in der Position Bürste ausgefahren - Abb. 4. oder benutzen direkt die Parkettdüse* (23) - Abb. 4.
 - Für Ecken und schwer zugängliche Stellen: benutzen Sie die kombinierte Fugendüse und Minibürste* (24) in der Position flache Düse.
 - Für Möbel: benutzen Sie die Minibürste der kombinierten Fugendüse * (24) oder die Polsterdüse* (25).
- Ihr Gerät ist mit einem Schultergurt* (28) ausgestattet, mit dem es über die Schulter gehängt transportiert werden kann.
- Um den Schultergurt zu entriegeln, müssen die Verschlüsse für den Schultergurt am Griff abgenommen werden. Drehen Sie diesen dazu eine Vierteldrehung entgegen der Pfeilrichtung- Abb. 5a.
- Zum Wiederanbringen erfolgt der Vorgang in umgekehrter Reihenfolge: - Bringen Sie die Verschlüsse für den Schultergurt wieder am Griff an, indem Sie diesen eine Vierteldrehung in Pfeilrichtung drehen – Abb. 5b, bis er einrastet und bringen Sie den Schultergurt wieder auf dem Aufbewahrungshalter an (6c).

Achtung!
Beachten Sie die auf dem Ein/Ausschalter (2) angegebene Montagerichtung (). Schalten Sie Ihren Staubsauger vor dem Auswechseln der Zubehörteile stets aus und ziehen Sie den Netzstecker.

ANSCHLUSS DES STROMKABELS UND INBETRIEBNAHME DES GERÄTS

- Rollen Sie das Stromkabel vollständig ab, schließen Sie Ihren Staubsauger an - Abb. 6 und treten Sie auf den Ein/Ausschalter (2) - Abb. 7.
- Stellen Sie die Saugkraft ein:
 - mit der elektronischen Saugkraft-Regulierung* (3): drehen Sie zum Einstellen der Saugkraft den Knopf der elektronischen Saugkraft-Regulierung*: in Richtung Position Max für Böden und in Richtung Position Min für Möbel und empfindliche Stoffe - Abb. 8.
 - mit der mechanischen Saugkraft-Regulierung am Griff: Öffnen Sie den Schieberegler zur manuellen Verringerung der Saugkraft, z.B.: auf empfindlichen Flächen... - Abb. 9.

* je nach Modell: Spezialzubehör für bestimmte Modelle oder zukaufbare Zubehörteile.

AUFBEWAHRUNG UND TRANSPORT DES GERÄTS

- Schalten Sie Ihren Staubsauger nach der Benutzung aus, indem Sie auf das An/Aus Pedal (2) treten und ziehen Sie den Netzstecker - Abb. 10. Ziehen Sie das Stromkabel ein, indem Sie auf das Pedal zum Einziehen des Stromkabels (4) treten - Abb. 11.
- Stellen Sie das Gerät vertikal hin und setzen Sie die Düse (22) in ihr Fach unter dem Gerät (1b) ein - Abb. 12.
- Stellen Sie das Gerät horizontal hin und setzen Sie die Düse (22) in ihr Fach auf der Rückseite des Geräts (1a) ein - Abb. 13.
- Der Staubsauger kann leicht an seinen Transportgriffen (6a oder 6b) oder an seinem Schultergurt* (28) transportiert werden.

5. REINIGUNG UND WARTUNG

Wichtig: Schalten Sie Ihren Staubsauger vor Wartung und Reinigung aus und ziehen Sie den Netzstecker.

1. LEEREN DES STAUBBEHÄLTERS (13) UND DES SCHWARZEN SCHAUMSTOFFFILTERS (14a)

- Ziehen Sie den Saugschlauch (19) aus der Ansaugöffnung (9) - Abb. 2.
- Öffnen Sie den Deckel (8) Ihres Staubsaugers - Abb. 14.
- Entnehmen Sie den Staubbehälter (13) an der Griffzone (13a) aus seinem Fach (7) - Abb. 15.

1.1. LEEREN DES STAUBBEHÄLTERS

Leeren Sie den Staubbehälter (13) nach jeder Benutzung aus.

- Ziehen Sie den Öffnungsklips des Staubbehälters (13c) zum Öffnen nach oben - Abb. 16.
- Nehmen Sie den Deckel (13b) ab - Abb. 17 und leeren Sie den Behälter über einem Abfalleimer aus - Abb. 18a.
- Vergewissern Sie sich, dass kein Staub mehr in dem Behälter verbleibt und wischen Sie den Rand des Behälters ab - Abb. 18b.
- Machen Sie den Staubbehälter (13) wieder zu und legen Sie ihn wieder in sein Fach (7) ein - Abb. 28b.

1.2 REINIGUNG DES SCHWARZEN SCHAUMSTOFFFILTERS (14a)

Wichtig!
Um eine optimale Leistung Ihres Staubsauger zu gewährleisten, muss der Schaumstoff (14a) nach jedem Ausleeren des Staubbehälters (13) gewaschen werden.

- Ziehen Sie gleichzeitig an beiden Öffnungsklips für die HEPA Filterkartusche (13d) - Abb. 19a.
- Nehmen Sie den schwarzen Schaumstofffilter (14a) vom HEPA Filter (14b) ab - Abb. 19b.
- Waschen Sie den schwarzen Schaumstofffilter (14a) unter fließendem Wasser, wringen Sie ihn wie ein Handtuch aus und lassen Sie ihn 12h lange trocknen - Abb. 29.
- Bauen Sie, sobald der Filter ganz trocken ist, die HEPA Filterkartusche (14) wieder zusammen: schwarzer Schaumstofffilter (14a) und HEPA Filter (14b) unter dem Staubbehälter (13) - Abb. 28a und legen Sie ihn wieder in sein Fach (7) ein - Abb. 28b.

Achtung!

Der schwarze Schaumstofffilter (14a) darf erst wieder in das Gerät eingelegt werden, wenn er ganz trocken ist.

Während der schwarze Schaumstofffilter (14a) trocknet, kann der Staubsauger mit dem Ersatzfilter betrieben werden: (14a bis).

1.3. REINIGUNG DES STAUBBEHÄLTERS (13) UND DES LUFT/STAUBABSCHIEDERS (15)

Wichtig: Der Staubbehälter (13) und der Staubabscheider (15) müssen jeden Monat gereinigt werden.

- Ziehen Sie den Öffnungsklips des Staubbehälters (13c) zum Öffnen nach oben - Abb. 16.
- Nehmen Sie den Deckel (13b) ab - Abb. 17 und leeren Sie den Behälter über einem Mülleimer aus - Abb. 18a.
- Machen Sie, nachdem Sie den Staubbehälter über einem Mülleimer - 18a ausgeleert haben, die Klips der HEPA Filterkartusche (14) auf, indem Sie die an den Enden des Behälters angebrachten Öffnungsklips (13d) beide gleichzeitig nach oben ziehen - Abb. 19a.
- Nehmen Sie die HEPA Filterkassette (14) heraus - Abb. 19b.
- Drehen Sie den Behälter um und führen Sie das Zubehörteil* (18b) in die Öffnung des Halters des Staubabschiders (17) ein - Abb. 20.
- Öffnen Sie ihn unter Beachtung der richtigen Richtung (☞) - Abb. 21.
- Nehmen Sie den Halter für den Staubabscheider (16) heraus - Abb. 22.
- Öffnen Sie die Klips des Staubabschiders (15) und unter Beachtung der richtigen Richtung (☞) - Abb. 23.
- Halten Sie anschließend den Staubbehälter (13), den Halter des Staubabschiders (16) und den Staubabscheider (15) unter fließendes Wasser oder reinigen Sie die Teile mit Seifenwasser - Abb. 24a. Trocknen Sie die Teile mit einem Tuch - Abb. 24b.
- Klipsen Sie, sobald die Teile trocken sind, den Staubabscheider (15) unter Beachtung der richtigen Richtung auf den Halter des Staubabschiders (16) und beachten Sie dabei die Verriegelungsrichtung (☞) auf - Abb. 25.
- Bringen Sie ihn wieder auf dem Staubbehälter (13) an - Abb. 26.
- Führen Sie das Zubehörteil* (18b) in die Öffnung des Halters des Staubabschiders (17) ein - Abb. 20.
- Verschließen Sie ihn unter Beachtung der richtigen Richtung (☞) - Abb. 27.
- Klipsen Sie die HEPA Filterkartusche (14) (schwarzer Schaumstofffilter (14a) + HEPA Filter (14b)) in dem Behälter fest - Abb. 28a.
- Machen Sie den Staubbehälter (13) wieder zu und legen Sie ihn wieder in sein Fach (7) ein - Abb. 28b.

* je nach Modell: Spezialzubehör für bestimmte Modelle oder zukaufbare Zubehörteile.

2. REINIGUNG DES HEPA FILTERS (14b)

Die Luft, die wir einatmen, enthält Partikel, die Allergien hervorrufen können: Larven und Ausscheidungen von Milben, Schimmel, Pollen, Rauch und Absonderungen von Tieren (Haare, Haut, Speichel, Urin). Die kleinsten Partikel dringen tief in unsere Atemwege ein, wo sie Entzündungen hervorrufen und die gesamten Atemfunktionen negativ beeinträchtigen können. Diese besonders feinen Partikel werden durch die HEPA (High Efficiency Particulate Air Filter, Hochwirksame Feinstaubfilter) Filter ausgefiltert. Die von einem HEPA-Filter in den Raum abgegebene Luft ist reiner als die von ihm angesaugte Luft.

Wichtig!

Reinigen Sie die HEPA Filterkassette (14): schwarzer Schaumstofffilter (14a) und HEPA Filter (14b) jeden Monat.

- Ziehen Sie den Saugschlauch (19) aus der Ansaugöffnung (9) - Abb. 2.
- Öffnen Sie den Deckel (8) Ihres Staubsaugers.
- Entnehmen Sie den Staubbehälter (13) an der Griffzone (13a) aus seinem Fach (7) - Abb. 15.
- Ziehen Sie gleichzeitig an beiden Öffnungsklips für die HEPA Filterkartusche (13d) - Abb. 19a.
- Nehmen Sie den schwarzen Schaumstofffilter (14a) vom HEPA Filter (14b) ab - Abb. 19b.
- Drehen Sie den HEPA Filter (14b) um und klopfen Sie ihn über einem Mülleimer aus - Abb. 30.
- Kratzen Sie den Filter anschließend mit dem Zubehörteil* (18b) unter lauwarmem Wasser ab und lassen Sie den HEPA Filter 24 Stunden lang trocknen – Abb. 31.
- Bauen Sie, sobald der Filter ganz trocken ist, die HEPA Filterkartusche (14) wieder zusammen: schwarzer Schaumstofffilter (14a) und HEPA Filter (14b) unter dem Staubbehälter (13) - Abb. 28a und legen Sie sie wieder in ihr Fach (7) ein - Abb. 28b.
- Vergewissern Sie sich vor dem Wiedereinlegen der Kartusche davon, dass der HEPA Filter* (14b) ganz trocken ist.

Achtung! Vergewissern Sie sich vor der erneuten Inbetriebnahme des Geräts davon, dass das gesamte Filtersystem wieder richtig eingesetzt wurde.

3. AUSTAUSCH DES FILTERSYSTEMS (ART.-NR. ZR0046 01)

- Ziehen Sie den Saugschlauch (19) aus der Ansaugöffnung (9) - Abb. 2.
- Öffnen Sie den Deckel (8) Ihres Staubsaugers.
- Nehmen Sie den Staubbehälter (13) aus seinem Fach (7) heraus - Abb. 15.

3.1. HEPA FILTERKARTUSCHE (14)

- Ziehen Sie gleichzeitig an beiden Öffnungsklips für die HEPA Filterkartusche (13d) - Abb. 19a.
- Nehmen Sie den schwarzen Schaumstofffilter (14a) vom HEPA Filter (14b) ab - Abb. 19b.
- Wenn die HEPA Filterkartusche (14) (schwarzer Schaumstofffilter (14a) und HEPA Filter (14b)) beschädigt ist, muss sie in den Abfall geworfen werden - Abb. 32 und setzen Sie eine neue HEPA Filterkartusche ein (Art.-Nr. ZR0046 01).
- Setzen Sie die HEPA Filterkartusche (14) wieder zusammen: schwarzer Schaumstofffilter (14a) und HEPA Filter (14b) unter dem Staubbehälter (13) - Abb. 28a und legen Sie den Behälter wieder in sein Fach (7) ein - Abb. 28b.

3.2. MIKROFILTER (12)

- Öffnen Sie das Motorschutzgitter (11) - Abb. 33a.
- Nehmen Sie den Mikrofilter (12) vom Motorschutzgitter (11) ab - Abb. 33b.
- Werfen Sie den Mikrofilter* (12) in den Müll - Abb. 33c und tauschen Sie ihn gegen einen neuen Mikrofilter (ART.-NR. ZR0046 01) aus.
- Setzen Sie den neuen Mikrofilter* (12) auf das Motorschutzgitter (11).
- Lassen Sie die Zapfen des Motorschutzgitters (11) in die Nute des Staubbehälters (7) einrasten - Abb. 33d.
- Verriegeln Sie das Motorschutzgitter (11) - Abb. 33e.
- Vergewissern Sie sich, dass der Mikrofilter* (12) richtig sitzt und machen Sie vor dem Schließen des Deckels (8) das Motorschutzgitter (11) wieder zu.

REINIGUNG DES STAUBSAUGERS

- Wischen Sie das Gehäuse des Geräts und die Zubehörteile mit einem angefeuchteten weichen Tuch ab und trocknen Sie sie.
- Reiben Sie den Deckel mit einem trockenen Tuch ab - Abb. 34.
- Verwenden Sie keine aggressiven oder scheuernden Reinigungsmittel.

6. PANNENHILFE

Wichtig: Wenn die Leistung Ihres Staubsaugers nachlässt oder Sie eine Überprüfung vornehmen wollen, muss er am An/Aus Pedal ausgeschaltet werden.

IHR STAUBSAUGER GEHT NICHT IN BETRIEB

- Das Gerät wird nicht mit Strom versorgt: überprüfen Sie, ob das Gerät richtig angeschlossen ist.

IHR STAUBSAUGER SAUGT NICHT

- Ein Zubehörteil oder der Saugschlauch (19) sind verstopft: Entfernen Sie den Pfropfen aus dem Zubehörteil oder dem Saugschlauch (19).
- Vergewissern Sie sich, dass der Staubbehälter (13) richtig sitzt und korrekt zusammengesetzt wurde.
- Der Deckel schließt nicht richtig: Überprüfen Sie die Montage des Staubbehälters (13) und machen Sie den Deckel (8) zu.

* je nach Modell: Spezialzubehör für bestimmte Modelle oder zukaufbare Zubehörteile.

IHR STAUBSAUGER SAUGT WENIGER GUT, IST LAUT, PFEIFT

- Ein Zubehöerteil oder der Saugschlauch sind teilweise verstopft: entfernen Sie den Pfropfen aus dem Zubehöerteil oder dem Saugschlauch (19).
- Der Staubbehälter ist voll: leeren Sie ihn aus (siehe Kapitel REINIGUNG UND WARTUNG).
- Das Filtersystem ist voll: reinigen Sie die HEPA Filterkartusche (14) (siehe Kapitel REINIGUNG UND WARTUNG).

Wenn das Problem weiterhin besteht, muss das Filtersystem ausgewechselt werden (siehe Kapitel REINIGUNG UND WARTUNG).

- Die elektronischen Saugkraft-Regulierung (3) steht auf Position Min: Stellen Sie die Leistung mit dem elektronischen Wählschalter höher ein (ausgenommen beim Absaugen von empfindlichen Stoffen).
- Der mechanische Schieberegler steht offen: Machen Sie die mechanische Saugkraft-Regulierung am Griff zu.
- Vergewissern Sie sich, dass der Staubbehälter (13) richtig in das Fach für den Staubbehälter (7) eingesetzt wurde.

DER DECKEL LÄSST SICH NICHT SCHLIESSEN

- Vergewissern Sie sich, dass der Staubbehälter (13) richtig in das Fach für den Staubbehälter (7) eingesetzt wurde.

DIE DÜSE LÄSST SICH NUR SCHWER BEWEGEN

- Machen Sie den mechanischen Schieberegler am Griff auf oder setzen Sie die Leistung herab.
- Vergewissern Sie sich, dass die Einstellung (Bürste ausgefahren / Bürste eingefahren) des Saugteils für alle Böden (22) der gereinigten Bodenfläche auch wirklich entspricht.

DAS STROMKABEL WIRD NICHT VOLLSTÄNDIG EINGEZOGEN

- Das Stromkabel wird nur langsam eingezogen: Ziehen Sie das Stromkabel wieder heraus und treten Sie auf das Pedal zum Einziehen des Stromkabels (4).

WENN SICH IHR STAUBSAUGER BEIM STAUBSAUGEN SELBSTTÄTIG AUSSCHALTET

- In diesem Fall ist der Überhitzungsschutz in Betrieb gegangen. Vergewissern Sie sich, dass der Schlauch und das Rohr nicht verstopft und der Filter nicht voll ist. Lassen Sie den Staubsauger 30 Minuten lang abkühlen und nehmen Sie ihn dann wieder in Betrieb.
- Wenn das Problem weiterhin besteht, muss der Staubsauger zum nächstgelegenen zugelassenen Kundendienstcenter von Rowenta gebracht werden. Sehen Sie die Liste der zugelassenen Kundendienstcenter von Rowenta ein oder treten Sie mit dem Kundendienst von Rowenta in Kontakt.

GARANTIE

- Dieses Gerät ist ausschließlich für den Haushalts- und Hausgebrauch bestimmt: bei unsachgemäßer oder der Gebrauchsanweisung nicht entsprechender Nutzung übernimmt Rowenta keinerlei Haftung und die Garantie erlischt.
- Lesen Sie die Gebrauchsanweisung vor der ersten Inbetriebnahme des Geräts aufmerksam durch: bei unsachgemäßem Gebrauch entgegen der Gebrauchsanweisung übernimmt Rowenta keine Haftung.

7. DIE ZUBEHÖRTEILE*

ZUBEHÖR*	VERWENDUNG	VORBEREITUNG DES ZUBEHÖRS	WO KANN MAN ES ERWERBEN ?
Polsterdüse	Zum Reinigen von Möbeln.	Stecken Sie die Polsterdüse an das Ende des Saugschlauchs.	Zugelassene Kundendienstcenter von Rowenta (siehe beiliegende Adressenliste).
Kombinierte Fugendüse und Minibürste	Für Ecken und schwer zugängliche Stellen.	Stecken Sie die Kombinierte Fugendüse und Minibürste an das Ende des Griffs oder des Saugschlauchs.	Zugelassene Kundendienstcenter von Rowenta (siehe beiliegende Adressenliste).
Parkettdüse	Für empfindliche Böden.	Stecken Sie die Parkettdüse an das Ende des Saugschlauchs.	Zugelassene Kundendienstcenter von Rowenta (siehe beiliegende Adressenliste).
Mini-Turbobürste	Zur gründlichen Reinigung von Möbelstoffen.	Stecken Sie die Mini-Turbobürste an das Ende des Saugschlauchs.	Zugelassene Kundendienstcenter von Rowenta (siehe beiliegende Adressenliste).
Turbobürste	Zum Entfernen von eingetretenen Fäden und Tierhaaren aus Teppichen und Teppichböden.	Stecken Sie die Turbobürste an das Ende des Saugschlauchs.	Zugelassene Kundendienstcenter von Rowenta (siehe beiliegende Adressenliste).

8. UMWELT

- Nach den gültigen Bestimmungen müssen nicht mehr betriebsfähige Geräte endgültig aus dem Verkehr gezogen werden: stecken Sie das Gerät aus und schneiden Sie das Stromkabel durch, bevor Sie das Gerät wegwerfen.
- Umwelt: Richtlinie 2002/95/CE.

Denken Sie an den Schutz der Umwelt!

- ① Ihr Gerät enthält zahlreiche wieder verwertbare oder recyclebare Materialien.
- ♻️ Bringen Sie das Gerät zur Entsorgung zu einer Sammelstelle Ihrer Stadt oder Gemeinde.



* je nach Modell: Spezialzubehör für bestimmte Modelle oder zukaufbare Zubehörteile.

1. VEILIGHEIDSTIPS

Dit apparaat is voor uw veiligheid conform de toepasselijke normen en regelgeving (Leidraden Laag Spanning, Elektromagnetische Compatibiliteit, Milieu,...).

GEBRUIKSVORWAARDEN

- Uw stofzuiger is een elektrisch apparaat: het dient in normale gebruiksomstandigheden gebruikt te worden.
- U dient het apparaat buiten bereik van kinderen te gebruiken en op te bergen. Laat het apparaat nooit zonder toezicht functioneren.
- Breng de zuigmond of het uiteinde van de zuigbuis niet in de nabijheid van de ogen en oren.
- **Gebruik de stofzuiger niet op natte oppervlakken, om water of andere vloeistoffen van welke aard dan ook, hete stoffen, bijzonder fijne stoffen (gips, cement, as), grote scherpe stukken (glas), gevaarlijke (oplossers, afbijtmiddelen...), agressieve (zuren, schoonmaakmiddelen...), brandbare en explosieve (op benzine of alcoholbasis) producten op te zuigen.**
- Dompel het apparaat nooit in water onder, spuit geen water op het apparaat en laat het apparaat niet buiten staan.
- Gebruik het apparaat niet indien het gevallen is en zichtbare tekenen van schade of functionele storingen vertoont. Open in dat geval het apparaat niet, maar stuur het naar het dichtstbijzijnde Erkende Service Center of neem contact op met de klantenservice van Rowenta.

ELEKTRISCHE VOEDING

- Controleer of de bedrijfsspanning (voltage) van uw stofzuiger overeenkomt met die van uw installatie: u vindt deze informatie aan de onderkant van het apparaat.
- Trek de stekker uit het stopcontact teneinde het apparaat te ontkoppelen:
 - direct na gebruik,
 - voor elke wisseling van accessoires,
 - voor elke reinigingsbeurt, onderhoud of vervangen van filter.
- Gebruik het apparaat niet indien:
 - als het snoer beschadigd is. Om gevaar te vermijden dienen de haspel en het snoer van uw stofzuiger verplicht en in hun geheel door een Erkend Service Center van Rowenta te worden vervangen.

RÉPARATIES

Reparaties dienen alleen door vakmensen en met originele reserveonderdelen uitgevoerd te worden. Zelf een apparaat repareren kan voor de gebruiker gevaarlijk zijn.

2. BESCHRIJVING

- | | |
|------------------------------------------------|--------------------------------------------------------------------------|
| 1. a – Horizontale parkeerstand | 15. Stofscheider |
| b – Verticale parkeerstand | 16. Steun voor de stofscheider |
| 2. Aan/uit pedaal | 17. Vergrendeling van de steun voor de stofscheider |
| 3. Elektronische vermogensregelaar* | 18. Accessoire 3 in 1* (ref. ZR0046 01): |
| 4. Snoerprolmechanisme | a – Reinigingsborstel van de cycloon |
| 5. Rooster luchtuitstroming | b – Schrapper HEPA filter + ontgrendelingsaccessoire van de stofscheider |
| 6. a – Verticale handgreep | |
| b – Horizontale handgreep | |
| c – Opbergsteun voor de draagriem | |
| 7. Compartiment stofopvangbak | Standaard Accessoires: |
| 8. Deksel | 19. Flexibele slang met kromme greep en mechanische vermogensregelaar |
| 9. Aanzuigopening | 20. Telescopische buis* |
| 10. Openingsklep deksel | 21. Buizen* |
| 11. Beschermend rooster voor motor | 22. Zuigmond alle ondergronden |
| 12. Microfilter* (ref. ZR0046 01) | 23. Zuigmond parket* |
| 13. Stofcarter | 24. Spleetzuigmond met borstel* |
| a – Aangrijpzone | 25. Meubelzuigmond* |
| b – Deksel | 26. Turboborstel* |
| c – Openingsklemmen van het carterdeksel | 27. Mini turboborstel* |
| d – Openingsklemmen van de HEPA filtercassette | 28. Draagriem* |
| 14. HEPA filtercassette (ref. ZR0046 01): | 29. Klepjes draagriem* |
| a + a bis – Zwarte filterschuim | |
| b – HEPA filter | |

* Afhankelijk van het model: het gaat om modelspecifieke voorzieningen of als optie verkrijgbare accessoires.

3. VOOR HET EERSTE GEBRUIK

UITPAKKEN

- Haal uw apparaat uit de verpakking, bewaar uw garantiebon en lees de gebruiksaanwijzing aandachtig voordat u uw apparaat voor de eerste keer gaat gebruiken.

TIPS EN VOORZORGSMAATREGELEN

- Het snoer dient voor elk gebruik geheel uitgerold te worden.
- U dient te voorkomen dat het snoer bekneld raakt of over scherpe hoeken loopt.
- Indien u een verlengsnoer gebruikt dient u er op te letten dat dit in perfecte staat verkeert en dat de doorsnede overeenkomt met het vermogen van uw stofzuiger.
- Uw stofzuiger is voorzien van een beveiliging die oververhitting van de motor voorkomt. In sommige gevallen (gebruik van de stang op stoelen, zittingen...) wordt de beveiliging ingeschakeld en kan het apparaat een vreemd geluid maken, dit is niet ernstig.
- Verplaats de stofzuiger niet door aan het snoer te trekken, het apparaat dient met behulp van de transportgreep te worden verplaatst.
- Til het apparaat niet aan het snoer op.
- Wanneer u de stekker van het apparaat uit het stopcontact wilt halen mag u daarbij nooit aan het snoer trekken.
- Laat uw stofzuiger nooit zonder stofcarter (13) noch zonder HEPA filtercassette (14): zwarte filterschuim (14a) en HEPA filter (14b) functioneren.
- Gebruik alleen originele Rowenta filters.
- Gebruik alleen originele Rowenta accessoires.
- Indien u moeite heeft de accessoires en filters voor deze stofzuiger te vinden, kunt u met de klantenservice van Rowenta.
- Zet uw stofzuiger na elk gebruik uit en trek de stekker uit het stopcontact.
- Zet uw stofzuiger voor onderhoud en reiniging altijd uit en trek de stekker uit het stopcontact.
- Dit apparaat is niet bedoeld om zonder hulp of toezicht gebruikt te worden door kinderen of andere personen, indien hun fysieke, zintuiglijke of mentale vermogen hen niet in staat stellen dit apparaat op een veilige wijze te gebruiken, tenzij zij van tevoren instructies hebben ontvangen betreffende het gebruik van dit apparaat door een verantwoordelijke persoon. Er moet toezicht zijn op kinderen zodat zij niet met het apparaat kunnen spelen.

4. GEBRUIK

ASSEMBLEREN VAN DE VERSCHILLENDE ELEMENTEN VAN HET APPARAAT

- Steek de slang (19) in de zuigopening (9) tot dat deze vast klikt - fig.1.
- Om de slang weer uit te nemen drukt u op de klemmen op het flexibele uiteinde en trekt dit vervolgens naar boven - fig.2.
- Indien uw stofzuiger is uitgerust met een telescopische buis * (20): de afstelknop naar voren drukken, Schuif de gewenste buislengte naar buiten en laat de knop weer los om deze te blokkeren - fig.3a. Indien dit niet het geval is assembleert u de twee buizen* (21), door deze een weinig te draaien - fig. 3b.
- Steek het gewenste accessoire op het uiteinde van de buis:
 - Voor tapijt en kleden: gebruik de zuigmond (22) in de stand met de borstel naar binnen - fig.4.
 - Voor parketten en gladde vloeren: gebruik de zuigmond (22) in de stand met de borstel naar buiten - fig.4. of gebruik meteen de zuigmond parket* (23).
 - Voor kleine hoekjes en moeilijk bereikbare plekken: gebruik de zuigmond met tot borstel om te vormen spleet *(25) in de vlakke zuigmond staand.
 - Voor meubels: gebruik de borstel van de zuigmond met tot borstel om te vormen spleet * (28) of de zuigmond voor meubilair* (25).
- Uw apparaat is voorzien van een draagriem* (28), die het mogelijk maakt het apparaat aan uw schouder te dragen.
 - Om de draagriem vrij te maken haalt u de klepjes uit de beide kanten van de greep door deze een kwartslag tegen de door de pijl aangegeven richting in te draaien - fig.5a.
 - Om de draagriem weer op zijn plaats te brengen doet u precies het tegenovergestelde: breng de beide klepjes in de greep aan door ze een kwartslag in de door de pijl aangegeven richting te draaien - fig.5b, tot het punt van vergrendeling, en plaats vervolgens de draagriem in de daarvoor bestemde opbergruimte (6c).

NB!

Let goed op de montagerichting (X) die vlak bij het aan/uit pedaal (2) wordt aangegeven in acht te houden. Zet uw stofzuiger altijd uit en trek de stekker uit het stopcontact voordat u de accessoires wisselt.

AANSLUITEN VAN HET SNOER EN AANZETTEN VAN HET APPARAAT



- Rol het snoer helemaal uit, sluit uw stofzuiger aan - fig.6 en druk op het aan/uit pedaal (2) - fig. 7.
- Stel de zuigkracht in:
 - met de elektronische vermogensregelaar* (3): draai de knop van de elektronische regelaar * om de zuigkracht in te stellen: naar de max stand voor vloeren en de min stand voor meubilair en kwetsbare stoffen - fig. 8.
 - met de mechanische vermogensregelaar op de greep: open het luikje van de schuifregelaar om de zuigkracht handmatig te verminderen, bijv: voor kwetsbare stoffen - fig. 9.

OPSLAG EN TRANSPORT VAN HET APPARAAT

- Na gebruik, zet uw stofzuiger uit door op het aan/uit pedaal (2) te drukken en trek de stekker uit het stopcontact - fig. 10. Berg het snoer op door op het pedaal voor de oprollen van het snoer (4) te drukken - fig. 11.
- In de verticaalstand, plaats de zuigmond (22) in de opbergruimte onder het apparaat (1b) - fig. 12.
- In de horizontaalstand, plaats de zuigmond (22) in de opbergruimte aan de achterkant van het apparaat (1a)- fig. 13.
- Transporteer uw stofzuiger op gemakkelijke wijze dankzij de transportgrepen (6a of 6b) of de draagriem* (28).

5. REINIGING EN ONDERHOUD

NB: Zet uw stofzuiger voor het onderhoud of reiniging altijd uit en trek de stekker uit het stopcontact.

1. LEEG EN REINIG HET STOF CARTER (13) EN HET ZWARTE FILTERSCHUIM (14a)

- Neem de slang (19) uit de zuigmond (9) - fig. 2.
- Open het deksel (8) van uw stofzuiger - fig.14.
- Neem het stofcarter (13) uit zijn compartiment (7), gebruik daarvoor de aangrijpzone (13a) - fig. 15.

1.1. LEEG HET STOF CARTER

Leeg het stofcarter (13) na elk gebruik.

- Trek aan de openingsklem van het stofcarter (13c) om dit te openen - fig 16.
- Neem het deksel af (13b) - fig. 17, en leeg het carter vervolgens boven een vuilnisemmer - fig. 18a.
- Vergewis u ervan dat er geen stof in het carter achter is gebleven, veeg daarna de rand van het carter schoon - fig.18b.
- Sluit het stofcarter (13) en breng het weer in zijn compartiment (7) in - fig.28b.

1.2 REINIGEN VAN HET ZWARTE FILTERSCHUIM (14a)

NB!

Om de prestaties van uw stofzuiger zo optimaal mogelijk te maken dient u het schuim (14a) telkens wanneer u het stofcarter (13) leegt te wassen.

- Trek gelijktijdig aan de openingsklemmen van de HEPA filtercassette (13d) - fig. 19a.
- Haal het zwarte filterschuim (14a) van het HEPA filter (14b) - fig. 19b.
- Was het zwarte filterschuim (14a) onder de lopende kraan, knijp het uit als ware het een spons en laat het drogen 12h - fig. 29.
- Wanneer het geheel droog is assembleert u de HEPA filtercassette (14): zwarte filterschuim (14a) en HEPA filter (14b) onder het stofcarter (13) - fig. 28a, vervolgens brengt u het stofcarter het weer in zijn compartiment (7) - fig. 28b.

NB!

Het zwarte filterschuim (14a) dient alleen in het apparaat te worden gebracht wanneer het geheel droog is.





U kunt uw stofzuiger tijdens het drogen van het zwarte filterschuim (14a) gebruiken door het vervangende zwarte filterschuim te gebruiken: (14a bis).

1.3. HET STOF CARTER (13) EN DE LUCHT/STOF SCHEIDER REINIGEN (15)

NB: Reinig het stofcarter (13) en de stofscheider (15) maandelijks.

- Trek aan de openingsklem van het stofcarter (13c) om deze te openen - fig. 16.
- Neem het deksel (13b) af - fig. 17, en leeg het carter vervolgens boven de vuilnisemmer - fig. 18a.
- Nadat u het stof uit het stofcarter boven een vuilnisemmer heeft geleegd - fig. 18a, maakt u de HEPA filtercassette (14) los door tegelijkertijd aan de openingsklemmen (13d) te trekken die zich aan de uiteinden van het carter bevinden - fig 19a.

* Afhankelijk van het model: het gaat om modelspecifieke voorzieningen of als optie verkrijgbare accessoires.

- Neem de HEPA filtercassette (14) uit - fig. 19b.
- Breng het carter weer in en plaats het accessoire* (18b) in de sleuf voor de vergrendeling van de steun voor de stofscheider (17) - fig 20.
- Open en neem hierbij de ontgrendel richting in acht () - fig 21.
- Neem de steun voor de stofscheider (16) uit - fig 22.
- Maak de klemmen los en neem vervolgens de stofscheider (15) uit, neem hierbij de juiste ontgrendel richting in acht () - fig-23.
- Spoel vervolgens het stofcarter (13), de steun voor de stofscheider (16) en de stofscheider (15) met schoon water of sop om - fig 24a. Droog deze onderdelen met een doek - fig 24b.
- Wanneer ze droog zijn brengt u ze weer op hun plaats en klemt u de stofscheider (15) op de steun voor de stofscheider (16), waarbij u de juiste ontgrendel richting in acht neemt () - fig 25.
- Breng alles weer op het stofcarter (13) aan - fig 26.
- Plaats het accessoire * (18b) in de sleuf voor de vergrendeling van de steun voor de stofscheider (17) - fig 20.
- Sluit deze waarbij u de juiste ontgrendel richting in acht neemt () - fig 27.
- Klem de HEPA filtercassette (14) (zwart filterschuim (14a) + HEPA filter (14b)) in het carter - fig 28a.
- Sluit het stofcarter (13) wederom en plaats het weer in zijn compartiment (7) - fig 28b.

2. HET HEPA FILTER (14b) REINIGEN

De lucht die wij inademen, bevat deeltjes die allergen kunnen zijn: larven en uitwerpselen van huismijt, schimmel, pollen, rook en dierlijke residuen (haren, huid, speeksel, urine). De fijnste deeltjes dringen diep in het ademhalingsstelsel waar zij ontstekingen kunnen veroorzaken en de ademhalingsfunctie in zijn geheel kunnen aantasten.

De HEPA-filters (High Efficiency Particulate Air Filter, ofwel Zeer efficiënte filters voor luchtdeeltjes) zorgen dat de fijnste deeltjes vastgehouden worden.

Dankzij het HEPA-filter is de in het vertrek uit te stoten lucht gezonder dan de opgezogen lucht.

NB!

Reinig de HEPA filtercassette (14): zwart filterschuim (14a) en HEPA filter (14b) maandelijks.

- Neem de slang (19) uit de zuigopening (9) - fig. 2.
- Open het deksel (8) van uw stofzuiger.
- Neem het stofcarter (13) uit zijn compartiment (7) vooraan de aangrijpzone (13a) - fig. 15.
- Trek tegelijkertijd aan de openingsklemmen van de HEPA filtercassette (13d) - fig. 19a.
- Haal het zwarte filterschuim (14a) van het HEPA filter (14b) af - fig. 19b.
- Houdt het HEPA filter (14b) ondersteboven en klopt het boven een vuilnisemmer uit - fig. 30.
- Schraap vervolgens het filter met het accessoire* (18b) onder lauw stromend water schoon en laat het HEPA filter vervolgens 24u drogen - fig. 31.
- Wanneer het geheel droog is monteert u de HEPA filtercassette (14): zwart filterschuim (14a) en HEPA filter (14b) weer onder het stofcarter (13) - fig. 28a, en plaatst u het carter weer in zijn compartiment (7) - fig. 28b.
- Let er goed op dat het HEPA filter (14b) geheel droog is voordat u het weer in het apparaat plaatst.

NB! Let er ook goed op dat het complete filtersysteem op juiste wijze is ingebracht voordat u het apparaat weer aan zet.

3. HET FILTERSISTEEM VERVANGEN (REF. ZR0046 01)

- Neem de slang (19) uit de zuigopening (9) - fig. 2.
- Open het deksel (8) van uw stofzuiger.
- Neem het stofcarter (13) uit zijn compartiment (7) - fig. 15.

3.1. HEPA FILTERCASSETTE (14)

- Trek tegelijkertijd aan de openingsklemmen van de HEPA filtercassette (13d) - fig. 19a.
- Haal het zwarte filterschuim (14a) van het HEPA filter (14b) - fig. 19b.
- Indien de HEPA filtercassette (14) (zwart filterschuim (14a) en HEPA filter (14b)) is beschadigd werp deze dan in de vuilnisemmer - fig. 32 en vervang hem door een nieuwe HEPA filtercassette (ref. ZR0046 01).
- Monteer de HEPA filtercassette (14): zwart filterschuim (14a) en HEPA filter (14b) weer onder het stofcarter (13) - fig. 28a en plaats het carter weer in zijn compartiment (7) - fig. 28b.

3.2. MICROFILTER (12)

- Open het beschermrooster van de motor (11) - fig. 33a.
- Haal de microfilter* (12) van het beschermrooster van de motor (11) - fig.33b.

* Afhankelijk van het model: het gaat om modelspecifieke voorzieningen of als optie verkrijgbare accessoires.

- Werp het microfilter* (12) in de vuilnisemmer - fig. 33c en vervang het door een nieuw microfilter (REF. ZR0046 01).
- Plaats het nieuwe microfilter* (12) op het beschermrooster van de motor (11).
- Plaats de nokjes van het beschermrooster van de motor (11) in de uitsparingen van het compartiment voor het stofcarter (7) - fig. 33d.
- Vergrendel het beschermrooster van de motor (11) - fig. 33e.
- Vergewis u van de juiste plaatsing van het microfilter* (12) en het beschermrooster van de motor (11) voordat u het deksel (8) weer sluit.

DE STOFZUIGER REINIGEN

- Veeg het lichaam van het apparaat en de accessoires met een zachte vochtige doek af en droog ze daarna.
- Veeg het deksel met een droge doek af - fig. 34.
- Gebruik geen schurende of bijtende schoonmaakmiddelen.

6. STORINGEN VERHELPEN

Belangrijk: Zodra uw stofzuiger minder goed functioneert en voordat u iets controleert, de stofzuiger uitzetten door op het aan/uit pedaal te drukken.

INDIEN UW STOFZUIGER NIET START

- Het apparaat krijgt geen stroom: zorg ervoor dat het apparaat op juiste wijze aangesloten is.

INDIEN UW STOFZUIGER GEEN ZUIGKRACHT HEEFT

- Een accessoire of de slang (19) is verstopt: ontstop het accessoire of de slang (19).
- Controleer of het stofcarter (13) op zijn plaats zit en goed gemonteerd werd.
- Het deksel zit niet goed dicht: controleer plaatsing van het stofcarter (13) en sluit het deksel (8) weer.

INDIEN UW STOFZUIGER MINDER ZUIGKRACHT HEEFT, VREEMDE GELUIDEN MAAKT OF FLUIT

- Een accessoire of de slang is deels verstopt: ontstop het accessoire of de slang (19).
- Het stofcarter is vol: leeg dit (zie hoofdstuk REINIGING EN ONDERHOUD).
- Het filtersysteem is verzadigd: reinig de HEPA filtercassette(14) (zie hoofdstuk REINIGING EN ONDERHOUD). Indien het probleem niet is opgelost vervangt u het filtersysteem (zie hoofdstuk REINIGING EN ONDERHOUD).
- De elektronische vermogensregelaar (3) staat in de min stand: verhoog het vermogen met behulp van de elektronische vermogensregelaar (behalve indien u delicate stoffen zuigt).
- De mechanische vermogensregelaar staat open: sluit de mechanische vermogensregelaar op de steel.
- Controleer plaatsing van het stofcarter (13) in het stofcarter compartiment (7).

INDIEN HET DEKSEL NIET SLUIT

- Controleer plaatsing van het stofcarter (13) in het stofcarter compartiment (7).

INDIEN HET MOEILIJK IS DE ZUIGMOND TE VERPLAATSSEN

- Open de mechanische vermogensregelaar op de steel of verminder het vermogen.
- Controleer of de stand (borstel in / borstel uit) van de zuigmond voor alle ondergronden (22) overeenkomt met de te reinigen ondergrond.

INDIEN HET SNOER NIET GEHEEL OPROLT

- Het snoer wordt bij het binnen komen belemmerd: trek het snoer weer uit en druk op de oprolknop van het snoer (4).

ALS UW STOFZUIGER TIJDENS HET ZUIGEN UITSCHAKELT

- Het beveiligingssysteem tegen oververhitting is ingeschakeld. Controleer of de buis en de slang niet verstopt zijn en of de stofzak en de filters niet vol zijn. Laat de stofzuiger 30 minuten afkoelen, voordat u hem weer inschakelt.

Indien een probleem blijft bestaan, vertrouwt u uw stofzuiger aan het dichtstbijzijnde Erkende Rowenta Service Center toe. Kijk in de lijst met Erkende Rowenta Service Centers of neem contact op met de klantenservice van Rowenta.

GARANTIE

- Dit apparaat is uitsluitend bestemd voor huishoudelijk gebruik; in het geval van oneigenlijk gebruik of van gebruik niet conform met de gebruiksaanwijzing kan het merk niet aansprakelijk worden gesteld en wordt de garantie nietig verklaard.
- Lees de gebruiksaanwijzing aandachtig door voordat u uw apparaat voor het eerst gebruikt : gebruik niet conform met de gebruiksaanwijzing ontslaat Rowenta van alle verantwoordelijkheid.



7. DE ACCESSOIRES*

ACCESSOIRES*	GEbruIK	PLAATSING VAN HET ACCESSOIRE	AANKOOPPLAATS
Meubelzuigmond	Voor het reinigen van meubels.	Steek de meubelzuigmond op het uiteinde van de buis.	Erkende Rowenta Service Centers (zie de bijgevoegde adreslijst).
Spleetzuigmond met borstel	Voor kleine hoekjes en moeilijk te bereiken plekken.	Steek spleetzuigmond met borstel op het uiteinde van de greep of buis.	Erkende Rowenta Service Centers (zie de bijgevoegde adreslijst).
Zuigmond parket	Voor kwetsbare vloeroppervlakken.	Steek de zuigmond parket op het uiteinde van de buis.	Erkende Rowenta Service Centers (zie de bijgevoegde adreslijst).
Mini-turboborstel	Voor een diepe reinigende werking op meubelstoffen.	Steek de mini-turboborstel op het uiteinde van de buis.	Erkende Rowenta Service Centers (zie de bijgevoegde adreslijst).
Turboborstel	Voor het zuigen van draden en dierenhaar uit tapijten en kleden.	Steek de turboborstel op het uiteinde van de buis.	Erkende Rowenta Service Centers (zie de bijgevoegde adreslijst).

8. MILIEU

• Conform de geldende regelgeving dient elk in onbruik geraakte apparaat definitief onbruikbaar gemaakt te worden: trek de stekker uit het stopcontact en knip het snoer door voordat u het apparaat wegdoet.

- Milieu: Leidraad 2002/95/CE.

Help mee het milieu te beschermen!

① Uw apparaat bevat talrijke materialen die opnieuw gebruikt of gerecycled kunnen worden.

➡ Breng het naar een daarvoor ingericht verzamelpunt zodat het op juiste wijze verwerkt kan worden.



* Afhankelijk van het model: het gaat om modelspecifieke voorzieningen of als optie verkrijgbare accessoires.

1. ΣΥΜΒΟΥΛΕΣ ΑΣΦΑΛΕΙΑΣ

Για την ασφάλειά σας, η παρούσα συσκευή έχει κατασκευαστεί σύμφωνα με τα εφαρμοστέα πρότυπα και κανονισμούς (Οδηγίες περί Χαμηλής τάσης, Ηλεκτρομαγνητικής Συμβατότητας, Περιβάλλοντος...).



ΣΥΝΘΗΚΕΣ ΧΡΗΣΗΣ

- Η ηλεκτρική σας σκούπα είναι ηλεκτρική συσκευή: πρέπει να χρησιμοποιείται σε κανονικές συνθήκες χρήσης.
 - Να χρησιμοποιείτε και να φυλάσσετε τη συσκευή μακριά από τα παιδιά. Μην αφήνετε ποτέ τη συσκευή να λειτουργεί χωρίς επίβλεψη.
 - Μην κρατάτε το ακροφύσιο ή το άκρο του σωλήνα κοντά στα μάτια ή τα αυτιά.
 - **Μη σκουπίζετε επιφάνειες που έχουν βραχεί με νερό ή οποιοδήποτε άλλο υγρό, ζεστές ουσίες, εξαιρετικά λεπτές ουσίες (γύψος, τσιμέντο, κρύα στάχτη), μεγάλα αιχμηρά θραύσματα (γυαλί), επιβλαβή προϊόντα (διαλυτικά, διαλύματα καθαρισμού...), διαβρωτικές ουσίες (οξύ, καθαριστικά...), εύφλεκτα υλικά και εκρηκτικές ουσίες (με βάση καυσίμου ή οινόπνεύματος).**
 - Ποτέ μη βυθίζετε τη συσκευή μέσα σε νερό, μην πετάτε νερό πάνω στη συσκευή και μην την τοποθετείτε σε εξωτερικούς χώρους.
 - Μη χρησιμοποιείτε τη συσκευή εάν έχει πέσει και παρουσιάζει εμφανείς ζημιές ή σφάλματα λειτουργίας.
- Σε αυτήν την περίπτωση, μην ανοίξετε τη συσκευή αλλά στείλτε την στο κοντινότερο εξουσιοδοτημένο κέντρο εξυπηρέτησης ή επικοινωνήστε με το κέντρο καταναλωτών της Rowenta.

ΗΛΕΚΤΡΙΚΗ ΤΡΟΦΟΔΟΣΙΑ

- Βεβαιωθείτε ότι η τάση χρήσης της ηλεκτρικής σας σκούπας αντιστοιχεί στην τάση του ηλεκτρικού σας δικτύου. Θα βρείτε αυτές τις πληροφορίες κάτω από τη συσκευή.
- Να αποσυνδέετε τη συσκευή αφαιρώντας την πρίζα από το ρεύμα:
 - αμέσως μετά από τη χρήση, - πριν από κάθε αλλαγή εξαρτημάτων,
 - πριν από κάθε καθαρισμό, συντήρηση ή αντικατάσταση φίλτρου.
- Μη χρησιμοποιείτε τη συσκευή:
 - εάν το καλώδιο έχει φθαρεί. Προκειμένου να αποφευχθεί κάθε κίνδυνος, θα πρέπει το σύστημα τυλίγματος καλωδίου και το καλώδιο οπωσδήποτε να αντικατασταθούν σε ένα εξουσιοδοτημένο κέντρο εξυπηρέτησης της Rowenta.

ΕΠΙΣΚΕΥΕΣ

Οι επισκευές θα πρέπει να πραγματοποιούνται αποκλειστικά από ειδικούς, χρησιμοποιώντας γνήσια ανταλλακτικά. Η επισκευή μιας συσκευής από εσάς τους ίδιους μπορεί να συνιστά κίνδυνο για τον χρήστη.

2. ΠΕΡΙΓΡΑΦΗ

1. a- Οριζόντια φύλαξη
b- Κάθετη φύλαξη
 2. Κουμπί on/off
 3. Ηλεκτρονικός διακόπτης έντασης*
 4. Κουμπί τυλίγματος καλωδίου
 5. Εσχάρα εξόδου αέρα
 6. a- Λαβή κάθετης μεταφοράς
b- Λαβή οριζόντιας μεταφοράς
c- Βάση αποθήκευσης του ιμάντα
 7. Θήκη κάδου σκόνης
 8. Καπάκι
 9. Άνοιγμα αναρρόφησης
 10. a- Θυρίδα ανοίγματος καπακιού
b- Ανιχνευτής παρουσίας σακούλας
 11. Σχάρα προστασίας του μοτέρ
 12. Μικροφίλτρο* (κωδ. ZR0046 01)
 13. Δοχείο σκόνης
a- Ζώνη λαβής
b- καπάκι
c- πιαστράκια ανοίγματος του καπακιού του δοχείου
d- πιαστράκια ανοίγματος της κασέτας φίλτρου HEPA
 14. Κασέτα φίλτρου HEPA (κωδ. ZR0046 01) :
a + a bis- Μαύρο αφρώδες φίλτρο
b- Φίλτρο HEPA
 15. Διαχωριστής σκόνης,
 16. Βάση διαχωριστή σκόνης,
 17. Κλείστρο βάσης διαχωριστή σκόνης,
 18. Εξάρτημα 3 σε 1 (κωδ. ZR0046 01) :
a- βούρτσα καθαρισμού του περιδινητή
b- ξέστρο φίλτρου HEPA + εξάρτημα απασφάλισης του διαχωριστή σκόνης
- Βασικά εξαρτήματα:
19. Εύκαμπτος σωλήνας με λαβή και μηχανικός διακόπτης έντασης
 20. Τηλεσκοπικός σωλήνας*
 21. Σωλήνες*
 22. Πέλμα για όλες τις επιφάνειες
 23. Πέλμα παρκέτου*
 24. Πέλμα με σχισμή με εναλλαγή σε βουρτσάκι*
 25. Πέλμα επίπλων*
 26. Βούρτσα Turbo*
 27. Μικρή βούρτσα Turbo*
 28. Ιμάντας*
 29. Καλύμματα ιμάντα*

* Ανάλογα με τα μοντέλα: αφορά σε εξοπλισμό που διατίθεται σε ορισμένα μοντέλα ή σε εξαρτήματα που διατίθενται προαιρετικά.

3. ΠΡΙΝ ΑΠΟ ΤΗΝ ΠΡΩΤΗ ΧΡΗΣΗ

ΑΦΑΙΡΕΣΗ ΣΥΣΚΕΥΑΣΙΑΣ

- Αφαιρέστε τη συσκευασία της συσκευής σας, φυλάξτε το δελτίο εγγύησης και διαβάστε προσεκτικά τις οδηγίες χρήσης πριν από την πρώτη χρήση.

ΣΥΜΒΟΥΛΕΣ ΚΑΙ ΠΡΟΦΥΛΑΞΕΙΣ

- Πριν από κάθε χρήση, πρέπει να ξετυλίξετε εντελώς το καλώδιο.
- Μην το τσακίζετε και μην το περνάτε πάνω από αιχμηρά άκρα.
- Εάν χρησιμοποιείτε ηλεκτρική μπαλαντέζα, βεβαιωθείτε ότι βρίσκεται σε άριστη κατάσταση και ότι η διατομή της είναι κατάλληλη για την ηλεκτρική ισχύ της ηλεκτρικής σας σκούπας.
- Η ηλεκτρική σας σκούπα διαθέτει μια ασφάλεια που αποτρέπει την υπερθέρμανση του κινητήρα. Σε ορισμένες περιπτώσεις (χρήση της λαβής σε πολυθρόνες, καθίσματα...) η ασφάλεια απενεργοποιείται και η συσκευή μπορεί να εκπέμψει έναν ασυνήθιστο θόρυβο άνευ σημασίας.
- Μη μετακινείτε την ηλεκτρική σκούπα τραβώντας το καλώδιο, η συσκευή πρέπει να μετακινείται από τη λαβή μεταφοράς της.
- Μη χρησιμοποιείτε το καλώδιο για να ανασηκώσετε τη συσκευή.
- Ποτέ μην αποσυνδέετε τη συσκευή από το ρεύμα τραβώντας το καλώδιο.
- Ποτέ μη χρησιμοποιείτε την ηλεκτρική σας σκούπα χωρίς το δοχείο σκόνης (13) ή την κασέτα φίλτρου HEPA (14): μαύρο αφρώδες φίλτρο (14a) και φίλτρο HEPA (14b).
- Να χρησιμοποιείτε αποκλειστικά και μόνο γνήσια φίλτρα της Rowenta.
- Να χρησιμοποιείτε αποκλειστικά και μόνο γνήσια εξαρτήματα της Rowenta.
- Σε περίπτωση που συναντήσετε δυσκολίες στο να προμηθευτείτε τα εξαρτήματα και τα φίλτρα για την παρούσα ηλεκτρική σκούπα, επικοινωνήστε με το κέντρο καταναλωτών της Rowenta (δείτε τα στοιχεία επικοινωνίας στην τελευταία σελίδα).
- Να απενεργοποιείτε και να αποσυνδέετε την ηλεκτρική σκούπα από το ρεύμα μετά από κάθε χρήση.
- Πρέπει πάντα να απενεργοποιείτε και να αποσυνδέετε την ηλεκτρική σκούπα από το ρεύμα πριν από τη συντήρηση ή τον καθαρισμό της.
- Η παρούσα συσκευή δεν προορίζεται προς χρήση από άτομα (συμπεριλαμβανομένων των παιδιών) των οποίων η σωματική, αισθητήρια ή πνευματική ικανότητα είναι μειωμένη, ή από άτομα χωρίς εμπειρία ή γνώση ως προς τη χρήση, εκτός εάν τα άτομα αυτά βρίσκονται υπό επίβλεψη ή ακολουθούν πρότερες οδηγίες που αφορούν στη χρήση της συσκευής από κάποιο άτομο που είναι υπεύθυνο ως προς την ασφάλειά τους. Τα παιδιά πρέπει να βρίσκονται υπό επίβλεψη προκειμένου να διασφαλιστεί ότι δεν θα χρησιμοποιήσουν τη συσκευή ως παιχνίδι.

4. ΧΡΗΣΗ

ΣΥΝΑΡΜΟΛΟΓΗΣΗ ΤΩΝ ΕΞΑΡΤΗΜΑΤΩΝ ΤΗΣ ΣΥΣΚΕΥΗΣ

- Σπρώξτε τον εύκαμπτο σωλήνα (19) μέσα στο άνοιγμα αναρρόφησης (9) μέχρι να ακουστεί το κλικ - εικ. 1.
- Για να τον αφαιρέσετε, πιέστε τα πιαστράκια που βρίσκονται στο στόμιο του εύκαμπτου σωλήνα και τραβήξτε - εικ.2.
- Εάν η ηλεκτρική σας σκούπα διαθέτει τηλεσκοπικό σωλήνα* (20): πιέστε το κουμπί ρύθμισης προς τα εμπρός, τραβήξτε προς τα έξω το επιθυμητό μήκος του σωλήνα και στη συνέχεια αφήστε το κουμπί για να τον ασφαλίσετε- εικ.3a. Διαφορετικά, συνδέστε τους δύο σωλήνες* (21), περιστρέφοντας ελαφρώς- εικ. 3b.
- Προσαρμόστε το εξάρτημα που επιθυμείτε στο άκρο του σωλήνα:
 - Για τα χαλιά και τις μοκέτες: χρησιμοποιήστε το πέλμα (22) στη θέση χωρίς βούρτσα - εικ.4.
 - Για τα παρκέτα και τις λείες επιφάνειες: χρησιμοποιήστε το πέλμα (22) στη θέση με βούρτσα - εικ.4, ή χρησιμοποιήστε απευθείας το πέλμα παρκέτου* (23).
 - Για τις γωνίες και τα σημεία δύσκολης πρόσβασης: χρησιμοποιήστε το πέλμα με σχισμή με εναλλαγή σε βουρτσάκι* (24) στη θέση του πέλματος για γωνίες.
 - Για τα έπιπλα: χρησιμοποιήστε το ακροφύσιο με σχισμή με εναλλαγή σε βουρτσάκι* (24) ή το πέλμα επίπλων* (25).
- Η συσκευή σας διαθέτει έναν ιμάντα* (28), που σας επιτρέπει να τη μεταφέρετε στον ώμο.
- Για να απασφαλίσετε τον ιμάντα, αφαιρέστε τα καλύμματα από τις δύο πλευρές της λαβής περιστρέφοντας κατά 1/4 μιας πλήρους στροφής με φορά αντίθετη από αυτήν που υποδεικνύεται από το βέλος- εικ.5a.
- Για να τον επανατοποθετήσετε, ακολουθήστε την αντίστροφη διαδικασία: επανατοποθετήστε τα καλύμματα και στις δύο πλευρές της λαβής περιστρέφοντας κατά 1/4 μιας πλήρους στροφής προς τη φορά που δείχνει το βέλος- εικ.5b, έως το σημείο ασφάλισης, και στη συνέχεια τοποθετήστε τον ιμάντα μέσα στη θήκη αποθήκευσής του (6c).

Προσοχή!

Ακολουθήστε τη σειρά συναρμολόγησης (X) που υποδεικνύεται κοντά στο κουμπί on/off (2).

Πρέπει πάντα να απενεργοποιείτε και να αποσυνδέετε την ηλεκτρική σκούπα από το ρεύμα πριν από την αλλαγή εξαρτημάτων.

* Ανάλογα με τα μοντέλα: αφορά σε εξοπλισμό που διατίθεται σε ορισμένα μοντέλα ή σε εξαρτήματα που διατίθενται προαιρετικά.

ΣΥΝΔΕΣΗ ΤΟΥ ΚΑΛΩΔΙΟΥ ΚΑΙ ΕΝΕΡΓΟΠΟΙΗΣΗ ΤΗΣ ΣΥΣΚΕΥΗΣ



- Ξετυλίξτε όλο το καλώδιο, συνδέστε την ηλεκτρική σας σκούπα στο ρεύμα - fig.6 και πατήστε τον διακόπτη on/off (2) - εικ. 7
- Ρυθμίστε την ένταση της αναρρόφησης:
 - με τον ηλεκτρονικό διακόπτη έντασης* (3): περιστρέψτε το κουμπί του ηλεκτρονικού διακόπτη* για να ρυθμίσετε την ένταση της αναρρόφησης: προς τη θέση max για τα δάπεδα και στη θέση min για τα έπιπλα και τα ευαίσθητα υφάσματα - εικ. 8.
 - με τον μηχανικό διακόπτη έντασης της λαβής: ανοίξτε το κάλυμμα του διακόπτη ρύθμισης για να ελαττώσετε χειροκίνητα την ένταση της αναρρόφησης, πχ: σε ευαίσθητες επιφάνειες... - εικ.9.

ΑΠΟΘΗΚΕΥΣΗ ΚΑΙ ΜΕΤΑΦΟΡΑ ΤΗΣ ΣΥΣΚΕΥΗΣ

- Μετά από τη χρήση, απενεργοποιήστε την ηλεκτρική σας σκούπα πατώντας το κουμπί on/off (2) και αποσυνδέστε την από το ρεύμα - εικ. 10. Φυλάξτε το καλώδιο πατώντας το κουμπί τυλίγματος του καλωδίου (4) - εικ. 11.
- Σε κάθετη θέση, τοποθετήστε το ακροφύσιο (22) μέσα στη θήκη του κάτω από τη συσκευή (1b) - εικ. 12.
- Σε οριζόντια θέση, τοποθετήστε το ακροφύσιο (22) μέσα στη θήκη του στην πίσω πλευρά της συσκευής (1a) - εικ. 13.
- Μεταφέρετε εύκολα την ηλεκτρική σας σκούπα χάρη στις λαβές μεταφοράς (6a ή 6b) ή τον ιμάντα της* (28).

5. ΚΑΘΑΡΙΣΜΟΣ ΚΑΙ ΣΥΝΤΗΡΗΣΗ

Σημαντικό: Πρέπει πάντα να απενεργοποιείτε και να αποσυνδέετε την ηλεκτρική σκούπα από το ρεύμα πριν από τη συντήρηση ή τον καθαρισμό της.

1. ΑΔΕΙΑΣΜΑ ΚΑΙ ΚΑΘΑΡΙΣΜΟΣ ΤΟΥ ΔΟΧΕΙΟΥ ΣΚΟΝΗΣ (13) ΚΑΙ ΤΟΥ ΜΑΥΡΟΥ ΑΦΡΩΔΟΥΣ ΦΙΛΤΡΟΥ (14a)

- Αφαιρέστε τον εύκαμπο σωλήνα (19) από το άνοιγμα αναρρόφησης (9) - εικ. 2.
- Ανοίξτε το καπάκι (8) της ηλεκτρικής σκούπας - εικ. 14.
- Αφαιρέστε το δοχείο σκόνης (13) από τη βάση του (7) με τη βοήθεια της ζώνης λαβής (13a) - εικ. 15.

1.1. ΑΔΕΙΑΣΜΑ ΤΟΥ ΔΟΧΕΙΟΥ ΣΚΟΝΗΣ

Μετά από κάθε χρήση, να αδειάζετε το δοχείο σκόνης (13).

- Τραβήξτε το πιαστράκι ανοίγματος του δοχείου σκόνης (13c) για να το ανοίξετε - fig. 16.
- Αφαιρέστε το καπάκι (13b) - εικ. 17, και στη συνέχεια αδειάστε το περιεχόμενο του δοχείου στον κάδο απορριμμάτων - εικ. 18a.
- Βεβαιωθείτε ότι δεν έχει μείνει σκόνη μέσα στο δοχείο και στη συνέχεια σκουπίστε το χείλος του δοχείου - fig.18b.
- Κλείστε πάλι το δοχείο σκόνης (13) και τοποθετήστε το μέσα στη βάση του (7) - εικ. 28b.

1.2 ΚΑΘΑΡΙΣΜΟΣ ΤΟΥ ΜΑΥΡΟΥ ΑΦΡΩΔΟΥΣ ΦΙΛΤΡΟΥ (14a)

Σημαντικό!

Για βελτιστοποίηση της απόδοσης της ηλεκτρικής σας σκούπας, να πλένετε το αφρώδες φίλτρο (14a) μετά από κάθε άδειασμα του δοχείου σκόνης (13).

- Τραβήξτε ταυτόχρονα τα πιαστράκια ανοίγματος της κασέτας φίλτρου HEPA (13d) - εικ. 19a.
- Διαχωρίστε το μαύρο αφρώδες φίλτρο (14a) από το φίλτρο HEPA (14b) - εικ. 19b.
- Πλύνετε το μαύρο αφρώδες φίλτρο (14a) με νερό βρύσης, στραγγίξτε το όπως κάνετε με ένα σφουγγάρι και αφήστε το να στεγνώσει για 12 ώρες - εικ. 29.
- Όταν στεγνώσει εντελώς, τοποθετήστε την κασέτα φίλτρου HEPA (14): μαύρο αφρώδες φίλτρο (14a) και φίλτρο HEPA (14b) κάτω από το δοχείο σκόνης (13) - εικ. 28a, και στη συνέχεια τοποθετήστε το δοχείο μέσα στη βάση του (7) - εικ. 28b.

Προσοχή!

Το μαύρο αφρώδες φίλτρο (14a) πρέπει να τοποθετηθεί μέσα στη συσκευή αφού πρώτα έχει στεγνώσει εντελώς.



Ενώ στεγνώνει το μαύρο αφρώδες φίλτρο (14a), μπορείτε να χρησιμοποιήσετε την ηλεκτρική σκούπα με το ανταλλακτικό μαύρο αφρώδες φίλτρο: (14a bis).

1.3. ΚΑΘΑΡΙΣΜΟΣ ΤΟΥ ΔΟΧΕΙΟΥ ΣΚΟΝΗΣ (13) ΚΑΙ ΤΟΥ ΔΙΑΧΩΡΙΣΤΗ ΑΕΡΑ/ΣΚΟΝΗΣ (15)

Σημαντικό: Να καθαρίζετε το δοχείο σκόνης (13) και τον διαχωριστή σκόνης (15) μία φορά ανά μήνα.

- Τραβήξτε το πιαστράκι ανοίγματος του δοχείου σκόνης (13c) για να το ανοίξετε - fig. 16.
- Αφαιρέστε το καπάκι (13b) - εικ. 17, και στη συνέχεια αδειάστε το περιεχόμενο του δοχείου στον κάδο απορριμμάτων - εικ. 18a.
- Αφού αδειάσετε τη σκόνη του δοχείου στον κάδο απορριμμάτων - fig. 18a, απασφαλίστε την κασέτα φίλτρου HEPA (14), τραβώντας ταυτόχρονα τα πιαστράκια ανοίγματος (13d) που βρίσκονται στα άκρα του δοχείου - εικ. 19a.
- Αφαιρέστε την κασέτα φίλτρου HEPA (14) - εικ. 19b.
- Αναποδογυρίστε το δοχείο και τοποθετήστε το εξάρτημα* (18b) μέσα στη σχισμή του κλειστρου της βάσης του διαχωριστή σκόνης (17) - εικ. 20.
- Ανοίξτε το ακολουθώντας τη φορά απασφάλισης () - εικ. 21.

* Ανάλογα με τα μοντέλα: αφορά σε εξοπλισμό που διατίθεται σε ορισμένα μοντέλα ή σε εξαρτήματα που διατίθενται προαιρετικά.

- Αφαιρέστε τη βάση του διαχωριστή σκόνης (16) - εικ. 22.
- Απασφαλίστε και στη συνέχεια αφαιρέστε τον διαχωριστή σκόνης (15) ακολουθώντας τη φορά απασφάλισης () - εικ. 23.
- Κατόπιν, πλύνετε το δοχείο σκόνης (13), τη βάση του διαχωριστή σκόνης (16) και τον διαχωριστή σκόνης (15) με καθαρό νερό ή νερό με σαπουνάδα - εικ. 24a. Σκουπίστε τα με ένα πανί - εικ. 24b.
- Αφού στεγνώσουν, τοποθετήστε τα πάλι στη θέση τους και στη συνέχεια ασφαλίστε με τα πιαστράκια τον διαχωριστή σκόνης (15) στη βάση διαχωριστή σκόνης (16), ακολουθώντας τη φορά ασφάλισης () - εικ. 25.
- Τοποθετήστε τα πάνω στο δοχείο σκόνης (13) - εικ. 26.
- Τοποθετήστε το εξάρτημα* (18b) μέσα στη σχισμή του κλείστρου της βάσης του διαχωριστή σκόνης (17) - εικ. 20.
- Κλείστε το ακολουθώντας τη φορά ασφάλισης () - εικ. 27.
- Ασφαλίστε με τα πιαστράκια την κασέτα φίλτρου HEPA (14) (μαύρο αφρώδες φίλτρο (14a) + φίλτρο HEPA (14b)) μέσα στο δοχείο - εικ. 28a.
- Κλείστε πάλι το δοχείο σκόνης (13) και τοποθετήστε το μέσα στη βάση του (7) - εικ. 28b.

2. ΚΑΘΑΡΙΣΜΟΣ ΤΟΥ ΦΙΛΤΡΟΥ HEPA (14b)

Ο αέρας που αναπνέουμε περιέχει σωματίδια που ενδέχεται να είναι αλλεργιογόνα: οι προνύμφες και τα περιττώματα των ακάρεων, η γύρη, τα αέρια και τα κατάλοιπα ζώων (τριχες, δέρμα, σάλιο, ούρα). Τα πιο λεπτά σωματίδια διεισδύουν σε βάθος στη συσκευή αναρρόφησης ή μπορεί να προκαλέσουν ανάφλεξη και να μεταβάλουν τη λειτουργία αναρρόφησης στο σύνολό της.

Τα φίλτρα HEPA (High Efficiency Particulate Air Filter), δηλαδή φίλτρα υψηλής απόδοσης για τα αιωρούμενα σωματίδια, καθιστούν δυνατή τη διατήρηση των πιο λεπτών σωματιδίων. Χάρη στο φίλτρο HEPA, ο αέρας που εξάγεται μέσα στο εξάρτημα είναι πιο υγιεινός από ό,τι ο αέρας που αναρροφήθηκε.

Σημαντικό!

Να καθαρίζετε την κασέτα φίλτρου HEPA (14): μαύρο αφρώδες φίλτρο (14a) και φίλτρο HEPA (14b) μία φορά τον μήνα.

- Αφαιρέστε τον εύκαμπο σωλήνα (19) από το άνοιγμα αναρρόφησης (9) - εικ. 2.
- Ανοίξτε το καπάκι (8) της ηλεκτρικής σας σκούπας.
- Αφαιρέστε το δοχείο σκόνης (13) από τη βάση του (7) με τη βοήθεια της ζώνης λαβής (13a) - εικ. 15.
- Τραβήξτε ταυτόχρονα τα πιαστράκια ανοίγματος της κασέτας φίλτρου HEPA (13d) - εικ. 19a.
- Διαχωρίστε το μαύρο αφρώδες φίλτρο (14a) από το φίλτρο HEPA (14b) - εικ. 19b.
- Αναποδογυρίστε το φίλτρο HEPA (14b), και τινάξτε το πάνω από τον κάδο απορριμμάτων - εικ. 30.
- Ξύστε στη συνέχεια το φίλτρο με τη βοήθεια του εξαρτήματος* (18b) κάτω από χλιαρό νερό και αφήστε το φίλτρο HEPA να στεγνώσει για 24 ώρες - εικ. 31.
- Όταν στεγνώσει εντελώς, τοποθετήστε την κασέτα φίλτρου HEPA (14): μαύρο αφρώδες φίλτρο (14a) και φίλτρο HEPA (14b) κάτω από το δοχείο σκόνης (13) - εικ. 28a, και στη συνέχεια τοποθετήστε το δοχείο μέσα στη βάση του (7) - εικ. 28b.
- Βεβαιωθείτε ότι το φίλτρο HEPA (14b) έχει στεγνώσει εντελώς προτού το επανατοποθετήσετε μέσα στη συσκευή.

Προσοχή! Βεβαιωθείτε ότι ολόκληρο το σύστημα φιλτραρίσματος έχει τοποθετηθεί στη θέση του προτού θέσετε σε λειτουργία τη συσκευή.

3. ΑΝΤΙΚΑΤΑΣΤΑΣΗ ΤΟΥ ΣΥΣΤΗΜΑΤΟΣ ΦΙΛΤΡΑΡΙΣΜΑΤΟΣ (ΚΩΔ. ZR0046 01)

- Αφαιρέστε τον εύκαμπο σωλήνα (19) από το άνοιγμα αναρρόφησης (9) - εικ. 2.
- Ανοίξτε το καπάκι (8) της ηλεκτρικής σας σκούπας.
- Αφαιρέστε το δοχείο σκόνης (13) από τη βάση του (7) - εικ. 15.

3.1. ΚΑΣΕΤΑ ΦΙΛΤΡΟΥ HEPA (14)

- Τραβήξτε ταυτόχρονα τα πιαστράκια ανοίγματος της κασέτας φίλτρου HEPA (13d) - εικ. 19a.
- Διαχωρίστε το μαύρο αφρώδες φίλτρο (14a) από το φίλτρο HEPA (14b) - εικ. 19b.
- Εάν η κασέτα φίλτρου HEPA (14) (μαύρο αφρώδες φίλτρο (14a) και φίλτρο HEPA (14b)) έχει υποστεί φθορά, απορρίψτε την στον κάδο απορριμμάτων - εικ. 32 και αντικαταστήστε την με μια καινούργια κασέτα φίλτρου HEPA (κωδ. ZR0046 01).
- Τοποθετήστε την κασέτα φίλτρου HEPA (14): μαύρο αφρώδες φίλτρο (14a) και φίλτρο HEPA (14b) κάτω από το δοχείο σκόνης (13) - εικ. 28a, και στη συνέχεια τοποθετήστε το δοχείο μέσα στη βάση του (7) - εικ. 28b.

3.2. ΜΙΚΡΟΦΙΛΤΡΟ (12)

- Ανοίξτε την Σχάρα προστασίας του μοτέρ (11) - εικ. 33a.
- Διαχωρίστε το μικροφίλτρο* (12) από την Σχάρα προστασίας του μοτέρ (11) - εικ. 33b.
- Πετάξτε το μικροφίλτρο* (12) σε έναν κάδο απορριμμάτων - εικ. 33c και τοποθετήστε ένα καινούργιο μικροφίλτρο (ΚΩΔ. ZR0046 01).

- Τοποθετήστε το καινούργιο μικροφίλτρο* (12) στην σχάρα προστασίας του μοτέρ (11).
- Τοποθετήστε τις προεξοχές της σχάρα προστασίας του μοτέρ (11) μέσα στις εγκοπές της βάσης του δοχείου σκόνης (7) - εικ. 33d.
- Ασφαλίστε την σχάρα προστασίας του μοτέρ (11) - εικ. 33e.
- Βεβαιωθείτε ότι το μικροφίλτρο* (12) και η σχάρα προστασίας του μοτέρ (11) έχουν τοποθετηθεί σωστά προτού κλείσετε πάλι το καπάκι (8).

ΚΑΘΑΡΙΣΜΟΣ ΤΗΣ ΗΛΕΚΤΡΙΚΗΣ ΣΚΟΥΠΑΣ

- Σκουπίστε την κεντρική μονάδα της συσκευής και τα εξαρτήματα με ένα μαλακό βρεγμένο πανί, και στη συνέχεια στεγνώστε τα.
- Σκουπίστε το καπάκι με ένα στεγνό πανί - εικ. 34.
- Μη χρησιμοποιείτε απορρυπαντικά, διαβρωτικά ή λειαντικά προϊόντα

6. ΕΝΤΟΠΙΣΜΟΣ ΚΑΙ ΕΠΙΣΚΕΥΗ ΒΛΑΒΩΝ

Σημαντικό: Εάν η ηλεκτρική σας σκούπα λειτουργεί λιγότερο καλά και πριν από κάθε έλεγχο, απενεργοποιήστε την πατώντας το κουμπί on/off.

ΕΑΝ Η ΗΛΕΚΤΡΙΚΗ ΣΑΣ ΣΚΟΥΠΑ ΔΕΝ ΛΕΙΤΟΥΡΓΕΙ

- Η συσκευή δεν είναι συνδεδεμένη στο ρεύμα: βεβαιωθείτε ότι η συσκευή είναι σωστά συνδεδεμένη στο ρεύμα.

ΕΑΝ Η ΕΝΤΑΣΗ ΑΝΑΡΡΟΦΗΣΗΣ ΤΗΣ ΗΛΕΚΤΡΙΚΗΣ ΣΑΣ ΣΚΟΥΠΑΣ ΜΕΙΩΘΕΙ ΕΝΤΕΛΩΣ

- Ένα εξάρτημα ή ο εύκαμπτος σωλήνας (19) έχει βουλώσει: ξεβουλώστε το εξάρτημα ή τον εύκαμπτο σωλήνα (19).
- Βεβαιωθείτε ότι το δοχείο σκόνης (13) βρίσκεται στη θέση του και ότι έχει τοποθετηθεί σωστά.
- Το καπάκι δεν έχει κλείσει καλά. βεβαιωθείτε ότι το δοχείο σκόνης (13) έχει τοποθετηθεί σωστά και κλείστε το καπάκι (8).

ΕΑΝ Η ΕΝΤΑΣΗ ΑΝΑΡΡΟΦΗΣΗΣ ΤΗΣ ΗΛΕΚΤΡΙΚΗΣ ΣΚΟΥΠΑΣ ΜΕΙΩΘΕΙ ΑΡΚΕΤΑ, Η Η ΗΛΕΚΤΡΙΚΗ ΣΚΟΥΠΑ ΠΑΡΑΓΕΙ ΘΟΥΡΥΒΟ Η ΣΦΥΡΙΖΕΙ

- Ένα εξάρτημα ή ο εύκαμπτος σωλήνας έχει βουλώσει μερικώς: ξεβουλώστε το εξάρτημα ή τον εύκαμπτο σωλήνα (19).
- Το δοχείο σκόνης είναι γεμάτο: αδειάστε το (ανατρέξτε στο κεφάλαιο ΚΑΘΑΡΙΣΜΟΣ ΚΑΙ ΣΥΝΤΗΡΗΣΗ).
- Το σύστημα φιλτραρίσματος είναι κορεσμένο: καθαρίστε την κασέτα φίλτρου HEPA (14) (ανατρέξτε στο κεφάλαιο ΚΑΘΑΡΙΣΜΟΣ ΚΑΙ ΣΥΝΤΗΡΗΣΗ).

Εάν το πρόβλημα παραμένει, αλλάξτε το σύστημα φιλτραρίσματος (ανατρέξτε στο κεφάλαιο ΚΑΘΑΡΙΣΜΟΣ ΚΑΙ ΣΥΝΤΗΡΗΣΗ).

- Ο ηλεκτρονικός διακόπτης έντασης (3) είναι στη θέση min (ελάχ.): αυξήστε την ένταση με τον ηλεκτρονικό διακόπτη έντασης (εκτός κι αν σκουπίζετε ευαίσθητα υφάσματα).
- Ο μηχανικός διακόπτης έντασης είναι ανοικτός: κλείστε τον μηχανικό διακόπτη έντασης της λαβής:
- Βεβαιωθείτε ότι το δοχείο σκόνης (13) έχει τοποθετηθεί σωστά μέσα στη βάση του δοχείου σκόνης (7).

ΕΑΝ ΤΟ ΚΑΠΑΚΙ ΔΕΝ ΚΛΕΙΝΕΙ

- Βεβαιωθείτε ότι το δοχείο σκόνης (13) έχει τοποθετηθεί σωστά μέσα στη βάση του δοχείου σκόνης (7).

ΕΑΝ ΤΟ ΑΚΡΟΦΥΣΙΟ ΜΕΤΑΚΙΝΕΙΤΑΙ ΜΕ ΔΥΣΚΟΛΙΑ

- Ανοίξτε τον μηχανικό διακόπτη έντασης της λαβής ή μειώστε την ένταση.
- Βεβαιωθείτε ότι η θέση (χωρίς/με βούρτσα) του ακροφυσίου για όλες τις επιφάνειες (22) αντιστοιχεί στην επιφάνεια την οποία σκουπίζετε.

ΕΑΝ ΤΟ ΚΑΛΩΔΙΟ ΔΕΝ ΕΠΙΣΤΡΕΦΕΙ ΕΝΤΕΛΩΣ

- Το καλώδιο καθυστερεί κατά την επιστροφή του στη βάση: τραβήξτε έξω το καλώδιο και πατήστε το πλήκτρο τυλίγματος του καλωδίου (4).

ΕΑΝ Η ΗΛΕΚΤΡΙΚΗ ΣΑΣ ΣΚΟΥΠΑ ΣΤΑΜΑΤΗΣΕΙ ΚΑΤΑ ΤΗ ΔΙΑΡΚΕΙΑ ΤΗΣ ΑΝΑΡΡΟΦΗΣΗΣ

- Τέθηκε σε λειτουργία η θερμική ασφάλεια. Ελέγξτε εάν ο σωλήνας και ο εύκαμπτος σωλήνας έχουν βουλώσει ή εάν η σακούλα και τα φίλτρα είναι κορεσμένα. Αφήστε την ηλεκτρική σκούπα να κρυώσει για 30 λεπτά προτού τη θέσετε πάλι σε λειτουργία.

Εάν το πρόβλημα παραμένει, πηγαίνετε την ηλεκτρική σας σκούπα για έλεγχο στο κοντινότερο εξουσιοδοτημένο κέντρο εξυπηρέτησης της Rowenta. Ανατρέξτε στη λίστα εξουσιοδοτημένων κέντρων εξυπηρέτησης της Rowenta ή επικοινωνήστε με το κέντρο καταναλωτών της Rowenta (δείτε τα στοιχεία επικοινωνίας στην τελευταία σελίδα).

ΕΓΓΥΗΣΗ

- Η παρούσα συσκευή προορίζεται αποκλειστικά για οικιακή χρήση. Σε περίπτωση μη εγκεκριμένης χρήσης ή μη συμβατής με τις οδηγίες χρήσης, η εταιρεία δεν φέρει καμία ευθύνη και η εγγύηση ακυρώνεται.
- Διαβάστε προσεκτικά τις οδηγίες χρήσης πριν χρησιμοποιήσετε για πρώτη φορά τη συσκευή σας: η Rowenta δεν φέρει καμία ευθύνη σε περίπτωση μη τήρησης των οδηγιών αυτών.



7. ΤΑ ΕΞΑΡΤΗΜΑΤΑ*

ΕΞΑΡΤΗΜΑΤΑ*	ΧΡΗΣΗ	ΤΟΠΟΘΕΤΗΣΗ ΤΟΥ ΕΞΑΡΤΗΜΑΤΟΣ	ΣΗΜΕΙΑ ΑΓΟΡΑΣ
Πέλμα επίπλων	Για τον καθαρισμό επίπλων.	Προσαρμόστε το πέλμα επίπλων στο άκρο του σωλήνα.	Εξουσιοδοτημένα κέντρα εξυπηρέτησης της Rowenta (δείτε τη συνημμένη λίστα διευθύνσεων)
Πέλμα με σχισμή με εναλλαγή σε βουρτσάκι	Για να φτάνετε στις γωνίες και τα σημεία δύσκολης πρόσβασης.	Προσαρμόστε το πέλμα με σχισμή με εναλλαγή σε βουρτσάκι στο άκρο της λαβής ή του σωλήνα.	Εξουσιοδοτημένα κέντρα εξυπηρέτησης της Rowenta (δείτε τη συνημμένη λίστα διευθύνσεων)
Πέλμα παρκέτου	Για τις ευαίσθητες επιφάνειες.	Προσαρμόστε το πέλμα παρκέτου στο άκρο του σωλήνα.	Εξουσιοδοτημένα κέντρα εξυπηρέτησης της Rowenta (δείτε τη συνημμένη λίστα διευθύνσεων)
Μικρή βούρτσα Turbo	Για να καθαρίζετε σε βάθος τα υφάσματα των επίπλων.	Προσαρμόστε τη μικρή βούρτσα Turbo στο άκρο του σωλήνα.	Εξουσιοδοτημένα κέντρα εξυπηρέτησης της Rowenta (δείτε τη συνημμένη λίστα διευθύνσεων)
Βούρτσα Turbo	Για να απομακρύνετε τις κλωστές και τις τρίχες ζώων που έχουν κολλήσει πάνω στα χαλιά και τις μοκέτες.	Προσαρμόστε τη βούρτσα Turbo στο άκρο του σωλήνα.	Εξουσιοδοτημένα κέντρα εξυπηρέτησης της Rowenta (δείτε τη συνημμένη λίστα διευθύνσεων)

8. ΠΕΡΙΒΑΛΛΟΝ

• Σύμφωνα με τον ισχύοντα κανονισμό, κάθε συσκευή εκτός χρήσης θα πρέπει να καθίσταται οριστικά άχρηστη: αποσυνδέστε τη συσκευή από το ρεύμα και κόψτε το καλώδιο προτού απορρίψετε τη συσκευή.

• Περιβάλλον: Οδηγία 2002/95/CE.

Ας συμβάλλουμε κι εμείς στην προστασία του περιβάλλοντος!

❗ Η συσκευή σας περιέχει πολλά αξιοποιήσιμα ή ανακυκλώσιμα υλικά.

➡ Παραδώστε τη σε ένα κέντρο διαλογής το οποίο θα αναλάβει την επεξεργασία της.



* Ανάλογα με τα μοντέλα: αφορά σε εξοπλισμό που διατίθεται σε ορισμένα μοντέλα ή σε εξαρτήματα που διατίθενται προαιρετικά.

1. BEZPEČNOSTNÉ POKYNY

Aby bola zabezpečená Vaša bezpečnosť, tento prístroj zodpovedá platným normám a nariadeniam (smernici o nízkom napätí, elektromagnetickej kompatibilite, životnom prostredí, ap.).

PODMIENKY POUŽÍVANIA

- Tento vysávač patrí medzi elektrické prístroje: musí sa používať v normálnych podmienkach.
 - Prístroj používajte a skladujte mimo dosahu detí. Zapnutý prístroj nikdy nenechávajte bez dozoru.
 - Nadstavec ani koniec rúrky nedávajte do blízkosti očí ani uší.
 - **Nevysávajte mokré podlahy, vodu ani kvapaliny bez ohľadu na ich povahu, teplé materiály, veľmi jemné materiály (sadra, cement, popol...), veľké kusy ostrého odpadu (sklo), škodlivé látky (riedidlá, moridlá...), agresívne látky (kyseliny, čistiace prostriedky...), vznetlivé a výbušné látky (na báze benzínu alebo alkoholu).**
 - Prístroj nikdy neponárajte do vody, nelejte naň vodu a neskladujte ho vonku.
 - Prístroj nepoužívajte, ak spadol a je viditeľne poškodený alebo ak nefunguje správne.
- V tomto prípade prístroj neotvárajte, ale zaneste ho do najbližšieho autorizovaného servisného strediska, alebo kontaktujte autorizované servisné stredisko spoločnosti Rowenta.

ELEKTRICKÉ NAPÁJANIE

- Skontrolujte, či napájacie napätie tohto vysávača skutočne zodpovedá napätiu Vašej elektrickej siete: túto informáciu nájdete na spodnej strane vysávača.
- Pri odpájaní prístroja z elektrickej siete ťahajte za zástrčku a prístroj odpojte:
 - okamžite po používaní,
 - pred každou výmenou príslušenstva,
 - pred každým čistením, údržbou alebo výmenou filtra.
- Prístroj nepoužívajte:
 - Ak je kábel poškodený. Navíjač kábla a kábel vysávača je potrebné nechať okamžite vymeniť v autorizovanom servisnom stredisku spoločnosti Rowenta, aby sa predišlo nebezpečenstvu.

OPRAVY

Opravy môžu vykonávať iba odborníci a musia sa používať originálne náhradné diely. Svojpomocná oprava prístroja môže byť pre užívateľa nebezpečná.

2. POPIS

1. a – Horizontálna parkovacia poloha
b – Vertikálna parkovacia poloha
 2. Tlačidlo Zapnúť/Vypnúť
 3. Elektronický regulátor výkonu*
 4. Tlačidlo na navíjanie kábla
 5. Mriežka na výstupe vzduchu
 6. a – Rukoväť na prenos vo vertikálnej polohe
b – Rukoväť na prenos v horizontálnej polohe
c – Držiak na odkladanie závesného remeňa
 7. Priestor pre prachové vrecko
 8. Veko
 9. Nasávací otvor
 10. Páčka na otvorenie veka
 11. Ochranná mriežka motora
 12. Mikrofilter* (ref. číslo ZR0046 01)
 13. Prachová nádoba
 - a – úchopná časť,
 - b – Veko,
 - c – Spony na otvorenie veka nádoby
 - d – Spony na otvorenie kazety filtra HEPA,
 14. Kazeta filtra HEPA (ref. číslo ZR0046 01):
 - a + a bis – Čierny penový filter
 - b – Filter HEPA
 15. Oddeľovač prachu,
 16. Držiak oddeľovača prachu,
 17. Západka držiaka oddeľovača prachu
 18. Príslušenstvo 3 v 1 (ref. číslo ZR0046 01) :
 - a – Čistiaca kefka odlučovača prachu
 - b – Škrabadlo na filter HEPA + príslušenstvo na odistenie oddeľovača prachu
- Štandardné príslušenstvo:
19. Hadica s trúbkou a s mechanickým regulátorom výkonu
 20. Teleskopická rúrka*
 21. Rúrky*
 22. Nástavec pre všetky druhy podláh
 23. Nástavec na parkety*
 24. Úzky nástavec, ktorý je možné zmeniť na malú kefku*
 25. Nástavec na čalúnenie*
 26. Turbokefa*
 27. Malá turbokefa*
 28. Závesný remeň*
 29. Kryty závesného remeňa*

3. PRED PRVÝM POUŽITÍM

VYBALENIE

- Prístroj vybalte, odložte si záručný list a pred prvým použitím vysávača si pozorne prečítajte návod na použitie.

RADY A PREVENTÍVNE OPATRENIA

- Pred každým použitím je potrebné kábel úplne vytiahnuť.
- Dbajte na to, aby sa nezachytil ani neotieral o ostré hrany.
- Ak používate predlžovací kábel, skontrolujte, či je v dobrom stave a či je jeho priemer prispôsobený výkonu Vášho vysávača.
- Tento prístroj je vybavený ochranným systémom, ktorý chráni motor pred prehriatím. V niektorých prípadoch (používanie trúbky na kreslo, sedadla...) sa ochranný systém spustí a prístroj bude vydávať nezvyčajný hluk, ktorý nie je závažný.
- Vysávač pri premiestňovaní neťahajte za kábel, prístroj premiestňujte pomocou rukoväte určenej na prenos.
- Prístroj nedvíhajte za kábel.
- Pri odpájaní prístroja z elektrickej siete nikdy neťahajte za kábel.
- Vysávač nikdy nezapínajte bez prachovej nádoby (13) ani bez kazety filtra HEPA (14): čierny penový filter (14a) a filter HEPA (14b).
- Používajte iba originálne filtre od spoločnosti Rowenta.
- Používajte iba originálne príslušenstvo od spoločnosti Rowenta.
- V prípade, že budete mať problémy pri zaobstarávaní príslušenstva a filtrov pre tento vysávač, obráťte sa na zákaznícky servis spoločnosti Rowenta (kontaktné informácie nájdete na zadnej strane).
- Vysávač po každom použití vypnite a odpojte z elektrickej siete.
- Pred údržbou alebo čistením vysávača vždy vypnite a odpojte z elektrickej siete.
- Tento prístroj nesmú používať osoby (vrátane detí), ktoré majú zníženú fyzickú, sensorickú alebo mentálnu schopnosť, alebo osoby, ktoré nemajú na to skúsenosti alebo vedomosti, okrem prípadov, keď im pri tom pomáha osoba zodpovedná za ich bezpečnosť, dozor alebo osoba, ktorá ich vopred poučí o používaní tohto prístroja. Je vhodné dohliadať na deti, aby ste si boli istí, že sa s týmto prístrojom nehrajú.

4. POUŽÍVANIE

ZMONTOVANIE DIELOV PRÍSTROJA

- Hadicu (19) zasúvajte do nasávacieho otvoru (9), až kým nezapadne - obr. 1.
- Pri vyberaní stlačte svorky na konci hadice a potiahnite ju - obr. 2.
- Ak je vysávač vybavený teleskopickou rúrkou* (20): nastavovacie tlačidlo posuňte dopredu, zvolte si požadovanú dĺžku rúrky a tlačidlo potom pustite, aby sa zaistilo - obr. 3a. Ak nie je vybavený teleskopickou rúrkou, jemným zatočením spojíte dve rúrky* (21) - obr. 3b.
- Na koniec rúrky nasadte príslušenstvo, ktoré Vám vyhovuje:
 - Koberce a kovy: nadstavec (22) použite v polohe, keď je kefa zasunutá - obr. 4.
 - Parkety a hladké podlahy: nadstavec (22) použite v polohe, keď je kefa vysunutá - obr. 4. alebo použite priamo nadstavec na parkety* (23).
 - Zákutia a ťažko prístupné miesta: použite úzku stranu úzkeho nadstavca, ktorý je možné zmeniť na malú kefu* (24).
 - Nábytok: použite kefu úzkeho nadstavca* (24) alebo nadstavec na nábytok* (25).
- Tento prístroj je vybavený závesným remeňom* (28), ktorý Vám umožní nosiť vysávač na pleci.
 - Závesný remeň odistite otočením krytov umiestnených na jednej a druhej strane rukoväte o ¼ otáčky proti smeru hodinových ručičiek v smere šípky - obr. 5a.
 - Pri jeho opätovnom vkladaní postupujte opačným spôsobom: kryty umiestnené na jednej a druhej strane rukoväte otočte o ¼ otáčky v smere hodinových ručičiek (v smere šípky) - obr. 5b, až kým nebudú zaistené a potom závesný remeň vložte do držiaka na odkladanie závesného remeňa (6c).

Pozor!

Dbajte, aby ste dodržali smer montovania (X) uvedený v blízkosti tlačidla Zapnúť/Vypnúť (2).

Pred výmenou príslušenstva vysávač vždy vypnite a odpojte z elektrickej siete.

ZAPOJENIE KÁBLA A ZAPNUTIE PRÍSTROJA

- Kábel úplne vytiahnite, vysávač zapojte do elektrickej siete - obr. 6 a stlačte tlačidlo Zapnúť/Vypnúť (2) - obr. 7.
- Nastavte výkon nasávania:
 - pomocou elektrického regulátora výkonu* (3): výkon nasávania nastavte otáčaním elektronického regulátora*: do polohy max. pri podlahách a do polohy min. pri nábytku a jemných látkach - obr. 8.
 - mechanickým regulátorom výkonu na trúbke: regulačnú klapku otvorte, aby ste manuálne znížili výkon nasávania, napr.: na citlivých povrchoch... - obr. 9.

SKLADOVANIE A PREPRAVA PRÍSTROJA

- Po použití vysávača vypnite stlačením tlačidla Zapnúť/Vypnúť (2) a odpojte ho z elektrickej siete - obr. 10. Kábel navinte stlačením tlačidla na navíjanie kábla (4) - obr. 11.

* Podľa modelu: ide o špecifické príslušenstvo istých modelov alebo o príslušenstvo, ktoré si môžete dokúpiť.

- Nadstavec (22) vložte vo vertikálnej polohe do drážky na spodnej strane prístroja (1b) - obr. 12.
- Nadstavec (22) vložte v horizontálnej polohe do drážky na zadnej strane prístroja (1a) - obr. 13.
- Vďaka rukovätiam určeným na prepravu (6a alebo 6b) alebo vďaka závesnému remeňu* (28) môžete vysávač jednoducho prenášať.

5. ČISTENIE A ÚDRŽBA

Dôležité upozornenie: Pred údržbou alebo čistením vysávač vždy vypnite a odpojte z elektrickej siete.

1. VYPRÁZDNENIE A OČISTENIE PRACHOVEJ NÁDOBY (13) A ČIERNEHO PENOVÉHO FILTRA (14a)

- Hadicu (19) vyberte z nasávacieho otvoru (9) - obr. 2.
- Otvorte veko vysávača (8) - obr. 14.
- Pomocou úchopnej časti (13a) vyberte prachovú nádobu (13) z príslušného priestoru (7) - obr. 15.

1.1. VYPRÁZDNENIE PRACHOVEJ NÁDOBY

Prachovú nádobu (13) vyprázdňte po každom použití.

- Prachovú nádobu otvoríte potiahnutím za sponu na otvorenie prachovej nádoby (13c) - obr. 16.
- Zložte veko (13b) - obr. 17 a nádobu vysypte do odpadového koša - obr. 18a.
- Dbajte na to, aby v nádobe neostal žiaden prach a následne očistite okraj nádoby - obr. 18b.
- Prachovú nádobu (13) znova zatvorte a vložte do príslušného priestoru (7) - obr. 28b.

1.2 ČISTENIE ČIERNEHO PENOVÉHO FILTRA (14a)

Dôležité upozornenie!

Aby sa zabezpečila optimálna výkonnosť vysávača, penový filter (14a) vyperte po každom vyprázdnení prachovej nádoby (13).

- Súčasne potiahnite spony na otvorenie kazety filtra HEPA (13d) - obr. 19a.
- Čierny penový filter (14a) oddelte od filtra HEPA (14b) - obr. 19b.
- Čierny penový filter (14a) vyperte pod čistou tečúcou vodou, vyžmýkajte ho ako špongiu a nechajte schnúť 12 hod. - obr. 29.
- Keď je filter úplne vyschnutý, zložte kazetu filtra HEPA (14): čierny penový filter (14a) a filter HEPA (14b) dajte pod prachovú nádobu (13) - obr. 28a a nádobu potom znova vložte do príslušného priestoru (7) - obr. 28b.





Upozornenie!!

Čierny penový filter (14a) môžete do prístroja vložiť iba vtedy, keď je úplne suchý.

Počas sušenia čierneho penového filtra (14a) môžete do vysávača vložiť náhradný čierny penový filter (14a bis), aby ste vysávač mohli používať.

1.3. ČISTENIE PRACHOVEJ NÁDOBY (13) A ODDEĽOVAČA VZDUCHU A PRACHU (15)

Dôležité upozornenie: Prachovú nádobu (13) a oddeľovač prachu (15) čistíte každý mesiac.

- Prachovú nádobu otvoríte potiahnutím za sponu na otvorenie prachovej nádoby (13c) - obr. 16.
- Zložte veko (13b) - obr. 17 a nádobu vysypte do odpadového koša - obr. 18a.
- Keď ste obsah prachovej nádoby vysypali do odpadového koša - obr. 18a, súčasne potiahnite za otváracie spony (13d) umiestnené na bokoch nádoby a odopnite kazetu filtra HEPA (14) - obr. 19a.
- Vyberte kazetu filtra HEPA (14) - obr. 19b.
- Nádobu znova vložte na miesto a príslušenstvo* (18b) vložte do drážky na západke držiaka oddeľovača prachu (17) - obr. 20.
- Pri otváraní dodržiavajte smer odistenia () - obr. 21.
- Vyberte držiak oddeľovača prachu (16) - obr. 22.
- Oddeľovač prachu (15) najprv odopnite a potom vyberte, pričom dodržiavajte smer odistenia () - obr. 23.
- Prachovú nádobu (13), držiak oddeľovača prachu (16) a oddeľovač prachu (15) potom umyte v čistej alebo saponátovej vode - obr. 24a. Osušte ich pomocou suchej handričky - obr. 24b.
- Po vyschnutí oddeľovač prachu (15) vložte do držiaka oddeľovača prachu (16) a zaistite ho, pričom dodržiavajte smer zaistenia () - obr. 25.
- Namontujte ich na prachovú nádobu (13) - obr. 26.
- Príslušenstvo* (18b) vložte do drážky na západke držiaka oddeľovača prachu (17) - obr. 20.
- Pri zatváraní dodržiavajte smer zaistenia () - obr. 27.
- Kazetu filtra HEPA (14) (čierny penový filter (14a) + filtre HEPA (14b)) pripnite na nádobu - obr. 28a.
- Prachovú nádobu (13) znova zatvorte a vložte do príslušného priestoru (7) - obr. 28b.

2. ČISTENIE FILTRA HEPA (14b)

Vzduch, ktorý dýchame, obsahuje častičky, ktoré môžu mať alergický účinok: larvy a výkaly roztočov, plesne, peľ, výpary a zvieracie zvyšky (chlpy, koža, sliny, moč). Najjemnejšie častičky sa dostanú hlboko do dýchacieho ústrojenstva, kde môžu spôsobiť zápal a ovplyvniť celkovú dýchaciu funkciu.

Filtre HEPA (High Efficiency Particulate Air Filter, teda vysokoúčinné vzduchové filtre) umožňujú zachytávať najjemnejšie častičky. Vďaka filtru HEPA je vzduch vypúšťaný do miestnosti čistejší ako nasávaný vzduch.

* Podľa modelu: ide o špecifické príslušenstvo istých modelov alebo o príslušenstvo, ktoré si môžete dokúpiť.

- Hadicu (19) vyberte z nasávacieho otvoru (9) - obr. 2.
- Otvorte veko vysávača (8).
- Pomocou úchopnej časti (13a) vyberte prachovú nádobu (13) z príslušného priestoru (7) - obr. 15.
- Súčasne potiahnite spony na otvorenie kazety filtra HEPA (13d) - obr. 19a.
- Čierny penový filter (14a) oddelte od filtra HEPA (14b) - obr. 19b.
- Filter HEPA (14b) otočte a vysypte do odpadového koša - obr. 30.
- Následne filter oškrabte pod letnou vodou príslušenstvom* (18b) a potom nechajte filter HEPA 24 hod. schnúť - obr. 31.
- Keď je filter úplne vyschnutý, zložte kazetu filtra HEPA (14): čierny penový filter (14a) a filter HEPA (14b) dajte pod prachovú nádobu (13) - obr. 28a a nádobu potom znova vložte do príslušného priestoru (7) - obr. 28b.
- Dbajte na to, aby bol filter HEPA (14b) pred vkladáním do prístroja úplne suchý.

Upozornenie! Dbajte na to, aby bol filtračný systém správne umiestnený, a až potom prístroj zapnite.

3. VÝMENA FILTRAČNÉHO SYSTÉMU (REF. ČÍSLO ZR0046 01).

- Hadicu (19) vyberte z nasávacieho otvoru (9) - obr. 2.
- Otvorte veko vysávača (8).
- Prachovú nádobu (13) vyberte z príslušného priestoru (7) - obr. 15.

3.1. KAZETA FILTRA HEPA (14)

- Súčasne potiahnite spony na otvorenie kazety filtra HEPA (13d) - obr. 19a.
- Čierny penový filter (14a) oddelte od filtra HEPA (14b) - obr. 19b.
- V prípade, že je kazeta filtra HEPA (14) (čierny penový filter (14a) + filtre HEPA (14b)) poškodená, zahodte ju do odpadového koša - obr. 32 a nahradte ju novou kazetou filtra HEPA (ref. číslo ZR0046 01).
- Zložte kazetu filtra HEPA (14): čierny penový filter (14a) a filter HEPA (14b) dajte pod prachovú nádobu (13) - obr. 28a a nádobu potom vložte do príslušného priestoru (7) - obr. 28b.

3.2. MIKROFILTER (12)

- Otvorte ochrannú mriežku motora (11) - obr. 33a.
- Mikrofilter* (12) oddelte od ochrannej mriežky motora (11) - obr. 33b.
- Mikrofilter* (12) zahodte do odpadového koša - obr. 33c a nahradte ho novým mikrofiltrom (ref. číslo ZR0046 01).
- Nový mikrofilter* (12) založte do ochrannej mriežky motora (11).
- Kolíčky ochrannej mriežky motora (11) vložte do otvorov priestoru pre prachovú nádobu (7) - obr. 33d.
- Zaistite ochrannú mriežku motora (11) - obr. 33e.
- Dbajte na to, aby pred opätovným zatvorením veka (8) bol správne umiestnený mikrofilter* (12) a ochranná mriežka motora (11).

ČISTENIE VYSÁVAČA

- Telo vysávača a príslušenstvo utrite jemnou vlhkomou handričkou a potom ich osušte.
- Veko utrite suchou handričkou - obr. 34.
- Nepoužívajte agresívne ani drsné čistiace prostriedky.

6. ODSTRANOVANIE PORÚCH

Dôležité upozornenie: Keď vysávač správne nefunguje, alebo pred akokoľvek kontrolou, vysávač vypnite stlačením tlačidla Zapnúť/Vypnúť.

AK SA VYSÁVAČ NEDÁ ZAPNÚŤ

- Prístroj nie je zapojený v sieti: skontrolujte, či je prístroj správne zapojený.

AK VYSÁVAČ NEVYSÁVA

- Je upchané príslušenstvo alebo hadica (19): príslušenstvo alebo hadicu (19) vyčistite.
- Skontrolujte, či je prachová nádobu (13) založená a či je správne zložená.
- Veko je nesprávne zatvorené: skontrolujte umiestnenie prachovej nádoby (13) a veko (8) znova zatvorte.

AK VYSÁVAČ SAJE MENEJ, HUČÍ A PÍSKA

- Je čiastočne upchané príslušenstvo alebo hadica: príslušenstvo alebo hadicu (19) vyčistite.
 - Prachová nádobu je plná: vysypte ju (pozri kapitolu ČISTENIE A ÚDRŽBA).
 - Filtračný systém je nasýtený: očistite kazetu filtra HEPA (14) (pozri kapitolu ČISTENIE A ÚDRŽBA).
- Ak problém pretrváva, vymeňte filtračný systém (pozri kapitolu ČISTENIE A ÚDRŽBA).
- Elektronický regulátor výkonu (3) je v polohe min.: zvýšte výkon pomocou elektronického regulátora výkonu (okrem prípadov, keď vysávate jemné látky).

* Podľa modelu: ide o špecifické príslušenstvo istých modelov alebo o príslušenstvo, ktoré si môžete dokúpiť.

- Mechanický regulátor výkonu je otvorený: zatvorte mechanický regulátor výkonu na trubke.
- Skontrolujte, či je prachová nádoba (13) správne umiestnená v príslušnom priestore pre prachovú nádobu (7).

AK SA VEKO NEDÁ ZATVORIŤ

- Skontrolujte, či je prachová nádoba (13) správne umiestnená v príslušnom priestore pre prachovú nádobu (7).

AK SA NADSTAVEC ŤAŽKO POSÚVA

- Otvorte mechanický regulátor výkonu na trubke alebo znížte výkon.
- Skontrolujte, či poloha (kefa zasunutá/kefa vysunutá) nadstavca pre všetky typy podláh (22) skutočne zodpovedá druhu podlahy, ktorú čistíte.

AK SA KÁBEL NEDÁ ÚPLNE NAVIŤ

- Kábel sa pri navíjaní zastavil: kábel znova vytiahnite a stlačte tlačidlo na navíjanie kábla (4).

AK VYSAVAČ PRESTANE FUNGOVAŤ POČAS VYSAVANIA

- Zapol sa tepelný bezpečnostný systém. Skontrolujte, či nie je upchaná rúrka alebo hadica, alebo či nie je saturované vrečko alebo filtre. Vysávač nechajte pred opätovným použitím 30 minút chladnúť.

Ak problém pretrváva, vysávač zaneste do najbližšieho autorizovaného servisného strediska spoločnosti Rowenta.

Pozrite si zoznam autorizovaných servisných stredísk spoločnosti Rowenta alebo sa obráťte na zákaznícky servis spoločnosti Rowenta (kontaktné informácie nájdete na zadnej strane).

ZÁRUKA

- Tento prístroj je vyhradený iba na domáce používanie; v prípade nevhodného používania, alebo používania, ktoré nie je v súlade s návodom na použitie, spoločnosť nenesie žiadnu zodpovednosť a záruka neplatí.
- Pred prvým použitím prístroja si pozorne prečítajte návod na použitie: používanie, ktoré nie je v súlade s návodom na použitie, zba-vuje spoločnosť Rowenta akejkoľvek zodpovednosti.

7. PRÍSLUŠENSTVO*

PRÍSLUŠENSTVO*	POUŽÍVANIE	NASADZOVANIE PRÍSLUŠENSTVA	NÁKUPNÉ MIESTA
Nadstavec na čalúnenie	Na čistenie nábytku.	Na koniec rúrky nasadte nadstavec na čalúnenie.	Autorizované servisné strediská spoločnosti Rowenta (pozri priložený zoznam adries).
Úzky nadstavec, ktorý je možné zmeniť na malú kefku	Pre zákutia a ťažko prístupné miesta.	Na koniec trubky alebo rúrky nasadte úzky nadstavec, ktorý je možné zmeniť na malú kefku.	Autorizované servisné strediská spoločnosti Rowenta (pozri priložený zoznam adries).
Nadstavec na parkety	Pre citlivé typy podláh.	Na koniec rúrky nasadte nadstavec na parkety.	Autorizované servisné strediská spoločnosti Rowenta (pozri priložený zoznam adries).
Malá turbokefa	Na hĺbkové čistenie čalúnenia.	Na koniec rúrky nasadte malú turbokefu.	Autorizované servisné strediská spoločnosti Rowenta (pozri priložený zoznam adries).
Turbokefa	Na odstraňovanie nítí a zvieracích chlpcov z kobercov a kovalov.	Na koniec rúrky nasadte turbokefu.	Autorizované servisné strediská spoločnosti Rowenta (pozri priložený zoznam adries).

8. ŽIVOTNÉ PROSTREDIE

- Akýkoľvek prístroj, ktorý je nepoužiteľný, sa musí rozobrať v súlade s platnými predpismi, aby nebol vôbec použiteľný: prístroj odpojte z elektrickej siete a pred zahodením odrežte kábel.

- Životné prostredie: Smernica 2002/92/ES.

Podieľajme sa na ochrane životného prostredia!

① Tento prístroj obsahuje veľa zhodnotiteľných alebo recyklovateľných materiálov.

➔ Zaneste ho na zberné miesto, ktoré zabezpečí jeho správnu likvidáciu.



Hodnota nameraného hluku činí : 83 dB(A).

1. BEZPEČNOSTNÍ POKYNY

K zajištění bezpečnosti je tento spotřebič ve shodě s platnými normami a předpisy (Směrnice nízkého napětí, elektromagnetická kompatibilita, životní prostředí ...).



PODMÍNKY POUŽITÍ

- Vysavač je elektrický spotřebič: je nutné jej používat v běžných užitných podmínkách.
- Spotřebič používejte a ukládejte mimo dosah dětí. Nikdy spotřebič nenechávejte zapnutý bez dozoru.
- Sací hubici nebo konec trubice nepřidržujte v blízkosti očí nebo uší.
- **Bez ohledu na druh nevysávejte kapaliny, vlhké plochy, vodu, horké nebo velmi jemné látky (sádra, cement, popel ...), velké ostré úlomky (skleněné střepy), škodlivé přípravky (rozpouštědla, odstraňovače nátěrů ...), agresivní látky (kyseliny, čistidla ...), hořlavé a výbušné látky (na bázi benzínu nebo lihu).**
- Spotřebič nikdy neponořujte do vody, nestříkejte na něj vodu a neskladujte ho venku.
- Pokud spotřebič spadne a vykazuje viditelná poškození nebo funkční vady, nepoužívejte ho. V takovém případě spotřebič neotevírejte, ale zašlete ho do nejbližší autorizované opravy nebo se spojte se zákaznickým oddělením Rowenta.

ELEKTRICKÉ NAPÁJENÍ

- Ujistěte se, že napájecí napětí spotřebiče odpovídá napětí Vaší elektroinstalaci: tato informace je uvedena na vysavači.
- Spotřebič odpojte vytažením z elektrické zásuvky:
 - okamžitě po použití,
 - před každou výměnou příslušenství,
 - před každým čištěním, údržbou nebo výměnou filtru.
- Spotřebič nepoužívejte:
 - je-li přívodní šňůra poškozena. Vyvarujte se nebezpečí a v autorizované opravě Rowenta nechte vyměnit celý naviják vysavače i se šňůrou.

OPRAVY

Opravy mohou provádět pouze odborníci s použitím originálních náhradních dílů. Vámi prováděná oprava spotřebiče může uživateli způsobit vážné nebezpečí.

2. POPIS

- a- Vodorovné parkování
b- Svislé parkování
- Pedál zapnout/vypnout
- Elektronický regulátor výkonu*
- Pedál navijáku šňůry
- Výstupní vzduchová mřížka
- a- Svislá přepravní rukojeť
b- Vodorovná přepravní rukojeť
c- Rukojeť na úklid se závěsným popruhem
- Prostor na nádobu na prach
- Kryt
- Otvor saní
- Příklopka otvoru krytu
- Ochranná mřížka motoru
- Mikrofiltr* (ref. ZR0046 01)
- Schránka na prach
 - a- místo pro uchopení,
 - b- kryt,
 - c- klips pro otevření krytu ze schránky,
 - d- klips pro otevření kazety HEPA filtru,
- Kazeta HEPA filtru (ref. ZR0046 01):
 - a + a bis- Černý pěnový filtr,
 - b- HEPA filtr,
- Prachový separátor,
- Držák prachového separátoru,
- Pojistka držáku prachového separátoru
- Příslušenství 3 c 1 (ref. ZR0046 01):
 - a- čisticí štěteček odprašovače
 - b- škrabka HEPA filtru + příslušenství pro uvolnění prachového separátoru

Standardní příslušenství:

- Ohebná hadice s vodící trubicí a mechanickým regulátorem výkonu
- Teleskopická trubice*
- Trubice*
- Sací hubice na všechny druhy podlah
- Sací hubice na parkety*
- Štěrbínová sací hubice s kartáčkovým nástavcem*
- Sací hubice na bytové zařízení*
- Turbokartáč*
- Mini turbokartáč*
- Závěsný popruh *
- Kryt závěsného popruhu*

3. PŘED PRVNÍM POUŽITÍM

VYBALENÍ SPOTŘEBIČE

- Spotřebič vybalte, uschovejte si zaruční list a před prvním použitím si pozorně pročtěte návod k obsluze.

* Podle modelu vysavače: jedná se o vybavení, která mají pouze některé modely, nebo o příslušenství, které je možné přikoupit.

RADY A DOPORUČENÍ

- Před každým použitím musí být přívodní šňůra úplně odvinutá.
- Přesvědčte se aby se přívodní šňůra nezablokovala nebo nepřišla do kontaktu s ostrými hranami.
- Pokud používáte prodlužovací šňůru, ubezpečte se, že je v dokonalém stavu a uzpůsobena výkonu Vašeho vysavače.
- Váš vysavač je vybaven ochranným prvkem zamezujícím přehřátí motoru. V některých případech (při používání hubice na křesla, sedačky...) se ochranný prvek spustí a přístroj může začít vydávat neobvyklý zvuk, jenž nemá žádný vliv na jeho funkci.
- Vysavač netaháme za přívodní šňůru, spotřebič přemísťujte pomocí přepravní rukojeti.
- Spotřebič nikdy nezvedejte za přívodní šňůru.
- Spotřebič nikdy neodpojujte taháním za přívodní šňůru.
- Vysavač nikdy nezapínáte bez schránky na prach (13) ani bez kazety HEPA filtru (14): černý pěnový filtr (14a) a HEPA filtr (14b).
- Používejte pouze originální filtry Rowenta.
- Používejte pouze originální příslušenství Rowenta.
- V případě, že máte potíže se získáním příslušenství a filtrů na tento vysavač, obraťte se na zákaznické oddělení Rowenta (viz údaje na poslední stránce).
- Po každém použití vysavač vypněte a odpojte ze sítě.
- Pokaždé před prováděním údržby nebo čištěním vysavač vypněte a odpojte ze sítě.
- Tento spotřebič nemohou používat osoby se sníženými fyzickými, smyslovými nebo psychickými schopnostmi (včetně dětí) nebo osoby bez zkušeností nebo znalostí nebo jej mohou používat pouze pod dohledem jiné osoby, která zodpovídá za jejich bezpečnost a za předpokladu, že byly seznámeny s jeho bezpečným používáním. Zajistěte dohled nad dětmi, aby si se spotřebičem nehrály.

4. POUŽITÍ

SMONTOVÁNÍ JEDNOTLIVÝCH PRVKŮ SPOTŘEBIČE

- Ohebnou hadici (19) zatlačte do sacího otvoru (9) až zapadne – obr. 1
- Ke zpětnému vytažení stiskněte klipsy na konci trubice a zatáhněte – obr. 2
- Pokud je vysavač vybaven teleskopickou trubicí* (20): zatlačte regulační knoflík směrem dopředu, vytáhněte požadovanou délku trubice a knoflík uvolněte, trubice se zablokuje v požadované poloze – obr. 3a. Jinak obě trubice* (21) projete lehkým pootočením – obr. 3b.
- Na konec trubice připevněte vhodné příslušenství:
 - Na koberce a textilní povrchy: použijte sací hubici (22) v poloze se zasunutým kartáčem – obr. 4.
 - Na parkety a hladké povrchy: použijte sací hubici (22) v poloze s vysunutým kartáčem - obr. 4. nebo použijte přímo sací hubici na parkety* (23).
 - U koutů a obtížně přístupných míst: použijte štěrbinovou sací hubici, kterou lze v ploché poloze doplnit kartáčkem* (24).
 - U nábytku: používejte štěrbinovou sací hubici s kartáčovým nástavcem* (24) nebo sací hubici na bytové zařízení* (25).
- Váš spotřebič je vybavený závěsným popruhem* (28), který umožňuje nosit spotřebič přes rameno.
- Chcete-li popruh uvolnit, vytáhněte krytky z obou stran rukojeti otočením o ¼ otáčky v opačném směru šipky – obr. 5a
- Chcete-li popruh vrátit na místo, proveďte operaci v opačném směru: krytky přemístěte z obou stran rukojeti pootočením o ¼ otáčky ve směru šipky – obr. 5b až k zajišťovacímu bodu, pak popruh uložte na úklidový držák (6c).

Pozor!

Dodržujte směr montáže (X) uvedený u pedálu zapnout/vypnout (2).

Před výměnou příslušenství vysavač vždy vypněte a odpojte ze sítě.

PŘIPOJENÍ PŘÍVODNÍ ŠŤŮRY DO SÍTĚ A UVEDENÍ SPOTŘEBIČE DO PROVOZU

- Šňůru odvíňte v celé délce, vysavač připojte do sítě – obr. 6 a stiskněte pedál zapnout/vypnout (2) – obr. 7.
- Nastavte výkon sání:
 - s elektronickým regulátorem výkonu* (3): výkon sání nastavte otáčením knoflíku elektronického regulátoru*: pro podlahy do maximální polohy a pro nábytek a jemné tkaniny do minimální polohy – obr. 8.
 - s mechanickým regulátorem výkonu vodící trubice: k ručnímu snížení výkonu sání otevřete klapku regulačního kurzu, např.: pro křehké povrchy ... - obr. 9.

ULOŽENÍ A PŘEPRAVA SPOTŘEBIČE

- Po použití vysavače vypněte stisknutím pedálu zapnout/vypnout (2) a odpojte jej ze sítě – obr. 10. Šňůru uklidte stisknutím pedálu navijáku (4) – obr. 11.
- Ve svislé poloze umístěte sací hubici (22) do úklidového prostoru pod spotřebičem (1b) – obr. 12.
- Ve vodorovné poloze umístěte sací hubici (22) do úklidového prostoru za spotřebičem (1a) - obr. 13.
- Vysavač snadno přesunete pomocí přepravních rukojetí (6a nebo 6b) nebo závěsného popruhu* (28).

* Podle modelu vysavače: jedná se o vybavení, která mají pouze některé modely, nebo o příslušenství, které je možné přikoupit.

5. ČIŠTĚNÍ A ÚDRŽBA



Důležité upozornění: Před údržbou nebo čištěním vysavače jej vždy vypněte a odpojte od sítě.

1. VYPRÁZDNĚTE A VYČISTĚTE SCHRÁNKU NA PRACH (13) A ČERNÝ PĚNOVÝ FILTR (14a)

- Vyndejte hadici (19) ze sacího otvoru (9) - obr. 2.
- Otevřete kryt (8) svého vysavače - obr. 14.
- Vyjměte schránku na prach (13) z úložného prostoru (7) pomocí místa pro uchopení (13a) - obr. 15.

1.1 VYPRÁZDNĚTE SCHRÁNKU NA PRACH

Vyprázdněte schránku na prach (13) po každém použití.

- Zatáhněte za klips pro otevření schránky na prach (13c) a otevřete ji – obr. 16.
- Zvedněte kryt (13b) - obr. 17, potom vyprázdněte schránku do popelnice - obr. 18a.
- Zkontrolujte, zda ve schránce není žádný prach a potom otřete okraje schránky - obr. 18b.
- Schránku na prach (13) zase zavřete a dejte ji do úložného prostoru (7) - obr. 28b.

1.2 ČIŠTĚNÍ ČERNÉHO PĚNOVÉHO FILTRU (14a)

Důležité upozornění!

V zájmu optimálního výkonu Vašeho vysavače vyčistěte pěnovku (14a) po každém vyprázdnění schránky na prach (13).

- Zatáhněte současně za klipsy pro otevření kazety HEPA filtru (13d) - obr. 19a.
- Oddělte černý pěnový filtr (14a) od HEPA filtru (14b) - obr. 19b.
- Promyjte černý pěnový filtr (14a) pod proudem čisté tekoucí vody z kohoutku, vymačkejte jej jako houbu na mytí a nechte jej vysušit po dobu 12 h - obr. 29.
- Když je filtr zcela suchý, složte kazetu HEPA filtru (14): černý pěnový filtr (14a) a HEPA filtr (14b) pod schránkou na prach (13) - obr. 28a, potom vraťte schránku do úložného prostoru (7) - obr. 28b.

Pozor!

Černý pěnový filtr (14a) lze vrátit do přístroje, až zcela vyschne.

Během sušení černého pěnového filtru (14a) můžete svůj vysavač používat s náhradním černým pěnovým filtrem: (14a bis).

1. 3. VYČISTĚTE SCHRÁNKU NA PRACH (13) A SEPARÁTOR VZDUCH/PRACH (15)

Důležité upozornění: Schránku na prach (13) a prachový separátor (15) čistěte každý měsíc.

- Zatáhněte za klips pro otevření schránky na prach (13c) a otevřete ji - obr. 16.
- Zvedněte kryt (13b) - obr. 17, potom vyprázdněte schránku do popelnice - obr. 18a.
- Po vyprázdnění prachu ze schránky do popelnice - obr. 18a, uvolněte kazetu HEPA filtru (14), a to současným zatáhnutím za klipsy pro otevření (13d), které se nacházejí po stranách schránky – obr. 19a.
- Vyjměte kazetu HEPA filtru (14) - obr. 19b.
- Otočte schránku a vložte příslušenství* (18b) do otvoru pro pojistku držáku prachového separátoru (17) – obr. 20.
- Otevřete a dodržujte přitom směr pro uvolnění (☞) – obr. 21.
- Vyjměte držák prachového separátoru (16) – obr. 22.
- Uvolněte a potom vyjměte prachový separátor (15), dodržujte přitom směr pro uvolnění (☞) – obr. 23.
- Poté dejte schránku na prach (13), držák prachového separátoru (16) a prachový separátor (15) pod čistou nebo saponátovou vodu – obr. 24a. Otřete je hadříkem – obr. 24b.
- Když jsou suché, vložte a zajistěte prachový separátor (15) na držák prachového separátoru (16), dodržujte přitom směr pro zajištění (☑) – obr. 25.
- Vložte je zpět na schránku na prach (13) – obr. 26.
- Vložte příslušenství * (18b) do otvoru pro pojistku držáku prachového separátoru (17) – obr. 20.
- Uzavřete a dodržujte přitom směr pro zajištění (☑) – obr. 27.
- Zajistěte kazetu HEPA filtru (14) (černý pěnový filtr (14a) + HEPA filtr (14b)) do schránky – obr. 28a.
- Zavřete schránku na prach (13) a vraťte ji na místo uložení (7) – obr. 28b.

2. VYČISTĚTE HEPA FILTR (14b)

Vzduch, který vdechujeme, obsahuje částice, které mohou být alergeny: larvy a výkaly roztočů, plísně, pyl, trus a zbytky zvířat (chlupy, kůže, sliny, moč). Ty nejjemnější částice pronikají do hloubky dýchacího aparátu, kde mohou následně způsobovat zánět a negativně ovlivňovat celkovou dýchací funkci.

Pomocí filtrů HEPA (High Efficiency Particulate Air Filter, tedy vysoce účinné filtry vzduchových částic) lze tyto nejmenší částice zachytit. Díky filtru HEPA je vzduch vypouštěný v místnosti zdravější než vzduch nasávaný.

* Podle modelu vysavače: jedná se o vybavení, která mají pouze některé modely, nebo o příslušenství, které je možné přikoupit.

Důležité upozornění!

Kazetu HEPA filtru (14): černý pěnový filtr (14a) a HEPA filtr (14b) čistěte každý měsíc.



- Vyndejte hadici (19) ze sacího otvoru (9) - obr. 2.
- Otevřete kryt (8) svého vysavače.
- Vyjměte schránku na prach (13) z úložného prostoru (7) pomocí místa pro uchopení (13a) - obr. 15.
- Zatáhněte současně za klipsy pro otevření kazety HEPA filtru (13d) - obr. 19a.
- Oddělte černý pěnový filtr (14a) od HEPA filtru (14b) - obr. 19b.
- Otočte HEPA filtr (14b) a vyklepejte jej do popelnice - obr. 30.
- Dále filtr otřete pomocí příslušenství* (18b) pod vlažnou vodou a potom nechte HEPA filtr vysušit po dobu 24 h - obr. 31.
- Když je filtr zcela suchý, složte kazetu HEPA filtru (14): černý pěnový filtr (14a) a HEPA filtr (14b) pod schránkou na prach (13) - obr. 28a, potom vraťte schránku do úložného prostoru (7) - obr. 28b.
- Dbejte na to, aby byl HEPA filtr (14b) před vrácením do přístroje zcela suchý.

Pozor! Dbejte na to, aby před dalším uvedením přístroje do chodu byl celý filtrační systém ve správné poloze.

3. VYMĚŇTE FILTRAČNÍ SYSTÉM (REF. ZR0046 01)

- Vyndejte hadici (19) ze sacího otvoru (9) - obr. 2.
- Otevřete kryt (8) svého vysavače.
- Vyjměte schránku na prach (13) z úložného prostoru (7) - obr. 15.

3. 1. KAZETA HEPA FILTRU (14)

- Zatáhněte současně za klipsy pro otevření kazety HEPA filtru (13d) - obr. 19a.
- Oddělte černý pěnový filtr (14a) od HEPA filtru (14b) - obr. 19b.
- Jestliže je kazeta HEPA filtru (14) (černý pěnový filtr (14a) a HEPA filtr (14b)) poškozená, vyhodte ji do popelnice - obr. 32 a nahraďte ji novou kazetou HEPA filtru (ref. ZR0046 01).
- Složte kazetu HEPA filtru (14): černý pěnový filtr (14a) a HEPA filtr (14b) pod schránkou na prach (13) - obr. 28a, potom vraťte schránku do úložného prostoru (7) - obr. 28b.

3. 2. MIKROFILTR (12)

- Otevřete ochrannou mřížku motoru (11) - obr. 33a.
- Oddělte mikrofiltr* (12) od ochranné mřížky motoru (11) - obr. 33b.
- Vyhodte mikrofiltr* (12) do popelnice - obr. 33c a nahraďte jej novým mikrofiltrem (REF. ZR0046 01).
- Nový mikrofiltr* (12) umístěte na ochrannou mřížku motoru (11).
- Vložte čepy ochranné mřížky motoru (11) do zářezů v úložném prostoru prachového zásobníku (7) - obr. 33d.
- Zajistěte ochrannou mřížku motoru (11) - obr. 33e.
- Zkontrolujte správnou polohu mikrofiltru* (12) a ochranné mřížky motoru (11), teprve potom opět zavřete kryt (8).

VYČISTĚTE VYSAVAČ

- Tělo vysavače a příslušenství otřete jemným a navlhčeným hadříkem, potom nechte uschnout.
- Kryt otřete suchým hadříkem - obr. 34.
- Nepoužívejte čisticí, agresivní nebo abrazivní prostředky.

6. ODSTRANĚNÍ PORUCHY

Důležité: Pokud vysavač nefunguje jak by měl, před kontrolou jej vypněte stisknutím pedálu zapnout/vypnout.

POKUD VYSAVAČ NELZE UVÉST DO PROVOZU

- Spotřebič není napájený elektrickým proudem: zkontrolujte, zda je správně zapojený v síti.

JESTLIŽE VÁŠ VYSAVAČ NEVYSÁVÁ

- Příslušenství nebo hadice (19) jsou ucpané: uvolněte příslušenství nebo hadici (19).
- Zkontrolujte, zda je nasazena schránka na prach (13) a zda je ve správné poloze.
- Kryt je špatně uzavřený: zkontrolujte nasazení schránky na prach (13) a znovu zavřete kryt (8).

JESTLIŽE VÁŠ VYSAVAČ VYSÁVÁ HŮŘE, JE HLUČNÝ, PÍSKÁ

- Příslušenství nebo hadice jsou částečně ucpané: uvolněte příslušenství nebo hadici (19).
 - Schránka na prach je plná: vyprázdněte ji (viz kapitola ČIŠTĚNÍ A ÚDRŽBA).
 - Filtrační systém je zanesený: vyčistěte kazetu HEPA filtru (14) (viz kapitola ČIŠTĚNÍ A ÚDRŽBA).
- Jestliže problém přetrvává, vyměňte filtrační systém (viz kapitola ČIŠTĚNÍ A ÚDRŽBA).

* Podle modelu vysavače: jedná se o vybavení, která mají pouze některé modely, nebo o příslušenství, které je možné přikoupit.

- Elektronický ovladač výkonu (3) je na minimální poloze: pomocí elektronického ovladače výkonu zvýšte výkon (nikoliv však při vysávání jemných tkanin).
- Je otevřený mechanický ovladač výkonu: zavřete mechanický ovladač výkonu na trubici.
- Zkontrolujte, zda je schránka na prach (13) správně nasazena v úložném prostoru prachového zásobníku (7).

JESTLIŽE NELZE ZAVŘÍT KRYT

- Zkontrolujte, zda je schránka na prach (13) správně nasazena v úložném prostoru prachového zásobníku (7).

JESTLIŽE SE NESNADNO MANIPULUJE SE SACÍM NÁSTAVCEM

- Otevřete mechanický ovladač výkonu na trubici nebo snižte výkon vysavače.
- Zkontrolujte, zda poloha (kartáč zasunutý/kartáč vysunutý) sacího nástavce (22) odpovídá čištěnému povrchu.

JESTLIŽE NELZE NAVINOUT NAPÁJECÍ ŠŤŮRU PO CELÉ DÉLCE

- Napájecí šňůra se navíjí pomalu: vytáhněte ji a stiskněte tlačítko pro navinutí šňůry (4).

POKUD SE VÁŠ VYSAVAČ BĚHEM VYSÁVÁNÍ VYPNE:

- Sepnula se tepelná pojistka. Zkontrolujte, zda trubka a hadice nejsou ucpané a zda sáček a filtry nejsou přeplněné. Před dalším zapnutím vysavače jej nechte 30 minut vychladnout.
- Pokud problém přetrvává, svěřte vysavač nejbližší autorizované opravě Rowenta. Viz seznam autorizovaných opravě Rowenta nebo volejte zákaznické oddělení Rowenta (viz údaje na poslední straně).

ZÁRUKA

- Tento spotřebič je určený výhradně k šetrnému použití jako domácí spotřebič. V případě nevhodného použití nebo použití v rozporu s návodem k obsluze, výrobce nenesе žádnou odpovědnost a záruka zaniká.
- Před prvním použitím si pozorně přečtete návod k obsluze spotřebiče: použití, které je v rozporu s návodem k obsluze, zbavuje Rowentu veškeré odpovědnosti.

7. PŘÍSLUŠENSTVÍ*

PŘÍSLUŠENSTVÍ*	POUŽÍVÁNÍ	NASAZOVÁNÍ PŘÍSLUŠENSTVÍ	NÁKUPNÍ MÍSTA
Sací hubice na bytové zařízení	Na čištění nábytku.	Sací hubici na bytové zařízení nasadíme na konec trubice.	Autorizovaná servisní střediska Rowenta (viz seznam adres níže).
Štěrbinová sací hubice s kartáčovým nástavcem	Na obtížně přístupná místa a kouty.	Štěrbinovou sací trubici s kartáčovým nástavcem nasadíme na vodící trubici nebo trubici.	Autorizovaná servisní střediska Rowenta (viz seznam adres níže).
Sací hubice na parkety	Na křehké povrchy/podlahy.	Sací hubici na parkety nasadíme na konec trubice.	Autorizovaná servisní střediska Rowenta (viz seznam adres níže).
Mini turbokartáček	K hloubkovému čištění čalouněného nábytku.	Mini turbokartáček nasadíme na konec trubice.	Autorizovaná servisní střediska Rowenta (viz seznam adres níže).
Turbokartáček	Na odstraňování vláken a zvířecích chlupů, které ulpěly v kobercích a na textilních površích.	Turbokartáček nasadíme na konec trubice.	Autorizovaná servisní střediska Rowenta (viz seznam adres níže).

8. ŽIVOTNÍ PROSTŘEDÍ

- Ve shodě s platnými předpisy musí být každý spotřebič mimo provoz s konečnou platností znehodnocen: před odstraněním spotřebiče do odpadu odpojme a odřízneme přívodní šňůru.

- Životní prostředí: Směrnice 2002/95/ES.

Podílejme se na ochraně životního prostředí!

① Spotřebič obsahuje řadu recyklovatelných materiálů nebo materiálů, které se dají zhodnotit.

➡ Svěřte spotřebič za účelem zpracování těchto surovin do sběrného střediska.



Hodnota naměřeného hluku činí : 83 dB(A).

* Podle modelu vysavače: jedná se o vybavení, která mají pouze některé modely, nebo o příslušenství, které je možné přikoupit.

1. BIZTONSÁGI TANÁCSOK

Az Ön biztonsága érdekében ez a készülék megfelel a hatályos szabványoknak és szabályozásoknak (kisfeszültségre, elektro-mágneses kompatibilitásra, környezetvédelemre stb. vonatkozó irányelvek).

HASZNÁLATI FELTÉTELEK

- Az Ön porszívója egy elektromos készülék: normál használati feltételek mellett kell használni.
- A készülék gyerekektől távol használandó és tartandó. Soha ne hagyja a készüléket felügyelet nélkül működni.
- Ne tartsa a szívófejet vagy a cső végét szemhez és fülhöz.
- **Ne porszívózzon a készülékkel nedves felületeket, illetve ne szívjon fel vizet és semmilyen más folyadékot, meleg anyagokat, nagyon finom anyagokat (gipszet, cementet, hamut stb.), nagyméretű éles törmelékeket (üveget), káros (oldószereket, marószereket stb.), agresszív (savakat, tisztítószerkeket stb.), gyúlékony vagy robbanékony termékeket (benzin vagy alkohol alapú termékeket).**
- A készüléket soha ne merítse vízbe, ne öntsön vizet a készülékre, és ne tárolja a szabadban.
- Ne használja a készüléket, amennyiben az leesett és látható sérülések jelentkeznek rajta, vagy rendellenes működés tapasztalható. Ebben az esetben ne nyissa ki a készüléket. Küldje el az Önhöz legközelebbi Hivatalos Szervizközpontba, vagy vegye fel a kapcsolatot a Rowenta fogyasztói szolgálatával.

ELEKTROMOS TÁPLÁLÁS

- Ellenőrizze, hogy porszívójának tápfeszültsége (feszültség) megegyezik-e a hálózati feszültséggel: ezeket az információkat a készülék alján találja meg.
- Húzza ki a készülék csatlakozódugaszát:
 - használat után azonnal,
 - minden tartozékcsere előtt,
 - minden tisztítási, karbantartási művelet vagy szűrőcsere előtt.
- Ne használja a készüléket a következő esetekben:
 - ha a tápkábel megsérült. A veszélyek elkerülése érdekében a porszívó tekercselő egységét és a tápkábelt kötelező módon egy hivatalos Rowenta szervizközpontban kell kicseréltetni.

JAVÍTÁSOK

A javításokat kizárólag szakemberek végezhetik, eredeti cserealkatrészek használatával. A készülék saját kezűleg végzett javítása veszélyt jelenthet a porszívó használójára nézve.

2. LEÍRÁS

- | | |
|------------------------------------------|---------------------------------------------------------------------|
| 1. a – Vízszintes parkoló | 15. Porelválasztó, |
| b – Függőleges parkoló | 16. Porelválasztó tartóeleme, |
| 2. Be-/kikapcsoló pedál | 17. Porelválasztó tartóelemének zárja |
| 3. Elektronikus szívóerő szabályozó* | 18. 3 az 1-ben tartozék (ref.: ZR0046 01): |
| 4. Kábeltekercselő pedál | a- ciklon rendszer tisztítókefeje |
| 5. Léghimenet nyílás rácsa | b- HEPA szűrő kaparója + porelválasztó kioldására szolgáló tartozék |
| 6. a – Fogantyú függőleges szállításhoz | |
| b – Fogantyú vízszintes szállításhoz | |
| c – Vállpánt tároló | |
| 7. Portartály rekesz | Standard tartozékok: |
| 8. Fedél | 19. Szívócső fogantyúval és mechanikus szívóerő szabályozóval |
| 9. Szívócső-csatlakozó | 20. Teleszkopos szívócső* |
| 10. Fedélnyitó | 21. Szívócsövek* |
| 11. Motorvédő rács | 22. Univerzális szívófej |
| 12. Mikroszűrő* (ref.: ZR0046 01) | 23. Parkettafej* |
| 13. Porgyűjtő | 24. Kefévé alakítható résszívó* |
| a- Fogantyú rész, | 25. Kárpitfej* |
| b- fedél, | 26. Turbókefe* |
| c- a porgyűjtő és nyitókapcsai | 27. Mini turbókefe* |
| d- a HEPA szűrőkazetta nyitókapcsai, | 28. Vállpánt* |
| 14. HEPA szűrőkazetta (ref.: ZR0046 01): | 29. Vállpánt fedőlap* |
| a + a bis - Fekete habszűrő | |
| b- HEPA szűrő | |

* Modelltől függően: bizonyos modellekre jellemző felszerelések, vagy opcióként kapható tartozékok.

3. ELSŐ HASZNÁLAT ELŐTT

KICSOMAGOLÁS

• Csomagolja ki a készüléket, őrizze meg a garancia lapot, és a készülék első használata előtt olvassa el figyelmesen a használati útmutatót.

TANÁCSOK ÉS ÓVINTÉZKEDÉSK

- Minden használat előtt tekerje le teljesen a tápkábelt.
- Ne csipje be, es ne helyezze éles tárgyakra, hogy ne sérülhessen.
- Ha elektromos hosszabítót használ, bizonyosodjon meg arról, hogy az tökéletes állapotban van, és a porszívónak megfelelő vastagsággal rendelkezik.
- A porszívó hővédelemmel van ellátva, amely megakadályozza a motor túlmelegedését. Bizonyos esetekben (a markolat használata fotelon, széken stb.) a hővédelem bekapcsol és a készülék szokatlan zajt bocsájthat ki, amely azonban nem utal károsodásra.
- Ne mozgassa a porszívót a tápkábelnél húzva. Mozgatáshoz használja a szállítófogantyút.
- Ne emelje fel a készüléket a tápkábelnél fogva.
- Soha ne húzza ki a készülék csatlakozódugaszát a tápkábelnél fogva.
- Soha ne üzemeltesse a porszívót a porgyűjtő (13) vagy a HEPA szűrőkazetta (14) nélkül: fekete habszűrő (14a) és HEPA szűrő (14b).
- Kizárólag eredeti Rowenta szűrőket használjon.
- Kizárólag eredeti Rowenta tartozékokat használjon.
- Amennyiben nehézségekbe ütközik a tartozékok vagy szűrők beszerzését illetően, vegye fel a kapcsolatot a Rowenta ügyfélszolgálatlal (az adatokat lásd az utolsó oldalon).
- Minden használat után kapcsolja ki a készüléket, és húzza ki a csatlakozódugaszt.
- Karbantartás vagy tisztítás előtt mindig kapcsolja ki a készüléket és húzza ki a csatlakozódugaszt az aljzatból.
- Tilos a készülék használata olyan személyek által (beleértve a gyerekeket is), akiknek fizikai, érzékelési vagy szellemi képességeik korlátozottak, valamint olyan személyek által, akik nem rendelkeznek a készülék használatára vonatkozó gyakorlattal vagy ismeretekkel. Kivételt képeznek azok a személyek, akik egy, a biztonságukért felelős személy által vannak felügyelve, vagy akikkel ez a személy előzetesen ismertette a készülék használatára vonatkozó utasításokat. Ajánlott a gyerekek felügyelete, annak érdekében, hogy ne játsszanak a készülékkel.

4. HASZNÁLAT

A KÉSZÜLÉK ALKOTÓELEMEINEK ÖSSZESZERELÉSE

- Nyomja kattanásig a szívócsövet (19) a szívócső csatlakozóba (9) (1. ábra).
- Eltávolításhoz nyomja meg a szívócső végén található két kapcsolót (2. ábra).
- Ha porszívója teleszkópos szívócsővel* (20) van felszerelve: nyomja a szabályozógombot előre, húzza ki a csövet tetszőleges hosszúságúra, majd rögzítéshez engedje el a gombot (3a ábra). Ellenkező esetben illessze össze a két csövet kissé forgatva* (21) (3b ábra).
- Helyezze fel a megfelelő tartozékot a cső végére:
 - Szőnyegekhez és padlószőnyegekhez: a szívófejet (22) behúzott kefével használja (4. ábra).
 - Parkettához és sima padlókhöz: a szívófejet (22) kinyomott kefe pozícióban használja (4. ábra), vagy használja a parkettafejet* (23).
 - Sarkokhoz és nehezen hozzáférhető helyekhez: használja a kefével alakítható résszívót* (24) lapos szívófej pozícióban.
 - Bútorokhoz: használja az alakítható résszívó keféjét* (24) vagy a kárpitfejet* (25).
- Készüléke vállpánttal van felszerelve* (28), melynek segítségével vállára akaszthatja a porszívót.
- A vállpánt kivételéhez távolítsa el a fedőlapokat a fogantyú mindkét oldaláról, majd forgassa el egy negyed fordulattal, a nyállal elmentéses irányba (5a ábra).
- Visszahelyezéshez végezze el a műveletet fordítva: helyezze vissza a fedőlapokat a fogantyú mindkét oldalára, majd forgassa el egy negyed fordulattal, a nyállal jelzett irányba (5b ábra), zárásig, majd helyezze vissza a vállpántot a tartójába (6c).

Figyelem!

Tartsa be a felszerelési irányt (X), amely a be-/kikapcsoló pedál (2) mellett van feltüntetve.

A tartozékok cseréje előtt mindig kapcsolja ki a porszívót és húzza ki a csatlakozódugaszt a hálózati aljzatból.

A TÁPKÁBEL CSATLAKOZTATÁSA ÉS A KÉSZÜLÉK BEKAPCSOLÁSA

- Tekerje le teljesen a kábelt, dugja a csatlakozódugaszt az aljzatba (6. ábra), majd nyomja meg a ki-/bekapcsoló pedált (2) (7. ábra).
- Állítsa be a szívóerőt:
 - az elektronikus szívóerő szabályozóval* (3): a szívóerő beállításához forgassa az elektronikus szívóerő szabályozó* gombját: maximum állás felé padló esetén és minimum állás felé bútorok és érzékeny szövetek esetén (8. ábra).
 - a fogantyú mechanikus szívóerő szabályozójával: a szívóerő kézi csökkentéséhez nyissa ki a szabályozótólóka fedelét, pl.: érzékeny felületeken stb. (9. ábra).

A KÉSZÜLÉK TÁROLÁSA ÉS SZÁLLÍTÁSA

- Használat után a be-/kikapcsoló pedál (2) megnyomásával kapcsolja ki a porszívót és húzza ki a csatlakozódugaszt a hálózati aljzatból

* Modellől függően: bizonyos modellekre jellemző felszerelések, vagy opcióként kapható tartozékok.

- (10. ábra). A kábeltekerceselő pedál (4) megnyomásával tekerje fel a tápkábelt (11. ábra).
- A szívófejet helyezze a készülék alján található tárolórekeszbe (1b) (12. ábra), függőleges pozícióba (22).
- A szívófejet helyezze a készülék hátán található tárolórekeszbe (1a) (13. ábra), vízszintes pozícióba (22).
- A porszívó könnyedén szállítható a fogantyúk (6a vagy 6b) és a vállpánt* (28) segítségével.

5. TISZTÍTÁS ÉS KARBANTARTÁS

Fontos: Karbantartás vagy tisztítás előtt mindig kapcsolja ki a készüléket, és húzza ki a csatlakozódugaszt az aljzatból.

1. A PORGYŰJTŐ (13) ÉS A FEKETE HABSZŰRŐ (14a) KIÜRÍTÉSE ÉS TISZTÍTÁSA

- Távolítsa el a szívócsövet (19) a szívócső csatlakozóból (9) (2. ábra).
- Nyissa fel a porszívó fedelét (8) (14. ábra).
- Távolítsa el a porgyűjtőt (13) a rekeszből (7) a fogantyú rész (13a) segítségével (15. ábra).

1.1. A PORGYŰJTŐ KIÜRÍTÉSE

Minden használat után ürítse ki a porgyűjtőt (13).

- A porgyűjtő kinyitásához húzza meg a nyitókapcsot (13c) (16. ábra).
- Távolítsa el a fedelet (13b) (17. ábra), majd egy szemeteskuka fölött ürítse ki a gyűjtőt (18a ábra).
- Bizonyosodjon meg arról, hogy a gyűjtőben nem maradt por, majd törölje meg a gyűjtő szélét (18b ábra).
- Zárja vissza a porgyűjtőt (13), majd helyezze vissza a rekeszbe (7) (28b ábra).

1.2 A FEKETE HABSZŰRŐ (14a) TISZTÍTÁSA

Fontos!
Porszívója teljesítményének optimalizálása érdekében mossa meg a habszűrőt (14a) a porgyűjtő (13) minden kiürítése után.

- Húzza meg egyszerre a HEPA szűrőkazetta nyitókapcsait (13d) (19a ábra).
- Válassza szét a fekete habszűrőt (14a) és a HEPA szűrőt (14b) (19b ábra).
- Mossa meg a fekete habszűrőt (14a) tiszta folyó víz alatt, csavarja ki, mint egy szivacsot, és hagyja száradni 12 órán keresztül (29. ábra).
- Miután teljesen megszáradt, illessze össze a HEPA szűrőkazettát (14): a fekete habszűrőt (14a) és a HEPA szűrőt (14b) a porgyűjtő (13) alá (28a ábra), majd helyezze vissza a gyűjtőt a rekeszbe (7) (28b ábra).





Figyelem!

A habszűrőt (14a) kizárólag teljesen száraz állapotban helyezze vissza a készülékbe.

A fekete habszűrő (14a) száradása alatt is a készülékét a csere fekete habszűrő (14a bis) segítségével használhatja.

1.3. A PORGYŰJTŐ (13) ÉS A LEVEGŐ-/PORELVÁLASZTÓ (15) TISZTÍTÁSA

Fontos: Havonta egyszer tisztítsa meg a porgyűjtőt (13) és a porelválasztót (15).

- A porgyűjtő kinyitásához húzza meg a nyitókapcsot (13c) (16. ábra).
- Távolítsa el a fedelet (13b) (17. ábra), majd egy szemeteskuka fölött ürítse ki a gyűjtőt (18a ábra).
- Miután egy szemeteskuka fölött kiürítette a port a gyűjtőből (18a ábra), oldja ki a HEPA szűrőkazettát (14). Ehhez húzza meg egyszerre a gyűjtő szélein található nyitókapcsokat (13d) (19a ábra).
- Távolítsa el a HEPA szűrőkazettát (14) (19b ábra).
- Fordítsa meg a gyűjtőt és tegye a tartozékot* (18b) a porelválasztó tartóelemének zárján (17) található nyílásba (20. ábra).
- Nyissa ki, a nyitási irány betartásával () (21. ábra).
- Távolítsa el a porelválasztó tartóelemét (16) (22. ábra).
- Oldja ki, majd távolítsa el a porelválasztót (15) betartva a nyitási irányt () (23. ábra).
- A porgyűjtőt (13), a porelválasztó tartóelemét (16), valamint a porelválasztót (15) tartsa tiszta folyó víz alá, vagy tegye mosogató-szeres vízbe (24a ábra). Egy törölrüha segítségével törölje ezeket szárazra (24b ábra).
- Az alkatrészek megszáradását követően helyezze vissza, majd rögzítse a porelválasztót (15) a porelválasztó tartóelemére (16), a zárási irány () betartásával (25. ábra).
- Helyezze vissza ezeket a porgyűjtőre (13) (26. ábra).
- Tegye a tartozékot* (18b) a porelválasztó tartóelemének zárján található (17) nyílásba (20. ábra).
- Zárja vissza, a zárási irány betartásával () (27. ábra).
- Kattintsa a HEPA szűrőkazettát (14) (fekete habszűrő (14a) + HEPA szűrő (14b)) a gyűjtőbe (28a ábra).
- Zárja vissza a porgyűjtőt (13), majd helyezze vissza a rekeszbe (7) (28b ábra).

* Modelltől függően: bizonyos modellekre jellemző felszerelések, vagy opcióként kapható tartozékok.

2. A HEPA SZŰRŐ (14b) TISZTÍTÁSA

Az általunk beszívott levegő számos allergén részecskét tartalmazhat: poratka lárvákat és ürüléküket, penészgombákat, polleneket, füstöt és az állati eredetű allergénforrásokat (szőr, hám, nyál, vizelet). A rendkívül apró méretű részecskék mélyen behatolnak a légzőkészülékbe, ahol gyulladást okozhatnak, és rossz hatással lehetnek a légzési folyamatra egészére.

A HEPA szűrők (High Efficiency Particulate Air Filter - Magas hatékonyságú levegőrészecske szűrő) segítségével a rendkívül apró részecskék is visszatartatók. A HEPA szűrőnek köszönhetően a kiáramló levegő lényegesen tisztább, mint a beszívott levegő.

Fontos!

Havonta egyszer tisztítsa meg a HEPA szűrőkazettát (14): fekete habszűrőt (14a) és HEPA szűrőt (14b).

- Távolítsa el a szívócsövet (19) a szívócső csatlakozóból (9) (2. ábra).
- Nyissa fel a porszívó fedelét (8).
- Távolítsa el a porgyűjtőt (13) a rekeszből (7) a fogantyú rész (13a) segítségével (15. ábra).
- Húzza meg egyszerre a HEPA szűrőkazetta nyitókapcsait (13d) (19a ábra).
- Válassza szét a fekete habszűrőt (14a) és a HEPA szűrőt (14b) (19b ábra).
- Fordítsa meg a HEPA szűrőt (14b), és ütögesse ki egy szemeteszkuka fölött (30. ábra).
- Ez után langyos vízszög alatt kaparja le a szűrőt a tartozékkal* (18b), majd 24 órán keresztül hagyja száradni a HEPA szűrőt (31. ábra).
- Miután teljesen megszáradt, illesse össze a HEPA szűrőkazettát (14): a fekete habszűrőt (14a) és a HEPA szűrőt (14b) a porgyűjtő (13) alá (28a ábra), majd helyezze vissza a gyűjtőt a rekeszbe (7) (28b ábra).
- Ügyeljen arra, hogy a HEPA szűrő (14) legyen teljesen száraz, mielőtt visszahelyezné a készülékbe.

Figyelem! A készülék bekapcsolása előtt, ellenőrizze, hogy a teljes szűrőrendszer a helyén van.

3. A SZŰRŐRENDSZER CSERÉJE (REF.: ZR0046 01)

- Távolítsa el a szívócsövet (19) a szívócső csatlakozóból (9) (2. ábra).
- Nyissa fel a porszívó fedelét (8).
- Távolítsa el a porgyűjtőt (13) a rekeszből (7) (15. ábra).

3.1. HEPA SZŰRŐKAZETTA (14)

- Húzza meg egyszerre a HEPA szűrőkazetta nyitókapcsait (13d) (19a ábra).
- Válassza szét a fekete habszűrőt (14a) és a HEPA szűrőt (14b) (19b ábra).
- Ha a HEPA szűrőkazetta (14) (fekete habszűrő (14a) és HEPA szűrő (14b)) sérült, dobja a szemeteszkukába (32. ábra), és cserélje ki egy új HEPA szűrőkazettára (ref.: ZR0046 01).
- Illesse a HEPA szűrőkazettát (fekete habszűrő (14a) és HEPA szűrő (14b)) a porgyűjtő (13) alá (28a ábra), majd helyezze vissza a gyűjtőt a rekeszbe (7) (28b ábra).

3.2. MIKROSZŰRŐ (12)

- Nyissa fel a motorvédő rácsot (11) (33a ábra).
- Válassza le a mikroszűrőt* (12) a motorvédő rácsról (11) (33b ábra).
- Dobja a mikroszűrőt* (12) egy szemeteszkukába (33c ábra), és cserélje ki egy új mikroszűrővel (ref.: ZR0046 01).
- Helyezze az új mikroszűrőt* (12) a motorvédő rácsra (11).
- A motorvédő rács (11) kiálló részeit helyezze a portartály rekeszén (7) kialakított nyílásokba (33d ábra).
- Zárja le a motorvédő rácsot (11) (33e ábra).
- A fedél (8) visszazárása előtt bizonyosodjon meg a mikroszűrő* (12) és a motorvédő rács (11) megfelelő elhelyezkedéséről.

A PORSZÍVÓ TISZTÍTÁSA

- A készülék falát és a tartozékokat törölje le egy puha és nedves törlőruhával, majd szárítsa meg ezeket.
- A fedelet törölje meg egy száraz törlőruhával (34. ábra).
- Ne használjon tisztítószereket, agresszív vagy súroló hatású termékeket.

6. HIBAEHÁRÍTÁS

Fontos: Amint a porszívó kevésbé jól működik, bármilyen ellenőrzés előtt, kapcsolja ki a készüléket a be-/kikapcsoló pedál megnyomásával.

HA A PORSZÍVÓ NEM KAPCSOL BE

- A készülék nem kap áramot: ellenőrizze, hogy a készülék csatlakoztatva van-e az elektromos hálózatra.

HA A PORSZÍVÓ NEM SZÍV

- Egy tartozék vagy a szívócső (19) el van dugulva: tisztítsa ki a tartozékokat vagy a szívócsövet (19).
- Ellenőrizze, hogy a porgyűjtő (13) a helyén van-e, és megfelelően össze van-e illesztve.
- A fedél nincs megfelelően lezárva: ellenőrizze a porgyűjtő (13) elhelyezését, és zárja le újból a fedelet (8).

* Modellől függően: bizonyos modellekre jellemző felszerelések, vagy opcióként kapható tartozékok.

HA A PORSZÍVÓ KEVÉSBÉ JÓL SZÍV, ZAJT AD KI, SÍPOL

- Egy tartozék vagy a szívócső részlegesen el van dugulva: tisztítsa ki a tartozékot vagy a szívócsövet (19).
- A porgyűjtő megtelt: ürítse ki (lásd a TISZTÍTÁS ÉS KARBANTARTÁS fejezetet).
- A szűrőrendszer megtelt: tisztítsa meg a HEPA szűrőkazettát (14) (lásd a TISZTÍTÁS ÉS KARBANTARTÁS fejezetet). Ha a probléma továbbra is fennáll, cserélje ki a szűrőrendszert (lásd a TISZTÍTÁS ÉS KARBANTARTÁS fejezetet).
- Az elektronikus szívóerő szabályozó (3) minimum pozícióban van: növelje a szívóerőt az elektronikus szívóerő szabályozóval (kivéve, ha érzékeny szöveteket porszívóz).
- A mechanikus szívóerő szabályozó nyitva van: zárja be a fogantyú mechanikus szívóerő szabályozóját.
- Ellenőrizze, hogy a porgyűjtő (13) megfelelően van elhelyezve a porgyűjtő rekeszében (7).

HA A FEDELET NEM LEHET LEZÁRNI

- Ellenőrizze, hogy a porgyűjtő (13) megfelelően van elhelyezve a porgyűjtő rekeszében (7).

HA A SZÍVÓFEJ MOZGATÁSA NEHÉZKES

- Nyissa ki a fogantyú mechanikus szívóerő szabályozóját, vagy csökkentse a szívóerőt.
- Ellenőrizze, hogy az univerzális szívófej (22) pozíciója (behúzott/kitolt kefe) megfelel-e a tisztított felületnek.

HA A TÁPKÁBEL NEM HÚZÓDIK BE TELJESEN

- A tápkábel lelassult a behúzás során: húzza ki a kábelt, és nyomja meg a kábelcsévlő pedált (4).

HA PORSZÍVÁS KÖZBEN A PORSZÍVÓ LEÁLL

A hővédelem működésbe lépett. Ellenőrizze, hogy a cső és a flexibilis cső nincsenek-e eltömődve, vagy a zsák és a szűrők nem teltek-e meg. A porszívó újbóli bekapcsolása előtt hagyja hűlni 30 percig. Amennyiben a probléma nem szűnik meg, juttassa el porszívóját a legközelebbi hivatalos Rowenta szervizközpontba. Tekintse meg a hivatalos Rowenta szervizközpontok listáját, vagy vegye fel a kapcsolatot a Rowenta ügyfélszolgálatl.

GARANCIA

Ez a készülék kizárólag háztartásbeli, otthoni használatra alkalmas. Nem megfelelő, vagy a használati útmutató utasításait be nem tartó használat esetén a gyártó cég semmilyen felelősséget nem vállal, a garancia pedig érvényét veszti.

A készülék első használata előtt figyelmesen olvassa el a használati útmutatót. A használati utasításban leírtaktól eltérő használat mindenemű felelősség alól mentesíti a Rowenta céget.

7. A TARTOZÉKOK*

TARTOZÉKOK*	HASZNÁLAT	A TARTOZÉKOK LEADÁSA	FELVÁSÁRLÁSI HELY
Kárpitfej	Bútorok tisztításához.	Helyezze a kárpitfejet a cső végére.	Hivatalos Rowenta szervizközpontok (a címek listáját lásd mellékelve).
Kefévé alakítható résszívó	Sarkokhoz és nehezen hozzáférhető helyekhez.	Helyezze a kefévé alakítható résszívót a fogantyú vagy a cső végére.	Hivatalos Rowenta szervizközpontok (a címek listáját lásd mellékelve).
Parkettafej	Kényes felületekhez.	Helyezze a parkettafejet a cső végére.	Hivatalos Rowenta szervizközpontok (a címek listáját lásd mellékelve).
Mini turbókefe	A kárpitok alapos tisztításához.	Helyezze a mini turbókefét a cső végére.	Hivatalos Rowenta szervizközpontok (a címek listáját lásd mellékelve).
Turbókefe	A szőnyegbe és padlószőnyegbe ragadt haj és állati szőr eltávolításához.	Helyezze a turbókefét a cső végére.	Hivatalos Rowenta szervizközpontok (a címek listáját lásd mellékelve).

8. KÖRNYEZETVÉDELEM

• A hatályos szabályozások értelmében, minden használaton kívül helyezett készüléket teljesen használhatatlanná kell tenni: húzza ki a csatlakozódugaszt az aljzatból és kiselejtezés előtt vágja el a tápkábelt.

• Környezetvédelem: 2002/95/EK irányelv.

Vegyünk részt a környezetvédelemben!

① Az Ön készüléke számos értékesíthető vagy újrahasznosítható anyagot tartalmaz.

➔ Kérjük adja le az erre a célra kijelölt gyűjtőhelyen, hogy a megfelelő módon semmisítsék meg.



Zajszint: 83 dB(A)

1. ZALECENIA BEZPIECZEŃSTWA

Dla Państwa bezpieczeństwa, urządzenie to spełnia wymogi obowiązujących norm i przepisów (Dyrektywy Niskonapięciowe, przepisy z zakresu kompatybilności elektromagnetycznej, normy środowiskowe...).

WARUNKI UŻYTKOWANIA

- Odkurzacze ten jest urządzeniem elektrycznym: musi być użytkowany w normalnych warunkach użytkowania.
 - Używać i przechowywać urządzenie z dala od dzieci. Zabronione jest użytkowanie urządzenia bez nadzoru.
 - Nie zbliżać pochłaniacza ani końcówki ssącej do oczu i uszu.
 - **Nie odkurzać powierzchni zmoczonych wodą ani jakimkolwiek innym płynem, nie wciągać substancji gorących, bardzo drobnych (gips, cement, popiół...), dużych ostrych odpadów (szkło), produktów szkodliwych (rozpuszczalniki, środki trawiące...), korozyjnych (kwasy, środki czyszczące...), łatwopalnych i wybuchowych (na bazie benzyny lub alkoholu).**
 - Nigdy nie zanurzać urządzenia w wodzie, nie oblewać wodą ani nie wystawiać na zewnątrz.
 - Nie używać urządzenia, jeśli spadło i posiada widoczne znaki uszkodzenia lub funkcjonuje nieprawidłowo.
- W takim przypadku nie należy otwierać urządzenia, lecz przesłać je do najbliższego Autoryzowanego Punktu Serwisowego lub skontaktować się z działem obsługi klienta firmy Rowenta.

ZASILANIE ELEKTRYCZNE

- Sprawdzić, czy napięcie użytkowe (voltaż) odkurzacza odpowiada napięciu w Państwa instalacji elektrycznej: informacja ta znajduje się na spodzie odkurzacza.
- Odłączyć urządzenie wyciągając wtyczkę:
 - natychmiast po użyciu,
 - przed każdą zmianą akcesoriów,
 - przed każdym czyszczeniem, konserwacją lub zmianą filtra.
- Nie wolno używać urządzenia, jeśli:
 - jeśli przewód jest uszkodzony. Ze względów bezpieczeństwa przewód zasilający odkurzacza wraz z bębniem zwijarki muszą zawsze zostać wymienione wyłącznie przez Autoryzowany Punkt Serwisowy Rowenta.

NAPRAWY

Naprawy mogą być wykonywane jedynie przez specjalistów i z wykorzystaniem oryginalnych części zamiennych. Naprawy na własną rękę mogą stwarzać zagrożenie dla użytkownika.

2. OPIS

1. a – Podpora do stawiania w poziomie
b – Podpora do stawiania w pionie
 2. Przycisk Start/Stop
 3. Elektroniczny regulator mocy*
 4. Przycisk zwijania przewodu
 5. Kratka wylotu powietrza
 6. a- Rączka do przenoszenia pionowego
b- Rączka do przemieszczania poziomego
c- Uchwyt schowka paska
 7. Komora zbiornika kurzu
 8. Pokrywa
 9. Otwór wlotowy odkurzacza
 10. Zatrząsk otwarcia pokrywy
 11. Kratka osłaniająca silnik
 12. Mikrofiltr* (nr ref. ZR0046 01)
 13. Pojemnik na kurz
 - a- Uchwyt
 - b- Pokrywa
 - c- Zatrząsk otwierania pokrywy pojemnika
 - d- Zatrząsk otwierania kasety z filtrem HEPA
 14. Kasetka z filtrem HEPA (nr ZR0046 01):
 - a + a bis - Czarny filtr piankowy
 - b- Filtr HEPA
 15. Separator kurzu
 16. Podstawka separatora kurzu
 17. Zamek podstawki separatora kurzu
 18. Przyrząd 3 w 1 (nr ZR0046 01):
 - a- Szczotka do czyszczenia cyklonu
 - b- Skrobak do filtra HEPA + przyrząd do otwierania separatora kurzu
- Standardowe akcesoria:
19. Wąż z uchwytem i mechanicznym regulatorem siły ssania
 20. Rura teleskopowa*
 21. Rury*
 22. Końcówka ssąca do każdego rodzaju podłoża
 23. Końcówka ssąca do parkietu*
 24. Ssawko-szczotka szczelinowa*
 25. Końcówka ssąca do mebli*
 26. Turbo-szczotka*
 27. Mini turbo-szczotka*
 28. Pas do przenoszenia*
 29. Schowek na pas*

3. PRZED PIERWSZYM UŻYCIEM

ROZPAKOWANIE

- Rozpakować urządzenie, zachować kwit gwarancyjny i przeczytać uważnie instrukcję obsługi przed pierwszym użyciem urządzenia.

* Zależnie od modelu: dotyczy wyposażenia specjalnego niektórych modeli lub akcesoriów dostępnych opcjonalnie.

PORADY I ZALECENIA

- Przed każdym użyciem, przewód powinien być całkowicie rozwinięty.
- Unikać klinowania przewodu i przeciągania go po ostrych krawędziach.
- Jeżeli używa się przedłużacza elektrycznego, należy upewnić się, że jest on w bardzo dobrym stanie i że jest on odpowiedni dla mocy odkurzacza.
- Odkurzacze posiada zabezpieczenie przeciwdziałające przegrzaniu silnika. W niektórych przypadkach (używanie uchwyty rury ssącej do odkurzania foteli, siedzeń...) włącza się zabezpieczenie i urządzenie może wydawać nietypowy dźwięk, który nie oznacza problemu w funkcjonowaniu.
- Nie przemieszczać odkurzacza ciągnąc za przewód, urządzenie powinno być przemieszczane za pomocą ręczki transportowej.
- Nie używać przewodu w celu podnoszenia odkurzacza.
- Nigdy nie odłączać urządzenia ciągnąc za przewód zasilający.
- Nigdy nie należy włączać odkurzacza bez pojemnika na kurz (13) lub bez kasety z filtrem HEPA (14): czarny filtr piankowy (14a) i filtr HEPA (14b).
- Należy używać wyłącznie oryginalnych filtrów Rowenta.
- Używać wyłącznie oryginalnych akcesoriów Rowenta.
- W razie problemów z dostępnością akcesoriów i filtrów dla tego odkurzacza, należy skontaktować się punktem obsługi klienta Rowenty (patrz dane teleadresowe na ostatniej stronie).
- Po każdym użyciu wyłączać odkurzacze i odłączać przewód zasilający.
- Zawsze wyłączać odkurzacze i odłączać przewód zasilający przed zabiegami konserwacyjnymi i czyszczeniem.
- Urządzenie to nie powinno być używane przez osoby (w tym przez dzieci), których zdolności fizyczne, sensoryczne lub umysłowe są ograniczone, ani przez osoby nie posiadające odpowiedniego doświadczenia lub wiedzy, chyba że osoba odpowiedzialna za ich bezpieczeństwo nadzoruje ich czynności związane z używaniem urządzenia lub udzieliła im wcześniej wskazówek dotyczących jego obsługi. Należy dopilnować, aby dzieci nie wykorzystywały urządzenia do zabawy.

4. UŻYTKOWANIE

MONTAŻ ELEMENTÓW URZĄDZENIA

- Włożyć wąż (19) do otworu odkurzacza (9) aż do momentu usłyszenia kliknięcia - rys.1.
- Aby go wyciągnąć, należy nacisnąć na zatrzask na końcówce węża, a następnie pociągnąć - rys.2.
- Jeśli odkurzacze wyposażony jest w rurę teleskopową* (20): przesunąć do przodu przycisk regulacji, wyciągnąć rurę na żadaną długość, następnie zwolnić przycisk, aby zablokować rurę - rys.3a. Można również złożyć dwie rury* (21), wkręcając lekko jedną w drugą - rys. 3b.
- Nałożyć na koniec rury odpowiednią końcówkę:
 - Do dywanów i wykładzin: używać końcówki ssącej (22) ze schowanymi szczotkami - rys.4.
 - Do parkietów i gładkich powierzchni: używać końcówki ssącej (22) z wysuniętymi szczotkami - rys.4. lub końcówki ssącej do parkietu* (23).
 - Do kątów i trudno dostępnych miejsc: używać szczotki ssawko-szczelinowej* (24) w pozycji płaskiej.
 - Do mebli: używać szczotki końcówki szczelinowej* (24) lub końcówki do mebli* (25).
- Urządzenie wyposażone jest w pas* (28), umożliwiający zawieszenie urządzenia na ramieniu.
 - Aby odblokować pas, wyciągnąć zaślepki po obydwu stronach ręczki obracając o 1/4 obrotu w kierunku przeciwnym do kierunku wskazanego strzałką - rys.5a.
 - Aby włożyć pas z powrotem, operację należy wykonać odwrotnie: włożyć zaślepki po obydwu stronach ręczki przekręcając o 1/4 obrotu w kierunku wskazanym przez strzałkę - rys.5b, aż do momentu zablokowania, następnie umieścić pas w schowku (6c).

Uwaga!

Należy przestrzegać kierunku montażu () pokazanego przy przycisku start/stop (2).
Przed zmianą akcesoriów należy zawsze wyłączyć i odłączyć odkurzacze od sieci.

PODŁĄCZENIE PRZEWODU I URUCHOMIENIE URZĄDZENIA

- Rozwinąć całkowicie przewód, podłączyć odkurzacze - rys.6. i nacisnąć przycisk Start/Stop (2) - rys.7.
- Ustawić siłę ssania:
 - przy użyciu elektronicznego regulatora siły ssania* (3): przekręcić pokrętkę regulatora elektronicznego* w celu ustawienia siły ssania: w pozycję „max” w przypadku podłóg, a w pozycję „min” w przypadku mebli i delikatnych tkanin - rys.8.
 - przy użyciu mechanicznego regulatora siły ssania na uchwycie węża: otworzyć zastawkę regulacyjną, aby zmniejszyć ręcznie siłę ssania, np. przy powierzchniach delikatnych... - rys.9.

SKŁADANIE I PRZEMIESZCZANIE URZĄDZENIA

- Po użyciu, wyłączyć odkurzacze naciskając przycisk Start/Stop (2) i odłączyć go - rys.10. Zwinąć przewód naciskając przycisk związca przewodu (4) - rys.11.
- W pozycji pionowej, umieścić ssawkę (22) w schowku na spodzie odkurzacza (1b) - rys.12.
- W pozycji poziomej, umieścić ssawkę (22) w schowku z tyłu urządzenia (1a) - rys.13.
- Przemieszczanie odkurzacza ułatwione jest dzięki ręczkom transportowym (6a lub 6b) i dzięki pasowi do przenoszenia* (28).

* Zależnie od modelu: dotyczy wyposażenia specjalnego niektórych modeli lub akcesoriów dostępnych opcjonalnie.

5. CZYSZCZENIE I KONSERWACJA

Ważne: Przed czyszczeniem i czynnościami konserwacyjnymi wyłącz odkurzacz i wyjmij wtyczkę z gniazdka.

1. OPRÓŻNIJ I WYCZYŚĆ POJEMNIK NA KURZ (13) I CZARNY FILTR PIANKOWY (14a)

- Wyjmij wąż (19) z otworu zasysania (9) - rys. 2.
- Otwórz pokrywę (8) odkurzacza - rys.14.
- Trzymając pojemnik na kurz (13) za uchwyt (13a), wyjmij go z komory (7) - rys. 15.

1.1. OPRÓŻNIJ POJEMNIK NA KURZ

Po każdym użyciu opróżnij pojemnik na kurz

- Aby otworzyć, pociągnij za zatrzask otwierania pojemnika na kurz (13c) - rys. 16.
- Zdejmij pokrywę (13b) - rys. 17 i opróżnij pojemnik nad kubłem na śmieci - rys. 18a.
- Upewnij się, że w pojemniku nie ma już kurzu i wytrzyj brzeg pojemnika - rys.18b.
- Zamknij pojemnik na kurz (13) i włóż go do komory (7) - rys.28b.

1.2 CZYSZCZENIE CZARNEGO FILTRA PIANKOWEGO (14a)

Ważne!

Aby zoptymalizować działanie odkurzacza, po każdym opróżnieniu pojemnika na kurz (13) należy umyć wkład piankowy (14a).

- Pociągnij jednocześnie za zatrzaski otwierania kasety z filtrem HEPA (13d) - rys. 19a.
- Oddziel czarny filtr piankowy (14a) od filtra HEPA (14b) - rys. 19b.
- Czarny filtr piankowy (14a) umyj pod bieżącą wodą, wyciśnij jak gąbkę i susz przez 12 h - rys. 29.
- Gdy całkowicie wyschnie, złóż kasetę z filtrem HEPA (14): czarny filtr piankowy (14a) i filtr HEPA (14b) należy umieścić pod pojemnikiem na kurz (13) - rys. 28a a następnie włożyć pojemnik do komory (7) - rys. 28b.





Uwaga!

Czarny filtr piankowy (14a) należy włożyć do urządzenia dopiero wtedy, gdy będzie całkowicie suchy.

W czasie suszenia czarnego filtra piankowego (14a) odkurzacza można używać zakładając zastępczy czarny filtr piankowy (14a bis).

1.3. WYCZYŚĆ POJEMNIK NA KURZ (13) I SEPARATOR POWIETRZA/KURZU (15)

Ważne: Czyszczenie pojemnika na kurz (13) i separatora kurzu (15) należy wykonywać raz na miesiąc.

- Aby otworzyć, pociągnij zatrzask otwierania pojemnika na kurz (13c) - rys. 16.
- Zdejmij pokrywę (13b) - rys. 17 i opróżnij pojemnik nad kubłem na śmieci - rys. 18a.
- Po wysypaniu nad kubłem na śmieci kurzu z pojemnika - rys. 18a, otwórz zatrzaski kasety z filtrem HEPA (14) jednocześnie pociągając zatrzaski otwierania (13d) na rogach pojemnika - rys. 19a.
- Zdejmij kasetę z filtrem HEPA (14) - rys. 19b.
- Odwróć pojemnik i włóż przyrząd* (18b) do otworu zamka podstawki separatora kurzu (17) - rys. 20.
- Otwórz zgodnie z kierunkiem otwierania () - rys. 21.
- Zdejmij podstawkę separatora kurzu (16) - rys. 22.
- Otwórz zatrzaski, a następnie zdejmij separator kurzu (15) zgodnie z kierunkiem otwierania () - rys. 23.
- Następnie przemyj w wodzie (czystej lub z dodatkiem detergentu) pojemnik na kurz (13), podstawkę separatora kurzu (16) i separator kurzu (15) - rys. 24a. Wytrzyj szmatką - rys. 24b.
- Po osuszeniu załóż z powrotem i zatrzasknij separator kurzu (15) na podstawie separatora kurzu (16) zgodnie z kierunkiem zamykania () - rys. 25.
- Załóż elementy na pojemnik na kurz (13) - rys. 26.
- Umieść przyrząd* (18b) w otworze zamka podstawki separatora kurzu (17) - rys. 20.
- Zamknij zgodnie z kierunkiem zamykania () - rys.27.
- Zatrzasknij kasetę z filtrem HEPA (14) (czarny filtr piankowy (14a) + filtr HEPA (14b)) w pojemniku - rys. 28a.
- Zamknij pojemnik na kurz (13) i włóż go do komory (7) - rys. 28b.

2. WYCZYŚĆ FILTR HEPA (14b)

Powietrze, którym oddychamy zawiera cząsteczki mogące być alergenami: larwy i odchody roztoczy, pleśnie, pyłki, wyziewy i odpady zwierzęce (sierść, skóra, ślina, mocz). Najmniejsze cząsteczki wnikają głęboko do układu oddechowego, w którym mogą wywoływać stany zapalne i zakłócać całość funkcji oddechowych.

Filtry HEPA (High Efficiency Particulate Air Filter, to znaczy wysokowydajne filtry do cząstek powietrza) umożliwiają zatrzymanie najmniejszych cząstek. Dzięki filtrowi HEPA, powietrze wydostające się na zewnątrz jest zdrowsze niż zasysane powietrze.

Ważne!

Czyszczenie kasety z filtrem HEPA (14) - czarny filtr piankowy (14a) i filtr HEPA (14b) - należy wykonywać raz na miesiąc.

* Zależnie od modelu: dotyczy wyposażenia specjalnego niektórych modeli lub akcesoriów dostępnych opcjonalnie.

- Wyjmij wąż (19) z otworu zasysania (9) - rys. 2.
 - Otwórz pokrywę (8) odkurzacza.
 - Trzymając pojemnik na kurz (13) za uchwyt (13a), wyjmij go z komory (7) - rys. 15.
 - Pociągnij jednocześnie za zatrzaski otwierania kasety z filtrem HEPA (13d) - rys. 19a.
 - Oddziel czarny filtr piankowy (14a) od filtra HEPA (14b) - rys. 19b.
 - Odwróć filtr HEPA (14b) i wytrzep go nad kubłem na śmieci - rys. 30.
 - Wyczyść filtr pod strumieniem letniej wody używając przyrządu* (18b). Zostaw filtr HEPA na 24 h, aby wyszechnąć - rys. 31.
 - Gdy całkowicie wyschnie, złóż kasetę z filtrem HEPA (14): czarny filtr piankowy (14a) i filtr HEPA (14b) należy umieścić pod pojemnikiem na kurz (13) - rys. 28a, a następnie włożyć pojemnik do komory (7) - rys. 28b.
- Przed zamontowaniem filtra HEPA (14b) w urządzeniu upewnij się, że jest on już całkowicie suchy.

Uwaga! Przed włączeniem urządzenia upewnij się, że cały system filtracji został poprawnie zainstalowany.

3. WYMIENIĆ SYSTEM FILTRACJI (NR ZR0046 01)

- Wyjmij wąż (19) z otworu zasysania (9) - rys. 2.
- Otwórz pokrywę (8) odkurzacza.
- Wyjmij pojemnik na kurz (13) z komory (7) - rys. 15.

3.1. KASETA FILTRA HEPA (14)

- Pociągnij jednocześnie za zatrzaski otwierania kasety z filtrem HEPA (13d) - rys. 19a.
- Oddziel czarny filtr piankowy (14a) od filtra HEPA (14b) - rys. 19b.
- Jeżeli kaseata z filtrem HEPA (14) (czarny filtr piankowy (14a) i filtr HEPA (14b)) jest uszkodzona, należy wyrzucić ją do kosza - rys. 32 i wymienić na nową kasetę z filtrem HEPA (nr ZR0046 01).
- Złóż kasetę z filtrem HEPA (14): czarny filtr piankowy (14a) i filtr HEPA (14b) należy umieścić pod pojemnikiem na kurz (13) - rys. 28a, a następnie włożyć pojemnik do komory (7) - rys. 28b.

3.2. MIKROFILTR (12)

- Otwórz kratkę zabezpieczającą silnik (11) - rys. 33a.
- Wyjmij mikrofiltr* (12) z kratki zabezpieczającej silnik (11) - rys. 33b.
- Wyrzuć mikrofiltr* (12) do kosza - rys. 33c i wymień go na nowy mikrofiltr (NR ZR0046 01).
- Włóż nowy mikrofiltr* (12) do kratki zabezpieczającej silnik (11).
- Wsuń występy kratki zabezpieczającej silnik (11) w rowki w komorze pojemnika na kurz (7) - rys. 33d.
- Zablokuj kratkę zabezpieczającą silnik (11) - rys. 33e.
- Przed zamknięciem pokrywki (8) upewnij się, że mikrofiltr* (12) i kratka zabezpieczająca silnik (11) są założone w odpowiedniej pozycji.

WYCZYŚĆ ODKURZACZ

- Przetrzyj obudowę urządzenia i wszystkie akcesoria miękką wilgotną szmatką, a następnie wysusz.
- Pokrywę przetrzyj suchą szmatką - rys. 34.
- Nie używaj detergentów, produktów żrących lub ściernych.

6. ROZWIĄZYWANIE PROBLEMÓW

Ważne: Gdy odkurzaczy nie funkcjonuje prawidłowo, zawsze przed sprawdzeniem przyczyn należy go wyłączyć naciskając przycisk Start/Stop.

JEŚLI ODKURZACZ NIEWŁĄCZA SIĘ

- Urządzenie nie jest zasilane: sprawdź, czy urządzenie jest poprawnie podłączone.

JEŻELI ODKURZACZ NIE ZASYSZA

- Zatkany wąż (19) lub jedna ze ssawek: udrożnij ssawkę lub wąż (19).
- Sprawdź, czy w odkurzaczu znajduje się pojemnik na kurz (13) i czy jest on dobrze złożony.
- Niedomknięta pokrywa: sprawdź, czy w odkurzaczu znajduje się pojemnik na kurz (13) i domknij pokrywę (8).

JEŻELI ODKURZACZ DZIAŁA MNIEJ SKUTECZNIE, HAŁASUJE LUB GWIŹDŹE

- Częściowo zatkany wąż (19) lub jedna ze ssawek: udrożnij ssawkę lub wąż (19).
- Pojemnik na kurz jest pełny: opróżnij pojemnik (patrz rozdział CZYSZCZENIE I KONSERWACJA).
- Zapchany system filtrowania: wyczyść kasetę z filtrem HEPA (14) (patrz rozdział CZYSZCZENIE I KONSERWACJA). Jeżeli problem nie ustępuje, wymień system filtrujący (patrz rozdział CZYSZCZENIE I KONSERWACJA).
- Elektroniczny regulator mocy (3) ustawiony w pozycji min: zwiększ moc elektronicznym regulatorem mocy (chyba, że odkurzane są delikatne tkaniny).
- Mechaniczny regulator mocy jest otwarty: zamknij mechaniczny regulator mocy w rękojeści.

* Zależnie od modelu: dotyczy wyposażenia specjalnego niektórych modeli lub akcesoriów dostępnych opcjonalnie.

- Sprawdź, czy pojemnik na kurz (13) jest dobrze zainstalowany w komorze pojemnika na kurz (7).

JEŻELI NIE ZAMYKA SIĘ POKRYWA

- Sprawdź, czy pojemnik na kurz (13) jest dobrze zainstalowany w komorze pojemnika na kurz (7).

JEŻELI TRUDNO JEST PRZEMIEŚCIĆ SSAWKĘ

- Otwórz mechaniczny regulator mocy w rękojeści lub zmniejsz moc.
- Sprawdź czy ustawienia (szczotka wsunięta/szczotka wysunięta) ssawki uniwersalnej (22) odpowiada rodzajowi odkurzonej powierzchni.

JEŻELI PRZEWÓD NIE CHOWA SIĘ DO KOŃCA

- W czasie zwijania się przewód zwalnia: należy wysunąć przewód i nacisnąć pedał zwijania przewodu (4).

JEŚLI ODKURZACZ WYŁĄCZY SIĘ PODCZAS ODKURZANIA

- Włączyło się zabezpieczenie termiczne. Sprawdzić, czy rura i wąż nie są zapchane oraz czy worek i filtry nie są przepełnione. Zanim ponownie uruchomi się urządzenie, powinno ono stygnąć przez 30 minut.

Jeśli problem nadal występuje, należy oddać odkurzać do najbliższego Autoryzowanego Punktu Serwisowego Rowenta.

Należy zapoznać się z listą Autoryzowanych Punktów Serwisowych lub skontaktować z biurem obsługi klienta Rowenta.

GWARANCJA

- Urządzenie jest przeznaczone wyłącznie do użytku domowego i w gospodarstwie domowym; w przypadku użytkowania niewłaściwego lub niezgodnego z zaleceniami instrukcji obsługi, Rowenta uchyla się od odpowiedzialności i następuje utrata gwarancji.
- Przed pierwszym użyciem urządzenia należy uważnie przeczytać instrukcję obsługi: użytkowanie niezgodne z zaleceniami instrukcji obsługi powoduje uchylenie się firmy Rowenta od wszelkiej odpowiedzialności.

7. AKCESORIA*

AKCESORIA*	ZASTOSOWANIE	SPOSÓB ZAKŁADANIA AKCESORIUM	MIEJSCE ZAKUPU
Końcówka ssąca do mebli	Do odkurzania mebli.	Nałożyć na koniec rury końcówkę ssącą do mebli.	Autoryzowane Punkty Serwisowe Rowenta (patrz załączona lista adresów).
Ssawko-szczotka szczelinowa	Do kątów i trudno dostępnych miejsc.	Nałożyć ssawko-szczotkę szczelinową na koniec rury lub na uchwyt węża.	Autoryzowane Punkty Serwisowe Rowenta (patrz załączona lista adresów).
Końcówka ssąca do parkietu	Do delikatnego podłoża.	Nałożyć na koniec rury końcówkę ssącą do parkietu.	Autoryzowane Punkty Serwisowe Rowenta (patrz załączona lista adresów).
Mini turbo-szczotka	Do gruntownego odkurzania obić mebli.	Nałożyć na koniec rury mini turbo-szczotkę.	Autoryzowane Punkty Serwisowe Rowenta (patrz załączona lista adresów).
Turbo-szczotka	Do usuwania włókien i sierści zwierząt wbitych w dywany i wykładziny.	Nałożyć na koniec rury turbo-szczotkę.	Autoryzowane Punkty Serwisowe Rowenta (patrz załączona lista adresów).

8. OCHRONA ŚRODOWISKA

- Zgodnie z obowiązującymi przepisami, wszelkie urządzenia, które wyszły z użytku muszą być obowiązkowo oddane w stanie nie nadającym się do użytku: odłączyć i odciąć przewód przed wyrzuceniem urządzenia.

- Ochrona środowiska: Dyrektywa 2002/95/CE.

Bierzmy czynny udział w ochronie środowiska!

① Urządzenie to zbudowane jest z licznych materiałów nadających się do powtórnego wykorzystania lub recyklingu.

➡ Należy oddać je do punktu zbiórki odpadów w celu jego przetworzenia.



1. СЪВЕТИ ЗА БЕЗОПАСНОСТ

За вашата безопасност този уред съответства на стандартите и на действащата нормативна уредба (Нисковолтова директива, Директива за електромагнитна съвместимост, Директива за опазване на околната среда и др.).

УСЛОВИЯ ЗА УПОТРЕБА

- Вашата прахосмукачка е електрически уред: трябва да бъде използвана съобразно нормалните условия за употреба.
- Използвайте и прибирайте уреда на недостъпно за деца място. Никога не оставяйте уреда да работи без надзор.
- Не дръжте приставката или края на тръбата близо до очите или ушите.
- **Не засмуквайте мокри повърхности, вода или каквито и да е течности, топли вещества или ултрафини частици (гипс, цимент, пепел и др.), големи остри отпадъци (стъкло), вредни препарати (разтворители, препарати за почистване на метални повърхности и др.), агресивни препарати (киселини, почистващи препарати и др.), запалими или експлозивни вещества (на бензинова или алкохолна основа).**
- Никога не потапяйте уреда във вода, не го поливайте с вода и не го оставяйте на открито.
- Не използвайте уреда, ако е паднал и забележите повреда или не работи правилно. В този случай не отваряйте уреда, а го изпратете в най-близкия одобрен сервиз или се свържете с отдел „Клиенти“ на Rowenta.

ЕЛЕКТРИЧЕСКО ЗАХРАНВАНЕ

- Проверете дали напрежението (волтажа) на прахосмукачката отговаря на електрическата ви инсталация: ще намерите тази информация на долната част на уреда.
- Изключете уреда от захранването, като извадите щепсела от контакта:
 - веднага след употреба,
 - преди всяка смяна на приставка,
 - преди всяко почистване, поддръжка или смяна на филтър.
- Не използвайте уреда:
 - ако кабелът е повреден. За да избегнете всякакъв риск, макарата за навиване на кабела и самият кабел на прахосмукачката задължително трябва да бъдат сменени от одобрен от Rowenta сервиз.

РЕМОНТ

Всякакви ремонти трябва да бъдат извършени от специалисти с оригинални резервни части. Самостоятелният ремонт може да представлява опасност за потребителя.

2. ОПИСАНИЕ

- а – Горизонтално поставяне
б – Вертикално поставяне
 - Педал за включване/изключване
 - Електронен регулатор на мощността*
 - Педал за навиване на захранващия кабел
 - Решетка на отвора за въздушната струя
 - а – Дръжка за пренасяне във вертикално положение
б – Дръжка за пренасяне в хоризонтално положение
с – Поставка за прибиране на ремъка
 - Камера за контейнера за прах
 - Капак
 - Отвор за засмукване
 - а – Вдлъбнатина за отваряне на капака
б – Детектор за наличие на торба
 - Защитна решетка на мотора
 - Микрофилтър* (ном. ZR0046 01)
 - Контейнер за прах
 - а – Зона за хващане,
 - б – капак,
 - с – клипсове за отваряне на капака на контейнера
 - д – клипсове за отваряне на касетъчния филтър HEPA,
 - Касетъчен филтър HEPA* (ном. ZR0046 01):
 - а + а bis – Черен дунапренен филтър
 - б – Филтър HEPA
 - Сепаратор за прах,
 - Носач на сепаратора за прах,
 - Заклучващ механизъм на носача на сепаратора за прах
 - Приставка 3 в 1 (ном. ZR0046 01):
 - а – четчица за почистване на циклонния филтър
 - б – шпатулка за филтър HEPA + аксесоар за отключване на сепаратора за прах
- Стандартни приставки:
- Гъвкава тръба с накрайник и механичен регулатор на мощността
 - Телескопична тръба*
 - Тръби*
 - Приставка за всякакви подове
 - Приставка за паркет*
 - Приставка с тесен отвор, която може да се превърне в четка*
 - Приставка за мебели*
 - Турбочетка*
 - Мини турбочетка*
 - Ремък*
 - Капачета на ремъка*

* В зависимост от модела: става дума за специално оборудване на някои модели или за приставки, които се предлагат като опция.

3. ПРЕДИ ПЪРВАТА УПОТРЕБА

РАЗОПАКОВАНЕ

• Разопакувайте уреда, запазете гаранционния талон и прочетете внимателно ръководството за употреба преди първата употреба на уреда.

СЪВЕТИ И ПРЕДПАЗНИ МЕРКИ

- Преди всяка употреба хранващият кабел трябва да бъде напълно развит.
- Не го застъпвайте и не го оставяйте да лежи върху остри ръбове.
- Ако използвате електрически удължител, се уверете, че е в отлично състояние и че хранващото напрежение отговаря на мощността на прахосмукачката.
- Прахосмукачката е оборудвана със защитен механизъм, предотвратяващ прегряването на мотора. В някои случаи (използване на крайника върху фотьойли, кресла и др.) се задейства защитният механизъм и уредът може да произведе необичаен шум, който не представлява опасност.
- Не местете прахосмукачката, като дърпате за кабела, а като хващате дръжката за преместване.
- Не използвайте кабела, за да повдигате уреда.
- Никога не дърпайте кабела, за да изключите уреда от мрежата.
- Никога не работете с прахосмукачката, ако не са поставени контейнерът за прах (13) или касетъчният филтър HEPA (14), състоящ се от черен дунапенен филтър (14a) и филтър HEPA (14b).
- Използвайте само оригинални филтри на Rowenta.
- Използвайте само оригинални приставки на Rowenta.
- В случай че срещнете трудности при намирането на приставки и филтри за тази прахосмукачка, се свържете с отдел „Клиенти“ на Rowenta (вижте адресите и телефонните номера на последната страница).
- Спирайте и изключвайте прахосмукачката от хранването след всяка употреба.
- Винаги спирайте и изключвайте прахосмукачката от хранването преди поддръжка или почистване.
- Уредът не е предвиден да бъде използван от лица (включително от деца), чиито физически, сетивни или умствени способности са ограничени, или лица без опит и знания освен ако отговорно за тяхната безопасност лице наблюдава и дава предварителни указания относно използването на уреда. Наглеждайте децата, за да се уверите, че не играят с уреда.

4. УПОТРЕБА

СГЛОБЯВАНЕ НА ЧАСТИТЕ НА УРЕДА

- Поставете гъвкавата тръба (19) в отвора за засмукване (9) и натиснете, докато чуete щракване - фиг. 1.
- За да я извадите, натиснете клипсовете на гъвкавия крайник и издърпайте - фиг. 2.
- Ако прахосмукачката е оборудвана с телескопична тръба* (20): избутайте бутона за регулиране напред, издърпайте до желаната дължина на тръбата и след това отпуснете бутона, за да я блокирате - фиг. 3a. В противен случай сглобете двете тръби* (21), като завъртите леко - фиг. 3b.
- Поставете подходящата приставка на тръбата:
 - За килими и мокети: използвайте приставката (22) с прибрана четка - фиг. 4.
 - За паркет и гладки подове: използвайте приставката (22) с извадена четка - фиг. 4.
- или директно използвайте приставката за паркет* (23).
- За ъгли и труднодостъпни места: използвайте превръщащата се в четка приставка с тесен отвор* (24) без четка.
- За мебели: използвайте четката на приставката с тесен отвор* (24) или приставката за мебели* (25).
- Вашият уред е оборудван с ремък* (28), който ви позволява да го носите през рамо.
 - За да освободите ремъка, отстранете капачетата от двете страни на дръжката, като завъртите на четвърт оборот в посока, обратна на указаната със стрелка - фиг. 5a.
 - За да го върнете на мястото му, извършете операцията в обратен ред: поставете капачетата от двете страни на дръжката, като завъртите на четвърт оборот в указаната със стрелка посока - фиг. 5b до фиксиране и след това поставете ремъка на мястото му (6c).

Внимание!

Спазвайте посоката на сглобяване (X), указана до педала за включване/изключване (2).

Винаги спирайте и изключвайте прахосмукачката от хранването преди смяна на приставка.

ВКЛЮЧВАНЕ НА КАБЕЛА В ЗАХРАНВАНЕТО И ПУСКАНЕ НА УРЕДА

- Развийте напълно кабела, включете прахосмукачката в хранването - фиг. 6 и натиснете педала за включване/изключване (2) - фиг. 7.
- Регулирайте засмукващата мощност:
 - с електронния регулатор на мощността* (3): завъртете бутона на електронния регулатор*, за да регулирате засмукващата мощност: на позиция максимум за подове и на позиция минимум за мебели и фини тъкани - фиг. 8.

* В зависимост от модела: става дума за специално оборудване на някои модели или за приставки, които се предлагат като опция.

- с механичния регулатор на мощността на крайника: отворете подвижния капак на курсора за регулиране, за да намалите ръчно засмукващата мощност, напр. : върху фини повърхности - фиг. 9.



ПРИБИРАНЕ И ПРЕНАСЯНЕ НА УРЕДА

- След употреба спрете прахосмукачката, като натиснете педала за включване/изключване (2) и я изключете от захранването - фиг. 10. Приберете кабела, като натиснете педала за навиване на кабела (4) - фиг. 11.
- Във вертикално положение поставете приставката (22) в отделението ѝ за прибиране под уреда (1b) - фиг. 12.
- В хоризонтално положение поставете приставката (22) в отделението ѝ в задната част на уреда (1b) - фиг. 13.
- Пренасяйте лесно уреда благодарение на дръжките за пренасяне (6a или 6b) или на ремъка* (28).

5. ПОЧИСТВАНЕ И ПОДДРЪЖКА

Внимание! Винаги спирайте и изключвайте прахосмукачката от захранването преди поддръжка или почистване.

1. ИЗПРАЗВАНЕ И ПОЧИСТВАНЕ НА КОНТЕЙНЕРА ЗА ПРАХ (13) И ЧЕРНИЯ ДУНАПРЕНЕН ФИЛТЪР (14a)

- Извадете гъвкавата тръба (19) от отвора за засмукване (9) – фиг. 2.
- Отворете капака на прахосмукачката (8) – фиг. 14.
- Извадете контейнера за прах (13) от мястото му (7), като го държите за предвиденото за тази цел място (13a) – фиг. 15.

1.1. ИЗПРАЗВАНЕ НА КОНТЕЙНЕРА ЗА ПРАХ

Изпразвайте контейнера за прах (13) след всяка употреба.

- Дръпнете клипса за отваряне на контейнера за прах (13c), за да го отворите – фиг. 16.
- Махнете капака (13b) – фиг. 17, и след това изхвърлете съдържанието на контейнера в кофа за боклук – фиг. 18a.
- Уверете се, че няма повече прах в контейнера и избършете ръба му – фиг. 18b.
- Затворете контейнера за прах (13) и го поставете на мястото му (7) – фиг. 28b.

1.2 ПОЧИСТВАНЕ НА ЧЕРНИЯ ДУНАПРЕНЕН ФИЛТЪР (14a)

Внимание!

За да бъде максимално добро качеството на работа на вашата прахосмукачка, изпирайте дунапрена (14a) след всяко изпразване на контейнера за прах (13).

- Дръпнете едновременно клипсовете за отваряне на касетъчния филтър HEPA (13d) – фиг. 19a.
- Извадете черния дунапренен филтър (14a) от филтъра HEPA (14b) – фиг. 19b.
- Изперете черния дунапренен филтър (14a) с чиста течаща вода, изстискайте го като гъба и го оставете да изсъхне в продължение на 12 ч – фиг. 29.
- След като изсъхне напълно, сглобете касетъчния филтър HEPA (14): черен дунапренен филтър (14a) и филтър HEPA (14b) под контейнера за прах (13) – фиг. 28a, и след това поставете контейнера на мястото му (7) – фиг. 28b.

Внимание!

Черният дунапренен филтър (14a) трябва да се постави в уреда едва след като е изсъхнал напълно.

Можете да използвате вашата прахосмукачка, докато черният дунапренен филтър (14a) изсъхне, с резервния черен дунапренен филтър: (14a bis).

1.3. ПОЧИСТВАНЕ НА КОНТЕЙНЕРА ЗА ПРАХ (13) И ВЪЗДУШНИЯ СЕПАРАТОР ЗА ПРАХ (15)

Внимание! Почиствайте контейнера за прах (13) и сепаратора за прах (15) всеки месец.

- Дръпнете клипса за отваряне на контейнера за прах (13c), за да го отворите – фиг. 16.
- Махнете капака (13b) – фиг. 17, и след това изхвърлете съдържанието на контейнера в кофа за боклук – фиг. 18a.
- След като сте изсипали праха от контейнера в кофата – фиг. 18a, разкачете касетъчния филтър HEPA (14), като дръпнете едновременно клипсовете за отваряне (13d), разположени отстрани на контейнера – фиг. 19a.
- Извадете касетъчния филтър HEPA (14) – фиг. 19b.
- Обърнете отделението и поставете аксесоара* (18b) в резката на заключващия механизъм на носача на сепаратора за прах (17) – фиг. 20.
- Отворете, като завъртите в посоката на отваряне (↺) – фиг. 21.
- Махнете носача на сепаратора за прах (16) – фиг. 22.
- Разкачете и след това махнете сепаратора за прах (15), като завъртите в посоката на отваряне (↺) – фиг. 23.
- След това измийте с чиста или сапунена вода контейнера за прах (13), носача на сепаратора за прах (16) и сепаратора за прах (15) – фиг. 24a. Подсушете ги с кърпа – фиг. 24b.
- След като изсъхнат, поставете и щракнете на мястото му сепаратора за прах (15) върху носача на сепаратора за прах (16), като се съобразявате с посоката на затваряне (↻) – фиг. 25.
- Поставете ги на мястото им върху контейнера за прах (13) – фиг. 26.

* В зависимост от модела: става дума за специално оборудване на някои модели или за приставки, които се предлагат като опция.

- Поставете аксесоара* (18b) в резката на заключващия механизъм на носача на сепаратора за прах (17) – фиг. 20.
- Затворете, като завъртите в посоката на затваряне (🔒) – фиг. 27.
- Щракнете касетъчния филтър HEPA (14) (черен дунапенен филтър (14a) + филтър HEPA (14b)) в контейнера – фиг. 28a.
- Затворете контейнера за прах (13) и го поставете на мястото му (7) – фиг. 28b

2. ПОЧИСТВАНЕ НА ФИЛТЪР HEPA (14b)

Въздухът, който дишаме, съдържа частици, които могат да причинят алергии – ларви и екскременти на акари, плесени, полени, дим, както и козина, кожа, слюнка, урина и др. от животни. Най-фините частици проникват дълбоко навътре в дихателната система и могат да причинят възпаления, и да предизвикат смущения в дишането.

Филтрите HEPA (High Efficiency Particulate Air Filter – високоефективни въздушни филтри) улавят най-фините частици.

Благодарение на филтъра HEPA отделяният в помещението въздух е по-чист от погълнатия от прахосмукачката.

Внимание!

Почиствайте всеки месец касетъчния филтър HEPA (14), състоящ се от черен дунапенен филтър (14a) и филтър HEPA (14b).

- Извадете гъвкавата тръба (19) от отвора за засмукване (9) – фиг. 2.
- Отворете капака на прахосмукачката (8).
- Извадете контейнера за прах (13) от мястото му (7), като го държите за предвиденото за тази цел място (13a) – фиг. 15.
- Дръпнете едновременно клипсовете за отваряне на касетъчния филтър HEPA (13d) – фиг. 19a.
- Извадете черния дунапенен филтър (14a) от филтъра HEPA (14b) – фиг. 19b.
- Обърнете наопаки филтъра HEPA (14b) и го изтупайте над кофа за боклук – фиг. 30.
- След това изстържете филтъра с аксесоара* (18b) под течаща топла вода и оставете филтъра HEPA да изсъхне в родължение на 24 ч – фиг. 31.
- След като изсъхне напълно, сглобете касетъчния филтър HEPA (14): черен дунапенен филтър (14a) и филтър HEPA (14b) под контейнера за прах (13) – фиг. 28a, и след това поставете контейнера на мястото му (7) – фиг. 28b.
- Уверете се, че филтърът HEPA (14b) е изсъхнал напълно, преди да го поставите на мястото му в уреда.

Внимание! Уверете се, че цялата филтрираща система е правилно сглобена и поставена на мястото си, преди да включите уреда.

3. СМЯНА НА ФИЛТЪРНАТА СИСТЕМА (НОМ. ZR0046 01)

- Извадете гъвкавата тръба (19) от отвора за засмукване (9) – фиг. 2.
- Отворете капака на прахосмукачката (8).
- Извадете контейнера за прах (13) от мястото му (7) – фиг. 15.

3.1. КАСЕТЪЧЕН ФИЛТЪР HEPA (14)

- Дръпнете едновременно клипсовете за отваряне на касетъчния филтър HEPA (13d) – фиг. 19a.
- Извадете черния дунапенен филтър (14a) от филтъра HEPA (14b) – фиг. 19b.
- Ако касетъчният филтър HEPA (14) (черен дунапенен филтър (14a) + филтър HEPA (14b)) е повреден, изхвърлете го – фиг. 32, и го сменете с нов касетъчен филтър HEPA (ном. ZR0046 01)
- Сглобете касетъчния филтър HEPA (14): черен дунапенен филтър (14a) и филтър HEPA (14b) под контейнера за прах (13) – фиг. 28a След това поставете контейнера на мястото му (7) – фиг. 28b.

3.2. МИКРОФИЛТЪР (12)

- Отворете защитната решетка на мотора (11) – фиг. 33a.
- Извадете микрофилтъра* (12) от защитната решетка на мотора (11) – фиг. 33b.
- Изхвърлете микрофилтъра* (12) в кофа за боклук – фиг. 33c, и го заменете с нов микрофилтър (ном. ZR0046 01)
- Поставете новия микрофилтър* (12) в защитната решетка на мотора (11).
- Поставете зъбчетата на защитната решетка на мотора (11) в жлебовете на отделението за контейнера за прах (7) – фиг. 33d.
- Фиксирайте защитната решетка на мотора (11) – фиг. 33a.
- Уверете се, че микрофилтърът* (12) и защитната решетка на мотора (11) са правилно поставени, преди да затворите капака (8).

ПОЧИСТВАНЕ НА ПРАХОСМУКАЧКАТА

- Избършете корпуса на уреда и приставките с мека и влажна кърпа и след това подсушете.
- Избършете капака със суха кърпа – фиг. 34.
- Не използвайте почистващи, агресивни или абразивни препарати.

6. ПОПРАВКИ

Внимание: Ако работата на прахосмукачката се влоши и преди всякакви проверки, спрете уреда, като натиснете педала за включване/изключване.

* В зависимост от модела: става дума за специално оборудване на някои модели или за приставки, които се предлагат като опция.

АКО ПРАХОСМУКАЧКАТА НЕ СЕ ЗАДЕЙСТВА

- Уредът не е включен в захранването: проверете дали уредът е включен правилно в електрическата мрежа.



АКО ПРАХОСМУКАЧКАТА НЕ ЗАСМУКВА

- Някои приставка или гъвката тръба (19) са запушени: отпушете приставката или гъвката тръба (19).
- Уверете се, че контейнера за прах (13) е на мястото си и е правилно сглобен.
- Капакът не е добре затворен: проверете как е поставен контейнерът за прах (13) и затворете отново капака (8).

АКО ПРАХОСМУКАЧКАТА НЕ ЗАСМУКВА ДОБРЕ, ИЗДАВА ШУМ, СВИРИ

- Някои приставка или гъвката тръба са частично запушени: отпушете приставката или гъвката тръба (19).
- Контейнерът за прах е пълен изпразнете го (вижте раздел ПОЧИСТВАНЕ И ПОДДРЪЖКА).
- Филтриращата система е задръстена: почистете касетъчния филтър HEPA(14) (вижте раздел ПОЧИСТВАНЕ И ПОДДРЪЖКА). Ако проблемът продължава, сменете филтриращата система (вижте раздел ПОЧИСТВАНЕ И ПОДДРЪЖКА).
- Електронният регулатор на мощността (3) е на позиция минимум: увеличете мощността с помощта на електронния регулатор на мощността (освен ако не почиствате деликатни тъкани).
- Механичният регулатор на мощността е отворен: затворете механичния регулатор на мощността на найкрайника.
- Уверете се, че контейнерът за прах (13) е правилно поставен на мястото си (7).

АКО КАПАКЪТ НЕ СЕ ЗАТВАРЯ

- Уверете се, че контейнерът за прах (13) е правилно поставен на мястото си (7).

АКО МЕСТИТЕ ТРУДНО ЗАСМУКВАЩАТА ПРИСТАВКА

- Отворете механичния регулатор на мощността на найкрайника или намалете мощността.
- Уверете се, че положението (прибрана четка/извадена четка) на засмукващата приставка за всякакви подове (22) отговаря на естеството на почистваната повърхност.

АКО ЗАХРАНВАЩИЯТ КАБЕЛ НЕ СЕ ПРИБИРА НАПЪЛНО

- Кабелът се прибира бавно: извадете отново кабела и натиснете бутона за навиване (4).

АКО ПРАХОСМУКАЧКАТА СПРЕ ПО ВРЕМЕ НА РАБОТА

- Задействала се е защитата от прегряване. Проверете дали тръбата или гъвката тръба не са запушени, или дали торбата или филтрите не са задръстени. Оставете прахосмукачката да изстине 30 минути, преди отново да я включите.

Ако проблемът продължи, занесете прахосмукачката в най-близкия одобрен от Rowenta сервиз. Направете справка в списъка с одобрените от Rowenta сервизи или се свържете с отдел „Клиенти“ на Rowenta (вижте адресите и телефонните номера на последната страница).

ГАРАНЦИЯ

- Уредът е предназначен за домакинска и домашна употреба. При употреба не по предназначение и несъобразена с ръководството за употреба марката не носи никаква отговорност и гаранцията се обезсилва.
- Преди да пуснете уреда за първи път, прочетете внимателно ръководството за употреба: Rowenta не носи никаква отговорност при употреба не по предназначение.

7. ПРИСТАВКИ*

ПРИСТАВКИ*	УПОТРЕБА	ПОСТАВЯНЕ НА ПРИСТАВКАТА	МЯСТО ЗА ЗАКУПУВАНЕ
Приставка за мебели	За почистване на мебели.	Поставете приставката за мебели на тръбата.	Одобрени от Rowenta сервизи (вижте списъка с адреси в приложения списък).
Приставка с тесен отвор, която може да се превърне в четка	За ъгли и труднодостъпни места.	Поставете превръщащата се в четка приставка на накрайника или на тръбата.	Одобрени от Rowenta сервизи (вижте списъка с адреси в приложения списък).
Приставка за паркет	За леснонараними подове.	Поставете приставката за паркет на тръбата.	Одобрени от Rowenta сервизи (вижте списъка с адреси в приложения списък).
Мини турбочетка	За дълбоко почистване на тапицерията на мебелите.	Поставете мини турбочетката на тръбата.	Одобрени от Rowenta сервизи (вижте списъка с адреси в приложения списък).
Турбочетка	За почистване на килими и мокети от набити в тях конци и косми на домашни любимци.	Поставете турбочетката на тръбата.	Одобрени от Rowenta сервизи (вижте списъка с адреси в приложения списък).

8. ОПАЗВАНЕ НА ОКОЛНАТА СРЕДА

• Съгласно действащата нормативна уредба всеки неизправен уред трябва веднага да бъде изваден от употреба: изключете уреда от захранването и отрежете кабела, преди да го изхвърлите.

• Опазване на околната среда: Директива 2002/95/ЕО.

Да участваме в опазването на околната среда!

① Уредът е изработен от различни материали, които могат да се предадат на вторични суровини или да се рециклират.

➡ Занесете го в центъра за вторични суровини или в оторизирания сервиз, където той ще бъде рециклиран.



* В зависимост от модела: става дума за специално оборудване на някои модели или за приставки, които се предлагат като опция.

1. INSTRUCȚIUNI DE SIGURANȚĂ

Pentru siguranța dumneavoastră, acest aparat este conform normelor și reglementărilor aplicabile (directivele privind echipamentele de joasă tensiune, compatibilitatea electromagnetică, mediul înconjurător, etc.).

CONDIȚII DE UTILIZARE

- Aspiratorul dumneavoastră este un aparat electric: acesta trebuie utilizat în condiții normale de utilizare.
- Utilizați și depozitați aparatul astfel încât să nu fie la îndemâna copiilor. Nu lăsați, niciodată, aparatul să funcționeze nesupravegheat.
- Feriți ochii și urechile de capul de aspirare sau de extremitatea tubului.
- **Nu aspirați suprafețe umede, cu apă sau cu orice fel de lichid, substanțe calde, substanțe cu granulație fină (ipsos, ciment, cenușă, etc.), cioburi mari tăioase (sticlă), produse nocive (solvenți, decapante, etc.), agresive (acizi, soluții de curățare), inflamabile și explozive (pe bază de benzină sau alcool).**
- Nu introduceți, niciodată, aparatul în apă, nu îl stropiți cu apă și nu îl expuneți în aer liber.
- Nu utilizați aparatul, dacă a căzut sau prezintă deteriorări vizibile sau anomalii de funcționare. În acest caz, nu desfaceți aparatul, ci trimiteți-l la cel mai apropiat centru de service autorizat sau contactați serviciul clienți Rowenta.

ALIMENTAREA ELECTRICĂ

- Verificați ca tensiunea de funcționare (voltaj) a aspiratorului dumneavoastră să corespundă cu cea a instalației dumneavoastră : găsiți această informație în partea inferioară a aparatului.
- Scoateți aparatul din priză:
 - imediat după utilizare,
 - înainte de fiecare schimbare de accesorii,
 - înainte de fiecare curățare, întreținere sau schimbare de filtru.
- Nu utilizați aparatul:
 - în cazul în care cablul este deteriorat. Pentru a evita orice pericol, mecanismul de înfășurare a cablului aspiratorului dumneavoastră trebuie înlocuit, în mod obligatoriu, la un centru de service autorizat Rowenta.

REPARAȚII

Reparațiile nu trebuie efectuate decât de către specialiști, folosindu-se piese de schimb originale. Repararea personală a aparatului poate constitui un pericol pentru utilizator.

2. DESCRIERE

- a – Depozitare în poziție orizontală
b – Depozitare în poziție verticală
 - Pedală de pornire/oprire
 - Variator electronic de putere*
 - Pedală înfășurător de cablu
 - Grilă de ieșire aer
 - a – Mâner pentru transport vertical
b – Mâner pentru transport orizontal
c – Suport de depozitare a bretelei
 - Compartiment colector de praf
 - Capac
 - Orificiu de aspirare
 - Trapă de deschidere a capacului
 - Grilă de protecție a motorului
 - Microfiltru* (ref. ZR0046 01)
 - Cutie de praf
 - a - Zonă pentru apucare,
 - b - capac,
 - c - cleme de deschidere a capacului cutiei
 - d - cleme de deschidere a casetei pentru filtrul HEPA,
 - Casetă filtru HEPA (ref. ZR0046 01):
 - a + a bis - Filtru spumă neagră
 - b - Filtru HEPA
 - Separator de praf,
 - Suport pentru separatorul de praf,
 - Dispozitiv de blocare a suportului pentru separatorul de praf
 - Accesoriu 3 în 1 (ref. ZR0046 01):
 - a - perie de curățare pentru sistemul ciclon
 - b - racletă filtru HEPA + accesoriu de deblocare a separatorului de praf
- Accesorii standard:
- Furtun cu tub cotit și variator mecanic de putere
 - Tub telescopic*
 - Tuburi*
 - Cap de aspirare pentru toate tipurile de pardoseli
 - Cap de aspirare parchet*
 - Cap de aspirare pentru orificii, care poate fi transformat în periuță*
 - Cap de aspirare pentru mobilă*
 - Turbo-perie*
 - Mini turbo-perie*
 - Bretea*
 - Capace bretea*

3. ÎNAINTEA PRIMEI UTILIZĂRI

DESPACHETARE

• Despachetați aparatul dumneavoastră, păstrați bonul de garanție și citiți cu atenție instrucțiunile de utilizare înainte de prima utilizare a aparatului dumneavoastră.

* În funcție de modele: este vorba despre echipamente specifice anumitor modele sau accesorii disponibile opțional.

SFATURI ȘI PRECAUȚII

- Înainte de fiecare utilizare, cablul trebuie desfășurat în întregime.
- Nu îl blocați și nu îl treceți peste muchii ascuțite.
- Dacă utilizați un prelungitor electric, asigurați-vă că acesta este în stare perfectă și de secțiune adecvată puterii aparatului dumneavoastră.
- Aspiratorul dumneavoastră este echipat cu o protecție care evită supraîncălzirea motorului. În anumite cazuri (utilizarea tubului cotit pe fotoliu, scaune, etc.), protecția se declanșează, iar aparatul poate emite un zgomot neobișnuit care însă nu este grav.
- Nu deplasați aspiratorul trăgându-l de cablu; aparatul trebuie deplasat cu ajutorul manerului pentru transport.
- Nu utilizați cablul pentru a ridica aparatul.
- Nu scoateți, niciodată, aparatul din priză trăgând de cablu.
- Nu folosiți niciodată aspiratorul fără cutia de praf (13) și fără caseta pentru filtrul HEPA (14): filtru spumă neagră (14a) și filtru HEPA (14b).
- Nu utilizați decât filtre originale Rowenta.
- Nu utilizați decât accesoriile originale Rowenta.
- În caz de dificultate în obținerea accesoriilor și filtrelor pentru acest aspirator, contactați serviciul clienți Rowenta.
- Opriiți și scoateți din priză aspiratorul dumneavoastră după fiecare utilizare.
- Opriiți și scoateți din priză aparatul înainte de fiecare întreținere sau curățare.
- Acest aparat nu a fost conceput pentru a fi folosit de persoane (inclusiv copii) cu capacități fizice, senzoriale sau mentale diminuate sau de persoane fără experiență sau cunoștințe privind utilizarea unor aparate asemănătoare. Excepție constituie cazul în care aceste persoane sunt supravegheate de o persoană responsabilă de siguranța lor sau au beneficiat din arta persoanei respective de instrucțiuni prealabile referitoare la utilizarea aparatului. Este recomandată supravegherea copiilor, pentru a vă asigura că aceștia nu se joacă cu aparatul.

4. UTILIZARE

ASAMBLAREA COMPONENTELOR APARATULUI

- Introduceți furtunul (19) în orificiul de aspirare (9) până auziți un clic - fig. 1.
- Pentru a-l scoate, apăsați clemele capătului furtunului și trageți - fig. 2.
- Dacă aspiratorul dumneavoastră este echipat cu un tub telescopic* (20): împingeți butonul de reglare spre înainte, extindeți lungimea de tub dorită, apoi eliberați butonul pentru a-l bloca - fig. 3a. În caz contrar, asamblați cele două tuburi* (21), rotindu-le ușor - fig. 3b.
- Introduceți accesoriul corespunzător în extremitatea tubului:
 - Pentru covoare și mochete: utilizați capul de aspirare (22) în poziția perie retrasă - fig. 4.
 - Pentru parchet și pardoseli netede: utilizați capul de aspirare (22) în poziția perie ieșită - fig. 4. sau utilizați direct capul de aspirare pentru parchet* (23).
 - Pentru colțuri și locuri la care accesul este dificil: utilizați capul de aspirare pentru orificii care poate fi transformat în periuță* (24) în poziția cap de aspirare plat.
 - Pentru mobilă: utilizați peria capului de aspirare pentru orificii care poate fi transformat* (24) sau capul de aspirare pentru mobilă* (25).
- Aparatul dumneavoastră este echipat cu bretea* (28), care vă permite să-l purtați pe umăr.
- Pentru a debloca bretea, îndepărtați capacele de o parte și de alta a mânerului rotind un sfert de rotație în sensul opus celui indicat de săgeată - fig. 5a.
- Pentru a o pune la loc, efectuați operația în sens invers: puneți la loc capacele de o parte și de alta a mânerului rotind un sfert de rotație în sensul săgeții - fig. 5b, până în punctul de blocare, apoi plasați bretea în suportul său de depozitare (6c).

Atenție!

- Respectați sensul de montare (X) indicat lângă pedala de pornire/oprire (2).
Opriiți și scoateți aspiratorul din priză întotdeauna înainte de a schimba accesoriile.

CONECTAREA CABLULUI ȘI PUNEREA ÎN FUNCȚIUNE A APARATULUI

- Desfășurați cablul în întregime, conectați aspiratorul dumneavoastră - fig. 6 și apăsați pedala Pornire/Oprire (2) - fig. 7.
- Reglați puterea de aspirare:
 - cu variatorul electronic de putere* (3): rotiți butonul variatorului electronic* pentru a regla puterea de aspirare: în poziția maxim pentru pardoseli și în poziția minim pentru mobilier și țesăturile fragile - fig. 8.
 - cu variatorul mecanic de putere de pe tubul cotit al aspiratorului: deschideți clapeta cursorului de reglare pentru a reduce manual puterea de aspirare, de exemplu: pentru suprafețele fragile, etc. - fig. 9.

DEPOZITAREA ȘI TRANSPORTUL APARATULUI

- După utilizare, opriiți aspiratorul apăsând pedala de Pornire/Oprire (2) și scoateți-l din priză - fig. 10. Depozitați cablul apăsând pedala înfășurătorului de cablu (4) - fig. 11.
- În poziție verticală, așezați capul de aspirare (22) în locașul său de depozitare de sub aparat (1b) - fig. 12.

* În funcție de modele: este vorba despre echipamente specifice anumitor modele sau accesoriile disponibile opțional.

- În poziție orizontală, așezați capul de aspirare în locașul său de depozitare (22) din spatele aparatului (1a) - fig. 13.
- Transportați aspiratorul cu ușurință, datorită mânerelor sale pentru transport (6a sau 6b) sau a bretelei* (28).

5. CURĂȚAREA ȘI ÎNTREȚINEREA

Important: Opriți și scoateți aparatul din priză înainte de fiecare întreținere sau curățare.

1. GOLIREA ȘI CURĂȚAREA CUTIEI DE PRAF (13) ȘI A FILTRULUI DE SPUMĂ NEAGRĂ (14a)

- Scoateți furtunul (19) din orificiul de aspirare (9) (fig. 2).
- Deschideți capacul (8) aspiratorului dumneavoastră (fig. 14).
- Scoateți cutia de praf (13) din compartimentul său (7) cu ajutorul zonei pentru apucare (13a) (fig. 15).

1.1. GOLIREA CUTIEI DE PRAF

Goliți cutia de praf (13) după fiecare utilizare.

- Trageți de clema de deschidere a cutiei de praf (13c) pentru a o deschide (fig. 16).
- Îndepărtați capacul (13b) (fig. 17), apoi goliți cutia deasupra unui coș de gunoi (fig. 18a).
- Asigurați-vă că nu rămâne praf în cutie, apoi ștergeți marginea cutiei (fig. 18b).
- Închideți la loc cutia de praf (13) și așezați-o înapoi în compartimentul său (7) (fig. 28b).

1.2. CURĂȚAREA FILTRULUI DE SPUMĂ NEAGRĂ (14a)

Important!

Pentru a optimiza performanțele aspiratorului, asigurați-vă că spălați spuma (14a) după fiecare golire a cutiei de praf (13).

- Trageți simultan de clemele de deschidere a casetei pentru filtrul HEPA (13d) (fig. 19a).
- Separați filtrul spumă neagră (14a) de filtrul HEPA (14b) (fig. 19b).
- Spălați filtrul spumă neagră (14a) sub un jet de apă curată, stoarceți-l ca un burete și lăsați-l să se usuce timp de 12 de ore (fig. 29).
- După ce s-a uscat complet, asamblați caseta pentru filtrul HEPA (14): filtrul spumă neagră (14a) și filtrul HEPA (14b) sub cutia de praf (13) (fig. 28a), apoi puneți la loc cutia în compartimentul său (7) (fig. 28b).





Atenție!

Filtrul spumă neagră (14a) nu trebuie așezat înapoi în aparat decât după ce este complet uscat.

Puteți utiliza aspiratorul în timpul uscării filtrului spumă neagră (14a) dacă folosiți filtrul spumă neagră de rezervă: (14a bis).

1.3. CURĂȚAREA CUTIEI DE PRAF (13) ȘI A SEPARATORULUI DE AER/PRAF (15)

Important: Curățați cutia de praf (13) și separatorul de praf (15) în fiecare lună.

- Trageți de clema de deschidere a cutiei de praf (13c) pentru a o deschide (fig. 16).
- Îndepărtați capacul (13b) (fig. 17), apoi goliți cutia deasupra unui coș de gunoi (fig. 18a).
- După ce ați golit praful din cutie deasupra unui coș de gunoi (fig. 18a), desprindeți caseta pentru filtrul HEPA (14), trăgând simultan de clemele de deschidere (13d) situate la extremitățile cutiei (fig. 19a).
- Îndepărtați caseta pentru filtrul HEPA (14) (fig. 19b).
- Întoarceți cutia cu capul în jos și așezați accesoriul* (18b) în fanta dispozitivului de blocare a suportului pentru separatorul de praf (17) (fig. 20).
- Deschideți respectând sensul de deblocare () (fig. 21).
- Îndepărtați suportul pentru separatorul de praf (16) (fig. 22).
- Desprindeți, apoi îndepărtați separatorul de praf (15) respectând sensul de deblocare () (fig. 23).
- Treceți apoi cutia de praf (13), suportul pentru separatorul de praf (16) și separatorul de praf (15) sub apă curată sau cu detergent (fig. 24a). Uscăți-le cu ajutorul unei cârpe (fig. 24b).
- Odată uscate, puneți la loc separatorul de praf (15) și prindeți-l pe suportul pentru separatorul de praf (16), respectând sensul de blocare () (fig. 25).
- Puneți-le la loc pe cutia de praf (13) (fig. 26).
- Așezați accesoriul* (18b) în fanta dispozitivului de blocare a suportului pentru separatorul de praf (17) (fig. 20).
- Închideți respectând sensul de blocare () (fig. 27).
- Fixați caseta pentru filtrul HEPA (14) (filtrul spumă neagră (14a) + filtru HEPA (14b)) în cutie (fig. 28a).
- Închideți la loc cutia de praf (13) și așezați-o înapoi în compartimentul său (7) (fig. 28b).

2. CURĂȚAREA FILTRULUI HEPA (14b)

Aerul pe care-l respirăm conține particule care pot fi alergene: larve și dejecții provenite de la acarieni, mușci, polen, fum și reziduuri animale (păr, piele, salivă, urină). Particulele cele mai fine penetrează în aparatul respirator în profunzime, unde pot provoca inflamații și pot altera funcția respiratorie în ansamblul său.

Filtrele HEPA (High Efficiency Particulate Air Filter, adică filtre de înaltă eficiență pentru particulele aeriene) permit reținerea celor mai fine particule. Datorită filtrului HEPA, aerul eliberat în încăperea este mai sănătos decât aerul aspirat.

* În funcție de modele: este vorba despre echipamente specifice anumitor modele sau accesorii disponibile opțional.

- Scoateți furtunul (19) din orificiul de aspirare (9) (fig. 2).
- Deschideți capacul (8) aspiratorului dumneavoastră.
- Scoateți cutia de praf (13) din compartimentul său (7) cu ajutorul zonei pentru apucare (13a) (fig. 15).
- Trageți simultan de clemele de deschidere a casetei pentru filtrul HEPA (13d) (fig. 19a).
- Separați filtrul spumă neagră (14a) de filtrul HEPA (14b) (fig. 19b).
- Întoarceți filtrul HEPA (14b) cu capul în jos și loviți-l ușor deasupra unui coș de gunoi (fig. 30).
- Răzuți apoi filtrul cu accesoriul* (18b) sub apă caldă, apoi lăsați filtrul HEPA să se usuce timp de 24 de ore (fig. 31).
- După ce s-a uscat complet, asamblați caseta pentru filtrul HEPA (14): filtrul spumă neagră (14a) și filtrul HEPA (14b) sub cutia de praf (13) (fig. 28a), apoi puneți la loc cutia în compartimentul său (7) (fig. 28b).
- Asigurați-vă ca filtrul HEPA (14b) să fie complet uscat înainte de a-l reintroduce în aparat.

Atenție! Verificați-ca întregul sistem de filtrare să fie bine pus la loc înainte de a reporni aparatul.

3. ÎNLOCUIREA SISTEMULUI DE FILTRARE (REF. ZR0046 01)

- Scoateți furtunul (19) din orificiul de aspirare (9) (fig. 2).
- Deschideți capacul (8) aspiratorului dumneavoastră.
- Scoateți cutia de praf (13) din compartimentul său (7) (fig. 15).

3.1. CASETĂ PENTRU FILTRUL HEPA (14)

- Trageți simultan de clemele de deschidere a casetei pentru filtrul HEPA (13d) (fig. 19a).
- Separați filtrul spumă neagră (14a) de filtrul HEPA (14b) - fig. 19b.
- În cazul în care caseta pentru filtrul HEPA (14) (filtru spumă neagră (14a) și filtru HEPA (14b)) este deteriorată, aruncați-o la gunoi (fig. 32) și înlocuiți-o cu o casetă cu filtru HEPA nouă (ref. ZR0046 01).
- Asamblați caseta pentru filtrul HEPA (14): filtru spumă neagră (14a) și filtru HEPA (14b) sub cutia de praf (13) (fig. 28a), apoi puneți la loc cutia în compartimentul său (7) (fig. 28b).

3.2. MICROFILTRUL (12)

- Deschideți grila de protecție a motorului (11) (fig. 33a).
- Separați microfiltrul* (12) de grila de protecție a motorului (11) (fig. 33b).
- Aruncați microfiltrul* (12) într-un coș de gunoi (fig. 33c) și înlocuiți-l cu unul nou (ref. ZR0046 01).
- Așezați noul microfiltru* (12) pe grila de protecție a motorului (11).
- Plasați protuberanțele grilei de protecție a motorului (11) în canelurile compartimentului colectorului de praf (7) (fig. 33d).
- Blocați grila de protecție a motorului (11) (fig. 33e).
- Verificați buna poziționare a microfiltrului* (12) și a grilei de protecție a motorului (11) înainte de a închide la loc capacul (8).

CURĂȚAREA ASPIRATORULUI

- Ștergeți corpul aparatului și accesoriile cu o cârpă moale și umedă, apoi uscați-le.
- Ștergeți capacul cu o cârpă uscată (fig. 34).
- Nu utilizați detergenți, produse agresive sau abrazive.

6. DEPANARE

Important: Din momentul în care aspiratorul dumneavoastră nu mai funcționează la fel de bine și înainte de orice verificare, opriți-l apăsând pedala Pornire/Oprire.

ÎN CAZUL ÎN CARE ASPIRATORUL DUMNEAVOASTRĂ NU PORNEȘTE

- Aparatul nu este alimentat: verificați dacă aparatul este conectat în mod corespunzător.

ÎN CAZUL ÎN CARE ASPIRATORUL DUMNEAVOASTRĂ NU ASPIRĂ

- Un accesoriu sau furtunul (19) este înfundat: desfundați accesoriul sau furtunul (19).
- Verificați prezența și asamblarea corectă a cutiei de praf (13).
- Capacul nu este închis în mod corespunzător: verificați montarea cutiei de praf (13) și închideți la loc capacul (8).

ÎN CAZUL ÎN CARE ASPIRATORUL DUMNEAVOASTRĂ ASPIRĂ MAI PUȚIN BINE, FACE ZGOMOT, ȘUIERĂ

- Un accesoriu sau furtunul este înfundat parțial: desfundați accesoriul sau furtunul (19).
- Cutia de praf este plină: goliți-o (vezi capitolul CURĂȚAREA ȘI ÎNTREȚINEREA).
- Sistemul de filtrare este saturat: curățați caseta pentru filtrul HEPA (14) (vezi capitolul CURĂȚAREA ȘI ÎNTREȚINEREA).

* În funcție de modele: este vorba despre echipamente specifice anumitor modele sau accesorii disponibile opțional.

Dacă problema persistă, schimbați sistemul de filtrare (vezi capitolul CURĂȚAREA ȘI ÎNTREȚINEREA).

- Variatorul electronic de putere (3) este în poziție min.: măriți puterea cu ajutorul variatorului electronic de putere (exceptând cazul în care aspirați țesături fragile).
- Variatorul mecanic de putere este deschis: închideți variatorul mecanic de putere de pe tubul cotit al aspiratorului.
- Verificați poziționarea corectă a cutiei de praf (13) în compartimentul colectorului de praf (7).

ÎN CAZUL ÎN CARE CAPACUL NU SE ÎNCHIDE

- Verificați poziționarea corectă a cutiei de praf (13) în compartimentul colectorului de praf (7).

ÎN CAZUL ÎN CARE CAPUL DE ASPIRARE ESTE DIFICIL DE DEPLASAT

- Deschideți variatorul mecanic de putere de pe tubul cotit sau reduceți puterea.
- Verificați ca poziția (perie retrasă/perie ieșită) capului de aspirare pentru toate tipurile de pardoseli (22) să corespundă suprafeței curățate.

ÎN CAZUL ÎN CARE CABLUL NU SE RETRAGE COMPLET

- Cablul încetinește în momentul retragerii sale: trageți cablul și apăsați pedala înfășurătorului de cablu (4).

ÎN CAZUL ÎN CARE ASPIRATORUL SE OPREȘTE ÎN TIMPUL ASPIRĂRII

- Siguranța termică a funcționat. Verificați ca tubul și furtunul să nu fie înfundate sau sacul și filtrele să nu fie saturate. Lăsați să se răcească timp de 30 de minute înainte de a repune aspiratorul în funcțiune.

În cazul în care o problemă persistă, încredințați aspiratorul celui mai apropiat centru de service autorizat Rowenta. Consultați lista centrelor de service autorizate Rowenta sau contactați serviciul clienți Rowenta (vezi datele de pe ultima pagină).

GARANȚIE

- Acest aparat este rezervat exclusiv unei utilizări casnice și domestice; în caz de utilizare necorespunzătoare sau neconformă cu instrucțiunile de utilizare, producătorul nu-și asumă nici responsabilitate, iar garanția este anulată.
- Înainte de a folosi pentru prima dată aparatul, citiți cu atenție instrucțiunile de utilizare: o utilizare neconformă cu instrucțiunile de utilizare exonerează firma Rowenta de orice responsabilitate.

7. ACCESORIILE*

ACCESORII*	UTILIZARE	MONTAREA ACCESORIULUI	LOCUL DE ACHIZIȚIE
Cap de aspirare pentru mobilă.	Pentru curățarea pieselor de mobilier.	Montați capul de aspirare pentru mobilă la capătul tubului.	Centru de service autorizat Rowenta (vezi lista adreselor anexată).
Cap de aspirare pentru orificii care poate fi transformat în periuță.	Pentru a aspira în colțurile și locurile la care accesul este dificil.	Montați capul de aspirare pentru orificii care poate fi transformat în periuță la capătul tubului cotit sau al tubului.	Centru de service autorizat Rowenta (vezi lista adreselor anexată).
Cap de aspirare parchet.	Pentru toate pardoselile fragile.	Montați capul de aspirare pentru parchet la capătul tubului.	Centru de service autorizat Rowenta (vezi lista adreselor anexată).
Mini turbo-perie.	Pentru curățarea în profunzime a țesăturilor de mobilier.	Montați mini turbo-peria la capătul tubului.	Centru de service autorizat Rowenta (vezi lista adreselor anexată).
Turbo-perie.	Pentru a îndepărta firele și părul de animale încrustate în covoare și mochete.	Montați turbo-peria la capătul tubului.	Centru de service autorizat Rowenta (vezi lista adreselor anexată).

8. MEDIUL ÎNCONJURĂTOR

• Potrivit reglementărilor în vigoare, orice aparat uzat trebuie scos definitiv din folosință: deconectați-l și tăiați cablul înainte de a arunca aparatul.

- Mediu: Directiva 2002/95/CE.

Să participăm la protecția mediului înconjurător!

① Aparatul dumneavoastră conține numeroase materiale valorificabile sau reciclabile.

➡ Predați-l la un punct de colectare a deșeurilor, pentru a fi procesat în mod corespunzător.



1. VARNOSTNI NASVETI

Za zagotavljanje varnosti naprava ustreza veljavnim standardom in predpisom (direktive za nizko napetost, elektromagnetno združljivost, okolje...).

POGOJI ZA UPORABO

- Vaš sesalnik je električna naprava: uporabljati ga je treba pod normalnimi pogoji za uporabo.
- Napravo uporabljajte in shranite tako, da je izven dosega otrok. Nikoli ne dovolite, da naprava deluje brez nadzora.
- Sesalnega nastavka ali konca cevi ne držite blizu oči in ušes.
- **Ne sesajte mokrih površin, vode ali kakršnihkoli tekočin, toplih snovi, zelo drobnih delcev snovi (mavec, cement, pepel...), velikih ostrih delov (stekla), škodljivih (topila, sredstva za čiščenje kovin...), agresivnih (kisline, čistila...), vnetljivih in eksplozivnih snovi (na podlagi bencina ali alkohola).**
- Nikoli ne potaplajte naprave v vodo, ne brizgajte po njej z vodo in je ne puščajte zunaj.
- Ne uporabljajte naprave, če je padla na tla, če so na njej opazne poškodbe ali če deluje nepravilno. V takem primeru ne odpirajte naprave, ampak jo pošljite v najbližji pooblaščen servisni center ali pa se obrnite na službo za pomoč uporabnikom Rowenta.

ELEKTRIČNO NAPAJANJE

- Preverite ali delovna napetost (volti) sesalnika ustreza električni napeljavi: ta podatek se nahaja pod napravo.
- Izklopite napravo tako, da električni vtikač izvlečete iz omrežne vtičnice:
 - takoj po uporabi,
 - pred vsako menjavo nastavkov,
 - pred vsakim čiščenjem, vzdrževanjem ali menjavo filtra.
- Ne uporabljajte naprave:
 - če ima poškodovan kabel. Da bi preprečili nevarnost, vam morajo sestav navijala in napajalnega kabla sesalnika obvezno zamenjati v pooblaščenem servisnem centru Rowenta.

POPRAVILA

Popravila lahko izvajajo samo strokovno usposobljene osebe z izvirnimi nadomestnimi deli. Če uporabnik sam popravlja napravo, lahko to zanj predstavlja nevarnost.

2. OPIS

- | | |
|-----------------------------------------------|-------------------------------------------------------------------------|
| 1. a - Vodoravno parkiranje | 15. Separator za prah |
| b - Navpično parkiranje | 16. Nosilec separatorja za prah, |
| 2. Pedal za vklop/izklop | 17. Zapah nosilca separatorja za prah |
| 3. Elektronski gumb za izbiro moči* | 18. Pribor 3 v 1 (ozn. ZR0046 01) : |
| 4. Pedal za navijanje kabla | a- ščetka za čiščenje ciklonske posode |
| 5. Rešetka za izhod zraka | b- strgalo za filter HEPA + pribor za deblokiranje separatorja prahu |
| 6. a- Ročaj za navpično prenašanje | |
| b- Ročaj za vodoravno prenašanje | |
| c- Nosilec za spravljanje obravnice | |
| 7. Prostor za zbiranje prahu | Standarden pribor: |
| 8. Pokrov | 19. Prožna cev z ukrivljenim koncem ter mehničnim gumbom za izbiro moči |
| 9. Odprtina za sesanje | 20. Teleskopska cev* |
| 10. Vratca za odpiranje pokrova | 21. Cevi* |
| 11. Zaščitna rešetka motorja | 22. Sesalni nastavek za vse vrste tal |
| 12. Mikrofilter* (ozn. ZR0046 01) | 23. Sesalni nastavek za parket* |
| 13. Posoda za prah | 24. Sesalni nastavek z režo, spremenljivo v ščetko* |
| a- Oprijemalno območje, | 25. Sesalni nastavek za pohištvo* |
| b- pokrov, | 26. Turbo ščetka* |
| c- sponke za odpiranje pokrova posode | 27. Mini turbo ščetka* |
| d- sponke za odpiranje kasetnega filtra HEPA, | 28. Naramni trak* |
| 14. Kasetni filter HEPA (ozn. ZR0046 01) : | 29. Zaključna obročka za naramni trak* |
| a + a bis - Črni penasti filter | |
| b- Filter HEPA | |

3. PRED PRVO UPORABO

RAZPAKIRANJE

- Razpakirajte napravo, shranite garancijski list in pozorno preberite navodila pred prvo uporabo naprave.

NASVETI IN OPOZORILA:

- Pred vsako uporabo je potrebno kabel popolnoma odvit.
- Pazite, da ga ne zagozdite in ga ne napeljite preko ostrih robov.
- Če uporabljate električen podaljšek, preverite ali je v dobrem stanju in ali njegov prerez ustreza moči vašega sesalnika.
- Sesalnik je opremljen z zaščito, ki preprečuje pregretje motorja. V nekaterih primerih (uporaba ukrivljenega nastavka na nalanjaču, sedežih) se sproži zaščita in naprava lahko oddaja neobičajen hrup, ki pa ni pomemben.
- Ne premikajte sesalnika tako, da potegnete za kabel. Premikajte ga tako, da ga držite za prenosni ročaj.
- Ne uporabljajte kabla za dviganje sesalnika.
- Nikoli ne izključite naprave tako, da povlečete za kabel.
- Sesalnik ne sme nikoli delovati brez posode za prah (13) in brez kasetnega filtra HEPA (14): črni penasti filter (14 a) in filter HEPA (14 b).
- Uporabljajte samo originalne filtre znamke Rowenta.
- Uporabljajte samo originalen pribor znamke Rowenta.
- V primeru da imate težave z nabavo pribora in filtrov za ta sesalnik, se obrnite na službo za uporabnike Rowenta (glejte naslovne podatke na zadnji strani).
- Po vsaki uporabi izključite sesalnik in izvlecite vtičnik iz omrežne vtičnice.
- Pred vzdrževanjem ali čiščenjem sesalnika ga vedno izključite in izvlecite vtičnik iz omrežne vtičnice.
- Naprava ni predvidena za uporabo s strani oseb (kamor so vključeni tudi otroci) z zmanjšanimi fizičnimi, čutilnimi ali duševnimi sposobnostmi, ali oseb, ki nimajo izkušenj z napravo, oziroma je ne poznajo, razen če oseba, ki odgovarja za njihovo varnost, poskrbi za nadzor ali za predhodno usposabljanje o uporabi uporabe. Poskrbeti je treba za nadzor otrok in preprečiti, da se igrajo z napravo.

4. UPORABA**SESTAVLJANJE ELEMENTOV NAPRAVE**

- Prožno cev (19) vtaknite v sesalno odprtino (9), dokler ne klikne - sl. 1.
- Za njeno odstranitev pritisnite na sponki na nastavku prožne cevi in povlecite - sl. 2.
- Če je sesalnik opremljen s teleskopsko cevjo* (20): gumb za nastavev potisnite naprej, izvlecite želeno dolžino cevi in sprostite gumb, da se blokira - sl. 3 a. V nasprotnem primeru sestavite obe cevi* (21), z rahlim obračanjem - sl. 3 b.
- Ustrezni nastavek natakните na konec cevi:
 - Za preproge in tapison: uporabite sesalni nastavek (22) s povlečeno krtačo - sl. 4.
 - Za parket in gladka tla: uporabite sesalni nastavek (22) z izvlečeno krtačo - sl. 4. – ali uporabite neposredno sesalni nastavek za parket* (23).
 - Za skrite kotičke in težko dosegljiva mesta: uporabite sesalni nastavek z režo, spremenljivo v ščetko* (24), v ploščatem položaju sesalnega nastavka.
 - Za pohištvo: uporabite ščetko spremenljivega sesalnega nastavka z režo* (24) ali sesalni nastavek za pohištvo* (25).
- Vaša naprava je opremljena z naramnim trakom* (28), ki omogoča, da jo nosite preko ramena.
 - Za sprostitvev naramnega traku odstranite pokrovčka z obeh strani ročaja, tako da ju zavrtite za 1/4 obrata v nasprotni smeri od oznake na puščici - sl. 5 a.
 - Za ponovno namestitvev izvedite obraten postopek: ponovno namestite pokrovčka na obeh straneh ročaja, tako da ju zavrtite za 1/4 obrata v smeri oznake na puščici - sl. 5 b - dokler se ne blokirata, nato pa namestite naramni trak na njegovo držalo za shranjevanje (6c).

Važno!

Upošteвайте smer montaže (X), ki je označena poleg pedala za vklop/izklop (2).

Pred zamenjavo nastavkov vedno izključite sesalnik in izvlecite vtičnik iz omrežne vtičnice.

PRIKLJUČITEV KABLA IN SPUŠČANJE NAPRAVE V DELOVANJE

- Do konca odvijte kabel, sesalnik vključite v omrežno vtičnico - sl. 6 - in pritisnite na pedal za vklop/izklop (2) - sl. 7.
- Nastavite moč sesanja:
 - z elektronskim gumbom za izbiro moči* (3): obračajte elektronski gumb za izbiro moči*, da nastavite moč sesanja: proti položaju maks. za tla in na položaj min. za pohištvo in občutljive tkanine - sl. 8.
 - z mehničnim gumbom za izbiro moči na ukrivljenem koncu: odprite vratca drsnika za nastavev in ročno zmanjšajte moč sesanja, npr.: na občutljivih površinah... - sl. 9.

POSPRAVLJANJE IN PRENAŠANJE NAPRAVE

- Po uporabi izključite sesalnik s pritiskom na pedal za vklop/izklop (2) in izvlecite vtičnik iz omrežne vtičnice - sl. 10. Spravite kabel s pritiskom na pedal za navijanje kabla (4) - sl. 11.
- V navpičnem položaju namestite sesalni nastavek (22) v njegov prostor za spravljanje pod napravo (1 b) - sl. 12.
- V vodoravnem položaju namestite sesalni nastavek (22) v njegov prostor za spravljanje za napravo (1 a) - sl. 13.
- Sesalnik enostavno prenašajte tako, da ga držite za ročaj za prenos (6 a ali 6b) ali pa z obramnico* (28).

5. ČIŠČENJE IN VZDRŽEVANJE

Važno: Pred vzdrževanjem ali čiščenjem sesalnika ga vedno izključite in izvlecite vtičak iz omrežne vtičnice.

1. IZPRAZNITE IN OČISTITE POSODO ZA PRAH (13) IN ČRNI PENASTI FILTER (14 a)

- Prožno cev (19) izvlecite iz sesalne odprtine (9) - sl. 2.
- Odprite pokrov (8) sesalnika - sl.14.
- Posodo za prah (13) odstranite iz njenega prostora (7) s pomočjo oprijemalnega območja (13 a) - sl. 15.

1.1. IZPRAZNITE POSODO ZA PRAH

Posodo za prah (13) izpraznite po vsaki uporabi.

- Potegnite sponko za odpiranje posode za prah (13 c), da se odpre - sl. 16.
- Snemite pokrov (13 b) - sl. 17, nato posodo izpraznite nad smetnjakom - sl. 18 a.
- Preverite ali v posodi ni ostal prah, nato obrišite rob posode - sl. 18 b.
- Ponovno zaprite posodo za prah (13) in jo zopet namestite v njen prostor (7) - sl. 28 b.

1.2 ČIŠČENJE ČRNEGA PENASTEGA FILTRA (14 a)

Važno!
Za čim boljše delovanje sesalnika ne pozabite izprati pene (14 a) po vsakem praznjenju posode za prah (13).

- Istočasno povlecite sponke za odpiranje kasetnega filtra HEPA (13 d) - sl. 19 a.
- Črni penasti filter (14 a) ločite od filtra HEPA (14 b) - sl. 19 b.
- Črni penasti filter (14 a) umijte pod tekočo vodo, ožmijte kot gobo in pustite, da se suši 12 ur - sl. 29.
- Ko je popolnoma suh, montirajte kasetni filter HEPA (14): črni penasti filter (14 a) in filter HEPA (14 b) pod posodo za prah (13) - sl. 28 a, nato posodo ponovno vstavite v njen prostor (7) - sl. 28 b.

Važno!
Črni penasti filter (14 a) je treba zamenjati v napravi, ko se popolnoma posuši.

Sesalnik lahko uporabljate tudi med sušenjem črnega penastega filtra (14 a), z uporabo nadomestnega črnega penastega filtra (14 a bis).

1.3. OČISTITE POSODO ZA PRAH (13) IN SEPARATOR ZRAK/ PRAH (15)

Važno: Posodo za prah (13) in separator za prah (15) očistite vsak mesec.

- Potegnite sponko za odpiranje posode za prah (13 c), da se odpre - sl. 16.
- Snemite pokrov (13 b) - sl. 17, nato posodo izpraznite nad smetnjakom - sl. 18 a.
- Ko ste izpraznili posode za prah nad smetnjakom - sl. 18 a, odprite kasetni filter HEPA (14), tako da istočasno povlecete sponki za odpiranje (13 d) na koncih posode - sl 19 a.
- Odstranite kasetni filter HEPA (14) - sl. 19 b.
- Vrnite posodo in namestite nastavke* (18 b) v režo na zapahu nosilca separatorja prahu (17) - sl. 20.
- Odprite v smeri odklepanja (🔓) - sl. 21.
- Odstranite nosilec separatorja prahu (16) - sl. 22.
- Odprite in odstranite separator prahu (15), pri čemer upoštevajte smer deblokiranja (🔓) - sl. 23.
- Nato posodo za prah (13), nosilec separatorja prahu (16) in separator prahu (15) operite pod tekočo vodo ali v milnici - sl. 24 a. Posušite jih s krpo - sl. 24 b.
- Ko so suhi, namestite in pripnite separator prahu (15) na nosilec separatorja prahu (16), pri čemer upoštevajte smer blokiranja (🔒) - sl. 25.
- Ponovno jih namestite na posodo za prah (13) - sl. 26.
- Vrnite pribor* (18 b) v režo na zapahu nosilca separatorja prahu (17) - sl. 20.
- Zaprite z upoštevanjem smeri blokiranja (🔒) - sl. 27.
- Pripnite kasetni filter HEPA (14) (črni penasti filter (14 a) + filter HEPA (14 b)) v posodo - sl. 28 a.
- Ponovno zaprite posodo za prah (13) in jo namestite v njen prostor (7) - sl. 28 b.

2. OČISTITE FILTER HEPA (14 b)

Zrak, ki ga vdihujemo, vsebuje delce, ki so lahko alergeni: larve in iztrebki pršic, plesni, cvetni prah, dim in živalski alergeni (dlaka, koža, slina, urin). Najdrobnejši delci prodirajo globoko v dihalne organe, kjer lahko povzročijo vnetje in spremenijo funkcijo celotnega dihalnega sistema. Filtri HEPA (High Efficiency Particulate Air Filter, kar pomeni izredno učinkoviti filtri za delce iz zraka) omogočajo zadržanje najdrobnejših delcev. Filter HEPA omogoča, da je zrak, ki se vrača v prostor, čistejši od vdihanega zraka.

Važno!
Nato očistite kasetni filter HEPA (14): črni penasti filter (14 a) in filter HEPA (14 b) vsak mesec.

- Prožno cev (19) izvlecite iz sesalne odprtine (9) - sl. 2.

* Glede na model: gre za opremo, ki je specifična za posamezne modele ali za dodatno opremo.

- Odprite pokrov (8) sesalnika.
- Posodo za prah (13) odstranite iz njenega prostora (7) s pomočjo oprijemalnega območja (13 a) - sl. 15.
- Istočasno povlecite sponke za odpiranje kasetnega filtra HEPA (13 d) - sl. 19 a.
- Ločite črni penasti filter (14 a) od filtra HEPA (14 b) - sl. 19 b.
- Vrnite filter HEPA (14 b) in ga rahlo udarjajte nad smetnjakom - sl. 30.
- Nato filter ostrgajte s priborom* (18 b) pod tekočo vodo ter pustite, da se filter HEPA suši 24 ur - sl. 31.
- Ko je popolnoma suh, montirajte kasetni filter HEPA (14): črni penasti filter (14 a) in filter HEPA (14 b) pod posodo za prah (13) - sl. 28 a, nato vrnite posodo v njen prostor (7) - sl. 28 b.
- Pazite, da je filter HEPA (14 b) popolnoma suh, preden ga vrnete v napravo.

Važno! Pred ponovnim spuščanjem naprave v delovanje, preverite ali je celoten filtrirni sistem pravilno nameščen.

3. PONOVRNO NAMESTITE FILTRIRNI SISTEM (OZN. ZR0046 01)

- Prožno cev (19) izvlecite iz sesalne odprtine (9) - sl. 2.
- Odprite pokrov (8) sesalnika.
- Posodo za prah (13) odstranite iz njenega prostora (7) - sl. 15.

3.1. KASETNI FILTER HEPA (14)

- Istočasno povlecite sponke za odpiranje kasetnega filtra HEPA (13 d) - sl. 19 a.
- Ločite črni penasti filter (14 a) od filtra HEPA (14 b) - sl. 19 b.
- Če je kasetni filter HEPA (14) (črni penasti filter (14 a) in filter HEPA (14b)) poškodovan, ga zavrzite v smetnjak - sl. 32 in zamenjajte z novim kasetnim filtrom HEPA (ozn. ZR0046 01).
- Montirajte kasetni filter HEPA (14) : črni penasti filter (14 a) in filter HEPA (14 b) pod posodo za prah (13) - sl. 28 a, nato posodo ponovno vstavite v njen prostor (7) - sl. 28 b.

3.2. MIKROFILTER (12)

- Odprite zaščitno rešetko motorja (11) - sl. 33 a.
- Ločite mikrofilter* (12) od zaščitne rešetke motorja (11) - sl. 33 b.
- Mikrofilter* (12) odvrzite v smetnjak - sl. 33 c - in ga zamenjajte z novim mikrofiltrom (ozn. ZR0046 01).
- Novi mikrofilter* (12) namestite na zaščitno rešetko motorja (11).
- Ušesca zaščitne rešetke motorja (11) vstavite v zareze prostora za posodo za prah (7) - sl. 33 d.
- Zaklenite zaščitno rešetko motorja (11) - sl. 33 e.
- Preden ponovno zaprete pokrov (8), preverite dobro namestitev mikrofiltra* (12) in zaščitne rešetke motorja (11).

ČIŠČENJE SESALNIKA

- Telo naprave in pribor obrišite z mehko vlažno krpo in posušite.
- Pokrov obrišite s suho krpo - sl. 34.
- Ne uporabljajte detergentov in agresivnih ali grobih čistilnih sredstev.

6. ODPRAVLJANJE NAPAK

Važno: Če sesalnik ne deluje dobro, kot tudi pred vsakim preverjanjem izključite napravo s pritiskom na pedal za vklop/izklop.

ČE SE SESALNIK NE ZAŽENE

- Naprava ni pod napetostjo: preverite ali je naprava pravilno vključena v omrežno vtičnico.

ČE SESALNIK NE SESA

- Zamašen nastavek ali prožna cev (19): odmašite nastavek ali prožno cev (19).
- Preverite ali je posoda za prah (13) prisotna in pravilno montirana.
- Pokrov ni dobro zaprt: preverite namestitev posode za prah (13) in ponovno zaprite pokrov (8).

ČE SESALNIK SESA MANJ UČINKOVITO, ČE JE HRUPEN, ČE ŽVIŽGA

- Delno zamašen nastavek ali prožna cev: odmašite nastavek ali prožno cev (19).
- Posoda za prah je polna: izpraznite jo (glejte poglavje ČIŠČENJE IN VZDRŽEVANJE).
- Filtrirni sistem je zasičen: očistite kasetni filter HEPA (14) (glejte poglavje ČIŠČENJE IN VZDRŽEVANJE).
- Če težava ni odpravljena, zamenjajte filtrirni sistem (glejte poglavje ČIŠČENJE IN VZDRŽEVANJE).
- Elektronski gumb za izbiro moči (3) je v položaju min.: povečajte moč s pomočjo elektronskega gumba za izbiro moči (razen pri sesanju občutljivih tkanin).
- Mehanični gumb za izbiro moči je odprt: zaprite mehanični gumb za izbiro moči na ročaju.
- Preverite ali je posoda za prah (13) pravilno nameščena v svoj prostor (7).

* Glede na model: gre za opremo, ki je specifična za posamezne modele ali za dodatno opremo.

ČE SE POKROV NE ZAPIRA

- Preverite ali je posoda za prah (13) pravilno nameščena v svoj prostor (7).



ČE JE TEŽKO PREMIKATI SESALNI NASTAVEK

- Odprite mehanični gumb za izbiro moči* na ročaju ali zmanjšajte moč.
- Preverite ali položaj (uvlečena krtača/ izvlečena krtače) sesalnega nastavka za vsa tla (22) ustreza površini tal, ki jih čistite.

ČE SE KABEL NE UVLEČE DO KONCA

- Hitrost uvlečenja kabla je zmanjšana: ponovno izvlecite kabel in pritisnite na pedal za navijanje kabla (4).

ČE SE SESALNIK ZAUSTAVI MED SESANJEM

- Sprožila se je termična zaščita. Preverite, da nista zamašeni cev in gibka cev ali da niso zasičeni vrečka in filtri. Pred ponovnim spuščanjem v delovanje sesalnika počakajte 30 minut, da se ohladi.

Če težava ni odpravljena, zaupajte sesalnik najbližjemu pooblaščenemu servisnemu centru Rowenta. Oglejte si seznam pooblaščenih servisnih centrov Rowenta ali se obrnite na službo za pomoč uporabnikom Rowenta.

GARANCIJA

- Naprava je namenjena izključno za uporabo v gospodinjstvu. V primeru neustrezne uporabe ali take, ki ni v skladu z navodili za uporabo, blagovna znamka ne sprejema nobene odgovornosti in garancija je razveljavljena.
- Pred prvo uporabo naprave pazljivo preberite navodila za uporabo: v primeru uporabe, ki ni v skladu z navodili, je Rowenta oproščena vsake odgovornosti.

7. NASTAVKI*

NASTAVKI*	UPORABA	NAMESTITEV NASTAVKA	PRODAJNA MESTA
Sesalni nastavek za pohištvo.	Za čiščenje pohištva.	Sesalni nastavek za pohištvo natakните na konec cevi.	Pooblaščeni servisni centri Rowenta (glejte priložen seznam naslovov).
Sesalni nastavek z režo, spremenljivo v ščetko.	Za dostop do skritih in težko dosegljivih mest.	Sesalni nastavek z režo, spremenljivo v ščetko, natakните na konec ukrivljenega dela ali cevi.	Pooblaščeni servisni centri Rowenta (glejte priložen seznam naslovov).
Sesalni nastavek za parket.	Za občutljiva tla.	Sesalni nastavek za parket natakните na konec cevi.	Pooblaščeni servisni centri Rowenta (glejte priložen seznam naslovov).
Mini turbo ščetka.	Za globinsko čiščenje tkanin pohištva.	Mini turbo ščetko natakните na konec cevi.	Pooblaščeni servisni centri Rowenta (glejte priložen seznam naslovov).
Turbo ščetka.	Za odstranjevanje nitk in živalskih dlak, sprijetih s preprogami in tapisomi.	Turbo ščetko natakните na konec cevi.	Pooblaščeni servisni centri Rowenta (glejte priložen seznam naslovov).

8. OKOLJE

- V skladu z veljavnimi predpisi je treba narediti popolnoma neuporabno vsako napravo, ki ni več v uporabi: preden odvržete napravo, jo izključite iz vtičnice in odrežite napajalni kabel.

- Okolje: Direktiva 2002/95/CE.

Sodelujmo pri prizadevanjih za zaščito okolja!

- ① Vaša naprava vsebuje številne vredne materiale, ki se lahko reciklirajo.

- ♻️ Zato jo odnesite na zbirno mesto, kjer jo bodo ustrezno predelali.



* Glede na model: gre za opremo, ki je specifična za posamezne modele ali za dodatno opremo.

1. SIGURNOSNI SAVJETI

Za vašu sigurnost, ovaj uređaj je u skladu s važećim normama i propisima (Direktiva o najnižem naponu, elektromagnetskoj kompatibilnosti, materijalima u dodiru s hranom, okolišu...).

SAVJETI KOD UPORABE

- Vaš usisivač je električni uređaj : on se mora koristiti u normalnim uvjetima uporabe.
- Rabite i pospremajte uređaj dalje od dosega djece. Nikad ne ostavljajte uređaj da funkcionira bez nadzora.
- Ne držite usisivač ili kraj cijevi na doseg očiju ili ušiju.
- **Ne usisavajte vlažne površine, površine s vodom ili tekućinom kakve god da su naravi, vruće tvari, vrlo sitne tvari (gips, cement, pepeo...), velike i oštre komade otpada (staklo), otrovne proizvode (razrjeđivače, sredstva za uklanjanje boje...), agresivne (kiseline, sredstva za čišćenje), zapaljive i eksplozivne (na bazi esencije ili alkohola).**
- Nikad ne uranjajte uređaj u vodu, ne prskajte vodu po uređaju i ne pohranjujte ga na otvorenom.
- Ne rabite uređaj ako je pao ili se na njemu nalaze vidna oštećenja ili nepravilnosti u funkcioniranju. U tom slučaju, ne otvarajte uređaj, nego ga pošaljite najbližemu ovlaštenom servisnom centru ili se obratite ovlaštenom servisu Rowenta.

ELEKTRIČNO NAPAJANJE

- Osigurajte se da je napon korištenja (voltaža) vašega usisivača sukladan s vašom električnom mrežom : te informacije ćete naći na donjoj strani uređaja.
- Uređaj isključujte iz utičnice povlačenjem za utikač:
 - odmah nakon uporabe,
 - prije svakog mijenjanja nastavaka,
 - prije svakog čišćenja, održavanja i zamjene filtera.
- Ne rabite uređaj:
 - ako je priključni vod oštećen. U cilju izbjegavanja opasnosti, oštećeni priključni vod vašeg usisivača treba obvezatno dati zamijeniti u ovlaštenom servisnom centru Rowenta.

POPRAVAK

Popravke smije obavljati samo specijalizirani stručnjak i to s izvornim rezervnim dijelovima. Samostalna popravka uređaja može predstavljati opasnost po korisnika.

2. OPIS

- | | |
|---------------------------------------------|----------------------------------------------------------------------|
| 1. a – Vodoravna pohrana | 15. Separator prašine, |
| b – Okomita pohrana | 16. Nosač separatora prašine, |
| 2. Prekidač za uključenje/isključenje | 17. Brava nosača separatora prašine |
| 3. Elektronički izbornik snage* | 18. Pribor 3 u 1 (.art.br. ZR0046 01) : |
| 4. Prekidač za namotavanje priključnog voda | a- četka za čišćenje centrifugalnog ventilatora |
| 5. Rešetka za izlaz zraka | b- strugač HEPA filtera + pribor za otključavanje separatora prašine |
| 6. a- Okomita prijenosna ručka | |
| b- Vodoravna prijenosna ručka | |
| c- Potporanj za odlaganje remena | |
| 7. Pretinac spremnika za prašinu | Standardni pribor i nastavci: |
| 8. Poklopac | 19. Savitljiva cijev s hvataljkom i mehaničkim izbornikom snage |
| 9. Otvor za usisavanje | 20. Teleskopska cijev* |
| 10. Tipka za otvaranje poklopca | 21. Cijevi* |
| 11. Rešetka za zaštitu motora | 22. Nastavak za sve podove |
| 12. Mikro-filter* (ref. ZR0046 01) | 23. Nastavak za parket* |
| 13. Kutija za prašinu | 24. Nastavak s pokretnim prozorom i četkicom* |
| a- Područje držanja, | 25. Nastavak za namještaj* |
| b- poklopac, | 26. Turbo-četka* |
| c- kopče za otvaranje poklopca kutije | 27. Mini turbo-četka* |
| d- kopče za otvaranje HEPA filter uloška, | 28. Remen* |
| 14. HEPA filter (art.br. ZR0046 01) : | 29. Džepovi remena* |
| a + a bis – Crni pjenasti filter | |
| b- HEPA filter | |

3. PRIJE PRVE UPORABE

RASPAKIRAVANJE

- Raspakirajte svoj uređaj, sačuvajte svoj jamstveni list i pažljivo pročitajte uputu za uporabu prije prve uporabe svog uređaja.

* Ovisno o modelu: radi se o posebnoj opremi za određene modele ili o priboru ili nastavcima koji se mogu kupiti po volji.

SAVJETI I UPOZORENJA

- Prije svake uporabe, priključni vod mora biti u potpunosti odmotan.
- Ne pritišćite ga i ne postavljajte na oštre rubove.
- Ako rabite električni produžni priključni vod, pobrinite se da on bude u savršenom stanju i da njegov napon bude podešen snazi vašeg usisivača.
- Vaš usisivač opremljen je sa zaštitom kojom se izbjegava pregrijavanje motora. U nekim slučajevima (uporabom nastavka na fotelji, sjedalu...) zaštita se deblokira i uređaj emitira neuobičajenu buku bez opasnosti.
- Ne prenosite usisivač povlačenjem za priključni vod, već pomoću ručke za prenošenje.
- Ne podižite uređaj držeći ga za priključni vod.
- Nikad ne isključujte uređaj iz mreže povlačenjem za priključni vod.
- Nemojte nikada pustiti da usisivač radi bez kutije za prašinu (13) i bez HEPA filtera uloška (14) : crnog pjenastog filtera (14a) i HEPA filtera (14b).
- Koristite samo originalne Rowenta filtere.
- Rabite samo izvorni pribor i nastavke Rowenta.
- U slučaju poteškoća kod pribavljanja pribora i filtera za ovaj usisivač, obratite se ovlaštenom servisu Rowenta (vidi jamstveni list).
- Zaustavite i isključite iz mreže svoj usisivač nakon svake uporabe.
- Zaustavite i isključite svoj usisivač uvijek prije održavanja i čišćenja.
- Ovaj uređaj nije predviđen za uporabu od strane osoba (uključujući djecu) čije fizičke, osjetilne ili mentalne sposobnosti su smanjene, ili od strane osoba bez iskustva ili poznavanja, osim ako se one ne mogu okoristiti, putem posredovanja osobe zadužene za njihovu sigurnost, nadzorom ili prethodnim instrukcijama vezano za uporabu uređaja. Djecu treba nadzirati tako da se ni u kom slučaju ne igraju s uređajem.

4. UPORABA

SKLAPANJE ELEMENATA UREĐAJA

- Pritisnite savitljivu cijev (19) u otvor za usisavanje (9) dok se ne začuje klik - sl.1.
- Da biste ju izvukli, potisnite spojnice na otvoru cijevi i povucite - sl. 2.
- Ako je vaš usisivač opremljen s teleskopskom cijevi* (20) : potisnite tipku za podešavanje prema naprijed, izvadite dužinu cijevi koju želite i tad otpustite tipku da biste ju blokirali – sl. 3a. Inače, sastavite dvije cijevi* (21) laganim okretanjem - sl. 3b.
- Uklopite nastavak koji je potreban na kraj cijevi:
 - Za tepihe i tepisone: rabite nastavak (22) s uvučenom četkom – sl. 4.
 - Za parkete i glatke podove: rabite nastavak (22) s izvučenom četkom – sl. 4.
- ili izravno rabite nastavak za parket* (23).
 - Za kutove ili teško dostupna mjesta: rabite nastavak s pokretnim prozorom i četkom* (24).
 - Za namještaj: rabite četku usisivača s pokretnim prozorom* (24) ili nastavak za namještaj* (25).
- Vaš uređaj opremljen je s remenom * (28), koji vam omogućuje da ga nosite na ramenu.
 - Za deblokiranje remena, povucite džepove sa jednog i drugog kraja ručke okrećući za ¼ kruga u smjeru suprotnome od smjera na koji ukazuje strelica - sl. 5a.
 - Za njegovo vraćanje, obavite suprotnu operaciju: vratite džepove na jedan i drugi kraj ručke okrećući za 1/4 kruga u smjeru strelice – sl. 5b, do točke blokade, a zatim postavite remen na njegov potporanj za odlaganje (6c).

Pozor!

Pobrinite se da poštujuete smjer montaže (X) prikazan u blizini prekidača za pokretanje/zaustavljanje (2).
Uvijek zaustavite i isključite svoj usisivač iz mreže prije mijenjanja pribora i nastavaka.

PRIKLJUČIVANJE PRIKLJUČNOG VODA I STAVLJANJE UREĐAJA U RAD

- Potpuno odmotajte priključni vod i priključite svoj usisivač – sl. 6. i pritisnite prekidač za uključenje/isključenje (2) - sl. 7.
- Podesite snagu usisavanja:
 - s pomoću elektroničkog izbornika snage* (3): okrećite elektronički izbornik* i tako podesite snagu usisavanja: prema položaju max za podove i na položaj min za namještaj i osjetljive tkanine – sl. 8.
 - s mehaničkim izbornikom snage na hvataljci: otvorite klizni izbornik da biste ručno smanjili jakost usisavanja, npr.: na osjetljivim površinama... - sl. 9.

POHRANA I PRENOŠENJE UREĐAJA

- Nakon uporabe, zaustavite svoj uređaj pritiskom na prekidač za uključenje/isključenje (2) i isključite ga iz mreže – sl. 10. Pohranite priključni vod potiskom na prekidač za namotavanje priključnog voda (4) - sl. 11.
- U uspravnom položaju, postavite cijev sa nastavkom (22) u predviđeni otvor na donjoj strani uređaja (1b) - sl. 12.
- U vodoravnom položaju, postavite usisivač (22) predviđeni otvor na stražnjoj strani uređaja (1a) - sl. 13.
- Lako prenosite svoj uređaj zahvaljujući njegovim ručkama za prijenos (6a ili 6b) ili njegovom remenu* (28).

5. ČIŠĆENJE I ODRŽAVANJE



Važno : Uvijek isključite uređaj i iskopčajte ga iz struje prije održavanja ili čišćenja.

1. ISPRAZNITE I OČISTITE KUTIJU ZA PRAŠINU (13) I CRNI PJENASTI FILTER (14a)

- Izvucite cijev (19) iz otvora za usisavanje (9) - sl. 2.
- Otvorite poklopac (8) svog usisavača - sl.14.
- Izvadite kutiju za prašinu (13) iz njezinog pretinca (7) pomoću područja za držanje (13a) - sl. 15.

1.1. ISPRAZNITE KUTIJU ZA PRAŠINU

Nakon svakog korištenja ispraznite kutiju za prašinu (13).

- Povucite kopču za otvaranje kutije za prašinu (13c) da biste je otvorili – sl. 16.
- Skinite poklopac (13b) - sl. 17, zatim ispraznite kutiju iznad kante za smeće - sl. 18a.
- Uvjerite se da u kutiji nije ostalo prašine, zatim obrišite rub kutije - sl.18b.
- Zatvorite kutiju za prašinu (13) i vratite je u njezin pretinac (7) - sl.28b.

1.2 ČIŠĆENJE CRNOG PJENASTOG FILTERA (14a)

Važno !
Da biste poboljšali performanse svog usisavača, isperite filter (14a) svaki puta kada ispraznite kutiju za prašinu (13).

- Povucite istovremeno kopče za otvaranje HEPA filter uložka (13d) - sl. 19a.
- Odvojite crni pjenasti filter (14a) od HEPA filtera (14b) - sl. 19b.
- Operite crni pjenasti filter (14a) pod mlazom čiste vode iz slavine, iscijedite ga kao spužvu i ostavite da se suši 12h - sl. 29.
- Kada je potpuno suh, sastavite HEPA filter uložak (14) : crni pjenasti filter (14a) i HEPA filter (14b) ispod kutije za prašinu (13) - sl. 28a, zatim vratite kutiju u njezin pretinac (7) - sl. 28b.

Pažnja !
Crni pjenasti filter (14a) se treba ponovo vratiti u uređaj samo kada je potpuno suh.

Možete koristiti svoj usisavač dok se crni pjenasti filter suši (14a) tako da koristite rezervni crni pjenasti filter : (14a).

1.3. ČIŠĆENJE KUTIJE ZA PRAŠINU (13) I SEPARATORA ZRAKA/PRAŠINE (15)

Važno : Čistite kutiju za prašinu (13) i separator prašine (15) svaki mjesec.

- Povucite kopču za otvaranje kutije za prašinu (13c) da biste je otvorili – sl. 16.
- Skinite poklopac (13b) - sl. 17, zatim ispraznite kutiju iznad kante za smeće - sl. 18a.
- Nakon što ste ispraznili kutiju iznad kante za smeće - sl. 18a, otkopčajte HEPA filter uložak (14), tako da istovremeno povučete kopče za otvaranje (13d) smještene na krajevima kutije - sl 19a.
- Izvadite HEPA filter uložak (14) - sl. 19b.
- Vratite kutiju i stavite pribor * (18b) u prorez brave nosača separatora prašine (17) - sl 20.
- Otvorite poštujući smjer otključavanja (🔓) - sl 21.
- Skinite nosač separatora prašine (16) - sl 22.
- Otkopčajte, zatim skinite separator prašine (15) poštujući smjer otključavanja (🔓) – sl.-23.
- Zatim stavite kutiju za prašinu (13), nosač separatora prašine (16) i separator prašine (15) u bistru vodu ili u vodu s deterdžentom – sl. 24a.
- Osušite ih pomoću krpe – sl. 24b.
- Kada su suhi, vratite na mjesto, a zatim zakopčajte separator prašine (15) na nosač separatora prašine (16), poštujući smjer zaključavanja (🔒) - sl 25.
- Vratite ih na kutiju za prašinu (13) – sl. 26 .
- Stavite pribor * (18b) u prorez brave nosača separatora prašine (17) - sl 20.
- Zatvorite poštujući smjer zaključavanja (🔒) – sl. 27.
- Zakopčajte HEPA filter uložak (14) (crni pjenasti filter (14a) + HEPA filter (14b)) u kutiju – sl. 28a.
- Zatvorite kutiju za prašinu (13) i vratite je u njezin pretinac (7) - sl. 28b.

2. ČIŠĆENJE HEPA FILTERA (14b)

Zrak koji udišemo sadrži čestice koje mogu biti alergene: ličinke i izmetine grinja, plijesan, pelud, dim i životinjske ostatke (dlake, kožu, slinu, urin). Najfinije čestice duboko prodiru u dišni sustav u kojem mogu uzrokovati upalu i naškoditi cijeloj dišnoj funkciji.

HEPA filteri (High Efficiency Particulate Air Filter, odnosno visokoučinkoviti zračni filteri) omogućuju zadržavanje najfinijih čestica.

Zahvaljujući HEPA filtru, zrak izbačen u prostoriju je zdraviji od usisanog zraka.

Važno !
Čistite HEPA filter uložak (14) : crni pjenasti filter (14a) i HEPA filter (14b) svaki mjesec.

- Izvucite cijev (19) iz otvora za usisavanje (9) - sl. 2.
- Otvorite poklopac (8) svog usisavača.

* Ovisno o modelu: radi se o posebnoj opremi za određene modele ili o priboru ili nastavcima koji se mogu kupiti po volji.

- Izvadite kutiju za prašinu (13) iz njezinog pretinca (7) pomoću područja za držanje (13a) - sl. 15.
- Povucite istovremeno kopče za otvaranje HEPA filter uložka (13d) - sl. 19a.
- Odvojite crni pjenasti filter (14a) od HEPA filtera (14b) - sl. 19b.
- Okrenite HEPA filter (14b), i lupkajte po njemu iznad kante za smeće - sl. 30.
- Zatim filter sastružite pomoću pribora* (18b) pod mlakom vodom i ostavite da se HEPA filter suši 24h - sl. 31.
- Kada je potpuno suh, sastavite HEPA filter uložak (14) : crni pjenasti filter (14a) i HEPA filter (14b) ispod kutije za prašinu (13) - sl. 28a, zatim vratite kutiju u njezin pretinac (7) - sl. 28b.
- Pazite da HEPA filter (14b) bude potpuno suh prije nego ga vratite u uređaj.

Pažnja ! Pazite da cijeli sustav za filtriranje bude dobro vraćen na mjestu prije nego uključite uređaj.

3. ZAMJENA SUSTAVA ZA FILTRIRANJE (ART.BR. : ZR0046 01)

- Izvucite cijev (19) iz otvora za usisavanje (9) - sl. 2.
- Otvorite poklopac (8) svog usisavača.
- Izvadite kutiju za prašinu (13) iz njezinog pretinca (7) - sl. 15.

3.1. HEPA FILTER ULOŽAK (14)

- Povucite istovremeno kopče za otvaranje HEPA filter uložka (13d) - sl. 19a.
- Odvojite crni pjenasti filter (14a) od HEPA filtera (14b) - sl. 19b.
- Ako je HEPA filter uložak (14) (crni pjenasti filter (14a) + HEPA filter (14b)) oštećena, bacite je u smeće - sl. 32 i zamijenite je novim HEPA filter uloškom (art.br.: ZR0046 01).
- Sastavite HEPA filter uložak (14) : crni pjenasti filter (14a) i HEPA filter (14b) ispod kutije za prašinu (13) - sl. 28a, zatim vratite kutiju u njezin pretinac (7) - sl. 28b.

3.2. MIKRO-FILTER (12)

- Otvorite zaštitnu rešetku motora (11) - sl. 33a.
- Odvojite mikro-filter* (12) od zaštitne rešetke motora (11) - sl.33b.
- Bacite mikro-filter* (12) u smeće - sl. 33c i zamijenite ga novim mikro-filterom (ART.BR.: ZR0046 01).
- Stavite novi mikro-filter* (12) na zaštitnu rešetku motora (11).
- Stavite kontakte zaštitne rešetke motora (11) u ureze pretinca kutije za prašinu (7) - sl. 33d.
- Zaključajte zaštitnu rešetku motora (11) - sl. 33e.
- Uvjerite se u dobar položaj mikro-filtera* (12) i zaštitne rešetke motora (11) prije nego zatvorite poklopac (8).

ČIŠĆENJE USISAVAČA

- Obrišite tijelo uređaja i nastavke mekom i vlažnom krpom, zatim ih osušite.
- Obrišite poklopac suhom krpom - sl. 34.
- Nemojte rabiti deterdžente, agresivne ili abrazivne proizvode.

6. U SLUČAJU KVARA

Važno : Čim vaš uređaj ne funkcionira sasvim dobro i prije svake provjere, zaustavite ga tako što ćete potisnuti prekidač zauključenje/isključenje.

AKO SE VAŠ UREĐAJ NE MOŽE POKRENUTI

- Uređaj nije uključen u napajanje: provjerite je li uređaj propisno uključen u mrežu.

AKO VAŠ USISAVAČ NE USISAVA

- Nastavak ili cijev (19) su začepljeni : odčepite nastavak ili cijev (19).
- Provjerite da je kutija za prašinu (13) dobro ugrađena i sastavljena.
- Poklopac nije dobro zatvoren : provjerite da ste dobro postavili kutiju za prašinu (13) i zatvorite poklopac (8).

AKO VAŠ USISAVAČ LOŠIJE USISAVA, BUČAN JE, ZUJI

- Nastavak ili crijevo (19) su djelomično začepljeni : odčepite nastavak ili cijev (19).
 - Kutija za prašinu je puna : ispraznite je (pogledajte poglavlje ČIŠĆENJE I ODRŽAVANJE).
 - Sustav za filtriranje za začepljen : očistite HEPA filter uložak (14) (pogledajte poglavlje ČIŠĆENJE I ODRŽAVANJE).
- Ako problem i dalje postoji, promijeniti sustav za filtriranje (pogledajte poglavlje ČIŠĆENJE I ODRŽAVANJE).
- Elektronski regulator snage (3) je na minimalnom položaju : povećajte snagu pomoću elektronskog regulatora snage (osim ako usisavate osjetljive tkanine).
 - Mehanički regulator snage je otvoren : zatvorite mehanički regulator snage na drški usisavača.
 - Provjerite da je kutija za prašinu (13) dobro postavljena u pretinac spremnika za prašinu (7).

* Ovisno o modelu: radi se o posebnoj opremi za određene modele ili o priboru ili nastavcima koji se mogu kupiti po volji.

AKO SE POKLOPAC NE ZATVARA

- Provjerite da je kutija za prašinu (13) dobro postavljena u pretinac spremnika za prašinu (7).



AKO SE NASTAVAK USISAVAČA TEŠKO POMIČE

- Otvorite mehanički regulator snage na drški usisavača ili smanjite snagu.
- Provjerite da položaj (uvučena / izvučena četka) nastavka za sve podove (22) odgovara površini poda koja se čisti.

AKO SE PRIKLJUČNI VOD NE UVLAČI POTPUNO

- Kabel usporava tijekom uvlačenja : izvucite priključni vod i pritisnite na tipku za namatanje priključnog voda (4).

AKO SE VAŠ USISIVAČ ZAUSTAVI U TIJEKU USISAVANJA

- Proradilo je toplinsko osiguranje. Provjerite da cijev i savitljiva cijev nisu začepljeni ili da vrećice ili filteri nisu prezasićeni. Ostavite da se hladi 30 minuta prije vraćanja usisivača u rad.

Ako se problem nastavi, povjerite svoj usisivač najbližemu ovlaštenom servisnom centru Rowenta. Pogledajte listu ovlaštenih servisnih centara Rowenta ili se obratite potrošačkom servisu Rowenta.

JAMSTVO

- Ovaj uređaj je namijenjen jedino za kućansku uporabu; u slučaju neodgovarajuće uporabe ili uporabe koja nije sukladna s uputom za uporabu, tvrtka ne prihvaća nikakvu odgovornost i jamstvo se poništava.
- Pozorno pročitajte uputu za uporabu prije prve uporabe svoga uređaja: uporabom koja nije sukladna s uputom za uporabu, Rowenta se oslobađa svake odgovornosti.

7. PRIBOR I NASTAVCI*

PRIBOR I NASTAVCI*	UPORABA	POSTAVLJANJE PRIBORA I NASTAVKA NA UREĐAJ	MJESTO KUPNJE
Nastavak za namještaj.	Za čišćenje namještaja	Uklopite nastavak za namještaj na kraj cijevi.	Ovlašteni servisni centri Rowenta (vidi popis na jamstvenom listu).
Nastavak s pokretnim prozorom i četkicom.	Za pristup kutovima i mjestima koji su otežani za pristupanje	Uklopite nastavak s pokretnim prozorom i četkicom na kraj hvataljke ili cijevi.	Ovlašteni servisni centri Rowenta (vidi popis na jamstvenom listu).
Nastavak za parket.	Za osjetljive podove.	Uklopite nastavak za parket na kraj cijevi.	Ovlašteni servisni centri Rowenta (vidi popis na jamstvenom listu).
Mini turbo-četka.	Za dubinsko čišćenje tkanina na namještaju.	Uklopite mini turbo-četku na kraj cijevi.	Ovlašteni servisni centri Rowenta (vidi popis na jamstvenom listu).
Turbo-četka.	Za uklanjanje nečistoća i životinjskih dlaka koji su se uvukli u tepih ili tepison.	Uklopite turbo-četku na kraj cijevi.	Ovlašteni servisni centri Rowenta (vidi popis na jamstvenom listu).

8. OKOLIŠ

- Sukladno s važećim propisima, svaki uređaj se nakon uporabe treba načiniti definitivno neupotrebljivim: isključite iz mreže i presjecite priključni vod prije odbacivanja uređaja.

- Okoliš : Direktiva 2002/95/CE.

Sudjelujmo u zaštiti okoliša!

- ① Vaš uređaj sadržava mnoge vrijedne tvari ili tvari koje se mogu reciklirati.

- ➡ Odnosite ga na mjesto predviđeno za prikupljanje sličnog otpada.



* Ovisno o modelu: radi se o posebnoj opremi za određene modele ili o priboru ili nastavcima koji se mogu kupiti po volji.

1. SAVETI ZA BEZBEDNOST

Radi Vaše sigurnosti, aparat je napravljen u skladu sa važećim normama i propisama (Direktiva za niski napon, elektromagnetnu kompatibilnost, životnu sredinu...)

USLOVI KORIŠĆENJA

- Usisivač je električni aparat: treba ga koristiti u uobičajenim uslovima.
 - Koristite i odložite uređaj van domašaja dece. Nikada ne ostavljajte uređaj da radi bez nadgledanja.
 - Ne držite dodatak za usisavanje ili kraj cevi blizu očiju ili ušiju.
 - **Ne usisavajte mokre površine, vodu niti bilo kakve tečnosti, tople supstance, praškaste supstance (gips, cement, pepeo...), krupno oštro smeće (staklo), štetne proizvode (rastvore, razređivače...), kao ni agresivne (kisljine, praškove...), zapaljive i eksplozivne (na bazi benzina ili alkohola) proizvode.**
 - Nikada ne stavljajte uređaj u vodu, ne prskajte ga vodom i ne puniti ga vodom.
 - Ne koristite uređaj ako je pao i ako ima vidljiva oštećenja ili nepravilnosti tokom rada.
- U tom slučaju, ne rasklapajte aparat, odnesite ga odmah u najbliži ovlašćeni servis

ELEKTRIČNO NAPAJANJE

- Proverite da li napon usisivača odgovara naponu u Vašem domaćinstvu : Informacija o naponu se nalazi s donje strane uređaja.
- Isključite aparat iz struje povlačeći za utikač:
 - odmah nakon upotrebe,
 - pre svake promene dodatnih delova,
 - pre svakog čišćenja, održavanja ili zamene filtera.
- Ne koristite uređaj :
 - ako je kabl oštećen. Da biste izbegli opasnost, sklop za uvlačenje kabla i kabl usisivača treba da zameni isključivo ovlašćeni Rowenta servis.

POPRAVKE

Popravke treba da obavljaju samo stručna lica koristeći originalne delove. Samostalna popravka uređaja može predstavljati opasnost za korisnika.

2. OPIS

1. a – Ležište za horizontalno odlaganje
 - b – Ležište za uspravno odlaganje
2. Taster za uključivanje/isključivanje
3. Elektronsko podešavanje snage *
4. Taster za uvlačenje kabla
5. Rešetka za ispuštanje vazduha
6. a – Ručka za prenošenje u uspravnom položaju
 - b- Ručka za prenošenje u horizontalnom položaju
 - c- Oslonac za postavljanje kaiša
7. Odeljak za kesu za prašinu
8. Poklopac
9. Otvor za usisavanje
10. Ručica otvora poklopca
11. Rešetka za zaštitu motora
12. Mikrofilter* (ref. ZR0046 01)
13. Kućište za prašinu
 - a- ručka,
 - b- poklopac,
 - c- pločica za otvaranje poklopca kućišta
 - d- pločica za otvaranje kasete filtera HEPA,
14. Kasete filtera HEPA (ref. ZR0046 01) :
 - a + a bis – Filter od crnog finog platna
 - b- Filter HEPA
15. Deo za odvajanje prašine,
16. Postolja za deo za odvajanje prašine,
17. Ključ postolja za deo za odvajanje prašine
18. Dodatak 3 u 1* (ref. ZR0046 01) :
 - a- četkica za čišćenje prašine
 - b- lopatica filtera HEPA + dodatak za otključavanje dela koji služi za odvajanje prašine

Standardni dodaci :

19. Nastavak cevi sa drškom i delom za mehaničko podešavanje snage
20. Teleskopska cev*
21. Cevi*
22. Dodatak za usisavanje svih površina
23. Dodatak za usisavanje parketa*
24. Dodatak za uske otvore koji se konvertuje u četku*
25. Dodatak za usisavanje nameštaja*
26. Turbočetka*
27. Mini turbo četka*
28. Kaiš*
29. Kopča za kaiš*

3. PRE PRVOG KORIŠĆENJA

OTPAKIVANJE

Otpakujte aparat, sačuvajte garantni list i pažljivo pročitajte uputstvo za upotrebu.

SAVETI I MERE OPREZA

- Pre svake upotrebe, kabl mora da bude potpuno odmotan.
- Nemojte ga priklještit i ne prelazite njime preko oštih predmeta.
- Ako koristite produžni kabl, proverite da li je u savršenom stanju i da li utičnica odgovara snazi uređaja.
- Vaš usisivač ima zaštitu kojom se izbegava pregrevanje motora. U izvesnim slučajevima (upotreba savitljive cevi preko fotelja, sedišta...) ova zaštita se aktivira i uređaj može ispuštati neuobičajeni zvuk, što je bezopasno.
- Ne pomerajte usisivač povlačenjem kabla; koristiti ručke za prenošenje aparata..
- Ne koristite kabl da biste podigli uređaj.
- Nikada ne isključujte aparat iz struje povlačenjem kabla.
- Nikada ne uključujte aparat bez kućišta za prašinu (13), bez kasete filtera HEPA (14): filter od crnog materija (14a) i filter HEPA (14b).
- Koristite isključivo originalne filtere kompanije Rowenta.
- Koristite isključivo originalne dodatke kompanije Rowenta.
- Ukoliko imate problema da kupite dodatke i filtere za usisivač, kontaktirajte Rowenta predstavništvo ili ovlašćeni servis.
- Nakon svakog korišćenja usisivača, isključite ga iz struje.
- Pre održavanja i čišćenja, isključite aparat iz struje.
- Nije predviđeno da aparat koriste hendikepirane osobe uključujući i decu kao ni lica bez iskustva i poznavanja rada aparata. Mogu ga koristiti samo ako su pod nadzorom osobe odgovorne za njihovu bezbednost a koja je upoznata uputstvima za upotrbu aparata. Decu treba nadzirati sve vreme da se ni u kom slučaju ne igraju aparatom.

4. UPOTREBA

SKLAPANJE DELOVA UREĐAJA

- Gurnite dodatak na kraju cevi (19) u otvor usisivača (9) dok ne klikne – sl. 1.
- Da biste ga izvukli, pritisnite pločice zavrtnja i povucite – sl. 2.
- Ako usisivač ima teleskopsku cev*(20) : gurnite dugme za podešavanje unapred, i izvucite cev do željene dužine, zatim pustite dugme da biste je blokirali - sl. 3a. Ako je nema, spojite dve cevi* (21), okrećući lagano – sl. 3b.
- Pričvrstite odgovarajući dodatak na kraj cevi :
 - Za tepihe i itisone : koristite dodatak za usisavanje (22) u položaju sa uvučenom četkom – sl. 4.
 - Za parkete i glatke podove : koristite dodatak za usisavanje (22) u položaju sa izvučenom četkom - sl. 4. ili koristite direktno dodatak za usisavanje parketa* (23).
 - Za uglove i teško dostupna mesta : koristite dodatak za uske otvore koji se konvertuje u četku u položaju ravnog nastavka.
 - Za nameštaj : koristite četkicu nastavka* (24) ili nastavak za usisavanje nameštaja* (25).
- Vaš aparat ima kaiš* (28) koji Vam omogućava da ga nosite na ramenu.
- Da biste otključali kaiš, povucite kopče s jedne i druge strane drške okrećući za 1/4 kruga u smeru suprotnom u odnosu na strelicu – sl. 5a.
- Da biste ga ponovo postavili, uradite suprotno : postavite kopče sa jedne i sa druge strane drške okrećući 1/4 kruga u smeru strelice - sl.5b, dok se ne zaključa, zatim postavite kaiš u oslonac za postavljanje kaiša (6c).

Pažnja!

Pazite na to da poštujuete smer postavljanja (X) koji je označen pored pedale za uključivanje/isključivanje (2).
Zaustavite rad aparata i isključite ga iz struje pre zamene dodatka.

POVEZIVANJE KABLA I POKRETANJE UREĐAJA

- Potpuno odmotajte kabl, uključite usisivač u struju – sl. 6 i pritisnite taster za uključivanje/isključivanje (2) - sl. 7.
- Podesite snagu usisavanja :
 - sa elektronskim podešavanjem snage* (3) : okrenite dugme za elektronsko podešavanje* da biste podesili snagu usisavanja: do krajnjeg položaja za podove i do minimalnog položaja za mebl i osetljive materijale - sl. 8.
 - sa mehaničkim podešavanjem snage na dršci : otvorite poklopac za podešavanje da biste ručno smanjili snagu usisavanja, npr: na osetljivim površinama... – sl. 9.

RASKLAPANJE I PRENOŠENJE UREĐAJA

- Posle korišćenja, isključite usisivač pritiskom na taster za uključivanje/isključivanje (2) i isključite ga iz izvora napajanja – sl. 10.
- Složite kabl pritiskom na taster za uvlačenje kabla (4)- sl. 11.
- U uspravnom položaju, postavite nastavak za usisavanje (22) u njegovo ležište ispod uređaja (1b) – sl. 12.
- U horizontalnom položaju, postavite nastavak za usisavanje (22) u njegovo ležište sa zadnje strane uređaja (1a) – sl. 13.
- Zahvaljujući drškama za prenošenje (6a ili 6b) ili kaišu* (28) možete jednostavno prenositi usisivač.

5. ČIŠĆENJE I ODRŽAVANJE

Važno : Zaustavite rad aparata i isključite ga iz struje pre održavanja i čišćenja.

1. ISPRAZNITE I OČISTITE KUĆIŠTE ZA PRAŠINU (13) I FILTER OD FINOG CRNOG MATERIJALA (14a)

- Izvucite dodatak na kraju cevi (19) iz otvora usisivača (9) – sl. 2.
- Otvorite poklopac (8) usisivača – sl. 14.
- Izvucite kutiju za prašinu (13) iz njenog odeljka (7) pomoću ručke (13a) - sl. 15.

1.1. ISPRAZNITE KUTIJU ZA PRAŠINU

Ispraznite kutiju za prašinu (13) posle svakog korišćenja.

- Povucite pločicu za otvaranje kutije za prašinu (13c) da biste je otvorili – sl. 16.
- Skinite poklopac (13b) – sl. 17, zatim ispraznite kutiju iznad kante za smeće – sl. 18a.
- Postarajte se da ne ostane prašine u kutiji, zatim obrišite ivicu kutije- sl. 18b.
- Zatvorite kutiju za prašinu (13) i postavite je u njen odeljak (7) – sl. 28b.

1.2 ČIŠĆENJE FILTERA OD FINOG CRNOG MATERIJALA (14a)

Važno !

Da bi učinak vašeg usisivača bio optimalan, perite tkaninu filtera (14a) nakon svakog pražnjenja kutije za prašinu (13).

- Povucite istovremeno pločice otvora kasete filtera HEPA (13d) – sl. 19a.
- Odvojite filter od finog crnog materijala (14a) od filtera HEPA (14b) – sl. 19b.
- Operite filter od finog crnog materijala (14a) pod mlazom čiste vode, iscedite ga kao suđera i sušite ga 12h- sl. 29.
- Kada se potpuno osuši, sklopite kasetu filtera HEPA (14) : filter od finog crnog materijala (14a) i filter HEPA (14b) ispod kutije za prašinu (13) – sl. 28a, zatim postavite kutiju u njen odeljak (7) – sl. 28b.

Pažnja!

Filter od finog crnog materijala (14a) treba da se postavi u uređaj tek kad je potpuno suv.

Možete da koristite usisivač tokom sušenja filtera od finog crnog materijala (14a) ako koristite isti takav rezervni filter: (14a bis)

1.3. ČIŠĆENJE KUTIJE ZA PRAŠINU (13) I DELA ZA ODVAJANJE VAZDUHA/PRAŠINE (15)

Važno : Čistite kutiju za prašinu (13) i deo za odvajanje prašine (15) svakog meseca.

- Povucite pločicu za otvaranje kutije za prašinu (13c) da biste je otvorili – sl. 16.
- Skinite poklopac (13b) – sl. 17, zatim ispraznite kutiju iznad kante za smeće – sl. 18a.
- Nakon što ispraznite prašinu iz kutije iznad kante- sl. 18a, odvrnite kasetu filtera HEPA (14), povlačeći istovremeno pločice za otvaranje (13d) koje se nalaze na krajevima kutije - sl. 19a.
- Skinite kasetu filtera HEPA (14) – sl. 19b.
- Okrenite kutiju i postavite dodatak* (18b) u prorez ključa postolja separatora prašine (17) – sl. 20.
- Otvorite poštujući smer otključavanja (🔓) - sl. 21.
- Skinite postolje dela za odvajanje prašine (16) – sl. 22.
- Odvrnite, zatim skinite deo za odvajanje prašine (15) poštujući smer zaključavanja (🔒) – sl-23.
- Stavite potom kutiju za prašinu (13), postolje dela za odvajanje prašine (16) i sam deo za odvajanje prašine (15) u čistu vodu ili vodu sa sapunom – sl. 24a.
- *Osušite ih krpom – sl. 24b.
- Kada se osuše, ponovo ih postavite, zavrnite deo za odvajanje prašine (15) na njegovo postolje (16), poštujući smer zaključavanja (🔒) - sl. 25.
- Postavite ih na kutiju za prašinu (13) – sl. 26.
- Postavite dodatak* (18b) u prorez ključa postolja separatora prašine (17) – sl. 20.
- Zatvorite poštujući smer zaključavanja (🔒) - sl. 27.
- Postavite kasetu filtera HEPA (14) (filter od finog crnog materijala (14a) + filter HEPA (14b)) u kutiju – sl. 28a.
- Zatvorite kutiju za prašinu (13) i postavite je u njen odeljak (7) – sl. 28b.

2. OČISTITE FILTER HEPA (14b)

Vazduh koji udišemo sadrži čestice koje mogu da budu alergene: larve i materije koje izbacuju grinje, buđ, polen, dim i nečistoće koje ostaju za životinjama (dlake, perut, pljuvačka, urin). Najsitnije čestice ulaze duboko u disajne organe u kojima mogu da prouzrokuju zapaljenje i da utiču štetno na disajnu funkciju u celini.

Filteri HEPA (High Efficiency Particulate Air Filter, to jest Filter visoke efikasnosti za čestice u vazduhu) omogućavaju da se zadrže i najsitnije čestice. Zahvaljujući filteru HEPA, vazduh koji se izbacuje u prostoriju je zdraviji od vazduha koji prolazi kroz njega.

Važno !

Čistite kasetu filtera HEPA (14) : filter od finog crnog materijala (14a) i filter HEPA (14b) svakog meseca.

- Izvucite dodatak na kraju cevi (19) iz otvora usisivača (9) – sl. 2.
- Otvorite poklopac (8) vašeg usisivača.
- Izvucite kutiju za prašinu (13) iz njenog odeljka (7) pomoću ručke (13a) - sl. 15.
- Povucite istovremeno pločice otvora kasete filtera HEPA (13d) – sl. 19a.

* U zavisnosti od modela : Reč je o dodacima koji su karakteristični za određene modele ili o dodacima koji su dostupni.

- Odvojite filter od finog crnog materijala (14a) od filtera HEPA (14b) – sl. 19b.
- Okrenite filter HEPA (14b), istresite ga iznad kante za smeće – sl. 30.
- Očistite filter pomoću dodatka* (18b) pod mlakom vodom, zatim ostavite filter HEPA da se osuši 24h – sl. 31.
- Kada se potpuno osuši, sklopite kasetu filtera HEPA (14) : filter od finog crnog materijala (14a) i filter HEPA (14b) ispod kutije za prašinu (13) – sl. 28a, zatim postavite kutiju u njen odeljak (7) – sl. 28b.
- Pazite da je filter HEPA (14b) potpuno suv pre nego što ga ponovo stavite u uređaj.

Pažnja! Pazite da čitav sistem za filtriranje bude dobro postavljen pre nego što ponovo uključite usisivač.

3. ZAMENITE SISTEM ZA FILTRIRANJE (REF. ZR0046 01)

- Izvucite dodatak na kraju cevi (19) iz otvora usisivača (9) – sl. 2.
- Otvorite poklopac (8) usisivača.
- Izvucite kutiju za prašinu (13) iz njenog odeljka (7) – sl. 15.

3.1. KASETA FILTERA HEPA (14)

- Povucite istovremeno pločice otvora kasete filtera HEPA (13d) – sl. 19a.
- Odvojite filter od finog crnog materijala (14a) od filtera HEPA (14b) – sl. 19b.
- Ako je kasete filtera HEPA (14) (filter od finog crnog materijala (14a) + filter HEPA (14b)) oštećena, bacite je u kantu za smeće - sl. 32. i zamenite je novom kasetom filtera HEPA (ref. ZR0046 01).
- Sklopite kasetu filtera HEPA (14) : filter od finog crnog materijala (14a) i filter HEPA (14b) ispod kutije za prašinu (13) – sl. 28a. zatim postavite kutiju u njen odeljak (7) – sl. 28b.

3.2. MIKROFILTER (12)

- Otvorite rešetku za zaštitu motora (11) – sl. 33a.
- Odvojite mikrofilter* (12) rešetke za zaštitu motora (11) - sl. 33b.
- Bacite mikrofilter* (12) u kantu za smeće – sl. 33c i zamenite ga novim mikrofilterom (REF. ZR0046 01).
- Postavite mikrofilter* (12) na rešetku za zaštitu motora (11).
- Postavite zavrtne rešetke za zaštitu motora (11) u otvore odeljka za kutiju za prašinu (7) – sl. 33d.
- Zaključajte rešetku za zaštitu motora (11) – sl. 33e.
- Pazite da je mikrofilter* u dobrom položaju (12) kao i rešetka za zaštitu motora (11) pre nego što zatvorite poklopac (8).

ČISTITE USISIVAČ

- Obrisite telo aparata i dodatke vlažnom, mekom krpom i osušite ih.
- Obrisite poklopac suvom krpom - sl. 34.
- Ne koristite deterdžente i agresivne, abrazivne proizvode.

6. POPRAVLJANJE

Važno : Ukoliko usisivač ne funkcioniše propisno kao i pre svake provere, isključite ga na taster uključivanje/isključivanje.

AKO USISIVAČ NE RADI

- Usisivač nema napajanje: proverite da li je aparat pravilno uključen.

AKO USISIVAČ NE USISAVA

- Neki dodatak ili nastavak na kraju cevi (19) je zapušten : otpušite dodatak ili nastavak na kraju cevi (19).
- Proverite da li je kutija za prašinu (13) dobro postavljena i sklopljena.
- Poklopac je loše zatvoren : proverite da li je kutija za prašinu (13) dobro postavljena i ponovo zatvorite poklopac (8).

AKO VAŠ USISIVAČ USISAVA LOŠIJE, PRAVI BUKU, ZVIŽDI

- Neki dodatak ili nastavak na kraju cevi je delimično zapušten : otpušite dodatak ili nastavak na kraju cevi (19).
- Kutija za prašinu je puna : ispraznite je (pogledajte poglavlje ČIŠĆENJE I ODRŽAVANJE).
- Sistem filtriranja je začepljen : očistite kasetu filtera HEPA (14) (pogledajte poglavlje ČIŠĆENJE I ODRŽAVANJE).
- Ako se ovaj problem nastavi, promenite sistem filtriranja (pogledajte poglavlje ČIŠĆENJE I ODRŽAVANJE).
- Elektronsko podešavanje snage (3) je u minimalnom položaju : povećajte snagu pomoću sistema za elektronsko podešavanje snage (osim ako ne usisavate osetljive materijale).
- Deo za mehaničko podešavanje snage je otvoren : zatvorite deo za mehaničko podešavanje snage na dršci.
- Proverite da li je kutija za prašinu (13) dobro postavljena u svoj odeljak za prašinu (7).

AKO SE POKLOPAC NE ZATVARA

- Proverite da li je kutija za prašinu (13) dobro postavljena u svoj odeljak za prašinu (7).

* U zavisnosti od modela : Reč je o dodacima koji su karakteristični za određene modele ili o dodacima koji su dostupni.

AKO JE TEŠKO POSTAVITI NASTAVAK ZA USISAVANJE

- Otvorite deo za mehaničko podešavanje snage na dršci ili smanjite snagu.
- Proverite da li položaj (uvučena četka/izvučena četka) dodatka za sve površine (22) dobro odgovara površini poda koji se čisti.

AKO SE KABL NE UVLAČI POTPUNO

- Kabl se sporo uvlači : izvucite kabl i pritisnite taster za uvlačenje kabla (4).

AKO SE VAŠ USISIVAČ ZAUSTAVLJA TOKOM USISAVANJA

- Sistem za toplotnu bezbednost je proradio. Proverite da li cev i njen nastavak na kraju nisu zapušeni ili da kesa i filteri nisu prepunjeni. Ostavite da se ohladi 30 minuta pre nego što ponovo pokrenete usisivač.

Ako se problem nastavi, odnesite usisivač u najbliži Rowenta servis (pogledajte spisak u garantnom listu).

GARANCIJA

- Ovaj uređaj je namenjen isključivo kućnoj i domaćoj upotrebi; u slučaju neodgovarajućeg korišćenja ili korišćenja koje nije u skladu sa uputstvom za upotrebu, nikakva odgovornost ne obavezuje proizvođača i garancija se poništava.
- Pažljivo pročitajte uputstvo za upotrebu pre prvog korišćenja uređaja : korišćenje koje nije u skladu sa uputstvom za upotrebu oslobađaju kompaniju Rowenta svake odgovornosti.

7. DODATNI DELOVI*

DODACI*	UPOTREBA	POSTAVLJANJE DELOVA	MESTA KUPOVINE
Dodatak za usisavanje nameštaja	Za čišćenje nameštaja	Pričvrstite dodatak nameštaj na kraj cevi.	Ovlašćeni Rowenta servis (pogledajte spisak u garantnom listu).
Dodatak za uske otvore koji se konvertuje u četku	Za usisavanje uglova i teško dostupnih mesta.	Pričvrstite dodatak za uske otvore koji se konvertuje u četku.	Ovlašćeni Rowenta servis (pogledajte spisak u garantnom listu).
Dodatak za usisavanje parketa	Za osetljive površine.	Pričvrstite dodatak za parket na kraj cevi.	Ovlašćeni Rowenta servis (pogledajte spisak u garantnom listu).
Mini turbo četka	Za dubinsko čišćenje tapaciranog nameštaja.	Pričvrstite mini turbo četku na kraj cevi.	Ovlašćeni Rowenta servis (pogledajte spisak u garantnom listu).
Turbo četka	Za uklanjanje konaca i životinjskih dlaka uvučenih u tepihe i itisone.	Pričvrstite turbo četku na kraj cevi.	Ovlašćeni Rowenta servis (pogledajte spisak u garantnom listu).

8. ŽIVOTNA SREDINA

- U skladu sa važećim propisima, svaki aparat koji je neispravan treba odstraniti kao neupotrebljiv: isključite ga iz struje i odstranite kabl pre nego što ga odnesete u centar za recikliranje.

- Životna sredina : Direktiva 2002/95/CE.

Učestvujmo u zaštiti životne sredine !

- ① Vaš uređaj sadrži brojne materijale koji se mogu popraviti ili reciklirati.

- ➡ Odnosite aparat u centar koji se bavi prikupljanjem i recikliranjem takvih proizvoda.



1. SIGURNOSNI SAVJETI

Za vašu sigurnost, ovaj aparat je u skladu s važećim normama i propisima (Direktiva o najnižem naponu, elektromagnetskoj kompatibilnosti, okolišu...).

SAVJETI KOD UPOTREBE

- Vaš usisivač je električni aparat : on se mora koristiti u normalnim uslovima upotrebe.
- Aparat koristite i odlažite dalje od domašaja djece. Nikad nemojte aparat ostavljati da funkcioniра bez nadzora.
- Ne držite usisivač ili niti kraj cijevi na domašaju očiju ili usiju.
- **Ne usisavajte vlažne površine, površine s vodom ili tekućinom kakve god da je prirode, vruće supstance, vrlo sitne supstance (gips, cement, pepeo...), velike oštre komade otpada (staklo), otrovne proizvode (razrjeđivače, abrazivne proizvode...), agresivne proizvode (kiseline, sredstva za čišćenje...), one koji su zapaljivi i eksplozivni (na bazi esencije ili alkohola).**
- Nikad ne uranjajte aparat u vodu, ne prskajte vodu po aparatu i ne izlažite ga napolju.
- Aparat nemojte koristiti ako je pao ili se na njemu nalaze vidna oštećenja ili nepravilnosti u funkcioniranju. U tom slučaju, aparat ne otvarajte, nego ga pošaljite najbližem ovlaštenom servisnom centru ili se obratite potrošačkom servisu Rowenta.

ELEKTRIČNO NAPAJANJE

- Osigurajte se da je napon korištenja (voltaža) vašeg usisivača usklađen s vašom instalacijom. Te informacije ćete naći na donjoj strani aparata.
- Aparat isključujte iz mreže tako što ćete povući utičnicu za struju:
 - odmah nakon upotrebe,
 - prije svakog mijenjanja nastavaka,
 - prije svakog čišćenja, održavanja i zamjene filtera.
- Aparat nemojte koristiti:
 - ako je kabl oštećen. U cilju izbjegavanja opasnosti, sklop za namotavanje i kabl vašeg usisivača moraju se obavezno dati zamijeniti u ovlaštenom servisnom centru Rowenta.

POPRAVKE

Popravke smije obavljati samo specijalizirani stručnjak i to originalnim rezervnim dijelovima. Samostalna popravka aparata može predstavljati opasnost po korisnika.

2. OPIS

- | | |
|--------------------------------------------------------------------------------------------------------|-------------------------------------------------------------------------|
| 1. a – Horizontalno postavljanje
b – Vertikalno postavljanje | 15. Razdjelnik za prašinu, |
| 2. Pedala za pokretanje/zaustavljanje | 16. Podloga razdjelnika za prašinu, |
| 3. Elektronski mjenjač snage * | 17. Reza podloge razdjelnika za prašinu |
| 4. Pedala za namotavanje kabla | 18. Nastavak 3 u 1* (ref. ZR0046 01) : |
| 5. Rešetka za izlaz zraka | a- četka za čišćenje ciklona za prašinu |
| 6. a- Vertikalna prijenosna drška
b- Horizontalna prijenosna drška
c- Podloga za odlaganje kaiša | b- strugač filtera HEPA + nastavak za otpuštanje razdjelnika za prašinu |
| 7. Pregradak za izbacivanje prašine | Standardni nastavci: |
| 8. Poklopac | 19. Savitljiva cijev s hvataljkom i mehaničkim mjenjačem snage |
| 9. Otvor za usisavanje | 20. Teleskopska cijev* |
| 10. Čep za otvaranje poklopca | 21. Cijevi* |
| 11. Rešetka za zaštitu motora | 22. Papučica za sve podove |
| 12. Mikrofilter* (ref : ZR0046 01) | 23. Papučica za parket* |
| 13. Kutija za prašinu | 24. Papučica s pokretnim prozorom i četkicom* |
| a- Zona prihvata, | 25. Papučica za namještaj* |
| b- poklopac, | 26. Turbo-četka* |
| c- kopče za otvaranje poklopca kutije | 27. Mini turbo-četka* |
| d- kopče za otvaranje kasete s filterom HEPA, | 28. Kaiš* |
| 14. Kasete s filterom HEPA (ref. ZR0046 01) : | 29. Džepovi za kaiš* |
| a + a bis – Filter od crne pjene | |
| b- Filter HEPA | |

3. PRIJE PRVE UPOTREBE

RASPAKIRANJE

- Raspakirajte svoj aparat, sačuvajte svoj garantni list i pažljivo pročitajte uputu za upotrebu prije prve upotrebe svog aparata.

* Zavisno od modela: radi se o posebnoj opremi za određene modele ili o nastavcima koji se mogu kupiti po volji.

SAVJETI I UPOZORENJA

- Prije svake upotrebe, kabl mora biti potpuno razmotan.
- Ne pritišćite ga i ne postavljajte pod oštre ivice.
- Ako koristite električni produžni kabl, pobrinite se da on bude u savršenom stanju i da njegov napon bude prilagođen snazi vašeg usisivača.
- Vaš usisivač opremljen je zaštitnim uređajem kojim se izbjegava pregrijavanje motora. U nekim slučajevima (upotrebom hvataljke na fotelji, sjedištima...) zaštitni uređaj se aktivira i aparat zna ispuštati neuobičajenu ali bezopasnu buku.
- Ne pomjerajte usisivač tako što ćete vući za kabl, aparat se mora pomjerati pomoću svoje transportne drške.
- Ne koristite kabl za podizanje aparata.
- Nikad ne isključujte aparat iz mreže povlačenjem za kabl.
- Nikad ne puštajte usisivač da radi bez svoje kutije za prašinu (13) niti bez kasete za filter HEPA (14) : filtera od crne pjene (14a) i filtera HEPA 14b).
- Koristite samo originalne filtere Rowenta.
- Koristite samo originalne nastavke Rowenta.
- U slučaju teškoća u pribavljanju nastavaka filtera za ovaj usisivač, obratite se potrošačkom servisu Rowenta.
- Zaustavite i isključite iz mreže svoj usisivač nakon svake upotrebe.
- Zaustavite i isključite svoj usisivač uvijek prije održavanja i čišćenja.
- Ovaj aparat nije predviđen za upotrebu od strane lica (uključujući djecu) čije su fizičke, čulne ili mentalne sposobnosti smanjene, ili od strane lica bez iskustva ili poznavanja, osim ako se ona ne mogu okoristiti, putem lica zaduženog za njihovu sigurnost, nadzorom ili prethodnim instrukcijama vezanim za upotrebu ovog aparata. Djecu treba nadzirati tako da se ni u kom slučaju ne igraju aparatom.

4. UPOTREBA

SKLAPANJE ELEMENATA APARATA

- Pritisnite savitljivu cijev (19) u otvor za usisavanje (9) dok se ne začuje klik - sl.1.
- Da biste je izvukli, pritisnite kopče savitljivog pipca i povucite - sl. 2.
- Ako je vaš usisivač opremljen teleskopskom cijevi* (20) : pritisnite dugme za podešavanje prema naprijed, izvadite dužinu cijevi koju želite i tada otpustite dugme da biste je blokirali – sl. 3a. Inače, sastavite dvije cijevi* (21) laganim okretanjem - sl. 3b.
- Uklopite nastavak koji odgovara na kraj cijevi:
 - Za tepihe i itisone: koristite papučicu (22) u položaju uvučene četke – sl. 4.
 - Za parkete i glatke podove: koristite papučicu (22) u položaju izvučene četke – sl. 4. ili direktno koristite papučicu za parket* (23).
 - Za uglove ili mjesta gdje je teško pristupiti: koristite papučicu s pokretnim prozorom s četkom* (24) u položaju ravne papučice.
 - Za namještaj: koristite četku papučice s pokretnim prozorom* (24) ili papučicu za namještaj* (25).
- Vaš aparat opremljen je kaišem * (28), koji vam omogućava da ga nosite na ramenu.
- Za otpuštanje kaiša, povucite džepove sa jednog i drugog kraja drške okrećući za 1/4 kruga u smjeru suprotnom od smjera na koji ukazuje strelica - sl. 5a.
- Za njegovo vraćanje, obavite suprotnu operaciju: vratite džepove na jedan i drugi kraj drške okrećući za 1/4 kruga u smjeru strelice – sl. 5b, do tačke blokade, a zatim postavite remen na njegovu podlogu za odlaganje (6c).

Pažnja!

- Pobrinite se da poštujete smjer montaže (X) prikazan kod pedale za pokretanje/zaustavljanje (2).
Uvijek zaustavite i isključite svoj usisivač iz mreže prije nego što ćete vršiti zamjenu nastavaka.

PRIKLJUČIVANJE KABLA I UPOTREBA APARATA

- Potpuno razmotajte kabl, priključite svoj usisivač u mrežu – sl. 6. i pritisnite pedalu za pokretanje/zaustavljanje (2) - sl. 7.
- Podesite snagu usisavanja:
 - pomoću elektronskog mjenjača snage* (3): okrećite tipku elektronskog mjenjača* i tako podešavajte snagu usisavanja: prema položaju max za podove i na položaj min za namještaj i osjetljive tkanine – sl. 8.
 - s mehaničkim mjenjačem snage na hvataljci: otvorite kapak kursora za regulaciju da biste ručno smanjili snagu usisavanja, npr.: na osjetljivim površinama ... - sl. 9.

ODLAGANJE I PRENOŠENJE APARATA

- Nakon upotrebe, zaustavite svoj aparat pritiskom na pedalu za pokretanje/zaustavljanje (2) i isključite ga iz mreže - sl. 10. Odložite kabl pritiskom na pedalu za namotavanje kabla (4) - sl. 11.
- U vertikalnom položaju, postavite papučicu (22) u njeno kućište na donjoj strani aparata (1b) - sl. 12.
- U horizontalnom položaju, postavite papučicu (22) u njeno kućište na stražnjoj strani aparata (1a) - sl. 13.
- Lako prenosite svoj aparat zahvaljujući njegovim drškama za prijenos (6a ili 6b) ili njegovom kaišu* (28).

5. ČIŠĆENJE I ODRŽAVANJE

Važno : Svoj usisivač uvijek zaustavite i isključite iz mreže prije održavanja i čišćenja.

1. ISPRAZNITE I OČISTITE KUTIJU ZA PRAŠINU (13) I FILTER OD CRNE PJENE (14a)

- Izvucite savitljivu cijev (19) iz otvora za usisavanje (9)- sl. 2.
- Otvorite poklopac (8) svog usisivača - sl. 14.
- Odignite kutiju za prašinu (13) iz njenog pregradka (7) uz pomoć zone za prihvat (13a) - sl. 15.

1.1. ISPRAZNITE KUTIJU ZA PRAŠINU

Ispraznite kutiju za prašinu (13) nakon svake upotrebe.

- Povucite kopču za otvaranje kutije za prašinu (13c) da biste je otvorili – sl. 16.
- Odignite poklopac (13b) - sl. 17, a zatim je ispraznite nad kantom za smeće - sl. 18a.
- Uvjerite se da u kutiji nije ostalo prašine, a zatim obrišite ivicu kutije - sl.18b.
- Ponovo zatvorite kutiju za prašinu (13) i vratite je u njen pregradak (7) - sl. 28b.

1.2 ČIŠĆENJE FILTERA OD CRNE PJENE (14a)

Važno!

Da bi rad vašeg usisivača bio optimalan, molimo da operete pjenu (14a) nakon svakog pražnjenja kutije za prašinu (13).

- Istovremeno povucite kopče za otvaranje kasete za filter HEPA (13d) - sl. 19a.
- Odvojite filter od crne pjene (14a) od filtera HEPA (14b) - sl. 19b.
- Operite filter od crne pjene (14a) ispod česme čistom vodom, iscijedite ga kao spužvu i pustite ga da se suši 12h - sl. 29.
- Kad bude potpuno suh, sastavite kasetu za filter HEPA (14) : filter od crne pjene (14a) i filter HEPA (14b) ispod kutije za prašinu (13) – sl. 28a, a zatim vratite kutiju u njen pregradak (7) - sl. 28b.





Pažnja!

Filter od crne pjene (14a) može se vratiti u aparat tek onda kad je potpuno suh.

Svoj usisivač možete tokom sušenja filtera od crne pjene (14a) upotrebljavati tako što ćete uzeti zamjenski filter od crne pjene: (14a bis).

1.3. KAKO OČISTITI KUTIJU ZA PRAŠINU (13) I RAZDJELNIK ZRAK/PRAŠINA (15)

Važno : Obavite čišćenje kutije za prašinu (13) i razdjelnika za prašinu (15) svakog mjeseca.

- Povucite kopču za otvaranje kutije za prašinu (13c) da biste je otvorili – sl. 16.
- Odignite poklopac (13b) - sl. 17, a zatim ispraznite kutiju nad kantom za smeće - sl. 18a.
- Nakon što ste izbacili prašinu iz kutije iznad kante za smeće - sl. 18a, otkopčajte kasetu filtera HEPA (14), tako što ćete istovremeno povući kopče za otvaranje (13d) koje se nalaze na krajevima kutije – sl. 19a.
- Izvadite kasetu s filterom HEPA (14) - sl. 19b.
- Vratite kutiju i postavite nastavak* (18b) u prozorčić reze na podlozi razdjelnika prašine (17) – sl. 20.
- Otvorite poštajući smjer otpuštanja () – sl. 21.
- Skinite podlogu razdjelnika prašine (16) – sl. 22.
- Otkopčajte a zatim skinite razdjelnik prašine (15) poštajući smjer otpuštanja () –sl.-23.
- Zatim stavite kutiju za prašinu (13), podlogu razdjelnika prašine (16) i razdjelnik prašine (15) pod čistu vodu sa sredstvom za pranje – sl. 24a.
- Posušite ih krpom – sl. 24b.
- Kad budu suhi, vratite ih a zatim zakopčajte razdjelnik prašine (15) na podlogu razdjelnika prašine (16), poštajući smjer učvršćivanja () – sl. 25.
- Vratite ih na kutiju za prašinu (13) – sl. 26 .
- Postavite nastavak* (18b) u prozorčić reze na podlozi razdjelnika prašine (17) – sl. 20.
- Zatvorite poštajući smjer učvršćivanja () – sl. 27.
- Zakopčajte kasetu s filterom HEPA (14) (filterom od crne pjene (14a) + filterom HEPA (14b)) u kutiju – sl. 28a.
- Ponovo zatvorite kutiju za prašinu (13) i vratite je u njen pregradak (7) - sl. 28b.

2. KAKO OČISTITI FILTER HEPA (14b)

Zrak koji udišemo sadrži čestice koje mogu biti alergene: larve i izmet pregalja, buđ, polen, dim i životinjske ostatke (dlačice, kožu, pljuvačku, urin). Najsitnije čestice prodiru duboko u respiratorni trakt, gdje mogu izazvati upalu i izmijeniti respiratornu funkciju u njegovom sklopu. Filteri HEPA (High Efficiency Particulate Air Filter, to jest filter s visokom efikasnošću za čestice u zraku) omogućuju da se zadrže najsitnije čestice. Zahvaljujući filteru HEPA, zrak koji ostaje u prostoriji je zdraviji nego usisani zrak.

Važno!

Obavite čišćenje kasete s filterom HEPA (14) filterom od crne pjene (14a) i filterom HEPA (14b) svakog mjeseca.

- Izvucite savitljivu cijev (19) iz otvora za usisavanje (9)- sl. 2.
- Otvorite poklopac (8) svog usisivača.
- Odignite kutiju za prašinu (13) iz njenog pregradka (7) uz pomoć zone za prihvat (13a) - sl. 15.
- Istovremeno povucite kopče za otvaranje kasete za filter HEPA (13d) - sl. 19a.

* Zavisno od modela: radi se o posebnoj opremi za određene modele ili o nastavcima koji se mogu kupiti po volji.

- Odvojite filter od crne pjene (14a) od filtera HEPA (14b) - sl. 19b.
- Okrenite filter HEPA (14b), i istresite ga tapkanjem iznad kante za smeće – sl. 30.
- Zatim sastružite filter nastavkom* (18b) pod mlakom vodom, zatim pustite filter HEPA da se suši 24h – sl. 31.
- Kad bude potpuno suh, sastavite kasetu za filter HEPA (14) : filter od crne pjene (14a) i filter HEPA (14b) ispod kutije za prašinu (13) – sl. 28a, a zatim vratite kutiju u njen pregradak (7) - sl. 28b.
- Pobrinite se da filter HEPA (14b) bude potpuno suh prije nego što ga vratite u aparat.

Pažnja! Pripravite na to da cijeli sistem za filtraciju bude na mjestu prije nego što aparat ponovo stavite u rad.

3. KAKO ZAMIJENITI SISTEM ZA FILTRACIJU (REF. ZR0046 01)

- Izvucite savitljivu cijev (19) iz otvora za usisavanje (9)- sl. 2.
- Otvorite poklopac (8) svog usisivača.
- Odignite kutiju za prašinu (13) iz njenog pregradka (7) - sl. 15.

3.1. KASETA ZA FILTER HEPA (14)

- Istovremeno povucite kopče za otvaranje kasete za filter HEPA (13d) - sl. 19a.
- Odvojite filter od crne pjene (14a) od filtera HEPA (14b) - sl. 19b.
- Ako je kasetna s filterom HEPA (14) (filterom od crne pjene (14a) i filterom HEPA (14b)) oštećena, bacite je u kantu za smeće - sl. 32 i zamijenite novom kasetom za filter HEPA (ref. ZR0046 01).
- Sastavite kasetu za filter HEPA (14) : filter od crne pjene (14a) i filter HEPA (14b) ispod kutije za prašinu (13) – sl. 28a a zatim vratite kutiju u njen pregradak (7) - sl. 28b.

3.2. MIKROFILTER (12)

- Otvorite rešetku za zaštitu motora (11) - sl. 33a.
- Odvojite mikrofilter* (12) od rešetke za zaštitu motora (11) - sl. 33b.
- Odbacite mikrofilter* (12) u kantu za smeće - sl. 33c i zamijenite ga novim mikrofilterom (ref. ZR0046 01).
- Postavite novi mikrofilter* (12) na rešetku za zaštitu motora (11).
- Postavite zupce rešetke za zaštitu motora (11) u otvore u pregradku za izbacivanje prašine (7) - sl. 33d.
- Pričvrstite rešetku za zaštitu motora (11) - sl. 33e.
- Uvjerite se da su mikrofilter* (12) i rešetka za zaštitu motora (11) dobro postavljeni prije nego što ponovo zatvorite poklopac (8).

ČIŠĆENJE USISIVAČA

- Prebrišite tijelo aparata i nastavke mekom i vlažnom krpom, a zatim posušite.
- Prebrišite poklopac suhom krpom - sl. 34.
- Ne koristite proizvode za pranje, agresivne i abrazivne.

6. U SLUČAJU KVARA

Važno : Čim vaš usisivač ne radi sasvim dobro, a prije svake provjere, zaustavite ga tako što ćete pritisnuti pedal za pokretanje i zaustavljanje.

AKO SE VAŠ USISIVAČ NE MOŽE POKRENUTI

- Aparat nema napajanja: provjerite da li je aparat propisno uključen u mrežu.

AKO VAŠ USISIVAČ NE USISAVA

- Neki nastavak ili savitljiva cijev (19) su zapušeni: odčepite nastavak ili savitljivu cijev (19).
- Provjerite da li je kutija za prašinu (13) u aparatu i da li je dobro sastavljena.
- Poklopac nije dobro zatvoren: provjerite da li je postavljena kutija za prašinu (13) i ponovo zatvorite poklopac (8).

AKO VAŠ USISIVAČ NE USISAVA NAJBOLJE, PRAVI BUKU, ŠIŠTI

- Neki nastavak ili savitljiva cijev su djelimično začepjeni: odčepite nastavak ili savitljivu cijev (19).
 - Kutija za prašinu je puna: ispraznite je (vidi poglavlje ČIŠĆENJE I ODRŽAVANJE)
 - Sistem za filtraciju je zasićen: očistite kasetu za filter HEPA (14) (vidi poglavlje ČIŠĆENJE I ODRŽAVANJE).
- Ako problem potraje, zamijenite sistem za filtraciju (vidi poglavlje ČIŠĆENJE I ODRŽAVANJE).
- Elektronski mjenjač snage (3) je u položaju min : povećajte snagu uz pomoć elektronskog mjenjača snage (osim ako ne usisavate osjetljive tkanine).
 - Mehanički mjenjač snage je otvoren: zatvorite mehanički mjenjač snage na hvataljci.
 - Provjerite da li je kutija za prašinu (13) postavljena kako treba u pregradku za izbacivanje prašine (7).

AKO SE POKLOPAC NE ZATVARA

- Provjerite da li je kutija za prašinu (13) postavljena kako treba u pregradku za izbacivanje prašine (7).

* Zavisno od modela: radi se o posebnoj opremi za određene modele ili o nastavcima koji se mogu kupiti po volji.

AKO JE TEŠKO POMJERATI PAPUČICU

- Otvorite mehanički mjenjač snage na hvataljci ili smanjite snagu.
- Provjerite da li pozicija (uvučena četka/izvučena četka) papučice za sve podove (22) odgovara površini poda koji se čisti.



AKO SE KABL NE VRAĆA U POTPUNOSTI

- Kabl je opušten kod vraćanja: izvucite kabl ponovo i pritisnite na pedalu za namotavanje kabla (4).

AKO SE VAŠ USISIVAČ ZAUSTAVI TOKOM USISAVANJA

- Proradio je uređaj za toplotno osiguranje. Provjerite da cijev i savitljiva cijev nisu zapušeni ili da vrećice ili filteri nisu prezasićeni. Ostavite da se hladi 30 minuta prije ponovne upotrebe usisivača.

Ako se problem nastavi, povjerite svoj usisivač najbližem ovlaštenom servisnom centru Rowenta. Pogledajte listu ovlaštenih servisnih centara Rowenta ili se obratite potrošačkom servisu Rowenta.

GARANCIJA

- Ovaj aparat je namijenjen samo za upotrebu u domaćinstvu; u slučaju neodgovarajuće upotrebe ili upotrebe koja nije u skladu s uputom za upotrebu, kompanija ne prihvata nikakvu odgovornost i garancija se poništava.
- Pažljivo pročitajte uputu za upotrebu prije prve upotrebe svog aparata: upotrebom koja nije u skladu s uputom za upotrebu, Rowenta se oslobađa svake odgovornosti.

7. NASTAVCI*

NASTAVCI*	UPOTREBA	POSTAVLJANJE NASTAVAKA	MJESTO KUPOVINE
Papučica za namještaj	Za čišćenje namještaja.	Uklopite papučicu za namještaj na kraj cijevi.	Ovlašteni servisni centri Rowenta (vidi listu adresa u prilogu).
Papučica s pokretnim prozorom i četkicom	Za pristup uglovima i mjestima s otežanim pristupom.	Uklopite papučicu s pokretnim prozorom i četkicom na kraj hvataljke ili cijevi.	Ovlašteni servisni centri Rowenta (vidi listu adresa u prilogu).
Papučica za parket	Za osjetljive podove.	Uklopite papučicu za parket na kraj cijevi.	Ovlašteni servisni centri Rowenta (vidi listu adresa u prilogu).
Mini turbo-četka	Za dubinsko čišćenje tkanina na namještaju.	Uklopite mini turbo-četku na kraj cijevi.	Ovlašteni servisni centri Rowenta (vidi listu adresa u prilogu).
Turbo-četka	Za uklanjanje konaca i dlačica životinja koje se upletu u tepihe i itisone.	Uklopite turbo-četku na kraj cijevi.	Ovlašteni servisni centri Rowenta (vidi listu adresa u prilogu).

8. OKOLIŠ

- U skladu s važećim propisima, svaki aparat se nakon upotrebe treba načiniti definitivno neupotrebljivim: prije odbacivanja aparata, isključite ga iz mreže i izrežite mu kabl.

- Okoliš : Direktiva 2002/95/CE.

Učestvujmo u zaštiti okoliša!

- ① Vaš aparat sadrži mnoge vrijedne materije ili materije koje se mogu reciklirati.

- ➡ Povjerite ga punktu za prikupljanje gdje će se obaviti njegov tretman.



* Zavisno od modela: radi se o posebnoj opremi za određene modele ili o nastavcima koji se mogu kupiti po volji.

1. ПОРАДИ З ТЕХНІКИ БЕЗПЕКИ



Для вашої безпеки цей прилад відповідає чинним нормам і регламентам (Директиви про низькі напруги, електромагнітну сумісність, навколишнє середовище та ін.).

УМОВИ ВИКОРИСТАННЯ

- Ваш пиросос є електричним приладом і тому повинен використовуватись у звичайних умовах використання.
 - Під час користування і зберігання прилад не повинен бути доступним дітям. Ніколи не залишайте працюючий прилад без нагляду.
 - Не наближайте очі або вуха до насадки або до отвору труби.
 - **Не прибирайте поверхні, зволожені водою чи будь-якою іншою рідиною, стежте, щоб при прибиранні не всмоктувались гарячі речовини, дрібні порошки (гіпс, цемент, попел та ін.), великі гострі уламки (скло), шкідливі речовини (розчинники, мийні засоби та ін.), агресивні речовини (кислоти, засоби для чищення та ін.), займисті і вибухонебезпечні речовини (на основі бензину або спирту).**
 - Ніколи не занурюйте прилад у воду, не спрямовуйте на нього струмінь води і не зберігайте його поза приміщенням.
 - Не користуйтеся приладом, якщо він падав і має видимі пошкодження чи несправно працює.
- У цьому випадку відішліть прилад, не відкриваючи його, до найближчого уповноваженого сервіс-центру або зверніться до служби сервісу споживачів Rowenta.

ЕЛЕКТРИЧНЕ ЖИВЛЕННЯ

- Перевірте, щоб робоча напруга вашого пирососа відповідала напрузі електромережі: ця інформація міститься під приладом.
- Вимикайте прилад, витягаючи вилку з розетки:
 - одразу після закінчення використання;
 - кожного разу перед заміною приладдя;
 - кожного разу перед очищенням, операціями догляду чи заміни фільтра.
- Не користуйтеся приладом:
 - якщо пошкоджено шнур живлення. Для уникнення небезпеки електрошнур разом з пристроєм для його змотування повинні бути замінені тільки уповноваженим сервіс-центром Rowenta.

РЕМОНТНІ РОБОТИ

Ремонтні роботи повинні проводитись тільки спеціалістами з використанням запасних частин від виробника. Користувачу не слід самостійно ремонтувати прилад, щоб уникнути небезпеки.

2. ОПИС

- а – Горизонтальне зберігання
b – Вертикальне зберігання
 - Педаль ввімкнення/вимкнення
 - Електронний регулятор потужності*
 - Педаль змотування електрошнура
 - Решітка випускного отвору
 - а - Ручка вертикального переміщення
b - Ручка горизонтального переміщення
c - Тримач змотування наплічного ременя
 - Відсік пилозбірника
 - Кришка
 - Всмоктувальний отвір
 - Защіпка відкриття кришки
 - Решітка захисту двигуна
 - Мікрофільтр* (арт. ZR0046 01)
 - Контейнер для збору пилу
 - a- Захват,
 - b- кришка,
 - c- заскочка для відкривання кришки контейнера
 - d- заскочки для вивільнення касети з фільтром HEPA,
 - Касета з фільтром HEPA (арт. ZR0046 01):
 - a + a – Чорний пористий фільтр
 - b- Фільтр HEPA
 - Сепаратор пилу,
 - Тримач сепаратора пилу,
 - Блокувальний пристрій тримача сепаратора пилу
 - Акcesуар 3 в 1 (арт. ZR0046 01):
 - a- щіточка для чищення циклонного фільтра
 - b- скребок для чищення фільтра HEPA + приладдя для розблокування сепаратора пилу
- Стандартне приладдя:
- Гнучкий шланг з ручкою і механічний регулятор потужності
 - Телескопічна трубка*
 - Трубки*
 - Насадка для всіх типів підлоги
 - Насадка для паркету*
 - Щілинна насадка з переходом на щітку *
 - Насадка для меблів*
 - Турбощітка*
 - Мінітурбощітка*
 - Наплічний ремінь*
 - Футляр наплічного ременя*

* Залежно від моделі: йдеться про обладнання для окремих моделей або про додаткове приладдя.

3. ПЕРЕД ПЕРШИМ ВИКОРИСТАННЯМ

РОЗПАКУВАННЯ

- Розпакуйте прилад, збережіть гарантійний талон і перед першим використанням вашого приладу уважно прочи-тайте цю інструкцію.

ПОРАДИ І ЗАСТЕРЕЖЕННЯ

- Перед кожним використанням електрошнур необхідно повністю розмотати.
- Стежте за тим, щоб він ніде не затискався і не потрапляв на гострі кромки.
- При використанні подовжувача упевніться в тому, що він справний, а його переріз відповідає потужності вашого пилососа.
- Ваш пилосос обладнано системою захисту від перегріву двигуна. У деяких випадках (при застосуванні рукоятки для чищення крісел, сидінь тощо), спрацьовує запобіжна система, при цьому прилад може видавати незвичайний шум, який не є ознакою небезпеки.
- Рухаючи прилад, не тягніть за електрошнур – прилад слід рухати за ручку для переміщення.
- Не піднімайте прилад за електрошнур.
- Вимикаючи прилад, ніколи не тягніть за електрошнур.
- Ніколи не користуйтеся пилососом, якщо не встановлено контейнер для збору пилу (13) або касету з фільтром HEPA (14) - з чорним пористим фільтром (14a) та фільтром HEPA (14b).
- Використовуйте виключно фільтри марки Rowenta.
- Використовуйте тільки приладдя від фірми Rowenta.
- У випадку труднощів із придбанням приладдя і фільтрів для цього пилососа, зверніться до служби сервісу споживачів Rowenta (див. доданий список адрес на останній сторінці).
- Після кожного використання вимкніть пилосос і відключіть його від електромережі.
- Перед доглядом або очищенням пилосос завжди необхідно відключати від електромережі.
- Цей прилад не повинен використовуватись особами (в тому числі дітьми), які мають обмежені фізичні, чуттєві чи розумові можливості або не мають потрібного досвіду чи знань, якщо особа, відповідальна за їхню безпеку, не здійснює за ними нагляду або попередньо не дала вказівок щодо використання приладу. Слід наглядати за дітьми, щоб вони не гралися з приладом.

4. ВИКОРИСТАННЯ

ЗБІРКА ЕЛЕМЕНТІВ ПРИЛАДУ

- Вставте гнучкий шланг (19) у всмоктувальний отвір (9) до клацання – рис. 1.
- Щоб від'єднати шланг, натисніть на кнопки на патрубку шланга і потягніть до себе – рис. 2.
- Якщо ваш пилосос має телескопічну трубку* (20): просуньте регульовальну ручку вперед, витягніть трубу на бажану довжину, після чого відпустіть ручку, щоб зафіксувати її – рис. 3a. Якщо ні, з'єднайте між собою обидві трубки* (21), трохи повертаючи їх – рис. 3b.
- Приєднайте насадку, яка підходить до наконечника трубки:
 - Для килимів і килимового покриття підлоги: використовуйте насадку (22) із втягнутою всередину щіткою – рис. 4.
 - Для паркету і гладкої підлоги: використовуйте насадку (22) з витягнутою назовні щіткою – рис. 4 або використовуйте насадку для паркету* (23).
 - Для кутків і важкодоступних місць: використовуйте щілинну насадку з переходом на щітку* (24), прикладаючи насадку плоскою частиною.
 - Для меблів: використовуйте щілинну насадку з переходом на щітку* (24) або насадку для меблів* (25).
- До вашого приладу додається наплічний ремінь* (28), за допомогою якого можна носити пилосос на плечі.
- Для розгортання наплічного ремня розфіксуйте защіпки з обох боків ручки, повернувши їх на ¼ оберту проти напрямку, вказаного стрілкою – рис. 5a.
- Для його згортання проробіть зворотну операцію: з обох боків ручки поверніть защіпки на ¼ оберту за напрямком стрілки – рис. 5b, до точки закриття, потім помістіть ремінь на його тримач (6c).

Увага!

Додержуйте порядку складання (X), вказаного біля педалі ввімкнення/вимкнення (2).
Перед зміною насадок завжди вимикайте пилосос і відключайте його від електромережі.

ПІДКЛЮЧЕННЯ ДО ЕЛЕКТРОМЕРЕЖІ І УВІМКНЕННЯ ПРИЛАДУ

- Розмотайте електрошнур повністю, підключіть пилосос до електромережі – рис. 6 - і натисніть на педаль ввімкнення/вимкнення (2) – рис. 7.
- Регулювання потужності всмоктування:
 - за допомогою електронного регулятора потужності* (3): для регулювання потужності всмоктування поверніть

* Залежно від моделі: йдеться про обладнання для окремих моделей або про додаткове приладдя.

ручку електронного регулятора потужності*: у положення «max» для чищення підлоги і у положення «min» для чищення меблів і делікатних тканин – рис. 8.

- за допомогою механічного регулятора потужності: слід відкрити віконце регулятора і при потребі зменшити вручну потужність всмоктування, наприклад, при чищенні делікатних поверхонь та ін. – рис. 9.

ЗБЕРІГАННЯ І ПЕРЕНЕСЕННЯ ПРИЛАДУ

- Після використання вимкніть пилосос натискуванням на педаль ввімкнення/вимкнення (2) і відключіть його від мережі – рис. 10. Для змотування електрошнура натисніть на відповідну педаль (4) – рис. 11.
- У вертикальному положенні – помістіть насадку (22) у місце її зберігання під приладом (1b) – рис. 12.
- У горизонтальному положенні – помістіть насадку (22) у місце її зберігання з тильної сторони приладу (1a) – рис. 13.
- Легко переносьте свій пилосос по вертикалі чи горизонталі за допомогою ручок для перенесення (6a або 6b) або наплічного ременя * (28).

5. ЧИЩЕННЯ Й ДОГЛЯД

Увага: Завжди вимикайте прилад та відключайте його від електромережі перед здійсненням будь-яких операцій по чищенню й догляду.

1. ВИПОРОЖНЕННЯ Й ЧИЩЕННЯ КОНТЕЙНЕРА ДЛЯ ЗБОРУ ПИЛУ (13) І ЧОРНОГО ПОРИСТОГО ФІЛЬТРА (14a)

- Витягніть шланг (19) з отвору всмоктування (9) – мал. 2.
- Відкрийте кришку (8) вашого пилососу – мал. 14.
- Витягніть контейнер для збору пилу (13) з його відсіку (7), тримаючись за захват (13a) - мал. 15.

1.1. ВИПОРОЖНЕННЯ КОНТЕЙНЕРА ДЛЯ ЗБОРУ ПИЛУ

Випорожнюйте контейнер для збору пилу (13) кожного разу по закінченні експлуатації.

- Відкрийте контейнер для збору пилу (13c), потягнувши за заскочку – мал. 16.
- Зніміть кришку (13b) - мал. 17, потім випорожніть уміст контейнера у відро для сміття – мал. 18a.
- Переконайтеся в тому, що в контейнері не залишилося пилу, і протріть виступ на кришці контейнера - мал. 18b.
- Закрийте контейнер для збору пилу (13) і встановіть його на місце в призначений для нього відсік (7) – мал. 28b.

1.2 ЧИЩЕННЯ ЧОРНОГО ПОРИСТОГО ФІЛЬТРА (14a)

Увага!

Для покращення якості роботи вашого пилососу, необхідно промивати пористу складову фільтра (14a) після кожного випорожнення контейнера для збору пилу (13).

- Потягніть одночасно обидві заскочки для вивільнення касети з фільтром HEPA (13d) - мал. 19a.
- Відділіть чорний пористий фільтр (14a) від фільтра HEPA (14b) - мал. 19b.
- Промийте чорний пористий фільтр (14a) під краном, відіжміть його, як губку, і дайте йому просохнути протягом 12 годин - мал. 29.
- Коли фільтр буде повністю сухий, зафіксуйте касету з фільтром HEPA (14) - з чорним пористим фільтром (14a) та фільтром HEPA (14b) – під контейнером для збору пилу (13) – мал. 28a, потім встановіть контейнер на місце до його відсіку (7) – мал. 28b.



Увага!

Встановлювати на місце чорний пористий фільтр (14a) можна тільки тоді, коли він буде абсолютно сухий.



Під час сушіння чорного пористого фільтра (14a) ви можете користуватись вашим пилососом, встановивши запасний фільтр: (14a bis).

1.3. ЧИЩЕННЯ КОНТЕЙНЕРА ДЛЯ ЗБОРУ ПИЛУ (13) ТА СЕПАРАТОРА ПОВІТРЯ/ПИЛ (15)

Увага: Контейнер для збору пилу (13) і сепаратор пилу (15) необхідно чистити щомісяця.

- Відкрийте контейнер для збору пилу, потягнувши за заскочку (13c) – мал. 16.
- Зніміть кришку (13b) - мал. 17, потім випорожніть уміст контейнера над відром для сміття – мал. 18a.
- Після того, як контейнер буде випорожнено над відром для сміття – мал. 18a, вивільніть касету з фільтром HEPA (14), потягнувши водночас обидві заскочки, розташовані з боків контейнера - мал. 19a.
- Вийміть касету з фільтром HEPA (14) - мал. 19b.
- Переверніть контейнер і вставте аксесуар* (18b) у щілину блокувального пристрою тримача сепаратора пилу (17) - мал. 20.
- Відкрийте, дотримуючись вказаного напрямку розблокування () - мал. 21.
- Зніміть тримач сепаратора пилу (16) - мал. 22.
- Розблокуйте, потім вийміть сепаратор пилу (15), дотримуючись вказаного напрямку розблокування () - мал. 23.

* Залежно від моделі: йдеться про обладнання для окремих моделей або про додаткове приладдя.

- Після цього, промийте контейнер для збору пилу (13), тримач сепаратора пилу (16) і сепаратор пилу (15) під краном або в мильній воді - мал. 24а. Протріть деталі насухо за допомогою тканини – мал. 24b.
- Після того, як деталі буде висушено, встановіть на місце й зафіксуйте сепаратор пилу (15) на його тримачі (16), додержуючись вказаного напрямку блокування () – мал. 25.
- Встановіть сукупність деталей на контейнер для збору пилу (13) - мал. 26.
- Вставте аксесуар* (18b) у щілину блокувального пристрою тримача сепаратора пилу (17) - мал. 20.
- Зачиніть, дотримуючись вказаного напрямку блокування () – мал. 27.
- Вставте в контейнер касету з фільтром HEPA (14) (чорний пористий фільтр (14а) + фільтр HEPA (14b)) - мал. 28а.
- Закрийте контейнер для збору пилу (13) і встановіть його на місце в призначений відсік (7) - мал. 28b.

2. ЧИЩЕННЯ ФІЛЬТРА HEPA (14b)

Повітря, яким ми дихаємо, містить у своєму складі речовини, що можуть виявитися алергенними: личинки й екскременти кліщів, плісень, пилок, дим та продукти життєдіяльності тварин (вовна, шкіра, слина, сеча). Частки цих речовин найменшого розміру, внаслідок глибокого проникнення в органи дихання, можуть викликати їх запалення, а також завдати шкоди дихальній системі загалом.

Фільтри HEPA (High Efficiency Particulate Air Filter, тобто фільтри для високоефективного очищення повітря від часточок) дозволяють затримати навіть найдрібніші пилові частки. Завдяки застосуванню фільтра HEPA, повітря повертається у приміщення чистішим порівняно з тим, що всмоктується приладом.

Увага!

Чищення касети з фільтром HEPA (14) - з чорним пористим фільтром (14а) і фільтром HEPA (14b) - необхідно здійснювати щомісяця.

- Витягніть шланг (19) з отвору всмоктування (9) – мал. 2.
- Відкрийте кришку (8) вашого пилососу.
- Витягніть контейнер для збору пилу (13) з його відсіку (7), тримаючи його за захват (13а) - мал. 15.
- Потягніть одночасно обидві заскочки для вивільнення касети з фільтром HEPA (13d) - мал. 19а.
- Відділіть чорний пористий фільтр (14а) від фільтра HEPA (14b) - мал. 19b.
- Переверніть фільтр HEPA (14b) і струсіть його над відром для сміття – мал. 30.
- Потім очистіть фільтр за допомогою аксесуара* (18b) в теплій воді й залиште сушитися протягом однієї доби – мал. 31.
- Коли фільтр буде повністю висушено, зафіксуйте касету з фільтром HEPA (14) - з чорним пористим фільтром (14а) та фільтром HEPA (14b) – під контейнером для збору пилу (13) – мал. 28а, потім встановіть контейнер на місце до його відсіку (7) – мал. 28b.
- Встановлювати на місце фільтр HEPA (14b) можна тільки тоді, коли він буде абсолютно сухий.

Увага! Перед тим як знов почати користуватися приладом, переконайтеся в тому, що всю систему фільтрації було встановлено на місце.

3. ЗАМІНА СИСТЕМИ ФІЛЬТРАЦІЇ (АРТ. ZR0046 01)

- Витягніть шланг (19) з отвору всмоктування (9) – мал. 2.
- Відкрийте кришку (8) вашого пилососу.
- Витягніть контейнер для збору пилу (13) з його відсіку (7) – мал. 15.

3.1. КАСЕТА З ФІЛЬТРОМ HEPA (14)

- Потягніть одночасно обидві заскочки для вивільнення касети з фільтром HEPA (13d) - мал. 19а.
- Відділіть чорний пористий фільтр (14а) від фільтра HEPA (14b) - мал. 19b.
- У разі пошкодження касети з фільтром HEPA (14) (чорний пористий фільтр (14а) + фільтр HEPA(14b)) її слід викинути - мал. 32, встановивши замість неї нову касету (арт. ZR0046 01).
- Зафіксуйте касету з фільтром HEPA (14) - з чорним пористим фільтром (14а) та фільтром HEPA (14b) – під контейнером для збору пилу (13) – мал. 28а, потім встановіть контейнер на місце до його відсіку (7) – мал. 28b.

3.2. МІКРОФІЛЬТР (12)

- Відчиніть захисну решітку двигуна (11) – мал. 33а.
- Відділіть мікрофільтр* (12) від захисної решітки двигуна (11) - мал. 33b.
- Викиньте мікрофільтр* (12) - мал. 33с, замінивши його на новий (АРТ. ZR0046 01).
- Встановіть новий мікрофільтр* (12) на захисну решітку двигуна (11).
- Встановіть виступи захисної решітки двигуна (11) у пази відсіку контейнера для збору пилу (7) – мал. 33d.
- Заблокуйте захисну решітку двигуна (11) – мал. 33е.
- Перед тим як зачинити кришку (8), переконайтеся в тому, що мікрофільтр* (12) і захисну решітку двигуна встановлено належним чином.

* Залежно від моделі: йдеться про обладнання для окремих моделей або про додаткове приладдя.

ЧИЩЕННЯ ПИЛОСОСУ

- Протріть корпус приладу й аксесуари м'якою вологою тканиною, потім висушіть.
- Протріть кришку сухою тканиною - мал. 34.
- Не використовуйте агресивні або абразивні чистячі засоби для догляду за приладом.



6. УСУНЕННЯ НЕСПРАВНОСТЕЙ

Важлива примітка: Як тільки ваш пилосос почне працювати гірше та перед будь-якою перевіркою, вимкніть його, на- тиснувши на педаль ввімкнення/вимкнення.

ПИЛОСОС НЕ ВМИКАЄТЬСЯ

- На прилад не подається живлення: перевірте, щоб він був правильно підключений до електромережі.

ЯКЩО ВАШ ПИЛОСОС НЕ ВСМОКТУЄ ПИЛ

- Насадку для прибирання або шланг забито сміттям: видаліть сміття з насадки або шланга (19).
- Перевірте наявність та правильність установки контейнера для збору пилу (13).
- Не закрито належним чином кришку: перевірте правильність встановлення контейнера для збору пилу (13) і закрийте кришку (8).

ЯКЩО ЗНИЗИЛАСЬ ЕФЕКТИВНІСТЬ ВСМОКТУВАННЯ, ПИЛОСОС ПРИ РОБОТІ ВИДАЄ ШУМ, СВИСТИТЬ

- Насадку для прибирання або шланг частково забито сміттям: видаліть сміття з насадки або шланга (19).
- Контейнер для збору пилу заповнений: випорожніть його (дивіться розділ ЧИЩЕННЯ Й ДОГЛЯД).
- Система фільтрації переповнена: очистіть касету з фільтром HEPA (14) (дивіться розділ ЧИЩЕННЯ Й ДОГЛЯД). Якщо усунути проблему не вдається, здійсніть заміну системи фільтрації (дивіться розділ ЧИЩЕННЯ Й ДОГЛЯД).
- Електронний регулятор потужності (3) знаходиться в положенні : збільшіть потужність за допомогою електронного регулятора потужності (окрім випадків чищення виробів з делікатних тканин).
- Механічний регулятор потужності знаходиться у відчиненому положенні: встановіть механічний регулятор потужності, розташований на рукоятці, у зачинене положення.
- Перевірте правильність встановлення контейнера для збору пилу (13) у призначеному для нього відсіку (7).

ЯКЩО НЕ ЗАКРИВАЄТЬСЯ КРИШКА

- Перевірте правильність встановлення контейнера для збору пилу (13) у призначеному для нього відсіку (7).

ЯКЩО ВАЖКО ПЕРЕМІЩУВАТИ НАСАДКУ ДЛЯ ПРИБИРАННЯ

- Виставте механічний регулятор потужності, розташований на рукоятці, у відчинене положення або понизьте потужність.
- Перевірте, що положення насадки для прибирання підлог будь-якого типу (22) (щітка усередину/ щітка назовні) відповідає типу підлоги.

ЯКЩО ШНУР ЖИВЛЕННЯ НЕ ВТЯГУЄТЬСЯ ДО КІНЦЯ

- Рух шнура уповільнюється при змотуванні: витягніть знов шнур і натисніть педаль пристрою для змотування шнура (4).

ЯКЩО ПИЛОСОС ВИКЛЮЧИВСЯ ПІД ЧАС ПРИБИРАННЯ

- Спрацювала система термічного захисту. Переконайтеся, що трубка та гнучкий шланг не забиті сміттям, або що не пере-повнені пилозбірник та фільтри. Перед тим, як знову включити прилад, дайте йому остигнути протягом 30 хвилин.

Якщо проблема не зникає, віднесіть свій пилосос до найближчого сервіс-центру фірми Rowenta. Подивіться список уповноважених сервіс-центрів Rowenta або зверніться до служби сервісу споживачів Rowenta.

ГАРАНТІЯ

- Цей прилад призначений тільки для використання в домашніх умовах, і тому будь-яке непередбачене і невідповідне ін-струкції використання не тягне за собою ані відповідальності виробника, ані виконання ним умов гарантії.
- Перед першим використанням вашого приладу уважно прочитайте інструкцію з використання: фірма Rowenta не несе відповідальності за наслідки недотримання інструкції з використання.

7. ПРИЛАДДЯ*

ПРИЛАДДЯ*	ЗАСТОСУВАННЯ	ВСТАНОВЛЕННЯ	МІСЦЯ ПРОДАЖУ
Насадка для меблів	Для чищення меблів	Приєднайте насадку для меблів до наконечника трубки.	Уповноважені сервіс-центри Rowenta (див. список адрес, що додається).
Щілинна насадка з переходом на щітку	Для кутків і важкодоступних місць	Приєднайте щілинну насадку з переходом на щітку до наконечника трубки.	Уповноважені сервіс-центри Rowenta (див. список адрес, що додається).
Насадка для паркету	Для делікатної підлоги	Приєднайте насадку для паркету до наконечника трубки.	Уповноважені сервіс-центри Rowenta (див. список адрес, що додається).
Мінітурбощітка	Для глибокого чищення оббивки меблів	Приєднайте мінітурбощітку до наконечника трубки.	Уповноважені сервіс-центри Rowenta (див. список адрес, що додається).
Турбощітка	Для видалення волосся і шерсті тварин з килимків і доріжок	Приєднайте турбощітку для меблів до наконечника трубки.	Уповноважені сервіс-центри Rowenta (див. список адрес, що додається).

8. НАВКОЛИШНЄ СЕРЕДОВИЩЕ

- Відповідно до чинних норм будь-який прилад, що більше не використовується, необхідно зробити остаточно непридатним для використання: перед тим як викинути прилад, слід відключити його від мережі і відрізати електрошнур.
- Навколишнє середовище: Директива 2002/95/CE.

Дбаймо про захист довкілля!

- ① Ваш прилад містить багато матеріалів, які можуть бути перероблені або повторно використані.
- ➔ Здайте його до пункту збору приладів для переробки.



1. ПРАВИЛА БЕЗОПАСНОГО ИСПОЛЬЗОВАНИЯ

В целях Вашей безопасности данный прибор соответствует действующим нормам и стандартам (директивы, касающиеся низкого напряжения, электромагнитной совместимости, охраны окружающей среды и др.).

РЕКОМЕНДАЦИИ ПО ИСПОЛЬЗОВАНИЮ

- Данный пылесос является электрическим устройством: пользуясь им, соблюдайте нормальные условия эксплуатации.
- Пользуйтесь прибором и храните его в недоступном для детей месте. Не оставляйте работающий прибор без присмотра.
- Не держите чистящую насадку или конечность трубки работающего пылесоса вблизи ушей или глаз.
- **Не используйте пылесос для уборки мокрых поверхностей, для сбора воды или жидкостей любого происхождения, горячих веществ, очень мелких частиц (штукатурки, цемента, пепла и пр.), крупных острых осколков (стекла), вредных (растворителей и пр.), агрессивных (кислот, чистящих средств и пр.), воспламеняющихся и взрывоопасных веществ (содержащих в своем составе горючее или спирт).**
- Ни в коем случае не погружайте прибор в воду, следите за тем, чтобы на него не попадали брызги, не оставляйте прибор на открытом воздухе.
- Не пользуйтесь прибором в случае его падения на землю или наличия видимых повреждений, а также в случае нарушений в работе. В этом случае не разбирайте прибор самостоятельно, а доставьте его в ближайший уполномоченный сервисный центр или же обратитесь в центр обслуживания потребителей фирмы Rowenta.

ЭЛЕКТРИЧЕСКОЕ ПИТАНИЕ

- Убедитесь, что рабочее напряжение пылесоса соответствует напряжению в Вашей электросети: соответствующая информация указана на нижней поверхности прибора.
- Отключайте прибор от электросети, держась за штепсельную вилку:
 - сразу же по окончании эксплуатации,
 - каждый раз перед сменой насадок,
 - каждый раз перед операциями по чистке и уходу за прибором, а также перед заменой фильтра.
- Не пользуйтесь прибором:
 - если шнур питания поврежден. Во избежание опасности замена шнура вместе с механизмом для его сматывания должна осуществляться одним из уполномоченных сервисных центров фирмы Rowenta.

РЕМОНТ

Любой ремонт должен производиться исключительно специалистами с использованием запасных частей производителя. Попытка отремонтировать прибор самостоятельно может представлять опасность для пользователя.

2. ОПИСАНИЕ

- а – Хранение собранного пылесоса в горизонтальном положении
 б – Хранение собранного пылесоса в вертикальном положении
 - Педаль Вкл./выкл.
 - Электронный бесступенчатый регулятор мощности*
 - Педаль автоматического сматывания шнура
 - Решетка выхода воздуха
 - а- Ручка для вертикальной переноски
 б- Ручка для горизонтальной переноски
 с- Отсек для хранения наплечного ремня
 - Отделение пылесборника
 - Крышка
 - Всасывающее отверстие
 - Люк крышки
 - Защитная решетка двигателя
 - Микрофильтр* (артикул ZR0046 01)
 - Пылесборник
 - Зона для держания прибора,
 - крышка,
 - зажимы открывания крышки корпуса
 - зажимы открывания кассеты фильтра HEPA,
 - Кассета фильтра HEPA (артикул ZR0046 01):
 - + а bis – Черный поролоновый фильтр
 - Фильтр HEPA
 - Сепаратор пыли,
 - Подставка для сепаратора фильтра,
 - Фиксатор опоры сепаратора фильтра
 - Приспособление для чистки «3 в 1» (артикул ZR0046 01):
 - щетка для очистки пылеуловителя
 - скребок для чистки фильтра HEPA + приспособление для разблокировки сепаратора пыли
- Стандартные аксессуары:
- Шланг с изогнутой рукояткой и механическим регулятором мощности всасывания
 - Телескопическая трубка*
 - Трубки*
 - Универсальная насадка
 - Насадка для чистки паркета*
 - Комбинированная щелевая насадка со щеточкой*
 - Насадка для чистки мебели*
 - Турбощетка*
 - Мини-турбощетка*
 - Ремень для переноски*
 - Колпачки для креплений наплечного ремня*

* В зависимости от модели: специфическое оборудование для приборов некоторых моделей или аксессуары, которые можно приобрести дополнительно.

3. ПЕРЕД ПЕРВЫМ ИСПОЛЬЗОВАНИЕМ

РАСПАКОВКА ПРИБОРА

- Достаньте прибор из упаковки, сохраните гарантийный талон и внимательно прочтите инструкцию по эксплуатации перед тем, как впервые пользоваться прибором.

СОВЕТЫ И ПРЕДОСТЕРЕЖЕНИЯ

- Перед каждым использованием полностью разматывайте шнур питания.
- Следите за тем, чтобы он не был защемлен и не попадал на режущие кромки.
- В случае использования электрического удлинителя убедитесь в том, что он находится в рабочем состоянии, а также проверьте, соответствуют ли его параметры мощности данного пылесоса.
- Ваш пылесос оборудован защитой, предохраняющей двигатель от перегрева. В некоторых случаях (при использовании изогнутого наконечника для очистки кресел, сидений ...) включается предохранительная система, и прибор может издавать незначительный необычный шум.
- Не тяните за шнур питания для перемещения пылесоса, используйте для этого ручку для переноски.
- Не тяните за шнур питания, чтобы приподнять прибор.
- Не тяните за шнур питания, чтобы отключить пылесос от электросети.
- Запрещается использовать прибор без предварительно установленного пылесборника (13) и кассеты фильтра HEPA (14): черный поролоновый фильтр (14a) и фильтр HEPA (14b).
- Используйте только фильтры производства фирмы Rowenta.
- Используйте исключительно аксессуары фирмы Rowenta.
- В случае трудностей с приобретением аксессуаров и фильтров для данного пылесоса, обратитесь в центр обслуживания потребителей фирмы Rowenta.
- Всегда выключайте пылесос и отключайте его от электросети по окончании эксплуатации.
- Всегда выключайте пылесос и отключайте его от электросети перед операциями по чистке и уходу.
- Данный электроприбор не должен использоваться лицами (в том числе детьми) с ограниченными физическими, сенсорными или умственными возможностями, а также людьми, не имеющими соответствующего опыта или необходимых знаний. Указанные лица могут использовать данное устройство только под наблюдением или после получения инструкций по его эксплуатации от лиц, отвечающих за их безопасность. Следите за тем, чтобы дети не играли с устройством.

4. ИСПОЛЬЗОВАНИЕ

УСТАНОВКА НАСАДОК ПЫЛЕСОСА

- Вставьте шланг (19) во всасывающее отверстие (9) до тех пор, пока не услышите «щелчок» - рис.1.
- Для того чтобы отсоединить шланг, нажмите на защелки на его наконечнике, и выньте шланг - рис.2.
- Если пылесос оснащен телескопической трубкой* (20), передвиньте кнопку регулировки вперед, выдвиньте трубку на необходимую длину и заблокируйте ее, отпустив кнопку - рис.3a. В противном случае соедините между собой, слегка поворачивая, две трубки* (21) - рис.3b.
- Установите требуемую насадку на конец трубки:
 - Для чистки ковров и ковровых покрытий: используйте универсальную насадку (22) с убранный внутрь щеткой - рис.4.
 - Для чистки паркета и гладких полов: используйте универсальную насадку (22) с выдвинутой щеткой - рис.4 или установите непосредственно насадку для чистки паркета* (23).
 - Для уборки в углах, щелях или труднодоступных местах: используйте комбинированную щелевую насадку со щеточкой* (24) в положении плоской насадки.
 - Для чистки мебели: используйте щеточку комбинированной щелевой насадки* (24) или установите насадку для чистки мебели* (25).
- В комплект данного пылесоса входит переносной ремень* (28), что позволяет носить его на плече.
 - Для того чтобы высвободить ремень, снимите колпачки с обеих сторон ручки, повернув на 1/4 оборота в направлении, противоположном указанному стрелкой - рис.5a.
 - Чтобы вставить ремень на место, выполните действия в обратной последовательности: поставьте колпачки с обеих сторон ручки, повернув на 1/4 оборота в направлении по стрелке, до упора - рис.5b, затем сложите ремень в отсек для хранения (6с).

Внимание!

Необходимо соблюдать порядок установки (X), указанный возле педали Вкл./выкл. (2).

Перед сменой насадок обязательно остановите работу пылесоса и отключите его от электросети.

ПОДКЛЮЧЕНИЕ К ЭЛЕКТРОСЕТИ И РАБОТА ПЫЛЕСОСА

- Размотайте полностью шнур питания, подключите пылесос к электросети - рис.6 и нажмите на педаль Вкл./выкл. (2) - рис. 7.
- Отрегулируйте мощность всасывания пыли:

* В зависимости от модели: специфическое оборудование для приборов некоторых моделей или аксессуары, которые можно приобрести дополнительно.

- с помощью электронного регулятора мощности* (3): поверните кнопку электронного бесступенчатого регулятора*, для того чтобы выставить необходимую мощность всасывания пыли: ближе к положению «max» для чистки полов и ближе к положению «min» для чистки мебели и нежных тканей - рис. 8.

- с помощью механического регулятора мощности на изогнутой рукоятке шланга: сдвиньте ползунковый регулятор, открыв доступ воздуха, и уменьшите мощность всасывания вручную, например, для чистки поверхностей, требующих бережного обращения, и т.д. - рис. 9.

ХРАНЕНИЕ И ПЕРЕНОСКА ПЫЛЕСОСА

- После окончания использования выключите пылесос, нажав на педаль Вкл./выкл. (2) и отключите его от электросети - рис. 10. Смотайте шнур с помощью педали автоматического сматывания (4) - рис. 11.
- При хранении в вертикальном положении, установите универсальную насадку (22) в предназначенное для этого гнездо на нижней поверхности прибора (1b) - рис. 12.
- При хранении в горизонтальном положении, установите универсальную насадку (22) в предназначенное для этого гнездо на задней поверхности прибора (1a) - рис. 13.
- Для простоты переноски пылесоса используйте ручки (6a или 6b) или наплечный ремень* (28).

5. ОЧИСТКА И УХОД

Важно: Перед техническим уходом или очисткой всегда выключайте свой пылесос и отключайте его от сети.

1. ОСВОБОДИТЬ И ОЧИСТИТЬ ПЫЛЕСБОРНИК (13) И ЧЕРНЫЙ ПОРОЛОНОВЫЙ ФИЛЬТР (14a)

- Снимите гибкий шланг (19) с отверстия всасывания (9) - рис. 2.
- Откройте крышку (8) пылесоса - рис. 14.
- Выньте пылесборник (13) из предназначенного для него отделения (7), держите прибор за предназначенную для этого зону (13a) - рис. 15.

1.1. ОСВОБОДИТЬ ПЫЛЕСБОРНИК

Опорожняйте пылесборник (13) после каждого использования.

- Потяните за зажим открывания пылесборника (13c) и снимите его с прибора – рис. 16.
- Снимите крышку (13b) - рис. 17, затем очистите пылесборник от пыли над мусорной корзиной - рис. 18a.
- Убедитесь, что вы удалили всю пыль из пылесборника, затем протрите борт пылесборника - рис. 18b.
- Закройте пылесборник (13) и поставьте его обратно в предназначенное для этого отделение (7) - рис. 28b.

1.2 ОЧИСТКА УГОЛЬНОГО ПОРОЛОНОВОГО ФИЛЬТРА (14a)

Важно!
Для наибольшей эффективности вашего пылесоса, не забывайте мыть поролон (14a) после каждого опорожнения пылесборника (13).

- Одновременно потяните зажимы открывания кассеты фильтра HEPA (13d) - рис. 19a.
- Отделите черный поролоновый фильтр (14a) от фильтра HEPA (14b) - рис. 19b.
- Вымойте черный поролоновый фильтр (14a) чистой водой под краном, выжмите его как губку, и дайте высохнуть в течение 12 часов - рис. 29.
- После того как фильтр полностью высох, соберите кассету фильтра HEPA (14): черный поролоновый фильтр (14a) и фильтр HEPA (14b) под пылесборником (13) - рис. 28a, после этого поставьте пылесборник обратно в предназначенное для этого отделение (7) - рис. 28b.

Важно!
Черный поролоновый фильтр (14a) должен быть снова вставлен в прибор только тогда, когда он будет полностью сухим.





Во время сушки черного поролонового фильтра (14a) вы можете продолжать пользоваться пылесосом, используя запасной черный поролоновый фильтр (14a bis).

1.3. ОЧИСТКА ПЫЛЕСБОРНИКА (13) И СЕПАРАТОРА ВОЗДУХА/ ПЫЛИ (15)

Важно: Каждый месяц выполняйте очистку пылесборника (13) и сепаратора пыли (15).

- Потяните за зажим открывания пылесборника (13c) и откройте его - рис. 16.
- Снимите крышку (13b) - рис. 17, затем очистите пылесборник от пыли над мусорной корзиной - рис. 18a.
- Очистив пылесборник от пыли над мусорной корзиной - рис. 18a, открепите кассету фильтра HEPA (14), одновременно потянув за зажимы открывания (13d), расположенные по краям пылесборника – рис. 19a.
- Снимите кассету фильтра HEPA (14) - рис. 19b.
- Переверните пылесборник и установите специальное приспособление для чистки* (18b) в отверстие, расположенное в фиксаторе опоры сепаратора пыли (17) – рис. 20.

* В зависимости от модели: специфическое оборудование для приборов некоторых моделей или аксессуар, которые можно приобрести дополнительно.

- Разблокируйте сепаратор пыли, поворачивая в необходимом направлении для разблокировки () – рис. 21.
- Снимите опору сепаратора пыли (16) – рис. 22.
- Открепите, затем снимите сепаратор пыли (15), соблюдая направление для разблокировки () – рис.23.
- Вымойте пылесборник (13), подставку сепаратора пыли (16) и сепаратор пыли (15) чистой или мыльной водой – рис. 24a. Высушите детали с помощью ткани – рис. 24b.
- Когда детали высохнут, установите на место и сепаратор пыли (15) и закрепите его на опоре сепаратора пыли (16), соблюдайте необходимое направление для блокировки () – рис. 25.
- Установите собранный сепаратор пыли на пылесборнике (13) – рис. 26 .
- Установите специальное приспособление для чистки* (18b) в отверстие, расположенное в фиксаторе опоры сепаратора пыли (17) – рис. 20.
- Зафиксируйте сепаратор пыли, поворачивая его в необходимом направлении для разблокировки () – рис. 27.
- Вставьте кассету фильтра HEPA (14) (черный поролоновый фильтр (14a) + фильтр HEPA (14b)) в пылесборник - рис 28a.
- Закройте пылесборник (13) и поставьте его на место в предназначенное для этого отделение (7) – рис. 28b.

2. ОЧИСТИТЬ ФИЛЬТР HEPA (14b)

В воздухе, которым мы дышим, содержатся частицы, являющиеся потенциальными аллергенами: личинки и экскременты клещей, плесень, пыльца, дым и продукты жизнедеятельности животных (шерсть, кожа, слюна, моча). Самые мелкие частицы глубоко проникают в дыхательный аппарат, где они могут вызывать воспаление и приводить к ухудшению дыхательной функции в целом.

Фильтры HEPA (High Efficiency Particulate Air Filter, т.е. Высокоэффективные фильтры для Воздушных Частиц) позволяют удерживать самые мелкие частицы. Благодаря фильтру HEPA, воздух, снова поступающий в комнату после фильтрации, чище, чем воздух, всасываемый пылесосом.

Важно!

Каждый месяц выполняйте очистку кассеты фильтра HEPA (14): черного поролонового фильтра (14a) и фильтра HEPA (14b).

- Снимите гибкий шланг (19) с отверстия всасывания (9) - рис. 2.
- Откройте крышку (8) пылесоса.
- Выньте пылесборник (13) из предназначенного для него отделения (7), держите прибор за предназначенную для этого зону (13a) - рис. 15.
- Одновременно потяните за зажимы открывания кассеты фильтра HEPA (13d) - рис. 19a.
- Отделите черный поролоновый фильтр (14a) от фильтра HEPA (14b) - рис. 19b.
- Переверните фильтр HEPA (14b), и постучите по нему, держа его над мусорной корзиной - рис. 30.
- Потрите фильтр с помощью приспособления для чистки * (18b) под теплой водой, дайте фильтру HEPA высохнуть в течение 24 часов – рис. 31.
- После того как фильтр полностью высох, соберите кассету фильтра HEPA (14): черный поролоновый фильтр (14a) и фильтр HEPA (14b) под пылесборником (13) - рис. 28a, после этого вновь поставьте пылесборник в предназначенное для этого отделение (7) - рис. 28b.
- Прежде чем установить фильтр HEPA (14b) на место в пылесос, убедитесь в том, что фильтр полностью высох.

Внимание! Прежде чем снова включить прибор, убедитесь в том, что вся система фильтрации установлена должным образом.

3. ЗАМЕНИТЬ СИСТЕМУ ФИЛЬТРАЦИИ (АРТИКУЛ ZR0046 01)

- Снимите гибкий шланг (19) с отверстия всасывания (9) - рис. 2.
- Откройте крышку (8) пылесоса.
- Выньте пылесборник (13) из предназначенного для него отделения (7) - рис. 15.

3.1. КАССЕТА ФИЛЬТРА HEPA (14)

- Одновременно потяните за зажимы открывания кассеты фильтра HEPA (13d) - рис. 19a.
- Отделите черный поролоновый фильтр (14a) от фильтра HEPA (14b) - рис. 19b.
- Если кассета фильтра HEPA (14) (черный поролоновый фильтр (14a) и фильтр HEPA (14b)) повреждены, выбросите ее - рис. 32 и замените новой кассетой фильтра HEPA (артикул ZR0046 01).
- Соберите кассету фильтра HEPA (14): черный поролоновый фильтр (14a) и фильтр HEPA (14b) под пылесборником (13) - рис. 28a, после этого поставьте пылесборник в предназначенное для этого отделение (7) - рис. 28b.

3.2. МИКРОФИЛЬТР (12)

- Откройте защитную решетку двигателя (11) - рис. 33a.
- Отделите микрофильтр* (12) от защитной решетки двигателя (11) - рис. 33b.
- Выбросьте микрофильтр * (12) в мусорную корзину - рис. 33c и замените новым микрофильтром (артикул ZR0046 01).

* В зависимости от модели: специфическое оборудование для приборов некоторых моделей или аксессуары, которые можно приобрести дополнительно.

- Установите новый микрофильтр* (12) на защитную решетку двигателя (11).
- Поместите выступы, расположенные на защитной решетке двигателя (11), в пазы отделения для пылесборника (7) - рис. 33d.
- Заблокируйте защитную решетку двигателя (11) - рис. 33e.
- Убедитесь в правильном положении микрофильтра* (12) и защитной решетки двигателя (11), прежде чем закрыть крышку (8).

ОЧИСТИТЬ ПЫЛЕСОС

- Протрите корпус прибора и аксессуары с помощью мягкой влажной ткани, затем дайте высохнуть.
- Протрите крышку сухой тканью - рис. 34.
- Не используйте моющих, агрессивных или абразивных средств.

6. УСТРАНЕНИЕ НЕПОЛАДОК

Внимание: в случае каких-либо нарушений в работе пылесоса, прежде чем осмотреть прибор, выключите его, нажав на педаль Вкл./Выкл.

ЕСЛИ ПЫЛЕСОС НЕ ВКЛЮЧАЕТСЯ

- Прибор не подключен к электросети: убедитесь в том, пылесос правильно подключен.

ЕСЛИ ПЫЛЕСОС НЕ ВСАСЫВАЕТ

- Насадка или гибкий шланг (19) засорены: прочистите насадку или шланг (19).
- Проверьте, что пылесборник (13) находится на месте и правильно собран.
- Крышка плохо закрыта: проверьте правильность установки пылесборника (13) и закройте крышку (8).

ЕСЛИ ПЫЛЕСОС ХУЖЕ ВСАСЫВАЕТ, ШУМИТ, СВИСТИТ

- Насадка или гибкий шланг частично засорены: прочистите насадку или шланг (19).
 - Пылесборник заполнен: очистите его (см. раздел ЧИСТКА И УХОД).
 - Система фильтрации переполнена: очистите кассету фильтра HEPA (14) (см. раздел ЧИСТКА И УХОД).
- Если проблема остается, замените систему фильтрации (см. раздела ЧИСТКА И УХОД).
- Электронный регулятор мощности (3) установлен в положение min: увеличьте мощность с помощью электронного регулятора мощности (за исключением случая, если вы чистите деликатные ткани).
 - Механический регулятор мощности открыт: закройте механический регулятор мощности на ручке пылесоса.
 - Проверьте, что пылесборник (13) правильно установлен в отделение для пылесборника (7).

ЕСЛИ КРЫШКА НЕ ЗАКРЫВАЕТСЯ

- Проверьте, что пылесборник (13) правильно установлен в отделение для пылесборника (7).

ВСАСЫВАЮЩАЯ НАСАДКА ПЕРЕМЕЩАЕТСЯ С ТРУДОМ

- Откройте механический регулятор мощности на ручке пылесоса, или уменьшите мощность.
- Проверьте, что положение (щетка убрана/ щетка выпущена) всасывающей насадки для всех поверхностей (22) соответствует типу очищаемой поверхности.

ЕСЛИ ШНУР ПИТАНИЯ НЕ УБИРАЕТСЯ ПОЛНОСТЬЮ

- Шнур питания убирается с трудом: снова выньте шнур и нажмите на педаль сматывания (4).

ЕСЛИ ВАШ ПЫЛЕСОС ОТКЛЮЧАЕТСЯ ВО ВРЕМЯ РАБОТЫ

- Сработала система защиты от перегрева. Убедитесь в том, что трубка и шланг не засорены, а также в том, что пылесборник и фильтры не переполнены. Дайте прибору остыть в течение 30 минут, прежде чем включить пылесос снова.
- Если неполадки не устраняются, доставьте Ваш пылесос в ближайший уполномоченный сервисный центр фирмы Rowenta. Вы можете узнать адрес в списке уполномоченных сервисных центров фирмы Rowenta или обратиться в центр обслуживания потребителей фирмы Rowenta.

УСЛОВИЯ ГАРАНТИЙНОГО ОБСЛУЖИВАНИЯ

- Данный прибор предназначен исключительно для бытового использования в домашних условиях; использование прибора не по назначению или несоблюдение инструкций по эксплуатации освобождает производителя от любой ответственности и влечет за собой потерю права на гарантийное обслуживание.
- Перед тем, как пользоваться прибором, внимательно прочитайте инструкцию по эксплуатации: несоблюдение перечисленных в ней правил освобождает фирму Rowenta от любой ответственности.

* В зависимости от модели: специфическое оборудование для приборов некоторых моделей или аксессуары, которые можно приобрести дополнительно.

7. АКССУАРЫ*

АКССУАРЫ*	ИСПОЛЬЗОВАНИЕ	УСТАНОВКА НАСАДОК	МАГАЗИНЫ
Насадка для чистки мебели	Для чистки мебели	Установите насадку для чистки мебели на конец трубки.	Уполномоченные сервисные центры фирмы Rowenta (см. приведенный список с адресами).
Комбинированная щелевая насадка со щеточкой	Для уборки в углах, щелях или труднодоступных местах	Установите комбинированную щелевую насадку со щеточкой на конец рукоятки шланга или трубки.	Уполномоченные сервисные центры фирмы Rowenta (см. приведенный список с адресами).
Насадка для чистки паркета	Для чистки полов, требующих бережного обращения	Установите насадку для чистки паркета на конец трубки.	Уполномоченные сервисные центры фирмы Rowenta (см. приведенный список с адресами).
Мини-турбощетка	Для глубинной чистки мебельной обивки	Установите насадку мини-турбощетку на конец трубки.	Уполномоченные сервисные центры фирмы Rowenta (см. приведенный список с адресами).
Турбощетка	Для удаления застрявших ниток и шерсти домашних животных с ковров и ковровых покрытий	Установите насадку турбощетку на конец трубки.	Уполномоченные сервисные центры фирмы Rowenta (см. приведенный список с адресами).

8. ОХРАНА ОКРУЖАЮЩЕЙ СРЕДЫ

• Согласно действующему законодательству, все приборы, вышедшие из употребления, должны быть приведены в состояние окончательной непригодности: отсоедините и обрежьте шнур питания, прежде чем выбросить устройство.

• Охрана окружающей среды: директива 2002/95/CE.

Участуйте в охране окружающей среды!

① Данный прибор содержит многочисленные комплектующие, изготовленные из ценных или повторно используемых материалов.

➔ По окончании срока службы прибора сдайте его в пункт приема для последующей переработки.



1. GÜVENLİK ÖNERİLERİ

Güvenliiniz için bu cihaz uygulanabilir norm ve yönetmeliklere (Düşük gerilim, elektro manyetik uyum, çevre yönetmelikleri) uygundur.

KULLANIM ÖNERİLERİ

- Elektrikli süpürmeniz elektrikli bir cihazdır: normal kullanım koşullarında kullanılması gerekmektedir.
- Çocukların ulaşamayacağı şekilde kullanın ve muhafaza edin. Cihazı asla gözetimsiz çalıştırmayın.
- Emici hortumu veya borunun ucunu asla gözünüze ve kulaklarınıza tutmayın.
- **Islak yüzeyleri, türü ne olursa olsun suyu veya herhangi başka bir sıvıyı, sıcak maddeleri, çok ince maddeleri (alçı, çimento, kül, vs...), kesici büyük parçaları (cam), zararlı maddeleri (çözücüler, arıtıcılar), aşındırıcı maddeleri (asit, temizlik ürünleri, vs..), yanıcı ve patlayıcı maddeleri (benzin veya alkol bazlı) çekmeyiniz.**
- Cihazı asla suya daldırmayınız, üzerine su püskürtmeyiniz ve dışarıda bırakmayınız.
- Cihaz düştü yse ve gözle görülür hasarları veya çalışma anormallikleri bulunuyorsa, cihazı kullanmayın. Bu durumda, cihazı açmayın ve en yakın Yetkili Servis Merkezine götürün veya Rowenta tüketici servisi ile irtibata geçin.

ELEKTRİK BESLEMESİ

- Elektrik süpürmeniz voltajının evinizdeki şebeke voltajı ile uygunluğunu kontrol edin: bu bilgiyi cihazın altında bulabilirsiniz.
- Aşağıdaki durumlarda cihazın fişini elektrik prizinden çekin:
 - kullanımın hemen ardından,
 - her aksesuar değişiminden önce,
 - her temizlik, bakım veya filtre değişiminden önce.
- Aşağıdaki durumlarda cihazı kullanmayın:
 - eğer elektrik kablosu hasarlı ise. Bir tehlikeye sebep olmamak için, elektrik süpürmeniz kordonunun ve kordon sarma sisteminin kesinlikle yetkili bir Rowenta servisi tarafından değiştirilmesi gerekmektedir.

TAMİRATLAR

Tamiratların sadece uzmanlar tarafından orijinal parçalarla gerçekleştirilmesi gerekmektedir. Cihazı kendi kendinize tamir etmeyiniz ,sizin için tehlike oluşturabilir.

2 . TANIM

1. a- Yatay park etme
b- Dikey park etme
2. Açma/kapama pedalı
3. Elektronik güç ayarı *
4. Kordon sarma düğmesi
5. Hava çıkış ızgarası
6. a- Dikey taşıma sapı
b- Yatay taşıma sapı
c- Omuz askısı yerleştirme bölgesi
7. Toz haznesi bölmesi
8. Kapak
9. Emiş açıklığı
10. Kapağı açma yeri
11. Motor koruma ızgarası
12. Mikro filtre* (ref. ZR0046 01)
13. Toz kutusu
a- Kavrama bölgesi,
b- kapak,
c- kutu kapağının açılma klipsi
d- HEPA filtre kasetinin açılma klipsi,
14. HEPA filtre kaseti (ref. ZR0046 01) :
a + a bis – Siyah köpük filtre
b- HEPA filtre
15. Toz ayırıcı,
16. Toz ayırıcı tabanı,
17. Toz ayırıcı tabanının sürgüsü
18. 3'ü 1 arada aksesuar (ref. ZR0046 01) :
a- Siklon temizleme fırçası
b- HEPA filtre kazıyıcı + toz ayırıcı tabanının kilidinin açılma aksesuarı

Standart aksesuarlar:

19. Kıvrımlı hortum ve mekanik güç ayarı
20. Teleskopik boru*
21. Borular*
22. Tüm zeminler için uç
23. Parke ucu*
24. Fırçaya dönüştürülebilir aparat*
25. Mobilya ucu*
26. Turbo fırça*
27. Mini turbo fırça*
28. Omuz askısı*
29. Omuz askısı uçları*

3. İLK KULLANIM ÖNCESİNDE

PAKETİ AÇMA

- Cihazınızın ambalajını açın, garanti belgenizi saklayın ve cihazınızı ilk defa kullanmadan önce kullanım kılavuzunu dikkatlice okuyun.

ÖNERİLER VE TEDBİRLER

- Her kullanımdan önce, kordonun tamamen açılması gerekmektedir.
- Kordonu sıkıştırmayın ve keskin yerlerden geçirmeyin.
- Eğer bir uzatma kablosu kullanıyorsanız, kusursuz bir durumda olmasından ve süpürgezinizin gücüne uygun olmasından emin olun.
- Elektrikli süpürgeziniz motorun aşırı ısınmasını önleyen bir koruma ile donatılmıştır. Bazı durumlarda (dipçiğin koltukların üzerinde kullanılması), koruma devreye girer ve cihazdan her zamankinden farklı, fakat önemi olmayan bir ses çıkabilir.
- Elektrik süpürgesini kordonundan tutup hareket ettirmeyin, cihaz taşıma sapından tutularak taşınmalıdır.
- Cihazı kaldırmak için kordonu kullanmayın.
- Cihazın fişini prizden kordondan çekerek çıkarmayın.
- Elektrikli süpürgeyi asla toz kutusu (13) ve HEPA filtre kaseti (14) olmadan çalıştırmayınız: siyah köpük filtre (14a) ve HEPA filtre(14b).
- Sadece orijinal Rowenta filtreler kullanınız.
- Sadece orijinal Rowenta aksesuarları kullanın.
- Bu elektrik süpürgesi için aksesuarları ve filtreleri temin etme zorluğu olması halinde, Rowenta tüketici servisi ile irtibata geçin.
- Her kullanımdan sonra elektrik süpürgezinizi kapatın ve fişini çekin.
- Bakım ve temizliği öncesinde her zaman elektrik süpürgezinizin fişini çekin.
- Bu cihaz, fiziksel, duyuşsal veya zihinsel yetenekleri yetersiz olan, ya da deneyim ve bilgileri olmayan (çocuklar dahil) kişiler tarafından kullanılamaz. Ancak güvenliklerinden sorumlu olan ve cihazın kullanımı hakkında bilgilendirilmiş olan kişiler tarafından gözetim altında kullanılmaları mümkündür. Cihazla oynamaları için çocuklar gözetim altında tutulmalıdır.

4. KULLANIM

CİHAZIN PARÇALARININ BİRLEŞTİRİLMESİ

- Hortumu (19) klik sesi duyana kadar emiş açıklığına (9) bastırın – şekil 1.
- Çıkarmak için, hortumun ucundaki kliplere bastırın ve çekin – şekil 2.
- Eğer elektrik süpürgezinizin teleskobik borusu* (20) varsa: ayar düğmesini öne doğru itin, boruyu istediğiniz uzunlukta çıkarın ve sıkıştırmak için düğmeyi bırakın – şekil 3a. Yoksa iki boruyu* (21) yavaşça çevirerek birleştirin – şekil 3b.
- Borunun ucuna uygun aksesuarı takın:
 - Halılar ve duvardan duvara halılar için: ucu (22) fırçası içeri girmiş olarak kullanın – şekil 4.
 - Parkeler ve düz zeminler için: ucu (22) fırçası dışarı çıkmış olarak kullanın – şekil 4 veya doğrudan parke ucunu* (23) kullanın.
 - Köşeler ve erişilmesi güç alanlar için: fırçaya dönüştürülebilen döşeme ucunu* (24) ucu düz olarak kullanın.
 - Mobilyalar için: dönüştürülebilen döşeme ucunun* (24) fırçasını veya mobilya ucunu* (25) kullanın.
- Cihazınızda bir omuz askısı* (28) bulunmaktadır, bu sayede cihazı omuzunuzda taşıyabilirsiniz.
- Omuz askısını çıkarmak için, omuz askısının uçlarını sapın her iki tarafından okun aksi istikametinde ¼ tur çevirerek çekin – şekil 5a.
- Omuz askısını yerine takmak için, aynı işlemi ters yönde gerçekleştirin: omuz askısının uçlarını, kilitleme noktasına kadar, sapın her iki tarafından okun aksi istikametinde ¼ tur çevirerek takın – şekil 5b, ardından omuz askısını yerleştirme bölmesine takın (6c).

Dikkat!

Açma/kapama pedalının (2) yanında belirtilen montaj yönüne (X) dikkat edin. Aksesuarlarını değiştirmeden önce elektrik süpürgezinizi kaparı ve fişini prizden çekin

KABLONUN TAKILMASI VE CİHAZIN ÇALIŞTIRILMASI

- Kabloyu tamamen açın, elektrik süpürgezinizin fişini prize takın – şekil 6 ve açma/kapama pedalı (2) üzerine basın – şekil 7.
- Emiş gücünü ayarlayın:
 - elektronik güç ayarı* (3) ile: emiş gücünü ayarlamak için elektronik ayar* düğmesini çevirin: zeminler

* Modele göre: bazı modellere özel donanımlar veya opsiyonlu olarak bulunan aksesuarlar.

için maksimum pozisyona doğru, mobilya ve hassas kumaşlar için minimum pozisyona doğru – şekil 8.
- mekanik güç ayarı ile: emiş gücünü manuel olarak azaltmak için ayarlama bölmesi kapağını açın,
ör: hassas yüzeyler üzerinde ... - şekil 9.

CİHAZIN YERLEŞTİRİLMESİ VE TAŞINMASI

- Kullanım sonrasında, elektrik süpürgenizi Açma/kapama pedalına (2) basarak kapatın ve fişini prizden çekin – şekil 10. Kabloyu, kablo sarma pedalına (4) basarak sarın – şekil 11.
- Dikey pozisyonda, ucu (22) cihazın altındaki saklama yerine (1b) yerleştirin – şekil 12.
- Yatay pozisyonda, ucu (22) cihazın arkasındaki saklama yerine (1a) yerleştirin- şekil 13.
- Elektrik süpürgenizi taşıma sapları (6a veya 6b) veya omuz askısı* (28) sayesinde kolayca taşıyın.

5. TEMİZLİK VE BAKIM

Önemli: Bakım veya temizliğini yapmadan önce elektrik süpürgenizi her zaman kapatın ve fişini elektrik prizinden çekin.

1. TOZ KUTUSUNU (13) VE SİYAH KÖPÜK FİLTREYİ (14a) BOŞALTIN VE TEMİZLEYİN

- Emme açıklığının (9) borusunu (19) çıkarın – şekil 9.
- Elektrikli süpürgenizin kapağını (8) açın – şekil 14.
- Kavrama bölgesi (13a) yardımıyla toz kutusunu (13) bölmesinden (7) çıkarın. Şekil 15.

1.1. TOZ KUTUSUNU BOŞALTIN

Her kullanımın ardından toz kutusunu (13) boşaltın.

- Açmak için toz kutusunun açma klipsi (13c) üzerinden çekin – Şekil 16.
- Kapağı çıkarın (13b) – şekil 17, ardından kutuyu bir çöp tenekesi üzerinde boşaltın – şekil 18a.
- Kutuda toz kalmadığından emin olun, ardından kutunun kenarını silin –şekil 18b.
- Toz kutusunu (13) yeniden kapatın ve yeniden bölmesine (7) yerleştirin –şekil 28b.

1.2 SİYAH KÖPÜK FİLTRENİN (14a) TEMİZLENMESİ

Önemli!

Elektrik süpürgenizin performansını artırmak için, toz kutusunu (13) her boşalttığınızda köpüğü (14a) yıkamaya özen gösterin.

- HEPA filtre kasetini açma klipsleri (13d) üzerinden aynı anda çekin - şekil 19a.
- Siyah köpük filtreyi (14a) HEPA filtreden (14b) ayırın –şekil 19b.
- Siyah köpük filtreyi (14a) duru su altında yıkayın, bir sünger gibi sıkın ve 12 saat kurutun – şekil 29.
- Tamamen kurduğunda, HEPA filtre kasetini (14) birleştirin: siyah köpük filtre (14a) ve HEPA filtre (14b)toz kutusu (13) altında – şekil 28a, ardından kutuyu yeniden bölmesine (7) yerleştirin — şekil 28b.



Dikkat!

Siyah köpük filtre (14a) ancak tamamen kurduğunda cihaz içerisine yerleştirilmelidir.

Yedek siyah köpük filtreyi (14a bis) kullanarak, siyah köpük filtreyi (14a) kurutmak için elektrik süpürgenizi kullanabilirsiniz.

1.3. TOZ KUTUSUNU (13) VE HAVA/TOZ AYIRICISINI (15) TEMİZLEYİN

Önemli: Toz kutusunu (13) ve toz ayırıcısını (15) her ay temizleyin.

- Açmak için toz kutusunun açma klipsi (13c) üzerinden çekin – şekil 16.
- Kapağı çıkarın (13b) – şekil 17, ardından kutuyu bir çöp tenekesi üzerinde boşaltın – şekil 18a.
- Kutudaki tozları bir çöp tenekesi üzerinde boşalttıktan sonra – şekil 18a, kutunun uçlarında yer alan açma klipsleri (13d) üzerinden aynı anda çekerek HEPA filtre kasetini (14) açın- şekil 19.
- HEPA filtre kasetini çıkarın (14) – şekil 19b.
- Kutuyu çevirin ve aksesuarı* (18b) toz ayırıcı tabanının (17) sürgüsüne yerleştirin – şekil 20.
- Açma yönüne () dikkat ederek açın -şekil 21.
- Toz ayırıcı tabanını (16) çıkarın – şekil 22.
- Açma yönüne dikkat ederek () toz ayırıcısı (15) açın ve çıkarın – şekil 23.
- Ardından toz kutusunu (13), toz ayırıcı tabanını (16) ve toz ayırıcısı (15) duru veya sabunlu suyun altında yıkayın – şekil 24a.
- Hepsini bir bez yardımı ile kurutun – şekil 24b.
- Hepsini kuruduktan sonra, kilitleme yönüne () dikkat ederek toz ayırıcısı (15) yeniden toz ayırıcı tabanı (16) üzerine yerleştirin ve takın – şekil 25.
- Hepsini yeniden toz kutusu üzerine (13) yerleştirin –şekil 26.
- Aksesuarı * (18b) toz ayırıcı tabanının (17) sürgüsüne yerleştirin –şekil 20.

* Modele göre: bazı modellere özel donanımlar veya opsiyonlu olarak bulunan aksesuarlar.

- Kilitleme yönüne () dikkat ederek kapatın - şekil 27.
- HEPA filtre kasetini (14) (siyah köpük filtre (14a) + HEPA filtre (14b)) kutu içerisine takın - şekil 28a.
- Toz kutusunu (13) yeniden kapatın ve bölmesine (7) yerleştirin – şekil 28b.

2. HEPA FİLTREYİ TEMİZLEYİN (14b)

Soluduğumuz hava alerjik etkisi olabilecek partiküller içermektedir: kurtçuk ve uyuzböcekleri boşaltımı, küfler, polen, dumanlar ve hayvansal kalıntılar (tüy, deri, salya, idrar). En ince partiküller solunum sistemine derinlemesine giriyorlar ve burada bir iltihaba sebep olabiliyor ve solunum sistemine bütünüyle zarar verebiliyorlar.

HEPA filtreler (High Efficiency Particulate Air Filter, yani Havada bulunan Partiküller için Yüksek Etki filtreleri) en ince partiküllerin tutulmasını sağlamaktadırlar. HEPA filtre sayesinde, odaya verilen hava solunan havadan daha sağlıklıdır.

Önemli!

HEPA filtre kasetini: siyah köpük filtre (14a) ve HEPA filtre (14b) her ay temizleyin.

- Emme açıklığının (9) borusunu (9) çıkarın – şekil 2.
- Elektrikli süpürgezinin kapağını (8) açın
- Kavrama bölgesi (13a) yardımıyla toz kutusunu (13) bölmesinden (7) çıkarın. Şekil 15
- HEPA filtre kasetinin açma klipsleri (13d) üzerinden aynı anda çekin- şekil 19a.
- Siyah köpük filtreyi (14a) HEPA filtreden (14b) ayırın – şekil 19b.
- HEPA filtreyi (14b) çevirin ve bir çöp tenekesi üzerinde hafifçe vurarak temizleyin - şekil 30.
- Ardından ılık su altında filtreyi aksesuar* (18b) ile kazıyın, ardından HEPA filtreyi 24 saat kurutun – şekil 31.
- Tamamen kurduğunda, HEPA filtre kasetini (14) birleştirin: siyah köpük filtre (14a) ve HEPA filtre (14b)toz kutusu (13) altında – şekil 28a, ardından kutuyu yeniden bölmesine (7) yerleştirin - şekil 28b.
- Cihaz içerisine yerleştirmeden önce HEPA filtrenin (14b) tamamen kurumuş olmasına dikkat edin.

Dikkat! Cihazı çalıştırmadan önce tüm filtreleme sisteminin yerine yerleştirilmiş olmasına dikkat edin.

3. FİLTRELEME SİSTEMİNİ DEĞİŞTİRİN (REF. ZR0046 01)

- Emme açıklığının (9) borusunu (19) çıkarın – şekil 2.
- Elektrikli süpürgezinin kapağını (8) açın
- toz kutusunu (13) bölmesinden (7) çıkarın. Şekil 15

3.1. HEPA FİLTRE KASETİ (14)

- HEPA filtre kasetinin açma klipsleri (13d) üzerinden aynı anda çekin- şekil 19a..
- Siyah köpük filtreyi (14a) HEPA filtreden (14b) ayırın – şekil 19b.
- Eğer HEPA filtre kaseti (14) (siyah köpük filtre (14a) ve HEPA filtre (14b)) hasar görmüş ise, çöpe atınız - şekil. 32 ve yerine yeni bir HEPA filtre kaseti takınız (ref. ZR0046 01).
- HEPA filtre kasetini (14) birleştirin: siyah köpük filtre (14a) ve HEPA filtre (14b)toz kutusu (13) altında – şekil 28a, ardından kutuyu yeniden bölmesine (7) yerleştirin - şekil 28b.

3.2. MİKRO FİLTRE (12)

- Motor koruma ızgarasını (11) açın - şekil 33a.
- Mikro filtreyi * (12) motorun koruma ızgarasından (11) ayırın - şekil 33b.
- Mikro filtreyi* (12) çöpe atınız – şekil 33c ve yeni bir mikro filtre ile değiştiriniz (RÉF. ZR0046 01).
- Yeni mikro filtreyi*(12) motor koruma ızgarası (11) üzerine yerleştirin.
- Motor koruma ızgarasının (11) mandallarını toz torbası bölmesinin (7) kertiklerine yerleştirin – şekil 33d.
- Motor koruma ızgarasını (11) kilitleyin - şekil 33e.
- Kapağı (8) kapatmadan önce mikro filtrenin* (12) ve motor koruma ızgarasının doğru olarak yerleştirildiğinden emin olun.

ELEKTRİK SÜPÜRGESİNİ TEMİZLEYİN

- Cihazın gövdesini ve aksesuarları yumuşak ve nemli bir bezle silin, ardından kurulaşın.
- Kapağı kuru bir bezle silin – şekil 34.
- Deterjan, aşındırıcı veya yıpratıcı ürünler kullanmayın.

6. ARIZA GİDERME

Önemli: Süpürgezinin eskisi gibi iyi çalışmadığında ve her türlü kontrolden önce, cihazı Açma/kapama pedalına basarak kapatın.

* Modele göre: bazı modellere özel donanımlar veya opsiyonlu olarak bulunan aksesuarlar.

ELEKTRİK SÜPÜRGENİZ ÇALIŞMIYORSA

• Cihaza elektrik gelmiyor: cihazın elektrik bağlantısını kontrol edin.



EĞER ELEKTRİKLİ SÜPÜRGENİZ ÇEKMIYORSA

- Bir aksesuar veya boru (19) tıkanmıştır: aksesuarın veya borunun (19) tıkanıklığını giderin.
- Toz kutusunun (13) takılmış olmasını ve doğru olarak birleştirilmiş olmasını kontrol edin.
- Kapak iyi kapanmamış: Toz kutusunun (13) yerleştirilmesini kontrol edin ve kapağı (8) yeniden kapatın.

EĞER ELEKTRİKLİ SÜPÜRGENİZ DAHA AZ ÇEKİYORSA, GÜRÜLTÜ YAPIYORSA, ÖTÜYORSA

- Bir aksesuar veya boru (19) tıkanmıştır: aksesuarın veya borunun (19) tıkanıklığını giderin.
- Toz kutusu doludur: boşaltın (TEMİZLİK VE BAKIM bölümüne bakınız).
- Filtreleme sistemi dolmuştur: HEPA filtre kasetini (14) temizleyin (TEMİZLİK VE BAKIM bölümüne bakınız). Eğer sorun devam ediyorsa, filtreleme sistemini değiştirin (TEMİZLİK VE BAKIM bölümüne bakınız).
- Elektronik güç ayarlayıcı (3) min pozisyonda: elektronik güç ayarlayıcı yardımıyla gücü artırın (eğer hassas kumaşları süpürüyorsanız hariç).
- Mekanik güç ayarlayıcı açık: mekanik güç ayarlayıcıyı kapatın.
- Toz kutusunun (13) toz torbası bölmesine (7) doğru olarak yerleştirilmiş olmasını kontrol edin.

EĞER KAPAK KAPANMIYORSA

- Toz kutusunun (13) toz torbası bölmesine (7) doğru olarak yerleştirilmiş olmasını kontrol edin

EMME AKSESUARI ZOR HAREKET ETTİRİLİYORSA

- Mekanik güç ayarlayıcıyı açın veya gücü düşürün.
- Her türlü zemin emme aksesuarınının (22) pozisyonununun (fırça giriş / fırça çıkış) temizlenen yüzeye uygun olup olmadığını kontrol edin.

EĞER ELEKTRİK KABLOSU TAMAMEN GİRMİYORSA

- Kablo girişi esnasında yavaşlamıştır: kabloyu yeniden çıkarın ve kordon çekme pedalına (4) basın.

CIHAZINIZ EMME SIRASINDA DURURSA

- Termik güvenlik devreye girmiştir. Boru ile esnek hortumun tıkanmış olup olmadığını, veya torba ile filtrelerin doymuş olup olmadığını kontrol edin. Elektrikli süpürgenizi tekrar çalıştırmadan önce, 30 dakika süre soğumasını bekleyin.
- Eğer sorun hala devam ediyorsa, elektrik süpürgenizi en yakın Rowenta Yetkili Servis Merkezine götürün. Rowenta Yetkili Servis Merkezlerine danışın veya Rowenta tüketici hizmetlerine başvurun.

GARANTİ

- Bu cihaz sadece ev işleri için ve ev içi kullanıma yöneliktir; kullanım kılavuzuna uygun olmayan veya onaylanmayan şekilde kullanım durumunda marka hiçbir sorumluluk kabul etmez ve garanti iptal edilir.
- Cihazınızı ilk defa kullanmadan önce kullanım kılavuzunu dikkatlice okuyunuz: kullanım kılavuzuna uygun olmayan bir kullanım Rowenta tüm sorumluluğunu ortadan kaldıracaktır.

7. AKSESUARLAR*

AKSESUARLAR*	KULLANIM	AKSESUARIN TAKILMASI	SATIN ALMA
Mobilya ucu	Mobilyaları temizlemek için	Mobilya ucunu borunun ucuna takın	Rowenta yetkili servis merkezleri (ekteki adres listesine bakın)
Fırçaya dönüşebilen uç	Köşelere ve erişilmesi zor bölgelere erişmek için	Fırçaya dönüşebilen ucu borunun ucuna takın	Rowenta yetkili servis merkezleri (ekteki adres listesine bakın)
Parke ucu	Hassas zeminler için	Parke ucunu borunun ucuna takın	Rowenta yetkili servis merkezleri (ekteki adres listesine bakın)
Mini turbo fırça	Mobilya kumaşlarını derinlemesine temizlemek için	Mini turbo fırçayı borunun ucuna takın	Rowenta yetkili servis merkezleri (ekteki adres listesine bakın)
Turbo fırça	Halılar ve duvardan duvara halılara yapışan ipleri ve hayvan tüylerini temizlemek için	Turbo fırçayı borunun ucuna takın	Rowenta yetkili servis merkezleri (ekteki adres listesine bakın)

8. ÇEVRE

• Yürürlükteki yönetmeliğe uygun olarak, kullanım dışı her cihaz kesin olarak kullanım dışı bırakılmalıdır: cihazı atmadan önce kabloyu çekin ve kesin.

• Çevre: Yönetmelik 2002/95/CE.

Çevre korumasına katılalım!

① Cihazınız çok sayıda değerlendirilebilir veya geri dönüştürülebilir materyal içermektedir.

➔ Cihazınızı işlenmek üzere bir toplama noktasına bırakınız.



GARANTİ BELGESİ

GARANTİ İLE İLGİLİ OLARAK DİKKAT EDİLMESİ GEREKEN HUSUSLAR

Groupe Seb İstanbul tarafından verilen bu garanti, ürünün kullanma kılavuzunda yer alan hususlara aykırı kullanılmasından doğacak arızaların giderilmesini kapsamadığı gibi, aşağıdaki durumlar garanti dışıdır.

1. Kullanma hatalarından meydana gelen hasar ve arızalar,
 2. Hatalı elektrik tesisatı kullanılması nedeniyle meydana gelebilecek arıza ve hasarlar,
 3. Tüketici ürünü teslim aldıktan sonra, dış etkenler nedeniyle (vurma, çarpma, vs.) meydana gelebilecek hasarlar,
 4. Garantili onarım için yetkili servise başvurulmadan önce Groupe Seb yetkili personeli veya yetkili servis personeli dışında birinin, cihazı onarım veya tadiline kalkması durumunda,
 5. Üründe kullanılan aksesuar parçalar.
- Yukarıda belirtilen arızaların giderilmesi ücret karşılığı yapılır.

GARANTİ ŞARTLARI

Bu ürün ev kullanımı için tasarlanmıştır. Profesyonel kullanım için uygun değildir.

1. Garanti Süresi, ürünün teslim tarihinden itibaren başlar ve **2** yıldır.
2. Ürünün bütün parçaları dahil olmak üzere tamamı firmamızın garantisini kapsamaktadır.
3. Ürünün garanti süresi içinde arızalanması durumunda, tamirde geçen süre garanti süresine eklenir.
4. Ürünün tamir süresi en fazla 30 iş günüdür. Bu süre, ürünün servis istasyonuna, servis istasyonunun olmaması durumunda, ürünün satıcısı, bayii, acentası, temsilciliği, ithalatçısı veya imalatçısından birine bildirim tarihinden itibaren başlar.
5. Sanayi ürününün arızasının 15 iş günü içerisinde giderilmemesi halinde, imalatçı veya ithalatçı; ürünün tamiri tamamlanincaya kadar, benzer özelliklere sahip başka bir sanayi ürününü tüketicinin kullanımına tahsis etmek zorundadır.
6. Ürünün garanti süresi içerisinde, gerek malzeme ve işçilik, gerekse montaj hatalarından dolayı arızalanması halinde, işçilik masrafı, değiştirilen parça bedeli ya da başka herhangi bir ad altında hiçbir ücret talep etmeksizin, tamiri yapılacaktır.
7. Ürünün:
 - Teslim tarihinden itibaren garanti süresi içinde kalmak kaydıyla bir yıl içerisinde, aynı arızayı ikiden fazla tekrarlaması veya farklı arızaların dörtten fazla veya belirlenen garanti süresi içerisinde farklı arızaların toplamının altıdan fazla olması unsurlarının yanı sıra, bu arızaların üründen yararlanmamayı sürekli kılması,
 - Tamiri için gereken azami sürenin aşılması,
 - Servis istasyonunun mevcut olmaması halinde sırasıyla satıcısı, bayii, acentası, temsilciliği, ithalatçısı veya imalatçısından birinin düzenleyeceği raporla arızanın tamirinin mümkün olmadığı belirlenmesi durumlarında, ücretsiz olarak değiştirme işlemi yapılacaktır.
8. Ürünün kullanma kılavuzunda yer alan hususlara aykırı kullanılmasından kaynaklanan arızalar garanti kapsamı dışındadır.
9. Garanti süresi içerisinde, servis istasyonları tarafından yapılmasının zorunlu olduğu, imalatçı veya ithalatçı tarafından şart koşulan periyodik bakımlarda; verilen hizmet karşılığında tüketiciden işçilik ücreti veya benzeri bir ücret talep edilemez.
10. Garanti belgesi ile ilgili olarak çıkabilecek sorunlar için T.C. Sanayi ve Ticaret Bakanlığı Tüketicinin ve Rekabetin Korunması Genel Müdürlüğü'ne başvurulabilir.

Bu Garanti Belgesi'nin kullanılmasına 4077 sayılı Kanun ile bu Kanun'a dayanılarak yürürlüğe konulan Garanti Belgesi Uygulama Esaslarına Dair Tebliğ uyarınca, T.C. Sanayi ve Ticaret Bakanlığı Tüketicinin ve Rekabetin Korunması Genel Müdürlüğü tarafından izin verilmiştir.

İMALATÇI VEYA İTHALATÇI FİRMANIN:

Ünvanı : **Groupe SEB İstanbul Ev Aletleri Tic. A.Ş.**
Adresi : Beybi Giz Plaza Dereboyu Cad. Meydan sok. No:28 Kat:12 34398
Maslak/İstanbul

DANIŞMA HATTI: 444 40 50

FİRMA YETKİLİSİNİN:



MALİN:

Markası : ROWENTA
Cinsi : ELEKTRİKLİ SÜPÜRGE
Modeli : RO34XX
Belge İzin Tarihi : 23.06.2008
Garanti Belge No : 53801
Azami Tamir Süresi : 30 gün
Garanti Süresi : 2 yıl
Kullanım Ömrü : 10 Yıl

SATICI FİRMANIN

Ünvanı :
Adresi :
Tel-Telefax :
Fatura Tarihi ve No :
Teslim Tarihi ve Yeri :
TARİH-İMZA-KAŞE :

Size en yakın servisimizi 444 40 50 numaralı Tüketici Danışma Hattımızdan öğrenebilirsiniz.

صعوبة تحريك الممتص

- افتح المنظم اليدوي لقوة الشفط الموجود على المقبض أو اخفض قوة الشفط.
- تأكد بأن وضعية (الفرشاة داخلا / الفرشاة خارجا) الممتص المتعدد الأرضيات (22) مناسبة لسطح الأرضية التي تحتاج إلى تنظيف.

لا يمكن إدخال السلك الكهربائي تماما

- حركة السلك الكهربائي بطيئة عند إدخاله: استخرج السلك و اضغط على دواسة لف السلك الكهربائي (4).

إذا توقفت مكنستك الكهربائية أثناء الشفط

- لقد شغل نظام الأمان الحراري. تأكد بأن الأنبوب و الخرطوم غير مسدودين و بأن الكيس و الفلتر غير مشبعين. اترك المكنسة الكهربائية تبرد لمدة 30 دقيقة قبل تشغيلها من جديد.

عند استمرار مشكلة ما، اعرض مكنستك الكهربائية على أقرب مركز خدمة معتمد من مولينكس. راجع قائمة مراكز الخدمة المعتمدة من مولينكس أو اتصل بقسم خدمة الزبائن لمولينكس (المعلومات موجودة في الصفحة الأخيرة).

الضمانة

- لقد صمم هذا الجهاز للاستعمال المنزلي فقط و أي استعمال غير مناسب أو غير موافق لإرشادات الاستعمال يُعفي المصنِّع من أية مسؤولية و بالتالي تُلغى ضمانة المنتج.
- يرجى قراءة الإرشادات بعناية قبل استعمال المنتج للمرة الأولى: أي استعمال لا يتفق مع هذه الإرشادات يعفي مولينكس من أية مسؤولية.

7. الملحقات *

مكان البيع	تركيب الملحقة	الاستعمال	الملحقات *
مراكز الخدمة المعتمدة من مولينكس (انظر قائمة العناوين المرفقة)	ركب الرأس الخاص بالأثاث على نهاية الأنبوب	لتنظيف الأثاث	رأس للأثاث
مراكز الخدمة المعتمدة من مولينكس (انظر قائمة العناوين المرفقة)	ركب الرأس القابل للتحويل إلى فرشاة على نهاية المقبض أو الأنبوب	للولوج إلى الزوايا و الأماكن الصعبة	رأس قابل للتحويل إلى فرشاة
مراكز الخدمة المعتمدة من مولينكس (انظر قائمة العناوين المرفقة)	ركب الرأس الخاص بالأرضيات الخشبية على نهاية الأنبوب	للأرضيات الهشة	رأس للأرضيات الخشبية
مراكز الخدمة المعتمدة من مولينكس (انظر قائمة العناوين المرفقة)	ركب الفرشاة توربو الصغيرة على نهاية الأنبوب	لتنظيف قماش الأثاث بعمق	فرشاة توربو صغيرة
مراكز الخدمة المعتمدة من مولينكس (انظر قائمة العناوين المرفقة)	ركب الفرشاة توربو على نهاية الأنبوب	لنزع الخيوط و شعر الحيوانات العالقة بالسجاد و الموكيت.	فرشاة توربو

8. البيئة

تبعاً للقوانين السارية المفعول، يجب تعطيل الأجهزة المنتهية الصلاحية نهائياً: افصل الجهاز عن التيار و قطع السلك الكهربائي قبل رمي الجهاز.
البيئة: قانون البيئة 2002/95/CE.



حماية البيئة أولاً!

- 1 يحتوي جهازك على العديد من المواد القيِّمة التي يمكن إعادة تصنيعها.
- 2 أودع الجهاز في أحد مراكز التجميع للتعامل معه بطريقة آمنة.

* حسب الموديل: معدات خاصة بموديلات معينة أو ملحقات اختيارية.

3. استبدال نظام الترشيح (مرجع رقم ZR0046 01)

- استخراج الخرطوم (19) من فتحة الشفط (9) – الشكل 2.
- افتح غطاء مكنتك الكهربائية (8).
- استخراج صندوق الغبار (13) من الحجيرة (7) بواسطة منطقة المسك (13a) – الشكل 15.

1.3 خرطوشة فلتر HEPA (14)

- اسحب في آن واحد جميع المشابك المخصصة لفتح خرطوشة فلتر HEPA (13d) – الشكل 19a.
- افصل الفلتر الإسفنجي الأسود (14a) عن فلتر HEPA (14b) – الشكل 19b.
- إذا تعرضت خرطوشة فلتر HEPA (14) (الفلتر الإسفنجي الأسود (14a) و فلتر HEPA (14b)) للتلوث، ارمها في سلة القمامة – الشكل 32 و استبدلها بخرطوشة فلتر HEPA جديدة (مرجع رقم ZR0046 01).
- ركب أجزاء خرطوشة فلتر HEPA (14): الفلتر الإسفنجي الأسود (14a) و فلتر HEPA (14b) أسفل صندوق الغبار (13) – الشكل 28a ثم ركب الصندوق في الحجيرة المخصصة له (7) – الشكل 28b.

2.3 الفلتر الدقيق (12)

- افتح شبكة حماية المحرك (11) – الشكل 33a.
- افصل الفلتر الدقيق* (12) عن شبكة حماية المحرك (11) – الشكل 33b.
- ارم الفلتر الدقيق* (12) في سلة القمامة – الشكل 33c و استبدله بفلتر دقيق جديد (مرجع رقم ZR0046 01)
- ركب الفلتر الدقيق* الجديد (12) على شبكة حماية المحرك (11).
- ركب مسكات شبكة حماية المحرك (11) على صدوع حجيرة وعاء الغبار (7) – الشكل 33d.
- أفل شبكة حماية المحرك (11) – الشكل 33e.
- تأكد من تركيب الفلتر الدقيق* (12) و شبكة حماية المحرك (11) كما ينبغي قبل إغلاق الغطاء (8).

نظف المكنتة الكهربائية

- امسح جسم الجهاز و الملحقات بقطعة قماش ناعمة و رطبة ثم جففه.
- امسح الغطاء بقطعة قماش جافة – الشكل 34.
- لا تستعمل مواد تنظيف أو مواد قوية المفعول أو مواد كاشطة.

6. كشف الأعطال

هام: بمجرد أن تكف المكنتة الكهربائية عن العمل كما ينبغي و قبل أي فحص، يجب إيقافها بالضغط على الدواسة تشغيل/إيقاف.

مكنتك الكهربائية لا تعمل

- الجهاز غير موصل بالتيار: تأكد بأن الجهاز موصل بالتيار كما ينبغي.

مكنتك الكهربائية لا تشفط

- يوجد انسداد على مستوى ملحق ما أو الخرطوم (19): سلك الملحق المعني أو الخرطوم (19).
- تأكد بأن صندوق الغبار (13) موجود في موقعه و مركب كما ينبغي.
- الغطاء غير مغلق جيدا: تأكد من تركيب صندوق الغبار (13) كما ينبغي و أغلق الغطاء (8).

مكنتك الكهربائية لا تشفط كما ينبغي أو تصدر ضجيجا أو صفيرا

- يوجد انسداد جزئي على مستوى ملحق ما أو الخرطوم (19): سلك الملحق المعني أو الخرطوم (19).
- صندوق الغبار ممتلئ: أفرغه (راجع فقرة التنظيف و الصيانة).
- نظام الترشيح مشبع: نظف خرطوشة فلتر HEPA (14) (راجع فقرة التنظيف و الصيانة).
- إذا استمرت المشكلة، استبدل نظام الترشيح (راجع فقرة التنظيف و الصيانة).
- منظم قوة الشفط الإلكتروني (3) موجود على الوضعية "min": زد قوة الشفط بواسطة المنظم الإلكتروني (ما عدا في حال شفط أقمشة هشة).
- المنظم اليدوي لقوة الشفط مفتوح: اغلق المنظم اليدوي لقوة الشفط الموجود على المقبض.
- تأكد بأن صندوق الغبار (13) مركب كما ينبغي في حجيرة وعاء الغبار (7).

لا تستطيع إغلاق الغطاء

- تأكد بأن صندوق الغبار (13) مركب كما ينبغي في حجيرة وعاء الغبار (7).

- أفضل الفلتر الإسفنجي الأسود (14a) عن فلتر HEPA (14b) - الشكل 19b.
- اغسل الفلتر الإسفنجي الأسود (14a) بماء جارياً صافية و اعصره مثل الإسفنج ثم جففه لمدة 12 ساعة - الشكل 29.
- بعد أن يجف الفلتر تماماً ركب أجزاء خرطوشة فلتر HEPA (14): الفلتر الإسفنجي الأسود (14a) و فلتر HEPA (14b) أسفل صندوق الغبار (13) - الشكل 28a ثم ركب الصندوق في الحجرة المخصصة له (7) - الشكل 28b.

هام!

يجب أن يجف الفلتر الإسفنجي الأسود (14a) تماماً قبل تركيبه في الجهاز.

يمكنك استعمال المكنسة الكهربائية أثناء تجفيف الفلتر الإسفنجي الأسود (14a) باستعمال الفلتر الإسفنجي الأسود الاحتياطي: (14a مكرر).

3.1 نظف صندوق الغبار (13) و حاجز الهواء/الغبار (15)

هام: نظف صندوق الغبار (13) و حاجز الغبار (15) مرة في الشهر.

- اسحب المشبك المخصص لفتح صندوق الغبار (13c) لفتح الصندوق - الشكل 16.
- انزع الغطاء (13b) - الشكل 17 ثم أفرغ محتوى الصندوق في سلة القمامة - الشكل 18a.
- بعد رمي غبار الصندوق في سلة القمامة - الشكل 18a ثم فك خرطوشة فلتر HEPA (14) و في نفس الوقت اجذب مشابك الفتح (13d) الموجودة على أطراف الصندوق - الشكل 19a.
- انزع خرطوشة فلتر HEPA (14) - الشكل 19b.
- اقلب الصندوق و ركب الملحق* (18b) في فتحة القفل الموجود على حامل حاجز الغبار (17) - الشكل 20.
- افتح مع اتباع اتجاه فك الإقفال (🔓) - الشكل 21.
- انزع حامل حاجز الغبار (16) - الشكل 22.
- فك حاجز الغبار (15) ثم انزعه باتجاه نفس اتجاه فك الإقفال (🔓) - الشكل 23.
- بعد ذلك اشطف صندوق الغبار (13) و حامل حاجز الغبار (16) و حاجز الغبار (15) بماء صافية أو بالماء و الصابون - الشكل 24a جفها بواسطة قطعة قماش - الشكل 24b.
- بعد أن تجف هذه الأجزاء ركب و أقلل حاجز الغبار (15) على حامل حاجز الغبار (16) باتجاه نفس اتجاه الإقفال (🔒) - الشكل 25.
- ركبهما على صندوق الغبار (13) - الشكل 26.
- ركب الملحق* (18b) في فتحة القفل الموجود على حامل حاجز الغبار (17) - الشكل 20.
- أغلق مع اتباع اتجاه الإقفال (🔒) - الشكل 27.
- أقلل خرطوشة فلتر HEPA (14) (الفلتر الإسفنجي الأسود (14a) + فلتر HEPA (14b)) على الصندوق - الشكل 28a.
- أغلق صندوق الغبار (13) و ركبها في الحجرة المخصصة له (7) - الشكل 28b.

2. نظف فلتر HEPA (14b)

يحتوي الهواء الذي نتنفس على جزيئات قد تتسبب في الحساسية و مصدرها: البيرقات و القراديات و العفن و غبار الطلع و الدخان و البقايا الحيوانية (وبر أو جلد أو لعاب أو بول). تتغلغل الجزيئات الدقيقة في عمق الجهاز التنفسي و بالتالي فقد تؤدي إلى ظهور التهابات تنفسية كما أنها يمكن أن تؤثر على وظيفة التنفس بأكملها. تسمح فلتر HEPA (High Efficiency Particulate Air Filter) أي فلتر فعال جداً لالتقاط جزيئات الهواء) بالتقاط أدق الجزيئات و أصغرها. بفضل فلتر HEPA يصبح هواء الحجرة صحياً أكثر و أحسن نوعية من الهواء المشفوط.

هام!

نظف خرطوشة فلتر HEPA (14): الفلتر الإسفنجي الأسود (14a) و فلتر HEPA (14b) مرة في الشهر.

- استخرج الخرطوم (19) من فتحة الشفط (9) - الشكل 2.
- افتح غطاء مكنستك الكهربائية (8).
- استخرج صندوق الغبار (13) من الحجرة (7) بواسطة منطقة المسك (13a) - الشكل 15.
- اسحب في أن واحد جميع المشابك المخصصة لفتح خرطوشة فلتر HEPA (13d) - الشكل 19a.
- أفضل الفلتر الإسفنجي الأسود (14a) عن فلتر HEPA (14b) - الشكل 19b.
- اقلب فلتر HEPA (14b) و انفضه فوق سلة القمامة - الشكل 30.
- اكشط الفلتر بالملحق* (18b) مع شطفه بماء دافئ ثم اترك فلتر HEPA يجف لمدة 24 ساعة - الشكل 31.
- بعد أن يجف الفلتر تماماً ركب أجزاء خرطوشة فلتر HEPA (14): الفلتر الإسفنجي الأسود (14a) و فلتر HEPA (14b) أسفل صندوق الغبار (13) - الشكل 28a ثم ركب الصندوق في الحجرة المخصصة له (7) - الشكل 28b.
- يجب أن يجف فلتر HEPA (14b) تماماً قبل تركيبه في الجهاز.

هام! يجب تركيب جهاز الترشيح كما ينبغي قبل تشغيل الجهاز.

* حسب الموديل: معدات خاصة بموديلات معينة أو ملحقات اختيارية.

- ركب الملحقة المناسبة على نهاية الأنبوب.
- لتنظيف السجاد و الموكيت: استعمل الرأس (22) مع إدخال الفرشاة. الشكل 4.
- لتنظيف الأرضيات الخشبية و السطوح الناعمة: استعمل الرأس (22) مع إخراج الفرشاة. الشكل 4. يمكنك كذلك استعمال رأس الأرضيات الخشبية* (23) مباشرة.
- لتنظيف الزوايا و الأماكن التي يصعب الوصول إليها: استعمل الرأس القابل للتحويل إلى فرشاة* (24) في الوضعية السطحية.
- لتنظيف الأثاث: استعمل فرشاة الرأس القابل للتحويل* (24) أو الرأس الخاص بالأثاث* (23).
- جهازك مزود بحزام* (28) يسمح لك بحمله على المناكب.
- لإفقال الحزام، انزع السدادات من المقبض بإدارتها 4/1 دورة في الاتجاه المعاكس للسهم. الشكل 5a.
- لإرجاع السدادات، كرر العملية عكس اتجاه التفكيك. ركب السدادات على المقبض بإدارتها 4/1 دورة في اتجاه السهم - الشكل 5b- إلى أن تصل إلى نقطة الإفقال. ضع الحزام في حامل التخزين (7b).

تحذير! عليك باحترام اتجاه التركيب (X) المبين قرب دواسة تشغيل/ إيقاف (2). أوقف المكنتسة الكهربائية و افصلها عن التيار قبل تغيير الملحقات.

توصيل السلك الكهربائي و تشغيل المكنتسة الكهربائية

- مدد السلك الكهربائي عن آخره، أوصل الجهاز بالتيار. الشكل 6. اضغط على دواسة تشغيل/إيقاف (2). الشكل 7.
- اضبط قوة الشفط:
- بواسطة المنظم الإلكتروني لقوة الشفط* (3): أدر مفتاح المنظم الإلكتروني* لضبط قوة الشفط: على الوضعية "أقصى" لتنظيف الأرضيات و على الوضعية "أدنى" لتنظيف الأثاث و الأقمشة الهشة. الشكل 8.
- بواسطة المنظم اليدوي لقوة الشفط الموجود في المقبض: افتح المشيرة لتخفيض قوة الشفط يدويا. مثال: تنظيف سطوح هشة. الشكل 9

تخزين و نقل الجهاز

- بعد الاستعمال، أوقف المكنتسة الكهربائية بالضغط على دواسة تشغيل/إيقاف (2) و افصلها عن التيار. الشكل 10. خزن السلك الكهربائي بالضغط على دواسة اللف (4). الشكل 11.
- في الوضعية العمودية، خزن رأس الشفط (22) تحت الجهاز في المكان المخصص لها (1b). الشكل 12.
- في الوضعية الأفقية، خزن رأس الشفط (22) خلف الجهاز في المكان المخصص لها (1a). الشكل 13.
- انقل مكنتستك الكهربائية بسهولة بفضل المقابض (6a أو 6b) أو الحزام* (28).

5. التنظيف و الصيانة

هام: أوقف المكنتسة الكهربائية و افصلها دائما عن التيار قبل صيانتها أو تنظيفها.

1. أفرغ و نظف صندوق الغبار (13) و الفلتر الإسفنجي الأسود (14a)

- استخرج الخرطوم (19) من فتحة الشفط (9) - الشكل 2.
- افتح غطاء المكنتسة الكهربائية (8) - الشكل 14.
- استخرج صندوق الغبار (13) من الحجيرة (7) بواسطة منطقة المسك (13a) - الشكل 15.

أفرغ صندوق الغبار

أفرغ صندوق الغبار (13) بعد كل استعمال.

- اسحب المشبك المخصص لفتح صندوق الغبار (13c) لفتح الصندوق - الشكل 16.
- انزع الغطاء (13b) - الشكل 17 ثم أفرغ محتوى الصندوق في سلة القمامة - الشكل 18a.
- تأكد من عدم بقاء الغبار في الصندوق و حاول مسح حوافه - الشكل 18b.
- أغلق صندوق الغبار (13) ثم ركه في الحجيرة المخصصة له (7) - الشكل 28b.

2.1 تنظيف الفلتر الإسفنجي الأسود (14a)

هام!

لكي تعمل المكنتسة الكهربائية بفعالية اغسل الإسفنج (14a) دائما بعد تفريغ صندوق الغبار (13).

- اسحب في آن واحد جميع المشابك المخصصة لفتح خرطوشة فلتر HEPA (13d) - الشكل 19a.

19. خرطوم مع مقبض و منظم يدوي لقوة الشفط
20. أنبوب تلسكوبي*
21. أنابيب*
22. رأس لجميع أنواع الأرضيات
23. رأس للأرضيات الخشبية*
24. رأس قابل للتحويل إلى فرشاة*
25. رأس للأثاث*
26. فرشاة توربو*
27. فرشاة توربو صغيرة*
28. حزام*
29. سدادات الحزام*

3. قبل الاستعمال للمرة الأولى

نزع التغليف

- استخرج الجهاز من التغليف. احتفظ ببطاقة الضمانة و اقرأ تعليمات الاستعمال بعناية قبل استعمال الجهاز للمرة الأولى.

نصائح و احتياطات

- قبل أي استعمال، يجب تمديد السلك الكهربائي عن آخره.
- لا تحصر السلك الكهربائي و لا تدعه يمر على حواف حادة.
- في حال استعمال وصلة كهربائية، تأكد بأنها في حالة ممتازة و بأنها قادرة على تحمل القوة التيار التي تتطلبها مكنستك الكهربائية.
- لا تحرك المكنسة الكهربائية بسحب السلك الكهربائي بل يجب نقلها باستعمال المقبض المخصص لهذا الغرض.
- لا تستعمل السلك الكهربائي لرفع الجهاز.
- لا تفصل الجهاز أبدا عن التيار بجذب السلك الكهربائي.
- لا تشغل أبدا المكنسة الكهربائية بدون صندوق الغبار (13) أو خرطوشة فلتر HEPA (14): الفلتر الإسفنجي الأسود (14a) و فلتر HEPA (14b).
- استعمال فقط فلاتر مولينكس الأصلية.
- استعمال فقط ملحقات مولينكس الأصلية.
- إذا صُغّب عليك الحصول على الملحقات و أنظمة الترشيح الأصلية لهذه المكنسة الكهربائية، اتصل بمركز خدمة الزبائن التابع لمولينكس (انظر المعلومات في الصفحة الأخيرة).
- أوقف المكنسة الكهربائية و افصلها عن التيار بمجرد الانتهاء من استعمالها.
- أوقف المكنسة الكهربائية و افصلها عن التيار قبل صيانتها أو تنظيفها.
- لم يُعدّ هذا المنتج ليُستعمل بواسطة أشخاص (بمن فيهم الأطفال) لا يتمتعون بقدرات بدنية و حسية و عقلية كافية، أو أشخاص ليست لديهم الخبرة أو المعرفة، ما لم تتم مراقبتهم، أو إرشادهم عن كيفية استعمال المنتج، بواسطة شخص مسؤول من أجل السلامة. يتعين مراقبة الأطفال للتأكد بأنهم لا يعيثون بالمنتج.

4. الاستعمال

تركيب أجزاء الجهاز

- ادفع الخرطوم (19) في فتحة الشفط (9) إلى أن تسمع صوت الإقفال. الشكل 1.
- لسحب الخرطوم، اضغط على المشبكين الموجودين عليه ثم اجذب. الشكل 2.
- إذا كانت مكنستك الكهربائية مجهزة بأنبوب تلسكوبي* (20): ادفع زر الضبط نحو الأمام و عدل طول الأنبوب حسب رغبتك. حرر الزر لحصر الأنبوب. الشكل 3a. يمكنك كذلك تركيب أنبوبين* (19) بإدائتهما قليلا. الشكل 3b.

1. تعليمات للسلامة

من أجل سلامتك، يخضع هذا المنتج للمعايير و القوانين السارية المفعول (قانون التيار المنخفض، التوافقية الإلكترونية ومغناطيسية، قوانين البيئة...).

إرشادات الاستعمال

- إن مكنسك الكهربائي عبارة عن منتج كهربائي: يجب أن تستعمل في ظروف عادية.
- يجب استعمال هذا المنتج و حفظه بعيداً عن متناول الأطفال. لا تترك المنتج بدون مراقبة عندما يكون مشغلاً.
- لا تضع رأس الشفط أو نهاية الأنبوب على مقربة من العين أو الأذن.
- لا تستعمل المنتج لتنظيف سطوح مبللة، الماء أو أي نوع آخر من السوائل، مواد ساخنة، مساحيق دقيقة جداً (جبس، إسمنت، رماد...)، أنقاض كبيرة الحجم (زجاج)، مواد خطيرة (مذيبات، مواد صاقلة...)، منتجات قوية المفعول (أحماض، منظفات...)، مواد قابلة للاشتعال أو متفجرة (بنزين أو كحول).
- لا تغمر المنتج أبداً في الماء و لا تعرضه للماء و لا تخزّنه خارج المنزل.
- لا تستعمل المنتج إذا سقط أرضاً و ظهرت عليه علامات التلف أو توقف عن العمل كما ينبغي. لا تفتح المنتج في هذه الحالة بل عرضه على أقرب مركز خدمة معتمد أو اتصل بقسم خدمة الزبائن التابع لمولينكس.

التيار الكهربائي

- تأكد أن قوة التيار في المنتج تتناسب مع قوة تيار الشبكة الكهربائية عندك: المعلومات الخاصة بالتيار الكهربائي موجودة تحت المنتج.
- تأكد بأن الجهاز مفصول عن التيار بسحب القابس من مأخذ التيار:
 - فوراً عند الانتهاء من استعماله
 - قبل أي تغيير للملحقات
 - قبل التنظيف أو الصيانة أو تغيير الفلتر.
- لا تستعمل الجهاز:
 - إذا كان السلك الكهربائي تالفاً. لتفادي أي خطر، يجب استبدال السلك الكهربائي و أداة اللف التابعة له في المكنسة الكهربائية بواسطة مركز خدمة تعتمد مولينكس.

التصليح

يجب أن يتولى تصليح الجهاز أشخاص من ذوي الاختصاص و باستعمال قطع الغيار الأصلية. إن تصليح الجهاز بنفسك من شأنه أن يعرضك للخطر.

2. وصف الأجزاء

- 1.2. فلتر دقيق * (المرجع: ZR0046 01)
 1. a – الركنُ الأفقي
 1. b – الركنُ العمودي
 2. دواسة تشغيل/إيقاف
 3. منظم إلكتروني لقوة الشفط *
 4. دواسة للف السلك الكهربائي
 5. شبكة خروج الهواء
 6. a – مقبض للنقل عمودياً
 6. b – مقبض للنقل أفقياً
 6. c – حامل لتخزين الحزام
 7. حبيبة تجميع الغبار
 8. غطاء
 9. فتحة الشفط
 10. a – باب لفتح الغطاء
 10. b – كاشف الكيس
 11. شبكة حماية المحرك
12. فلتر دقيق * (المرجع: ZR0046 01)
 13. صندوق الغبار
 - a – منطقة المسك
 - b – غطاء
 - c – مشابك لفتح غطاء الصندوق
 - d – مشابك لفتح خرطوشة فلتر HEPA
 14. خرطوشة فلتر HEPA (مرجع رقم ZR0046 01):
 - a+a – مكرر – فلتر إسفنجي أسود
 - b – فلتر HEPA
 15. حاجز الغبار
 16. حامل حاجز الغبار
 17. قفل حامل حاجز الغبار
 18. ملحق 3 في 1 (مرجع رقم ZR0046 01):
 - a – فرشاة تنظيف الدوامة
 - b – مكشطة فلتر HEPA + ملحق لفك إقفال حاجز الغبار

1. 安全事項

為了確保您的安全，此吸塵機符合現行的標準和法規(包括低電壓指令、電磁兼容、環境保護等標準)。

使用條件

- 此吸塵機是電器：應當在正常操作條件下使用。
 - 吸塵機在使用中以及放置後請勿讓兒童接近。吸塵機運轉時絕對不可走開。
 - 請勿將吸咀或吸管接近眼睛和耳朵。
 - 請勿用吸塵機去吸潮濕的表面、水或者其他任何液體、發熱的物質、極細物質(石膏、水泥、灰燼……)、大塊鋒利碎片(玻璃)、有害物質(溶劑、除垢劑……)、腐蝕性物質(硫酸、清洗劑……)、易燃易爆物品(含燃油或酒精)。
 - 絕不可將吸塵機放入水中，也不要讓水撒到吸塵機上，請勿將吸塵機放置在室外。
 - 如果吸塵機被摔跌過，並出現明顯的損壞或者運行不正常，請勿再使用該吸塵機。
- 在此情況下，不要打開吸塵機，請將其送到就近的認可服務中心或聯系好運達顧客服務部門。

電源

- 請查看吸塵機的工作電壓(伏特)是否和您使用的電壓一致：產品底部註有電壓信息。
- 以下情況請拔掉電源插頭，關掉吸塵機：
 - 使用完以後，
 - 每次更換某個配件之前，
 - 每次清洗、保養或更換過濾網之前。
- 以下情況請勿使用吸塵機：
 - 如果電源線損壞。為了避免任何意外，吸塵機的電線捲盤和電線必須全部由好運達認可服務中心予以更換。

修理

吸塵機的維修必須由專業人員使用原裝配件來完成。
私自修理本吸塵機將會給使用者帶來危險。

2. 產品介紹

- 1.a - 水平位置配件存放格
b - 垂直位置配件存放格
2. 開/關按鈕
3. 電子吸力調控旋鈕*
4. 電線回捲按鈕
5. 排氣罩
6. a- 垂直式手柄
b- 水平式手柄
c- 肩帶存放格
7. 集塵盒放置格
8. 頂蓋
9. 吸塵軟喉接口
10. 開蓋按鍵
11. 馬達保護罩
12. 微塵過濾網*(編號 ZR0046 01)
13. 集塵盒
 - a- 把手，
 - b- 頂蓋，
 - c- 集塵盒頂蓋開關
 - d- HEPA過濾網盒開關，
14. HEPA過濾網盒(編號. ZR0046 01) :
 - a + a bis – 黑色海綿過濾網
 - b- HEPA過濾網
15. 灰塵分離器，
16. 灰塵分離器支架，
17. 灰塵分離器支架鎖定裝置
18. 3 合 1 附件(編號. ZR0046 01) :
 - a- 旋風清潔毛刷
 - b- HEPA過濾網刮板 + 灰塵分離器拆卸附件

標準配件:

19. 喉連手柄和機械式吸力調控掣
20. 伸縮吸管*
21. 吸管*
22. 適用各種地面的吸咀
23. 地板專用吸咀*
24. 帶毛刷窄口吸咀*
25. 家具專用吸咀*
26. 渦輪吸刷*
27. 細渦輪吸刷*
28. 肩帶*
29. 肩帶封蓋*

* 根據產品的型號：配備於某些產品的特殊配件或可選配件。

3. 首次使用之前

打開包裝

- 請在打開包裝後，保存好保養卡並仔細閱讀使用說明書，然後再使用本產品。

提示和安全建議

- 每次使用前，請將電線全部拉開。
- 請勿讓電線被纏住或將電線卡在鋒利的物件上。
- 如果您使用電線拖板，請確保其完好無損，並符合吸塵機工作功率的要求。
- 您的吸塵機配備一個防止馬達過熱的保護裝置。在某些情況下(例如在座椅上使用大吸咀)，保護裝置會自動，吸塵機會發出特殊的聲響，這一情況是正常的。
- 移動吸塵機時請勿拉扯電線，應當使用手柄。
- 請勿用電線提起吸塵機。
- 絕不可通過拉扯電線來關閉吸塵機。
- 在沒有安裝集塵盒(13) 和HEPA過濾網盒(14)：黑色海綿過濾網(14a) 和HEPA過濾網(14b)的情況下，切勿讓吸塵機運行。
- 只能使用好運達原裝過濾網。
- 請使用好運達品牌原裝的配件產品。
- 如果很難找到配件產品和過濾網，請聯絡好運達顧客服務部門(聯絡方式詳見最後一頁)。
- 每次使用後請關掉吸塵機，拔掉電源插頭。
- 保養和清洗之前請關掉吸塵機，拔掉電源插頭。
- 肢體、感官或智力有障礙的成人(或兒童)，或對此電器無任何操作經驗和常識的人，請勿使用此吸塵機。除非有專人在場負責照看他們的安全，並事先給他們解釋此電器的操作規則。請監督好兒童，不要讓他們隨意擺弄此電器。

4. 使用操作

裝配吸塵機的各個配件

- 將軟喉(19)插入吸塵軟喉接口(9)，聽到咔嗒一聲即可—圖1。
- 輕按軟喉頂端的卡子，取出軟喉—圖2。
- 如果您的吸塵機配有伸縮吸管*(20)：輕推調節按鈕，將吸管抽出需要的長度再放開按鈕—圖3a。否則，請將兩段吸管*(21)接口輕微旋轉對接在一起—圖3b。
- 在吸管的頂端接上合適的吸咀配件：
 - 地毯表面：請使用吸咀(22)毛刷縮回檔位—圖4。
 - 木地板等光滑表面：請使用吸咀(22)毛刷伸出檔位—圖4。或者直接用地板專用吸咀*(23)。
 - 對於角落和很難吸到的地方：請使用帶毛刷窄口吸咀*(24)。
 - 對於家具：請使用窄口吸咀的毛刷*(24)或者家具專用吸咀*(25)。
- 您的吸塵機配有一條肩帶*(28)，可讓您將吸塵背在肩上。
 - 輕拉手柄兩邊的肩帶封蓋，按箭頭指示方向逆轉1/4圈，取出肩帶—圖5a。
 - 放回肩帶則做相反操作：放回手柄兩邊的肩帶封蓋，按箭頭指示方向轉1/4圈—圖5b，直到鎖定位置，然後將肩帶放入存放格(6c)。

注意！

- 請依照開/關按鈕(2)旁註明的旋轉方向(↻)。
- 更換配件時請關掉吸塵機，拔掉電源插頭。

插上電源插頭， 動吸塵器

- 將電線全部抽出，接通電源—圖6，輕按開/關按鈕(2)—圖7。
- 調節吸力的強度：
 - 使用電子吸力調控旋鈕*(3)：轉動調控旋鈕*至最大位置來吸地面，調至最小位置吸家具和織物—圖8。
 - 使用軟喉手柄上的機械式吸力調控掣：打開吸力調節掣，手動減低吸塵強度，例如：在易受損表面上.....—圖9。

放置和移動吸塵機

- 使用後，輕按開/關按鈕(2)關掉吸塵機，拔掉電源插頭—圖10。輕按電線回捲按鈕(4)收回全部電線—圖11。
- 垂直放置時請將吸咀(22)放入吸塵機底部的存放格(1b)- 圖12。

- 水平放置時請將吸咀(22)放入吸塵機尾部的存放格(1a)- 圖13。
- 兩個手柄 (6a 或6b)和肩帶*(28)設計，讓您輕鬆移動吸塵機。

5. 清理和維護

重要事項： 在維護和清理之前，請關掉吸塵機並拔掉電源插頭。

1. 清空和清潔集塵盒(13)以及黑色海綿過濾網(14a)

- 請拔掉軟喉接口處(9)的軟喉 (19) - 圖 2。
- 打開吸塵機頂蓋(8) - 圖14。
- 握住把手(13a)，從集塵盒放置格 (7)中取出集塵盒(13) - 圖15。

1.1. 清空集塵盒

每次使用後，請清空集塵盒(13)。

- 輕拉集塵盒開關(13c)打開集塵盒 - 圖 16。
- 去掉頂蓋(13b) - 圖17，然後在垃圾桶上方清空集塵盒 - 圖18a。
- 確定盒中已無塵垢，然後擦拭集塵盒邊緣 - 圖18b。
- 重新蓋上集塵盒(13)，並將其裝回集塵盒放置格(7)中 - 圖28b。

1.2 清理黑色海綿過濾網 (14a)

重要事項！

為了優化吸塵機的功效，請在每次清空集塵盒(13) 後清洗海綿過濾網 (14a)。

- 同時輕拉HEPA 過濾網盒開關(13d) - 圖19a。
- 從HEPA過濾網(14b) 上卸下黑色海綿過濾網(14a) - 圖19b。
- 在水龍頭下用清水清洗黑色海綿過濾網(14a)，像海綿一樣把它擰乾然後晾乾12小時 - 圖29。
- 完全晾乾後，重新裝好HEPA 過濾網盒(14)：把黑色海綿過濾網(14a) 和HEPA過濾網 (14b) 安裝在集塵盒(13)下方- 圖28a，然後將集塵盒裝回集塵盒放置格(7)中 - 圖28b。

注意！

必須在黑色海綿過濾網(14a)完全晾乾後才能將其重新安裝到吸塵機上。

您可以在黑色海綿過濾網(14a)晾乾的過程中，將替換黑色海綿過濾網(14a bis)安裝在吸塵機上，使用吸塵機。

1.3. 清理集塵盒(13) 以及空氣 / 灰塵分離器 (15)

重要事項：請每月清理集塵盒(13)以及灰塵分離器(15)。

- 輕拉集塵盒開關(13c)打開集塵盒 - 圖16。
- 去掉頂蓋(13b) - 圖17，然後在垃圾桶上方清空集塵盒 - 圖18a。
- 在垃圾桶上方清空集塵盒後 - 圖18a，同時輕拉集塵盒兩端的拆卸開關(13d)，卸下HEPA 過濾網盒(14) - 圖19a。
- 去掉HEPA 過濾網盒(14) - 圖19b。
- 把集塵盒翻轉過來，將附件* (18b) 插入灰塵分離器支架鎖定裝置(17)的縫隙中- 圖20。
- 按照開鎖方向(🔓)打開鎖定裝置- 圖21。
- 去掉灰塵分離器支架(16) - 圖22。
- 按照開鎖方向(🔓)打開並去掉灰塵分離器(15) - 圖23。
- 將集塵盒(13)，灰塵分離器支架(16)以及灰塵分離器(15)放在清水或肥皂水中- 圖24a。用抹布擦乾各個配件 - 圖24b。
- 完全晾乾後，重新安裝並將灰塵分離器(15)安裝到灰塵分離器支架(16)上，固定時請按照鎖緊方向(🔒) - 圖25。
- 將它們重新安裝到集塵盒(13)上 - 圖26。
- 將附件* (18b)插入灰塵分離器支架鎖定裝置(17)的縫隙中- 圖20。
- 按照鎖定方向(🔒)鎖緊支架- 圖27。
- 將HEPA過濾網盒(14) (黑色海綿過濾網(14a) + HEPA過濾網(14b)) 裝到集塵盒上 - 圖28a。
- 關上集塵盒(13) 並將其放入集塵盒放置格(7)中 - 圖28b。

* 根據產品的型號：配備於某些產品的特殊配件或可選配件。

2. 清理HEPA過濾網 (14b)

我們呼吸的空氣中含有有可能引起過敏的微粒：如蟎蟲的幼蟲和排泄物、霉菌、花粉、煙塵、動物的殘留物(毛、皮、唾液、尿液)。一些極為細小的顆粒進入人的呼吸系統內部，會引起感染，影響整個呼吸系統的機能。HEPA過濾網 (High Efficiency Particulate Air Filter, 即空氣微粒高效過濾網)，可以過濾最細小的顆粒。通過HEPA過濾網的空氣讓室內更加清新健康。

重要事項！

請每月清理HEPA過濾網盒(14)：黑色海綿過濾網(14a) 和HEPA過濾網(14b)。

- 請拔掉軟喉接口處(9)的軟喉(19) - 圖2。
- 打開吸塵機頂蓋(8)。
- 握住把手(13a)，從集塵盒放置格(7)中取出集塵盒(13) - 圖15。
- 同時輕拉HEPA過濾網盒開關(13d) - 圖19a。
- 從HEPA過濾網(14b) 上卸下黑色海綿過濾網(14a) - 圖19b。
- 將HEPA過濾網(14b)翻轉過來，在垃圾桶上輕輕敲打 - 圖30。
- 在溫水中用附件* (18b)輕刮過濾網，然後將HEPA過濾網晾乾24小時 - 圖31。
- 完全晾乾後，重新裝好HEPA 過濾網盒(14)：把黑色海綿過濾網(14a) 和HEPA過濾網 (14b) 裝在集塵盒(13)下方- 圖28a，然後將集塵盒裝回集塵盒放置格(7)中 - 圖28b。
- 確定HEPA過濾網(14b)完全晾乾後才能將其重新安裝到吸塵機上。

注意！重新使用機器前，請確定過濾系統安裝正確。

3. 更換過濾系統 (編號. ZR0046 01)

- 請拔掉軟喉接口處(9)的軟喉 (19) - 圖2。
- 打開吸塵機頂蓋(8)。
- 從集塵盒放置格(7)中取出集塵盒(13) - 圖15。

3.1. HEPA過濾網盒 (14)

- 同時輕拉HEPA過濾網盒開關(13d) - 圖19a。
- 從HEPA過濾網(14b) 上卸下黑色海綿過濾網(14a) - 圖19b。
- 如果HEPA過濾網盒(14) (黑色海綿過濾網(14a)和 HEPA過濾網(14b)) 受到損壞，請將其扔到垃圾箱中 - 圖32，然後換上新的HEPA過濾網盒 (編號. ZR0046 01)。
- 重新裝好HEPA 過濾網盒(14)：把黑色海綿過濾網(14a) 和HEPA過濾網 (14b) 安裝在集塵盒(13)下方- 圖28a，然後將集塵盒裝回集塵盒放置格(7)中 - 圖28b。

3.2. 微塵過濾網 (12)

- 打開馬達保護罩(11) - 圖33a。
- 從馬達保護罩(11) 上卸下微塵過濾網* (12) - 圖3b。
- 將微塵過濾網* (12)扔到垃圾桶內 - 圖33c 然後換上新的微塵過濾網 (編號. ZR0046 01)。
- 將新的微塵過濾網* (12)安裝在馬達保護罩(11)上。
- 將馬達保護罩(11)凸片插入集塵盒放置格(7)的槽口中- 圖33d。
- 固定馬達保護罩(11) - 圖33e。
- 關閉頂蓋(8)之前，請確定微塵過濾網* (12)和馬達保護罩(11)安裝正確。

清理吸塵機

- 請用柔軟的濕抹布擦拭機身和附件，然後晾乾。
- 請用乾抹布擦拭頂蓋 - 圖34。
- 請勿使用洗滌、腐蝕和磨砂產品。

6. 排除故障

重要事項：一發現您的吸塵機有任何不正常，在檢查前先按開/關按鈕關掉吸塵機。

如果您的吸塵機無法動

- 沒有電源：查看是否正確接通了電源。

* 根據產品的型號：配備於某些產品的特殊配件或可選配件。

如果您的吸塵機不能吸塵

- 某一附件或軟喉 (19) 堵塞：疏通附件或軟喉 (19)。
- 確定集塵盒(13)的安裝正確無誤。
- 頂蓋沒有蓋好：檢查集塵盒(13)是否安裝在正確的位置上然後重新蓋上頂蓋(8)。

如果您的吸塵機吸塵效果不佳，發出噪音或鳴叫聲

- 某一附件或軟喉 (19) 部分堵塞：疏通附件或軟喉 (19)。
- 集塵盒已滿：清空集塵盒 (見清理和維護章節)。
- 過濾系統已飽和：清理 HEPA 過濾網盒(14) (見清理和維護章節)。

如果問題依然存在，更換過濾系統(見清理和維護章節)。

- 電子吸力調控旋鈕(3)位於最弱位置：通過電子吸力調控旋鈕加大吸塵強度(清理易受損表面時除外)。
- 機械式吸力調控擊打開：關閉機械式吸力調控擊。
- 檢查集塵盒(13)是否正確安裝在集塵盒放置格(7)中。

如果頂蓋關無法關閉

- 檢查集塵盒(13)是否正確安裝在集塵盒放置格(7)中。

如果吸咀移動困難

- 打開機械式吸力調控擊或減小吸塵強度。
- 檢查是否根據地面，將多功能吸咀 (22) (毛刷縮回/ 毛刷伸出)調節到恰當位置。

如果電線沒有完全捲回

- 捲回電線時速度緩慢：重新拉出電線然後按住踏板捲回電線(4)。

如果您的吸塵機在吸塵過程中停止運行

這說明吸塵機的過熱保護安全裝置開 了。請檢查吸管和軟喉是否堵塞或垃圾袋和過濾網是否飽和。在重新使用吸塵機前將其冷卻30分鐘。

如果問題始終存在，請將吸塵機送往就近的好運達認可服務中心。請查閱好運達品牌指定服務中心名單或聯系好運達顧客服務部門(聯絡方式詳見最後一頁)。

保養

- 此吸塵機僅限於家庭範圍使用；如出現不符合要求之用途，本品牌不承擔任何責任，保養也將取消。
- 首次使用本電器之前請仔細閱讀說明書：任何不符合要求的使用操作將解除好運達品牌所承擔的責任。

7. 配件產品*

配件產品*	用途	配件裝配	採購地點
家具專用吸咀 (見所附地址名單)	吸除家具上的灰塵。	將吸咀接到吸管頂端。	好運達品牌指定服務中心 (見所附地址名單)
帶毛刷窄口吸咀 (見所附地址名單)	吸除角落和很難到達的地方	將毛刷窄口吸咀接到吸管頂端	好運達品牌指定服務中心 (見所附地址名單)
地板專用吸咀	用於很容易劃傷的地面	將地板專用吸咀接到吸管頂端	好運達品牌指定服務中心 (見所附地址名單)
細渦輪吸刷	吸除家具織物深層灰塵	將細渦輪吸刷接到吸管頂端	好運達品牌指定服務中心 (見所附地址名單)
渦輪吸刷	吸除地毯和軟墊中的線和動物毛髮	將渦輪吸刷接到吸管頂端	好運達品牌指定服務中心 (見所附地址名單)

8. 環境保護

• 根據現行的規定，任何無法使用的電器必須經過處理並徹底消除使用可能性：在 棄之前要切斷電源和割斷電線。

• 環境保護：2002/95/CE指令

積極參與環境保護！

① 此吸塵機含有多種有價值或可回收材料。

➔ 請將本產品交到回收點以便不同材料得到回收處理。

