

Rowenta

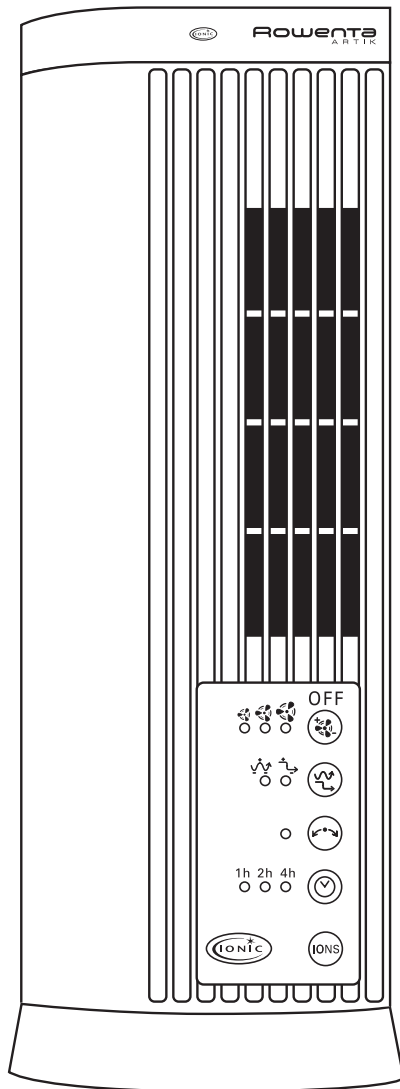

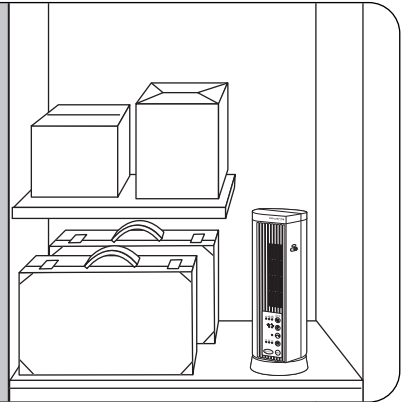
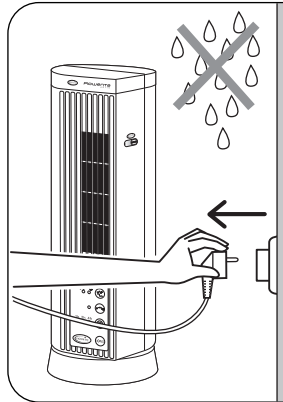
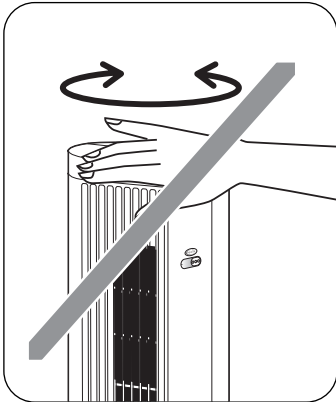
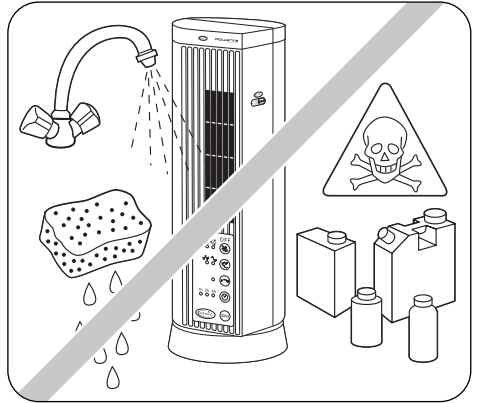
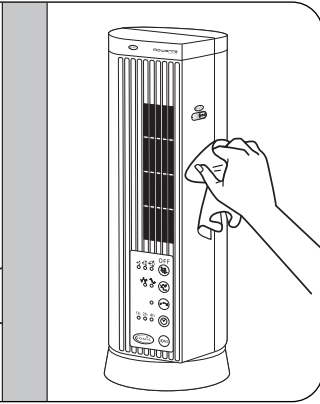
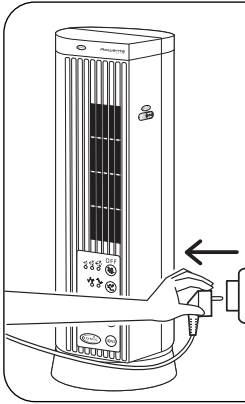
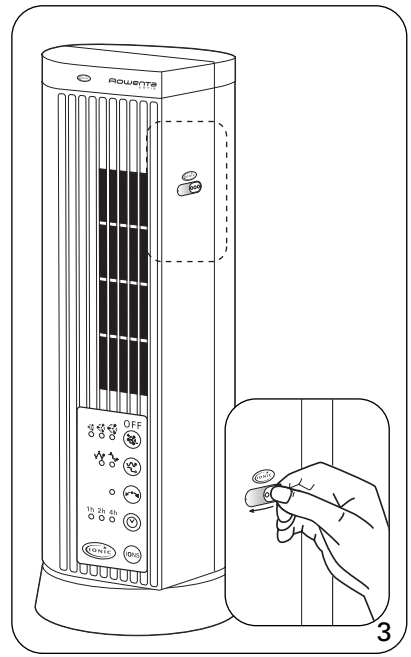
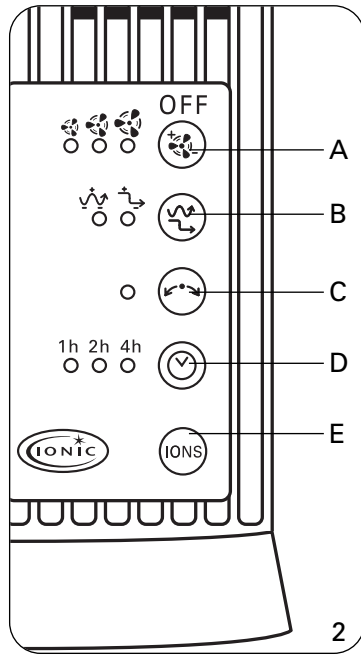
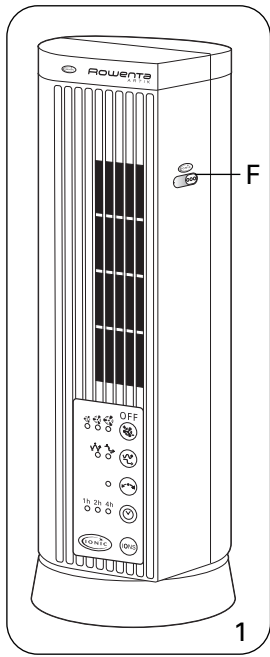

HINWEISE

- Um Ihre Sicherheit zu gewährleisten, entspricht dieses Gerät den gültigen Normen und Richtlinien (Niederspannung, Elektromagnetische Verträglichkeit, Umweltverträglichkeit,...).
- Dieses Gerät ist ausschließlich für den Haushaltsgebrauch bestimmt. Es darf nicht für industrielle Anwendungen benutzt werden.
- Bei Beschädigungen durch unsachgemäße Verwendung erlischt der Garantieanspruch.
- Bringen Sie das Gerät nicht direkt unterhalb einer Wandsteckdose an.
- Benutzen Sie das Gerät nicht in staubigen Räumen oder in Räumen mit Brandgefahr.
- Überprüfen Sie vor jeder Benutzung das Gerät, den Stecker und das Kabel auf einwandfreien Zustand.
- Stecken Sie niemals Gegenstände (z.B.: Nadeln...) in das Gerät hinein.
- Dieses Gerät darf nicht von Personen (inbegriffen Kindern) mit eingeschränkten körperlichen, sensorischen oder geistigen Fähigkeiten benutzt werden. Das Gleiche gilt für Personen, die keine Erfahrung mit dem Gerät besitzen oder sich mit ihm nicht auskennen, außer wenn sie von einer für ihre Sicherheit verantwortlichen Person beaufsichtigt werden oder von dieser mit dem Gebrauch des Gerät vertraut gemacht wurden. Kinder müssen beaufsichtigt werden, damit sie nicht mit dem Gerät spielen.
- Während des Betriebs ist das Gerät außerhalb der Reichweite von Kleinkindern, Tieren und Personen mit bestimmten Behinderungen zu halten.
- Ziehen Sie nicht am Stromkabel oder an dem Gerät. Ziehen Sie den Stecker nicht am Stromkabel aus der Wandsteckdose.
- Wickeln Sie das Netzkabel vor jeder Benutzung vollständig ab.

SEHR WICHTIG

- Zwischen dem Gerät und anderen Gegenständen (Vorhänge, Wände, Sprühdosen ...) einen Abstand von 50 cm lassen.
- **ES DARF NIEMALS WASSER IN DAS GERÄT EINDRINGEN.**
- Das Gerät nicht mit feuchten Händen anfassen.
- Versichern Sie sich vor der Inbetriebnahme des Ionisator-Reinigungssystems, dass das Gerät ans Stromnetz angeschlossen ist.
- Bitte stellen Sie vor der Betriebsnahme sicher :
 - Das Gerät ist auf einer beständigen und festen Oberfläche plaziert.
 - Das Gerät ist in einer normalen Betriebsposition (Senkrecht auf seinen Füßen).
- Dieses Gerät ist nicht mit einem Automatikt-Stopp ausgerüstet. **VERSUCHEN SIE DAHER AUF KEINEN FALL, MIT DER HAND DIE OSZILLATION DES GERÄTS ZU BEEINFLUSSEN.**

SPANNUNG

- Überprüfen Sie vor der ersten Benutzung, ob die Netzspannung mit der auf dem Gerät angegebenen Spannung übereinstimmt.
- Ihr Heizkörper muss an eine Steckdose mit Erdung angeschlossen werden. Es entspricht der Klasse II (doppelte elektrische Isolation).

„IONIC“ SYSTEM



Die von dem Gerät abgegebenen negativen Ionen stellen das Gleichgewicht der Raumluft wieder her und sorgen dafür, dass man sich so wohl fühlt wie im Gebirge und am Meer, wo die negativen Ionen natürlicher Weise in großer Zahl vorhanden sind.
Die Funktionsweise ist nachstehend beschrieben.

GEBRAUCHSANLEITUNG

Die unten beschriebenen Tasten B, C, D und E sind erst nach Inbetriebnahme des Geräts betriebsbereit und können gleichzeitig eingesetzt werden.

• Taste C, Einstellung des Schwingmechanismus:

- Drücken Sie einmal die Taste C, der Ventilator beginnt horizontal zu schwingen.
- Drücken Sie ein weiteres Mal die Taste C, der Schwingmechanismus schaltet sich ab.

• Taste D, Zeitschaltuhr zum automatischen Abschalten des Geräts:

Sie können zwischen 3 Betriebszeiten wählen: 1, 2 oder 4 Stunden.

- Drücken Sie einmal die Taste D, die Zeitschaltung 1 Stunde schaltet sich ein und die Anzeige 1h leuchtet auf.
- Drücken Sie ein zweites Mal die Taste D, die Zeitschaltung 2 Stunden schaltet sich ein und die Anzeige 2h leuchtet auf.
- Drücken Sie ein drittes Mal die Taste D, die Zeitschaltung 4 Stunden schaltet sich ein und die Anzeige 4h leuchtet auf.
- Ein weiterer Druck auf die Taste D schaltet die „TIMER“ Funktion ab.



• Taste B, Einstellung des REDUCTION- oder des VARIATION-Modus:

VARIATION:	REDUCTION:
Geschwindigkeit ändert sich im 90 Sekunden-Rhythmus nach dem Zufallsprinzip	Geschwindigkeit ändert sich im 90 Sekunden Rhythmus nach dem Zufallsprinzip + Geschwindigkeit verlangsamt sich alle 30 Minuten
<p>Voreinstellung der Geschwindigkeit </p>	<p>Voreinstellung der Geschwindigkeit </p>
<p>Voreinstellung der Geschwindigkeit </p>	<p>Voreinstellung der Geschwindigkeit </p>
<p>Voreinstellung der Geschwindigkeit </p>	<p>Voreinstellung der Geschwindigkeit </p>

Wählen Sie die gewünschte Anfangsgeschwindigkeit (siehe obenstehendes Schema) und stellen Sie anschließend den REDUCTION- oder den VARIATION-Modus ein (wie unten beschrieben):

- Drücken Sie einmal die Taste B; der „VARIATION“-Modus schaltet sich ein und die Anzeige „VARIATION“ leuchtet auf.
- Drücken Sie nochmals die Taste B; der "REDUCTION"-Modus schaltet sich ein und die Anzeige „REDUCTION“ leuchtet auf.
- Drücken Sie zum Abschluss erneut die Taste B.



• Taste A, Ein/Aus-Taste und Einstellung der Geschwindigkeit / Ausschalten :

- Drücken Sie einmal die Taste A, das Gerät läuft auf Stufe 1 an und die entsprechende Anzeige leuchtet auf ☁.
 - Drücken Sie ein zweites Mal die Taste A, das Gerät schaltet auf Stufe 2 und die entsprechende Anzeige leuchtet auf ☁☁.
 - Drücken Sie ein drittes Mal die Taste A, das Gerät schaltet auf Stufe 3 und die entsprechende Anzeige leuchtet auf ☁☁☁.
- Ein weiterer Druck auf die Taste A schaltet das Gerät ab.

• Taste E, Inbetriebnahme des Ionisators:

- Drücken Sie einmal die Taste E, der Ionisator schaltet sich ein und die blaue Anzeige leuchtet auf.
- Ein weiterer Druck auf die Taste E schaltet den Ionisator ab.

WICHTIG:

Bei Nichtbenutzung des Geräts sollte dieses ausgesteckt werden.

PFLEGE

- Vor der Durchführung von Pflegearbeiten ist unbedingt der Netzstecker herauszuziehen.
 - Sie können das Gerät mit einem feuchten Tuch reinigen.
 - Wichtig: Niemals Schleifmittel benutzen, da diese die Oberflächen Ihres Gerät beschädigen könnten.
 - Ihr Gerät ist mit einem Ionisator-Reinigungssystem ausgestattet (Abb. 1-F).
- Zur Sicherstellung eines optimalen Ionenausstoßes muss der Ionisator regelmäßig gereinigt werden (je nach Betriebshäufigkeit 1 bis 2 zwei Mal pro Monat).
(Siehe Abb. 3).

UNTERBRINGUNG

- Wenn Sie das Gerät nicht benutzen, muß es in einem vor Feuchtigkeit geschützten Raum aufbewahrt werden.

BEI STÖRUNGEN

- Nehmen Sie das Gerät niemals selbst auseinander. Ein falsch repariertes Gerät kann für den Benutzer eine große Gefahr darstellen.
- Wenn das Gerät nicht mehr funktionsfähig oder in irgendeiner Hinsicht beschädigt ist, kontaktieren Sie eine unserer Servicestellen.

DENKEN SIE AN DEN SCHUTZ DER UMWELT !

Ihr Gerät enthält wertvolle Rohstoffe, die wieder verwertet werden können.

Geben Sie Ihr Gerät deshalb bitte bei einer Sammelstelle Ihrer Stadt oder Gemeinde ab.



Please read carefully and keep in a safe place.



WARNINGS

- For your safety, this appliance complies with the applicable standards and regulations or commercial (Low Voltage, Electromagnetic Compatibility, Environmental Directives, etc.)
- The warranty will be invalid in the event of damage arising from incorrect use.
- Do not place your appliance directly beneath a wall socket.
- Do not operate your appliance in a dusty room or if there is a risk of fire.
- Each time before use, check that in general the appliance is in good condition, as well as the plug and the cord.
- Never insert any objects inside the appliance (e.g.: needles)
- If the power cord is damaged, it must be changed by the manufacturer, the After Sales Service or a similarly qualified person in order to avoid any danger.
- This appliance is not intended for use by persons (including children) with reduced physical, sensory or mental capabilities, or lack of experience and knowledge, unless they have been given supervision or instruction concerning use of the appliance by a person responsible for their safety. Children should be supervised to ensure that they do not play with the appliance.
- Do not pull the power cord or the appliance, even to unplug it from the wall socket.
- Completely unwind the cord each time before use.
- This product has been designed for domestic use only. Any commercial use, inappropriate use or failure to comply with the instructions, the manufacturer accepts no responsibility and the guarantee will not apply.

VERY IMPORTANT

- Keep the appliance 50 cm away from any objects (curtains, walls, aerosols, etc.)
- NEVER ALLOW WATER TO PENETRATE THE APPLIANCE.
- Do not touch the appliance with wet hands.
- Before using the ioniser cleaning system, please ensure that you have unplugged the appliance.
- Before operating, please ensure that :
 - The appliance is assembled according to the manufacturers instructions.
 - The appliance is placed on a stable and firm surface
- Your appliance does not have a disengaging system. DO NOT ATTEMPT TO FORCE ROTATION MANUALLY.

VOLTAGE

- Before using the appliance for the first time, ensure that your mains voltage corresponds to the voltage indicated on the appliance.
- Your appliance can be used with a power plug without an earth connection. It is a class II appliance (double insulation ).

"IONIC" SYSTEM

The negative ions that are effectively released by your appliance rebalance the air in the room so as to create the feeling of well-being that one feels in the mountains or at the seaside where negative ions are naturally found in very large numbers. See Operation below.

OPERATION



The "B" "C" "D" and "F" buttons described below are only operational once the appliance has been turned on and can be used simultaneously.

• **"C" button, oscillation control:**

- Press the "C" button once, the fan oscillates horizontally.
- To stop the oscillation function, press the "C" button again.







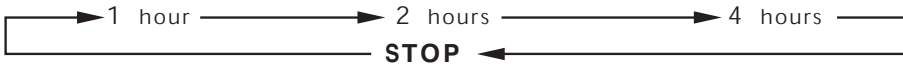



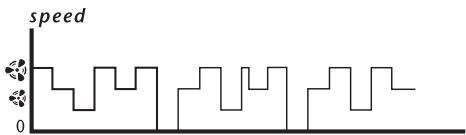

• **"D" button, set automatic appliance shutdown:**

You have 3 choices, 1-, 2- or 4-hour operating time.

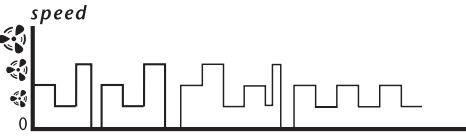
- Press the "D" button once; the 1-hour timer is activated and the 1h indicator comes on.
- Press the "D" button a second time; the 2-hour timer is activated and the 2h indicator comes on.
- Press the "D" button a third time; the 4-hour timer is activated and the 4h indicator comes on.
- To stop the "TIMER" function, press the "D" button again.

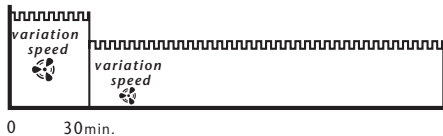

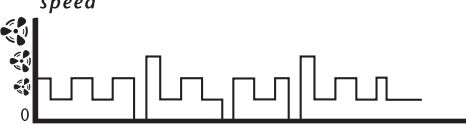
• **"B" button, select REDUCTION mode or VARIATION mode:**

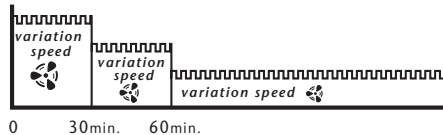
VARIATION :  Random speed cycles (90-second cycles) +	REDUCTION :  Random speed cycles (90-second cycles) + Speed steps down every 30 minutes
Pre-select speed  	Pre-select speed  
Pre-select speed  	Pre-select speed  
Pre-select speed  	Pre-select speed  

Pre-select the start-up speed according to your needs (see table above), then select REDUCTION mode or VARIATION mode (using method described below):



- Press the "B" button once, "VARIATION" mode is activated and the green "VARIATION" indicator comes on.
- Press the B button a second time, "REDUCTION" mode is activated and the red "REDUCTION" indicator comes on
- Press the B button a third time to stop this function.



• **"E" Button, to select the ioniser:**

- Press the E button once, the ioniser is activated and the blue indicator comes on.
- Press the E button again to stop the ioniser.

• **"A" button, start/speed selection/stop:**

- Press the "A" button once; the appliance starts up at speed 1 and indicator  comes on.
 - Press the "A" button a second time; the appliance changes to speed 2 and indicator  comes on.
 - Press the "A" button a third time, the appliance changes to speed 3 and indicator  comes on.
- If you press the A button again, the appliance stops.

IMPORTANT:

It is recommended that you unplug your appliance whenever it is not in use.

CLEANING

- Your appliance must be unplugged before proceeding with any cleaning work.
- You can clean it with a slightly damp cloth.
- Your appliance is equipped with an ioniser cleaning system (Fig. 1-F). To ensure optimum ion emission efficiency, regular cleaning is necessary (once or twice a month depending on frequency of use) (See Fig. 3).
- **IMPORTANT:** Never use abrasive products which might damage the appearance of your appliance.

STORAGE

- When you are not using your appliance, store it in a dry place.

IN THE EVENT OF PROBLEMS

- Never dismantle your appliance yourself, this will negate any guarantee. A poorly repaired appliance may be dangerous for the user.
- If the appliance ceases to operate or is damaged in any way, contact one of our authorised service centres.

ENVIRONMENT PROTECTION FIRST !

Your appliance contains valuable materials which can be recovered or recycled. Leave it at a collection point



If you have any problems or queries please call our Customer Relations Team for expert help and advice:

HELPLINE:

0845 602 1454 - UK

(01) 4751947 - Ireland

Or consult our web site: www.rowenta.co.uk (if this is a Rowenta product).

AVERTISSEMENTS

Il est essentiel de lire attentivement cette notice et d'observer les recommandations suivantes:

- Pour votre sécurité, cet appareil est conforme aux normes et réglementations applicables (Directives Basse Tension, Compatibilité Electromagnétique, Environnement, ...)
 - Cet appareil est destiné à un usage domestique uniquement. Il ne peut donc pas être utilisé pour une application industrielle.
 - La garantie sera annulée en cas d'éventuels dommages résultant d'une mauvaise utilisation.
 - Ne pas placer votre appareil juste en dessous d'une prise de courant murale.
 - Ne pas faire fonctionner votre appareil dans un local empoussiéré ou un local présentant des risques d'incendie.
 - Avant chaque utilisation, vérifier le bon état général de l'appareil, de la prise et du cordon.
 - Ne jamais introduire d'objet à l'intérieur de l'appareil (ex : aiguilles...)
 - Si le câble d'alimentation est endommagé, il doit être remplacé par le fabricant, son service après-vente ou une personne de qualification similaire afin d'éviter tout danger.
 - Cet appareil n'est pas prévu pour être utilisé par des personnes (y compris les enfants) dont les capacités physiques, sensorielles ou mentales sont réduites, ou des personnes dénuées d'expérience ou de connaissance, sauf si elles ont pu bénéficier, par l'intermédiaire d'une personne responsable de leur sécurité, d'une surveillance ou d'instructions préalables concernant l'utilisation de l'appareil.
- Il convient de surveiller les enfants pour s'assurer qu'ils ne jouent pas avec l'appareil.
- Ne pas tirer le câble d'alimentation ou l'appareil, même pour débrancher la prise de courant du socle mural.
 - Dérouler complètement le cordon avant chaque utilisation.

TRÈS IMPORTANT

- NE JAMAIS LAISSER DE L'EAU S'INTRODUIRE DANS L'APPAREIL.
- NE PAS TOUCHER L'APPAREIL AVEC LES MAINS HUMIDES.
- Maintenir l'appareil à 50cm de tout objet (murs, rideaux, aérosols).
- Avant d'utiliser le système de nettoyage du ioniseur, assurez-vous que l'appareil est débranché.
- Assurez-vous avant toute mise en fonctionnement que :
 - l'appareil soit positionné sur un support stable
 - l'appareil soit en position normale de fonctionnement (sur son pied).
- Votre appareil n'a pas de système de débrayage. NE PAS FORCER L'OSCILLATION A LA MAIN.

TENSION

- Avant la première utilisation, vérifiez que la tension de votre installation corresponde bien à celle marquée sous l'appareil.
- Votre appareil peut fonctionner avec une prise de courant sans terre. C'est un appareil classe II (double isolation électrique).

SYSTEME "IONIC"

Les ions négatifs propulsés efficacement par votre appareil rééquilibrent l'air de la pièce afin de générer le bien-être que l'on ressent en montagne ou en bord de mer où les ions négatifs sont naturellement en très grand nombre. Voir Fonctionnement ci-après.

FUNCTIONNEMENT

Les boutons B, C, D et E définis ci-dessous ne sont opérationnels qu'après la mise en route de l'appareil et peuvent être utilisés simultanément.

• **Bouton C, commande de l'oscillation :**

- Appuyer une fois sur le bouton C le ventilateur oscille horizontalement.
- Pour stopper l'oscillation, appuyer une autre fois sur le bouton C.

• **Bouton D, programmation de l'arrêt automatique de l'appareil :**

Vous avez 3 choix: 1, 2 ou 4 heures de fonctionnement.

- Appuyer une fois sur le bouton D, la minuterie 1 heure devient fonctionnelle, le voyant 1h s'allume.
- Appuyer une seconde fois sur le bouton D, la minuterie 2 heures devient fonctionnelle, le voyant 2h s'allume.
- Appuyer une troisième fois sur le bouton D, la minuterie 4 heures devient fonctionnelle, le voyant 4h s'allume.
- Pour stopper la fonction "TIMER" appuyer une autre fois sur le bouton D.



• **Bouton B, sélection du mode REDUCTION ou du mode VARIATION :**



VARIATION : Vitesse aléatoires cycliques (de 90 secondes)	REDUCTION : Vitesse aléatoires cycliques (de 90 secondes)+ Vitesse dégradées toutes les 30 minutes
<p>Pré-sélection vitesse </p>	<p>Pré-sélection vitesse </p>
<p>Pré-sélection vitesse </p>	<p>Pré-sélection vitesse </p>
<p>Pré-sélection vitesse </p>	<p>Pré-sélection vitesse </p>

Pré-sélectionner la vitesse de démarrage suivant votre besoin (voir tableau ci-dessus) puis sélectionner le mode REDUCTION ou le mode VARIATION (selon la méthode décrite ci-dessous):

- Appuyer une fois sur le bouton "B"; le mode "VARIATION" devient opérationnel et le voyant "VARIATION" s'allume.
- Appuyer une seconde fois sur le bouton B; le mode "REDUCTION" devient opérationnel et le voyant "REDUCTION" s'allume.
- Pour stopper appuyer une troisième fois sur le bouton B.



• Bouton A, démarrage/sélection vitesse/arrêt :

- Appuyer une fois sur le bouton A, l'appareil démarre en vitesse 1, le voyant  s'allume.
- Appuyer une seconde fois sur le bouton A, l'appareil passe en vitesse 2, le voyant  s'allume.
- Appuyer une troisième fois sur le bouton A, l'appareil passe en vitesse 3, le voyant  s'allume.
- Si vous appuyez une autre fois sur le bouton A, l'appareil s'arrête.

• Bouton E, sélection du ioniseur :

- Appuyer une fois sur le bouton E, le ioniseur fonctionne, le voyant bleu s'allume.
- Pour stopper le ioniseur, appuyez une autre fois sur le bouton E.

IMPORTANT:

Si vous n'utilisez pas votre appareil, il est conseillé de le débrancher.

ENTRETIEN

- Votre appareil doit être débranché avant toute opération d'entretien.
- Vous pouvez le nettoyer avec un chiffon légèrement humide.
- **IMPORTANT:** ne jamais utiliser de produits abrasifs qui risqueraient de détériorer les revêtements.
- Votre appareil est équipé d'un système de nettoyage du ioniseur (Fig. 1-F). Afin de garantir une efficacité optimale d'émission d'ions, il est nécessaire d'effectuer un nettoyage régulier (1 à 2 fois par mois suivant la fréquence d'utilisation). Voir Fig. 3.

STOCKAGE

- Lorsque vous n'utilisez pas l'appareil, celui-ci doit être placé dans un local à l'abri de l'humidité.

EN CAS DE PROBLEME

En cas de dysfonctionnement ou d'appareil endommagé, contacter un Centre Service Agréé de notre réseau.

Ne démontez jamais votre appareil vous-même. Un appareil mal réparé peut présenter des risques pour l'utilisateur.

PARTICIPONS À LA PROTECTION DE L'ENVIRONNEMENT !

Votre appareil contient de nombreux matériaux valorisables ou recyclables. Confiez celui-ci dans un point de collecte ou à défaut dans un centre service agréé pour que son traitement soit effectué.



WAARSCHUWINGEN

Het is belangrijk deze handleiding aandachtig door te lezen en de navolgende aanbevelingen in acht te nemen:

- Voor uw veiligheid beantwoordt dit apparaat aan de toepasselijke normen en regelgevingen (Richtlijnen Laagspanning, Elektromagnetische Compatibiliteit, Milieu,...)
- Dit apparaat is uitsluitend bestemd voor huishoudelijk gebruik. Het kan derhalve niet gebruikt worden voor industriële doeleinden.
- De garantie is niet geldig in geval van schade die het gevolg is van een verkeerd gebruik.
- Plaats uw apparaat niet net onder een wandcontactdoos.
- Laat uw apparaat niet werken in een stoffige ruimte of een ruimte met brandgevaar.
- Controleer voor ieder gebruik de goede algemene staat van het apparaat, van de stekker en van het snoer.
- Steek nooit voorwerpen in het apparaat (bijvoorbeeld: naalden...)
- Indien het netsnoer beschadigd is, moet dit door de fabrikant, de servicedienst of een persoon met een gelijkwaardige vakbekwaamheid vervangen worden, teneinde ieder gevaar te voorkomen.
- Dit apparaat is niet bedoeld om zonder hulp of toezicht gebruikt te worden door kinderen of andere personen, indien hun fysieke, zintuiglijke of mentale vermogens hen niet in staat stellen dit apparaat op een veilige wijze te gebruiken of indien zij geen ervaring hiermee of kennis hiervan hebben, tenzij zij door tussenkomst van een voor hun veiligheid verantwoordelijke persoon onder toezicht staan of van tevoren instructies hebben ontvangen betreffende het gebruik van het apparaat. Er moet toezicht op kinderen zijn, zodat zij niet met het apparaat kunnen spelen.
- Niet aan het net snoer of het apparaat zelf trekken om de stekker uit het stopcontact te halen.
- Rol voor ieder gebruik het snoer volledig uit.

UITERST BELANGRIJK

- **GEEN WATER IN HET APPARAAT LATEN LOPEN.**
- Het apparaat op 50 cm van elk voorwerp houden (gordijnen, muren, spuitbussen...).
- Het apparaat niet met natte handen aanraken.
- Controleer, alvorens het reinigingssysteem van het ioniseerapparaat te gebruiken, of de stekker van het apparaat uit het stopcontact gehaald is.
- Controleer de volgende aandachtspunten voordat u het apparaat inschakelt :
 - Het apparaat dient op een stabiele en vaste ondergrond te worden geplaatst.
 - Het apparaat dient in zijn normaal functionerende stand te staan (recht op zijn voetstuk).
- Uw apparaat heeft geen ontkoppelingssysteem. **HET DRAAIEN NIET FORCEREN MET DE HAND.**

NETSPANNING

- Wanneer u het apparaat voor het eerst gebruikt, controleer dan eerst of de netspanning overeenkomt met de aan de onderkant van uw apparaat vermelde spanning.
- Uw apparaat kan met een ongeaard stopcontact worden gebruikt. Het is een apparaat uit de klasse II (dubbel geïsoleerd ).

"IONIC" SYSTEEM



De op efficiënte wijze door uw apparaat uitgestoten ionen herstellen het evenwicht van de lucht in het vertrek, zodat u zich net zo prettig voelt als in de bergen of aan zee, waar de negatieve ionen van nature in grote aantallen aanwezig zijn. Zie Werking hieronder.

WERKING

De knoppen 'B' 'C' 'D' et 'E' waarvan hieronder de werking wordt uitgelegd kunnen pas in werking worden gesteld als het apparaat al aanstaat en kunnen tegelijk functioneren.

• **Knop 'C', knop voor draaiende beweging:**

- Druk éénmaal op de knop 'C'; de ventilator maakt een horizontaal draaiende beweging.
- Voor het uitschakelen van de OSC-functie, drukt u nogmaals op de knop 'C'.







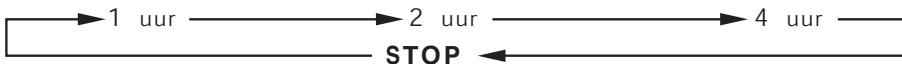



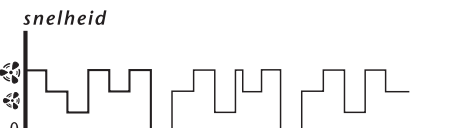

• **Knop 'D', programmeren van de automatische uitschakeling van het apparaat:**

U heeft de keuze uit 3 mogelijkheden: een werkingsduur van 1, 2 of 4 uur.

- Druk éénmaal op de knop 'D'; de tijdschakelaar 1 uur gaat werken en het controlelampje 1 u gaat branden.
- Druk een tweede maal op de knop 'D'; de tijdschakelaar 2 uur gaat werken en het controlelampje 2 u gaat branden.
- Druk een derde maal op de knop 'D'; de tijdschakelaar 4 uur gaat werken en het controlelampje 4 u gaat branden.
- Voor het uitschakelen van de TIMER-functie, drukt u nogmaals op de knop 'D'.

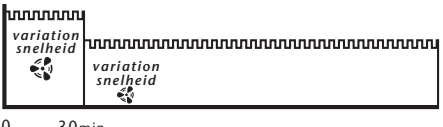

• **Knop 'B', instellen van de REDUCTION- of VARIATION-functie:**

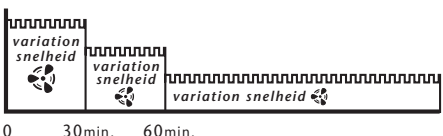

VARIATION :  Cyclus afwisselende snelheden (90 sec.)	REDUCTION :  Cyclus afwisselende snelheden (90 sec.) + Afnemende ventilatorsnelheid na 30 min.
<p>Voorkeuzesnelheid </p> 	<p>Voorkeuzesnelheid </p> 
<p>Voorkeuzesnelheid </p> 	<p>Voorkeuzesnelheid </p> 
<p>Voorkeuzesnelheid </p> 	<p>Voorkeuzesnelheid </p> 

Programmeer naar wens de voorkeuzesnelheid bij het aanzetten (zie bovenstaande tabel) en stel vervolgens de REDUCTION-functie of de VARIATION-functie (op onderstaande wijze) in:

- Druk éénmaal op de knop 'B'; de VARIATION-functie gaat werken en het controlelampje VARIATION gaat branden.
- Druk een tweede maal op de knop 'B'; de REDUCTION-functie gaat werken en het controlelampje REDUCTION gaat branden.
- Voor het uitschakelen van de functies drukt u een derde maal op de knop 'B'



• Knop A, aanzetten / instellen snelheid / Uitschakelen

- Druk éénmaal op de knop 'A'; het apparaat gaat aan op snelheid 1 en het controlelampje  gaat branden.
- Druk een tweede maal op de knop 'A'; het apparaat gaat over op snelheid 2 en het controlelampje  gaat branden.
- Druk een derde maal op de knop 'A'; het apparaat gaat over op snelheid 3 en het controlelampje  gaat branden.
- Wanneer u nogmaals op de knop A drukt, schakelt het apparaat uit.

• Knop E selectie van het ioniseerapparaat:

- Druk één keer op de knop E, het ioniseerapparaat werkt, het blauwe lampje gaat branden.
- Voor het uitschakelen van het ioniseerapparaat drukt u nogmaals op de knop E.

BELANGRIJK:

Gebruikt u uw apparaat niet, dan raden wij u aan de stekker uit het stopcontact te halen.

ONDERHOUD

- Alvorens onderhoudsbeurten te verrichten, dient u de stekker van uw apparaat uit het stopcontact te halen.
- U kunt hem met een licht bevochtigde doek afnemen.
- BELANGRIJK: Nooit schuurproducten gebruiken die het uiterlijk van uw apparaat zouden kunnen beschadigen.

Uw apparaat is voorzien van een reinigingssysteem voor het ioniseerapparaat (Fig. 1-F).

Teneinde een optimaal doelmatige verspreiding van ionen te garanderen, moet het apparaat regelmatig gereinigd worden (1 tot 2 keer per maand, afhankelijk van de gebruiksfrequentie).

Zie Fig. 3.

OPBERGEN

- Indien u het apparaat niet gebruikt, dient dit in een vochtvrij vertrek te worden geplaatst.

PROBLEMEN

- Demonteer het apparaat nooit zelf. Een slecht gerepareerde kachel kan gevaar voor de gebruiker opleveren.
- Mocht het apparaat niet goed functioneren of in geval van beschadiging, dan raden wij u aan contact op te nemen met een erkend reparateur (zie servicelijst).

WEES VRIENDELIJK VOOR HET MILIEU !

Uw apparaat bevat materialen die geschikt zijn voor hergebruik. Lever het in bij het milieustation in uw gemeente of bij onze technische dienst.



AVVERTIMENTI

E' essenziale leggere attentamente il presente manuale ed osservarne le raccomandazioni :

- Per garantire la vostra sicurezza, l'apparecchio è conforme alle norme e ai regolamenti vigenti (direttive sulla bassa tensione, compatibilità elettromagnetica, Ambiente...).
- Prima di ogni utilizzazione, verificate le buone condizioni generali dell'apparecchio, della spina e del cavo.
- Non tirare il cavo d'alimentazione o l'apparecchio, anche se per disinserire la spina di corrente dalla presa murale.
- Svolgere completamente il cavo prima di ogni utilizzazione.
- Non introducete mai oggetti all'interno dell'apparecchio (per esempio : aghi...).
- Questo apparecchio non deve essere utilizzato da persone (compresi i bambini) le cui capacità fisiche, sensoriali o mentali sono ridotte, o da persone prive di esperienza o di conoscenza, tranne se hanno potuto beneficiare, tramite una persona responsabile della loro sicurezza, di una sorveglianza o di istruzioni preliminari relative all'uso dell'apparecchio. È opportuno sorvegliare i bambini per assicurarsi che non giochino con l'apparecchio.
- Non fate funzionare il vostro apparecchio in un locale eccessivamente impolverato oppure in un locale che presenti rischi di incendio.
- Il presente apparecchio è destinato unicamente ad utilizzazione domestica. Dunque, non può essere utilizzato per applicazioni industriali.
- La garanzia sarà annullata in caso di eventuali danni dovuti ad erronca utilizzazione.
- Se il cavo di alimentazione risulta danneggiato, esso deve immediatamente essere sostituito dal fabbricante, dal suo servizio post-vendita oppure da una persona debitamente qualificata per evitare eventuali pericoli.
- Non posizionare mai l'apparecchio immediatamente sotto una presa di corrente elettrica.

MOLTO IMPORTANTE

- Mantenere l'apparecchio a 50 cm da qualsiasi oggetto (tende, muri, aerosol ...).
- **MAI LASCIARE L'ACQUA INTRODURSI NELL'APPARECCHIO.**
- Non toccare l'apparecchio con le mani umide.
- Prima di utilizzare il sistema di pulizia dello ionizzatore, assicuratevi che l'apparecchio sia scollegato.
- Prima della messa in funzione assicuratevi che :
 - l'apparecchio sia posizionato su un supporto stabile
 - l'apparecchio sia in posizione normale di funzionamento (sui suoi piedini)
- Il vostro apparecchio non dispone del sistema di disinnesco. **NON FORZATE PERTANTO L'OSCILLAZIONE CON LA MANO**

TENSIONE ELETTRICA

- Prima della prima utilizzazione, verificate che la tensione della vostra installazione corrisponda a quella iscritta sotto l'apparecchio.
- Il vostro apparecchio può funzionare con una spina di corrente elettrica senza la terra. E' un apparecchio di classe II (doppio isolamento elettrico ).

SISTEMA "IONIC"



Gli ioni negativi prodotti in modo efficace dal vostro apparecchio riequilibrano l'aria della stanza per ricreare il benessere provato in montagna o in riva del mare dove questi ioni sono molto numerosi. Vedere Funzionamento qui di seguito.

FUNZIONAMENTO

I tasti B, C, D e F descritti qui di seguito sono attivi solamente dopo l'accensione dell'apparecchio e possono essere utilizzati contemporaneamente.

• **Tasto C, comando dell'oscillazione:**

- Premere una volta il tasto C e il ventilatore oscilla orizzontalmente.
- Per arrestare l'oscillazione, premere una seconda volta il tasto C.







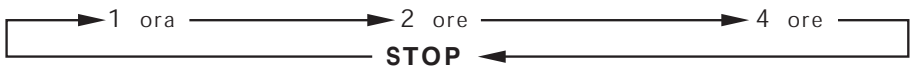



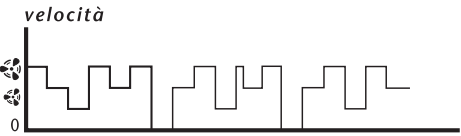

• **Tasto D, programmazione dell'arresto automatico dell'apparecchio:**

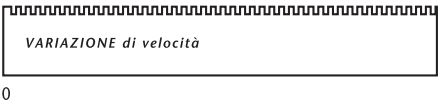
Vi sono 3 scelte possibili: 1, 2 o 4 ore di funzionamento.

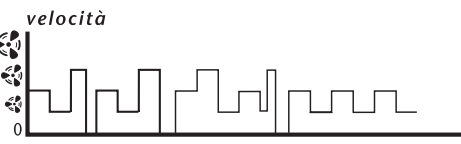
- Premere una volta il tasto D: il timer 1 ora si attiva e la spia 1 h si accende.
- Premere una seconda volta il tasto D: il timer 2 ore si attiva e la spia 2 h si accende.
- Premere una terza volta il tasto D: il timer 4 ore si attiva e la spia 4 h si accende.
- Per arrestare la funzione "TIMER", premere un'altra volta il tasto D.

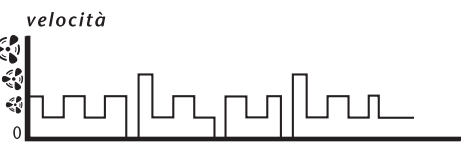

• **Tasto B, selezione della modalità REDUCTION o VARIATION:**

VARIATION :  Velocità casuali cicliche (di 90 secondi)	REDUCTION :  Velocità casuali cicliche (di 90 secondi) + Velocità degressive ogni 30 minuti
<p>Pre-selezione velocità </p> 	<p>Pre-selezione velocità </p> 
<p>Pre-selezione velocità </p> 	<p>Pre-selezione velocità </p> 
<p>Pre-selezione velocità </p> 	<p>Pre-selezione velocità </p> 

Pre-selezionare la velocità all'avvio a seconda delle esigenze (vedere tabella precedente), quindi attivare la modalità REDUCTION o VARIATION (in base al metodo descritto di seguito):

- Premere una volta il tasto B: la modalità "VARIATION" si attiva e la spia "VARIATION" si accende.

- Premere una seconda volta il tasto B, la modalità "REDUCTION" si attiva e la spia "REDUCTION" si accende.

- Per arrestare la modalità scelta, premere una terza volta il tasto B.



• **Tasto A, avvio / selezione velocità / arresto:**

- Premere una volta il tasto A: l'apparecchio si avvia alla velocità 1 e la spia si accende ☁.
- Premere una seconda volta il tasto A: l'apparecchio passa alla velocità 2 e la spia si accende ☁☁.
- Premere una terza volta il tasto A: l'apparecchio passa alla velocità 3 e la spia si accende ☁☁☁.
- Per arrestare l'apparecchio, premere una seconda volta il tasto A.

• **Pulsante E di selezione dello ionizzatore:**

- Premere una volta il pulsante E: lo ionizzatore funziona e la spia blu si accende.
- Per arrestare lo ionizzatore premere una seconda volta il pulsante E.

IMPORTANTE:

Se non si utilizza il ventilatore si consiglia di scollegarlo dalla presa elettrica.

MANUTENZIONE

- Il vostro apparecchio deve essere staccato prima di qualsiasi operazione di manutenzione.
- Potete pulirlo con un panno leggermente umido.
- Importante : Mai utilizzare prodotti abrasivi che rischierebbero di deteriorare l'aspetto dell'apparecchio.
- L'apparecchio è dotato di un sistema di pulizia dello ionizzatore (Fig. 1-F).

Per garantire un'efficacia ottimale dell'emissione di ioni è necessario eseguire una pulizia regolare (da 1 a 2 volte al mese a seconda della frequenza di utilizzo).

(Vedere Fig. 3).

CONSERVARE

- Quando non utilizzate l'apparecchio, questi deve essere conservato in un locale al riparo dall'umidità.

IN CASO DI PROBLEMA

- Non smontate mai l'apparecchio da soli. Un apparecchio riparato male può presentare un rischio elevato per l'utente.
- In caso di mal funzionamento o se se l'apparecchio è danneggiato, rivolgetevi ad un centro di assistenza tecnica autorizzato.

PARTECIPIAMO ALLA PROTEZIONE DELL'AMBIENTE !

Il vostro apparecchio è composto da diversi materiali che possono essere riciclati. Lasciatelo in un punto di raccolta o presso un Centro Assistenza Autorizzato.



ADVERTENCIAS

Es esencial leer atentamente estas instrucciones y observar los siguientes documentos :

- Para su seguridad, este aparato es conforme a las normas y reglamentaciones aplicables (Directivas de Baja Tensión y Compatibilidad Electromagnética, medio Ambiente...).
- Antes de cada utilización, verifique el buen estado general del aparato, de la toma y del cordón.
- No tirar del cable de alimentación o del aparato para desconectar la toma de corriente del enchufe mural.
- Desenrollar completamente el cordón antes de cada utilización.
- No introduzca nunca objetos en el interior del aparato (ej: agujas, ...).
- Este aparato no está previsto para que lo utilicen personas (incluso niños) cuya capacidad física, sensorial o mental esté disminuida, o personas sin experiencia o conocimientos, excepto si pueden recibir a través de otra persona responsable de su seguridad, una vigilancia adecuada o instrucciones previas relativas a la utilización del aparato. Conviene vigilar a los niños para asegurarse de que no juegan con el aparato.
- No haga funcionar su aparato donde haya demasiado polvo o en un local que presenta riesgos de incendio.
- Este aparato está destinado únicamente a un uso doméstico. Por lo tanto, no se puede utilizar para aplicación industrial.
- La garantía será anulada en caso de eventuales daños que resulten de una utilización inadecuada.
- Si el cable de alimentación está dañado, el fabricante, su servicio posventa o una persona de calificación similar debe reemplazarlo para evitar peligro.
- No coloque el aparato debajo de una toma de corriente.

MUY IMPORTANTE

- Mantener el aparato a 50 cm de cualquier objeto (paredes, cortinas, aerosoles).
- **NO DEJAR QUE EL AGUA SE INTRODUZCA EN EL APARATO.**
- **NO TOCAR EL APARATO CON LAS MANOS HUMEDAS**
- Antes de utilizar el sistema de limpieza del ionizador, asegúrese de que el aparato esté desconectado.
- Antes de poner el marcha el aparato, asegúrese que :
 - El aparato está totalmente montado como se indica en las instrucciones.
 - El aparato está colocado sobre un soporte estable.
- Este aparato no tiene sistema de desembrague. **NO FORZAR LA OSCILACIÓN CON LA MANO.**

TENSION

Antes de la primera utilización, comprobar que la tensión indicada en el aparato corresponde a la de su instalación.

- Su aparato puede funcionar con una toma de corriente sin tierra. Es un aparato de clas II (doble aislamiento eléctrico ).

SISTEMA "IONIC"

Los iones negativos propulsados eficazmente por el aparato, reequilibran el aire de la habitación para proporcionar el bienestar del que disfrutamos en la montaña o en la orilla del mar, donde existen de forma natural gran cantidad de iones negativos. Ver el apartado Funcionamiento a continuación.

FUNCIONAMIENTO



Los botones " B " " C " " D " y " E " definidos a continuación sólo son operativos tras la puesta en funcionamiento del aparato y se pueden utilizar simultáneamente.

• **Botón "C", mando de la oscilación:**

- Pulsar una vez sobre el botón "C"; el ventilador oscila horizontalmente.
- Para detener la oscilación, pulsar nuevamente el botón "C".











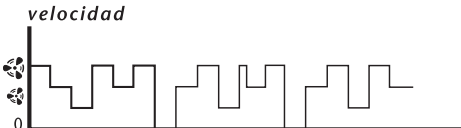

• **Botón "D", programación de la parada automática del aparato:**

Existen 3 opciones: 1, 2 u 4 horas de funcionamiento.

- Pulsar una vez sobre el botón "D"; para programar 1 hora de funcionamiento y, se enciende el indicador luminoso 1h.
- Pulsar una segunda vez sobre el botón "D"; para programar 2 horas de funcionamiento y, se enciende el indicador luminoso 2h.
- Pulsar una tercera vez sobre el botón "D"; para programar 4 horas de funcionamiento y, se enciende el indicador luminoso 4h.
- Para detener la función "TIMER" pulsar nuevamente el botón "D".

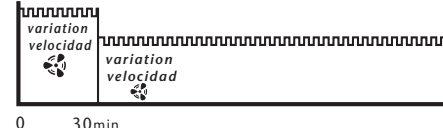

• **Botón "B", selección del modo REDUCTION o del modo VARIATION:**

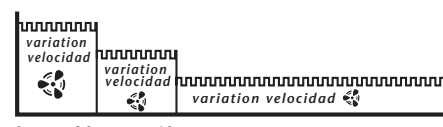
<p>VARIATION : </p> <p>Velocidades aleatorias cíclicas (de 90 segundos) +</p>	<p>REDUCTION : </p> <p>Velocidades aleatorias cíclicas (de 90 segundos) + Velocidades decrecientes cada 30 minutos</p>
<p>Preselección velocidad </p> 	<p>Preselección velocidad </p> 
<p>Preselección velocidad </p> 	<p>Preselección velocidad </p> 
<p>Preselección velocidad </p> 	<p>Preselección velocidad </p> 

Preseleccionar la velocidad de arranque según sus necesidades (véase cuadro anterior) y seleccionar el modo REDUCTION o el modo VARIATION (según el método descrito a continuación):

- Pulsar una vez el botón "B", el modo "VARIATION" se activa y se enciende el indicador luminoso verde "VARIATION".
- Pulsar una segunda vez el botón B, el modo "REDUCTION" se activa y se enciende el indicador luminoso rojo "REDUCTION".
- Para parar, pulsar una tercera vez el botón B.



• **Botón "A", arranque/selección de velocidad/parada:**

- Pulsar una vez sobre el botón "A"; el aparato arranca en velocidad 1, se enciende el indicador luminoso ☁ .
- Pulsar una segunda vez sobre el botón "A"; el aparato pasa a velocidad 2, se enciende el indicador luminoso ☁ .
- Pulsar una tercera vez sobre el botón "A"; el aparato pasa a velocidad 3, se enciende el indicador luminoso ☁ .
- Si pulsa otra vez sobre el botón "A"; Si pulsa otra vez el botón A, el aparato se parará.

Botón E, selección del ionizador:

- Pulsar una vez el botón E, el ionizador funciona, se enciende el indicador luminoso azul.
- Para detener el ionizador, pulsar otra vez el botón E.

IMPORTANTE:

Si no utiliza el aparato, se aconseja desconectarlo.

LIMPIEZA

- El aparato se debe desconectar antes de cualquier operación de limpieza.
- Se puede limpiar con un paño ligeramente húmedo.
- El aparato está equipado con un sistema de limpieza del ionizador (Fig. 1-F). Para garantizar una eficacia óptima de emisión de iones, es necesario limpiarlo regularmente (de 1 a 2 veces al mes según la frecuencia de utilización). (Ver Fig. 3).
- **IMPORTANTE:** No utilizar nunca productos abrasivos que podrían deteriorar el revestimiento exterior del aparato.

ALMACENAMIENTO

- Cuando no utilice el aparato, éste debe mantenerse en un lugar protegido de la humedad.

EN CASO DE PROBLEMA

- No desmonte el interior del aparato usted mismo. Un aparato mal reparado puede presentar riesgos para el usuario.
- Si el aparato deja de funcionar o está dañado, contacte con un Servicio Técnico autorizado.

¡ PARTICIPE EN LA CONSERVACIÓN DEL MEDIO AMBIENTE !

Este aparato contiene materiales recuperables y/o reciclables.

Entregúelo al final de su vida útil, en un Centro de Recogida Específico o en uno de nuestros Servicios Oficiales Post Venta donde será tratado de forma adecuada.



AVISOS

É imprescindível ler atentamente este folheto e ter em atenção as seguintes recomendações :

- Para sua segurança, este aparelho está em conformidade com as normas e regulamentos aplicáveis (Directivas Baixa Tensão, Compatibilidade Electromagnética, meio Ambiente...).
- Antes de cada utilização, certifique-se de que o aparelho, a tomada e o cabo se encontram em bom estado.
- Não puxe pelo cabo de alimentação ou até pelo aparelho para desligar a ficha da tomada.
- Desenrole totalmente o cabo antes de cada utilização.
- Não introduza qualquer tipo de objecto no interior do aparelho (ex. agulhas...)
- Este aparelho não foi concebido para ser utilizado por pessoas (incluindo crianças) com capacidades físicas, sensoriais ou mentais reduzidas, ou por pessoas desprovidas de experiência ou conhecimento, salvo se puderam beneficiar, por intermédio de uma pessoa responsável pela sua segurança, de uma vigilância ou de instruções prévias relativas à utilização do aparelho. Convém vigiar as crianças para garantir que elas não brincam com o aparelho.
- Não ligue o aparelho num local empoeirado ou que apresente riscos de incêndio.
- Este aparelho é de uso exclusivamente doméstico, não poderá ser utilizado para uma aplicação industrial.
- Em caso de eventuais danos resultantes de utilização incorrecta, a garantia será anulada.
- Se o cabo de alimentação estiver danificado, deverá ser substituído pelo fabricante, pelo Serviço Pós-Venda ou por uma pessoa com qualificações semelhantes, para evitar qualquer perigo.
- Não coloque o aparelho por baixo de uma tomada.

MUITO IMPORTANTE

- Mantenha o aparelho a 50 cm de distância de qualquer objecto (paredes, cortinas, aerossóis).
- **NÃO DEIXE PENETRAR ÁGUA NO APARELHO.**
- **NÃO TOQUE NO APARELHO COM AS MÃOS HÚMIDAS.**
- Antes de utilizar o sistema de limpeza do ionizador, certifique-se de que o aparelho está desligado.
- Antes de utilizar, por favor assegure-se que :
 - O aparelho está colocado numa posição firme e estável.
 - O aparelho está colocado na posição vertical.
- O seu aparelho não possui sistema de desengate. **NÃO FORCE A OSCILAÇÃO COM A MÃO.**

TENSÃO

Sempre que utilizar o aparelho, verifique se a voltagem indicada no mesmo corresponde à da sua instalação.

- Este aparelho pertence à classe II (isolamento eléctrico duplo (), pelo que não é necessário ligá-lo ao fio de terra.

SISTEMA "IONIC"



Os iões negativos propulsados eficazmente pelo seu aparelho reequilibram o ar do compartimento a fim de gerar o bem estar que se sente nas montanhas ou beira mar onde os iões negativos se encontram em grande quantidade. Ver o Funcionamento abaixo.

FUNCIONAMENTO

Os botões "B", "C" "D" e "E" definidos abaixo funcionam somente após a ligação do aparelho e podem ser utilizados em simultâneo.

• Botão "C", comando da oscilação:

- Pressione uma vez o botão "C"; o ventilador oscila na horizontal.
- Para parar a oscilação, pressione novamente o botão "C".

• Botão "D", programação da paragem automática do aparelho:

Tem 3 opções: 1, 2 ou 4 horas de funcionamento.

- Pressione uma vez o botão "D"; o temporizador de 1 hora começa a funcionar e a luz piloto da 1h acende-se.
- Pressione novamente o botão "D"; o temporizador de 2 horas começa a funcionar e a luz piloto das 2h acende-se.
- Pressione o botão "D" uma terceira vez; o temporizador de 4 horas começa a funcionar e a luz piloto das 4h acende-se.
- Para parar a função "TIMER", pressione mais uma vez o botão "D".



• Botão "B", selecção do modo REDUCTION ou do modo VARIATION:

VARIATION :

Velocidades aleatórias cíclicas (de 90 segundos)

REDUCTION :

Velocidades aleatórias cíclicas (de 90 segundos) +
Velocidades degressivas a cada 30 minutos

Pré-selecção da velocidade

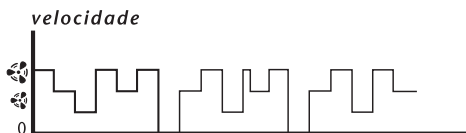

Pré-selecção da velocidade



Pré-selecção da velocidade



Pré-selecção da velocidade



Pré-selecção da velocidade

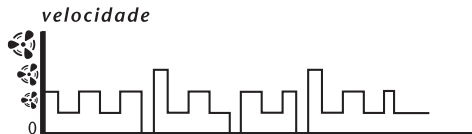

Pré-selecção da velocidade

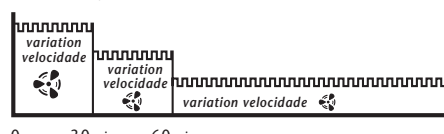

Pré-selecione a velocidade de arranque de acordo com as suas necessidades (consultar quadro acima) e, em seguida, selecione o modo REDUCTION ou o modo VARIATION (segundo o método descrito abaixo):

- Pressione uma vez o botão "B"; o modo " VARIATION " fica operacional e a luz piloto " VARIATION " acende-se.
- Pressione novamente o botão "B"; o modo " REDUCTION " fica operacional e a luz piloto " REDUCTION " acende-se.
- Para parar, pressione o botão "B" uma terceira vez.



• Botão "A", arranque/selecção de velocidade/Paragem:

- Pressione uma vez o botão "A"; o aparelho arranca na velocidade 1 e a luz piloto acende-se.
- Pressione novamente o botão "A"; o aparelho passa para a velocidade 2 e a luz piloto acende-se.
- Pressione o botão "A" uma terceira vez; o aparelho passa para a velocidade 3 e a luz piloto acende-se.
- Se voltar a pressionar o botão A, o aparelho pára.

• Botão E, selecção do ionizador:

- Pressione uma vez o botão E, o ionizador começa a funcionar, a luz piloto azul acende-se.
- Para parar o ionizador, pressione novamente o botão E.

IMPORTANTE:

Se não estiver a utilizar o aparelho, é aconselhável desligar a ficha da tomada.

MANUTENÇÃO

- O aparelho deverá estar desligado, antes de iniciar qualquer operação de manutenção.
 - Poderá limpá-lo com um pano ligeiramente húmido.
 - **IMPORTANTE:** nunca utilize produtos abrasivos, poderão deteriorar a superfície do aparelho.
 - O seu aparelho está equipado com um sistema de limpeza do ionizador (Fig. 1-F).
- A fim de garantir uma eficácia ideal de emissão de iões, é necessário efectuar uma limpeza regular (1 a 2 vezes por mês, conforme a frequência de utilização).
(Ver Fig. 3).

ARRUMAÇÃO

- Quando o aparelho não estiver a ser utilizado, deverá guardá-lo num local ao abrigo da humidade.

EM CASO DE PROBLEMA

- Nunca desmonte o aparelho. Um aparelho mal reparado poderá ser um risco para o utilizador.
- Se o aparelho deixar de funcionar ou ficar danificado contacte um dos nossos centros de assistência técnica autorizados.

PROTECÇÃO DO AMBIENTE EM PRIMEIRO LUGAR!

O seu produto contém materiais que podem ser recuperados ou reciclados. Entregue-o num ponto de recolha para possibilitar o seu tratamento.



WAŻNE ZALECENIA

Należy uważnie zapoznać się z niniejszą instrukcją i przestrzegać następujących zaleceń:

- Dla Twojego bezpieczeństwa, urządzenie to spełnia wymogi obowiązujących norm i przepisów (Dyrektywy Niskonapięciowe, przepisy z zakresu kompatybilności elektromagnetycznej, normy środowiskowe...).
- Przed każdym użyciem należy sprawdzić stan ogólny urządzenia, elektryczne przewody zasilające oraz gniazdka elektryczne.
- Urządzenie to nie powinno być używane przez osoby (w tym przez dzieci), których zdolności fizyczne, sensoryczne lub umysłowe są ograniczone, ani przez osoby nie posiadające odpowiedniego doświadczenia lub wiedzy, chyba że osoba odpowiedzialna za ich bezpieczeństwo nadzoruje ich czynności związane z używaniem urządzenia lub udzieliła im wcześniej wskazówek dotyczących jego obsługi. Należy dopilnować, aby dzieci nie wykorzystywały urządzenia do zabawy.
- Niniejsze urządzenie jest przeznaczone wyłącznie do użytku domowego. Nie nadaje się do użytku przemysłowego.
- Nie należy używać urządzenia w zapyłonym pomieszczeniu, ani w pomieszczeniach gdzie istnieje ryzyko powstania pożaru.
- Nie wkładać żadnych przedmiotów do wnętrza urządzenia (np igły...)
- Nie należy ustawiać aparatu bezpośrednio pod gniazdkiem wtyczkowym.
- Nie należy ciągnąć za kabel zasilania, lub aparat nawet przy wyłączaniu wtyczki z gniazdka ściennego.
- Rozwinąć kabel na całą długość przed każdym użyciem.
- Gwarancja traci swoją ważność w przypadku ewentualnego uszkodzenia spowodowanego nieprawidłową manipulacją.
- W razie uszkodzenia przewodu zasilającego, powinien on być wymieniony u producenta, w punkcie serwisowym lub przez osobę o równoważnych kwalifikacjach, w celu uniknięcia zagrożenia.
- Jeśli urządzenie jest przymocowane do ściany, gniazdko wtyczkowe musi być łatwo dostępne.

WAŻNE OSTRZEŻENIA

- Aparat powinien być umieszczony w odległości 50 cm od wszelkich przedmiotów (zastony, ściany, rozpylacz aerozolu...)
- **DBAJTE O TO, ŻEBY DO WENTYLATORA NIE DOSTAŁA SIĘ WODA.**
- Nie dotykać aparatu mokrymi rękami.
- Przed użyciem systemu czyszczenia jonizatora, należy upewnić się, że urządzenie jest odłączone.
- Przed podłączeniem urządzenia do prądu należy upewnić się, że:
 - jest ono w całości złożone zgodnie z instrukcją,
 - stoi na stabilnym podłożu,
 - znajduje się w odpowiedniej pozycji do pracy (jest ustanowione na swojej podstawie).

NAPIĘCIE

- Przed pierwszym uruchomieniem sprawdźcie, informacja na tabliczce znamionowej zgada się z napięciem w gniazdku.
- Urządzenie można podłączyć do gniazdka bez uziemienia. Chodzi o urządzenie klasy II (podwójna izolacja el).

SYSTEM "IONIC"

Jony ujemne produkowane przez urządzenie zapewniają uzyskanie równowagi w powietrzu dla dobrego samopoczucia, które odczuwa się w górach lub nad brzegiem morza, gdzie jony ujemne naturalnie występują w dużych ilościach. Patrz Działanie poniżej.

DZIAŁANIE

Przyciski **B, C, D, i E** opisane poniżej działają tylko po włączeniu urządzenia i mogą być używane równocześnie.

• **Przycisk C, sterowanie obrotami:**

- Naciśnij jeden raz przycisk C, wentylator zacznie obracać się w poziomie.
- Aby wyłączyć obroty, naciśnij ponownie przycisk C.











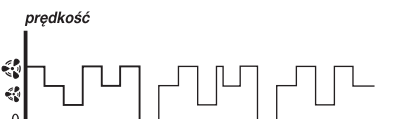

• **Przycisk D, programowanie automatycznego zatrzymania urządzenia:**

Istnieją 3 możliwości: 1, 2 lub 4 godzin działania.

- Naciśnij jeden raz przycisk D, włącza się minutnik dla 1 godziny, kontrolka 1h zapala się.
- Naciśnij ponownie przycisk D, włącza się minutnik dla 2 godzin, kontrolka 2h zapala się.
- Naciśnij trzeci raz przycisk D, włącza się minutnik dla 4 godzin, kontrolka 4h zapala się.
- Aby wyłączyć funkcję "TIMER", naciśnij ponownie przycisk D.

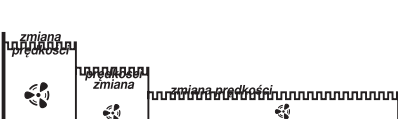

• **Przycisk B, wybór trybu REDUCTION lub trybu VARIATION:**

<p>VARIATION : </p> <p>Cykliczna, losowa zmiana prędkości (co 90 sekund)</p>	<p>REDUCTION : </p> <p>Cykliczna, losowa zmiana prędkości (co 90 sekund) + Zmniejszanie prędkości co 30 minut</p>
<p>Wstępne ustawienie prędkości </p>  <p>The graph shows a fluctuating line representing speed over time. The y-axis is labeled "prędkość" and has a fan icon. The x-axis represents time. The line goes up and down randomly every 90 seconds.</p>	<p>Wstępne ustawienie prędkości </p>  <p>The graph shows a fluctuating line representing speed over time. The y-axis is labeled "prędkość" and has a fan icon. The x-axis represents time. The line goes up and down randomly every 90 seconds. There are vertical lines indicating "ZMIANA prędkości" (speed change) every 30 minutes, where the speed drops to zero.</p>
<p>Wstępne ustawienie prędkości </p>  <p>The graph shows a fluctuating line representing speed over time. The y-axis is labeled "prędkość" and has a fan icon. The x-axis represents time. The line goes up and down randomly every 90 seconds.</p>	<p>Wstępne ustawienie prędkości </p>  <p>The graph shows a fluctuating line representing speed over time. The y-axis is labeled "prędkość" and has a fan icon. The x-axis represents time. The line goes up and down randomly every 90 seconds. There are vertical lines indicating "zmiana prędkości" (speed change) every 30 minutes, where the speed drops to zero.</p>
<p>Wstępne ustawienie prędkości </p>  <p>The graph shows a fluctuating line representing speed over time. The y-axis is labeled "prędkość" and has a fan icon. The x-axis represents time. The line goes up and down randomly every 90 seconds.</p>	<p>Wstępne ustawienie prędkości </p>  <p>The graph shows a fluctuating line representing speed over time. The y-axis is labeled "prędkość" and has a fan icon. The x-axis represents time. The line goes up and down randomly every 90 seconds. There are vertical lines indicating "zmiana prędkości" (speed change) every 60 minutes, where the speed drops to zero.</p>

Ustaw prędkość startu zależnie od potrzeby (patrz tabela powyżej) następnie wybierz tryb REDUCTION lub VARIATION (zależnie od metody opisanej poniżej):

- Naciśnij jeden raz przycisk "B", tryb "VARIATION" włącza się i zielona kontrolka "VARIATION" zapala się.
- Naciśnij drugi raz przycisk B, tryb "REDUCTION" włącza się i czerwona kontrolka "REDUCTION" zapala się
- Aby wyłączyć, naciśnij trzeci raz przycisk B.



• Przycisk E, wybór jonizatora:

- Naciśnij jeden raz przycisk E, jonizator włącza się, niebieska kontrolka zapala się.
- Aby wyłączyć jonizator, naciśnij ponownie przycisk E.

• Przycisk A, uruchomienie / wybór prędkości / stop :

- Naciśnij jeden raz przycisk A, urządzenie włącza się z prędkością 1, kontrolka zapala się ☼.
- Naciśnij ponownie przycisk A, urządzenie włącza się z prędkością 2, kontrolka zapala się ☼☼.
- Naciśnij trzecia raz przycisk A, urządzenie włącza się z prędkością 3, kontrolka zapala się ☼☼☼.
- Naciśnij jeden raz przycisk A, urządzenie zatrzyma się.

WAŻNA UWAGA:

Jeżeli urządzenie nie jest używane, należy je odłączyć od zasilania.

KONSERWACJA

- Urządzenie przed jakimkolwiek zabiegiem konserwacyjnym musi być wyłączone z gniazdka.
- Można go delikatnie czyścić zwilżoną szmatką.
- Urządzenie jest wyposażone w system czyszczenia jonizatora (Rys. 1-F). Aby zagwarantować optymalną skuteczność emitowania jonów, niezbędne jest regularne wykonywanie czyszczenia (1 do 2 razy w miesiącu w zależności od częstotliwości użytkowania). (Patrz Rys. 3).
- WAŻNE : Nigdy nie wolno używać środków ciernych mogących zniekształcić wygląd aparatu.

PRZCHOWYWANIE

- Urządzenie przez okres, kiedy nie jest używane musi być przechowywane w suchym miejscu.

PROBLEMY I USTERKI

- Urządzenia nigdy nie otwierajcie sami. Nieprawidłowo lub niefachowo naprawione urządzenie może zagrazić zdrowiu i bezpieczeństwu użytkownika.
- W przypadku nieprawidłowej parcy urządzenia lub jego uszkodzenia należy skontaktować się z jednym z naszych Autoryzowanych Puktów Serwisowych.

BIERZMY CZYNNY UDZIAŁ W OCHRONIE ŚRODOWISKA!

Twoje urządzenie jest zbudowane z materiałów, które mogą być poddane ponownemu przetwarzaniu lub recyklingowi. W tym celu należy je dostarczyć do wyznaczonego punktu zbiórki.



ΠΡΟΕΙΔΟΠΟΙΗΣΕΙΣ

Είναι απαραίτητο να διαβάσετε προσεκτικά τις παρούσες οδηγίες χρήσεως και να ακολουθήσετε τις παρακάτω συστάσεις :

- Για την ασφάλειά σας, η παρούσα συσκευή έχει κατασκευαστεί σύμφωνα με τα εφαρμοστέα πρότυπα και κανονισμούς (Οδηγίες για Χαμηλή τάση, Ηλεκτρομαγνητική Συμβατότητα, Περιβάλλον...).
- Πριν από κάθε χρήση, ελέγχετε τη γενική κατάσταση της συσκευής, της πρίζας και του καλώδιου.
- Η παρούσα συσκευή δεν προορίζεται προς χρήση από άτομα (συμπεριλαμβανομένων των παιδιών) των οποίων η σωματική, αισθητήρια ή πνευματική ικανότητα είναι μειωμένη, ή από άτομα χωρίς εμπειρία ή γνώση ως προς τη χρήση, εκτός εάν τα άτομα αυτά βρίσκονται υπό επίβλεψη ή ακολουθούν πρότερες οδηγίες που αφορούν στη χρήση της συσκευής από κάποιο άτομο που είναι υπεύθυνο ως προς την ασφάλειά τους. Τα παιδιά πρέπει να βρίσκονται υπό επίβλεψη προκειμένου να διασφαλιστεί ότι δεν θα χρησιμοποιήσουν τη συσκευή ως παιχνίδι.
- Η συσκευή προορίζεται αποκλειστικά για οικιακή χρήση. Δεν μπορεί να χρησιμοποιηθεί για βιομηχανικές εφαρμογές.
- Η συσκευή δεν πρέπει να λειτουργεί σε χώρο με σκόνης ή χώρο που παρουσιάζει πιθανό κίνδυνο πυρκαγιάς.
- Ποτέ μην τοποθετείτε οποιοδήποτε αντικείμενο στο εσωτερικό της συσκευής (π.χ. : βελόνες...)
- Μην τοποθετείτε τη συσκευή ακριβώς πάνω από ηλεκτρική πρίζα.
- Μην τραβάτε το καλώδιο της σύνδεσης ή τη συσκευή σας για να την αποσυνδέσετε από την πρίζα του τοίχου.
- Ξετυλίγεται εντελώς το καλώδιο πριν από κάθε χρήση.
- Η εγγύηση μπορεί αν ακυρωθεί σε περιπτώσεις βλαβών που προέρχονται από ακατάλληλη χρήση.
- Εάν το καλώδιο ρεύματος έχει φθαρεί, πρέπει να αντικατασταθεί από την κατασκευάστρια εταιρεία, το εξουσιοδοτημένο κέντρο εξυπηρέτησης μετά την πώληση της κατασκευάστριας εταιρείας ή έναν εξειδικευμένο τεχνικό για να αποφευχθεί κάθε κίνδυνος ατυχήματος.

ΠΟΛΥ ΣΗΜΑΝΤΙΚΟ

- Κρατάτε την συσκευή σας περίπου 50 εκ. μακριά από οποιοδήποτε αντικείμενο (κουρτίνες, τοίχους και αεροσόλ...)
- Η ΣΥΣΚΕΥΗ ΣΑΣ ΔΕΝ ΠΡΕΠΕΙ ΝΑ ΕΡΧΕΤΑΙ ΣΕ ΕΠΑΦΗ ΜΕ ΤΟ ΝΕΡΟ.
- Να μην αγγίζετε την συσκευή σας με υγρά χέρια.
- Πριν χρησιμοποιήσετε το σύστημα καθαρισμού του κύματος ιονισμού βεβαιωθείτε ότι η συσκευή δεν είναι στο ρεύμα.
- Πρίν θέσετε τη συσκευή σε λειτουργία, βεβαιωθείτε ό, τι:
 - Η συσκευή είναι συναρμολογημένη σύμφωνα με τις οδηγίες του κατασκευαστή
 - Η συσκευή θα πρέπει να τοποθετηθεί πάνω σε μια σταθερή και επίπεδη επιφάνεια
 - Η συσκευή βρίσκεται σε θέση λειτουργίας (στη βάση της και σε ορθή θέση)

ΤΑΣΗ

- Πριν από την πρώτη χρήση, ελέγχετε εάν η τάση της εγκατάστασής αντιστοιχεί σε αυτήν που αναγράφεται πάνω στην συσκευή σας.
 - Η συσκευή σας μπορεί να λειτουργήσει με πρίζα ηλεκτρικού ρεύματος χωρίς γείωση.
- Η συσκευή αυτή ανήκει στην κατηγορία II (διπλή ηλεκτρική μόνωση .

ΣΥΣΤΗΜΑ "IONIC"

Τα ατμητικά ιόντα ωθούμενα αποτελεσματικά από τη συσκευή σας εξισορροπούν τον αέρα του δωματίου με αποτέλεσμα να δημιουργούν την ευεξία εκείνη που αισθανόμαστε στο βουνό ή στη θάλασσα όπου τα αρνητικά ιόντα υπάρχουν φυσιολογικά σε πολύ μεγάλο αριθμό. Βλέπε Λειτουργία παρακάτω.

ΛΕΙΤΟΥΡΓΙΑ



Τα κουμπιά **B, C, D** και **E** που ορίζονται παρακάτω λειτουργούν μόνο μετά την έναρξη λειτουργίας και μπορούν να χρησιμοποιούνται ταυτόχρονα.

• **Κουμπί C, έλεγχος της ταλάντευσης:**

- Πατήστε μια φορά το κουμπί C. Ο ανεμιστήρας ταλαντεύεται οριζόντια.
- Για να σταματήσετε την ταλάντευση, πατήστε για δεύτερη φορά το κουμπί C.

• **Κουμπί D, προγραμματισμός της αυτόματης παύσης της συσκευής:**

Έχετε 3 επιλογές: 1, 2 ή 4 ώρες λειτουργίας.

- Πατήστε μια φορά το κουμπί D. Ο χρονοδιακόπτης 1 ώρας αρχίζει να λειτουργεί, και η φωτεινή ένδειξη 1 Ω ανάβει.
- Πατήστε για δεύτερη φορά το κουμπί D. Ο χρονοδιακόπτης 2 ώρες αρχίζει να λειτουργεί, και η φωτεινή ένδειξη 2 Ω ανάβει.
- Πατήστε για τρίτη φορά το κουμπί D. Ο χρονοδιακόπτης 4 ώρες αρχίζει να λειτουργεί, και η φωτεινή ένδειξη 4 Ω ανάβει.
- Για να σταματήσετε τη λειτουργία "TIMER" (ΧΡΟΝΟΔΙΑΚΟΠΤΗΣ), ξαναπατήστε μια φορά το κουμπί D.



• **Κουμπί B, επιλογή του τρόπου λειτουργίας REDUCTION ή του τρόπου λειτουργίας VARIATION:**

VARIATION : Κυκλικές τυχαίες ταχύτητες (90 δευτερολέπτων)	REDUCTION : Κυκλικές τυχαίες ταχύτητες (90 δευτερολέπτων) + Φθίνουσες ταχύτητες κάθε 30 λεπτά
Προεπιλογή ταχύτητας ταχύτητα 	Προεπιλογή ταχύτητας
Προεπιλογή ταχύτητας ταχύτητα 	Προεπιλογή ταχύτητας
Προεπιλογή ταχύτητας ταχύτητα 	Προεπιλογή ταχύτητας

Προεπιλέξτε την ταχύτητα έναρξης λειτουργίας ανάλογα με τις ανάγκες σας (βλέπε παραπάνω πίνακα), και κατόπιν επιλέξτε τον τρόπο λειτουργίας REDUCTION ή τον τρόπο λειτουργίας VARIATION (σύμφωνα με τη μέθοδο που περιγράφεται παρακάτω):

- Πατήστε μια φορά το κουμπί B, ο τρόπος λειτουργίας VARIATION γίνεται λειτουργικός και η πράσινη φωτεινή ένδειξη VARIATION ανάβει.
- Πατήστε για δεύτερη φορά το κουμπί B, ο τρόπος λειτουργίας REDUCTION γίνεται λειτουργικός και η κόκκινη φωτεινή ένδειξη REDUCTION ανάβει.
- Για να σταματήσει πατήστε για τρίτη φορά το κουμπί B.



• Κουμπί E, επιλογή του κύματος ιονισμού :

- Πατήστε μια φορά το κουμπί E, το κύμα ιονισμού ξεκινά και η μπλε φωτεινή ένδειξη ανάβει.
- Για να σταματήσετε το κύμα ιονισμού πατήστε ακόμα μια φορά το κουμπί E.

• Κουμπί A, έναρξη λειτουργίας / επιλογή ταχύτητας / Παύση :

- Πατήστε μια φορά το κουμπί A. Η συσκευή ξεκινά με την ταχύτητα 1 και η φωτεινή ένδειξη ανάβει ☼.
- Πατήστε για δεύτερη φορά το κουμπί A. Η συσκευή μεταβαίνει στην ταχύτητα 2 και η φωτεινή ένδειξη ανάβει ☼.
- Πατήστε για τρίτη φορά το κουμπί A. Η συσκευή μεταβαίνει στην ταχύτητα 3 και η φωτεινή ένδειξη ανάβει ☼.
- Αν πατήσετε ακόμα μια φορά το κουμπί A, η συσκευή σταματά.

ΣΗΜΑΝΤΙΚΟ:
Όταν δεν χρησιμοποιείτε τη συσκευή, συνιστάται να βγάζετε το φις από την πρίζα.

ΣΥΝΤΗΡΗΣΗ

- Για την οποιαδήποτε διαδικασία συντήρησης πρέπει να βγάξετε από την πρίζα τη συσκευή σας.
 - Μπορείτε να καθαρίζετε την συσκευή σας με ένα ελαφρώς υγρό πανί.
 - Η συσκευή σας διαθέτει σύστημα καθαρισμού του κύματος ιονισμού (1- F).
- Για να διασφαλίσετε βέλτιστη αποτελεσματικότητα στην εκπομπή των ιόντων χρειται να κάνετε τακτικό καθαρισμό (1 έως 2 φορές το μήνα ανάλογα με τη συχνότητα χρήσης). (Σχ. 3)
- ΠΟΛΥ ΣΠΟΥΔΑΙΟ: Να μην χρησιμοποιείτε καθαριστικά προϊόντα, με κίνδυνο να καταστρέψετε την συσκευή σας.

ΑΠΟΘΗΚΕΥΣΗ

- Όταν δεν χρησιμοποιείτε την συσκευή σας, πρέπει να την τοποθετείτε σε ένα στεγνό και καθαρό χώρο.

ΣΕ ΠΕΡΙΠΤΩΣΗ ΠΡΟΒΛΗΜΑΤΟΣ

- Μην επιχειρήσετε να επισκευάσετε μόνοι σας την συσκευή αυτή. Μια συσκευή που δεν έχει επισκευαστεί σωστά μπορεί στην συνέχεια να παρουσιάσει σοβαρές και επικίνδυνες βλάβες.
- Σε περίπτωση που συσκευή για οποιοδήποτε λόγο δεν λειτουργεί επικοινωνήστε με το πλησιέστερο εξουσιοδοτημένο κέντρο σέρβις της Rowenta.

As συμβάλλουμε κι εμείς στην προστασία του περιβάλλοντος !

Η συσκευή σας περιέχει πολλά αξιοποιήσιμα ή ανακυκλώσιμα υλικά. Παραδώστε τη παλιά συσκευή σας σε κεντρο διαλογής ή ελλείψει τετοιου κέντρου σε εξουσιοδοτημένο κέντρο σέρβις το οποίο θα αναλάβει την επεξεργασία της.



