

# Rowenta

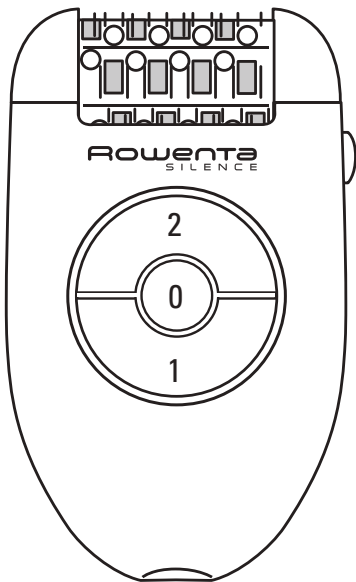

[www.rowenta.com](http://www.rowenta.com)

1800113844 / 38-08

GB • DEPILATOR

RF • ЗПИЛЯТОР

UK • ЕПІЛЯТОР

PL • DEPILATOR

CZ • DEPILÁTOR

SLO • DEPILATOR

SK • DEPILÁTOR

H • EPILÁTOR

BG • ЕПИЛЯТОР

RO • DEPILATOR

SR • DEPILÁTOR

HR • DEPILATOR

BIH • DEPILATOR

EST • EPILAATOR

LV • EPILATORU

LT • EPILIATORIU

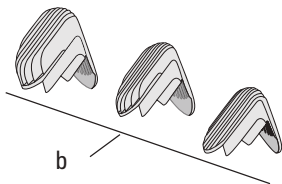
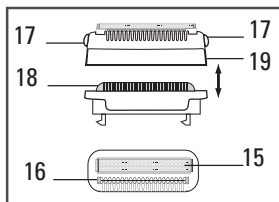
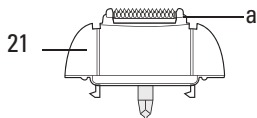
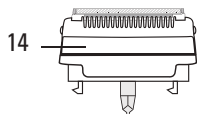
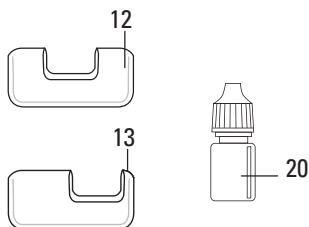
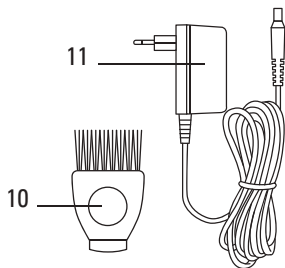
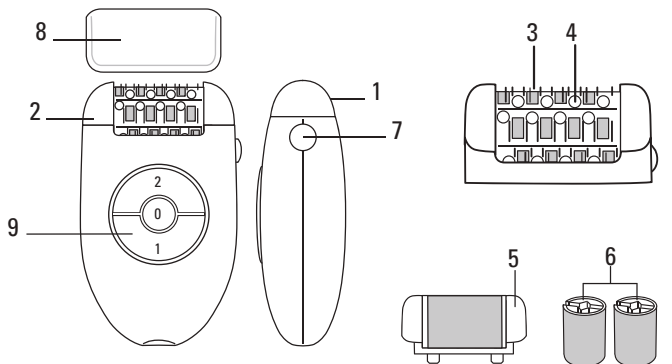

## 1- ОПИСАНИЕ НА УРЕДА

1+2-Депилаторна глава	14-бръснеща глава (EP5320)
3-Пинсети	15-микрорешетка
4-Масажиращи ролки	16-ножичка
5-Ексфолираща глава	17-Бутони за освобождаване
6-2 ексфолиращи ролки	18-ножчета
7-Бутон за освобождаване на сменяемата глава	19-защитна капачка
8-капаче	20-смазващо масло
9-двустепенен бутон за включване	21-глава за оформяне линията на бикините (EP5420)
10-четка за почистване	а-подстригваща глава с керамично острие
11-адаптер em2a2	б-сменящи се гребени (3, 6, 9 мм)
12-Приставка за подмишници	
13-Приставка за бикини зоната	

## 2- БЕЗОПАСНОСТ

- За вашата безопасност този уред съответства на стандартите и на действащата нормативна уредба (Нисковолтова директива, Директива за електромагнитна съвместимост, Директива за опазване на околната среда и др.).
- Проверете дали захранването на уреда отговаря на електрическата ви мрежа. Неправилното захранване може да причини необратими повреди, които не се покриват от гаранцията.
- Инсталирането на уреда и използването му трябва да отговарят на действащите стандарти във вашата държава.
- Уредът не е предвиден да бъде използван от лица (включително от деца), чиито физически, сетивни или умствени способности са ограничени, или лица без опит и знания освен ако отговорно за тяхната безопасност лице наблюдава и дава предварителни указания относно ползването на уреда. Наглеждайте децата, за да се уверите, че не играят с уреда.
- Не използвайте уреда и се свържете с одобрен сервизен център, в случай че уредът е паднал или не работи нормално.
- Уредът трябва да бъде изключен от захранването: преди почистване и всякакви поправки/поддръжка, при неправилна работа, веднага след като приключите работа с него.
- Не използвайте уреда, ако кабелът е повреден
- Не потапяйте и не мийте с вода дори при почистване.
- Не хващайте с мокри ръце.
- Не хващайте за корпуса, който се нагрява, а за дръжката.
- Не дърпайте захранващия кабел, а щепсела, за да го изключите от мрежата.
- Не използвайте удължител.
- Не използвайте абразивни или корозивни препарати за почистване.
- Не използвайте при температура по-ниска от 0°C и по-висока от 35°C.

- Епилаторът трябва да се използва само с предоставения адаптор № EM.2A2.
- Не използвайте адаптора за нищо друго освен за включване на епилатора.
- Изключвайте уреда преди каквато и да е намеса и след употреба.
- Уредът може да се ремонтира само със специални инструменти.
- В случай на появил се след продажбата проблем (в епилатора или адаптора), се свържете с представител на одобрен сервиз (вижте приложената листовка).
- Ние не поемаме никаква отговорност за повреда, причинена от неправилна употреба на уреда или употреба на уреда, по начин различен от описания в настоящите указания.
- Не използвайте епилатора:
  - върху лицето си
  - върху наранена, изгорена или възпалена кожа
  - върху чувствителни участъци (разширени вени, бенки, родилни петна)
  - ако имате кожни проблеми (екземи, възпаления, акне)
- Този уред може да се използва за епилиране само на външния контур на бикини линията. Не използвайте уреда в най-интимните зони (срамни устни).
- От хигиенни съображения е желателно да не позволявате на друг да използва вашия уред.
- Не изпускайте епилатора от поглед, когато се използва за или в присъствието на деца или хора с увреждания.
- Никога не оставяйте на достъпно за деца място без надзор.

**ГАРАНЦИЯ :** Този уред е предназначен само за домашна употреба. Не е предназначен за професионални цели. Гаранцията се обезсилва при неправилна употреба.

### 3- ПОДГОТОВЯНЕ НА КОЖАТА

Кожата трябва да е суха и чиста.

- Не намазвайте с крем или тоалетно мляко преди епилация.
- Ако преди това сте използвали самобръсначка:
- Възможно е първите няколко пъти когато използвате епилатора кожата ви да е по-чувствителна, тъй като бръсненето я е направило по-дебела и твърда. Тази чувствителност ще намалява постепенно с редовната употреба на епилатора: косъмчетата ще израстват по-бавно и ще стават по-тънки.

Вашият епилатор ще бъде много по-ефикасен и лесен за употреба, ако го използвате редовно.

Препоръчваме ви да си епилирате веднага щом косъмчетата започнат да израстват.

### 4- ВКЛЮЧВАНЕ

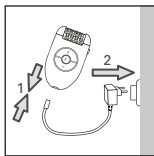

### 5- ИЗКЛЮЧВАНЕ

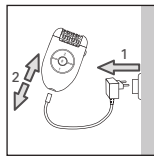

## 6-ПИЛИНГ

Пилингът ще ви позволи: Да ограничите израстването на подкожни косъмчета при редовна употреба.

Препоръчваме ви да използвате ексфолиращата глава 2 дни след епилацията, за да избегнете дразнене на кожата.

- Не използвайте едновременно гел или пилинг-крем
- Никога не правете пилинг върху чувствителни участъци (мишници / триъгълник / лице)
- След пилинга ви препоръчваме да се избършете с влажна кърпа, за да отстраните мъртвата кожа.
- След това добре да изсушите кожата.
- **Начин на действие**
- Отстранете епилиращата глава, като натиснете върху бутона за освобождаване.
- Закрепете ексфолиращата глава върху уреда.
- Изберете скорост 1.
- Пристъпете към пилинг с бавни движения напред-назад.

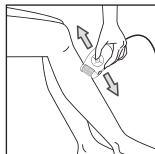
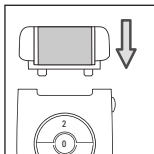
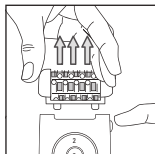
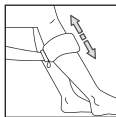

При първоначално използване на функцията ексфолиация или ако кожата ви е чувствителна, ви препоръчваме:

1. предварително да овлажните кожата си с помощта на памук или ръкавица
2. да извършвате, с уреда, плавни и бавни движения
3. да не минавате повече от 2 пъти върху едно и също място.

### • Замяна на ексфолиращ диск

- Отстранете ексфолиращата глава от уреда, като натиснете върху бутона за освобождаване.
- С помощта на пластмасовия край (a) на четчицата, откачете диска по следния начин:
  1. Обърнете ексфолиращата глава и я задръжте като поставите палеца и показалеца върху страничните краища.
  2. Завъртете диска, така че да поставите процепа му в централно положение.
  3. Поставете пластмасовия край на четчицата в процепа, като натискате, за да освободите диска.
  4. Сложете новия диск, като поставите крилцата (b) на ексфолиращата подставка в процепа на диска и натискайте докато чуете изщракване!

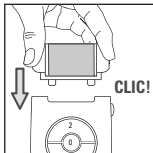
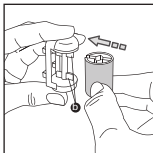
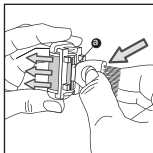
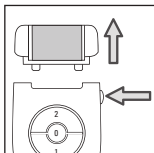

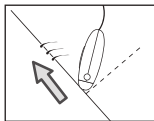

## 7-ЕПИЛАЦИЯ НА КРАКАТА

- За оптимална епилация препоръчваме да наклоните леко епилатора към кожата си в посоката на епилиране, както е показано на схемата.
- Изберете скорост 1 или 2.

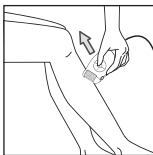
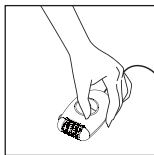

Ключът трябва да остане видим през цялото време при употреба. Епилирайте срещу посоката на косъма, **бавно и без натиск**.

## 8-ЕПИЛАЦИЯ НА ЧУВСТВИТЕЛНИ УЧАСТЪЦИ

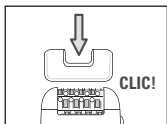

Препоръчваме ви да използвате приставката за чувствителни зони, когато епилирате подмишниците и зоната на бикини линията. Тази приставка е създадена за намаляване броя на активните пинцети за по-нежно епилиране.

- За оптимална епилация препоръчваме да наклоните леко епилатора към кожата си в посоката на епилиране, както е показано на схемата.
- Подготовка на участъка за епилация:
  - Отрежете косъмчетата с дължина над 1 см.
  - Изсушете добре участъка, за да отстраните всички следи от дезодорант или изпотяване.

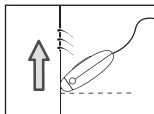

### 1) Епилиране на подмишници:

- Поставете приставката за подмишници (12) върху епилиращата глава и натиснете докато чуete щракване.
- Изберете скорост 1.



Първо отдолу нагоре... след това отгоре надолу.

### Задължително е:

- а) Да държите ръката вдигната и опъната по време на епилацията.
- б) Да опънете кожата за улеснение.

### 2) Епилиране на зоната на бикини линията:

- Поставете приставката за бикини зоната (13) върху епилиращата глава и натиснете докато чуete щракване.
- Изберете скорост 1.

**Задължително е:** добре да опънете кожата.

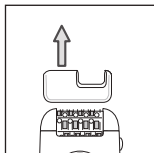
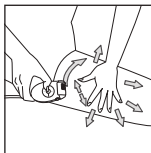

## В-С бръснещата глава (EP5320):

Работен режим:

- Свалете епилиращата глава, като натиснете бутона за освобождаване
- Поставете бръснещата глава (14) върху уреда.
- Изберете скорост 2.
- изключете уреда след употреба.

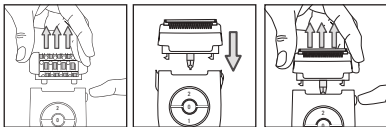

- За да свалите бръснещата глава: поставете пръстите си от двете страни на главата и дръпнете нагоре.

Епилирайте срещу посоката на косъма, бавно и без натиск.

## 9- За да подстрижете и подравните косъмчетата в бикини зоната (EP5420)

Поставете на място подстригващата глава за бикини линията. Подстригващата глава е снабдена с 3 гребена, които повдигат дългите косъмчета, за да могат да бъдат отрязани от острието (21). Изберете гребен, преди да включите уреда.

**При първата употреба Ви препоръчваме да използвате гребена, съответстващ на максималната дължина на косъмчетата.**

- Ако желаете косъмчетата да бъдат с дължина около 9 мм, използвайте най-големия гребен.
- Ако желаете косъмчетата да бъдат с дължина около 3 мм, използвайте най-малкия гребен.
- Ако желаете косъмчетата да бъдат с дължина около 6 мм, използвайте средния гребен.

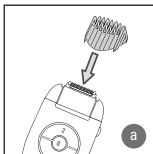

(а) Плъзнете гребена в двата жлеба на подстригващата глава и после сложете изберете скорост 2.

Дръжте уреда перпендикулярно, така че да виждате марката на уреда, и го движете бавно в посока, обратна на растежа на косъма.

• За да очертаете точен контур на бикини зоната

Ако искате да подстрижете косъмчетата възможно най-близо до кожата, използвайте подстригващата глава без гребен.

Спрете уреда, като натиснете 0 и го изключете.

Махнете гребена, като го избутате. След това включете уреда от превключвателя включено/изключено (b).

След това включете уреда, като изберете скорост 1 или 2.

За по-добър резултат, изпъвайте кожата с другата ръка, за да повдигате косъмчетата.

Така бръсненето ще бъде прецизно и няма да предизвика раздразнение на кожата.

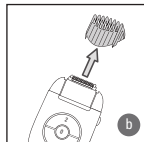

## 10- ПОДДРЪЖКА НА УРЕДА

• Почистване на епилиращата глава

1. Изключете уреда.
2. Натиснете върху бутона за освобождаване на главата и махнете епилиращата глава.

3. Измийте епилиращата глава със студена вода на чешмата, като я обръщате ръчно в продължение на 5-10 секунди.

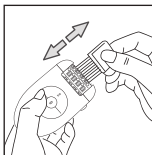
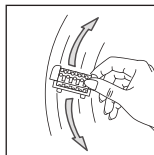
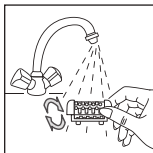
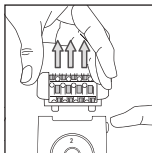
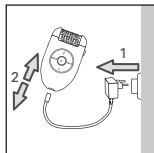

4. Изтръскайте силно епилиращата глава и я изсушете с помощта на кърпа, преди да я поставите отново върху уреда. Можете също така да използвате предоставената четчица за почистване.

#### ● Почистване на бръснещата глава (EP5320)

- Спрете уреда и го изключете от контакта.

- Отстранете предпазната капачка (19).

За тази цел натиснете бутоните за освобождаване и дръпнете нагоре.

По този начин ще освободите предпазната капачка (19) от бръснача (18).

- Внимателно почистете косъмчетата, като духнете върху и около микро решетката (15).

**Никога не използвайте четчицата, за да почистите микрорешетката (15).**

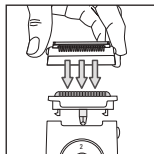

- Можете също така да почистите защитното капаче (19) и блока с остриета (18) под студена течеща вода, за да отстраните напълно всички косъмчета. Изтръскайте енергично частите и ги подсушете с кърпа, без да натискате микрорешетката, преди да ги сглобите отново.

- Поставете на място защитното капаче (19) върху блока с остриета (18). Чува се щракване.

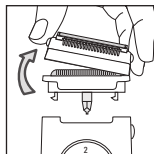

**ВНИМАНИЕ! НЕ НАТИСКАЙТЕ МИКРОРЕШЕТКАТА ПРИ СГЛОБЯВАНЕТО.**

**Внимавайте да не попадне алкохол върху корпуса на уреда, за да не повредите цветовете. Не използвайте метални или режещи инструменти.**

#### ● Почистване на подстригващата глава. (EP5420)

Спрете и изключете уреда. Натиснете върху бутона за освобождаване на главата и махнете епилиращата глава. Свалете гребена и махнете косъмчетата от подстригващата глава с четчицата.

Изплакнете подстригващата глава със студена вода под чешмата за 5-10 секунди.

Изтръскайте силно епилиращата глава и я изсушете с помощта на кърпа.

**Важно: Редовно почиствайте подстригващата глава на уреда след всяка употреба. уредът не трябва да се потапя във вода, не може да се използва под душа или във ваната.**

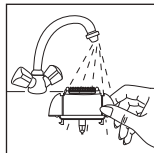



## 11-Смазване

За да работи добре уредът, е необходимо да смазвате редовно остриетата за подстригване (и особено след измиване с вода) с предоставената заедно с уреда смазка, а при липса на такава, смазко за шевни машини.

Спрете и изключете уреда.

Почистете подстригващата глава с четчицата.

Смажете остриетата : една капка е достатъчна.

Включете уреда за няколко секунди.

Избършете излишъка от масло с парцалче.

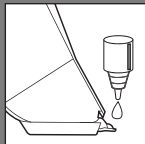

### • Почистване на аксесоара за чувствителни участъци :

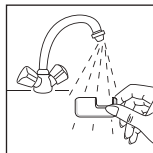
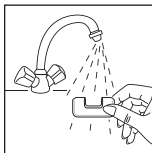
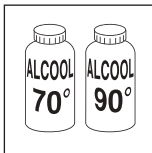

### • Почистване на екسفориращата глава:

Препоръчваме ви да сменяте екسفориращия диск на всеки три пилинг-процедури, както и когато същият се изхаби.

**!** Не почиствайте диска с вода.

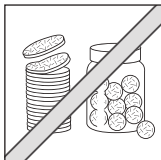
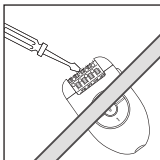
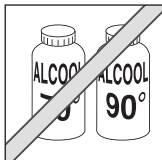

## 12-ГРИЖИ ЗА КОЖАТА

Възможно е да се появят малки червени точки, което показва, че косъмчетата са били добре изтръгнати; те изчезват бързо.

Затова е по-добре да използвате епилатора вечер.

Ако се налага, след епилация използвайте успокояващ крем.

## 13-ДА УЧАСТВАМЕ В ОПАЗВАНЕТО НА ОКОЛНАТА СРЕДА!

**!** Уредът е изработен от различни материали, които могат да се предадат на вторични суровини или да се рециклират.

**➔** Предайте го в специален център или, ако няма такъв, в одобрен сервиз, за да бъде преработен.



## 1-Descrierea aparatului dvs.

1+2-Cap de epilare	13-Accesoriu contur chilot
3-Pensete	14-Cap de ra (EP5320)
4-Biluțe de masaj	15-Micro grilă
5-Cap exfoliator	16-Foarfece
6-2 benzi exfoliatoare	17-Butoane de eliberare
7-Buton de eliberare cap detașabil	18-Unitate lamă
8-Capac	19-Hușă de protecție
9-Intrerupător 2 viteze și oprire	20-Ulei de lubrifiere
10-Perie de curățat	21-Cap de tuns pentru zona bikini (EP5420)
11-Adaptor EM2A2	-cap de tuns cu lamă ceramică
12-Accesorii axiale	-piepteni interschimbabili (3, 6, 9 mm)

## 2 - INSTRUCȚIUNI DE SIGURANȚĂ

- Pentru siguranța dumneavoastră, acest aparat este conform normelor și reglementărilor în vigoare (directivele privind echipamentele de joasă tensiune, compatibilitate electromagnetă, protecția mediului înconjurător etc.).
- Tensiunea instalației electrice trebuie să corespundă cu cea a aparatului dumneavoastră. Conectarea la o tensiune necorespunzătoare poate provoca daune permanente ce nu vor fi acoperite de garanție.
- Atât instalarea cât și utilizarea aparatului trebuie să fie conform normelor în vigoare din țara dumneavoastră.
- Acest aparat este destinat doar uzului casnic. Epilatorul trebuie utilizat exclusiv cu alimentatorul furnizat, seria EM.2A2.
- Nu utilizați alimentatorul în alte scopuri decât acelea de alimentare a epilatorului.
- Acest aparat nu a fost conceput pentru a fi folosit de persoane (inclusiv copii) cu capacități fizice, senzoriale sau mintale diminuate sau de persoane fără experiență ori cunoștințe privind utilizarea unor aparate asemănătoare. Excepție constituie cazul în care aceste persoane sunt supravegheate de o persoană responsabilă pentru siguranța lor ori care au beneficiat din partea persoanei responsabile de instrucțiuni prealabile referitoare la utilizarea aparatului. Este recomandată supravegherea copiilor pentru a vă asigura că aceștia nu se joacă cu acest aparat.
- Nu utilizați aparatul și contactați un centru de service autorizat dacă: a căzut sau dacă funcționează normal.
- Acest aparat nu poate fi reparat decât cu ajutorul unor scule speciale.
- Pentru orice problemă apărută după vânzare (la epilator sau alimentator), adresați-vă distribuitorului sau unui centru de service autorizat.
- Ne declinăm orice responsabilitate pentru eventualele deteriorări rezultate în urma utilizării necorespunzătoare sau a alteia decât cea prevăzută în instrucțiunile de utilizare.
- Aparatul trebuie scos din priză: înainte de operațiunile de curățare și întreținere, în caz de funcționare anormală, imediat după utilizare.
- Când aparatul funcționează, el nu trebuie să ajungă în contact cu genele, părul, hainele sau alt obiect pentru a evita orice risc de rănire sau blocare a acestuia.
- Nu utilizați aparatul în cazul în care cablul este deteriorat.
- Nu scufundați aparatul în apă și nu-l treceți pe sub apă nici măcar pentru curățare.
- Nu țineți aparatul cu mâinile ude.
- Nu apucați corpul aparatului care este cald, ci mânerul acestuia.

- Pentru a scoate aparatul din priză nu trageți de cablul de alimentare, ci apucați fișa.
- Nu utilizați un prelungitor electric.
- Nu curățați aparatul folosind produse abrazive sau corozive.
- Nu utilizați aparatul:
  - pe față
  - pe o piele cu răni
  - pe zone de risc (varice, alunițe, semne din naștere)
  - dacă suferiți de afecțiuni cutanate (eczeme, acnee, inflamații).
- Din motive de igienă, vă recomandăm să nu împrumutați nimănui aparatul dumneavoastră, nici măcar celor foarte apropiați.
- În cazul utilizării în zona bikini, acest aparat se folosește exclusiv pe contutul exterior. Nu îl folosiți în zonele cele mai intime (labii).
- Nu utilizați aparatul la o temperatură sub 0° C și peste 35° C.

**GARANȚIE:** Aparatul dumneavoastră este destinat numai utilizării casnice. El nu trebuie utilizat în scopuri profesionale. În cazul unei utilizări incorecte, garanția se anulează.

### 3-Pregătirea pielii

Pielea trebuie să fie curată și uscată.

- Nu aplicați nici cremă, nici produse hidratante înainte de epilare.
  - Dacă metoda dvs. de epilare era lama:
  - La primele ședințe de epilare s-ar putea ca pielea dvs. să vă pară mai sensibilă, deoarece rasul a făcut ca firele de păr să devină mai groase și mai tari. Această senzație se va atenua grație epilatorului dvs.: firele de păr vor crește mai puțin tari și se vor subția.
  - Epilatorul dvs. va fi mai eficient și mai ușor de utilizat dacă îl veți folosi cu regularitate.
- Vă sfătuim să vă epilați imediat ce părul a crescut din nou.

### 4-Punerea sub tensiune

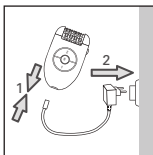

### 5-Scoaterea de sub tensiune

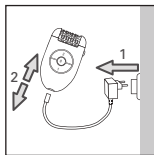

### 6-Exfoliere

Exfolierea vă va permite:

Să limitați creșterea firelor de păr subcutanate, dacă practicați cu regularitate exfolierea.

Vă sfătuim insistent să utilizați capul de exfoliere la 2 zile după epilare, pentru a evita agresarea pielii dvs.

- Nu utilizați simultan un gel sau o cremă exfoliantă
- Nu efectuați exfolierea pe zonele sensibile (axile / inghinal / față)
- După exfoliere, vă recomandăm să vă ștergeți cu o mânășă de baie umedă pentru a îndepărta pielea moartă.
- După aceea, uscați bine pielea.



- Mod de funcționare
- Scoateți capul de epilare, apăsând pe butonul de eliberare
- Fixați capul de exfoliere pe aparat
- Selectați viteza 1.
- Efectuați exfolierea cu o mișcare lentă de du-te-vino.

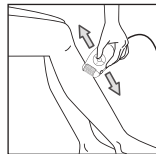
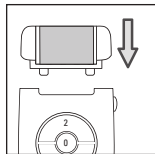
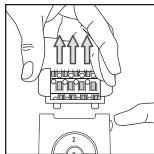

La prima utilizare a funcției de exfoliere sau dacă pielea dvs. este fragilă, vă recomandăm:

1. să umeziți pielea înainte de peeling, cu un tampon de vată sau o mănușă de baie
2. să deplasați aparatul cu mișcări lente și ușoare
3. să nu treceți mai mult de 2 ori peste același loc.

#### • Înlocuirea rolei exfoliante

- Scoateți capul de exfoliere apăsând pe butonul de eliberare.
- Cu ajutorul capătului din plastic (a) al periutei, desprindeți rola astfel:
  1. Întoarceți capul de exfoliere și mențineți-l în poziție ținând degetul mare și arătătorul pe părțile sale laterale.
  2. Rotiți rola astfel încât fanta acesteia să vină în poziție centrală.
  3. Introduceți extremitatea din plastic a periutei în fantă, și împingeți pentru a scoate rola.
  4. Puneți noua rolă introducând aripioarele (b) ale suportului exfoliant în fanta rolei și împingând până se aude un clic!

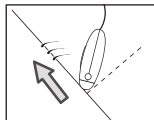
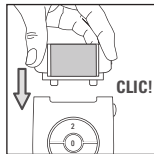
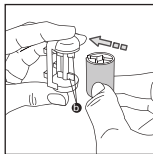
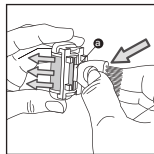
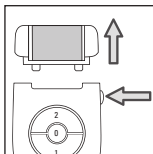

## 7- Epilarea picioarelor

Pentru o epilare optimă vă recomandăm să înclinați ușor epilatorul către piele, în sensul epilării, așa cum se arată pe schemă.

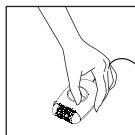

- Selectați viteza 1 sau 2.
- Comutatorul trebuie să rămână mereu vizibil în timpul utilizării.

## 8-Epilarea zonelor sensibile

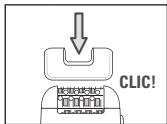

Vă sfătuim să folosiți accesoriul „zone sensibile” când vă epilați axilele și zona inghinală. Acest accesoriu a fost conceput pentru a reduce numărul de pensete active, pentru o epilare nedureroasă.

Pentru o epilare optimă vă recomandăm să înclinați ușor epilatorul către piele, în sensul epilării, așa cum se arată pe schemă.

### • Pregătirea zonei care se va epila:

- Tăiați firele prea lungi, de peste 1 cm.
- Uscați perfect zona pentru a elimina orice urmă de deodorant sau de transpirație.

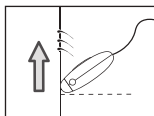

### 1) Epilarea axilelor:

- Introduceți accesoriul pentru axile (12) în capul de epilare, până auziți un clic.
- Selectați viteza 1.



Mai întâi de jos în sus... apoi de sus în jos.

### Obligatoriu:

- În timpul epilării, mențineți brațul ridicat și întins.
- Întindeți pielea, pentru a ușura operația.

### 2) Epilarea zonei de contur a chilotului:

- Introduceți accesoriul pentru conturul chilotului (13) în capul de epilare, până auziți un clic.
- Selectați viteza 1.

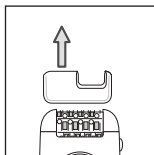
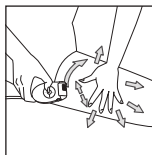

### Obligatoriu:

întindeți bine pielea.

### B- Cu capul de ras (EP5320) :

Mod de funcționare:

- Scoateți capul de epilare apăsând pe butonul de eliberare
- Introduceți capul de ras (14) în aparat.
- Selectați viteza 2.

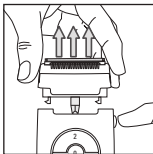
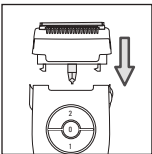
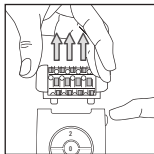

- Opriti aparatul după utilizare.
- Pentru a scoate capul de ras: puneți-vă degetele pe părțile laterale ale capului și trageți în sus.

Epilați-vă în sens invers creșterii părului, lent, fără a apăsa.

## 9 – PENTRU A TĂIA ȘI EGALIZA FIRELE DE PĂR DIN ZONA DE CONTUR AL CHILOTULUI (EP5420)

Montați capul contur bikini. Acesta este dotat cu 3 piepteni care ridică firele lungi de păr pentru a putea fi tăiate de lamă (21). Alegeți pieptenele înainte de a porni aparatul.

### SFATURI IMPOR TANTE

Pentru prima utilizare vă recomandăm să utilizați pieptenele corespunzător lungimii maxime.

- Dacă doriți ca lungimea firelor de păr să fie de aprox. 9 mm, utilizați pieptenele cel mai mare.
- Dacă doriți ca lungimea firelor de păr să fie de aprox. 3 mm, utilizați pieptenele cel mai mic.
- Dacă doriți ca lungimea firelor de păr să fie de aprox. 6 mm, utilizați pieptenele de mărime mijlocie.

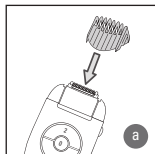

(a) Lisați pieptenele în cele două nervuri ale capului mașinii de tuns, apoi selectați viteza 2.

Țineți aparatul perpendicular, astfel încât să vedeți urma lăsată de acesta, și deplasați-l lent în sens invers creșterii părului.

- Pentru a trasa un contur net al zonei chilotului

Dacă doriți să tăiați firele de păr cât mai aproape de piele, utilizați capul contur bikini fără pieptene :

Opriti aparatul apăsând pe 0 și scoateți-l din priză.

Scoateți pieptenele, împingându-l.

Porniți apoi aparatul selectând viteza 1 sau 2.

Țineți aparatul perpendicular și deplasați-l lent în sens invers creșterii părului.

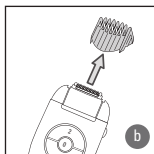

### SFATURI IMPORTANTE

Pentru o mai mare eficiență, întindeți pielea cu cealaltă mână pentru a expune firele de păr. Veți obține astfel un ras precis și fără o iritație prea mare.

## 10 – Întreținerea aparatului

### Curățarea capului de epilare:

1. Scoateți aparatul din priză.
2. Apăsăți pe butonul de eliberare a capului și scoateți capul de epilare.
3. Puneți capul de epilare sub apa rece de la robinet, rotind manual capul timp de 5 până la 10 secunde.

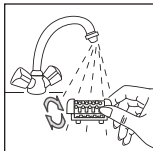
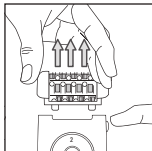
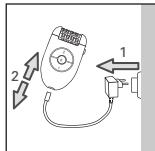

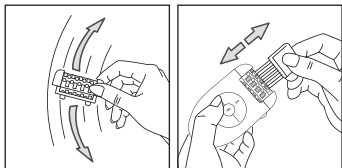

**4. Scuturați puternic capul de epilare apoi uscați-l cu un prosop înainte de a-l repune în aparat.**

De asemenea, puteți utiliza periuța de curățare furnizată.

**• Curățarea capului de ras (EP5320)**

- Opriti și scoateți din priză aparatul.
- Îndepărtați capacul de protecție (19).

Pentru a face acest lucru: apăsați butoanele de eliberare și trageți în sus.

Veți îndepărta capul de protecție (19) de pe blocul lamei (18).

- Îndepărtați cu atenție firele de păr suflând deasupra și în jurul grilajului (15).

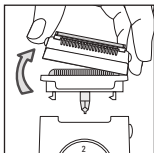

**Nu utilizați niciodată peria pentru a curăța micro grilă (15).**

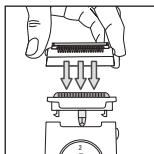

- Puteți, de asemenea, să treceți capul de protecție (19) și blocul de lame (18) sub un jet de apă rece pentru a elimina complet toate firele de păr. Scuturați puternic piesele, apoi ștergeți-le cu un șervetel, fără a apăsa capul de epilare, înainte de a le asambla.

- Puneți la loc capul de protecție (19) pe blocul de lame (18). Se va auzi un clic.

**ATENȚIE! NU APĂSAȚI PE MICRO GRILĂ CÂND ÎL PUNEȚI LA LOC.**

Nu puneți alcool pe corpul aparatului, pentru a nu deteriora culorile acestuia.

Nu utilizați unelte metalice sau tăioase.

**• Curățarea capului de tuns (EP5420)**

Opriti aparatul și scoateți-l din priză.

Apăsați butonul de eliberare pentru a îndepărta capul de epilare.

Scoateți pieptenele și îndepărtați părul de pe capul de tuns cu ajutorul ei.

Clătiți capul de tuns sub un jet de apă rece timp de 5 sau 10 secunde.

Scuturați puternic capul de tuns și uscați-l cu ajutorul unui prosop.

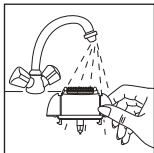

**IMPORTANT! Curățați capul de tuns al aparatului în mod sistematic după fiecare utilizare.**

Nu introduceți aparatul în apă. Este interzisă folosirea aparatului la duș sau în vană.

## 11-LUBRIFIERE

Pentru ca aparatul dvs. să rămână eficient este indispensabil să ungeți cu regularitate lamele de tăiere (în special după spălarea sub apă) cu lubrifianțul furnizat sau cu ulei pentru mașina de cusut.

Oprțiți și scoateți aparatul din priză.

Curățați capul de tăiere cu ajutorul periutei.

Ungeți lamele: o singură picătură este suficientă.

Lăsați aparatul să funcționeze câteva secunde.

Curățați surplusul de ulei cu o bucată de pânză.

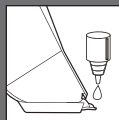

**SFATURI IMPOR TANTE** Evitați să aplicați alcool pe corpul aparatului, pentru a nu-i deteriora culorile .

### • Curățarea accesoriului

**Zone Sensibile :**

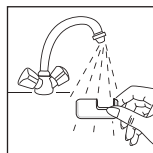
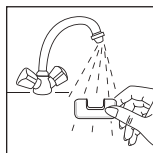
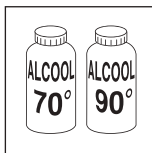

### • Curățarea capului de exfoliere:

Vă recomandăm să înlocuiți rola exfoliantă la fiecare 3 ședințe de exfoliere sau când este uzată.



Nu curățați rola sub apă

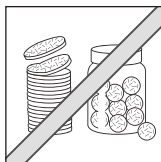
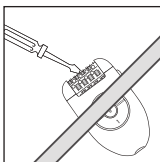
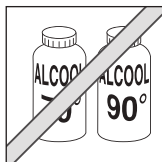

## 12-Îngrijirea pielii

Micile puncte roșii care apar după epilare arată că firele de păr au fost smulse; vor dispărea rapid. Din acest motiv, epilați-vă de preferință seara.

**Aplicați după epilare, dacă este necesar, o cremă calmantă.**

## 13-SĂ PARTICIPĂM LA PROTECȚIA MEDIULUI!

① Aparatul dumneavoastră conține numeroase materiale valorificabile sau reciclabile.  
➔ Predați-l la un punct de colectare sau, în lipsa acestuia, la un centru de service autorizat pentru a fi procesat în mod corespunzător.





## 1- Opis aparata

- 1+2-Glava za depilaciju
- 3-Pincete
- 4-Kuglice za masažu
- 5-Glava za uklanjanje stare kože
- 6-2 trake za uklanjanje stare kože
- 7-Dugme za deblokiranje glave koja se skida
- 8-Poklopac
- 9-Prekidač sa 2 brzine i zaustavljanjem
- 10-Četkica za čišćenje
- 11-Adapter EM2A2
- 12-Priključak za pazuhu
- 13-Priključak za kostim
- 14-Glava za brijanje (EP5320)
- 15-Mikro-mrežica
- 16-Rezač
- 17-Pustite dugmad
- 18-Jedinica sa oštricom
- 19-Zaštitna navlaka
- 20-Ulje za podmazivanje
- 21-Glava za brijanje bikini-zone (EP5420)
  - a-glava za brijanje sa keramičkom oštricom
  - b-promenjivi češljevi (3, 6, 9 mm)

## 2-BEZBEDNOSNA PRAVILA

- U cilju vaše bezbednosti, ovaj aparat je u skladu sa važećim normama i propisima (Direktiva o najnižem naponu, elektromagnetnoj kompatibilnosti, okolini...).
- Proverite da li napon Vaše električne instalacije odgovara naponu Vašeg aparata. Svaka greška kod priključivanja može da izazove nepovratna oštećenja koja nisu obuhvaćena garancijom.
- Instalacija aparata i njegova upotreba moraju u svakom slučaju da budu u skladu sa propisima koji važe u Vašoj zemlji.
- Nije predviđeno da aparat koriste deca, hendikepirane osobe ili lica bez poznavanja rada. Mogu ga upotrebljavati jedino ako su pod nadzorom osobe zadužene za njihovu bezbednost. Decu treba nadzirati tako da se ni u kom slučaju ne bi igrala aparatom.
- Ne koristite svoj aparat i obratite se ovlašćenom servisu ako je aparat pao ili, ako ne funkcioniše normalno.
- Aparat mora da bude isključen iz mreže: pre čišćenja i održavanja, u slučaju neispravnog funkcionisanja, čim ste prestali da ga upotrebljavate.
- Ne koristite ako je kabl oštećen.
- Ne uranjajte niti stavljajte pod vodu, čak ni kod čišćenja.
- Ne držite vlažnim rukama.
- Ne držite za kućište, koje je vruće, nego za dršku.
- Ne isključujte iz mreže povlačenjem za kabl, nego povlačenjem za utikač.
- Ne koristite električni produžni kabl.
- Ne čistite grubim i korozivnim proizvodima.
- Ne koristite na temperaturi nižoj od 0 °C i višoj od 35 °C.
- Pre svakog zahvata na aparatu i nakon svake upotrebe aparata, aparat isključite ga iz električne mreže.

- Aparat je namenjen samo ličnoj upotrebi kod kuće.
- Depilator možete da upotrebljavate isključivo sa priloženim blokom br. EM.2A2 za napajanje.
- Blok za napajanje upotrebljavajte isključivo sa depilator.
- Pazite da za vreme rada aparat ne dode u dodir sa trepavicama, kosom, odećom ili kakvim drugim predmetom jer vas tako može ozlediti, odnosno može prestati da radi.
- Aparat se može popravljati samo posebnim alatom.
- Ako nakon kupovine aparata imate poteškoće sa radom aparata (depilatorom ili blokom za napajanje), pozovite svoga prodavca, odnosno ovlašćeni servis.
- U slučaju ozleda koje su posledica nepravilnog korišćenja aparata ili upotrebe koja nije u skladu sa ovim uputstvima nećemo preuzeti nikakvu odgovornost.

Depilator nemojte da upotrebljavate:

- na licu
- na ranjenoj kaži
- na jako osetljivim delovima kože (proširene vene, benovi, mladeži)
- kod kožnih bolesti (ekcemi, upale, akne).

U slučaju upotrebe na liniji bikinija, aparat treba da se koristi samo na spoljnoj liniji. Nemojte da upotrebljavate na intimnijim zonama (stidne usne).

- Iz higijenskih razloga preporučujemo Vam da nikome, ni svojim najbližim, ne dajete aparat.
- Budite veoma oprezni dok aparat upotrebljavate u prisustvu dece ili invalida.
- Nikada nemojte da ostavljate aparat deci bez nadzora.
- Nemojte da izlažete aparat sunčevim zracima.
- Nemojte da koristite aparat na niskoj temperaturi.

#### **GARANCIJA :**

Vaš aparat namenjen je samo za upotrebu u domaćinstvu. On ne može da se koristi za profesionalne svrhe. U slučaju nepravilne upotrebe, garancija se poništava.

### 3- Priprema kože

Vaša koža mora da bude čista i suha.

- Prije epilacije nemojte da upotrebljavate kreme ni hidratantne proizvode.
- Ako je vaša metoda epilacije bila brijanje:
- kod prvih epilacija koža će možda da deluje osetljivije jer su dlačice zbog brijanja postale deblje i tvrde. Epilator će smanjiti taj osećaj: smanjiće se broj nanovo izraslih dlačica i dlačice će biti nežnije.
- Epilacija će biti efikasnija, a upotreba aparata lakša, ako ga budete redovno koristili.

Savetujemo da epilaciju obavljate kada dlačice nanovo izrastu.

### 4- Uključite u izvor napajanja

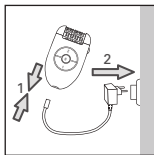

### 5- Isključite u izvor napajanja

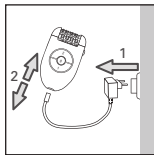

### 6- Piling epiderme

Piling vam omogućava Redovnom upotrebom ograničavate rast potkožnih dlačica.

Toplo vam preporučujemo da glavu za piling upotrebite dva dana posle epilacije jer vašoj koži nije potrebno više agresivnih postupaka odjednom.

- Gel i kreme za piling epiderme nemojte da upotrebljavate istovremeno



- Piling epiderme nikada nemojte obavljati na osetljivim delovima tela (pod pazuhom/na dekolteu/na licu)
  - Preporučujemo da nakon pilinga vlažnom rukavicom uklonite komadiće mrtve kože.
  - Potom kožu dobro osušite.
- Rad
  - Depilacionu glavu skinite pritiskom na dugme
  - Na aparat pričvrstite glavu za piling epiderme
  - Odaberite brzinu 1.
  - Laganim pokretima napred i nazad napravite piling epiderme

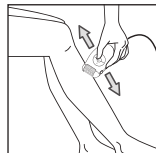
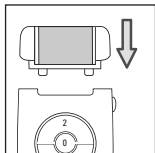
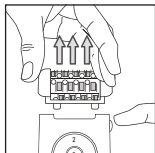

Za prvu upotrebu glave za piling epiderme, odnosno ako je vaša koža nežna, preporučujemo vam:

1. da pre pilinga kožu navlažite vlažnom rukavicom ili vatom
2. da primenjujete spore i nežne pokrete
3. da aparatom ne vučete preko istog mjesta na koži više od dva puta.

#### • Menjanje točkića za piling

- Pritiskom na dugme sa aparata skinite glavu za piling epiderme.
- Plastičnim delom četke (a) na sledeći način skinite točkić:
  1. Glavu za piling epiderme okrenite i zadržite, a palac i kažiprst položite na bočni deo.
  2. Točkić okrenite tako da je urez točkića u osrednjem položaju.
  3. Plastični deo četke umetnite u urez i potisnite da skinete točkić.
  4. Novi točkić namestite tako što ćete umetnuti kriľca nosača (b) u urez točkića i potisnuti da se začuje »klik«!

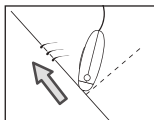
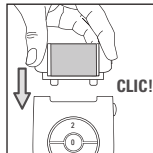
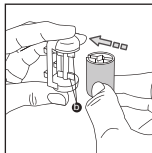
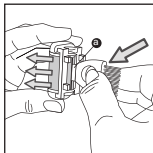
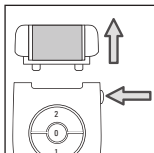

## 7- Epilacija nogu

Za optimalne rezultate epilacije preporučujemo vam da epilator malo nagnete prema koži u smeru epilacije, kao što je prikazano na skici.

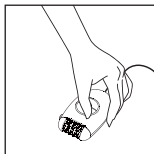

Odaberite brzinu 1 ili 2.  
Prekidač za vreme upotrebe mora  
da bude uođljiv.

## 8-Epilacija osetljivih mjesta

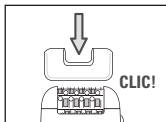

Mi vam savetujemo da koristite priključak "osetljive zone" kada vršite depilaciju pazuha i bikini linije kupaćeg kostima.  
Ovaj priključak je usavršen tako da smanjuje broj aktivnih pinceta, tako da depilacija bude potpuno blaga.

Za optimalne rezultate epilacije preporučujemo vam da epilator malo nagnete prema koži u smeru epilacije, kao što je prikazano na skici.

- Priprema mesta koje ćete da depilirate:
  - skratite preduge dlačice, dakle dlačice duže od 1 cm.
  - kožu potpuno osušite da biste uklonili sve tragove dezodoransa i znojenja.

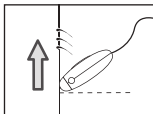

### 1) Depilacija pazuha :

- Uklopite priključak za pazuha (12) na glavu za depilaciju dok se ne čuje zvuk « klik ».
- Odaberite brzinu 1.

- Najpre spreda unazad...  
...zatim odozgo nadole.



### **Važno**

- Sve dok traje epilacija, ruku držite dignuto i istegnuto.
- Kožu zategnite da vam bude lakše.

### 2) Depilacija zone kontura kostima :

- Uklopite priključak za kostim (13) na glavu za depilaciju dok se ne čuje zvuk « klik ».
- Odaberite brzinu 1.

### • Za dekolte **Važno**

Dobro zategnite kožu.

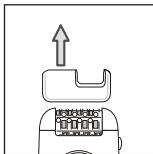
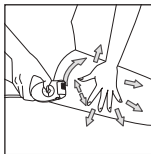

## B- Sa glavom za brijanje (EP5320) :

Način rada:

- Skinite glavu za depilaciju pritiskom na dugme za izbacivanje
- Uklopite glavu za brijanje (14) na aparat.
- Odaberite brzinu 2.

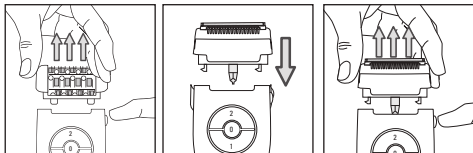

- Nakon upotrebe zaustavite aparat.
- Kod skidanja glave za brijanje: postavite prste sa strane glave i povucite prema gore.

Depilirajte suprotno rastu dlačice, **polako, bez pritiskanja**.

## 9-Za rezanje i izjednačavanje dlačica u zoni kostima (EP5420)

Postavite glavu za bikini na mesto. Vaša glava za bikini je opremljena sa 3 zupca koji odizuju duge dlačice tako da ih se može odrezati sečivom (21).  
Odaberite zubac pre no što stavite aparat u rad.

### VAŽNI SAVJETI

**Kod prve upotrebe, savetujemo vam da koristite zubac koji odgovara maksimalnoj visini rezanja.**

- Ako želite dužinu dlačica od nekih 9 mm, koristite najveći zubac.
- Ako želite dužinu dlačica od nekih 3 mm, koristite najmanji zubac.
- Ako želite dužinu dlačica od nekih 6 mm, koristite zubac srednje veličine.

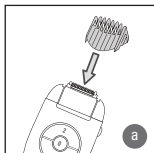

(a) Neka zubac klizne između dva spoja glave brijачa, a zatim odaberite brzinu 2.

Držite aparat usmeren prema dole, tako da vidite marku svog aparata, i pomičite ga lagano u smeru suprotnom od rasta dlačica.

### • Za iscrtavanje uredne konture zone kostima

Ako želite da režete dlačice bliže koži, koristićete glavu za bikini bez zupaca:

Zaustavite aparat pritiskom na 0 i isključite ga.

Uklonite zubac tako što ćete ga pritisnuti (b).

Zatim pokrenite aparat birajući brzinu 1 ili 2.

Držite aparat usmeren prema dole i pomičite ga lagano u smeru suprotnom od rasta dlačica.

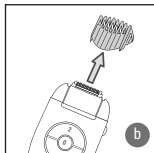

### VAŽNI SAVJETI

**Za najveću efikasnost, pridržavajte kožu drugom rukom da bi se dlačice istakle.**

**Takođe će vam brijanje biti precizno i manje će vas iritirati.**

## 10-Održavanje aparata

### • Čišćenje depilacijske glave

1. Aparat isključite iz električne mreže.
2. Pritisnite na dugme da skinete depilacionu glavu.
3. Depilacionu glavu očistite tekućom hladnom vodom iz slavine da tako je 5 do 10 sekunda okretati rukom.

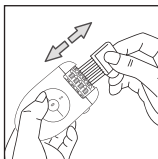
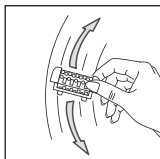
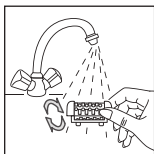
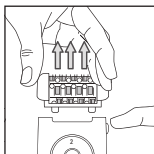
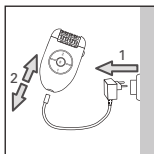

### 4. Depilacionu glavu dobro otesite, a zatim je krpom dobro osušite pre nego što je ponovno namestite na aparat.

Takođe možete da koristite četku za čišćenje koja je sastavni deo pribora za epilaciju koji ste kupili.

### • Čišćenje brijace glave (EP5320)

- Zaustavite aparat i isključite ga iz struje.
- Skinite zaštitni poklopac (19)

Da biste to učinili : pritisnite dugmad za otvaranje i povucite na gore. Tako ćete skinuti zaštitni poklopac (19) sa bloka gde se nalazi sečivo (18).

- Pažljivo uklonite dlake duvanjem na mikro mrežžu i oko nje (15).

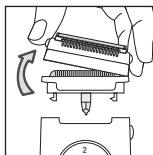

### Nikad nemojte da koristite četkicu za čišćenje mikro-mrežice (15).

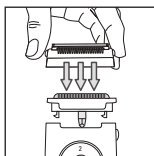

- Isto tako možete da provučete zaštitni poklopac (19) i blok oštrice (18) ispod mlaza vode da bi perfektno uklonili sve dlačice. Živo pobrišite te delove, a zatim ih osušite uz pomoć peškira, tako da ne pritisnete mikro-mrežicu, pre nego što ih ponovo sastavite.

- Vratite na mesto zaštitni poklopac (19) na blok oštrica (18). Začuje se zvuk « klik ».

**PAŽNJA ! NEMOJTE DA PRITISNETE MIKRO-MREŽICU KADA JE VRAĆATE NA MESTO.** Izbegavajte primenu alkohola na telo aparata, da se ne bi uništile njegove boje.

Nemojte da koristite metalni ili oštar alat.

### • Čišćenje glave za rezanje (EP5420)

Zaustavite i isključite aparat iz mreže.

Pritisnite na dugme da skinete depilacionu g lavu.

Odignite zubac i uklonite dlačice iz glave za rezanje uz pomoć četkice.

Stavite glavu za rezanje pod hladnu vodu iz slavine na 5 do 10 sekundi.

Depilacionu glavu dobro osušite pre nego što je ponovno namestite na aparat.

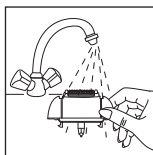

**VAŽNI SAVJETI** Sistematski očistite glavu za rezanje aparata nakon svake upotrebe. Aparat ne treba uranjati u tečnost. On se ne može koristiti pod tušem, ni u kadi.

## I I - Podmazivanje

Da bi vaš aparat ostao efikasan, neophodno je redovno uljiti sečiva za rezanje (a posebno nakon pranja ispod vode) dostavljenim sredstvom za podmazivanje, ili uljem za šivaće mašine.

Zaustavite i isključite aparat iz mreže.

Očistite glavu za rezanje uz pomoć četkice.

Nauljite sečiva : dovoljna je jedna kap.

Neka brijač radi nekoliko sekundi.

Očistite višak ulja uz pomoć krpice.

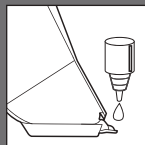

• Čišćenje dodatnog nastavka za osetljiva mesta

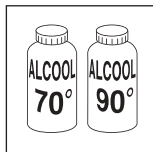

• Čišćenje glave za piling epiderme

Preporučujemo vam da točkić za piling zamenite posle tri pilinga, odnosno kada se točkić istroši.



Točkiće nemojte da čistite vodom.

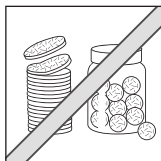
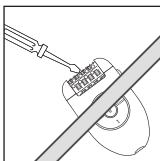
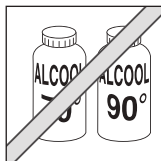

## I2-Negovanje kože

Male crvene mrlje koje se nakon epilacije pojave na koži, ukazuju na to da ste dlake dobro uklonili; ubrzo će nestati. Zato vam preporučujemo da epilaciju obavljate naveče. Ako je potrebno, nanesite kremu za smirenje kože nakon epilacije.