

REDKEN & ROWENTA
5TH AVENUE NYC SALON



steam
infusion

1800127378/45-12

www.redken.com
www.rowenta.com

steam infusion

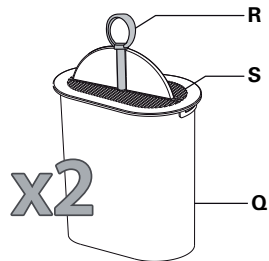
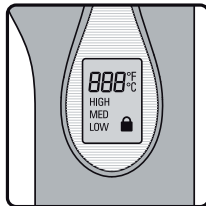
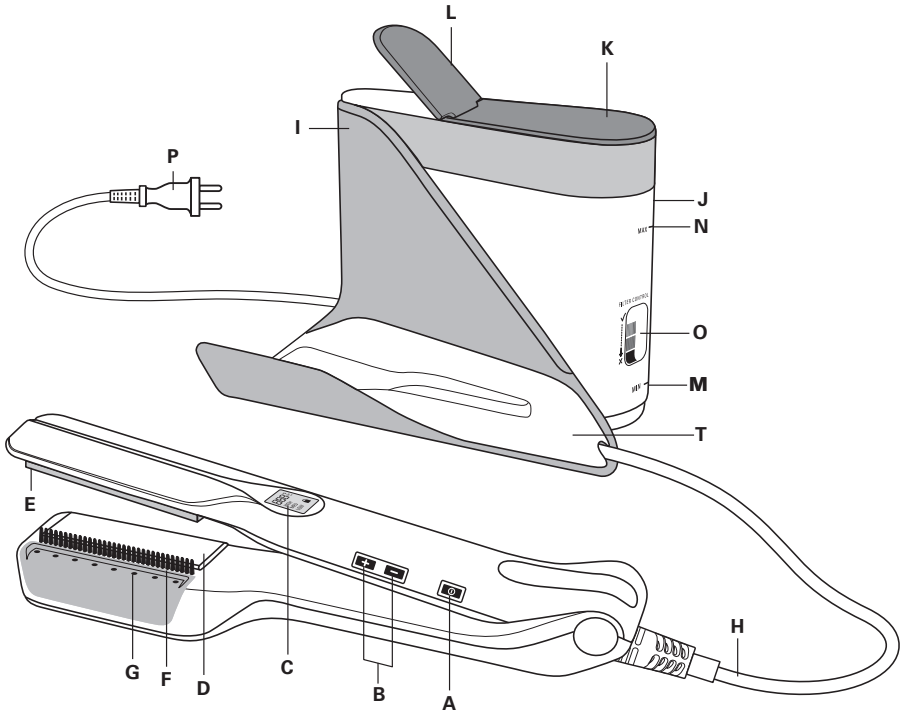

For the 1st time ever, two world class brands have combined their expertise to develop a high tech steam straightening iron: **The Steam Infusion™ iron**. This professional very high continuous steam flow straightener, allows you to straighten your hair more quickly for a result that lasts longer. For perfectly straight and shiny hair, which looks its very best. Designed to be used with **Steam Infusion™ iron**.

Protected by 4 patents and the result of 5 years of research, this straightener combines ultra-performance plates with a very high regular and continuous steam flow for a result which is in a class of its own. Its water purification system provides optimal care for the hair fiber and the variable temperature of the plates can be adjusted depending on how fragile your hair is.

Patents numbers: US20120111355 ; US20120111356 ; US-2010-0288298 ; US 2010/0242986

CAREFULLY READ ALL INSTRUCTIONS AND SAFETY PRECAUTIONS BEFORE USING.

1. SAFETY INSTRUCTIONS

IMPORTANT SAFETY INSTRUCTIONS

When using electrical appliances, especially when children are present, basic safety precautions should always be followed, including the following:

READ ALL INSTRUCTIONS BEFORE USING KEEP AWAY FROM WATER DANGER

– As with most electrical appliances, electrical parts are electrically live even when the switch is off:

To reduce the risk of death by electric shock:

1. Check that the voltage of your electricity supply matches the voltage of your appliance. Any error when connecting the appliance can cause irreparable harm, not covered by the warranty.
2. Always unplug the iron immediately after using.
3. Do not use while bathing.
4. Do not place or store your iron where it can fall or be pulled into a tub or sink.
5. Do not place in or drop into water or other liquid.
6. Never use your iron with wet hands or near water contained in bathtubs, showers, sinks or other liquids.
7. If an appliance falls into water, unplug it immediately. Do not reach into the water.



WARNING – To reduce the risk of burns, electrocution, fire, or injury to persons:

1. An iron should never be left unattended when plugged in.
2. Close supervision is necessary when this appliance is used by, on, or near children or individuals with certain disabilities.
3. Use the iron only for its intended use as described in this manual. Do not use attachments not recommended by the manufacturer.
4. Never operate your iron if it has a damaged cord or plug, if it is not working properly, or if it has been dropped, damaged, or dropped into water.

Return the iron to a service center for examination and repair.

5. Keep the cord away from heated surfaces. Do not wrap the cord around the iron.
6. Never block the air openings of the iron or place it on a soft surface, such as a bed or couch, where the air openings may be blocked. Keep the air openings free of lint, hair.
7. Never use while sleeping.
8. Never drop or insert any object into any opening or hose.
9. Do not use outdoors or operate where aerosol (spray) products are being used or where oxygen is being administered.
10. Unplug this appliance before filling. Fill reservoir with water only.
11. This straightner is hot when in use. Do not let heated surfaces touch bare skin.
12. Do not place the heated straightner directly on any surface while it is hot or plugged in. Use the stand provided.
13. While emitting steam, this straightner may cause burns if it is used too close to the skin, scalp or eyes, or if it is used incorrectly.
14. Do not use an extension cord with this iron.
15. Do not direct hot air toward eyes or other heat sensitive areas.
16. Attachments may be hot during use. Allow them to cool before handling.
17. Do not place the iron on any surface while it is hot or plugged in.
18. While using the iron, keep your hair away from the air inlets.
19. Do not operate with a voltage converter.
20. This iron is not intended to be used by persons (including children) with reduced physical, sensory or mental capabilities, or lack of experience and knowledge, unless they have been given supervision or instructions concerning use of the appliance by a person responsible for their safety. Children should be supervised to ensure that they do not play with the iron.
21. Do not clean with abrasive or corrosive products.
22. Do not use at temperatures below 50°F and above 95°F.
23. The iron and attachments are hot when in use. Do not let eyes and bare skin touch heated surfaces.
24. To reduce the risk of contact with hot water emitting from steam vents, test straightner before each use by holding it away from body and operating steam button.

NOTE: This equipment has been tested and found to comply with the limits for a Class A digital device, pursuant to Part 15 of the FCC Rules. These limits are designed to provide reasonable protection against harmful interference when the equipment is operated in a commercial environment. This equipment generates, uses, and can radiate radio frequency energy and, if not installed and used in accordance with the instruction manual, may cause harmful interference to radio communications. Operation of this equipment in a residential area is likely to cause harmful interference in which case the user will be required to correct the interference at his own expense. This device complies with Part 15 of the FCC Rules. Operation is subject to the following two conditions: (1) this device may not cause harmful interference, and (2) this device must accept any interference received, including interference that may cause undesired operation.

SAVE THESE INSTRUCTIONS

2. GENERAL DESCRIPTION

A. On/off button	G. Steam outlet	N. Maximum filling level
B. +/- buttons for reducing / increasing the temperature	H. Steam cord	O. Control window
C. Digital screen	I. Base	P. Power cord
D. Straightening plates	J. Detachable water reservoir	Q. Resin cartridge
E. Mobile plate	K. Reservoir lid	R. Protective seal
F. Detachable comb	L. Filling cap	S. Top grill
	M. Minimum filling level	T. Storage stand

3. BEFORE STARTING TO USE YOUR STRAIGHTENER

This iron has a polarized plug (one blade is wider than the other). As a safety feature, this plug will fit in a polarized outlet only one way. If the plug does not fit fully in the outlet, reverse the plug. If it still does not fit, contact a qualified electrician. Do not attempt to defeat this safety feature.

OPERATION



IMPORTANT: This straightener must be used with its resin cartridge.

If you do not use the cartridge, the product's guarantee will no longer be valid. Do not use the straightener on artificial hair (wigs, extensions ...)



We recommend you use your straightener with its comb (F) so that the hair section is spread over the plate and as a result you obtain a perfect straightening from the roots to the ends.

PREPARATION

1) resin cartridge:

This straightener must be used with its resin cartridge. The straightener is fitted with a demineralisation cartridge which serves to filter out the fur. This cartridge contains a resin which changes color as it progressively becomes worn out.

When it is new, it is green in color. When it is worn out, it turns blue: when this happens it needs to be changed.

2 cartridges are delivered with the straightener. We advise you to always keep a spare cartridge at hand.

If the cartridge has a life of several months depending on the frequency of use and the water hardness.

You need to change your cartridge when it changes color: to do this, refer to the window control (O) of the **Steam Infusion™** tank.

We advise you to keep your straightener's resin cartridge immersed so as to optimise its life span.

Should the resin dry out, it will go a yellow color. In this case all you need to do is immerse it again for it to return to its original color.

The resin is made from polystyrene and can be thrown out with other household waste when the cartridge is worn out.



If you need to get a new resin cartridge please contact your Redken representative or retailer, or alternatively visit our accessories website: www.accessories.home-and-cook.com

How to fit the cartridge:

- 1 Take the cartridge out of its sachet.
- 2 Remove the red protective seal (fig. a) on the top of the cartridge.
- 3 Remove the lid from the reservoir by unclipping it completely (fig. b).
- 4 Slide the cartridge into place (fig. c).
- 5 Replace the lid of the reservoir by clipping it back on (fig. d). You will hear a click sound.

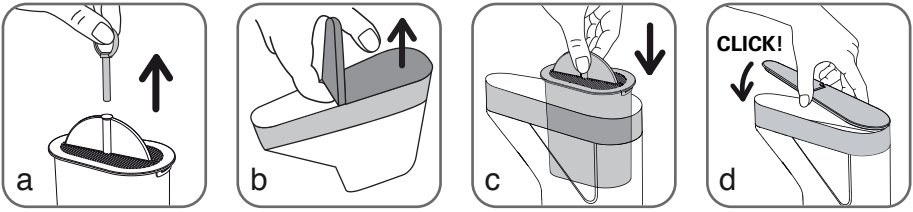

2) Tank

Your straightener can be used with tap water.

Removing and filling the reservoir : Do not pour water directly into the reservoir when it is fitted to its base.

Whenever you need to fill the reservoir you must first ensure that the cartridge is correctly in place in the reservoir, disconnect the reservoir from the base (moving it horizontally), lift the filling cap and fill the reservoir up to its maximum level. Reposition the reservoir on its base (moving it horizontally) until you hear the click sound.

IMPORTANT: Do not use any additives in the reservoir

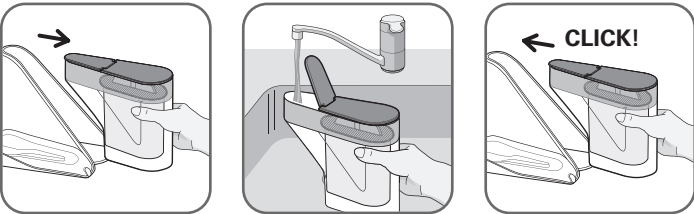

What water should I use?

Your straightener has been designed to function using tap water.

Never use water which contains additives (starch, perfume, aromatic substances, softeners, etc.), nor water from batteries or condensation (for example water from clothes dryers, water from refrigerators, from air conditioning units or rain water).

This is because they contain organic waste or mineral elements which become concentrated under the effect of heat and cause cracklings, brown colors or the premature ageing of your straightener. If your water is very hard, we recommend you use a mixture 50 % tap water and 50 % demineralised water which you can get from the shops.

The straightener can be filled at any time.

It is important to always make sure that the level of water in the reservoir is above the minimum level indicated. If the water level is lower than the minimum level, then there will be no more steam coming out of the straightener and it won't work as well.

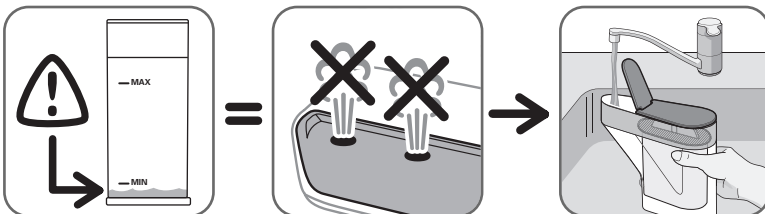

When using the straightener, you must be able to see steam coming out and hear the noise of the steam.

If you can't see any steam anymore and you can't hear the noise of the steam any longer either, this means that the reservoir needs to be filled up. In this case, once you have filled the reservoir, you will need to wait for about 90 seconds before the steam starts coming out of the straightener again.

4. SWITCHING ON YOUR STRAIGHTENER

USING IT FOR THE 1st TIME

1) Plug in the straightener.

To switch your straightener on: press continuously on the **on/off** button.
The LCD screen will then come on automatically.

2) Select the ideal temperature for the type of hair you want to straighten using the + and – buttons:

Press the – button to reduce the temperature or the + button to increase it.

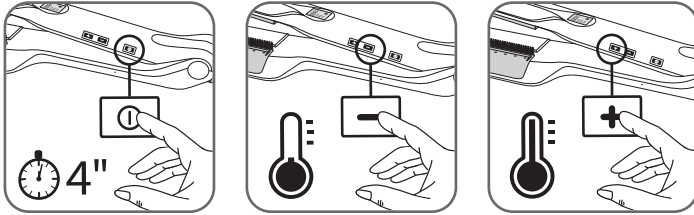

- It takes 90 seconds for the straightener to heat up.
While it is heating up the temperature indicator of the straightener will flash.
- There are 5 temperature settings for you to choose from: 330-350-370-390-410° F (170-180-190-200-210°C).
- We advise you to observe the following recommendations:

Type of hair	Normal	Fragile	Very fragile
Fine hair	390°F – 200 °C / 1 to 2 runs	370°F – 190° C / 1 to 2 runs	350°F – 180 °C / 1 to 2 runs
Normal hair	410°F – 210°C / 1 to 2 runs	390°F – 200 °C / 1 to 2 runs	370°F – 190° C / 1 to 2 runs
Thick hair	410°F – 210°C / 1 to 2 runs	390°F – 200 °C / 2 runs	390°F – 200 °C / 2 runs

- When the temperature shown on the indicator stabilises and remains constant, this means that the temperature that you have chosen has been reached.
- After 5 seconds, the straightener will go into **LOCK AUTO** mode (a padlock symbol appears on the dial). This mode stops any ill effects occurring if you inadvertently press on a button you shouldn't have during use (for example pushing by mistake on the +/- buttons during use).
- If you wish to change the temperature of your straightener, you will have to unlock it:
To do this, press again for a few seconds on either the + button or the -button. The control is now unlocked and the padlock sign will disappear from the screen.



At any time you can exit the control by pressing continuously on the – or + buttons.

When you use your straightener for the very first time, keep the tong closed in your hand until the steam appears (it will take around 90 seconds for you to obtain steam the first time you use your straightener).

3) Start the straightening by running the straightener once or twice along the hair section, depending on the type of hair (cf table below).

You must move the straightener slowly so that the steam can be spread correctly at the heart of the hair section.

5. HOW TO PROCEED

The straightener has a mobile plate to make the straightening action more effective.

1) Direction of use.

- The straightener must be used in the direction indicated by the arrows (**comb always located at the bottom**) so that the hair section is exposed to the steam **before** being straightened between the plates.

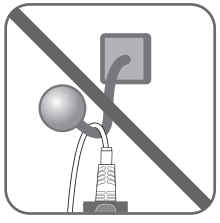
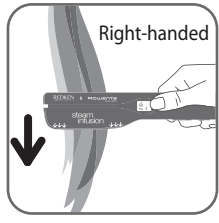
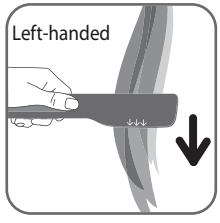

- Clasp the hair firmly between the plates; The steam starts spreading automatically as soon as the tongs are closed. Run your straightener **slowly**, from the root to the end of the hair **so that the steam can spread to the heart of the hair section.**
- **Do not hang your straightener by its steam cord.**
- Every time you use the Steam Infusion we strongly recommend you take the utmost care in order to achieve the best result.

2) Using your straightener with a hair care regimen.

- Step by step instructions on use:

Over the basin:

- 1 Shampoo
- 2 Apply a suitable rinsing product
- 3 Rinse and comb out
- 4 Wring your hair

On the hairdressing counter:

- 5 Apply and mix in a suitable Steam Infusion care product. to the lengths and ends of your hair
- 6 Comb out
- 7 Dry
- 8 Using a comb choose a fine section of hair (veil), Comb it then place it between the plates.

6. ENERGY ECONOMY MODE

The straightener will go into standby mode if it hasn't been used for 1 hour. To reset it, press continuously on the on/off button.

7. STORING YOUR STRAIGHTENER

During straightening:

For reasons of convenience we recommend that you don't place the straightener on its stand during straightening and use a heat-resistant mobile trolley. **Do not hang your straightener by its steam cord.**

When the straightening is finished:

When you've finished using your straightener, place it on its storage stand. Wind the steam cord and the power cord around the base.

8. CLEANING AND USER MAINTENANCE

CAUTION! Always unplug your appliance and allow it to cool before cleaning it. Wipe with a damp cloth and dry with a dry cloth.

Any other servicing should be performed by an authorized service representative. A proper method of cord storage & total appliance storage; and cord care while in use.

- The iron should be stored in a safe, dry location, out of reach of children.
- If the cord of the iron is twisted, untwist the cord before use.
- Do not wrap cord around the handle unit.
- The appliance is for a commercial use.



If you want to empty water from the reservoir, first remove the resin cartridge.

Attaching / Removing / cleaning the comb.

If you want to clean the comb, you can remove it by following the diagram beneath.

Important, you must remove the comb when it's cold in order to avoid getting burnt.

The comb can be cleaned in soapy water. Check that the comb is dry before fitting it back on the straightener.

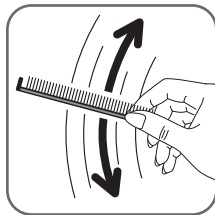
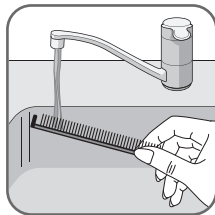
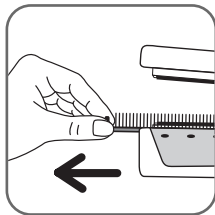
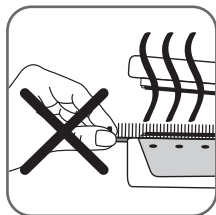

9. IF THERE'S A PROBLEM

MY HAIR IS NOT STRAIGHTENED CORRECTLY:

- Have you been using your straightener in the right direction? (see paragraph 5. **HOW TO START USING YOUR STRAIGHTENER, 1- direction of use**).
- Did you choose the right temperature? (take a look at the table showing the temperature settings)
- Is the straightener producing any steam? NO
 - Did you fill the reservoir correctly (see paragraph on filling the reservoir page 14) ?
If the level is lower than the minimum level, fill the reservoir and close the tongs for around 90 seconds until the steam comes out.
 - Have you positioned the reservoir correctly (see paragraph on removing and fitting the reservoir page 14) ?
 - Is the straightener at the right temperature? Wait until the figure representing the temperature you have chosen has stopped flashing.
 - Check that the steam cord hasn't accidentally become stuck.

THE STEAM CAN'T BE SEEN:

- In a very moist environment, it's possible that although you can't see the steam it is still producing the required effect.

THE STRAIGHTENER WON'T HEAT UP:

- Have you checked that the straightener is not in economy energy mode? (see paragraph on economy energy mode page 16).
- Have you plugged in your straightener and pressed continuously on the ON/OFF button to switch it on?

IF THE WATER DOESN'T GO TO THE BOTTOM OF THE RESERVOIR:

- It is possible that the resin cartridge is blocked up with impurities.
In this case, remove the cartridge, empty the reservoir and clean the top grill of the cartridge with some

alcohol based household cleaner.

- Have you correctly removed the red protective seal from the resin cartridge?

YOU'RE NOT ABLE TO CHANGE THE TEMPERATURE OF YOUR STRAIGHTENER:

- You're probably in locked mode (a padlock will be showing on the screen). To unlock the straightener, press continuously on the + button or the - button.

THE TOP PLATE IS NOT STATIC:

- This is quite normal, the straightener is fitted with a mobile plate so ensure more efficient straightening.

THE STRAIGHTENER'S LID WON'T FIT INTO POSITION:

- Have you correctly removed the red protective seal from the resin cartridge?

MY RESIN CARTRIDGE HAS CHANGED COLOR:

- It is blue. Your cartridge is worn out. You need to change it.
- It is yellow. Your cartridge has dried out. You need to moisten it again by refilling the reservoir.

YOUR STRAIGHTNER IS RELEASING WATER THROUGH THE STEAM OUTLETS:

- Bring your straightener to an approved service center.

YOUR STRAIGHTENER IS LEAKING:

- Unplug it immediately and take it to an approved service center.

YOU'VE NOTICED AN UNPLEASANT SMELL:

- The resin is worn out, you need to change it.

11. HELP US CARE FOR THE ENVIRONMENT!



- ➔ Your straightener contains many materials which can be recovered or recycled.
- ① Leave it at a local civic waste collection point if applicable.

 : www.rowenta.com

This product is repairable by ROWENTA during and after the guarantee period.

The Guarantee

This product is guaranteed by ROWENTA against any manufacturing defect in materials or workmanship for a period of 1 year starting from the initial date of purchase.

The international manufacturer's guarantee by ROWENTA is an extra benefit which does not affect consumer's Statutory Rights.

The international manufacturer's guarantee covers all costs related to restoring the proven defective product so that it conforms to its original specifications, through the repair or replacement of any defective part and the necessary labor. At ROWENTA's choice, a replacement product may be provided instead of repairing a defective product. ROWENTA's sole obligation and your exclusive resolution under this guarantee are limited to such repair or replacement.

Conditions & Exclusions

The international ROWENTA guarantee only applies within the guarantee period and for those countries listed in the Country List attached and is valid only on presentation of a proof of purchase. The product can be taken directly in person to an authorized service center or must be adequately packaged and returned, by recorded delivery (or equivalent method of postage), to a ROWENTA authorized service center. Full address details for each country's authorized service centres are listed on ROWENTA website (www.rowenta.com) or by calling the appropriate telephone number as set out in the Country List to request the appropriate postal address.

ROWENTA shall not be obliged to repair or replace any product which is not accompanied by a valid proof of purchase.

This guarantee will not cover any damage which could occur as a result of misuse, negligence, failure to follow ROWENTA instructions, use on current or voltage other than as stamped on the product, or a modification or unauthorized repair of the product. It also does not cover normal wear and tear, maintenance or replacement of consumable parts, or the following:

- using the wrong type of water or consumable;
- scaling (any de-scaling must be carried out according to the instructions for use);
- ingress of water, dust or insects into the product;
- mechanical damages, overloading
- damages or bad results due to wrong voltage or frequency
- accidents including fire, flood, thunderbolt etc
- damage to any glass or porcelain ware in the product
- replacement of consumables

This guarantee does not apply to any product that has been tampered with, or to damages incurred through improper use and care, faulty packaging by the owner or mishandling by any carrier.

The international ROWENTA guarantee applies only for products used in any of the listed countries where the specific product is sold.

Consumer Statutory Rights

This international ROWENTA guarantee does not affect the statutory rights a consumer may have or those rights that cannot be excluded or limited, nor rights against the retailer from which the consumer purchased the product. This guarantee gives a consumer specific legal rights, and the consumer may also have other legal rights which vary from State to State or Country to Country. The consumer may assert any such rights at his sole discretion.

Additional information

Accessories, Consumables and end-user replaceable parts can be purchased, if locally available, as described on the ROWENTA internet site.

Por primera vez, dos marcas conocidas en el mundo entero unen sus valores y lanzan al mercado una plancha alisadora a vapor de alta tecnología: **Steam Infusion™**. Esta plancha alisadora profesional emite un gran caudal de vapor continuo que, en asociación con los productos de cuidado del cabello **Steam Infusion™**, permite un alisado más rápido y más duradero. Para un cabello perfectamente liso y brillante. De uso con los productos **Steam Infusion™**.

Este aparato, protegido por 4 patentes, es el resultado de 5 años de investigación y combina unas placas ultraeficaces con un caudal muy importante de vapor que es expulsado de forma regular y continuada para generar un resultado incomparable. Su sistema de purificación del agua garantiza el máximo respeto a las fibras capilares, y la temperatura variable de las placas permite ajustarse a los distintos tipos y grados de sensibilidad del cabello.

números de patentes : US20120111355 ; US20120111356 ; US-2010-0288298 ; US 2010/0242986

LEA DETENIDAMENTE TODAS LAS INSTRUCCIONES Y CONSIGNAS DE SEGURIDAD ANTES DE USAR.

1. CONSIGNAS DE SEGURIDAD

CONSIGNAS DE SEGURIDAD IMPORTANTES

Al utilizar aparatos eléctricos, especialmente en la presencia de niños, deben respetarse siempre las consignas de seguridad, entre las cuales se incluyen:

LEER TODAS LAS INSTRUCCIONES ANTES DE USAR.
MANTENER ALEJADO DE PELIGROS ASOCIADOS AL AGUA – En el caso de la mayoría de los

aparatos eléctricos, los componentes eléctricos están bajo tensión incluso cuando están apagados:

para reducir el riesgo de muerte por choque eléctrico:

1. Compruebe que el voltaje de la fuente de alimentación sea igual al voltaje de su aparato eléctrico.
Cualquier error al enchufar el aparato puede causar un daño irreparable no cubierto por la garantía.
2. Desconecte siempre el aparato inmediatamente después de usarlo.
3. No utilice el aparato en la bañera.
4. No ponga ni guarde el aparato cerca de una bañera o lavabo donde pueda caerse o ser empujado al agua.
5. No sumerja el aparato en agua u otro líquido.
6. No utilice nunca el aparato con las manos mojadas o cerca de bañeras, duchas y lavabos llenos de agua o en proximidad de otros líquidos.
7. Si el aparato se cae al agua, desconéctelo inmediatamente. No introduzca la mano en el agua.



ADVERTENCIA – Para reducir el riesgo de quemaduras, electrocución, incendio o lesiones:

1. Los aparatos eléctricos nunca se deben dejar desatendidos cuando están enchufados.
2. Vigile de cerca cuando este aparato sea utilizado por niños, en niños, o en presencia

de niños o personas con ciertas discapacidades.

3. Utilice este aparato solo para su uso previsto como se describe en este manual.

No use accesorios no recomendados por el fabricante.

4. Nunca haga funcionar este aparato si el cable o el enchufe están dañados, si no está funcionando correctamente o si se ha dejado caer, se ha dañado o sumergido en agua. Lleve el aparato a un centro de servicio para que pueda ser diagnosticado y reparado.

5. Mantenga el cable alejado de superficies calientes. No envuelva el cable alrededor del aparato.

6. Nunca bloquee las rejillas de aire del aparato ni lo coloque sobre una superficie blanda como una cama o un sillón, donde se puedan bloquear las aberturas de aire. Mantenga las aberturas de aire libres de pelusa, pelo y otros objetos que puedan obstruirlas.

7. Nunca use el aparato cuando vaya a dormir.

8. Nunca inserte o deje caer ningún objeto en las aberturas o mangueras.

9. No lo utilice al aire libre ni en lugares donde se empleen productos de aerosol (spray) o donde se esté administrando oxígeno.

10. Desenchufe el aparato antes de llenar. Llene el tanque con agua solamente.

11. Esta plancha alisadora está caliente cuando está en uso. No permita que toque superficies calientes piel desnuda.

12. No coloque la plancha alisadora sobre ninguna superficie mientras esté caliente o enchufada. Utilice el soporte incluido.

13. Cuando se emite vapor, este aparato puede causar quemaduras si se utiliza demasiado cerca de la piel, el cuero cabelludo o los ojos, o si no se utiliza correctamente.

14. No utilice un cable de extensión con este aparato.

15. No dirija aire caliente hacia los ojos o hacia otras zonas que sean sensibles al calor.

16. Los accesorios pueden calentarse durante el uso. Permita que se enfríen antes de manipularlos.

17. No coloque el aparato sobre ninguna superficie mientras esté caliente o enchufado.

18. Mantenga el cabello alejado de las entradas de aire al utilizar el aparato.

19. No utilice un adaptador de voltaje.

20. Este aparato no está diseñado para ser utilizado por personas (incluyendo niños) con discapacidades físicas, sensoriales o mentales, o que carezcan de experiencia o conocimientos, a menos que sean supervisadas o instruidas sobre el uso del aparato por una persona responsable de su seguridad. Se debe vigilar a los niños para asegurar que no jueguen con el aparato.

21. No limpie con productos abrasivos o corrosivos.

22. No usar en temperaturas inferiores a 50° F y superiores a 95° F.

23. El aparato y los accesorios se calientan durante el uso. No permita que los ojos o la piel desnuda toquen las superficies calientes.

24. Para reducir el riesgo de contacto con el agua caliente sale del orificio de vapor, prueba de su plancha en el arranque antes de cada uso sosteniéndolo en el aire unos segundos de distancia del cuerpo, y luego cerró pinzas abrazaderas abiertas.

NOTA: Este equipo ha sido probado y ha demostrado cumplir con los límites para un dispositivo digital Clase A, según la Parte 15 de las normas FCC. Estos límites están diseñados para proporcionar una protección razonable contra las interferencias perjudiciales en una instalación comercial. Este equipo genera y utiliza energía de radiofrecuencia que puede causar interferencia perjudicial a las comunicaciones de radio si no se instala y utiliza de acuerdo con las instrucciones.

El uso de este equipo en un área residencial puede causar interferencias perjudiciales, en cuyo caso el usuario deberá corregir la interferencia a su propio costo. Este dispositivo cumple con la Parte 15 de las normas FCC. La operación está sujeta a las siguientes dos condiciones: (1) este dispositivo no puede causar interferencia dañina, y (2) este dispositivo debe aceptar cualquier interferencia recibida, incluidas las interferencias que puedan provocar un funcionamiento no deseado.

GUARDE ESTAS INSTRUCCIONES

2. DESCRIPCIÓN GENERAL

A. Botón on/off	G. Salida de vapor	N. Nivel máximo de llenado
B. Botones +/- para reducir/aumentar la temperatura	H. Cable de vapor	O. Ventana de control
C. Pantalla digital	I. Base	P. Cable de alimentación
D. Placas alisadoras	J. Depósito de agua extraíble	Q. Cartucho de resina
E. Placa móvil	K. Tapa del depósito	R. Opérculo
F. Peine extraíble	L. Trampilla de llenado	S. Rejilla superior
	M. Nivel mínimo de llenado	T. Base de recogida

3. ANTES DE EMPEZAR

Este aparato tiene un enchufe polarizado (una clavija es más ancha que la otra). Como medida de seguridad, este enchufe encajará solo de una manera en un tomacorriente polarizado. Si el enchufe no encaja perfectamente en el tomacorriente, invierta el enchufe. Si todavía no encaja, llame a un electricista cualificado. No intente modificar esta característica de seguridad.

FUNCIONAMIENTO



IMPORTANTE: Este aparato debe utilizarse con su cartucho de resina obligatoriamente. Si se utiliza sin el cartucho, la garantía del producto quedará anulada. No utilice el aparato sobre pelo sintético (pelucas, extensiones, etc.).



Recomendamos que utilice el aparato con su peine correspondiente (F) para conseguir repartir mejor los mechones de cabello sobre la placa, con lo que se consigue un alisado perfecto desde la raíz hasta la punta.

PREPARACIÓN

1) cartucho de resina:

Este aparato debe utilizarse con su cartucho de resina obligatoriamente. El aparato incorpora un cartucho desmineralizador para filtrar la cal. Dicho cartucho contiene una resina que cambia de color con el uso. **Cuando el cartucho es nuevo, la resina es de color verde. Cuando está en uso, se vuelve azul, lo que indica que hay que cambiarlo.**

Con el aparato se incluyen 2 cartuchos. Le aconsejamos que tenga siempre un cartucho de reserva. El cartucho tiene una vida útil de varios meses en función de la frecuencia de uso y la dureza del agua. Es necesario cambiar el cartucho cuando cambia de color: para hacer esto, refiérase al control de la ventana de control (0) del tanque del Steam Infusion™.

Le recomendamos que conserve el cartucho de resina sumergido en su aparato para optimizar su vida útil. Si la resina se seca, se vuelve de color amarillo. En ese caso basta con volverla a sumergir para que recupere su color original. La resina ha sido fabricada a base de poliestireno y puede desecharse con los residuos domésticos cuando se agote el cartucho.



Para adquirir un cartucho de resina, póngase en contacto con su representante o distribuidor de Redken, o visite nuestro sitio web de accesorios: www.accessories.home-and-cook.com

Colocación del cartucho:

- 1 Saque el cartucho de su envoltura.
- 2 Retire el opérculo rojo (fig. a) situado en la parte superior del cartucho.
- 3 Retire la tapa del depósito desbloqueándola por completo (fig. b).
- 4 Coloque el cartucho en el emplazamiento previsto al efecto (fig. c).
- 5 Vuelva a colocar la tapa del depósito bloqueándola (fig. d). Oirá un clic.

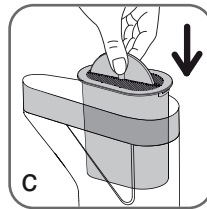
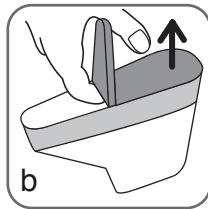
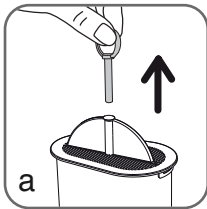

2) depósito:

El aparato funciona con agua corriente.

Desmontaje y llenado del depósito: No llene directamente el depósito cuando esté colocado sobre la base.

Antes de llenarlo, asegúrese de que el cartucho está colocado dentro del depósito, desencaje el depósito de la base (traslación horizontal), levante la trampilla de llenado y llene el depósito hasta el nivel máximo.

Coloque nuevamente el depósito sobre la base (traslación horizontal) hasta oír un clic.

IMPORTANTE: No utilice aditivos en el depósito

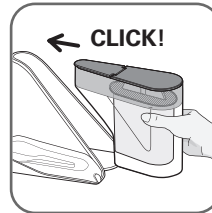
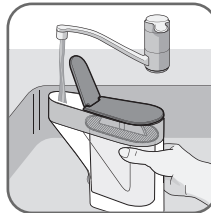
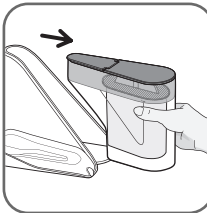

¿Qué agua se debe utilizar?

El aparato está diseñado para funcionar con agua corriente.

No utilice nunca agua que contenga aditivos (almidón, perfume, sustancias aromáticas, suavizante, etc.), ni agua de baterías o de condensación (por ejemplo, agua de secadoras, neveras, aparatos de climatización o agua de lluvia).

Ese tipo de aguas contienen residuos orgánicos o elementos minerales que se concentran bajo el efecto del calor y provocan manchas, derrames marrones o la degeneración prematura del aparato.

Si el agua de su domicilio tiene mucha cal, mezcle un 50% de agua corriente y un 50% de agua desmineralizada que podrá adquirir en tiendas.

Se puede llenar el aparato en todo momento.

Es importante asegurarse siempre de que el nivel de agua del depósito está por encima del nivel mínimo indicado.

Si el nivel de agua está por debajo del mínimo indicado, la plancha alisadora no emitirá vapor y perderá eficacia.

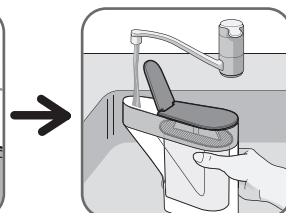
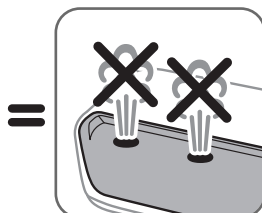

Mientras utilice el aparato, verá que expulsa vapor y emite ruido.

Si no ve salir vapor o deja de escuchar el ruido del vapor, eso significa que hay que rellenar el depósito.

En ese caso, tras rellenar el depósito habrá que esperar aproximadamente 1 min. 30 s antes de que vuelva a salir vapor del aparato.

4. PUESTA EN SERVICIO

PRIMER USO

1) Enchufe el aparato.

Para poner en funcionamiento el aparato: mantenga apretado el botón **on/off**.

La pantalla LCD se iluminará automáticamente.

2) Seleccione la temperatura ideal para el tipo de cabello tratado mediante los botones + y -:

apriete sobre el botón - para reducir la temperatura o sobre el botón + para aumentarla.

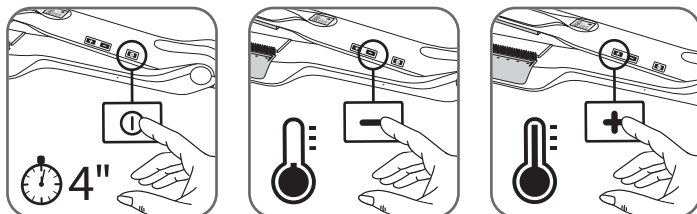

• Es necesario que transcurra 90 s para que el aparato se caliente.

El valor de la temperatura parpadeará durante dicho período de calentamiento.

• Dispone de 5 temperaturas distintas: 330-350-370-390-410° F (170-180-190-200-210°C).

• Le aconsejamos que siga las siguientes recomendaciones:

Tipo de cabello	Normal	Sensibilizado	Muy sensibilizado
Cabello fino	390°F - 200 °C / 1 à 2 pasadas	370°F - 190° C / 1 à 2 pasadas	350°F - 180 °C / 1 à 2 pasadas
Cabello normal	410°F - 210°C / 1 à 2 pasadas	390°F - 200 °C / 1 à 2 pasadas	370°F - 190° C / 1 à 2 pasadas
Cabello grueso	410°F - 210°C / 1 à 2 pasadas	390°F - 200 °C / 2 pasadas	390°F - 200 °C / 2 pasadas

• Cuando el valor de la temperatura se detiene y se mantiene fijo, significa que se ha alcanzado la temperatura deseada.

• Tras 5 segundos, el aparato se pone en modo **LOCK AUTO** (aparece el símbolo de un candado en el frontal).

Así se puede evitar cualquier error de manipulación (como apretar de forma involuntaria los botones + /- mientras la plancha está en uso).

• Si desea modificar la temperatura del aparato, habrá que desbloquearlo: apriete de nuevo durante algunos segundos el botón + o el botón -. Así, el ajuste previo se desbloqueará y el candado desaparecerá de la pantalla.



En todo momento puede salir del ajuste manteniendo apretados los botones - o +.

Al poner la plancha en funcionamiento por primera vez, mantenga cerrada la pinza en la mano hasta que llegue el vapor (el tiempo necesario para que empiece a salir vapor por primera vez al ponerla en marcha es de 1 min. 30 s aproximadamente).

3) Empiece el alisado dando una o dos pasadas por el mechón de pelo, según el tipo de cabello (consulte la tabla anterior).

El movimiento ha de ser lento para que se produzca una correcta difusión del vapor en el mechón de pelo.

5. CÓMO PROCEDER

ES

El aparato dispone de una placa móvil para una mayor eficacia de alisado.

1) Sentido del alisado.

• El aparato debe utilizarse siguiendo el sentido de las flechas (el peine siempre ha de estar situado en la parte inferior) para exponer el mechón de pelo al vapor antes de alisarlo entre las placas.

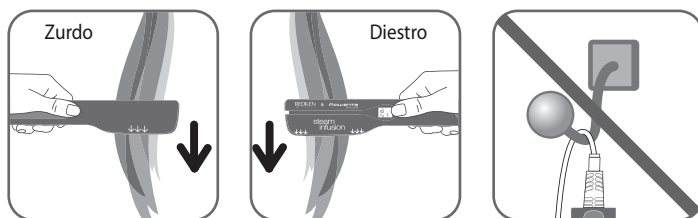

• Apriete firmemente el cabello entre las placas; La difusión de vapor se produce automáticamente al cerrar las pinzas. Deslice **lentamente** el aparato desde la raíz hasta las puntas **para que se produzca una correcta difusión del vapor en el mechón de pelo.**

• **No sujete la plancha alisadora por su cable de vapor.**

• En cada aplicación del Steam Infusion, recomendamos encarecidamente utilizar el tratamiento adecuado para obtener un resultado óptimo.

2) Alisado con tratamiento.

• **Protocolo de aplicación por etapas:**

En la zona de lavado:

- 1 Aplique el champú
- 2 Aplique el tratamiento reparador correspondiente
- 3 Enjuáguelo y desenredelo
- 4 Escurra el cabello

En el tocador:

- 5 Cuando haya escurrido el agua residual del cabello, aplique con un suave masaje el tratamiento Steam Infusion correspondiente en toda la extensión de cabello y en las puntas
- 6 Desenrede
- 7 Seque
- 8 Con un peine tome un mechón fino, pénelo y luego colóquelo entre las placas.

6. MODO DE AHORRO DE ENERGÍA

Al transcurrir una hora sin utilizarlo, el aparato se pone en modo de espera. Para reiniciarlo, mantenga apretado el botón on/off.

7. ALMACENAMIENTO

Durante el alisado:

Para que le resulte más práctico, le recomendamos que no coloque la plancha alisadora en su base durante el alisado y que utilice un carrito móvil con protección térmica.

No sujete la plancha alisadora por su cable de vapor.

Al acabar el alisado:

Cuando deje de utilizar la plancha alisadora, colóquela en su base. Enrolle el cable de vapor y el cable de alimentación alrededor de la base.

8. LIMPIEZA Y MANTENIMIENTO

¡PRECAUCIÓN! Siempre desconecte el aparato y deje que se enfríe antes de limpiarlo.

Limpie con un paño húmedo y seque con un paño seco.

Cualquier otro tipo de mantenimiento debe realizarse por un técnico de servicio autorizado.

Método correcto de almacenar el cable y el aparato completo, y cuidado del cable durante su uso.

- El aparato debe almacenarse en un lugar seguro y seco, fuera del alcance de los niños.
- No enrollar el cable alrededor del mango de la plancha alisadora.
- Este aparato es para uso comercial.



Si quiere vaciar el agua del depósito, retire antes el cartucho de resina.

Montaje / Desmontaje / limpieza del peine.

Para limpiar el peine, puede desmontarlo siguiendo el diagrama siguiente.

Atención: el desmontaje tiene que efectuarse en frío para evitar el riesgo de sufrir quemaduras.

El peine puede limpiarse con agua jabonosa. Compruebe que el peine esté seco antes de volver a montarlo en el aparato.

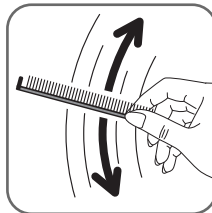
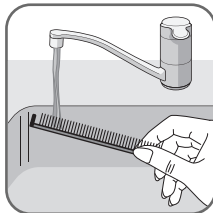
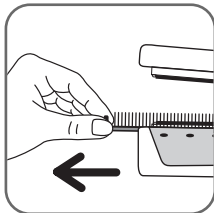
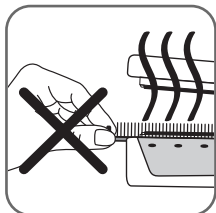

9. EN CASO DE PROBLEMAS

EL CABELLO NO ESTÁ CORRECTAMENTE ALISADO:

- ¿Ha utilizado el aparato en el sentido correcto?
(consulte el apartado 5. CÓMO PROCEDER, 1- sentido del alisado).
- ¿Ha seleccionado correctamente la temperatura?
(consulte la tabla correspondiente a las configuraciones de temperatura)
- ¿Emite vapor el aparato? NO
 - ¿Ha llenado correctamente el depósito (consulte la sección sobre llenado del depósito en la página 22)?
Si el nivel del agua está por debajo del mínimo indicado, vuelva a rellenar el depósito y cierre las pinzas durante aproximadamente 1 min. 30 s hasta que empiece a salir vapor.
 - ¿Ha colocado correctamente el depósito (consulte la sección sobre desmontaje y colocación del depósito en la página 22)?
 - ¿Está la plancha alisadora a la temperatura correcta? Espere a que la temperatura seleccionada deje de parpadear.
 - Compruebe que el cable de vapor no se ha quedado atorado accidentalmente.

NO SE APRECIA LA SALIDA DE VAPOR:

- En entornos muy húmedos, puede que el vapor no se vea pero el aparato siga siendo eficaz.

EL APARATO NO CALIENTA:

- ¿Ha comprobado si el aparato está en modo de ahorro de energía? (consulte la sección sobre el modo de ahorro de energía en la página 24).
- ¿Ha enchufado el aparato y mantenido apretado el botón ON/OFF para ponerlo en marcha?

SI EL AGUA NO BAJA HASTA EL FONDO DEL DEPÓSITO:

- Puede que el cartucho de resina esté obstruido por impurezas. En ese caso, retire el cartucho, vacíe el depósito y limpie la rejilla superior del cartucho con alcohol de uso doméstico.
- ¿Ha extraído correctamente el opérculo rojo del cartucho de resina?

SI NO CONSIGUE CAMBIAR LA TEMPERATURA DEL APARATO:

- Probablemente el aparato está en modo de bloqueo (aparece un candado en pantalla). Para desbloquearlo, mantenga apretado el botón + o -.

LA PLACA SUPERIOR NO SE QUEDA FIJA:

- Es normal, el aparato dispone de una placa móvil para una mayor eficacia de alisado.

LA TAPA DEL APARATO NO ENCAJA EN SU LUGAR:

- ¿Ha extraído correctamente el opérculo rojo del cartucho de resina?

EL CARTUCHO DE RESINA HA CAMBIADO DE COLOR:

- Está azul. El cartucho está usado. Hay que cambiarlo.
- Está amarillo. El cartucho está seco. Hay que volver a humedecerlo llenando de nuevo el depósito.

EL APARATO EMITE AGUA POR LAS SALIDAS DE VAPOR:

- Llévelo a un centro de servicio autorizado.

EL APARATO TIENE FUGAS:

- Desenchúfelo inmediatamente y llévelo a un centro de servicio autorizado.

SE PERCIBE UN OLOR DESAGRADABLE:

- La resina está usada, hay que cambiarla.

10. ¡CONTRIBUYAMOS A PROTEGER EL MEDIO AMBIENTE!

➡ Su aparato contiene un gran número de materiales aprovechables o reciclables.

① Llévelo a un punto de recogida o, de no haberlo, a un Centro de Servicio Autorizado para su procesamiento.

 : www.rowenta.com

Este producto es susceptible de reparación por ROWENTA durante y después del periodo de garantía.

La garantía

Este es un producto garantizado por ROWENTA contra defectos de fabricación o en los materiales durante 1 año en aquellos países que figuran en la lista de países incluida en la última página del manual de usuario, a partir de la fecha de compra.

La garantía internacional que ROWENTA emite como fabricante es una ventaja adicional que no afecta a los derechos legales del consumidor.

La garantía internacional del fabricante cubre todos los costos de restitución del producto defectuoso, de forma que se ajuste a sus especificaciones originales, ya sea mediante su reparación o la sustitución de los componentes defectuosos y la mano de obra necesaria. A criterio de ROWENTA podrá sustituir el producto defectuoso, en lugar de repararlo. La reparación o sustitución del producto es la única obligación de ROWENTA y la única y exclusiva solución facilitada al cliente en virtud de la presente garantía.

Condiciones y exclusiones

La garantía internacional ROWENTA únicamente será aplicada durante 1 año y en los países relacionados en la Lista de Países adjunta, y será válida solamente cuando vaya acompañada de una prueba de compra. Se puede llevar el producto en persona directamente a un Servicio Post-venta autorizado, o embalarlo adecuadamente y enviarlo, por correo certificado (o envío postal equivalente), a un Servicio Post-venta autorizado de ROWENTA. La dirección completa de los Servicios Post-venta autorizados en cada país puede obtenerse en la página web de ROWENTA (www.rowenta.com) o llamando al número de teléfono del país en cuestión indicado en la Lista de Países, en el que le proporcionarán la dirección de correo.

ROWENTA no estará obligada a reparar o sustituir productos que no vayan acompañados de una prueba de compra válida. Esta garantía no cubrirá los daños que puedan producirse como resultado de usos incorrectos, negligencia, inobservancia de las instrucciones de ROWENTA, conexión a corrientes o voltajes distintos de los impresos en el producto, o una modificación o reparación no autorizada del producto. Tampoco cubre el uso y desgaste habitual, el mantenimiento o sustitución de consumibles, ni lo siguiente:

- la utilización de un tipo de agua o cualquier otro producto inadecuado;
- la calcificación (las descalcificaciones deberán realizarse con arreglo a las instrucciones de uso);
- el acceso de agua, polvo o insectos dentro del producto;
- daños mecánicos, sobrecarga;
- daños o malos resultados debidos a un voltaje o frecuencia equivocados;
- accidentes, incluidos incendios, inundaciones, rayos, etc.;
- daños en los materiales de vidrio o porcelana del producto;
- sustitución de consumibles.

Esta garantía no se aplica a productos que hayan sido manipulados, ni en el caso de daños ocasionados por un uso o mantenimiento indebidos, o un embalaje inadecuado por parte del consumidor o por una manipulación incorrecta del transportista.

La garantía internacional Rowenta se aplica únicamente a los productos utilizados en cualquiera de los países listados donde este producto específico se vende.

Derechos legales de los consumidores

La garantía internacional ROWENTA no afecta a los derechos legales de los consumidores ni a derechos que no puedan ser excluidos o restringidos, ni a los derechos que el consumidor tenga frente al comerciante minorista que le vendió el producto. Esta garantía proporciona al consumidor derechos legales específicos, y el consumidor también podrá tener otros derechos legales que variarán de una región a otra o de un país a otro. El consumidor ejercerá esos derechos a su criterio.

Información adicional

Los accesorios, consumibles y componentes reemplazables por el usuario final, caso de estar disponibles localmente, pueden ser adquiridos tal y como se describe en la página web de ROWENTA.

Pour la 1ère fois, deux marques a renommée internationale associent leur expertise et mettent au point un fer à lisser vapeur haute technologie : **Steam Infusion^{MC}**. Ce lisseur professionnel à très haut débit continu de vapeur, associé aux produits de soins capillaires **Steam Infusion^{MC}**, permet un lissage plus rapide, plus durable. Parfaitement lisses et brillants, les cheveux sont sublimes. S'utilise avec les produits **Steam Infusion^{MC}**.

Brevets : US20120111355 ; US20120111356 ; US-2010-0288298 ; US 2010/0242986

Protégé par 4 brevets et issu de 5 ans de recherche cet appareil combine des plaques ultra performantes avec un très haut débit vapeur régulier et continu pour un résultat incomparable. Son système de purification de l'eau permet un respect optimal de la fibre et la température variable des plaques peut s'adapter à différents types et sensibilisations de cheveu.

LIRE ATTENTIVEMENT LA NOTICE ET TOUTES LES CONSIGNES DE SÉCURITÉ AVANT D'UTILISER L'APPAREIL.

1. CONSIGNES DE SÉCURITÉ

CONSIGNES DE SÉCURITÉ IMPOR- TANTES

Lorsqu'on utilise un appareil électrique, surtout en présence d'enfants, des mesures de précaution s'imposent, dont les suivantes :

LIRE TOUTES LES CONSIGNES AVANT UTILISATION.

TENIR À DISTANCE DU DANGER DE L'EAU – Comme c'est le cas pour la plupart des appareils électriques, les

parties électriques sont sous tension même lorsque l'interrupteur est sur arrêt. Pour diminuer le risque d'électrocution :

1. Vérifier que la tension de l'alimentation électrique correspond à celle de l'appareil. Toute erreur de branchement de l'appareil peut occasionner des dégâts irréparables non couverts par la garantie.
2. Toujours le débrancher immédiatement après usage.
3. Ne pas l'utiliser en prenant un bain.
4. Ne pas le placer ou le ranger dans un endroit d'où il peut tomber ou être tiré dans une baignoire ou un lavabo.
5. Ne pas le placer ou le faire tomber dans de l'eau ou un autre liquide.
6. Ne jamais utiliser l'appareil avec des mains mouillées ou près d'eau ou d'autres liquides contenus dans une baignoire, une douche ou un lavabo.
7. Si un appareil tombe dans l'eau, le débrancher immédiatement. Ne pas mettre les mains dans l'eau.



AVERTISSEMENT – Pour diminuer le risque de brûlures, d'électrocution, d'incendie ou de blessures aux personnes :

1. Un fer ne doit jamais être laissé sans surveillance une fois branché.
2. Une étroite surveillance est nécessaire lorsque ce fer est utilisé par un enfant ou une personne handicapée ou bien sur ou à proximité de ceux-ci.
3. N'utiliser ce fer que pour l'usage prévu précisé dans cette notice.

N'utiliser aucun accessoire non recommandé par le fabricant.

4. Ne jamais faire fonctionner ce fer si son cordon ou sa fiche est endommagé(e), s'il ne fonctionne pas convenablement, s'il est tombé, est endommagé ou s'il est tombé dans l'eau. Le renvoyer dans un centre de service pour examen et réparation.

5. Éloigner le cordon de toute surface chauffée. Ne pas enrouler le cordon autour du fer.

6. Ne jamais obstruer les ouvertures d'air de l'appareil, ni le placer sur une surface molle comme un lit ou un canapé qui pourrait en obstruer les ouvertures. Ne pas laisser s'accumuler poussière, cheveux et autres dans les ouvertures.

7. Ne jamais utiliser le fer pendant le sommeil.

8. Ne jamais échapper ou insérer un objet dans aucune ouverture ou aucun tuyau.

9. Ne pas utiliser l'appareil à l'extérieur ni le faire fonctionner dans un lieu où sont utilisés des produits aérosols ou de l'oxygène est administré.

10. Débranchez l'appareil avant de le remplir. Remplissez le réservoir avec de l'eau uniquement.

11. Ce lisseur est chaud lors de son utilisation. Faites attention à ce que la peau nue ne rentre pas en contact avec les surfaces chaudes.

12. Ne posez pas le lisseur en contact direct sur une surface pendant qu'il est chaud ou branché. Utilisez le socle fourni.

13. Pendant l'émission de vapeur, ce lisseur peut causer des brûlures s'il est utilisé trop près de la peau, du cuir chevelu ou des yeux, ou s'il est utilisé incorrectement.

14. Ne pas utiliser de rallonge avec cet appareil.

15. Ne pas diriger d'air chaud vers les yeux ou d'autres zones sensibles à la chaleur.

16. Les accessoires peuvent être chauds pendant l'utilisation. Les laisser refroidir avant de les manipuler.

17. Ne poser le fer sur aucune surface pendant qu'il est chaud ou branché.

18. Pendant l'utilisation de l'appareil, ne pas approcher les orifices d'entrée d'air des cheveux.

19. Ne pas faire fonctionner le fer avec un convertisseur de tension.

20. Cet appareil n'est pas conçu pour une utilisation par des personnes (y compris des enfants) aux capacités physiques, sensorielles ou mentales réduites sauf sous surveillance ou si le mode d'utilisation leur a été expliqué par une personne responsable de leur sécurité.

Surveiller les enfants pour qu'ils ne jouent pas avec l'appareil.

21. Ne pas nettoyer le fer avec des produits abrasifs ou corrosifs.

22. Ne pas utiliser le fer si la température est inférieure à 0° C ou supérieure à 50° C.

23. Le fer est chaud pendant l'utilisation. Éviter tout contact entre les yeux et la peau nue et les surfaces chauffées.

24. Pour réduire les risques de contact avec l'eau chaude émise par les sorties de vapeur, testez votre lisseur au démarrage avant chaque utilisation, en le tenant en l'air quelques secondes, loin du corps, pinces fermées puis pinces ouvertes.

REMARQUE : Cet appareil été testé et déclaré conforme aux limites imposées aux appareils numériques de classe A, conformément à la section 15 de la réglementation FCC. Ces limites sont conçues pour fournir une protection raisonnable contre les interférences nuisibles dans une installation commerciale.

Cet appareil génère et utilise un rayonnement de fréquence radio et peut causer des interférences nuisibles aux communications radio s'il n'est pas installé ou utilisé conformément aux instructions.

L'utilisation de ce matériel en zone résidentielle est susceptible de générer des interférences nuisibles, auquel cas l'utilisateur sera tenu d'y remédier à ses propres frais. Cet appareil est conforme à la section 15 de la réglementation FCC. Son fonctionnement est soumis aux deux conditions suivantes: (1) cet appareil ne doit pas causer

d'interférences nuisibles, et (2) cet appareil doit accepter toute autre interférence reçue, y compris les interférences pouvant entraîner un fonctionnement non désiré.

CONSERVER CETTE NOTICE

2. DESCRIPTION GENERALE

- | | | |
|---|----------------------------------|----------------------------------|
| A. Bouton on/off | G. Sortie vapeur | N. Niveau maximum de remplissage |
| B. Boutons +/- pour diminuer / augmenter la température | H. Cordon vapeur | O. Fenêtre de contrôle |
| C. Ecran digital | I. Base | P. Cordon d'alimentation |
| D. Plaques lissantes | J. Réservoir d'eau amovible | Q. Cartouche de résine |
| E. Plaque mobile | K. Couverture du réservoir | R. Opercule |
| F. Peigne amovible | L. Trappe de remplissage | S. Grille supérieure |
| | M. Niveau minimum de remplissage | T. Socle de rangement |

3. AVANT DE COMMENCER

Cet appareil est équipé d'une fiche polarisée (une broche plus large que l'autre). Par mesure de sécurité, cette fiche ne rentrera dans une prise polarisée que dans un sens. Si la fiche ne s'encastre pas complètement dans la prise, l'inverser. Si elle ne s'encastre toujours pas, contacter un électricien qualifié. Ne pas tenter de contourner cette caractéristique de sécurité.

FONCTIONNEMENT



IMPORTANT : Cet appareil doit impérativement être utilisé avec sa cartouche de résine.

Toute utilisation sans cartouche annulera la garantie du produit.

Ne pas utiliser l'appareil sur des cheveux synthétiques (perruques, rajouts ...)



Nous recommandons l'utilisation de l'appareil avec son peigne (F) afin d'obtenir une meilleure répartition de la mèche sur la plaque et par conséquent un lissage parfait de la racine à la pointe.

PREPARATION

1) cartouche de résine :

Cet appareil doit impérativement être utilisé avec sa cartouche de résine. L'appareil est équipé d'une cartouche déminéralisante qui permet de filtrer le tartre. Cette cartouche contient une résine qui change de couleur au fur et à mesure de l'usure.

A l'état neuf, elle est de couleur verte. Lorsqu'elle est usée, elle devient bleue : il faut alors la changer.

2 cartouches sont livrées avec l'appareil. Nous vous conseillons d'avoir toujours une cartouche d'avance en stock. La cartouche a une durée de vie de plusieurs mois dépendant de la fréquence d'utilisation et de la dureté de l'eau. Vous devez changer votre cartouche quand elle change de couleur : Pour ce faire, reportez-vous à la fenêtre de contrôle du réservoir (O) de votre lisseur **Steam Infusion^{MC}**.

Il est conseillé de conserver la cartouche de résine dans votre appareil immergée pour optimiser sa durée de vie. Dans le cas où la résine se dessèche, elle prend une couleur jaune.

Il suffit alors de l'immerger à nouveau pour qu'elle retrouve sa couleur d'origine. **La résine est fabriquée à base de polystyrène et peut être jetée avec les ordures ménagères lorsque la cartouche est usée.**



Pour vous procurer une cartouche de résine, veuillez contacter votre représentant ou revendeur Redken, ou vous rendre sur notre site d'accessoires : www.accessories.home-and-cook.com

Mise en place de la cartouche :

- 1 Sortir la cartouche de son sachet.
- 2 Enlever l'opercule rouge (fig. a) sur le dessus de la cartouche.
- 3 Enlever le couvercle du réservoir en le déclipant complètement (fig. b).
- 4 Placer la cartouche dans l'emplacement prévu (fig. c).
- 5 Remettre le couvercle du réservoir en le clipant (fig. d). Un clic se fait entendre.

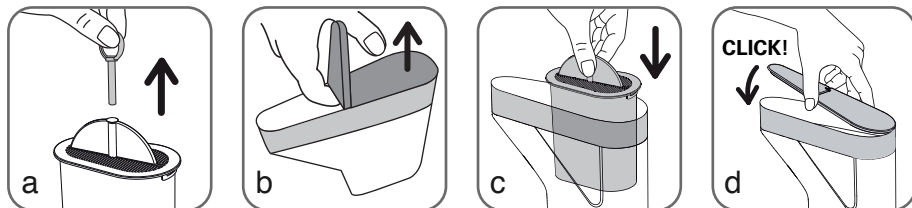

2) réservoir :

L'appareil s'utilise avec de l'eau du robinet. **Démontage et remplissage du réservoir : Ne pas remplir directement le réservoir lorsque celui-ci est placé sur sa base.**

Avant tout remplissage, s'assurer que la cartouche est mise en place dans le réservoir, déboîter le réservoir de la base (translation horizontale), soulever la trappe de remplissage et remplir le réservoir jusqu'au niveau max.

Repositionner le réservoir sur sa base (translation horizontale) **jusqu'au clic.**

IMPORTANT : Ne pas utiliser d'additif dans le réservoir

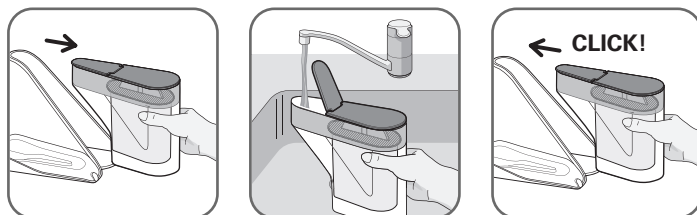

Quelle eau utiliser ?

Votre appareil a été conçu pour fonctionner avec l'eau du robinet.

N'utilisez jamais d'eau contenant des additifs (amidon, parfum, substances aromatiques, adoucissant, etc.), ni de l'eau de batterie ou de condensation (par exemple l'eau des sècheurs à linge, l'eau des réfrigérateurs, l'eau des climatiseurs, l'eau de pluie).

Elles contiennent des déchets organiques ou des éléments minéraux qui se concentrent sous l'effet de la chaleur et provoquent des crachements, des coulures brunes ou un vieillissement prématuré de votre appareil.

Si votre eau est très calcaire, mélangez 50 % d'eau du robinet et 50 % d'eau déminéralisée du commerce.

L'appareil peut être rempli à tout moment.

Il est important de toujours s'assurer que le niveau d'eau dans le réservoir est supérieur au niveau mini indiqué. Si le niveau d'eau est inférieur au niveau mini, la vapeur ne sortira plus du lisseur et l'efficacité sera dégradée.

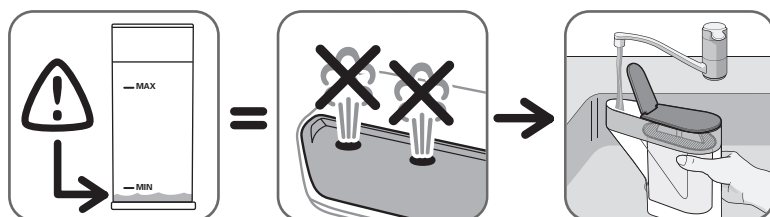

Pendant l'utilisation vous devez voir la vapeur sortir et entendre le bruit de la vapeur.

Si vous ne voyez plus de vapeur et si vous n'entendez plus le bruit de la vapeur cela signifie que le réservoir doit être rempli. Dans ce cas, lors du remplissage il faudra attendre environ 1 minute 30 avant que la vapeur ne sorte de nouveau de l'appareil.

4. MISE EN SERVICE

1^{ère} UTILISATION

1) Branchez l'appareil.

Pour mettre en route votre appareil : appuyez longuement sur le bouton **on/off**. L'écran LCD s'allume alors automatiquement.

2) Sélectionnez la température idéale pour le type de cheveux traités à l'aide des boutons + et - :

appuyer sur le bouton - pour diminuer la température ou sur le bouton + pour l'augmenter.

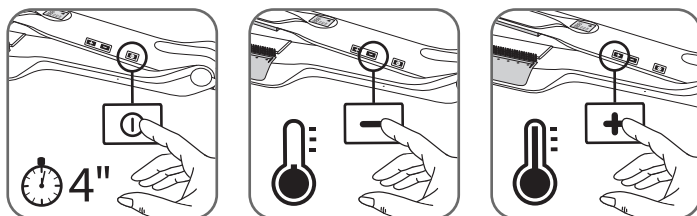

- Un délai de 1 minute 30 est nécessaire pour la mise en chauffe.
- La valeur de la température clignote pendant cette période de chauffe.
- 5 plages de température sont à votre disposition : 170-180-190-200-210°C (330-350-370-390-410° F).
- Nous vous conseillons des suivre les recommandations suivantes :

Type de cheveux	Normaux	Sensibilisés	Très sensibilisés
Cheveux fins	200 °C – 390°F / 1 à 2 passages	190° C – 370°F/ 1 à 2 passages	180 °C – 350°F / 1 à 2 passages
Cheveux normaux	210°C - 410°F / 1 à 2 passages	200 °C – 390°F/ 1 à 2 passages	190° C – 370°F / 1 à 2 passages
Cheveux épais	210°C - 410°F / 1 à 2 passages	200 °C – 390°F/ 2 passages	200 °C – 390°F / 2 passages

- Lorsque la valeur de la température s'arrête et devient fixe, cela signifie que la température choisie est atteinte.
- Au bout de 5 secondes, l'appareil se met en mode **LOCK AUTO** (présence d'un symbole cadenas sur le cadran). Ce mode permet d'éviter toute erreur de manipulation (appuis involontaires sur les boutons + /- pendant utilisation).
- Si vous souhaitez modifier la température de votre appareil, il vous faudra le déverrouiller : appuyez à nouveau pendant quelques secondes sur le bouton + ou le bouton -. Votre réglage se déverrouille, le cadenas disparaît de l'écran.



A tout moment vous pouvez sortir du réglage en faisant un appui long sur les touches - ou +.

A la toute première mise en route, gardez la pince fermée dans la main jusqu'à l'arrivée de la vapeur (le délai nécessaire pour l'obtention de la vapeur lors de cette première mise en route est d'environ 90 sec.).

3) Commencez le lissage en passant une ou deux fois sur la mèche, selon le type de cheveux (cf tableau ci-dessus).

Le mouvement doit être lent pour que la vapeur puisse bien se diffuser au cœur de la mèche.

5. COMMENT PROCEDER

FR

L'appareil est muni d'une plaque mobile pour une meilleur efficacité de lissage.

1) Sens d'utilisation.

• L'appareil doit être utilisé dans le sens des flèches (**peigne toujours situé en bas**) afin que la mèche de cheveux soit exposée à la vapeur **avant** d'être lissée entre les plaques.

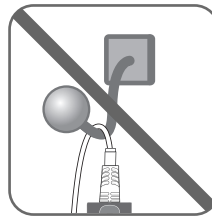
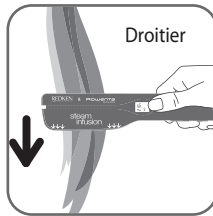
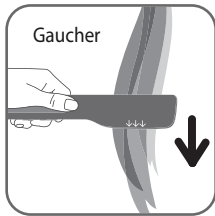

• Serrez fermement les cheveux entre les plaques ; La diffusion de vapeur se déclenche automatiquement lors de la fermeture des pinces. Faites glisser l'appareil **lentement**, de la racine à la pointe des cheveux **pour que la vapeur puisse bien se diffuser au cœur de la mèche**.

• **Ne pas suspendre le lisseur par son cordon vapeur.**

• A chaque application du Steam Infusion il est vivement recommandé d'utiliser le soin adapté pour un résultat optimal.

2) Geste lissage avec soin.

• **Protocole d'application étape par étape :**

Au bac :

- 1 Shampoing
- 2 Appliquer le soin à rincer adapté
- 3 Rincer et Démêler
- 4 Essorez les cheveux

Au banc de coiffage :

- 5 Sur cheveux essorés, appliquer et malaxer le soin Steam Infusion adapté sur les longueurs et pointes
- 6 Démêler
- 7 Sécher
- 8 A l'aide d'un peigne prélever une mèche fine (voile), peignez-la puis placez-la entre les plaques.

6. MODE ECONOMIE D'ENERGIE

L'appareil se met en veille au bout de 1h00 sans manipulation. Pour le réinitialiser, appuyez longuement sur le bouton **on/off**.

7. RANGEMENT

Pendant le lissage :

Pour des raisons de praticité nous vous recommandons de ne pas poser le lisseur sur son socle pendant le lissage et d'utiliser un chariot mobile thermo-protégé.

Ne pas suspendre le lisseur par son cordon vapeur.

Lorsque le lissage est terminé :

Lorsque vous n'utilisez plus le lisseur, poser le lisseur sur son socle de rangement. Enrouler le cordon vapeur et le cordon d'alimentation autour de la base.

8. NETTOYAGE ET ENTRETIEN PAR L'UTILISATEUR

ATTENTION Toujours débrancher le fer et le laisser refroidir avant de le nettoyer. Frotter avec un chiffon mouillé et sécher avec un chiffon sec.

Tout autre entretien doit être fait par un réparateur agréé.

Il est impératif de trouver une bonne méthode de rangement du cordon et de l'appareil ; prendre soin aussi du cordon pendant l'utilisation.

- L'appareil doit être rangé dans un lieu sûr, sec, hors de portée d'enfants.
- Si le cordon du fer est tordu, le détordre avant usage.
- Ne pas enrouler le cordon autour de la poignée de l'appareil.
- Cet appareil est destiné à un usage commercial.



Si vous souhaitez vider l'eau du réservoir, retirez auparavant la cartouche de résine.

Montage / Démontage / nettoyage du peigne.

Si vous souhaitez nettoyer le peigne, vous pouvez le démonter selon le schéma ci-dessous.

Attention, le démontage doit s'effectuer à froid afin d'éviter tout risque de brûlure.

Le peigne peut être nettoyé avec de l'eau savonneuse. Vérifier que le peigne soit sec avant remontage sur l'appareil.

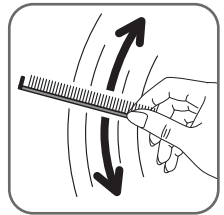
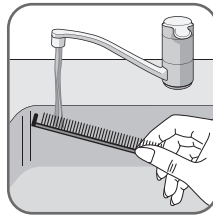
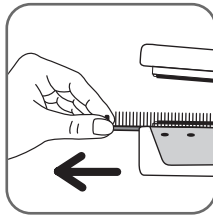

9. EN CAS DE PROBLEME

LES CHEVEUX NE SONT PAS CORRECTEMENT LISSES :

- Avez-vous utilisé l'appareil dans le bon sens ? (voir paragraphe 5. **COMMENT PROCEDER, 1-sens d'utilisation**).
- Avez-vous sélectionné la bonne température ? (voir le tableau sur les plages de températures)
- L'appareil fait-il de la vapeur ? **NON**
 - Avez-vous correctement rempli le réservoir (voir paragraphe remplissage du réservoir page 6) ?
 - Si le niveau est inférieur au mini, remplir le réservoir et fermer les pinces environ 1 minute 30 jusqu'à ce que la vapeur sorte.
 - Avez-vous positionné correctement le réservoir (voir paragraphe démontage et mise en place du réservoir page 6) ?
 - L'appareil est-il prêt en température ? Attendre que le chiffre de température sélectionnée ne clignote plus.
 - Vérifiez que le cordon vapeur n'est pas accidentellement coincé.

VAPEUR NON VISIBLE :

- Dans un environnement très humide, il se peut que la vapeur ne se voie pas mais reste efficace.

L'APPAREIL NE CHAUFFE PAS :

- Avez-vous vérifié que l'appareil n'est pas en mode économie d'énergie ? (voir paragraphe mode

économie d'énergie page 8).

- Avez-vous branché l'appareil et appuyé longuement sur le bouton ON/OFF pour le mettre en route ?

SI L'EAU NE DESCEND PAS AU FOND DU RÉSERVOIR :

- Il se peut que la cartouche de résine soit obstruée par des impuretés. Dans ce cas, retirez la cartouche, videz le réservoir et nettoyez la grille supérieure de la cartouche avec de l'alcool ménager.
- Avez-vous bien retiré l'opercule rouge de la cartouche de résine ?

SI VOUS NE PARVEZ PAS À CHANGER LA TEMPÉRATURE DE L'APPAREIL :

- Vous êtes probablement en mode verrouillage (cadenas apparu sur l'écran). Pour déverrouiller l'appareil, appuyez longuement sur le bouton + ou le bouton -.

LA PLAQUE SUPÉRIEURE N'EST PAS FIXE :

- C'est normal, l'appareil est équipé d'une plaque mobile pour une meilleure efficacité de lissage.

LE COUVERCLE DE L'APPAREIL NE SE MET PAS EN PLACE :

- Avez-vous bien retiré l'opercule rouge de la cartouche de résine ?

MA CARTOUCHE DE RÉSINE A CHANGÉ DE COULEUR :

- Elle est bleue. Votre cartouche est usagée. Il faut la changer
- Elle est jaune. Votre cartouche est desséchée. Il faut la ré-humidifier en remplissant à nouveau le réservoir.

VOTRE APPAREIL ÉMET DE L'EAU PAR LES SORTIES DE VAPEUR :

- Ramenez votre appareil dans un centre service agréé.

VOTRE APPAREIL FUIT :

- Débranchez-le immédiatement et ramenez votre appareil dans un centre service agréé.

UNE ODEUR DÉSAGRÉABLE APPARAÎT :

- La résine est usagée, il faut la changer.

10. PARTICIPONS A LA PROTECTION DE L'ENVIRONNEMENT!



☞ Votre appareil contient de nombreux matériaux valorisables ou recyclables.

- ① Confiez celui-ci dans un point de collecte ou à défaut dans un centre service agréé pour que son traitement soit effectué.

 : www.rowenta.com

Ce produit est réparable par ROWENTA, pendant et après la période de garantie.

La Garantie

Ce produit est garanti par ROWENTA contre tout défaut de fabrication ou de matière, pendant 1 an à partir de la date d'achat.

Cette Garantie Internationale du fabricant ROWENTA vient en complément des droits des consommateurs.

La Garantie Internationale du fabricant couvre tous les coûts de remise en état d'un produit reconnu défectueux pour redevenir conforme à ses spécifications d'origine, par la réparation, la main d'œuvre, et le remplacement éventuel de pièces défectueuses. Au choix de ROWENTA, un produit de remplacement peut être proposé à la place de la réparation du produit défectueux. Les obligations de ROWENTA dans le cadre de cette garantie se limitent exclusivement à cette réparation ou ce remplacement.

Conditions & Exclusions

La Garantie Internationale de ROWENTA ne s'applique que pendant la période définie pour les pays cités dans la Liste des Pays jointe, et n'est valable que sur présentation d'un justificatif d'achat. Le produit peut être déposé directement chez un réparateur agréé, ou peut y être envoyé en recommandé après avoir été emballé de manière adéquate. La liste complète des réparateurs agréés dans chaque pays, avec leurs coordonnées complètes, est disponible sur le site de ROWENTA (www.rowenta.com), ou en appelant le numéro du Service Consommateur précisé dans la Liste des Pays.

ROWENTA n'a aucune obligation de réparer ou d'échanger un produit qui ne serait pas accompagné d'un justificatif d'achat

Cette garantie ne couvre pas les dommages qui seraient le résultat d'une mauvaise utilisation, d'une négligence, du non respect des instructions d'utilisation et de maintenance, de l'utilisation avec une alimentation électrique non conforme à celle spécifiée sur la plaque signalétique, ou d'une modification ou d'une réparation non autorisée du produit.

Elle n'inclut également pas l'usure normale du produit, ni la maintenance ou le remplacement de pièces consommables, ni les cas suivant :

- utilisation d'une eau ou d'un consommable non adapté
- entartrage (tout détartrage doit être réalisé conformément aux instructions dans le mode d'emploi)
- entrée d'eau, de poussière, d'insectes ... dans le produit
- dommages dus à un choc, ou une surcharge
- tous accidents liés à un feu, une inondation, la foudre ...
- verre ou céramique endommagé

Cette garantie ne s'applique pas aux produits choqués, ou aux dommages résultant d'une utilisation impropre ou sans entretien, aux problèmes d'emballage ou de transport pendant l'expédition du produit par son propriétaire.

La Garantie Internationale de ROWENTA couvre exclusivement les produits achetés et utilisés dans un des pays listés.

Droits des Consommateurs

Cette Garantie Internationale de ROWENTA n'affecte ni les droits légaux dont bénéficie tout consommateur localement, qui ne sauraient être exclus ou limités, ni les droits légaux envers un distributeur auprès de qui aurait été acheté un produit. Cette Garantie donne au consommateur des droits spécifiques, et le consommateur peut par ailleurs bénéficier des droits particuliers en fonction du Pays, de l'Etat ou de la Province. Le consommateur peut faire usage de ces droits de son seul fait.

Informations complémentaires

Les accessoires, consommables, et autres pièces remplaçables directement par l'utilisateur, peuvent être achetées, si elles sont disponibles localement, tel que décrit sur le site internet www.rowenta.com.