

# T-fal®

Express anti-calc

EN

FR

ES



## INSTRUCTIVO DE OPERACION

Le invitamos a leer cuidadosamente este instructivo antes de usar su aparato, en el encontrará sus características e instrucciones para el mejor aprovechamiento del mismo. Verifique que el voltaje de su instalación sea igual al de su aparato el cual se indica en este instructivo

Generador de Vapor  
Modelo. SV80XX  
Características eléctricas :  
120 V ~ 60 Hz 1550 W

### Importador:

Groupe SEB México S.A. de C.V.  
Calle Boulevard Miguel de Cervantes  
Saavedra No. 169 Piso 9, Col.  
Ampliación Granada C.P. 11520  
Ciudad de México  
R.F.C. GSM8211123P5  
Servicio al Consumidor :  
Tel: 52.83.93. 54  
01 (800) 112.83.25

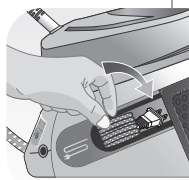
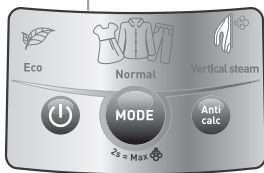
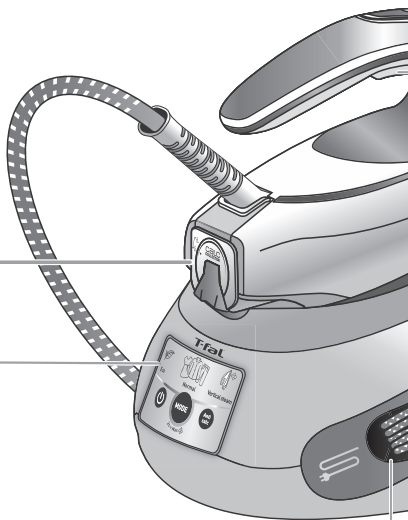
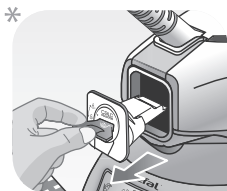

\* EN Depending on model / FR selon modèle / ES según el modelo

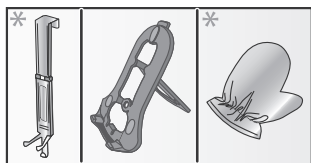
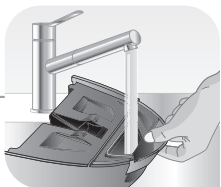
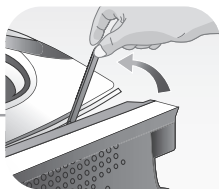
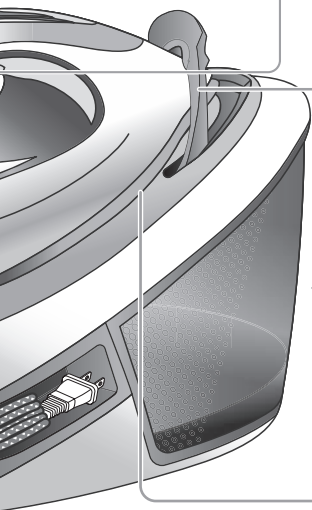

[www.t-fal.com](http://www.t-fal.com)



# 1.



[www.t-fal.com](http://www.t-fal.com)

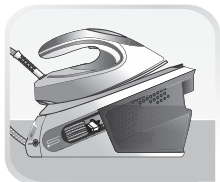
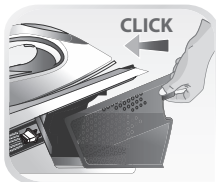
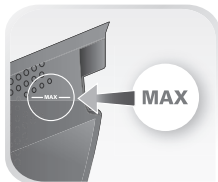
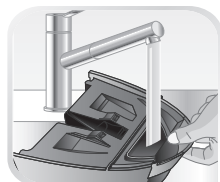
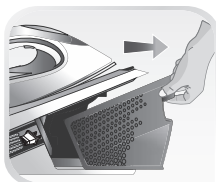
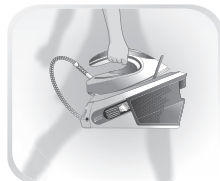
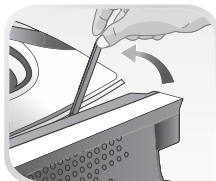
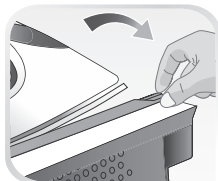

1.



[www.t-fal.com](http://www.t-fal.com)

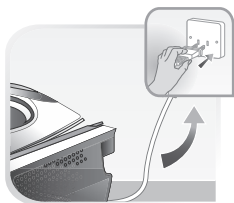
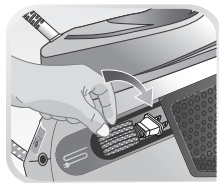
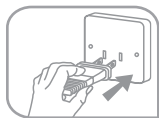

2.



[www.t-fal.com](http://www.t-fal.com)



ON



2.



[www.t-fal.com](http://www.t-fal.com)



**MODE**

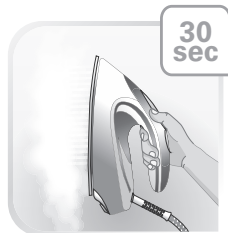
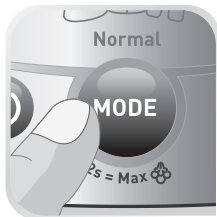
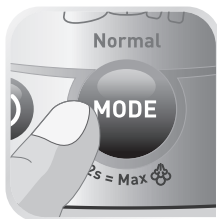
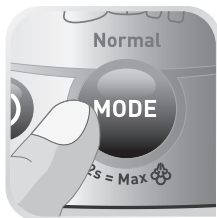

# 2.

[www.t-fal.com](http://www.t-fal.com)

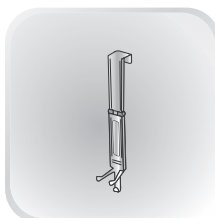
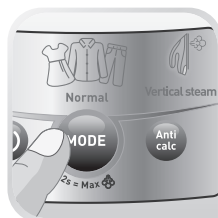
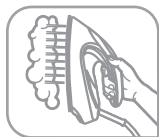
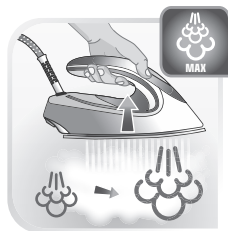
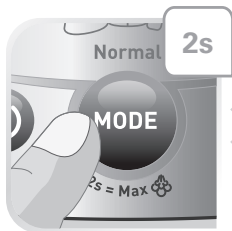

\*

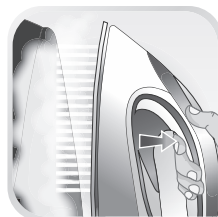

\* EN Depending on model / FR selon modèle / ES según el modelo



2.

[www.t-fal.com](http://www.t-fal.com)



2.



[www.t-fal.com](http://www.t-fal.com)



**AUTO  
OFF**

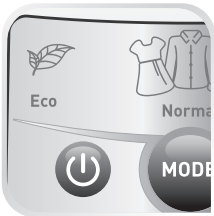
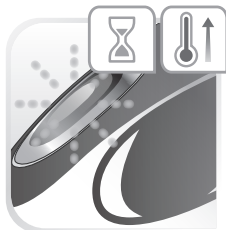

# 2.



[www.t-fal.com](http://www.t-fal.com)



# 3.



[www.t-fal.com](http://www.t-fal.com)

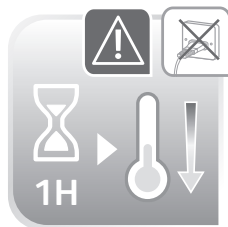
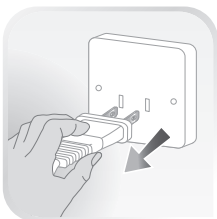
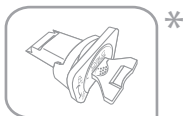

\* EN Depending on model / FR selon modèle / ES según el modelo

3.



www.t-fal.com

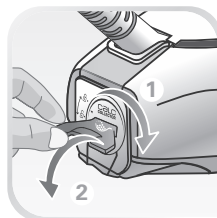
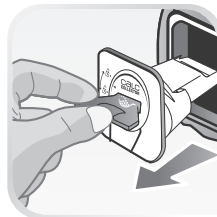

3.



[www.t-fal.com](http://www.t-fal.com)



**ANTI  
CALC**

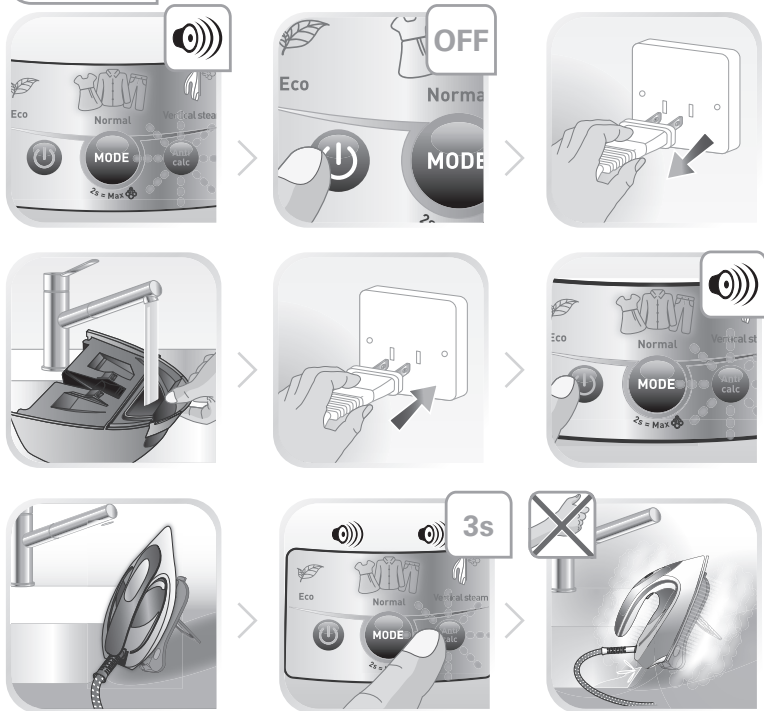

# 3.



www.t-fal.com

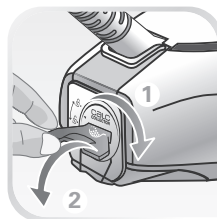
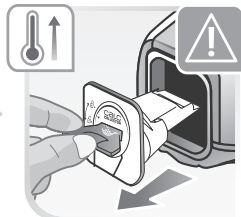
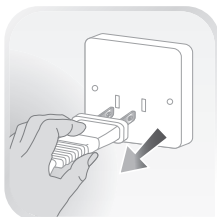

3.

[www.t-fal.com](http://www.t-fal.com)

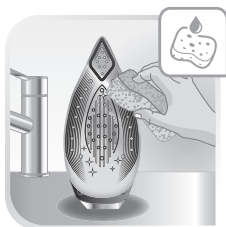
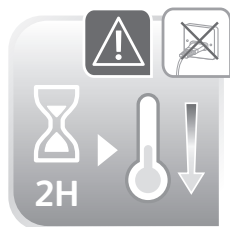
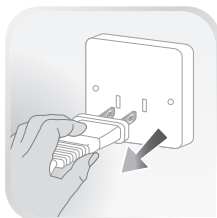

3.

[www.t-fal.com](http://www.t-fal.com)



OFF

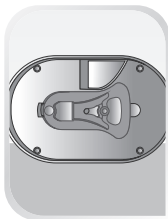
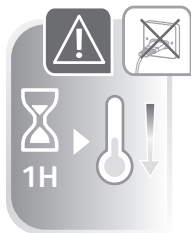

# Important recommendations

## Safety instructions

- Please read these instructions carefully before first use. This product has been designed for domestic indoor use only. Any commercial use, inappropriate use or failure to comply with the instructions, the manufacturer accepts no responsibility and the guarantee will not apply.
- Never unplug the appliance by pulling the power cord. Always unplug your appliance:
  - before filling the water tank.
  - before cleaning the appliance,
  - after each use.
- The appliance must be used and placed on a flat, stable, heat-resistant surface. When you place the iron on the iron rest, make sure that the surface on which you place it is stable.
- This appliance is not intended to be used by persons (including children) with reduced or impaired physical, sensory or mental capabilities or persons lacking appropriate knowledge or experience, unless a person responsible for their safety provides either supervision or appropriate instructions concerning use of the appliance prior to its use.
- Children should be supervised to ensure they do not play with the appliance.
-  The surfaces of your appliance marked by this symbol can reach very high temperatures when functioning, which may cause burns. Do not touch the hot surfaces of the appliance (accessible metal

parts and plastic parts adjacent to the metallic parts) until the appliance has completely cooled.

- Never leave the appliance unattended when it is connected to the mains. Before storing the appliance, once it is unplugged, please wait until it has cooled down (around 1 hour).
- Never fill your appliance directly from the tap.
- The appliance must not be used if it has been dropped, if it has any visible damage, if it leaks, or if it functions abnormally in any way. Do not attempt to dismantle your appliance: have it examined at an Approved Service Centre to avoid any danger.
- Check the electrical power and steam cords for signs of wear or damage prior to use. If the electrical power cord or the water connection cord is damaged, it must be replaced by an Approved Service Centre to avoid any danger.

- All accessories, consumable goods and spare parts must be purchased exclusively from an Authorised Service Centre.
- For your safety, this device complies with applicable standards and regulations.
- Your appliance is an electrical appliance: it must be used under normal conditions of use.
- It is equipped with a thermal fuse to avoid overheating.
- Always plug your steam generator:
  - Into an electrical system whose voltage is 120 V.

Any connection error may cause irreversible damage and voids the warranty. If you use an extension cord, ensure that the outlet is 16A.

- Fully unroll the electrical cord prior to plugging it into the electrical outlet.
- Do not leave the power or steam cords close to or in contact with sources of heat or sharp edges.
- The sole plate of your iron and the iron rest on the base unit can reach extremely high temperatures, and can cause burns: do not touch them. Never touch the electrical power cords with the sole plate of the iron.
- Always use a vented/mesh ironing board to prevent water spots on clothes and to avoid hot steam venting sideways. Be careful of hot steam when ironing close to the edges of the board.
- Your appliance produces steam which may cause burns.
  - Handle the iron carefully, especially when ironing vertically.
  - Never iron a piece of clothing while it is worn by a person, but always when it is on a hanger.
  - Never iron while in a sitting position with one's legs under the ironing board.
  - Never point the steam at people or animals.
- Never immerse your appliance iron in water or any other liquid. Never place it under a running tap.
  - During first use, your appliance may give off smoke, an odour or a discharge of particles, but these phenomena are not harmful and will disappear. If you use the appliance for the first time, if you have replaced the anti calc cartridge or after filling the water tank, press the steam control button continuously for few minutes pointing it away from your linen, in order to prime the pump and obtain steam.
- When in use, your electric pump injects water into the iron soleplate. It makes a noise but this is normal.



## Preparation

### What water may be used ?

This appliance has been designed to be used with untreated tap water.

Types of water not to use: In order to prevent your appliance life, you should not use water from clothes dryers, scented or softened water containing additives, water from refrigerators, batteries, air conditioners, rain water, boiled, filtered or bottled water. Do not use pure distilled nor pure demineralised water.

All the type of water listed above may contain organic waste, mineral or chemical elements that can cause spitting, brown staining or premature wear of the appliance.

Do not fill the water tank from the cartridge compartment.

### Semi-automatic self-cleaning procedure\*

Never start the self-cleaning procedure when the appliance is on its base.

Always place the iron on its cleaning stand, over a sink drain.

Ensure that the scale collector\* is installed in the iron and properly locked, prior to starting self-cleaning.

Never touch the iron or its cleaning stand during self-cleaning. The cleaning accessory may still be hot; wait at least 15 minutes before handling it.

The cleaning stand is only intended for self-cleaning.

Never use this accessory as an iron holder during normal use.



\*depending on the model

# PLEASE RETAIN THIS INSTRUCTION BOOKLET FOR FUTURE REFERENCE



## Environment protection first !

- ① Your appliance contains valuable materials which can be recovered or recycled.
- ➡ Leave it at a civic waste disposal centre.

## A problem with your appliance ?

PROBLEMS	CAUSES	SOLUTIONS
Your iron is producing little or no steam.	You have just filled the tank or changed the anti-calc cartridge, or you have just started using it.	Press the steam control button continuously for few minutes pointing it away from your linen, in order to prime the pump.
	There is no anti calc cartridge in the appliance or it is not properly installed.	Make sure the anticalc cartridge is installed and locked in its compartment.
	Steam cannot be produced at the temperature you have selected.	Set the thermostat control in the coloured zone (●●● or MAX).
	The water tank is empty.	Fill the tank.
Water runs out of the holes of the soleplate.	You are using steam for the first time or you have not used it for some time.	Press on the steam control button away from your ironing board until the iron produces steam.
	The setting is not correct (1 dot / 2 dots) and the soleplate is not hot enough to produce steam.	Set the iron at 3 dots (●●● or MAX) and wait for the iron thermostat light to go out before activating the steam button again.
Water streaks appear on the linen.	Your ironing board is saturated with water because it is not suitable for use with an appliance.	Check that your ironing board is suitable. We recommend that you use a vented/mesh type ironing board.
Brown streaks come through the holes in the soleplate and stain the linen.	You are using chemical descaling agents or additives in the water ironing.	Never add this type of product in the water tank (see "for what water may be used"). Contact an Approved Service Centre.
	Your linen is not rinsed sufficiently or you have ironed a new garment before washing it.	Ensure linen is rinsed thoroughly to remove any soap deposits or chemicals on new garments which may be sucked up by the iron.
The soleplate is dirty or brown and may stain the linen.	You are ironing at too high a temperature.	See our recommendations regarding temperature control setting.
	You are using starch.	Always spray starch on the reverse side of the fabric to be ironed.
Steam or water escapes under the appliance.	The appliance is faulty.	Stop using your appliance and contact an Approved Service Centre.

If you have any problems or queries please call our Customer Relations team first for expert help and advice

# Recommandations importantes

## Consignes de sécurité

• Veuillez lire attentivement ces instructions avant la première utilisation. Ce produit a été conçu pour un usage domestique et à l'intérieur seulement. En cas d'utilisation commerciale, inappropriée ou non conforme au mode d'emploi, le fabricant décline toute responsabilité et la garantie ne s'applique pas.

• Ne jamais débrancher l'appareil en tirant sur le cordon d'alimentation.

Pensez à toujours débrancher votre appareil:

- avant de remplir le réservoir d'eau,

- avant de nettoyer l'appareil,

- après chaque utilisation.

• L'appareil doit être posé sur une surface plane, stable et résistante à la chaleur. Lorsque vous posez le fer sur le repose-fer, assurez-vous que la surface sur laquelle vous le reposez est stable.

• Cet appareil n'est pas prévu pour être utilisé par des personnes (y compris les enfants) dont les capacités physiques, sensorielles ou mentales sont réduites, ou des personnes dénuées d'expérience ou de connaissance, sauf si elles ont pu bénéficier, par l'intermédiaire d'une personne responsable de leur sécurité, d'une surveillance ou d'instructions préalables concernant l'utilisation de l'appareil.

• Il convient de surveiller les enfants pour s'assurer qu'ils ne jouent pas avec l'appareil.



• Les surfaces marquées par ce signe sur votre appareil peuvent atteindre des températures très élevées lors de son fonctionnement, ce qui peut causer des brûlures.

Ne touchez pas les surfaces chaudes de l'appareil (les

parties métalliques accessibles et les pièces en plastique adjacentes) tant que l'appareil n'a pas refroidi.

- Ne laissez jamais cet appareil sans surveillance alors qu'il est connecté à l'alimentation secteur. Avant de ranger l'appareil, une fois celui-ci déconnecté, veuillez attendre qu'il refroidisse (environ 1 heure).

- Ne jamais remplir votre appareil directement du robinet.
- L'appareil ne doit pas être utilisé s'il a chuté, s'il présente des dommages apparents, s'il fuit ou présente des anomalies de fonctionnement. Ne démontez jamais votre appareil : faites-le examiner par un centre Service Agréé pour éviter tout danger.
- Avant l'utilisation, vérifiez la puissance de l'installation et les cordons électriques pour être sûr que ces derniers ne présentent pas de signes d'usure ou ne sont pas endommagés. Si le cordon d'alimentation électrique ou le cordon de raccordement au réservoir d'eau est endommagé, il doit être remplacé par un centre Service Agréé pour éviter tout danger.

- Tous les accessoires, produits consommables et pièces détachées doivent être achetés en exclusivité auprès d'un Centre Services Agréé.

- Pour votre sécurité, cet appareil est conforme aux normes et réglementations applicables.
- Votre appareil est un appareil électrique : il doit être utilisé dans des conditions normales d'utilisation.
- Il est équipé d'un fusible thermique pour éviter la surchauffe.
- Branchez toujours votre centrale vapeur :
  - sur une installation électrique dont la tension est 120 V.

Toute erreur de branchement peut causer un dommage irréversible et annule la garantie. Si vous utilisez une rallonge, vérifiez que la prise est bien de type bipolaire 16A.

- Déroulez complètement le cordon électrique avant de le brancher sur une prise électrique de type terre.
- Ne laissez pas les cordons électriques ou vapeur à proximité ou au contact des sources de chaleur ou des arêtes vives.
- La semelle de votre fer et le repose-fer placé sur la base peuvent atteindre des températures très élevées et peuvent occasionner des brûlures : ne les touchez pas. Ne touchez jamais les cordons électriques avec la semelle du fer.
- Utilisez toujours une planche à repasser en maille d'acier pour éviter les taches d'eau sur les vêtements et que la vapeur chaude n'évacue par les côtés. Faites attention à la vapeur chaude qui s'échappe lors du repassage par les bords de la planche.
- Votre appareil émet de la vapeur qui peut occasionner des brûlures.
  - Manipulez le fer avec précaution, surtout en repassage vertical.
  - Ne repassez jamais un vêtement sur une personne mais toujours sur un cintre.
  - Ne repassez jamais en position assise avec les jambes au dessous de la planche à repasser.
  - Ne dirigez jamais la vapeur sur des personnes ou des animaux.
- Ne plongez jamais l'appareil dans de l'eau ou dans tout autre liquide. Ne placez jamais l'appareil sous l'eau courante.
  - Lors de la première utilisation, une fumée, une odeur ou un rejet de particules peuvent se dégager de votre appareil, mais ces phénomènes ne sont pas nocifs et disparaîtront. Si vous utilisez l'appareil pour la première fois, si vous avez remplacé la cartouche « anti-calc » ou rempli le réservoir d'eau, appuyez de manière prolongée sur le bouton de commande de la vapeur pendant quelques minutes en tenant le fer éloigné du linge, afin d'amorcer la pompe et obtenir de la vapeur.
- Pendant l'utilisation, votre pompe électrique injecte de l'eau dans la semelle du fer à repasser. Cela fait du bruit, ce qui est normal.



## Préparation

### Quels types d'eau peut-on utiliser ?

Cet appareil est conçu pour être utilisé avec l'eau du robinet non traitée.

Types d'eau à ne pas utiliser : Afin de protéger la durée de vie de votre appareil, vous ne devez pas utiliser d'eau provenant des sèche-linges, de l'eau parfumée ou adoucie contenant des additifs, de l'eau des réfrigérateurs, des batteries, des climatiseurs, l'eau de pluie, bouillie, filtrée ou en bouteille. N'utilisez pas de l'eau distillée pure ou déminéralisée pure. Tous les types d'eau indiqués ci-dessus peuvent contenir des déchets organiques, des minéraux ou des éléments chimiques qui peuvent causer des crachotements, des taches brunes ou une usure prématurée de l'appareil.

Ne remplissez pas le réservoir d'eau à partir du compartiment de la cartouche

### Procédure de self cleaning semi automatique\*

Ne lancez jamais le Self cleaning lorsque l'appareil est sur sa base.

Placez toujours le fer sur son support de nettoyage, sur l'égouttoir d'un évier.

Assurez-vous que le collecteur de tartre\* est en place dans le fer et correctement verrouillé, avant de lancer le Self cleaning.

Ne touchez jamais le fer ou son support de nettoyage pendant le Self cleaning. L'accessoire de nettoyage peut être encore chaud, attendez au moins 15 minutes, avant de le manipuler.

Le support de nettoyage est uniquement destiné au self cleaning.

N'utilisez jamais cet accessoire comme repose fer en utilisation normale.



\*selon modèle

# VEUILLEZ CONSERVER CE MANUEL D'INSTRUCTIONS POUR CONSULTATION ULTERIEURE



## Participons à la protection de l'environnement !

- ① Votre appareil contient de nombreux matériaux valorisables ou recyclables
- ➔ Confiez celui-ci dans un point de collecte ou à défaut dans un centre service agréé pour que son traitement soit effectué

## Un problème avec votre appareil ?

PROBLÈMES	CAUSES	SOLUTIONS
Votre fer produit peu ou pas de vapeur.	Vous venez de remplir le réservoir ou de changer la cartouche « anti-calc », ou vous avez juste commencé à l'utiliser.	Appuyez sur la touche de commande de vapeur de manière prolongée pendant quelques minutes en l'éloignant de votre linge, afin d'amorcer la pompe.
	La cartouche « anti-calc » n'est pas installée dans l'appareil ou elle n'est pas installée correctement.	Assurez-vous que la cartouche « anticalc » est installée et enclenchée complètement dans son compartiment.
	La vapeur ne peut être produite à la température que vous avez sélectionnée.	Réglez le thermostat dans la zone vapeur (●●● ou MAX).
	Le réservoir d'eau est vide.	Remplissez le réservoir.
L'eau s'écoule par les trous de la semelle.	Vous utilisez la vapeur pour la première fois ou vous ne l'avez pas utilisée pendant un certain temps.	Appuyez sur la touche de commande de la vapeur à partir de votre planche à repasser jusqu'à ce que le fer produise de la vapeur
	Le réglage n'est pas correct (1 point/2 points) et la semelle n'est pas assez chaude pour produire de la vapeur.	Réglez le fer à 3 points (●●● ou MAX) et attendez que le voyant lumineux du thermostat du fer s'éteigne avant d'activer à nouveau le bouton vapeur.
Des traces d'eau apparaissent sur le linge.	Votre planche à repasser est saturée d'eau, car elle n'est pas adaptée pour une utilisation avec l'appareil.	Assurez-vous que votre planche à repasser est adaptée. Nous vous recommandons une planche à repasser de type maille d'acier ou dotée d'orifices.
Des stries brunes sortent des trous de la semelle et tachent le linge.	Vous utilisez des produits chimiques détartrants ou des additifs dans l'eau.	N'ajoutez jamais ce type de produits dans le réservoir d'eau ("voir le paragraphe concernant le type d'eau qui peut être utilisé"). Contactez un Centre Service Agréé..
	Votre linge n'est pas suffisamment rincé ou vous avez repassé un nouveau vêtement avant de le laver.	Assurez-vous que le linge est rincé abondamment afin d'enlever les dépôts de savon ou de produits chimiques sur les nouveaux vêtements qui peuvent être collés par le fer.
La semelle est sale ou a bruni et risque de tacher le linge.	Vous repassez à une température trop élevée.	Voir nos recommandations concernant les paramètres de commande de la température.
	Vous utilisez de l'amidon.	Pulvérisez de l'amidon uniquement sur l'envers du tissu à repasser.
De la vapeur ou de l'eau s'échappe sous l'appareil.	L'appareil est défectueux.	Cessez d'utiliser votre appareil et contactez un Centre Service Agréé.

S'il n'est pas possible de déterminer la cause d'une panne, adressez-vous à un Centre de Service Après-Vente agréé.

# Recomendaciones importantes

## Advertencias de seguridad

- Lea atentamente las instrucciones de uso antes de utilizar por primera vez el aparato: un uso no conforme con las instrucciones de uso eximiría a la marca de cualquier responsabilidad.
  - No desenchufe el aparato tirando del cable.  
Desenchufe siempre el aparato:
    - antes de llenar el depósito de agua,
    - antes de limpiarlo,
    - después de cada uso.
  - El aparato debe ser utilizado y colocado sobre una superficie estable que no sea sensible al calor. Cuando coloque la plancha sobre su base, asegúrese de que la superficie sobre la que esta última se encuentra es estable. No coloque nunca el cuerpo del aparato sobre la funda de la tabla de planchar o sobre una superficie blanda.
  - Este aparato no ha sido diseñado para ser utilizado por personas (incluidos los niños) cuyas capacidades físicas, sensoriales o mentales sean reducidas, o por personas con falta de experiencia o de conocimientos, salvo si éstas están supervisadas por una persona responsable de su seguridad o han recibido instrucciones relativas al uso del aparato.
  - Se recomienda vigilar a los niños para asegurarse de que no juegan con el aparato.
-  • La temperatura de las superficies marcadas con este símbolo puede aumentar cuando el aparato está en funcionamiento, lo que podría producir quemaduras. No toque las superficies calientes del aparato (partes metálicas accesibles y partes plásticas situadas cerca

de las parte metálicas) hasta que el aparato se haya enfriado por completo.

- Nunca deje el aparato desatendido cuando esté enchufado. Una vez que desconecte el aparato, espere hasta que se enfríe (alrededor de 1 hora) antes de guardarlo.
- Nunca llene el depósito directamente del grifo.
- El aparato no debe utilizarse si ha caído, si presenta daños aparentes, si tiene fugas o si presenta anomalías de funcionamiento. No desmonte nunca el aparato: llévelo a que lo examinen en un Centro de Servicio Autorizado para evitar riesgos.
- Revise los cables de alimentación y de vapor para detectar signos de desgaste o daños por un uso previo. En caso de que el cable de alimentación o el cable de vapor esté dañado, deberá llevarlo a un Centro de Servicio Autorizado para que se lo cambien y evitar cualquier peligro.

• Todos los accesorios, productos consumibles y piezas sueltas deberán adquirirse exclusivamente en un Centro de servicio autorizado.

• Para su seguridad, este aparato es conforme con las normas y reglamentaciones aplicables.

• Su aparato es eléctrico: por lo que debe utilizarse en condiciones normales de uso.

• Incorpora un fusible térmico para evitar cualquier sobrecalentamiento.

• Conecte siempre su centro de planchado al vapor:

- A una instalación eléctrica con una tensión 120 V.

Cualquier error de conexión podría causar daños irreversibles y provocar la anulación de la garantía. Si utiliza un prolongador, asegúrese de que la toma sea de tipo bipolar de 16 A.

• Desenrolle completamente el cable de alimentación antes de enchufarlo a una toma de corriente con conexión a tierra.

• La suela de su plancha y la base sobre la que ésta reposa pueden alcanzar temperaturas muy elevadas y ocasionar quemaduras: no las toque.

No toque nunca cables eléctricos con la suela de la plancha.

• Su aparato emite vapor que puede causar quemaduras.

- Manipule la plancha con precaución, sobre todo en el planchado vertical.

- No planche nunca una prenda puesta sobre la persona; hágalo siempre sobre una percha.

- No planche nunca en posición sentada con las piernas por debajo de la plancha.

- No dirija nunca el vapor a personas o animales.

• No sumerja nunca su aparato en agua o cualquier otro líquido. No lo coloque nunca bajo el agua del grifo.

• Durante el primer uso, podría desprenderse humo, olor o partículas del aparato; estos fenómenos no son nocivos y desaparecerán con el tiempo. O si bien utiliza el aparato por primera vez o ha reemplazado el cartucho anti cal o acaba de rellenar el depósito de agua, presione el botón de control de vapor de forma continua durante unos minutos apuntando lejos de la ropa para preparar la bomba y obtener vapor.

• Cuando está en uso, la bomba eléctrica inyecta agua en la suela de la plancha. Hace ruido, pero es normal.



## Preparación

### ¿Qué agua se puede utilizar?

Este dispositivo se ha diseñado para usarse con agua del grifo no tratada.

Tipos de agua que no se deben utilizar: para preservar la vida útil del aparato, no deberá utilizar agua procedente de secadoras de ropa, frigoríficos, baterías o aparatos de aire acondicionado; agua descalcificada o perfumada que contenga aditivos; agua de lluvia; ni agua hervida, filtrada o embotellada. No utilizar agua pura destilada ni agua pura desmineralizada.

Todos los tipos de agua enumerados anteriormente pueden contener residuos orgánicos, elementos minerales o químicos que pueden provocar salpicaduras, manchas marrones o desgaste prematuro del dispositivo.

No llene el depósito de agua desde el compartimento del cartucho.

### Procedimiento de autolimpieza semiautomática\*

No inicie nunca la autolimpieza cuando el aparato se encuentre sobre su base.

Coloque siempre la plancha sobre su soporte de limpieza encima del escurridor de un fregadero.

Asegúrese de que el colector de cal\* se encuentre en su sitio en el interior de la plancha y bloqueado correctamente antes de iniciar la autolimpieza.

No toque nunca la plancha o su soporte de limpieza durante la autolimpieza. El accesorio de limpieza podría estar aún caliente; espere al menos 15 minutos antes de manipularlo.

El soporte de limpieza está destinado únicamente a la autolimpieza.

No utilice nunca este accesorio como reposaplancha en el uso normal.



\*en función del modelo

# CONSERVE ESTAS INSTRUCCIONES DE USO



## ¡Contribuyamos a la protección del medioambiente!

- ① Su aparato contiene un gran número de materiales aprovechables o reciclables.
- ➔ Entréguelo en un punto de recogida o, en su defecto, en un centro de servicio autorizado para que se lleve a cabo su tratamiento.

## ¿Ha ocurrido algún problema con su aparato?

PROBLEMAS	CAUSAS PROBABLES	SOLUCIONES
Su plancha está produciendo poco vapor o ha dejado de producir vapor	Acaba de llenar el depósito o ha cambiado el cartucho anti cal, o acaba de empezar a utilizarlo.	Presione el botón de control de vapor continuamente durante unos minutos apuntando lejos de su ropa con el fin de preparar la bomba
	No hay cartucho anti cal en su aparato o no se ha instalado correctamente.	Asegúrese de que el cartucho antical está instalado y colocado en su compartimiento.
	La plancha no puede producir la temperatura que ha seleccionado.	Ajuste el control de termostato a la zona de color (●●● o MAX).
	El depósito de agua está vacío.	Llene el depósito.
El agua corre por los orificios de la suela.	Está usando el vapor por primera vez o no lo ha usado desde hace tiempo.	Compruebe el ajuste del termostato. Espere a que el piloto de la plancha se haya apagado para accionar el mando de vapor.
	El ajuste no es correcto (1 punto / 2 puntos) y la suela no está lo suficiente caliente para producir vapor.	Coloque la plancha a los 3 puntos y espere que la luz del termostato se encienda antes de volver a activar el botón de vapor.
Aparecen restos de agua en la ropa.	La tabla de planchar se encuentra llena de agua porque no es apta para el uso con el aparato.	Asegúrese de contar con una mesa adaptada (bandeja con rejilla que evita la condensación).
Unos derrames marrones salen de los orificios de la suela y manchan la ropa.	Está utilizando productos químicos antical o aditivos en el agua de planchado.	Nunca añada este tipo de producto al depósito de agua (véase § "Para qué se puede usar el agua"). Póngase en contacto con un Centro de Servicio autorizado.
La suela está sucia o amarilla y puede manchar la ropa.	Está utilizando una temperatura demasiado elevada	Consulte nuestras recomendaciones sobre el ajuste de las temperaturas.
	Su ropa no se ha aclarado lo suficiente o ha planchado una prenda nueva antes de lavarla.	Asegúrese de que la ropa está lo suficientemente aclarada para eliminar los eventuales depósitos de jabón de o productos químicos en las prendas nuevas.
	Está utilizando almidón.	Pulverice siempre el almidón en la cara de la prenda que no va a planchar.
El vapor o el agua sale por debajo del aparato.	El aparato está defectuoso.	Deje de utilizar el aparato y póngase en contacto con un centro de servicio autorizado.

Si no puede determinar la causa de una avería, acuda a un centro de servicio postventa autorizado.

