



# GLASS MILK FROTHER

LONO



BEDIENUNGSANLEITUNG  
OPERATING INSTRUCTIONS

**BESTANDTEILE IM ÜBERBLICK**  
OVERVIEW OF COMPONENTS

# GLASS MILK FROTHER

LONO

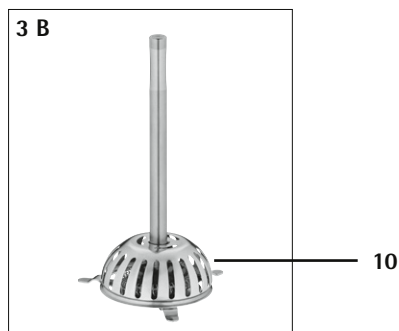
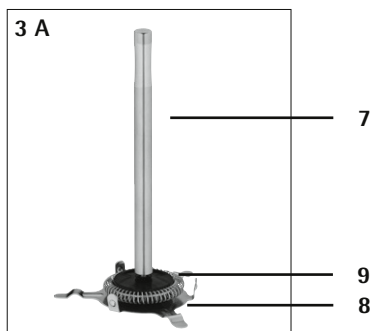

DE	Bedienungsanleitung	4
EN	Operating Instructions	14
FR	Notice d'utilisation	24
ES	Instrucciones de uso	34
IT	Istruzioni per l'uso	44
BG	Ръководство за обслужване	54
DA	Betjeningsvejledning	64
FI	Käyttöohje	74
NL	Gebruiksaanwijzing	84
NO	Bruksanvisning	94
PT	Manual de instruções	104
RU	Инструкция по эксплуатации	114
SV	Bruksanvisning	124
TR	Kullanım Talimatı	134

## DE BEDIENUNGSANLEITUNG

1   Aufbau	5
2   Vor der Verwendung	5
3   Auspacken	5
4   Wichtige Sicherheitshinweise	6
4.1   Weitere Sicherheitshinweise	7
5   Inbetriebnahme	7
5.1   Funktionen	8
5.2   Zubereitung von Milchschaum und heisser Milch	9
5.3   Zubereitung von heißer Trinkschokolade	9
6   Reinigung und Pflege	10
7   Technische Daten	12

# WMF GLAS MILCHAUFSCHÄUMER

## 1 | AUFBAU

- 1 Deckel
- 2 Dichtungsring
- 3 Rührarm
  - A WMF Milk System
  - B WMF Choc System
- 4 Glaskrug mit MIN/MAX Markierung
- 5 Gerätesockel
- 6 Programmauswahl und Start/Stop-Taste
- 7 Griff
- 8 DISC-Halterung
- 9 Milch-DISC
- 10 Schokokäfig

## 2 | VOR DER VERWENDUNG

Lesen Sie die Bedienungsanleitung aufmerksam durch. Sie enthält wichtige Angaben zu Betrieb und Pflege des Geräts sowie Sicherheitshinweise.

Bewahren Sie die Anleitung an einem sicheren Ort auf und geben Sie sie an künftige Benutzer weiter. Eine unsachgemäße Benutzung kann zu Schäden führen.

Das Gerät darf nur für den vorgesehenen Zweck und gemäß der Bedienungsanleitung verwendet werden.

Beachten Sie bei Verwendung des Geräts immer die Sicherheitshinweise.

Vor der Montage und erstmaligen Verwendung des Geräts alle eventuell vorhandenen Aufkleber entfernen und die mit Lebensmitteln in Kontakt kommenden und abnehmbaren Teile reinigen, wie im Kapitel „Reinigung und Pflege“ beschrieben.

## 3 | AUSPACKEN



### Erstickungsgefahr!

Kinder können sich Verpackungsmaterial über den Kopf ziehen oder sich darin einwickeln und ersticken.

- Halten Sie Verpackungsmaterial von Kindern fern.
- Lassen Sie Kinder nicht mit Verpackungsmaterial spielen.

Kinder können Kleinteile einatmen oder verschlucken und dadurch ersticken.

- Halten Sie Kleinteile von Kindern fern.
- Lassen Sie Kinder nicht mit Kleinteilen spielen.

- Entfernen Sie Schutzfolien und Verpackungsmaterialien vollständig. Es dürfen keine Verpackungsreste im Gerät verbleiben.
- Führen Sie das Verpackungsmaterial der Wiederverwertung zu (Papier, Pappe und Kunststoff).
- Prüfen Sie das Gerät und die Zubehörteile auf Vollständigkeit und Beschädigungen.
- Nehmen Sie das Gerät bei fehlenden Teilen oder Beschädigungen nicht in Betrieb, sondern benachrichtigen Sie den Kundendienst:

WMF Consumer Service  
Tel.: +49 (0)7331 256 256  
eMail: [contact@wmf.com](mailto:contact@wmf.com)

## 4 | WICHTIGE SICHERHEITSHINWEISE

**WARNUNG** zeigt eine gefährliche Situation an, die zu ernstesten Verletzungen führen kann (z. B. Verbrennungen durch Dampf oder heiße Oberflächen).

**VORSICHT** zeigt eine potenziell gefährliche Situation an, die zu geringfügigen oder leichten Verletzungen führen kann.

**ACHTUNG** zeigt eine Situation an, die zu Sachschäden führen kann.

**HINWEIS** gibt zusätzliche Informationen zum sicheren Umgang mit dem Produkt.



**Symbole** Hinweise beachten und befolgen.

- Diese Geräte können von Kindern ab 8 Jahren sowie von Personen mit reduzierten physischen, sensorischen oder mentalen Fähigkeiten oder Mangel an Erfahrung und/oder Wissen benutzt werden, wenn sie beaufsichtigt oder bezüglich des sicheren Gebrauchs des Gerätes unterwiesen wurden und die daraus resultierenden Gefahren verstanden haben. Kinder sollten beaufsichtigt werden, um sicherzustellen, dass sie nicht mit dem Gerät spielen. Reinigung und Benutzer-Wartung dürfen nicht durch Kinder durchgeführt werden, es sei denn, sie sind älter als 8 Jahre und beaufsichtigt.
- Bewahren Sie das Gerät und das Netzkabel außerhalb der Reichweite von Kindern unter 8 Jahren auf.
- Den Milchaufschäumer nur mit dem dazugehörigen Sockel betreiben.
- Das Gerät nicht in Wasser tauchen.
- Achten Sie darauf, kein Wasser auf den Sockel zu verschütten.

- **WARNUNG Verbrennungsgefahr:** Die Temperatur der berührbaren Oberflächen kann sehr heiß werden. Auch nach dem Ausschalten des Gerätes bleiben diese noch einige Zeit heiß.
- Der Rührarm der Milchaufschäumer-DISC kann ebenfalls heiß sein.
- **WARNUNG** Das Gerät nur gemäß dieser Anleitung verwenden. Unsachgemäßer Gebrauch kann Stromschlag oder andere Gefahrenmomente zur Folge haben.
- Wenn das Netzkabel dieses Gerätes beschädigt wird, muss es durch den zentralen Kundendienst des Herstellers oder eine ähnlich qualifizierte Person ersetzt werden. Durch unsachgemäße Reparaturen können erhebliche Gefahren für den Benutzer entstehen.
- Dieses Gerät wurde für den Einsatz in Privathaushalten und ähnlichen Umgebungen konstruiert, z. B.:
  - Personalküchen in Geschäften, Büros und an anderen Arbeitsplätzen;
  - landwirtschaftliche Betriebe;
  - für Kunden in Hotels, Motels und anderen Wohneinrichtungen;
  - Frühstückspensionen.
- Das Gerät ist nicht für den rein gewerblichen Gebrauch bestimmt.
- Reinigen Sie nach dem Gebrauch alle Oberflächen, die mit Lebensmitteln in Kontakt gekommen sind. Beachten Sie die Hinweise im Kapitel „Reinigung und Pflege“.

## 4.1 | WEITERE SICHERHEITSHINWEISE

- Gerät nur an eine vorschriftsmäßig installierte Schutzkontaktsteckdose anschließen. Netzkabel und Stecker müssen trocken sein.
- Das Netzkabel nicht über scharfe Kanten ziehen oder einklemmen, nicht herunterhängen lassen sowie vor Hitze und Öl schützen.
- Den Netzstecker nicht am Netzkabel oder mit nassen Händen aus der Steckdose ziehen.
- Das Gerät nicht in Betrieb nehmen bzw. sofort Netzstecker ziehen, wenn:

- Gerät oder Netzkabel beschädigt ist;
- das Gerät undicht ist;
- der Verdacht auf einen Defekt nach einem Sturz o. Ä. besteht.

In diesen Fällen das Gerät zur Reparatur geben.

- Das Gerät nicht auf heiße Oberflächen z. B. Herdplatten o. Ä. oder in der Nähe der offenen Gasflamme abstellen, es könnte dabei anschmelzen.
- Das Gerät nicht auf wasserempfindliche Oberflächen abstellen. Spritzer könnten diese beschädigen.
- Das Gerät niemals ohne Aufsicht betreiben.
- Das Gerät nicht ohne Milch einschalten.
- Den Krug zum Füllen vom Sockel nehmen.
- Verwenden Sie das Gerät nur zum Erhitzen oder Aufschäumen von Milch. Verwenden Sie es nicht für andere Zutaten.
- Das Gerät während des Betriebes nicht verrücken und nicht am Netzkabel ziehen.
- Die Unterseite des Krugs muss trocken sein, bevor das Gerät genutzt wird.
- **WARNUNG** das Gerät wird heiß.
- Der Netzstecker ist zu ziehen:
  - bei Störungen während des Betriebes,
  - vor jeder Reinigung und Pflege,
  - nach dem Gebrauch.

## 5 | INBETRIEBNAHME







Dieser Glas Milchaufschäumer dient zur Erhitzung und zum Aufschäumen von Milch und Milchersatzprodukten. Generell können folgende Milchsorten verwendet werden: frische Milch, H-Milch (Beispiel: Kuh, Schaf, Ziege) und laktosefreie Milch, wie auch Milch-Ersatz (Beispiel: Soja) mit unterschiedlichen Fettanteilen. Qualität und Volumen des Milchschaums hängen von der jeweiligen verwendeten Milchsorte und -beschaffenheit ab (u. a. Fett-, Proteingehalt, Temperatur).

Vor der Erstbenutzung reinigen Sie das Gerät wie im Kapitel „Reinigung und Pflege“ beschrieben. Schließen Sie den Netzstecker an eine Schutzkontaktsteckdose an.

**Achten Sie beim Aufsetzen des Deckels (1) auf den Glaskrug (4) darauf, daß die Einkerbung des Deckeldichtungsringes (2) in Richtung Griff zeigt.**

## 5.1 | FUNKTIONEN

Der WMF Glas Milchaufschäumer verfügt über 5 Programme:

Sym-bol	Programm	Anwendungsbereich	DISC	Füllmenge
	<b>HeiBer Milchschaum</b>	Dieser feste Milchschaum eignet sich z.B. für Cappuccino oder Latte Macchiatto	 <p>WMF Milk System (Abb. A)</p>	<b>MIN 150 ml</b> <b>MAX 250 ml</b>
	<b>HeiBer veganer Milchschaum</b>	Dieser feste Milchschaum eignet sich z.B. für Cappuccino oder Latte Macchiatto mit veganer Milch		<b>MIN 150 ml</b> <b>MAX 250 ml</b>
	<b>Kalter Milchschaum</b>	Dieser kalte, cremige Milchschaum eignet sich besonders für Frappé, Cocktails, Eiskaffee oder Desserts.		<b>MIN 150 ml</b> <b>MAX 250 ml</b>
	<b>Heiße Milch</b>	Mit diesem Programm kann einfach und schnell Milch erhitzt werden, wie z.B. für Milchkaffee oder ein Becher heiße Milch.		<b>MIN 150ml</b> <b>MAX 250ml</b>
	<b>Heiße Schokolade</b>	Mit diesem Programm können Sie heiße Trinkschokolade aus Schokoladenstücken herstellen.	 <p>WMF Choc System (Abb. B)</p>	<b>Milch</b> <b>MIN 150 ml</b> <b>MAX 250 ml</b>  <b>Schokolade</b> <b>MAX 34 g</b>

## 5.2 | ZUBEREITUNG VON MILCH-SCHAUM UND HEISSER MILCH

### HINWEIS

Verwenden Sie für diese Programme das WMF Milk System. (Abb. A)

- Nehmen Sie das WMF Milk System (A) am Griff und stellen Sie dieses senkrecht in den Glaskrug. Durch einen Magneten wird das WMF Milk System (A) am Boden des Glaskruges gehalten.
- Befüllen Sie den Glaskrug (4) mit kühl-schrankkalter Milch und beachten Sie die Füllmarkierungen MIN und MAX (siehe Tabelle). Füllen Sie keinesfalls mehr ein, da sonst Milch bei der Zubereitung überlaufen kann.
- Setzen Sie den Glaskrug (4) auf den Gerätesockel (5).
- Setzen Sie den Deckel (1) auf den Glaskrug (4) und drücken Sie diesen leicht an, damit sich die Dichtung festsaugt. Achten Sie darauf, dass sich das Griffende des WMF Milk Systems (A) in der Deckelvorrichtung befindet.
- Drücken Sie nun die Start-/Stopptaste (6) so oft, bis das LED-Licht bei dem Symbol des gewünschten Programms aufleuchtet.
- Nach ca. 3 Sekunden startet die Zubereitung automatisch. Der Vorgang kann jederzeit durch erneutes Drücken der Start-/Stopptaste (6) unterbrochen werden.
- Sobald das Programm beendet ist, ertönt ein Signalton, die Lichter der fünf Programme leuchten 3-mal auf und das Gerät schaltet sich automatisch ab.
- Der Glaskrug (4) kann nun vom Sockel (5) genommen werden. Zum Ausgießen nehmen Sie den Deckel ab und das WMF Milk System (A) heraus.
- **WARNUNG** der Glaskrug (4) und der Griff des WMF Milk Systems können heiß werden.
- **ACHTUNG** den heißen Glaskrug (4) nicht auf empfindliche Oberflächen stellen.

## 5.3 | ZUBEREITUNG VON HEISSER TRINKSCHOKOLADE

### HINWEIS

Verwenden Sie für dieses Programm immer das WMF Choc System. (Abb. B)

- Nehmen Sie das WMF Choc System (B) am Griff und stellen Sie dieses senkrecht in den Glaskrug (4). Durch einen Magneten wird das WMF Choc System (B) am Boden des Kruges gehalten.
- Befüllen Sie den Glaskrug (4) mit kühl-schrankkalter Milch und beachten Sie die Füllmarkierungen MIN und MAX (siehe Tabelle). Füllen Sie keinesfalls mehr ein, da sonst Milch bei der Zubereitung überlaufen kann.
- Setzen Sie den Glaskrug (4) auf den Gerätesockel (5).
- Fügen Sie nun die Schokoladenstückchen zu der Milch hinzu. Für ein optimales Ergebnis empfehlen wir die Schokolade in kleine Stücke zu brechen. Alternativ können Sie auch Schokoraseln oder Trinkschokolade verwenden.
- Setzen Sie den Deckel (1) auf den Glaskrug (4) und drücken Sie diesen leicht an, damit sich die Dichtung festsaugt. Achten Sie darauf, dass sich das Griffende des WMF Choc Systems (B) in der Deckelvorrichtung befindet.
- Drücken Sie nun die Start-/Stopptaste (6) so oft, bis das LED-Licht bei dem „Heiße Schokolade“ Symbol aufleuchtet.
- Nach ca. 3 Sekunden startet die Zubereitung automatisch. Der Vorgang kann jederzeit durch erneutes Drücken der Start-/Stopptaste (6) unterbrochen werden.
- Sobald das Programm beendet ist, ertönt ein Signalton, die Lichter der fünf Programme leuchten 3-mal auf und das Gerät schaltet sich automatisch ab.
- Der Glaskrug (4) kann nun vom Sockel (5) genommen werden. Zum Ausgießen nehmen Sie den Deckel ab und das WMF Choc System (B) raus.

**WARNUNG** der Glaskrug (4) und der Griff des WMF Choc Systems (B) können heiß werden.

**ACHTUNG** den heißen Glaskrug (4) nicht auf empfindliche Oberflächen stellen.

**ACHTUNG**



Setzen Sie immer den Deckel (1) auf das Gerät, bevor Sie es einschalten. Nehmen Sie niemals den Deckel (1) ab, während das Gerät läuft.

**HINWEIS**

Eine Abschaltautomatik verhindert das Überhitzen des Gerätes. Während der Abkühlphase können die Warm-Funktionen (heißer Milchschaum, heiße Milch und heiße Schokolade) nicht gestartet werden, das entsprechende Funktionsprogramm blinkt. Sobald die Abkühlphase beendet ist, kann durch Betätigung der jeweiligen Funktionstaste das Programm wieder gestartet werden.

**6 | REINIGUNG UND PFLEGE**

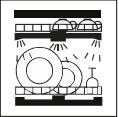
- Das Gerät ist schwer und hat bewegliche Teile.
- Reinigen Sie das Gerät und das WMF Milk/ Choc System nach jedem Gebrauch.
- Netzstecker ziehen und das Gerät abkühlen lassen.
- Der Gerätesockel (5) darf nicht in die Spülmaschine gegeben werden, diesen nur mit einem leicht feuchten Tuch abwischen.
- Deckel (1), WMF Milk/ Choc System (A/B) und Glaskrug (4) sind spülmaschineneeignet. Zur leichteren Reinigung kann der Dichtungsring (2) am Deckel (1) abgenommen werden und das WMF Milk/ Choc System in seine Einzelteile zerlegt werden (siehe „WMF Milk/ Choc System“).
- Benutzen Sie keine aggressiven oder scheuernden Reinigungsmittel und Lösungsmittel.

	 spülmaschinen-geeignet	 unter laufendem Wasser abspülbar	 mit einem feuchten Tuch abwischen
Deckel (1)	✓	✓	✓
Dichtungsring (2)	✓	✓	✓
WMF Milk/Choc -DISC (A/B)	✓	✓	✓
Glaskrug (4)	✓	✓	✓
Gerätesockel (5)	—	—	✓

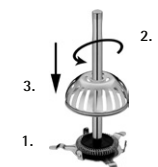
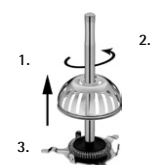
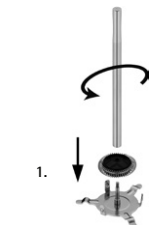
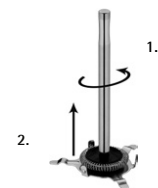

**Das WMF Milk System (A)**

Zur Demontage schrauben Sie den Griff (7) von der DISC-Halterung (8) ab. Danach lässt sich die Milch-DISC (9) nach oben herausnehmen.

Zur Montage setzen Sie die Milch-DISC (9) auf die Führung der DISC Halterung (8). Schrauben Sie den Griff (7) von oben bis zum Anschlag in die DISC-Halterung (8). Die Milch-DISC (9) ist somit flexibel in der Halterung gelagert.

**Das WMF Choc System (B)**

Für die Zubereitung von heißer Trinkschokolade benötigen Sie das WMF Choc System (Abb. B).

Zur leichten Reinigung können Sie das WMF Choc System in seine Einzelteile zerlegen. Hierzu ziehen Sie den Schokokäfig (10) nach oben hin ab. Schrauben Sie den Griff (7) von der DISC-Halterung (8) und nehmen Sie die Milch-DISC (9) aus der Halterung heraus.

Zur Montage des WMF Choc Systems schieben Sie die Milch-DISC (9) mittig in die DISC Halterung (8). Schrauben Sie nun den Griff (7) von oben bis zum Anschlag in die DISC-Halterung (8). Die Milch-DISC (9) ist somit flexibel in der Halterung gelagert. Stecken Sie nun den Schokokäfig (10) von oben auf den Griff (7) und schieben Sie ihn nach unten bis er einrastet.

## 7 | TECHNISCHE DATEN

Nennspannung: 220–240 V~ 50–60 Hz  
Leistungsaufnahme: 550–650 W  
Schutzklasse: I

Technische Informationen zu den Betriebszuständen gemäß EU-Verordnung 2023/826:

MODUS	ENERGIEVERBRAUCH (WATT)	ZEITRAUM (MINUTEN)
Aus	0,3	0
Standby	-	-
Standby mit Zusatzinformationen	-	-
Vernetzter Betrieb	-	-

**CE** Das Gerät entspricht den Europäischen Richtlinien 2014/35/EU, 2014/30/EU und 2009/125/EU.

## Umweltschutz



### Bedeutung des Symbols „Durchgestrichene Mülltonne“

Das auf Elektro- und Elektronikgeräten regelmäßig abgebildete Symbol einer durchgestrichenen Mülltonne weist darauf hin, dass das jeweilige Gerät am Ende seiner Lebensdauer getrennt vom unsortierten Siedlungsabfall zu erfassen ist.

### Getrennte Erfassung von Altgeräten

Elektro- und Elektronikgeräte, die zu Abfall geworden sind, werden als Altgeräte bezeichnet. Besitzer von Altgeräten haben diese einer vom unsortierten Siedlungsabfall getrennten Erfassung zuzuführen. Altgeräte gehören insbesondere nicht in den Hausmüll, sondern in spezielle Sammel- und Rückgabesysteme.

Die getrennte Entsorgung eines Haushaltsgerätes vermeidet mögliche negative Auswirkungen auf die Umwelt und die menschliche Gesundheit, die durch eine nicht vorschriftsmäßige Entsorgung bedingt sind. Zudem ermöglicht wird die Wiederverwertung der Materialien, aus denen sich das Gerät zusammensetzt, was wiederum eine bedeutende Einsparung an Energie und Ressourcen mit sich bringt.

## Umwelt



### Denken Sie an den Schutz der Umwelt!

- ① Ihr Gerät enthält wertvolle Rohstoffe, die wieder verwertet werden können.
- ➔ Geben Sie Ihr Gerät deshalb bitte bei einer Sammelstelle Ihrer Stadt oder Gemeinde ab.

Änderungen vorbehalten.

## EN OPERATING INSTRUCTIONS

<b>1   Setup</b>	<b>15</b>
<b>2   Before use</b>	<b>15</b>
<b>3   Unpacking</b>	<b>15</b>
<b>4   Important safety instructions</b>	<b>16</b>
4.1   Safety instructions	16
<b>5   Using the appliance for the first time</b>	<b>17</b>
5.1   Key function introduction	18
5.2   Preparing milk foam and hot milk	18
5.3   Preparing hot chocolate	19
<b>6   Cleaning and care</b>	<b>20</b>
<b>7   Technical data</b>	<b>22</b>

# WMF GLASS MILK FROTHER

## 1 | SETUP

- 1 Lid
- 2 Sealing ring
- 3 Mixing arm
  - A WMF Milk System
  - B WMF Choc System
- 4 Jug with MIN/MAX lines
- 5 Device base with cable-winding tabs
- 6 Programme selector and on/off button
- 7 Handle
- 8 DISC bracket
- 9 Milk DISC
- 10 Chocolate basket

## 2 | BEFORE USE

Read the operating instructions carefully. They contain important information on operating and maintaining the appliance as well as safety instructions.

Keep the instructions in a safe place and pass them on to any future users. Incorrect use can cause damage.

The appliance should only be used for the intended purpose and in accordance with the operating instructions.

Always refer to the safety instructions when using the appliance.

Before assembling and using the appliance for the first time, remove any stickers that may be present and clean the parts which come into contact with food as well as the removable parts as described in the chapter "Cleaning and care".

## 3 | UNPACKING



### Danger of suffocation!

Children could pull packaging material over their heads or wrap themselves in it and suffocate.

- Keep the packaging material out of the reach of children.
- Do not allow children to play with the packaging material.

Children can inhale or swallow small parts and suffocate.

- Keep small parts out of the reach of children.
- Do not allow children to play with the small parts.

- Remove the protective films and packaging material in full. No packaging should remain inside the appliance.
- Recycle all packaging material (paper, cardboard and plastic).
- Check that the appliance and accessories are complete and not damaged.
- If any parts are missing or damaged, do not operate the appliance and notify Customer Service.

WMF Consumer Service  
Tel.: +49 (0)7331 256 256  
eMail: [contact@wmf.com](mailto:contact@wmf.com)



## 4 | IMPORTANT SAFETY INSTRUCTIONS

**WARNING** indicates a hazardous situation that can cause serious injuries (e.g. burns caused by steam or hot surfaces).

**CAUTION** indicates a potentially hazardous situation that can lead to minor or moderate injuries.

**ATTENTION** indicates a situation that can lead to material damage.

**NOTE** provides additional information regarding safe handling of the product.



observe and follow the **symbols** and indications.

- These devices can be used by children older than eight years old as well as by persons with limited physical, sensory or mental capabilities, persons lacking experience and/or lacking knowledge if they are supervised or have received instructions regarding how the device is to be used safely and have understood the resulting risks. Children must not play with the device. Children should be supervised in order to ensure that they do not play with the device.
- Cleaning and user maintenance shall not be made by children, unless they are older than 8 years old and supervised.
- Keep the device and its cable out of the reach of children under eight years old.
- Only operate the appliance with the appropriate base.
- Never immerse the appliance in water.
- Take care not to spill water on the base.
- **WARNING Risk of burns!** The temperature of accessible surfaces can become very hot. They also remain hot for some time after the appliance has been switched off.
- **WARNING** the mixing arm on the milk frother DISC can also get hot.

- Always use the appliance in accordance with these instructions. Improper use can result in electric shocks and other hazards.
- If the appliance's connection cable is damaged then it must be replaced by the manufacturer's central customer service department or by a similarly qualified person. Improper repairs may constitute a serious threat for users.
- This appliance is designed for use in households and similar environments, such as:
  - Staff kitchens in shops, offices and other working environments;
  - Farm houses;
  - By guests at hotels, motels and other residential facilities;
  - Bed-and-breakfast establishments

- The appliance is not intended for commercial use.
- Clean after use all surfaces, which have got in contact with food. Follow the notes in chapter „Cleaning and care“.

### 4.1 | SAFETY INSTRUCTIONS

- Only connect the device to properly installed earthed sockets. The wire and plug must be dry.
- Do not pull the connecting cable over sharp edges or clamp it. Do not let it hang down and protect it from heat and oil.
- Never disconnect the mains plug from the socket by the cord or with wet hands.
- Stop using the appliance and/or disconnect it from the mains plug immediately if:
  - The appliance or mains cable is damaged;
  - the device is not leak-proof;
  - there is any suspicion of a fault after dropping the appliance or similar.

In such cases, send the appliance to be repaired.

- Do not place the appliance on hot surfaces, such as hot plates or similar, or near open flames. It could melt.

- Do not place the device on water-sensitive surfaces. Spray may damage them.
- Never operate the appliance unattended.
- Do not switch on the device without milk.
- Take the pot for filling from the base.
- Only use the appliance to heat up or froth milk. Do not use it to process any other ingredients.
- Do not move the device during operation and do not pull on the mains cable.
- Underside of the jug must be dry before using the appliance.
- **WARNING the device is hot.**
- The mains plug is to be pulled:
  - if malfunctions occur during use,
  - before cleaning and care,
  - after use.

## 5 | USING THE APPLIANCE FOR THE FIRST TIME

The glass milk frother is intended for heating and frothing milk and milk substitutes. In general, the following milk types can be used: fresh milk, UHT milk (including from cows, sheep and goats) and lactose-free milk as well as milk substitutes (such as soya milk) with various fat contents.







The quality and volume of the milk foam depends on the type and characteristics of the milk being used (e.g. the fat and protein content, temperature, etc.).

Prior to initial use, clean the device as described in the section entitled „Cleaning and care“. Connect the mains plug to an earthed wall socket.

**When pressing the lid (1) on the jug (4), make sure that the indentation in the sealing ring of the lid (2) is placed in the direction of the handle.**

## 5.1 | KEY FUNCTION INTRODUCTION

The WMF Glass Milk Frother has five programmes:

Symbol	Program	Scope of application	DISC	Capacity
	Hot milk foam	This thick foam is perfect for cappuccino or latte macchiato.	 <p>WMF Milk System (Fig. A)</p>	MIN 150 ml MAX 250 ml
	Hot vegan foam	This thick foam is perfect for vegan cappuccino or latte macchiato.		MIN 150 ml MAX 250 ml
	Cold milk foam	This cold, creamy milk foam is especially well suited for frappé, cocktails, iced coffee and desserts.		MIN 150 ml MAX 250 ml
	Hot milk	This programme provides a quick and easy way to heat milk, e.g. for latte coffees or cups of warm milk.		MIN 150ml MAX 250ml
	Hot chocolate	Use this programme to make hot chocolate drinks using crumbled chocolate.	 <p>WMF Choc System (Fig. B)</p>	Milk MIN 150 ml MAX 250 ml  chocolate MAX 34 g

## 5.2 | PREPARING MILK FOAM AND HOT MILK

### NOTE

Use the WMF Milk System for this programme. (Fig. A)

- Hold the WMF Milk System (A) by its handle and stand it vertically within the jug. A magnet then holds the WMF Milk System (A) to the floor of the jug.

- Fill the jug (4) with chilled milk, observing the MIN and MAX level indicators (see chart). Do not exceed the indicated maximum, otherwise milk may slosh out during preparation.
- Stand the jug (4) on the device base (5).
- Place the lid (1) on the jug (4) and apply slight pressure to ensure that it seals. Ensure that the end of the handle of the WMF Milk System (A) is positioned within the lid mechanism.

- Now press the On/Off button (6) repeatedly until the LED next to the symbol of the desired programme lights up.
- Approx. 3 seconds later, the preparation begins automatically. The process may be interrupted at any time by pressing the On/Off button (6) again.
- Once the programme has finished, the device beeps and the programme selector blinks 3 times before switching off automatically.
- Note: the device's fans may continue to run beyond the end of the programme.
- The jug (4) can now be removed from the base (5). To pour out the contents, remove the lid (1) and take out the WMF Milk System (A).
- **WARNING** the jug and handle of the WMF Milk System may be hot!
- **CAUTION** do not place the hot jug (4) on delicate surfaces.

## 5.3 | PREPARING HOT CHOCOLATE

### NOTE

Use the WMF Choc System for this programme. (Fig B).

- Hold the WMF Choc System (B) by its handle and stand it vertically within the jug. A magnet then holds the WMF Choc System (B) to the floor of the jug.
- Fill the jug (4) with chilled milk, observing the MIN and MAX level indicators (see chart). Do not exceed the indicated maximum, otherwise milk may slosh out during preparation.
- Stand the jug (4) on the device base (5).
- Add crumbled chocolate to the milk. For optimal results, we recommend breaking the chocolate into small chunks. Alternatively, you can use ground or powdered chocolate.
- Place the lid (1) on the jug (4) and apply slight pressure to ensure that it seals. Ensure that the end of the handle of the WMF Choc System (B) is positioned within the lid mechanism.

- Press the On/Off button (6) repeatedly until the LED next to the „Hot Chocolate“ symbol lights up.
- Approx. 3 seconds later, the preparation begins automatically. The process may be interrupted at any time by pressing the On/Off button (6) again.
- Once the programme has finished, the device beeps and the programme selector blinks 3 times before switching off automatically.
- Note: the device's fans may continue to run beyond the end of the programme.
- The jug (4) can now be removed from the base (5). To pour out the contents, remove the lid (1) and take out the WMF Choc System (B).

**WARNING** the jug and handle of the WMF Choc System (B) may be hot!

**CAUTION** do not place the hot jug (4) on delicate surfaces.

### WARNING

Always place the lid (1) on the device before switching it on. Never remove the lid (1) while the device is running.



### NOTE

An automatic switch-off prevents the appliance from overheating. During the cooling phase, the hot functions (hot milk foam, hot milk and hot chocolate) cannot be started, the corresponding function programme flashes. As soon as the cooling phase is over, the programme can be started by pressing the respective function key.

## 6 | CLEANING AND CARE

- Clean the device and the WMF Milk/Choc System after each use.
- Unplug the mains cord and allow the appliance to cool down.
- The device base (5) is not dishwasher safe and may be cleaned only by wiping down with a damp cloth.

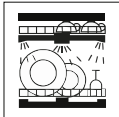
- The lid (1), WMF Milk/Choc System (A/B) and jug (4) are dishwasher safe. For ease of cleaning, remove the sealing ring (2) from the lid (1) and disassemble the WMF Milk/Choc System into its individual components (see "WMF Milk/Choc System"). We recommend placing smaller components in the cutlery basket.
- Do not use aggressive cleaners, scouring agents or solvents.

	 Dishwasher safe	 Can be rinsed under running water	 Wipe with a damp cloth
Lid (1)	✓	✓	✓
Sealing ring (2)	✓	✓	✓
WMF Milk/Choc -DISC (A/B)	✓	✓	✓
Glass jug (4)	✓	✓	✓
Base unit (5)	—	—	✓

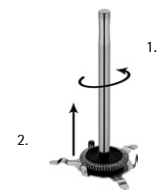

### WMF Milk System (A)

To disassemble, unscrew the handle (7) from the DISC bracket (8). Then remove the milk DISC (9).

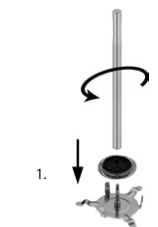

To reassemble, push the milk DISC (9) into the DISC bracket (8) with the notch facing upwards. Then screw the handle (7) all the way into the DISC bracket (8) from above. The milk DISC (9) is now affixed flexibly to the bracket.

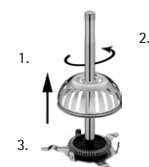

### WMF Choc System (B)

To prepare hot chocolate, you'll need the WMF Choc System (Fig. B).

For ease of cleaning, the WMF Choc System can be disassembled into its individual components. To do so, pull the chocolate basket (10) up and out. Unscrew the handle (7) from the DISC bracket (8) and remove the milk DISC (9) from the bracket.

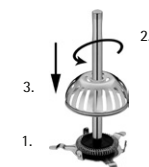

To reassemble the WMF Choc System, push the milk DISC (9) into the DISC bracket (8). Then screw the handle (7) all the way into the DISC bracket (8) from above. The milk DISC (9) is now affixed flexibly to the bracket. Next push the chocolate basket (10) onto the handle (7) from above and push downwards until it clicks into place.

## 7 | TECHNICAL DATA

Voltage: 220–240 V~ 50–60 Hz  
Power consumption: 550–650 W  
Appliance class: I

Technical information on the operating modes pursuant to EU Regulation 2023/826:

MODE	POWER CONSUMPTION (WATT)	PERIOD (MINUTES)
OFF	0.3	0
Standby	-	-
Standby with additional information	-	-
Networked standby	-	-



The appliance complies with European directives 2014/35/EU, 2014/30/EU and 2009/125/EU.

### For UK use only

- This product is supplied with a 13 A plug conforming to BS 1363 fitted to the mains lead. If the plug is unsuitable for your socket outlets or needs to be replaced, please note the following. If the plug is a non-rewireable one, cut it from the mains lead and immediately dispose of it. Never insert it into a socket outlet as there is a very great risk of an electric shock.
- The replacement of the plug at the mains lead has to be done according to the following instructions:  
**Warning – This appliance must be earthed**  
**Important: The wires in this mains lead are coloured in accordance with the following code:**  
green/yellow Earth  
blue Neutral  
brown Live  
As the colours of the wires in the mains lead of this appliance may not correspond with the coloured markings identifying the terminals in your plug, proceed as follows:
  - the wire which is coloured green and yellow must be connected to the terminal which is marked with the letter E or by the earth symbol , or coloured green or green and yellow,
  - the wire which is coloured blue must be connected to the terminal which is marked the letter N or coloured black,
  - the wire which is coloured brown must be connected to the terminal which is marked with the letter L or coloured red.
- If a 13 A (BS 1363) plug is used it must be fitted with a 13 A fuse conforming to BS 1362 and be ASTA approved. If any other type of plug is used, the appliance must be protected by a 10 A fuse either in the plug or adapter or at the distribution board.  
If in doubt - consult a qualified electrician.
- Never use the plug without closing the fuse cover.

## Environment



### Environment protection first!

- ① Your appliance contains valuable materials which can be recovered or recycled.
- ➡ Leave it at a local civic waste collection point.

Changes possible.

## FR NOTICE D'UTILISATION

<b>1   Installation</b>	<b>25</b>
<b>2   Avant utilisation</b>	<b>25</b>
<b>3   Déballage</b>	<b>25</b>
<b>4   Consignes de sécurité importantes</b>	<b>26</b>
4.1   Consignes de sécurité	26
<b>5   Première utilisation de l'appareil</b>	<b>27</b>
5.1   Présentation des fonctions principales	28
5.2   Préparation de mousse de lait et de lait chaud	28
5.3   Préparation de chocolat chaud	29
<b>6   Nettoyage et entretien</b>	<b>30</b>
<b>7   Caractéristiques techniques</b>	<b>32</b>

# MOUSSEUR À LAIT EN VERRE WMF

## 1 | INSTALLATION

- 1 Couvercle
- 2 Bague d'étanchéité
- 3 Bras mixeur
  - A Système Lait WMF
  - B Système Choc WMF
- 4 Pichet avec lignes MIN/MAX
- 5 Base de l'appareil avec pattes d'enroulement de câble
- 6 Sélecteur de programme et bouton marche/arrêt
- 7 Poignée
- 8 Support du disque
- 9 DISQUE à lait
- 10 Panier à chocolat

## 2 | AVANT UTILISATION

Veuillez lire attentivement les instructions d'utilisation. Elles contiennent des informations importantes sur l'utilisation et l'entretien de l'appareil, ainsi que des consignes de sécurité.

Conservez les instructions en lieu sûr et remettez-les aux futurs utilisateurs. Une mauvaise utilisation est susceptible d'entraîner des dégâts.

L'appareil ne peut être utilisé que pour l'usage auquel il est destiné et conformément au présent mode d'emploi.

Reportez-vous toujours aux consignes de sécurité lorsque vous utilisez l'appareil.

Avant d'assembler et d'utiliser l'appareil pour la première fois, retirez les autocollants éventuellement présents et nettoyez les pièces qui entrent en contact avec les aliments ainsi que les pièces amovibles décrites dans le chapitre « Nettoyage et entretien ».

## 3 | DÉBALLAGE



**Danger d'étouffement !**

Les enfants risqueraient de tirer les éléments d'emballage sur leur tête ou de s'envelopper dedans et de s'étouffer.

- Maintenez les éléments d'emballage hors de portée des enfants.
- Ne laissez pas les enfants jouer avec les éléments d'emballage.

Les enfants risquent d'inhalier ou d'avaler les petites pièces et de s'étouffer.

- Maintenez les petites pièces hors de portée des enfants.
- Ne laissez pas les enfants jouer avec les petites pièces.

- Enlevez complètement les films de protection et les éléments d'emballage. Aucun élément d'emballage ne doit rester à l'intérieur de l'appareil.
- Recyclez les matériaux d'emballage (papier, carton et plastique).
- Vérifiez que l'appareil et les accessoires sont au complet et en bon état.
- Si une pièce est manquante ou endommagée, n'utilisez pas l'appareil et informez-en le service client.

Service client WMF  
Tél. : +49 (0)7331 256 256  
e-mail : [contact@wmf.com](mailto:contact@wmf.com)

## 4 | CONSIGNES DE SÉCURITÉ IMPORTANTES

**AVERTISSEMENT** indique une situation dangereuse qui peut entraîner des blessures graves (par exemple, des brûlures causées par de la vapeur ou des surfaces chaudes).

**PRUDENCE** indique une situation potentiellement dangereuse susceptible d'entraîner des blessures mineures ou modérées.

**ATTENTION** indique une situation susceptible d'entraîner des dommages matériels.

**REMARQUE** fournit des informations supplémentaires relatives à la manipulation sûre du produit.



respectez et suivez les **symboles** et les indications.

- Ces appareils peuvent être utilisés par des enfants de plus de huit ans, par des personnes aux capacités physiques, sensorielles ou mentales réduites ainsi que par des personnes manquant d'expérience et/ou de connaissances si ces personnes sont surveillées ou ont reçu des instructions concernant l'utilisation de l'appareil en toute sécurité et ont compris les risques encourus. Les enfants ne doivent pas jouer avec l'appareil. Les enfants ne doivent pas utiliser l'appareil sans la surveillance d'un adulte.
- Le nettoyage et l'entretien ne doivent pas être effectués par des enfants, sauf s'ils ont plus de 8 ans et sont surveillés.
- Maintenez l'appareil et son câble hors de portée des enfants de moins de huit ans.
- N'utilisez l'appareil qu'avec la base appropriée.
- Ne plongez jamais l'appareil dans l'eau.
- Veillez à ne pas renverser de l'eau sur la base.
- **AVERTISSEMENT** **Risque de brûlures** ! La température des surfaces accessibles peut devenir très chaude. Ils restent également chauds pendant un certain temps après l'arrêt de l'appareil.

- **AVERTISSEMENT** le bras mixeur sur le disque du mousser à lait peut également devenir brûlant.
- Veillez à toujours respecter scrupuleusement les instructions d'utilisation de l'appareil. Une utilisation inappropriée peut entraîner des décharges électriques et d'autres dangers.
- Si le câble de raccordement de l'appareil est endommagé, il doit être remplacé par le service clientèle central du fabricant ou par une personne aux qualifications similaires. Des réparations incorrectes peuvent constituer un grave danger pour les utilisateurs.
- L'appareil est destiné à être utilisé dans les ménages et les environnements similaires comme :
  - les salles de pause des magasins, bureaux et autres environnements commerciaux ;
  - les gîtes ;
  - par les clients des hôtels, des motels et d'autres établissements résidentiels ;
  - les établissements de type chambres d'hôtes.

- L'appareil n'est pas conçu pour un usage commercial.
- Nettoyer tous les éléments ayant été en contact avec des aliments après utilisation. Suivez les indications du chapitre « Nettoyage et entretien ».

### 4.1 | CONSIGNES DE SÉCURITÉ

- Branchez uniquement l'appareil à des prises de terre correctement installées. Le câble et la fiche doivent être secs.
- Ne tirez pas le câble de raccordement sur des arêtes vives et ne le pincez pas. Ne le laissez pas pendre et protégez-le contre la chaleur et l'huile.
- Ne débranchez jamais la fiche secteur de la prise par le cordon ou avec les mains mouillées.
- Arrêtez immédiatement d'utiliser l'appareil et/ou débranchez-le de la prise secteur si :
  - l'appareil ou le câble secteur est endommagé;
  - l'appareil n'est pas étanche ;
  - une défaillance est suspectée après avoir fait tomber l'appareil ou un événement similaire.

Dans ces cas, envoyez l'appareil en réparation.

## 5 | PREMIÈRE UTILISATION DE L'APPAREIL

- Ne placez pas l'appareil sur des surfaces chaudes, telles que des plaques chauffantes ou similaires, ou à proximité de flammes nues. Il pourrait fondre.
- Ne placez pas l'appareil sur des surfaces sensibles à l'eau. Elles peuvent être endommagées si elles sont aspergées.
- Ne laissez jamais l'appareil fonctionner sans surveillance.
- N'allumez pas l'appareil sans lait.
- Prenez le pichet de la base pour le remplir.
- Utilisez l'appareil uniquement pour réchauffer ou faire mousser du lait. Ne l'utilisez pas pour préparer d'autres ingrédients.
- Ne déplacez pas l'appareil pendant le fonctionnement et ne tirez pas sur le câble secteur.
- Le dessous du pichet doit être sec avant d'utiliser l'appareil.
- **AVERTISSEMENT** **l'appareil est chaud.**
- La fiche secteur doit être retirée :

- si des dysfonctionnements se produisent pendant l'utilisation,
- avant le nettoyage et l'entretien,
- après utilisation.

Le mousser à lait en verre est destiné à réchauffer et à faire mousser du lait et des substituts du lait. En général, les types de laits suivants peuvent être utilisés : lait frais, lait UHT (de vache, de brebis et de chèvre) et lait sans lactose ainsi que les substituts du lait (tels que le lait de soja) avec différentes teneurs en matière grasse.







La qualité et le volume de la mousse de lait dépend du type et des caractéristiques du lait utilisé (par exemple la teneur en matière grasse et en protéines, la température, etc.).

Avant la première utilisation, nettoyez l'appareil comme décrit dans la section intitulée « Nettoyage et entretien ». Branchez la fiche secteur à une prise murale raccordée à la terre.

**En appuyant le couvercle (1) sur le pichet (4), assurez-vous que l'encoche de la bague d'étanchéité du couvercle (2) est placée dans la direction de la poignée.**

## 5.1 | PRÉSENTATION DES FONCTIONS PRINCIPALES

Le mouseur à lait en verre WMF propose cinq programmes :

Symbole	Programme	Champ d'application	Disque	Capacité
	Mousse de lait chaude	Cette mousse épaisse est idéale pour le cappuccino ou le latte macchiato.	 <p>Système Lait WMF (Fig. A)</p>	MIN 150 ml MAX 250 ml
	Mousse vegan chaude	Cette mousse épaisse est idéale pour le cappuccino ou le latte macchiato vegan.		MIN 150 ml MAX 250 ml
	Mousse de lait froid	Cette mousse de lait crémeuse froide est particulièrement bien adaptée aux milkshakes, cocktails, cafés glacés et desserts.		MIN 150 ml MAX 250 ml
	Lait chaud	Ce programme propose un moyen simple et rapide pour réchauffer du lait, par exemple pour des cafés latte ou des tasses de lait chaud.		MIN 150 ml MAX 250 ml
	Chocolat chaud	Utilisez ce programme pour préparer des boissons à base de chocolat chaud avec du chocolat émietté.		 <p>Système Choc WMF (Fig. B)</p>

## 5.2 | PRÉPARATION DE MOUSSE DE LAIT ET DE LAIT CHAUD

### REMARQUE

Utilisez le système Lait WMF pour ce programme. (Fig. A)

- Tenez le système Lait WMF (A) par sa poignée et à la verticale dans le pichet. Un aimant maintient alors le système Lait WMF (A) sur le fond du pichet.
- Remplissez le pichet (4) avec du lait bien froid, en respectant les indicateurs de niveau MIN et MAX (voir le tableau). Ne dépassez pas le maximum indiqué. Dans le cas contraire, le lait risque de déborder pendant la préparation.

- Maintenez le pichet (4) sur la base de l'appareil (5).
- Placez le couvercle (1) sur le pichet (4) et exercez une légère pression pour vous assurer qu'il se ferme hermétiquement. Assurez-vous que l'extrémité de la poignée du système Lait WMF (A) est positionnée dans le mécanisme du couvercle.
- À présent, appuyez sur le bouton Marche/Arrêt (6) à plusieurs reprises jusqu'à ce que la LED à côté du symbole du programme souhaité s'allume.
- Environ 3 secondes après, la préparation commence automatiquement. Le processus peut être interrompu à tout moment en appuyant à nouveau sur le bouton Marche/Arrêt (6).
- Une fois le programme terminé, l'appareil émet un signal sonore et le sélecteur de programme clignote 3 fois avant de s'éteindre automatiquement.
- Remarque : les ventilateurs de l'appareil peuvent continuer de fonctionner après la fin du programme.
- Le pichet (4) peut à présent être retiré de la base (5). Pour verser le contenu, enlevez le couvercle (1) et retirez le système Lait WMF (A).
- **AVERTISSEMENT** le pichet et la poignée du système Lait WMF peuvent être chauds !
- **ATTENTION** ne placez pas le pichet (4) chaud sur des surfaces délicates.

## 5.3 | PRÉPARATION DE CHOCOLAT CHAUD

### REMARQUE

Utilisez le système Choc WMF pour ce programme. (Fig B).

- Tenez le système Choc WMF (B) par sa poignée et à la verticale dans le pichet. Un aimant maintient alors le système Choc WMF (B) sur le fond du pichet.
- Remplissez le pichet (4) avec du lait bien froid, en respectant les indicateurs de niveau MIN et MAX (voir le tableau). Ne dépassez pas le maximum indiqué. Dans le cas contraire, le lait risque de déborder pendant la préparation.
- Maintenez le pichet (4) sur la base de l'appareil (5).

- Ajoutez du chocolat émietté dans le lait. Pour des résultats optimaux, nous conseillons de casser le chocolat en petits morceaux. Vous pouvez également utiliser du chocolat moulu ou en poudre.
- Placez le couvercle (1) sur le pichet (4) et exercez une légère pression pour vous assurer qu'il se ferme hermétiquement. Assurez-vous que l'extrémité de la poignée du système Choc WMF (B) est positionnée dans le mécanisme du couvercle.
- Appuyez sur le bouton Marche/Arrêt (6) à plusieurs reprises jusqu'à ce que la LED à côté du symbole « Chocolat chaud » s'allume.
- Environ 3 secondes après, la préparation commence automatiquement. Le processus peut être interrompu à tout moment en appuyant à nouveau sur le bouton Marche/Arrêt (6).
- Une fois le programme terminé, l'appareil émet un signal sonore et le sélecteur de programme clignote 3 fois avant de s'éteindre automatiquement.
- Remarque : les ventilateurs de l'appareil peuvent continuer de fonctionner après la fin du programme.
- Le pichet (4) peut à présent être retiré de la base (5). Pour verser le contenu, enlevez le couvercle (1) et retirez le système Choc WMF (B).

**AVERTISSEMENT** le pichet et la poignée du système Choc WMF (B) peuvent être chauds !

**ATTENTION** ne placez pas le pichet (4) chaud sur des surfaces délicates.

### AVERTISSEMENT

Placez toujours le couvercle (1) sur l'appareil avant de l'allumer. N'enlevez jamais le couvercle (1) pendant que l'appareil fonctionne.

### REMARQUE



Un dispositif d'arrêt automatique empêche la surchauffe de l'appareil. Pendant la phase de refroidissement, les fonctions chaudes (mousse de lait chaude, lait chaud et chocolat chaud) ne peuvent pas être démarrées ; le programme de fonction correspondant clignote. Dès que la phase de refroidissement est terminée, le programme peut être démarré en appuyant sur la touche de fonction correspondante.

## 6 | NETTOYAGE ET ENTRETIEN

- Nettoyez l'appareil et le système Lait/Choc WMF après chaque utilisation.
- Débranchez le cordon secteur et laissez l'appareil refroidir.
- La base de l'appareil (5) ne passe pas au lave-vaisselle et peut être nettoyée uniquement en l'essuyant avec un chiffon humide.
- Le couvercle (1), le système Lait/Choc WMF (A/B)

et le pichet (4) peuvent passer au lave-vaisselle. Pour faciliter le nettoyage, enlevez la bague d'étanchéité (2) du couvercle (1) et démontez le système Lait/Choc WMF en composants individuels (voir « Système Lait/Choc WMF »). Nous conseillons de placer les composants plus petits dans le panier à couverts.

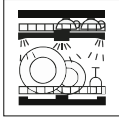
- N'utilisez pas de nettoyants agressifs, d'agents abrasifs ou de solvants.

	 compatible avec le lave-vaisselle	 rinçable à l'eau courante	 essuyer avec un chiffon humide
Couvercle (1)	✓	✓	✓
Bague d'étanchéité (2)	✓	✓	✓
Disque Lait/Choc WMF (A/B)	✓	✓	✓
Pichet en verre (4)	✓	✓	✓
Base (5)	—	—	✓

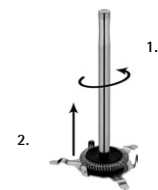

### Système Lait WMF (A)

Pour le démonter, dévissez la poignée (7) du support du disque (8). Puis enlevez le disque Lait (9).

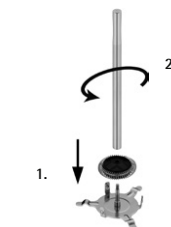

Pour le remonter, enfoncez le disque Lait (9) dans le support du disque (8) avec l'encoche orientée vers le haut. Vissez ensuite complètement la poignée (7) dans le support du disque (8) depuis le dessus. Le disque Lait (9) est à présent fixé de manière flexible au support.

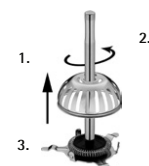

### Système Choc WMF (B)

Pour préparer du chocolat chaud, vous aurez besoin du système Choc WMF (Fig. B).

Pour faciliter le nettoyage, le système Choc WMF peut être démonté en composants individuels. Pour ce faire, tirez le panier à chocolat (10) vers le haut et l'extérieur. Dévissez la poignée (7) du support du disque (8) et enlevez le disque Lait (9) du support.

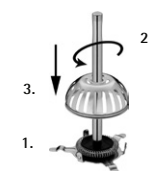

Pour remonter le système Choc WMF, enfoncez le disque Lait (9) dans le support du disque (8). Vissez ensuite complètement la poignée (7) dans le support du disque (8) depuis le dessus. Le disque Lait (9) est à présent fixé de manière flexible au support.

Ensuite, poussez le panier à chocolat (10) sur la poignée (7) depuis le dessus et enfoncez-le jusqu'à ce qu'il s'enclenche en place.



## 7 | CARACTÉRISTIQUES TECHNIQUES

Tension nominale : 220-240 V~ 50-60 Hz  
Puissance : 550-650 W  
Classe de protection : I

Informations techniques sur les modes de fonctionnement conformément au règlement (CE) n° 2023/826 :

MODE	CONSOMMATION D'ÉNERGIE (WATTS)	PÉRIODE (MINUTES)
Arrêt	0,3	0
Veille	-	-
Mise en veille avec informations complémentaires	-	-
Veille en réseau	-	-

 L'appareil est conforme aux directives européennes 2014/35/UE, 2014/30/UE et 2009/125/UE.

### Environnement



#### Participons à la protection de l'environnement !

- ① Votre appareil contient de nombreux matériaux valorisables ou recyclables.
- ➔ Confiez celui-ci dans un point de collecte pour que son traitement soit effectué.



Points de collecte sur [www.quefairedemesdechets.fr](http://www.quefairedemesdechets.fr)  
Privilégiez la réparation ou le don de votre appareil !

Modifications possibles.

## ES INSTRUCCIONES DE USO

<b>1   Equipo</b>	<b>35</b>
<b>2   Antes del uso</b>	<b>35</b>
<b>3   Desembalaje</b>	<b>35</b>
<b>4   Instrucciones de seguridad importantes</b>	<b>36</b>
4.1   Instrucciones de seguridad	36
<b>5   Usar el aparato por primera vez</b>	<b>37</b>
5.1   Introducción a las funciones principales	38
5.2   Preparación espuma de leche y leche caliente	38
5.3   Preparación de chocolate caliente	39
<b>6   Limpieza y mantenimiento</b>	<b>40</b>
<b>7   Datos técnicos</b>	<b>42</b>

# ESPUMADOR DE LECHE DE CRISTAL WMF

## 1 | EQUIPO

- 1 Tapa
- 2 Junta
- 3 Brazo mezclador
  - A Sistema de leche WMF
  - B Sistema de chocolate WMF
- 4 Jarra con líneas indicadoras del Min./Máx.
- 5 Base del aparato con pestañas de enrollamiento del cable
- 6 Selector de programa y botón de encendido/apagado
- 7 Asa
- 8 Soporte para el DISC
- 9 DISC para leche
- 10 Cesta para chocolate

## 2 | ANTES DEL USO

Lea detenidamente las instrucciones de uso. Contienen información importante acerca del funcionamiento y mantenimiento del aparato, así como instrucciones de seguridad.

Conserve las instrucciones en un lugar seguro y entréguelas a cualquier usuario futuro. El uso incorrecto puede causar daños.

El aparato solo debe utilizarse para el uso previsto y de conformidad con estas instrucciones de uso.

Siga siempre las instrucciones de seguridad al usar el aparato.

Antes de montar y usar el aparato por primera vez, quite cualquier pegatina que pudiera estar presente y limpie las piezas que están en contacto con la comida, así como las piezas extraíbles, tal y como se describe en el capítulo «Limpieza y mantenimiento».

## 3 | DESEMBALAJE



### Peligro de asfixia

Los niños podrían cubrirse la cabeza o envolverse con el material de embalaje y asfixiarse.

- Mantenga el material de embalaje fuera del alcance de los niños.
- No permita que los niños jueguen con el material de embalaje.

Los niños pueden inhalar o tragar piezas pequeñas y asfixiarse.

- Mantenga las piezas pequeñas fuera del alcance de los niños.
- No permita que los niños jueguen con las piezas pequeñas.

- Retire totalmente la película protectora y el material de embalaje. No debe quedar ningún resto de embalaje dentro del aparato.
- Recicle todo el material de embalaje (papel, cartón y plástico).
- Compruebe que el aparato y los accesorios estén completos y no estén dañados.
- Si falta alguna pieza o esta está dañada, no ponga en funcionamiento el aparato y notifique al Servicio de atención al cliente.

Servicio de atención al cliente de WMF:  
Tel.: +49 (0)7331 256 256  
Correo electrónico: [contact@wmf.com](mailto:contact@wmf.com)

## 4 | INSTRUCCIONES DE SEGURIDAD IMPORTANTES

**ADVERTENCIA** indica una situación peligrosa que puede causar lesiones graves (p. ej. quemaduras causadas por el vapor o por superficies calientes).

**PRECAUCIÓN** indica una situación potencialmente peligrosa que puede causar lesiones leves o moderadas.

**ATENCIÓN** indica una situación que puede desembocar en daños materiales.

**NOTA** proporciona información adicional relativa al manejo seguro del producto.



Tenga en cuenta y siga los **símbolos** e indicaciones.

- Estos dispositivos pueden ser utilizados por niños mayores de ocho años, así como por personas con capacidades físicas, sensoriales o mentales limitadas, personas inexpertas o sin conocimientos, si están supervisadas o han recibido instrucciones sobre cómo utilizar el dispositivo de forma segura y han comprendido los riesgos que conlleva. Los niños no deben jugar con el aparato. Los niños deben estar bajo supervisión para garantizar que no jueguen con el dispositivo.
- La limpieza y el mantenimiento por parte del usuario no deben ser efectuados por niños, salvo que sean mayores de 8 años y se hallen debidamente custodiados.
- Mantenga el dispositivo y su cable fuera del alcance de los niños menores de ocho años.
- Haga funcionar el aparato únicamente con la base adecuada.
- No sumerja nunca el aparato en agua.
- Tenga cuidado de no derramar agua sobre la base
- **ADVERTENCIA** **Riesgo de quemaduras** La temperatura de las superficies accesibles puede llegar a ser muy alta. Además, permanecen calientes durante algún tiempo después de que se apaga el aparato.

- **ADVERTENCIA** el brazo mezclador y el DISC espumador de leche también se calientan.
- Use el aparato siempre de conformidad con estas instrucciones. El uso inadecuado puede provocar descargas eléctricas y otros peligros.
- Si el cable de conexión del aparato está dañado, debe ser sustituido por el departamento central de atención al cliente del fabricante o por una persona con una cualificación similar. Las reparaciones efectuadas indebidamente pueden representar una grave amenaza para los usuarios.
- Este aparato está diseñado para usarse en hogares y entornos similares, tales como:
  - zonas de cocina del personal en tiendas, oficinas y otros entornos laborales;
  - granjas;
  - por huéspedes de hoteles, moteles y otras instalaciones residenciales;
  - pensiones.

- El aparato no está diseñado para un uso comercial.
- Después del uso limpie todas las superficies que han estado en contacto con alimentos. Siga las indicaciones del apartado de "Limpieza y mantenimiento".

### 4.1 | INSTRUCCIONES DE SEGURIDAD

- Conecte el aparato únicamente a tomas de corriente con puesta a tierra debidamente instaladas. El cable y la clavija del enchufe deben estar secos.
- No tire del cable de conexión sobre bordes afilados ni lo aprisione entre ellos. No deje que cuelgue y protéjalo contra el calor y el aceite.
- Nunca desconecte la clavija del cable de red de la toma de corriente tirando del cable ni con las manos mojadas.

- Deje de usar el aparato o desconéctelo de la clavija del cable de red inmediatamente si:
  - el aparato o el cable de alimentación están dañados;
  - el aparato no es estanco;
  - se sospecha de un fallo tras una caída del aparato o hecho similar.

En esos casos, envíe el aparato para sea reparado.

- No coloque el aparato sobre superficies calientes, tales como placas calientes, ni cerca de llamas abiertas. Podría fundirse.
- No coloque el aparato sobre superficies sensibles al agua. Las salpicaduras podrían dañarlo.
- Nunca haga funcionar el aparato sin vigilancia.
- No encienda el aparato sin leche.
- Cuando vaya a rellenarlo, coja el bote desde la base.
- Use el aparato únicamente para calentar o espumar leche. No lo utilice para procesar ningún otro ingrediente.
- No mueva el aparato durante el funcionamiento y no tire del cable de alimentación.
- La parte inferior de la jarra debe estar seca antes de usar el aparato.
- **ADVERTENCIA** **el aparato está caliente.**
- Se debe desconectar la clavija del cable de red:
  - si el aparato no funciona correctamente durante el uso,
  - antes de la limpieza y el mantenimiento,
  - después del uso.

## 5 | USAR EL APARATO POR PRIMERA VEZ







El espumador de leche de cristal está destinado a calentar y espumar leche y sustitutos de la leche. Por lo general, se pueden usar los siguientes tipos de leche: leche fresca, leche UHT (procedente de vacas, ovejas y cabras), leche sin lactosa, así como sustitutos de la leche (como la leche de soja) con diferentes contenidos en grasa.

La calidad y el volumen de la espuma de leche depende del tipo y características de la leche que se utilice (p. ej., el contenido en grasa y proteínas, la temperatura, etc.).

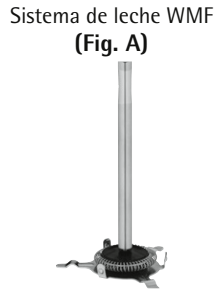
Antes del primer uso, limpie el aparato tal y como se describe en la sección «Limpieza y mantenimiento». Conecte la clavija del cable de red en una toma de pared conectada a tierra. **Cuando presione la tapa (1) sobre la jarra (4), asegúrese de que la hendidura de la junta de la tapa (2) está colocada en dirección al asa.**

## 5.1 | INTRODUCCIÓN A LAS FUNCIONES PRINCIPALES

El espumador de leche de cristal WMF tiene cinco programas:

Símbolo	Programa	Ámbito de aplicación	DISC	Capacidad
	Espuma de leche caliente	Esta espuma densa es perfecta para preparar un cappuccino o un latte macchiato.	 <p>Sistema de leche WMF (Fig. A)</p>	MÍN. 150 ml MÁX. 250 ml
	Espuma vegana caliente	Esta espuma densa es perfecta para un cappuccino o latte macchiato veganos.		MÍN. 150 ml MÁX. 250 ml
	Espuma de leche fría	Esta espuma de leche fría y cremosa es especialmente idónea para frappés, cócteles, cafés helados y postres.		MÍN. 150 ml MÁX. 250 ml
	Leche caliente	Este programa permite calentar la leche de una manera rápida y fácil, p. ej., para cafés latte o tazas de leche templada.		MÍN. 150ml MÁX. 250ml
	Chocolate caliente	Use este programa para preparar bebidas de chocolate caliente con chocolate desmenuzado.	 <p>Sistema de chocolate WMF (Fig. B)</p>	Leche MÍN. 150 ml MÁX. 250 ml  chocolate MÁX. 34 g

## 5.2 | PREPARACIÓN ESPUMA DE LECHE Y LECHE CALIENTE

### NOTA

Use el sistema de leche WMF para este programa. (Fig. A)

- Sostenga el sistema de leche WMF (A) por el asa y manténgala en posición vertical dentro

de la jarra. Un imán sostiene el sistema de leche WMF (A) a la base de la jarra.

- Rellene la jarra (4) con leche fría, respetando los indicadores de nivel MÍN. y MÁX. (ver tabla). No exceda el nivel máximo indicado. De lo contrario, la leche puede desbordarse durante la preparación.
- Mantenga la jarra (4) en la base del aparato (5).

- Coloque la tapa (1) sobre la jarra (4) y aplique una ligera presión para asegurarse de que se queda completamente cerrada. Asegúrese de que el extremo del asa del sistema de leche WMF (A) queda dentro del mecanismo de la tapa.
- A continuación, presione el botón de encendido/apagado (6) repetidamente hasta que se ilumine el indicador LED junto al símbolo del programa deseado.
- Aproximadamente 3 segundos después, la preparación comienza automáticamente. Puede interrumpir el proceso en cualquier momento presionando el botón de encendido/apagado (6) de nuevo.
- Una vez terminado el programa, el aparato emitirá un sonido y el selector de programa parpadeará 3 veces antes de apagarse automáticamente.
- Nota: es posible que los ventiladores del aparato sigan funcionando después de que haya finalizado el programa.
- La jarra (4) puede retirarse de la base (5). Para verter el contenido, retire la tapa (1) y extraiga el sistema de leche WMF (A).
- **ADVERTENCIA** la jarra y el asa del sistema de leche WMF pueden estar calientes.
- **CUIDADO** no coloque la jarra caliente (4) sobre superficies delicadas.

## 5.3 | PREPARACIÓN DE CHOCOLATE CALIENTE

### NOTA

Use sistema de chocolate WMF para este programa. (Fig B).

- Sostenga el sistema de chocolate WMF (B) por el asa y colóquelo en posición vertical dentro de la jarra. Un imán sostiene el sistema de chocolate WMF (B) a la base de la jarra.
- Rellene la jarra (4) con leche fría, respetando los indicadores de nivel MÍN. y MÁX. (ver tabla). No exceda el nivel máximo indicado. De lo contrario, la leche puede desbordarse durante la preparación.
- Mantenga la jarra (4) en la base del aparato (5).

- Añada chocolate desmenuzado a la leche. Para obtener resultados óptimos, recomendamos romper el chocolate en trozos pequeños. Como alternativa, puede utilizar chocolate molido o en polvo.
- Coloque la tapa (1) sobre la jarra (4) y aplique una ligera presión para asegurarse de que se queda completamente cerrada. Asegúrese de que el extremo del asa del sistema de chocolate WMF (B) queda dentro del mecanismo de la tapa.
- Pulse el botón de encendido/apagado (6) repetidamente hasta que se ilumine el indicador LED junto al símbolo «Chocolate caliente».
- Aproximadamente 3 segundos después, la preparación comienza automáticamente. Puede interrumpir el proceso en cualquier momento presionando el botón de encendido/apagado (6) de nuevo.
- Una vez terminado el programa, el aparato emitirá un sonido y el selector de programa parpadeará 3 veces antes de apagarse automáticamente.
- Nota: es posible que los ventiladores del aparato sigan funcionando después de que haya finalizado el programa.
- La jarra (4) puede retirarse de la base (5). Para verter el contenido, retire la tapa (1) y extraiga el sistema de chocolate WMF (B).

**ADVERTENCIA** la jarra y el asa del sistema de chocolate WMF (B) pueden estar calientes.

**CUIDADO** no coloque la jarra caliente (4) sobre superficies delicadas.

### ADVERTENCIA

Coloque siempre la tapa (1) en el aparato antes de encenderlo. Nunca retire la tapa (1) mientras el aparato está funcionando.



**NOTA**

Una desconexión automática evita el sobrecalentamiento del aparato. Durante la fase de enfriamiento, las funciones de espuma de leche caliente, leche caliente y chocolate caliente no pueden iniciarse, el programa de función correspondiente parpadea. Una vez finalizada la fase de enfriamiento, el programa puede iniciarse pulsando la tecla de función correspondiente.

## 6 | LIMPIEZA Y MANTENIMIENTO

- Limpie el aparato y los sistemas de leche o chocolate WMF después de cada uso.

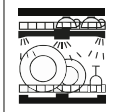
- Desenchufe el cable de alimentación y deje que el aparato se enfríe.
- La base del aparato (5) no es apta para el lavavajillas y solo puede limpiarse frotando con un paño húmedo.
- La tapa (1), los sistemas de leche o chocolate WMF (A/B) y la jarra (4) son aptos para el lavavajillas. Para facilitar la limpieza, retire la junta (2) de la tapa (1) y desmonte el sistema de leche o chocolate WMF en sus componentes individuales (véase «Sistema de leche/chocolate WMF»). Recomendamos la colocación de los componentes pequeños en la cesta para los cubiertos.
- No utilice limpiadores agresivos, agentes abrasivos ni disolventes.

	 <b>apto para lavavajillas</b>	 <b>se puede limpiar con agua corriente</b>	 <b>limpieza con paño húmedo</b>
Tapa (1)	✓	✓	✓
Junta (2)	✓	✓	✓
DISC del sistema de leche/chocolate WMF (A/B)	✓	✓	✓
Jarra de cristal (4)	✓	✓	✓
Base del aparato (5)	—	—	✓

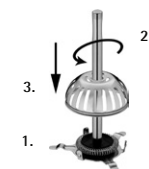
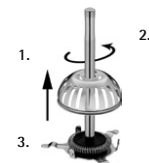
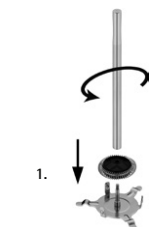
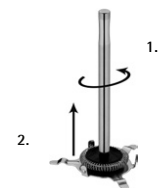

### Sistema de leche WMF (A)

Para desmontarlo, desenrosque el asa (7) del soporte para el DISC (8). A continuación, retire el DISC para leche (9).

Para volver a montarlo, empuje el DISC para leche (9) en el soporte para el DISC (8) con la muesca hacia arriba. A continuación, enrosque el asa (7) completamente en el soporte para el DISC (8) desde arriba. El DISC para leche (9) se encuentra ahora fijado de forma flexible al soporte.

### Sistema de chocolate WMF (B)

Para preparar chocolate caliente necesitará el sistema de chocolate WMF (Fig. B).

Para facilitar la limpieza, el sistema de chocolate WMF puede desmontarse en sus componentes individuales. Para ello, tire de la cesta para chocolate (10) y extráigala. Desenrosque el asa (7) del soporte para el DISC (8) y retire el DISC para leche (9) del soporte.

Para volver a montar el sistema de chocolate WMF, empuje el DISC para leche (9) en el soporte para el DISC (8). A continuación, enrosque el asa (7) completamente en el soporte para el DISC (8) desde arriba. El DISC para leche (9) se encuentra ahora fijado de forma flexible al soporte. Después, coloque la cesta para chocolate (10) en el asa (7) desde la parte superior y empújela hasta que haga clic al colocarse en su lugar.

## 7 | DATOS TÉCNICOS

Tensión nominal: 220-240 V~ 50-60 Hz  
Consumo de energía: 550-650 W  
Clase de aislamiento: I

Información técnica sobre los modos de funcionamiento de conformidad con el Reglamento 2023/826 de la UE:

MODO	CONSUMO DE ENERGÍA (VATIOS)	PERIODO DE TIEMPO (MINUTOS)
Apagado	0,3	0
En espera	-	-
Espera con información adicional	-	-
Espera en red	-	-



El aparato cumple las directivas europeas 2014/35/UE, 2014/30/UE y 2009/125/UE.

### Protección del medioambiente



¡ ¡ Participe en la conservación del medio ambiente ! !

- ① Su electrodoméstico contiene materiales recuperables y/o reciclables.
- ➔ Entréguelo al final de su vida útil, en un Centro de Recogida Específico o en uno de nuestros Servicios Oficiales Post Venta donde será tratado de forma adecuada.

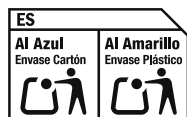

Modificaciones posibles.

## IT ISTRUZIONI PER L'USO

<b>1   Preparazione</b>	<b>45</b>
<b>2   Prima dell'uso</b>	<b>45</b>
<b>3   Disimballaggio</b>	<b>45</b>
<b>4   Importanti istruzioni di sicurezza</b>	<b>46</b>
4.1   Istruzioni per la sicurezza	46
<b>5   Primo utilizzo dell'apparecchio</b>	<b>47</b>
5.1   Introduzione alle funzionalità principali	48
5.2   Preparazione di schiuma di latte e latte caldo	49
5.3   Preparazione della cioccolata calda	49
<b>6   Pulizia e manutenzione</b>	<b>50</b>
<b>7   Dati tecnici</b>	<b>52</b>

# MONTALATTE IN VETRO WMF

## 1 | PREPARAZIONE

- 1 Coperchio
- 2 Anello guarnizione
- 3 Braccio miscelatore
  - A Sistema WMF Milk
  - B Sistema WMF Choc
- 4 Caraffa con tacca MIN/MAX
- 5 Base dell'apparecchio con avvolgicavo
- 6 Selezione programma con tasto di avvio/arresto
- 7 Manico
- 8 Supporto disco
- 9 DISCO latte
- 10 Contenitore cioccolato

## 2 | PRIMA DELL'USO

Leggere attentamente le istruzioni per l'uso. Forniscono indicazioni importanti riguardanti l'uso, la sicurezza e la manutenzione dell'apparecchio.

Conservare accuratamente le istruzioni e consegnarle a qualsiasi eventuale utilizzatore successivo. Un utilizzo improprio può causare danni.

Utilizzare l'apparecchio unicamente per lo scopo a cui è destinato e in conformità alle istruzioni per l'uso.

Fare sempre riferimento alle istruzioni di sicurezza durante l'utilizzo dell'apparecchio.

Prima di montare e utilizzare l'apparecchio per la prima volta, rimuovere eventuali adesivi e pulire le parti rimovibili e quelle che saranno a contatto con gli alimenti, come descritto nel capitolo "Pulizia e manutenzione".

## 3 | DISIMBALLAGGIO



**Pericolo di soffocamento!**

I bambini potrebbero coprirsi la testa con il materiale di imballaggio o avvolgerlo intorno al corpo e soffocare.

- Tenere il materiale di imballaggio lontano dalla portata dei bambini.
- Non permettere ai bambini di giocare con il materiale di imballaggio.

I bambini possono inalare o inghiottire piccole parti e soffocare.

- Tenere le piccole parti lontano dalla portata dei bambini.
- Non permettere ai bambini di giocare con le piccole parti.

- Togliere completamente le pellicole protettive e il materiale di imballaggio. Accertarsi che non vi siano residui di imballaggio all'interno dell'apparecchio.
- Riciclare tutto il materiale di imballaggio (carta, cartone e plastica).
- Accertarsi che l'apparecchio e gli accessori siano completi e integri.
- Nel caso di parti mancanti o danneggiate, non mettere in funzione l'apparecchio e avvisare il Servizio Clienti.

Servizio Clienti WMF  
Tel.: +49 (0)7331 256 256  
e-mail: [contact@wmf.com](mailto:contact@wmf.com)

## 4 | IMPORTANTI ISTRUZIONI DI SICUREZZA

**PERICOLO** indica una situazione pericolosa che può provocare lesioni gravi (ad es. ustioni causate dal vapore o da superfici bollenti).

**PRUDENZA** indica una situazione potenzialmente pericolosa che può provocare lesioni lievi o moderate.

**ATTENZIONE** indica una situazione che può provocare danni materiali.

**AVVERTENZA** fornisce ulteriori informazioni sull'uso in sicurezza del prodotto.



osservare e seguire i **simboli** e le indicazioni.

- Questi apparecchi possono essere utilizzati da bambini di età superiore a otto anni e da persone con ridotte capacità fisiche, sensoriali o mentali o con scarsa esperienza e/o conoscenza purché siano sorvegliati o abbiano ricevuto istruzioni su come utilizzare l'apparecchio in sicurezza e ne comprendano i pericoli. I bambini non devono giocare con l'apparecchio. Assicurarsi che i bambini non giochino con l'apparecchio senza supervisione.
- La pulizia e la manutenzione a carico dell'utente non devono essere eseguiti da bambini, eccetto nel caso in cui abbiano più di 8 anni e siano sorvegliati.
- Conservare l'apparecchio e il suo cavo di alimentazione al di fuori della portata di bambini di età inferiore a 8 anni.
- Azionare l'apparecchio soltanto con la relativa base.
- Non immergere l'apparecchio nell'acqua.
- Fare attenzione a non rovesciare l'acqua sulla base.

- **PERICOLO, rischio di ustioni!** la temperatura delle superfici di contatto può essere molto elevata. Dopo lo spegnimento dell'apparecchio, la temperatura delle superfici riscaldanti rimane molto alta ancora per qualche tempo.
- **PERICOLO,** il braccio miscelatore sul DISCO dello schiumatore può surriscaldarsi.
- Nell'utilizzare l'apparecchio rispettare sempre le presenti istruzioni per l'uso. Un utilizzo improprio può causare folgorazione e altri rischi.
- Se il cavo di collegamento dell'apparecchio è danneggiato, deve essere sostituito dal servizio di assistenza clienti centrale del produttore o da una persona qualificata. Un utilizzo improprio può comportare una seria minaccia per gli utilizzatori.
- L'apparecchio è progettato per essere utilizzato in abitazioni private o altri ambienti simili, come ad esempio:
  - Cucine riservate al personale in negozi, uffici e altri ambienti di lavoro
  - Agriturismi
  - Da ospiti di alberghi, motel e altre strutture residenziali
  - Strutture ricettive come bed & breakfast
- Questo apparecchio non è destinato a un uso commerciale.
- Dopo l'utilizzo pulire tutte le superfici che sono entrate in contatto con gli alimenti. Seguire le note riportate nella sezione "Pulizia e manutenzione".

### 4.1 | ISTRUZIONI PER LA SICUREZZA

- Collegare l'apparecchio soltanto a una presa installata a norma. Il cavo e la spina devono essere asciutti.
- Non tirare o incastrare il cavo di collegamento sopra spigoli acuminati. Non lasciar pendere il cavo di alimentazione e proteggerlo dal calore e dall'olio.
- Non staccare la spina dalla presa tenendola per il cavo o con mani bagnate.

- Non usare l'apparecchio e staccare subito la spina di rete, se:
  - l'apparecchio o il cavo di alimentazione sono danneggiati;
  - l'apparecchio non risulta ermetico;
  - si sospetta un difetto dopo una caduta o un evento simile.

In questi casi far riparare l'apparecchio.

- Non posizionare l'apparecchio su superfici calde, ad esempio su copri-piastra o in prossimità di fiamme di gas aperte. Potrebbe fondersi.
- Non posizionare l'apparecchio su superfici sensibili all'acqua. Gli spruzzi potrebbero danneggiarlo.
- Non lasciare incustodito l'apparecchio mentre è in funzione.
- Non accendere l'apparecchio senza latte.
- Staccare la caraffa dalla base per il riempimento.
- Utilizzare l'apparecchio soltanto per riscaldare il latte o per la preparazione della schiuma di latte. Non usare l'apparecchio con altri ingredienti.
- Non spostare l'apparecchio e non tirare il cavo di alimentazione mentre è in funzione.
- La base della caraffa deve essere asciutta prima dell'utilizzo.
- **PERICOLO, l'apparecchio è caldo.**
- La spina di rete deve essere estratta:
  - in caso di anomalie durante l'uso,
  - prima della pulizia e della manutenzione,
  - dopo l'uso.

## 5 | PRIMO UTILIZZO DELL'APPARECCHIO

Il montalatte di vetro serve a scaldare e ottenere la schiuma dal latte e da prodotti surrogati del latte. In generale si possono utilizzare i seguenti tipi di latte: latte fresco, latte a lunga conservazione (ad esempio di vacca, pecora, capra) e latte senza lattosio, come anche surrogati del latte (esempio: soia) con diverse percentuali di grassi.

La qualità e il volume della schiuma dipendono rispettivamente dal tipo e dalla consistenza del latte utilizzato (ad esempio dalla percentuale di grassi e proteine, dalla temperatura, ecc.).







Prima del primo utilizzo, pulire l'apparecchio come descritto nel capitolo "Pulizia e cura". Collegare la spina a una presa con messa a terra.

**Quando si preme il coperchio (1) sulla caraffa (4), assicurarsi che la guarnizione del coperchio (2) sia posizionata verso il manico.**



## 5.1 | INTRODUZIONE ALLE FUNZIONALITÀ PRINCIPALI

Il montalatte in vetro WMF ha cinque programmi:

Simbolo	Programma	Ambito di applicazione	DISCO	Capacità
	Schiuma di latte calda	Questa schiuma di latte consistente è adatta per la preparazione del cappuccino o del latte macchiato.	 <p>WMF Milk System (Fig. A)</p>	MIN 150 ml MAX 250 ml
	Schiuma di latte vegana	Questa schiuma di latte consistente è adatta per la preparazione di cappuccino o latte macchiato vegani.		MIN 150 ml MAX 250 ml
	Schiuma di latte fredda	Questa schiuma di latte fredda e cremosa è adatta in particolare alla preparazione di frappè, cocktail, ice coffee o dessert.		MIN 150 ml MAX 250 ml
	Latte caldo	<b>Con questo programma si può scaldare il latte in modo semplice e veloce, ad esempio per il caffè latte o per un bicchiere di latte caldo.</b>		MIN 150 ml MAX 250 ml
	Cioccolata calda	Con questo programma si può preparare la cioccolata calda con pezzetti di cioccolato.		 <p>WMF Choc System (Fig. B)</p>

## 5.2 | PREPARAZIONE DI SCHIUMA DI LATTE E LATTE CALDO

### AVVERTENZA

Utilizzare questo programma per il WMF Milk System. (Fig. A)

- Afferrare il WMF Milk System dal manico (A) e infilarlo verticalmente nella caraffa. Il WMF Milk System (A) viene trattenuto sul fondo della caraffa con un magnete.
- Riempire la caraffa (4) con latte freddo di frigo rispettando la tacche di riempimento MIN e MAX (vedi tabella). Non riempire per nessun motivo più latte di quanto indicato, altrimenti potrebbe fuoriuscire durante la preparazione.
- Appoggiare la caraffa (4) sulla base (5).
- Mettere il coperchio (1) sulla caraffa (4) e premere leggermente per assicurare una buona tenuta. Accertarsi che l'estremità del manico del WMF Milk System (A) sia inserita nel meccanismo del coperchio.
- Premere il tasto di avvio/arresto (6) fino a quando non si accende la spia a LED con il simbolo del programma desiderato.
- Dopo circa 3 secondi la preparazione inizia automaticamente. Il processo si può interrompere in qualsiasi momento premendo nuovamente il tasto di avvio/arresto (6).
- Non appena il programma termina, l'apparecchio suona e la spia del programma selezionato si accende 3 volte prima di spegnersi automaticamente.
- Avvertenza: al termine del programma si può far eventualmente continuare la ventilazione dell'apparecchio.
- A questo punto è possibile estrarre la caraffa (4) dalla base (5). Per versare il contenuto, togliere il coperchio (1) ed estrarre il WMF Milk System (A).
- **PERICOLO, la caraffa e il manico del WMF Milk System potrebbero essere caldi!**
- **ATTENZIONE, non posizionare la caraffa calda (4) su superfici delicate.**

## 5.3 | PREPARAZIONE DELLA CIOCCOLATA CALDA

### AVVERTENZA

Utilizzare questo programma per il WMF Choc System. (Fig B).

- Afferrare il WMF Choc System dal manico (B) e infilarlo verticalmente nella caraffa. Il WMF Milk System (B) viene trattenuto sul fondo della caraffa con un magnete.
- Riempire la caraffa (4) con latte freddo di frigo rispettando la tacche di riempimento MIN e MAX (vedi tabella). Non riempire per nessun motivo più latte di quanto indicato, altrimenti potrebbe fuoriuscire durante la preparazione.
- Appoggiare la caraffa (4) sulla base (5).
- Aggiungere i pezzetti di cioccolato al latte. Per un risultato eccellente, è consigliabile rompere il cioccolato in pezzetti. In alternativa si possono utilizzare anche scaglie di cioccolato o cioccolato solubile.
- Mettere il coperchio (1) sulla caraffa (4) e premere leggermente per assicurare una buona tenuta. Accertarsi che l'estremità del manico del WMF Choc System (B) sia inserita nel meccanismo del coperchio.
- Premere il tasto di avvio/arresto (6) fino a quando non si accende la spia a LED con il simbolo "Cioccolata calda".
- Dopo circa 3 secondi la preparazione inizia automaticamente. Il processo si può interrompere in qualsiasi momento premendo nuovamente il tasto di avvio/arresto (6).
- Non appena il programma termina, l'apparecchio suona e la spia del programma selezionato si accende 3 volte prima di spegnersi automaticamente.
- Avvertenza: al termine del programma si può far eventualmente continuare la ventilazione dell'apparecchio.
- A questo punto è possibile estrarre la caraffa (4) dalla base (6). Per versare il contenuto, togliere il coperchio (1) ed estrarre il WMF Choc System (B).

**PERICOLO.** la caraffa e il manico del WMF Choc System (B) potrebbero essere caldi!

**ATTENZIONE.** non posizionare la caraffa calda (4) su superfici delicate.

**PERICOLO**



Collocare sempre il coperchio (1) sul dispositivo prima di accenderlo. Non rimuovere il coperchio (1) mentre l'apparecchio è in funzionamento.

**AVVERTENZA**

Lo spegnimento automatico impedisce il surriscaldamento dell'apparecchio. Durante la fase di raffreddamento, non è possibile avviare le funzioni caldo (schiuma di latte, latte caldo e cioccolata calda) ; il programma di funzione corrispondente lampeggia. Non appena la fase di raffreddamento è terminata, il programma può essere avviato premendo il relativo tasto funzione.

**6 | PULIZIA E MANUTENZIONE**

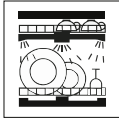
- Pulire l'apparecchio e il WMF Milk/Choc System dopo ogni utilizzo.
- Staccare la spina dalla presa e lasciare raffreddare l'apparecchio.
- La base del dispositivo (5) non è lavabile in lavastoviglie, pulirla soltanto con un panno leggermente umido.
- Il coperchio (1), il WMF Milk/Choc System (A/B) e la caraffa (4) sono lavabili in lavastoviglie. Per facilitare la pulizia, è possibile togliere l'anello guarnizione (2) dal coperchio (1) e smontare in parti più piccole il WMF Milk/Choc System (vedere "WMF Milk/Choc System"). Si consiglia di mettere le parti piccole dentro al cestello per le posate.
- Non usare detersivi o solventi aggressivi o corrosivi.

	 adatto per il lavaggio in lavastoviglie	 sciacquabile con acqua corrente	 pulire con un panno umido
Coperchio (1)	✓	✓	✓
Anello guarnizione (2)	✓	✓	✓
DISCO WMF Milk/Choc (A/B)	✓	✓	✓
Caraffa di vetro (4)	✓	✓	✓
Base (5)	—	—	✓

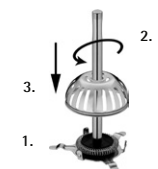
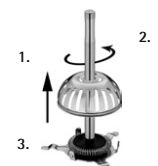
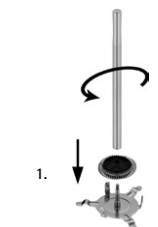
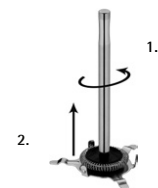

**WMF Milk System (A)**

Per smontarlo, svitare il manico (7) dal supporto DISCO (8). Quindi estrarre il DISCO latte (9).

Per montarlo, far scorrere il DISCO latte (9) con l'avvallamento rivolto verso l'alto nel supporto DISCO (8). Avvitare il manico (7) dall'alto fino a finecorsa nel supporto DISCO (8). Il DISCO latte (9) è così infilato in maniera flessibile nel supporto.

**WMF Choc System (B)**

Per preparare la cioccolata calda è necessario il WMF Choc System (fig. B).

Per facilitare la pulizia, smontare il WMF Choc System in parti più piccole. A tale scopo, sollevare verso l'alto il contenitore per il cioccolato (10). Svitare il manico (7) dal supporto DISCO (8) ed estrarre il DISCO latte (9) dal supporto.

Per montare il WMF Choc System far scorrere il DISCO latte (9) nel supporto DISCO (8). Avvitare il manico (7) dall'alto fino a finecorsa nel supporto DISCO (8). Il DISCO latte (9) è così infilato in maniera flessibile nel supporto. Infilare il contenitore per il cioccolato (10) dall'alto sul manico (7) e farlo scorrere verso il basso fino a farlo scattare.

## 7 | DATI TECNICI

Tensione nominale: 220-240 V~ 50-60 Hz  
Potenza assorbita: 550-650 W  
Classe di isolamento: I

Informazioni tecniche sulle modalità di funzionamento ai sensi del Regolamento UE 2023/826:

MODALITÀ	CONSUMO DI ENERGIA (WATT)	PERIODO DI TEMPO (MINUTI)
Spento	0,3	0
Standby	-	-
Standby con informazioni aggiuntive	-	-
Standby in rete	-	-

 L'apparecchio è conforme alle direttive europee 2014/35/UE, 2014/30/UE e 2009/125/UE.

### Tutela dell'ambiente



#### Partecipiamo alla protezione dell'ambiente!

- ① Il vostro apparecchio è composto da diversi materiali che possono essere riciclati.
- ➔ Lasciatelo in un punto di raccolta o presso un Centro Assistenza Autorizzato.

Possibili modifiche.

## ВГ РЪКОВОДСТВО ЗА ОБСЛУЖВАНЕ

1   Конструкция	55
2   Преди използването	55
3   Разопаковане	55
4   Важни инструкции за безопасност	56
4.1   Допълнителни указания за безопасност	57
5   Пускане в експлоатация	57
5.1   Функции	58
5.2   Приготвяне на млечна пяна и горещо мляко	59
5.3   Приготвяне на горещ шоколад за пиене	59
6   Почистване и грижи	60
7   Технически данни	62

# СТЪКЛЕН РАЗПЕНИТЕЛ ЗА МЛЯКО WMF

## 1 | КОНСТРУКЦИЯ

- 1 Капак
- 2 Уплътняващ пръстен
- 3 Разбъркващо рамо
  - A Система за мляко WMF
  - B Система за шоколад WMF
- 4 Стъклена кана с маркировка MIN/MAX
- 5 Основа на уреда
- 6 Избор на програма и бутон Старт/Стоп
- 7 Дръжка
- 8 Държач за DISC
- 9 DISC за мляко
- 10 Кошничка за шоколад

## 2 | ПРЕДИ ИЗПОЛЗВАНЕТО

Прочетете внимателно ръководството за обслужване. То съдържа важна информация за експлоатацията и грижите за уреда, както и инструкции за безопасност.

Съхранявайте ръководството на сигурно място и го предавайте на бъдещи потребители. Неправилното използване може да доведе до щети.

Уредът може да се използва само по предназначение и съгласно ръководството за обслужване.

При използването на уреда винаги спазвайте инструкциите за безопасност.

Преди монтажа и първоначалното използване на уреда отстранете всички евентуално налични стикери и почистете влизащите в контакт с хранителни продукти подвижни части, както е описано в глава „Почистване и грижи“.

## 3 | РАЗОПАКОВАНЕ



**Опасност от задушаване!**

Децата могат да нахлузят опаковъчния материал върху главата си или да се увият в него и да се задушат.

- Дръжте опаковъчния материал далеч от деца.
- Не позволявайте на децата да играят с опаковъчния материал.

Децата могат да вдихат дребни части или да ги глътнат и по този начин да се задавят.

- Дръжте дребните части далеч от деца.
- Не позволявайте на децата да играят с дребни части.

- Отстранете изцяло предпазните фолиа и опаковъчните материали. В уреда не бива да остават остатъци от опаковката.
- Предайте опаковъчния материал за рециклиране (хартия, картон и пластмаса).
- Проверете уреда и принадлежностите за цялостност и повреди.
- При липсващи части или повреди не включвайте уреда, а уведомете клиентската служба:

WMF Consumer Service  
тел.: +49 (0)7331 256 256  
имейл: [contact@wmf.com](mailto:contact@wmf.com)

## 4 | ВАЖНИ ИНСТРУКЦИИ ЗА БЕЗОПАСНОСТ

**ПРЕДУПРЕЖДЕНИЕ** показва опасна ситуация, която може да доведе до сериозни наранявания (напр. изгаряния с пара или горещи повърхности).

**ПРЕДПАЗЛИВОСТ** показва потенциално опасна ситуация, която може да доведе до незначителни или леки наранявания.

**ВНИМАНИЕ** показва ситуация, която може да доведе до материални щети.

**УКАЗАНИЕ** дава допълнителна информация за безопасното боравене с продукта.



**Символи** Спазвайте и следвайте указанията.

- Тези уреди могат да се използват от деца на възраст над 8 години, както и от лица с намалени физически, сетивни или умствени способности или липса на опит и/или знания, ако са под надзор или са били инструктирани относно безопасната употреба на уреда и са разбрали произтичащите от това опасности. Децата трябва да са под надзор, за да се гарантира, че не играят с уреда. Почистването и поддръжката от страна на потребителя не бива да се извършват от деца, освен ако те не са на възраст над 8 години и не са под надзор.
- Съхранявайте уреда и захранващия кабел на място, недостъпно за деца под 8-годишна възраст.
- Работете с разпенителя за мляко само със съответната основа.
- Не потапяйте уреда във вода.
- Внимавайте да не разлеее вода върху основата.

- **ПРЕДУПРЕЖДЕНИЕ** **Опасност от изгаряне:** Температурата на повърхностите, до които може да се допрете, може да стане много висока. Дори след изключване на уреда те остават горещи за известно време.
- Разбъркващото рамо на DISC на разпенителя за мляко може също да е много горещо.
- **ПРЕДУПРЕЖДЕНИЕ** Използвайте уреда само съгласно това ръководство. Неправилната употреба може да доведе до токов удар или други опасности.
- Ако захранващия кабел на този уред се повреди, той трябва да бъде заменен от централната клиентска служба на производителя или от лице с подобна квалификация. Неправилните ремонти могат да доведат до значителни опасности за потребителя.
- Този уред е конструиран за използване в частни домакинства и подобни среди, напр:
  - кухни за персонал в магазини, офиси и на други работни места;
  - селскостопански предприятия;
  - за клиенти в хотели, мотели и други жилищни обекти;
  - пансионни със закуска.

- Уредът не е предназначен за чисто търговска употреба.
- След употреба почиствайте всички повърхности, които са влезли в контакт с хранителни продукти. Следвайте указанията в глава „Почистване и грижи“.

## 4.1 | ДОПЪЛНИТЕЛНИ УКАЗАНИЯ ЗА БЕЗОПАСНОСТ

- Свързвайте уреда само към правилно инсталиран заземен контакт. Захранващият кабел и щепселът трябва да са сухи.
- Не дърпайте и не притискайте захранващия кабел над остри ръбове, не го оставяйте да виси надолу, както и го пазете от топлина и олио.
- Не изключвайте щепсела от контакта, дърпайки за захранващия кабел или с мокри ръце.
- Не включвайте уреда, съответно веднага изключете щепсела, ако:
  - уредът или захранващият кабел са повредени;
  - уредът тече;
  - има съмнение за дефект след падане или подобен проблем.

В тези случаи занесете уреда на ремонт.

- Не поставяйте уреда върху горещи повърхности, напр. котлони или подобни, или в близост до открития газов пламък, тъй като той може да се разтопи.
- Не поставяйте уреда върху чувствителни към вода повърхности. Пръските могат да ги повредят.
- Никога не работете с уреда без надзор.
- Не включвайте уреда без мляко.
- Свалете каната от основата, за да я напълните.
- Използвайте уреда само за нагряване или разпенване на мляко. Не го използвайте за други съставки.
- По време на работа не премествайте уреда и не дърпайте захранващия кабел.
- Долната част на каната трябва да е суха, преди уредът да се използва.
- **ПРЕДУПРЕЖДЕНИЕ** уредът се нагорещява.

- Щепселът трябва да се изключи:

- при неизправности по време на работа,
- преди всяко почистване и грижа,
- след употреба.

## 5 | ПУСКАНЕ В ЕКСПЛОАТАЦИЯ







Този стъклен разпенител за мляко служи за нагряване и разпенване на мляко и алтернативни млечни продукти. По принцип могат да се използват следните видове мляко: прясно мляко, УНТ мляко (пример: краве, овче, козе) и безлактозно мляко, както и алтернативно мляко (пример: соево) с различно съдържание на мазнини.

Качеството и обемът на млечната пяна зависят от вида и консистенцията на съответно използваното мляко (освен другото съдържанието на мазнини и протеини, температурата). Преди първото използване почистете уреда, както е описано в главата „Почистване и грижи“. Включете щепсела към заземен контакт.

**При поставянето на капака (1) върху стъклената кана (4) обърнете внимание на това, вдлъбнатината на уплътняващия пръстен на капака (2) да сочи по посока към дръжката.**

## 5.1 | ФУНКЦИИ

Стъкленият разпенител за мляко WMF разполага с 5 програми:

Символ	Програма	Област на приложение	DISC	Количество за напълване
	Гореща млечна пяна	Тази твърда млечна пяна е подходяща напр. за капучино или лате макиато	 <p>Система за мляко WMF (фиг. А)</p>	MIN 150 ml MAX 250 ml
	Гореща веганска млечна пяна	Тази твърда млечна пяна е подходяща напр. за капучино или лате макиато с веганско мляко		MIN 150 ml MAX 250 ml
	Студена млечна пяна	Тази студена, кремобразна млечна пяна е особено подходяща за фрапе, коктейли, айскафе или десерти.		MIN 150 ml MAX 250 ml
	Горещо мляко	С тази програма можете лесно и бързо да загревате мляко, напр. за кафе с мляко или чаша горещо мляко.		MIN 150 ml MAX 250 ml
	Горещ шоколад	С тази програма можете да пригответе горещ шоколад за пиене от парченца шоколад.	 <p>Система за шоколад WMF (фиг. В)</p>	<p>Мляко MIN 150 ml MAX 250 ml</p> <p>Шоколад MAX 34 g</p>

## 5.2 | ПРИГОТВЯНЕ НА МЛЕЧНА ПЯНА И ГОРЕЩО МЛЯКО

### УКАЗАНИЕ

За тези програми използвайте системата за мляко WMF. (Фиг. А)

- Хванете системата за мляко WMF (А) за дръжката и я поставете вертикално в стъклената кана. Чрез магнит системата за мляко WMF (А) се задържа на дъното на стъклената кана.
- Напълнете стъклената кана (4) с мляко от хладилника и спазвайте маркировките за напълване MIN и MAX (виж таблицата). В никакъв случай не наливайте повече, тъй като в противен случай при приготвянето млякото може да прелее.
- Поставете стъклената кана (4) върху основата на уреда (5).
- Поставете капака (1) върху стъклената кана (4) и го притиснете леко, така че уплътнението да се засмуче плътно. Обърнете внимание на това, края на дръжката на системата за мляко WMF (А) да е в приспособлението на капака.
- Сега натиснете бутона Старт/Стоп (6) толкова пъти, докато светодиодът до символа на желаната програма светне.
- След около 3 секунди приготвянето стартира автоматично. Процесът може да бъде прекъснат по всяко време чрез повторно натискане на бутона Старт/Стоп (6).
- Щом програмата бъде завършена, прозвучава звуков сигнал, светлините на петте програми светват 3 пъти и уредът се изключва автоматично.
- Сега стъклената кана (4) може да бъде свалена от основата (5). За изливане свалете капака и извадете системата за мляко WMF (А).
- **ПРЕДУПРЕЖДЕНИЕ** стъклената кана (4) и дръжката на системата за мляко WMF могат да се нагорещат.
- **ВНИМАНИЕ** не поставяйте горещата стъклена кана (4) върху чувствителни повърхности.

## 5.3 | ПРИГОТВЯНЕ НА ГОРЕЩ ШОКОЛАД ЗА ПИЕНЕ

### УКАЗАНИЕ

За тази програма винаги използвайте системата за шоколад WMF. (Фиг. В)

- Хванете системата за шоколад WMF (В) за дръжката и я поставете вертикално в стъклената кана (4). Чрез магнит системата за шоколад WMF (В) се задържа на дъното на каната.
- Напълнете стъклената кана (4) с мляко от хладилника и спазвайте маркировките за напълване MIN и MAX (виж таблицата). В никакъв случай не наливайте повече, тъй като в противен случай при приготвянето млякото може да прелее.
- Поставете стъклената кана (4) върху основата на уреда (5).
- Сега добавете към млякото парченцата шоколад. За оптимален резултат препоръчваме да начупите шоколада на малки парчета. Като алтернатива можете да използвате и настърган шоколад или шоколад за пиене.
- Поставете капака (1) върху стъклената кана (4) и го притиснете леко, така че уплътнението да се засмуче плътно. Обърнете внимание на това, края на дръжката на системата за шоколад WMF (В) да е в приспособлението на капака.
- Сега натиснете бутона Старт/Стоп (6) толкова пъти, докато светодиодът до символа „Горещ шоколад“ светне.
- След около 3 секунди приготвянето стартира автоматично. Процесът може да бъде прекъснат по всяко време чрез повторно натискане на бутона Старт/Стоп (6).
- Щом програмата бъде завършена, прозвучава звуков сигнал, светлините на петте програми светват 3 пъти и уредът се изключва автоматично.
- Сега стъклената кана (4) може да бъде свалена от основата (5). За изливане свалете капака и извадете системата за шоколад WMF (В).

**ПРЕДУПРЕЖДЕНИЕ** стъклената кана (4) и дръжката на системата за шоколад WMF (B) могат да се нагорещят.

**ВНИМАНИЕ** не поставяйте горещата стъклена кана (4) върху чувствителни повърхности.

**ВНИМАНИЕ**



Винаги поставяйте капака (1) върху уреда, преди да го включите. Никога не сваляйте капака (1), докато уредът работи.

**УКАЗАНИЕ**

Автоматичното изключване предпазва уреда от прегряване. По време на фазата на охлаждане топлите функции (гореща млечна пяна, горещо мляко и горещ шоколад) не могат да бъдат стартирани, съответната функционална програма мига. Щом фазата на охлаждане бъде завършена, чрез натискане на съответния функционален бутон програмата може да бъде стартирана отново.

**6 | ПОЧИСТВАНЕ И ГРИЖИ**

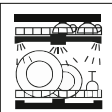
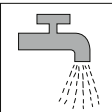
- Уредът е тежък и има подвижни части.
- Почиствайте уреда и системата за мляко/шоколад WMF след всяка употреба.
- Изключете щепсела и оставете уреда да се охлади.
- Основата на уреда (5) не бива да се поставя в съдомиялната машина, а само да се избърсва с леко влажна кърпа.
- Капакът (1), системата за мляко/шоколад WMF (A/B) и стъклената кана (4) са подходящи за съдомиялна машина. За по-лесното почистване уплътняващият пръстен (2) на капака (1) може да се свали и системата за мляко/шоколад WMF да се разглоби на отделните си части (виж „Система за мляко/шоколад WMF“). Препоръчваме да поставяте малките части в кошницата за прибори.
- Не използвайте агресивни или абразивни почистващи препарати и разтворители.

	 подходящо за съдомиялна машина	 може да се изплаква под течаща вода	 да се избърсва с влажна кърпа
Капак (1)	✓	✓	✓
Уплътняващ пръстен (2)	✓	✓	✓
DISC за мляко/шоколад WMF (A/B)	✓	✓	✓
Стъклена кана (4)	✓	✓	✓
Основа на уреда (5)	—	—	✓

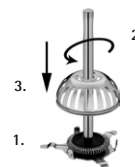
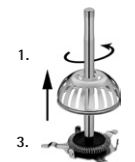
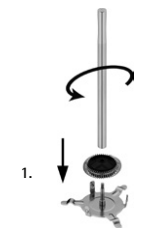
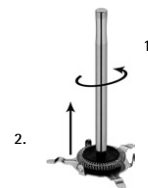

**Системата за мляко WMF (A)**

За демонтажа отвийте дръжката (7) от държача за DISC (8). След това DISC за мляко (9) може да се извади нагоре.

За монтажа поставете DISC за мляко (9) върху водача на държача за DISC (8). Завинтете дръжката (7) отгоре в държача за DISC (8) докрай. По този начин DISC за мляко (9) е монтиран гъвкаво в държача.

**Системата за шоколад WMF (B)**

За приготвянето на горещ шоколад за пиене Ви е необходима системата за шоколад WMF (фиг. B).

За лесното почистване можете да разглобите системата за шоколад WMF на отделните ѝ части. За целта издърпайте нагоре и свалете кошничката за шоколад (10). Отвинтете дръжката (7) от държача за DISC (8) и извадете DISC за мляко (9) от държача.

За монтажа на системата за шоколад WMF вкарайте DISC за мляко (9) централно в държача за DISC (8). Сега завинтете дръжката (7) отгоре в държача за DISC (8) докрай. По този начин DISC за мляко (9) е монтиран гъвкаво в държача. Сега поставете кошничката за шоколад (10) отгоре върху дръжката (7) и я избутайте надолу, докато тя се фиксира с щракване.

## 7 | ТЕХНИЧЕСКИ ДАННИ

Номинално напрежение: 220–240 V~ 50–60 Hz

Консумация на енергия: 550–650 W

Клас на защита: I

Техническа информация за режимите на работа в съответствие с Регламент 2023/826 на ЕС:

РЕЖИМ	КОНСУМАЦИЯ НА ЕНЕРГИЯ (ВАТОВЕ)	ПЕРИОД ОТ ВРЕМЕ (МИНУТИ)
Изключено	0,3	0
В режим на готовност	-	-
В готовност с допълнителна информация	-	-
Мрежов резервен режим	-	-

 Уредът съответства на Европейските директиви 2014/35/ЕС, 2014/30/ЕС и 2009/125/ЕС.

### Пазете околната среда



**Да участваме в опазването на околната среда!**

- ① Уредът е изработен от различни материали, които могат да се предадат на вторични суровини или да се рециклират.
- ➔ Занесете го в центъра за вторични суровини или в оторизирания сервиз, където той ще бъде рециклиран.

Възможни промени.



## DA BETJENINGSVEJLEDNING

1   Opbygning	65
2   Inden brug	65
3   Udpakning	65
4   Vigtige sikkerhedsanvisninger	66
4.1   Sikkerhedsanvisninger	66
5   Ibrugtagning	67
5.1   Introduktion til nøgelfunktioner	68
5.2   Tilberedning af mælkeskum og varm mælk	68
5.3   Tilberedning af varmt chokolade	69
6   Rengøring og vedligeholdelse	70
7   Tekniske data	72

# WMF MÆLKESKUMMER AF GLAS

## 1 | OPBYGNING

- 1 Låg
- 2 Plombering
- 3 Blandearm
  - A WMF Mælkesystem
  - B WMF Chokoladesystem
- 4 Kande med MIN/MAX-markering
- 5 Apparatsokkel med kabelopvikling
- 6 Programvælger og tænd/sluk-knap
- 7 Håndtag
- 8 DISC-holder
- 9 Mælke-DISC
- 10 Chokoladekurv

## 2 | INDEN BRUG

Læs brugsanvisningen omhyggeligt. Den indeholder vigtige anvisninger om brugen og vedligeholdelsen af apparatet samt sikkerhedsanvisninger.

Opbevar anvisningerne sikkert og giv dem videre til en eventuel ny bruger. Forkert brug kan forårsage skader.

Apparatet må kun anvendes til det påtænkte formål som anført i denne brugsanvisning.

Læs altid sikkerhedsanvisningen, når du anvender apparatet.

Før apparatet samles og anvendes første gang, bør du fjerne eventuelle klistermærker og rengøre de dele, der kommer i kontakt med fødevarer, samt de aftagelige dele som beskrevet i kapitlet "Rengøring og vedligeholdelse".

## 3 | UDPAKNING



**Fare for kvælning!**

Børn kan trække emballagen over hovedet eller vikle sig ind i den og blive kvælt.

- Hold emballagen uden for børns rækkevidde.
- Lad ikke børn lege med emballagen.

Børn kan indånde eller sluge små dele og blive kvælt.

- Hold de små dele uden for børns rækkevidde.
- Lad ikke børn lege med de små dele.

- Fjern al beskyttelsesfilm og emballage. Der bør ikke være noget emballage tilbage inden i apparatet.
- Al emballagen (papir, pap og plastik) skal affaldssorteres.
- Kontroller, at apparatet og tilbehøret er komplet og ikke beskadiget.
- Hvis nogle af delene mangler eller er beskadigede, må apparatet ikke anvendes og Kundeservice skal underrettes herom.

WMF Kundeservice  
Tlf.: +49 (0)7331 256 256  
e-mail: [contact@wmf.com](mailto:contact@wmf.com)

## 4 | VIGTIGE SIKKERHEDSANVISNINGER

**ADVARSEL** angiver en farlig situation, der kan forårsage alvorlige skader (f.eks. forbrændinger forårsaget af damp eller varme overflader).

**FORSIGTIG** angiver en potentiel farlig situation, der kan forårsage mindre eller moderate skader.

**OBS** angiver en situation, der kan forårsage materielle skader.

**BEMÆRK** giver yderligere information om sikker håndtering af produktet.



Bemærk og følg **symbolerne** og indikationerne.

- Dette apparat kan anvendes af børn fra 8 år og personer med indskrænkede fysiske, berøringsmæssige eller sjælelige evner eller mangel på erfaringer og/eller mangel på viden, når de er under opsyn af en person eller instrueret i sikker brug af apparatet og har forstået de eventuelle farlige konsekvenser ved denne brug. Børn må ikke lege med apparatet. Børn bør være under opsyn for at sikre, at de ikke leger med apparatet.
- Rengøring og vedligeholdelse må ikke udføres af børn, medmindre de er fyldt 8 år og er under opsyn.
- Opbevar apparatet og dets tilførsel uden for børn under 8 års rækkevidde.
- Brug kun apparatet med den dertilhørende sokkel.
- Nedsæk aldrig apparatet i vand.
- Vær opmærksom på ikke at spilde vand på basen.
- **ADVARSEL Risiko for forbrænding!** Overfladernes kan blive meget varme. De forbliver varme i noget tid efter apparatet er blevet slukket.
- **ADVARSEL** blandearmen på mælkeskummer-DISC kan også blive varm.

- Anvend altid apparatet i overensstemmelse med disse anvisninger. Forkert brug kan resultere i stød og andre farer.
- Hvis apparatets ledning er beskadiget, skal den straks udskiftes af producentens centrale kundeserviceafdeling eller en person med tilsvarende kvalifikationer. Ukorrekte reparationer kan udgøre en alvorlig fare for brugeren.
- Dette apparat til brug i husholdninger og lignende miljøer, såsom:
  - Personalekøkkener i butikker, kontorer og andre arbejdsmiljøer;
  - Gårde;
  - Af gæster på hoteller, moteller og andre bopæle;
  - Bed-and-breakfast

- Apparatet er ikke beregnet til erhvervmæssig anvendelse.
- Rengør alle overflader, der har været i kontakt med fødevarer. Følg anvisningen i kapitlet "Rengøring og vedligeholdelse".

### 4.1 | SIKKERHEDSANVISNINGER

- Sæt kun apparatet i den efter forskrifterne installerede sikkerhedskontakt. Ledningen og stikket skal være tørre.
- Træk ikke ledningen over skarpe kanter eller gennem snævre sprækker. Lad den ikke hænge løst ned, og udsæt den ikke for varme og olie.
- Træk ikke i stikket ud af stikkontaktet ved at trække i ledningen eller med våde hænder.
- Tag ikke apparatet i brug, eller træk straks stikket ud, hvis:
  - Apparatet eller ledningen er beskadiget;
  - apparatet er utæt;
  - der er mistanke om en defekt efter et fald eller lignende.

I disse tilfælde skal apparatet sendes til reparation.

## 5 | IBRUGTAGNING

Mælkeskummeren af glas er beregning til at opvarme og skumme mælk og mælkeerstatninger. Generelt kan de følgende slags mælk bruges: frisk mælk, UTH-mælk (herunder fra køer, får og geder), laktosefri mælk samt andre mælkeerstatninger (såsom sojamælk) med forskelligt fedtindhold.

Mælkeskummets kvalitet og volumen afhænger af den anvendte slags mælk og dennes egen-skaber (f.eks. fedt- og proteinindhold, temperatur, osv.).







Rengør apparatet før den første anvendelse som beskrevet i kapitlet "Rengøring og vedligeholdelse". Tilslut netstikket til en stikdåse med beskyttelseskontakt.

**Når låget (1) sættes på kanden (4), bør det sikres, at fordybningen i lågets plombering (2) placeres i retning af håndtaget.**

- Stil ikke apparatet på varme overflader såsom kogeplader eller lignende eller i nærheden af den åbne gasflamme, hvorved den kan smelte.
- Stil ikke apparatet på overflader, som ikke kan tåle vand. Sprøjt kunne beskadige disse overflader.
- Brug aldrig apparatet uden opsyn.
- Tænd ikke apparatet uden mælk.
- Løft kanden af soklen ved påfyldning.
- Brug kun apparatet til at opvarme eller skumme mælk. Apparatet bør ikke bruges til at tilberede andre ingredienser.
- Flyt ikke apparatet i brug, og træk ikke stikket ud.
- Undersiden af kanden skal være tør før brug.
- **ADVARSEL apparatet bliver varmt.**
- Træk stikket ud:
  - ved forstyrrelser i brug,
  - før rengøring og vedligehold,
  - efter brug.

## 5.1 | INTRODUKTION TIL NØGLEFUNKTIONER

WMF Mælkeskummer af glas har fem programmer:

Symbol	Program	Anvendelsesområde	DISC	Kapacitet
	Varmt mælkeskum	Denne tykke skum er perfekt til cappuccino eller latte macchiato.	 <p>WMF Mælkesystem (Fig. A)</p>	MIN 150 ml MAX 250 ml
	Varmt vegansk skum	Denne tykke skum er perfekt til vegansk cappuccino eller latte macchiato.		MIN 150 ml MAX 250 ml
	Koldt mælkeskum	Denne kolde, cremede mælkeskum gør sig særligt egnet til frappé, cocktails, iskaffe og desserter.		MIN 150 ml MAX 250 ml
	Varm mælk	Dette program giver en hurtig og nem måde at opvarme mælk, f.eks. til lattes eller en kop varm mælk.		MIN 150 ml MAX 250 ml
	Varm chokolade	Brug dette program til at lave varme chokoladedrikke med smuldret chokolade.	 <p>WMF Chokoladesystem (Fig. B)</p>	<p>Mælk MIN 150 ml MAX 250 ml</p> <p>chokolade MAX 34 g</p>

## 5.2 | TILBEREDNING AF MÆLKESKUM OG VARM MÆLK

### BEMÆRK

Brug WMF Mælkesystem til dette program. (Fig. A)

- Hold fast i håndtaget på WMF Mælkesystemet (A) og stil det oprejst inden i kanden. En magnet vil fastgøre WMF Mælkesystemet (A) til bunden af kanden.
- Fyld kanden (4) med afkølet mælk, og hold øje med MIN- og MAX-indikatorerne (se skemaet). Overskrid ikke den angivne maksimumsmængde, da mælken ellers kan skvulpe ud under tilberedning.
- Stil kanden (4) på apparatsoklen (5).
- Sæt låget (1) på kanden (4) og giv det et let

tryk for at sikre, at det lukker tæt. Sørg for, at enden af WMF Mælkesystemets (A) håndtag er placeret inden i lågets mekanisme.

- Tryk nu flere gange på start-/stoptasten (6), indtil LED'en ved siden af symbolet for det ønskede program lyser.
- Efter ca. 3 sekunder starter tilberedningen automatisk. Programmet kan til enhver tid afbrydes ved at trykke på af start-/stoptasten (6) igen.
- Efter programmets afslutning bipper apparatet og programvælgeren blinker 3 gange, før apparatet slukkes automatisk.
- Bemærk: Apparatets blæsere kan fortsætte med at køre efter programmets afslutning.
- Kanden (4) kan nu fjernes fra soklen (5). For at hælde indholdet ud åbnes låget (1) og WMF Mælkesystemet (A) fjernes.
- **ADVARSEL** kanden og WMF Mælkesystemets håndtag kan være varme!
- **FORSIGTIG** placer ikke den varme kande (4) på sarte overflader.

## 5.3 | TILBEREDNING AF VARMT CHOKOLADE

### BEMÆRK

Brug WMF Chokoladesystemet til dette program. (Fig B).

- Hold fast i håndtaget på WMF Chokoladesystemet (A) og stil det oprejst inden i kanden. En magnet vil fastgøre WMF Chokoladesystemet (A) til bunden af kanden.
- Fyld kanden (4) med afkølet mælk, og hold øje med MIN- og MAX-indikatorerne (se skemaet). Overskrid ikke den angivne maksimumsmængde, da mælken ellers kan skvulpe ud under tilberedning.
- Stil kanden (4) på apparatsoklen (5).
- Tilsæt smuldret chokolade i mælken. For det bedste resultat anbefaler vi, at knække chokoladen i små stykker. Alternativt kan formalet chokolade eller chokoladepulver bruges.

- Sæt låget (1) på kanden (4) og giv det et let tryk for at sikre, at det lukker tæt. Sørg for, at enden af WMF Chokoladesystemets (A) håndtag er placeret inden i lågets mekanisme.
- Tryk flere gange på start-/stoptasten (6) indtil LED'en ud for symbolet for "Varm chokolade" lyser.
- Efter ca. 3 sekunder starter tilberedningen automatisk. Programmet kan til enhver tid afbrydes ved at trykke på af start-/stoptasten (6) igen.
- Efter programmets afslutning bipper apparatet og programvælgeren blinker 3 gange, før apparatet slukkes automatisk.
- Bemærk: Apparatets blæsere kan fortsætte med at køre efter programmets afslutning.
- Kanden (4) kan nu fjernes fra soklen (5). For at hælde indholdet ud åbnes låget (1) og WMF Chokoladesystemet (A) fjernes.

**ADVARSEL** kanden og WMF Chokoladesystemets håndtag (B) kan være varme!

**FORSIGTIG** placer ikke den varme kande (4) på sarte overflader.

### ADVARSEL

Sæt altid først låget (1) på apparatet, før du tænder det. Fjern aldrig låget (1) mens apparatet er tændt.



### BEMÆRK

En automatisk slukning forhindrer, at apparatet overopheder. I afkølingsfasen kan de varme funktioner varm mælkeskum, varm mælk og varm chokolade ikke startes, det tilsvarende funktionsprogram blinker. Så snart afkølingsfasen er overstået, kan programmet startes ved at trykke på den pågældende funktionstast.

## 6 | RENGØRING OG VEDLIGEHOLDELSE

- Rengør apparatet og WMF Mælke-/Chokoladesystem efter hver brug.
- Træk netstikket ud og lad apparatet afkøle.
- Apparatskolen (5) må ikke komme i opvaskemaskinen, og kan rengøres med en fugtig klud.

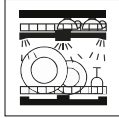
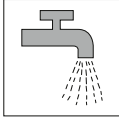
- Låget (1), WMF Mælke-/Chokoladesystem (A/B) og kanden (4) kan vaskes i opvaskemaskinen. For at gøre rengøring nemmere bør plomberingen (2) fjernes fra låget (1) og adskil WMF Mælke-/Chokoladesystem i dets individuelle komponenter (se "WMF Mælke-/Chokoladesystem"). Vi anbefaler at samle de mindre komponenter i bestikskuffen.
- Brug ikke skræppe rengøringsmidler, skuremidler eller opløsningsmidler.

	 Tåler opvaskemaskine	 Kan skylles under rindende vand	 Aftørres med fugtig klud
Låg (1)	✓	✓	✓
Plombering (2)	✓	✓	✓
WMF Mælke-/Chokolade-DISC (A/B)	✓	✓	✓
Glaskande (4)	✓	✓	✓
Apparatsokkel (5)	—	—	✓

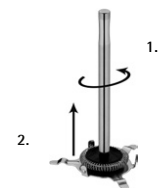

### WMF Mælkesystem (A)

For at skille det ad, skrues håndtaget (7) af DISC-holderen (8). Fjern derefter mælke-DISC (9).

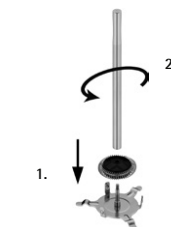

For montering, skub Mælke-DISC (9) i DISC-holderen (8) med indhakked opad. Skru derefter håndtaget (7) helt ind i DISC-holderen (8) ovenfra. Mælke-DISC (9) er nu fastgjort fleksibelt i holderen.

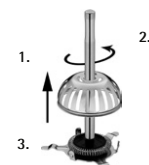

### WMF Chokoladesystem (B)

For at tilberede varm chokolade, vil du få brug for WMF Chokoladesystem (Fig. B).

For at lette rengøringen kan WMF Chokoladesystem skilles ad individuelle komponenter. Dette gøres ved at trække chokoladeturven (10) op og ud. Skru håndtaget (7) af DISC-holderen (8) og fjern mælke-DISC (9) fra holderen.

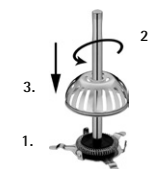

For at samle WMF Chokoladesystem, skubbes mælke-DISC (9) ind i DISC-holderen (8). Skru derefter håndtaget (7) helt ind i DISC-holderen (8) ovenfra. Mælke-DISC (9) er nu fastgjort fleksibelt i holderen. Skub derefter chokoladeturven (10) på håndtaget (7) ovenfra og skub ned indtil den klikker på plads.

## 7 | TEKNISKE DATA

Mærkespænding: 220-240 V~ 50-60 Hz  
Effektforbrug: 550-650 W  
Beskyttelsesklasse: I

Tekniske oplysninger om driftstilstande i henhold til EU-forordning 2023/826:

TILSTAND	ENERGIFORBRUG (WATT)	TIDSPERIODE (MINUTTER)
Slukket	0,3	0
Standby	-	-
Standby med yderligere oplysninger	-	-
Netværksbaseret standby	-	-



Apparatet overholder EU-direktiverne 2014/35/EU, 2014/30/EU og 2009/125/EU.

### Beskyt miljøet



**Vi skal alle være med til at beskytte miljøet!**

- ① Apparatet indeholder mange materialer, der kan genvindes eller genbruges.
- ➔ Bring det til et specialiseret indsamlingssted for genbrug eller et autoriseret serviceværksted, når det ikke skal bruges mere.

Mulige ændringer.

## FI KÄYTTÖOHJE

1   Kokoonpano	75
2   Ennen käytön aloittamista	75
3   Pakkauksen avaaminen	75
4   Tärkeitä turvallisuusohjeita	76
4.1   Turvallisuusohjeet	76
5   Laitteen ensimmäinen käyttökerta	77
5.1   Toimintojen kuvaus	78
5.2   Maidon vaahdottaminen ja kuumentaminen	78
5.3   Kaakaon valmistaminen	79
6   Puhdistus ja hoito	80
7   Tekniset tiedot	82

# WMF MAIDONVAAHDOTINLASI

## 1 | KOKOONPANO

- 1 Kansi
- 2 Tiivisterengas
- 3 Sekoitusvarsi
  - A WMF-maitojärjestelmä
  - B WMF-suklaajärjestelmä
- 4 Kannu, jossa MIN/MAX-viivat
- 5 Laitteen jalusta sekä kierukat
- 6 Ohjelmanvalitsin ja virtapainike
- 7 Kahva
- 8 DISC-kannatin
- 9 Maito-DISC
- 10 Suklaalokero

## 2 | ENNEN KÄYTÖN ALOITTAMISTA

Lue käyttöohjeet huolellisesti. Ne sisältävät tärkeää tietoa laitteen käytöstä ja huollosta sekä turvallisuusohjeita.

Säilytä käyttöohjeet turvallisessa paikassa ja anna ne mahdollisille tuleville käyttäjille. Virheellinen käyttö voi aiheuttaa vaurioita.

Laitetta saa käyttää vain sille suunniteltuun tarkoitukseen ja käyttöohjeiden mukaisesti.

Noudata aina turvallisuusohjeita, kun käytät laitetta.

Ennen kuin kokoat laitteen ja käytät sitä ensimmäistä kertaa, irrota mahdolliset tarrat ja puhdistusta elintarvikkeiden kanssa kosketuksiin joutuvat osat sekä irrotettavat osat Puhdistus ja hoito -kohdassa kuvatulla tavalla.

## 3 | PAKKAUKSEN AVAAMINEN



### Tukehtumisvaara!

Lapset voivat vetää pakkausmateriaaleja päähänsä tai kietoutua niihin ja tukehtua.

- Säilytä pakkausmateriaalit lasten ulottumattomissa.
- Älä anna lasten leikkiä pakkausmateriaaleilla.

Lapset voivat hengittää tai niellä pieniä osia ja tukehtua.

- Säilytä pienet osat lasten ulottumattomissa.
- Älä anna lasten leikkiä pienillä osilla.

- Poista kaikki suojakalvot ja pakkausmateriaalit. Laitteen sisälle ei saa jäädä pakkausmateriaaleja.
- Kierrätä kaikki pakkausmateriaalit (paperi, pahvi ja muovi).
- Tarkista, että laite ja lisävarusteet ovat täydelliset ja ehjät.
- Jos osia puuttuu tai ne ovat vahingoittuneet, älä käytä laitetta ja ilmoita asiasta asiakaspalvelulle.

WMF-asiakaspalvelu  
Puh: +49 (0)7331 256 256  
sähköposti: [contact@wmf.com](mailto:contact@wmf.com)

## 4 | TÄRKEITÄ TURVALLISUUSOHJEITA

**VAROITUS** ilmoittaa vaarallisen tilanteen, joka voi aiheuttaa vakavia loukkaantumisia (esim. höyryn tai kuumien pintojen aiheuttamia palovammoja).

**VARO** ilmoittaa mahdollisesti vaarallisen tilanteen, joka voi aiheuttaa vähäisiä tai lieviä loukkaantumisia.

**HUOMIO** ilmoittaa tilanteen, joka voi aiheuttaa aineellisen vahingon.

**OHJE** antaa lisätietoa tuotteen turvallisesta käsittelystä.



huomioi **symbolit** ja ohjeet sekä noudata niitä.

- Näitä laitteita saavat käyttää yli kahdeksanvuotiaat lapset ja henkilöt, joiden fyysinen, aistinvarainen tai henkinen toimintakyky on rajoittunut tai joilla ei ole tarvittavaa kokemusta ja/tai tietoa laitteen käytöstä, jos heitä valvotaan tai he ovat saaneet ohjeet laitteen turvalliseen käyttöön ja he ymmärtävät käyttöön liittyvät vaarat. Lapset eivät saa leikkiä laitteella. Lapsien toimia tulee valvoa koko ajan, jotta he eivät leiki laitteella.
- Lapset eivät saa puhdistaa tai huoltaa laitetta, elleivät he ole yli kahdeksanvuotiaita ja aikuisen valvonnassa.
- Säilytä laite ja sen johdot alle kahdeksanvuotiaiden lasten ulottumattomissa.
- Käytä laitetta ainoastaan siihen kuuluvan jalustan kanssa.
- Älä koskaan upota laitetta veteen.
- Älä roiskuta jalustalle vettä.
- **VAROITUS Palovammojen vaara!** Kosketettavissa olevat pinnat voivat kuumentua todella kuumiksi. Nämä osat pysyvät jonkin aikaa kuumina myös laitteen pois päältä kytkemisen jälkeen.

- **VAROITUS** maidonvaahdotin DISC-sekoitusvarsi voi myös kuumentua todella kuumaksi.
- Käytä laitetta aina näiden ohjeiden mukaisesti. Asiaton käyttö voi aiheuttaa sähköiskuja ja muita vaaroja.
- Jos laitteen verkkojohto vahingoittuu, tulee sen vaihtaminen antaa valmistajan asiakaspalvelun tai vastaavan ammattitaitoisen henkilön tehtäväksi. Epäasianmukaiset korjaukset voivat saattaa käyttäjät huomattavaan vaaraan.
- Laite on suunniteltu käyttöön kotitalouksissa ja vastaavissa ympäristöissä, joita ovat esimerkiksi:
  - myymälöiden, toimistojen ja muiden työskentely-ympäristöjen henkilöstön keittiötilat
  - maatilat
  - hotellien, motellien ja muiden asuinrakennusten vieraiden käyttö
  - aamiaismajoitusta tarjoavat majatalot.

- Laitetta ei ole tarkoitettu kaupalliseen käyttöön.
- Puhdista kaikki ruokien kanssa kosketuksiin joutuvat pinnat käytön jälkeen. Noudata Puhdistus ja hoito -kohdassa annettuja ohjeita.

### 4.1 | TURVALLISUUSOHJEET

- Kytke laite vain asianmukaisesti asennettuihin maadoitettuihin pistorasioihin. Johdon ja pistokkeen on oltava kuivia.
- Älä vedä liitäntäjohtoa terävien reunojen yli tai purista sitä. Älä anna johdon roikkua, ja suojaa se lämmöltä ja öljyltä.
- Älä koskaan irrota pistoketta pistorasiasta vetämällä suoraan johdosta tai märin käsin.
- Lopeta laitteen käyttö ja/tai irrota pistoke pistorasiasta välittömästi, jos:
  - laite tai virtajohto on vaurioitunut
  - laite ei ole tiivis
  - laite on voinut vioittua laitteen pudottamisen tai vastaavan tilanteen vuoksi.

Lähetä laite tällöin korjattavaksi.

## 5 | LAITTEEN ENSIMMÄINEN KÄYTTÖKERTA

Lasinen maidonvaahdotin on tarkoitettu maidon ja maidonkorvikkeiden kuumentamiseen ja vaahdotamiseen. Yleensä laitteen kanssa voidaan käyttää seuraavia maitotyyppisiä: tuore maito, UHT-maito (lehmien, lampaiden ja vuohien maito) ja laktoositon maito sekä eri maidonkorvikkeet (kuten soijamaito).







Maitovaahdon laatu ja määrä riippuvat käytettävän maidon tyypistä ja ominaisuuksista (esim. rasva- ja proteiinipitoisuus, lämpötila jne.).

Puhdista laite ennen ensimmäistä käyttökertaa Puhdistus ja hoito -kohdassa kuvatulla tavalla. Kytke pistoke maadoitettuun pistorasiaan. **Kun painat kannen (1) kannuun (4), varmista, että kannen (2) tiivisterenkaassa oleva kolo osoittaa kahvan suuntaan.**

- Älä aseta laitetta kuumille pinnoille, kuten liedelle jne., tai avotulen lähelle. Laite voi sulaa.
- Älä aseta laitetta pinnoille, jotka ovat arkoja kosteudelle. Roiskeet voivat vahingoittaa pintoja.
- Älä koskaan käytä laitetta valvomatta.
- Älä käynnistä laitetta, jos siinä ei ole maitoa.
- Irrota pannu jalustalta täyttämistä varten.
- Käytä laitetta vain maidon lämmittämiseen tai vaahdotamiseen. Älä käytä laitetta muiden ainesosien käsittelemiseen.
- Älä siirrä laitetta käytön aikana äläkä vedä virtajohtosta.
- Kannun pohjan on oltava kuiva ennen laitteen käyttöä.
- **VAROITUS laite on kuuma.**
- Irrota pistoke pistorasiasta:
  - jos laitteessa on toimintahäiriöitä
  - ennen puhdistusta ja hoitoa
  - käytön jälkeen.

## 5.1 | TOIMINTOJEN KUVAUS

Lasisessa WMF-maidonvaahdottimessa on viisi ohjelmaa:

Symboli	Toiminto	Käyttötarkoitus	DISC	Kapasiteetti
	Kuuma maitovaahdotus	Tämä paksu vaahdotus sopii täydellisesti cappuccinon tai latte macchiaton.	 <p>WMF-maitojärjestelmä (kuva A)</p>	MIN 150 ml MAX 250 ml
	Kuuma vegaaninen vaahdotus	Tämä paksu vaahdotus sopii täydellisesti vegaaniseen cappuccinon tai latte macchiaton.		MIN 150 ml MAX 250 ml
	Kylmä maitovaahdotus	Tämä kylmä, kermainen maitovaahdotus sopii erityisen hyvin frappé-kahveihin, cocktaileihin, jääkahviin ja jälkiruokiin.		MIN 150 ml MAX 250 ml
	Kuuma maito	Tällä ohjelmalla voit kuumentaa maitoa nopeasti ja helposti esim. maitokahveja varten tai saadaksesi kupillisen lämmintä maitoa.		MIN 150 ml MAX 250 ml
	Kaakao	Tällä ohjelmalla voit valmistaa kaakaota suklaamuruista.	 <p>WMF-suklaajärjestelmä (kuva B)</p>	<p>Maito MIN 150 ml MAX 250 ml</p> <p>Suklaa MAX 34 g</p>

## 5.2 | MAIDON VAAHDOTTAMINEN JA KUUMENTAMINEN

### OHJE

Käytä tässä ohjelmassa WMF-maitojärjestelmää. (Kuva A)

- Pidä WMF-maitojärjestelmää (A) kahvasta ja aseta se pystysuorassa kannuun. Magneetti pitää WMF-maitojärjestelmän (A) paikallaan kannun pohjassa.
- Täytä kannu (4) kylmällä maidolla MIN- ja MAX-viivojen väliin (katso kaavio). Älä ylitä kannun MAX-rajaa, sillä muuten maito voi tulla yli käytön aikana.
- Aseta kannu (4) laitteen jalustaan (5).

- Aseta kansi (1) kannun (4) päälle ja paina sitä kevyesti, jotta se sulkeutuu tiiviisti. Varmista, että WMF-maitojärjestelmän kahvan pää (A) on kansimekanismin sisäpuolella.
- Paina nyt virtapainiketta (6) monta kertaa, kunnes halutun ohjelman symbolin LED-merkkivalo syttyy.
- Valmistus alkaa automaattisesti noin kolmen sekunnin kuluttua. Voit keskeyttää valmistuksen milloin tahansa painamalla virtapainiketta (6) uudelleen.
- Ohjelman päätyttyä laite piippaa ja ohjelmanvalitsin vilkkuu kolme kertaa, minkä jälkeen laite sammuu automaattisesti.
- Ohje: laitteen puhaltimet pysyvät käynnissä ohjelman päättymisen jälkeen.
- Voit nyt irrottaa kannun (4) jalustasta (5). Avaa kansi (1), poista WMF-maitojärjestelmä (A) ja kaada sisältö pois kannusta.
- **VAROITUS** kannu ja WMF-maitojärjestelmän kahva voivat olla kuumia!
- **VARO** älä aseta kuumaa kannua (4) herkille pinnoille.

## 5.3 | KAAKAON VALMISTAMINEN

### OHJE

Käytä tässä ohjelmassa WMF-suklaajärjestelmää. (Kuva B).

- Pidä WMF-suklaajärjestelmää (B) kahvasta ja aseta se pystysuorassa kannuun. Magneetti pitää WMF-suklaajärjestelmän (B) paikallaan kannun pohjassa.
- Täytä kannu (4) kylmällä maidolla MIN- ja MAX-viivojen väliin (katso kaavio). Älä ylitä kannun MAX-rajaa, sillä muuten maito voi tulla yli käytön aikana.
- Aseta kannu (4) laitteen jalustaan (5).
- Lisää maitoon suklaamuruja. Suosittelemme pilkkomaan suklaan pieniksi murusiksi saavuttaaksesi parhaat tulokset. Voit halutessasi käyttää myös kaakaojauhetta.
- Aseta kansi (1) kannun (4) päälle ja paina sitä kevyesti, jotta se sulkeutuu tiiviisti. Varmista, että WMF-suklaajärjestelmän kahvan pää (B) on kansimekanismin sisäpuolella.

- Paina virtapainiketta (6) monta kertaa, kunnes Kaakao-symbolin vieressä oleva LED-merkkivalo syttyy.
- Valmistus alkaa automaattisesti noin kolmen sekunnin kuluttua. Voit keskeyttää valmistuksen milloin tahansa painamalla virtapainiketta (6) uudelleen.
- Ohjelman päätyttyä laite piippaa ja ohjelmanvalitsin vilkkuu kolme kertaa, minkä jälkeen laite sammuu automaattisesti.
- Ohje: laitteen puhaltimet pysyvät käynnissä ohjelman päättymisen jälkeen.
- Voit nyt irrottaa kannun (4) jalustasta (5). Avaa kansi (1), poista WMF-suklaajärjestelmä (B) ja kaada sisältö pois kannusta.

**VAROITUS** kannu ja WMF-suklaajärjestelmän kahva voivat olla kuumia!

**VARO** älä aseta kuumaa kannua (4) herkille pinnoille.

### VAROITUS

Aseta aina kansi (1) paikalleen ennen laitteen kytkemistä päälle. Älä koskaan irrota kantta (1) laitteen käytön aikana.

### OHJE

Automaattinen sammutus estää laitteen ylikuumenemisen. Jäähdytysvaiheen aikana kuumia toimintoja kuuma maitovaahdotus, kuuma maito ja kuuma kaakao ei voi käynnistää, vastaava toiminto-ohjelma vilkkuu. Heti kun jäähdytysvaihe on päättynyt, ohjelma voidaan käynnistää painamalla vastaavaa toimintonäppäintä.





## 6 | PUHDISTUS JA HOITO

- Puhdista laite ja WMF-maito/-suklaajärjestelmä jokaisen käyttökerran jälkeen.
- Irrota virtajohto ja anna laitteen jäähtyä.
- Laitteen jalusta (5) ei voi pestä astianpesukoneessa, vaan se voidaan puhdistaa vain pyyhkimällä kostealla liinalla.
- Kansi (1), WMF-maito/-suklaajärjestelmä (A/B) ja kannu (4) voidaan pestä astian-

pesukoneessa. Puhdistamisen helpottamiseksi kannessa (1) olevan tiivisterenkaan (2) voi irrottaa. Lisäksi WMF-maito/-suklaajärjestelmän voi purkaa osiin (katso lisätietoja kohdasta "WMF-maito/-suklaajärjestelmä"). Suosittelemme asettamaan pienet osat ruokailuvälinekoriin.

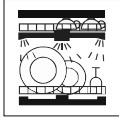
- Älä käytä voimakkaita puhdistusaineita, hankaavia aineita tai liuottimia.

	 konepesun kestävä	 huuhtelee juoksevilla vedellä	 pyyhi kostealla
Kansi (1)	✓	✓	✓
Tiivisterengas (2)	✓	✓	✓
WMF-maito/-suklaa -DISC (A/B)	✓	✓	✓
Lasikannu (4)	✓	✓	✓
Jalusta (5)	—	—	✓

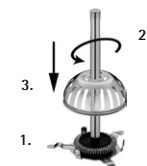
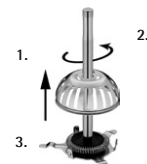
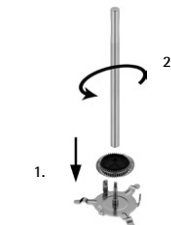
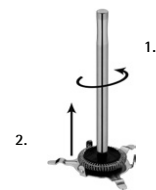

### WMF-maitojärjestelmä (A)

Pura järjestelmä ruuvaamalla kahva (7) irti DISC-kannattimesta (8). Irrota sitten maito-DISC (9).

Kokoa järjestelmä uudelleen työntämällä maito-DISC (9) DISC-kannattimeen (8) siten, että lovi osoittaa ylöspäin. Ruuvaa sitten kahva (7) DISC-kannattimeen (8) ylhäältä päin. Maito-DISC (9) on nyt kiinnitetty joustavasti kannattimeen.

### WMF-suklaajärjestelmä (B)

Tarvitset kaakaon valmistamiseen WMF-suklaajärjestelmän (kuva B).

Puhdistamisen helpottamiseksi WMF-suklaajärjestelmä voidaan purkaa osiin. vetämällä suklaalokeroa (10) ylös- ja ulospäin. Ruuvaa sitten kahva (7) irti DISC-kannattimesta (8) ja irrota maito-DISC (9) kannattimesta.

Kokoa WMF-suklaajärjestelmä uudelleen työntämällä maito-DISC (9) DISC-kannattimeen (8). Ruuvaa sitten kahva (7) DISC-kannattimeen (8) ylhäältä päin. Maito-DISC (9) on nyt kiinnitetty joustavasti kannattimeen. Työnnä seuraavaksi suklaalokero (10) kahvaan (7) ylhäältä päin ja työnnä alas päin, kunnes se napsahtaa paikalleen.

## 7 | TEKNISET TIEDOT

Nimellisjännite: 220–240 V~ 50–60 Hz  
Tehonkulutus: 550–650 W  
Suojausluokka: I

Tekniset tiedot EU:n asetuksen 2023/826 mukaisista toimintatiloista:

TILA	ENERGIANKULUTUS (WATTIA)	AJANJAKSO (MINUUTTIA)
Pois päältä	0,3	0
Valmiustila	-	-
Valmiustila ja lisätietoja	-	-
Verkkoon kytketty valmiustila	-	-

 Laite on eurooppalaisten direktiivien 2014/35/EU, 2014/30/EU ja 2009/125/EU mukainen.

### Ympäristön suojelu



#### Huolehtikaamme ympäristöstä!

- ① | Laitteesi on varustettu monilla arvokkailla ja kierrätettävillä materiaaleilla.
- ➡ | Toimita laitteesi keräyspisteeseen tai sellaisen puuttuessa vaikka valtuutettuun huoltokeskukseen, jotta laitteen osat varmasti kierrätetään.

Mahdolliset muutokset.

## NL GEBRUIKSHANDLEIDING

1   Opbouw	85
2   Vóór gebruik	85
3   Uitpakken	85
4   Belangrijke veiligheidsinstructies	86
4.1   Veiligheidsinstructies	86
5   Eerste ingebruikneming	87
5.1   Inleiding toetsfunctie	88
5.2   Melkschuim en warme melk bereiden	88
5.3   Bereiding van warme chocolademelk	89
6   Reiniging en onderhoud	90
7   Technische gegevens	92

# WMF GLAZEN MELKOPSCUIMER

## 1 | OPBOUW

- 1 Deksel
- 2 Afdichtingsring
- 3 Mengarm
  - A WMF melksysteem
  - B WMF choc-systeem
- 4 Kan met MIN/MAX-strepen
- 5 Apparaatvoet met kabelopwikkellijpjes
- 6 Programmakiezer en aan/uit-knop
- 7 Handgreep
- 8 SCHIJF-houder
- 9 Melk-SCHIIF
- 10 Chocolademandje

## 2 | VÓÓR GEBRUIK

Lees de gebruikshandleiding zorgvuldig door. Hierin vind u informatie over de bediening en het onderhoud van het apparaat en de veiligheidsinstructies.

Bewaar de handleiding op een veilige plek en geef deze door aan een eventuele volgende eigenaar. Onjuist gebruik kan schade veroorzaken

Het apparaat mag uitsluitend worden gebruikt voor het beoogde doel en in overeenstemming met de handleiding.

Neem bij het gebruik van het apparaat altijd de veiligheidsinstructies in acht.

Voordat u het apparaat in elkaar zet en voor de eerste keer gebruikt, moet u eventuele stickers verwijderen en de delen die met voedsel in aanraking komen en de verwijderbare componenten reinigen, zoals beschreven in hoofdstuk 'Reiniging en onderhoud'.

## 3 | UITPAKKEN



### Verstikkingsgevaar!

Kinderen kunnen het verpakkingsmateriaal over hun hoofd trekken of zich erin wikkelen en stikken.

- Houd het verpakkingsmateriaal buiten het bereik van kinderen.
- Voorkom dat kinderen met het verpakkingsmateriaal gaan spelen.

Kinderen kunnen kleine onderdelen inademen of inslikken en stikken.

- Houd kleine onderdelen buiten het bereik van kinderen.
- Voorkom dat kinderen gaan spelen met kleine onderdelen.

- Verwijder beschermfolie en verpakkingsmateriaal. Er mag geen verpakkingsmateriaal in het apparaat achterblijven.
- Recycle al het verpakkingsmateriaal (papier, karton en plastic).
- Controleer of het apparaat en de accessoires compleet zijn en op beschadiging.
- Gebruik het apparaat nooit wanneer er onderdelen ontbreken of beschadigd zijn. Neem in dat geval contact op met de klantenservice.

WMF Consumer Service  
Tel.: +49 (0)7331 256 256  
E-mail: [contact@wmf.com](mailto:contact@wmf.com)

## 4 | BELANGRIJKE VEILIGHEIDSINSTRUCTIES

**WAARSCHUWING** Geeft een gevaarlijke situatie aan die kan leiden tot ernstig lichamelijk letsel (zoals verbranding als gevolg van stoom of hete oppervlakken).

**VOORZICHTIG** Geeft een mogelijk gevaarlijke situatie aan die kan leiden tot licht of matig lichamelijk letsel.

**LET OP** Geeft een situatie aan die kan leiden tot materiële schade.

**OPMERKING** Geeft aanvullende informatie over het veilig omgaan met het product.



Neem altijd de **symbolen** en aanwezigingen in acht.

- Deze apparaten kunnen worden gebruikt door kinderen ouder dan acht jaar en door personen met beperkte fysieke, zintuiglijke of mentale vermogens, personen zonder ervaring en/of zonder kennis, indien zij onder toezicht staan of zijn geïnstrueerd over hoe het apparaat veilig moet worden gebruikt en de daaruit voortvloeiende risico's hebben begrepen. Kinderen mogen niet met het apparaat spelen. Kinderen mogen het apparaat alleen onder toezicht gebruiken, om er zeker van te zijn dat ze er niet mee spelen.
- Reiniging en gebruikersonderhoud mogen niet door kinderen worden uitgevoerd, tenzij zij ouder zijn dan 8 jaar en onder toezicht staan.
- Houd het apparaat en de kabel buiten het bereik van kinderen jonger dan acht jaar.
- Gebruik het apparaat alleen met de juiste voet.
- Dompel het apparaat nooit onder in water.
- Zorg ervoor dat geen water op de voet wordt gemorst.

- **WAARSCHUWING** Gevaar voor brandwonden! De temperatuur van toegankelijke oppervlakken kan zeer heet worden. Ook na het uitschakelen van het apparaat blijven ze nog enige tijd heet.
- **WAARSCHUWING** de mengarm van de melkopschuimer-SCHIJF kan ook heet worden.
- Gebruik het apparaat altijd in overeenstemming met deze instructies. Onjuist gebruik kan leiden tot elektrische schokken en andere gevaren.
- Als de aansluitkabel van het apparaat is beschadigd, moet deze worden vervangen door de centrale klantenservice van de fabrikant of door een vergelijkbaar gekwalificeerd persoon. Ondeskundige reparaties kunnen een ernstige bedreiging vormen voor de gebruikers.
- Dit apparaat is bedoeld om te gebruiken in huishoudens of soortgelijke omgevingen, zoals:
  - Personeelskeukens in winkels, kantoren en andere werkomgevingen;
  - Boerderijen;
  - Door gasten van hotels, motels en andere logiesvoorzieningen;
  - Bed & breakfast ondernemingen
- Het apparaat is niet bedoeld voor commercieel gebruik.
- Maak na gebruik alle oppervlakken schoon die met voedsel in aanraking zijn geweest. Neem de aanwijzingen in hoofdstuk 'Reiniging en onderhoud' in acht.

### 4.1 | VEILIGHEIDSINSTRUCTIES

- Sluit het apparaat alleen aan op correct geïnstalleerde geaarde stopcontacten. De draad en de stekker moeten droog zijn.
- Trek de aansluitkabel niet over scherpe randen en klem hem niet vast. Laat de kabel niet omlaag hangen en bescherm hem tegen hitte en olie.
- Trek de stekker nooit aan het snoer of met natte handen uit het stopcontact.

- Stop het gebruik van het apparaat en/of trek onmiddellijk de stekker uit het stopcontact indien:
  - het apparaat of het netsnoer zijn beschadigd;
  - het apparaat niet lekvrij is;
  - er een vermoeden is van een defect na het laten vallen van het apparaat of iets dergelijks.

Stuur het apparaat in dergelijke gevallen op voor reparatie.

- Plaats het apparaat niet op hete oppervlakken, zoals kookplaten en dergelijke, of in de buurt van open vuur. Het zou kunnen smelten.
- Plaats het apparaat niet op een voor water gevoelige ondergrond. Sproeienevel kan het beschadigen.
- Gebruik het apparaat nooit zonder toezicht.
- Schakel het apparaat niet in zonder melk.
- Neem de kan voor het vullen van de voet.
- Gebruik het apparaat alleen om melk op te warmen of op te schuimen. Gebruik het niet om andere ingrediënten te verwerken.
- Verplaats het apparaat niet tijdens het gebruik en trek niet aan het netsnoer.
- De onderkant van de kan moet droog zijn voordat u het apparaat gebruikt.
- **WAARSCHUWING** het apparaat is heet.
- Trek de stekker uit het stopcontact:
  - als tijdens het gebruik storingen optreden,
  - vóór reiniging en onderhoud,
  - na gebruik.

## 5 | EERSTE INGEBRUIKNEMING

De glazen melkopschuimer is bedoeld voor het verwarmen en opschuimen van melk en melkvervangers. In het algemeen kunnen de volgende melksoorten worden gebruikt: verse melk, UHT-melk (van koeien, schapen en geiten) en lactosevrije melk, alsmede melkvervangers (zoals sojamelk) met verschillende vetgehaltes.







De kwaliteit en het volume van het melkschuim zijn afhankelijk van het type en de kenmerken van de gebruikte melk (bijv. het vet- en eiwitgehalte, de temperatuur, enz.).

Reinig het apparaat vóór het eerste gebruik zoals beschreven in hoofdstuk 'Reiniging en onderhoud'. Sluit de netstekker aan op een geaard stopcontact.

**Wanneer u het deksel (1) op de kan (4) drukt, moet u ervoor zorgen dat de inkeping in de afdichtingsring van het deksel (2) in de richting van de handgreep wordt geplaatst.**

## 5.1 | INLEIDING TOETSFUNCTIE

De WMF glazen melkopschuimer heeft vijf programma's:

Symbool	Programma	Toepassingsgebied	SCHIJF	Capaciteit
	Warme melkschuim	Dit dikke schuim is perfect voor cappuccino of latte macchiato.	 <p>WMF melksysteem (fig. A)</p>	MIN 150 ml MAX 250 ml
	Warme vegane schuim	Dit dikke schuim is perfect voor veganistische cappuccino of latte macchiato.		MIN 150 ml MAX 250 ml
	Koude melkschuim	Dit koude, romige melkschuim is vooral geschikt voor frappé, cocktails, ijskoffie en desserts.		MIN 150 ml MAX 250 ml
	Warme melk	Dit programma biedt een snelle en eenvoudige manier om melk te verwarmen, bijvoorbeeld voor latte koffie of kopjes warme melk.		MIN 150ml MAX 250ml
	Warme chocolade	Gebruik dit programma om warme chocoladedranken te maken met verkruidde chocolade.	 <p>WMF choc-systeem (fig. B)</p>	Melk MIN 150 ml MAX 250 ml  chocolade MAX 34 g

## 5.2 | MELKSCHUIM EN WARME MELK BEREIDEN

### OPMERKING

Gebruik voor dit programma het WMF melksysteem. (fig. A)

- Houd het WMF melksysteem (A) bij de handgreep vast en plaats het verticaal in de kan. Een magneet houdt vervolgens het WMF melksysteem (A) tegen de bodem van de kan.
- Vul de kan (4) met gekoelde melk en let daarbij op de niveau-indicatoren MIN en MAX (zie tabel). Overschrijd het aangegeven maximum niet, anders kan er tijdens de bereiding melk uitklossen.

- Plaats de kan (4) op de voet van het apparaat (5).
- Plaats het deksel (1) op de kan (4) en oefen lichte druk uit zodat het deksel goed afsluit. Controleer of het uiteinde van de handgreep van het WMF melksysteem (A) in het dekselmechanisme zit.
- Druk nu herhaaldelijk op de Aan/Uit-toets (6) totdat de LED naast het symbool van het gewenste programma gaat branden.
- Ca. 3 seconden later begint de bereiding automatisch. Het proces kan te allen tijde worden onderbroken door nogmaals op de Aan/Uit-toets (6) te drukken.
- Na afloop van het programma piept het apparaat en knippert de programmakiezer 3 keer voordat het automatisch wordt uitgeschakeld.
- Opmerking: de ventilatoren van het apparaat kunnen na afloop van het programma blijven draaien.
- De kan (4) kan nu van de voet (5) worden verwijderd. Verwijder deksel (1) en neem het WMF melksysteem (A) eruit om de inhoud uit te schenken.
- **WAARSCHUWING** de kan en de handgreep van het WMF melksysteem kunnen heet zijn!
- **LET OP** plaats de hete kan (4) niet op kwetsbare oppervlakken.

## 5.3 | BEREIDING VAN WARME CHOCOLADEMELK

### OPMERKING

Gebruik voor dit programma het WMF choc-systeem. (Fig B).

- Houd het WMF choc-systeem (B) bij de handgreep vast en plaats het verticaal in de kan. Een magneet houdt het WMF choc-systeem (B) dan tegen de bodem van de kan.
- Vul de kan (4) met gekoelde melk en let daarbij op de niveau-indicatoren MIN en MAX (zie tabel). Overschrijd het aangegeven maximum niet, anders kan er tijdens de bereiding melk uitklossen.
- Zet de kan (4) op de voet van het apparaat (5).

- Voeg verkruidde chocolade toe aan de melk. Voor een optimaal resultaat raden wij aan de chocolade in kleine stukjes te breken. U kunt ook gemalen of poedervormige chocolade gebruiken.
- Plaats het deksel (1) op de kan (4) en oefen lichte druk zodat het goed afsluit. Controleer of het uiteinde van de handgreep van het WMF choc-systeem (B) in het dekselmechanisme zit.
- Druk herhaaldelijk op de Aan/Uit-toets (6) totdat de LED naast het symbool 'Warme chocolade' gaat branden.
- Ca. 3 seconden later begint de bereiding automatisch. Het proces kan te allen tijde worden onderbroken door nogmaals op de Aan/Uit-toets (6) te drukken.
- Na afloop van het programma piept het apparaat en knippert de programmakiezer 3 keer voordat het automatisch wordt uitgeschakeld.
- Opmerking: de ventilatoren van het apparaat kunnen na afloop van het programma blijven draaien.
- De kan (4) kan nu van de voet (5) worden verwijderd. Verwijder het deksel (1) en neem het WMF choc-systeem (B) eruit om de inhoud uit te schenken.

**WAARSCHUWING** de kan en de handgreep van het WMF choc-systeem (B) kunnen heet zijn!

**LET OP** plaats de hete kan (4) niet op kwetsbare oppervlakken.

### WAARSCHUWING

Plaats het deksel (1) altijd op het apparaat voordat u het inschakelt. Verwijder het deksel (1) nooit terwijl het apparaat in werking is.

## OPMERKING



Een automatische uitschakeling voorkomt oververhitting van het apparaat. Tijdens de afkoelfase kunnen de warme functies warme melkschuim, warme melk en warme chocolade niet worden gestart, het betreffende functieprogramma knippert. Zodra de afkoelfase voorbij is, kan het programma worden gestart door op de betreffende functietoets te drukken.

## 6 | REINIGING EN ONDERHOUD

- Reinig het apparaat en het WMF melk/

choc-systeem na elk gebruik.

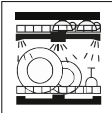
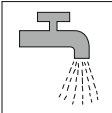
- Haal de stekker uit het stopcontact en laat het apparaat afkoelen.
- De apparaatvoet (5) is niet geschikt voor de vaatwasser en mag alleen met een vochtige doek worden schoongemaakt.
- Het deksel (1), WMF melk/choc-systeem (A/B) en kan (4) zijn vaatwasmachinebestendig. Voor een gemakkelijke reiniging kunt u de afsluitring (2) van het deksel (1) verwijderen en het WMF melk/choc-systeem in zijn afzonderlijke onderdelen demonteren (zie 'WMF melk/choc-systeem'). Wij adviseren de kleinere onderdelen in de bestekmand te leggen.
- Gebruik geen agressieve reinigingsmiddelen, schuurmiddelen of oplosmiddelen.

	 geschikt voor de vaatwasmachine	 onder stromend water afspoelen	 vochtig afvegen
Deksel (1)	✓	✓	✓
Afdichtingsring (2)	✓	✓	✓
WMF melk/choc-SCHIJF (A/B)	✓	✓	✓
Glazen kan (4)	✓	✓	✓
Voetstuk (5)	—	—	✓

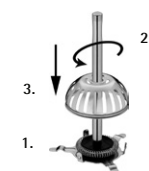
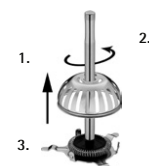
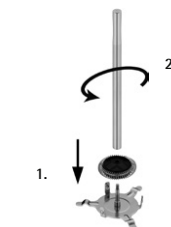
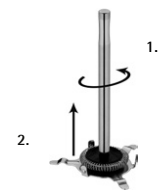

### WMF melksysteem (A)

Voor het uit elkaar nemen schroeft u de handgreep (7) los van de SCHIJF-houder (8). Verwijder vervolgens de melk-SCHIJF (9).

Voor de hermontage duwt u de melk-SCHIJF (9) in de SCHIJF-houder (8) met de inkeping naar boven. Schroef vervolgens de handgreep (7) van bovenaf helemaal in de SCHIJF-houder (8). De melk-SCHIJF (9) is nu flexibel aan de houder bevestigd.

### WMF choc-systeem (B)

Voor de bereiding van warme chocolademelk hebt u het WMF choc-systeem nodig (fig. B).

Voor een gemakkelijke reiniging kan het WMF choc-systeem in zijn afzonderlijke onderdelen worden gedemonteerd. Trek hiervoor het chocolademandje (10) omhoog en eruit. Schroef de handgreep (7) los van de SCHIJF-houder (8) en verwijder de melk-SCHIJF (9) uit de houder.

Om het WMF choc-systeem weer te monteren, duwt u de melk-SCHIJF (9) in de SCHIJF-houder (8). Schroef vervolgens de handgreep (7) van bovenaf helemaal in de SCHIJF-houder (8). De melk-SCHIJF (9) is nu flexibel aan de houder bevestigd.

Duw vervolgens het chocolademandje (10) van bovenaf op de handgreep (7) en duw het omlaag tot het vastklikt.

## 7 | TECHNISCHE GEGEVENS

Nominale spanning: 220–240 V~ 50–60 Hz

Stroomverbruik : 550–650 W

Elektrische veiligheidsklasse: I

Technische informatie over de bedrijfsmodi volgens EU-verordening 2023/826:

MODUS	ENERGIEVERBRUIK (WATT)	TIJDSPERIODE (MINUTEN)
Uit	0,3	0
Stand-by	-	-
Stand-by met extra informatie	-	-
Stand-by via netwerk	-	-



Het apparaat voldoet aan de Europese richtlijnen 2014/35/EU, 2014/30/EU en 2009/125/EU.

### Milieubescherming



**Wees vriendelijk voor het milieu!**

- ① Uw apparaat bevat materialen die geschikt zijn voor hergebruik.
- ➔ Lever het in bij het milieustation in uw gemeente of bij onze technische dienst.

Wijzigingen mogelijk.

## NO BRUKSANVISNING

<b>1   Oppsett</b>	<b>95</b>
<b>2   Før bruk</b>	<b>95</b>
<b>3   Pakke ut produktet</b>	<b>95</b>
<b>4   Viktige sikkerhetsmerknader</b>	<b>96</b>
4.1   Sikkerhetsmerknader	96
<b>5   Ta i bruk enheten for første gang</b>	<b>97</b>
5.1   Funksjonsoversikt	98
5.2   Lage melkeskum og varm melk	98
5.3   Lage varm sjokolade	99
<b>6   Rengjøring og vedlikehold</b>	<b>100</b>
<b>7   Tekniske data</b>	<b>102</b>

# WMF MELKESKUMMERGLASS

## 1 | OPPSETT

- 1 Lukk
- 2 Tetningsring
- 3 Miksearm
  - A WMF Milk System
  - B WMF Choc System
- 4 Kanne med MIN/MAX-merker
- 5 Enhetssokkel med ledningsoppvikling
- 6 Programvelger og av/på-knapp
- 7 Håndtak
- 8 DISC-brakett
- 9 Melke-DISC
- 10 Sjokoladebur

## 2 | FØR BRUK

Les bruksanvisningen nøye. Den inneholder sikkerhetsmerknader og viktig informasjon om hvordan du bruker og vedlikeholder enheten.

Oppbevar bruksanvisningen på et trygt sted, og la den følge med hvis du selger eller gir videre produktet. Ikke-forskriftsmessig bruk kan føre til skader.

Enheten får kun brukes til formålet som er tiltenkt, og i samsvar med bruksanvisningen.

Rett deg alltid etter sikkerhetsmerkene når du bruker enheten.

Før du setter sammen og tar i bruk enheten for første gang, må du fjerne eventuelle klistremerker og rengjøre delene som kommer i kontakt med næringsmidler, samt de avtakbare delene, slik det beskrives i kapitlet «Rengjøring og vedlikehold».

## 3 | PAKKE UT PRODUKTET



### Kvelningsfare!

Barn kan dra emballasjematerialet over hodet eller vikle seg inn i det og bli kvalt.

- Hold emballasjematerialet unna barn.
- Ikke la barn leke med emballasjematerialet.

Barn kan komme til å svelge og bli kvalt på små deler.

- Hold små deler unna barn.
- Ikke la barn leke med små deler.

- Fjern alt av beskyttelsesfolie og emballasjemateriale. Det skal ikke være igjen emballasjemateriale i enheten.
- Resirkuler emballasjematerialet (papir, papp og plast).
- Kontroller at både enheten og tilbehøret er i komplett og uskadet stand.
- Ikke bruk produktet hvis deler mangler eller er skadet. Kontakt kundeservice.

WMF-kundeservice  
Tlf.: +49 (0)7331 256 256  
E-post: [contact@wmf.com](mailto:contact@wmf.com)



## 4 | VIKTIGE SIKKERHETSMERKNADER

**ADVARSEL** angir en farlig situasjon som kan medføre alvorlige personskader (f.eks. brannskader fra damp eller varme overflater).

**FORSIKTIG** angir en potensielt farlig situasjon som kan medføre lette eller moderate personskader.

**OBS** angir en situasjon som kan medføre materialskader.

**MERKNAD** gir tilleggsinformasjon for trygg håndtering av produktet.



Vær oppmerksom på og følg **symbolene** og indikasjonene.

- Enheten kan brukes av barn over åtte år, personer med nedsatt fysisk, sensorisk eller kognitiv funksjonsevne samt personer med manglende erfarings- og/eller kunnskapsgrunnlag, forutsatt at bruken skjer under tilsyn eller disse brukerne har fått opplæring i trygg bruk av enheten og forstår risikoene som bruken medfører. Ikke la barn leke med enheten. Barn må ha tilsyn for å sikre at de ikke leker med enheten.
- Barn får ikke rengjøre eller vedlikeholde produktet med mindre de er over åtte år og under tilsyn.
- Hold enheten og ledningen unna barn som er yngre enn åtte år.
- Bruk enheten kun med den tilhørende sokkelen.
- Aldri bløtlegg enheten.
- Unngå at det søles vann på sokkelen.
- **ADVARSEL Risiko for brannskader!** Overflatene kan bli svært varme. De vil dessuten fortsette å være varme en stund etter at enheten har blitt slått av.
- **ADVARSEL** miksearmen på melkeskummer-DISC-en kan også bli svært varm.

- Følg alltid disse anvisningene når du bruker enheten. Ikke-forskriftsmessig bruk kan føre til støt og andre risikoer.
- Hvis tilkoblingsledningen er skadet, må den skiftes av kundeservice hos produsenten eller en tilsvarende kvalifisert person. Ikke-forskriftsmessig utførte reparasjoner kan medføre alvorlige risikoer for brukerne.
- Enheten er ment å skulle brukes i husholdninger og lignende miljøer, deriblant følgende:
  - personalkjøkken i butikker, på kontorer og andre arbeidsplasser
  - gårdsbruk
  - av gjester ved hoteller, moteller og andre overnattingssteder
  - pensjonater

- Enheten er ikke beregnet på kommersiell bruk.
- Rengjør etter bruk alle overflater som har vært i kontakt med næringsmidler. Følg anvisningene i kapitlet «Rengjøring og vedlikehold».

### 4.1 | SIKKERHETSMERKNADER

- Enheten får kun kobles til en forskriftsmessig jordet stikkontakt. Ledningen og støpselet må være i tørr stand.
- Pass på at tilkoblingsledningen ikke kommer i klem eller trekkes over skarpe kanter. Beskytt den mot varme og olje, og ikke la den henge ned.
- Pass på at du ikke er våt på hendene eller trekker i selve ledningen når du skal koble fra enheten fra strømmettet.
- Avslutt bruken av enheten og/eller ta støpselet ut av stikkontakten umiddelbart hvis
  - enheten eller strømledningen er skadet
  - enheten ikke er lekkasjetett
  - det er mistanke om feil på enheten etter at den har vært mistet ned eller på annen måte utsatt for støt/slag

I slike tilfeller må enheten sendes inn til reparasjon.

## 5 | TA I BRUK ENHETEN FOR FØRSTE GANG

Melkeskummeren i glass er ment å skulle brukes til å varme opp og skumme melk og melkeerstatninger. Det er generelt mulig å bruke følgende typer melk: fersk melk, UHT-melk (herunder ku-, sau- og geitemelk), laktosefri melk samt melkeerstatninger (f.eks. soyamelk) med ulikt fettinnhold.

Kvaliteten på og mengden melkeskum avhenger av melken som benyttes (f.eks. fett- og proteininnhold, temperatur osv.).







Før enheten tas i bruk for første gang, må den rengjøres slik det beskrives i avsnittet «Rengjøring og vedlikehold». Sett støpselet i en jordet stikkontakt.

**Pass på når du trykker lokket (1) på kannen (4) at hakket i tetningsringen (2) på lokket vender mot håndtaket.**

- Ikke sett enheten på varme overflater (f.eks. varmeplater) eller nær åpen ild. Den kan komme til å smelte.
- Ikke sett enheten på overflater som er ømtårlige for vann. De kan få skader gjennom vannsprut.
- Ikke gå fra enheten mens den er i bruk.
- Ikke slå på enheten uten at det er fylt på melk.
- Ta kannen av sokkelen før å fylle den.
- Bruk enheten kun til å varme opp eller skumme melk. Ikke bruk den til andre næringsmidler.
- Ikke beveg enheten eller trekk i strømledningen under bruk.
- Undersiden av kannen må være tørr før du bruker enheten.
- **ADVARSEL enheten er varm.**
- Ta støpselet ut av stikkontakten
  - hvis det oppstår feil under bruk
  - før rengjøring og vedlikehold
  - etter endt bruk

## 5.1 | FUNKSJONSOVERSIKT

WMF-melkeskummen i glass har fem programmer:

Symbol	Program	Bruksområde	DISC	Kapasitet
	Varmt melkeskum	Dette tykke skummet er perfekt for cappuccino eller latte macchiato.		MIN 150 ml MAX 250 ml
	Varmt vegansk skum	Dette tykke skummet er perfekt for vegansk cappuccino eller latte macchiato.		MIN 150 ml MAX 250 ml
	Kaldt melkeskum	Dette kalde, kremede melkeskummet passer særlig til frappé, cocktails, iskaffe og desserter.		MIN 150 ml MAX 250 ml
	Varm melk	Dette programmet muliggjør rask og enkel oppvarming av melk til f.eks. caffè latte eller varm melk.		MIN 150 ml MAX 250 ml
	Varm sjokolade	Bruk dette programmet for å tilberede varm sjokolade fra sjokoladebiter.		Melk MIN 150 ml MAX 250 ml  Sjokolade MAX 34 g

## 5.2 | LAGE MELKESKUM OG VARM MELK

### MERK

**Bruk WMF Milk System for dette programmet. (Fig. A)**

- Løft WMF Milk System (A) etter håndtaket og sett det rett opp og ned i kannen. En magnet holder WMF Milk System (A) på plass i bunnen av kannen.

- Fyll kannen (4) med kald melk, og pass på MIN- og MAX-merkene (se tabellen). Ikke fyll kannen til over MAX-merket, da det ellers kan renne over melk under tilberedningen.
- Sett kannen (4) på enhetssockelen (5).
- Sett lokket (1) på kannen (4) og trykk lett for å sikre at det forsegles. Påse at enden av håndtaket på WMF Milk System (A) befinner seg i dekselmekanismen.
- Trykk deretter på av/på-knappen (6) inntil LED-lampen ved siden av symbolet for det ønskede programmet tennes.

- Tilberedningen starter automatisk etter ca. 3 sekunder. Prosessen kan når som helst avbrytes ved å trykke på nytt på av/på-knappen (6).
- Når programmet er fullført, høres et lydsignal, programvelgeren blinker 3 ganger og enheten slår seg av automatisk.
- Merk: Viften på enheten kan fortsette å kjøre etter at programmet er ferdig.
- Kannen (4) kan nå løftes av fra sokkelen (5). For å helle ut innholdet tar du av lokket (1) og tar ut WMF Milk System (A).
- **ADVARSEL** kannen og håndtaket på WMF Milk System kan holde svært høy temperatur!
- **FORSIKTIG** ikke sett den varme kannen (4) på ømtålige underlag.

## 5.3 | LAGE VARM SJOKOLADE

### MERK

**Bruk WMF Choc System for dette programmet. (Fig. B).**

- Løft WMF Choc System (B) etter håndtaket og sett det rett opp og ned i kannen. En magnet holder WMF Choc System (A) på plass i bunnen av kannen.
- Fyll kannen (4) med kald melk, og pass på MIN- og MAX-merkene (se tabellen). Ikke fyll kannen til over MAX-merket, da det ellers kan renne over melk under tilberedningen.
- Sett kannen (4) på enhetssockelen (5).
- Tilsatt sjokoladebiter i melken. For å få optimalt resultat anbefaler vi å knekke sjokoladen i små biter. Alternativt kan du bruke sjokoladerasp eller kakaopulver.
- Sett lokket (1) på kannen (4) og trykk lett for å sikre at det forsegles. Påse at enden av håndtaket på WMF Choc System (B) befinner seg i dekselmekanismen.
- Trykk deretter på av/på-knappen (6) inntil LED-lampen ved siden av symbolet "Varm sjokolade" tennes.

- Tilberedningen starter automatisk etter ca. 3 sekunder. Prosessen kan når som helst avbrytes ved å trykke på nytt på av/på-knappen (6).
- Når programmet er fullført, høres et lydsignal, programvelgeren blinker 3 ganger og enheten slår seg av automatisk.
- Merk: Viften på enheten kan fortsette å kjøre etter at programmet er ferdig.
- Kannen (4) kan nå løftes av fra sokkelen (5). For å helle ut innholdet tar du av lokket (1) og tar ut WMF Choc System (B).

**ADVARSEL** kannen og håndtaket på WMF Choc System (B) kan holde svært høy temperatur!

**FORSIKTIG** ikke sett den varme kannen (4) på ømtålige underlag.

### ADVARSEL

Sett alltid på lokket (1) før du slår på enheten. Aldri ta av lokket (1) mens enheten kjører.



### MERK

En automatisk utkobling forhindrer at apparatet overopphetes. Under avkjølingsfasen kan ikke de varme funksjonene varmt melkeskum, varm melk og varm sjokolade startes, det tilsvarende funksjonsprogrammet blinker. Så snart avkjølingsfasen er over, kan programmet startes ved å trykke på den respektive funksjonstasten.

## 6 | RENGJØRING OG VEDLIKEHOLD

- Rengjør enheten og WMF Milk/Choc System etter hver bruk.
- Trekk ut strømledningen og la enheten avkjøles.
- Enhetssokkelen (5) tåler ikke oppvaskmaskin, og får kun tørkes av med en fuktet klut.

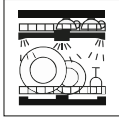
- Lokket (1), WMF Milk/Choc System (A/B) og kannen (4) kan vaskes i oppvaskmaskin. For enklere rengjøring kan du ta av tetningsringen (2) på lokket (1) og demontere WMF Milk/Choc System (se "WMF Milk/Choc System"). Vi anbefaler å plassere små komponenter i bestikkurven.
- Ikke bruk aggressive rengjøringsmidler, skure- eller løsemidler.

	 Eget for oppvaskmaskin	 Kan skylles under rennende vann	 Tørkes av med fuktig klut
Lokk (1)	✓	✓	✓
Tetningsring (2)	✓	✓	✓
WMF Milk/Choc - DISC (A/B)	✓	✓	✓
Glasskanne (4)	✓	✓	✓
Sokkel (5)	—	—	✓

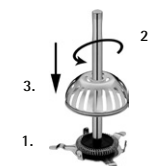
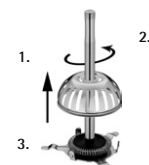
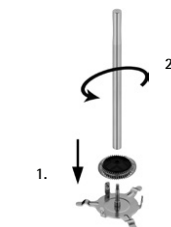
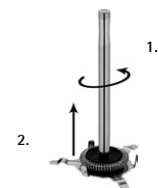

### WMF Milk System (A)

For å demontere produktet skrur du håndtaket (7) av DISC-braketten (8). Fjern deretter melk-DISC (9).

Når du skal sette produktet sammen igjen, trykker du DISC (9) inn i DISC-braketten (8) med hakket vendt opp. Skru deretter håndtaket (7) helt inn i DISC-braketten (8) ovenfra. Melk-DISC (9) er nå fleksibelt festet i braketten.

### WMF Choc System (B)

Du må ha WMF Choc System (fig. B) for å kunne lage varm sjokolade.

For at rengjøringen skal gå enklere, kan WMF Choc System tas helt fra hverandre. Dette gjøres ved å trekke sjokoladeburet (10) opp og ut. Skru håndtaket (7) av DISC-braketten (8) og fjern melk-DISC (9) fra braketten.

Når du skal sette WMF Choc System sammen igjen, trykker du melk-DISC (9) inn i DISC-braketten (8). Skru deretter håndtaket (7) helt inn i DISC-braketten (8) ovenfra. Melk-DISC (9) er nå fleksibelt festet i braketten. Trykk deretter sjokoladeburet (10) på håndtaket (7) ovenfra, og trykk det ned til det klikker på plass.

## 7 | TEKNISKE DATA

Nominell spenning: 220–240 V ~ 50–60 Hz  
Strømforbruk: 550–650 W  
Beskyttelsesklasse: I

Teknisk informasjon om driftsmodusene i henhold til EU-forordning 2023/826:

MODUS	ENERGIFORBRUK (WATT)	TIDSPERIODE (MINUTTER)
Av	0,3	0
Standby	-	-
Standby med tilleggsinformasjon	-	-
Nettverstkoblet standby	-	-

 Apparatet er i samsvar med EU-direktivene 2014/35/EU, 2014/30/EU og 2009/125/EU.

### Beskytt miljøet



**Vi skal alle være med til  
at beskytte miljøet!**

- ① Apparatet inneholder verdifullt materiale som kan gjenvinnes eller resirkuleres.
- ➔ Lever det ved et lokalt kommunalt gjenvinningsanlegg.

Mulige endringer.

## PT INSTRUÇÕES DE OPERAÇÃO

<b>1   Componentes</b>	<b>105</b>
<b>2   Antes da utilização</b>	<b>105</b>
<b>3   Desembalar</b>	<b>105</b>
<b>4   Instruções de segurança importantes</b>	<b>106</b>
4.1   Outras instruções de segurança	107
<b>5   Colocação em funcionamento</b>	<b>107</b>
5.1   Funções	108
5.2   Preparação de espuma de leite e leite quente	109
5.3   Preparação de chocolate quente	109
<b>6   Limpeza e manutenção</b>	<b>110</b>
<b>7   Da dos técnicos</b>	<b>112</b>

# BATEDOR DE LEITE DE VIDRO WMF

## 1 | COMPONENTES

- 1 Tampa
- 2 Anel de vedação
- 3 Braço misturador
  - A WMF Milk System
  - B WMF Choc System
- 4 Jarro de vidro com marcação MIN/MAX
- 5 Base do aparelho
- 6 Seletor de programas e botão ligar/desligar
- 7 Pega
- 8 Suporte do DISC
- 9 DISC de leite
- 10 Cesto de chocolate

## 2 | ANTES DA UTILIZAÇÃO

Leia o manual de instruções atentamente. Ele contém instruções importantes para a utilização e manutenção do aparelho, bem como avisos de segurança.

Guarde o manual num local seguro e repasse-o ao futuro utilizador. Uma utilização incorreta pode causar danos.

O aparelho só pode ser utilizado para o fim a que se destina e de acordo com o manual de instruções.

Observar sempre os avisos de segurança ao utilizar o aparelho.

Antes da montagem e primeira utilização do aparelho, remover todos os autocolantes eventualmente presentes e limpar as peças que possam entrar em contacto com alimentos e peças amovíveis, conforme descrito no capítulo "Limpeza e manutenção".

## 3 | DESEMBALAR



**Perigo de asfixia!**

As crianças podem puxar o material da embalagem por sobre a cabeça ou enrolar-se nele e asfixiar-se.

- Mantenha o material da embalagem longe das crianças.
- Não permitir que as crianças brinquem com o material de embalagem.

As crianças podem aspirar peças pequenas ou engoli-las e, com isso, asfixiar-se.

- Mantenha peças pequenas longe das crianças.
- Não deixe as crianças brincarem com peças pequenas.

- Remova completamente filmes plásticos de proteção e materiais de embalagem. Não deve restar nenhum resto de embalagem no aparelho.
- Coloque o material de embalagem na reciclagem (papel, papelão e plástico).
- Verifique o aparelho e as peças acessórias quanto a integridade e danos.
- Não utilize o aparelho em caso de danos ou de ausência de peças. Nestes casos, contacte o serviço de assistência:

WMF Consumer Service  
Tel.: +49 (0)7331 256 256  
E-mail: [contact@wmf.com](mailto:contact@wmf.com)

## 4 | INSTRUÇÕES DE SEGURANÇA IMPORTANTES

**AVISO** indica uma situação perigosa que pode conduzir a ferimentos graves (por exemplo, queimaduras devido a vapor ou superfícies quentes).

**CUIDADO** indica uma potencial situação perigosa que pode conduzir a ferimentos menores ou ligeiros.

**ATENÇÃO** indica uma situação que pode conduzir a danos materiais.

**NOTA** fornece informações adicionais para o manuseamento seguro do produto.



**Símbolos** Observar e cumprir as indicações.

- Estes aparelhos podem ser utilizados por crianças a partir dos 8 anos e por pessoas com capacidades físicas, sensoriais ou mentais reduzidas ou com falta de experiência e/ou conhecimentos, desde que sejam supervisionadas ou instruídas sobre a utilização segura do aparelho e compreendam os perigos envolvidos. As crianças devem ser vigiadas para garantir que não brincam com o aparelho. A limpeza e a manutenção pelo utilizador não devem ser efetuadas por crianças, a menos que tenham mais de 8 anos e sejam supervisionadas.
- Mantenha o aparelho e o cabo de alimentação fora do alcance de crianças com menos de 8 anos de idade.
- Utilize o batedor de leite apenas com a respetiva base.
- Não imerja o aparelho em água.
- Tenha cuidado para não derramar água na base.

- **AVISO** Perigo de queimaduras: As superfícies acessíveis podem atingir temperaturas muito altas. Permanecem quentes durante algum tempo, mesmo depois de o aparelho ter sido desligado.
- O braço misturador do DISC do batedor de leite também pode ficar quente.
- **AVISO** Apenas utilizar o aparelho de acordo com estas instruções. A utilização incorreta pode resultar em choque elétrico ou outras situações de perigo.
- Se o cabo de alimentação deste aparelho for avariado, ele deve ser substituído através da assistência técnica central do fabricante ou pessoal qualificado similar. Devido a reparações incorretas podem ser originados riscos consideráveis para o utilizador.
- Este aparelho foi construído para ser utilizado em aplicações domésticas e ambientes similares, por exemplo:

- em cozinhas para empregados em lojas, escritórios e outros locais de trabalho;
- em setores agrícolas;
- de clientes em hotéis, motéis e outras instalações residenciais;
- em hospedarias com pequeno-almoço incluído.

- O aparelho não se destina a uma utilização exclusivamente comercial.
- Após a utilização, limpe todas as superfícies que tenham estado em contacto com alimentos. Observe os avisos no Capítulo „Limpeza e manutenção“.

## 4.1 | OUTRAS INSTRUÇÕES DE SEGURANÇA

- Apenas conectar o aparelho numa tomada de contacto de proteção instalada de acordo com as prescrições. O cabo de alimentação e a ficha devem estar secos.
- Não puxe nem prenda o cabo de alimentação sobre cantos afiados, não o deixe pendurado e proteja-o de calor e óleo.
- Não puxe a ficha de rede da tomada pela linha ou com as mãos molhadas.
- Não utilizar o aparelho nem desligar imediatamente a ficha de alimentação se:
  - o aparelho ou o cabo de alimentação está danificado;
  - o aparelho apresenta fugas;
  - Existe suspeita de uma avaria na sequência de uma queda ou de uma situação semelhante.

Nestes casos, o aparelho deve ser enviado para reparação.

- Não coloque o aparelho sobre superfícies quentes, por exemplo, placas elétricas ou semelhantes, nem na proximidade de chamas de gás abertas, pois poderia derreter.
- Não coloque o aparelho em superfícies sensíveis à água. Os salpicos podem danificá-lo.
- Nunca deixe o aparelho em funcionamento sem vigilância.
- Não ligue o aparelho sem leite.
- Retire o jarro da base para o encher.
- Utilize apenas o aparelho para aquecer ou espumar o leite. Não o utilize com outros ingredientes.
- Não desloque o aparelho durante o funcionamento e não puxe pelo cabo de alimentação.
- A parte inferior do jarro deve estar seca antes de utilizar o aparelho.
- **AVISO** o aparelho aquece.

- A ficha elétrica deve ser desligada:

- em caso de avarias durante o funcionamento,
- antes de qualquer tarefa de limpeza e manutenção,
- após a utilização.

## 5 | COLOCAÇÃO EM FUNCIONAMENTO







Este batedor de leite de vidro serve para aquecer e espumar leite e produtos substitutos de leite. Geralmente, é possível utilizar os seguintes tipos de leite: leite fresco, leite UHT (por exemplo: de vaca, ovelha, cabra) e leite sem lactose, bem como substitutos do leite (por exemplo: de soja) com diferentes teores de gordura.

A qualidade e o volume da espuma de leite dependem do respetivo tipo e constituição do leite utilizado (entre outros, teor de gordura, teor de proteínas, temperatura). Limpe o aparelho antes da primeira utilização, conforme descrito no Capítulo “Limpeza e manutenção”. Ligue a ficha elétrica a uma tomada elétrica com terra.

**Ao colocar a tampa (1) sobre o jarro de vidro (4), certifique-se de que o entalhe do anel de vedação da tampa (2) indica na direção da pega.**

## 5.1 | FUNÇÕES

O batedor de leite de vidro WMF dispõe de 5 programas:

Símbolo	Programa	Área de aplicação	DISC	Volume de enchimento
	Espuma de leite quente	Esta espuma de leite firme é adequada, por exemplo, para Cappuccino ou Latte Macchiato	 <p>WMF Milk System (fig. A)</p>	MÍN 150 ml MÁX 250 ml
	Espuma de leite vegano quente	Esta espuma de leite firme é adequada, por exemplo, para Cappuccino ou Latte Macchiato com leite vegano		MÍN 150 ml MÁX 250 ml
	Espuma fria	Esta espuma fria e cremosa é especialmente adequada para café frappé, cocktails, café gelado ou sobremesas.		MÍN 150 ml MÁX 250 ml
	Leite quente	Este programa permite aquecer o leite de forma simples e rápida, como, por exemplo, para café com leite ou um copo de leite quente.		MÍN 150 ml MÁX 250 ml
	Chocolate Chocolate	Este programa permite fazer chocolate quente a partir de pedaços de chocolate.	 <p>WMF Choc System (fig. B)</p>	Leite MÍN 150 ml MÁX 250 ml  Chocolate MÁX 34 g

## 5.2 | PREPARAÇÃO DE ESPUMA DE LEITE E LEITE QUENTE

### NOTA

Utilize o WMF Milk System para estes programas. (Fig. A)

- Segure o WMF Milk System (A) pela pega e coloque-o verticalmente no jarro de vidro. O WMF Milk System (A) é mantido no fundo do jarro de vidro através de um íman.
- Encha o jarro de vidro (4) com leite frio do frigorífico e tome atenção às marcas de enchimento MÍN e MÁX (ver a tabela). De modo algum encha mais do que o indicado, pois o leite pode extravasar durante a preparação.
- Coloque o jarro de vidro (4) sobre a base do aparelho (5).
- Coloque a tampa (1) no jarro de vidro (4) e prima-a ligeiramente de modo que a vedação fique firmemente aspirada. Certifique-se de que a extremidade da pega do WMF Milk System (A) se encontra no mecanismo da tampa.
- Prima o botão ligar/desligar (6) o número de vezes necessárias até que a luz LED junto ao símbolo do programa pretendido se acenda.
- A preparação tem início automaticamente após 3 segundos. O processo pode ser interrompido a qualquer momento ao voltar a premir o botão ligar/desligar (6).
- Assim que o programa terminar, soa um aviso acústico, as luzes dos cinco programas acendem 3 vezes e o aparelho desliga automaticamente.
- O jarro de vidro (4) pode agora ser retirado da base (5). Para verter, retire a tampa e o WMF Milk System (A) para fora.
- **AVISO:** o jarro de vidro (4) e a pega do WMF Milk System podem estar quentes.
- **ATENÇÃO:** não colocar o jarro de vidro (4) sobre superfícies sensíveis.

## 5.3 | PREPARAÇÃO DE CHOCOLATE QUENTE

### NOTA

Utilize sempre o WMF Choc System para este programa. (Fig. B)

- Segure o WMF Choc System (B) pela pega e coloque-o verticalmente no jarro de vidro (4). O WMF Choc System (B) é mantido no fundo do jarro através de um íman.
- Encha o jarro de vidro (4) com leite frio do frigorífico e tome atenção às marcas de enchimento MÍN e MÁX (ver a tabela). De modo algum encha mais do que o indicado, pois o leite pode extravasar durante a preparação.
- Coloque o jarro de vidro (4) sobre a base do aparelho (5).
- Em seguida, adicione os pedaços de chocolate ao leite. Para um resultado ideal, recomendamos partir o chocolate em pequenos pedaços. Em alternativa, poderá utilizar também raspas de chocolate ou chocolate líquido.
- Coloque a tampa (1) no jarro de vidro (4) e prima-a ligeiramente de modo que a vedação fique firmemente aspirada. Certifique-se de que a extremidade da pega do WMF Choc System (B) se encontra no mecanismo da tampa.
- Prima o botão ligar/desligar (6) o número de vezes necessárias até que a luz LED junto ao símbolo de "Chocolate quente" se acenda.
- A preparação tem início automaticamente após 3 segundos. O processo pode ser interrompido a qualquer momento ao voltar a premir o botão ligar/desligar (6).
- Assim que o programa terminar, soa um aviso acústico, as luzes dos cinco programas acendem 3 vezes e o aparelho desliga automaticamente.
- O jarro de vidro (4) pode agora ser retirado da base (5). Para verter, retire a tampa e o WMF Choc System (B) para fora.

**AVISO:** o jarro de vidro (4) e a pega do WMF Choc System (B) podem estar quentes.

**ATENÇÃO:** não colocar o jarro de vidro (4) sobre superfícies sensíveis.

### ATENÇÃO



Coloque sempre a tampa (1) no aparelho antes de o desligar. Nunca retire a tampa (1) com o aparelho em funcionamento.

### NOTA

Um sistema de desativação automático impede o sobreaquecimento do aparelho. Durante a fase de arrefecimento, não é possível iniciar as funções de aquecimento (espuma de leite quente, leite quente e chocolate quente) e o programa da função correspondente acende-se de forma intermitente. Assim que a fase de arrefecimento termina, é possível voltar a iniciar o programa através do acionamento do respetivo botão de função.

## 6 | LIMPEZA E MANUTENÇÃO

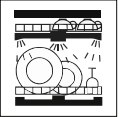
- O aparelho é pesado e possui peças móveis.
- Limpe o aparelho e o WMF Milk/Choc System após cada utilização.
- Retire a ficha da tomada e deixe arrefecer o aparelho.
- A base do aparelho (5) não deve ser colocada na máquina de lavar loiça; limpar apenas com um pano ligeiramente humedecido.
- A tampa (1), o WMF Milk/ Choc System (A/B) e o jarro de vidro (4) podem ser lavados na máquina de lavar loiça. Para uma limpeza fácil, é possível remover o anel de vedação (2) da tampa (1) e desmontar o WMF Milk/ Choc System nas suas peças individuais (ver "WMF Milk/Choc System"). Recomendamos colocar as peças pequenas no cesto dos talheres.
- Não utilize produtos de limpeza agressivos ou agentes abrasivos e solventes.

	 adequado para máquina de lavar loiça	 enxaguar em água corrente	 limpar com um pano humedecido
Tampa (1)	✓	✓	✓
Anel de vedação (2)	✓	✓	✓
DISC WMF Milk/Choc (A/B)	✓	✓	✓
Jarro de vidro (4)	✓	✓	✓
Base do aparelho (5)	—	—	✓

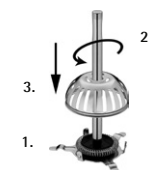
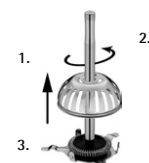
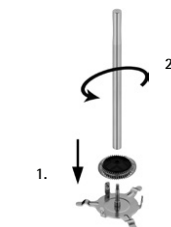
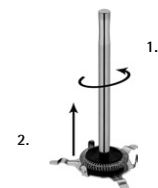

### O WMF Milk System (A)

Para a desmontagem, desaparafuse a pega (7) do suporte do DISC (8). É então possível remover o DISC de leite (9) por cima.

Para a montagem, coloque o DISC de leite (9) na guia do suporte do DISC (8). Aparafuse a pega (7) por cima até o batente no suporte do DISC (8). O DISC de leite (9) fica assim apoiado de maneira flexível no suporte.

### O WMF Choc System (B)

Para a preparação de chocolate quente, necessitará do WMF Choc System (fig. B).

Para uma limpeza fácil, poderá desmontar o WMF Choc System nas suas peças individuais. Para tal, retire o cesto de chocolate (10) para cima. Desaparafuse a pega (7) do suporte do DISC (8) e retire o DISC de leite (9) do suporte.

Para a montagem do WMF Choc System, empurre o DISC de leite (9) no centro do suporte do DISC (8). Em seguida, aparafuse a pega (7) por cima até o batente no suporte do DISC (8). O DISC de leite (9) fica assim apoiado de maneira flexível no suporte. Insira o cesto de chocolate (10) por cima na pega (7) e empurre-o para baixo até encaixar.



## 7 | DA DOS TÉCNICOS

Tensão nominal: 220–240 V~ 50–60 Hz  
Consumo de energia: 550–650 W  
Classe de isolamento: I

Informações técnicas sobre os modos de funcionamento nos termos do Regulamento UE 2023/826:

MODO	CONSUMO DE ENERGIA (WATTS)	PERÍODO DE TEMPO (MINUTOS)
Desligado	0,3	0
Em espera	-	-
Espera com informações adicionais	-	-
Espera em rede	-	-

 O aparelho está em conformidade com as directivas europeias 2014/35/UE, 2014/30/UE e 2009/125/UE.

### Proteger o ambiente



#### Protecção do ambiente em primeiro lugar!

- ① O seu aparelho contém materiais valiosos que podem ser recuperados ou reciclados.
- ➔ Entregue-o num ponto de recolha para possibilitar o seu tratamento.

Alterações possíveis.

## RU РУКОВОДСТВО ПО ЭКСПЛУАТАЦИИ

1   Комплектация	113
2   Перед использованием	113
3   Вскрытие упаковки	113
4   Важные указания по безопасности	114
4.1   Инструкция по технике безопасности	114
5   Использование устройства первый раз	115
5.1   Основные функции	116
5.2   Приготовление молочной пены и горячего молока	116
5.3   Приготовление горячего шоколада	117
6   Чистка и обслуживание	118
7   Технические данные	120

# СТЕКЛЯННЫЙ ВСПЕНИВАТЕЛЬ МОЛОКА WMF

## 1 | КОМПЛЕКТАЦИЯ

- 1 Крышка
- 2 Уплотнительное кольцо
- 3 Смеситель
  - А Система для молока WMF
  - В Система для шоколада WMF
- 4 Чаша с отметками MIN/MAX
- 5 Основание устройства с выступами для намотки кабеля
- 6 Кнопка выбора программ и включения/выключения
- 7 Ось
- 8 Крепление ДИСКА
- 9 ДИСК для молока
- 10 Корзинка для шоколада

## 2 | ПЕРЕД ИСПОЛЬЗОВАНИЕМ

Внимательно ознакомьтесь с инструкцией по эксплуатации. В инструкции содержится важная информация по эксплуатации и техническому обслуживанию устройства, а также инструкция по технике безопасности.

Храните инструкцию в надежном месте и передайте ее будущим пользователям. Ненадлежащее использование устройства может привести к его повреждению.

Устройство следует использовать только по назначению и в соответствии с инструкцией по эксплуатации.

При использовании устройства всегда соблюдайте инструкцию по технике безопасности.

Перед сборкой и первым использованием устройства удалите все имеющиеся наклейки и очистите части, соприкасающиеся с пищевыми продуктами, а также съемные детали, как описано в разделе «Чистка и обслуживание».

## 3 | ВСКРЫТИЕ УПАКОВКИ



### Риск удушья!

Дети могут натянуть упаковочный материал на голову или завернуться в него и задохнуться.

- Храните упаковочный материал в недоступном для детей месте.
- Не позволяйте детям играть с упаковочным материалом.

Дети могут вдохнуть или проглотить мелкие детали и задохнуться.

- Храните мелкие детали в недоступном для детей месте.
- Не позволяйте детям играть с мелкими деталями.

- Полностью удалите защитные пленки и упаковочный материал. В устройстве не должно остаться никаких элементов упаковки.
- Утилизируйте весь упаковочный материал (бумагу, картон и пластик).
- Убедитесь в том, что устройство и аксессуары к нему полностью укомплектованы и не повреждены.
- Если какие-либо детали отсутствуют или повреждены, не используйте устройство и сообщите об этом в службу поддержки клиентов.

Служба поддержки клиентов WMF

Тел.: +49 (0)7331 256 256

Эл. почта: [contact@wmf.com](mailto:contact@wmf.com)

## 4 | ВАЖНЫЕ УКАЗАНИЯ ПО БЕЗОПАСНОСТИ

Знак **ПРЕДУПРЕЖДЕНИЕ** указывает на опасную ситуацию, которая может привести к серьезным травмам (например, ожогам, вызванным паром или горячими поверхностями).

Знак **ОСТОРОЖНО** указывает на потенциально опасную ситуацию, которая может привести к травмам легкой или средней степени тяжести.

Знак **ВНИМАНИЕ** указывает на ситуацию, которая может привести к материальному ущербу.

Знак **ПРИМЕЧАНИЕ** предоставляет дополнительную информацию о безопасном обращении с устройством.



Ознакомьтесь с **символами** и следуйте указаниям.

- Эти устройства могут использоваться детьми старше восьми лет, а также лицами с ограниченными физическими, сенсорными или умственными возможностями, лицами без опыта и (или) знаний о работе подобных устройств исключительно под присмотром или при условии прохождения инструктажа о безопасном использовании устройства и только при полном понимании возможных рисков. Детям запрещено играть с устройством. Необходимо следить за тем, чтобы дети не играли с устройством.
- Чистка и обслуживание устройства пользователем могут выполняться детьми только старше 8 лет и только под присмотром взрослых.
- Храните устройство и его кабель в месте, недоступном для детей младше восьми лет.
- Используйте устройство только с соответствующим основанием.
- Ни в коем случае не погружайте устройство в воду.
- Следите за тем, чтобы вода не попадала на основание.

- **ПРЕДУПРЕЖДЕНИЕ** Риск получения ожогов! Доступные пользователю поверхности могут нагреваться до очень высоких температур. Они также остаются горячими некоторое время после выключения устройства.
- **ПРЕДУПРЕЖДЕНИЕ** Смеситель на ДИСКЕ вспенивателя молока также может нагреваться.
- При использовании устройства всегда соблюдайте настоящие инструкции. Ненадлежащее использование может привести к поражению электрическим током и прочим рискам.
- В случае повреждения кабеля питания устройства его замену должен осуществлять представитель службы поддержки клиентов или лицо с аналогичной квалификацией. Результаты непрофессионального ремонта могут представлять серьезную угрозу для пользователей.
- Данное устройство предназначено для использования в домашних и аналогичных условиях, например:

- на кухнях для сотрудников в магазинах, офисах и других рабочих помещениях;
- в жилых домах на фермах;
- постояльцами гостиниц, мотелей и других жилых помещений;
- в гостиницах типа «ночлег и завтрак».

- Устройство не предназначено для использования в коммерческих целях.
- После использования очистите все поверхности, с которыми соприкасались пищевые продукты. Следуйте указаниям в разделе «Чистка и обслуживание».

### 4.1 | ИНСТРУКЦИЯ ПО ТЕХНИКЕ БЕЗОПАСНОСТИ

- Устройство можно подключать только к надлежащим образом установленным и заземленным розеткам. Провод и вилка должны быть сухими.
- Не протягивайте кабель питания через острые края и не зажимайте его. Кабель не должен свисать и должен быть защищен от воздействия тепла и жирных веществ.
- Ни в коем случае не отсоединяйте вилку кабеля питания от розетки, дергая за провод, или мокрыми руками.

- Немедленно прекратите использование устройства и (или) отключите его от питания в случае, если:
  - повреждено само устройство или его кабель питания;
  - устройство негерметично;
  - имеется подозрение о неисправности устройства после падения или другого аналогичного воздействия.

В таких случаях устройство должно быть отправлено в ремонт.

- Не размещайте устройство на горячих поверхностях, таких как электрические плиты и подобных им, или вблизи открытого огня. Устройство может расплавиться.
- Не размещайте устройство на поверхностях, чувствительных к воздействию воды. Распыление влаги может их повредить.
- Никогда не используйте устройство без присмотра.
- Не включайте устройство без добавления молока.
- Возьмите чашу для жидкости с основания устройства.
- Используйте устройство только для нагревания или вспенивания молока. Не используйте устройство для обработки каких-либо других продуктов питания.
- Не перемещайте устройство во время работы и не тяните за кабель питания.
- Перед использованием устройства нижняя сторона чаши должна быть сухой.
- **ПРЕДУПРЕЖДЕНИЕ** Устройство горячее.
- Необходимо отсоединить вилку от сети:

- если во время использования возникают неисправности,
- перед очисткой и обслуживанием,
- после использования.

## 5 | ИСПОЛЬЗОВАНИЕ УСТРОЙСТВА ПЕРВЫЙ РАЗ

Стеклянный вспениватель молока предназначен для подогрева и вспенивания молока и заменителей молока. Как правило, можно использовать следующие виды молока: парное молоко, ультрапастеризованное молоко (в том числе коровье, овечье и козье) и безлактозное молоко, а также заменители молока (например, соевое молоко) с различным содержанием жира.







Качество и объем молочной пены зависят от типа и характеристик используемого молока (например, от содержания жира и белка, температуры и т. д.).

Перед первым использованием очистите устройство, как описано в разделе «Чистка и обслуживание». Подсоедините вилку кабеля питания к заземленной розетке.

**Прижимая крышку (1) к чаше (4), убедитесь, что выемка на уплотнительном кольце крышки (2) располагается в направлении оси.**

## 5.1 | ОСНОВНЫЕ ФУНКЦИИ

Стеклянный вспениватель молока WMF имеет пять программ:

Символ	Программа	Область применения	ДИСК	Объем
	Горячая молочная пена	Эта густая пена идеально подходит для приготовления капучино или латте макиато.	 <p>Система для молока WMF (Рис. А)</p>	MIN 150 мл MAX 250 мл
	Горячая веганская пена	Эта густая пена идеально подходит для приготовления веганского капучино или латте макиато.		MIN 150 мл MAX 250 мл
	Холодная молочная пена	Эта холодная кремообразная молочная пена особенно хорошо подходит для приготовления фрэппе, коктейлей, кофе-глясе и десертов.		MIN 150 мл MAX 250 мл
	Горячее молоко	Эта программа помогает быстро и просто нагреть молоко, например, для кофе латте или чашки теплого молока.		MIN 150 мл MAX 250 мл
	Горячий шоколад	Используйте эту программу для приготовления горячего шоколада с использованием измельченного шоколада.		 <p>Система для шоколада WMF (Рис. В)</p>

## 5.2 | ПРИГОТОВЛЕНИЕ МОЛОЧНОЙ ПЕНЫ И ГОРЯЧЕГО МОЛОКА

### ПРИМЕЧАНИЕ

Для данной программы используйте систему для молока WMF. (Рис. А)

- Возьмите систему для молока WMF (А) за ось и поставьте ее вертикально внутрь чашки. В таком случае магнит удержит систему для молока WMF (А) на дне чашки.
- Наполните чашу (4) охлажденным молоком, соблюдая условия заполнения по индикаторам MIN и MAX (см. таблицу). Не превышайте указанный максимальный уровень, иначе во время приготовления молоко может выплеснуться.
- Поставьте чашу (4) на основание устройства (5).

- Поместите крышку (1) на чашу (4) и слегка надавите, чтобы она плотно закрылась. Убедитесь, что конец оси системы для молока WMF (А) находится внутри механизма крышки.
- Затем несколько раз нажмите кнопку включения/выключения On/Off (6), пока рядом с символом желаемой программы не загорится светодиодный индикатор.
- Процесс приготовления начнется автоматически примерно через 3 секунды. Процесс приготовления можно прервать в любой момент повторным нажатием кнопки включения/выключения On/Off (6).
- После завершения программы устройство издаст звуковой сигнал, кнопка выбора программ мигнет 3 раза, и устройство автоматически выключится.
- Примечание. Вентиляторы устройства могут продолжать работать после завершения программы.
- Теперь чашу (4) можно снять с основания (5). Чтобы вылить содержимое, снимите крышку (1) и извлеките систему для молока WMF (А).
- **ПРЕДУПРЕЖДЕНИЕ** Чаша и ось системы для молока WMF (А) могут быть горячими!
- **ОСТОРОЖНО** Не размещайте горячую чашу (4) на чувствительных к теплу поверхностях.

## 5.3 | ПРИГОТОВЛЕНИЕ ГОРЯЧЕГО ШОКОЛАДА

### ПРИМЕЧАНИЕ

Для данной программы используйте систему для шоколада WMF. (Рис. В).

- Возьмите систему для шоколада WMF (Б) за ось и поставьте ее вертикально внутрь чашки. В таком случае магнит удержит систему для шоколада WMF (Б) на дне чашки.
- Наполните чашу (4) охлажденным молоком, соблюдая условия заполнения по индикаторам MIN и MAX (см. таблицу). Не превышайте указанный максимальный уровень, иначе во время приготовления молоко может выплеснуться.
- Поставьте чашу (4) на основание устройства (5).

- Добавьте в молоко измельченный шоколад. Для достижения оптимальных результатов рекомендуется разломать шоколад на мелкие кусочки. В качестве альтернативы можно использовать молотый или порошковый шоколад.
- Поместите крышку (1) на чашу (4) и слегка надавите, чтобы она плотно закрылась. Убедитесь, что конец оси системы для шоколада WMF (Б) находится внутри механизма крышки.
- Затем несколько раз нажмите кнопку включения/выключения (6), пока рядом с символом программы «Hot Chocolate» (Горячий шоколад) не загорится светодиодный индикатор.
- Процесс приготовления начнется автоматически примерно через 3 секунды. Процесс приготовления можно прервать в любой момент повторным нажатием кнопки включения/выключения On/Off (6).
- После завершения программы устройство издаст звуковой сигнал, кнопка выбора программ мигнет 3 раза, и устройство автоматически выключится.
- Примечание. Вентиляторы устройства могут продолжать работать после завершения программы.
- Теперь чашу (4) можно снять с основания (5). Чтобы вылить содержимое, снимите крышку (1) и извлеките систему для шоколада WMF (Б).

**ПРЕДУПРЕЖДЕНИЕ** Чаша и ось системы для шоколада WMF (Б) могут быть горячими!

**ОСТОРОЖНО** Не размещайте горячую чашу (4) на чувствительных к теплу поверхностях.

### ПРЕДУПРЕЖДЕНИЕ

Перед включением устройства всегда закрывайте его крышкой (1). Ни в коем случае не открывайте крышку (1) во время работы устройства.



### ПРИМЕЧАНИЕ

Автоматическое отключение предотвращает перегрев прибора. Во время фазы охлаждения горячие функции горячая молочная пена, горячее молоко и горячий шоколад не могут быть запущены, соответствующая функциональная программа мигает. Как только фаза охлаждения закончится, программу можно запустить, нажав соответствующую функциональную кнопку.

## 6 | ЧИСТКА И ОБСЛУЖИВАНИЕ

- Очищайте устройство и системы для молока/шоколада WMF после каждого использования.
- Отсоедините кабель питания и позвольте устройству остыть.
- Основание устройства (5) не предназначено для мытья в посудомоечной машине. Для очистки протрите основание влажной тканью.

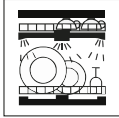
- Крышку (1), системы для молока/шоколада WMF (А/Б) и чашу (4) можно мыть в посудомоечной машине. Для удобства очистки снимите уплотнительное кольцо (2) с крышки (1) и разберите системы для молока/шоколада WMF на отдельные составляющие (см. «Системы для молока/шоколада WMF»). Более мелкие детали рекомендуется размещать в отделении для столовых приборов.
- Не используйте агрессивные очистители, чистящие средства или растворители.

	 Можно мыть в посудомоечной машине	 Можно промывать под проточной водой	 Протирать влажной тканью
Крышка (1)	✓	✓	✓
Уплотнительное кольцо (2)	✓	✓	✓
Система для молока/шоколада WMF – ДИСК (А/Б)	✓	✓	✓
Стеклянная чаша (4)	✓	✓	✓
Основание (5)	—	—	✓

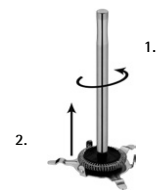

### Система для молока WMF (А)

Для разборки системы открутите ось (7) от крепления ДИСКА (8). Затем снимите ДИСК для молока (9).

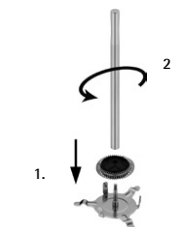

Для повторной сборки вставьте ДИСК для молока (9) в крепление ДИСКА (8) выемкой вверх. Затем до упора закрутите ось (7) сверху в крепление ДИСКА (8). ДИСК для молока (9) теперь закреплен с возможностью двигаться относительно крепления.

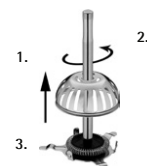

### Система для шоколада WMF (Б)

Для приготовления какао вам понадобится система для шоколада WMF (рис. В).

Для удобства очистки систему для шоколада WMF можно разобрать на отдельные составляющие. Для этого потяните корзинку для шоколада (10) вверх и снимите ее. Открутите ось (7) от крепления ДИСКА (8) и снимите ДИСК для молока (9) с крепления.

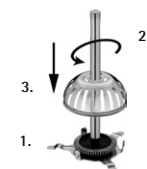

Для повторной сборки системы для шоколада WMF вставьте ДИСК для молока (9) в крепление ДИСКА (8). Затем до упора закрутите ось (7) сверху в крепление ДИСКА (8). ДИСК для молока (9) теперь закреплен с возможностью двигаться относительно крепления. Затем наденьте корзинку для шоколада (10) на ось (7) сверху и надавите вниз до щелчка.

## 7 | ТЕХНИЧЕСКИЕ ДАННЫЕ

Номинальное напряжение: 220–240 В~ 50–60 Гц  
Потребляемая мощность: 550–650 Вт  
Класс защиты: I

Техническая информация о режимах работы в соответствии с Постановлением ЕС 2023/826:

РЕЖИМ	ПОТРЕБЛЕНИЕ ЭНЕРГИИ (ВАТТ)	ПЕРИОД ВРЕМЕНИ (МИНУТЫ)
Выключено	0,3	0
В режиме ожидания	-	-
Резервный режим с дополнительной информацией	-	-
Сетевой режим ожидания	-	-

 Устройство отвечает требованиям Европейских директив 2014/35/EU, 2014/30/EU и 2009/125/EU.

### Защитим окружающую среду



**Защита окружающей среды – наша главная забота!**

- ① Данный прибор содержит ценные материалы, которые можно переработать и использовать повторно.
- ➔ Сдайте прибор в местный центр утилизации отходов.

Возможны изменения.

## SV BRUKSANVISNING

<b>1   Uppställning</b>	<b>123</b>
<b>2   Före användning</b>	<b>123</b>
<b>3   Packa upp</b>	<b>123</b>
<b>4   Viktiga säkerhetsanvisningar</b>	<b>124</b>
4.1   Säkerhets-anvisningar	124
<b>5   Första gången du använder apparaten</b>	<b>125</b>
5.1   Introduktion till funktioner	126
5.2   Tillaga mjölkscum och varm mjölk	126
5.3   Tillaga varm choklad	127
<b>6   Rengöring och skötsel</b>	<b>128</b>
<b>7   Tekniska data</b>	<b>130</b>

# WMF GLASS MJÖLKSKUMMARE

## 1 | UPPSTÄLLNING

- 1 Lock
- 2 Tätningsring
- 3 Blandararm
  - A WMF Mjölkssystem
  - B WMF Chokladsystem
- 4 Glaskärl med MIN/MAX-linjer
- 5 Sockel med kabellindning
- 6 Programväljare samt på/av-knapp
- 7 Handtag
- 8 Fäste för DISC
- 9 DISC för mjölk
- 10 Chokladkorg

## 2 | FÖRE ANVÄNDNING

Läs bruksanvisningen noggrant. Den innehåller viktig information om användning och underhåll av apparaten, plus säkerhetsanvisningar.

Förvara bruksanvisningen på en säker plats och lämna den vidare till alla framtida användare. Felaktig användning kan orsaka skador.

Apparaten får endast användas i sitt avsedda syfte och i enlighet med bruksanvisningen.

Följ alltid säkerhetsanvisningarna när du använder apparaten.

Innan du monterar och använder apparaten för första gången ska du ta bort alla dekalerna och rengöra delar som kommer i kontakt med livsmedel, plus alla löstagbara delar enligt kapitlet "Rengöring och skötsel".

## 3 | PACKA UPP



### Kvävningsrisk!

Barn kan dra förpackningsmaterial över huvudet eller linda in sig själva och kvävas.

- Förvara förpackningsmaterialet oåtkomligt för barn.
- Låt inte barn leka med förpackningsmaterialet.

Barn kan andas in eller svälja små delar och kvävas.

- Förvara smådelar oåtkomligt för barn.
- Låt inte barn leka med små delar.

- Ta bort skyddsfilm och förpackningsmaterial helt och hållet. Inget förpackningsmaterial får finnas kvar inuti apparaten.
- Återvinn allt förpackningsmaterial (papper, papp och plast).
- Kontrollera att apparaten och tillbehören är kompletta och oskadade.
- Om några delar saknas eller är skadade ska du inte använda apparaten, utan i stället meddela kundtjänst.

WMF Kundtjänst  
Tel.: +49 (0)7331 256 256  
e-post: [contact@wmf.com](mailto:contact@wmf.com)

## 4 | VIKTIGA SÄKERHETSANVISNINGAR

**VARNING** indikerar en farlig situation som kan orsaka allvarliga personskador (t.ex. brännskador orsakade av ånga eller heta ytor).

**FÖRSIKTIGHET** indikerar en risksituation som kan leda till lindriga eller medelsvåra personskador.

**SE UPP** indikerar en situation som kan leda till materialskador.

**ANMÄRKNING** ger ytterligare information om säker hantering av produkten.



Observera och följ **symbolerna** och indikeringarna.

- Dessa enheter kan användas av barn som är äldre än åtta år samt av personer med begränsad fysisk, sensorisk eller mental förmåga, personer som saknar erfarenhet och/eller saknar kunskaper, förutsatt att de har handledning eller har fått instruktioner om hur de ska använda apparaten på ett säkert sätt – och förutsatt att de förstår riskerna. Barn får inte leka med apparaten. Barn måste ha tillsyn så att de inte använder apparaten som leksak.
- Rengöring och underhåll får inte utföras av barn under 8 års ålder, och de måste ha handledning från en vuxen.
- Förvara apparaten och dess kabel utom räckhåll för barn under åtta års ålder.
- Använd inte apparaten utan rätt sockel.
- Sänk aldrig ner apparaten i vatten.
- Spill inte vatten på sockeln.
- **VARNING Risk för brännskador!** Temperaturen på åtkomliga ytor kan bli mycket het. Ytorna är också heta under en viss tid efter att apparaten har stängts av.
- **VARNING** Blandararmen på mjölkskummarens DISC kan också bli mycket het.

- Använd alltid apparaten i enlighet med dessa anvisningar. Felaktig användning kan leda till elchock och andra farliga situationer.
- Om apparatens strömkabel är skadad måste den bytas ut av tillverkarens centrala kundtjänst eller av en person med motsvarande behörighet. Felaktigt utförda reparationer kan utgöra en allvarlig fara för användarna.
- Den här apparaten är konstruerad för användning i hushåll och liknande omgivningar, till exempel:
  - Personalkök i butiker, kontor och andra arbetsmiljöer,
  - Inom lantbrukssektorn,
  - I gästrum på hotell, motell och andra boendeinrättningar,
  - Bed & breakfast och liknande,
- Apparaten är inte avsedd för kommersiell användning.
- Efter användning ska du rengöra alla ytor som har varit i kontakt med livsmedel. Följ anvisningarna i kapitlet "Rengöring och skötsel".

### 4.1 | SÄKERHETS-ANVISNINGAR

- Apparaten måste anslutas till korrekt jordade uttag. Kabeln och kontakten måste vara torra.
- Dra inte anslutningskabeln över några vassa kanter och kläm inte fast den. Låt den inte hänga ned, och skydda den mot hetta och olja.
- Dra aldrig ut kontakten ur strömuttaget med sladden eller om du har våta händer.
- Sluta använda apparaten och/eller dra ut kontakten ur strömuttaget omedelbart om:
  - apparaten eller strömkabeln har skadats,
  - enheten inte är läckagesäker,
  - det finns risk för fel efter att apparaten har tappats eller liknande.

I dessa fall ska apparaten skickas på reparation.

## 5 | FÖRSTA GÅNGEN DU ANVÄNDER APPARATEN

Mjölkskummaren är avsedd för värmning och skumning av mjölk och mjölksubstitut. Följande mjölktyper kan i regel användas: färsk mjölk, UHT-mjölk (inklusive mjölk från kor, får och getter) samt laktosfri mjölk och mjölksubstitut (till exempel sojammjölk) med olika fetthalter.

Kvaliteten och volymen på mjölkskummet beror på mjölktyp och egenskaper hos den mjölk som används (t.ex. fett- och proteinhalt, temperatur osv.).

Före första användningstillfället ska du rengöra enheten enligt beskrivningen under "Rengöring och skötsel". Anslut stickkontakten till ett jordat vägguttag.







**När du trycker fast locket (1) på kärlet (4) ska du kontrollera att intryckningen på lockets tätningssring (2) är placerad i riktning mot handtaget.**

- Placera inte apparaten på heta ytor, till exempel värmeplattor eller liknande, och placera den inte nära öppna lågor. Den kan smälta.
- Ställ aldrig apparaten på ytor där vatten förekommer. Stänk och spray kan skada apparaten.
- Använd aldrig apparaten utan tillsyn.
- Starta inte apparaten utan mjölk.
- Lyft av kärlet från sockeln vid påfyllning.
- Använd endast apparaten för att värma upp eller skumma mjölk. Använd den inte för att hantera några andra ingredienser.
- Flytta inte apparaten under användningen och dra inte i strömkabeln.
- Kärlets undersida måste vara torr innan du använder apparaten.
- **VARNING Enheten är het.**
- Strömkontakten ska dras ur:
  - om funktionsfel uppstår under användning,
  - före rengöring och skötsel,
  - efter användning.



## 5.1 | INTRODUKTION TILL FUNKTIONER

Mjölkskummaren från WMF har fem program:

Symbol	Program	Användningsområde	DISC	Kapacitet
	Varmt mjölkskum	Det här tjocka skummet är perfekt för cappuccino eller latte macchiato.	 <p>WMF Mjölksystem (Fig. A)</p>	MIN 150 ml MAX 250 ml
	Hett skum för veganer	Det här tjocka skummet är perfekt för cappuccino eller latte macchiato för veganer.		MIN 150 ml MAX 250 ml
	Kallt mjölkskum	Det här kalla, krämiga mjölkskummet passar särskilt för frappé, cocktails, iskaffe och desserter.		MIN 150 ml MAX 250 ml
	Varm mjölk	Det här programmet ger ett snabbt och enkelt sätt att värma mjölk, t.ex. för latte eller muggar med varm mjölk.		MIN 150 ml MAX 250 ml
	Varm choklad	Använd det här programmet för att göra varma chokladdrycker med smulad choklad.	 <p>WMF Chokladsystem (Fig. B)</p>	<p>Mjölk MIN 150 ml MAX 250 ml</p> <p>Choklad MAX 34 g</p>

## 5.2 | TILLAGA MJÖLKSNUM OCH VARM MJÖLK

### ANMÄRKNING

Använd WMF-mjölksystemet för det här programmet. (Fig. A)

- Håll WMF-mjölksystemet (A) i handtaget och ställ det lodrätt i kärlet. En magnet håller sedan fast WMF-mjölksystemet (A) vid botten på kärlet.

- Fyll kärlet (4) med kall mjölk och observera nivåmarkeringarna MIN och MAX (se diagram). Överskrid inte maxnivån – i så fall kan mjölk skvätta ut under tillagningen.
- Ställ kärlet (4) på apparatens sockel (5).
- Sätt locket (1) på kärlet (4) och tryck lätt så att det tätar. Kontrollera att änden av handtaget på WMF-mjölksystemet (A) befinner sig inom lockets mekanism.
- Tryck nu in På/Av-knappen (6) flera gånger tills lysdioden bredvid symbolen för det önskade programmet tänds.

- Cirka 3 sekunder senare börjar tillagningen automatiskt. Du kan avbryta när som helst genom att trycka in På/Av-knappen (6) igen.
- När programmet har slutförts piper apparaten och programväljaren blinkar 3 gånger innan den stängs av automatiskt.
- Anmärkning: Apparaten fläktar kan fortsätta köras efter programmets slut.
- Kärlet (4) kan nu tas bort från sockeln (5). Om du vill hålla ut innehållet tar du bort locket (1) och tar ut WMF-mjölksystemet (A).
- VARNING** Kärlet och handtaget på WMF-mjölksystemet kan vara heta!
- FÖRSIKTIGHET** Ställ inte det varma kärlet (4) på känsliga underlag.

## 5.3 | TILLAGA VARM CHOKLAD

### ANMÄRKNING

Använd WMF-chokladsystemet för det här programmet. (Fig. B).

- Håll WMF-chokladsystemet (B) i handtaget och ställ det lodrätt i kärlet. En magnet håller sedan fast WMF-chokladsystemet (B) vid botten på kärlet.
- Fyll kärlet (4) med kall mjölk och observera nivåmarkeringarna MIN och MAX (se diagram). Överskrid inte maxnivån – i så fall kan mjölk skvätta ut under tillagningen.
- Ställ kärlet (4) på apparatens sockel (5).
- Tillsätt smulad choklad i mjölken. För optimala resultat rekommenderar vi att chokladen smulas i små smulor. Du kan även använda mald choklad eller pulverchoklad.
- Sätt locket (1) på kärlet (4) och tryck lätt så att det tätar. Kontrollera att änden av handtaget på WMF-chokladsystemet (B) befinner sig inom lockets mekanism.

- Tryck nu in På/Av-knappen (6) flera gånger tills lysdioden bredvid symbolen för het choklad tänds.
- Cirka 3 sekunder senare börjar tillagningen automatiskt. Du kan avbryta när som helst genom att trycka in På/Av-knappen (6) igen.
- När programmet har slutförts piper apparaten och programväljaren blinkar 3 gånger innan den stängs av automatiskt.
- Anmärkning: Apparaten fläktar kan fortsätta köras efter programmets slut.
- Kärlet (4) kan nu tas bort från sockeln (5). Om du vill hålla ut innehållet tar du bort locket (1) och tar ut WMF-chokladsystemet (B).

**VARNING** Kärlet och handtaget på WMF-chokladsystemet (B) kan vara heta!

**FÖRSIKTIGHET** Ställ inte det varma kärlet (4) på känsliga underlag.

### VARNING

Sätt alltid locket (1) på apparaten innan du startar den. Ta aldrig bort locket (1) medan apparaten är igång.



### ANMÄRKNING

En automatisk avstängning förhindrar att apparaten överhettas. Under avkylningsfasen kan de varma funktionerna varm mjölkskum, varm mjölk och varm choklad inte startas, utan motsvarande funktionsprogram blinkar. Så snart kylfasen är över kan programmet startas genom att trycka på respektive funktionstangent.

## 6 | RENGÖRING OCH SKÖTSEL

- Rengör apparaten och WMF mjölk-/chokladsystemet efter varje användningstillfälle.
- Koppla ur strömkabeln och låt apparaten svalna.
- Apparatsens sockel (5) är INTE diskmaskinssäker – den får bara rengöras genom avtorkning med en fuktig trasa.

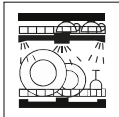
- Locket (1), WMF mjölk-/chokladsystemet (A/B) och kärlet (4) kan diskas i diskmaskin. För smidig rengöring ska du ta bort tätningsringen (2) från locket (1) och ta isär WMF mjölk-/chokladsystemet i sina enskilda komponenter (se "WMF Mjölk-/chokladsystem"). Du bör placera mindre komponenter i bestickkorgen.
- Använd inte aggressiva rengöringsmedel, slipmedel eller lösningsmedel.

	 Kan diskas i diskmaskin	 Kan sköljas under rinnande vatten	 Torka av med en fuktig trasa
Lock (1)	✓	✓	✓
Tätningring (2)	✓	✓	✓
WMF DISC för mjölk/choklad (A/B)	✓	✓	✓
Glaskärl (4)	✓	✓	✓
Sockel (5)	—	—	✓

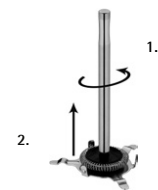

### WMF-mjölkssystem (A)

Ta isär genom att skruva loss handtaget (7) från fästet för DISC (8). Ta sedan bort DISC för mjölk (9).

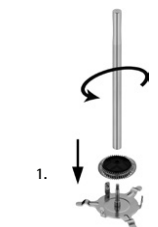

Sätt tillbaka genom att trycka in DISC för mjölk (9) i fästet för DISC (8) med spåret vänt uppåt. Skruva sedan in handtaget (7) hela vägen i fästet för DISC (8) ovanifrån. DISC för mjölk (9) är nu flexibelt monterad vid fästet.

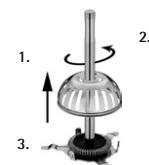

### WMF-chokladsystem (B)

Om du ska laga varm choklad behöver du WMF-chokladsystemet (Fig. B).

WMF-chokladsystemet kan tas isär till individuella komponenter för smidig rengöring. Gör detta genom att dra chokladkorgen (10) uppåt och utåt. Skruva loss handtaget (7) från fästet för DISC (8) och ta bort DISC för mjölk (9) från fästet.

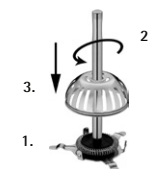

Sätt tillbaka WMF-chokladsystemet genom att trycka in DISC för mjölk (9) i fästet för DISC (8). Skruva sedan in handtaget (7) hela vägen i fästet för DISC (8) ovanifrån. DISC för mjölk (9) är nu monterad flexibelt vid fästet. Tryck sedan ned chokladkorgen (10) på handtaget (7) ovanifrån och tryck nedåt tills att den klickar fast.

## 7 | TEKNISKA DATA

Nominell spänning: 220–240 V~ 50–60 Hz  
Strömförbrukning: 550–650 W  
Skyddsklass: I

Teknisk information om driftlägen i enlighet med EU-förordning 2023/826:

DRIFTLÄGE	ENERGIFÖRBRUKNING (WATT)	TIDSPERIOD (MINUTER)
Från	0,3	0
Standby	-	-
Standby med ytterligare information	-	-
Nätverksansluten standby	-	-

 Apparatens följer de europeiska direktiven 2014/35/EU, 2014/30/EU och 2009/125/EU.

### Miljöskydd



#### Var rädd om miljön!

- ① Din apparat innehåller olika material som kan återanvändas eller återvinnas.
- ➔ Lämna den på en återvinningsstation eller på en auktoriserad serviceverkstad för omhändertagande och behandling.

Förändringar möjliga.

## TR KULLANIM TALİMATI

1   Bileşenler	133
2   Kullanmadan önce	133
3   Ambalajdan Çıkarma	133
4   Önemli güvenlik talimatları	134
4.1   Güvenlik talimatları	134
5   Cihazın ilk kullanımı	135
5.1   Temel işlevler	136
5.2   Süt köpüğü ve sıcak sütün hazırlanması	136
5.3   Sıcak çikolatanın hazırlanması	137
6   Temizlik ve bakım	138
7   Teknik veriler	140

# WMF CAM SÜT KÖPÜRTÜCÜ

## 1 | BİLEŞENLER

- 1 Kapak
- 2 Sızdırmazlık halkası
- 3 Çırpıcı
  - A WMF Süt Sistemi
  - B WMF Çikolata Sistemi
- 4 MİNİMUM/MAKSİMUM çizgileri olan hazne
- 5 Cihaz taban ünitesi ve kablo sarma tırnakları
- 6 Program seçme ve açma/kapatma düğmesi
- 7 Sap
- 8 DİSK bağlantısı
- 9 Süt DİSKİ
- 10 Çikolata haznesi

## 2 | KULLANMADAN ÖNCE

Kullanım talimatı belgesini dikkatli bir şekilde okuyun. Bu belge, cihazın çalıştırılması ve bakımıyla ilgili önemli bilgilerin yanı sıra güvenlik talimatlarını da içerir.

Talimatları içeren bu belgeyi güvenli bir yerde saklayın ve cihazın muhtemel sonraki kullanıcılarına aktarın. Yanlış kullanım, hasara neden olabilir.

Cihaz, yalnızca kullanım amaçları doğrultusunda ve kullanım talimatı belgesine uygun şekilde kullanılmalıdır.

Cihazı her zaman güvenlik talimatlarına uygun şekilde kullanın.

Cihazı ilk kez kurmadan ve kullanmadan önce tüm etiketleri çıkarın; gıda ile temas eden parçaları ve çıkarılabilir parçaları "Temizlik ve bakım" bölümünde açıklandığı şekilde temizleyin.

## 3 | AMBALAJDAN ÇIKARMA



### Boğulma tehlikesi!

Çocuklar, ambalaj malzemelerini başının üzerinden geçirip çekerek veya kendi etrafına sararak boğulma tehlikesi yaşayabilir.

- Ambalaj malzemelerini çocuklardan uzak tutun.
- Çocukların ambalaj malzemeleriyle oynamasına izin vermeyin.

Çocuklar, küçük parçaların soluk borusuna kaçması veya yutulması neticesinde boğulma tehlikesi yaşayabilir.

- Küçük parçaları çocuklardan uzak tutun.
- Çocukların küçük parçalarla oynamasına izin vermeyin.

- Koruyucu filmler ve ambalaj malzemelerinin tamamını çıkarın. Cihazın içinde ambalaj malzemesi bırakmayın.
- Tüm ambalaj malzemelerini (kağıt, karton ve plastik) geri dönüştürün.
- Cihazın ve aksesuarların eksiksiz ve hasarsız olup olmadığını kontrol edin.
- Eksik veya hasarlı parça varsa cihazı çalıştırmayın ve durumu Müşteri Hizmetleri birimine bildirin.

WMF Müşteri Hizmetleri  
Tel.: +49 (0)7331 256 256  
e-posta: contact@wmf.com

## 4| ÖNEMLİ GÜVENLİK TALİMATLARI

**UYARI** ciddi yaralanmalara (örneğin, buharın veya sıcak yüzeylerin neden olduğu yanıklar) neden olabilecek tehlikeli durumları belirtir.

**DİKKAT** hafif veya orta derecede yaralanmalara neden olabilecek potansiyel olarak tehlikeli durumları belirtir.

**ÖNEMLİ** maddi hasara yol açabilecek durumları belirtir.

**NOT** ürünün güvenli kullanımına ilişkin ek bilgiler sağlar.



**Sembollere** ve işaretlere dikkat edin ve bunlara uyun.

- Bu cihazlar, gözetim altında olmaları veya cihazın güvenli bir şekilde nasıl kullanılacağıyla ilgili talimatları almış ve ilgili riskleri anlamış olmaları koşuluyla sekiz yaşından büyük çocuklar ve fiziksel, duyuşsal veya zihinsel becerileri kısıtlı olan ve deneyimi ya da bilgisi yeterli olmayan kişiler tarafından kullanılabilir. Çocuklar cihazla oynamamalıdır. Çocuklar, cihazla oynamadıklarından emin olmak için gözetim altında tutulmalıdır.
- Temizlik ve kullanıcı bakım işlemleri, 8 yaşından büyük ve gözetim altında olmadıkları sürece çocuklar tarafından yapılmamalıdır.
- Cihazı ve kablosunu, sekiz yaşından küçük çocukların erişemeyeceği bir yerde muhafaza edin.
- Cihazı yalnızca uygun taban ünitesi ile çalıştırın.
- Cihazı kesinlikle suya batırmayın.
- Taban ünitesine su dökülmemesine dikkat edin.
- **UYARI Yanık riski!** Erişilebilir yüzeylerin sıcaklığı çok yüksek olabilir. Bu yüzeyler, cihaz kapatıldıktan sonra da bir süre sıcak kalabilir.
- **UYARI** Süt köpürtücü DİSKİNİN üzerindeki çirpici da ısınabilir.

- Cihazı daima bu talimatlara uygun şekilde kullanın. Hatalı kullanım, elektrik çarpmalarına ve diğer tehlikelere neden olabilir.
- Cihazın bağlantı kablosu hasarlıysa kablo, üreticinin ana müşteri hizmetleri birimi veya benzer niteliklere sahip bir kişi tarafından değiştirilmelidir. Hatalı onarımlar, kullanıcılar için ciddi bir risk oluşturabilir.
- Bu cihaz, evde ve benzeri ortamlarda kullanılmak üzere tasarlanmıştır, örneğin:
  - Mağazalar, ofisler ve diğer çalışma ortamlarındaki personel mutfakları;
  - Çiftlik evleri;
  - Otel, motel ve diğer konaklama tesislerindeki konuklar tarafından;
  - Pansiyon türü tesisler

- Cihaz, ticari amaçlar için kullanıma yönelik değildir.
- Kullanımdan sonra gıda ile temas eden tüm yüzeyleri temizleyin. "Temizlik ve bakım" bölümündeki notlara bakın.

### 4.1| GÜVENLİK TALİMATLARI

- Cihazı yalnızca uygun şekilde topraklanmış ve monte edilmiş prizlere bağlayın. Kablo ve fiş kuru olmalıdır.
- Bağlantı kablosunun keskin kenarlara temas etmesini veya sıkışmasını engelleyin. Kablonun bir yerden sarkmasına izin vermeyin ve ısı ve yağdan koruyun.
- Fişi, kesinlikle kablosundan çekerek veya ıslak elle prizden çıkarmayın.
- Aşağıdaki durumlarda derhal cihazı kullanmayı bırakın ve/veya fişini prizden çekin:
  - Cihaz veya güç kablosu hasarlıysa;
  - Cihazda sızıntı varsa;
  - Cihazın düşmesi veya benzeri bir durumdan sonra cihazda arıza şüphesi varsa.

Bu gibi durumlarda cihazı, onarılması için servise gönderin.

- Cihazı ocak veya benzeri sıcak yüzeylerin üzerine veya açık alevlerin yakınına yerleştirmeyin. Cihaz eriyebilir.
- Cihazı suya duyarlı yüzeylere yerleştirmeyin. Cihazdan sıçrayanlar, bu yüzeylere zarar verebilir.
- Cihazı hiçbir zaman gözetimsiz çalıştırmayın.
- Cihazı süt olmadan çalıştırmayın.
- Süt dolduracağınız zaman hazneyi taban ünitesinden çıkarın.
- Cihazı yalnızca süt ısıtmak veya köpürtmek için kullanın. Başka malzemeleri işlemek için kullanmayın.
- Cihazı çalışırken hareket ettirmeyin ve güç kablosundan tutarak çekmeyin.
- Cihazı kullanmadan önce haznenin alt kısmı kuru olmalıdır.
- **UYARI** Cihaz sıcak.
- Şu durumlarda cihazın fişi prizden çekilmelidir:

- kullanım sırasında arıza oluşursa,
- temizlik ve bakım işleminden önce,
- kullanımdan sonra.

## 5| CİHAZIN İLK KULLANIMI







Cam süt köpürtücü, süt ve süt yerine geçen ürünleri ısıtmak ve köpürtmek için tasarlanmıştır. Genel olarak şu süt türleri kullanılabilir: taze süt, UHT süt (inek, koyun ve keçi sütü dahil), laktoz içermeyen süt ve çeşitli yağ içeriklerine sahip süt yerine geçen ürünler (soya sütü gibi).

Süt köpüğünün kalitesi ve hacmi, kullanılan sütün türüne ve özelliklerine (örneğin, yağ ve protein içeriği, sıcaklık vb.) bağlıdır.

İlk kullanımdan önce cihazı "Temizlik ve bakım" başlıklı bölümde açıklandığı şekilde temizleyin. Elektrik fişini topraklı bir prize takın. **Kapağı (1) haznenin (4) üzerine bastırırken kapağın sızdırmazlık halkasındaki (2) girintinin sap yönünde yerleştirildiğinden emin olun.**

## 5.1 | TEMEL İŞLEMLER

WMF Cam Süt Köpürtücüde beş program bulunur:

Sembol	Program	Uygulama amacı	DİSK	Kapasite
	Sıcak süt köpüğü	Bu dolgun köpük, kapuçino veya latte macchiato için mükemmeldir.	 WMF Süt Sistemi (Şekil A)	MİN. 150 ml MAKS. 250 ml
	Sıcak vegan köpük	Bu dolgun köpük, vegan kapuçino veya latte macchiato için mükemmeldir.		MİN. 150 ml MAKS. 250 ml
	Soğuk süt köpüğü	Bu soğuk ve kremli süt köpüğü, özellikle frappe, kokteyller, buzlu kahve ve tatlılar için idealdir.		MİN. 150 ml MAKS. 250 ml
	Sıcak süt	Bu program, örneğin latte kahve veya ılık süt hazırlarken sütü ısıtmak için hızlı ve kolay bir yöntemdir.		MİN. 150 ml MAKS. 250 ml
	Sıcak çikolata	Ufalanmış çikolata kullanarak sıcak çikolatalı içecekler yapmak için bu programı kullanın.	 WMF Çikolata Sistemi (Şekil B)	Süt MİN. 150 ml MAKS. 250 ml  çikolata MAKS. 34 g

## 5.2 | SÜT KÖPÜĞÜ VE SICAK SÜTÜN HAZIRLANMASI

### NOT

**Bu program için WMF Süt Sistemini kullanın. (Şekil A)**

- WMF Süt Sistemini (A) sapından tutun ve haznenin içinde dikey olarak durmasını sağlayın. Mıknatıs, WMF Süt Sistemini (A) haznenin zemininde tutar.

- Hazneyi (4) soğuk sütle doldurun; MIN (minimum) ve MAX (maksimum) seviye göstergelerine uyun (tabloya bakın). Belirtilen maksimum değeri aşmayın, aksi halde hazırlama sırasında süt dışarı taşabilir.
- Hazneyi (4) cihaz taban ünitesine (5) yerleştirin.
- Kapağı (1) haznenin (4) üzerine yerleştirin ve sızdırmazlığını sağlamak için hafifçe üzerine bastırın. WMF Süt Sisteminin (A) sap kısmının ucunun, kapak mekanizmasının içine oturduğundan emin olun.

- İstedığınız programın sembolünün yanındaki LED yanana kadar Açma/Kapama düğmesine (6) arka arkaya basın.
- Hazırlama işlemi, yaklaşık 3 saniye sonra otomatik olarak başlar. İşlemi duraklatmak için Açma/Kapama düğmesine (6) tekrar basabilirsiniz.
- Program tamamlandığında bir uyarı sesi duyulur ve program seçme düğmesi, 3 kez yanıp söndükten sonra otomatik olarak kapanır.
- Not: Cihazın fanları, program tamamlandıktan sonra da çalışmaya devam edebilir.
- Artık hazne (4), taban ünitesinden (5) çıkarılabilir. Hazneyi boşaltmak için kapağı (1) ve ardından WMF Süt Sistemini (A) çıkarın.
- **UYARI** WMF Süt Sisteminin haznesi ve sapı sıcak olabilir!
- **DİKKAT** Sıcak hazneyi (4), hassas yüzeylerin üzerine yerleştirmeyin.

## 5.3 | SICAK ÇİKOLATANIN HAZIRLANMASI

### NOT

**Bu program için WMF Çikolata Sistemini kullanın. (Şekil B).**

- WMF Çikolata Sistemini (B) sapından tutun ve haznenin içinde dikey olarak durmasını sağlayın. Mıknatıs, WMF Çikolata Sistemini (B) haznenin zemininde tutar.
- Hazneyi (4) soğuk sütle doldurun; MIN (minimum) ve MAX (maksimum) seviye göstergelerine uyun (tabloya bakın). Belirtilen maksimum değeri aşmayın, aksi halde hazırlama sırasında süt dışarı taşabilir.
- Hazneyi (4) cihaz taban ünitesine (5) yerleştirin.
- Süte ufalanmış çikolata ekleyin. En iyi sonucu elde etmek için çikolatayı küçük parçalara ayırmanızı öneririz. Alternatif olarak öğütülmüş veya toz çikolata da kullanabilirsiniz.
- Kapağı (1) haznenin (4) üzerine yerleştirin ve sızdırmazlığını sağlamak için hafifçe üzerine bastırın. WMF Çikolata Sisteminin (B) sap kısmının ucunun, kapak mekanizmasının içine oturduğundan emin olun.

- "Sıcak Çikolata" sembolünün yanındaki LED yanana kadar Açma/Kapama düğmesine (6) arka arkaya basın.
- Hazırlama işlemi, yaklaşık 3 saniye sonra otomatik olarak başlar. İşlemi duraklatmak için Açma/Kapama düğmesine (6) tekrar basabilirsiniz.
- Program tamamlandığında bir uyarı sesi duyulur ve program seçme düğmesi, 3 kez yanıp söndükten sonra otomatik olarak kapanır.
- Not: Cihazın fanları, program tamamlandıktan sonra da çalışmaya devam edebilir.
- Artık hazne (4), taban ünitesinden (5) çıkarılabilir. Hazneyi boşaltmak için kapağı (1) ve ardından WMF Çikolata Sistemini (B) çıkarın.

**UYARI** WMF Çikolata Sisteminin (B) haznesi ve sapı sıcak olabilir!

**DİKKAT** Sıcak hazneyi (4), hassas yüzeylerin üzerine yerleştirmeyin.

### UYARI

Cihazı açmadan önce kapağı (1) her zaman cihazın üzerine takın. Cihaz çalışırken kapağı (1) kesinlikle çıkarmayın.



### NOT

Otomatik kapanma, cihazın aşırı ısınmasını önler. Soğutma aşaması sırasında sıcak süt köpüğü, sıcak süt ve sıcak çikolata fonksiyonları başlatılamaz, ilgili fonksiyon programı yanıp söner. Soğutma aşaması biter bitmez, ilgili fonksiyon tuşuna basılarak program başlatılabilir.

## 6| TEMİZLİK VE BAKIM

- Her kullanımdan sonra cihazı ve WMF Süt/Çikolata Sistemini temizleyin.
- Fişi prizden çekin ve cihazın soğumasını bekleyin.
- Cihaz taban ünitesi (5), bulaşık makinesinde yıkanmaya uygun değildir ve yalnızca nemli bir bezle silinerek temizlenebilir.

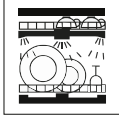
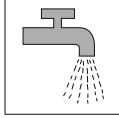
- Kapak (1), WMF Süt/Çikolata Sistemi (A/B) ve hazne (4), bulaşık makinesinde yıkanabilir. Cihazı kolayca temizlemek için sızdırmazlık halkasını (2) kapaktan (1) çıkarın ve WMF Süt/Çikolata Sistemini parçalarına ayırın (bkz. "WMF Süt/Çikolata Sistemi"). Küçük parçaları bulaşık makinesinin çatal bıçak bölümüne yerleştirmenizi öneririz.
- Aşındırıcı temizlik malzemeleri, ovalayarak temizleme malzemeleri veya çözücü kullanmayın.

	 Bulaşık makinesinde yıkanabilir	 Akan suyla durulanabilir	 Nemli bezle silin
Kapak (1)	✓	✓	✓
Sızdırmazlık halkası (2)	✓	✓	✓
WMF Süt/Çikolata - DİSK (A/B)	✓	✓	✓
Cam hazne (4)	✓	✓	✓
Taban ünitesi (5)	—	—	✓

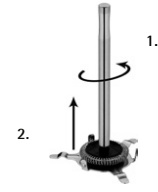

### WMF Süt Sistemi (A)

Sistemi sökmek için sapı (7) döndürerek DİSK bağlantısından (8) ayırın. Ardından süt DİSKİNİ (9) çıkarın.

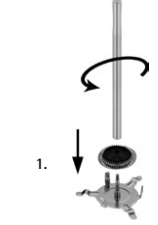

Yeniden birleştirmek için süt DİSKİNİ (9), çentik yukarı bakacak şekilde DİSK bağlantısının (8) içine itin. Ardından sapı (7), yukarıdan DİSK bağlantısının (8) sonuna kadar döndürerek takın. Böylece süt DİSKİ (9), esnek bir şekilde bağlantıya sabitlenir.

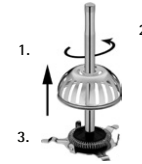

### WMF Çikolata Sistemi (B)

Sıcak çikolata hazırlamak için WMF Çikolata Sistemini (Şekil B) kullanmanız gerekir.

WMF Çikolata Sistemi, kolayca temizlenebilmesi için parçalarına ayrılabilir. Bunun için çikolata haznesini (10) yukarı ve dışarı doğru çekin. Sapı (7) döndürerek DİSK bağlantısından (8) sökün ve süt DİSKİNİ (9) bağlantıdan çıkarın.

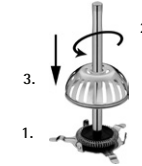

WMF Çikolata Sistemini yeniden birleştirmek için süt DİSKİNİ (9) DİSK bağlantısının (8) içine itin. Ardından sapı (7), yukarıdan DİSK bağlantısının (8) sonuna kadar döndürerek takın. Böylece süt DİSKİ (9), esnek bir şekilde bağlantıya sabitlenir.

Ardından çikolata haznesini (10), yukarıdan sapa (7) doğru itin ve yerine oturana kadar aşağı doğru bastırın.

## 7 | TEKNİK VERİLER

Nominal gerilim: 220-240 V~ 50-60 Hz  
Güç tüketimi: 550-650 W  
Koruma sınıfı: I

2023/826 sayılı AB Yönetmeliği uyarınca çalışma modları hakkında teknik bilgiler:

MOD	ENERJİ TÜKETİMİ (WATT)	ZAMAN ARALIĞI (DAKİKA)
Kapalı	0,3	0
Bekleme	-	-
Ek bilgi ile beklemede kalın	-	-
Ağa bağlı bekleme	-	-

**CE** Cihaz 2014/35/EU, 2014/30/EU ve 2009/125/EU numaralı Avrupa direktifleri ile uyumludur.

### Çevrenin korunması



#### Çevrenin korunmasına katılım!

- ① Cihazınız geri dönüştürülebilir ve kazanılabilir değerli malzemeler içermektedir.
- ➔ Cihazı yerel sivil atık toplama noktasına götürün.

AEEE Yönetmeliğine Uygundur.

Olası değişiklikler.



