

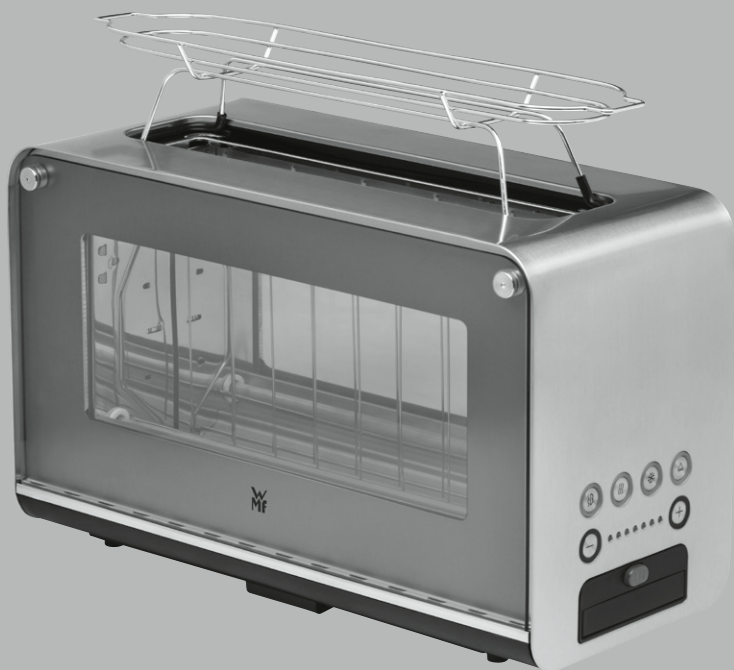

# LONG SLOT GLASS TOASTER

LONO



BEDIENUNGSANLEITUNG  
OPERATING INSTRUCTIONS

**BESTANDTEILE IM ÜBERBLICK**  
OVERVIEW OF COMPONENTS

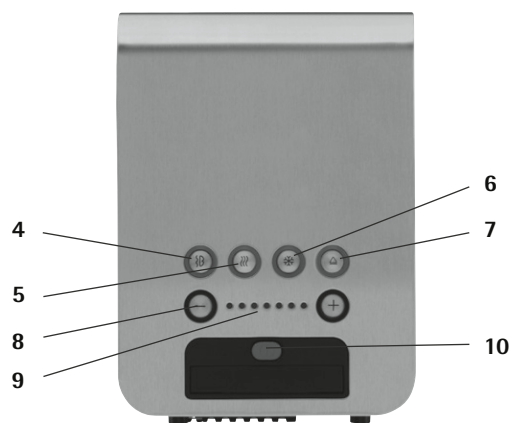

**LONG SLOT GLASS TOASTER**  
LONO



DE	Bedienungsanleitung	4
EN	Operating instructions	12
FR	Notice d'utilisation	20
ES	Instrucciones de uso	28
IT	Istruzioni per l'uso	36
BG	Ръководство за обслужване	44
DK	Betjeningsvejledning	52
FI	Käyttöohje	60
NL	Gebruiksaanwijzing	68
NO	Bruksanvisning	76
PT	Manual de instruções	84
RU	Инструкция по эксплуатации	92
SE	Bruksanvisning	100
TR	Kullanım talimatı	108

## DE BEDIENUNGSANLEITUNG

1   Komponenten	5
2   Vor der Verwendung	5
3   Auspacken	5
4   Wichtige Sicherheitshinweise	6
5   Verwendung	8
6   Inbetriebnahme	8
6.1   Hinweise zum Bräunungsgrad	9
6.2   Brötchenaufsatz	9
6.3   Krümelschublade	9
7   Reinigung und Pflege	9
8   Technische Daten	10

# WMF LONO LANGSCHLITZ TOASTER GLAS

## 1 | KOMPONENTEN

- 1 Röstschlitz
- 2 Äußere Glasscheiben (getönt)
- 3 Innere Glasscheiben (transparent)
- 4 Bagel-Taste      ⌘
- 5 Aufwärm-Taste    ⋯
- 6 Auftau-Taste     ✱
- 7 Start-/ Stop-Taste    △
- 8 „-“ / „+“-Tasten    - +
- 9 LED-Anzeige
- 10 An-/ Aus-Taste
- 11 Krümelschublade
- 12 Brötchenaufsatz

## 2 | VOR DER VERWENDUNG

Lesen Sie die Bedienungsanleitung aufmerksam durch und bewahren Sie diese zum späteren Nachschlagen auf. Die Anleitung enthält wichtige Angaben zum Betrieb, zur Reinigung und Pflege des Geräts.

Bewahren Sie die Gebrauchsanweisung sorgfältig an einem sicheren Ort auf und geben Sie diese gemeinsam mit dem Gerät an künftige Nachbenutzer weiter.

Das Gerät darf nur für den vorgesehenen Zweck und gemäß der Bedienungsanleitung verwendet werden. Beachten Sie bei Verwendung des Geräts immer die Sicherheitshinweise.

Eine unsachgemäße Benutzung kann zu Schäden führen. Für eventuelle Schäden, die auf die Nichtbeachtung der Bedienungsanleitung zurückzuführen sind, wird keine Haftung übernommen. Beachten Sie die Garantiehinweise.

Entfernen Sie vor der Montage und erstmaligen Verwendung des Geräts alle Schutzfolien und alle vorhandenen Aufkleber vollständig.

Es dürfen keine Verpackungsreste am und im Gerät verbleiben. Reinigen Sie die mit Lebensmitteln in Kontakt kommenden und abnehmbaren Teile, wie im Kapitel „Reinigung und Pflege“ beschrieben.

Prüfen Sie das Gerät und die Zubehörteile auf Vollständigkeit und Beschädigungen. Nehmen Sie das Gerät bei fehlenden Teilen oder Beschädigungen nicht in Betrieb, sondern benachrichtigen Sie den Kundendienst. Die entsprechenden Kontaktdaten entnehmen Sie bitte der Garantie.

## 3 | AUSPACKEN



### Erstickungsgefahr!

Kinder können sich Verpackungsmaterial über den Kopf ziehen oder sich darin einwickeln und ersticken.

- Halten Sie Verpackungsmaterial von Kindern fern.
- Lassen Sie Kinder nicht mit Verpackungsmaterial spielen.

Kinder können Kleinteile einatmen oder verschlucken und dadurch ersticken.

- Halten Sie Kleinteile von Kindern fern.
- Lassen Sie Kinder nicht mit Kleinteilen spielen.

- Entfernen Sie Schutzfolien und Verpackungsmaterialien vollständig. Es dürfen keine Verpackungsreste im Gerät verbleiben.
- Führen Sie das Verpackungsmaterial der Wiederverwertung zu (Papier, Pappe, Baumwolle, Kunstfaser).

## 4 | WICHTIGE SICHERHEITSHINWEISE

**WARNUNG** zeigt eine gefährliche Situation an, die zu ernststen Verletzungen führen kann (z. B. Verbrennungen durch Dampf, Schnittverletzungen oder heiße Oberflächen).

**VORSICHT** zeigt eine potenziell gefährliche Situation an, die zu geringfügigen oder leichten Verletzungen führen kann.

**ACHTUNG** zeigt eine Situation an, die zu Sachschäden führen kann.

**HINWEIS** gibt zusätzliche Informationen zum sicheren Umgang mit dem Produkt.

 **Symbol** Hinweise beachten und befolgen.

### **WARNUNG**

- Das Gerät darf nicht über eine externe Zeitschaltuhr oder Fernbedienung betrieben werden.
- Dieses Gerät kann von Kindern ab 8 Jahren sowie von Personen mit reduzierten physischen, sensorischen oder mentalen Fähigkeiten oder Mangel an Erfahrung und/ oder Wissen benutzt werden, wenn sie beaufsichtigt werden oder bezüglich des sicheren Gebrauchs des Gerätes unterwiesen wurden und die daraus resultierenden Gefahren verstanden haben.
- Kinder sollten beaufsichtigt werden, um sicherzustellen, dass sie nicht mit dem Gerät spielen.

- Reinigung und Benutzer-Wartung dürfen nicht durch Kinder durchgeführt werden, es sei denn, sie sind älter als 8 Jahre und beaufsichtigt.
- Bewahren Sie das Gerät und sein Netzkabel außerhalb der Reichweite von Kindern unter 8 Jahren auf.



### **Stromschlaggefahr!**

- **Das Gerät darf nur in einem 230 V-Wechselstromnetz an einer vorschriftsmäßig installierten Steckdose mit Schutzleiter angeschlossen werden. Es muss sichergestellt sein, dass das Schutzleitersystem der elektrischen Hausinstallation vorschriftsmäßig installiert ist und die Sicherheitseinrichtungen (FI-Schalter) korrekt funktionieren.**

### **HINWEIS**

- Die Sicherheitseinrichtung (FI-Schalter) regelmäßig durch Drücken der Prüftaste kontrollieren.

### **VORSICHT**

- **Brotscheiben in Toastern können brennen. Deshalb das Gerät nicht in der Nähe oder unterhalb von brennbaren Gegenständen (z.B. Vorhänge, Hängeschränke) benutzen und stets beaufsichtigen.**



### **Vorsicht, Verbrennungsgefahr**

- **Die berührbaren Oberflächen des Toasters können während des Toastens sehr heiß werden, daher bitte nur an den Bedienelementen anfassen!**
- Wenn das Netzkabel dieses Gerätes beschädigt wird, muss es durch den zentralen Kundendienst des Herstellers oder eine ähnlich qualifizierte Person ersetzt werden. Durch unsachgemäße Reparaturen können erhebliche Gefahren für den Benutzer entstehen.
- Den Toaster nicht in Wasser tauchen.
- Bitte beim Reinigen nicht mit den Fingern in den Röstschlitz greifen und auch keine Gegenstände (z. B. Gabeln, Messer o. Ä.) einführen.
- Beim Toasten herabfallende Krümel sammeln sich in der Krümelschublade. Diese kann entnommen und anschließend entleert werden.
- Dieses Gerät ist dafür bestimmt, im Haushalt und ähnlichen Anwendungen verwendet zu werden, wie beispielsweise:
  - in Küchen für Mitarbeiter in Läden, Büros und anderen Arbeitsumgebungen;
  - in landwirtschaftlichen Anwesen;

- von Kunden in Hotels, Motels und anderen Wohneinrichtungen;
- in Frühstückspensionen.
- Das Gerät ist nicht für den rein gewerblichen Gebrauch bestimmt.

## 4.1 | WEITERE SICHERHEITSHINWEISE

- Der Netzstecker ist zu ziehen:
  - Bei Störungen während des Betriebes
  - Vor jeder Reinigung und Pflege
  - Nach dem Gebrauch.
- Um ein versehentliches, mechanisches Einschalten zu verhindern, muss vor dem Aufbewahren immer der Netzstecker aus der Steckdose gezogen werden.
- Gerät nur an eine vorschriftsmäßig installierte Schutzkontaktsteckdose anschließen. Netzkabel und Netzstecker müssen trocken sein.
- Den Toaster niemals ohne Aufsicht betreiben.
- Das Netzkabel nicht über scharfe Kanten ziehen oder einklemmen, nicht herunterhängen lassen sowie vor Hitze und Öl schützen.
- Das Gerät nicht auf heiße Oberflächen, wie Herdplatten o.Ä., stellen und nicht in der Nähe offener Flammen betreiben.
- Den Toaster nicht ohne eingeschobene Krümelschublade und Glasscheiben betreiben.
- Den Netzstecker nicht am Netzkabel oder mit nassen Händen aus der Steckdose ziehen.
- Das Gerät nicht in Betrieb nehmen bzw. sofort Netzstecker ziehen, wenn:
  - Gerät oder Netzkabel beschädigt ist
  - der Verdacht auf einen Defekt nach einem Herunterfallen oder Ähnlichem besteht.
- In diesen Fällen das Gerät zur Reparatur geben.
- Beim Toasteinlegen beachten, dass sich Brotscheiben nicht verklemmen. Sollte dies doch einmal passiert sein, erst den Netzstecker aus der Steckdose ziehen und dann die Störung beseitigen.

- **Vorsicht, Glasbruch:** Glasscheiben vorsichtig und nur zur Reinigung entnehmen und wieder einsetzen.
- Verwenden Sie keine scharfen oder scharfkantigen Gegenstände zur Reinigung der Glasplatten, um eine Beschädigung der Glasplatten zu vermeiden.

#### **Vorsicht, Verbrennungsgefahr**

- **Den Toaster niemals ohne eingesetzte Glasscheiben in Betrieb nehmen.**
- Die Verwendung des Toasters darf nur mit allen vier, korrekt montierten Glasscheiben erfolgen, die keine Schäden aufweisen (z.B. Sprünge, Abplatzungen oder Risse).
- Toaster nur aufrecht stehend, frei aufgestellt und fern von anderen Gegenständen betreiben.
- Röstschlitze während des Toastens nicht abdecken. Keine Brotscheiben oder Brötchen auf das Gehäuse legen, da dies zur Überhitzung im Gerät führt.
- Bei Zweckentfremdung, falscher Bedienung oder nicht fachgerechter Reparatur wird keine Haftung für eventuelle Schäden übernommen. Ebenso sind Garantieleistungen in solchen Fällen ausgeschlossen.
- Der Henkel vom Brötchenaufsatz ist kein Griff. Berühren Sie den Brötchenaufsatz nur, wenn er abgekühlt ist.
- Bei Toastscheiben kleiner als 85 mm Länge muss der Benutzer beim Herausnehmen der Toastscheiben auf das potenzielle Risiko von Verbrennungen achten.

## 5 | VERWENDUNG

Dieser Toaster ist geeignet für Brotscheiben, Toastscheiben (bis zu einer Größe von 13x13 cm), Hefebrötchen und ähnlichen Backwaren mit einer maximalen Dicke von 2,6 cm. Verwenden Sie nur Backwaren ohne Füllung oder Belag, wie z.B. Butter oder Konfitüre.

## 6 | INBETRIEBNAHME

Die nicht benötigte Länge des Netzkabels kann am Geräteboden aufgewickelt werden. Den Netzstecker an eine Schutzkontaktsteckdose anschließen und die An-/ Aus-Taste betätigen, um das Gerät einzuschalten. Vor dem ersten Gebrauch mindestens einen Toastvorgang ohne Brot bei maximaler Bräunungsstufeneinstellung ablaufen lassen, um den Oberflächenschutz der Heizelemente zu entfernen. Der dabei entstehende Geruch ist unbedenklich, trotzdem sollte dabei gut gelüftet werden. Vor jedem Röstvorgang das Gerät etwas abkühlen lassen. Die Toastscheiben in den Röstschlitz einlegen. Damit sie nicht verklemmen, dürfen sie nicht dicker als 2,6 cm sein. Kleine Scheiben hochkant nebeneinander in den Röstschlitz stellen, so können sie nach dem Toasten besser entnommen werden. Über die „+“/ „-“-Tasten vorerst die mittlere Bräunungsstufe einstellen und danach die Start-/Stop-Taste  betätigen. Der Motor schaltet ein und fährt die Toastscheiben hinunter, bis nach Ablauf der Toastzeit das Gerät automatisch abschaltet und der fertige Toast zur Entnahme aus dem Röstschlitz gehoben wird.

#### **ACHTUNG**

Das Gerät ist noch so lange betriebsbereit (LED-Anzeige leuchtet), bis die An-/ Aus-Taste zum Ausschalten des Toasters betätigt wird (LED-Anzeige erlischt).

Das Gerät schaltet bei Nichtbenutzung nach 5 Minuten automatisch in den energiesparenden Standby-Modus. Dieser wird durch Aufleuchten einer einzelnen LED in der LED-Anzeige dargestellt. Durch das Betätigen der Start-/ Stop-Taste werden eingelegte Toastscheiben geröstet – der Standby-Modus ist dadurch wieder aufgehoben. Wir empfehlen das Gerät bei Nichtbenutzung mit der An-/ Aus-Taste abzuschalten.

## 6.1 | HINWEISE ZUM BRÄUNUNGSGRAD

Ist der Toast zu hell, ist eine höhere Bräunungsstufe zu wählen. Ist er zu dunkel, ist die Bräunungsstufe niedriger einzustellen. Die LED-Anzeige dient nur zur Orientierung. Je mehr LEDs leuchten, desto dunkler ist die Bräunung. Das Röstergebnis kann bei gleicher Einstellung in Abhängigkeit von Brotsorte, Größe, Feuchtigkeitsgehalt und Dicke der Scheiben unterschiedlich sein. Deshalb für weniger feuchtes Brot, kleinere Scheiben und auch beim Toasten von nur einer Toastscheibe eine geringere Einstellung wählen. Bei zu starker Bräunung entsteht verstärkt Acrylamid. Beim Toasten ist deshalb ein zu starkes Anbräunen zu vermeiden.

#### **Einseitiges Toasten**

Ideal für Baguette, Brötchen oder Bagel. Schneiden Sie hierfür z. B. das Baguette längs durch. Legen Sie dieses dann so in den Röstschlitz, dass die aufgeschnittene Seite an der Vorderseite liegt. Wird die Bagel-Taste unmittelbar nach dem Starten gedrückt, wird die Scheibe nur auf der Vorderseite getoastet.

#### **Aufwärmen/Nachtoasten**

Wird unmittelbar nach dem Starten des Gerätes die Aufwärm-Taste gedrückt, wird unabhängig vom eingestellten Bräunungsgrad bereits erkalteter Toast wieder knusprig aufgewärmt und zu hellem Brot etwas nachgetoastet.

#### **Auftauen**

Wird die Taste unmittelbar nach dem Starten gedrückt, wird der Toastvorgang automatisch verlängert, um gefrorenes Brot zu toasten.

#### **Abbruch des Toastvorganges**

Zum vorzeitigen Abbrechen kann die beleuchtete Start-/ Stop-Taste gedrückt werden.

## 6.2 | BRÖTCHENAUFSATZ

Der Toaster verfügt über einen Brötchenaufsatz, der bei Bedarf aufgesetzt werden kann. Zwei Brötchen können von beiden Seiten bei jeweils minimaler Einstellung aufgebacken werden. Zu trockene Brötchen vorher etwas anfeuchten, so gelingen sie besser.

#### **HINWEIS**

Verwenden Sie den Brötchenaufsatz nur bei minimaler Einstellung, sonst besteht die Gefahr der Überhitzung des Gerätes.

## 6.3 | KRÜMELSCHUBLADE

Beim Toasten herabfallende Krümel sammeln sich in der Krümelschublade. Zum Entleeren drücken Sie gegen die Krümelschublade. Danach können Sie diese aus dem Gerät ziehen.

## 7 | REINIGUNG UND PFLEGE

Vor dem Reinigen Toaster ausschalten, Netzstecker aus der Steckdose ziehen und Gerät vollständig abkühlen lassen. Insbesondere die Glasscheiben müssen vor der Reinigung vollständig abgekühlt sein. Zum intensiven Reinigen können die inneren Glasscheiben demontiert werden. Diese können nach Entriegelung am Boden vertikal nach unten entnommen werden.

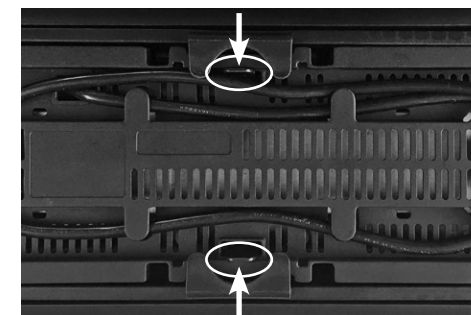

Die Glasscheiben mit einem feuchten Tuch und etwas Glasreiniger reinigen. Keine scharfen oder scheuernden Reinigungsmittel verwenden. Nicht mit Backofen-/ Grillspray reinigen. Keinen Dampfreiniger benutzen. Nach der Reinigung müssen die inneren Glasscheiben vollständig abgetrocknet sein, bevor sie wieder in den Toaster eingesetzt werden dürfen.

#### HINWEIS

Ein Signalton ertönt beim nächsten Toastvorgang, falls die inneren Glasscheiben nicht kor-

rekt wiedereingesetzt worden sind. Das Toasten ist aus Sicherheitsgründen erst nach dieser Fehlerbehebung möglich. Im Röstschlitz, an den Gittern und den Heizelementen festgebackene Krumen mit einem harten Pinsel entfernen. Dabei das Gerät nicht kippen, sonst entleert sich die Krümelschublade in das Geräteinnere. Die Schublade anschließend herausziehen, reinigen und danach wieder einschieben. Den Toaster keinesfalls in Wasser tauchen. Den Brötchenaufsatz mit feuchtem Tuch reinigen. Dieser ist nicht spülmaschinengeeignet.

## 8 | TECHNISCHE DATEN

Nennspannung: 220–240 V~ 50–60 Hz  
 Leistungsaufnahme: 1100–1300 W  
 Schutzklasse: I

Technische Informationen zu den Betriebszuständen gemäß EU-Verordnung 2023/826:

MODUS	ENERGIEVERBRAUCH (WATT)	ZEITRAUM (MINUTEN)
Aus	0	-
Standby	0,5	5
Standby mit Zusatzinformationen	-	-
Vernetzter Betrieb	-	-

**CE** Das Gerät entspricht den Europäischen Richtlinien 2014/35/EU, 2014/30/EU und 2009/125/EU.

## Umweltschutz



### Bedeutung des Symbols „Durchgestrichene Mülltonne“

Das auf Elektro- und Elektronikgeräten regelmäßig abgebildete Symbol einer durchgestrichenen Mülltonne weist darauf hin, dass das jeweilige Gerät am Ende seiner Lebensdauer getrennt vom unsortierten Siedlungsabfall zu erfassen ist.

### Getrennte Erfassung von Altgeräten

Elektro- und Elektronikgeräte, die zu Abfall geworden sind, werden als Altgeräte bezeichnet. Besitzer von Altgeräten haben diese einer vom unsortierten Siedlungsabfall getrennten Erfassung zuzuführen. Altgeräte gehören insbesondere nicht in den Hausmüll, sondern in spezielle Sammel- und Rückgabesysteme.

Die getrennte Entsorgung eines Haushaltsgerätes vermeidet mögliche negative Auswirkungen auf die Umwelt und die menschliche Gesundheit, die durch eine nicht vorschriftsmäßige Entsorgung bedingt sind. Zudem ermöglicht wird die Wiederverwertung der Materialien, aus denen sich das Gerät zusammensetzt, was wiederum eine bedeutende Einsparung an Energie und Ressourcen mit sich bringt.

Enthalten die Produkte Batterien und Akkus oder Lampen, die aus dem Altgerät zerstörungsfrei entnommen werden können, sind Sie als Endnutzer gesetzlich dazu verpflichtet, diese vor der Entsorgung zu entnehmen und getrennt als Batterie bzw. Lampe zu entsorgen.

### Möglichkeiten der Rückgabe von Altgeräten

Besitzer von Altgeräten aus privaten Haushalten können diese bei den Sammelstellen der öffentlich-rechtlichen Entsorgungsträger oder bei den von Herstellern oder Vertreibern im Sinne des ElektroG eingerichteten Rücknahmestellen unentgeltlich abgeben. Auskünfte zur nächsten Abfallsammelstelle erhalten Sie beim Hersteller oder Händler.

### Datenschutz

Wir weisen alle Endnutzer von Elektro- und Elektronikgeräten darauf hin, dass Sie für das Löschen personenbezogener Daten auf den zu entsorgenden Altgeräten selbst verantwortlich sind.

## Umwelt



### Denken Sie an den Schutz der Umwelt!

- ① Ihr Gerät enthält wertvolle Rohstoffe, die wieder verwertet werden können.
- ➔ Geben Sie Ihr Gerät deshalb bitte bei einer Sammelstelle Ihrer Stadt oder Gemeinde ab.





Änderungen vorbehalten.

## EN OPERATING INSTRUCTIONS

1   Components	13
2   Before use	13
3   Unpacking	13
4   Important safety instructions	14
5   Using the appliance	16
6   Using the appliance for the first time	16
6.1   Information about the degree of browning	16
6.2   Roll attachment	17
6.3   Crumb tray	17
7   Cleaning and care	17
8   Technical data	18

# WMF LONO LONGSLOT TOASTER GLASS

## 1 | COMPONENTS

- 1 Bread slot
- 2 External glass plates (tinted)
- 3 Internal glass plates (transparent)
- 4 Bagel button 
- 5 Warming button 
- 6 Defrost button 
- 7 Start/stop button 
- 8 "-" / "+" buttons - +
- 9 LED display
- 10 On/off button
- 11 Crumb tray
- 12 Roll attachment

## 2 | BEFORE USE

Please read the instruction manual carefully and keep it for future reference. The manual contains important information regarding the operation, cleaning, and care of the appliance.

Store the user manual in a safe place and pass it on to any future users along with the appliance.

The appliance must only be used for its intended purpose and in accordance with the instruction manual. Always observe the safety instructions when using the appliance.

Improper use can result in damage. No liability will be accepted for any damage resulting from failure to follow the instructions in the manual. Please observe the warranty information.

Before assembly and first use, remove all protective films and any existing stickers completely. No packaging residue should remain on or inside the appliance. Clean all parts that come into contact with food and all removable parts as described in the "Cleaning and Care" section.

Check the appliance and accessories for completeness and damage. Do not operate the appliance if parts are missing or damaged. Instead, contact customer service. You can find the relevant contact details in the warranty information.

## 3 | UNPACKING



### Danger of suffocation!

Children could pull packaging material over their heads or wrap themselves in it and suffocate.

- Keep the packaging material out of the reach of children.
- Do not allow children to play with the packaging material.

Children can inhale or swallow small parts and suffocate.

- Keep small parts out of the reach of children.
- Do not allow children to play with the small parts.

- Remove the protective films and packaging material in full. No packaging should remain inside the appliance.
- Recycle all packaging material (paper, cardboard, cotton bags, fiber bags).

## 4 | IMPORTANT SAFETY INSTRUCTIONS

**WARNING** indicates a hazardous situation that can cause serious injuries (e.g. burns caused by steam or hot surfaces).

**CAUTION** indicates a potentially hazardous situation that can lead to minor or moderate injuries.

**ATTENTION** indicates a situation that can lead to material damage.

**NOTE** provides additional information regarding safe handling of the product.



observe and follow the **symbols and indications**.

### **WARNING**

- The appliance must not be operated via an external timer or remote control.
- This appliance can be used by children older than eight years of age as well as by people with limited physical, sensory or mental capabilities and persons lacking experience and/or lacking knowledge, if they are supervised or have received instructions on how to use the appliance safely and have understood the resulting risks.
- Children should be supervised in order to ensure that they do not play with the device.
- Cleaning and user maintenance

shall not be made by children, unless they are older than 8 years old and supervised.

- Keep the appliance and its power cable out of reach of children under 8 years of age.



### **Risk of electric shock!**

- **The appliance may only be connected to a 230 V mains socket with an earth wire that has been installed pursuant to regulations. It must be ensured that the earthing system of the household electrical installation has been installed pursuant to regulations and that the safety equipment (RCCB) functions correctly.**

### **NOTE**

- Check the RCCB regularly by pressing the test button.

### **CAUTION**

- **Bread slices can burn in toasters. Therefore, do not use the device near or under flammable objects (e.g. curtains, wall cupboards) and always supervise.**



### **Caution, risk of burning**

- **During toasting, the touchable surfaces of the toaster can get very hot. Please ensure you only touch the controls!**
- If the appliance's power cable is damaged, it must be replaced by

the manufacturer's central customer service department or by a similarly qualified person. Unauthorised repairs could put the user at considerable risk.

- Do not immerse the toaster in water.
- When cleaning, do not insert your fingers or any objects (e.g. fork, knife, or similar) into the bread slot.
- Falling crumbs are collected in the crumb tray during toasting. This can be removed and then emptied.
- This appliance is designed for use in households and similar environments, such as:
  - staff kitchen areas in shops, offices and other working environments;
  - farmhouses;
  - by guests at hotels, motels and other residential facilities;
  - at bed-and-breakfast establishments.
- The appliance is not intended for purely commercial use.

## 4.1 | ADDITIONAL SAFETY INFORMATION

- Pull out the mains plug:
  - If malfunctions occur during use
  - Before cleaning and care
  - After use.
- To prevent the toaster being mechanically switched on by mistake, the plug must always be removed from the socket prior to storage.

- The device should be connected only to earthed wall sockets that have been installed in accordance with the regulations. The mains cable and plug must be dry.
- Never operate the toaster unattended.
- Do not pull or clamp the power cable over sharp edges. Do not leave it dangling. Protect it from heat and oil.
- Do not place the appliance on hot surfaces, such as on hotplates or similar areas, and do not operate near naked flames.
- Do not operate the toaster without the crumb tray and glass plates inserted.
- Never pull the mains plug out of the socket by the power cord or with wet hands.
- Stop using the device and/or pull the mains plug out of the socket immediately if:

- The device or power cord is damaged;
- You suspect that the appliance may be defective after being dropped or a similar incident.

- In such cases, return the appliance to be repaired.
- When inserting the toast, ensure that the bread slices do not get jammed. However, should this happen, first pull the power plug out of the socket and then remove the interference.
- **Caution, glass breakage:** remove and insert the glass plates carefully and only for cleaning.
- Do not use any sharp or sharp-edged objects on the glass plates as they could otherwise damage the glass plates.



### **Warning, Risk of burns**

- **Never use the toaster without the glass plates inserted.**
- The toaster may only be used when all four glass plates are correctly fitted and do not have any signs of damage (e.g. cracks, spalls or splits).
- Only operate the toaster when upright and away from other objects.
- Do not cover the bread slots during toasting. Do not lay any bread slices or rolls on the casing, as this causes the device to overheat.

- No liability shall be accepted for any damage resulting from misuse, incorrect operation or improper repairs. Warranty claims will be deemed invalid in such cases.
- Grip of roll attachment is not a handle. Only touch the roll attachment when it is cooled down.
- If toast of small bread slices is less than 85mm length, the user must pay attention to the potential risk of burning when taking out the slices.

## 5 | USING THE APPLIANCE

This toaster is suitable for slices of bread (up to a size of 13 x 13 cm), braided rolls and similar baked goods with a maximum thickness of 2.6 cm. Do not use it for baked goods with fillings or spreads, e.g. butter or jam.

## 6 | USING THE APPLIANCE FOR THE FIRST TIME

Any unnecessary length of the power cable can be wound in at the base of the device. Plug in the power cable and press the On/Off button to switch on the device.

Prior to the first use, run the toaster through at least one toasting cycle without bread at the maximum browning setting in order to remove the surface protection from the heating elements. The resulting odour is harmless, but this should nevertheless be performed in a well-ventilated area. Allow the device to cool off somewhat before each toasting process.

Insert the bread slices into the bread slot. To make sure that they do not jam, they should be no thicker than 2.6 cm. Place small slices next to one another in an upright position in the bread slot so that it is easier to take them out after toasting.

Use the "+" / "-" buttons initially to set the medium browning level and then press the

Start/Stop button . The motor switches on and moves the toast downwards until the toasting time expires. The device then switches off automatically and the finished toast is raised from the bread slot for removal.

### NOTE

The device is still ready to use (LED display illuminated) until the On/Off button is pressed to switch off the toaster (LED display disappears).

When not in use, the appliance automatically switches to energy-saving standby mode after five minutes. This is indicated by a single LED lighting up on the LED display. By pressing the Start/Stop button the inserted slices of bread are toasted – and standby mode is cancelled. When the appliance is not in use, we recommend switching it off by pressing the On/Off button.

### 6.1 | INFORMATION ABOUT THE DEGREE OF BROWNING

If the toast is too light, select a higher browning level. If the toast is too dark, move the browning level to a lower setting. The LED display is only useful as a guide. The greater the number of illuminated LEDs, the darker the browning. The toasting result can vary for the same setting depending on the bread type, size, moisture content and thickness of the slices. Therefore, choose a lower setting for less moist bread, smaller slices and also when toasting just one slice of bread. When toasted too darkly, concentrated acrylamide forms. You should therefore avoid toasting too darkly.

#### Single-sided toasting

Ideal for baguettes, rolls and bagels. For single-sided toasting of a baguette, for example, cut the baguette lengthwise. Place it in the bread slot so that the cut side is facing the front. If the bagel button is pressed immediately after starting, the slice of bread will only be toasted on its front side.

### Warming up / secondary toasting

If the warm-up button is pressed immediately after starting the device, already cooled off toast is warmed up again to become crispy (regardless of the set degree of browning) and light bread is somewhat toasted.

#### Thawing

If the button is pressed immediately after starting, the toasting cycle is automatically extended to toast frozen bread.

#### Stopping the toasting cycle

To stop the cycle early, press the illuminated Start/Stop button.

### 6.2 | ROLL ATTACHMENT

The toaster has a roll attachment that can be fitted if needed. Two rolls can be baked from both sides, each with the lowest setting. Slightly wet bread that is too dry beforehand so that it toasts better.

### NOTE

Only use the roll attachment on the lowest setting, otherwise there is a risk of the device overheating.

### 6.3 | CRUMB TRAY

Falling crumbs are collected in the crumb tray during toasting. To empty, briefly press against the crumb tray. You will then be able to pull it out of the device.

## 7 | CLEANING AND CARE

Before cleaning, switch off the toaster, remove the plug from the socket and let the device cool down completely. Especially the glass plates must be cooled down completely. The inner glass plates can be removed for intensive cleaning. They can be removed vertically downwards after unlocking the base.

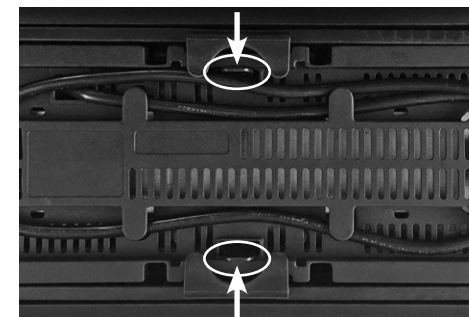

Only clean the glass plates with a damp cloth and some glass cleaner. Do not use any sharp or abrasive cleaning agents. Do not clean with oven/grill spray. Do not use a steam cleaner. After cleaning, the internal glass plates must be completely dried before they can be reinserted in the toaster.

### NOTE

An audible sound is emitted at the start of the next toasting cycle if the internal glass plates have not been reinserted correctly. For safety reasons, it is not possible to continue toasting until this error has been rectified. Using a stiff brush, remove the crumbs baked onto the grilles and heating elements in the bread slot. Do not tip the device when doing so, otherwise the crumb tray will empty into the inside of the device. Afterwards, pull out the tray, clean and insert it back into the device. Never immerse the toaster in water. Clean the roll attachment with a damp cloth. It is not dishwasher safe.

## 8 | TECHNICAL DATA

Voltage: 220–240 V~ 50–60 Hz  
Power consumption: 1100–1300 W  
Appliance class: I

Technical information on the operating modes pursuant to EU Regulation 2023/826:

MODE	POWER CONSUMPTION (WATT)	PERIOD (MINUTES)
OFF	0	–
Standby	0.5	5
Standby with additional information	–	–
Networked standby	–	–



The appliance complies with European directives 2014/35/EU, 2014/30/EU and 2009/125/EU.

### For UK use only

- This product is supplied with a 13 A plug conforming to BS 1363 fitted to the mains lead. If the plug is unsuitable for your socket outlets or needs to be replaced, please note the following. If the plug is a non-rewireable one, cut it from the mains lead and immediately dispose of it. Never insert it into a socket outlet as there is a very great risk of an electric shock.
- The replacement of the plug at the mains lead has to be done according to the following instructions:
  - the wire which is coloured brown must be connected to the terminal which is marked with the letter L or coloured red.
- If a 13 A (BS 1363) plug is used it must be fitted with a 13 A fuse conforming to BS 1362 and be ASTA approved. If any other type of plug is used, the appliance must be protected by a 10 A fuse either in the plug or adapter or at the distribution board. If in doubt – consult a qualified electrician.
- Never use the plug without closing the fuse cover.

**Warning – This appliance must be earthed**  
**Important: The wires in this mains lead are coloured in accordance with the following code:**

green/yellow      Earth  
blue                Neutral  
brown              Live

As the colours of the wires in the mains lead of this appliance may not correspond with the coloured markings identifying the terminals in your plug, proceed as follows:

- the wire which is coloured green and yellow must be connected to the terminal which is marked with the letter E or by the earth symbol , or coloured green or green and yellow,
- the wire which is coloured blue must be connected to the terminal which is marked the letter N or coloured black,

### Environment



#### Environment protection first!

- ① Your appliance contains valuable materials which can be recovered or recycled.
- ➔ Leave it at a local civic waste collection point.

Changes possible.



## 4 | CONSIGNES DE SÉCURITÉ IMPORTANTES

**AVERTISSEMENT** indique une situation dangereuse qui peut entraîner des blessures graves (par exemple, des brûlures causées par de la vapeur ou des surfaces chaudes).

**PRUDENCE** indique une situation potentiellement dangereuse et susceptible d'entraîner des blessures mineures ou modérées.

**ATTENTION** indique une situation susceptible d'entraîner des dommages matériels.

**REMARQUE** fournit des informations supplémentaires relatives à la manipulation sûre du produit.

 respectez et suivez les **symboles** et les **indications**.

### AVERTISSEMENT

- L'appareil ne doit pas être utilisé avec une minuterie externe ou un dispositif de contrôle à distance.
- Cet appareil peut être utilisé par des enfants âgés de plus de huit ans, ainsi que par des personnes présentant des capacités physiques, sensorielles ou mentales réduites et manquant d'expérience ou de connaissances, dans la mesure où ces personnes sont surveillées ou ont reçu des instructions sur l'utilisation correcte de l'appareil en toute sécurité et si elles ont compris les risques éventuels liés à son utilisation.
- Les enfants devraient être surveil-

lés pour s'assurer qu'ils ne jouent pas avec l'appareil.

- Les enfants n'ont pas le droit d'effectuer le nettoyage et la maintenance sauf s'ils sont âgés de plus de 8 ans et sous surveillance.
- Maintenez l'appareil et son câble d'alimentation hors de la portée des enfants de moins de 8 ans.



### Risque de choc électrique !

- **L'appareil ne peut être branché qu'à une prise d'un réseau de 230 V équipée d'un fil de terre et installée conformément à la réglementation. Il convient de s'assurer que le système de mise à la terre de l'installation électrique du foyer a été installé conformément à la réglementation et que l'équipement de sécurité (RCCB) fonctionne correctement.**

### REMARQUE

- Vérifiez le RCCB régulièrement en appuyant sur le bouton de test.

### ATTENTION

- **Les tranches de pain peuvent brûler dans le grille-pain. Par conséquent, n'utilisez pas l'appareil à proximité ou sous des objets inflammables (par ex. des rideaux, des placards) et surveillez-le en permanence.**



### Attention, risque de brûlure

- **Pendant que le pain grille, les surfaces accessibles du grille-pain peuvent devenir très chaudes. Veillez à ne toucher que les commandes !**
- Si le câble d'alimentation de l'appareil est endommagé, il doit être remplacé par le service à la clientèle central du fabricant ou par une personne aux qualifications similaires. Toute réparation non autorisée pourrait exposer l'utilisateur à des risques considérables.
- Ne plongez jamais le grille-pain dans l'eau.
- Lors du nettoyage, ne pas introduire vos doigts ni tout objet (par ex. fourchette, couteau ou similaire) dans la fente destinée au pain.
- Les miettes qui tombent du pain sont collectées dans le plateau ramasse-miettes pendant l'utilisation. Ce plateau peut être retiré puis vidé.
- L'appareil est destiné à être utilisé dans les ménages et les environnements similaires comme :
  - dans les cuisines destinées aux employés dans les magasins, bureaux et autres environnements de travail ;
  - les fermes ;
  - par les clients des hôtels, des motels et d'autres établissements résidentiels ;

→ dans les établissements offrant des chambres d'hôtes.

- L'appareil n'est pas réservé à un usage uniquement commercial.

## 4.1 | INFORMATION SUPPLÉMENTAIRE SUR LA SÉCURITÉ

- Débranchez la prise du secteur :
  - si des dysfonctionnements se produisent pendant l'utilisation
  - avant le nettoyage et l'entretien
  - après utilisation.
- Afin d'éviter que le grille-pain ne soit allumé mécaniquement par erreur, la fiche doit toujours être débranchée de la prise avant de ranger l'appareil.
- L'appareil doit être branché uniquement sur des prises murales reliées à la terre, qui ont été installées conformément à la réglementation. Le câble et la fiche d'alimentation doivent être secs.
- Ne laissez jamais le grille-pain fonctionner sans supervision.
- Ne tirez pas ou ne serrez pas le câble d'alimentation sur des bords tranchants. Ne le laissez pas suspendu. Protégez-le de la chaleur et de l'huile.
- Ne placez pas l'appareil sur des surfaces chaudes, telles que des plaques de cuisson ou des zones similaires et ne le faites pas fonctionner à proximité d'une flamme nue.
- Ne mettez pas le grille-pain en marche sans avoir inséré le plateau ramasse-miettes et les plaques en verre.
- N'essayez jamais de débrancher l'appareil du secteur en tirant sur la fiche par le câble d'alimentation ou si vos mains sont mouillées.
- Arrêtez d'utiliser l'appareil et/ou débranchez la fiche électrique de la prise immédiatement si :
  - l'appareil ou le câble d'alimentation est endommagé ;
  - vous suspectez un défaut de fonctionnement, après la chute de l'appareil ou un incident similaire.

- Dans ces situations, envoyez l'appareil en réparation.
- Lorsque vous insérez le pain, veillez à ce que les tranches ne se coincent pas. Cependant, si cela se produit, débranchez d'abord la fiche électrique de la prise puis débloquez la tranche.
- **Attention, bris de verre** : retirez et insérez les plaques en verre avec précaution et uniquement pour les nettoyer.
- N'utilisez pas d'objets tranchants ou pointus sur les plaques en verre car cela pourrait les endommager.

### **Attention ! Risque de brûlures**

- **N'utilisez jamais le grille-pain si les plaques en verre ne sont pas insérées dedans.**
- Le grille-pain ne peut être utilisé que si les quatre vitres sont correctement montées et ne présentent aucun dommage (p. ex. éclats, fissures ou fêlures).
- Utilisez le grille-pain uniquement en position verticale et à l'écart des autres objets.
- Ne recouvrez pas les fentes destinées au pain pendant l'utilisation. Ne posez pas de tranches de pain ou de petits pains sur le boîtier car cela entraîne une surchauffe de l'appareil.
- Nous déclinons toute responsabilité pour tout dommage résultant d'une mauvaise utilisation, d'une manipulation inadéquate ou de réparations inappropriées. Les droits de garantie sont réputés caducs dans de tels cas.
- Le support à viennoiseries n'est pas une poignée. Laissez le support à viennoiseries refroidir avant de le toucher.
- Si vous grillez un toast ou une tranche de pain de moins de 85 mm de long, faites attention au risque éventuel de brûlure lorsque vous les sortirez de l'appareil.

## 5 | UTILISATION DE L'APPAREIL

Ce grille-pain est prévu pour des tranches de pain (jusqu'à une taille de 13 x 13 cm), des petits pains tressés et des produits de boulangerie similaires ayant une épaisseur maximale

de 2,6 cm. Ne l'utilisez pas pour des produits de boulangerie fourrés ou avec de la pâte à tartiner, du beurre ou de la confiture.

## 6 | PREMIÈRE UTILISATION DE L'APPAREIL

Toute longueur de câble d'alimentation inutile peut être enroulée dans la base de l'appareil. Branchez le câble d'alimentation et appuyez sur le bouton marche/arrêt pour allumer l'appareil.

Avant la première utilisation, effectuez au moins un cycle sans pain au réglage de brunissement maximum afin d'éliminer la protection de surface des éléments chauffants. L'odeur qui se dégage alors est sans danger, mais veillez à réaliser ce cycle dans une pièce bien ventilée. Laissez l'appareil refroidir un peu entre chaque cycle d'utilisation.

Placez les tranches de pain dans la fente pour le pain. Pour éviter de les coincer, elles ne doivent pas faire plus de 2,6 cm d'épaisseur. Placez les petites tranches les unes à côté des autres en position verticale dans la fente afin de pouvoir les retirer plus facilement une fois grillées.

Utilisez les boutons « + »/« - » pour régler le niveau de brunissement moyen, puis appuyez sur le bouton marche/arrêt . Le moteur s'allume et le pain est abaissé jusqu'à ce que le minuteur expire. L'appareil s'éteint alors automatiquement et le toast grillé est éjecté de la fente pour que vous puissiez le retirer.

### **ATTENTION**

l'appareil est toujours prêt à être utilisé (l'écran à LED est éclairé) jusqu'à ce que vous appuyiez sur le bouton marche/arrêt pour éteindre le grille-pain (l'affichage LED s'éteint).

Lorsqu'il n'est pas utilisé, l'appareil se met automatiquement en mode veille après 5 minutes pour économiser l'énergie. Une seule LED de l'af-

fichage LED est alors allumée. Lorsque le bouton marche/arrêt est enfoncé, les tranches de pain insérées sont grillées et le mode veille est annulé.

Nous recommandons d'éteindre l'appareil avec le bouton marche/arrêt lorsqu'il n'est pas utilisé.

### 6.1 | INFORMATIONS SUR LE DEGRÉ DE BRUNISSEMENT

Si le pain est trop clair, choisissez un niveau de brunissement supérieur. Si le pain est trop grillé, choisissez un niveau de brunissement inférieur. L'écran à LED ne sert que de guide. Plus il y a de LED éclairées, plus le brunissement est fort. Les résultats du grillage pour une puissance donnée peuvent varier selon le type de pain, sa taille, le taux d'humidité et l'épaisseur des tranches. Par conséquent, choisissez un réglage plus faible pour du pain plus sec, les tranches plus petites et lorsque vous grillez une seule tranche de pain. Lorsque le pain est trop grillé et prend une couleur très sombre, de l'acrylamide concentré se forme. Il faut donc éviter de trop griller le pain.

#### Grillage d'un seul côté

Idéal pour les baguettes, les petits pains et les bagels. Pour le grillage d'un seul côté d'une baguette, par exemple, coupez la baguette dans le sens de la longueur. Placez-la dans la fente destinée au pain, côté coupé vers l'avant. Si vous appuyez sur le bouton Bagel juste après le démarrage, la tranche de pain ne sera grillée que sur sa face avant.

#### Réchauffage / grillage supplémentaire

En appuyant sur le bouton de réchauffage juste après le démarrage de l'appareil, le pain grillé déjà refroidi est réchauffé et redevient croustillant (quel que soit le niveau de brunissement sélectionné), tandis que le pain clair est légèrement grillé.

### Décongélation

Si vous appuyez sur ce bouton juste après le démarrage, le cycle de grillage est automatiquement prolongé pour griller du pain congelé.

#### Arrêter le cycle de grillage

Pour arrêter le cycle avant la fin, appuyez sur le bouton marche/arrêt (qui est éclairé).

### 6.2 | SUPPORT À VIENNOISERIES

Le grille-pain est doté d'un support amovible pour réchauffer les viennoiseries. Vous pouvez cuire deux viennoiseries de chaque deux côtés, en utilisant le réglage le plus faible. Si le pain est trop sec, humidifiez-le légèrement avant de le griller pour obtenir un meilleur résultat.

#### **REMARQUE**

N'utilisez le support à viennoiseries que sur le réglage le plus faible, car il existe sinon un risque de surchauffe de l'appareil.

### 6.3 | PLATEAU RAMASSE-MIETTES

Les miettes qui tombent du pain sont collectées dans le plateau ramasse-miettes pendant l'utilisation. Pour le vider, appuyez brièvement sur le plateau ramasse-miettes. Vous pourrez alors le sortir de l'appareil.

## 7 | NETTOYAGE ET ENTRETIEN

Avant le nettoyage, éteignez le grille-pain, débranchez la fiche de la prise et laissez l'appareil refroidir complètement. Les plaques en verre en particulier doivent être complètement froides. Les plaques en verre internes peuvent être retirées pour un nettoyage en profondeur. Elles se retirent en les faisant glisser à la verticale vers le bas après déverrouillage de la base.

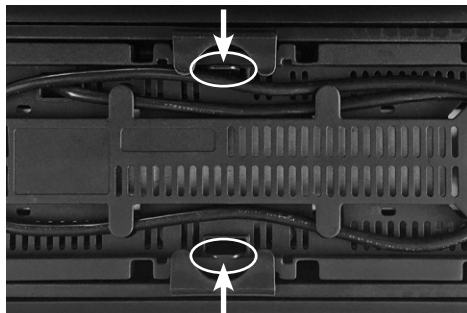

Nettoyez les plaques en verre uniquement avec un chiffon humide et un peu de nettoyant pour verre. N'utilisez pas de produits de nettoyage agressifs ou abrasifs. Ne nettoyez pas l'appareil avec de l'aérosol pour four/gril. N'utilisez pas de nettoyeur à la vapeur.

Après le nettoyage, les vitres intérieures doivent être entièrement séchées avant de pouvoir être réinsérées dans le grille-pain.

### REMARQUE

Un signal sonore retentit lors du prochain processus de dorage si les vitres intérieures n'ont pas été remises en place correctement. Pour des raisons de sécurité, cette erreur doit être corrigée avant que le dorage puisse continuer. À l'aide d'une brosse rigide, détachez les miettes cuites sur les grilles et les éléments chauffants à l'intérieur de la fente destinée au pain. N'inclinez pas l'appareil lors de cette étape, car le plateau ramasse-miettes se viderait alors à l'intérieur de l'appareil. Ensuite, sortez le plateau, nettoyez-le puis replacez-le dans l'appareil. Ne plongez jamais le grille-pain dans l'eau. Nettoyez le support à viennoiseries avec un chiffon humide. Il ne passe pas au lave-vaisselle.

## 8 | CARACTÉRISTIQUES TECHNIQUES

Tension nominale : 220-240 V~ 50-60 Hz  
Puissance : 1100-1300 W  
Classe de protection : I

Informations techniques sur les modes de fonctionnement conformément au règlement (CE) n° 2023/826 :

MODE	CONSOMMATION D'ÉNERGIE (WATTS)	PÉRIODE (MINUTES)
Arrêt	0	-
Veille	0,5	5
Mise en veille avec informations complémentaires	-	-
Veille en réseau	-	-

**CE** L'appareil est conforme aux directives européennes 2014/35/UE, 2014/30/UE et 2009/125/UE.

### Environnement



#### Participons à la protection de l'environnement !

- ① Votre appareil contient de nombreux matériaux valorisables ou recyclables.
- ➔ Confiez celui-ci dans un point de collecte pour que son traitement soit effectué.



**FR**  
Cet appareil, ses accessoires, piles et cordons se recyclent

À DÉPOSER EN MAGASIN  OU  À DÉPOSER EN DÉCHÈTERIE

Points de collecte sur [www.quefairedemesdechets.fr](http://www.quefairedemesdechets.fr)  
Privilégiez la réparation ou le don de votre appareil !

Modifications possibles.

## ES INSTRUCCIONES DE USO

1   Componentes	29
2   Antes del uso	29
3   Desembalaje	29
4   Instrucciones de seguridad importantes	30
5   Usar el aparato	32
6   Uso del aparato por primera vez	32
6.1   Información sobre el grado de tostado	33
6.2   Accesorio elevador para panecillos	33
6.3   Bandeja para migas	33
7   Limpieza y cuidados	33
8   Datos técnicos	34

# WMF LONO TOSTADORA DE RANURA LARGA VIDRIO

## 1 | COMPONENTES

- 1 Ranura
- 2 Placas de vidrio externas (tintadas)
- 3 Placas de vidrio internas (transparentes)
- 4 Botón para bagel ☉
- 5 Botón para calentar ☰
- 6 Botón para descongelar ✱
- 7 Botón de inicio/fin ▲
- 8 Botones "-" / "+" - +
- 9 Indicador LED
- 10 Botón de encendido/apagado
- 11 Bandeja para migas
- 12 Accesorio elevador para panecillos

## 2 | ANTES DEL USO

Lea atentamente el manual de instrucciones y consérvelo para futuras consultas. Las instrucciones contienen información importante sobre el funcionamiento, la limpieza y el mantenimiento del aparato.

Guarde las instrucciones de uso en un lugar seguro y páselas junto con el aparato a los futuros usuarios.

El aparato solo debe usarse para el propósito previsto y de acuerdo con las instrucciones de uso. Siempre observe las advertencias de seguridad al usar el aparato.

El uso inadecuado puede provocar daños. No aceptamos ninguna responsabilidad por cualquier daño resultante de la no observación de las instrucciones. Por favor, tenga en cuenta la información de la garantía.

Antes de instalar y utilizar el dispositivo por primera vez, retire completamente todas las películas protectoras y todas las pegatinas existentes. No debe quedar ningún residuo de embalaje sobre o dentro del aparato. Limpie

las partes extraíbles que están en contacto con los alimentos como se describe en el capítulo "Limpieza y cuidado".

Verifique si el aparato y los accesorios están completos y sin daños. Si faltan piezas o están dañadas, no opere el aparato y contacte con el servicio de atención al cliente. Consulte la garantía para obtener la información de contacto relevante.

## 3 | DESEMBALAJE



### Peligro de asfixia

Los niños podrían cubrirse la cabeza o envolverse con el material de embalaje y asfixiarse.

- Mantenga el material de embalaje fuera del alcance de los niños.
- No permita que los niños jueguen con el material de embalaje.

Los niños pueden inhalar o tragar piezas pequeñas y asfixiarse.

- Mantenga las piezas pequeñas fuera del alcance de los niños.
- No permita que los niños jueguen con las piezas pequeñas.

- Retire totalmente la película protectora y el material de embalaje. No debe quedar ningún resto de embalaje dentro del aparato.
- Recicle todo el material de embalaje (papel, cartón, bolsas de algodón, bolsas de fibra).

## 4 | INSTRUCCIONES DE SEGURIDAD IMPORTANTES

**ADVERTENCIA** indica una situación peligrosa que puede causar lesiones graves (p. ej. quemaduras causadas por el vapor o por superficies calientes).

**PRECAUCIÓN** indica una situación potencialmente peligrosa que puede causar lesiones leves o moderadas.



**ATENCIÓN** indica una situación que puede desembocar en daños materiales.

**NOTA** proporciona información adicional relativa a la manipulación segura del producto.



tenga en cuenta y siga las **indicaciones** y los **símbolos**.

### **ADVERTENCIA**

- El aparato no debe ser operado mediante un temporizador externo o un mando a distancia.
- Este aparato puede ser usado por niños de más de ocho años de edad, personas con una capacidad física, sensorial o mental reducida y personas inexpertas o sin conocimientos específicos, si están supervisadas o han recibido instrucciones sobre cómo usar el aparato de forma segura y comprenden los peligros que esto conlleva.
- Vigile a los niños en todo momento para asegurarse de que no jueguen con el aparato.
- Asimismo, los niños no deben

realizar su limpieza ni mantenimiento, a no ser que sean mayores de 8 años y lo hagan vigilados.

- Mantenga el aparato y el cable de alimentación fuera del alcance de los niños de menos de 8 años de edad.



### **Riesgo de descarga eléctrica!**

- **El aparato solo se debe conectar a una toma de corriente de 230 V con un cable a tierra que haya sido instalada de conformidad con las normas correspondientes. Debe estar garantizado que el sistema de puesta a tierra de la instalación eléctrica doméstica se haya instalado de conformidad con las normas correspondientes y que el equipo de seguridad (interruptor de corriente residual) funciona correctamente.**

### **NOTA**

- Compruebe el interruptor de corriente residual regularmente presionando el botón de prueba.

### **CUIDADO**

- **Las rebanadas de pan se pueden quemar en las tostadoras. Por eso, no use el aparato cerca o debajo de objetos inflamables (p. ej., cortinas, armarios de pared) y supervíselo en todo momento.**



### **Cuidado, riesgo de quemaduras**

- **Durante el tostado, las superficies de la tostadora con las que puede entrar en contacto se pueden calentar mucho. ¡Asegúrese de tocar solo los controles!**
- Si el cable de alimentación del aparato está dañado, debe ser sustituido por el departamento central de atención al cliente del fabricante o por una persona con una cualificación similar. Las reparaciones no autorizadas pueden conllevar riesgos considerables para el usuario.
- No sumerja la tostadora en agua.
- Durante la limpieza, no inserte los dedos ni ningún objeto (p. ej., tenedor, cuchillo o similar) en la ranura.
- Las migas que se desprenden al tostar el pan quedan recogidas en la bandeja. Esta se puede sacar y vaciar.
- Este aparato está diseñado para usarse en hogares y entornos similares, tales como:
  - en cocinas para empleados en tiendas, oficinas y otros entornos laborales;
  - granjas;
  - por parte de huéspedes en hoteles, moteles y otras instalaciones residenciales;
  - pensiones.

- El aparato no está previsto para un uso exclusivamente comercial.

## 4.1 | INFORMACIÓN DE SEGURIDAD ADICIONAL

- Desenchufe la clavija de enchufe:
  - Si el aparato no funciona correctamente durante el uso
  - Antes de la limpieza y los cuidados
  - Después del uso.
- Para evitar que la tostadora se encienda mecánicamente por error, la clavija de enchufe se debe sacar de la toma antes del almacenamiento.
- El aparato solo se debe conectar en tomas de pared con puesta a tierra que se hayan instalado de conformidad con las normas vigentes. El cable de alimentación y la clavija de enchufe deben estar secos.
- Nunca haga funcionar la tostadora sin vigilancia.
- No tire del cable de alimentación sobre bordes afilados ni lo aprisione entre ellos. No deje que quede colgante. Protéjalo contra el calor y el aceite.
- No coloque el aparato sobre superficies calientes, tales como placas calientes o áreas similares, y no lo haga funcionar cerca de llamas descubiertas.
- No haga funcionar la tostadora sin la bandeja para migas y las placas de vidrio insertadas.
- No saque nunca la clavija de enchufe de la toma tirando del cable de alimentación ni con las manos mojadas.
- Deje de usar el aparato y/o desenchufe inmediatamente la clavija de enchufe si:
  - El aparato o el cable de alimentación están dañados.
  - Sospecha que el aparato puede estar defectuoso después de haberse caído o de un incidente similar.
- En esos casos, devuelva el aparato para su reparación.

- Al insertar las tostadas, asegúrese de que las rebanadas de pan no se atasquen. Sin embargo, si esto ocurriera, retire primero la clavija de enchufe de la toma y desatasque después el pan.
- **Cuidado, rotura del vidrio:** retire e inserte las placas de vidrio con cuidado y solo para la limpieza.
- No use ningún objeto cortante o con bordes afilados sobre las placas de vidrio, ya que podrían sufrir daños.

### Advertencia

- **Riesgo de quemaduras: no use nunca la tostadora sin las placas de vidrio insertadas.**
- La tostadora solo puede utilizarse con los cuatro cristales correctamente montados que no estén dañados (por ejemplo, agrietados, astillados o cuarteados).
- Haga funcionar la tostadora solo en posición vertical y alejada de otros objetos.
- No cubra las ranuras durante el tostado. No coloque rebanadas de pan ni panecillos sobre la carcasa, ya que esto causa el sobrecalentamiento del aparato.
- No asumiremos ninguna responsabilidad por daños resultantes de un uso indebido, un manejo incorrecto o reparaciones mal efectuadas. En esos casos las reclamaciones de garantía se considerarán no válidas.
- La agarradera del utensilio para panecillos no es un asa del aparato. No toque el utensilio para panecillos hasta que se haya enfriado.
- Si las rebanadas de pan pequeñas tostadas tienen un longitud inferior a 85 mm, el usuario debe prestar atención al riesgo de quemaduras al sacarlas.

## 5 | USAR EL APARATO

Esta tostadora es adecuada para rebanadas de pan (de un tamaño de hasta 13 x 13 cm), panecillos y productos horneados similares con un grosor máximo de 2,6 cm. No la use para productos horneados con relleno o que lleven encima otros productos, como p. ej. mantequilla o jamón.

## 6 | USO DEL APARATO POR PRIMERA VEZ

La longitud sobrante del cable de alimentación se puede enrollar en la base del aparato. Enchufe el cable de alimentación y presione el botón de encendido/apagado para encender el aparato.

Antes del primer uso, ponga la tostadora en funcionamiento sin pan al menos durante un ciclo de tostado al ajuste de tostado máximo, a fin de eliminar la protección de la superficie de los elementos calefactores. Aunque el olor que se desprende no es tóxico, este proceso debería realizarse en un lugar bien ventilado. Espere a que el aparato se enfríe un poco antes de cada proceso de tostado.

Inserte las rebanadas de pan en la ranura. Para asegurarse de que no se atascan, su grosor no debe superar los 2,6 cm. Coloque las rebanadas pequeñas una junto a la otra en posición vertical en la ranura para que sea más fácil extraerlas después del tostado.

Use los botones "+" / "-" para ajustar el nivel de tostado medio y después presione el botón de inicio/fin . El motor se enciende y mueve la tostada hacia abajo hasta que finalice el tiempo de tostado. Después el aparato se apaga automáticamente y la tostada terminada se levanta hasta fuera de la ranura para extraerla.

### ⚠ CUIDADO

El aparato continúa estando listo para el uso (el indicador LED está iluminado) hasta que se presiona el botón de encendido/apagado para apagar la tostadora (el indicador LED se apaga).

Cuando el aparato no se usa, pasa automáticamente al modo de espera después de 5 minutos para ahorrar energía. Este modo se visualiza mediante la iluminación de un solo LED en el indicador LED. Accionando la tecla Start/Stop las rebanadas de pan se tostan y el modo de espera queda nuevamente desactivado. Recomendamos apagar el aparato con la tecla de encendido/apagado cuando no se use.

## 6.1 | INFORMACIÓN SOBRE EL GRADO DE TOSTADO

Si el tostado es insuficiente, seleccione un grado de tostado más alto. Si es excesivo, reduzca el grado de tostado. El indicador LED solo sirve como orientación. Cuanto mayor es el número de LED iluminados, más oscuro es el tostado. Con el mismo ajuste, el resultado puede variar dependiendo del tipo de pan, tamaño, grado de humedad y grosor de las rebanadas. Por eso, seleccione un ajuste más bajo para el pan menos húmedo, las rebanadas más pequeñas o cuando tueste una sola rebanada de pan. Si se tuesta en exceso, se formará acrilamida, por lo que debe evitar que el pan quede muy oscuro al tostarlo.

### Tostar de un solo lado

Ideal para baguettes, bagels y panecillos. Para tostar de un solo lado un baguete, por ejemplo, córtelo a lo largo. Colóquelo en la ranura de manera que el lado cortado se encuentre hacia adelante. Si se presiona el botón de bagel inmediatamente después del inicio, la rebanada de pan se tuesta solo en el lado delantero.

### Calentar/tostado secundario

Si se pulsa el botón de calentar inmediatamente después de iniciar el aparato, las tostadas que se han enfriado se vuelven a calentar para que estén crujientes (independientemente del grado de tostado ajustado) y el pan ligero se tuesta un poco.

### Descongelar

Si el botón se presiona inmediatamente después del inicio, el ciclo de tostado se amplía para tostar el pan congelado.

### Detener el ciclo de tostado

Para detener el ciclo anticipadamente, presione el botón de inicio/fin iluminado.

## 6.2 | ACCESORIO ELEVADOR PARA PANECILLOS

La tostadora cuenta con un accesorio elevador para panecillos que se puede fijar en caso necesario. Se pueden hornear dos panecillos desde ambos lados, cada uno con el ajuste más bajo. Si el pan está muy seco, humidézcalo ligeramente para que se tueste mejor.

### NOTA

Use el accesorio para panecillos solo en el ajuste más bajo, ya que de lo contrario el aparato podría sobrecalentarse.

## 6.3 | BANDEJA PARA MIGAS

Las migas que se desprenden al tostar el pan quedan recogidas en la bandeja. Para vaciar la bandeja, presiónela brevemente. Después de eso podrá tirar de ella y extraerla del aparato.

## 7 | LIMPIEZA Y CUIDADOS

Antes de la limpieza, apague la tostadora, retire la clavija de enchufe de la toma y deje que el aparato se enfríe por completo. Sobre todo las placas de vidrio deben enfriarse por completo. Las placas de vidrio interiores pueden extraerse para una limpieza intensiva.

Pueden extraerse verticalmente hacia abajo después de desbloquear la base.

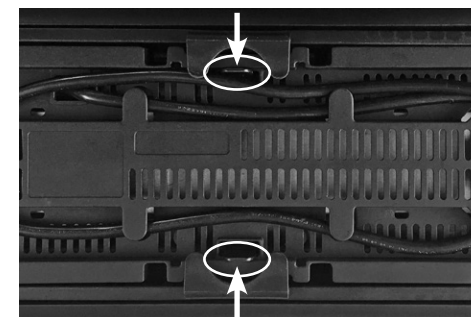

Limpie las placas de vidrio solo con un paño húmedo y un poco de limpiador de vidrio. No use agentes limpiadores cortantes ni abrasivos. No las limpie con aerosol para limpiar hornos o parrillas. No use un limpiador a vapor. Después de la limpieza, los cristales interiores deben estar completamente secos antes de que se puedan volver a poner en la tostadora.

#### INDICACIÓN

Una señal acústica suena durante el siguiente proceso de tostado si los cristales interiores no

se han vuelto a colocar de nuevo correctamente. Por razones de seguridad, solo es posible tostar después de corregir estos errores. Con un cepillo rígido, retire las migas pegadas en las parrillas y en los elementos calentadores de la ranura. No incline el aparato al hacerlo, pues de lo contrario la bandeja de migas se vaciará en el interior del aparato. A continuación, extraiga la bandeja, límpiela y vuélvala a insertar en el aparato. No sumerja nunca la tostadora en agua. Limpie el accesorio para panecillos con un paño húmedo. No es apto para lavavajillas.

## 8 | DATOS TÉCNICOS

Tensión nominal: 220–240 V~ 50–60 Hz  
 Consumo de energía: 1100–1300 W  
 Clase de aislamiento: I

Información técnica sobre los modos de funcionamiento de conformidad con el Reglamento 2023/826 de la UE:

MODO	CONSUMO DE ENERGÍA (VATIOS)	PERIODO DE TIEMPO (MINUTOS)
Apagado	0	–
En espera	0,5	5
Espera con información adicional	–	–
Espera en red	–	–

**CE** El aparato cumple las directivas europeas 2014/35/UE, 2014/30/UE y 2009/125/UE.

### Protección del medioambiente



¡ ¡ Participe en la conservación del medio ambiente ! !

- ① Su electrodoméstico contiene materiales recuperables y/o reciclables.
- ➔ Entréguelo al final de su vida útil, en un Centro de Recogida Específico o en uno de nuestros Servicios Oficiales Post Venta donde será tratado de forma adecuada.

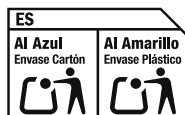

Modificaciones posibles.

## IT ISTRUZIONI PER L'USO

1   Componenti	37
2   Prima dell'uso	37
3   Disimballaggio	37
4   Importanti istruzioni di sicurezza	38
5   Utilizzo dell'apparecchio	40
6   Primo utilizzo dell'apparecchio	40
6.1   Informazioni sul grado di doratura	41
6.2   Supporto per sfilatini	41
6.3   Vaschetta delle briciole	41
7   Pulizia e manutenzione	42
8   Dati tecnici	43

# WMF LONO TOSTAPANE A LUNGA FESSURA VETRO

## 1 | COMPONENTI

- 1 Fessura per il pane
- 2 Pannelli di vetro esterni (fumé)
- 3 Pannelli di vetro interni (trasparenti)
- 4 Pulsante bagel ☉
- 5 Pulsante riscaldamento ☰
- 6 Programma di scongelamento \*
- 7 Pulsante di avvio/arresto ▲
- 8 Pulsanti "-" / "+" - +
- 9 Display LED
- 10 Pulsante on/off
- 11 Vaschetta delle briciole
- 12 Supporto per sfilatini

## 2 | PRIMA DELL'USO

Leggere attentamente le istruzioni per l'uso e conservarle per consultazioni future. Le istruzioni contengono informazioni importanti sul funzionamento, la pulizia e la manutenzione dell'apparecchio.

Conservare attentamente le istruzioni per l'uso in un luogo sicuro e passarle ai futuri utenti insieme all'apparecchio.

L'apparecchio deve essere utilizzato solo per lo scopo previsto e secondo le istruzioni per l'uso. Quando si utilizza l'apparecchio, rispettare sempre le norme di sicurezza.

Un uso improprio può causare danni. Non assumiamo alcuna responsabilità per eventuali danni derivanti dalla mancata osservanza delle istruzioni. Si prega di notare le informazioni sulla garanzia.

Prima di installare e utilizzare il dispositivo per la prima volta, rimuovere completamente tutti i film protettivi e tutti gli adesivi esistenti. Non devono rimanere residui di imballaggio sull'apparecchio o

al suo interno. Pulire le parti rimovibili che entrano in contatto con gli alimenti come descritto nel capitolo "Pulizia e manutenzione".

Verificare che l'apparecchio e gli accessori siano completi e non danneggiati. Se mancano pezzi o sono danneggiati, non utilizzare l'apparecchio e contattare il servizio clienti. Consultare la garanzia per le informazioni di contatto pertinenti.

## 3 | DISIMBALLAGGIO



### Pericolo di soffocamento!

I bambini potrebbero coprirsi la testa con il materiale di imballaggio o avvolgerlo intorno al corpo e soffocare.

- Tenere il materiale di imballaggio lontano dalla portata dei bambini.
- Non permettere ai bambini di giocare con il materiale di imballaggio.

I bambini possono inalare o inghiottire piccole parti e soffocare.

- Tenere le piccole parti lontano dalla portata dei bambini.
- Non permettere ai bambini di giocare con le piccole parti.

- Togliere completamente le pellicole protettive e il materiale di imballaggio. Accertarsi che non vi siano residui di imballaggio all'interno dell'apparecchio.
- Riciclare tutti i materiali di imballaggio (carta, cartone, sacchetti di cotone, sacchetti di fibra).

## 4 | IMPORTANTI ISTRUZIONI DI SICUREZZA

**PERICOLO** indica una situazione pericolosa che può provocare lesioni gravi (ad es. ustioni causate dal vapore o da superfici bollenti).

**CAUTELA** indica una situazione potenzialmente pericolosa che può provocare lesioni lievi o moderate.

**ATTENZIONE** indica una situazione che può provocare danni materiali.

**AVVERTENZA** fornisce ulteriori informazioni sull'uso in sicurezza del prodotto.

 Osservare e seguire i **simboli** e le **indicazioni**.

### **PERICOLO**

- L'apparecchio non deve essere utilizzato con un temporizzatore esterno o un telecomando.
- Questo apparecchio può essere utilizzato da bambini di età superiore a otto anni e da persone con ridotte capacità fisiche, sensoriali o mentali o con scarsa esperienza e/o conoscenza purché siano sorvegliati o abbiano ricevuto istruzioni su come utilizzare l'apparecchio in sicurezza e ne comprendano i pericoli.
- I bambini vanno sorvegliati per accertarsi che non giochino con l'apparecchio.

- La pulizia e la manutenzione a carico dell'utente non devono essere eseguiti da bambini, eccetto nel caso in cui essi abbiano più di 8 anni e siano sorvegliati.
- Tenere l'apparecchio e il relativo cavo di alimentazione fuori della portata dei bambini di età inferiore a 8 anni.

### **Rischio di folgorazione!**

- **L'apparecchio può essere collegato esclusivamente a una presa elettrica da 230 V con cavo di messa a terra installato in conformità alle normative. Occorre assicurarsi che il sistema di messa a terra dell'installazione elettrica domestica sia stato installato in conformità alle normative e che l'interruttore differenziale funzioni correttamente.**

### **AVVERTENZA**

- Effettuare una verifica regolare dell'interruttore differenziale premendo il pulsante di test.

### **ATTENZIONE**

- **Le fette di pane possono bruciarsi nel tostapane. Pertanto, non utilizzare il dispositivo sotto o vicino a oggetti infiammabili (ad es. tende, armadietti pensili) e sorvegliarlo sempre.**

### **Attenzione, rischio di ustioni**

- **Durante la tostatura, le superfici toccabili del tostapane diventano molto calde. Assicurarsi di toccare solo i comandi!**
- Se il cavo di alimentazione dell'apparecchio è danneggiato, deve essere sostituito dal servizio di assistenza clienti centrale del produttore o da una persona qualificata. Riparazioni non autorizzate possono comportare gravi rischi per l'utilizzatore.
- Non immergere il tostapane in acqua.
- Durante la pulizia non inserire le dita né alcun altro oggetto (ad es. forchette, coltelli o simili) nelle fessure per il pane.
- Le briciole che cadono durante la tostatura vengono raccolte nel vassoio raccoglibriciole che può essere rimosso e svuotato.
- L'apparecchio è progettato per essere utilizzato in abitazioni private o altri ambienti simili, come ad esempio:
  - nelle cucine per i dipendenti in negozi, uffici e altri ambienti di lavoro;
  - agriturismi;
  - da ospiti di alberghi, motel e altre strutture residenziali;
  - presso strutture ricettive come ad esempio bed & breakfast.

- L'apparecchio non deve essere utilizzato a fini esclusivamente commerciali.

## 4.1 | **ULTERIORI INFORMAZIONI SULLA SICUREZZA**

- Staccare la spina di alimentazione:
  - se si verificano anomalie durante l'uso,
  - prima delle operazioni di pulizia e manutenzione,
  - dopo l'uso.
- Per impedire che il tostapane si accenda accidentalmente, rimuovere sempre la spina dalla presa di corrente quando non si utilizza.
- Il dispositivo deve essere collegato unicamente a prese a parete messe a terra e installate in conformità alle normative. Il cavo di alimentazione e la spina devono essere asciutti.
- Non lasciare mai il tostapane incustodito durante l'uso.
- Non tirare né fissare il cavo di alimentazione su spigoli taglienti. Non lasciarlo a penzolari. Tenerlo al riparo da calore e olio.
- Non appoggiare l'apparecchio su superfici calde, come piani cottura o simili, e non utilizzarlo in prossimità di fiamme libere.
- Non utilizzare il tostapane senza che il vassoio raccoglibriciole e i pannelli di vetro siano stati inseriti.
- Non estrarre la spina dalla presa tirandola per il cavo, né con le mani bagnate.
- Interrompere l'utilizzo del dispositivo e/o staccare immediatamente la spina dalla presa se:
  - il dispositivo o il cavo di alimentazione sono danneggiati;
  - Si sospetta che l'apparecchio si sia danneggiato in seguito a una caduta o un incidente simile.
- In tali circostanze, restituire l'apparecchio in modo che sia riparato.

- Inserendo il toast, assicurarsi che le fette di pane non si incastrino. Se dovesse accadere, prima estrarre la spina dalla presa e poi risolvere il problema.
- **Attenzione alla rottura del vetro:** rimuovere e inserire i pannelli di vetro con molta attenzione e solo per la pulizia.
- Non utilizzare oggetti appuntiti sui pannelli di vetro, in quanto potrebbero danneggiarli.

### **Attenzione, rischio di ustioni**

- **Non utilizzare il tostapane senza che i pannelli di vetro siano stati inseriti.**
- Il tostapane può essere utilizzato soltanto con tutte quattro le lastre di vetro montate correttamente e integre (es. prive di crepe, scheggiature o fessure).
- Mettere in funzione il tostapane solo in posizione verticale e lontano da altri oggetti.
- Non coprire le fessure per il pane durante la tostatura. Non appoggiare fette di pane o sfilatini sull'esterno, in quanto potrebbe provocare il surriscaldamento del dispositivo.
- Il produttore declina ogni responsabilità per eventuali danni derivanti da utilizzo improprio, uso scorretto o riparazioni errate. Tali casi annullano inoltre la garanzia sull'apparecchio.
- L'impugnatura del supporto per sfilatini non è un manico. Toccare il supporto per sfilatini solo una volta raffreddato.
- Per la tostatura di fette di pane di lunghezza inferiore a 85 mm, occorre fare attenzione al rischio di ustione quando si estraiono le fette.

## 5 | UTILIZZO DELL'APPARECCHIO

Questo tostapane è adatto per fette di pane (fino a una dimensione di 13 x 13 cm), panini intrecciati e prodotti simili con uno spessore massimo di 2,6 cm. Non utilizzare per prodotti ripieni o con creme spalmabili (ad es. burro o marmellata).

## 6 | PRIMO UTILIZZO DELL'APPARECCHIO

La parte di cavo di alimentazione non utilizzata può essere avvolta sulla base del dispositivo. Attaccare la spina alla presa di corrente e premere il pulsante On/Off per accendere l'apparecchio.

Prima di utilizzare il tostapane per la prima volta, effettuare almeno un processo di tostatura senza pane con il livello di doratura al massimo, così da rimuovere la protezione superficiale dalle resistenze. Gli odori generati sono innocui, ma l'operazione deve comunque essere eseguita in un ambiente ben ventilato. Lasciare raffreddare almeno in parte l'apparecchio prima di ogni processo di tostatura.

Inserire le fette di pane nell'apposita fessura. Per evitare che si incastrino, non dovrebbero essere più spesse di 2,6 cm. Collocare le fette di piccole dimensioni una accanto all'altra, in posizione verticale nella fessura per il pane, in modo che siano più facili da estrarre dopo la tostatura. Utilizzare i pulsanti "+" / "-" all'inizio per impostare il livello medio di doratura e successivamente premere il pulsante di avvio/arresto . Il motore si accende e sposta il toast verso il basso fino alla fine del processo di tostatura. Dopodiché il dispositivo si spegne automaticamente e il toast nella fessura viene sollevato per consentirne l'estrazione.

### **ATTENZIONE**

Il tostapane rimane pronto all'uso (display LED illuminato) finché non viene premuto il pulsante On/Off per spegnerlo (il display LED si spegne).

Dopo 5 minuti di mancato utilizzo, il dispositivo entra automaticamente in modalità di risparmio energetico Stand-by. Tale modalità è indicata dall'accensione di un singolo LED nel display LED.

Premendo il pulsante di avvio/arresto le fette di pane vengono tostate e la modalità Stand-by viene conseguentemente annullata. In caso di mancato utilizzo consigliamo di spegnere il dispositivo con il pulsante on/off.

## 6.1 | INFORMAZIONI SUL GRADO DI DORATURA

Se il toast è troppo chiaro, selezionare un livello di doratura più alto. Se il toast è troppo scuro, abbassare il livello di doratura. Il display LED ha funzioni unicamente indicative. Maggiore è il numero di LED accesi, maggiore sarà il livello di doratura. A parità di impostazione, il risultato della tostatura può variare in funzione del tipo di pane, delle dimensioni, del contenuto di umidità e dello spessore delle fette. Pertanto, se il pane è meno umido, se le fette sono piccole o se si tosta una fetta sola, è consigliabile scegliere un'impostazione più bassa. Una tostatura eccessiva comporta la formazione di acrilamide concentrata. È quindi opportuno evitare una tostatura eccessiva.

### **Tostatura su un solo lato**

Ideale per baguette, sfilatini e bagel. Per la tostatura su un solo lato di una baguette, ad esempio, tagliare il pane longitudinalmente. Inserirlo nella fessura per il pane con il lato tagliato verso la parte anteriore del tostapane. Se viene premuto il pulsante bagel subito dopo l'inizio, la fetta di pane verrà tostata solo sul davanti.

### **Riscaldamento / Post-tostatura**

Se subito dopo l'accensione del dispositivo viene premuto il tasto di riscaldamento, il toast già raffreddato viene di nuovo riscaldato fino a diventare croccante e il pane troppo chiaro viene un po' imbrunito, indipendentemente dal grado di tostatura impostato.

### **Scongelamento**

Quando questo tasto viene premuto subito dopo l'accensione, il processo di tostatura viene automaticamente prolungato per poter tostare pane congelato.

### **Arresto del processo di tostatura**

Per interrompere anzitempo il processo, si può premere il tasto di avvio/arresto illuminato.

## 6.2 | SUPPORTO PER SFILATINI

Il tostapane è dotato di un supporto per sfilatini che consente di scaldare questo tipo di pane su due lati, ognuno con l'impostazione più bassa, anche di preriscaldare il pane troppo umido per ottenere una tostatura migliore.

### **AVVERTENZA**

Utilizzare il supporto per sfilatini solo all'impostazione più bassa, altrimenti il dispositivo rischia di surriscaldarsi.

## 6.3 | VASCHETTA DELLE BRICIOLE

Le briciole che cadono durante la tostatura vengono raccolte nel vassoio raccoglibriciole che può essere svuotato, esercitando su di esso una leggera pressione e quindi estraendolo dal dispositivo.

## 7 | PULIZIA E MANUTENZIONE

Prima della pulizia, spegnere il tostapane, estrarre la spina dalla presa di corrente e lasciare raffreddare completamente il dispositivo.

Soprattutto i pannelli in vetro devono essersi completamente raffreddati. I pannelli di vetro interni possono essere rimossi per una pulizia intensiva.

È possibile estrarli verticalmente dal fondo dopo avere sbloccato la base.

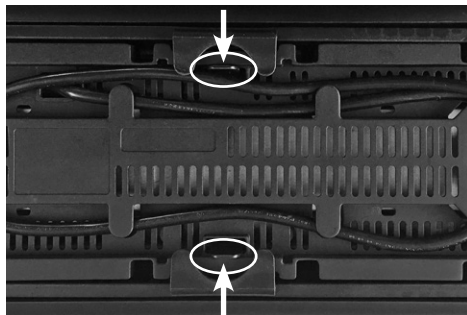

Pulire i pannelli di vetro esclusivamente con un panno umido e un prodotto specifico per il vetro. Non utilizzare detergenti aggressivi o abrasivi. Non pulire con spray per forno/grill. Non utilizzare un pulitore a vapore.

Dopo la pulizia, le lastre di vetro interne devono essere asciugate completamente prima di poter essere rimesse nel tostapane.

### AVVERTENZA

Se le lastre di vetro non sono state riposizionate correttamente, nel successivo processo di tostatura viene emesso un segnale acustico. Per motivi di sicurezza è possibile tostare solo dopo aver risolto questo problema. Togliere le briciole attaccate alle fessure delle griglie e del riscaldatore con una spazzola dura. Non rovesciare il dispositivo. In caso contrario, il vassoio raccogli-briciole si svuota all'interno. Estrarre il vassoio, pulirlo e poi reinserirlo. Non immergere mai il tostapane nell'acqua. Pulire il supporto per sfiatini con un panno umido. Non è lavabile in lavastoviglie.

## 8 | DATI TECNICI

Tensione nominale: 220–240 V~ 50–60 Hz  
Potenza assorbita: 1100–1300 W  
Classe di isolamento: I

Informazioni tecniche sulle modalità di funzionamento ai sensi del Regolamento UE 2023/826:

MODALITÀ	CONSUMO DI ENERGIA (WATT)	PERIODO DI TEMPO (MINUTI)
Spento	0	-
Standby	0,5	5
Standby con informazioni aggiuntive	-	-
Standby in rete	-	-

**CE** L'apparecchio è conforme alle direttive europee 2014/35/UE, 2014/30/UE e 2009/125/UE.

### Tutela dell'ambiente



#### Partecipiamo alla protezione dell'ambiente!

- ① Il vostro apparecchio è composto da diversi materiali che possono essere riciclati.
- ➔ Lasciatelo in un punto di raccolta o presso un Centro Assistenza Autorizzato.

Possibili modifiche.

## BG ИНСТРУКЦИИ ЗА УПОТРЕБА

1   Компоненти	45
2   Преди употреба	45
3   Разопаковане	45
4   Важни инструкции за безопасност	46
5   Използване на уреда	48
6   Използване на уреда за първи път	48
6.1   Информация за степента на препичане	48
6.2   Приставка за хлебчета	49
6.3   Тава за трохи	49
7   Почистване и грижа	49
8   Технически данни	50

# WMF LONO ТОСТЕР С ДЪЛЪГ СЛОТ СЪКЛО

## 1 | КОМПОНЕНТИ

- 1 Отвор за хляб
- 2 Външни стъклени плочи (оцветени)
- 3 Вътрешни стъклени плочи (прозрачни)
- 4 Бутон за едностранно препичане
- 5 Бутон за затопляне ☺
- 6 Бутон за размразяване ❄
- 7 Бутон старт/стоп △
- 8 Бутони "-" / "+" - +
- 9 LED дисплей
- 10 Бутон за включване/изключване
- 11 Тава за трохи
- 12 Приставка за хлебчета

## 2 | ПРЕДИ УПОТРЕБА

Моля, прочетете внимателно инструкциите за употреба и ги съхранявайте за бъдеща справка. Ръководството съдържа важна информация относно работата, почистването и поддръжката на уреда.

Съхранявайте ръководството за употреба на сигурно място и го предавайте на бъдещите потребители заедно с уреда.

Уредът трябва да се използва само по предназначение и съгласно инструкциите за употреба. Винаги спазвайте указанията за безопасност при използване на уреда.

Неправилната употреба може да доведе до повреди. Не се поема отговорност за щети, причинени от неспазване на инструкциите в ръководството. Моля, спазвайте гаранционните условия.

Преди сглобяване и първа употреба, отстранете напълно всички защитни фолиа и стикери. Не трябва да остава остатък от опаковката върху или вътре в уреда. Почистете всички части, които влизат в контакт с храна, както и всички подвижни части, както е описано в раздела „Почистване и поддръжка“.

Проверете уреда и аксесоарите за пълнота и повреди. Не използвайте уреда, ако липсват части или има повредени елементи. Вместо това се свържете с обслужване на клиенти. Можете да намерите съответните контакти в гаранционната информация.

## 3 | РАЗОПАКОВАНЕ



**Опасност от задушаване!**

Децата могат да издърпат опаковъчния материал над главите си или да се увият в него и да се задушат.

- Съхранявайте опаковъчния материал на място, недостъпно за деца.
- Не позволявайте на децата да си играят с опаковъчния материал.

Децата могат да вдихат или погълнат малки части и да се задушат.

- Съхранявайте малките части на места, недостъпни за деца.
- Не позволявайте на децата да си играят с малките части.

- Отстранете изцяло защитните фолиа и опаковъчния материал. Във вътрешността на уреда не трябва да остават опаковки.
- Рециклирайте всички опаковъчни материали (хартия, картон, торбички).

## 4 | ВАЖНИ ИНСТРУКЦИИ ЗА БЕЗОПАСНОСТ

**ПРЕДУПРЕЖДЕНИЕ** показва опасна ситуация, която може да причини сериозни наранявания (напр. изгаряния, причинени от пара или горещи повърхности).

**ВНИМАНИЕ** показва потенциално опасна ситуация, която може да доведе до леки или средни наранявания.

**ВНИМАНИЕ** показва ситуация, която може да доведе до материални щети.

**ЗАБЕЛЕЖКА** предоставя допълнителна информация относно безопасната работа с продукта.



наблюдавайте и следвайте **символите и указанията**.

### **ВНИМАНИЕ**

- Уредът не трябва да се управлява чрез външен таймер или дистанционно управление.
- Този уред може да се използва от деца над осем години, както и от хора с ограничени физически, сетивни или умствени способности и лица без опит и/или знания, ако са под наблюдение или са получили инструкции за безопасна употреба на уреда и са разбрали възможните рискове.
- Децата трябва да бъдат наблюдавани, за да се гарантира, че няма да си играят с уреда.
- Почистването и потребител-

ската поддръжка не трябва да се извършват от деца, освен ако те не са на възраст над 8 години и не са под надзор.

- Дръжте уреда и хранващия му кабел далеч от деца под 8 години.



### **Опасност от токов удар!**

- **Уредът може да се включва само в контакт 230 V с заземителен проводник, монтиран съгласно нормативните изисквания. Трябва да се уверите, че заземителната система на домашната електроинсталация е монтирана според изискванията и че защитното оборудване (дефектнотокова защита) работи правилно.**

### **ЗАБЕЛЕЖКА**

- Проверявайте редовно дефектнотокова защита, като натискате бутона за тест.

### **ВНИМАНИЕ**

- **Филийките хляб могат да изгорят в тостера. Затова не използвайте уреда близо до или под запалими предмети (напр. завеси, стенни шкафове) и винаги го наблюдавайте.**



### **Внимание, риск от изгаряне**

- **По време на препичане външните повърхности на тостера могат да станат много горещи. Моля, докосвайте само бутоните за управление!**
- Ако хранващият кабел на уреда е повреден, той трябва да бъде заменен от централния сервиз на производителя или от квалифицирано лице. Неоторизираните ремонти могат да изложат потребителя на сериозен риск.
- Не потапяйте тостера във вода.
- При почистване не вкарвайте пръсти или предмети (напр. вилица, нож или подобни) в отвора за хляб.
- Падащите трохи се събират в тавата за трохи по време на препичането. Тя може да се извади и след това да се изпразни.
- Този уред е предназначен за използване в домакинства и подобни среди, като например:
  - в кухните за служители в магазини, офиси и други работни среди;
  - Фермерски къщи;
  - От гости в хотели, мотели и други жилищни помещения;
  - В заведения за настаняване и закуска.
- Уредът не е предвиден за изцяло търговска употреба.

## 4.1 | ДОПЪЛНИТЕЛНА ИНФОРМАЦИЯ ЗА БЕЗОПАСНОСТ

- Извадете щепсела от контакта:
  - Ако по време на употреба възникнат неизправности
  - Преди почистване и поддръжка
  - След употреба.
- За да предотвратите случайно механично включване на тостера, винаги изваждайте щепсела от контакта преди съхранение.
- Уредът трябва да се включва само в заземени контакти, монтирани съгласно нормативните изисквания. Хранващият кабел и щепселът трябва да са сухи.
- Никога не използвайте тостера без надзор.
- Не дърпайте и не прищипвайте хранващия кабел през остри ръбове. Не го оставяйте да виси. Пазете го от топлина и олио.
- Не поставяйте уреда върху горещи повърхности, като котлони или подобни, и не го използвайте близо до открит пламък.
- Не използвайте тостера без поставени тавичка за трохи и стъклени плочи.
- Никога не изваждайте щепсела от контакта, дърпайки за кабела или с мокри ръце.
- Спрете да използвате уреда и/или незабавно извадете щепсела от контакта, ако:
  - Уредът или хранващият кабел е повреден;
  - Имате подозрение, че уредът е дефектен след падане или подобен инцидент.
- В такива случаи върнете уреда за ремонт.
- При поставяне на филийките се уверете, че хлябът не се заклепва. Ако това се случи, първо извадете щепсела от контакта и след това отстранете препятствието.
- **Внимание, опасност от счупване на стъкло:** вадете и поставяйте стъклените плочи внимателно и само за почистване.
- Не използвайте остри или режещи предмети върху стъклените плочи, тъй като това може да ги повреди.



## Внимание, риск от изгаряния

- **Никога не използвайте тостера без поставени стъклени плочи.**
- Тостерът може да се използва само когато и четирите стъклени плочи са правилно поставени и нямаат признаци на повреда (напр. пукнатини, отчупвания или разцепвания).
- Използвайте тостера само в изправено положение и далеч от други предмети.
- Не покривайте отворите за хляб по време на препичане. Не поставяйте филийки или хлебчета върху корпуса, тъй като това води до прегряване на уреда.
- Не се поема отговорност за щети, причинени от неправилна употреба, неправилна експлоатация или неправилен ремонт. В такива случаи гаранцията се счита за невалидна.
- Дръжката на приставката за хлебчета не е ръкохватка. Докосвайте приставката само когато е изстинала.
- Ако препечените филийки са по-малки от 85 мм, потребителят трябва да внимава за възможен риск от изгаряне при изваждането им.

## 5 | ИЗПОЛЗВАНЕ НА УРЕДА

Този тостер е подходящ за филийки хляб (с размер до 13 x 13 см), хлебчета и подобни печива с максимална дебелина 2,6 см. Не го използвайте за печива с пълнежи или мазни продукти, напр. масло или конфитюр.

## 6 | ИЗПОЛЗВАНЕ НА УРЕДА ЗА ПЪРВИ ПЪТ

Всяка излишна дължина на захранващия кабел може да се навие в основата на уреда. Включете захранващия кабел и натиснете бутон Вкл./Изкл., за да включите уреда. Преди първата употреба, пуснете тостера поне веднъж без хляб на максимална степен на препичане, за да се премахне повърх-

нозната защита от нагревателните елементи. Получената миризма е безвредна, но все пак това трябва да се извърши в добре проветрено помещение. Оставете уреда леко да изстине преди всяко препичане. Поставете филийките хляб в отвора за хляб. За да не се заклеят, те не трябва да са по-дебели от 2,6 см. Поставете малките филийки една до друга в изправено положение в отвора за хляб, за да се изваждат по-лесно след препичане.

Използвайте бутоните "+"/"-", за да зададете средно ниво на препичане, след което натиснете бутона Старт/Стоп . Моторът се включва и спуска тоста надолу, докато изтече времето за препичане. След това уредът се изключва автоматично и препечения хляб се повдига от отвора за изваждане.

### ЗАБЕЛЕЖКА

Уредът остава в готовност за употреба (LED дисплеят свети), докато не натиснете бутона Вкл./Изкл., за да изключите тостера (LED дисплеят изгасва).

Когато не се използва, уредът автоматично преминава в енергоспестяващ режим на готовност след пет минути. Това се показва чрез светване на един LED на дисплея. При натискане на бутона Старт/Стоп поставените филийки хляб се препичат – и режимът на готовност се отменя. Когато уредът не се използва, препоръчваме да го изключвате чрез бутона Вкл./Изкл.

### 6.1 | ИНФОРМАЦИЯ ЗА СТЕПЕНТА НА ПРЕПИЧАНЕ

Ако хлябът е твърде светъл, изберете по-високо ниво на препичане. Ако хлябът е твърде тъмен, преместете нивото на препичане на по-ниска степен. LED дисплеят служи само като ориентир. Колкото повече светят LED индикаторите, толкова по-тъмно е препичането. Резултатът от препичането може да варира при една и съща настройка в зависимост от вида хляб, размера, съдържанието

на влага и дебелината на филийките. Затова изберете по-ниска степен за по-сух хляб, по-малки филийки и когато препичате само една филия. При твърде тъмно препичане се образува концентриран акриламид. Затова избягвайте твърде тъмното препичане.

### ✎ Препичане само от едната страна

Идеално за багети, хлебчета и бейгъли. За препичане само от едната страна на багета, например, разрежете багетата по дължина. Поставете я в отвора за хляб така, че срязаната страна да е обърната напред. Ако бутонът за бейгъл се натисне веднага след стартиране, филията хляб ще се препече само от предната страна.

### ⏏ Затопляне / допълнително препичане

Ако бутонът за затопляне се натисне веднага след стартиране на уреда, вече изстиналият тост се затопля отново, за да стане хрупкав (независимо от зададената степен на препичане), а светлият хляб се препича леко.

### \*Размразяване

Ако бутонът се натисне веднага след стартиране, цикълът на препичане автоматично се удължава за препичане на замразен хляб.

### ⏏ Спиране на цикъла на препичане

За да прекъснете цикъла по-рано, натиснете светещия бутон Старт/Стоп.

### 6.2 | ПРИСТАВКА ЗА ХЛЕБЧЕТА

Тостерът има приставка за руло, която може да се монтира при необходимост. Могат да се изпекат две хлебчета от двете страни, всяко с най-ниската настройка. Предварително леко намокрете прекалено сухия хляб, за да се препече по-добре.

### ЗАБЕЛЕЖКА

Използвайте приставката за хлебчета само на най-ниската степен, в противен случай съществува риск от прегряване на уреда.

### 6.3 | ТАВА ЗА ТРОХИ

Падащите трохи се събират в тавичката за трохи по време на препичане. За да я изпразните, натиснете леко върху тавичката. След това ще можете да я извадите от уреда.

## 7 | ПОЧИСТВАНЕ И ГРИЖА

Преди почистване изключете тостера, извадете щепсела от контакта и оставете уреда да изстине напълно. Стъклени плочи трябва да са напълно изстинали. Вътрешните стъклени плочи могат да се извадят за по-интензивно почистване. Те могат да се извадят вертикално надолу след отключване на основата.

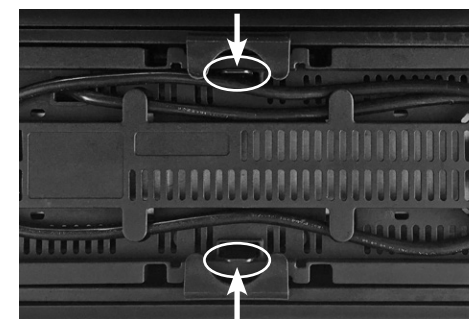

Почиствайте стъклени плочи само с влажна кърпа и малко препарат за стъкло. Не използвайте остри или абразивни почистващи препарати. Не почиствайте с препарати за фурна/скара. Не използвайте парочистачка. След почистване вътрешните стъклени плочи трябва да бъдат напълно изсушени, преди да се поставят обратно в тостера.

## ЗАБЕЛЕЖКА

Ако вътрешните стъклени плочи не са поставени правилно, при стартиране на следващия цикъл на препичане ще прозвучи звуков сигнал. От съображения за безопасност не е възможно да продължите с препичането, докато тази грешка не бъде отстранена. С твърда четка отстранете залепналите трохи по решет-

ките и нагревателните елементи в отвора за хляб. Не наклоняйте уреда при това, в противен случай тавичката за трохи ще се изпазни във вътрешността на уреда. След това извадете тавичката, почистете я и я поставете обратно в уреда. Никога не потапяйте тостера във вода. Почиствайте приставката за хлебчета с влажна кърпа. Не е подходяща за съдомиялна машина.

## 8 | ТЕХНИЧЕСКИ ДАННИ

Номинално напрежение: 220–240 V~ 50–60 Hz  
Консумация на енергия: 1100–1300 W  
Клас на защита: I

Техническа информация за режимите на работа в съответствие с Регламент 2023/826 на ЕС:

РЕЖИМ	КОНСУМАЦИЯ НА ЕНЕРГИЯ (ВАТОВЕ)	ПЕРИОД ОТ ВРЕМЕ (МИНУТИ)
Изключено	0	–
В режим на готовност	0,5	5
В готовност с допълнителна информация	–	–
Мрежов резервен режим	–	–



Уредът съответства на Европейските директиви 2014/35/ЕС, 2014/30/ЕС и 2009/125/ЕС.

## Пазете околната среда



**Да участваме в опазването на околната среда!**

- ① Уредът е изработен от различни материали, които могат да се предадат на вторични суровини или да се рециклират.
- ➔ Занесете го в центъра за вторични суровини или в оторизирания сервиз, където той ще бъде рециклиран.

Възможни промени.

## DK BETJENINGSVEJLEDNING

1   Komponenter	53
2   Før brug	53
3   Udpakning	53
4   Vigtige sikkerhedsanvisninger	54
5   Anvendelse af apparatet	56
6   Første ibrugtagning af apparatet	56
6.1   Information om ristningsstyrke	56
6.2   Bolleopsats	57
6.3   Krummeskuffe	57
7   Rengøring og vedligeholdelse	57
8   Tekniske data	58

# WMF LONO LANGSLOTSBRØDRISTER GLAS

## 1 | KOMPONENTER

- 1 Brødsprække
- 2 Ydre glasplader (tonet)
- 3 Indre glasplader (gennemsigtige)
- 4 Bagelknap 
- 5 Opvarmningsknap 
- 6 Optøningsknap 
- 7 Start/stop-knap 
- 8 "-"/ "+" knapper 
- 9 LED-display
- 10 Tænd/sluk-knap
- 11 Krummeskuffe
- 12 Bolleopsats

## 2 | FØR BRUG

Læs brugsanvisningen omhyggeligt og gem den til fremtidig reference. Instruktionerne indeholder vigtig information om drift, rengøring og vedligeholdelse af apparatet.

Opbevar brugsanvisningen på et sikkert sted og giv den videre til fremtidige brugere sammen med apparatet.

Apparatet må kun bruges til det tiltænkte formål og i overensstemmelse med brugsanvisningen. Overhold altid sikkerhedsinstruktionerne ved brug af apparatet.

Forkert brug kan føre til skader. Vi påtager os intet ansvar for skader som følge af manglende overholdelse af instruktionerne. Bemærk venligst garantien.

Før du installerer og bruger enheden for første gang, skal du fjerne alle beskyttelsesfilm og eksisterende klistermærker fuldstændigt. Der skal ikke være nogen emballagerester på eller inden i apparatet. Rengør de aftagelige dele, der kommer i kontakt med mad, som beskrevet i afsnittet "Rengøring og vedligeholdelse".

Kontroller, om apparatet og tilbehøret er komplet og uden skader. Hvis der mangler dele eller er dele beskadiget, må du ikke bruge apparatet og kontakte kundeservice. Se garantien for relevante kontaktoplysninger.

## 3 | UDPAKNING



**Fare for kvælning!**

Børn kan trække emballagen over hovedet eller vikle sig ind i det og blive kvalt.

- Opbevar emballagen utilgængeligt for børn.
- Lad ikke børn lege med emballagen.

Børn kan inhalere eller sluge små dele og blive kvalt.

- Opbevar små dele utilgængeligt for børn.
- Lad ikke børn lege med de små dele.

- Fjern al beskyttelsesfilm og emballage. Der må ikke være noget emballage tilbage inden i apparatet.
- Genbrug alt emballagemateriale (papir, pap, bomuldsposer, fiberposer).

## 4 | VIGTIGE SIKKERHEDSANVISNINGER

**ADVARSEL** angiver en farlig situation, der kan forårsage alvorlige skader (f.eks. forbrændinger forårsaget af damp eller varme overflader).

**FORSIGTIG** angiver en potentielt farlig situation, der kan føre til mindre eller moderate skader.

**OBS** indikerer en situation, der kan forårsage materielle skader.

**BEMÆRK** giver yderligere oplysninger om sikker håndtering af produktet.

 observer og følg altid disse symboler og anvisninger.

### ADVARSEL

- Apparatet må ikke betjenes ved hjælp af en ekstern timer eller fjernbetjening.
- Apparatet må anvendes af børn, som er fyldt otte år, såvel som af personer med begrænsede fysiske, motoriske eller mentale evner og personer uden erfaring og/eller uden viden, såfremt de overvåges eller har modtaget vejledning i sikker anvendelse af apparatet og har forstået de risici, som anvendelsen kan medføre.
- Børn skal være under opsyn for at sikre, at de ikke leger med apparatet.

- Rengøring og vedligeholdelse må ikke udføres af børn, medmindre de er fyldt 8 år og er under opsyn.
- Apparatet og dets strømforsyningsledning skal holdes utilgængelige for børn under 8 år.

### Risiko for elektrisk stød!

- **Apparatet må kun forbindes til et 230 V elstik med jordforbindelse, som er installeret efter forskrifterne. Det skal sikres, at husholdningens elinstallations jordforbindelse er installeret efter forskrifterne, og at sikkerhedsudstyret (HFI-relæet) fungerer korrekt.**

- NB: Kontroller jævnligt HFI-relæet ved at trykke på testknappen.

### FORSIGTIG

- Brødsriver kan brænde i toaster. Derfor skal man ikke anvende apparatet under genstande, som kan fatte ild (f.eks. gardiner eller overskabe), og det skal altid overvåges.

### Forsigtig, risiko for brandsår

- **Under ristningen kan de dele af toasteren, som kan berøres, blive meget varme. Du skal sikre dig, at du kun berører betjeningsområdet!**

- Hvis apparatets strømforsyningskabel bliver beskadiget, skal det erstattes af producentens centrale kundeservice eller tilsvarende kvalificerede personer. Uautoriserede reparationer medfører betydelig fare for den, der betjener apparatet.
- Apparatet må ikke nedsænkes i vand.
- Når apparatet rengøres, må der ikke indføres fingre eller andre objekter (f.eks. gafler, knive eller lignende) i brødsprækken.
- Nedfaldende krummer opsamles i krummeskuffen under ristning. Denne kan borttages og derefter tømmes.
- Dette apparat er beregnet til brug i husholdningen og lignende omgivelser så som:
  - i køkkener til medarbejdere i butikker, kontorer og andre arbejdsmiljøer
  - Gårde
  - af gæster på hoteller, moteller og andre beboelsesområder
  - I bed-and-breakfast-etablisser.
- Apparatet er ikke beregnet til rent erhvervsmæssig brug.

## 4.1 | YDERLIGERE SIKKERHEDSOPLYSNINGER

- Træk stikket ud:

- Hvis der opstår funktionsfejl under brug
- Før rengøring og pleje
- Efter brug.

- For at undgå utilsigtet mekanisk tænding af toasteren, skal toasterens stik altid tages ud af stikkontakten før opbevaring.
- Apparatet må kun sluttes til stikkontakter med jordforbindelse, som er installeret i overensstemmelse med forskrifterne. Elledningen og stikket skal være tørre.
- Brug aldrig toasteren uden opsyn.
- Træk ikke, og fastgør ikke strømforsyningskablet hen over skarpe kanter. Lad det ikke hænge løst. Beskyt det mod varme og olie.
- Placer ikke apparatet på varme overflader, som f.eks. på kogeplader eller tilsvarende områder, og anvend det ikke nær åben ild.
- Brug ikke toasteren, uden at krummeskuffen og glaspladerne er isat.
- Træk aldrig stikket ud af stikkontakten ved hjælp af kablet eller med våde hænder.
- Ophør med at bruge apparatet og/eller træk straks stikket ud af stikkontakten, hvis:
  - Apparatet eller strømforsyningskablet er beskadiget
  - Du har mistanke om, at apparatet kan være defekt efter at være tabt eller en lignende hændelse.

- I sådanne tilfælde skal apparatet indleveres til reparation.
- Når brødsriverne isættes, skal du sikre dig, at de ikke sætter sig fast. Hvis det skulle ske, skal du først trække stikket ud af stikkontakten og derefter fjerne skiverne.
- **Forsigtig, fare for ituslået glas:** Glaspladerne skal altid fjernes og isættes med forsigtighed og kun med henblik på rengøring.
- Brug ikke skarpe genstande eller genstande med skarpe kanter på glaspladerne, idet de kan beskadiges.

## Advarsel: risiko for brandsår

- Brug aldrig toasteren, uden at glaspladerne er isat.
- Brødristeren må kun anvendes med alle fire, korrekt monterede glasskiver uden skader (f.eks. sprækker, afskalninger eller revner).
- Brug kun toasteren, når den står op og er placeret på afstand af andre genstande.
- Tildæk ikke brødsprækkerne under ristning. Læg ikke brødskiver eller boller på kabinettet, eftersom det kan føre til, at apparatet bliver overophedet.
- Vi accepterer intet erstatningsansvar for skader, som måtte opstå på grund af misbrug, fejlagtig betjening eller forkerte reparationer. Garantikrav vil blive afvist i sådanne tilfælde.
- Bolleopsatsens greb er ikke et håndtag. Berør kun bolleopsatsen, når den er kølet ned.
- Hvis brødskiverne er mindre end 85 mm lange, skal brugeren tænke på den potentielle risiko for brandsår, der foreligger, når skiverne tages ud.

## 5 | ANVENDELSE AF APPARATET

Denne toaster er beregnet til brødskiver (op til 13 x 13 cm), flettede boller og lignende bagværk med en maksimal tykkelse på 2,6 cm. Brug ikke toasteren til bagværk, der er fyldt eller smurt, f.eks. med smør eller marmelade.

## 6 | FØRSTE IBRUGTAGNING AF APPARATET

Hvis strømforsyningskablet er for langt, kan den del, der ikke bruges, rulles sammen ved apparatets bund. Sæt stikket i stikkontakten og tryk på tænd/sluk-knappen for at tænde apparatet. Inden du bruger apparatet for første gang, skal du lade toasteren gennemføre en ristning uden brød med maksimal effekt for at fjerne overfladebeskyttelsen fra varmeelementerne. Den lugt, der opstår som følge af dette, er ufarlig, men

det bør under alle omstændigheder gøres i et velventileret rum. Lad apparatet køle lidt af hver gang, inden du begynder på en ny ristning. Isæt brødskiverne i brødsprækken. For at sikre, at de ikke sætter sig fast, bør de ikke være tykkere end 2,6 cm. Placer små skiver ved siden af hinanden i stående position i brødsprækken, så det er lettere at fjerne dem efter ristning. Brug "+" / "-" knapperne først for at angive ristningsstyrken og tryk derefter på tænd/sluk-knappen . Motoren tændes og bevæger brødet nedad, indtil ristningstiden ophører. Derpå slukker apparatet automatisk, og de tilberedte stykker brød hæves op af brødsprækken, så de kan fjernes.

### FORSIGTIG

Apparatet er stadig klart til brug (LED-displayet er belyst), indtil man trykker på tænd/sluk-knappen for at slukke toasteren (LED-displayet forsvinder). Når apparatet ikke bruges, skifter det automatisk til den energibesparende standby-tilstand efter 5 minutter. Standby-tilstanden angives ved, at en enkelt LED lyser i LED-displayet. Når der trykkes på start/stop-knappen, ristes de brødskiver, som befinder sig i apparatet, hvorefter standby-tilstanden afsluttes. Vi anbefaler at slukke apparatet ved hjælp af tænd/sluk-knappen.

### 6.1 | INFORMATION OM RISTNINGSSTYRKE

Hvis brødet er for lyst, skal du vælge en højere ristningsstyrke. Hvis brødet er for mørkt, skal du vælge en lavere ristningsstyrke. LED-displayet kan kun bruges som en vejledning. Desto større antal belyste LED-felter, desto højere ristningsstyrke. Resultatet af ristningen kan variere for samme indstilling, afhængigt af brødtype, størrelse, fugtindhold og skivetykkelse. Derfor bør du vælge en lavere indstilling, når du rister mindre fugtigt brød, mindre skiver, eller når du kun rister én skive brød. Når der ristes for mørkt, dannes der koncentreret akrylamid. Du bør derfor undgå at riste for mørkt.

### Ristning af toast på én side

Ideel til flutes, boller og bagels. For at riste f.eks. et flute på én side, skal du bare skære flutet igennem på langs. Placer det i brødsprækken sådan, at den opskårne side er foran. Hvis bagelknappen trykkes ned straks efter start, vil brødskiven kun blive ristet foran.

### Opvarmning / luning

Hvis opvarmningsknappen trykkes ned straks efter, at apparatet startes, luges afkølet toast igen, så det bliver sprødt (uanset hvilken ristningsstyrke, du har valgt) og lyst brød ristes til en vis grad.

### Optøning

Hvis knappen trykkes ned straks efter start, vil ristningen automatisk blive forlænget, så froset brød ristes.

### Afbrydelse af ristningen

Tryk på start/stop-knappen for at afbryde ristningen før tid.

### 6.2 | BOLLEOPSATS

Toasteren har en bolleopstats, som kan monteres ved behov. To boller kan ristes fra begge sider, hver på den laveste indstilling. Brød, der er for tørt, fugtes let, så det bedre kan ristes.

Bemærk: Brug kun bolleopsatsen på laveste indstilling, ellers er der risiko for, at apparatet overophedes.

### 6.3 | KRUMMESKUFFE

Nedfaldende krummer opsamles i krummeskuffen under ristning. Tryk kort på krummeskuffen under ristning. Tryk kort på krummeskuffen for at tømme den. Derefter kan du trække den ud af apparatet.

## 7 | RENGØRING OG VEDLIGEHOLDELSE

Sluk for toasteren, tag stikket ud af stikkontakten og lad apparatet køle fuldstændig ned inden rengøring. Særlig glaspladerne skal være fuldstændig nedkølede. De indre glasplader kan fjernes ved intensiv rengøring. De kan fjernes lodret nedad, efter at bunden er låst op.

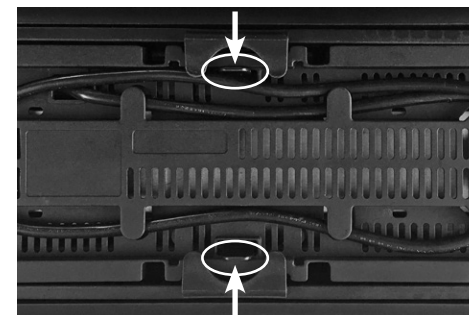

Rengør udelukkende glasset med en fugtig klud og glasrens. Brug ikke stærke rengøringsmidler eller slibemidler. Ovn- eller grillspray må ikke anvendes ved rengøring. Brug ikke damp til rengøring.

Efter rengøring skal de indvendige glasruder være helt tørre, inden de må monteres i brødristeren igen.

### BEMÆRK

Der lyder et bip ved næste ristning, hvis de indvendige glasruder ikke er monteret korrekt igen. Af sikkerhedshensyn er ristning først mulig, når fejlen er afhjulpet.

Med en hård børste fjernes de krummer, der er bagt fast på grill- og varmeelementerne i brødsprækken. Vip ikke apparatet, når du gør dette, da krummeskuffen så vil tømmes i apparatets indre. Fjern skuffen derefter, rengør den og sæt den tilbage i apparatet. Toasteren må aldrig nedsænkes i vand. Rengør bolleopsatsen med en fugtig klud. Den må ikke vaskes i opvaskemaskine.

## 8 | TEKNISKE DATA

Mærkespænding: 220–240 V~ 50–60 Hz  
Effektforbrug: 1100–1300 W  
Beskyttelsesklasse: I

Tekniske oplysninger om driftstilstande i henhold til EU-forordning 2023/826:

TILSTAND	ENERGIFORBRUG (WATT)	TIDSPERIODE (MINUTTER)
Slukket	0	-
Standby	0,5	5
Standby med yderligere oplysninger	-	-
Netværksbaseret standby	-	-



Apparatet overholder EU-direktiverne 2014/35/EU, 2014/30/EU og 2009/125/EU.

### Beskyt miljøet



**Vi skal alle være med til at beskytte miljøet!**

- ① Apparatet indeholder mange materialer, der kan genvindes eller genbruges.
- ➡ Bring det til et specialiseret indsamlingssted for genbrug eller et autoriseret serviceværksted, når det ikke skal bruges mere.





Mulige ændringer.

## FI KÄYTTÖOHJE

1   Komponentit	61
2   Ennen käytön aloittamista	61
3   Pakkauksen avaaminen	61
4   Tärkeitä turvaohjeita	62
5   Laitteen käyttäminen	64
6   Laitteen ensimmäinen käyttökerta	64
6.1   Tietoa paahtoasteesta	64
6.2   Sämpylälisälaite	65
6.3   Murulaatikko	65
7   Puhdistaminen ja kunnossapito	65
8   Tekniset tiedot	66

# WMF LONO PITKÄAUKOLLINEN LEIVÄNPAAHDIN LASI

## 1 | KOMPONENTIT

- 1 Leipäaukko
- 2 Ulkoiset lasilevyt (sävytetyt)
- 3 Sisäiset lasilevyt (läpinäkyvät)
- 4 Bagel-painike 
- 5 Lämmituspainike 
- 6 Sulatuspainike 
- 7 Käynnistys-/pysäytyspainike 
- 8 "- / +" -painikkeet 
- 9 LED-näyttö
- 10 Virtapainike
- 11 Murulaatikko
- 12 Sämpylälisälaite

## 2 | ENNEN KÄYTÖN ALOITTAMISTA

Lue käyttöohjeet huolellisesti ja säilytä ne myöhempää käyttöä varten. Ohjeet sisältävät tärkeitä tietoja laitteen käytöstä, puhdistamisesta ja huollosta.

Säilytä käyttöohjeet huolellisesti turvallisessa paikassa ja anna ne laitteen mukana tuleville käyttäjille.

Laitetta saa käyttää vain tarkoitettuun käyttöön ja käyttöohjeiden mukaisesti. Noudata aina turvallisuusohjeita laitteen käytössä.

Väärä käyttö voi aiheuttaa vahinkoa. Emme ota vastuuta vahingoista, jotka johtuvat ohjeiden laiminlyönnistä. Huomioi takuehdot.

Ennen laitteen asentamista ja käyttöönottoa poista kaikki suojakalvot ja olemassa olevat tarrat kokonaan. Pakkausjätteitä ei saa jäädä laitteen päälle tai sisään. Puhdista irrotettavat elintarvikkeiden kanssa kosketuksiin tulevat osat, kuten "Puhdistus ja hoito" -luvussa on kuvattu.

Tarkista, että laite ja tarvikkeet ovat täydellisiä ja vahingoittumattomia. Jos osia puuttuu tai ne ovat vahingoittuneet, älä käytä laitetta vaan ota yhteyttä asiakaspalveluun. Pyydä takuusta lisätietoja.

## 3 | PAKKAUKSEN AVAAMINEN



### Tukehtumisvaara!

Lapset voivat vetää pakkausmateriaaleja päähänsä tai kietoutua niihin ja tukehtua.

- Säilytä pakkausmateriaalit lasten ulottumattomissa.
- Älä anna lasten leikkiä pakkausmateriaaleilla.

Lapset voivat hengittää tai niellä pieniä osia ja tukehtua.

- Säilytä pienet osat lasten ulottumattomissa.
- Älä anna lasten leikkiä pienillä osilla.

- Poista kaikki suojakalvot ja pakkausmateriaalit. Laitteen sisälle ei saa jäädä pakkausmateriaaleja.
- Kierrätä kaikki pakkausmateriaalit (paperi, pahvi, puuvillapussit, kuitupussit).

## 4 | TÄRKEITÄ TURVAOHJEITA

**VAROITUS** ilmoittaa vaarallisen tilanteen, joka voi aiheuttaa vakavia loukkaantumisia (esim. höyryn tai kuumien pintojen aiheuttamia palovammoja).

**VARO** ilmoittaa mahdollisesti vaarallisen tilanteen, joka voi aiheuttaa vähäisiä tai lieviä loukkaantumisia.

**HUOMIO** ilmoittaa tilanteen, joka voi aiheuttaa aineellisen vahingon.

**OHJE** antaa lisätietoa tuotteen turvallisesta käsittelystä.



huomioi **symbolit** ja **ohjeet** ja noudata niitä.

### **VAROITUS**

- Laitetta ei saa käyttää ulkoisen ajastimen tai kaukosäätimen kautta.
- Tätä laitetta saavat käyttää yli kahdeksanvuotiaat lapset ja henkilöt, joiden fyysinen, aistinvarainen tai henkinen toimintakyky on rajoittunut tai joilla ei ole tarvittavaa kokemusta ja/tai tietoa laitteen käytöstä, jos heitä valvotaan tai he ovat saaneet ohjeet laitteen turvalliseen käyttöön, ja he ymmärtävät käyttöön liittyvät vaarat.
- Valvo lapsia, jotta he eivät pääse leikkimään laitteella.
- Lapset eivät saa puhdistaa tai huoltaa laitetta, elleivät he ole yli 8-vuotiaita ja aikuisen valvonnassa.

- Säilytä laite ja sen virtajohto alle 8-vuotiaiden lasten ulottumattomissa.



### **Sähköiskun vaara!**

- **Laitteen saa yhdistää vain 230 V:n pistorasiaan, johon on asennettu maadoitusjohdin määräysten mukaisesti. On varmistettava, että kotitalouden sähköasennuksen maadoitusjärjestelmä on asennettu määräysten mukaisesti, ja että turvalaitteet (vikavirtakatkaisija RCCB) toimivat oikein.**

### **OHJE**

- Tarkista vikavirtakatkaisija RCCB säännöllisesti painamalla testauspainiketta.

### **HUOMIO**

- **Leipäviipaleet voivat palaa paahtimissa. Älä tästä syystä käytä syttyvien kohteiden (esim. verhojen, seinäkaappien) lähellä tai alla ja valvo aina toimintaa.**



### **Varoitus, palovammojen vaara:**

- **Paahtamisen aikana leivänpaahtimen kosketuspinnat voivat tulla hyvin kuumiksi. Varmista, että kosket vain säätimiin!**

- Vaurioitunut virtajohto on vaihdettava valmistajan asiakaspalvelussa tai sen voi vaihtaa muu vastaavan pätevyyden omaava henkilö. Luvattomat korjaukset voivat aiheuttaa käyttäjälle merkittävän vaaran.
- Älä upota leivänpaahtinta veteen.
- Älä työnnä sormia tai mitään esineitä (esim. haarukkaa, veistä tai vastaavaa) leipäaukkoon puhdistamisen aikana.
- Putoavat murut menevät murulaatikkoon paahtamisen aikana. Se voidaan irrottaa ja tyhjentää sitten.
- Laite on suunniteltu käyttöön kotitalouksissa ja vastaavissa ympäristöissä, joita ovat esimerkiksi:
  - työntekijöiden keittiöissä kauloissa, toimistoissa ja muissa työympäristöissä
  - maalaistalot
  - hotellien, motellien ja muiden asuinrakennusten vieraiden käyttö
  - aamiaismajoitukset.
- Laitetta ei ole tarkoitettu yksinomaan kaupalliseen käyttöön.

### 4.1 | TURVALLISUUTTA KOSKEVIA LISÄTIETOJA

- Vedä virtapistoke irti:
  - jos käytön aikana tapahtuu toimintahäiriöitä
  - ennen puhdistamista ja huoltoa käytön jälkeen.

- Pistoke on irrotettava aina pistorasiasta ennen varastointia, jotta leivänpaahtin ei kytkeydy vahingossa päälle mekaanisesti.
- Laitteen saa kytkeä vain maadoitettuun ja määräysten mukaisesti asennettuun seinäpistorasiaan. Virtajohdon ja pistokkeen on oltava kuivat.
- Älä koskaan käytä leivänpaahtinta valvomatta.
- Älä vedä tai purista virtajohtoa terävää reunaa vasten. Älä jätä virtajohtoa roikkumaan. Suojaa virtajohto lämmöltä ja öljyltä.
- Älä aseta laitetta kuumille pinnoille, kuten lämpölevyjien päälle tai vastaaville alueille, äläkä käytä laitetta lähellä avotulta.
- Älä käytä leivänpaahtinta ilman paikoillaan olevaa murulaatikkoa ja lasilevyjä.
- Älä koskaan irrota pistoketta pistorasiasta virtajohdosta vetämällä tai tarttumalla pistokeeseen märin käsin.
- Lopeta laitteen käyttö ja/tai irrota pistoke pistorasiasta heti, jos:

- laitteen virtajohto on vaurioitunut;
- epäilet laitteen vioittuneen putoamisen tai vastaavan tapahtuman takia.

- Tässä tapauksessa palauta laite korjattavaksi.
- Kun asetat paahtoleipiä, varmista, että leipäviipaleet eivät juutu kiinni. Jos näin kuitenkin tapahtuu, irrota ensin pistoke pistorasiasta ja poista sitten tukos.
- **Huomio, lasin rikkoutuminen:** irrota ja asenna lasilevyt varovasti ja ainoastaan puhdistamista varten.
- Älä käytä mitään teräviä tai teräväreunaisia esineitä lasilevyjen puhdistamiseen, sillä ne voivat vaurioittaa lasilevyjä.



### **Varoitus: palovammojen vaara:**

- **Älä koskaan käytä leivänpaahtinta ilman paikoilleen asetettuja lasilevyjä.**
- Leivänpaahtinta saa käyttää ainoastaan kaikkien neljän lasilevyn ollessa oikein paikoillaan. Lasilevyissä ei saa olla vaurioita (esim. säröjä, pirstoumia tai halkeamia).
- Käytä leivänpaahtinta aina pystyasennossa ja etäällä muista esineistä.

- Älä peitä leipäaukkoja paahtamisen aikana. Älä laita leipäviipaleita tai sämpylöitä kotelon päälle, sillä se voi aiheuttaa laitteen ylikuumentumisen.
- Valmistaja ei vastaa väärinkäytöstä, virheellisestä käytöstä tai väärin tehdyistä korjauksista johtuvista vahingoista. Takuuvaateita ei voi esittää näissä tapauksissa.
- Sämpylälisälaitteen sanka ei ole kahva. Koske sämpylälisälaitteeseen vasta, kun se on jäähtynyt.
- Paahtettaessa pieniä, pituudeltaan alle 85 mm:n leipäviipaleita, käyttäjän on huomioitava palovammojen vaara leipiä poistettaessa.

## 5 | LAITTEEN KÄYTTÄMINEN

Tämä leivänpaahtin on tarkoitettu leipäviipaleille (enintään 13 x 13 cm:n kokoisille), sämpylöille ja vastaaville paistetuille tuotteille, joiden paksuus on enintään 2,6 cm. Älä käytä paistetuille tuotteille, joissa on täytteitä tai levitteitä, esim. voita tai hilloa.

## 6 | LAITTEEN ENSIMMÄINEN KÄYTTÖKERTA

Ylimääräinen virtajohdon osuus voidaan kääriä laitteen pohjaan. Liitä pistoke pistorasiaan ja kytke laite päälle painamalla virtapainiketta. Ennen kuin käytät leivänpaahtinta ensimmäistä kertaa, käytä sitä vähintään yhden paahtojakson ajan ilman leipää suurimmalla paahtoasetuksella poistaaksesi lämmityselementtien suojapinnoitteet. Syntyvä haju on vaaratonta, mutta tämä tulisi silti tehdä hyvin ilmastoidussa tilassa. Anna laitteen jäähtyä aina jonkin verran ennen jokaista paahtokertaa. Aseta leipäviipaleet leipäaukkoon. Niiden paksuus saa olla enintään 2,6 cm, jotta ne eivät juutu kiinni. Aseta pienet viipaleet vierekkäin pystyasentoon leipäaukkoon siten, että ne on helppo poistaa paahtamisen jälkeen. Aseta keskipaahtoaste käyttämällä "+" / "-" -pai-

nikkeita ja paina sitten käynnistys-/pysäytyspainiketta . Moottori kytkeytyy päälle ja siirtää paahtoleipää alaspäin, kunnes paahto aika päättyy. Laite kytkeytyy automaattisesti pois päältä ja valmis paahtoleipä nousee leipäaukosta poistamista varten.

### HUOMIO

Laite on edelleen käyttövalmis (LED-näyttö on valaistu), kunnes virtapainiketta painetaan leivänpaahtimen kytkemiseksi pois päältä (LED-näyttö sammuu).

5 minuutin käyttämättömyyden jälkeen laite kytkeytyy automaattisesti energiaa säästävään valmiustilaan. Tämä osoitetaan yhdellä LED-näytössä palavalla LED-valolla. Laitteeseen asetetut leipäviipaleet paahtetaan, kun käynnistys-/pysäytyspainiketta painetaan – laite poistuu silloin valmiustilasta. Suosittelemme, että laite kytketään pois päältä virtakytkimellä, kun se ei ole käytössä.

### 6.1 | TIETOA PAAHTOASTEESTA

Jos paahtoleipä on liian vaalea, valitse suurempi paahtoaste. Jos paahtoleipä on liian tumma, valitse pienempi paahtoasteasetus. LED-näyttö on hyödyllinen oppaana. Mitä suurempi määrä LED-valoja palaa, sitä tummempi paahtoaste. Paahtamisen tulos voi vaihdella samalla asetuksella leivän tyyppin, koon ja kosteuspitoisuuden sekä viipaleiden paksuuden mukaan. Valitse tästä syystä pienempi asetusta paahtaessasi kuivempaa leipää, pieniä viipaleita ja myös yhden leipäviipaleen paahtamisessa. Liian tummaksi paahtettaessa muodostuu tiivistettyä akryylimidia. Siksi liian tummaksi paahtamista pitää välttää.

### Yksipuolinen paahtaminen

Ilhanteellinen patongille, sämpylöille ja bageleille. Halkaise esimerkiksi patonki pituussuunnassa, jos haluat paahtaa sen yksipuolisesti. Aseta se leipäaukkoon siten, että leikattu puoli osoittaa eteenpäin. Jos bagel-painiketta painetaan heti käynnistyksen jälkeen, leipäviipale paahtuu vain etupuolelta.

### » Lämmittäminen / jälkipaahto

Jos lämmityspainiketta painetaan heti laitteen käynnistämisen jälkeen, jäähtynyt paahtoleipä lämmitetään uudelleen rapeaksi (asetetusta paahtoasteesta riippumatta), ja vaalea leipä paahtuu hieman ruskeammaksi.

### \* Sulattaminen

Jos painiketta painetaan heti käynnistämisen jälkeen, paahtojakso pitenee automaattisesti jäähtyneen leivän paahtamista varten.

### △ Paahtojakson pysäyttäminen

Paina valollista virtapainiketta, jos haluat pysäyttää jakson aikaisemmin.

### 6.2 | SÄMPYLÄLISÄLAITE

Leivänpaahtimessa on sämpylälisälaitte, joka voidaan asentaa tarvittaessa. Kaksi sämpylää voidaan paahtaa kummaltakin puolelta pienimmällä asetuksella. Kastele liian kuivaa leipää hieman etukäteen, jotta se paahtuu paremmin.

### HUOMAA

Käytä sämpylälisälaitetta vain pienimmällä asetuksella, muutoin vaarana on laitteen ylikuumentuminen.

### 6.3 | MURULAATIKKO

Putoavat murut menevät murulaatikkoon paahtamisen aikana. Paina lyhyesti murulaatikkoon sen tyhjentämiseksi. Voit sitten vetää sen ulos laitteesta.

## 7 | PUHDISTAMINEN JA KUNNOSSAPITO

Ennen leivänpaahtimen puhdistamista kytke se pois päältä, irrota pistoke pistorasiasta ja anna laitteen jäähtyä täysin. Etenkin lasilevyjen täytyy jäähtyä täydellisesti. Sisemmät lasilevyt voidaan irrottaa perusteellisempaa puhdistamista varten. Ne voidaan poistaa suoraan alaspäin, kun lukitus on avattu pohjasta.

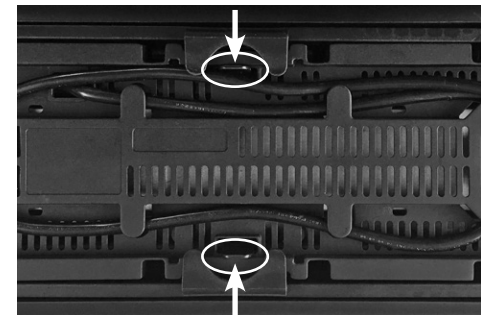

Käytä lasilevyjen puhdistamiseen vain kosteaa liinaa ja hieman lasinpuhdistusainetta. Älä käytä mitään teräviä tai hankaavia puhdistusvälineitä. Älä puhdistu uunin/grillin puhdistusaineella. Älä käytä höyrypesuria. Sisäisten lasilevyjen on oltava puhdistuksen jälkeen täysin kuivia, ennen kuin ne voidaan asettaa takaisin leivänpaahtimeen.

### OHJE

Jos sisäisiä lasilevyjä ei ole asetettu oikein takaisin paikoilleen, leivänpaahtimen seuraavan käyttökerran yhteydessä kuuluu merkkiäänä. Turvallisuussyistä leivän paahtaminen on mahdollista vasta virheen korjauksen jälkeen.

Poista murut ritilöiden välistä ja leipäaukon lämpöelementeistä jäykällä harjalla. Älä kalista laitetta tämän aikana, muutoin murulaa-  
tikko tyhjentää sisältönsä laitteen sisälle. Vedä

laatikko sitten ulos, puhdista se ja aseta takaisin laitteeseen. Älä koskaan upota leivänpaahdinta veteen. Puhdista sämpylälisälaite kostealla liinalla. Sitä ei saa laittaa astianpesukoneeseen.

## 8 | TEKNISET TIEDOT

Nimellisjännite: 220–240 V~ 50–60 Hz  
Tehonkulutus: 1100–1300 W  
Suojausluokka: I

Tekniset tiedot EU:n asetuksen 2023/826 mukaisista toimintatiloista:

TILA	ENERGIANKULUTUS (WATTIA)	AJANJAKSO (MINUUTTIA)
Pois päältä	0	–
Valmiustila	0,5	5
Valmiustila ja lisätietoja	–	–
Verkkoon kytketty valmiustila	–	–



Laitte on eurooppalaisten direktiivien 2014/35/EU, 2014/30/EU ja 2009/125/EU mukainen.

## Ympäristön suojelu



### Huolehtikaamme ympäristöstä!

- ① Laitteesi on varustettu monilla arvokkailla ja kierrätettävillä materiaaleilla.
- ➡ Toimita laitteesi keräyspisteeseen tai sellaisen puuttuessa vaikka valtuutettuun huoltokeskukseen, jotta laitteen osat varmasti kierrätetään.





Mahdolliset muutokset.

## NL GEBRUIKSAANWIJZING

1   Onderdelen	69
2   Voor gebruik	69
3   Uitpakken	69
4   Belangrijke veiligheidsinstructies	70
5   Het gebruik van het apparaat	72
6   Het apparaat voor het eerst in gebruik nemen	72
6.1   Informatie over de bruiningsgraad	73
6.2   Broodjeshulpstuk	73
6.3   Kruidmellade	73
7   Schoonmaken en onderhouden	74
8   Technische gegevens	75

# WMF LONO BROODROOSTER MET LANGE SLEUF GLAS

## 1 | ONDERDELEN

- 1 Broodsleuf
- 2 Uitwendige glasplaten (getint)
- 3 Inwendige glasplaten (transparant)
- 4 Bagelknop 
- 5 Verwarmingsknop 
- 6 Knop voor ontthooien 
- 7 Start-stopknop 
- 8 „-“ / „+“ knoppen - +
- 9 LED-display
- 10 Aan-uitknop
- 11 Kruidmellade
- 12 Broodjeshulpstuk

## 2 | VOOR GEBRUIK

Lees de gebruiksaanwijzing zorgvuldig door en bewaar deze voor toekomstige naslag. De instructies bevatten belangrijke informatie over het gebruik, reinigen en onderhouden van het apparaat.

Bewaar de gebruiksaanwijzing zorgvuldig op een veilige plaats en geef deze samen met het apparaat door aan toekomstige gebruikers.

Het apparaat mag alleen worden gebruikt voor het beoogde doel en in overeenstemming met de gebruiksaanwijzing. Volg altijd de veiligheidsinstructies bij het gebruik van het apparaat.

Onjuist gebruik kan schade veroorzaken. Wij aanvaarden geen aansprakelijkheid voor schade als gevolg van het niet naleven van de instructies. Raadpleeg de garantie-informatie.

Verwijder vóór installatie en eerste gebruik van het apparaat alle beschermende folie en bestaande stickers volledig. Er mogen geen verpakkingsresten achterblijven op of in het apparaat. Reinig de verwijderbare onderdelen die in contact komen met voedsel zoals beschreven in het hoofdstuk "Schoonmaken en verzorgen".

Controleer of het apparaat en de accessoires compleet zijn en niet beschadigd. Als er onderdelen ontbreken of beschadigd zijn, gebruik het apparaat dan niet en neem contact op met de klantenservice. Raadpleeg de garantie voor relevante contactinformatie.

## 3 | UITPAKKEN



### Verstikkingsgevaar!

Kinderen kunnen het verpakkingsmateriaal over hun hoofd trekken of zich erin wikkelen en stikken.

- Houd het verpakkingsmateriaal buiten het bereik van kinderen.
- Voorkom dat kinderen met het verpakkingsmateriaal gaan spelen.

Kinderen kunnen kleine onderdelen inademen of inslikken en stikken.

- Houd kleine onderdelen buiten het bereik van kinderen.
- Voorkom dat kinderen gaan spelen met kleine onderdelen.

- Verwijder alle beschermfolies en al het verpakkingsmateriaal. Er mag geen verpakkingsmateriaal in het apparaat achterblijven.
- Recycle al het verpakkingsmateriaal (papier, karton, katoenen zakken, vezelzakken).

## 4 | BELANGRIJKE VEILIGHEIDSINSTRUCTIES

**WAARSCHUWING** wijst op een gevaarlijke situatie die ernstig letsel kan veroorzaken (bijv. brandwonden door stoom of hete oppervlakken).

**VOORZICHTIG** wijst op een potentieel gevaarlijke situatie die tot lichte of middelzware verwondingen kan leiden.

**LET OP** geeft een situatie aan die tot materiële schade kan leiden.

**OPMERKING** geeft aanvullende informatie over veilige omgang met het product.



observeer en houd u aan de symbolen en indicaties.

### **WAARSCHUWING**

- Het apparaat mag niet worden gebruikt via een externe timer of afstandsbediening.
- Dit apparaat kan worden gebruikt door kinderen ouder dan acht jaar en door personen met beperkte fysieke, zintuiglijke of mentale capaciteiten en personen zonder ervaring en/of kennis, indien zij onder toezicht staan of instructies hebben ontvangen over het veilig gebruik van het apparaat en de daaruit voortvloeiende risico's hebben begrepen.
- Kinderen moeten onder toezicht worden gehouden, om ervoor te zorgen dat ze niet met het apparaat spelen.

- Reiniging en gebruikersonderhoud mogen niet door kinderen worden uitgevoerd, behalve wanneer ze ouder zijn dan 8 jaar en onder toezicht staan.
- Houd het apparaat en de voedingskabel buiten het bereik van kinderen jonger dan 8 jaar.



### **Risico op elektrische schokken!**

- **Het apparaat mag alleen worden aangesloten op een 230V-stopcontact met een aardingsdraad die volgens de voorschriften is geïnstalleerd. Er moet voor worden gezorgd dat de aarding van de huishoudelijke elektrische installatie volgens de voorschriften is geïnstalleerd en dat de veiligheidsapparatuur (aardlekschakelaar) correct functioneert.**

### **OPMERKING**

- Controleer de aardlekschakelaar regelmatig door op de testknop te drukken.

### **VOORZICHTIG**

- **Sneetjes brood kunnen in broodroosters branden. Gebruik het apparaat daarom niet in de buurt van of onder brandbare voorwerpen (bijv. gordijnen, wandkasten) en houd altijd toezicht.**



### **Voorzichtig, risico van verbranding**

- **Tijdens het toosten kunnen de aanraakbare oppervlakken van de broodrooster erg heet worden. Zorg ervoor dat u alleen de bedieningselementen aanraakt!**
- Als de voedingskabel van het apparaat beschadigd is, moet deze door de centrale klantenservice van de fabrikant of door een vergelijkbaar gekwalificeerd persoon worden vervangen. Ongeautoriseerde reparaties kunnen een aanzienlijk risico voor de gebruiker met zich meebrengen.
- Dompel de broodrooster niet onder in water.
- Steek bij het schoonmaken uw vingers of voorwerpen (bijv. vork, mes of iets dergelijks) niet in de broodsleuf.
- Vallende kruimels worden tijdens het roosteren in de kruimellade opgevangen. Deze kan worden verwijderd en vervolgens worden geleegd.
- Dit apparaat is bedoeld om te gebruiken in huiskamers of soortgelijke ruimtes, zoals:
  - in keukens voor medewerkers in winkels, kantoren en andere werkomgevingen;
  - Boerderijen;
  - Door gasten van hotels, motels en andere logiesvoorzieningen;
  - In bed-and-breakfastgelegenheden.

- Het apparaat is niet bedoeld voor puur commercieel gebruik.

## 4.1 | AANVULLENDE VEILIGHEIDSINFORMATIE

- Trek de stekker eruit:

- Als er storingen optreden tijdens gebruik
- Vóór het schoonmaken en onderhouden
- Na gebruik.

- Om te voorkomen dat de broodrooster per ongeluk mechanisch wordt ingeschakeld, moet de stekker altijd uit het stopcontact worden gehaald voordat u het apparaat opbergt.
- Het apparaat mag alleen worden aangesloten op geaarde wandcontactdozen die volgens de voorschriften zijn geïnstalleerd. Het netsnoer en de stekker moeten droog zijn.
- Gebruik de broodrooster nooit zonder toezicht.
- Trek of klem de voedingskabel niet langs scherpe randen. Laat hem niet bungelen. Bescherm hem tegen hitte en olie.
- Plaats het apparaat niet op hete oppervlakken, zoals op kookplaten of soortgelijke plaatsen, en werk niet in de buurt van open vuur.
- Gebruik de broodrooster niet zonder de kruimellade en de geplaatste glasplaten.
- Trek nooit de stekker uit het stopcontact aan het netsnoer of met natte handen.
- Stop het gebruik van het apparaat en/of trek de stekker onmiddellijk uit het stopcontact indien:
  - Het apparaat of het netsnoer beschadigd is;
  - U vermoedt dat het apparaat defect kan zijn na een val of een soortgelijk incident.
- Stuur het apparaat in dergelijke gevallen terug voor reparatie.
- Let er bij het inbrengen van de toast op dat de sneetjes brood niet vast komen te zitten. Mocht dit echter gebeuren, trek dan eerst de stekker uit het stopcontact en verwijder vervolgens de verstoring.

- **Voorzichtig, glasbreuk:** verwijder en plaats de glasplaten voorzichtig en alleen voor reiniging.
- Gebruik geen scherpe of scherpgerande voorwerpen op de glasplaten, omdat deze anders de glasplaten kunnen beschadigen.



#### **Waarschuwing: risico van brandwonden**

- **Gebruik de broodrooster nooit zonder de geplaatste glasplaten.**
- De broodrooster mag alleen worden gebruikt als de vier glazen platen correct zijn aangebracht en geen enkele ervan schade vertoont (bijv. barsten, afschilfering of scheuren).
- Gebruik de broodrooster rechtopstaand en uit de buurt van andere voorwerpen.
- Dek de broodgleuven niet af tijdens het roosteren. Leg geen sneetjes brood of broodjes op de behuizing want dan raakt het apparaat oververhit.
- WMF aanvaardt geen aansprakelijkheid voor schade ten gevolge van misbruik, onjuiste bediening of foutief uitgevoerde reparaties. Garantieaanspraken worden in dergelijke gevallen als ongeldig beschouwd.
- De greep van het broodjeshulpstuk is geen handgreep. Raak het broodjeshulpstuk pas aan als het afgekoeld is.
- Als toast van kleine sneetjes brood kleiner is dan 85 mm, moet de gebruiker bij het uitnemen van de sneetjes letten op het mogelijke risico van verbranding.

## 5 | HET GEBRUIK VAN HET APPARAAT

Deze broodrooster is geschikt voor sneetjes brood (tot 13 x 13 cm), gevlochten broodjes en vergelijkbare gebakken producten met een maximale dikte van 2,6 cm. Gebruik het niet voor gebakken producten met vullingen of smeersels, zoals boter of jam.

## 6 | HET APPARAAT VOOR HET EERST IN GEBRUIK NEMEN

Elke onnodige lengte van de voedingskabel kan aan de basis van het apparaat worden opgewonden. Sluit de voedingskabel aan en druk op de aan/uit-knop om het apparaat in te schakelen. Laat de broodrooster voor het eerste gebruik minstens één keer zonder brood roosteren op de maximale bruiningsstand om de oppervlaktebescherming van de verwarmingselementen te verwijderen. De resulterende geur is onschadelijk maar dit moet toch worden uitgevoerd in een goed geventileerde omgeving. Laat het apparaat voor elk toastproces een beetje afkoelen. Breng de sneetjes brood in de broodgleuf. Om er zeker van te zijn dat ze niet vastraken, mogen ze niet dikker zijn dan 2,6 cm. Leg kleine sneetjes naast elkaar in een rechtopstaande positie in de broodgleuf, zodat ze er na het roosteren gemakkelijker uit kunnen worden gehaald. Gebruik de "+" / "-" knoppen om eerst het gemiddelde bruiningsniveau in te stellen en druk dan op de Start/Stop-knop . De motor schakelt in en beweegt de toast naar beneden tot de toosttijd verstreken is. Het apparaat schakelt dan automatisch uit en de geroosterde toast wordt uit de broodgleuf omhoog gebracht om te worden verwijderd.

### VOORZICHTIG

Het apparaat is nog steeds klaar voor gebruik (LED-display brandt) totdat de aan/uit-knop wordt ingedrukt om de broodrooster uit te schakelen (LED-display verdwijnt).

Als het toestel niet in gebruik is, wordt na 5 minuten automatisch de energiesparende stand-bymodus ingeschakeld. De stand-bymodus wordt weergegeven doordat één led in de LED-indicator oplicht. Door op de start-/stop-knop te drukken heft u de stand-bymodus weer op en worden de geplaatste sneetjes brood geroosterd. Wij raden u aan om het toestel met de aan-/uitknop uit te schakelen als u het niet gebruikt.

## 6.1 | INFORMATIE OVER DE BRUININGSGRAAD

Als de toast te licht is, kies dan een hoger bruiningsniveau. Als de toast te donker is, zet dan het bruiningsniveau op een lagere stand. Het LED-display is alleen nuttig als leidraad. Hoe meer verlichte LED's, hoe donkerder de kleur. Dezelfde stand levert niet altijd hetzelfde resultaat op, omdat ook andere factoren een rol spelen, zoals het soort brood en de grootte, het vochtgehalte en de dikte van de sneetjes. Kies daarom voor een lagere stand voor minder vochtig brood, kleinere sneetjes en ook bij het roosteren van slechts één sneetje brood. Wanneer het brood te donker wordt geroosterd, wordt er geconcentreerde acrylamide gevormd. Zorg er daarom voor dat u het brood niet te donker roostert.

### Enkelzijdig toosten

Ideaal voor baguettes, broodjes en bagels. Voor het enkelzijdig roosteren van een stokbrood, bijvoorbeeld, snijdt u het stokbrood in de lengte door. Plaats het in de broodgleuf, zodat de gesneden kant naar de voorkant is gericht. Als de bagelknop direct na het starten wordt ingedrukt, wordt het sneetje brood alleen aan de voorzijde geroosterd.

### Opwarmen / secundair toosten

Als de opwarmknop direct na het starten van het apparaat wordt ingedrukt, wordt reeds afgekoelde toast weer opgewarmd om knapperig te worden (ongeacht de ingestelde bruiningsgraad) en wordt licht brood enigszins geroosterd.

### Ontdooien

Als de knop direct na het starten wordt ingedrukt, wordt de toastcyclus automatisch uitgebreid naar het toosten van bevroren brood.

### Het stoppen van de toastcyclus

Om de cyclus vroegtijdig te stoppen, drukt u op de verlichte Start/Stop-knop.

## 6.2 | BROODJESHULPSTUK

De broodrooster wordt geleverd met een broodjeshulpstuk dat u indien nodig aan het apparaat kunt bevestigen. Twee broodjes kunnen aan beide zijden worden gebakken, elk op de laagste stand. Als het brood te droog is, moet u het vooraf licht bevochtigen voor een beter roosterresultaat.

### LET OP

Gebruik het broodjeshulpstuk alleen op de laagste stand, anders bestaat er gevaar voor oververhitting van het apparaat.

## 6.3 | KRUIMELLADE

Vallende kruimels worden tijdens het roosteren in de kruimellade opgevangen. Om te legen, drukt u even tegen de kruimellade. U kunt het dan uit het apparaat trekken.

## 7 | SCHOONMAKEN EN ONDERHOUDEN

Schakel voor het reinigen de broodrooster uit, haal de stekker uit het stopcontact en laat het apparaat volledig afkoelen. Vooral de glasplaten moeten volledig worden afgekoeld. De binnenste glasplaten kunnen worden verwijderd voor een intensieve reiniging. Ze kunnen verticaal naar beneden worden verwijderd na het ontgrendelen van de basis.

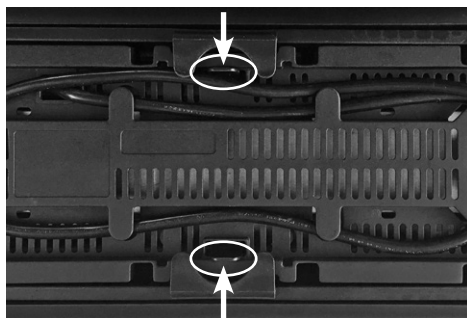

Maak de glasplaten alleen schoon met een vochtige doek en wat glasreiniger. Gebruik geen scherpe of schurende reinigingsmiddelen. Niet reinigen met oven-/grillspray. Gebruik geen stoomreiniger. Droog na het reinigen de binnenste glazen platen volledig af voordat u ze weer in de broodrooster plaatst.

### OPMERKING

Als de binnenste glazen platen niet correct teruggeplaatst zijn, hoort u een signaal als u weer wilt roosteren. Om veiligheidsredenen kunt u pas roosteren nadat u dit hebt opgelost. Verwijder met een harde borstel de kruimels die op de roosters en verwarmingselementen in de broodsleuf zijn vastgebakken. Kantel het apparaat daarbij niet, anders loopt de kruimellade in de binnenkant van het apparaat leeg. Trek daarna de lade eruit, maak deze schoon en steek deze weer in het apparaat. Dompel de broodrooster nooit onder in water. Reinig het broodjeshulpstuk met een vochtige doek. Het is niet vaatwasmachinebestendig.

## 8 | TECHNISCHE GEGEVENS

Nominale spanning: 220–240 V~ 50–60 Hz  
Stroomverbruik : 1100–1300 W  
Elektrische veiligheidsklasse: I

Technische informatie over de bedrijfsmodi volgens EU-verordening 2023/826:

MODUS	ENERGIEVERBRUIK (WATT)	TIJDPERIODE (MINUTEN)
Uit	0	-
Stand-by	0,5	5
Stand-by met extra informatie	-	-
Stand-by via netwerk	-	-



Het apparaat voldoet aan de Europese richtlijnen 2014/35/EU, 2014/30/EU en 2009/125/EU.

### Milieubescherming



#### Wees vriendelijk voor het milieu!

- ① Uw apparaat bevat materialen die geschikt zijn voor hergebruik.
- ➔ Lever het in bij het milieustation in uw gemeente of bij onze technische dienst.





Wijzigingen mogelijk.

## NO BRUKSANVISNING

1   Deler	77
2   Før bruk	77
3   Utpakking	77
4   Viktige sikkerhetsanvisninger	78
5   Bruke apparatet	80
6   Første gangs bruk av apparatet	80
6.1   Informasjon om bruningsgrad	80
6.2   Rundstykketilbehør	81
6.3   Smulebrett	81
7   Rengjøring og pleie	81
8   Tekniske data	82

# WMF LONO BRØDRISTER MED LANG SPALTE GLASS

## 1 | DELER

- 1 Brødspalte
- 2 Utvendige glassplater (farget)
- 3 Innvendige glassplater (gjennomsiktige)
- 4 Bagelknapp 
- 5 Oppvarmingsknapp 
- 6 Tineknapp 
- 7 Start/stopp-knapp 
- 8 "- / +"-knapper - +
- 9 LED-display
- 10 På/av-knapp
- 11 Smulebrett
- 12 Rundstykketilbehør

## 2 | FØR BRUK

Les bruksanvisningen nøye og oppbevar den for fremtidig referanse. Instruksjonene inneholder viktig informasjon om drifting, rengjøring og vedlikehold av apparatet.

Oppbevar bruksanvisningen nøye på et sikkert sted og gi den videre til fremtidige brukere sammen med apparatet.

Apparatet må kun brukes til det tiltenkte formålet og i samsvar med bruksanvisningen. Følg alltid sikkerhetsinstruksene når du bruker apparatet.

Feil bruk kan føre til skader. Vi aksepterer intet ansvar for skader på grunn av manglende overholdelse av instruksjonene. Vennligst merk deg garantien.

Før du installerer og bruker enheten for første gang, fjern alle beskyttende film og eksisterende klistremerker fullstendig. Ingen emballasjerester skal være igjen på eller inne i apparatet. Rengjør de avtakbare delene som kommer i kontakt med mat som beskrevet i kapitlet "Rengjøring og stell".

Sjekk om apparatet og tilbehørene er komplette og ikke skadet. Hvis deler mangler eller er skadet, ikke bruk apparatet og kontakt kundeservice. Vennligst se garantien for relevant kontaktinformasjon.

## 3 | UTPAKKING



**Fare for kvelning!**

Barn kan få emballasjen over hodet eller vikle seg inn i den og bli kvalt.

- Oppbevar emballasjen utilgjengelig for barn.
- Ikke la barn leke med den.

Barn kan puste inn eller svelge små deler og kveles.

- Oppbevar små deler utilgjengelig for barn.
- Ikke la barn leke med små deler.

- Fjern beskyttelsesfoliene og emballasjen helt. Det skal ikke være emballasje igjen i apparatet.
- Resirkuler alt emballasjemateriale (papir, papp, bomulls- og fiberposer).

## 4 | VIKTIGE SIKKERHETSANVISNINGER

**ADVARSEL** viser til en farlig situasjon som kan føre til alvorlige personskader (f.eks. brannskader på grunn av damp eller hete overflater).

**FORSIKTIG** viser til en mulig farlig situasjon som kan føre til mindre eller moderate skader.

**OBS!** indikerer en situasjon som kan føre til materielle skader.

**MERK** inneholder ytterligere informasjon om forsvarlig håndtering av produktet.

 Vær oppmerksom på og følg **symbolene** og **indikasjonene**.

### ADVARSEL

- Apparatet må ikke betjenes via en ekstern timer eller fjernkontroll.
- Apparatet kan brukes av barn over 8 år, så vel som av personer med begrensede fysiske, sensoriske eller mentale evner og personer som mangler erfaring og/eller kunnskap, hvis de er under tilsyn eller har fått instruksjoner om trygg bruk av apparatet og har forstått risikoene ved bruk av apparatet.
- Barn bør holdes under tilsyn for å sikre at de ikke leker med apparatet.
- Rengjøring og vedlikehold må ikke utføres av barn, med mindre de er eldre enn 8 år og under tilsyn.

- Hold apparatet og strømledningen utenfor rekkevidde for barn som er under åtte år.

### Risiko for elektrisk støt!

- **Apparatet må bare kobles til en 230 V stikkontakt med en jordet ledning som er installert i henhold til gjeldende forskrifter. Det må sikres at jordings-systemet til det elektriske husholdningsanlegget er forskriftsmessig installert og at sikkerhetsutstyret (jordfeilbryter) fungerer som det skal.**

### MERK

- Sjekk jordfeilbryteren regelmessig ved å trykke på testknappen.

### FORSIKTIG

- **Brødskiver kan begynne å brenne i brødristerere. Derfor må du ikke bruke enheten i nærheten av eller under brennbare gjenstander (f.eks. gardiner, veggskap), og alltid føre tilsyn med den.**

### Forsiktig, fare for forbrenning

- **Under ristingen kan de berørbare overflatene på brødristeren bli veldig varme. Se til at du bare berører betjeningsområdet!**

- Dersom strømledningen på apparatet blir skadet, må den erstattes av produsentens sentrale kundeserviceavdeling eller en tilsvarende kvalifisert person. Ukvalifisert reparasjon kan utsette brukeren for betydelig fare.
- Ikke senk brødristeren ned i vann.
- Ikke stikk fingre eller gjenstander (f.eks. gaffel, kniv eller lignende) inn i brødspalten når du rengjør den.
- Smuler samles opp på smulebrettet under risting. Dette kan fjernes og deretter tømmes.
- Dette apparatet er laget for bruk i husholdninger og lignende omgivelser som:
  - i kjøkken for ansatte i butikker, kontorer og andre arbeidsmiljøer;
  - Gårdshus;
  - av gjester på hoteller, moteller og andre fritidsboliger;
  - på overnattingssteder.
- Apparatet er ikke laget for ren kommersiell bruk.

### 4.1 | YTTERLIGERE SIKKERHETSINFORMASJON

- Dra ut støpselet:
  - Hvis det oppstår feil under bruk
  - Før rengjøring og vedlikehold
  - Etter bruk.
- For å forhindre at brødristeren slås på mekanisk ved en feil må støpselet alltid tas ut av kontakten før den settes til oppbevaring.

- Apparatet må kun kobles til veggkontakter som er jordet og som har blitt forskriftsmessig installert. Strømledningen og støpselet må være tørre.
- Bruk aldri brødristeren uten tilsyn.
- Ikke dra eller press strømledningen over skarpe kanter. Ikke la den henge og dingle. Beskytt den mot varme og olje.
- Ikke sett apparatet på varme overflater, for eksempel på kokeplater eller lignende områder, og bruk det ikke nær åpen ild.
- Ikke bruk brødristeren uten smulebrettet og glassplatene.
- Dra aldri støpselet ut fra stikkkontakten etter strømledningen eller med våte hender.
- Slutt å bruke apparatet og/eller dra straks ut støpselet fra veggen dersom:

- Apparatet eller strømledningen er skadet;
- Du mistenker at apparatet kan være defekt etter å ha blitt mistet i gulvet eller lignende.

- Send apparatet til reparasjon i slike tilfeller.
- Når du setter inn brødsnivene, må du forsikre deg om at brødsnivene ikke sitter fast. Skulle dette likevel skje, trekker du først strømpluggen ut av kontakten og fjerner deretter årsaken til at de sitter fast.
- **Forsiktig, glassbrudd:** ta glassplater forsiktig inn og ut, og bare ved rengjøring.
- Ikke bruk skarpe gjenstander på glassplatene, da disse kan skade glassplatene.

-  **Advarsel: fare for forbrenning**
- **Bruk aldri brødristeren uten at glassplatene er satt inn.**
- Brødristeren kan bare brukes hvis alle fire glassplater er korrekt montert og er uten skader (dvs. riper, avskallinger eller sprekker).
- Bruk bare brødristeren når den står i rett stilling og på sikker avstand fra andre gjenstander.
- Ikke dekk til brødspaltene under ristingen. Ikke legg brødsnivene eller rundstykker på apparatet, da dette får apparatet til å overopphetes.

- Det tas ikke ansvar for skader som skyldes misbruk, feil bruk eller feilreparasjoner. I slike tilfeller vil eventuelle garantikrav bli ansett for å være ugyldige.
- Grepet på rundstykketilbehøret er ikke et håndtak. Berør rundstykketilbehøret først når det er avkjølt.
- Hvis ristede brødskiver er mindre enn 85 mm lange, må brukeren ta hensyn til den potensielle risikoen for å brenne seg når brødski-vene tas ut.

## 5 | BRUKE APPARATET

Denne brødristeren er egnet for brødskiver (opp til en størrelse på 13 x 13 cm), små flettebrød og lignende bakevarer med en maksimal tykkelse på 2,6 cm. Ikke bruk den til bakevarer med fyll eller pålegg, f.eks. smør eller syltetøy.

## 6 | FØRSTE GANGS BRUK AV APPARATET

Den ubrukte lengden av strømledningen kan vikles rundt sokkelen på apparatet. Koble til strømledningen og trykk på av/på-knappen for å slå på apparatet. Før du tar i bruk apparatet for første gang, lar du det gå med minst én ristesyklus uten brød på høyeste bruningsinnstilling for å fjerne overflatebeskyttelsen på varmeelementene. Det kan komme noe lukt. Dette er helt ufarlig, men god lufting er likevel anbefalt. La apparatet få kjøle seg ned litt mellom hver bruk. Sett brødski-vene ned i brødspalten. For å være sikker på at de ikke sitter fast skal de ikke være tykkere enn 2,6 cm. Sett små brøds- kiver ved siden av hverandre i stående stilling i brødspalten slik at det er lettere å ta dem ut etter risting.

Bruk "+" / "-" knappene for å stille inn middels bru- ningsnivå og trykk deretter på start/stopp-knap- pen  . Motoren slås på og beveger brødski-vene ned inntil ristetiden utløper. Apparatet slås deret- ter av automatisk, og den ferdige toasten løftes opp fra brødspalten slik at den kan tas bort.

### FORSIKTIG

Enheten er fortsatt klar til bruk (LED-skjerm lyser) inntil på/av-knappen trykkes inn for å slå av brødristeren (LED-displayet forsvinner).

Etter 5 minutter uten bruk kobles apparatet automatisk over til energibesparende stand- by-modus. Dette vises ved at en enkelt lysdiode i LED-indikatoren lyser. Ved å aktivere start-/ stoppknappen blir innlagte toastskiver ristet – standby-modus blir da opphevet. Vi anbefaler å slå av apparatet med på-/av-tasten når det ikke er i bruk.

### 6.1 | INFORMASJON OM BRUNINGSGRAD

Hvis toasten er for lys, velger du et høyere bru- ningsnivå. Hvis toasten er for mørk, endrer du bruningsnivået til en lavere innstilling. LED-dis- playet er bare beregnet som veiledning. Jo større antall opplyste lysdioder er, jo mørkere blir bruningen. Selv om innstillingen er den samme, kan resultatet imidlertid variere alt etter brødtype, fuktighetsinnhold og hvor store og tykke brødski-vene er. Velg derfor en lavere inn- stilling for mindre fuktig brød, mindre brødski- ver og når du rister bare én brødskive. Hvis brød ristes for mørkt, dannes konsentrert akrylamid. Unngå derfor å riste brødski-vene for mye.

#### Risting på én side

Ideelt egnet for bagetter, rundstykker og bagels. For risting av for eksempel en bagett på én side, skjæres bagetten over på langs. Sett den i brødspalten slik at den skårne siden vender mot fronten. Hvis du trykker på bagelknappen umid- delbart etter start, vil brødski-ven bare ristes på forsiden.

### Oppvarming / sekundær risting

Hvis du trykker på oppvarmingsknappen umid- delbart etter at du har startet enheten, varmes allerede avkjølt toast opp igjen for å bli sprø (uavhengig av den angitte graden av bruning) og lyst brød blir litt ristet.

#### Tining

Hvis du trykker på knappen umiddelbart etter start, utvides ristesyklusen automatisk til å riste frossent brød.

#### Stanse ristesyklusen

Trykk på den belyste start/stopp-knappen for å stoppe syklusen tidlig.

### 6.2 | RUNDSTYKKETILBEHØR

Det følger med tilbehør for risting av rundsty- ker. Rundstykker kan stekes fra begge sider, hver på laveste innstilling. Tørt brød kan fuktes lett på forhånd slik at det blir bedre ristet.

Merk: Bruk bare rundstykketilbehøret på laveste innstilling, ellers er det fare for at apparatet blir overopphetet.

### 6.3 | SMULEBRETT

Smuler samles opp på smulebrettet under rist- ing. Trykk kortvarig på smulebrettet når du skal tømme det. Du vil da kunne trekke det ut av apparatet.

## 7 | RENGJØRING OG PLEIE

Før rengjøring må du slå av brødristeren, ta støpselet ut av stikkontakten og la appa- ratet avkjøles helt. Spesielt glassplatene må kjøles helt ned. De innvendige glassplata- ene kan fjernes ved intensiv rengjøring. De kan tas ut loddrett nedover etter at sokkelen er låst opp.

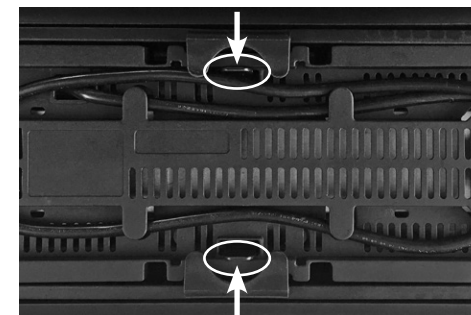

Rengjør bare glassplatene med en fuktig klut og litt glassrens. Ikke bruk aggressive eller slipende rengjøringsmidler. Ikke rengjør med stekeovns-/ grillspray. Ikke bruk damprensere. Etter rengjøring må de innvendige glasspla- tene tørkes helt rene før de settes inn i brødris- teren igjen.

### MERK

Det avgis en signallyd ved neste risting der- som de innvendige glassplatene ikke er satt rik- tig inn igjen. Av sikkerhetsgrunner er det først mulig å bruke brødristeren etter at denne fei- len er utbedret. Bruk en stiv børste til å fjerne smuler som er svidd fast i ristene og varmeele- mentene i brødspalten. Ikke vipp enheten når du gjør det, ellers vil smulebrettet tømmes på innsi- den av apparatet. Trekk deretter ut brettet, ren- gjør det og sett det tilbake i apparatet. Dypp aldri brødristeren i vann. Rengjør rundstykke- tilbehøret med en fuktig klut. Ikke egnet for oppvaskmaskin.

## 8 | TEKNISKE DATA

Nominell spenning: 220–240 V ~ 50–60 Hz  
Strømforbruk: 1100–1300 W  
Beskyttelsesklasse: I

Teknisk informasjon om driftsmodusene i henhold til EU-forordning 2023/826:

MODUS	ENERGIFORBRUK (WATT)	TIDSPERIODE (MINUTTER)
Av	0	-
Standby	0,5	5
Standby med tilleggsinformasjon	-	-
Nettverstkoblet standby	-	-

 Apparatet er i samsvar med EU-direktivene 2014/35/EU, 2014/30/EU og 2009/125/EU.

### Beskytt miljøet



**Vi skal alle være med til at beskytte miljøet!**

- ① Apparatet inneholder verdifullt materiale som kan gjenvinnes eller resirkuleres.
- ➔ Lever det ved et lokalt kommunalt gjenvinningsanlegg.

Mulige endringer.

## PT MANUAL DE INSTRUÇÕES

1   Componentes	85
2   Antes da utilização	85
3   Desembalagem	85
4   Instruções de segurança importantes	86
5   Utilização do aparelho	88
6   Utilização do aparelho pela primeira vez	88
6.1   Conselhos sobre o nível de tostagem	88
6.2   Suporte para pãezinhos	89
6.3   Gaveta de recolha de migalhas	89
7   Limpeza e manutenção	89
8   Dados técnicos	90

# WMF LONO TORRADEIRA DE FENDA LONGA VIDRO

## 1 | COMPONENTES

- 1 Fenda para o pão
- 2 Placas de vidro externas (escurecidas)
- 3 Placas de vidro internas (transparentes)
- 4 Botão para bagel  $\beta$
- 5 Botão de aquecimento  $\ll$
- 6 Botão de descongelar  $*$
- 7 Botão iniciar/parar  $\triangle$
- 8 Botões "-" / "+" - +
- 9 Ecrã LED
- 10 Botão de ligar/desligar
- 11 Gaveta de recolha de migalhas
- 12 Suporte para pãezinhos

## 2 | ANTES DA UTILIZAÇÃO

Por favor, leia o manual de instruções atentamente e guarde-o para referência futura. O manual contém informações importantes sobre o funcionamento, limpeza e manutenção do aparelho.

Guarde o manual do utilizador num local seguro e entregue-o a futuros utilizadores juntamente com o aparelho.

O aparelho deve ser utilizado apenas para a finalidade a que se destina e de acordo com o manual de instruções. Siga sempre as instruções de segurança ao utilizar o aparelho.

O uso inadequado pode causar danos. Não nos responsabilizamos por quaisquer danos resultantes do não cumprimento das instruções do manual. Por favor, consulte as informações sobre a garantia.

Antes da montagem e da primeira utilização, remova completamente todas as películas protetoras e quaisquer autocolantes existentes. Não deve permanecer qualquer resíduo de embalagem sobre ou dentro do aparelho. Limpe todas as partes que entram em contato com alimentos

e todas as partes removíveis conforme descrito na seção "Limpeza e Manutenção".

Verifique se o aparelho e os acessórios estão completos e sem danos. Não utilize o aparelho se faltarem peças ou se estiverem danificadas. Nesse caso, entre em contato com o Centro de Contacto do Consumidor. Pode encontrar os contactos relevantes nas informações da garantia.

## 3 | DESEMBALAGEM



**Perigo de asfixia!**

As crianças podem colocar o material da embalagem por cima da cabeça ou embrulhar-se nele e sufocar.

- Mantenha o material da embalagem fora do alcance das crianças.
- Não permita que crianças brinquem com o material da embalagem.

As crianças podem inalar ou engolir peças pequenas e sufocar.

- Mantenha peças pequenas fora do alcance das crianças.
- Não permita que as crianças brinquem com as peças pequenas.

- Retire as películas de proteção e o material de embalagem na totalidade. Nenhuma embalagem deve permanecer no interior do aparelho.
- Recicle todo o material de embalagem (papel, cartão, sacos de tecido, sacos de fibra).

## 4 | INSTRUÇÕES DE SEGURANÇA IMPORTANTES

**AVISO** indica uma situação de perigo que pode causar ferimentos graves (por exemplo, queimaduras causadas por vapor ou superfícies quentes).

**CUIDADO** indica uma situação potencialmente perigosa que pode provocar ferimentos ligeiros ou moderados.

**ATENÇÃO** indica uma situação que pode provocar danos materiais.

**NOTA** fornece informações adicionais sobre o manuseamento seguro do produto.



observe e siga os **símbolos e indicações**.

### **AVISO**

- O aparelho não deve ser colocado em funcionamento através de um temporizador externo ou de um comando à distância.
- Este aparelho pode ser utilizado por crianças com mais de oito anos de idade, bem como por pessoas com capacidades físicas, sensoriais ou mentais reduzidas e por pessoas sem experiência e/ou sem conhecimentos, desde que sejam supervisionadas ou tenham recebido instruções sobre a utilização segura do aparelho e tenham compreendido os riscos daí resultantes.

- As crianças devem ser vigiadas de modo a garantir que não brincam com o aparelho.
- A limpeza e a manutenção a cargo do utilizador não devem ser efectuadas por crianças, a menos que tenham mais de 8 anos de idade e sejam supervisionadas.
- Mantenha o aparelho e o cabo de alimentação fora do alcance das crianças menores de 8 anos.



### **Risco de choque eléctrico!**

- **O aparelho só pode ser ligado a uma tomada de 230 V com ligação a terra e instalada conforme as normas. Deve garantir que o sistema de aterramento da instalação eléctrica da residência está em conformidade com as normas e que o dispositivo de segurança (DR) funciona corretamente.**

### **NOTA**

- Verifique regularmente o disjuntor diferencial (RCCB) premindo o botão de teste.

### **ATENÇÃO**

- **As fatias de pão podem queimar nas torradeiras. Por isso, não utilize o aparelho perto ou debaixo de objetos inflamáveis (por exemplo, cortinas, armários de parede) e supervisione sempre.**



### **Cuidado, risco de queimadura**

- **Durante a utilização, as superfícies da torradeira podem ficar muito quentes. Certifique-se de que toca apenas nos comandos.**
- Se o cabo de alimentação do aparelho estiver danificado, deve ser substituído por um Serviço de Assistência Técnica autorizado ou por pessoa igualmente qualificada. Reparações não autorizadas podem colocar o utilizador em risco considerável.
- Não mergulhe a torradeira em água.
- Ao limpar, não insira os dedos ou qualquer objeto (ex.: garfo, faca ou similar) na fenda para o pão.
- As migalhas que caem durante a tostagem acumulam-se na gaveta de recolha de migalhas. Esta pode ser removida e depois esvaziada.
- Este aparelho foi concebido para ser utilizado em casa e em ambientes semelhantes, tais como:
  - em cozinhas para funcionários em lojas, escritórios e outros ambientes de trabalho
  - Quintas
  - por clientes em hotéis, motéis e outros estabelecimentos
  - em quartos de hóspedes.
- O aparelho não se destina apenas a uso comercial.

## 4.1 | INFORMAÇÕES ADICIONAIS DE SEGURANÇA

- Desligue a ficha da tomada:
  - Se ocorrerem avarias durante a utilização
  - Antes da limpeza e manutenção
  - Após a utilização.
- Para evitar que a torradeira seja ligada mecanicamente por engano, a ficha deve ser sempre retirada da tomada antes de a guardar.
- O aparelho deve ser ligado apenas a tomadas com ligação à terra, instaladas de acordo com as normas. O cabo de alimentação e a ficha devem estar secos.
- Nunca utilize a torradeira sem vigilância.
- Não puxe ou prenda o cabo de alimentação sobre arestas cortantes. Não o deixe pendurado. Proteja-o do calor e do óleo.
- Não coloque o aparelho sobre superfícies quentes, como placas de aquecimento ou áreas semelhantes, e não o utilize perto de chamas.
- Não utilize a torradeira sem a gaveta de recolha de migalhas e as placas de vidro inseridas.
- Nunca retire a ficha da tomada puxando pelo cabo de alimentação ou com as mãos molhadas.
- Pare de usar o aparelho e/ou retire imediatamente a ficha da tomada se:
  - O aparelho ou o cabo de alimentação estiver danificado;
  - Suspeitar que o aparelho pode estar com defeito após ter caído ou ter ocorrido um incidente semelhante.
- Nesses casos, envie o aparelho para reparação.
- Ao inserir o pão, certifique-se de que as fatias não ficam presas. Caso isso aconteça, primeiro desligue a ficha da tomada e só então remova o bloqueio.
- **Cuidado, risco de quebra do vidro:** remova e insira as placas de vidro com cuidado e apenas para limpeza.
- Não utilize objetos afiados ou com arestas afiadas sobre as placas de vidro, pois podem danificá-las.



### **Aviso, risco de queimaduras**

- **Nunca utilize a torradeira sem as placas de vidro inseridas.**
- A torradeira só pode ser utilizada quando as quatro placas de vidro estiverem corretamente encaixadas e sem sinais de danos (ex.: rachas, lascas ou fissuras).
- Utilize a torradeira apenas na posição vertical e afastada de outros objetos.
- Não tape as fendas para o pão durante a utilização. Não coloque fatias de pão nem pãezinhos sobre a torradeira por forma a evitar o sobreaquecimento do aparelho.
- Não se aceite qualquer responsabilidade por danos resultantes de utilização indevida, operação incorreta ou reparações inadequadas. Nesses casos, as reclamações de garantia serão consideradas inválidas.
- A pega do acessório para pães não é um cabo. Toque no acessório apenas quando estiver frio.
- Se as fatias de pão pequenas tiverem um comprimento inferior a 85 mm, deve ter em atenção o risco potencial de queimadura ao retirar as fatias.

## **5 | UTILIZAÇÃO DO APARELHO**

Esta torradeira é adequada para fatias de pão (até 13 x 13 cm), brioche e outros pães e pastelaria similar com espessura máxima de 2,6 cm. Não utilize para produtos com recheios ou coberturas, como manteiga ou doce.

## **6 | UTILIZAÇÃO DO APARELHO PELA PRIMEIRA VEZ**

Qualquer comprimento desnecessário do cabo de alimentação pode ser enrolado na base do aparelho. Ligue o cabo de alimentação e pressione o botão Liga/Desliga para ligar o aparelho. Antes da primeira utilização, faça pelo menos um ciclo de tostagem sem pão, na definição

máxima de tostagem, para remover a proteção superficial dos elementos de aquecimento. O odor resultante é inofensivo, mas este procedimento deve ser feito num local bem ventilado. Deixe o aparelho arrefecer um pouco antes de cada processo de tostagem. Insira as fatias de pão na fenda. Para evitar que fiquem presas, não devem ter mais de 2,6 cm de espessura. Coloque fatias pequenas lado a lado, na posição vertical, na fenda, para facilitar a retirada após a tostagem.

Utilize inicialmente os botões "+"/"- para definir o nível médio de tostagem e depois pressione o botão Iniciar/Parar . O motor liga-se e move a torrada para baixo até terminar o tempo de tostagem. O aparelho desliga-se automaticamente e a torrada pronta é elevada da fenda para ser retirada.

### **NOTA**

O aparelho permanece pronto a utilizar (ecrã LED iluminado) até que o botão On/Off seja pressionado para desligar a torradeira (o ecrã LED apaga-se).

Quando não está em utilização, o aparelho entra automaticamente no modo de poupança de energia após cinco minutos. Isto é indicado por um único LED aceso no ecrã LED. Ao pressionar o botão Iniciar/Parar, as fatias de pão inseridas são tostadas e o modo de espera é cancelado. Quando o aparelho não estiver a ser utilizado, recomendamos desligá-lo pressionando o botão On/Off.

### **6.1 | CONSELHOS SOBRE O NÍVEL DE TOSTAGEM**

Se o pão ficar muito claro, selecione um nível de tostagem mais alto. Se ficar muito escuro, ajuste para um nível mais baixo. O ecrã LED serve apenas como orientação: quanto maior o número de LEDs acesos, mais escura será a tostagem. O resultado pode variar para a mesma definição, dependendo do tipo de pão, tamanho, teor de humidade e espessura das fatias. Por

isso, escolha uma definição mais baixa para pão menos húmido, fatias mais pequenas e também quando tostar apenas uma fatia. Quando a tostagem é demasiado escura, forma-se acrilamida concentrada. Deve, portanto, evitar tostar demasiado escuro.

### **☞ Tostagem de um só lado**

Ideal para baguetes, pães e bagels. Para tostar apenas um lado de uma baguete, por exemplo, corte-a no sentido do comprimento. Coloque-a na fenda com o lado cortado voltado para a frente. Se o botão para bagel for pressionado imediatamente após o início, a fatia de pão será tostada apenas no lado da frente.

### **☛ Aquecimento / tostagem secundária**

Se o botão de aquecimento for premido imediatamente após ligar o aparelho, a torrada já arrefecida é novamente aquecida para ficar estaladiça (independentemente do grau de tostagem definido) e o pão claro é ligeiramente tostado.

### **\*Descongelação**

Se o botão for premido imediatamente após iniciar, o ciclo de tostagem é automaticamente prolongado para tostar pão congelado.

### **△ Parar o ciclo de tostagem**

Para interromper o ciclo antecipadamente, pressione o botão Start/Stop iluminado.

### **6.2 | SUPORTE PARA PÃEZINHOS**

A torradeira tem um suporte para pãezinhos que pode ser colocado se necessário. Dois pãezinhos podem ser tostados de ambos os lados, cada um com a configuração mais baixa. Molhe levemente o pão que está muito seco antecipadamente para que ele taste melhor.

### **NOTA**

Utilize o acessório para pãezinhos apenas na configuração mais baixa, caso contrário há risco de sobreaquecimento do aparelho.

## **6.3 | GAVETA DE RECOLHA DE MIGALHAS**

As migalhas que caem são recolhidas no tabuleiro de migalhas durante a tostagem. Para o esvaziar, pressione brevemente o tabuleiro de migalhas. Poderá então retirá-lo do aparelho.

## **7 | LIMPEZA E MANUTENÇÃO**

Antes de limpar, desligue a torradeira, retire a ficha da tomada e deixe o aparelho arrefecer completamente. Especialmente as placas de vidro devem estar totalmente frias. As placas de vidro internas podem ser removidas para uma limpeza intensiva. Elas podem ser removidas verticalmente para baixo após destravar a base.

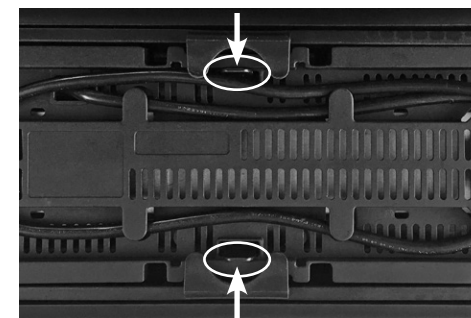

Limpe as placas de vidro apenas com um pano húmido e um pouco de detergente para vidros. Não utilize agentes de limpeza cortantes ou abrasivos. Não limpe com spray para forno/grelha. Não utilize um produto de limpeza a vapor. Após a limpeza, as placas de vidro internas devem estar completamente secas antes de serem novamente colocadas na torradeira.

## NOTA

É emitido um aviso sonoro no início do próximo ciclo de tostagem se as placas de vidro internas não tiverem sido corretamente recolocadas. Por razões de segurança, não é possível continuar a tostagem até que este erro seja corrigido. Com uma escova rígida, remova as migalhas incrustadas nas grelhas e nos elementos de aquecimento

na fenda do pão. Não incline o aparelho ao fazê-lo, caso contrário a gaveta de migalhas irá esvaziar para o interior do aparelho. De seguida, retire a gaveta, limpe-a e volte a inseri-la no aparelho. Nunca mergulhe a torradeira em água. Limpe o acessório para pãezinhos com um pano húmido. Não é adequado para máquina de lavar loiça.

## 8 | DADOS TÉCNICOS

Tensão nominal: 220–240 V~ 50–60 Hz  
Consumo de energia: 1100–1300 W  
Classe de isolamento: I

Informações técnicas sobre os modos de funcionamento nos termos do Regulamento UE 2023/826:

MODO	CONSUMO DE ENERGIA (WATTS)	PERÍODO DE TEMPO (MINUTOS)
Desligado	0	–
Em espera	0,5	5
Espera com informações adicionais	–	–
Espera em rede	–	–

 O aparelho está em conformidade com as directivas europeias 2014/35/UE, 2014/30/UE e 2009/125/UE.

## Proteger o ambiente



### Protecção do ambiente em primeiro lugar!

- ① O seu aparelho contém materiais valiosos que podem ser recuperados ou reciclados.
- ➔ Entregue-o num ponto de recolha para possibilitar o seu tratamento.

### Reciclagem (PT):

Ecoponto Azul: Embalagens de cartão e papel  
Ecoponto Amarelo: Embalagens plásticas





Alterações possíveis.

## RU ИНСТРУКЦИЯ ПО ЭКСПЛУАТАЦИИ

1   Компоненты	93
2   Перед использованием	93
3   Вскрытие упаковки	93
4   Важные инструкции по безопасности	94
5   Использование прибора	96
6   Использование прибора в первый раз	96
6.1   Информация о степени поджарки	97
6.2   Насадка для выпечки	98
6.3   Поддон для крошек	98
7   Чистка и обслуживание	98
8   Технические данные	99

# WMF LONO ТОСТЕР С ДЛИННЫМ СЛОТОМ СТЕКЛО

## 1 | КОМПОНЕНТЫ

- 1 | Отверстие для хлеба
- 2 | Наружные стеклянные пластины (тонируемое стекло)
- 3 | Внутренние стеклянные пластины (прозрачное стекло)
- 4 | Кнопка поджаривания выпечки 
- 5 | Кнопка подогрева 
- 6 | Кнопка разморозки 
- 7 | Кнопка Start/Stop («Пуск/Стоп») 
- 8 | Кнопки «-» / «+» 
- 9 | Светодиодный индикатор
- 10 | Кнопка On/Off (Вкл/Выкл)
- 11 | Поддон для крошек
- 12 | Насадка для выпечки

## 2 | ПЕРЕД ИСПОЛЬЗОВАНИЕМ

Внимательно прочитайте инструкции по эксплуатации и сохраните их для последующего использования. Инструкции содержат важную информацию о работе, чистке и обслуживании устройства.

Храните инструкции по эксплуатации в надежном месте и передавайте их вместе с устройством будущим пользователям.

Устройство можно использовать только по назначению и в соответствии с инструкциями по эксплуатации. Всегда соблюдайте меры безопасности при использовании устройства.

Неправильное использование может привести к повреждениям. Мы не принимаем ответственности за любые повреждения, вызванные несоблюдением инструкций. Пожалуйста, ознакомьтесь с информацией о гарантии.

Перед первым использованием устройства полностью удалите все защитные пленки и все существующие наклейки. Остатки упаковки не должны оставаться на устройстве или внутри него. Очистите съемные части, которые соприкасаются с продуктами, как описано в разделе "Чистка и уход".

Проверьте, что устройство и аксессуары комплектные и не повреждены. Если каких-либо частей устройства не хватает или они повреждены, не используйте его и обратитесь в службу поддержки клиентов. Пожалуйста, ознакомьтесь с гарантией для получения соответствующей контактной информации.

## 3 | ВСКРЫТИЕ УПАКОВКИ



**Риск удушья!**

Дети могут натянуть упаковочный материал на голову или завернуться в него и задохнуться.

- Храните упаковочный материал в недоступном для детей месте.
- Не позволяйте детям играть с упаковочным материалом.

Дети могут вдохнуть или проглотить мелкие детали и задохнуться.

- Храните мелкие детали в недоступном для детей месте.
- Не позволяйте детям играть с мелкими деталями.

- Полностью удалите защитные пленки и упаковочный материал. В устройстве не должно остаться никаких элементов упаковки.
- Передавайте на переработку все упаковочные материалы (бумагу, картон, хлопчатобумажные пакеты, мешки из волокна).

## 4 | ВАЖНЫЕ ИНСТРУКЦИИ ПО БЕЗОПАСНОСТИ

Знак **ПРЕДУПРЕЖДЕНИЕ** указывает на опасную ситуацию, которая может привести к серьезным травмам (например, ожогам, вызванным паром или горячими поверхностями).

Знак **ОСТОРОЖНО** указывает на потенциально опасную ситуацию, которая может привести к травмам легкой или средней степени тяжести.

Знак **ВНИМАНИЕ** указывает на ситуацию, которая может привести к материальному ущербу.

Знак **ПРИМЕЧАНИЕ** предоставляет дополнительную информацию о безопасном обращении с устройством.



Ознакомьтесь с символами и следуйте указаниям.

### **ПРЕДУПРЕЖДЕНИЕ**

- Прибором нельзя управлять посредством внешнего таймера или посредством дистанционного управления.
- Данный прибор может использоваться детьми старше восьми лет, а также лицами с ограниченными физическими, сенсорными или умственными возможностями и лицами без опыта и/или знаний о работе подобных приборов под присмотром или при условии прохождения ими инструктажа о безопасном использовании прибора и только при полном понимании ими возможных рисков.

- Прибор не является игрушкой.
- Детям младше 8 лет запрещено заниматься чисткой или обслуживанием данного прибора без присмотра.
- Прибор и его кабель питания следует хранить в месте, недоступном для детей младше 8 лет.



### **Риск поражения электрическим током!**

- Устройство может быть подключено только к сетевой розетке 230 В с заземляющим проводом, который был установлен в соответствии с правилами. Необходимо обеспечить установку системы заземления бытовой электроустановки в соответствии с правилами и правильность функционирования оборудования для обеспечения безопасности (Устройство защитного отключения).

### **ПРИМЕЧАНИЕ**

- Регулярно проверяйте устройство защитного отключения с помощью нажатия кнопки «Test» (Испытание)

### **ВНИМАНИЕ**

- Ломтики хлеба могут загореться в тостере. Поэтому нельзя использовать

прибор рядом с легковоспламеняющимися предметами или под ними (например, шторами, настенными шкафами), и его всегда следует использовать под присмотром.



### **Внимание: риск ожогов!**

- Во время поджаривания доступные поверхности тостера могут очень сильно нагреваться. Пожалуйста, убедитесь в том, что касаетесь только панели управления.
- В случае повреждения кабеля питания прибора, его замену должен производить производитель, представитель службы по работе с клиентами или лицо с аналогичной квалификацией. Несанкционированный ремонт может подвергнуть пользователя значительному риску.
- Нельзя погружать тостер в воду.
- При очистке запрещено вставлять пальцы или другие объекты (например, вилку, нож или похожие предметы) в отверстие для хлеба.
- Падающие в процессе поджаривания крошки собираются в поддон для крошек. Поддон можно извлечь и очистить.

- Данный прибор предназначен для использования в домашних и аналогичных условиях, например:

- на кухнях для сотрудников в магазинах, офисах и других рабочих помещениях;
  - жилые дома на фермах;
  - клиентами в отелях, мотелях и прочих местах проживания;
  - в гостиницах типа «ночлег и завтрак»;
- Прибор не предназначен для коммерческого использования.

## 4.1 | ДОПОЛНИТЕЛЬНАЯ ИНФОРМАЦИЯ ПО БЕЗОПАСНОСТИ

- Выньте вилку из розетки:
  - если в процессе эксплуатации произошел сбой,
  - перед чисткой и обслуживанием прибора;
  - после использования.
- Для предотвращения непреднамеренного механического включения тостера, вилка должна быть извлечена из розетки в процессе хранения.
- Прибор можно подключать только к заземленным настенным розеткам, установленным в соответствии с применимыми нормами. Кабель питания и вилка должны быть сухими.
- Никогда не следует включать тостер без присмотра.
- Не разрешается протягивать или зажимать кабель питания над острыми краями. Не оставляйте его в висячем положении. Кабель необходимо защищать от воздействия тепла и попадания масла.

- Запрещается размещать прибор на горячих поверхностях, например, на электрических конфорках или в аналогичных местах, а также использовать прибор рядом с открытым огнем.
- Нельзя включать тостер, пока в него не вставлен поддон для крошек и стеклянные пластины.
- Запрещено выдергивать вилку из розетки мокрыми руками или держа за шнур питания.
- Следует немедленно остановить работу прибора и/или вытащить из розетки вилку прибора в следующих случаях:

→ Повреждение прибора или кабеля питания.

→ При наличии подозрений о неисправности прибора после его падения или какого-либо другого аналогичного происшествия. В таком случае прибор необходимо направить на ремонт.

- При вставлении ломтика хлеба, следует проверить, чтобы ломтик не был нигде зажат. Однако, если такое произошло, необходимо сначала вынуть вилку из розетки, а затем устранить помеху.
- **Внимание: стекло может разбиться!** Стеклянные пластины необходимо аккуратно извлекать и вставлять только с целью их очистки.
- Запрещено размещать на стеклянной панели острые объекты или объекты с острыми краями, поскольку это может привести к ее повреждению.



**Внимание: риск ожогов!**

- **Запрещено пользоваться тостером, пока в него не будут вставлены стеклянные пластины.**
- Тостером можно пользоваться только при условии, что в него были правильно вставлены все четыре стеклянные пластины, и на них отсутствуют следы повреждения (например, трещины или сколы).
- Тостер можно включать только в вертикальном положении вдали от других предметов.

- В процессе работы тостера нельзя закрывать отверстие для хлеба. Нельзя класть на корпус ломтики хлеба или выпечку, это может привести к перегреву прибора.
- Наша компания не несет никакой ответственности в связи с повреждениями, вызванными неправильным использованием, эксплуатацией или ремонтом прибора. В этом случае претензии по гарантии считаются недействительными.
- Рукоятка насадки для выпечки не является ручкой. До насадки для выпечки можно дотрагиваться только, когда она остыла.
- Если тост делается из ломтика хлеба менее 85 мм в длину, пользователь должен обратить внимание на потенциальный риск ожога при извлечении ломтиков.
- Опасность асфиксии!
- Нельзя позволять детям играть с упаковочной пленкой.

## 5 | ИСПОЛЬЗОВАНИЕ ПРИБОРА

Тостер подходит для поджаривания ломтиков хлеба (размером до 13 x 13 см), булочек и аналогичных мучных изделий максимальной толщиной 2,6 см. Запрещено пользоваться тостером для поджаривания мучных изделий с начинкой или изделий, например, намазанных маслом или джемом.

## 6 | ИСПОЛЬЗОВАНИЕ ПРИБОРА В ПЕРВЫЙ РАЗ

Ненужную часть кабеля питания можно спрятать в основании прибора. Вставьте кабель питания в розетку и нажмите кнопку On/O (Вкл/Выкл) , чтобы включить прибор. Перед первым применением выполните как минимум один цикл поджаривания хлеба в тостере с максимальными настройками, чтобы снять поверхностную защиту с нагревательных элементов. Возникающие запахи безвредны, но, тем не менее, процедуру следует проводить

в хорошо проветриваемом помещении. Дайте устройству немного остыть, прежде чем запустить процесс поджаривания. Вставьте ломтик хлеба в отверстие. Чтобы не допустить сдавливания, толщина ломтиков хлеба не должна превышать 2,6 см. Маленькие ломтики хлеба следует размещать рядом друг с другом в отверстии вертикально, поскольку это упростит их извлечение после поджаривания. Используйте кнопки «+»/ «-», чтобы установить средний уровень поджарки, а затем нажмите кнопку Start/Stop (Пуск/Стоп). Мотор включится, и тост опустится в нижнее положение, где будет находиться до тех пор, пока не закончится время поджаривания. Затем прибор автоматически отключится, и готовый тост выйдет наружу из отверстия для хлеба, откуда его можно будет извлечь.

### ВНИМАНИЕ

Прибор будет готов к эксплуатации (будет включена подсветка светодиодного индикатора) до тех пор, пока не будет нажата кнопка On/O (Вкл/Выкл) с целью отключения тостера (светодиодный индикатор отключится).

## 6.1 | ИНФОРМАЦИЯ О СТЕПЕНИ ПОДЖАРКИ

Если тост получился слишком светлым, следует выбрать более высокую степень поджарки. Если тост получился слишком темным, следует выбрать более низкую степень поджарки. Светодиодный индикатор служит только в качестве ориентира. Чем большее количество светодиодных лампочек подсвечено, тем больше будет уровень поджарки. Результат поджарки может колебаться на одном и том же заданном уровне в зависимости от типа, размера, содержания влаги и толщины используемых ломтиков хлеба. В связи с этим при использовании менее влажного хлеба необходимо выбрать более низкую степень поджарки, использовать ломтики меньшего размера и поджаривать не более одного ломтика хлеба одновременно. При слишком

сильном поджаривании образуется концентрат акриламида. Следовательно, этого следует избегать.

### }} Одностороннее поджаривание

Идеально подходит для багетов, булочек и бубликов. Например, для односторонней поджарки багета, следует разрезать багет вдоль. Затем следует поместить его в отверстие для хлеба таким образом, чтобы поверхность багета смотрела вперед. Если кнопку поджаривания выпечки нажать сразу после включения прибора, ломтик хлеба будет поджарен только с лицевой стороны.

### }}} Подогрев / вторичное поджаривание

Если кнопку подогрева нажать сразу после включения прибора, уже остывший тост будет поджарен

до хрустящей корочки (независимо от выбранной степени поджарки), а ломтик светлого хлеба будет слабо поджарен.

### \* Разморозка

Если кнопку нажать сразу после включения прибора, цикл поджаривания будет автоматически продлен, чтобы обеспечить оттаивание замороженного хлеба.

## △ Остановка цикла поджаривания

Чтобы остановить цикл раньше времени, нажмите подсвеченную кнопку Start/Stop (Пуск/Стоп).

## 6.2| НАСАДКА ДЛЯ ВЫПЕЧКИ

Тостер оснащен насадкой для выпечки, которую можно установить при необходимости. Две булочки можно поджарить с двух сторон при самой низкой степени поджарки. Заранее немного смочите слишком сухой хлеб для лучшего поджаривания.

### ПРИМЕЧАНИЕ

насадку для выпечки можно использовать только при выборе самой низкой степени поджарки, поскольку, в противном случае может возникнуть риск перегрева прибора.

## 6.3| ПОДДОН ДЛЯ КРОШЕК

Падающие в процессе поджаривания крошки собираются в поддон для крошек. Для его очистки необходимо слегка нажать на поддон. Теперь его можно вынуть из прибора.

## 7| ЧИСТКА И ОБСЛУЖИВАНИЕ

Перед чисткой отключите тостер, вытащите вилку из розетки и дайте прибору полностью остыть. В частности, необходимо полностью остудить стеклянные пластины. В целях тщательной очистки внутренние стеклянные пластины можно извлечь из прибора. Их можно вытащить, потянув вниз, после отсоединения основания.

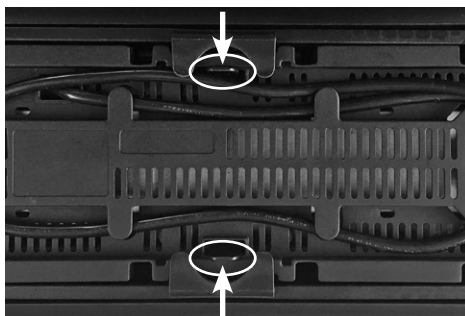

Стеклянные пластины можно очищать только влажной тряпкой с использованием небольшого количества стеклоочистителя. Запрещено использовать жесткие и абразивные чистящие средства. Не мойте со средством для чистки духового шкафа/гриля. Не используйте пароочиститель. После очистки внутренние стеклянные пластины необходимо полностью высушить прежде, чем снова вставить их в тостер.

### ПРИМЕЧАНИЕ

Если внутренние стеклянные пластины не были правильно вставлены, в начале следующего цикла поджаривания раздастся звуковой сигнал. В целях безопасности процесс поджаривания будет остановлен до тех пор, пока эта ошибка не будет устранена. С помощью жесткой щетки извлеките крошки, попавшие на решетку и нагревательные элементы в отверстия для хлеба. При этом запрещено опрокидывать прибор, поскольку в этом случае содержимое поддона для крошек может попасть внутрь прибора. Затем извлеките поддон, очистите и вставьте его в прибор. Нельзя погружать тостер в воду. Протрите насадку для выпечки влажной тряпкой. Прибор запрещено мыть в посудомоечной машине.

## 8| ТЕХНИЧЕСКИЕ ДАННЫЕ

Номинальное напряжение: 220–240 В~ 50–60 Гц  
Потребляемая мощность: 1100–1300 Вт  
Класс защиты: I

Техническая информация о режимах работы в соответствии с Постановлением ЕС 2023/826:

РЕЖИМ	ПОТРЕБЛЕНИЕ ЭНЕРГИИ (ВАТТ)	ПЕРИОД ВРЕМЕНИ (МИНУТЫ)
Выключено	0	–
В режиме ожидания	0,5	5
Резервный режим с дополнительной информацией	–	–
Сетевой режим ожидания	–	–

CE Устройство отвечает требованиям Европейских директив 2014/35/EU, 2014/30/EU и 2009/125/EU.

## Защитим окружающую среду



**Защита окружающей среды – наша главная забота!**

- ① Данный прибор содержит ценные материалы, которые можно переработать и использовать повторно.
- ➔ Сдайте прибор в местный центр утилизации отходов.

Возможны изменения.

## SE BRUKSANVISNING

1   Komponenter	101
2   Före användning	101
3   Uppackning	101
4   Viktiga säkerhetsinstruktioner	102
5   Använda apparaten	104
6   Använda apparaten för första gången	104
6.1   Om rostningsgraden	104
6.2   Brödvärmare	105
6.3   Smulbricka	105
7   Rengöring och skötsel	105
8   Tekniska data	106

# WMF LONO BRÖDROST MED LÅNG SKÅRA GLAS

## 1 | KOMPONENTER

- 1 Brödfack
- 2 Utvändiga glasskivor (tonade)
- 3 Invändiga glasskivor (transparenta)
- 4 Knapp för bagels ☉
- 5 Knapp för värmning ☰
- 6 Knapp för upptining ☼
- 7 Start/stopp-knapp ▲
- 8 Knappar "-"/"+" - +
- 9 LED-display
- 10 På- och av-knapp
- 11 Smulbricka
- 12 Brödvärmare

## 2 | FÖRE ANVÄNDNING

Läs noggrant igenom bruksanvisningen och spara den för framtida bruk. Instruktionerna innehåller viktig information om drift, rengöring och underhåll av apparaten.

Förvara bruksanvisningen noggrant på en säker plats och överlämna den med apparaten till framtida användare.

Apparaten får endast användas för den avsedda användningen och i enlighet med bruksanvisningen. Följ alltid säkerhetsanvisningarna vid användning.

Felaktig användning kan leda till skador. Vi tar inget ansvar för skador som uppstår på grund av att instruktionerna inte följs. Observera garantianvisningarna.

Innan du installerar och använder apparaten för första gången, ta bort hela skyddsfilmerna samt befintliga klistermärken. Det får inte finnas kvar några förpackningsrester på eller i apparaten. Rengör de avtagbara delarna som kommer i kontakt med mat enligt beskrivningen i kapitlet "Rengöring och skötsel".

Kontrollera att apparaten och tillbehören är kompletta och oskadade. Om några delar saknas eller är skadade ska du inte använda apparaten utan kontakta kundtjänst. Se garantin för relevanta kontaktuppgifter.

## 3 | UPPACKNING



**Risk för kvävning!**

Barn kan dra förpackningsmaterial över huvudet eller linda in sig i det och kvävas.

- Förvara förpackningsmaterial på avstånd från barn.
- Tillåt inte barn att leka med förpackningsmaterialet.

Barn kan andas in eller svälja smådelar och kvävas.

- Förvara smådelar på avstånd från barn.
- Tillåt inte barn att leka med smådelarna.

- Ta bort alla skyddsfilmer och allt förpackningsmaterial. Inget förpackningsmaterial ska finnas kvar inuti apparaten.
- Återvinn allt förpackningsmaterial (papper, kartong, bomullspåsar, fiberpåsar).

## 4 | VIKTIGA SÄKERHETSINSTRUKTIONER

**VARNING** indikerar en farlig situation som kan orsaka allvarliga skador (t.ex. brännskador från ånga eller varma ytor).



**FÖRSIKTIGHET** betecknar en potentiellt farlig situation som kan orsaka lindriga eller måttliga skador.

**OBS!** betecknar en situation som kan orsaka skador på apparaten.

**ANMÄRKNING** ger ytterligare information gällande säker hantering av produkten.



observera och följ **symbolerna** och **indikeringarna**.

### **VARNING**

- Apparaten får inte användas med en extern timer eller fjärrkontroll.
- Denna apparat är inte avsedd att användas av barn under åtta år och inte heller av personer med nedsatt fysisk, psykisk eller sensorisk förmåga eller av personer som saknar erforderlig kunskap och/eller erfarenhet, såvida de inte övervakas eller har fått instruktioner om hur produkten ska användas på ett säkert sätt och förutsatt att de förstår vilka faror det innebär.
- Håll barn under ständig uppsikt och förvissa dig om att de under inga omständigheter leker med apparaten.
- Rengöring och användarunder-

håll bör inte utföras av barn, såvida de inte övervakas och är över 8 år.

- Håll apparaten samt tillhörande strömkabel oåtkomliga för barn under 8 år.



### **Risk för elchock!**

- **Apparaten får bara anslutas till 230 V eluttag med jordanslutning som uppfyller lagstadgade installationsföreskrifter. Kontrollera att jordningen av hushållets elinstallation är utförd i enlighet med gällande föreskrifter och att säkerhetsutrustningen (jordfelsbrytare) fungerar korrekt.**

### **ANMÄRKNING**

- Kontrollera jordfelsbrytaren regelbundet genom att trycka på testknappen.

### **FÖRSIKTIGHET**

- **Brödsivor kan brännas i brödrostar. Använd inte enheten nära eller under brandfarliga föremål (t.ex. gardiner eller väggskåp) och håll alltid uppsikt.**



### **Varning – risk för brännskador**

- **Brödrostens ytor kan bli mycket heta under rostningen. Rör endast vid reglagen!**
- Om apparatens strömkabel har skadats måste den bytas ut. Kontakta då tillverkarens kundtjänst eller annat behörigt serviceombud. Obehörigt utförda reparationer kan innebära stor fara för användaren.
- Sänk aldrig ner brödrosten i vatten.
- Vid rengöring får du aldrig sticka in fingrar eller några andra föremål (t.ex. gaffel, kniv eller liknande) i brödfacket.
- Under rostningen samlas brödsulor upp på smulbrickan. Den kan tas bort och tömmas.
- Apparaten är avsedd att användas i hushåll och liknande miljöer som:
  - i kök för personal i butiker, kontor och andra arbetsmiljöer
  - lantställen
  - gästrum på hotell, motell och andra bostadsinrättningar
  - på pensionat.
- Apparaten är inte avsedd att användas i rent kommersiellt syfte.

## 4.1 | YTTERLIGARE SÄKERHETSINFORMATION

- I följande fall ska du dra ut stickproppen:
  - om fel uppstår under användningen
  - före rengöring och skötsel
  - efter användning.
- Dra alltid ut stickkontakten ur uttaget innan du ställer undan brödrosten, så att den inte kan slås till mekaniskt av misstag.
- Apparaten får endast anslutas till jordade vägguttag som har installerats i enlighet med gällande föreskrifter. Strömkabeln och stickkontakten måste vara torra.
- Ha alltid uppsikt över brödrosten medan den används.
- Dra inte i kabeln över vassa kanter och kläm inte fast kabeln. Låt den inte hänga fritt. Skydda den mot värme och olja.
- Ställ inte apparaten på heta ytor som värmeplattor eller liknande, och använd den inte i närheten av öppen eld.
- Använd inte brödrosten utan smulbricka eller glassivor.
- Dra aldrig i själva strömkabeln och dra inte ut stickproppen ur vägguttaget om du har våta händer.
- Sluta använda enheten och dra omedelbart ur stickproppen om:
  - enheten eller strömkabeln har skadats
  - du misstänker att apparaten kan ha skadats efter att den tappats eller någon liknande händelse.
- Lämna i dessa fall in apparaten för reparation.
- Kontrollera att brödsivorna inte fastnar när du sätter in dem i brödrosten. Om detta ändå händer ska du först dra ut stickkontakten ur vägguttaget och därefter ta bort det som har fastnat.
- **Varning för skadat glas:** glassivorna ska bara tas ut för rengöring och du måste vara försiktig när du tar ut och sätter tillbaka dem.
- Använd inga vassa föremål på glassivorna eftersom vassa kanter kan skada glassivorna.

## Varning: risk för brännskador

- Använd aldrig brödrosten utan att glasskivorna är insatta.
- Brödrosten får endast användas med alla fyra glasrutor monterade korrekt. Rutorna får inte ha några skador (t.ex. sprickor eller repor).
- Brödrosten ska bara användas i upprätt läge och på behörigt avstånd från andra föremål.
- Täck inte över brödfacken under rostning. Lägg inga brödsvisor eller frallor på höljet eftersom detta kan orsaka överhettning.
- I händelse av felaktig användning eller reparation tas inget ansvar för eventuella skador. I dessa fall anses garantin vara ogiltig.
- Brödvärmaren är inte ett handtag. Rör inte vid brödvärmaren förrän den har svalnat.
- Om de rostade små brödsvisor är kortare än 85 mm måste användaren se upp och undvika brännskador när skivorna tas ut.

## 5 | ANVÄNDA APPARATEN

Den här brödrosten är avsedd för skivat bröd (upp till 13 x 13 cm), frallor och liknande bakverk med maximal tjocklek på 2,6 cm. Brödrosten får inte användas för fyllda bakverk eller smörgåsar med smör, marmelad eller liknande.

## 6 | ANVÄNDA APPARATEN FÖR FÖRSTA GÅNGEN

Strömkabeln kan lindas upp nedtill runt brödrosten så att du får rätt längd. Anslut stickkontakten och starta enheten med På/Av-knappen på baksidan.

Innan du använder brödrosten för första gången ska du köra den en gång på högsta effekt utan bröd för att avlägsna ytskyddet från värmeelementen. Lukten som uppstår är ofarlig men ska ändå vädras ut ordentligt. Låt brödrosten svalna något före varje rostning.

Sätt in brödsvisor i brödfacket. För att skivorna inte ska fastna får de inte vara tjockare än 2,6 cm. Placera små skivor bredvid varandra i upprätt läge i brödfacket så att det blir lätt-

are att ta ut dem efter rostning. Använd först knapparna "+" / "-" för att ställa in medelstark rostning och tryck sedan på Start/Stopp-knappen . Motorn startas och brödsvisor sänks ned tills rostningstiden har passerat. Brödrosten stängs sedan av automatiskt och det färdiga rostade brödet höjs upp från brödfacket och kan tas ut.

### ANMÄRKNING

Enheter är fortfarande klar för användning (LED-displayen är tänd) tills På/Av-knappen trycks in och brödrosten stängs av (LED-displayen släcks).

Om brödrosten inte används under 5 minuter kopplas den automatiskt om till energisnålt standby-läge. Detta visas genom att en enda LED-lampa i LED-indikatorn tänds. Genom att trycka på start-/stopp-knappen rostas de ilagda brödsvisor – då upphävs standby-läget igen. Vi rekommenderar att stänga av brödrosten med på-/av-knappen när den inte används.

### 6.1 | OM ROSTNINGSGRADEN

Om det rostade brödet blir för ljust väljer du en högre rostningsgrad. Om det rostade brödet blir för mörkt väljer du en lägre rostningsgrad. LED-displayen är bara avsedd som vägledning. En högre siffra på den tända LED-displayen betyder kraftigare rostning. Kom ihåg att samma inställning kan ge olika rostresultat beroende på brödsort, fukthalt och tjocklek. Välj en lägre inställning för torrare bröd, mindre skivor och när du bara rostas en brödskiva. Innehållet av akrylamid ökar med färgen. Därför bör du undvika att rosta allt för mörkt.

#### Rostning på ena sidan

Passar utmärkt till baguetter, frallor och bagels. Vid enkelsidig rostning av exempelvis en baguette ska baguetten skäras på längden. Lägg den i brödfacket så att den skurna sidan är vänd framåt. Om du trycker på bagelknappen omedelbart efter start kommer brödet bara att rostas på ena sidan.

### Uppvärmning / sekundär rostning

Om uppvärmningsknappen trycks in omedelbart efter att enheten har startats kommer tidigare uppvärmt rostat bröd att värmas upp ytterligare en gång och få en krispig yta (oavsett vilken rostningsgrad som har valts) och ljust bröd rostas ytterligare något.

#### Uppätning

Om du trycker på knappen omedelbart efter att enheten har startats kommer rostningen automatiskt att förlängas för att rosta fryst bröd.

#### Stoppa rostningen

Du kan stoppa rostningen tidigt genom att trycka på den tända Start/Stopp-knappen.

### 6.2 | BRÖDVÄRMARE

Till brödrosten finns en brödvärmare som kan användas vid behov. Två frallor kan värmas från båda sidorna, båda med den lägsta inställningen. Om brödet är väldigt torrt är det bra att först fukta det lite lätt. Då blir det bättre rostas.

#### OBS

Använd alltid brödvärmaren på den lägsta inställningen, annars finns risk att enheten överhettas.

### 6.3 | SMULBRICKA

Under rostningen samlas brödsulor upp på smulbrickan. Du kan tömma den genom att trycka helt kort mot smulbrickan. Därefter kan du dra ut den ur enheten.

## 7 | RENGÖRING OCH SKÖTSEL

Före rengöring ska du stänga av brödrosten, ta ut stickkontakten ur vägguttaget och låta enheten svalna helt. Det är särskilt viktigt att låta glasskivorna svalna helt. De inre glasskivorna kan tas ut och rengöras ordentligt. De kan tas ut lodrätt nedåt efter att undersidan har låsts upp.

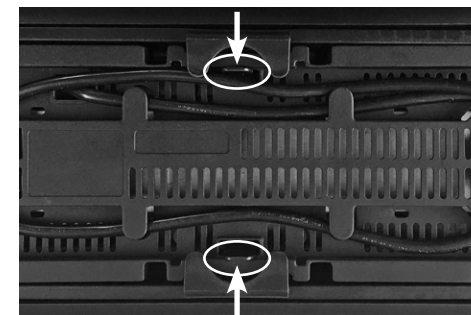

Glasskivorna ska bara rengöras med en fuktig trasa och lämpligt glasrengöringsmedel. Använd inga slipande eller frätande rengöringsmedel. Rengör inte med ugnsspray/grillspray. Använd inte ångrengöring.

Efter rengöring måste de inre glasskivorna vara fullständigt torra innan de sätts tillbaka i brödrosten igen.

#### OBSERVERA

Nästa gång brödrosten används hörs en ljudsignal om de inre glasskivorna inte har satts tillbaka korrekt. Av säkerhetsskäl får brödrosten inte användas innan detta fel har åtgärdats. Använd en styv borste och ta bort smulorna som har fastnat på grill- och värmeelementen i brödfacket. Tippa inte enheten när du gör detta eftersom smulbrickan då töms ut inuti enheten. Dra sedan ut brickan, rengör den och sätt tillbaka den i enheten. Sänk aldrig ner brödrosten i vatten. Rengör brödvärmaren med en fuktig trasa. Den får inte köras i diskmaskin.

## 8 | TEKNISKA DATA

Nominell spänning: 220–240 V~ 50–60 Hz  
Strömförbrukning: 1100–1300 W  
Skyddsklass: I

Teknisk information om driftlägen i enlighet med EU-förordning 2023/826:

DRIFTLÄGE	ENERGIFÖRBRUKNING (WATT)	TIDSPERIOD (MINUTER)
Från	0	-
Standby	0,5	5
Standby med ytterligare information	-	-
Nätverksansluten standby	-	-

 Apparatens följer de europeiska direktiven 2014/35/EU, 2014/30/EU och 2009/125/EU.

### Miljöskydd



#### Var rädd om miljön!

- ① Din apparat innehåller olika material som kan återanvändas eller återvinnas.
- ➔ Lämna den på en återvinningsstation eller på en auktoriserad serviceverkstad för omhändertagande och behandling.

Förändringar möjliga.

## TR KULLANIM TALİMATI

1   Bileşenler	109
2   Kullanmadan önce	109
3   Ambalajdan Çıkarma	109
4   Önemli güvenlik talimatları	110
5   Cihazın kullanımı	112
6   Cihazın ilk kez kullanılması	112
6.1   Esmerleşme derecesi hakkında bilgi	112
6.2   Rulo eki	113
6.3   Kırıntı tepsisi	113
7   Temizlik ve bakım	113
8   Teknik veriler	114

# WMF LONO UZUN YUVALI EKMEK KIZARTMA MAKİNESİ CAM

## 1 | BİLEŞENLER

- 1 Ekmek yuvası
- 2 Dış cam plakalar (renkli)
- 3 İç cam plakalar (şeffaf)
- 4 Simit düğmesi
- 5 Isınma düğmesi
- 6 Buz çözme düğmesi
- 7 Başlat/durdur düğmesi
- 8 "- / +" düğmeleri
- 9 LED ekran
- 10 Açma/kapama düğmesi
- 11 Kırıntı tepsisi
- 12 Rulo eki

## 2 | KULLANMADAN ÖNCE

Kullanım talimatlarını dikkatlice okuyun ve ileride başvurmak üzere saklayın. Talimatlar, cihazın kullanımı, temizlenmesi ve bakımı hakkında önemli bilgiler içerir.

Kullanım talimatlarını güvenli bir yerde dikkatlice saklayın ve cihazla birlikte gelecekteki kullanıcılara iletin.

Cihaz sadece amacına uygun olarak ve kullanım talimatlarına göre kullanılmalıdır. Cihazı kullanırken her zaman güvenlik talimatlarına uyun.

Uygunsuz kullanım hasara yol açabilir. Talimatların dikkate alınmamasından kaynaklanan herhangi bir hasar için sorumluluk kabul etmiyoruz. Lütfen garanti bilgilerinizi dikkate alın.

Cihazı ilk kez kurmadan ve kullanmadan önce tüm koruyucu filmleri ve mevcut etiketleri tamamen çıkarın. Ambalaj kalıntıları cihazın üzerinde veya içinde kalmamalıdır. Gıda ile temas eden çıkarılabilir parçaları "Temizlik ve Bakım" bölümünde açıklandığı gibi temizleyin.

Cihazı ve aksesuarları eksiksiz ve hasarsız olup olmadığını kontrol edin. Eksik veya hasar görmüş parçalar varsa cihazı çalıştırmayın ve müşteri hizmetleri ile iletişime geçin. İlgili iletişim bilgileri için garantiye başvurun.

## 3 | AMBALAJDAN ÇIKARMA



**Boğulma tehlikesi!**

Çocuklar, ambalaj malzemelerini başının üzerinden geçirip çekerek veya kendi etrafına sararak boğulma tehlikesi yaşayabilir.

- Ambalaj malzemelerini çocuklardan uzak tutun.
- Çocukların ambalaj malzemeleriyle oynamasına izin vermeyin.

Çocuklar, küçük parçaların soluk borusuna kaçması veya yutulması neticesinde boğulma tehlikesi yaşayabilir.

- Küçük parçaları çocuklardan uzak tutun.
- Çocukların küçük parçalarla oynamasına izin vermeyin.

- Koruyucu filmler ve ambalaj malzemelerinin tamamını çıkarın. Cihazın içinde ambalaj malzemesi bırakmayın.
- Tüm ambalaj malzemelerini (kağıt, karton, pamuklu torbalar, elyaf torbalar) geri dönüştürün.

## 4| ÖNEMLİ GÜVENLİK TALİMATLARI

**UYARI** ciddi yaralanmalara (örneğin, buharın veya sıcak yüzeylerin neden olduğu yanıklar) neden olabilecek tehlikeli durumları belirtir.

**DIKKAT** hafif veya orta derecede yaralanmalara neden olabilecek potansiyel olarak tehlikeli durumları belirtir.

**ÖNEMLİ** maddi hasara yol açabilecek durumları belirtir.

**NOT** ürünün güvenli kullanımına ilişkin ek bilgiler sağlar.

 **sembollere ve işaretlere** dikkat edin ve bunlara uyun.

### UYARI

- Cihaz harici bir zamanlayıcı veya uzaktan kumanda ile çalıştırılmamalıdır.
- Bu cihaz, sekiz yaşından büyük çocukların yanı sıra sınırlı fiziksel, duyuşsal veya zihinsel yeteneklere sahip kişiler ve deneyimsiz ve/veya bilgisiz kişiler tarafından, gözetim altında olmaları veya cihazın güvenli bir şekilde nasıl kullanılacağına dair talimatlar almaları ve ortaya çıkan riskleri anlamaları halinde kullanılabilir.
- Çocuklar, cihazla oynamadıklarından emin olmak için gözetim altında tutulmalıdır.
- Temizlik ve kullanıcı bakımı, 8 yaşından büyük olmadık-

ları ve gözetim altında olmadıkları sürece çocuklar tarafından yapılmamalıdır.

- Cihazı ve güç kablosunu 8 yaşından küçük çocukların erişemeyeceği yerlerde saklayın.



### Elektrik çarpması riski!

- **Cihaz sadece yönetmeliklere uygun olarak monte edilmiş bir topraklama kablosuna sahip 230 V şebeke prizine bağlanmalıdır. Evdeki elektrik tesisatının topraklama sisteminin yönetmeliklere uygun olarak kurulduğundan ve güvenlik donanımının (RCCB) doğru çalıştığından emin olunmalıdır.**

### NOT

- Test düğmesine basarak RCCB'yi düzenli olarak kontrol edin.

### DIKKAT

- **Ekmek dilimleri tost makinesinde yanabilir. Bu nedenle, cihazı yanıcı nesnelerin (örn. perdeler, duvar dolapları) yakınında veya altında kullanmayın ve her zaman gözetim altında tutun.**



### Dikkat, yanma riski

- **Kızartma sırasında tost makinesinin dokunulabilir yüzeyleri çok ısınabilir. Lütfen sadece kumandalara dokunduğunuzdan emin olun!**

- Cihazın elektrik kablosu hasar görürse, üreticinin merkezi müşteri hizmetleri departmanı veya benzer niteliklere sahip bir kişi tarafından değiştirilmelidir. Yetkisiz onarımlar kullanıcıyı önemli ölçüde risk altına sokabilir.
- Ekmek kızartma makinesini suya daldırmayın.
- Temizlik sırasında parmaklarınızı veya herhangi bir nesneyi (örn. çatal, bıçak veya benzeri) ekmek yuvasına sokmayın.
- Kızartma sırasında düşen kırıntılar kırıntı tepsisinde toplanır. Bu çıkarılabilir ve daha sonra boşaltılabilir.
- Bu cihaz evlerde ve benzeri ortamlarda kullanılmak üzere tasarlanmıştır:
  - mağazalarda, ofislerde ve diğer çalışma ortamlarında çalışanlar için mutfaklarda;
  - Çiftlik evleri;
  - otellerde, motellerde ve diğer konut tesislerinde konuklar tarafından;
  - oda ve kahvaltı tesislerinde.
- Cihaz tamamen ticari kullanım için tasarlanmamıştır.

### 4.1| EK GÜVENLİK BİLGİLERİ

- Elektrik fişini çekin:
  - Kullanım sırasında arızalar meydana gelirse
  - Temizlik ve bakımdan önce
  - Kullanımdan sonra.

- Ekmek kızartma makinesinin yanlışlıkla mekanik olarak açılmasını önlemek için, depolama öncesinde fiş daima prizden çıkarılmalıdır.
- Cihaz sadece yönetmeliklere uygun olarak monte edilmiş topraklı duvar prizlerine bağlanmalıdır. Elektrik kablosu ve fiş kuru olmalıdır.
- Ekmek kızartma makinesini asla gözetimsiz çalıştırmayın.
- Elektrik kablosunu keskin kenarlardan çekmeyin veya sıkıştırmayın. Sarkık halde bırakmayın. Isı ve yağdan koruyun.
- Cihazı ocak veya benzeri alanlar gibi sıcak yüzeylere koymayın ve çıplak alev yakınında çalıştırmayın.
- Ekmek kızartma makinesini kırıntı tepsisi ve cam plakalar takılı olmadan çalıştırmayın.
- Elektrik fişini asla elektrik kablosundan veya ıslak ellerle prizden çekmeyin.
- Aşağıdaki durumlarda cihazı kullanmayı bırakın ve/veya elektrik fişini derhal prizden çekin:

- Cihaz veya elektrik kablosu hasar görmüşse;
- Düşürüldükten veya benzer bir olaydan sonra cihazın arızalı olabileceğinden şüpheleniyorsanız.

- Bu gibi durumlarda, cihazı tamir edilmek üzere iade edin.
- Tostu yerleştirirken ekmek dilimlerinin sıkışmadığından emin olun. Ancak böyle bir durumda, önce elektrik fişini prizden çekin ve ardından parazitini giderin.
- **Dikkat, cam kırılması:** cam plakaları dikkatlice ve sadece temizlik için çıkarın ve takın.
- Cam plakalar üzerinde keskin veya sivri kenarlı nesnelere kullanmayın, aksi takdirde cam plakalara zarar verebilirler.



### Uyarı, Yanma riski

- **Tost makinesini asla cam plakalar takılı olmadan kullanmayın.**
- Ekmek kızartma makinesi sadece dört cam plaka da doğru şekilde takılmışsa ve herhangi bir hasar belirtisi (örn. çatlaklar, dökülmeler veya yarıklar) yoksa kullanılabilir.

## 5| CİHAZIN KULLANIMI

Bu ekme kızırtma makinesi, ekme dilimleri (13 x 13 cm boyutuna kadar), örgülü rulolar ve maksimum 2,6 cm kalınlığa sahip benzer unlu mamuller için uygundur. Tereyağı veya reçel gibi dolgulu veya sürülebilir unlu mamuller için kullanmayın.

## 6| CİHAZIN İLK KEZ KULLANILMASI

Gereksiz uzunluktaki güç kablosu cihazın tabanına sarılabilir. Güç kablosunu takın ve cihazı açmak için Açma/Kapama düğmesine basın. İlk kullanımdan önce, ısıtma elemanlarının yüzey korumasını kaldırmak için ekme kızırtma makinesini maksimum kızarma ayarında ekmezsiz en az bir kızırtma döngüsünde çalıştırın. Ortaya çıkan koku zararsızdır, ancak bu işlem yine de iyi havalandırılan bir alanda yapılmalıdır. Her kızırtma işleminden önce cihazın biraz soğumasını bekleyin.

Ekme dilimlerini ekme yuvasına yerleştiriniz. Sıkışmamaları için 2,6 cm'den daha kalın olmalıdırlar. Kızırtma işleminden sonra çıkarmanın daha kolay olması için küçük dilimleri ekme yuvasına dik konumda yan yana yerleştirin.

Önce "+" / "-" düğmelerini kullanarak orta kızarma seviyesini ayarlayın ve ardından Başlat/Durdur düğmesine  $\triangle$  basın. Motor açılır ve kızırtma süresi dolana kadar tost uşağı doğru hareket ettirir. Cihaz daha sonra otomatik olarak kapanır ve bitmiş tost ekme yuvasından çıkarılmak üzere kaldırılır.

### NOTE

Tost makinesini kapatmak için Açma/Kapama düğmesine basılana kadar (LED ekran kaybolur) cihaz hala kullanıma hazırdır (LED ekran yanar).

Cihaz kullanılmadığında, beş dakika sonra otomatik olarak enerji tasarruflu bekleme moduna geçer. Bu, LED ekranda tek bir LED'in yanmasıyla

gösterilir. Başlat/Durdur düğmesine basıldığında yerleştirilen ekme dilimleri kızartılır ve bekleme modu iptal edilir. Cihaz kullanılmadığında, Açma/Kapama düğmesine basarak cihazı kapatmanızı öneririz.

### 6.1| ESMELEŞME DERESESİ HAKKINDA BİLGİ

Tost çok açıksa, daha yüksek bir kızartma seviyesi seçin. Tost çok koyu ise, kızarma seviyesini daha düşük bir ayara getirin. LED ekran sadece bir kılavuz olarak kullanışlıdır. Yanan LED sayısı ne kadar fazlaysa kızartma o kadar koyu olur. Kızırtma sonucu ekme türüne, boyutuna, nem içeriğine ve dilimlerin kalınlığına bağlı olarak aynı ayar için değişebilir. Bu nedenle, daha az nemli ekme, daha küçük dilimler için ve ayrıca sadece bir dilim ekme kızartırken daha düşük bir ayar seçin. Çok koyu kızartıldığında konsantre akrilamid oluşur. Bu nedenle çok koyu kızartmaktan kaçınmalısınız.

#### ⌘ Tek taraflı kızartma

Bağetler, rulolar ve simitler için idealdir. Örneğin bir bağeti tek taraflı kızartmak için bağeti uzunlamasına kesin. Kesik tarafı öne bakacak şekilde ekme yuvasına yerleştirin. Başladıktan hemen sonra simit düğmesine basılırsa, ekme diliminin sadece ön tarafı kızartılır.

#### ⌘ İsinma / ikincil kızartma

Cihaz çalıştırıldıktan hemen sonra ısıtma düğmesine basılırsa, zaten soğumuş olan tost ekmeği tekrar ısınarak çıtır hale gelir (ayarlanan kızarma derecesinden bağımsız olarak) ve hafif ekme bir miktar kızartılır.

#### \* Çözüm

If the button is pressed immediately after starting, the toasting cycle is automatically extended to toast frozen bread.

### $\triangle$ Kızırtma döngüsünü durdurma

Döngüyü erken durdurmak için ışıklı Başlat/Durdur düğmesine basın.

### 6.2| RULO EKİ

Ekme kızırtma makinesi, gerektiğinde takılabilen bir rulo aparatına sahiptir. Her biri en düşük ayarda olmak üzere her iki taraftan iki ekme pişirilebilir. Daha iyi kızarması için önceden çok kuru olan ekmeği hafifçe ıslatın.

### NOT

Ekme kızırtma aparatını sadece en düşük ayarda kullanın, aksi takdirde cihazın aşırı ısınma riski vardır.

### 6.3| KIRINTI TEPSESİ

Kızırtma sırasında düşen kırıntılar kırıntı tepesinde toplanır. Boşaltmak için kırıntı tepesine kısaca bastırın. Daha sonra cihazdan dışarı çekebilirsiniz.

## 7| TEMİZLİK VE BAKIM

Temizlemeden önce tost makinesini kapatın, fişi prizden çekin ve cihazın tamamen soğumasını bekleyin. Özellikle cam plakalar tamamen soğumuş olmalıdır. İç cam plakalar yoğun temizlik için çıkarılabilir. Taban kilidi açıldıktan sonra dikey olarak aşağıya doğru çıkarılabilirler.

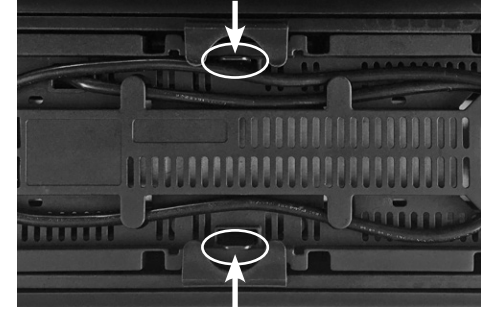

Cam plakaları sadece nemli bir bez ve biraz cam temizleyici ile temizleyin. Keskin veya aşındırıcı temizlik maddeleri kullanmayın. Fırın/ızgara spreyi ile temizlemeyin. Buharlı temizleyici kullanmayın. Temizlikten sonra, iç cam plakalar tost makinesine tekrar yerleştirilmeden önce tamamen kurutulmalıdır.

### NOT

İç cam plakalar doğru şekilde yerleştirilmemişse, bir sonraki kızartma döngüsünün başlangıcında duyulabilir bir ses çıkar. Güvenlik nedeniyle, bu hata giderilene kadar kızartmaya devam etmek mümkün değildir. Sert bir fırça kullanarak ızgaralara ve ekme yuvasındaki ısıtma elemanlarına yapışmış kırıntıları temizleyin. Bunu yaparken cihazı devirmeyiniz, aksi takdirde kırıntı tepesi cihazın içine boşalır. Daha sonra tepsiyi çekip çıkarınız, temizleyiniz ve tekrar cihaza yerleştiriniz. Tost makinesini asla suya daldırmayınız. Rulo aparatını nemli bir bezle temizleyiniz. Bulaşık makinesinde yıkanamaz.

## 8 | TEKNİK VERİLER

Nominal gerilim: 220-240 V~ 50-60 Hz  
Güç tüketimi: 1100-1300 W  
Koruma sınıfı: I

2023/826 sayılı AB Yönetmeliği uyarınca çalışma modları hakkında teknik bilgiler:

MOD	ENERJİ TÜKETİMİ (WATT)	ZAMAN ARALIĞI (DAKİKA)
Kapalı	0	-
Bekleme	0,5	5
Ek bilgi ile beklemede kalın	-	-
Ağa bağlı bekleme	-	-



Cihaz 2014/35/EU, 2014/30/EU ve 2009/125/EU numaralı Avrupa direktifleri ile uyumludur.

### Çevrenin korunması



#### Çevrenin korunmasına katılalım!

- ① Cihazınız geri dönüştürülebilir ve kazanılabilir değerli malzemeler içermektedir.
- ➔ Cihazı yerel sivil atık toplama noktasına götürün.

AEEE Yönetmeliğine Uygundur.

Olası değişiklikler.

