

Tefal[®]

EN

MY

ZH

CN



HOME CHEF
Smart Pro Multicooker

www.tefal.com

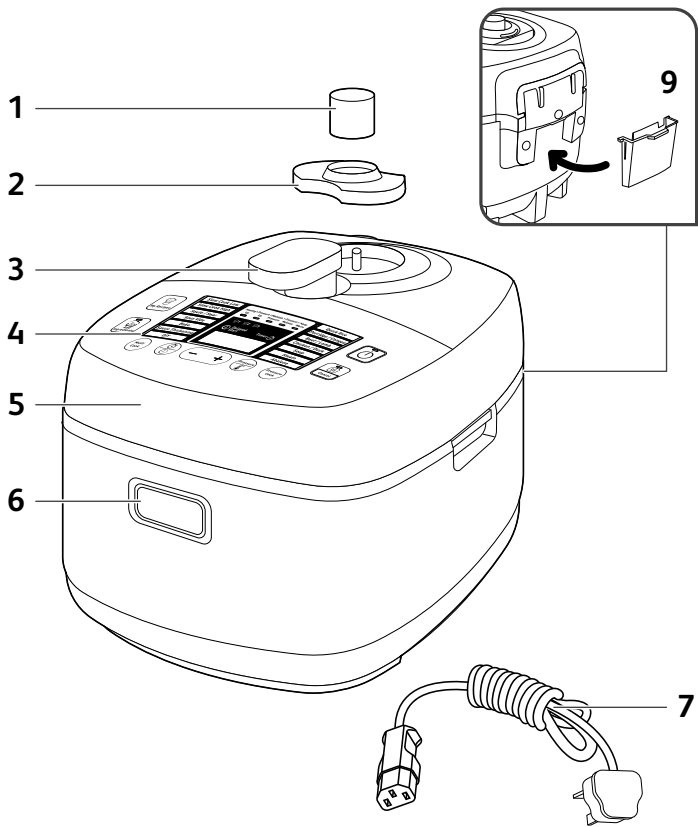

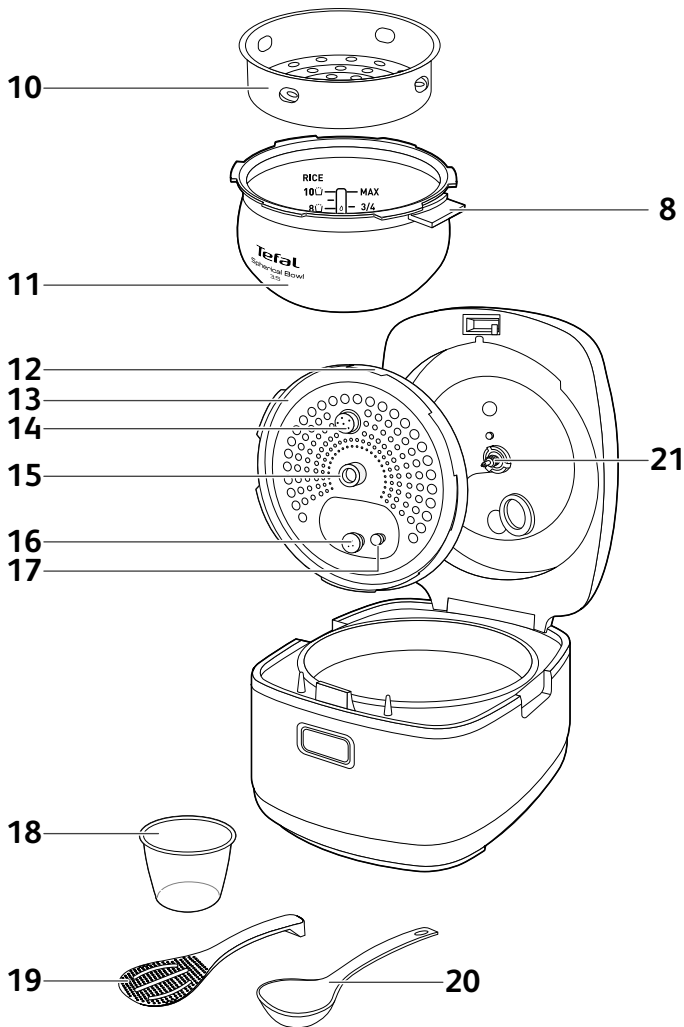

4

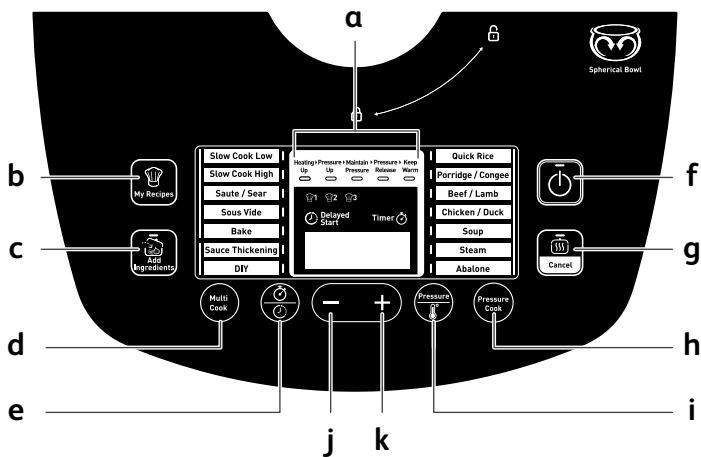

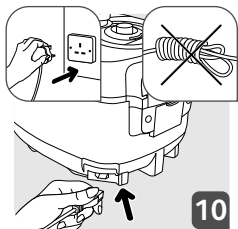
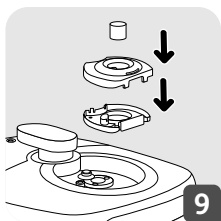
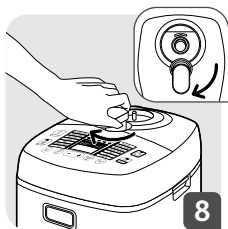
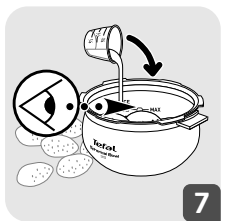
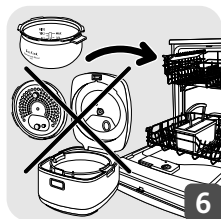
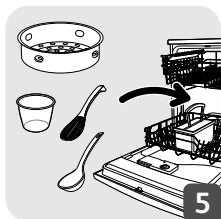
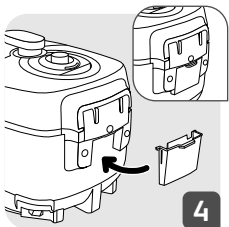
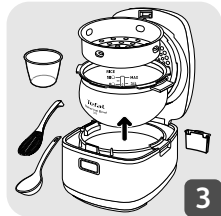
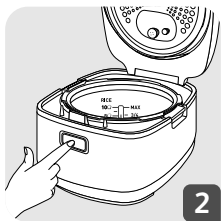
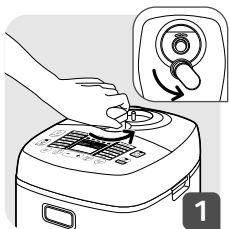

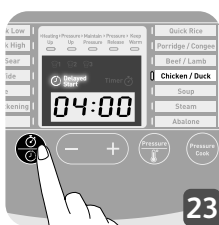
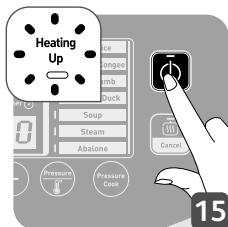
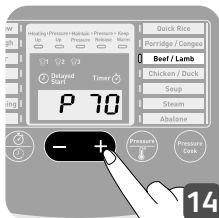
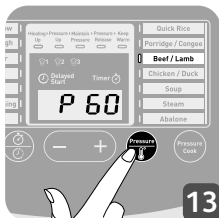

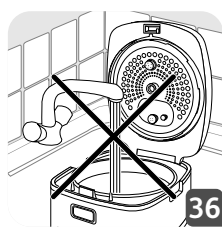
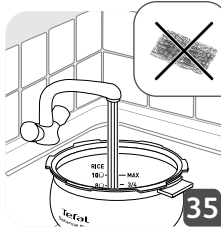
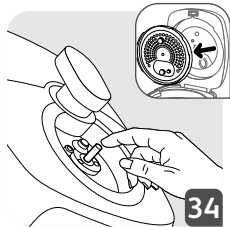
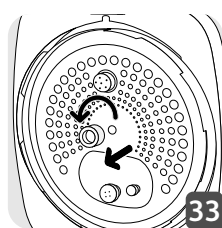
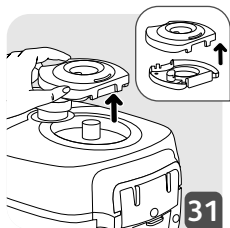
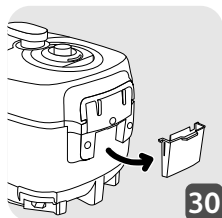
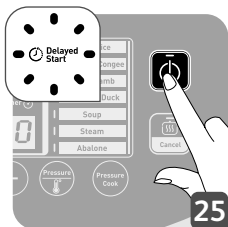

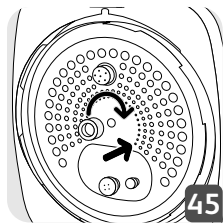
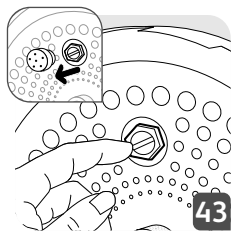
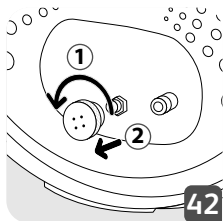
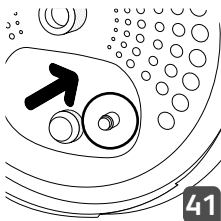
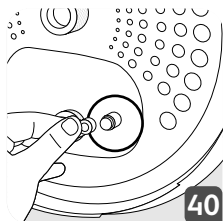
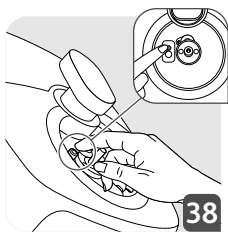
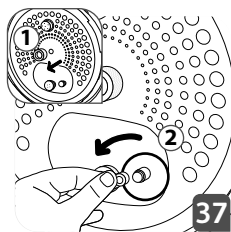

SAFETY INSTRUCTIONS

Take the time to read all the following instructions carefully.

- This appliance is not intended to be operated by means of an external timer or separate remote-control system.
- Indoor use only.
- For cleaning your appliance, please refer instructions for use. You can wash the cooking bowl and steam basket in soapy hot water. Clean the body of the appliance using a damp cloth.
- Do not immerse the appliance in water.
- Improper use of the appliance and its accessories may damage the appliance and cause injury.
- Do not touch hot parts of the appliance. After use, heating element surface is subject to residual heat after use.
- For your safety, this product conforms to all applicable standards and regulations, (Electromagnetic Compatibility, Food Compliant Materials, Environment, ...).
- This appliance is not intended for use by persons (including children) with reduced physical, sensory or mental capabilities, or lack of experience and knowledge, unless they have been given

supervision or instruction concerning use of the appliance by a person responsible for their safety. Children should be supervised to ensure that they do not play with the appliance.

- If the supply cord is damaged, it must be replaced by the manufacturer, its service agent or similar qualified persons in order to avoid a hazard. Do not replace the power cord supplied with other cords.
- This appliance is intended for domestic household use only.

It is not intended to be used in the following applications, and the guarantee will not apply for:

- staff kitchen areas in shops, offices and other working environments;
 - farm houses;
 - by clients in hotels, motels and other residential type environments;
 - bed and breakfast type environments.
- This appliance shall not be used by children. Keep the appliance and its cord out of reach of children.
 - Appliances can be used by persons with reduced physical, sensory or mental capabilities or lack of experience and knowledge if they have been given supervision or instruction concerning

use of the appliance in a safe way and if they understand the hazards involved.

- Children shall not play with the appliance.
- Do not fill your appliance more than the MAX mark on the pot.
- Please follow the recommendations on the volume of food and water to avoid the risk of boiling over which can damage your appliance and cause injury.
- Caution : do not spill liquid on the connector.
- Before using your appliance, check that the float valve and the pressure limit valve are clean (see section Cleaning and maintenance).
- Do not place any foreign objects in the pressure relief system. Do not replace the valve.
- When you open the lid, always hold it by the lid knob.
- Position your arms in alignment with the side carrying handles. Boiling water could remain trapped between the gasket support and the lid and could cause burns.
- Be careful also about the risk of scalding from the steam coming out of the appliance when you open the lid. First open the lid very slightly to allow the steam to escape gently.
- Never force the appliance open. Make sure that the inside pressure has returned to normal. Do not

open the lid when the product is under pressure.

To do so, see the Instructions for use.

- Use only the appropriate spare parts for your model. This is particularly important for the sealing gasket, the cooking pot and the metal lid.
- Do not damage the sealing gasket. If it is damaged, have it replaced in an Approved Service Centre.
- The heat source necessary for cooking is included in the appliance.
- Do not place the appliance in a heated oven or on a hot hob. Do not place the appliance close to an open flame or a flammable object.
- Do not heat the cooking pot with any other heat source than the heating plate of the appliance and do not use any other pot. Do not use the cooking pot with other appliances.
- Do not move the appliance when it is under pressure. Do not touch the hot surfaces. Use the carrying handles when moving it and wear oven mitts, if necessary. Do not use the lid knob to lift the appliance.
- Do not use appliance for other than the intended purpose.
- This appliance is not a steriliser. Do not use it to sterilise jars.
- The appliance cooks food under pressure. Incorrect use may cause risks of burns due to steam.
- Make sure that the appliance is properly closed before bringing it up to pressure (see Instructions for use).
- Do not use the appliance empty, without its pot or without liquid inside the pot. This could cause serious damage to the appliance.
- After cooking meat which has an outer layer of skin (such as ox tongue), which could swell due to the effects of pressure, do not pierce the skin after cooking if it appears swollen: you could get burnt. Pierce it before cooking.
- Do not use the appliance to cook food (such as beans, noodle or dried food etc.) that expands during cooking. It may stuck the float valve and cause danger.
- Do not use the appliance to fry food in oil. Only browning is allowed.
- In browning mode, be careful of risks of burns caused by spattering when you add food or ingredients into the hot pot.
- During cooking and automatic steam release at the end of cooking, the appliance releases heat and steam. Keep your face and hands away from the appliance to avoid scalding. Do not touch the lid during cooking.
- Do not use a cloth or anything else between the lid and the housing to

leave the lid ajar. This can permanently damage the gasket.

- Do not touch the safety devices, except while cleaning and maintaining the appliance in accordance with the instructions given.
- Make sure that the bottom of the cooking pot and the heating element are always clean. Make sure that the central part of the heating plate is mobile.
- Do not fill up your appliance without its cooking pot.
- Use a plastic or wooden spoon to prevent any damage to the non-stick coating of the pot. Do not cut food directly in the cooking pot.
- If a great deal of steam is released from the rim of the lid, unplug the power cord at once and check whether the appliance is clean. If necessary, send the appliance to an Approved Service Centre for repair.
- Do not carry the appliance by holding it by the lid knob. Wear oven mitts if the appliance is hot. For more safety, make sure that the lid is locked before transporting the appliance.
- If pressure is released continuously through the valve of the appliance (for more than 1 minute) while pressure cooking, send the appliance to a service centre for repair.
- Do not use a damaged appliance. Take it to your approved service centre.

SAVE THESE INSTRUCTIONS CAREFULLY.

- Use only spare parts sold in an approved service centre.
- The guarantee does not cover the abnormal wear and tear of the cooking pot.
- Read these instructions for use carefully before using your appliance for the first time. Any use which does not conform to these instructions will absolve the manufacturer from any liability and invalidate the guarantee.
- In accordance with current regulations, before disposing of an appliance no longer needed, the appliance must be rendered inoperative (by unplugging it and cutting off the supply cord).



Environment protection first!

- ① Your appliance contains valuable materials which can be recovered or recycled.
- ➔ Leave it at a local civic waste collection point.

DESCRIPTION

- | | | | |
|---|--|----|---------------------------------|
| 1 | Pressure limit valve | 5 | Lid |
| 2 | Steam cover | 6 | Locking/Opening button |
| 3 | Lid knob | 7 | Power cord |
| 4 | Control panel | 8 | Bowl handle |
| | a Cooking process indicator | 9 | Condensation collector |
| | b My Recipes button | 10 | Steam basket |
| | c Add Ingredients button | 11 | Cooking pot |
| | d Multi Cook selection button | 12 | Inner lid |
| | e Timer/ Delayed Start button | 13 | Sealing gasket |
| | f Start Button | 14 | Spring Valve |
| | g Keep Warm/Cancel button | 15 | Inner lid fixation nut |
| | h Pressure Cook selection Button | 16 | Duct pressure limit valve cover |
| | i Pressure/ Temperature selection button | 17 | Float valve |
| | j Reduce key | 18 | Measuring cup |
| | k Increase key | 19 | Rice ladle |
| | | 20 | Soup spoon |
| | | 21 | Top sensor |

BEFORE FIRST USE

- To open the lid, take hold of the lid knob, turn it anticlockwise and push the locking button – Fig. 1-2
- Remove all packaging materials from the inside of the appliance – Fig. 3
- Clean the parts of the appliance thoroughly before using it for the first time.
- Dry off carefully.

Note: For more details, see "Cleaning and Maintenance" paragraph. Page 22.



PREPARATIONS BEFORE COOKING

1. Put the condensation collector into place.– Fig. 4
2. Open the lid and put ingredients in the pot, wipe the outside and bottom of the cooking pot dry. Place the cooking pot in the appliance.
3. Turn the lid knob clockwise to lock the lid.– Fig. 8
4. Position the pressure limit valve and take care that it clicks well into place.– Fig. 9

5. Unroll the power cord; connect it to the appliance then connect it to the earthed socket. When the appliance is plugged in, it will beep twice.
– Fig. 10.

Note:



- The level of foods and liquids should never exceed the max level marking on the cooking pot – Fig. 7.
- When you cook congee or porridge, the level of rice and water should not exceed ½ of max level marking in the cooking pot.
- Do not use the appliance to cook food (such as beans, noodle or dried food etc.) that expands during cooking. It may stuck the float valve and cause danger.
- After the cooking process is started, you can long press "Keep Warm/Cancel" button to terminate the current program and the appliance goes to standby mode.

Cooking Program - Multi- cook Programs								
	Default cooking temperature	Adjustable cooking temperature range	Default cooking time	Adjustable cooking time	Delayed start	Lid Status		
								
Slow Cook Low	70 °C	/	8 hours	2 – 12 hours	•		•	
Slow Cook High	90 °C	/	6 hours	2 – 12 hours	•		•	
Saute /Sear	150 °C	/	2 minutes	2 – 59 minutes	/			•
Sous Vide	58 °C	58 - 90 °C	3 hours	10 minutes – 20 hours	/		•	
Bake	120 °C	120 -150 °C	45 minutes	40 – 59 minutes	•		•	
Sauce Thickening	110 °C	/	8 minutes	5 – 15 minutes	/			•
DIY	100 °C	60 – 150 °C	30 minutes	5 minutes – 4 hours	/	•	•	•

Note:

- The preheat time of Saute/Sear may take up to 5 minutes.
- To use Sauce thickening and Saute/Sear program, you need to open lid and start the program.

Cooking Programs - Pressure Cooking Programs

		Default cooking pressure	Adjustable cooking pressure range	Default pressure cooking time	Adjustable cooking time range	Delayed start	Lid Status		
									
Quick Rice		30 kPa	20 – 50 kPa	14 minutes	/	•	•		
Porridge/ Congee		30 kPa	20 – 50 kPa	20 minutes	15 – 30 minutes	•	•		
Beef/Lamb		60 kPa	20 – 70 kPa	30 minutes	30 – 59 minutes	•	•		
Chicken/Duck		40 kPa	20 – 70 kPa	15 minutes	12 – 29 minutes	•	•		
Soup		30 kPa	20 – 50 kPa	20 minutes	20 – 59 minutes	•	•		
Steam		10 kPa	/	8 minutes	3 – 20 minutes	•	•		
Abalone	Small	60 kPa	/	5 hours 25 minutes	/	•	•		
	Big	60 kPa	/	9 hours 55 minutes	/	•	•		

Note:

- Cooking pressure can be adjusted to reach your favourite texture. You may increase the pressure to have an even more tender result, or decrease the pressure if you find the texture to be too soft.
- Steam will be released intermittently from the pressure limit valve. This is to maintain the low pressure parameter and to ensure the cooking result.
- For Abalone program, you can press "+, -" button to shift between two kinds of setting.

- An EPC (electrical pressure cooker) is an electric pan with an hermetic lid and a special valve, that allows to cook the food under pressure, which saves cooking time and makes the stiff foods soft.
- The following programs cook automatically under pressure: Quick Rice, Porridge/Congee, Beef/Lamb, Chicken/Duck, Soup, Steam, Abalone. For DIY function you will enter a cooking pressure state if you select at least 100°C, with the lid closed and locked.
- Once you have selected your program, the time to reach the pressure will depend on the amount of food and liquids in the cooking pot. The lid must be closed and locked to reach a pressure state: as the appliance is hermetically closed, when the temperature increases, the liquid inside forms steam which raises the pressure in the pot (thus when preparing with pressure there should be always liquid inside the bowl).
- Once pressure has built up in the appliance, the lock mechanism system is activated and then the lid will not be able to be opened during cooking (so all ingredients must be added at the beginning of cooking). Never attempt to open the lid during pressure cooking. When the pressure for cooking is reached, the appliance switches automatically to cooking phase, and the time previously set starts counting down.
- When the food is cooked under pressure, after the cooking process the appliance will switch to keep warm state. The digital screen will indicate "b".
- When using the pressure cooker for the first few times, you may notice slight steam leakage from the lid. This is normal and will occur when pressure builds up. Some leakage from the pressure limit valve may also occur during cooking.
- It is normal for a small amount of steam to escape during cooking (as the valve is a safety valve).

Opening the lid after pressure cooking

- After cooking under pressure, steam will be released automatically, it will take from a few seconds to 10 minutes depending on the quantity of liquid inside.
- To open the lid, take hold of the handle, turn it anticlockwise, and push the opening button -1-2. Unplug the power cord.

Note: Be careful of the hot steam coming out from the lid. Keep your face and hands away from the steam flow.

PRESSURE COOKING

Quick Rice, Porridge/Congee, Beef/Lamb, Chicken/Duck, Soup, Steam, Abalone are pressure cooking programs.

1. Follow the steps in "Preparations before cooking".
2. Press "Pressure Cook" to choose cooking programs. The light of the chosen program lights up, the default pressure cooking time is displayed on the screen – Fig. 11.
3. Press "+/-" to change the pressure cooking time – Fig. 12.
4. Press "Pressure/Temp" to change cooking pressure. The default cooking pressure is displayed on the screen – Fig. 13.
5. Press "+/-" to change the cooking pressure – Fig. 14.
6. Press "Start" to start the cooking program. The appliance starts to heat up. The light of "Heating Up" lights up – Fig. 15.
7. When the pressure for cooking is reached, the appliance switches automatically to pressure cooking phase, and the time previously set starts countdown
8. When the pressure cooking time has elapsed, the appliance releases pressure automatically.
9. The appliance will jump to keep warm automatically when the pressure released completely and beeps. You can unlock and open the top lid.

Note:

- Some programs's pressure cooking time or cooking pressure parameters can't be changed. Please see the detail in the "Pressure Cooking Programs" chart.

RICE COOKING

1. Pour the required quantity of rice into the cooking pot using the measuring cup provided. Then fill with cold water up to the corresponding "CUP" mark printed in the bowl.

Note: Always add the rice first otherwise you will have too much water.

2. For best results, we recommend using ordinary rice rather than "easy cook" type of rice which tend to give a stickier rice and may adhere to the housing. With other types of rice, such as brown or wild rice, the quantities of water need adjustment.

- If you only want to cook 1 cup of white rice (serves 2 small or 1 large portion), use 1 measuring cup of white rice and then add one and a half measuring cup of water. With some types of rice it is normal for a little rice to stick on the housing when cooking 1 cup of rice.
- If you only want to cook 2 cups of white rice (serves 4 small or 3 large portions), use 2 measuring cups of white rice and then add two measuring cups of water.
- The maximum quantity of water + rice should not exceed the highest mark inside the bowl. Depending on the type of rice, quantities of water may need adjustment.

COOKING GUIDE FOR RICE			
Rice measurement in cups	Weight	Water measurement in the bowl (+ rice)	Serves
2	300 g	2 cup mark	2 - 4 pers.
4	600 g	4 cup mark	4 - 8 pers.
6	900 g	6 cup mark	6 - 12 pers.
8	1200 g	8 cup mark	8 - 16 pers.
10	1500 g	10 cup mark	10 - 20 pers.

ADD INGREDIENTS

Beef/Lamb, Chicken/Duck, Soup cooking programs are available for this function

- With this function, you can open the lid during pressure cooking process and add more ingredients.
- After choosing the pressure cooking program, press the "Add Ingredients" button – Fig. 16. The light of "Add Ingredients" program lights up. Press the "Start" button to start to the program. When the remaining pressure cooking time is less than 10 minutes, the current cooking process will pause, the appliance starts to release pressure.
- You can also press "Add Ingredients" anytime during pressure cooking process. The current pressure cooking process pauses, the appliance starts to release pressure automatically.

4. When pressure is released completely, the appliance beeps. You can open the top lid to add more ingredients you want.
5. Close and lock the lid and press "Start" button. The appliance will continue the pressure cooking process for the remaining cooking time.
6. You can also press "+,-" button to adjust remaining pressure cooking time from 2 minutes to the maximum pressure cooking time of the cooking program according to different ingredients texture – Fig. 17.

MULTI - COOK

Slow cook low, Slow cook high, Saute/Sear, Sous vide, Bake, Sauce thickening, DIY are Multi-cook programs.

1. Follow the steps in "Preparations before cooking"
2. Press "Multi Cook" to choose cooking programs. The light of the chosen program lights up, the default cooking time is displayed on the screen – Fig. 18.
3. Press "+/-" to change the cooking time – Fig. 19.
4. Press "Pressure/Temp" to change the cooking temperature. The default cooking temperature is displayed on the screen – Fig. 20.
5. Press "+/-" to change the cooking temperature – Fig. 21.
6. Press "Start" to start the cooking program. The appliance starts to heat up. The light of "Heating Up" lights up – Fig. 22.
7. When you start the cooking program of "Slow Cook Low", "Slow Cook High", "Sauce Thickening" and "DIY", the time previously set starts countdown from the beginning of program. When you start the cooking program of "Saute/Sear", "Sous Vide" and "Bake", the time previously set starts countdown when the appliance reaches the preset temperature.
8. When the cooking time has elapsed, the appliance beeps and switches to keep warm mode automatically except Saute/Sear, Sous Vide, Sauce Thickening and DIY. You can unlock and open the top lid.

Note:

1. Some programs's cooking temperature can't be changed. Please see the detail in the Multi-cook Programs chart.
2. Sous Vide Cooking program
 - The key for sous vide cooking is to create a vacuum seal. Vacuum sealing foods prevents evaporation and allows for the most efficient

transfer energy from the water to the food. To do so, simply place your seasoned food in a plastic bag and squeeze out all the air and then seal the bag. Add water into the inner pot first and then submerge the food into water.

- If cooking temperature is at or below 60°C, cooking duration can be programmed from 10mins to 6 hours.
- If cooking temperature is above 60°C, cooking duration can be programmed up to 20 hours.

DELAYED START

Delayed start is not available only in Saute/sear, Sous vide, Sauce thickening and DIY.

1. Follow the steps of pressure cook or multi-cook, choose the cooking program you need.
2. Press "Time/Delayed Start" once or twice until the light of delayed start lights up – Fig. 23.
3. Press "+,-" to set time – Fig. 24.
4. Press "START" to confirm the preset time – Fig. 25. When preset time is elapsed, the appliance starts working in the selected cooking mode automatically.

MY RECIPES

You can set any three programs as "My Recipes". The default programs are (1)Rice, (2)Soup, (3) Steam. We can press "My Recipes" to choose among the 3 recipes we want to use or change. If you want to change any of the default programs, for instance, to change "Steam" to "Beef/ Lamb", follow the steps below:

1. Press My Recipes to choose (3) Steam – Fig. 26.
2. Press "pressure cook" to choose Beef/ Lamb program – Fig. 27.
3. Set cooking time or pressure or temperature if you need (please refer to the instruction above to change these cooking parameters) – Fig. 28.
4. Press and hold "My Recipe" button for 3 seconds to save it.

CLEANING AND MAINTENANCE

1. It is recommended to clean your appliance after each use. Before cleaning let your appliance cool down for at least 2 hours.
2. You can only wash the accessories in the dishwasher – Fig. 5. Do not put the appliance or cooking pot or inner lid into the dishwasher – Fig. 6.
 - a Remove the condensation collector, place in the dishwasher. – Fig. 30.
 - b Before placing the steam cover in the dishwasher you need to separate it in two parts – Fig. 31.
 - c Remove the pressure limit valve to clean it, rinse it under water and dry – Fig. 32.
 - d To clean the inner lid, you need to detach it from the appliance and clean all its components. First unscrew the inner lid fixation nut, pull on the peak in the middle, and push the duct pressure limit valve cover to help you remove it. – Fig. 33-34.
 - e Then you can rinse the inner lid with clear water – Fig. 39. The float valve should be dismantled by removing the small silicone gasket, then turn the inner lid to get the float valve – Fig. 40-41. The duct cover can be unscrewed to be cleaned, and the duct should be checked regularly to prevent blockage – Fig. 42. Press on the internal part of the safety spring valve to check that it is not clogged – Fig. 43.
 - f Remove the cooking pot from the appliance, rinse it and dry it off thoroughly. Do not use a scourer as this can damage the non stick coating in the pot – Fig. 35.
 - g Do not immerse the appliance in water or pour water into it, clean the housing with a damp cloth. – Fig. 36.
3. Taking care of the pot
 - a To ensure the maintenance of pot quality, it is recommended not to cut food in it.
 - b Use the plastic spoon provided or a wooden spoon and not a metal type so as to avoid damaging the pot surface
 - c To avoid any risk of corrosion, do not pour vinegar into the pot.
4. Once all the components you just cleaned are perfectly dried, place them all in their original position.
5. Always use the cooking pot provided.
6. Make sure to clean the float valve after each use. You may not be able to open the lid or it can be dangerous if the float valve is very dirty and

stuck. – Fig. 37.

7. Do not pour water or food directly into the appliance. If you inadvertently immerse your appliance in water or spill water directly on the heating element (when the pot is not in place), take it to your service center for repair.
8. Change the sealing gasket every 2 years.

TECHNICAL TROUBLESHOOTING GUIDE

Problem	Possible reasons	Solutions
Unable to open lid	Unable to open because of pressure in the cooking pot.	Wait for the pressure in the pot to be completely released automatically.
	Pressure in the pot is fully released but the float valve is stuck because it is too dirty, and therefore unable to fall.	<ol style="list-style-type: none"> a. Once the product has cooled down, press the external part of the float valve – Fig. 36. b. For next use, please clean and wipe the float valve – Fig. 35.
Unable to close lid	Hot pot with steam inside.	Wait for the pot to be cool.
	The float valve is stuck because it is too dirty, and therefore unable to fall.	<ol style="list-style-type: none"> a. Once the product has cooled down, press the external part of the float valve – Fig. 36. b. For next use, please clean and wipe the float valve – Fig. 35.
	Direction at which lid was closed is incorrect.	Close lid in the correct direction according to the instruction manual.
Food is uncooked.	Rice : water ratio is incorrect.	Use the required rice : water ratio.
	No electricity from the power grid.	Check the electric circuit.

Problem	Possible reasons	Solutions
Steam leakage from lid	Sealing gasket is broken.	Send to repair and maintenance department.
	Residue in the sealing gasket.	Clean and remove the residue.
	The sealing gasket was not properly installed.	
Intense release of pressure from pressure limit valve	Faulty pressure control resulted in release of pressure.	Send to repair and maintenance department.
	Pressure limit valve did not fall into place.	Carefully rotate/press the pressure limit valve to make it fall into place.
Continuous pressure release from float valve	Residue in the float valve.	Clean and remove the residue.
	Float valve is stuck.	Clean and remove the residue.
The limit valve releases pressure discontinuously during cooking progress.	Make the temperature in the pot more even.	Normal.
"E0" displayed on digital screen	Top sensor is in short circuit or open circuit	Send to repair and maintenance department.
"E1" displayed on digital screen	Bottom sensor is in short circuit or open circuit.	Send to repair and maintenance department.
	no bowl	Put on the right bowl.
"E2" displayed on digital screen.	The lid is not in the position defined for the selected cooking mode.	Please refer to the cooking table to check the right position of the lid for the program you have selected.
	Lid switch sensor does not function.	Send to repair and maintenance department.

TEFAL/T-FAL * INTERNATIONAL LIMITED GUARANTEE

EN

 : www.tefal.com

This product is repairable by TEFAL/T-FAL*, during and after the guarantee period.

Accessories, consumables and end-user replaceable parts can be purchased, if locally available, as described on the TEFAL/T-FAL internet site www.tefal.com

The Guarantee:**

TEFAL/T-FAL guarantees this product against any manufacturing defect in materials or workmanship during the guarantee period within those countries*** as stated in the attached country list, starting from the initial date of purchase or delivery date. The international manufacturer's guarantee covers all costs related to restoring the proven defective product so that it conforms to its original specifications, through the repair or replacement of any defective part and the necessary labour. At TEFAL/T-FAL's choice, an equivalent or superior replacement product may be provided instead of repairing a defective product. TEFAL/T-FAL's sole obligation and your exclusive resolution under this guarantee are limited to such repair or replacement.

Conditions & Exclusions:

TEFAL/T-FAL shall not be obliged to repair or replace any product which is not accompanied by a valid proof of purchase. The product can be taken directly in person or must be adequately packaged and returned, by recorded delivery (or equivalent method of postage), to a TEFAL/T-FAL authorised service centre. Full address details for each country's authorised service centres are listed on TEFAL/T-FAL website (www.tefal.com) or by calling the appropriate consumer service centre set out in the attached country list. In order to offer the best possible after-sales service and constantly improve customer satisfaction, TEFAL/T-FAL may send a satisfaction survey to all customers who have had their product repaired or exchanged in a TEFAL/T-FAL authorised service centre. This guarantee applies only for products purchased and used for domestic purposes and will not cover any damage which occurs as a result of misuse, negligence, failure to follow TEFAL/T-FAL instructions, or a modification or unauthorised repair of the product, faulty packaging by the owner or mishandling by any carrier. It also does not cover normal wear and tear, maintenance or replacement of consumable parts, or the following:

- damages or poor results specifically due to wrong voltage or frequency as stamped on the product ID or specification
- using the wrong type of water or consumable
- mechanical damages, overloading
- ingress of water, dust or insects into the product (excluding appliances with features specifically designed for insects)
- scaling (any de-scaling must be carried out according to the instructions for use)
- damage as a result of lightning or power surges
- damage to any glass or porcelain ware in the product
- accidents including fire, flood, etc
- professional or commercial use

Consumer Statutory Rights:

This international TEFAL/T-FAL guarantee does not affect the Statutory Rights a consumer may have or those rights that cannot be excluded or limited, nor rights against the retailer from which the consumer purchased the product. This guarantee gives a consumer specific legal rights, and the consumer may also have other legal rights which vary from State to State or Country to Country. The consumer may assert any such rights at his sole discretion. ***Where a product purchased in a listed country and then used in another listed country, the international TEFAL/T-FAL guarantee duration is the period for the country of usage, even if the product was purchased in a listed country with a longer guarantee duration. The repair process may require a longer time if the product is not locally sold by TEFAL/T-FAL in the country of usage. If the product is not repairable in the new country of usage, the international TEFAL/T-FAL guarantee is limited to a replacement by a similar or alternative product at similar cost, where possible. *TEFAL household appliances appear under the T-FAL brand in some territories like America and Japan. TEFAL/T-FAL are registered trademarks of Groupe SEB.

Please keep this document for your reference should you wish to make a claim under the guarantee.

****For Australia only:**

Our goods come with guarantees that cannot be excluded under the Australian Consumer Law. You are entitled to a replacement or refund for a major failure and compensation for any other reasonably foreseeable loss or damage. You are also entitled to have the goods repaired or replaced if the goods fail to be of acceptable quality and the failure does not amount to a major failure.

****For India Only:**

Your Tefal product is guaranteed for 2 years. The guarantee covers exclusively the repair of a defective product, but at TEFAL's choice, a replacement product may be provided instead of repairing a defective product. It is mandatory that the consumer, to have his product repaired, has to log a service request on the dedicated Smartphone application TEFAL SERVICE APP or by calling TEFAL Consumer Care Center at 1860-200-1232, **Opening hours Mon-Sat 09 AM to 06 PM**. Products returned by Post will not be covered by the guarantee. As a proof of purchase consumer needs to provide both this stamped guarantee card and cash memo.

AMARAN KESELAMATAN

ARAHAN KESELAMATAN

Luangkan masa untuk membaca semua arahan berikut dengan teliti.

- Perkakas ini tidak dimaksudkan untuk dikendalikan menggunakan pemasa luaran atau sistem kawalan jauh yang berasingan.
- Kegunaan dalaman sahaja.
- Untuk membersihkan perkakas anda, sila rujuk arahan penggunaan. Anda boleh mencuci mangkuk memasak dan bakul kukus di dalam air panas bersabun. Bersihkan badan perkakas menggunakan kain yang lembap.
- Jangan rendam alat di dalam air.
- Penggunaan alat perkakas dan aksesori yang tidak betul mungkin akan merosakkan perkakas dan menyebabkan kecederaan.
- Jangan sentuh permukaan perkakas yang panas. Permukaan elemen pemanas mungkin mempunyai baki haba selepas penggunaan.
- Untuk keselamatan anda, produk ini mematuhi semua piawaian dan kawalan yang diguna pakai, (Keserasian Elektromagnetik, Bahan Patuh Makanan, Alam Sekitar, ...).
- Perkakas ini tidak dimaksudkan untuk digunakan oleh orang (termasuk kanak-kanak) yang kurang

upaya dari segi fizikal, deria atau mental, atau kurang berpengalaman dan pengetahuan, kecuali jika mereka telah diberi pengawasan atau arahan berkenaan penggunaan perkakas ini oleh orang yang bertanggungjawab atas keselamatan mereka.

Kanak-kanak harus diselia bagi memastikan mereka tidak bermain dengan perkakas ini.

- Jika kord bekalan rosak, ia mesti digantikan oleh pengilang, ejen perkhidmatannya atau orang yang berkelayakan bagi mengelakkan bahaya. Jangan gantikan kord bekalan kuasa yang dibekalkan dengan kord lain.

- Perkakas ini dimaksudkan untuk penggunaan dalam rumah sahaja.

Ia tidak dimaksudkan untuk digunakan dalam penggunaan yang berikut dan jaminan tidak akan terpakai untuk:

- kawasan dapur kakitangan di kedai, pejabat dan lain-lain persekitaran bekerja;
- rumah ladang;
- oleh pelanggan di hotel, motel dan lain-lain jenis persekitaran kediaman;
- persekitaran untuk tempat menginap.
- Perkakas ini tidak boleh digunakan oleh kanak-kanak. Pastikan perkakas dan kabel berada jauh daripada jangkauan kanak-kanak.

- Perkakas boleh digunakan oleh mereka yang kurang upaya daripada segi fizikal, sensori, atau keupayaan mental atau kurang pengalaman dan pengetahuan jika diberi penyeliaan atau arahan berkenaan penggunaan perkakas dengan cara yang selamat dan jika mereka faham apa bahaya yang terlibat.
- Kanak-kanak tidak patut bermain dengan perkakas.
- Jangan isikan perkakas anda lebih daripada tanda MAX pada periuk.
- Sila ikut pengesyoran tentang isipadu makanan dan air untuk mengelakkan risiko mendidih keluar yang boleh merosakkan perkakas anda dan menyebabkan kecederaan.
- Awas: jangan tumpahkan cecair pada penyambung.
- Sebelum menggunakan perkakas anda, pastikan bahawa injap apung dan injap had tekanan adalah bersih (lihat bahagian Pembersihan dan penyelenggaraan).
- Jangan letakkan sebarang objek asing dai dalam sistem pelepasan tekanan. Jangan gantikan injap.
- Apabila anda membuka tudung, sentiasa memegang pada tombol tudung tersebut.
- Pastikan lengan anda sejajar dengan pemegang

pembawa sisi. Air mendidih boleh terus terperangkap antara sokongan gasket dan tudung yang boleh menyebabkan lecur.

- Juga berhati-hati tentang risiko melecur akibat wap yang keluar daripada perkakas apabila anda membuka tudungnya. Buka tudung sedikit dahulu untuk membiarkan wap terlepas keluar dengan perlahan.
- Jangan buka perkakas secara paksa. Pastikan bahawa tekanan di dalam telah kembali kepada normal. Jangan buka tudung apabila produk di bawah tekanan. Untuk berbuat demikian, lihat arahan untuk kegunaan.
- Gunakan hanya alat ganti yang sesuai untuk model anda. Ini sangat penting untuk gasket pengedap, periuk memasak dan tudung logam.
- Jangan rosakkan gasket pengedap. Jika ia rosak, gantikannya di Pusat Servis Yang Diluluskan.
- Sumber haba yang perlu untuk memasak disertakan di dalam perkakas.
- Jangan letakkan perkakas di dalam ketuhar yang dipanaskan atau di atas hob yang panas. Jangan letakkan perkakas hampir dengan nyala api terbuka atau objek mudah terbakar.
- Jangan panaskan periuk memasak dengan sebarang sumber haba lain selain plat pemanas perkakas dan jangan gunakan sebarang periuk lain. Jangan gunakan periuk memasak dengan perkakas lain.
- Jangan alihkan perkakas ketika ia di bawah tekanan. Jangan sentuh permukaan yang panas. Gunakan pemegang pembawa apabila mengalihkannya dan pakai sarung tangan ketuhar, jika perlu. Jangan gunakan tombol tudung untuk mengangkat perkakas.
- Jangan gunakan perkakas untuk tujuan selain yang dimaksudkan.
- Perkakas ini bukan pensteril. Jangan gunakan perkakas untuk mensteril balang.
- Perkakas memasak makanan di bawah tekanan. Penggunaan yang

tidak betul boleh menyebabkan risiko meleur disebabkan wap.

- Pastikan bahawa perkakas ditutup dengan betul sebelum meletakkannya di bawah tekanan (lihat Arahan untuk penggunaan).
- Jangan gunakan perkakas yang kosong, tanpa periuknya atau tanpa cecair di dalam periuk. Ini boleh menyebabkan kerosakan yang serius kepada perkakas.
- Selepas memasak daging yang mempunyai lapisan kulit luar (seperti lidah lembu jantan), yang boleh mengembang disebabkan kesan tekanan, jangan cucuk kulit tersebut selepas memasak jika ia kelihatan mengembang; anda boleh meleur. Cucuk kulit tersebut sebelum memasak.
- Jangan gunakan perkakas untuk memasak makanan (seperti kacang, mi atau makanan kering dsb.) yang mengembang semasa memasak. Ia mungkin menyekat injap apung dan menyebabkan bahaya.
- Jangan gunakan perkakas untuk mengeringkan makanan dalam minyak. Hanya pemerangan dibenarkan.
- Dalam mod pemerangan, berhati-hati dengan risiko meleur yang disebabkan oleh percikan apabila anda menambah makanan atau ramuan ke dalam periuk yang panas.
- Semasa memasak dan pembebasan wap automatik pada penghung memasak, perkakas membebaskan haba dan wap. Pastikan muka dan tangan anda jauh daripada perkakas untuk mengelakkan meleur. Jangan sentuh tudung semasa memasak.
- Jangan gunakan kain atau apa-apa yang lain antara tudung dan perumah untuk membiarkan tudung terbuka sedikit. Ini boleh merosakkan gasket secara kekal.
- Jangan sentuh peranti keselamatan, kecuali ketika membersihkan dan menyelenggarakan perkaran mengikut arahan yang diberikan.
- Pastikan bahawa bahagian bawah periuk memasa dan elemen pemanas sentiasa bersih. Pastikan bahawa bahagian tengah plat pemanasan boleh bergerak.
- Jangan isikan perkakas anda tanpa periuk memasaknya.
- Gunakan sudip plastik atau kayu untuk mengelakkan sebarang kerosakan kepada salutan tak melekat periuk. Jangan potong makanan secara terus di dalam periuk memasak.
- Jika wap yang banyak dibebaskan daripada jaringan tudung, cabut palam kord kuasa sekaligus dan periksa sama ada perkakas bersih atau

tidak. Jika perlu, hantar perkakas ke Pusat Servis Yang Diluluskan untuk dibaiki.

- Jangan bawa perkakas dengan memegang tombol tudungnya. Pakai sarung tangan ketuhar jika perkakas panas. Untuk lebih selamat, pastikan bahawa tudung dikunci sebelum mengangkut perkakas.
- Jika tekanan dibebaskan secara berterusan melalui injap perkakas (lebih daripada 1 minit) ketika memasak dengan tekanan, hantar perkakas ke pusat servis untuk dibaiki.
- Jangan gunakan perkakas yang rosak. Bawa ia ke pusat servis anda yang diluluskan.

SIMPAN ARAHAN INI DENGAN BERHATI-HATI.

- Gunakan hanya alat ganti yang dijual di pusat servis yang diluluskan.
- Waranti tidak meliputi keadaan haus dan lusuh periuk memasak yang tidak normal.
- Baca arahan penggunaan ini dengan teliti sebelum menggunakan perkakas anda buat pertama kali. Sebarang penggunaan yang tidak mematuhi arahan ini akan melepaskan pengilang daripada sebarang liabiliti dan membatalkan waranti.
- Mengikut peraturan semasa, sebelum melupuskan perkakas yang tidak lagi diperlukan, perkakas mesti dikemukakan dalam keadaan tidak berfungsi (dengan mencabut palamnya dan memotong kord kuasanya).



Utamakan perlindungan alam sekitar!

- ① Perkakas anda mengandungi bahan bernilai yang boleh didapati semula atau dikitar semula.
- ⇒ Tinggalkan di pusat pengumpulan bahan buangan.

BUTIRAN

- | | | | |
|---|------------------------------------|----|---------------------------------|
| 1 | Injap had tekanan | 5 | Tudung |
| 2 | Penutup wap | 6 | Butang Mengunci/Membuka |
| 3 | Tombol tudung | 7 | Kord kuasa |
| 4 | Panel kawalan | 8 | Pemegang mangkuk |
| | a Penunjuk proses memasak | 9 | Pengumpul kondensasi |
| | b Butang Resipi Saya | 10 | Bakul kukus |
| | c Butang Tambah Ramuan | 11 | Periuk memasak |
| | d Butang pilihan Berbilang Masakan | 12 | Tudung dalaman |
| | e Butang Pemasa/ Mula Tertunda | 13 | Gasket pendedap |
| | f Butang Mula | 14 | Injap Spring |
| | g Kunci Kekal Panas/Batal | 15 | Nat pengikatan tudung dalaman |
| | h Butang pilihan Masakan Tekanan | 16 | Penutup injap had tekanan salur |
| | i Butang pilihan Tekanan/ Suhu | 17 | Injap apung |
| | j Kekunci Pengurangan | 18 | Cawan penyukat |
| | k Kekunci Peningkatan | 19 | Senduk nasi |
| | | 20 | Sudu sup |
| | | 21 | Sensor atas |

SEBELUM PENGGUNAAN PERTAMA

- Untuk membuka tudung, pegang tombol tudung, putarkan melawan arah jam dan tekan butang mengunci – Rajah 1-2
- Keluarkan semua bahan dalam bungkusannya daripada bahagian dalam perkakas – Rajah 3
- Bersihkan bahagian perkakas sepenuhnya sebelum menggunakannya buat pertama kali.
- Keringkan dengan teliti.

Nota: Untuk butiran lanjut, lihat perenggan "Pembersihan dan Penyelenggaraan". Muka 40.

PERSEDIAAN SEBELUM MEMASAK



1. Letakkan pengumpul kondensasi di tempatnya.– Rajah 4
2. Buka tudung dan masukkan ramuan ke dalam periuk, lap bahagian luar dan bawah periuk memasak hingga kering. Letakkan periuk memasak di dalam perkakas.
3. Putar tombol tudung ikut arah jam untuk mengunci tudung.– Rajah 8

4. Tetapkan injap had tekanan dan pastikan ia berbunyi klik masuk ke tempatnya.– Rajah 9
5. Leraikan kord kuasa, sambungkanya ke perkakas, kemudian sambungkannya ke soket yang dibumikan. Apabila perkakas dipalam masuk, ia akan berbunyi dua kali. – Rajah 10.

Nota:

- Paras makanan dan cecair tidak boleh melebihi penanda paras maksimum pada periuk memasak – Rajah 7.
- Apabila anda memasak bubur atau bubur nasi, paras beras dan air tidak boleh melebihi $\frac{1}{2}$ penanda paras maksimum dalam periuk memasak.
- Jangan gunakan perkakas untuk memasak makanan (seperti kacang, mi atau makanan kering dsb.) yang mengembang semasa memasak. Ia mungkin menyekat injap apung dan menyebabkan bahaya.
- Selepas proses memasak bermula, anda boleh tekan butang “Kekal Panas/Batal” seketika untuk membatalkan program semasa dan perkakas akan masuk ke mod siap sedia.



Program memasak - Program Berbilang Masakan

	Suhu Memasak Lalai	Julat suhu memasak boleh laras	Lalai Masa memasak	Masa masak boleh dilaraskan	Mula tertunda	Status Tudung		
								
Masak Perlahan Rendah	70 °C	/	8 jam	2 - 12 jam	*		*	
Masak Perlahan Tinggi	90 °C	/	6 jam	2 - 12 jam	*		*	
Saute /Layur	150 °C	/	2 minit	2 - 59 minit	/			*
Sous Vide	58 °C	58 - 90 °C	3 jam	10 minit - 20 jam	/		*	
Bakar	120 °C	120 -150 °C	45 minit	40 - 59 minit	*		*	
Pemekatan Sos	110 °C	/	8 minit	5 - 15 minit	/			*
DIY	100 °C	60 - 150 °C	30 minit	5 minit - 4 jam	/	*	*	*

Nota:

- Masa prapanas "Saute/Layur" mungkin mengambil masa sehingga 5 minit.
- Untuk menggunakan program Pemekatan Sos dan Saute/Layur, anda perlu membuka tudung dan mulakan program.

Program memasak dengan tekanan

	Tekanan memasak lalai	Julat tekanan memasak boleh laras	Masa memasak dengan tekanan lalai	Julat masa memasak boleh laras	Mula tertunda	Status Tudung		
								
Nasi Segera	30 kPa	20 - 50 kPa	14 minit	/	*	*		
Bubur nasi/ Bubur	30 kPa	20 - 50 kPa	20 minit	15 - 30 minit	*	*		
Daging Lembu/ Kambing	60 kPa	20 - 70 kPa	30 minit	30 - 59 minit	*	*		
Ayam/Itik	40 kPa	20 - 70 kPa	15 minit	12 - 29 minit	*	*		
Sup	30 kPa	20 - 50 kPa	20 minit	20 - 59 minit	*	*		
Kukus	10 kPa	/	8 minit	3 - 20 minit	*	*		
Abalone	Kecil	60 kPa	/	5 jam 25 minit	/	*	*	
	Besar	60 kPa	/	9 jam 55 minit	/	*	*	

Nota:

- Tekanan memasak boleh dilaraskan untuk mencapai tekstur kegemaran anda. Anda boleh meningkatkan tekanan untuk mendapatkan hasil yang lebih lembut atau mengurangkan tekanan jika anda mendapati tekstur terlalu lembut.
- Wap akan dibebaskan sekali-sekala daripada injap had tekanan. Ini adalah untuk mengekalkan parameter tekanan dan untuk memastikan hasil masakan yang baik.
- Untuk program Abalone, anda boleh menekan butang "+, -" untuk menukar antara dua jenis tetapan.

MAKLUMAT AM UNTUK MEMASAK DENGAN TEKANAN

MY

- EPC (Periuk Tekanan Elektrik) adalah periuk elektrik dengan penutup hermetik dan injap khas, yang membolehkan makanan dimasak menggunakan tekanan, yang menjimatkan masa memasak dan menjadikan makanan yang sengit lembut.
- Program-program berikut memasak secara automatik di bawah tekanan: Nasi dimasak cepat, Bubur, Daging / Daging Kambing, Ayam / Itik, Sup, Stim, Abalone. Untuk fungsi DIY, perkakas ini akan memasuki keadaan tekanan memasak jika anda memilih sekurang-kurangnya 100°C dengan penutup tertutup dan terkunci.
- Sebaik sahaja tekanan telah dibina dalam perkakas, sistem mekanisme kunci diaktifkan dan kemudian tudung tidak dapat dibuka semasa memasak (jadi semua bahan mesti ditambah pada awal memasak).
- Jangan cuba membuka tudung semasa memasak tekanan. Apabila tekanan untuk memasak dicapai, perkakas beralih secara automatik ke fasa memasak, dan masa yang ditetapkan sebelum ini mula dikira.
- Apabila makanan dimasak di bawah tekanan, selepas proses memasak, perkakas akan beralih untuk mengekalkan keadaan hangat. Skrin digital akan menunjukkan "b".
- Apabila menggunakan periuk tekanan untuk beberapa kali pertama, anda mungkin melihat kebocoran wap kecil dari tudung. Ini adalah normal dan akan berlaku apabila tekanan membesar. Sedikit kebocoran dari injap had tekanan juga boleh berlaku semasa memasak.
- Adalah normal untuk kebocoran sedikit stim semasa memasak (kerana perkakas ini menggunakan injap keselamatan).

Membuka penutup selepas memasak dibawah tekanan

- Selepas memasak di bawah tekanan, wap akan dikeluarkan secara automatik, ia akan mengambil dari beberapa saat hingga 10 minit bergantung kepada kuantiti cecair di dalamnya.
- Untuk membuka penutup, putar arah pemegang lawan jam, dan tekan butang pembukaan -1-2. Cabut palam kuasa.

Nota: Berhati-hati dengan stim panas yang keluar dari penutup. Pastikan muka dan tangan anda jauh dari aliran stim.

MEMASAK DENGAN TEKANAN

Nasi Segera, Bubur/Bubur Nasi, Daging Lembu/Kambing, Ayam/Itik, Abalone ialah program memasak dengan tekanan.

1. Ikut langkah dalam "Persediaan sebelum memasak".
2. Tekan "Masak Dengan Tekanan" untuk memilih program memasak. Lampu program yang dipilih menyala, masa memasak dengan tekanan lalai dipaparkan pada skrin – Rajah 11.
3. Tekan "+/-" untuk mengubah masa memasak dengan tekanan – Rajah 12.
4. Tekan "Tekanan/Suhu" untuk mengubah tekanan memasak. Tekanan memasak lalai dipaparkan pada skrin – Rajah 13.
5. Tekan "+/-" untuk mengubah tekanan memasak – Rajah 14.
6. Tekan "Mula" untuk memulakan program memasak. Perkakas mula memanaskan. Lampu "Sedang Memanaskan" menyala – Rajah 15.
7. Apabila tekanan untuk memasak dicapai, perkakas bertukar secara automatik kepada fasa memasak dengan tekanan dan masa yang ditetapkan sebelum ini mulakan kiraan detik.
8. Apabila masa memasak dengan tekanan telah berlalu, perkakas membebaskan tekanan secara automatik.
9. Perkakas akan melangkaui ke kekal panas secara automatik apabila tekanan dibebaskan sepenuhnya dan berbunyi bip. Anda boleh membuka kunci dan membuka tudung atas.

Nota:

- Sesetengah masa memasak dengan tekanan program atau parameter tekanan memasak tidak boleh diubah. Sila lihat butiran dalam carta "Program Memasak Dengan Tekanan".

MEMASAK NASI

1. Tuang jumlah beras yang diperlukan ke dalam periuk menggunakan cawan penyukat yang diberikan. Kemudian isi dengan air sejuk sehingga penanda "CAWAN" di dalam mangkuk.

Nota: Sentiasa menambah beras dahulu jika tidak anda mungkin mempunyai air yang banyak.

2. Untuk hasil terbaik, kami mencadangkan untuk menggunakan beras biasa dan bukannya beras jenis 'mudah masak' yang kerap memberi nasi yang

lebih melekit dan boleh melekat pada perumah. dengan jenis beras yang lain, seperti beras perang atau beras liar, kuantiti air perlu dilaraskan.

3. Jika anda hanya mahu memasak 1 cawan beras putih (hidangan 2 kecil atau 1 bahagian besar), guna 1 cawan penyukat beras putih dan tambah satu setengah cawan penyukat air. Dengan beberapa jenis beras, ia adalah biasa bagi sedikit nasi melekat pada bahagian tapak semasa memasak 1 cawan beras.
4. Untuk memasak 2 cawan beras putih (hidangan 4 bahagian kecil atau 3 bahagian besar), guna 2 cawan penyukat beras putih dan tambah satu setengah cawan penyukat air.
5. Kuantiti maksimum air + beras tidak boleh melebihi penanda tertinggi di dalam mangkuk. Bergantung pada jenis beras, kuantiti air perlu disesuaikan.

PANDUAN MEMASAK UNTUK NASI

Cawan untuk menyukat beras	Berat	Sukat air dalam mangkuk (+beras)	Hidangan
2	300 g	2 tanda cawan	2 - 4 orang.
4	600 g	4 tanda cawan	4 - 8 orang.
6	900 g	6 tanda cawan	6 - 12 orang.
8	1200 g	8 tanda cawan	8 - 16 orang.
10	1500 g	10 tanda cawan	10 - 20 orang.

TAMBAH RAMUAN

Program memasak Daging Lembu/Kambing, Ayam/Itik, Sup tersedia untuk fungsi ini

1. Dengan fungsi ini, anda boleh membuka tudung semasa proses memasak dengan tekanan dan menambah lebih banyak ramuan.
2. Selepas memilih program memasak dengan tekanan, tekan butang "Tambah ramuan" – Rajah 16. Lampu program "Tambah Ramuan" menyala. Tekan butang "Mula" untuk memulakan program. Apabila masa yang memasak dengan tekanan yang tinggal kurang daripada 10 minit, proses memasak semasa akan berhenti seketika, perkakas

mula membebaskan tekanan.

3. Anda juga boleh menekan "Tambah Ramuan" pada bila-bila masa semasa proses memasak dengan tekanan. Proses memasak dengan tekanan semasa berhenti seketika, perkakas mula membebaskan tekanan secara automatik.
4. Apabila tekanan dibebaskan sepenuhnya, perkakas berbunyi bip. Anda boleh membuka tudung atas untuk menambah lebih banyak ramuan yang anda mahu.
5. Tutup dan kunci tudung dan tekan butang "Mula". Perkakas akan meneruskan proses memasak dengan tekanan untuk masa memasak yang tinggal.
6. Anda juga boleh menekan butang "+,-" untuk melaraskan masa memasak dengan tekanan yang tinggal daripada 2 minit kepada masa memasak dengan tekanan maksimum bagi program memasak mengikut tekstur ramuan yang berbeza – Rajah 17.

BERBILANG MASAKAN

Masak perlahan rendah, Masak perlahan tinggi, Saute/Layur, Sous vide, Bakar, Pemekatan sos, DIY ialah program Berbilang Masakan.

1. Ikut langkah dalam "Persediaan sebelum memasak"
2. Tekan "Berbilang Masakan" untuk memilih program memasak. Lampu program yang dipilih menyala, masa memasak dipaparkan pada skrin – Rajah 18.
3. Tekan "+,-" untuk mengubah masa memasak – Rajah 19.
4. Tekan "Tekanan/Suhu" untuk mengubah suhu memasak. Suhu memasak lalai dipaparkan pada skrin – Rajah 20.
5. Tekan "+,-" untuk mengubah suhu memasak – Rajah 21.
6. Tekan "Mula" untuk memulakan program memasak. Perkakas mula memanaskan. Lampu "Sedang Memanaskan" menyala – Rajah 22.
7. Apabila anda menggunakan program "Masak Perlahan Rendah", "Masak Perlahan Tinggi", Pemekatan sos" dan "DIY", masa yang ditetapkan sebelum ini memulakan kiraan detik dari permulaan program. Apabila anda memulakan program memasak "Saute/Layur", "Sous Vide" dan "Bakar", masa yang ditetapkan sebelum ini memulakan kiraan detik apabila perkakas mencapai suhu praset.
8. Apabila masa memasak sudah berlalu, perkakas berbunyi bip dan bertukar kepada mod kekal panas secara automatik kecuali Saute/

Layur, Sous Vide, Pemekatan Sos dan DIY. Anda boleh membuka kunci dan membuka tudung atas.

Nota:

1. Sesetengah suhu memasak program tidak boleh diubah. Sila lihat butiran dalam carta Program Berbilang Masakan.
2. Program Memasak Sous Vide
 - Kunci untuk memasak sous vide adalah untuk mencipta kedap vakum. Makanan pengedap vakum mengelakkan pemeluwapan dan membolehkan pemindahan tenaga yang lebih cekap daripada air kepada makanan. Untuk berbuat demikian, letakkan sahaja makanan berperisa di dalam beg plastik dan keluarkan semua udaran dan kemudian kedapkan beg tersebut. Tambah air ke dalam periuk dalaman dahulu dan kemudian tenggelamkan makanan di dalam air.
 - Jika suhu memasak pada atau di bawah 60°C, tempoh memasak dapat diprogramkan dari 10 minit hingga 6 jam.
 - Jika suhu memasak melebihi 60°C, tempoh memasak dapat diprogramkan selama 20 jam.

MULA TERTUNDA

Mula tertunda tidak tersedia hanya dalam Saute/layur, Sous vide, Pemekatan sos dan DIY.

1. Ikut langkah masak dengan tekanan atau berbilang masakan, pilih program yang anda perlukan.
2. Tekan "Masa/Mula Tertunda" sekali atau dua kali sehingga lampu mula tertunda mula menyala – Rajah 23.
3. Tekan "+,-" untuk menetapkan masa – Rajah 24.
4. Tekan "MULA" untuk mengesahkan masa praset. – Rajah 25. Apabila masa praset telah berlalu, perkakas mula bekerja dalam mod memasak yang dipilih secara automatik.

RESIPI SAYA

Anda boleh menetapkan sebarang tiga program sebagai "Resipi Saya". Program lalai ialah (1)Beras, (2)Sup, (3) Kukus. Kita boleh menekan "Resipi Saya" untuk memilih antara 3 resipi yang kita mahu gunakan atau ubah. Jika anda mahu mengubah salah satu program lalai, contohnya, untuk mengubah "Kukus" kepada "Lembu/Kambing", ikut langkah berikut:

1. Tekan Resipi Saya untuk memilih (3) Kukus – Rajah 26.
2. Tekan "masak dengan tekanan" untuk memilih program Lembu/Kambing – Rajah 27.
3. Tetapkan masa memasak atau tekanan atau suhu jika perlu (sila rujuk arahan di bawah untuk mengubah parameter memasak ini) – Rajah 28.
4. Tekan dan tahan butang "Resipi Saya" selama 3 saat untuk menyimpannya.

MEMBERSIH DAN MENYELENGGARA

1. Anda disyorkan agar membersihkan perkakas selepas setiap penggunaan. Sebelum membersihkan, biarkan perkakas anda menyejuk sekurang-kurangnya 2 jam.
2. Hanya alat-alat aksesori boleh dibersihkan mengguna pembasuh pinggan mangkuk automatik – Rajah 5. Jangan masukkan perkakas, periuk memasak atau penutup dalaman yang boleh dikeluarkan kedalam pembasuh pinggan mangkuk automatik – Rajah 6.
 - a Keluarkan pengumpul kondensasi, letakkan di dalam pencuci pinggan mangkuk. – Rajah 30.
 - b Sebelum meletakkan penutup wap di dalam pencuci pinggan mangkuk, anda perlu mengasingkannya dalam dua bahagian – Rajah 31.
 - c Tanggalkan injap had tekanan untuk membersihkannya, bilas di bawah air dan keringkan – Rajah 32.
 - d Untuk membersihkan tudung dalaman, anda perlu menanggalkannya daripada perkakas dan bersihkan semua komponen. Buka skru nat pengikatan tudung dalaman, tarik pada puncak di tengah-tengah dan tolak penutup injap had tekanan salur untuk membantu anda mengeluarkannya. – Rajah 33-34.
 - e Kemudian baru anda membilas bahagian dalam penutup dengan air bersih. – Rajah 39. Injap terapung patut dibuka dengan mengeluarkan gasket silikon kecil, kemudian pusing bahagian

dalam penutup untuk mendapatkan injap terapung – Rajah 40-41. Penutup saluran boleh dibuka untuk dibersihkan, dan saluran patut diperiksa secara berkala untuk mencegah ia daripada tersumbat – Rajah 42. Tekan bahagian dalam injap spring keselamatan untuk diperiksa supaya ia tidak tersumbat – Rajah 43.

- f** Keluarkan periuk memasak daripada perkakas, bilas dan keringkan sepenuhnya. Jangan guna penyental kerana ia akan merosakkan salutan tidak melekat dalam periuk – Rajah 35.
 - g** Kemudian anda boleh membilas tudung dalam dengan air yang bersih. Injap apung patut ditanggalkan dengan menanggalkan gasket silikon yang kecil, kemudian putarkan tudung dalaman untuk mendapatkan injap apung. Penutup salur boleh dibuka skru untuk dibersihkan dan salur boleh diperiksa secara tetap untuk mencegah daripada tersumbat. Tekan pada bahagian dalaman injap spring keselamatan untuk memeriksa sama ada ia tidak tersumbat. Tanggalkan periuk memasak daripada perkakas, bilas dan keringkan sepenuhnya. Jangan gunakan pengikis kerana ini boleh merosakkan salutan tidak melekat di dalam periuk.
 - h** Jangan rendam perkakas dalam air atau tuangkan air kepadanya, bersihkan perumah dengan kain lembap. – Rajah 36.
3. Penjagaan periuk
- a** Untuk memastikan kualiti penyelenggaraan periuk, adalah disarankan jangan memotong makanan di dalamnya.
 - b** Gunakan sudu plastik yang dibekalkan atau sudu kayu dan bukan jenis besi untuk mengelak daripada merosakkan permukaan periuk
 - c** Untuk mengelak sebarang risiko hakisan, jangan tuang cuka ke dalam periuk.
4. Setelah semua komponen yang baru sahaja anda bersihkan kering sepenuhnya, letakkan semuanya di tempat asalnya.
5. Sentiasa gunakan periuk memasak yang diberikan.
6. Pastikan untuk membersihkan injap apung selepas setiap penggunaan. Anda mungkin tidak dapat membuka tudung dan keadaan akan menjadi berbahaya jika injap apung sangat kotor dan tersekat. – Rajah 37.
7. Jangan tuang air atau makanan secara terus ke dalam perkakas. Jika anda merendam perkakas anda secara tidak sengaja atau tertumpah air terus ke atas elemen pemanasan (ketika periuk tiada di tempatnya), bawa perkakas ke pusat servis untuk dibaiki.
8. Ubah gasket pengedap setiap 2 tahun.

PANDUAN PENYELESAIAN MASALAH TEKNIKAL

Masalah	Sebab yang mungkin	Penyelesaian
Tidak dapat membuka tudung	Tidak dapat dibuka disebabkan tekanan di dalam periuk memasak.	Tunggu tekanan di dalam periuk dibebaskan sepenuhnya secara automatik.
	Tekanan di dalam periuk dibebaskan sepenuhnya tetapi injap apung tersekat kerana ia terlalu kotor dan oleh itu tidak dapat dijatuhkan.	<p>a. Setelah produk menyejuk, tekan bahagian luaran injap apung – Rajah 36.</p> <p>b. Untuk penggunaan seterusnya, sila bersihkan dan lap injap apung – Rajah 35.</p>
Tidak dapat menutup tudung	Periuk panas dengan wap di dalamnya.	Tunggu sehingga periuk menyejuk.
	Injap apung tersekat kerana ia terlalu kotor dan oleh itu tidak dapat dijatuhkan.	<p>a. Setelah produk menyejuk, tekan bahagian luaran injap apung – Rajah 36.</p> <p>b. Untuk penggunaan seterusnya, sila bersihkan dan lap injap apung – Rajah 35.</p>
	Arah tudung ditutup tidak betul.	Tutup tudung dalam arah yang betul mengikut manual arahan.
Makanan tidak masak.	Nasi: nisbah air tidak betul.	Gunakan beras yang diperlukan : nisbah air.
	Tiada bekalan elektrik daripada grid kuasa.	Periksa litar elektrik.
Kebocoran wap daripada tudung	Gasket pendedap rosak.	Hantar ke jabatan pembaikan dan penyelenggaraan.
	Sisa dalam gasket pendedap.	Bersihkan dan buang sisa tersebut.
	Gasket pendedap tidak dipasang dengan betul.	

Masalah	Sebab yang mungkin	Penyelesaian
Bebaskan tekanan yang sangat tinggi daripada injap had tekanan	Kawalan tekanan yang tidak betul menyebabkan pembebasan tekanan.	Hantar ke jabatan pembaikan dan penyelenggaraan.
	Injap had tekanan tidak jatuh ke dalam tempatnya.	Putar/tekan dengan berhati-hati injap had tekanan untuk membuat ia jatuh ke tempatnya.
Pembebasan tekanan yang berterusan daripada injap apung	Sisa dalam injap apung.	Bersihkan dan buang sisa tersebut.
	Injap apung tersekat.	Bersihkan dan keluarkan residu
Injap had membebaskan tekanan secara tidak berterusan semasa sedang memasak.	Jadikan suhu di dalam periuk lebih sekata.	Biasa.
"E0" dipaparkan pada skrin digital	Sensor atas berada dalam litar pintas atau litar terbuka.	Hantar ke jabatan pembaikan dan penyelenggaraan.
"E1" dipaparkan pada skrin digital	Sensor bawah berada dalam litar pintas atau litar terbuka.	Hantar ke jabatan pembaikan dan penyelenggaraan.
	Tiada mangkuk	Letak di dalam mangkuk yang betul.
"E2" dipaparkan pada skrin digital	Tudung tidak berada di kedudukan yang ditakrifkan untuk mod memasak yang dipilih.	Sila rujuk jadual memasak untuk memeriksa kedudukan tudung yang betul untuk program yang telah anda pilih.
	Sensor suis tudung tidak berfungsi.	Hantar ke jabatan pembaikan dan penyelenggaraan.

TEFAL/T-FAL * INTERNATIONAL LIMITED GUARANTEE

 : www.tefal.com

This product is repairable by TEFAL/T-FAL*, during and after the guarantee period.

Accessories, consumables and end-user replaceable parts can be purchased, if locally available, as described on the TEFAL/T-FAL internet site www.tefal.com

The Guarantee**

TEFAL/T-FAL guarantees this product against any manufacturing defect in materials or workmanship during the guarantee period within those countries*** as stated in the attached country list, starting from the initial date of purchase or delivery date. The international manufacturer's guarantee covers all costs related to restoring the proven defective product so that it conforms to its original specifications, through the repair or replacement of any defective part and the necessary labour. At TEFAL/T-FAL's choice, an equivalent or superior replacement product may be provided instead of repairing a defective product. TEFAL/T-FAL's sole obligation and your exclusive resolution under this guarantee are limited to such repair or replacement.

Conditions & Exclusions

TEFAL/T-FAL shall not be obliged to repair or replace any product which is not accompanied by a valid proof of purchase. The product can be taken directly in person or must be adequately packaged and returned, by recorded delivery (or equivalent method of postage), to a TEFAL/T-FAL authorised service centre. Full address details for each country's authorised service centres are listed on TEFAL/T-FAL website (www.tefal.com) or by calling the appropriate consumer Service centre set out in the attached country list. In order to offer the best possible after-sales service and constantly improve customer satisfaction, TEFAL/T-FAL may send a satisfaction survey to all customers who have had their product repaired or exchanged in a TEFAL/T-FAL authorised service centre. This guarantee applies only for products purchased and used for domestic purposes and will not cover any damage which occurs as a result of misuse, negligence, failure to follow TEFAL/T-FAL instructions, or a modification or unauthorised repair of the product, faulty packaging by the owner or mishandling by any carrier. It also does not cover normal wear and tear, maintenance or replacement of consumable parts, or the following:

- using the wrong type of water or consumable
- mechanical damages, overloading
- ingress of water, dust or insects into the product (excluding appliances with features specifically designed for insects)
- damage as a result of lightning or power surges
- scaling (any de-scaling must be carried out according to the instructions for use)
- accidents including fire, flood, etc
- damage to any glass or porcelain ware in the product
- professional or commercial use
- damages or poor results specifically due to wrong voltage or frequency as stamped on the product ID or specification

Consumer Statutory Rights

This international TEFAL/T-FAL guarantee does not affect the Statutory Rights a consumer may have or those rights that cannot be excluded or limited, nor rights against the retailer from which the consumer purchased the product. This guarantee gives a consumer specific legal rights, and the consumer may also have other legal rights which vary from State to State or Country to Country. The consumer may assert any such rights at his sole discretion.

***Where a product purchased in a listed country and then used in another listed country, the international TEFAL/T-FAL guarantee duration is the period for the country of usage, even if the product was purchased in a listed country with a longer guarantee duration. The repair process may require a longer time if the product is not locally sold by TEFAL/T-FAL in the country of usage. If the product is not repairable in the new country of usage, the international TEFAL/T-FAL guarantee is limited to a replacement by a similar or alternative product at similar cost, where possible.

*TEFAL household appliances appear under the T-FAL brand in some territories like America and Japan. TEFAL/T-FAL are registered trademarks of Groupe SEB.

Please keep this document for your reference should you wish to make a claim under the guarantee.

****For Australia only:**

Your goods come with guarantees that cannot be excluded under the Australian Consumer Law. You are entitled to a replacement or refund for a major failure and compensation for any other reasonably foreseeable loss or damage. You are also entitled to have the goods repaired or replaced if the goods fail to be of acceptable quality and the failure does not amount to a major failure.

****For India only:** Your Tefal product is guaranteed for 2 years. The guarantee covers exclusively the repair of a defective product, but at TEFAL's choice, a replacement product may be provided instead of repairing a defective product. It is mandatory that the consumer, to have his product repaired, has to log a service request on the dedicated Smartphone application TEFAL SERVICE APP or by calling TEFAL Consumer Care Center at **1860-200-1232, Opening hours Mon-Sat 09 AM to 06 PM**. Products returned by Post will not be covered by the guarantee. As a proof of purchase consumer needs to provide both this stamped guarantee card and cash memo.

安全指引

請花時間仔細閱讀以下全部說明。

- 本產品不適宜配合外置的計時開關（即外置計時器或獨立的遙控系統）使用。
- 只供室內使用。
- 如要清潔本產品，請參考使用說明。內膽及蒸籃可用熱肥皂水清洗。請用濕布清潔本產品主機。
- 切勿將本產品浸在水裡。
- 如不當使用本產品及其配件，可能會令本產品損壞及引致人身受傷。
- 請勿觸摸本產品的發熱部分。使用本產品後，其發熱元件的表面會有餘熱。
- 為安全起見，本產品已通過所有適用標準及規例（電磁兼容性、食品安全材料、環境等等）。
- 肢體、感官或心智能力較弱，或者經驗或知識不足的人士（包括兒童），除非有負責其安全的人士從旁監督，或已事先向其提供本產品的使用指示，否則均不適宜使用本產品。
兒童應有人從旁監督，以確保他們不會將本產品當作玩具。
- 為免發生危險，如電源線受損，必須交由生產商、服務代理，或具有相同資格的人士更換。請勿以其他電線替換電源線。
- 本產品僅適合家居室內使用。

本產品不適宜作以下用途，且以下用途將不在保用範圍之內：

- 店舖、辦公室及其他工作環境的廚房區域；
- 農舍；
- 供酒店、汽車旅館及其他住宿環境的客人使用；
- 民宿（住宿加早餐）類型環境。
- 本產品不適合兒童使用。請將本產品及電源線放置在遠離兒童之處。
- 肢體、感官或精神上有障礙或缺乏經驗和知識的人士仍可使用本產品，唯他們必須在有人從旁監督或已得知如何安全地使用本產品的情況下使用，而且亦須了解所牽涉的風險。
- 兒童不可把玩本產品。
- 所裝材料不應超過內膽的「MAX」刻度。
- 請遵循有關食材及水量的建議，避免材料溢出導致煲損壞及人身受傷。
- 注意：請勿將液體濺到接口上。
- 使用本產品前，請檢查浮閥及限壓閥是否乾淨（參考「清潔及保養」一節）。
- 請勿在壓力釋放系統中放置任何異物。請勿更換氣閥。
- 揭開煲蓋時務必握着煲頂手挽。
- 雙臂應與煲兩邊手挽保持水平。墊圈架與煲蓋之間可能仍藏有沸水，並可能導致燙傷。
- 另外，揭開煲蓋時應小心煲所噴出的蒸氣，避免燙傷。可先稍為揭開煲蓋，讓蒸氣慢慢逸出。

- 切勿強行揭開煲蓋。應先確定內壓已回復正常水平。當煲正在加壓時，請勿揭開煲蓋。如要揭開，請參考使用說明。
- 僅可使用與本產品型號相配の後備零件。此點對於密封墊圈、內膽、金屬內蓋尤其重要。
- 請勿令密封墊圈受損。如墊圈有損壞，應交由認可服務中心更換。
- 本產品已內置烹調所必須的熱源。
- 請勿將煲放入已加熱的焗爐或放在熱爐頭上。請勿將煲放在明火或易燃物品附近。
- 除本產品本身的發熱板外，請勿用任何其他熱源為內膽加熱；請勿使用任何其他內膽。請勿在其他裝置上使用本內膽。
- 本產品正在加壓時勿移動本產品。請勿接觸發熱表面。移動本產品時應使用煲邊手挽，如有需要可戴上隔熱手套。請勿用煲頂手挽提起本產品。
- 除預定用途外，請勿將本產品用作其他用途。
- 本產品並非消毒器，請勿用來為器皿消毒。
- 本產品採用壓力原理烹調食物。使用不當或會引致蒸氣燙傷。
- 請確定煲蓋在加壓前已關妥（參考使用說明）。
- 本產品中空、未裝內膽或無液體在內時，請勿使用。上述情況之下使用可導致本產品嚴重受損。
- 烹調有外皮的肉（如牛舌）後，壓力可能令其腫脹；如烹調後看似已腫脹，請勿刺破外皮，以免被燙傷；應在烹調之前先刺孔。
- 請勿用本產品烹調會在烹調過程中膨脹的食物（例如豆類、麵、乾燥食物等等）。此類食物或會堵塞浮閥，引致危險。
- 請勿使用本產品油炸食物；只可用來將食物烤至金黃色。
- 在香煎模式中，當要將食物或材料加入內膽時，小心被濺出的材料灼傷。
- 烹調期間及烹調結束後蒸氣自動釋放時，本產品會釋放熱氣及蒸氣。此時面部及雙手應遠離本產品，避免燙傷。烹調期間請勿觸摸煲蓋。
- 請勿在煲蓋與機身之間用布或任何其他物品將煲蓋墊高。這樣會令墊圈永久受損。
- 除依照說明進行清潔及保養之時外，請勿觸摸安全裝置。
- 確定內膽底部與發熱元件之間一直保持乾淨。確定發熱板中間部分可以移動。
- 本產品如未裝內膽，請勿放入食材。
- 為免內膽的防繭塗層受損，請使用塑膠或木製匙羹。切勿直接在內

膽上切食物。

- 如煲蓋邊緣有大量蒸氣噴出，請即時拔除插頭，檢查本產品是否乾淨。如有需要，可將本產品送交認可服務中心維修。
- 請勿用煲頂手挽提起本產品移動。如本產品尚熱，可戴上隔熱手套。為充分確保安全，請在移動本產品前確定煲蓋已經關緊。
- 如本產品在加壓烹調過程中不斷（超過1分鐘）有壓力從煲的閥門釋出，請將本產品送交服務中心維修。
- 本產品如已損壞，請勿使用。請送交至認可服務中心。

請小心保存本說明書。

- 只可使用認可服務中心所售的備用零件。
- 保用範圍不包括內膽的不正常損耗。
- 初次使用本裝置前，請細閱本說明書。製造商將毋須對任何不符合說明書的使用方式負責，且保用亦將失效。
- 根據現行法規，在處置不再需要的裝置前，必須先令裝置無法運作（拔除插頭並切斷電源線的供電）。



環境保護最為優先！

- ① 本裝置包含可回收或循環使用的貴重物料。
- ➔ 請將裝置丟棄到市區垃圾收集站。

描述

- | | |
|---|-----------|
| 1 限壓閥 | j 「-」減鍵 |
| 2 蒸氣蓋 | k 「+」加鍵 |
| 3 煲頂手挽 | 5 煲蓋 |
| 4 操控面板 | 6 關蓋/開蓋按鈕 |
| a 烹調程序指示燈 | 7 電源線 |
| b 「My recipes」
(個人食譜)鍵 | 8 內膽手挽 |
| c 「Add Ingredients」
(添加材料)鍵 | 9 水氣收集器 |
| d 「Multi cook」
(多功能烹調)選擇鍵 | 10 蒸盤 |
| e 「Delayed Start」
(延遲開始)鍵 | 11 內膽 |
| f 開始鍵 | 12 內蓋 |
| g 「Keep warm/Cancel」
保溫/取消鍵 | 13 密封墊圈 |
| h 「Pressure cook」
(壓力烹調)選擇鍵 | 14 彈簧閥 |
| i 「Pressure/ Temperature」
(壓力/溫度)選擇鍵 | 15 內蓋固定帽 |
| | 16 限壓閥管蓋 |
| | 17 浮閥 |
| | 18 量杯 |
| | 19 飯勺 |
| | 20 湯匙 |
| | 21 頂部感應器 |

初次使用前

- 打開煲蓋時，握住煲頂手挽，逆時針旋轉，按開蓋按鈕 - 圖1至圖2
- 將所有包裝物料、貼紙、產品內外的配件移除 - 圖3
- 初次使用前，徹底清潔本產品的各部分。
- 小心擦乾。

注意：有關詳情，請參考「清潔及保養」一節。第57頁。

烹調前準備

1. 裝上水氣收集器。 - 圖4
2. 揭開煲蓋，將材料放入內膽，將內膽外面及底部擦乾。將內膽放入本產品。
3. 順時針轉動煲頂手挽，將煲蓋擰緊。 - 圖8
4. 裝上限壓閥，留意是否已安裝到位。 - 圖9
5. 攤開電源線；將本產品的插頭插上接地插座。本產品接通電源後會發出兩聲「嗶」。 - 圖10

注意：

- 內膽所裝的食物及液體絕不可超過內膽內側的「MAX」刻度 - 圖7。
- 煮粥或稀飯時，米與水的高度不應超過內膽內側「MAX」刻度的 $\frac{1}{2}$ 。
- 請勿用本產品烹調會在烹調過程中膨脹的食物（例如豆類、麵、乾燥食物等等）。此類食物或會堵塞浮閥，引致危險。
- 烹調程序開始後，長按「Keep Warm/Cancel」（保溫/取消）鍵可終止當前程式。裝置會進入待機模式。

烹調程式 - 「Muiti-cook」（多功能烹調）程式

	預設烹調溫度	烹調溫度範圍	預設烹調時間	烹調時間範圍	延遲開始	煲蓋位置		
								
「Slow cook low」（低溫慢煮）	攝氏70度	/	8小時	2至12小時	•		•	
「Slow cook high」（高溫慢煮）	攝氏90度	/	6小時	2至12小時	•		•	
「Saute / Sear」（香煎）	攝氏150度	/	2分鐘	2至59分鐘	/			•
「Sous vide」（低溫烹調）	攝氏58度	攝氏58至90度	3小時	10分鐘至20小時	/		•	
「BAKE」（焗）	攝氏120度	攝氏120至150度	45分鐘	40至59分鐘	•		•	
「Sauce thickening」（熬汁）	攝氏110度	/	8分鐘	5至15分鐘	/			•
「DIY」（自訂）	攝氏100度	攝氏60至150度	30分鐘	5分鐘至4小時	/	•	•	•

注意：

- 「Saute/Sear」（香煎）程式的預熱時間可長達5分鐘。
- 使用「Sauce thickening」（熬汁）及「Saute/Sear」（香煎）程式時，須開蓋然後開始程式。

壓力烹調程式

	預設烹調壓力	烹調壓力範圍	預設壓力烹調時間	烹調時間範圍	延遲開始	煲蓋位置		
								
「Quick rice」(快速煮飯)	30 kPa	20至50 kPa	14分鐘	/	•	•		
「Porridge/Congee」(稀飯/粥)	30 kPa	20至50 kPa	20分鐘	15至30分鐘	•	•		
「Beef/Lamb」(牛/羊)	60 kPa	20至70 kPa	30分鐘	30至59分鐘	•	•		
「Chicken/Duck」(雞/鴨)	40 kPa	20至70 kPa	15分鐘	12至29分鐘	•	•		
「Soup」(湯)	30 kPa	20至50 kPa	20分鐘	20至59分鐘	•	•		
「Steam」蒸	10 kPa	/	8分鐘	3至20分鐘	•	•		
「Abalone」(鮑魚)	小	60 kPa	/	5小時25分	/	•	•	
	大	60 kPa	/	9小時55分	/	•	•	

ZH

注意：

- 可調校烹調壓力，以達到理想的質感。增加壓力可令烹調效果更嫩滑；如質感太軟，可減少壓力。
- 限壓閥會間歇噴出蒸氣。這樣的作用是維持低壓條件，確保烹調效果理想。
- 使用「Abalone」(鮑魚)程式時，可按「+」/「-」鍵在兩種設定間變換。

壓力烹調的一般信息

- EPC (電壓力鍋) 是帶有密封蓋和專用閥門的電鍋，可在烹調時加壓烹煮食物，從而節省烹調時間並使食物變軟。
- 以下程序在加壓後會自動烹飪：快速煮飯，稀飯/粥，牛/羊，雞/鴨，湯，蒸，鮑魚。DIY功能，你需輸入烹調壓力，選擇溫度如最少100°C，蓋上蓋子並鎖上。
- 選好了烹調程序，達至所需壓力的時間將取決於鍋中的食物和液體的份量。蓋子必須關閉並鎖上才能達到壓力狀態：設備密閉時，當溫度上升，內部的液體會形成蒸氣，從而提高鍋內的壓力（因此，在加壓時，鍋內必須有液體）。
- 設備產生壓力時，鎖定系統就會啟動，在烹調過程中蓋子將無法打開（因此必須在烹調開始時添加所有材料）。切勿嘗試在加壓烹調過程中打開蓋子。當達到烹調所需壓力時，設備自動切換到烹調階段，先前設置的時間開始倒數計時。
- 當食物在壓力下完成烹調後，設備將切換到保溫狀態。屏幕將顯示“b”。
- 最初幾次使用電壓力鍋時，您可能會注意到蓋子上有輕微的蒸氣逸出。這是正常的，當壓力增加時會發生。在烹調期間也可能會發生，在烹調過程中有少量蒸氣逸出是正常的（因為閥門是安全閥）。

打開加壓烹調後的蓋子

- 在壓力下烹調後，蒸氣會自動釋放，根據內部的液體份量，需要幾秒到10分鐘。
- 要打開蓋子，請握住手柄，逆時針轉動，然後按下開啟按鈕1-2下。拔下電源線。

注意：小心從蓋子流出的熱蒸氣。保持臉和手遠離蒸氣。

「PRESSURE COOKING」（壓力烹調）

「Quick Rice」（快速煮飯）、「Porridge/Congee」（稀飯/粥）、「Beef/Lamb」（牛/羊）、「Soup」（湯）、「Steam」（蒸）、「Abalone」（鮑魚）均為「Pressure Cook」（壓力烹調）程式。

1. 請依照「烹調前準備」一節所述的步驟。
2. 按「Pressure Cook」（壓力烹調）鍵，選擇烹調程式。所選的程式會亮燈；螢幕會顯示預設的壓力烹調時間 - 圖11。
3. 按「+」/「-」鍵更改壓力烹調時間 - 圖12。
4. 按「Pressure/Temp」（壓力/溫度）鍵更改烹調壓力。螢幕會顯示預設烹調壓力 - 圖13。

- 按「+」/「-」鍵更改烹調壓力 - 圖14。
- 按「開始」鍵開始烹調程式。本產品會開始加熱。「Heating Up」(加熱)燈會亮起 - 圖15。
- 達到烹調所需壓力後，本產品會自動進入壓力烹調狀態；先前所選的時間會開始倒數。
- 當壓力烹調時間結束後，本產品會自動釋放壓力。
- 當壓力完全釋放後，本產品會自動進入保溫模式，並發出「嗶」聲。此時可擰開煲頂手挽，揭開煲蓋。

注意：

- 部分程式的壓力烹調時間或烹調壓力無法更改。詳情請參考「Pressure Cooking」(壓力烹調)程式表。

煮飯

- 用本產品隨附的量杯將所需的米倒入內膽中。然後將凍水加至內膽內側的相應「CUP」(量杯)刻度。

注意：煮飯時要先放米再放水，否則水量會太多。

- 為達到最佳效果，我們建議使用普通米，不使用「快熟」米，因為快熟米的黏性較強，有可能黏底。至於其他米類，例如糙米或野米，所用水量須要調整。
- 煮1杯白米(等於2小份或1大份)時，每1量杯白米配1.5量杯水。某些米類在只煮1杯時會有少量黏底的情況，此乃正常。
- 煮2杯白米(等於4小份或3大份)時，每2量杯白米配2量杯水。
- 米與水的總量最多不應超過內鍋內側最高水位線。須根據米類的不同調校水量。

煮飯指南

米量 (量杯)	重量	內膽水位 (連米)	分量
2	300克	2量杯刻度	2至4人
4	600克	4量杯刻度	4至8人
6	900克	6量杯刻度	6至12人
8	1200克	8量杯刻度	8至16人
10	1500克	10量杯刻度	10至20人

添加材料

「Chicken/Duck」(雞/鴨)、「Beef/Lamb」(牛/羊)、
「Soup」(湯) 程式中可使用本功能

1. 使用此功能，可在壓力烹調進行期間揭開煲蓋添加材料。
2. 選好壓力烹調程式後，按「Add Ingredients」(添加材料) 鍵 - 圖16。「Add Ingredients」(添加材料) 程式的燈會亮起。按「開始」鍵開始程式。當餘下的壓力烹調時間少於10分鐘時，當前的烹調程序會暫停，本產品會開始釋放壓力。
3. 此外亦可在壓力烹調程序進行期間隨時按「Pressure Cooking」(壓力烹調) 鍵。當時的壓力烹調程序會暫停，本產品開始自動釋放壓力。
4. 當壓力完全釋放後，本產品會發出「嗶」聲。此時可揭開煲蓋，添加更多需要的材料。
5. 關蓋，擰緊，然後搞「開始」鍵。本產品會繼續餘下的壓力烹調程序。
6. 另外亦可按「+」/「-」鍵調校餘下的壓力烹調時間(視乎不同材料的質感，由2分鐘至該烹調程式的最長壓力烹調時間) - 圖17。

「MULTI-COOK」(多功能烹調)

「Slow cook high」(高溫慢煮)、「Slow cook low」(低溫慢煮)、
「Saute/Sear」(香煎)、「Sous Vide」(低溫烹調)、
「Bake」(焗)、
「Sauce Thickening」(熬汁)、DIY(自訂)
均為「Multi-Cook」(多功能烹調) 程式。

1. 請依照「烹調前準備」一節所述的步驟。
2. 按「Multi Cook」(多功能烹調) 選擇鍵，選擇烹調程式。所選的程式會亮燈；螢幕會顯示預設的烹調時間 - 圖18。
3. 按「+」/「-」鍵更改烹調時間 - 圖19。
4. 按「Pressure/Temp」(壓力/溫度) 鍵更改烹調溫度。螢幕會顯示預設烹調溫度 - 圖20。
5. 按「+」/「-」鍵更改烹調溫度 - 圖21。
6. 按「開始」鍵開始烹調程式。本產品會開始加熱。「Heating Up」(加熱) 燈會亮起 - 圖22。

7. 開始「Slow cook low」(低溫慢煮)、「Slow cook high」(高溫慢煮)、「Sauce thickening」(熬汁)、「DIY」(自訂)烹調程式後，先前設定的時間會在程式開始時進入倒數。開始「Saute/Sear」(香煎)、「Sous Vide」(低溫烹調)、「Bake」(焗)烹調程式後，先前設定的時間會在本產品到達預設溫度後開始倒數。
8. 當烹調時間結束後，本產品會發出「嗶」聲，然後自動進入「Keep Warm」(保溫)模式。(「Saute/Sear」(香煎)、「Sous Vide」(低溫烹調)、「Sauce Thickening」(熬汁)、「DIY」(自訂)程式除外)。此時可解鎖並揭開煲蓋。

注意：

1. 部分程式的烹調溫度無法更改。詳情請參考「Multi-cook」(多功能烹調)程式表。
2. 「Sous vide」(低溫烹調)烹調程式
 - 低溫烹調的重點是真空密封。將食物真空密封可防止水蒸發，令能量最有效率地從水轉移至食物之上。做法簡單：將已醃好的食物放入膠袋，擠出空氣，然後將膠袋密封。在內膽加水，再將食物放入水中。
 - 如果烹調溫度為攝氏60度以下，可調整之烹調時間為10分鐘至6小時。
 - 如果烹調溫度為攝氏60度以上，可調整之烹調時間可至20小時。

延遲開始

「Saute/Sear」(香煎)、「Sous vide」(低溫烹調)、「Sauce thickening」(熬汁)、「DIY」自訂均不支援延遲開始功能。

1. 按照「Pressure Cook」(壓力烹調)或「Multi Cook」(多功能烹調)的步驟，選擇所需的烹調程式。
2. 按「Time/Delayed Start」(計時/延遲開始)鍵一次或兩次，此時延遲開始的燈會亮起 - 圖23。
3. 按「+」/「-」鍵設定時間 - 圖24。
4. 按「開始」鍵確定預設時間 - 圖25。當預設時間結束時，本產品會自動開始已選烹調模式。

「MY RECIPES」(個人食譜)

本產品可將任何三個程式設定為「MY RECIPES」(個人食譜)。預設的程式為(1)「Rice」(飯)、(2)「Soup」(湯)、(3)「Steam」(蒸)。按「MY RECIPES」(個人食譜)鍵可從3個食譜中選擇想用的食譜，或改變食譜。如要改變任何預設程式，可按以下步驟操作(例如要將「Steam」(蒸)改為「Beef/Lamb」(牛/羊))：

1. 按「MY RECIPES」(個人食譜)鍵，選擇(3)「Steam」(蒸) - 圖26。
2. 按「Pressure Cook」(壓力烹調)鍵，選擇「Beef/Lamb」(牛/羊)程式 - 圖27。
3. 如有需要，可設定烹調時間或壓力或溫度(如要改變這些烹調參數請參考之前的說明) - 圖28。
4. 按住「MY RECIPES」(個人食譜)鍵3秒，儲存設定。

- 建議每次使用本產品後清洗乾淨。清洗前最少讓本產品冷卻2小時。
- 您只可將配件放於洗碗機中清洗。- 圖5 請勿將本產品、內膽、內蓋放入洗碗機。- 圖6
 - 拆出水氣收集器，放入洗碗機。- 圖30。
 - 將蒸氣蓋放入洗碗機前要先將它分成兩部分 - 圖31。
 - 清洗限壓閥時，應先拆出、然後用水沖、擦乾 - 圖32。
 - 清洗內蓋前須先將其從本產品中拆出，然後清洗所有部件。首先鬆開內蓋固定帽，然後順着中間的軸心往後拉（按着限壓閥管蓋會較易拆出）。- 圖33至34。
 - 然後可用清水沖洗內蓋。- 圖39 如要拆出浮閥，應先取出小矽膠墊圈，再轉動內蓋，取出浮閥 - 圖40-41 限壓閥管蓋可擰出清潔；應定期檢查管道，防止堵塞 - 圖42。按下安全彈簧閥的內部，檢查是否暢通無阻 - 圖43。
 - 取出裝置中的內膽，沖洗乾淨並徹底擦乾。百潔布會損壞內膽的防鏽底塗層，請勿使用 - 圖35。
 - 用清水沖洗內蓋。如要拆出浮閥，應先取下小矽膠墊圈，然後轉動內蓋，取出浮閥。管蓋可以擰出清洗；應定期檢查閥管，確保無堵塞。向下按安全彈簧閥內部，確保無受阻。取出本產品的內膽，用水沖洗，然後徹底擦乾。鋼絲刷會令內膽的防鏽底塗層受損，請勿使用。
 - 請勿將本產品浸在水中或直接沖水；應使用濕布清潔 - 圖36。
- 小心處置內膽
 - 為保養內膽的材質，建議避免在裏面切食物。
 - 使用附送的膠勺或木勺，盡量避免使用金屬器具，以免損壞內膽表面。
 - 為防止腐蝕，請勿將醋倒入內膽中。
- 徹底清潔及擦乾所有元件後，將其裝回原來位置。
- 務必使用本產品隨附的內膽。
- 每次使用本產品後，應緊記清洗浮閥。如浮閥非常髒或堵塞，本產品蓋可能會無法打開，或會造成危險。- 圖37。
- 請勿直接將水或食物倒入本產品內。如本產品不慎被浸入水，或有水直接濺到發熱元件上（未裝上內膽時），應送交服務中心維修。
- 密封墊圈須每2年更換。

技術疑難排解

問題	可能原因	解決辦法
無法揭開煲蓋	內膽已加壓，因此煲蓋無法揭開。	等待內膽的自動釋放全部壓力。
	內膽的壓力已徹底釋放，但浮閥因為太髒而堵塞，所以無法下降。	a.本產品冷卻後，即可按下浮閥的外部 - 圖36。 b.為方便下次使用，請清洗浮閥然後擦乾。 - 圖35。
無法關蓋。	內膽內尚有蒸氣。	等待內膽冷卻。
	浮閥因為太髒而堵塞，所以無法下降。	a.本產品冷卻後，即可按下浮閥的外部 - 圖36。 b.為方便下次使用，請清洗浮閥然後擦乾。 - 圖35。
	煲蓋的關閉位置不正確。	按照說明書所示將煲蓋正確關上。
食物未煮熟。	米/水比例不正確。	使用正確的米/水比例。
	供電系統無電力。	檢查電源。
煲蓋洩漏蒸氣。	密封墊圈已損壞。	送交至維修部門。
	密封墊圈內有殘餘物。	清理並移除殘餘物。
	密封墊圈未正確裝妥。	
限壓閥劇烈地釋放氣壓。	壓力控制系統有問題，令氣壓釋出。	送交至維修部門。
	限壓閥未完全降到位。	小心轉動/按下限壓閥，令其下降到位。
浮閥不斷釋放壓力。	浮閥上有殘餘物。	清理並移除殘餘物。
	浮閥已堵塞。	清潔並清除殘留物。
限壓閥在烹調期間斷斷續續釋放壓力。	這樣可令內膽的溫度平均分佈。	正常。
數碼螢幕上顯示「E0」。	頂部感應器處於短路/開路狀態。	送交至維修部門。
數碼螢幕上顯示「E1」。	底部感應器處於短路/開路狀態。	送交至維修部門。
	未裝內膽。	放入正確的內膽。
數碼螢幕上顯示「E2」。	煲蓋不處於所選烹調程式要求的位置。	請參考烹調表，上有所選程式的正確煲蓋位置。
	煲蓋感應器失靈。	送交至維修部門。

TEFAL/T-FAL* 國際有限保用證

 www.tefal.com

在保用期內及後，TEFAL/T-FAL* 會為您提供產品的維修服務
附件、耗材及用戶可更換的零件，可於當地購買（如有售），詳細請瀏覽 TEFAL/T-FAL internet 網站
www.tefal.com

保用證

TEFAL/T-FAL根據所附國家列表中所載之國家***及保用期，在保用期內（自產品購買日或購買交易日後之產品交付日起計）提供產品因任何材料或工藝缺陷的保用。此生產商國際保用證涵蓋已被證實為缺陷產品相關的修復費用，包括通過維修或更換任何缺陷零件以及必要的人力，以使產品符合原本的規格。TEFAL/T-FAL有權選擇更換同等或更高級的產品而不維修缺陷的產品。本保用證下 TEFAL/T-FAL 的唯一責任及您專享的解決方法只限於維修或更換產品。

條款及免責

TEFAL/T-FAL 不會維修或更換未能出示有效購買證明的產品。客戶可親自將產品直接送交 TEFAL/T-FAL 授權的售後服務中心，或必須妥善包裝並以掛號形式（或其他同等郵遞方式）送交至 TEFAL/T-FAL 授權的售後服務中心。各國獲授權的售後服務中心之詳細地址請見 TEFAL/T-FAL 網址，或可致電國家列表中合適的客戶服務中心查詢。為提供最好的售後服務並繼續增進客戶的滿意，TEFAL/T-FAL可能向曾經由TEFAL/T-FAL授權服務中心維修或更換其產品的客戶發出滿意程度的調查。本保用證只適用於已被購買的產品並以家用為目的，本保用證亦不包括任何因錯誤使用、疏忽、未有遵從 TEFAL/T-FAL 使用說明、或更改或未經授權而維修產品所產生的損壞，或產品持有人的包裝不當或運送途中的處理不當所引起的損壞。保用證亦不包括正常的磨損及耗損、耗材的維護或更換，及以下情況：

- 使用不適當的水或耗材
- 機件故障、負荷過重
- 未遵從產品規格或產品上的指示，使用錯誤電壓或頻率而引起的損壞或不良結果
- 產品內入水、灰塵或昆蟲（不包括專用於捕捉或驅趕昆蟲的電器）
- 生鏽（如需去鏽，必須根據使用說明進行）
- 產品上任何玻璃或瓷器的損壞
- 火災、水災等意外
- 專業或商業用途
- 閃電、功率驟變造成的損壞

消費者法定權利

TEFAL/T-FAL 國際保用證並不影響消費者法定權利，這些權利不被排除或局限，亦不影響消費者對購自該產品的零售商的消費者權利。本保用證給予消費者特定合法權益，而消費者在不同州份或國家，或可享有其他合法權利。消費者可根據個人判斷維護任何有關權利。

* TEFAL 家電在一些地區如美洲及日本以 T-FAL 品牌出現。TEFAL/T-FAL 為 SEB 集團的註冊商標。

***倘產品購自國家列表內其中一個列舉的國家，而在另一個列舉的國家使用，TEFAL/T-FAL 國際保用證保用期按照使用產品時所在的國家，即使有別於購買該產品時所在列舉國家的保用期。倘產品不是購自當地的 TEFAL/T-FAL，可能需要較長的維修時間。倘在使用產品的國家中不能修復該產品，TEFAL/T-FAL 國際保用證只限於更換同類產品或相近價錢的其他產品（如適用）。

ZH

安全说明

请仔细详读以下所有说明。

- 本设备不适合通过外部计时器或个别的遥控系统进行操作。
- 仅供室内使用。
- 如需清理您的设备，请参阅使用说明。您可以在热肥皂水中清洗煮锅和蒸篮。用湿布清理设备本体。
- 请勿将设备浸入水中。
- 不当使用本设备及其配件可能会损坏本设备并造成人身伤害。
- 请勿触碰设备的热烫部分。使用设备后，加热元件的表面会在使用后产生余热。
- 为了您的安全，本产品符合所有适用的标准和规定（电磁兼容性、符合食品的材料、环境、...）。
- 本设备不适合下列人士（包括儿童）使用：身体功能、感官功能或心智功能退化者，或者缺乏经验和常识者。他们只能在负责其安全的人员监督或指导如何使用本设备的情况下使用。应对儿童进行监督，确保他们不将本设备当做玩具。
- 如果电源线损坏，必须由制造商、其服务代理商或类似的合格人员更换以避免危险。请勿用其他电源线更换本设备随附的电源线。

- 本设备仅供家庭使用。
它不适用于以下应用范围，否则，将导致保证无效：
 - 商店、办公室和其他工作环境中的职员厨房区；
 - 农舍；
 - 酒店、汽车旅馆和其他住宅类型环境的客户；
 - 民宿类型的环境。
- 儿童不得使用本设备。将本设备及其电源线放在儿童接触不到的地方。
- 如果身体功能、感官功能或心智功能退化者，或者缺乏经验和常识者，获得有关安全使用的监督和指导，以及了解所涉及的危险，他们也可以使用本设备。
- 禁止儿童将本设备当做玩具。
- 倒入设备的食材不得超过锅子上的MAX（最大容量）标记。
- 请遵循食材和水量的建议，以避免沸腾的风险，从而损坏您的设备并造成伤害。
- 小心：请勿让液体洒在连接器上。
- 使用您的设备之前，检查浮子阀和限压阀是否清洁（请参阅“清理和保养”部分）。
- 请勿将任何异物放入压力释放系统。请勿更换阀门。
- 打开盖子时，始终通过盖子旋钮握住盖子。
- 将手臂与侧面提手对齐。沸腾的水可能会滞留在垫圈支架和盖子之间，并可能导致灼伤。
- 同时，还需注意打开盖子时从设备中流出的蒸

气导致烫伤的风险。首先稍微打开盖子，让蒸气慢慢逸出。

- 切勿强行打开设备。确保内部压力已恢复到正常水平。请勿在产品内部有压力时打开盖子。若要这样做，请参阅使用说明。
- 仅使用适合您的型号的适当备件。这对于密封垫圈、煮锅和金属盖尤其重要。
- 请勿损坏密封垫圈。若损坏，请让认可的服务中心予以更换。
- 烹饪所需的热源已包含在设备中。
- 请勿将本设备放在加热的烤箱或热炉架上。请勿将本设备放在明火或易燃物体附近。
- 除了本设备的加热板之外，请勿使用任何其他热源来加热煮锅，也不要使用任何其他锅子。请勿将煮锅用于其他设备。
- 当设备内部有压力时，请勿将它移动。请勿触碰热烫表面。移动设备时请使用提手，并在必要时戴上烤箱手套。请勿使用盖子旋钮来抬起设备。
- 除了预期目的之外，请勿将本设备用于其他用途。
- 本设备不是消毒器。请勿将它用于对罐子进行消毒。
- 本设备利用压力来烹煮食物。不当使用可能会导致蒸气灼伤。
- 将设备升压之前，确保已正确关闭设备（请参阅使用说明）。
- 请勿在没有锅子或锅子内没有液体的情况下使用空的设备。否则，可能会导致设备严重受损。
- 烹煮有外皮（例如牛舌）并且由于压力的效应而会膨胀的肉类时，若烹煮后的肉类出现膨胀的现象，请勿戳刺外皮，否则，您可能会被烫伤。请在烹煮前戳刺外皮。
- 请勿使用本设备来烹煮会在烹煮过程中膨胀的食材（例如豆类、面条或干粮等）。否则，可能会卡住浮子阀并导致危险。
- 请勿使用本设备来油炸食材。只能用于煸炒。
- 在煸炒模式下，将食材或配料倒入热锅中时，请小心避免飞溅食物导致的灼伤事故。
- 在烹煮和结束烹煮时自动释放蒸气的过程中，设备会释放热量和蒸气。让脸部和手远离设备以避免烫伤。在烹煮过程中请勿触碰盖子。
- 请勿在盖子和外壳之间用布或任何其他东西来使盖子半开。否则，将会永久损坏垫圈。

- 除了根据所提供的指示清理和维护设备的情况之外，请勿触碰安全装置。
- 确保煮锅的底部和加热元件始终干净。确保加热板的中间部分可以移动。
- 当设备内没有煮锅时，请勿倒入食材。
- 使用塑料或木勺，防止损害锅子的不粘涂层。请勿直接在煮锅内切割食材。
- 若盖子边缘释放大量蒸气，请立即拔下电源线并检查设备是否干净。如有必要，将设备送往认可的服务中心进行维修。
- 搬运设备时，请勿通过盖子旋钮来将它握住。若设备很热，请戴上烤箱手套。为了更加安全，请确保在运输设备之前将盖子锁定。
- 在加压烹煮过程中，若压力通过设备的阀门持续释放（超过1分钟），请将设备送往服务中心进行维修。
- 请勿使用损坏的设备。将设备送往认可的服务中心。

请谨慎保存这些说明。

- 请仅使用认可服务中心售卖的备件。
- 煮锅的异常磨损不包括在保修范围内。
- 第一次使用您的设备之前，请仔细阅读这些说明。任何不符合这些说明的使用将免除制造商的任何责任并使保修失效。
- 根据现行法规，处置不再需要的设备之前，必须使该设备失效（通过拔下电源线并将它切断）。



环保第一！

- ① 您的设备包含可以回收或循环利用的宝贵材料。
- ② 请将它送往当地的城市垃圾收集处。

描述

- | | |
|--|--------------------------------|
| 1 限压阀 | j 减少键 |
| 2 蒸气盖 | k 增加键 |
| 3 盖子旋钮 | 5 盖子 |
| 4 控制面板 | 6 Locking/Opening
(锁定/打开)按钮 |
| a 烹煮流程指示灯 | 7 电源线 |
| b My Recipes
(我的食谱)按钮 | 8 盖子手柄 |
| c Add Ingredients
(添加配料)按钮 | 9 凝结水收集器 |
| d Multi Cook
(多功能烹煮)选择按钮 | 10 蒸篮 |
| e Timer/ Delayed Start
(计时器/延迟启动)按钮 | 11 煮锅 |
| f Start (启动)按钮 | 12 内盖 |
| g Keep Warm/Cancel
(保温/取消)按钮 | 13 密封垫圈 |
| h Pressure Cook
(加压烹煮)选择按钮 | 14 弹簧阀 |
| i Pressure/Temperature
(压力/温度)选择按钮 | 15 内盖固定螺母 |
| | 16 管道限压阀盖 |
| | 17 浮子阀 |
| | 18 量杯 |
| | 19 饭勺 |
| | 20 汤勺 |
| | 21 顶部传感器 |

第一次使用之前

- 若要打开盖子，请握住盖子旋钮，将它逆时针转动并按下锁定按钮 - 图1-2
- 从设备内部取下所有包装材料 - 图3
- 第一次使用本设备之前，彻底洗净它的所有部件。
- 仔细擦干。

备注：如需详细信息，请参阅“清理和保养”段落。第71页。

烹煮前的准备工作

1. 将凝结水收集器安装到位。- 图4
2. 打开盖子并将配料放入锅子，擦干煮锅的外部 and 底部。将煮锅放入设备。
3. 顺时针转动盖子旋钮将盖子锁定。- 图8
4. 放置限压阀并确保它卡入定位。- 图9

5. 展开电源线；将它连接到设备然后将它连接到接地型插座。插接设备后，它将发出两声哔声。- 图10。

备注：

- 食材和液体的量位不得超过煮锅的最大容量位标记 - 图5。
- 煮粥或稀饭时，米量和水量不得超过煮锅最大容量位标记的 $\frac{1}{2}$ 。
- 请勿使用本设备来烹煮会在烹煮过程中膨胀的食材（例如豆类、面条或干粮等）。否则，可能会卡住浮子阀并导致危险。
- 烹煮流程启动后，您可以长按 "Keep Warm/Cancel"（保温/取消）按钮终止当前的程序，设备将进入待机模式。

烹煮程序 - Multi-cook (多功能烹煮) 程序

	预设烹煮温度	可调烹煮温度范围	预设烹煮时间	可调整烹饪时间	Delayed start (延迟启动)	盖子状态		
								
Slow Cook Low (低温慢煮)	70 ° C	/	8小时	2 - 12小时	•		•	
Slow Cook High (高温慢煮)	90 ° C	/	6小时	2 - 12小时	•		•	
Saute /Sear (炒/煎)	150 ° C	/	2分钟	2 - 59分钟	/			•
Sous Vide (真空低温烹调)	58 ° C	58 - 90 ° C	3小时	10分钟 - 20小时	/		•	
Bake (烘烤)	120 ° C	120-150 ° C	45分钟	40 - 59分钟	•		•	
Sauce Thickening (酱汁增稠)	110 ° C	/	8分钟	5 - 15分钟	/			•
DIY (手动)	100 ° C	60 - 150 ° C	30分钟	5分钟 - 4小时	/	•	•	•

备注：

- "Saute/Sear"（炒/煎）的预热时间可能需要5分钟。
- 若要使用Sauce Thickening（酱汁增稠）和Saute/Sear（炒/煎）程序，您需要打开盖子然后启动该程序。

加压烹煮程序

		预设烹煮压力	可调烹煮压力范围	预设加压烹煮时间	可调烹煮时间范围	Delayed start (延迟启动)	盖子状态		
									
Quick rice (快速煮饭)		30 kPa	20 ~ 50 kPa	14分钟	/	•	•		
Porridge/ Congee (稀饭/粥)		30 kPa	20 ~ 50 kPa	20分钟	15 ~ 30分钟	•	•		
Beef/Lamb (牛肉/羊肉)		60 kPa	20 ~ 70 kPa	30分钟	30 ~ 59分钟	•	•		
Chicken/Duck (鸡肉/鸭肉)		40 kPa	20 ~ 70 kPa	15分钟	12 ~ 29分钟	•	•		
Soup (汤)		30 kPa	20 ~ 50 kPa	20分钟	20 ~ 59分钟	•	•		
Steam (蒸煮)		10 kPa	/	8分钟	3 ~ 20分钟	•	•		
Abalone (鲍鱼)	Small (小)	60 kPa	/	5小时 25分钟	/	•	•		
	Big (大)	60 kPa	/	9小时 55分钟	/	•	•		

备注：

- 可以调节烹煮压力以达到您喜欢的质感。您可以增加压力来获得更加柔嫩的效果，或者如果您觉得质感太软，则可以降低压力。
- 限压阀会间歇释放蒸气。这是为了保持低压参数并确保烹调结果。
- 对于Abalone (鲍鱼) 程序，您可以按下 "+、-" 按钮在两种设置之间切换。

压力烹饪的一般信息

- EPC (电压力锅) 是一种带有密封盖和特殊阀门的电锅，可以在压力下烹饪食物，从而节省烹饪时间并使坚硬的食物变软。
- 以下程序在压力下自动烹饪：快煮，稀饭/粥，牛肉/羊肉，鸡肉/鸭肉，汤，蒸，鲍鱼。对于DIY功能，当设置温度高于100度，锅盖盖住并锁住，此时会进入压力烹饪状态。
- 一旦您选择了烹饪程序，进入压力状态的时间取决于内锅中食物及液体的量。锅盖必须合上且锁住，才能进入带压状态：当机器密封，温度上升，液体形成蒸汽，使得锅内压力上升。(因此当准备压力烹饪时，内锅里应始终有液体存在。)

- 一旦机器内部产生压力，锁定机制就会启动，盖子在烹饪过程中无法打开。（所以必须在烹饪开始时添加所有的材料）。切勿尝试在压力烹饪时打开锅盖。当压力达到烹饪要求时，机器会自动切换到烹饪阶段，之前设置的时间开始进入倒计时。
- 当食物在压力烹饪下，烹饪程序结束后会切换到保温状态。电子显示屏会指示“b”。
- 最初几次使用电压力锅时，您可能会注意到盖子上有轻微的蒸汽泄漏。这是正常的，当压力增加时会发生。在烹饪期间也可能发生来自压力限制阀的一些泄漏。
- 在烹饪过程中少量蒸汽逸出是正常的（因为阀门是安全阀）。

压力烹饪后开盖

- 压力烹饪后，蒸汽会自动释放，根据锅内液体量的不同，需要几秒到10分钟的时间。
- 开盖时，请握住手柄，逆时针方向转动，然后按开启按钮1-2下。拔下电源线。

注意：小心开盖时跑出的热蒸汽。保持脸与手远离蒸汽。

加压烹煮

煮饭、稀饭/粥、牛肉/羊肉、鸡肉/鸭肉、汤、蒸煮、鲍鱼都是加压烹煮程序。

1. 请按照“烹煮前的准备工作”所述的步骤执行。
2. 按下“Pressure Cook”（加压烹煮）选择烹煮程序。选定程序的灯将会亮起，画面上将会显示预设加压烹煮时间 - 图11。
3. 按下“+/-”可更改加压烹煮时间 - 图12。
4. 按下“Pressure/Temp”（压力/温度）可更改烹煮压力。画面上将会显示预设烹煮压力 - 图13。
5. 按下“+/-”可更改烹煮压力 - 图14。
6. 按下“Start”（启动）以启动该烹煮程序。设备将开始加热。“Heating Up”（加热）灯将会亮起 - 图15。
7. 达到烹煮压力时，设备将自动切换到加压烹煮阶段，并且之前设置的时间将会开始倒计时。
8. 当加压烹煮时间结束时，设备将会自动释放压力。
9. 完全释放压力后，设备将会自动跳到保温功能并发出哔声。您可以解锁并打开顶盖。

备注：

- 某些程序的加压烹煮时间或烹煮压力参数不能更改。请参阅“加压烹煮程序”表中的细节。

煮饭

1. 使用随附的量杯，将所需的米量倒入煮锅。然后，加入冷水到碗内刻印的相应“CUP”标记处。

备注：始终先加入米，否则会有太多的水。

2. 为了获得最佳效果，我们建议使用普通米而不是“易煮”类的米，这种米往往会产生粘性的饭，并且可能会粘在外壳上。对于其他米类，例如糙米或稻，需要调整水量。
3. 如果只需煮1杯白米（2小份或1大份），请使用1量杯的白米然后再加一个半量杯的水。对于某些米类，在烹煮1杯米时，些许饭粒粘在外壳上是正常的。
4. 如果只需煮2杯白米（4小份或3大份），请使用2量杯的白米然后再加两个量杯的水。
5. 最大的水量 + 米量不应超过碗内的最高标记。根据米的种类，可能需要调整水量。

大米烹饪说明

大米量取杯数	重量	加水量碗数（+ 大米）	用餐人数
2	300克	2量杯刻度	2 - 4人份
4	600克	4量杯刻度	4 - 8人份
6	900克	6量杯刻度	6 - 12人份
8	1200克	8量杯刻度	8 - 16人份
10	1500克	10量杯刻度	10 - 20人份

添加配料

牛肉/羊肉、鸡肉/鸭肉、汤烹煮程序可用于此功能

1. 使用此功能，您可以在加压烹煮过程中打开盖子并添加更多配料。
2. 选择加压烹煮程序后，按下 "Add Ingredients" (添加配料) 按钮 - 图16。"Add Ingredients" (添加配料) 程序的灯将会亮起。按下 "Start" (启动) 按钮以启动该程序。当剩余的加压烹煮时间少于10分钟时，将会暂停当前的烹煮流程，并且设备将开始释放压力。
3. 您也可以在此加压烹煮过程中随时按下 "Add Ingredients" (添加配料)。将会暂停当前的加压烹煮流程，并且设备将会自动开始释放压力。
4. 完全释放压力后，设备将会发出哔声。您可以打开顶盖，并根据需要添加更多配料。
5. 关闭并锁定盖子然后按下 "Start" (启动) 按钮。设备将在剩余的烹煮时间内继续加压烹煮流程。
6. 您也可以按下 "+、-" 按钮，根据不同配料的质感，调整剩余的烹煮时间，范围从2分钟到该烹煮程序的最大加压烹煮时间 - 图17。

CN

多功能烹煮

低温慢煮、高温慢煮、炒/煎、真空低温烹调、烘烤、酱汁增稠、手动都是多功能烹煮程序。

1. 请按照“烹煮前的准备工作”所述的步骤执行。
2. 按下 "Multi Cook" (多功能烹煮) 选择烹煮程序。选定程序的灯将会亮起，画面上将会显示预设烹煮时间 - 图18。
3. 按下 "+/-" 可更改烹煮时间 - 图19。
4. 按下 "Pressure/Temp" (压力/温度) 可更改烹煮温度。画面上将会显示预设烹煮温度 - 图20。
5. 按下 "+/-" 可更改烹煮温度 - 图21。
6. 按下 "Start" (启动) 以启动该烹煮程序。设备将开始加热。"Heating Up" (加热) 灯将会亮起 - 图22。
7. 当您启动“低温慢煮”、“高温慢煮”、“酱汁增稠”和“手动”烹煮程序时，之前设置的时间将会从程序开始时开始倒计时。当您启动“炒/煎”、“真空低温烹调”和“烘烤”烹煮程序时，先前设置的时间将会在设备达到预设温度时开始倒计时。
8. 当烹煮时间结束时，除了“炒/煎”、“真空低温烹调”、“酱汁增稠”和“手动”之外，设备将会发出哔声并自动切换到保温模式。您可以解锁并打开顶盖。

备注：

1. 某些程序的烹煮温度不能更改。请参阅多功能烹煮程序表中的细节。
2. Sous Vide Cooking (真空低温烹调) 程序
 - 真空低温烹调的关键在于制造一个真空密封。真空密封食材可以防止蒸发，并允最有效地将能量从水转移到食材。若要实现此功能，只需将已经调味的食材放入塑料袋中，挤出所有空气，然后将袋子密封即可。先在内锅中加水，然后将食材浸入水中。
 - 如果烹煮温度设为60度或低于60度，可调烹煮时间为10分钟至6小时。
 - 如果烹煮温度设为高于60度，可调烹煮时间可至20小时。

DELAYED START (延迟启动)

只有在"炒/煎"、"真空低温烹调"、"酱汁增稠"和"手动"模式下，不能使用延迟启动功能。

1. 按照加压烹煮或多功能烹煮的步骤执行，选择您需要的烹煮程序。
2. 按下 "Time/Delayed Start" (时间/延迟启动) 一次或两次，直到延迟启动的灯亮起 - 图23。
3. 按下 "+、-" 设置时间 - 图24。
4. 按下 "START" (启动) 确认预设时间 - 图25。当预设时间结束时，设备将会自动以选定的烹煮模式开始操作。

MY RECIPES (我的食谱)

您可以将任何三个程序设为 "My Recipes" (我的食谱)。预设程序为(1)饭、(2)汤、(3)蒸煮。我们可以按下 "My Recipes" (我的食谱) 在3个食谱之间选择我们要使用或更改的食谱。若要更改任何预设程序，例如，将"蒸煮"改成"牛肉/羊肉"，请执行以下步骤：

1. 按下 My Recipes (我的食谱) 选择(3) Steam (蒸煮) - 图26。
2. 按下 "Pressure Cook" (加压烹煮) 选择 Beef/Lamb (牛肉/羊肉) 程序 - 图27。
3. 若有需要，可以设置烹煮时间、压力或温度 (请参阅上述说明更改这些烹煮参数) - 图28。
4. 按住 "My Recipe" (我的食谱) 按钮3秒将它保存。

清理和保养

1. 建议每次使用设备后予以清理。清理之前，让设备冷却至少2小时。
2. 您只可将配件放在洗碗机里清洗 - 图5。请勿将本产品、内锅或内盖放在洗碗机里清洗 - 图6。
 - a 取下凝结水收集器，放入洗碗机。- 图30。
 - b 将蒸气盖放入洗碗机之前，您需要将它分成两个部分 - 图31。
 - c 取下限压阀进行清理、在水下冲洗并擦干 - 图32。
 - d 若要清理内盖，您需要将它从设备上拆下并清理它的所有组件。首先拧下内盖固定螺母，拉动中间的尖点，然后推动管道限压阀盖来帮助您将它取下。- 图33-34。
 - e 然后，您可以用清水来冲洗内盖。- 图39 拆卸浮子阀时，应取下小硅胶垫圈，然后转动内盖以接触浮子阀- 图40-41。可以拧下管道盖进行清理，应定期检查管道以防止堵塞 - 图42。按压安全弹簧阀的内部部件，检查并确定它没有堵塞 - 图43。
 - f 从设备上取下煮锅，冲洗干净并彻底擦干。请勿使用洗刷物品，因为它会损坏锅中的不粘涂层 - 图35。
 - g 然后，您可以用清水来冲洗内盖拆卸浮子阀时，应取下小硅胶垫圈，然后转动内盖以接触浮子阀。可以拧下管道盖进行清理，应定期检查管道以防止堵塞。按压安全弹簧阀的内部部件，检查并确定它没有堵塞。从设备上取下煮锅，冲洗干净并彻底擦干。请勿使用洗刷物品，因为它会损坏锅中的不粘涂层。
 - h 请勿将设备浸入水中，也不要将水倒入其中，用湿布清理外壳 - 图36。
3. 保养锅子
 - a 为了确保锅子的质量，建议不要在锅内切割食材。
 - b 使用随附的塑料勺子或木制勺子而不使用金属类型的勺子，以避免损坏锅子表面。
 - c 为了避免任何腐蚀风险，请勿将醋倒入锅中。
4. 一旦刚清理的所有组件完全干燥后，将它们放回其原来的位置。
5. 始终使用随附的煮锅。
6. 每次使用后务必清理浮子阀。若浮子阀变得非常脏和卡住，您可能无法打开盖子或者会出现危险状况。- 图37。
7. 请勿直接将水或食材倒入设备。如果您意外将设备浸入水中或直接将水洒在加热元件上（当锅子未到位时），请将设备送往服务中心进行维修。
8. 每2年更换密封垫圈一次。

技术故障排除指南

问题	可能的原因	解决方案
无法打开盖子	由于煮锅内的压力而无法打开。	等待锅内的压力自动完全释放。
	已经完全释放锅子内的压力，但浮子阀由于太肮脏而卡住，因此无法降下。	a. 产品冷却后，按压浮子阀的外部 - 图36。 b. 清理并擦拭浮子阀以备下次使用 - 图35。
无法关闭盖子	热锅内有压力。	等待锅子冷却。
	浮子阀由于太肮脏而卡住，因此无法降下。	a. 产品冷却后，按压浮子阀的外部 - 图36。 b. 清理并擦拭浮子阀以备下次使用 - 图35。
	关闭盖子的方向不正确。	按照说明手册，以正确的方向关闭盖子。
食材煮不熟。	米：水的比例不正确。	使用所需的米：水比例。
	电网没有电力。	检查电路。
蒸气从盖子上泄漏	密封垫圈破损。	送往维修和保养部门。
	密封垫圈内有残留物。	清理并去除残留物。
	密封垫圈未正确安装。	
限压阀强烈释放压力	压力控制错误导致压力释放。	送往维修和保养部门。
	限压阀脱离原位。	小心旋转/按压限压阀使它回归原位。
浮子阀持续释放压力	浮子阀内有残留物。	清理并去除残留物。
	浮子阀卡住。	清洗并去除食物残留。
在煮过程中，限压阀不连续地释放压力。	使锅子内的温度更均匀。	正常。
数码屏幕上显示"E0"。	顶部传感器短路或开路	送往维修和保养部门。
数码屏幕上显示"E1"。	底部传感器短路或开路。	送往维修和保养部门。
	无内锅	放入正确的内锅
数码屏幕上显示"E2"。	盖子未处于选定烹煮模式所定义的位置。	请参阅烹饪表，检查选定程序的正确盖子位置。
	盖子开关传感器未正常操作。	送往维修和保养部门。

TEFAL/T-FAL* 国际有限保用证

: www.tefal.com

在保用期内及后, TEFAL/T-FAL* 会为您提供产品的维修服务
附件, 耗材及用户可更换的零件, 可于当地购买 (如有售), 详细请浏览TEFAL/T-FAL internet 网站
www.tefal.com

保用证

TEFAL/T-FAL根据所附国家列表中所载之国家***及保用期, 在保用期内 (自产品购买日或购买交易日后之产品交付日起计) 提供产品因任何材料或工艺缺陷的保用。此生产商国际保用证涵盖已被证实为缺陷产品相关的修复费用, 包括通过维修或更换任何缺陷零件以及必要的人力, 以使产品符合原本的规格。TEFAL/T-FAL有权选择更换同等或更高级的产品而不维修缺陷的产品。本保用证下 TEFAL/T-FAL的唯一责任及您专享的解决方法只限于维修或更换产品。

條款及免責

TEFAL/T-FAL 不会维修或更换未能出示有效购买证明的产品。客户可亲自将产品直接送交TEFAL/T-FAL授权的售后服务中心, 或必须妥善包装并以挂号形式 (或其他同等邮递方式) 送交至 TEFAL/T-FAL 授权的售后服务中心。各国获授权的售后服务中心之详细地址请见TEFAL/T-FAL 网址, 或可致电国家列表中合适的客户服务中心查询。为提供最好的售后服务并继续增进客户的满意, TEFAL/T-FAL可能向曾经由TEFAL/T-FAL授权服务中心维修或更换其产品的客户发出满意程度的调查。

本保用证只适用于已被购买的产品并以家用为目的, 本保用证亦不包括任何因错误使用, 疏忽, 未有遵从TEFAL/T-FAL使用说明, 或更改或未经授权而维修产品所产生的损坏, 或产品持有人的包装不当或运送途中的处理不当所引起的损坏。保用证亦不包括正常的磨损及耗损, 耗材的维护或更换, 及以下情况:

- 使用不适当的水或耗材
- 机件故障, 负荷过重
- 未遵从产品规格或产品上的指示, 使用错误电压或频率而引起的损坏或不良结果
- 产品上任何玻璃或瓷器的损坏
- 生锈 (如需去锈, 必须根据使用说明进行)
- 产品上任何玻璃或瓷器的损坏
- 火灾, 水灾等意外
- 专业或商业用途
- 闪电, 功率骤变造成的损坏

消费者法定权利

TEFAL/T-FAL 国际保用证并不影响消费者法定权利, 这些权利不被排除或局限, 亦不影响消费者对购自该产品的零售商的消费者权利。本保用证给予消费者特定合法权益, 而消费者在不同州份或国家, 或可享受其他合法权利。消费者可根据个人判断维护任何有关权利。

* TEFAL 家电在一些地区如美洲及日本以T-FAL品牌出现, TEFAL/T-FAL 为SEB集团的注册商标。





***倘产品购自国家列表内其中一个列举的国家, 而在另一个列举的国家使用, TEFAL/T-FAL 国际保用证保用期按照使用产品时所在的国家, 即使有别于购买该产品时所在列举国家的保用期。倘产品不是购自当地的 TEFAL/T-FAL, 可能需要较长的维修时间。倘在使用产品的国家中不能修复该产品, TEFAL/T-FAL国际保用证只限于更换同类产品或相近价钱的其他产品 (如适用)。请保留此文件, 供阁下提出保用要求时参考。

CN





TEFAL/T-FAL INTERNATIONAL GUARANTEE: COUNTRY LIST

SMALL HOUSEHOLD APPLIANCES

www.tefal.com

			
ARGENTINA	0800-122-2732	2 años 2 years	GRUPE SEB ARGENTINA S.A. Billinghurst 1833 3° C1425DTK Capital Federal Buenos Aires
ՀԱՅԱՍՏԱՆ ARMENIA	010 55-76-07	2 տարի 2 years	«SEB Ուկրաինիա խումբ» ընկերություն Խարկովի խճճուղի, 201-203, 3-րդ հարկ Կիևի, 02121 Ուկրաինա 2 տարի
AUSTRALIA	1300307824	1 year	Groute SEB Australia PO Box 404 North Ryde, NSW, 1670
ÖSTERREICH AUSTRIA	01 890 3476	2 Jahre 2 years	GRUPE SEB DEUTSCHLAND GmbH Theodor-Stern-Kai 1 60596 Frankfurt
البحرين BAHRAIN	17716666	1 year	www.tefal-me.com
БЕЛАРУСЬ BELARUS	017 2239290	2 года 2 years	ЗАО «Группа СЕБ-Восток», Москва, 125171, Ленинградское шоссе, д.16А, строение 3, помещение XII
BELGIQUE BELGIE BELGIUM	070 23 31 59	2 ans 2 jaar 2 years	GRUPE SEB BELGIUM SA NV 25 avenue de l'Espérance - ZI 6220 Fleurus
BOSNA I HERCEGOVINA	Info-linija za potrošače 033 551 220	2 godine 2 years	SEB Developpement Predstavništvo u BiH Valtera Perića 6/I 71000 Sarajevo
BRASIL BRAZIL	11 2915-4400	1 ano 1 year	Seb Comercial gV. Jornalista Roberto Marinho, 85, 19º andar 04576 – 010 São Paulo - SP
БЪЛГАРИЯ BULGARIA	0700 10 330	2 години 2 years	Грун Себ България ЕООД бул. България 58 С, ет 9, офис 30 1680 София
CANADA	1-800-418-3325	1 an 1 year	Groute SEB Canada Inc. 36 Newmill Gate, Unit 2 Scarborough, ON M1V 0E2
CHILE	02 2 884 46 06	2 años 2 years	GRUPE SEB CHILE Comercial Ltda Avenida Santa María 0858, Providencia - Santiago
COLOMBIA	018000520022	2 años 2 years	GRUPE SEB COLOMBIA Apartado Aereo 172, Kilometro 1 Via Zipaquira Cajica Cundinamarca
HRVATSKA CROATIA	01 30 15 294	2 godine 2 years	SEB mku & p d.o.o. Sarajevska 29, 10000 Zagreb
ČESKÁ REPUBLIKA CZECH REPUBLIC	731 010 111	2 roky 2 years	Groute SEB ČR s.r.o. Futurama Business Park (budova A) Sokolovská 651/136a 186 00 Praha 8
DANMARK DENMARK	43 350 350	2 år 2 years	Groute SEB Denmark A/S Delta Park 37, 3. sal 2665 Vallensbæk Strand
مصر EGYPT	16622	سنة واحدة 1year	حروب سنبا إيجيبت القاهرة: ١٢٢ شارع الحجاز، مصر الجديدة الإسكندرية: طريق: أمايو، سموحة

			
EESTI ESTONIA	668 1286	2 aastat 2 years	Groupe SEB Polska Sp. z o.o. Gdański Business Center II D ul. Inflancka 4C 00-189 Warsaw
SUOMI FINLAND	09 8946 150	2 vuotta 2 years	Groupe SEB Finland OY Pakkalankuja 6 01510 Vantaa
FRANCE Continentale + Guadeloupe, Martinique, Réunion, St-Martin	09 74 50 47 74	2 ans 2 years	GROUPE SEB France Service Consommateur Tefal 112 Ch. Moulin Carron, TSA 92002 69134 ECULLY Cedex
DEUTSCHLAND GERMANY	0212 387 400	2 Jahre 2 years	GROUPE SEB DEUTSCHLAND GmbH Theodor-Stern-Kai 1 60596 Frankfurt
ELLADA GREECE	2106371251	2 χρόνια 2 years	SEB GROUPE ΕΛΛΑΔΟΣ Α.Ε. Καβαλιεράτου 7 Τ.Κ. 145 64 Κ. Κηφισιά
香港 HONG KONG	8130 8998	1 year	SEB ASIA Ltd. 9/F, South Block, Skyway House 3 Sham Mong Road, Tai Kok Tsui, Kowloon Hong-Kong
MAGYARORSZÁG HUNGARY	06 1 801 8434	2 év 2 years	GROUPE SEB CENTRAL-EUROPE Kft. 2040 Budaörs, Puskás Tivadar út 14
INDIA	1860-200-1232	2 years	Groupe SEB India (P) Limited A-25, 1st Floor, Rear Tower, Mohan Cooperative Industrial Suites, Mathura Road, New Delhi- 110044
INDONESIA	+62 21 5793 7007	1 year	GROUPE SEB INDONESIA (Representative office) Sudirman Plaza, Plaza Marein 8th Floor JL. Jendral Sudirman Kav 76-78, Jakarta 12910, Indonesia
ITALIA ITALY	1 99 207 354	2 anni 2 years	GROUPE SEB ITALIA S.p.A. Via Montefeltro, 4 20156 Milano
日本 JAPAN	0570-077772	1年 1 year	株式会社グループセブジャパン 〒144-0042 東京都大田区羽田旭町11-1 羽田クロノゲート事務棟5F
الأردن JORDAN	5665505	1 year	www.tefal-me.com
ҚАЗАҚСТАН KAZAKHSTAN	727 378 39 39	2 жыл 2 years	ЖАҚ "ГРУППА СЕБ-ВОСТОК", Мәскеу, 125171, Ленинград тас жолы, 16А үй, 3- құрылыс, XII-ғимарат
한국어 KOREA	080-733-7878	1 year	(유)그룹 세브 코리아 서울특별시 중로구 중로1길 50, 더케이아트타워 B동 14층 03142
الكويت KUWAIT	1807777 Ext :2104	1 year	www.tefal-me.com
LATVJA LATVIA	6 616 3403	2 gadi 2 years	Groupe SEB Polska Sp. z o.o. Gdański Business Center II D ul. Inflancka 4C 00-189 Warsaw
لبنان LEBANON	4414727	1 year	www.tefal-me.com
LIETUVA LITHUANIA	5 214 0057	2 metai 2 years	Groupe SEB Polska Sp. z o.o. Gdański Business Center II D ul. Inflancka 4C 00-189 Warsaw

			
LUXEMBOURG	0032 70 23 31 59	2 ans 2 years	GROUPE SEB BELGIUM SA NV 25 avenue de l'Espérance - ZI 6220 Fleurus
МАКЕДОНИЈА MACEDONIA	(02) 20 50 319	2 години 2 years	Груп Себ Българија ЕООД бул. Българија 58 С, ет 9, офис 30 1680 Софија
MALAYSIA	603 7802 3000	2 years	GROUPE SEB MALAYSIA SDN. BHD Unit No. 402-403, Level 4, Uptown 2, No. 2, Jalan SS21/37, Damansara Uptown, 47400, Petaling Jaya, Selangor D.E. Malaysia
MEXICO	(55) 52839354	1 año 1 year	Groupe Seb México S.A. de C.V. Calle Boulevard Miguel de Cervantes, Saavedra No 169 Piso 9, Col Ampliación Granada, C.P. 11520, Ciudad de México
NEDERLAND The Netherlands	0318 58 24 24	2 jaar 2 years	GROUPE SEB NEDERLAND B.V. De Schutterij 27 3905 PK Veenendaal
NEW ZEALAND	0800 700 711	1 year	GROUPE SEB NEW ZEALAND PO Box 17 – 298, Greenlane, 1546 Auckland New Zealand
NORGE NORWAY	22 96 39 30	2 år 2 years	Groupe SEB Norway AS Lilleakerveien 6d, 5 etg 0283, Oslo
سلطنة عُمان OMAN	24703471	1 year	www.tefal-me.com
POLSKA POLAND	801 300 420 koszt jak za połączenie lokalne	2 lata 2 years	Groupe SEB Polska Sp. z o.o. Gdański Business Center II D ul. Inflancka 4C 00-189 Warsaw
PORTUGAL	808 284 735	2 anos 2 years	GROUPE SEB IBERICA SA Urb. da Matinha Rua Projectada à Rua 3 Bloco1 - 3º B/D 1950 - 327 Lisboa
قطر QATAR	44485555	1 year	www.tefal-me.com
REPUBLIC OF IRELAND	01 677 4003	2 years	GROUPE SEB IRELAND Unit B3 Aerodrome Business Park, College Road, Rathcoole, Co. Dublin
ROMANIA	0 21 316 87 84	2 ani 2 years	GROUPE SEB ROMÂNIA Str. Ermil Pangratti nr. 13 011881 București
РОССИЯ RUSSIA	495 213 32 30	2 года 2 years	ЗАО «Группа СЕБ-Восток», Москва, 125171, Ленинградское шоссе, д.16А, строение 3, помещение XII
المملكة العربية السعودية SAUDI ARABIA	920023701	2 years	www.tefal-me.com
SRBIJA SERBIA	060 0 732 000	2 godine 2 years	SEB Developpement Đorđa Stanojevića 11b 11070 Novi Beograd
SINGAPORE	6550 8900	2 years	GROUPE SEB (Singapore) Pte. Ltd. 3A International Business Park #12-04/05, ICON@IBP Singapore 609935
SLOVENSKO SLOVAKIA	232 199 930	2 roky 2 years	GROUPE SEB Slovensko, spol. s r.o. Cesta na Senec 2/A 821 04 Bratislava
SLOVENIJA SLOVENIA	02 234 94 90	2 leti 2 years	GROUPE SEB Slovensko, spol. s r.o. Cesta na Senec 2/A 821 04 Bratislava

			
ESPAÑA SPAIN	933 06 37 65	2 años 2 years	GRUPE SEB IBÉRICA S.A. C/ Almagóvers, 119-123, Complejo Ecourban 08018 Barcelona
SVERIGE SWEDEN	08 629 25 00	2 år 2 years	TEFAL - OBH Nordica Group AB Löfströms Allé 5 172 66 Sundbyberg
SUISSE SCHWEIZ SWITZERLAND	044 837 18 40	2 ans 2 Jahre 2 years	GRUPE SEB SCHWEIZ GmbH Thurgauerstrasse 105 8152 Glattpark
ประเทศไทย THAILAND	02 765 6565	2 years	GRUPE SEB THAILAND 2034/66 Italthai Tower, 14th Floor, n° 14-02, New Phetchburi Road, Bangkapi, Huaykwang, Bangkok, 10320
TÜRKIYE TURKEY	444 40 50	2 YIL 2 years	GRUPE SEB ISTANBUL AS Dereboyu Cd. Bilim Sk. Sun Plaza No:5 K:2 Maslak 34398 Istanbul
الإمارات العربية المتحدة UAE	8002272	1 year	www.tefal-me.com
Україна UKRAINE	044 300 13 04	2 роки 2 years	ТОВ «Груп СЕБ Україна» 02121, Харківське шосе, 201-203, 3 поверх, Київ, Україна
UNITED KINGDOM	0345 602 1454	2 years	GRUPE SEB UK LTD Riverside House, Riverside Walk Windsor, Berkshire, SL4 1NA
U.S.A.	800-395-8325	1 year	GRUPE SEB USA 2121 Eden Road Millville, NJ 08332
VIETNAM	1800-555521	2 năm 2 years	Vietnam Fan Joint Stock Company 25 Nguyen Thi Nho Str, Ward 9, Tan Binh Dist, HCM city

www.tefal.com

24/10/2018

TEFAL/T-FAL INTERNATIONAL GUARANTEE

Date of purchase / Date d'achat / Fecha de compra / Købsdato / Ostopäivä / Kjøpsdato / Inköpsdatum / Ostukuupäev / Pirkuma datums / Įsigijimo data / Data zakupu / Datum izročitve blaga / Datum kupovine / Vásárlás dátuma / Data achiziției / Дата на закупуване / Дата продажу / Чышлурһи ор. / Дата продажы / Сагылган күні / 購入日 / วันพืชมงคล / 구입일자 / Датум на купување :

Product reference / Référence produit / Referencia del producto / Referencenummer / Tuotenumero / Artikkelnummer / Produktreferens / Toote viitenumber / Produkta atsauce numurs / Gaminio numeris / Referenca produktu / Oznaka proizvoda / Tip aparata / Készülék típusa / Cod produs / Модел / Модель / Упаткі / Модель / Yarıcı / 製品リファレンス番号 / 产品识别码 / 제품명 / Податоци за производот :

Retailer name and address / Nom et adresse du revendeur / Nombre y dirección del minorista / Forhandler navn & adresse / Jälleenmyyjän nimi ja osoite / Forhandler navn og adresse / Återförsäljarens namn och adress / Műtija kauplus ja address / Veikala nosaukums un adrese / Pardotuvės pavadinimas ir adresas / Nazwa i adres sprzedawcy / Naziv i adresa prodajnog mjesta / Naziv in naslov trgovine / Forgalmazó neve és címe / Numele și adresa vânzătorului / Търговски обект / Назва та адреса продавця / Чышлурһи рудуртунчи ушлурһиндә һушлук. / Название и адрес продавца / Сагылганың атауы мен мекен-жайы / 販売店名、住所 / ชื่อและที่ตั้งของห้างร้านพืชมงคล / 소매점 이름과 주소 / Имя и адреса на продавач :

Distributor stamp / Cachet / Sello del distribuidor / Forhandler stempel / Jälleenmyyjän teima / Forhandler stempel / Återförsäljarens stämpel / Tempel / Zimogs / Antspaudas / Pieczęć sprzedawcy / Pečat distributera / Pečat trgovine / Forgalmazó pecsétje / Ştampila vânzătorului / Печат на търговския обект / Печатка продавця / Чырр. / Печать продавца / Сагылганың мөри / 販売店印 / ตราประทับของห้างร้านพืชมงคล / 소매점 직인 / Печат на дистрибутор :

EN p. 9 – 25

MY p. 26 – 44

ZH p. 45 – 59

CN p. 60 – 73