

KRUPS

GRIL
PLANCHA

FR
NL
DE
IT
ES
PT
EL
EN
TR
DA
FI
NO
SV



WWW.KRUPS.COM

CONSIGNES DE SECURITE

PRECAUTIONS IMPORTANTES

- Cet appareil est uniquement destiné à un usage domestique. Il n'a pas été conçu pour être utilisé dans les cas suivants qui ne sont pas couverts par la garantie :
 - dans les coins de cuisines réservés au personnel dans des magasins, bureaux et autres environnements professionnels,
 - dans les fermes,
 - par les clients des hôtels, motels et autres environnements à caractère résidentiel,
 - dans les environnements de type chambres d'hôtes.
- Ne jamais utiliser l'appareil sans surveillance.
- Cet appareil n'est pas prévu pour être utilisé par des personnes (y compris les enfants) dont les capacités physiques, sensorielles ou mentales sont réduites, ou des personnes dénuées d'expérience ou de connaissance, sauf si elles ont pu bénéficier, par l'intermédiaire d'une personne responsable de leur sécurité, d'une surveillance ou d'instructions préalables concernant l'utilisation de l'appareil. Il convient de surveiller les enfants pour s'assurer qu'ils ne jouent pas avec l'appareil.
- Cet appareil peut être utilisé par des enfants âgés d'au moins 8 ans et par des personnes ayant des capacités physiques, sensorielles ou mentales réduites ou dénuées d'expérience ou de connaissance, s'ils (si elles) sont correctement surveillé(e)s ou si des instructions relatives à l'utilisation de l'appareil en toute sécurité leur ont été données et si les risques encourus ont été appréhendés.

- Les enfants ne doivent pas jouer avec l'appareil.
- Le nettoyage et l'entretien par l'utilisateur ne doivent pas être effectués par des enfants sans surveillance.
- Conserver l'appareil et son câble hors de portée des enfants âgés de moins de 8 ans.
- Les enfants ne doivent pas utiliser l'appareil comme un jouet.
-  La température des surfaces accessibles peut être élevée lorsque l'appareil est en fonctionnement.
Ne pas toucher les surfaces chaudes de l'appareil.
- Vérifier que l'installation électrique est compatible avec la puissance et la tension indiquées sous l'appareil.
- Cet appareil n'est pas destiné à être mis en fonctionnement au moyen d'une minuterie extérieure ou par un système de commande à distance séparé.
- Le câble d'alimentation doit être vérifié régulièrement pour détecter tout signe de détérioration, et si le câble est endommagé, l'appareil ne doit pas être utilisé.
- Si le câble d'alimentation est endommagé, il doit être remplacé par le fabricant, son service après-vente ou des personnes de qualification similaire afin d'éviter un danger.
- L'appareil doit être alimenté par un circuit comportant un dispositif à courant différentiel résiduel (DDR), de courant différentiel de fonctionnement assigné ne dépassant pas 30 mA.
- Enlever tous les emballages, autocollants ou accessoires divers à l'intérieur comme à l'extérieur de l'appareil.
- Dérouler entièrement le cordon avant de brancher l'appareil.
- Si une rallonge électrique est utilisée, elle doit être de section

au moins équivalente et avec prise de terre incorporée. Prendre toutes les précautions nécessaires afin que personne ne s'entrave dedans.

- Ne brancher l'appareil que sur une prise avec terre incorporée.
- Cet appareil ne doit pas être immergé. Ne jamais plonger l'appareil ou le cordon dans l'eau.
- L'appareil doit être raccordé à un socle de prise de courant ayant un contact de terre.
- Cet appareil est approprié pour une utilisation à l'extérieur.

A FAIRE

- Lire attentivement et garder à portée de main les instructions de cette notice, communes aux différentes versions suivant les accessoires livrés avec votre appareil.
- Si un accident se produit, passez de l'eau froide immédiatement sur la brûlure et appelez un médecin si nécessaire.
- Lors de la première utilisation, laver les plaques ; verser un peu d'huile sur la plaque et l'essuyer avec un chiffon doux. Suivre le paragraphe "Après l'utilisation-nettoyage".
- Les fumées de cuisson peuvent être dangereuses pour les animaux ayant un système de respiration particulièrement sensible, comme les oiseaux. Nous conseillons aux propriétaires d'oiseaux de les éloigner du lieu de cuisson.
- Veillez à l'emplacement du cordon avec ou sans rallonge, prendre toutes les précautions nécessaires afin de ne pas gêner la circulation des convives autour de la table de telle sorte que personne ne s'entrave dedans.
- Pour préserver le revêtement de la plaque de cuisson, toujours utiliser une spatule plastique ou en bois.

A NE PAS FAIRE

- Ne jamais brancher l'appareil lorsqu'il n'est pas utilisé.
- Pour éviter la surchauffe de l'appareil, ne pas le placer dans un coin ou contre un mur.
- Ne jamais placer votre appareil directement sur un support fragile (table en verre, nappe, meuble verni...) ou sur un support de type nappe plastique.
- Ne pas toucher les parties métalliques de l'appareil en chauffe ou en fonctionnement car elles sont très chaudes. Utiliser les poignées latérales - Fig 4.
- Ne pas déplacer l'appareil chaud durant son utilisation.

- Ne jamais interposer de feuille d'aluminium ou tout autre objet entre la plaque et les aliments à cuire.
- Ne pas poser d'ustensile de cuisson sur les surfaces de cuisson de l'appareil.
- Ne pas faire de cuisson en papillote.
- Ne pas retirer le tiroir de récupération de graisses pendant la cuisson. Si le tiroir de récupération de graisses est plein durant la cuisson laisser refroidir le produit avant de le vider.
- Ne pas couper directement sur les plaques.
- Pour éviter d'abîmer votre appareil, ne jamais réaliser de recettes flambées sur celui-ci.
- Ne jamais utiliser d'éponge métallique, ni de poudre à récurer afin de ne pas endommager la surface de cuisson (ex : revêtement antiadhésif, ...).
- Ne pas entreposer l'appareil au soleil, ni le laisser dehors l'hiver.

CONSEILS/INFORMATIONS

- Merci d'avoir acheté cet appareil Krups destiné uniquement à un usage domestique.
- Krups se réserve le droit de modifier à tout moment, dans l'intérêt du consommateur, les caractéristiques ou composants de ses produits.
- Pour votre sécurité, cet appareil est conforme aux normes et réglementations applicables (Directives Basse Tension, Compatibilité Electromagnétique, Matériaux en contact des aliments, Environnement...).
- Lors de la première utilisation, il peut se produire un léger dégagement d'odeur ou de fumée ; ceci est normal.
- **Le gril/la plancha est composé(e) de deux plaques indépendantes non amovibles qui peuvent être utilisées séparément ou ensemble.**

MODE D'EMPLOI

- **Les dessins explicatifs sont en page 68.**
- Poser l'appareil sur un plan ferme.

Branchement et préchauffage

- Vérifier que les thermostats - **C** soient positionnés sur la position mini **●**, puis brancher le cordon sur une prise murale avec terre.

Fig 1 - Les deux voyant rouges  s'allument ; ils restent allumés pour indiquer que la prise est alimentée.



- **Fig 2** - Faire préchauffer le/les gril(s)/plancha(s) en tournant le/les sélecteur(s) de thermostat sur la position maximale pendant 15 minutes environ. Le/les voyant(s) orange(s)  s'allume(nt) pendant la chauffe.

Fig 3 - Le/les voyant(s) orange(s)  s'éteint/s'éteignent lorsque le gril/la plancha a atteint la température sélectionnée.

Il est alors temps de mettre les aliments sur le gril/la plancha.

Après le préchauffage, l'appareil est prêt à être utilisé.

Cuisson

Astuces pour de meilleurs résultats de cuisson

- Augmenter ou diminuer la température de cuisson pour l'adapter à votre goût et à la nature des aliments préparés (quantité, grosseur).
- Avant de mettre vos aliments à cuire, attendre que le voyant orange s'éteigne, ce qui vous indique que le gril/la plancha a atteint la température de cuisson sélectionnée.
- Pour de meilleurs résultats et pour éviter que les aliments n'attachent, s'assurer de toujours faire cuire sur une surface propre.
- Une brosse est livrée avec le gril et un racloir est livré avec la plancha pour décoller les résidus après 2 heures de refroidissement et les amener vers le centre pour qu'ils tombent dans le bac à jus - **Fig 5**.

Après l'utilisation - nettoyage

- Placer le thermostat sur la position mini ●.
- Débrancher le cordon de la prise murale.
- Laisser refroidir l'appareil.
- S'assurer que le gril/la plancha est débranché(e) depuis au moins 2 heures et qu'il (elle) est froid(e) avant de commencer à le (la) nettoyer. Ne pas mettre d'eau sur le gril/la plancha lorsqu'il (elle) est chaud(e).
- **Attention** : la brosse fournie pourrait fondre si elle est utilisée sur le gril chaud. Le racloir fourni pourrait fondre s'il est utilisé sur la plancha chaude - **Fig 5**.
- Le pare-graisse amovible - **A**, ainsi que le bac à jus - **D** peuvent passer au lave vaisselle.
- La plaque de cuisson et le corps de l'appareil se nettoient avec une éponge, de l'eau chaude et du liquide vaisselle après avoir poussé les résidus des plaques dans la fente d'évacuation à l'aide de la brosse/du racloir fourni(e) - **Fig 5**.
- **Ne pas utiliser** de détergents pour four ou contenant du chlore, ni de l'eau de Javel.
- **Ne pas utiliser** d'éponge abrasive. **Ne pas utiliser** d'éponge métallique ni de poudre à récurer.
- La base de l'appareil et son cordon ne passent pas au lave vaisselle.
- **Pour nettoyer l'extérieur du gril/de la plancha** :
 - si besoin, polir avec des produits nettoyants pour inox disponibles dans le commerce,
 - s'assurer que ces produits sont compatibles avec des appareils de cuisson et bien suivre les instructions ; rincer l'extérieur du gril/de la plancha avec une éponge humide,
 - ne pas utiliser de détergents (ou d'éponge) abrasifs sur l'extérieur du gril/de la plancha, cela l'abîmerait.



Participons à la protection de l'environnement !

- ① Votre appareil contient de nombreux matériaux valorisables ou recyclables.
- ➡ Confiez celui-ci dans un point de collecte pour que son traitement soit effectué.

VEILIGHEIDSVOORSCHRIFTEN

BELANGRIJKE VOORZORGSMAATREGELEN

- Uw apparaat is uitsluitend bedoeld om gebruikt te worden voor huishoudelijk gebruik. Deze is niet ontworpen voor een gebruik in de volgende gevallen, waarvoor de garantie niet geldig is:
 - in kleinschalige personeelskeukens in winkels, kantoren en andere arbeidsomgevingen,
 - door gasten van hotels, motels of andere verblijfsvormen.
- Het apparaat nooit zonder toezicht gebruiken.
- Dit apparaat is niet bedoeld om zonder hulp en/of toezicht gebruikt te worden door kinderen of andere personen indien hun fysieke, zintuiglijke of mentale vermogen hen niet in staat stellen dit apparaat op een veilige wijze te gebruiken. Er moet toezicht zijn op kinderen zodat zij niet met het apparaat kunnen spelen.
- Dit apparaat kan gebruikt worden door kinderen van ten minste 8 jaar oud en door personen die beperkte lichamelijke, zintuiglijke of mentale capaciteiten hebben of die geen ervaring met of kennis van het apparaat hebben, maar alleen indien er toezicht wordt gehouden op deze personen of indien zij voorafgaande instructies hebben ontvangen over het veilige gebruik van het apparaat en indien zij zich bewust zijn van de eventuele risico's.
- Kinderen mogen niet met het apparaat spelen.
- De reiniging en het onderhoud mogen niet worden uitgevoerd door kinderen zonder toezicht.
- Houd het apparaat en diens snoer buiten bereik van kinderen onder de 8 jaar.

- Kinderen mogen het apparaat onder geen beding gebruiken als speelgoed.
-  Wanneer het apparaat aanstaat, kan de temperatuur hoog oplopen.
Raak de hete delen van het apparaat niet aan.
- Controleer of de elektrische installatie geschikt is voor de op het apparaat aangegeven stroomsterkte en spanning.
- Dit apparaat is niet geschikt om gebruikt te worden in combinatie met een tijdschakelaar of afstandsbediening.
- U dient het snoer regelmatig op beschadigingen te controleren, indien het snoer beschadigd is dient u het apparaat niet te gebruiken.
- Wanneer het netsnoer is beschadigd dient deze te worden vervangen door de fabrikant, zijn servicedienst of een gelijkwaardig gekwalificeerd persoon om een gevaarlijke situatie te voorkomen.
- Het apparaat dient door een met een aardlekschakelaar uitgerust circuit gevoed te worden, waarbij de nominale reststroom niet hoger dient te zijn dan 30 mA.
- Verwijder de volledige verpakking, de stickers en diverse accessoires, zowel aan de binnenkant als aan de buitenkant van het apparaat.
- Rol het snoer volledig uit en steek de stekker van het apparaat in het stopcontact.
- Als er een elektrisch verlengsnoer gebruikt wordt, moet deze minimaal van een gelijke doorsnede zijn en met een geïntegreerde geaarde stekker. Neem alle benodigde voorzorgsmaatregelen om te voorkomen dat men hier over struikelt.

- Sluit het apparaat uitsluitend aan op een geaard stopcontact.
- Dit apparaat dient niet ondergedompeld te worden. Nooit het apparaat en het snoer in water onderdompelen.
- Het apparaat dient op een geaard stopcontact te worden aangesloten.
- Het apparaat is geschikt voor gebruik buitenshuis.

DOEN

- Lees de instructies van deze handleiding aandachtig door en houd ze binnen handbereik; deze handleiding betreft de verschillende modellen, aan de hand van de met het apparaat meegeleverde accessoires.
- Als iemand zich brandt, koel de brandplek dan gelijk met koud water en roep, indien nodig, de hulp in van een huisarts.
- Bij het eerste gebruik de bakplaten schoonmaken; doe een klein beetje olie op de bakplaten en neem af met een zacht doekje. Zie de paragraaf "Na gebruik- reiniging".
- De dampen die tijdens het bereiden van voedsel vrijkomen kunnen gevaarlijk zijn voor (huis)dieren met bijzonder gevoelige luchtwegen, zoals vogels. Wij raden u daarom aan eventuele vogels op een veilige afstand van de plek waar u het apparaat gebruikt te plaatsen.
- Zorg ervoor dat u het snoer, met of zonder verlengsnoer, zo neerlegt dat iedereen vrij rond de tafel kan lopen en er niemand over kan struikelen.
- Om beschadigingen aan de bakplaat te voorkomen, adviseren wij u altijd een houten of kunststof spatel te gebruiken.

NIET DOEN

- Sluit het apparaat nooit aan als u het niet gebruikt.
- Om oververhitting van het apparaat te voorkomen, dient u dit niet in een hoek of tegen een muur te plaatsen.
- Plaats het apparaat nooit rechtstreeks op een kwetsbare ondergrond (glazen tafel, tafelkleed, gelakt meubel...) of op een onstabiele ondergrond, zoals tafelkleden met een verende vulling.
- De metalen delen van het apparaat niet aanraken als het apparaat aanstaat omdat deze zeer heet kunnen worden. Gebruik altijd de handgrepen - **Fig 4**.
- Het warme apparaat niet verplaatsen als het aanstaat.
- U mag nooit een velletje aluminiumfolie of ander voorwerp tussen de bakplaat en de te bereiden voedingsmiddelen leggen.
- Plaats geen kookgerei op de kookoppervlakken van het apparaat.
- Gebruik geen aluminiumfolie om uw ingrediënten in te bakken.
- Trek de opvanglade voor vet en vleessappen tijdens het bakproces niet uit het apparaat. Als de jusvanger tijdens het bakken vol loopt, het apparaat af laten koelen, voordat u deze leegt.

- Snijd het voedsel niet op de platen.
- Geen geflambeerde gerechten bereiden met dit apparaat om beschadiging van uw product te voorkomen.
- Gebruik om beschadiging van het bakoppervlak te voorkomen nooit een metalen spons of schuurpoeder.
- Zorg ervoor dat het apparaat niet aan zonlicht is blootgesteld en laat het in de winter niet buiten staan.

INFORMATIE

- Wij danken u voor de aankoop van dit Krups apparaat, dat uitsluitend bestemd is voor huishoudelijk gebruik.
- Krups behoudt zich het recht voor dit apparaat of onderdelen daarvan in het belang van de gebruiker te allen tijde zonder voorafgaande kennisgeving te wijzigen.
- Voor uw veiligheid voldoet dit apparaat aan de toepasselijke normen en regelgevingen (Richtlijnen Laagspanning, Elektromagnetische Compatibiliteit, Materialen in contact met voedingswaren, Milieu...).
- Bij het eerste gebruik kan het apparaat enige geur of rook afgeven. Dit is normaal.
- **De grill/de plancha bestaat uit twee onafhankelijke, vaste platen die elk apart gebruikt kunnen worden.**

GEBRUIKSAANWIJZING

- **Achterin dit boekje vindt u illustraties ter verduidelijking (bladzijde 68).**
- Plaats uw apparaat op een stevige ondergrond.

Aansluiten en voorverwarmen

- Zorg ervoor dat de thermostaten - C op de minimum stand staan ●, steek vervolgens de stekker in een geaard stopcontact.

Fig 1 - De twee rode controlelampjes I gaan branden; deze blijven aan om aan te geven dat het apparaat onder spanning staat.

- **Fig 2** - Verwarm de grill(en)/de plancha(s) voor door de keuzeknop(pen) van de thermostaat gedurende ongeveer 15 minuten naar de maximale stand te draaien. Het/de oranje controlelampje(s) II gaat/n aan tijdens het opwarmen.

Fig 3 - Het/de oranje controlelampje(s) III gaat/n uit wanneer de grill de gewenste baktemperatuur heeft bereikt.

Op dit moment kunt u de voedingsmiddelen op de grill/de plancha leggen.

Na het voorverwarmen is het apparaat klaar voor gebruik.

Bereiden

Tips voor betere bakresultaten

- Verhoog of verlaag de baktemperatuur om deze aan uw persoonlijke voorkeur en de aard van

de te bereiden voedingsmiddelen (hoeveelheid, dikte) aan te passen.

- Wacht tot het oranje controlelampje uit gaat voordat u de ingrediënten klaar maakt. Dit lampje geeft aan dat de grill/de plancha de gewenste baktemperatuur heeft bereikt.
- Voor een beter resultaat en om te voorkomen dat de voedingsmiddelen aankoeken dient u ervoor te zorgen dat het bakoppervlak altijd schoon is.
- De grill wordt verkocht met een borstel en een schraper die u kunt gebruiken om bakresten los te borstelen. Laat het apparaat eerst 2 uur afkoelen en veeg de restjes dan naar het midden zodat ze in de vetopvangbak kunnen vallen - **Fig 5**.

Na gebruik - reiniging

- Draai de thermostaat op de minimum stand ●.
- Haal de stekker van het apparaat uit het stopcontact.
- Laat het apparaat afkoelen.
- Zorg ervoor dat de stekker van de grill al minstens 2 uur uitgetrokken is en de grill afgekoeld is voordat u het apparaat schoon maakt. Laat geen water op de nog hete grill komen.
- **Let op:** de meegeleverde borstel zou kunnen smelten indien u deze op de nog hete grill gebruikt. De meegeleverde schraper kan smelten indien u deze op de hete grill gebruikt - **Fig 5**.
- Het afneembare spatscherm - **A**, net als de vetopvangbak - **D** mogen in de vaatwasmachine worden gereinigd.
- De bakplaat en het lichaam van het apparaat met een spons, warm water en afwasmiddel schoonmaken nadat u de bakresten op de bakplaten met behulp van de meegeleverde borstel/schraper in de afvoergleuf heeft geveegd - **Fig 5**.
- **Gebruik geen** reinigingsmiddelen voor ovens of reinigingsmiddelen die chloor of bleekwater bevatten.
- **Gebruik geen** schuurspons, metalen schuursponsje of schuurmiddel.
- Het voetstuk van het apparaat en het snoer kunnen niet in de vaatwasmachine geplaatst worden.
- **Om de buitenkant van de grill/de plancha te reinigen:**
 - kunt u deze indien nodig polijsten met in de handel verkrijgbare reinigingsmiddelen voor RVS;
 - dient u ervoor te zorgen dat deze producten voor kookapparaten geschikt zijn en de gebruiksinstructies goed op te volgen; reinig de buitenkant van de grill/de plancha met een vochtige spons;
 - gebruik geen schuurmiddelen (of schuurspons) voor de buitenkant van de grill/de plancha, dit zal de grill beschadigen.



Wees vriendelijk voor het milieu !

① Uw apparaat bevat materialen die geschikt zijn voor hergebruik.

➔ Lever het in bij het milieustation in uw gemeente of bij onze technische dienst.

SICHERHEITSHINWEISE

WICHTIGE VORKEHRUNGEN

- Dieses Gerät ist ausschließlich für die Verwendung in privaten Haushalten bestimmt. Die Garantie erstreckt sich nicht auf die Verwendung in Umgebungen wie beispielsweise:
 - Kochecken für das Personal in Geschäften, Büros oder sonstigen Arbeitsumfeldern,
 - landwirtschaftlichen Anwesen,
 - den Gebrauch durch Gäste in Hotels, Motels und sonstigen Umfeldern mit Beherbergungscharakter,
 - Frühstückspensionen.
- Lassen Sie das Gerät nie unbeaufsichtigt in Betrieb.
- Nach Gebrauch sofort das Gerät vom Stromnetz trennen.
- Überlassen Sie niemals unbeaufsichtigt Kindern oder Personen das Gerät, wenn deren physische oder sensorische Fähigkeiten oder Mangel an Erfahrung und Wissen sie am sicheren Gebrauch hindern. Sie müssen stets überwacht werden und zuvor unterwiesen sein. Kinder müssen beaufsichtigt werden, um sicher zu gehen, dass sie nicht mit dem Gerät spielen.
- Dieses Gerät kann von Kindern über 8 Jahren und Personen mit eingeschränkten körperlichen, sensorischen bzw. geistigen Fähigkeiten oder fehlenden Erfahrungen oder Kenntnis nur dann verwendet werden, wenn sie entsprechend beaufsichtigt werden oder wenn sie Anweisungen erhalten haben, wie das Gerät sicher verwendet wird, und sie die impliziten Risiken verstehen.

- Kinder sollten das Gerät nicht reinigen oder Instandhaltungsarbeiten an ihm vornehmen, außer wenn sie von einem verantwortungsvollen Erwachsenen beaufsichtigt werden.
- Achten Sie darauf, dass das Gerät und sein Netzkabel sich stets außer Reichweite von Kindern im Alter von unter 8 Jahren befinden.
-  Die zugänglichen Flächen können während des Betriebs hohe Temperaturen erreichen. Berühren Sie nicht die heißen Flächen des Geräts.
- Stellen Sie sicher, dass die Stromversorgung mit der auf der Unterseite des Geräts angegebenen Stromstärke und Spannung übereinstimmt.
- Dieses Gerät darf nicht über eine externe Schaltuhr oder eine separate Fernsteuerung betrieben werden.
- Das Stromkabel muss in regelmäßigen Zeitabständen auf eventuelle Beschädigungen hin überprüft werden; sollte das Stromkabel beschädigt sein, darf es nicht benutzt werden.
- Wenn die Anschlussleitung dieses Gerätes beschädigt wird, muss sie durch den Hersteller oder seinen Kundendienst oder eine ähnlich qualifizierte Person ersetzt werden, um Gefährdungen zu vermeiden.
- Das Gerät muss an einen Stromkreis mit einer Fehlerstrom-Schutzeinrichtung für Wechselstrom mit 30 mA Nennfehlerstrom angeschlossen werden.
- Verpackungen, Aufkleber und gesamtes Zubehör innerhalb und außerhalb des Gerätes entfernen.
- Rollen Sie das Netzkabel ganz aus bevor Sie das Gerät anschließen.

- Wenn ein Verlängerungskabel verwendet wird, muss dies mindestens den gleichen Querschnitt haben und eine Erdung besitzen; ergreifen Sie alle Vorsichtsmaßnahmen, um zu verhindern, dass das Kabel zur Stolperfalle wird.
- Schließen Sie das Gerät nur an eine geerdete Steckdose an.
- Tauchen Sie das Gerät und der Netzstecker nicht ins Wasser.
- Dieses Gerät ist für den Betrieb im Freien geeignet.
- Lassen Sie das Gerät nach der Benutzung nicht im Freien stehen.

IMMER

- Lesen Sie bitte die Gebrauchsanleitung sorgfältig durch und bewahren Sie diese griffbereit auf. Die Gebrauchsanleitung ist für alle Modelle gültig.
- Im Falle eines Unfalls, lassen Sie bitte sofort kaltes Wasser über die Verbrennung laufen und rufen Sie gegebenenfalls einen Arzt.
- Vor der ersten Verwendung die Platten reinigen. Etwas Öl auf die Platten geben und mit einem weichen Tuch abwischen. Beachten Sie den Abschnitt "Nach der Benutzung-Reinigung".
- Die Kochdämpfe können für Tiere mit einem besonders empfindlichen Atemsystem wie z.B. Vögel eine Gefahr darstellen. Vogelhaltern wird empfohlen, die Tiere vom Kochplatz entfernt zu halten.
- Bitte treffen Sie alle geeigneten Maßnahmen, damit das Stromkabel und gegebenenfalls das Verlängerungskabel die Bewegungsfreiheit der Gäste bei Tisch nicht beeinträchtigen und niemand darüber stolpern kann.
- Lassen Sie die Zuleitung niemals in die Nähe von oder in Berührung mit heißen Teilen des Gerätes, sich drehenden Teilen, einer Wärmequelle oder scharfen Kanten kommen.
- Benutzen Sie stets einen Spatel aus Plastik oder Holz, um die Beschichtung der Kochplatte nicht zu beschädigen.
- Nur für Ihr Gerät passendes original Zubehör verwenden.
- Lassen Sie das Gerät vollständig auskühlen, bevor Sie es reinigen und wegräumen.

NIEMALS

- Das Gerät niemals am Stromkreislauf lassen, wenn es nicht in Betrieb ist.
- Zur Vermeidung von Überhitzung des Gerätes darf dieses nicht in Ecken oder an einer Wand aufgestellt werden.
- Das Gerät darf nicht direkt auf empfindliche Unterlagen (Glastisch, Tischtuch, lackierte Möbel, etc.) oder auf weiche Unterlagen gestellt werden.

- Berühren Sie die Metallteile des Geräts nicht, wenn es in Betrieb oder aufgeheizt ist, da diese äußerst heiß werden. Benutzen Sie bitte die Seitengriffe - **Fig 4**.
- Legen Sie nie Aluminiumfolie oder sonstige Gegenstände zwischen die Platte und das Gargut.
- Legen Sie keine Kochutensilien auf die Kochflächen des Geräts.
- Grillen Sie keine in Alufolie gewickelten Speisen.
- Nehmen Sie die Fettauffangschale nicht während der Garzeit heraus.
Lassen Sie das Gerät vor dem Entleeren der Fettauffangschale abkühlen, falls diese während des Garvorgangs überzulaufen droht.
- Schneiden Sie nie auf der Garplatte.
- Um Beschädigungen Ihres Produkts zu vermeiden, bereiten Sie niemals flambierte Rezepte darauf zu.
- Verwenden Sie keine Metallschwämme und kein Scheuerpulver, um die Garplatten nicht zu beschädigen (Anti-Haft-Beschichtung).
- Bewahren Sie das Gerät nicht in der prallen Sonne auf und lassen Sie es im Winter nicht im Freien.
- Benutzen Sie das Gerät nie, wenn es leer ist.
- Benutzen Sie das Gerät nicht, wenn es nicht fehlerfrei funktioniert, gefallen ist oder sichtbare Schäden aufweist.
- Jeder Eingriff, außer der im Haushalt üblichen Reinigung und Wartung durch den Kunden, muss durch einen autorisierten Service Partner erfolgen.
- Stellen Sie das Gerät nie unter leicht entflammable Gegenstände (z.B. Vorhänge, Gardinen, etc.). Sollten Teile des Gerätes in Brand geraten, versuchen Sie nicht die Flammen mit Wasser zu löschen. Ziehen Sie den Netzstecker und ersticken Sie die Flammen mit einem feuchten Tuch.
- Bewegen Sie das Gerät nicht so lange es heiß ist.
- Ziehen Sie niemals den Stecker an der Zuleitung aus der Steckdose.

RATSCHLÄGE / INFORMATIONEN

- Wir freuen uns, dass Sie sich für dieses Gerät von Krups entschieden haben. Dieses Gerät ist ausschließlich für den Hausgebrauch in geschlossenen Räumen bestimmt.
- Krups behält sich das Recht vor, im Interesse des Verbrauchers Änderungen der technischen Eigenschaften und der Bestandteile vorzunehmen.
- Für Ihre Sicherheit entspricht dieses Produkt allen gängigen Standards (Niederspannungsrichtlinie, elektromagnetische Verträglichkeit, Lebensmittelverordnung, Umweltschutz,...).
- Bei der ersten Verwendung kann es zu leichter Geruchs- oder Rauchbildung kommen, dies ist völlig normal. Öffnen Sie in diesem Fall das Fenster, bis Sie keine Geruchs-oder Rauchbildung mehr feststellen können.
- Lassen Sie die Zuleitung niemals in die Nähe von oder in Berührung mit heißen Teilen des Gerätes, sich drehenden Teilen, einer Wärmequelle oder scharfen Kanten kommen.
- **Der Grill/die Plancha besteht aus zwei voneinander unabhängig arbeitenden, nicht abnehmbaren Platten, die einzeln oder zusammen betrieben werden können.**

BEDIENUNGSANLEITUNG

- **Erklärende Abbildungen befinden sich am Ende dieser Beilage (seite 68).**
- Stellen Sie das Gerät auf eine saubere, flache, stabile, hitzebeständige und gegen Wasserspritzer geschützte Unterlage.

Anschluss und Vorheizen

- Vergewissern Sie sich, dass die Thermostate - C auf Mini ● eingestellt sind und schließen Sie das Stromkabel an die Steckdose an.

Fig 1 - Die beiden roten Lämpchen | zeigen an, dass das Gerät am Strom angeschlossen ist.

- **Fig 2** - Heizen Sie die Grillplatte/n oder die Plancha vor; stellen Sie dazu den/die Wählschalter der Thermostate auf die maximale Position und setzen Sie das Gerät etwa 15 Minuten lang in Betrieb. Die orangene(n) Kontrollleuchte(n) ∩∩ leuchtet(/leuchten) während des Aufheizens.

Fig 3 - Die orangene(n) Kontrollleuchte(n) ∩∩ schaltet(/schalten) sich ab, wenn der Grill die gewählte Temperatur erreicht hat.

Jetzt können Sie das Grillgut auf den Grill legen.

Nach der Vorheizphase ist das Gerät betriebsbereit.

GAREN

Tipps zum perfekten Grillen

- Stimmen Sie die Temperatur auf Ihre geschmacklichen Vorlieben und die Art der zubereiteten Lebensmittel ab (Menge, Dicke).
- Warten Sie bis sich die orangene Kontrollleuchte ausschaltet, bevor Sie Ihre zu garenden Lebensmittel auf den Grillrost/die Grillplatte geben. Diese wird Ihnen signalisieren, dass der Grill die gewählte Gartemperatur erreicht hat.
- Um ein optimales Ergebnis zu erzielen und um zu verhindern, dass die Lebensmittel anbrennen, müssen die Grill/Planchaplatten stets sauber sein.
- Eine Bürste und ein Schaber werden mit dem Grill mitgeliefert. Nach einer Abkühlzeit von 2 Stunden können damit Rückstände entfernt werden und in die Mitte geschoben werden, damit sie in den Auffangbehälter für Grillrückstände fallen - **Fig 5**.

Nach der Benutzung - Reinigung

- Stellen Sie die beiden Thermostate auf die Position Min. ●.
- Ziehen Sie den Stecker aus der Steckdose.
- Das Gerät abkühlen lassen.
- Vergewissern Sie sich, dass der Netzstecker des Geräts seit mindestens 2 Stunden gezogen ist und der Grill abgekühlt ist, bevor Sie mit der Reinigung beginnen. Geben Sie kein Wasser auf die Grillplatte/Planchaplatten, wenn diese heiß ist.

- **Achtung:** Die mitgelieferte Bürste kann schmelzen, wenn sie auf dem heißen Grill benutzt wird. Der mitgelieferte Schaber kann schmelzen, wenn er auf der heißen Grillplatte benutzt wird - Fig 5.
- Der abnehmbare Spritzschutz - **A**, sowie der Auffangbehälter - **D** sind spülmaschinenfest.
- Nachdem die Rückstände mit Hilfe der mitgelieferten Bürste oder des Schabers in die Reinigungsrinne geschoben wurden, können das Kochfeld und das Gerätegehäuse mit einem Schwamm, heißem Wasser und Reinigungsmittel gereinigt werden - Fig 5.
- **Verwenden Sie keine** Backofenreiniger oder Reinigungsmittel, die Chlor oder Bleichwasser enthalten.
- **Verwenden Sie keine** Scheuerpads. **Verwenden Sie keine** Metallschwämme und kein Scheuerpulver.
- Das Gerät darf nicht in der Geschirrspülmaschine gereinigt werden.
- **Reinigung des äußeren Gehäuses des Grills/des Planchas:**
 - Polieren Sie das Gehäuse gegebenenfalls mit einem handelsüblichen Edelstahlreinigungsmittel.
 - Vergewissern Sie sich, dass diese Produkte für Gargeräte geeignet sind und halten Sie sich an die Anweisungen; wischen Sie das Gehäuse des Grills/des Planchas anschließend mit einem feuchten Schwamm ab.
 - Benutzen Sie für das äußere Gehäuse des Grills/des Planchas keine scheuernden Reinigungsmittel und Schwämme, da dieses Schaden davontragen würden.



Denken Sie an den Schutz der Umwelt!

- ① Ihr Gerät enthält wertvolle Rohstoffe, die wieder verwertet werden können.
- ➔ Geben Sie Ihr Gerät deshalb bitte bei einer Sammelstelle Ihrer Stadt oder Gemeinde ab.

CONSIGLI DI SICUREZZA

PRECAUZIONI IMPORTANTI

- Questo apparecchio è stato concepito per uso unicamente domestico. Non è stato ideato per essere utilizzato nei seguenti casi, che restano esclusi dalla garanzia:
 - in angoli cottura riservati al personale nei negozi, negli uffici e in altri ambienti professionali,
 - nelle fabbriche,
 - dai clienti di alberghi, motel e altre strutture ricettive residenziali,
 - in ambienti tipo camere per vacanze.
- Non utilizzare mai l'apparecchio senza sorvegliarlo.
- Questo apparecchio non dovrebbe essere utilizzato da persone (compresi i bambini) le cui capacità fisiche, sensoriali o mentali sono ridotte, o da persone prive di esperienza o di conoscenza, tranne se hanno potuto beneficiare, tramite una persona responsabile della loro sicurezza, di una supervisione o di istruzioni preliminari relative all'utilizzo dell'apparecchio. È opportuno sorvegliare i bambini per assicurarsi che non giochino con l'apparecchio.
- Questo apparecchio può essere utilizzato da bambini di almeno 8 anni e da persone le cui capacità fisiche, sensoriali o mentali sono ridotte, o da persone prive di esperienza o di conoscenza, posto che siano opportunamente sorvegliate, siano state loro impartite le istruzioni di sicurezza per l'utilizzo dell'apparecchio e siano consapevoli dei rischi.
- Evitare che i bambini giochino con l'apparecchio.
- La pulizia e la manutenzione ordinaria non possono essere eseguite da bambini senza sorveglianza.

- Tenere l'apparecchio e il relativo cavo di alimentazione fuori della portata dei bambini di età inferiore agli 8 anni.
- Non consentire ai bambini di utilizzare l'apparecchio come un gioco.
-  La temperatura delle superfici accessibili può essere elevata quando l'apparecchio è in funzione. Non toccare mai le superfici calde dell'elettrodomestico.
- Verificare che l'impianto elettrico sia compatibile con la potenza e la tensione indicate sotto l'apparecchio.
- Questo apparecchio non è destinato a essere messo in funzione per mezzo di un timer esterno o di un sistema di comando a distanza separato.
- Il cavo d'alimentazione deve essere verificato regolarmente per rilevare qualsiasi segno di deterioramento, e se il cavo è danneggiato, l'apparecchio non deve essere usato.
- Se il cavo di alimentazione è danneggiato, esso deve essere sostituito dal costruttore o dal suo servizio assistenza tecnica o comunque da una persona con qualifica simile, in modo da prevenire ogni rischio.
- Conviene che l'apparecchio sia alimentato tramite un dispositivo a corrente differenziale residua (DDR) con una corrente assegnata residua di funzionamento che non superi 30 mA.
- Togliere tutti gli imballi, adesivi o vari accessori sia all'interno che all'esterno dell'apparecchio.
- Svolgere completamente il cavo prima di collegare l'apparecchio.
- Se viene utilizzata una prolunga, quest'ultima deve presentare almeno una sezione equivalente ed essere dotata di

messa a terra integrata; prendere tutte le precauzioni necessarie perché non rappresenti un ostacolo.

- Collegare l'apparecchio solamente ad una presa con messa a terra incorporata.
- Questo apparecchio non deve essere immerso in acqua. Non immergere mai né l'apparecchio, né il cavo nell'acqua.
- L'apparecchio deve essere collegato a una presa di corrente che abbia un contatto di terra.
- Questo apparecchio è appropriato per un uso all'esterno.

COSA FARE

- Leggere attentamente e tenere a portata di mano le istruzioni del presente foglietto illustrativo; esse fanno parte delle diverse versioni di accessori forniti insieme al vostro apparecchio.
- Nel caso di incidente, sciacquare immediatamente la scottatura con acqua fredda e chiamare un medico se necessario.
- Al momento del primo utilizzo, lavare le piastre, versare un po' di olio sulle piastre e asciugarla con un panno morbido. Seguire il paragrafo "Dopo l'utilizzo-pulizia".
- I fumi di cottura possono essere pericolosi per gli animali con un sistema di respirazione particolarmente sensibile, come gli uccelli. Consigliamo di allontanare gli uccelli dal luogo di cottura.
- Al momento del posizionamento del cavo con o senza prolunga, prendere tutte le precauzioni necessarie per non ostacolare la circolazione degli invitati attorno al tavolo in modo che nessuno possa inciamparvi.
- Per preservare il rivestimento della piastra di cottura, utilizzare sempre una spatola di plastica o di legno.

COSA NON FARE

- Non collegare mai l'apparecchio quando non è utilizzato.
- Per evitare il surriscaldamento dell'apparecchio, non metterlo in un angolo o contro il muro.
- Non mettere mai direttamente l'apparecchio su un supporto fragile (tavolo di vetro, mobile verniciato...) o su un supporto morbido, come per esempio una tovaglia di gomma.
- Non toccare le parti in metallo dell'apparecchio mentre si stanno riscaldando e se sono in funzione poiché sono molto calde. Utilizzare le maniglie laterali - Fig 4.
- Non spostare l'apparecchio caldo durante il suo utilizzo.
- Non interporre mai un foglio di alluminio né qualsiasi altro oggetto tra la piastra e gli alimenti da cuocere.

- Non posare utensili di cottura sulle superfici di cottura dell'apparecchio.
- Non cuocete al cartoccio.
- Durante la cottura, non estrarre il cassetto di recupero del grasso. Se il cassetto di recupero dei grassi si riempie del tutto durante la cottura, lasciare raffreddare l'apparecchio prima di svuotarlo.
- Non tagliare gli alimenti direttamente sulle piastre.
- Per evitare l'usura del vostro prodotto non utilizzarlo per realizzare ricette flambé.
- Non usare mai spugnette metalliche, né polveri abrasive per non danneggiare la superficie di cottura (es.: rivestimento antiaderente, ...).
- Non depositare l'apparecchio al sole, né lasciarlo fuori d'inverno.

CONSIGLI / INFORMAZIONI

- Grazie per aver acquistato questo apparecchio Krups, destinato al solo uso domestico.
- Krups si riserva il diritto di modificare in qualsiasi momento, nell'interesse del consumatore, caratteristiche o componenti di questo prodotto.
- Per la vostra sicurezza, questo prodotto è conforme alle norme in vigore (Direttiva Basso Voltaggio, Compatibilità elettromagnetica, Materiali compatibili con il cibo, Ambiente,...).
- Al primo utilizzo, si può produrre un leggero odore o fumo per i primi minuti ; questo è normale.
- **La griglia/la plancha è composta da due piastre indipendenti fisse che possono essere utilizzate separatamente o insieme.**

ISTRUZIONI D'USO

- **I disegni esplicativi sono alla fine di questo libretto (pagina 68).**
- Mettere il vostro apparecchio sopra un piano d'appoggio fermo.

Collegamento e preriscaldamento

- Verificare che i termostati - **C** siano collocati sulla posizione mini **●**, quindi collegare il cavo di alimentazione ad una presa di corrente a muro con messa a terra.

Fig 1 - Le due spie rosse **I** si illuminano e restano accese per indicare che la presa è alimentata.

- **Fig 2** - Fare preriscaldare la griglia/le griglie o la/le plancha ruotando il selettore/i selettori del termostato sulla posizione massima per 15 minuti circa. La spia arancione si accende/le spie arancioni si accendono $\int\int$ durante il riscaldamento.

Fig 3 - La spia arancione si spegne/le spie arancioni si spengono $\int\int$ quando la griglia/la piastra ha raggiunto la temperatura selezionata.

È ora possibile posizionare gli alimenti sulla griglia o sulla plancha.

Dopo il preriscaldamento, l'apparecchio è pronto per l'uso.

Cottura

Suggerimenti per migliori risultati di cottura

- Aumentare o diminuire la temperatura di cottura per adattarla al proprio gusto e al tipo di alimenti preparati (quantità, spessore).

- Prima di posizionare gli alimenti sulla griglia, attendere che la spia arancione si spenga, a indicare che la griglia/la piastra ha raggiunto la temperatura di cottura selezionata.
- Per migliori risultati e per evitare che gli alimenti si attacchino, assicurarsi sempre di fare cuocere su una superficie pulita.
- Attendere 2 ore affinché l'apparecchio si raffreddi prima di pulirlo. Utilizzare la spazzola (inclusa) sulla griglia e il raschietto (incluso) sulla piastra per rimuovere i residui di cibo e portarli verso il centro, affinché cadano nel cassetto di recupero dei grassi - **Fig 5**.

Dopo l'utilizzo - pulizia

- Mettere il termostato sulla posizione min. ●.
- Scollegare il cavo della presa murale.
- Lasciare raffreddare l'apparecchio.
- Assicurarsi che la griglia/la piastra sia scollegata dall'alimentazione da almeno 2 ore e che sia fredda prima di iniziare a pulirla. Non versare acqua sulla griglia/piastra quando è ancora calda.
- **Attenzione** : la spazzola fornita potrebbe fondersi se viene utilizzata sulla griglia calda. Il raschietto incluso potrebbe fondersi se utilizzato sulla piastra calda - **Fig 5**.
- Il para-spruzzi amovibile - **A**, così come il cassetto di recupero dei grassi - **D** possono essere lavati in lavastoviglie.
- Pulire la piastra di cottura e il corpo dell'apparecchio con una spugna, acqua calda e detersivo per piatti, dopo aver portato i residui di cibo nella fessura di evacuazione con la spazzola o il raschietto in dotazione - **Fig 5**.
- **Non utilizzare** detersivi per forno o contenenti cloro, né candeggina.
- **Non utilizzare** spugnetta abrasiva. **Non utilizzare** spugne in metallo né polvere per sfregare.
- La base dell'apparecchio e il cavo non deve essere lavata in lavastoviglie.
- **Per pulire l'esterno della griglia o della plancha** :
 - se necessario, pulire con dei prodotti detersivi per acciaio inox disponibili sul mercato;
 - assicurarsi che tali prodotti siano compatibili con gli apparecchi di cottura e seguire attentamente le istruzioni; sciacquare l'esterno della griglia o della plancha con una spugna umida;
 - non utilizzare detersivi (o spugne) abrasivi sulla parte esterna della griglia o della plancha, perché potrebbe rovinarsi.



Partecipiamo alla protezione dell'ambiente !

- ① Il vostro apparecchio è composto da diversi materiali che possono essere riciclati.
- ➔ Lasciatelo in un punto di raccolta o presso un Centro Assistenza Autorizzato.

CONSIGNAS DE SEGURIDAD

PRECAUCIONES IMPORTANTES

- Este aparato se ha diseñado únicamente para un uso doméstico. El aparato no se ha diseñado para ser utilizado en los siguientes casos, que no están cubiertos por la garantía:
 - en zonas de cocina reservadas al personal en tiendas, oficinas y demás entornos profesionales,
 - en granjas,
 - por los clientes de hoteles, moteles y demás entornos de tipo residencial,
 - en entornos de tipo casas de turismo rural.
- No utilice nunca el aparato sin vigilancia.
- Este aparato no está previsto para ser utilizado por personas (incluso niños) cuyas capacidades físicas, sensoriales o mentales estén reducidas, o personas provistas de experiencia o de conocimiento, excepto si han podido beneficiarse a través de una persona responsable de su seguridad, de una vigilancia o instrucciones previas referentes al uso del aparato. Hay que vigilar a los niños para asegurarse de que no juegan con el aparato.
- Este aparato puede ser utilizado por niños mayores de 8 años y por personas que tengan capacidades físicas, sensoriales o mentales reducidas o bien que estén desprovistas de experiencia o de conocimientos, siempre que sean vigilados atentamente o bien se les haya instruido en la utilización segura del aparato y los riesgos que entraña su uso hayan sido perfectamente comprendidos.
- Los niños no deben jugar con el electrodoméstico.

- La limpieza y el mantenimiento efectuados por el usuario no deben ser realizados por niños sin vigilancia.
- Mantenga el electrodoméstico y su cable de alimentación fuera del alcance de los niños menores de 8 años.
- Los niños no deben utilizar el aparato como si fuera un juguete.
-  La temperatura de las superficies accesibles puede aumentar cuando el aparato esté en funcionamiento. No toque nunca las superficies calientes del aparato.
- Compruebe que la instalación eléctrica es compatible con la potencia y la tensión indicadas debajo del aparato.
- Este aparato no está destinado para ser puesto en marcha mediante un reloj exterior o un sistema de mando a distancia separado.
- El cable de alimentación debe ser verificado regularmente para detectar cualquier signo de deterioro, y si el cable está dañado, el aparato no debe ser utilizado.
- Si el cable de alimentación está dañado, éste tiene que ser sustituido por el fabricante, o en un Servicio Técnico autorizado, o una persona cualificada, para evitar cualquier peligro.
- El aparato debe ser alimentado por un circuito equipado con un dispositivo de corriente diferencial residual (DDR), de corriente diferencial de funcionamiento asignada que no sobrepase 30 mA.
- Retire todos los embalajes, pegatinas o accesorios tanto de dentro como de fuera del aparato.
- Desenrolle completamente el cable y enchufe el aparato.
- Si se utiliza un prolongador eléctrico, el mismo debe ser

de sección al menos equivalente y con toma de tierra incorporada; tome todas las precauciones para asegurarse que las personas no tropiezan con el cable.

- Sólo conecte el aparato a un enchufe con toma de tierra.
- Este aparato no debe sumergirse nunca en el agua. No sumerja nunca el aparato ni el cable en el agua.
- El aparato debe ser conectado a un enchufe con toma de tierra.
- El aparato está adaptado para ser utilizado en el exterior.

LO QUE SE DEBE HACER

- Leer atentamente y guardar al alcance de la mano las instrucciones de este folleto, comunes a las diferentes versiones según los accesorios suministrados con el aparato.
- Si se produce un accidente, deje correr agua fría inmediatamente sobre la quemadura y acuda a un médico si fuera necesario.
- En la primera la primera utilización, lavar las placas verter un poco de aceite sobre las placas y secarlo con un paño suave. Seguir el párrafo "Después de la utilización-limpieza".
- Los humos causados por la cocción pueden ser peligrosos para los animales que tengan un sistema respiratorio particularmente sensible, como los pájaros. Aconsejamos a los propietarios de pájaros que los alejen del lugar donde se realiza la cocción.
- Velar por la ubicación del cable con o sin alargador, tomar todas las precauciones necesarias para no molestar la circulación de los comensales alrededor de la mesa de modo que nadie tropiece.
- Para preservar el revestimiento de la placa de cocción, utilizar siempre una espátula de plástico o madera.

LO QUE DEBE CUIDAR PARA EVITAR RIESGOS

- No conecte nunca el aparato cuando no lo esté utilizando.
- Para evitar el sobrecalentamiento del aparato, no lo coloque en una esquina o contra la pared.
- No coloque nunca el aparato directamente sobre un soporte frágil (mesa de cristal, mantel, mueble barnizado...) o sobre un soporte blando, tipo mantel de plástico.
- No toque las partes metálicas del aparato mientras esté calentando o en funcionamiento porque estarán muy calientes. Utilice las asas laterales - Fig 4.
- No desplace el aparato durante su utilización.
- No colocar nunca papel de aluminio o cualquier otro objeto entre la placa y los alimentos a cocer.

- No colocar utensilios de cocción sobre las superficies de cocción del aparato.
- No cocine alimentos envueltos en papel de aluminio.
- No manipular el cajón de recuperación de grasa cuando el aparato esté caliente.
Si el cajón de recuperación de grasa está lleno durante la cocción, deje enfriar el aparato antes de vaciarlo.
- No corte directamente los alimentos sobre las placas.
- A fin de evitar cualquier deterioro de su producto, nunca realice ninguna receta flambeada encima del mismo.
- No utilizar nunca una esponja metálica o polvos abrasivos para no estropear la superficie de cocción (Ej.: Revestimiento antiadherente).
- No poner nunca el aparato al sol, no dejarlo fuera en invierno.

CONSEJOS / INFORMACION

- Le agradecemos que haya comprado este aparato Krups, exclusivamente destinado a uso doméstico.
- La sociedad Krups se reserva el derecho de modificar en cualquier momento, en interés del consumidor, características o componentes de los productos.
- Para su seguridad, este aparato es conforme a las normas y reglamentaciones aplicables (Directivas Baja Tensión, Compatibilidad Electromagnética, Materiales en contacto con alimentos, Medio Ambiente...).
- En la primera utilización, podrá producirse un ligero desprendimiento de olor y de humo durante los primeros minutos; es normal.
- **La parrilla/la plancha se compone de dos placas independientes no extraíbles que pueden utilizarse juntas o por separado.**

INSTRUCCIONES DE USO

- **Los dibujos explicativos se encuentran en las últimas páginas (página 68).**
- Coloque el aparato sobre una superficie firme.

Después de la utilización - limpieza

- Asegúrese de que los termostatos - **C** se encuentren situados en la posición mín. ● y a continuación conecte el cable a la toma de tierra.

Fig 1 - Los dos pilotos rojos I se encienden y se mantienen encendidos para señalar que la toma está conectada.

- **Fig 2** - Precaliente la(s) parrilla(s)/la(s) plancha(s) girando el/los selector(es) del termostato hasta la posición máxima - 2 durante aprox. 15 minutos. El/los piloto(s) naranja II se ilumina(n) durante el proceso de calentamiento.

Fig 3 - El/los piloto(s) naranja III se enciende(n) cuando el grill/la parrilla ha alcanzado la temperatura seleccionada.

Ahora es el momento de poner los alimentos en la parrilla/la plancha.

Después del precalentamiento, el aparato estará listo para ser utilizado.

Cocción

Trucos para unos mejores resultados de cocción

- Aumente o reduzca la temperatura de cocción para adaptarla a su gusto y a la naturaleza de los alimentos preparados (cantidad, grosor).
- Antes de poner los alimentos a cocer, espere que el piloto naranja se apague, lo que indica que el grill/la parrilla ha alcanzado la temperatura de cocción seleccionada.
- Para unos mejores resultados y para evitar que los alimentos se peguen, asegúrese de cocinarlos en una superficie limpia.
- Junto con el grill se entrega una brocha y la parrilla incluye un raspador para despegar los residuos -después de transcurridas 2 horas para que el aparato se enfríe- y así situarlos en la parte central para que caigan en el recipiente de jugos - Fig 5.

Después de la utilización - limpieza

- Colocar el termostato sobre la posición mini ●.
- Desconectar el cable del enchufe.
- Dejar enfriar el aparato.
- Asegúrese de que el grill/la parrilla permanezca desconectado/a como mínimo 2 horas y que se enfríe antes de comenzar a limpiarlo/a. Mientras esté caliente, no vierta agua en el grill/la parrilla.
- **Atención** : El cepillo suministrado podría fundirse si se utiliza sobre la parrilla caliente. El raspador que se incluye podría fundirse si se utiliza sobre la parrilla caliente - Fig 5.
- El para-grasa extraíble - **A**, y el recipiente para jugo - **D** pueden lavarse en el lavavajillas.
- La placa de cocción y el cuerpo del aparato se limpian con una esponja, agua caliente y detergente lavavajillas, después de haber colocado los residuos en la ranura de evacuación con la ayuda de la brocha/el raspador incluidos - Fig 5.
- **No utilice** detergentes para horno, o que contengan cloro, ni lejía.
- **No utilice** una esponja abrasiva. **No utilice** una esponja metálica, ni detergente en polvo.
- La base del aparato e el cable no debe lavarse en el lavavajillas.
- **Para limpiar el exterior de la parrilla/de la plancha :**
 - si fuera necesario, déle brillo con productos de limpieza para inox. de venta en tiendas ;
 - asegúrese de que estos productos son compatibles con aparatos de cocción y siga las instrucciones; aclare el exterior de la parrilla/de la plancha con una esponja húmeda ;
 - no utilice detergentes (o esponja) abrasivos en el exterior de la parrilla/de la plancha, ya que podrían estropearla.



ii Participe en la conservación del medio ambiente !!

- ① Su electrodoméstico contiene materiales recuperables y/o reciclables.
- ➔ Entréguelo al final de su vida útil, en un Centro de Recogida Específico o en uno de nuestros Servicios Oficiales Post Venta donde será tratado de forma adecuada.

INSTRUÇÕES DE SEGURANÇA

PRECAUÇÕES IMPORTANTES

- Este aparelho foi concebido apenas para uma utilização doméstica. Não foi concebido para ser utilizado nos casos seguintes, que não estão cobertos pela garantia:
 - em cantos de cozinha reservados aos funcionários nas lojas, escritórios e outros ambientes profissionais,
 - em quintas,
 - pelos clientes de hotéis, motéis e outros ambientes de carácter residencial,
 - em ambientes do tipo quartos de hóspedes.
- Nunca utilize o aparelho sem vigilância.
- Este aparelho não foi concebido para ser utilizado por pessoas (incluindo crianças) cujas capacidades físicas, sensoriais ou mentais se encontram reduzidas, ou por pessoas com falta de experiência ou conhecimento, a não ser que tenham sido devidamente acompanhadas e instruídas sobre a correcta utilização do aparelho, pela pessoa responsável pela sua segurança. É importante vigiar as crianças por forma a garantir que as mesmas não brinquem com o aparelho.
- Este aparelho pode ser utilizado por crianças com pelo menos 8 anos e por pessoas com capacidades físicas, sensoriais ou mentais reduzidas, ou sem experiência ou conhecimentos, se estas forem devidamente acompanhadas e tiverem recebido instruções relativas à utilização segura do aparelho, e se os riscos envolvidos tiverem sido compreendidos.
- As crianças não podem brincar com o aparelho.
- A limpeza e a manutenção a cargo do utilizador não

devem ser efectuadas por crianças sem vigilância.

- Mantenha o aparelho e o respectivo cabo de alimentação fora do alcance de crianças com menos de 8 anos de idade.
- As crianças não devem utilizar o aparelho como um brinquedo.
-  A temperatura das superfícies acessíveis pode subir quando o aparelho estiver a funcionar.
Não toque nas partes quentes do aparelho.
- Certifique-se que a instalação eléctrica é compatível com a potência e a tensão indicadas por baixo do aparelho.
- Este aparelho não se destina a ser colocado em funcionamento por meio de um temporizador exterior ou de um sistema de controlo à distância separado.
- O cabo de alimentação deve ser verificado regularmente por forma a detectar qualquer sinal de deterioração e, caso o cabo de alimentação se encontre de alguma forma danificado, o aparelho não deve ser utilizado.
- Se o cabo de alimentação se encontrar de alguma forma danificado o mesmo deverá ser substituído pelo fabricante, Serviço de Assistência Técnica autorizado ou por uma pessoa qualificada por forma a evitar qualquer tipo de perigo para o utilizador.
- O aparelho deve ser alimentado por um circuito que inclua um dispositivo com corrente diferencial residual (DDR), sendo que a corrente diferencial de funcionamento atribuída não deve exceder 30 mA.
- Retire todas as embalagens, autocolantes ou acessórios tanto no interior como no exterior do aparelho.
- Desenrole o cabo por completo antes de ligar a ficha à corrente.

- Se utilizar uma extensão eléctrica, a secção da mesma deve ser pelo menos equivalente e com tomada de terra incorporada; tomar as devidas precauções para ninguém tropeçar.
- O aparelho apenas deve ser ligado a uma tomada com terra incorporada.
- Este aparelho não deve ser submergido em água. Nunca mergulhe o aparelho ou o respectivo cabo de alimentação dentro de água.
- O aparelho deve ser ligado a uma tomada com ligação à terra.
- Este aparelho é adequado para uma utilização no exterior.

A FAZER

- Leia com atenção o manual de instruções e guarde-o para futuras utilizações. Este manual é comum às diferentes versões, consoante os acessórios entregues com o seu aparelho.
- Em caso de acidente, passe imediatamente a queimadura por água fria e consulte um médico caso seja necessário.
- Aquando da primeira utilização, lavar as placas, deitar um pouco de óleo na placas e limpá-las com um pano macio. Seguir parágrafo "Após utilização-limpeza".
- Os fumos de cozedura podem ser perigosos para os animais com um sistema respiratório particularmente sensível, como os pássaros. Aconselhamos os proprietários de pássaros a afastá-los do local de cozedura.
- Certifique-se que coloca o cabo de alimentação, com ou sem extensão, de maneira a não impedir a circulação dos convidados à volta da mesa, por forma a que ninguém tropece.
- Para preservar o revestimento da placa de cozedura, utilize sempre uma espátula de plástico ou madeira.

A NÃO FAZER

- Nunca ligue o aparelho se não estiver a ser utilizado.
- Para evitar o sobreaquecimento do aparelho, não o instale num canto ou contra uma parede.
- Nunca coloque o aparelho directamente sobre um suporte delicado (mesa de vidro, toalha, móvel envernizado...) ou sobre um suporte mole, do tipo toalha plástica.
- Não toque nas partes metálicas do aparelho em aquecimento ou em funcionamento pois estas estão muito quentes. Utilize as pegas laterais - **Fig 4**.
- Não desloque o aparelho quente no decorrer da sua utilização.

- Nunca coloque uma folha de papel alumínio ou qualquer outro objecto entre a placa e os alimentos a cozinhar.
- Não coloque utensílios de cozedura sobre as superfícies de cozedura do aparelho.
- Não cozinhe alimentos envolvidos em papel alumínio.
- Não manusear a gaveta de recuperação de gorduras quando o aparelho estiver quente. Se a gaveta de recuperação de gorduras ficar cheia durante a cozedura, deixe o aparelho arrefecer antes de a esvaziar.
- Não corte os alimentos directamente nas placas.
- Para evitar a degradação do seu aparelho, não realize receitas flambeadas no mesmo.
- Nunca utilize esponjas metálicas nem pó de arear por forma a não danificar a superfície de cozedura (por ex.: revestimento antiaderente...).
- Mantenha o aparelho ao abrigo dos raios solares e não o guarde no exterior durante o inverno.

CONSELHO / INFORMAÇÃO

- Parabéns por ter adquirido este aparelho Krups, destinado exclusivamente a um uso doméstico.
- A Krups reserva-se o direito de alterar a qualquer altura, no interesse do consumidor, as características ou componentes dos seus produtos.
- Para sua segurança, este aparelho está em conformidade com as normas e regulamentações aplicáveis (Directivas de Baixa Tensão, Compatibilidade Electromagnética, Materiais em contacto com os alimentos, Ambiente...).
- Aquando da primeira utilização, pode ocorrer uma ligeira libertação de cheiro e de fumo durante os primeiros minutos. Trata-se de um fenómeno perfeitamente normal.
- **O grelhador é composto por duas placas independentes não amovíveis que podem ser utilizadas em separado ou em conjunto.**

INSTRUÇÕES DE UTILIZAÇÃO

- **Os desenhos explicativos encontram-se nas últimas páginas (página 68).**
- Coloque o aparelho sobre uma superfície estável.

Ligação e pré-aquecimento

- Verifique se os termóstatos - **C** estão posicionados na posição mini ● e, em seguida, ligue o cabo de alimentação a uma tomada com terra.

Fig 1 - Os dois indicadores vermelhos | acendem-se; mantêm-se acesos para indicar que o aparelho está ligado.

- **Fig 2** - Aqueça previamente as placas rodando o(s) selector(es) do termóstato para a posição máxima - 2 durante cerca de 15 minutos. O(s) indicador(es) laranja(s) ∞ acende(m) durante o aquecimento.

Fig 3 - O(s) indicador(es) laranja(s) ∞ acende(m) assim que a placa atinge a temperatura seleccionada.

Está, então, na altura de colocar os alimentos sobre a(s) placa(s).

Depois do pré-aquecimento, o aparelho está pronto a ser utilizado.

Cozedura

Dicas para melhores resultados de cozedura

- Aumente ou diminua a temperatura de cozedura para adaptá-la ao seu gosto e à natureza dos alimentos preparados (quantidade, grossura).
- Antes de cozinhar os alimentos, aguarde que o indicador luminoso laranja se apague, o que indica que o grelhador atingiu a temperatura de cozedura seleccionada.
- Para obter melhores resultados e para evitar que os alimentos peguem, certifique-se que cozinha sempre os alimentos numa superfície limpa.
- É entregue uma escova com o grelhador e um raspador com a placa para descolar os resíduos (aguardar 2 horas para o acessório arrefecer) e levá-los para o centro, por forma a que caiam na gaveta de recolha de sucos - **Fig 5**.

Após cada utilização - Limpeza

- Coloque o termóstato na posição mini ●.
- Retire a ficha da tomada.
- Deixe o aparelho arrefecer.
- Certifique-se de que o grelhador/placa se encontra desligado(a) e frio(a), aguardando pelo menos 2 horas, antes de iniciar a sua limpeza. Não deite água fria no grelhador/placa quando este(a) está quente.
- **Atenção** : a escova fornecida pode derreter se for utilizada no grelhador ainda quente. O raspador fornecido pode derreter se for utilizado na placa quente - **Fig 5**.
- A protecção anti-gordura amovível - **A**, bem como a gaveta de recolha de sucos - **D** podem ser lavados na máquina da loiça.
- As placas de cozedura e o corpo do aparelho são limpos com uma esponja, água quente e detergente para a loiça depois de empurrar os resíduos das placas para a fenda de evacuação com a ajuda da escova/raspador fornecida(o) - **Fig 5**.
- **Não utilize** detergentes para forno ou que contenham cloro ou lixívia.
- **Não utilize** esponjas abrasiva. **Não utilize** um esfregão de aço nem pó de arear.
- A base do aparelho e o cabo não pode ser lavada na máquina da loiça.
- **Para limpar o exterior do grelhador** :
 - se necessário, polir com produtos de limpeza para inox à venda no mercado,
 - certifique-se que estes produtos são compatíveis com aparelhos de cozedura e siga cuidadosamente as instruções; limpe o exterior do grelhador com uma esponja húmida,
 - não utilize detergentes (ou esponja) abrasivos no exterior do grelhador/do plancha, por forma a não danificá-lo.



Protecção do ambiente em primeiro lugar!

- ① O seu produto contém materiais que podem ser recuperados ou reciclados.
- ➔ Entregue-o num ponto de recolha para possibilitar o seu tratamento.

ΟΔΗΓΙΕΣ ΑΣΦΑΛΕΙΑΣ

ΣΗΜΑΝΤΙΚΕΣ ΠΡΟΦΥΛΑΞΕΙΣ

- Η παρούσα συσκευή προορίζεται αποκλειστικά για οικιακή χρήση. Δεν μπορεί να χρησιμοποιηθεί στις ακόλουθες περιπτώσεις, οι οποίες δεν καλύπτονται από την εγγύηση:
 - Σε χώρους κουζίνας που χρησιμοποιούνται από το προσωπικό σε καταστήματα, γραφεία και άλλα επαγγελματικά,
 - Σε αγροκτήματα,
 - Για χρήση από πελάτες ξενοδοχείων, πανδοχείων και άλλα οικιστικά περιβάλλοντα,
 - Σε περιβάλλοντα τύπου ενοικιαζόμενων διαμερισμάτων.
- Μην μετακινείτε τη συσκευή ενώ μαγειρεύετε.
- Η συσκευή αυτή δεν πρέπει να χρησιμοποιείται από άτομα (συμπεριλαμβανομένων των παιδιών) με μειωμένες σωματικές αισθητηριακές ή διανοητικές ικανότητες ή άτομα χωρίς πείρα ή γνώση της συσκευής, εκτός αν έχουν λάβει σχετικές οδηγίες για τη χρήση της συσκευής ή επιτηρούνται από άτομο υπεύθυνο για την ασφάλειά τους. Τα παιδιά πρέπει να επιτηρούνται και να μην τους επιτρέπεται να παίζουν με τη συσκευή.
- Αυτή η συσκευή μπορεί να χρησιμοποιηθεί από παιδιά ηλικίας 8 ετών και άνω και από άτομα που δεν έχουν εμπειρία και γνώσεις ή με περιορισμένες σωματικές, αντιληπτικές ή διανοητικές ικανότητες, αν επιβλέπονται σωστά ή αν λάβουν οδηγίες σχετικά με τη χρήση της συσκευής με ασφαλή τρόπο και αν κατανοούν τους κινδύνους που διατρέχουν.
- Τα παιδιά δεν πρέπει να παίζουν με την συσκευή.
- Ο καθαρισμός και η συντήρηση από το χρήστη δεν πρέπει

να πραγματοποιούνται από παιδιά χωρίς επίβλεψη.

- Κρατήστε την συσκευή και το καλώδιο μακριά από παιδιά κάτω των 8 χρονών.
- Τα παιδιά δεν πρέπει να χρησιμοποιούν τη συσκευή ως παιχνίδι
-  Η θερμοκρασία των προσβάσιμων επιφανειών μπορεί είναι αυξημένη κατά την ώρα λειτουργίας της συσκευής. Μην αγγίζετε τις ζεστές επιφάνειες της συσκευής.
- Βεβαιωθείτε ότι η ισχύς της ηλεκτρικής σας εγκατάστασης αντιστοιχεί με την ισχύ που αναγράφεται στο κάτω μέρος της συσκευής.
- Η συσκευή αυτή δεν προορίζεται να τίθεται σε λειτουργία με εξωτερικό χρονοδιακόπτη ή χωριστό τηλεχειρηστήριο.
- Το καλώδιο ρεύματος πρέπει να ελέγχεται τακτικά προκειμένου να εντοπιστεί οποιοδήποτε ίχνος φθοράς και εάν το καλώδιο έχει φθαρεί η συσκευή δεν πρέπει να χρησιμοποιηθεί.
- Εάν καταστραφεί το καλώδιο, πρέπει να αντικατασταθεί από τον κατασκευαστή ή από κάποιο εξουσιοδοτημένο κέντρο σέρβις, ώστε να αποφύγετε τυχόν κινδύνους.
- Η τροφοδοσία ηλεκτρικού ρεύματος της συσκευής πρέπει να γίνεται μέσω κυκλώματος με διάταξη παραμένουτος ρεύματος (DDR), με παραμένον ρεύμα λειτουργίας καθορισμένο ώστε να μην υπερβαίνει τα 30 mA.
- Βγάλτε όλα τα υλικά της συσκευασίας, τα αυτοκόλλητα και τα αξεσουάρ, από το εσωτερικό και εξωτερικό μέρος της συσκευής.
- Ξετυλίξτε τελείως το ηλεκτρικό καλώδιο πριν να συνδέσει τη συσκευή.
- Εάν χρησιμοποιείτε καλώδιο προέκτασης, πρέπει να έχει το λιγότερο ίδια διατομή και γειωμένη πρίζα; λαμβάνετε

όλες τις απαραίτητες προφυλάξεις για να αποφύγετε τον κίνδυνο να σκοντάψει κάποιος στο καλώδιο.

- Να συνδέετε την συσκευή σας πάντα σε πρίζα με γείωση.
- Ποτέ μη βυθίζετε στο νερό τη συσκευή. Ποτέ μην βυθίζετε την συσκευή και το καλώδιο στο νερό.
- Η συσκευή πρέπει να συνδέεται σε μια πρίζα ρεύματος με γείωση.
- Η παρούσα συσκευή ενδείκνυται για χρήση σε εξωτερικούς χώρους.

ΤΙ ΠΡΕΠΕΙ ΝΑ ΚΑΝΕΤΕ

- Διαβάστε προσεκτικά τις οδηγίες χρήσεως και κρατείστε τις. Οι οδηγίες είναι κοινές για διάφορους τύπους ανάλογα με ποια εξαρτήματα είναι εξοπλισμένη η συσκευή.
- Σε περίπτωση ατυχήματος, ρίξτε αμέσως κρύο νερό στο έγκαυμα και εάν είναι απαραίτητο καλέστε γιατρό.
- Πριν την πρώτη χρήση πλύνετε τις πλάκες, αλείψτε τις πλάκες με λίγο λάδι και σκουπίστε τις με απαλό πανί. βλέπε τη δεύτερη παράγραφο “Μετά την χρήση/καθαρισμός”.
- Η δημιουργία καπνού μπορεί να είναι επικίνδυνη για ζώα με πολύ ευαίσθητο αναπνευστικό σύστημα, όπως τα πτηνά. Σας προτείνουμε να μην κρατάτε πτηνά στην κουζίνα.
- Φροντίστε κατά την τοποθέτηση του καλωδίου με ή χωρίς μπαλαντέζα να λαμβάνετε όλες τις απαραίτητες προφυλάξεις προκειμένου να μην παρεμποδίζεται η κυκλοφορία των καλεσμένων γύρω από το τραπέζι.
- Για τη διατήρηση της επικάλυψης της πλάκας ψησίματος, να χρησιμοποιείτε πάντα μια πλαστική ή ξύλινη σπάτουλα.

ΤΙ ΠΡΕΠΕΙ ΝΑ ΑΠΟΦΕΥΓΕΤΕ

- Ποτέ μην χρησιμοποιείτε την συσκευή εάν είναι άδεια.
- Για να αποφύγετε την υπερθέρμανση της συσκευής, σας συνιστούμε να μην την τοποθετείτε σε γωνίες και να μην ακουμπάει στον τοίχο.
- Ποτέ μην τοποθετείτε την συσκευή απευθείας σε ευαίσθητες επιφάνειες (γυάλινο τραπέζι, ρούχα, έπιπλα με βερνίκι). Αποφύγετε να την χρησιμοποιείτε πάνω σε μαλακή επιφάνεια σαν τον μουσαμά.
- Μην αγγίζετε τα μεταλλικά μέρη της συσκευής όταν αυτή θερμαίνεται ή είναι σε λειτουργία, καθώς είναι πολύ ζεστά ; χρησιμοποιείτε τις χειρολαβές - Fig 4.
- Μην μετακινείτε την συσκευή όταν είναι σε λειτουργία.
- Μην χρησιμοποιείτε αλουμινόχαρτο ή στιδήπι στε άλλο μεταξύ της πλάκας και του φαγητού που πρόκειται να μαγειρέψετε.
- Μην τοποθετείτε σκεύη ή εργαλεία μαγειρέματος πάνω στις επιφάνειες ψησίματος της συσκευής.
- Μην ψήνετε φαγητά σε αλουμινόχαρτο.
- Μην αφαιρείτε τον δίσκο συλλογής λιπών κατά το ψήσιμο. Εάν το συρτάρι γεμίσει κατά το μαγείρεμα, αφήστε να κρυώσει η συσκευή προτού το αδειάσετε.

- Ποτέ μην κόβετε το φαγητό όταν αυτό είναι ακόμα στις πλάκες.
- Για να αποφύγετε οποιαδήποτε ζημία του προϊόντος σας, μην το χρησιμοποιήσετε ποτέ για να παρασκευάσετε συνταγές φλαμπέ.
- Ποτέ μη χρησιμοποιείτε μεταλλικό σφουγγάρι, ούτε και σκόνη για τρίψιμο προκειμένου να μην προκαλέσετε φθορά στην επιφάνεια ψησίματος (π.χ. : αντικολητική επικάλυψη, ...).
- Μη φυλάσσετε τη συσκευή σε μέρος όπου θα είναι άμεσα εκτεθειμένη στον ήλιο, ούτε και να την αφήνετε σε εξωτερικούς χώρους το χειμώνα.

ΣΥΜΒΟΥΛΕΣ / ΠΑΗΡΟΦΟΡΙΕΣ

- Ευχαριστούμε που αγοράσατε αυτήν την συσκευή, η οποία χει κατασκευαστεί για οικιακή χρήση μόνο.
- Η Krups έχει μια ανοδική πορεία στο τμήμα έρευνας και διατηρεί το δικαίωμα να αλλάξει αυτά τα προϊόντα χωρίς καμία ειδοποίηση.
- Για την ασφάλειά σας, η συσκευή αυτή συμφωνεί με τα ισχύοντα πρότυπα και τους ισχύοντες κανονισμούς (Οδηγίες για τη χαμηλή τάση, την ηλεκτρομαγνητική συμβατότητα, τα υλικά σε επαφή με τροφές, το περιβάλλον κ.λ.π.).
- Όταν χρησιμοποιήσετε την συσκευή σας για πρώτη φορά, μπορεί να υπάρξει μια μικρή μυρωδιά και λίγος καπνός κατά τα πρώτα λεπτά - αυτό είναι φυσιολογικό.
- Το γκριλ αποτελείται από δύο ανεξάρτητες και μη αφαιρούμενες πλάκες που μπορούν να χρησιμοποιηθούν ξεχωριστά ή μαζί.

ΟΔΗΓΙΕΣ ΧΡΗΣΗΣ

- Οι επεξηγηματικές εικόνες βρίσκονται στις τελευταίες σελίδες (68).
- Τοποθετήστε την συσκευή σας πάνω σε μία επίπεδη, σταθερή και ανθεκτική στις υψηλές θερμοκρασίες επιφάνεια.

Σύνδεση και προθέρμανση

- Βεβαιωθείτε ότι οι θερμοστάτες - C είναι γυρισμένοι στην ελάχιστη ● θέση και στη συνέχεια συνδέστε το καλώδιο ρεύματος σε μια επιτοίχια πρίζα.
Fig 1 - Οι δύο κόκκινες φωτεινές ενδείξεις | ανάβουν και παραμένουν αναμμένες υποδεικνύοντας ότι η συσκευή τροφοδοτείται με ρεύμα.
- **Fig 2** - Προθερμάνετε το/τα γκριλ γυρίζοντας τον/τους διακόπτη(ες) θερμοκρασίας στη μέγιστη θέση περίπου 15 λεπτά πριν από την ώρα ψησίματος. Η/οι πορτοκαλί φωτεινή ένδειξη/φωτεινές ενδείξεις ∟∟ ανάβει(ουν) κατά τη θέρμανση.
- **Fig 3** - Η/οι πορτοκαλί φωτεινή ένδειξη/φωτεινές ενδείξεις ∟∟ σβήνει(ουν) όταν το γκριλ/ ο δίσκος φτάσει την επιλεγμένη θερμοκρασία.
 Τώρα είναι ώρα να τοποθετήσετε τις τροφές επάνω στο γκριλ.
 Μετά την προθέρμανση η συσκευή σας είναι έτοιμη για χρήση.

Μαγείρεμα

Συμβουλές για καλύτερα αποτελέσματα ψησίματος

- Αυξήστε ή μειώστε τη θερμοκρασία ψησίματος για να την προσαρμόσετε στα γούστα σας και στο είδος των τροφών που μαγειρεύετε (ποσότητα, πάχος).

- Πριν να τοποθετήσετε τα τρόφιμά σας για ψήσιμο, περιμένετε να σβήσει η πορτοκαλί φωτεινή ένδειξη, καθώς αυτό θα σας δείξει ότι το γκριλ/ο δίσκος έφτασε στην επιλεγμένη θερμοκρασία ψησίματος.
- Για καλύτερα αποτελέσματα και για να μην κολλήσουν οι τροφές στην πλάκα, να φροντίζετε πάντοτε να είναι καθαρή η επιφάνεια προτού αρχίσει το ψήσιμο.
- Μαζί με το γκριλ παρέχεται μία βούρτσα και μαζί με το δίσκο παρέχεται μία ξύστρα για να ξεκολλάτε τα υπολείμματα αφού πρώτα κρυώσει για 2 ώρες και να τα οδηγήσετε προρ το κέντρο για να πέσουν μέσα στο στόμιο χυμών - Fig 5.

Μετά την χρήση/καθαρισμός

- Γυρίστε τον θερμοστάτη στη χαμηλότερη θέση ●.
- Αποσυνδέστε το καλώδιο ρεύματος από την επιτοίχια πρίζα.
- Αφήστε τη συσκευή να κρυώσει.
- Βεβαιωθείτε ότι το γκριλ/ ο δίσκος δεν είναι στην πρίζα εδώ και πάνω από 2 ώρες και ότι έχει κρυώσει πριν να αρχίσετε να τον καθαρίζετε. Μην χύσετε νερό επάνω στο γκριλ/ το δίσκο όταν είναι ακόμα ζεστός.
- **Προσοχή:** η παρεχόμενη βούρτσα μπορεί να λιώσει εάν τη χρησιμοποιήσετε επάνω στο γκριλ ενώ αυτό είναι ακόμα ζεστό. Η παρεχόμενη ξύστρα μπορεί να λιώσει αν χρησιμοποιηθεί σε καυτή επιφάνεια - Fig 5.
- Το αφαιρούμενο προστατευτικό από τα λίπη - **A**, καθώς και το δοχείο συλλογής χυμών - **D** μπορούν να πλυθούν στο πλυντήριο πιάτων.
- Η πλάκα ψησίματος και η κυρίως συσκευή καθαρίζονται με ένα σφουγγάρι, με ζεστό νερό και υγρό πιάτων, αφού πρώτα σπρώξετε τα υπολείμματα από τις πλάκες μέσα στην οπή εκκένωσης, με τη βοήθεια της παρεχόμενης βούρτσας/ξύστρας - Fig 5.
- Μη χρησιμοποιείτε καθαριστικά για φούρνους ή καθαριστικά που περιέχουν χλώριο ή υποχλωριώδες νάτριο.
- Μη χρησιμοποιείτε συρμάτινο σφουγγαράκι. Μη χρησιμοποιείτε συρμάτινο σφουγγαράκι ή ισχυρά απορρυπαντικά.
- Η βάση της συσκευής δεν πλένεται στο πλυντήριο πιάτων.
- **Για να καθαρίσετε τις εξωτερικές επιφάνειες του γκριλ:**
 - εάν χρειαστεί, τρίψτε τις με ειδικά καθαριστικά για ανοξειδωτες επιφάνειες που μπορείτε να βρείτε στα καταστήματα,
 - βεβαιωθείτε ότι τα καθαριστικά είναι κατάλληλα για συσκευές μαγειρέματος και τηρήστε πιστά τις οδηγίες. Στη συνέχεια ξεπλύνετε το εξωτερικό του γκριλ με ένα βρεγμένο σφουγγάρι.
 - μη χρησιμοποιείτε λειαντικά απορρυπαντικά ή συρμάτινο σφουγγαράκι στις εξωτερικές επιφάνειες του γκριλ, διότι μπορεί να του προκαλέσουν φθορά.



Ας συμβάλλουμε κι εμείς στην προστασία του περιβάλλοντος!

① Η συσκευή σας περιέχει πολλά αξιοποίησιμα ή ανακυκλώσιμα υλικά.

➔ Παραδώστε την παλιά σας συσκευή σας σε κέντρο διαλογής, το οποίο θα αναλάβει την επεξεργασία της.

SAFETY INSTRUCTIONS

IMPORTANT SAFEGUARDS

- **Please read these instructions for use carefully before using your appliance for the first time and keep them to hand for future reference.**
- This appliance is intended for domestic household use only. It is not intended to be used in the following applications, and the guarantee will not apply for:
 - staff kitchen areas in shops, offices and other working environments;
 - farm houses;
 - by clients in hotels, motels and other residential type environments;
 - bed and breakfast type environments.
- Any commercial use, inappropriate use or failure to comply with the instructions, the manufacturer accepts no responsibility and the guarantee will not apply.
- Never leave the appliance unattended when in use.
- This appliance is not intended for use by persons (including children) with reduced physical, sensory or mental capabilities, or lack of experience and knowledge, unless they have been given supervision or instruction concerning use of the appliance by an adult responsible for their safety. Children should be supervised to ensure that they do not play with the appliance.
- This appliance can be used by children over 8 years old and by persons with reduced physical, sensory or mental capacities, or lacking experience or knowledge, only if they are properly

supervised or if they have received instructions as to how to use of appliance safely and they understand the implicit risks.

- Children shall not play with the appliance.
- Children should not clean or perform maintenance procedures on the appliance unless they are supervised by a responsible adult.
- Keep the appliance and its cord out of reach of children less than 8 years.
- Children must not use the appliance as a toy.
-  Accessible surface temperatures can be high when the appliance is operating.
Never touch the hot surfaces of the appliance.
- Make sure that the electric power supply is compatible with the power rating and voltage indicated on the bottom of the appliance.
- This appliance is not intended to be operated by means of an external timer or separate remote-control system.
- Any connection error will invalidate your guarantee.
- Given the diverse standards in effect, if the appliance is used in a country other than that in which it is purchased, have it checked by an Approved Service Centre.
- The power supply cord should be regularly examined for signs of damage, and if the cord is damaged, the appliance must not be used.
- Do not use your appliance if it does not operate correctly, if it has been damaged or if the power cord or plug is damaged. To maintain safety, these parts must be replaced by an Approved Service Centre.
- The appliance must be supplied through a residual current

device (RCD) having a rated residual operating current not exceeding 30 mA.

- Remove all packaging materials, stickers and accessories from the inside and the outside of the appliance.
- Fully unwind the power cord before connecting the appliance.
- If it is necessary to use an extension lead ensure that it is of suitable construction and power rating, with an earth connection; take all necessary precautions to prevent anyone tripping over an extension cord.
- Never immerse the appliance and cord in water or any other liquid.
- The appliance is to be connected to a socket-outlet having an earthing contact.
- This appliance is suitable for outdoor use.

DO

- Read the instructions carefully, common to different versions depending on the accessories supplied with your appliance, and keep them within reach.
- If an accident occurs, rinse the burn immediately with cold water and call a doctor if necessary.
- Before first use, wash the plates (follow paragraph after use), pour a little cooking oil onto the plates and wipe with a soft cloth. Refer to paragraph "After use - cleaning".
- Cooking fumes may be dangerous for animals which have a particularly sensitive respiratory system, such as birds. We advise bird owners to keep them away from the cooking area.
- Position the power cord carefully, whether an extension is used or not, so that guests can move freely around the table without tripping over it.
- Always use a wooden or plastic spatula to avoid damaging the cooking plate.

DO NOT

- Never leave the appliance unattended when plugged in or in use.
- To prevent the appliance from overheating, do not place it in a corner or against a wall.
- Never place the appliance directly on a fragile surface (glass table, tablecloth, varnished furniture, etc.) or on a soft surface such as a tea-towel.

- Do not touch the metal parts of the appliance when it is heating or operating, as they are very hot. Use the side handles - **Fig 4**.
- Do not move the hot appliance when in use.
- Do not use aluminium foil or other objects between the plate and the food being cooked.
- Do not place cooking utensils on the cooking surfaces of the appliance.
- Do not cook food in aluminium foil.
- Do not remove the juice collection tray while cooking. If the juice collection tray becomes full when cooking: let the appliance cool down before emptying.
- Never cut food directly on the plates.
- To avoid spoiling your product, do not use flambé recipes in connection with it at any time.
- Do not use metal scourers or scouring powders to avoid damaging the cooking surface (e.g.: non-stick coating, ...).
- Do not leave the appliance in direct sunlight or outside in winter.



ADVICE/INFORMATION

- Thank you for buying this Krups appliance, which is intended for domestic use only.
- Krups has an ongoing policy of research and development and may modify these products without prior notice.
- For your safety, this appliance conforms to all applicable standards and regulations (Low Voltage Directive, Electromagnetic Compatibility, Food Compliant Materials, Environment, ...).
- On first use, there may be a slight odour and a little smoke during the first few minutes; this is normal and will quickly disappear.
- **The grill/Plancha has two independent, non-removable, heating surfaces which can be used together or separately.**

INSTRUCTIONS FOR USE

- **Explanatory drawings are at the end of this leaflet (page 68).**
- Place your appliance on a flat, stable and heat-resistant surface.

Connection and pre-heating

- Check that the thermostats - **C** are in the mini position ●, then plug the cord into an earthed socket.
Fig 1 - The two red lights  will light up, they will remain lit to show that the grill is plugged into a power source.
- **Fig 2** - Pre-heat the grill(s)/plancha(s) by turning the thermostat selector(s) to the maximum position for approximately 15 minutes. The orange signal light(s)  will turn on while the device is being heated.
- **Fig 3** - The orange signal light(s)  will switch off as soon as the iron has reached the selected temperature.
You can now place food on the grill/plancha.
After pre-heating, the appliance is ready for use.

Cooking

Tips for better cooking results

- Increase or decrease the cooking temperature to adapt it to your taste and the type of food cooked (quantity, thickness).
- Before you start cooking, wait for the orange light signal to switch off: this will indicate that the grill pan has reached the selected cooking temperature.
- For best results and to minimize sticking, be sure to always cook on a clean grilling surface.
- A brush and a scraper are included with the grill pan. Please wait for 2 hours until the pan cools down and use the brush and scraper to remove all residues and move them towards the centre, so they fall into the juice tray - **Fig 5**.

After use - cleaning

- Place the thermostat in the mini position ●.
- Unplug from the mains socket.
- Leave the appliance to cool down.
- Make sure that the grill pan has been unplugged for at least 2 hours and that it is cold before you start to clean it. Do not pour water on the grill pan while it is hot.
- **Warning:** cleaning brush included may melt if used on warm grill. The supplied scraper could melt if it is used on a hot grill pan. - **Fig 5**.
- The removable splatter shield - **A** and the juice collection tray - **D** are dishwasher safe.
- After having pushed the residues through the opening for the juice collection tray with the brush or scraper provided, the cooking grill and the body of the appliance should be cleaned with a sponge, hot water and a little washing-up liquid - **Fig 5**.
- **Do not use** oven cleaners or products containing chlorine or bleach.
- **Do not use** an abrasive pad. **Do not use** metal scouring pads or scouring powder.
- The base of the appliance and the cord is not dishwasher safe.
- **To clean the grill/the plancha exterior :**
 - if need be, polish using a stainless steel cleaner,
 - ensure the stainless steel cleaner is approved for household cooking appliances and follow the instructions for use on the polish; then wipe over the outside of the grill/the plancha with a damp sponge.
 - do not use harsh detergents or scouring pads on the exterior of the grill/the plancha as this may damage it.



Environment protection first!

- ① Your appliance contains valuable materials which can be recovered or recycled.
- ➔ Leave it at a local civic waste collection point.

GÜVENLİK TALİMATLARI

ÖNEMLİ UYARILAR

- Bu cihaz, garanti kapsamında olmayan şu durumlarda kullanılmak üzere tasarlanmamıştır:
 - mağaza, ofis ve diğer iş ortamlarında personele ayrılmış olan mutfak köşelerinde,
 - çiftliklerde,
 - otel, motel ve konaklama özelliği bulunan yerlerin müşterileri tarafından,
 - otel odaları türünden ortamlarda.
- Cihaz çalışır durumdayken kesinlikle yanından ayrılmayın.
- Bu cihaz, fiziki, duyuşal veya zihinsel kapasitesi yetersiz olan veya bilgi veya deneyimi olmayan kişiler tarafından (çocuklar da dahil), güvenliklerinden sorumlu bir kişinin gözetimi olmaksızın, cihazın kullanımı ile ilgili önceden bilgilendirilmeden kullanılmamalıdır. Cihazla oynamadıklarından emin olmak açısından çocuklar gözetim altında tutulmalıdır.
- Bu cihaz en az 8 yaşında olan çocuklar ve fiziksel, duyuşal veya zihinsel engeli olan (erişkin veya çocuk) veya cihaz hakkında hiçbir tecrübe veya bilgisi olmayan şahıslar tarafından, güvenliklerinden sorumlu bir kişinin gözetimi altında olmaları veya bu kişi tarafından cihazın kullanımı konusunda eğitilmeleri koşuluyla kullanılabilir.
- Çocuklar cihazla oynamamalıdır.
- Cihazın temizlik ve bakımının gözetim altında bulunmayan çocuklar tarafından gerçekleştirilmemesi gerekmektedir.
- Cihazı ve kablosunu 8 yaşın altındaki çocukların ulaşabileceği yerlerden uzak tutun.

- Çocukların cihaz ile oynamalarına izin verilmemelidir.
-  Cihaz çalışırken açıkta olan yüzeylerin sıcaklığı yüksek olabilir. Cihazın sıcak yüzeylerine dokunmayın.
- Şebeke voltajının, cihazın altında belirtilen güç oranı ve gerilimle uyumlu olmasına dikkat edin.
- Bu cihaz harici bir zaman ayarlayıcı veya bir kumanda sistemi ile çalıştırılmaya yönelik değildir.
- Elektrik kordonunda hasar olup olmadığı düzenli aralıklarla kontrol edilmelidir, eğer kordon hasar görürse cihaz kullanılamaz.
- Cihazın güç kordonu zarar gördüğünde, olası herhangi bir tehlikeyi önlemek açısından kordonun yalnızca üretici veya yetkili servis tarafından ya da benzer niteliklere sahip bir elektrikçi tarafından değiştirilmesi gereklidir.
- Cihaz nominal çalışma diferansiyel akımı 30 mA'yi aşmayan bir kaçak akım diferansiyel devre kesicisi (RCD) olan bir devreye bağlanmalıdır.
- Cihazın içinde ve dışında bulunan tüm etiketleri, aksesuarları ve ambalaj ürünlerini çıkarın.
- Birim takmadan önce kordonu gevşeyin.
- Eğer uzatma kordonu kullanıyorsanız, en azından aynı çapta olmalı ve topraklı prize sahip olmalıdır, kordonya takılarak düşülmemesi için gerekli tüm önlemleri alın.
- Cihazı her zaman topraklı prize takın.
- Bu cihaz suya daldırılmamalıdır. Cihazı ve kordonunu kesinlikle suya sokmayın.
- Cihaz topraklaması olan bir priz soketine takılmalıdır.
- Cihaz dışarıda kullanıma uygundur.

YAPILMASI GEREKENLER

- Kullanım kılavuzunda bulunan talimatları dikkatle okuyun ve kılavuzu ileride kullanmak üzere saklayın. Talimatlar, cihaz ile verilen aksesuarlar dışında, farklı modeller için ayrıdır.
- Bir kaza olması halinde, yangın üzerine derhal soğuk su dökün ve gerekirse bir doktor çağırın.
- İlk kullanımda ısıtıcıyı yıkayınız, ısıtıcıya veya fondü deki taştan kabın iç kısmına biraz yağ dökünüz ve yumuşak bir bez ile kurulayınız . "Kullanımdan sonra/temizleme" başlıklı paragraftaki talimatları izleyin.
- Pişirme dumanları, kuşlar gibi hassas bir solunum sistemine sahip olan hayvanlar için tehlikeli olabilir. Kuş sahiplerine kuşlarını pişirme mekanından uzak tutmalarını tavsiye ediyoruz.
- Uzatmalı veya uzatmasız haliyle kordonunun yoluna dikkat edin, masa etrafındaki dolaşımı etkilememeye özen göstererek rahatsızlık vermemeye dikkat edin.
- Pişirme tepsisinin kaplamasına zarar vermemek için her zaman plastik veya tahta spatula kullanın.

YAPILMAMASI GEREKENLER

- Kullanılmadığı zamanlarda cihazı asla prizde bırakmayın.
- Cihazın aşırı ısınmasını önlemek için, köşelerde ya da duvara çok yakın yerlerde kullanmaktan kaçının.
- Cihazı hiçbir zaman cam bir masa, masa örtüsü veya cilalı yüzey gibi kolayca zarar görebilecek bir yere koymayın veya lastik örtü olan yüzeylere yerleştirmeyiniz.
- Cihaz ısıtma konumunda ya da çalışır durumdayken, metal kısımları çok sıcak olacağından kesinlikle dokunmayın. Kulpları kullanın - **Fig 4**.
- Cihaz çalışır durumdayken yerini değiştirmeyin.
- Gıdaları pişirirken ızgara plakası ile gıdalar arasında asla alüminyum folyo veya başka maddeler kullanmayın.
- Cihazın pişirme yüzeylerine pişirme aletlerini bırakmayın.
- Yiyecekleri yağlı kağıda sararak pişirmeyin.
- Pişirme sırasında yağların biriktiği hazneyi çıkartmayın. Yağ tutucu pişirme sırasında dolarsa, cihazı boşaltmadan önce soğumasını bekleyin.
- Yiyecekleri kesinlikle cihazın içinde kesmeyin.
- Hasar görmemesi için, ürününüzü asla flambe hazırlamak için kullanmayın.
- Pişirme yüzeyine (örn: yapışma önleyici kaplamalar, ...) hasar vermemek için asla telli sünger veya ovalama kremi kullanmayın.
- Cihazı asla güneş altında veya kışın dışarıda saklamayın.

TAVSİYELER

- Ev içi kullanım amacıyla tasarlanmış Krups marka bir ürün seçtiğiniz için teşekkür ederiz.
- Krups SA'nın süregelen bir araştırma ve geliştirme politikası mevcut olduğundan, ürünlerin üzerinde önceden bildirimde bulunmaksızın değişiklikler yapılabilir.
- Güvenliğiniz açısından bu cihaz yürürlükteki tüm standart ve düzenlemelere (Düşük voltaj Yönergesi, Elektromanyetik Uyumluluk, Gıda Katkı Maddeleri, Çevre...) uygundur, EEE Yönetmeliğine Uygundur.
- İlk kullanımda birkaç dakika hafif bir koku ve az miktarda duman çıkabilir. Bu normaldir.
- **Izgara/plancha, beraber veya ayrı ayrı kullanılabilir, çıkarılabilir özelliği olmayan iki bağımsız plakadan oluşmaktadır.**

KULLANIM TALİMATLARI

- **Kitapçığın sonunda açıklayıcı çizimler mevcuttur (sayfa 68).**
- Cihazı sabit, düz ve ısıya dayanıklı bir zemine yerleştirin.

Bağlantı ve ön ısıtma

- Termostatların - C - mini ● pozisyonunda olmasını kontrol edin ve ardından elektrik kablosunu bir duvar prizine takın.
- **Fig 1** - İki kırmızı ışıklı gösterge I yanar; elektrik geldiğini belirtmek amacıyla yanık kalırlar.
- **Fig 2** - Termostatın düğme/düğmelerini maksimum pozisyona getirerek ızgara (ızgaraları) / plancha yaklaşık 15 dakika boyunca önceden ısıtın. Cihaz ısınırken, turuncu gösterge ışığı/ışıkları II yanar.
- **Fig 3** - Izgara/plancha seçilen ısıya eriştiğinde turuncu gösterge ışığı/ışıkları II söner. Bu durumda besinleri ızgara/plancha üzerine koyabilirsiniz. Ön ısıtmanın ardından cihaz, kullanıma hazır hale gelir.

Pişirme

En iyi pişirme sonuçları elde etmek için ipuçları

- Damak tadınıza ve hazırlanan besinlerin türüne (miktar, kalınlık) göre pişirme sıcaklığını artırın veya azaltın.
- Besinleri pişirmeye başlamadan önce, turuncu göstergenin sönmesini ve ızgaranın/plancha'nın seçilen pişirme sıcaklığına eriştiğini haber vermesini bekleyin.
- En iyi sonuçları elde etmek ve besinlerin yapışmasını önlemek amacıyla pişirme işlemi temiz bir yüzey üzerinde yapın.
- Besin kalıntılarının, cihazın 2 saat süre boyunca soğumasını takiben temizlenmesi için, ızgara ile birlikte bir fırça ve plancha ile bir kazıyıcı teslim edilmektedir; pişirme suyu toplama haznesi içine düşmeleri durumunda, merkeze getirin - **Fig 5.**

Kullanımdan sonra - temizleme

- Termostatı mini ● konumuna getirin.
- Fişi prizden çekin.
- Cihazı soğumaya bırakın.
- Temizlemeye başlamadan önce, ızgara/plancha'nın en az iki saat boyunca soğumuş olduğundan emin olun. Izgara/placha üzerinde sıcakken su koymayın.
- **Dikkat:** ızgara ile birlikte verilen fırça ızgara sıcakken kullanılırsa eriyebilir. - **Fig 5.**
- Çıkarılabilir yağ önleyici - **A** ve su toplama haznesi - **D** bulaşık makinesinde yıkanabilir.
- Pişirme levhası ve cihazın gövdesi, fırça/kazıyıcı yardımı ile besin kalıntıları tahliye aralıklarından itildikten sonra, bir sünger, sıcak su ve bulaşık deterjanı ile temizlenir - Fig 5.
- Fırın temizleme deterjanları veya klor ve çamaşır suyu içeren deterjanları kullanmayın.
- Aşındırıcı sünger kullanmayın. Metal bulaşık teli veya benzeri ürünler kullanmayın.
- Cihazın gövdesi bulaşık makinesinde yıkanmamalıdır.
- **Izgaranın/planchanın dış kısmını temizlemek için:**
 - gerekirse, piyasada satılan paslanmaz çelikleri temizleme ürünlerini kullanabilirsiniz,
 - bu ürünlerin pişirme aletleri ile uyumlu olmasından emin olun ve talimatlarını dikkatli bir şekilde uygulayın; ızgaranın/planchanın dışını nemli bir bezle durulayın.
 - ızgaranın/planchanın dışını temizlemek için aşındırıcı deterjan (veya sünger) kullanmayın, bunlar ürünü yıpratır.



Önce çevre koruma !

- ① Cihazınızda pek çok değerlendirilebilir veya yeniden dönüştürülebilir materyal bulunmaktadır.
- ➔ Dönüşüm yapılabilmesi için bir toplama noktasına bırakın.

SIKKERHEDSANVISNINGER

VIGTIGE FORSİGTIGHEDSREGLER

- Apparatet er udelukkende beregnet til brug i en almindelig husholdning. Det er ikke beregnet til brug under følgende forhold, og en sådan brug er ikke dækket af garantien:
 - I et køkken forbeholdt personalet, i butikker, på kontorer, og i andre professionelle omgivelser
 - På gårde
 - Af kunder på hoteller, moteller og andre beboelsesmæssige omgivelser
 - I omgivelser af typen Bed and Breakfast.
- Efterlad aldrig apparatet uden opsyn, når det er i brug.
- Dette apparat er ikke beregnet til at blive brugt af personer (herunder børn), hvis fysiske, sensoriske eller mentale evner er svækkede, eller af personer blottet for erfaring eller kendskab. De må ikke bruge apparatet, med mindre de er under opsyn, eller de har modtaget forudgående instruktioner om brugen af apparatet af en person, der er ansvarlig for deres sikkerhed. Børn skal være under opsyn, for at sikre, at de ikke leger med apparatet.
- Hold apparatet og ledningen uden for børns rækkevidde (hvis de ikke er fyldt 8 år).
-  De tilgængelige overfladers temperatur kan blive meget høj, når apparatet er tændt.
Rør aldrig ved de varme flader på apparatet.
- Kontroller at de elektriske installationer er i overensstemmelse med dem, som er angivet i bunden af apparatet.

- Dette apparat er ikke beregnet til at fungere ved hjælp af en ekstern timer eller en særskilt fjernbetjening.
- El-ledningen skal kontrolleres regelmæssigt, for at opdage tegn på beskadigelse. Hvis ledningen er beskadiget, er det ikke muligt at bruge apparatet.
- Hvis ledningen er beskadiget, skal den udskiftes af fabrikanten, af dennes serviceværksted, eller af en tilsvarende kvalificeret person, for at undgå fare.
- Apparatet skal strømforsynes af et kredsløb med en fejlstrømsafbryder (HPFI), som slår fra, hvis strømmen overskrider 30 mA.
- Fjern al emballage, klistermærker og løse dele indeni og udenpå apparatet.
- Rul ledningen helt ud før du slutter apparatet.
- Hvis der benyttes forlængerledning, skal den have et tværsnit, som er mindst på størrelse med ledningens. Sørg for at ingen falder i ledningen.
- Sænk aldrig apparatet og ledningen i vand.
- Dette apparat er velegnet til udendørs brug.

HVAD MAN SKAL GØRE

- Læs brugsanvisningen omhyggeligt og opbevar den et lettilgængeligt sted. Den er fælles for de forskellige udgaver, afhængig af de tilbehørsdele, der leveres sammen med apparatet.
- Skulle ulykken ske, skyl straks forbrændingen med koldt, rindende vand og tilkald en læge, hvis nødvendigt.
- Inden første ibrugtagning, skal pladerne vaskes af. Hæld derefter lidt olie på pladerne, og tør dem af med en blød klud. Følg afsnittet "Efter brug/rengøring".
- Osen fra stegning kan være farlig for dyr, der har et følsomt åndedrætssystem, som f.eks. fugle. Hvis der er fugle i hjemmet, anbefales det derfor at holde dem på afstand af det sted, hvor der steges.
- Vær opmærksom på, hvordan ledningen, med eller uden forlængerledning anbringes, og tag de nødvendige forholdsregler, for ikke at genere gæsternes bevægelser omkring bordet, så ingen snubler over den.
- For at bevare stegepladens belægning, skal man altid bruge en skraber i plastic eller træ.

HVAD MAN IKKE SKAL GØRE

- Tilslut aldrig apparatet, når det ikke bruges.
- For at undgå overophedning af apparatet, bør det ikke placeres i et hjørne eller direkte op ad en væg.
- Placer aldrig apparatet på en skrøbelig overflade (glasbord, dug, lakeret møbel, m.v.). Undgå at anvende apparatet på en blød overflade, såsom en dækkeserviet.
- Rør ikke ved grillens metaldele under brug, da de er meget varme. Brug håndtagene - **Fig 4**.
- Flyt ikke apparatet mens det er i brug.
- Læg aldrig staniol eller andre genstande ind mellem pladen og de fødevarer, der skal steges.
- Læg ikke køkkenredskaber på apparatets stegeflader.
- Hånder ikke fedtbakken, mens apparatet er varmt. Hvis fedtbakken bliver fyldt under stegning, skal apparatet køle af, før den tømmes.
- Skær aldrig direkte ned i grillpladen.
- For at undgå at beskadige produktet, må der ikke tilberedes flamberede retter.
- Brug aldrig en grydesvamp i metal eller skurepulver, for ikke at beskadige stegefladen.
- Stil ikke apparatet i sol og lad det ikke stå ude om vinteren.

RÅD / OPLYSNINGERNE

- Tak for Deres køb af dette Krups apparat, designet udelukkende til husholdningsbrug.
- Krups forbeholder sig ret til, til enhver tid at modificere apparatet, dets karakteristika eller komponenter i forbrugernes interesse.
- For at beskytte brugeren, er dette apparat i overensstemmelse med gældende forskrifter og standarder (Direktiver om Lavspænding, Elektromagnetisk Kompatibilitet, Materialer i kontakt med fødevarer, Miljøbeskyttelse osv.).
- Ved første brug kan apparatet afgive en smule lugt og røg – dette er normalt.
- **Grillen/planchaen består af to uafhængige plader, der ikke kan tages af og som kan bruges hver for sig eller samtidigt.**

BRUGSVEJLEDNING

- **Tegninger med forklaringer findes i slutningen af denne brochure (side 68).**
- Placer Deres apparat på en flad, stabil og varmesikret overflade.

Tilslutning og forvarmning

- Kontroller at termostaterne - **C** står på min. position ●, og sæt dernæst stikket i en stikkontakt.
Fig 1 - De to røde kontrollamper I tænder. De forbliver tændt, for at angive, at stikket får strømforsyning.
- **Fig 2** - Forvarm grill og plancha ved at stille termostatvælgeren på max. position - 2 i ca. 15 minutter. Den/de orange kontrollamper ∞ tændes, når apparatet varmer op.
- **Fig 3** - Den/de orange kontrollamper ∞ slukkes, når grillen/planchaen har nået den valgte temperatur.
Nu kan man lægge fødevarerne på grillen/planchaen.
Efter forvarmning er apparatet klar til brug.

Tilberedning

Tips for at opnå de bedste resultater for stegning

- Forøg eller reducer stegetemperaturen, for at tilpasse den efter din smag og de tilberedte fødevarers natur (mængde, størrelse).
- Vent til den orange kontrollampe slukkes, før fødevarerne anbringes til stegning, da det angiver, at grillen/planchaen har nået den valgte stegetemperatur.
- For at opnå det bedste resultat, og for at undgå, at fødevarerne sætter sig fast, skal man sørge for altid at stege dem på en ren flade.
- Der leveres en børste sammen med grillen og en skraber sammen med planchaen til at løsne resterne og føre dem ind mod midten, så de falder ned i saftbeholderen, når apparatet har kølet af i 2 timer - **Fig 5.**

Efter brug - rengøring

- Stil termostaten på min. ● position.
- Tag stikket ud af stikkontakten.
- Lad apparatet køle af.
- Sørg for, at grillen/planchaen har været afbrudt i mindst 2 timer, og at den er kold, før du begynder at rengøre den/dem. Hæld ikke vand på grillen/planchaen, når de er varme.
- **Vigtigt:** Den medfølgende børste kan smelte, hvis den bruges på en varm grill. Den medfølgende skraber kan smelte, hvis den benyttes på den varme plancha - **Fig 5.**
- Den aftagelige grillskærm - **A**, samt saftbakken - **D** kan vaskes i opvaskemaskine.
- Stegepladen og selve apparatet rengøres med en svamp, varmt vand og opvaskemiddel, efter at resterne på pladerne er blevet skubbet ned i bakken ved hjælp af den medfølgende børste/skraber - **Fig 5.**
- **Brug ikke** rengøringsmidler til ovn eller midler som indeholder klor eller blegevand.
- **Brug ikke** skruesvamp. **Brug aldrig** en grydesvamp i metal eller skurepulver.
- Vask aldrig apparatets base og ledningen i opvaskemaskinen.
- **Grillen/planchaen rengøres udvendigt på denne måde:**
 - Poler om nødvendigt med et almindelig rengøringsprodukt til rustfrit stål, som findes i handelen.
 - Man skal sikre sig, at et sådant produkt er kompatibelt med stegeapparater og man skal følge anvisningerne meget nøje. Skyl grillen/planchaen udvendigt med en fugtig svamp.
 - Brug ikke skuremidler (eller skuresvampe) på grillens/planchaens yderside, da det ville beskadige den.



Vi skal alle være med til at beskytte miljøet!

- ① Apparatet indeholder mange materialer, der kan genbruges eller genvindes.
- ➔ Aflever det hos et specialiseret indsamlingscenter eller hos et autoriseret serviceværksted, når det ikke skal bruges mere.

TURVAOHJEET

TÄRKEITÄ VAROTOIMIA

- Laite on tarkoitettu vain kotikäyttöön. Sitä ei ole tarkoitettu käytettäväksi seuraavissa tilanteissa, jotka eivät kuulu takuun piiriin :
 - Myymälöiden, toimistojen tai vastaavien ammatillisten ympäristöjen henkilökunnalle varatuissa keittiötiloissa,
 - Maatiloilla,
 - Hotellien, motellien tai vastaavan kaltaisten asuntoloiden asiakkaille,
 - Maatilamatkailun kaltaisissa ympäristöissä.
- Älä koskaan jätä toiminnassa olevaa laitetta valvomatta.
- Laitetta eivät saa käyttää henkilöt (lapset mukaanluettuna), joiden fyysiset, aistitoiminnalliset tai henkiset kyvyt ovat puutteelliset, eivätkä henkilöt, joilla ei ole kokemusta tai tietoa sen käytöstä, paitsi siinä tapauksessa, että heillä on tilaisuus toimia turvallisuudesta vastuussa olevan henkilön valvonnassa tai saatuaan edeltäkäsin tarkat ohjeet laitteen käytöstä. On huolehdittava siitä, että lapset eivät leiki laitteella.
- Laitetta saavat käyttää vähintään 8-vuotiaat lapset ja henkilöt, joiden fyysiset, aistitoiminnalliset tai henkiset kyvyt ovat puutteelliset, tai joilla ei ole kokemusta tai tietoa sen käytöstä, jos heillä on tilaisuus toimia turvallisuudesta vastuussa olevan henkilön valvonnassa tai he ovat saaneet edeltäkäsin tarkat ohjeet laitteen käytöstä.
- Älä anna lasten leikkiä laitteella.
- Lapset eivät saa tehdä käyttäjän normaalisti suorittamaa

puhdistusta ja ylläpitoa ilman valvontaa.

- Pidä laite ja sen johto poissa alle 8-vuotiaiden lasten ulottuvilta.
- Lapset eivät saa leikkiä laitteella.
-  Laitteen pinnat voivat olla hyvin kuumat, kun laite on käytössä.
Laitteen kuumiin osiin ei saa koskea.
- Varmista, että sijoitustalouden sähköistys vastaa laitteeseen merkittyjä tehon ja jännitteen arvoja.
- Tätä laitetta ei ole tarkoitettu käynnistettäväksi ulkopuolisen ajastimen tai erillisen kaukosäädinjärjestelmän avulla.
- Sähköjohto on tarkastettava säännöllisesti kulumisen tai vaurioitumisen havaitsemiseksi ; jos johto on vahingoittunut, laitetta ei saa käyttää.
- Jos verkkoliitäntäjohto vaurioituu, on valmistajan tai valmistajan huoltoedustajan tai vastaavan pätevän henkilön vaihdettava se, että vältetään vaara.
- Laitteen sähkönsyötön on järjestettävä vikavirtakatkasijalla ; jonka virta on enintään 30 mA.
- Poista kaikki pakkausmateriaalit, tarrat ja varusteet niin laitteen sisältä kuin päältäkin.
- Ota liitosjohto täysin esiin ennen kuin kytket laitteen.
- Käytettäessä jatkojohtoa on sen poikkipinta-alan oltava vähintään sama ja on käytettävä maadoitettua pistorasiaa; varmista, että ihmiset eivät kompastu jatkojohtoon.
- Liitä laite pistotulpalla tilaluokituksen mukaiseen pistorasiaan.
- Laitetta ei saa upottaa veteen. Älä koskaan upota laitetta tai sen virtajohtoa veteen.

- Laite on kytkettävä maadoitettuun pistorasiaan.
- Laite sopii käytettäväksi ulkona.

TEE NÄIN

- Lue ja pidä aina saatavilla nämä mukana olevien lisävarusteiden perusteella erilaisille malleille annetut yhteiset ohjeet huolellisesti.
- Jos vahinko sattuu, huuhtelee palovammakohtaa kylmällä vedellä ja ota tarvittaessa yhteys lääkäriin.
- Pese keittolevyt ensimmäisen käyttökerran yhteydessä kaada levyille vähän öljyä ja pyyhi pehmeällä liinalla. Kts. luku: "käytön jälkeen-puhdistus".
- Paistosavut voivat olla vaarallisia eläimille, joiden hengitys on erityisen herkkää, esimerkiksi lintuille. Kehotamme lintujen omistajia pitämään linnut poissa paistoalueelta.
- Aseta johto turvalliseen paikkaan. Varmista, että johto ei haittaa ruokailijoiden liikkumista pöydän ympärillä, eikä kukaan voi kompastua siihen.
- Jotta laitteen paistopinnat pysyisivät kunnossa, on käytettävä puu- tai muovilastaa.

ÄLÄ TEE NÄIN

- Kytke laite ainoastaan, kun käytät sitä.
- Jotta laite ei kuumene liikaa, älä sijoita sitä nurkkaan tai seinää vasten.
- Älä koskaan sijoita laitetta suoraan aralle pinnalle (lasipöytä, pöytäliina, maalattu pinta jne.) välttä käyttämästä laitetta pehmeällä pinnalla kuten pyyhkeen päällä.
- Älä kosketa laitteen kuumia metallipintoja. Käytä kahvoja - **Fig 4**.
- Älä siirrä kuumaa laitetta sen ollessa käytössä.
- Älä koskaan pane alumiinifoliota tai mitään muuta ritilän ja kypsennettävän ruoan väliin.
- Älä laita valmistusvälineitä laitteen paistopinnoille.
- Älä laita alumiinikelmua ritilän ja grillattavan ruoan väliin.
- Älä käsittele rasvankeruulaatikkoa, kun laite on kuuma. Jos rasvankeruulaatikko täytty paiston aikana, anna laitteen jäähtyä ennen sen tyhjentämistä.
- Älä koskaan leikkaa ruokaa suoraan grillauslevyllä.
- Vältäaksesi tuotteen vahingoittumisen, älä koskaan valmista sillä liekitettyjä ruokia.
- Älä koskaan käytä metallisinentä tai hankausjauhetta, jotta paistopinta ei vahingoitu (esim. tarttumista hylkivä pinnoite, ...).
- Älä koskaan säilytä laitetta auringossa tai jätä sitä ulos talvella.

NEUVOJA / TIEDOT

- Kiitos, että ostit tämän Krups laitteen, joka on tarkoitettu ainoastaan kotitalouskäyttöön.
- Krups kehittää tuotteitaan jatkuvasti, joten tuotteisiin voi tulla muutoksia ilman ennakoilmoitusta.
- Laitteen turvallisuus on varmistettu sen noudattaessa voimassaolevia normeja ja säädöksiä (Direktiivit: Bassas jännitteet, elektromagneettinen yhteensopivuus, elintarvikkeiden kanssa kosketuksiin joutuvat aineet, ympäristö...).
- Ensimmäisellä käyttökerralla laitteesta saattaa syntyä vähän kärkeä ja savua - se on normaalia.
- **Grilli/paistolevy koostuu kahdesta erillisestä paistotasosta, joita ei voi irrottaa, tasoja voi käyttää erikseen tai yhdessä.**

KAYTTOOHJEET

- **Havaintokuvat ovat tämän lehtisen lopussa (sivu 68).**
- Sijoita laite tasaiselle, tukevalle ja kuumuutta kestäväälle pinnalle.

Liitäntä ja esilämmitys

- Varmista, että termostaatit - **C** ovat minimiasennossa ●, laita sähköjohto sitten seinärasiaan.
Fig 1 - Molemmat punaiset merkkivalot | syttyvät, ne palavat merkkinä siitä, että pistoke saa virtaa.
- **Fig 2** - Esilämmitä grilliä/grillejä - paistolevy/ paistolevyjä kääntämällä termostaatin valitsin/valitsimet maksimiasentoon noin 15 minuutin ajaksi. Oranssi(t) merkkivalo(t) ∞ syttyy/syttyvät lämmityksen aikana.
Fig 3 - Oranssi(t) merkkivalo(t) ∞ sammuu/sammuvat, kun grilli/paistolevy on saavuttanut valitun lämpötilan.
 Nyt on aika laittaa ruoka-aineet grilliin/paistolevyn.
 Laite on käyttövalmis esilämmityksen jälkeen.

Kypsennys

Vinkkejä paremman paistotuloksen saavuttamiseksi

- Nosta tai laske paistolämpötilaa makusi mukaan ja valmistettävien ruoka-aineiden perusteella (paksuus, määrä).
- Ennen kuin paistat ruoka-aineita, odota että oranssi merkkivalo sammuu. Se tarkoittaa, että grilli/paistolevy on saavuttanut valitun paistolämpötilan.
- Paremman tuloksen saamiseksi ja elintarvikkeiden tarttumisen ehkäisemiseksi ruoka on aina paistettava puhtaalla pinnalla.
- Grillin mukana toimitetaan harja ja paistolevyn mukana toimitetaan kaavin. Kun laite on jäähtynyt vähintään 2 tunnin ajan, irrota harjalla/kaavimella ruoantähteet ja siirrä ne keskustaa kohti, jotta ne putoavat paistonesteastiaan - **Fig 5.**

Käytön jälkeen - puhdistus

- Laita termostaatti minimiasentoon ●.
- Irrota sähköjohto verkosta.
- Anna laitteen jäähtyä.
- Varmista, että grilli/paistolevy on ollut kytkettynä irti sähköverkosta vähintään 2 tuntia, ja että se on viilentynyt ennen puhdistamista. Älä laita vettä kuumaan grilliin/paistolevyyn.
- **Huomio** : laitteen mukana toimitettu harja voi sulaa, jos sitä käytetään grillin ollessa kuuma. Mukana toimitettava kaavin saattaa sulaa, jos sitä käytetään kuumalla paistolevyllä - **Fig 5**.
- Irrotettava rasvankerääjä - **A** ja paistonesteen keruuastia - **D** voidaan pestä astianpesukoneessa.
- Puhdista laitteen paistolevy ja runko pesusienellä, kuumalla vedellä ja astianpesuaineella sen jälkeen, kun olet poistanut levyille jääneet ruoantähteet mukana toimitetulla harjalla/kaavimella - **Fig 5**.
- **Älä käytä** uuninpuhdistusaineita tai klooria tai hypokloriittia sisältäviä aineita.
- **Älä käytä** hankaavia sieniä. **Älä koskaan käytä** metallisintä tai hankausjauhetta.
- Laitetta ja sen virtajohtoa ei saa laittaa astianpesukoneeseen.
- **Grillin/paistolevyyn ulkopuolen puhdistus:**
 - puhdista ja kiillota se tarvittaessa ruostumattomalle teräkselle tarkoitetuilla puhdistusaineilla, joita on saatavilla markkinoilla.
 - varmista, että tuotteet sopivat yhteen paistamisessa käytettävien laitteiden kanssa ja noudata ohjeita; puhdista grillin/ paistolevyyn ulkopuoli kostealla kankaalla.
 - älä käytä hankaavia pesuaineita (tai sieniä) grillin/ paistolevyyn ulkopinnalla, se voi pilata laitteen pinnan.



Huolehtikaamme ympäristöstä!

- ① Laitteesi on varustettu monilla arvokkailla ja kierrätettävillä materiaaleilla.
- ➔ Toimita laitteesi keräyspisteeseen tai sellaisen puuttuessa valtuutettuun huoltokeskukseen, jotta laitteen osat varmasti kierrätetään.

SIKKERHETSFORSKRIFTER

VIKTIGE FORSIKTIGHETSREGLER

- Dette apparatet er kun beregnet til bruk i hjemmet. Det er ikke ment for slik bruk som beskrives nedenfor, og som ikke dekkes av garantien:
 - i kjøkkenkroker forbeholdt personalet i butikker, på kontorer og andre arbeidsmiljøer
 - på gårder
 - av kundene på hotell, motell og andre steder med hjemlig preg
 - på steder som f.eks. bed & breakfast.
- La aldri apparatet stå uten tilsyn når det er i bruk.
- Dette apparatet er ikke ment for personer (inkl. barn) med nedsatte fysiske, sensoriske eller psykiske evner, eller uerfarne personer, unntatt dersom de får tilsyn eller forhåndsinstruksjoner om anvendelsen av apparatet fra en person med ansvar for deres sikkerhet. Barn skal holdes under tilsyn for å sikre at barnet ikke bruker apparatet til lek.
- Dette apparatet kan brukes av barn som er 8 år eller eldre, av personer med reduserte fysiske, sensoriske eller mentale evner eller av personer som mangler kjennskap eller erfaring. Men bare hvis de er under oppsyn eller har fått opplæring i bruken av det og er innforstått med farene ved apparatet.
- La ikke barn leke med apparatet.
- Rengjøring og alminnelig vedlikehold utført av brukeren skal ikke utføres av barn med mindre de er under oppsyn.

- La ikke apparatet og ledningen befinne seg innen rekkevidde for barn under 8 år.
- Pass på at barn ikke leker med apparatet.
-  Temperaturen på de tilgjengelige overflatene kan være høy mens apparatet er i bruk.
Man må passe på at ingen berører de varme flatene på apparatet.
- Kontroller at de elektriske installasjonene er i overensstemmelse med dem som er angitt under apparatet.
- Dette apparatet er ikke laget for å fungere med en utvendig timer eller et separat fjernkontrollsystem.
- Strømledningen skal sjekkes regelmessig for å oppspore tegn på slitasje, og hvis ledningen er skadet, må apparatet ikke brukes.
- Dersom nettledningen er skadet, må den byttes av produsenten, dens serviceverksted eller av en autorisert elektroforhandler. Dette for å unngå fare ved bruk senere.
- Apparatet skal forsynes gjennom en anretning for reststrøm med en nominell reststrøm på maks. 30 mA.
- Fjern all emballasje, klistremerker og løse deler inni og utenpå apparatet.
- Rull ledningen helt ut før du kobler til apparatet.
- Hvis det brukes skjøteledning, skal den ha minst samme tverrsnitt og innebygd jording; sørg for at ingen snubler i ledningen.
- Strømtilkoble alltid apparatet til en jordet stikkontakt.
- Dette apparatet skal ikke dyppes ned i vann. Legg aldri apparatet og ledningen i vann.

- Apparatet skal tilkobles en kontakt med jordvern.
- Dette apparatet egner seg til bruk utendørs.

DET MAN MÅ GJØRE

- Les nøye gjennom denne bruksanvisningen, og oppbevar den på et sikkert sted.
- Hvis noen brenner seg, hold den brannskadde huden under kaldt vann umiddelbart, og tilkall lege hvis nødvendig.
- Ved første gangs bruk må du rengjøre stekeplatene. Hell litt olje på stekeplaten eller på innsiden av stekedelen, og tørk av den med en myk klut. Se avsnitt "Etter bruk-rengjøring".
- Stekeos kan være farlig for dyr med et spesielt følsomt åndedrettssystem, slik som fugler. Vi anbefaler fugleiere å holde fugler på god avstand fra stedet det stekes på.
- Pass på å plassere ledningen slik at den ikke er i veien for noen. Sørg for at ingen snubler i ledningen.
- Bruk alltid en plast- eller trespatel for å beskytte stekeplatens overflate.

DET MAN IKKE MÅ GJØRE

- Apparatet må ikke kobles til når det ikke er i bruk.
- For å unngå overoppheting av apparatet, bør det ikke plasseres i et hjørne eller inntil en vegg.
- Plasser aldri apparatet på en sart flate (glassbord, duk, lakkerte møbler og lignende), unngå å bruke apparatet på myke underlag.
- Rør ikke ved grillens metaldeler under bruk, da de er meget varme. Bruk håndtakene - **Fig 4**.
- Flytt ikke apparatet mens det er i bruk.
- Aldri legg aluminiumsfolie eller andre gjenstander mellom platen, og matvarene som tilberedes.
- Ikke legg kjøkkenredskaper på apparatets stekeoverflater.
- Ikke bruk stekepapir eller folie.
- Ikke håndter fettskuffen når apparatet er varmt. Hvis fettskuffen blir full under steking, må apparatet avkjøles før skuffen tømmes.
- Skjær aldri direkte i grillplaten.
- For å unngå beskadigelse av apparatet, må man ikke bruke det til oppskrifter med flambering.
- Bruk ikke skuresvamp eller skurepulver da stekeoverflaten kan bli skadet (f.eks. slippbelegg ...).
- Ikke la apparatet stå i solen eller ute om vinteren.

RÅD / INFORMASJON

- Takk for at du kjøpte dette Krups-apparatet som er utviklet kun til husholdningsbruk.
- Krups har et løpende forsknings- og utviklingsprogram og kan foreta endringer på disse produktene uten varsel.
- For din sikkerhet er dette apparatet i samsvar med alle gjeldende standarder og reguleringer (lavspenningsdirektiv, elektromagnetisk kompatibilitet, materiell godkjent for kontakt med mat, miljø).
- Ved første gangs bruk kan apparatet avgi litt lukt og os – dette er normalt.
- **Grillen/platen består av to separate, ikke-avtakbare plater som kan brukes separat eller samtidig.**

BRUKSANVISNING

- **Forklarende illustrasjoner finnes bakerst i denne brosjyren (side 68).**
- Plasser apparatet på en flat, stabil og varmesikret overflate.

Strømtilkobling og forvarming

- Sjekk at termostatene - C står på laveste posisjon ●, og koble deretter ledningen til en stikkontakt i vegg.

Fig 1 - De to røde lampene I tennes. De lyser for å vise at apparatet er tilkoblet strøm.

- **Fig 2** - Forvarm grillen(e) ved å vri termostatbryteren til høyeste posisjon i ca. 15 minutter. Det/de oransje lyset/lysene II tennes under oppvarming.

Fig 3 - Det/de oransje lyset/lysene III slukkes når grillen/platen har oppnådd ønsket temperatur.

Da kan du legge matvarene på grillen.

Etter forvarming er apparatet klart til bruk.

Tilberedning

Tips – slik oppnår du gode resultater

- Øk eller senk steketemperaturen etter smak, og avhengig av typen matvarer (mengde, tykkelse).
- Før du starter steking av maten bør du vente til det oransje lyset slukkes. Dette lyset forteller deg at grillen/platen har nådd ønsket temperatur.
- Sørg for at stekeflaten alltid er ren. Slik oppnår du bedre resultater og unngår at matvarene fester seg.
- Grillen og platen leveres med henholdsvis en børste og en skrape. Etter at apparatet har kjølt seg ned i minst 2 timer, kan disse brukes til å løsne rester og skyve dem ned i dryppbakken - Fig 5.

Etter bruk - rengjøring

- Sett termostaten på laveste posisjon ●.
- Trekk støpselet ut av stikkontakten.
- La apparatet avkjøles.
- Forsikre deg om at grillen/platen har vært koblet fra i minst 2 timer og at den er kald før du begynner rengjøring. Ikke hell vann på grillen/platen mens den er varm.
- **NB:** Børsten som leveres med grillen kan smelte hvis den brukes på en varm grill. Skrapen som leveres med apparatet kan smelte hvis den brukes på en varm plate - **Fig 5.**
- Den avtakbare beskyttelsesplaten - **A**, og dryppbakken - **D** kan vaskes i oppvaskmaskin.
- Stekeplaten og apparatets sokkel rengjøres med en svamp, varmt vann og oppvaskmiddel etter at rester på platen er skrapet av og skjøvet ned i avfallsprekken med børsten/skrapen levert med apparatet - **Fig 5.**
- **Ikke bruk** rengjøringsmidler til stekeovner eller rengjøringsmidler som inneholder klor eller klorin.
- **Ikke bruk** skuresvamper. **Bruk aldri** skuresvamp eller skurepulver.
- Sett aldri apparatets sokkel og ledningen i oppvaskmaskinen.
- **Rengjøre utsiden av grillen/platen:**
 - om nødvendig kan du rense utsiden med rensedmidler for rustfritt stål fra dagligvarehandelen,
 - sørg for at disse midlene er egnet for stekeapparater, og følg bruksanvisningen nøye; skyll utsiden av grillen/platen med en fuktig klut.
 - ikke bruk skurende rensedmidler (eller skuresvamp) på utsiden av grillen/platen; det vil skade overflaten.



Ta hensyn til miljøet!

- ① Ditt apparat inneholder mange elementer som kan gjenbrukes eller resirkuleres.
- ➡ Lever apparatet inn på et resirkuleringscenter eller et godkjent servicesenter.

SÄKERHETSANVISNINGAR

VIKTIGA FÖRSIKTIGHETSÅTGÄRDER

- Apparaten är endast avsedd att användas för hemmabruk. Den är inte avsedd att användas i följande fall som inte täcks av garantin :
 - I pentryn för personal i butiker, kontor och på andra arbetsplatser,
 - På lantbruk,
 - För gästernas användning på hotell, motell och andra liknande boendemiljöer,
 - I miljöer av typ bed & breakfast, vandrarhem och liknande rum för uthyrning.
- Lämna aldrig apparaten obevakad när den är i bruk.
- Denna apparat är inte avsedd att användas av personer (inklusive barn) som inte klarar av att hantera elektrisk utrustning, eller av personer utan erfarenhet eller kännedom, förutom om de har erhållit, genom en person ansvarig för deras säkerhet, en övervakning eller på förhand fått anvisningar angående apparatens användning. Om barn använder denna apparat måste de övervakas av en vuxen för att säkerställa att barnen inte leker med apparaten.
- Den här apparaten får användas av barn över 8 år samt av personer med fysiskt, sensoriskt eller mentalt begränsad förmåga eller med avsaknad av kunskaper, så länge de övervakas eller har fått instruktioner om hur apparaten ska användas och hur man ska undvika risker.
- Barn får inte leka med apparaten.
- Rengöring och underhåll som får utföras av användaren

får inte göras av barn utan övervakning.

- Förvara apparaten och sladden utom räckhåll för barn under 8 år.
- Barn får inte använda apparaten som leksak.
-  Temperaturen kan vara hög på de åtkomliga ytorna när apparaten är i funktion.
Rör aldrig vid apparatens varma delar.
- Kontrollera att nätspänningen stämmer överens med märkningen på apparatens undersida.
- Apparaten är inte avsedd att fungera med hjälp av en extern timer eller med en separat fjärrkontroll.
- Anslutningssladden skall regelbundet kontrolleras för att se tecken på skada och om sladden är skadad skall apparaten inte användas.
- Om sladden skadas skall den bytas ut av tillverkaren, dennes serviceagent eller likvärdigt kvalificerad person för att undvika fara.
- Apparaten måste alltid anslutas via en godkänd jordfelsbrytare.
- Ta bort allt förpackningsmaterial, klisterlappar och tillbehör som finns inuti och utanpå apparaten.
- Rulla ut sladden helt och hållet innan du ansluter apparaten.
- Om en förlängningssladd måste användas, se till att den har motsvarande diameter och har en jordad kontakt; var noga med att se till att ingen kan snubbla över sladden.
- Apparaten får inte doppas ner i vatten. Sänk aldrig ned apparaten och sladden i vatten.
- Apparaten skall alltid anslutas till ett jordat uttag.
- Denna apparat kan användas utomhus.

GÖR SÅ HÄR

- Läs noga igenom instruktionerna i denna bruksanvisning och förvara den på en säker plats.
- Om olyckan ändå är framme och du råkar bränna dig, skölj omedelbart brännskadan med kallt vatten och tillkalla läkare om nödvändigt.
- Före första användning, diska plattorna, håll lite olja på plattorna och torka av dem med en mjuk trasa. Se beskrivningen "Efter användning-rengöring").
- Röken vid tillagning kan innebära fara för djur som har speciellt känsliga luftvägar, som fåglar. Vi rekommenderar att fåglar hålls på behörigt avstånd från platsen för tillagning.
- Vidta alla nödvändiga försiktighetsåtgärder när du placerar sladden, med eller utan förlängnings-sladd, vid bordet så att den inte är i vägen för någon och så att ingen riskerar att snava över den.
- För att bevara beläggningen på tillagningsplattan, använd alltid en plast- eller träspatel.

GÖR INTE SÅ HÄR

- Lämna aldrig apparaten utan uppsikt när den används.
- För att undvika överhettning av apparaten får den aldrig placeras i ett hörn eller mot en vägg.
- Ställ aldrig apparaten direkt på en ömtålig yta (glasbord, duk, lackade möbler etc.). Undvik att ställa den på ett mjukt underlag som t.ex. en diskhandduk.
- Rör inte vid apparatens metalldelar när den är i bruk eftersom de blir mycket varma. Använd handtaget - **Fig 4**.
- Flytta inte på apparaten när den är i bruk.
- Placera aldrig aluminiumfolie eller någon annan typ av föremål mellan plattan och ingredienserna som ska tillagas.
- Placera inte köksredskap på apparatens tillagningsytor.
- Tillaga inga livsmedel i aluminiumfolie.
- Hantera inte fettuppsamlingslådan när apparaten är varm. Om fettuppsamlingslådan blir full under tillagningen, låt apparaten svalna innan den töms.
- Skär aldrig upp maten när den ligger kvar på grillplattan.
- Flambara inga rätter på den här produkten, det kan skada den.
- Använd aldrig en svamp med metalldelar eller skurmedel för att inte skada tillagningsytan (t.ex. släpp-lättbeläggning,...).
- Lämna inte apparaten i direkt solljus eller utomhus på vintern.



RÅD / INFORMATION

- Tack för att du har köpt denna Krupsprodukt, som enbart är avsedd för hemmabruk.
- Krups har en fortlöpande forsknings- och utvecklingspolicy och kan komma att förändra denna produkt utan förvarning.
- För din säkerhet överensstämmer denna apparat med alla rådande standarder och regleringar (lågspänningsdirektiv, elektromagnetisk kompatibilitet, material godkända för livsmedelskontakt, miljö).
- Första gången apparaten används, kan en svag lukt eller en liten rökutveckling förekomma under de första minuterna - det är normalt.
- **Grillen/planchan består av två plattor oberoende av varandra som inte är löstagbara och som kan användas separat eller tillsammans.**

BRUKSANVISNING

- **Förklarande illustrationer finns i slutet av broschyren (sidan 68).**
- Placera apparaten på en plan, stabil och värmetålig yta.

Anslutning och förvärmning

- Kontrollera att termostattvreden - **C** är i läge **mini** ●, anslut därefter kontakten till ett vägguttag.
Fig 1 - De två röda kontrolllamporna | tänds ; de förblir tända för att indikera att kontakten är ansluten.
- **Fig 2** - Förvärm grillen/planchan genom att vrida termostattvredet/vreden till läge **max** i ca 15 minuter. Ställ därefter i läge enligt önskad tillagning. Den orangefärgade kontrolllampan/de orangefärgade kontrolllamporna  tänds under uppvärmningen.
- **Fig 3** - Den orangefärgade kontrolllampan/de orangefärgade kontrolllamporna  tänds/släcks när grillen/planchan uppnått vald temperatur.
Nu kan du starta plancha/grillningen av maten.
Efter förvärmningen är grillen klar för användning.

Tillagning

Tips för bättre resultat vid tillagningen

- Öka eller sänk tillagningstemperaturen för att anpassa den till din smak och beroende på maten som tillagas (mängd, tjocklek).
- Vänta tills den orangefärgade kontrolllampan slocknar innan du lägger maten på grillen/planchan, eftersom den anger att grillen/planchan har uppnått vald temperatur.
- För bästa resultat och för att undvika att maten fastnar, se till att alltid grilla på en ren yta.
- En borste medföljer grillen och en skrapa medföljer planchan så att du kan lossa rester när apparaten har svalnat i två timmar.
För in dem mot mitten så att de faller ner i dropptråget - **Fig 5**.

Efter användning - rengöring

- Ställ termostaten i läge MIN ●.
- Koppla ur sladden från uttaget.
- Låt apparaten svalna.
- Kontrollera att apparaten har varit urkopplad i minst 2 timmar och att den är kall innan du börjar göra ren den. Droppa inte vatten på grillen/planchan när den fortfarande är varm.
- **Observera** : den bifogade borsten kan smälta om den används på den varma grillen. Skrapan som medföljer kan smälta om du använder den på den varma planchan - **Fig 5**.
- Det avtagbara stänkskyddet - **A**, samt dropptråget - **D** kan diskas i diskmaskin.
- Grill-/stekplattan och apparatens bas gör man ren med en mjuk svamp, hett vatten och flytande diskmedel, men börja med att skrapa ner resterna i evakueringsöppningen med hjälp av den medföljande borsten/skrapan - **Fig 5**.
- **Använd inte** ugnrensmedel eller medel som innehåller klor och inte heller klorin.
- **Använd inte** skursvamp. **Använd inte** en svamp med metalldelar eller skurmedel.
- Diska aldrig apparatens bas och sladden i diskmaskin.
- **Rengöring av grillens/planchans yttre:**
 - vid behov, polera med rengöringsprodukter för rostfritt stål som finns i handeln,
 - var noga med att dessa produkter får användas till apparater avsedda för matlagning och följ anvisningarna noggrant; torka av grillens/planchans yttre med en fuktig svamp,
 - använd inte aggressiva rengöringsmedel (eller skursvamp) på grillens/planchans yttre, det skadar den.



Var rädd om miljön!

- ① Din apparat innehåller olika material som kan återanvändas eller återvinnas.
- ➞ Lämna den på en återvinningsstation eller på en auktoriserad serviceverkstad för omhändertagande och behandling.

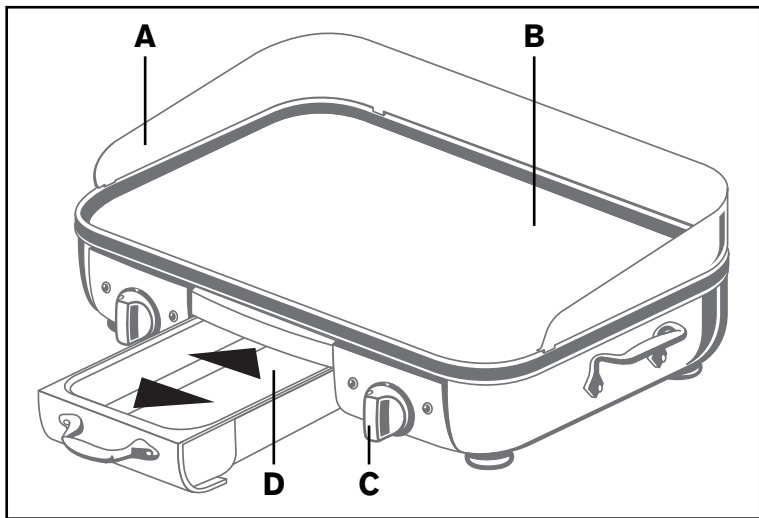
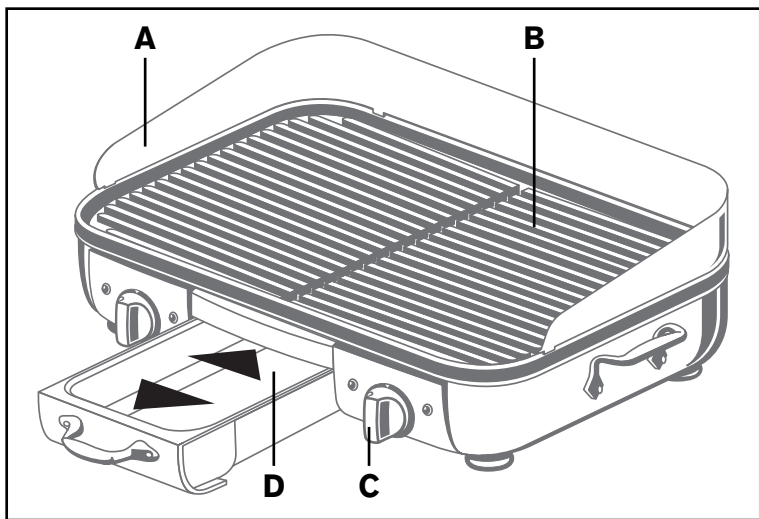

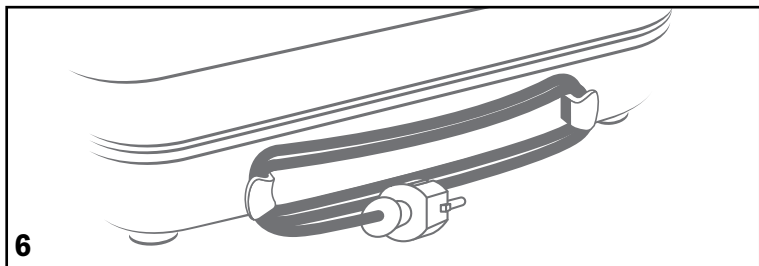
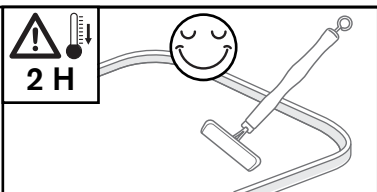
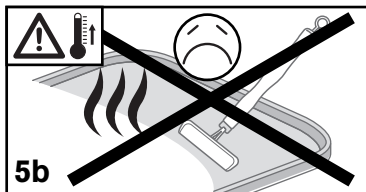
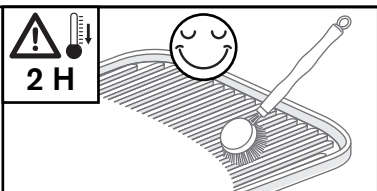
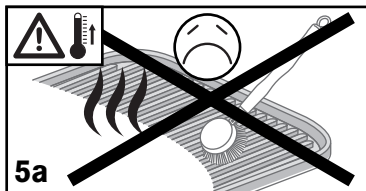
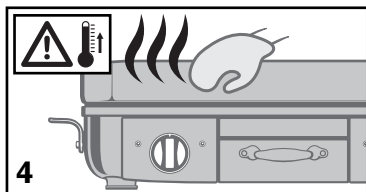
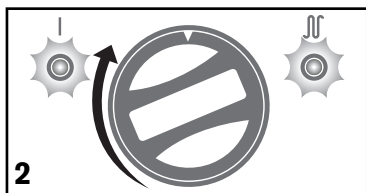

FR 2 - 6

NL 7 - 11

DE 12 - 17

IT 18 - 22

ES 23 - 27

PT 28 - 32

EL 33 - 37

EN 38 - 42

TR 43 - 47

DA 48 - 52

FI 53 - 57

NO 58 - 62

SV 63 - 67