

- FR p. 1 - 8
- ES p. 9 - 16
- PT p. 17 - 24
- IT p. 25 - 32
- EL p. 33 - 40
- NL p. 41 - 48
- DE p. 49 - 56
- EN p. 57 - 63
- AR p. 64 - 69
- FA p. 70 - 75
- UK p. 76 - 83
- RU p. 84 - 91
- KK p. 92 - 99

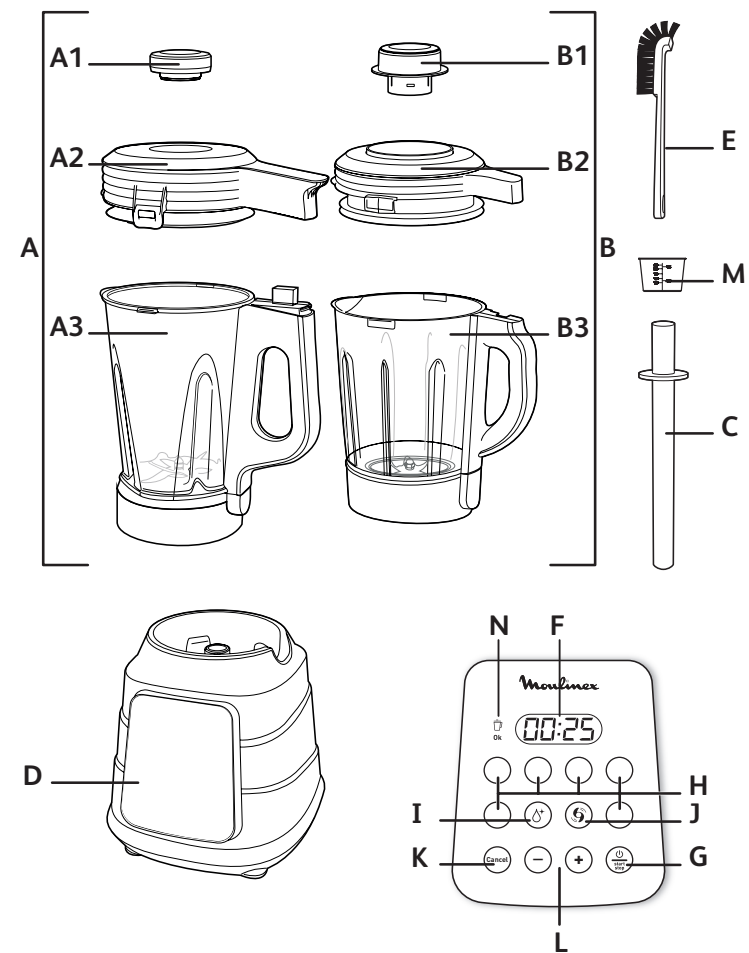

- FR
- ES
- PT
- IT
- EL
- NL
- DE
- EN
- AR
- FA
- UK
- RU
- KK

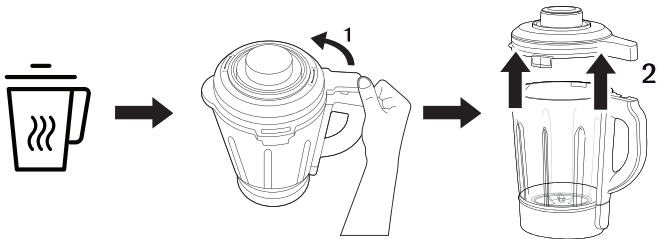

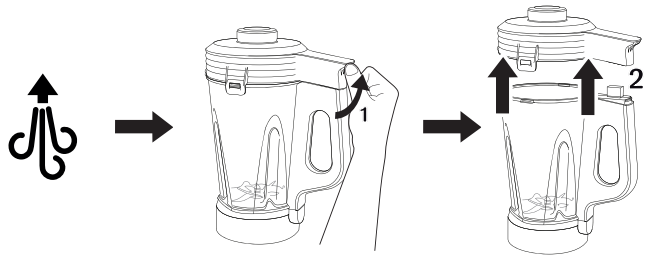
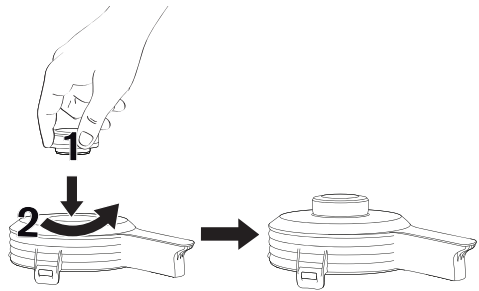

## DESCRIPTION DE L'APPAREIL

- A.** Bouchon de couvercle  
Couvercle  
Bol en plastique Tritan pour  
préparation froide
- B.** Bouchon de couvercle  
Couvercle  
Bol en verre pour préparation  
chaude
- C.** Poussoir
- D.** Bloc moteur
- E.** Brosse
- F.** Écran
- G.** Bouton Démarrer/Stop
- H.** Écran de contrôle
- I.** Icône Nettoyer
- J.** Icône Mixer
- K.** Icône Annuler
- L.** Icône Régler
- M.** Bouchon doseur
- N.** Indicateur de bol

**ATTENTION :** Les consignes de sécurité font partie de l'appareil. Lisez-les attentivement avant d'utiliser votre nouvel appareil pour la première fois. Conservez-les dans un endroit accessible pour pouvoir les consulter ultérieurement. L'appareil ne peut fonctionner que si le bol est correctement positionné sur le bloc moteur (D) et que le couvercle est verrouillé sur le bol.

## AVANT LA PREMIÈRE UTILISATION DE VOTRE APPAREIL

- Avant d'utiliser votre appareil pour la première fois, rincez les pièces entrant en contact avec les aliments (bol, couvercle et bouchon doseur) à l'eau chaude savonneuse.

**ATTENTION :** N'immergez pas l'appareil dans de l'eau (ni le bloc moteur ni la base de bol). Ne placez

jamais le bloc moteur (D) sous l'eau du robinet. Nettoyez l'appareil avec un chiffon humide et séchez-le soigneusement.



**Les lames sont extrêmement coupantes et ne sont pas amovibles.**

- Vérifiez que tous les éléments d'emballage ont été retirés avant d'utiliser l'appareil.

## UTILISER VOTRE APPAREIL

- Posez l'appareil sur une surface plane, stable et résistante à la chaleur, éloigné des sources de chaleur et des éclaboussures d'eau.
- Positionnez le bol (A ou B) correctement sur le bloc moteur (Images 1 et 2).
- Après avoir retiré le bol de la base, attendre au moins 6 secondes avant de repositionner un autre bol

dépasser le niveau maximal indiqué :

-  1400 ml max pour une préparation
-  chaude

### Fonction automatique :

Utilisation :

- Verrouillez le couvercle sur le bol et insérez le bouchon de couvercle sur le couvercle. L'appareil ne peut être mis en marche que si le bol et le couvercle sont correctement assemblés.
- Branchez le blender. L'appareil bip et l'écran s'allume.

### **BOL EN VERRE POUR PRÉPARATION CHAUDE :**

- Mettez les ingrédients dans le bol sans

- Branchez l'appareil, il bipie, l'écran et les icônes s'allument en rouge.
  - L'appareil se met immédiatement en veille. À ce moment-là, vous pouvez sélectionner un programme en appuyant sur l'icône correspondante. L'icône clignote et la vitesse s'affiche. La durée de la recette s'affiche.
  - Appuyez sur l'icône « Démarrer/Stop ». Puis l'appareil se met automatiquement en marche.
  - À la fin de la recette, le blender s'arrête automatiquement. L'appareil bipie 3 fois.
  - Vous pouvez aussi l'arrêter pendant le cycle :
- Appuyez sur l'icône « Démarrer/Stop » pour mettre le programme en pause (jusqu'à 5 minutes, après lesquelles l'appareil retourne à l'écran d'accueil).
- Appuyez sur l'icône « Annuler » pour arrêter le programme et retourner à l'écran d'accueil.
- Pour les programmes chauds et la fonction de chauffage, si l'alimentation est coupée pendant la cuisson, dans les 3 minutes, l'appareil redémarrera automatiquement lorsqu'il sera remis en marche.
- Après 3 minutes sans action, l'écran s'éteint (seule l'icône « Démarrer/Stop » est affichée).

#### ATTENTION :

- Ne secouez pas le bloc moteur ou le bol pendant l'utilisation du blender.

**ATTENTION : Après avoir effectué un programme, notamment s'il a duré longtemps, laissez le blender reposer pendant 5 minutes au minimum avant de le réutiliser.**



Pour les programmes chauds, veuillez noter que la durée indiquée n'inclut pas la durée de préchauffage requise, laquelle peut varier selon la température initiale et la quantité des ingrédients (entre 5 et 15 minutes).



Appuyez sur le bouton « Démarrer/Stop ». La durée de cuisson de la recette commence à être décomptée.

Pendant le programme, si vous ouvrez le couvercle de votre blender, votre appareil s'arrête automatiquement grâce à la sécurité du couvercle.

**ATTENTION : Nous recommandons de ne pas ajouter d'ingrédients pendant le mixage des préparations chaudes (risque d'éclaboussures). Ne retirez pas le bouchon de couvercle (B1) du couvercle (B2) pendant les préparations chaudes. Ils peuvent atteindre des températures élevées et provoquer des brûlures.**

**Programmes chauds :** soupe, compote, coulis, sauce chaude, lait multigrain.

Programmes chauds	Recettes	Étape par étape	Durée
 <b>Soupe</b>	600 g de potiron, 120 g de pomme de terre, 80 g d'oignon, 600 ml d'eau.	Sélectionnez le programme Soupe. Appuyez sur le logo Démarrage / arrêt	30 minutes
 <b>Sauce chaude</b>	500 ml de lait, 45 g de beurre, 45 g de farine sans levure, 1 pincée de muscade.	Sélectionnez le programme Sauce chaude. Appuyez sur le logo Démarrage / arrêt	15 minutes

Programmes chauds	Recettes	Étape par étape	Durée
 <b>Coulis</b>	100 ml d'eau, 60 ml jus de citron, 100 g de sucre, 250 g de myrtilles, 250 g de fraises.	Sélectionnez le programme Coulis. Appuyez sur le logo Démarrage / arrêt	15 minutes
 <b>Compote</b>	700 g de pommes Golden, 100 ml d'eau.	Sélectionnez le programme Compote. Appuyez sur le logo Démarrage / arrêt	15 minutes
 <b>Lait multigrain</b>	100 g d'amandes mondées entières, 1 L d'eau.	Sélectionnez le programme Lait multigrain. Appuyez sur le logo Démarrage / arrêt	25 minutes

### Fonctions manuelles :

Les fonctions manuelles peuvent être utilisées en complément du mode programme.



-  **Nettoyer** : permet de nettoyer votre appareil avec 150 ml d'eau et 1 goutte de liquide vaisselle. Appuyez sur le logo «Nettoyage». La durée est de 30 secondes.

**La durée de fonctionnement la plus longue ne doit pas dépasser 3 minutes.**

-  **Mixer** : vous permet de contrôler librement le mixage. Appuyez sur l'icône Mixer, l'écran affiche « P » qui correspond à la fonction pulse, mais vous pouvez choisir la vitesse de mixage de 1 à 9 en appuyant sur les icônes +/- (L). « H » est la vitesse maximale. Puis appuyez sur le bouton Démarrer/Stop. Vous pouvez régler la durée de fonctionnement en appuyant sur les icônes +/- (L) entre 5 secondes et 3 minutes. La durée restante s'affiche sur l'écran. Attendez que le blender s'arrête automatiquement. L'appareil bipera 3 fois.

-  **Chauffer** : vous permet de contrôler librement la chauffe. Appuyez sur le bouton Chauffer, l'écran affiche « 75 », mais vous pouvez régler la température de chauffe entre 40° et 100° en appuyant sur les boutons de réglage +/- (L). Vous pouvez régler la durée de fonctionnement entre 5 minutes et 90 minutes en appuyant sur les boutons de réglage +/- (L). Appuyez sur l'icône « Démarrer/Stop ». La durée restante s'affiche sur l'écran. Attendez que le chauffage s'arrête automatiquement. L'appareil bipera 3 fois à la fin du programme. Vous pouvez également arrêter le chauffage pendant le cycle en appuyant sur le logo de démarrage / arrêt ou sur le logo d'annulation.

## **BOL EN PLASTIQUE TRITAN POUR OK PRÉPARATION FROIDE**

- Mettez les ingrédients dans le bol sans dépasser le niveau maximal indiqué :
-  1750 ml max pour le bol pour  préparation froide

### Fonctions automatiques

#### Utilisation :

- Verrouillez le couvercle sur le bol et insérez le bouchon de couvercle sur le couvercle. L'appareil ne peut être mis en marche que si le bol et le couvercle sont correctement assemblés.
- Branchez l'appareil, il bipé, l'écran et les icônes s'allument en bleu.
- L'appareil se met immédiatement en veille. À ce moment-là, vous pouvez sélectionner un programme en appuyant sur l'icône correspondante. L'icône clignote et la vitesse s'affiche. La durée de la recette s'affiche. La durée de la recette s'affiche.
- Avant chaque programme automatique, vous pouvez utiliser la fonction aspirer en appuyant sur l'icône, durée : 1 min 10 s
- Il y a deux positions pour le bouchon de couvercle : quand vous utilisez la fonction aspirer, vous devez le visser ; quand vous ne l'utilisez pas, vissez-le dans un autre sens.
- Appuyez sur l'icône « Démarrer/

Stop ». Puis l'appareil se met automatiquement en marche.





- À la fin de la recette, le blender s'arrête automatiquement. L'appareil bipé 3 fois.
- Lors de l'utilisation de la fonction aspirer, après le programme, appuyez sur le milieu du bouchon de couvercle pour ouvrir le couvercle.
- Vous pouvez aussi l'arrêter pendant le cycle :
- Appuyez sur l'icône « Démarrer/ Stop » pour mettre le programme en pause (jusqu'à 5 minutes, après lesquelles l'appareil retourne à l'écran d'accueil).
- Appuyez sur l'icône « Annuler » pour arrêter le programme et retourner à l'écran d'accueil.
- Vous pouvez utiliser le poussoir pour plus de faciliter (sans la fonction aspirer).
- N'utilisez pas ce bol pour les préparations chaudes.
- N'immergez pas le couvercle dans de l'eau.

Pour ajouter des ingrédients pendant le mixage de préparation froide uniquement, retirez le bouchon de couvercle (A) du couvercle (B) et insérez les ingrédients par le trou d'insertion. Prenez garde au risque d'éclaboussures.

**ATTENTION : Ne retirez pas le bouchon de couvercle (A) du couvercle pendant l'utilisation de la fonction aspirer.**

**Programmes froids :** Broyer de la glace, Smoothie vert, Lait frappé.

Programmes froids	Recettes	Étape par étape	Durée
 <b>Smoothie vert</b>	240 g de pommes Granny Smith pelées (2 pommes), 60 g de céleri-branche (sans feuille), 200 g de concombre, 20 g de feuille de chou frisé, 80 g de jus de citron, 400 g d'eau, 60 g de sirop d'agave, 20 g de feuilles d'épinard.	Sélectionnez le programme Smoothie vert. Appuyez sur le logo Démarrage / arrêt	1 min 10 s

Programmes froids	Recettes	Étape par étape	Durée
 <b>Crème glacée</b>	450 g de fraises surgelées + 240 ml de lait + 130 g de sucre	Sélectionnez le programme Crème glacée. Appuyez sur le logo Démarrage / arrêt	1 min 10 s
 <b>Beurre de cacahuète</b>	400 g de cacahuètes non salées + 75 g d'amandes effilées + 125 g de noix de pécan	Sélectionnez le programme Beurre de cacahuète. Appuyez sur le logo Démarrage / arrêt	2 min 15 s
 <b>Broyer de la glace</b>	8 glaçons de 30 x 30 x 40 mm	Sélectionnez le programme Broyer de la glace. Appuyez sur le logo Démarrage / arrêt	1 min
 <b>Lait frappé</b>	250 g de crème glacée à la vanille + 1 banane (100 g) + 25 cl de lait.	Sélectionnez le programme Lait frappé. Appuyez sur le logo Démarrage / arrêt	1 min

## Fonctions manuelles

Les fonctions manuelles peuvent être utilisées en complément du mode programme.

-  **Nettoyer** : permet de nettoyer votre appareil avec 150 ml d'eau et 1 goutte de liquide vaisselle. Appuyez sur le logo «Nettoyage». La durée est de 30 secondes.

**La durée de fonctionnement la plus longue ne doit pas dépasser 3 minutes.**

-  **Mixer** : vous permet de contrôler librement le mixage. Appuyez sur l'icône Mixer, l'écran affiche « P » qui correspond à la fonction pulse, mais vous pouvez choisir la vitesse de mixage de 1 à 9 en appuyant sur les icônes +/- (L). « H » est la vitesse maximale. Puis appuyez sur le bouton Démarrer/Stop. Vous pouvez régler la durée de fonctionnement entre 5 secondes et 3 minutes en appuyant

sur les icônes +/- (L). La durée restante s'affiche sur l'écran. Attendez que le blender s'arrête automatiquement. L'appareil bipé 3 fois.

-  **Vacuum** : avant d'utiliser la fonction Vacuum, verrouillez le bouchon du couvercle en le tournant pour aligner sa flèche avec le pictogramme « Vacuum » (🌀). Démarrez la fonction aspirer. Après 1 minute 10 secondes, vous pouvez sélectionner un programme automatique (compatible avec les programmes lait frappé et smoothie). À la fin du programme, appuyez sur le bouton Aspirer et enlever le bouchon pour retirer le couvercle et versez la préparation.

## AUTRES FONCTIONS

- Appuyez sur l'icône « Démarrer/Stop » pour mettre le programme en pause. Vous pouvez mettre le programme en pause jusqu'à 5 minutes, après lesquelles l'appareil retourne à l'écran d'accueil.

- Si vous appuyez sur l'icône « Démarrer/ Stop » pendant 3 s, l'appareil bipé 3 fois et entre dans le mode veille. Plus aucune icône n'est affichée à l'exception de l'icône « Démarrer/Stop ».

### Protection contre la surcharge

- L'appareil intègre une protection contre la surcharge. Cela permet d'éviter que le moteur ne soit endommagé par une surcharge.
- Si l'appareil s'éteint pendant l'utilisation, procédez comme suit :  
-Appuyez sur le bouton Démarrer/

Stop pour le mettre dans la position éteint, débranchez l'appareil et laissez-le refroidir pendant 15~20 minutes environ.

-Rebranchez l'appareil dans l'alimentation électrique et reprenez le mixage.

- **Annuler** : Vous pouvez arrêter le mixage pendant le cycle en appuyant sur l'icône « Annuler ». L'appareil s'arrête et retourne à l'écran d'accueil.

## NETTOYAGE

- Nettoyez le bol immédiatement après utilisation.
- Pour faciliter le nettoyage, vous pouvez utiliser la fonction nettoyage :  
-Mettez 150 ml d'eau et 1 goutte de liquide vaisselle dans le bol. Appuyez sur l'icône Nettoyer.
- Si vous mettez trop de liquide vaisselle, il y aura beaucoup de mousse et elle risque de déborder. Terminez de nettoyer le bol avec une éponge.
- Rincez l'intérieur du bol et le couvercle à l'eau courante.
- Si votre appareil a besoin d'un nettoyage en profondeur, vous pouvez utiliser une solution d'eau chaude et de bicarbonate de soude alimentaire. Laissez tremper quelques heures pour faciliter le nettoyage.
- Utilisez un chiffon humide pour nettoyer le bloc moteur (D). Séchez-le soigneusement.
- Les pièces détachables (couvercle, bouchon de couvercle, bouchon doseur) peuvent être nettoyées avec une éponge et de l'eau chaude savonneuse. Vous pouvez aussi utiliser la brosse pour nettoyer l'intérieur du bol.

### Attention :

- Videz la préparation hors du bol, car il n'est pas conçu pour conserver des aliments au réfrigérateur ou au congélateur.
- Pour nettoyer l'extérieur du bloc moteur et les parois du bol, utilisez un chiffon humide.
- N'immergez pas l'appareil dans de l'eau (ni le bloc moteur ni la base de bol). Ne placez jamais le bloc moteur (D) sous l'eau du robinet.
- Le bol mélangeur (A3 et B3), le couvercle (A2 et B2) et le bouchon de couvercle (A1 et B1) ne doivent pas aller au lave-vaisselle.



Problèmes	Causes	Solutions
L'appareil ne fonctionne pas	La fiche n'est pas branchée.	Branchez l'appareil dans une prise fournissant une tension identique à celle spécifiée sur la plaque signalétique de l'appareil.
	Le bol du blender n'est pas correctement positionné sur le bloc moteur ou le bol et le couvercle ne sont pas correctement assemblés et ne sont pas verrouillés sur le bloc moteur.	Vérifiez que le bol et le couvercle sont correctement positionnés sur le bloc moteur tel qu'expliqué dans les instructions.
	L'appareil, le clavier ou le programme ne répond pas	Débranchez l'appareil pendant 1 minute, puis rebranchez-le.
	En cas de surchauffe	Éteignez l'appareil en utilisant le bouton start / stop , débranchez-le et laissez-le refroidir pendant 15-20 minutes environ.
	Débordement	Réduisez la quantité d'ingrédients à traiter
L'appareil s'éteint pendant l'utilisation	Surcharge ou surchauffe	Éteignez l'appareil à l'aide du bouton marche / arrêt, débranchez-le et laissez-le refroidir pendant environ 15 à 20 minutes. Rebranchez l'appareil dans la prise électrique et poursuivez le mixage.
Vibrations excessives	L'appareil n'est pas posé sur une surface plane.	Placez l'appareil sur une surface plane.
	Le volume d'ingrédients est trop important.	Réduisez la quantité d'ingrédients dans l'appareil.
Fuites au niveau du couvercle	Le volume d'ingrédients est trop important.	Réduisez la quantité d'ingrédients dans l'appareil.
	Le couvercle n'est pas correctement positionné.	Placez correctement le couvercle sur le bol du blender.
Fuites par la base du bol du blender.	Détérioration de l'étanchéité de l'appareil.	Attention : Les lames ne sont pas amovibles. Contactez le service client (voir les coordonnées fournies dans la fiche de garantie).

<b>Problèmes</b>	<b>Causes</b>	<b>Solutions</b>
Les lames tournent mal	Les morceaux d'aliment sont trop gros ou trop durs.	Réduisez la quantité ou la taille des ingrédients mixés.
	Le liquide mixé est trop chaud ou le joint silicone est déformé.	Contactez le service client (voir les coordonnées fournies dans la fiche de garantie).
Problème de cuisson	Les aliments ne sont pas suffisamment cuits ou ils sont trop cuits.	Réglez manuellement la durée de fonctionnement et la température de chauffe.
	Les aliments ont collé au fond.	Réglez manuellement la durée de fonctionnement et la température de chauffe. Consultez les instructions de nettoyage.
Vous n'avez pas accès à de bonnes recettes.	Le bol utilisé n'est pas approprié.	Vérifiez que vous utilisez le bol approprié.
	Le capteur de trop-plein situé dans le couvercle du bol chaud n'est pas propre	Nettoyez toutes les parties du couvercle du bol chaud

Si votre appareil ne fonctionne toujours pas correctement, contactez le service client dans votre pays.

## DESCRIPCIÓN DEL APARATO

- A.** Tapón de la tapa  
Tapa  
Jarra de plástico Tritán para preparaciones en frío
- B.** Tapón de la tapa  
Tapa  
Jarra de vidrio para preparaciones en caliente
- C.** Empujador
- D.** Unidad del motor
- E.** Cepillo
- F.** Pantalla
- G.** Icono de Inicio/Stop
- H.** Control de la pantalla
- I.** Icono de limpieza
- J.** Icono de mezcla
- K.** Icono de cancelar
- L.** Icono de configuración
- M.** Vaso dosificador
- N.** Indicador de la jarra

**PRECAUCIÓN:** Las medidas de seguridad forman parte del aparato. Léalas con atención antes de usar el aparato por primera vez. Consérvelas en un lugar donde pueda recuperarlas y consultarlas en el futuro.

El aparato solo se pondrá en funcionamiento si la jarra está correctamente colocada en la unidad del motor (D) y la tapa está fijada en la jarra.

## ANTES DE USAR EL APARATO POR PRIMERA VEZ

- Antes de usar el aparato por primera vez, lave las piezas que entran en contacto con los alimentos (jarra, tapa y vaso de medición) con agua jabonosa.

**PRECAUCIÓN:** No sumerja el aparato en agua (ni la unidad del motor ni la base de la jarra). No coloque nunca

la unidad del motor (D) debajo del grifo. Límpielos con un paño húmedo y séquelos bien.

**Las cuchillas están muy afiladas y no son extraíbles.**

- Antes de utilizar el aparato, asegúrese de haber retirado todo el embalaje.

## CÓMO USAR SU APARATO

- Coloque el aparato sobre una superficie plana, estable y resistente al calor, alejado de fuentes de calor o de salpicaduras de agua.
- Coloque la jarra (A/B) correctamente en la unidad del motor Fig. 1 y 2.
- Después de retirar un cuenco de la base, espere al menos 6 segundos antes de volver a colocar otro cuenco.

### JARRA DE VIDRIO PARA PREPARACIONES EN CALIENTE:

- Agregue los ingredientes a la jarra sin exceder el nivel máximo indicado:

-  1400 ml máximo para preparaciones en caliente

### **Función automática:**

Cómo se utiliza:

- Fije la tapa de la jarra en su lugar y coloque el tapón de la tapa. El aparato solo se pone en marcha una vez que la jarra y la tapa están correctamente colocadas en su lugar.
- Al enchufar el aparato se escucha un pitido y la pantalla y el icono se iluminan con una luz roja.

- El aparato entrará inmediatamente en standby. En esta fase, puede seleccionar el programa presionando el icono correspondiente. El icono parpadeará y la velocidad aparecerá en pantalla.
- Presione el icono de Inicio/Stop. A continuación, el aparato empezará a funcionar automáticamente.
- Al final del ciclo, la batidora se detendrá de forma automática. El aparato emite 3 pitidos.
- Puede detener la batidora durante el ciclo de mezcla:
  - presionando el icono de Inicio/Stop para pausar el programa (hasta 5 minutos, al cabo de los cuales el aparato vuelve a la pantalla de inicio).
  - presionando el icono de Cancelar para detener el programa y volver a la pantalla de inicio.
- Para programas en caliente y función Calentar, si se apaga durante la cocción, el aparato se volverá a poner en marcha automáticamente si se enciende antes de 3 minutos.
- Al cabo de 3 minutos sin realizar ninguna acción, la pantalla se apagará (Solo quedará activado el icono de Inicio/Stop).

### PRECAUCIÓN:

- No sacuda la unidad del motor o la jarra cuando esté usando la batidora.

### PRECAUCIÓN: Después de finalizar un programa, especialmente si es uno

### **largo, deje descansar la batidora durante al menos 5 minutos antes de ponerla en marcha de nuevo.**

Para programas en caliente, tenga en cuenta que los tiempos indicados no incluyen el tiempo de precalentamiento, que puede ser diferente dependiendo de la temperatura inicial y de la cantidad de ingredientes (entre 5 y 15 minutos).

Presione el botón de Inicio/Stop.





El tiempo de cocción de la receta iniciará la cuenta atrás.

Durante el programa, si abre la tapa de la batidora, su aparato se detendrá automáticamente gracias a la tapa de seguridad.

**PRECAUCIÓN: Aconsejamos no agregar ingredientes durante el procesado de preparaciones calientes. (Riesgo de salpicaduras). No retire el tapón de la tapa (B1) de la tapa (B2) durante las preparaciones calientes. Se alcanzan altas temperaturas que podrían causar quemaduras.**

**Programas en caliente:** Sopas, compotas, coulis, salsas calientes, leche de frutos secos.

Programas en caliente	Recetas	Paso a paso	Tiempo
 <b>Sopa</b>	600g de calabaza, 120g de patatas, 80g de cebolla, 600 ml de agua.	Seleccione el programa Sopa. Presione el icono Inicio/ Stop.	30 min

Programas en caliente	Recetas	Paso a paso	Tiempo
 <b>Salsa caliente</b>	500 ml de leche, 45g de mantequilla, 45g harina, nuez moscada (1 pellizco)	Seleccione el programa Salsa caliente. Presione el icono Inicio/ Stop	15 min
 <b>Coulis</b>	100 ml de agua, 60ml de zumo de limón, 100g de azúcar, 250g de arándanos, 250g de fresas.	Seleccione el programa Coulis. Presione el icono Inicio/ Stop	15 min
 <b>Compota</b>	700g de manzana golden, 100 ml de agua.	Seleccione el programa Compota. Presione el icono Inicio/ Stop	15 min
 <b>Leche de frutos secos</b>	100g de almendras escaldadas enteras, 1L de agua.	Seleccione el programa de Leche de frutos secos Presione el icono Inicio/ Stop	25 min

### Funciones manuales:

Las funciones manuales se pueden usar junto con el modo de programa.

-  **Limpieza** : Le permite limpiar su aparato con 150 ml de agua y 1 gota de líquido lavavajillas. Presione el icono Limpiar. La duración es de 30 segundos.

**El tiempo máximo de funcionamiento no debe superar los 3 minutos.**

-  **Mezcla** :Permite controlar libremente cómo desea realizar la mezcla. Presione el icono de Mezcla, la pantalla indicará « P » correspondiente a la función pulsar pero puede seleccionar la velocidad de mezcla de 1 a 9 presionando el icono +/- (L). « H » es la velocidad máxima. Luego, presione el botón Inicio/Stop. Puede configurar el tiempo de funcionamiento presionando los iconos +/- (L) entre 5 segundos y 3

minutos. El tiempo restante aparece en pantalla. Espere a que la batidora se detenga automáticamente. El aparato emite 3 pitidos.

-  **Calentar** : Permite controlar libremente cómo desea calentar. Presione el botón Calentar, la pantalla indicará « 75 » pero puede seleccionar la temperatura de calentamiento de 40° a 100° presionando los botones +/- (L). Puede configurar el tiempo de funcionamiento presionando los iconos +/- (L) entre 5 segundos y 90 minutos. Presione el icono Inicio/Stop. El tiempo restante aparece en pantalla. Espere a que el calentamiento se detenga automáticamente. El aparato emitirá 3 pitidos al final del programa. También puede detener el calentamiento durante el ciclo presionando el icono de inicio/stop o el de cancelar.

## JARRA DE PLÁSTICO TRITÁN PARA OK PREPARACIONES EN FRÍO

- Agregue los ingredientes a la jarra sin exceder el nivel máximo indicado:
-  1750 ml máximo para preparaciones en frío

### Funciones automáticas

#### Cómo se utiliza :

- Fije la tapa de la jarra en su lugar y coloque el tapón de la tapa. El aparato solo se pone en marcha una vez que la jarra y la tapa están correctamente colocadas en su lugar.
- Al enchufar el aparato se escucha un pitido y la pantalla y el icono se iluminan con una luz azul.
- El aparato entrará inmediatamente en standby. En esta fase, puede seleccionar el programa presionando el icono correspondiente. El icono parpadeará y la velocidad aparecerá en pantalla. La información sobre el tiempo necesario para la receta aparecerá en pantalla. La información sobre el tiempo necesario para la receta aparecerá en pantalla.
- Antes de cada programa automático, puede usar la función de vacío presionando el icono, duración: 1min 10seg
- El tapón de la tapa tiene dos posiciones, cuando usa la función de vacío debe colocar el tapón en





sentido horario de la tapa, cuando no la usa, gira el tapón en la otra dirección.

- Presione el icono de Inicio/Stop. A continuación, el aparato empezará a funcionar automáticamente.
  - Al final del ciclo, la batidora se detendrá de forma automática. El aparato emite 3 pitidos.
  - Si usa la función de vacío, al finalizar el programa, presione el centro del tapón de la tapa para abrirla.
  - También puede detener la batidora durante el ciclo de mezcla:
  - presionando el icono de Inicio/Stop para pausar el programa (hasta 5 minutos, al cabo de los cuales el aparato vuelve a la pantalla de inicio).
  - presionando el icono de Cancelar para detener el programa y volver a la pantalla de inicio.
  - Puede usar el símbolo para ayudarse con las recetas (cuando no hay función de vacío)
  - No use esta jarra para preparaciones calientes.
  - No sumerja la tapa en agua.
- Para agregar ingredientes durante la mezcla en frío, retire el tapón de la tapa (A) de la tapa (B) y agregue los ingredientes por el orificio de alimentación. Tenga en cuenta que se pueden producir salpicaduras.

**PRECAUCIÓN: No retire el tapón de la tapa (A) de la tapa durante el vacío.**

### Programas fríos: Picado de hielo, batidos verdes, batidos de leche

Programas fríos	Recetas	Paso a paso	Tiempo
 <b>Batido verde</b>	240g de manzanas Granny Smith peladas (2 manzanas), 60g de apio (sin las hojas), 200g de pepino, 20g de hojas de berza rizada, 80g de zumo de limón, 400g de agua, 60g de sirope de Agave, 20g de hojas de espinaacas.	Seleccione el programa Batido verde. Presione el icono Inicio/ Stop	1 min. 10 seg.

Programas fríos	Recetas	Paso a paso	Tiempo
 <b>Helado</b>	450g de fresas congeladas + 240ml de leche + 130g de azúcar.	Seleccione el programa de Helado. Presione el icono Inicio/Stop	1 min. 10 seg.
 <b>Mantequilla de frutos secos</b>	400g de cacahuets sin sal + 75g de almendras fileteadas + 125g de pacanas	Seleccione el programa de Mantequilla de frutos secos. Presione el icono Inicio/Stop	2 min. 15 seg.
 <b>Hielo picado</b>	8 cubitos de hielo de 30x30x40 mm	Seleccione el programa de Hielo picado. Presione el icono Inicio/Stop	1 min.
 <b>Batido de leche</b>	250g de helado de vainilla + 1 plátano (100g) + 25 cl de leche.	Seleccione el programa Batido de leche. Presione el icono Inicio/Stop	1 min.

### Funciones manuales



Las funciones manuales se pueden usar junto con el modo de programa.

-  **Limpieza** : Le permite limpiar su aparato con 150 ml de agua y 1 gota de líquido lavavajillas. Presione el icono Limpiar. La duración es de 30 segundos.

**El tiempo máximo de funcionamiento no debe superar los 3 minutos.**

-  **Mezcla** : Permite controlar libremente cómo desea realizar la mezcla. Presione el icono de Mezcla, la pantalla indicará « P » correspondiente a la función pulsar pero puede seleccionar la velocidad de mezcla de 1 a 9 presionando el icono +/- (L). « H » es la velocidad máxima. Luego, presione el botón Inicio/Stop. Puede configurar el tiempo de funcionamiento presionando los iconos +/- (L) entre 5 segundos y 3 minutos. El tiempo restante aparece en pantalla. Espere a que la batidora se detenga automáticamente. El aparato

emite 3 pitidos.

-  **Vacío**: Antes de usar la función de vacío, fije el tapón de la tapa girándolo de forma que la flecha ubicada en el mismo quede alineada con la marca de "salida de aire".  Lanzamiento del proceso de vacío. Al cabo de 1 minuto y 10 segundos, podrá seleccionar el programa automático (compatible con los programas de batido verde y batido de leche). Al final del programa, presione el botón de vacío ubicado en el centro del tapón de la tapa y retire el tapón para quitar la tapa y verter su preparado.

### OTRAS FUNCIONES

- Presione el icono de Inicio/Stop para pausar el programa. Puede pausar el aparato hasta 5 minutos, al cabo de los cuales vuelve a la pantalla de inicio.
- Si continúa presionando el icono de Inicio/Stop durante 3 segundos, el dispositivo emite 3 pitidos antes de entrar en modo standby. No se verán más iconos, a excepción del icono de Inicio/Stop.

## Protección contra sobrecalentamientos

- Este aparato posee un dispositivo protector contra sobrecalentamientos. Esto evita que el aparato se dañe a causa de un sobrecalentamiento.
- Si el aparato se apaga cuando está en funcionamiento, proceda del siguiente modo:
  - Apague el aparato presionando el

botón de Inicio/Stop, desenchúfelo y déjelo enfriar durante 15-20 minutos.

-Vuelva a conectar el aparato a la toma de corriente y continúe mezclando.

- **Cancelar** : Puede detener la mezcla durante el ciclo presionando el icono Cancelar. El aparato se detendrá y volverá a la pantalla de inicio.

## LIMPIEZA

- Limpie la jarra inmediatamente después de usarla.
- Para limpiarla con facilidad, use el icono de Limpieza:
  - Eche 150ml de agua y 1 gota de líquido lavavajillas en la jarra. Pulse el icono de Limpieza.
- Un exceso de detergente creará demasiada espuma que se desparramará. Termine de lavar la jarra con la ayuda de una esponja.
- Enjuague el interior de la jarra y la tapa bajo el grifo.
- Si el aparato necesita una limpieza profunda, use una mezcla de agua caliente y bicarbonato. Déjelo a remojo por unas horas para limpiarlo.
- Use un paño húmedo para limpiar la unidad del motor (D). Séquelo bien.
- Las piezas separables (tapa, tapón de la tapa, taza medidora) se pueden limpiar con una esponja y agua caliente jabonosa. También puede usar un cepillo para limpiar el interior de la jarra.

### Atención:

- Vacíe el contenido. La jarra no está hecha para guardar alimentos en su interior en el frigorífico o congelador.
- Limpie la parte externa de la unidad del motor y las paredes de la jarra con un paño húmedo.
- No sumerja el aparato en agua (ni la unidad del motor ni la base de la jarra). No coloque nunca la unidad del motor (D) debajo del grifo.
- La jarra (A3 y B3), la tapa (A2 y B2) y el tapón de la tapa (A1 y B1) no son aptos para el lavavajillas.



<b>Problemas</b>	<b>Causas</b>	<b>Soluciones</b>
El aparato no se pone en marcha	El enchufe no está conectado.	Conecte el enchufe a una toma de corriente del voltaje indicado en la etiqueta de especificaciones ubicada en el aparato.
	La batidora no está bien colocada en la unidad del motor, o la jarra y la tapa no están correctamente posicionadas y no están fijadas a la unidad del motor.	Compruebe que la jarra de la batidora y la tapa están bien colocadas sobre la unidad del motor tal y como se explica en las instrucciones.
	El aparato, el panel de botones o el programa no responden	Desenchufe el aparato, espere unos minutos y vuelva a enchufarlo.
	Sobrecarga	Apague el aparato mediante el botón de encendido y desenchúfelo. Déjelo enfriar durante 15-20 minutos aproximadamente.
	Derrames	Disminuya la cantidad de ingredientes procesados
El producto se para durante el uso.	Sobrecarga	Apague el aparato usando el botón de inicio/stop, desenchúfelo y déjelo enfriar durante aproximadamente 15-20 minutos. Vuelva a conectarlo a la toma de corriente y continúe utilizándolo.
Vibración excesiva	El producto no está colocado sobre una superficie plana.	Coloque el producto sobre una superficie plana.
	El volumen de los ingredientes es excesivo.	Reduzca la cantidad de ingredientes a procesar.
Fuga o derrame de la tapa.	El volumen de los ingredientes es excesivo.	Reduzca la cantidad de ingredientes a procesar.
	La tapa no está colocada correctamente.	Fije la tapa correctamente sobre la jarra de la batidora.

<b>Problemas</b>	<b>Causas</b>	<b>Soluciones</b>
Fuga en la parte inferior de la jarra.	Deterioro de la impermeabilización del aparato.	Precaución: Las cuchillas no son extraíbles. Entre en contacto con el servicio al consumidor. Consulte la información de contacto en el folleto de garantía.
Las cuchillas no giran con facilidad.	Los trozos de alimento son demasiado grandes o demasiado duros.	Reduzca el tamaño o la cantidad de ingredientes a procesar.
	El líquido de la batidora está demasiado caliente y ha deformado la junta de silicona.	Entre en contacto con el servicio al consumidor. La información se encuentra en la garantía.
Problema de cocción	La comida no está suficientemente cocinada o está demasiado cocinada:	Use la función manual para adaptar el tiempo de uso y la temperatura de calentamiento.
	Los alimentos se pegan al fondo	Use la función manual para adaptar el tiempo de uso y la temperatura de calentamiento. Consulte las instrucciones de limpieza.
No tengo acceso a buenas recetas	No se usa la jarra apropiada	Comprobando si se usa la jarra apropiada
	El sensor de desbordamiento ubicado en la tapa de la jarra para preparaciones en caliente no está limpio	Limpie todas las partes de la tapa de la jarra para preparaciones en caliente

Si aún así el aparato no funciona correctamente, entre en contacto con el departamento de servicio al consumidor de su país.

## DESCRIÇÃO DO APARELHO

- |   |  |
|---|--|
| <p><b>A.</b> Copo da tampa<br/>Tampa<br/>Jarro tritan de plástico para preparação a frio</p> <p><b>B.</b> Copo da tampa<br/>Tampa<br/>Jarro de vidro para preparação a quente</p> <p><b>C.</b> Calçador</p> <p><b>D.</b> Unidade do motor</p> | <p><b>E.</b> Escova</p> <p><b>F.</b> Ecrã</p> <p><b>G.</b> Botão de iniciar/parar</p> <p><b>H.</b> Ecrã de controlo</p> <p><b>I.</b> Botão de limpar</p> <p><b>J.</b> Botão de liquidificar</p> <p><b>K.</b> Botão de cancelar</p> <p><b>L.</b> Botão de definições</p> <p><b>M.</b> Copo de medição</p> <p><b>N.</b> Indicador do jarro</p> |
|---|--|

**CUIDADO:** As precauções de segurança fazem parte do aparelho. Leia-as com atenção antes de usar o seu novo aparelho pela primeira vez. Guarde-as num local onde as possa encontrar e consultar posteriormente.

O aparelho só começa a funcionar se o jarro estiver posicionado corretamente na unidade do motor (D) e a tampa fixada no jarro.

## ANTES DE USAR O SEU APARELHO PELA PRIMEIRA VEZ

- Antes de usar o seu aparelho pela primeira vez, lave à mão as peças que entram em contacto com a comida (jarro, tampa e copo de medição) com água e detergente.

**CUIDADO:** Não coloque o aparelho dentro de água (nem a unidade do motor nem a base do jarro). Nunca

coloque a unidade do motor (D) debaixo de água corrente. Limpe com um pano ligeiramente embebido em água e seque cuidadosamente.

**As lâminas estão extremamente afiadas e não são amovíveis.**

- Certifique-se de que todo o material de empacotamento foi retirado antes de utilizar o aparelho.

## USAR O APARELHO

- Coloque o aparelho numa superfície plana, estável e resistente ao calor, afastada de fontes de calor ou salpicos de água.
- Coloque o jarro (A/B) corretamente na unidade do motor, conforme apresentado na Imagem 1 e 2.
- Após retirar o recipiente da base, espere, pelo menos, 6 segundos antes de voltar a colocar outro recipiente.

- Adicione os ingredientes no jarro, sem exceder o nível máximo indicado:

-  1400 ml no máximo para preparação a quente

### Função automática:

Modo de utilização:

- Fixe a tampa no jarro e coloque o copo da tampa na respetiva posição. O aparelho só começa a funcionar quando o jarro e a tampa estiverem corretamente no lugar.
- Ao ligar o produto, emite um som e o

 **JARRO DE VIDRO PARA**  
OK **PREPARAÇÃO A QUENTE:**

ecrã e as luzes dos botões acendem a vermelho.

- O produto entra imediatamente no modo inativo. Nesta fase, pode selecionar um programa premindo o respetivo botão. O botão pisca e a velocidade aparece.
- Prima o botão de iniciar/parar. De seguida, o aparelho começa a funcionar automaticamente.
- No final da receita, a liquidificadora pára automaticamente. O aparelho emite 3 sons.
- Também pode parar a liquidificação durante o ciclo:
  - Prima o botão de iniciar/parar para fazer uma pausa no programa (até 5 minutos, depois a unidade volta ao ecrã inicial).
  - Prima o botão de cancelar para parar o programa e voltar ao ecrã inicial.
- Para a função de programas a quente e aquecer, se desligar durante a confeção no espaço de 3 minutos, o aparelho reinicia automaticamente quando voltar a ligar.
- Passado 3 minutos sem qualquer ação, o ecrã desliga-se (fica apenas o botão de iniciar/parar).

#### **CUIDADO:**

- Não abane a unidade do motor nem o jarro quando a liquidificadora estiver a funcionar.

**CUIDADO: Após utilizar um programa, especialmente se o tempo de processamento for prolongado, deixe a liquidificadora descansar durante um mínimo de 5 minutos antes de voltar a utilizá-la.**

Para programas a quente, tenha em conta que o tempo indicado não tem em conta o tempo de pré-aquecimento necessário, que pode variar de acordo com a temperatura inicial e a quantidade de ingredientes (entre 5 e 15 minutos).





Prima o botão de iniciar/parar. É iniciada a contagem decrescente do tempo de confeção da receita.

Durante o programa, se abrir a tampa da sua liquidificadora, o seu aparelho pára automaticamente, graças à segurança da tampa.

**CUIDADO: Recomendamos que não adicione ingredientes enquanto estiver a liquidificar preparações a quente. (Risco de salpicos). Não retire o copo da tampa (B1) da tampa (B2) durante preparações a quente. Estas podem atingir temperaturas elevadas e causar queimaduras.**

**Programas a quente:** Sopa, compota, caldos, molho quente, leite de cereais.

Programas a quente	Receitas	Passo a passo	Tempo
 <b>Sopa</b>	600g de abóbora, 120g de batatas, 80g de cebola, 600 ml de água.	Selecione o programa Sopa Prima o botão de Iniciar/Parar	30 minutos

Programas a quente	Receitas	Passo a passo	Tempo
 <b>Molho quente</b>	500 ml de leite, 45g de manteiga, 45g de farinha integral, noz-moscada (1 pitada)	Selecione o programa Molho quente Prima o botão de Iniciar/Parar	15 minutos
 <b>Caldo</b>	100 ml de água, 60 ml de sumo de limão, 100g de açúcar, 250g de mirtilos, 250g de morangos.	Selecione o programa Caldo Prima o botão de Iniciar/Parar	15 minutos
 <b>Compota</b>	700g de maçã "golden", 100 ml de água.	Selecione o programa Compota Prima o botão de Iniciar/Parar	15 minutos
 <b>Leite de cereais</b>	100g de amêndoa branca, 1L de água	Selecione o programa Leite de cereais Prima o botão de Iniciar/Parar	25 minutos

### Funções manuais:

As funções manuais podem ser usadas juntamente com o modo do programa.

-  **Limpar:** Permite-lhe limpar o seu aparelho com 150 ml de água e 1 gota de detergente para a loiça. Prima o botão de Limpar. A duração é de 30 segundos.

**O tempo máximo de funcionamento não pode ser superior a 3 minutos.**

-  **Liquidificar:** Permite controlar livremente o modo como deseja liquidificar. Prima o botão de liquidificar. O ecrã indica "P", que corresponde à função de impulso, mas pode escolher a velocidade de liquidificação de 1 a 9, premindo o botão de definições +/- (L). "H" é a velocidade máxima. A seguir, prima o botão de Iniciar/Parar. Pode definir o tempo de funcionamento premindo os botões de definições +/- (L) entre 5

segundos e 3 minutos. O tempo restante aparece no ecrã. Espere que a liquidificadora pare automaticamente. O aparelho emite 3 sons.

-  **Aquecer:** Permite controlar livremente o modo como deseja aquecer. Prima o botão de aquecimento. O ecrã indica "75", mas pode escolher a temperatura de aquecimento de 40 a 100 °C, premindo os botões de definição +/- (L). Pode definir o tempo de funcionamento premindo os botões de definição +/- (L) entre 5 minutos e 90 minutos. Prima o botão de iniciar/parar. O tempo restante aparece no ecrã. Espere que o aquecimento pare automaticamente. O aparelho emite 3 sons no final do programa. Também pode parar o aquecimento durante o ciclo, premindo o botão de Iniciar/Parar ou o botão de Cancelar.

## JARRO TRITAN DE PLÁSTICO PARA OK PREPARAÇÃO A FRIO

- Adicione os ingredientes no jarro, sem exceder o nível máximo indicado:

-  1750 ml máx. para jarro frio

### Funções automáticas

#### Modo de utilização:

- Fixe a tampa no jarro e coloque o copo da tampa na respetiva posição. O aparelho só começa a funcionar quando o jarro e a tampa estiverem corretamente no lugar.
- Ao ligar o produto, emite um som e o ecrã e as luzes dos botões acendem a azul.
- O produto entra imediatamente no modo inativo. Nesta fase, pode selecionar um programa premindo o respetivo botão. A imagem pisca e a velocidade aparece. É apresentada a informação do tempo da receita. É apresentada a informação do tempo da receita.
- Antes de cada programa automático, pode usar a função de vácuo premindo o botão da duração: 1min10s
- Duas posições para o copo da tampa: Quando usar a função de vácuo, tem de enroscar o copo da tampa. Quando não usar a função de vácuo,

enrosque o copo noutra direção.

- Prima o botão de iniciar/parar. De seguida, o aparelho começa a funcionar automaticamente.
  - No final da receita, a liquidificadora pára automaticamente. O aparelho emite 3 sons.
  - Se usar a função de vácuo, após o programa, para abrir a tampa, pressione o meio do copo da tampa.
  - Não use este jarro para preparações a quente.
  - Também pode parar a liquidificação durante o ciclo:
  - Prima o botão de iniciar/parar para fazer uma pausa no programa (até 5 minutos, depois a unidade volta ao ecrã inicial).
  - Prima o botão de cancelar para parar o programa e voltar ao ecrã inicial.
  - Pode usar o dispositivo de pressão para ajudar nas receitas (quando não há função de vácuo)
  - Não coloque a tampa dentro de água.
- Para adicionar ingredientes durante a liquidificação de preparações a frio, retire o copo (A) da tampa (B) e adicione os ingredientes através do orifício de alimentação. Tenha cuidado com os possíveis salpicos.

**CUIDADO: Não retire o copo da tampa (A) da tampa durante o vácuo**

### Programas a frio: Picar gelo, smoothies verdes, batidos

Programas a frio	Receitas	Passo a passo	Tempo
 <b>Smoothie verde</b>	240g de maçã Granny Smith descascada (2 maçãs), 60g de aipo (sem folha), 200g de pepino, 20g de folha de couve galega, 80g de sumo de lima, 400g de água, 60g de xarope de agave, 20g de folhas de espinafre	Selecione o programa Smoothie verde Prima o botão de Iniciar/Parar	1min 10s

Programas a frio	Receitas	Passo a passo	Tempo
 <b>Gelado</b>	450g de morango congelado + 240 ml de leite + 130g de açúcar	Selecione o programa Gelado Prima o botão de Iniciar/Parar	1min 10s
 <b>Manteiga de noz</b>	400g de amendoins sem sal + 75g de amêndoas em lascas + 125g de nozes pecã	Selecione o programa Manteiga de noz Prima o botão de Iniciar/Parar	2min 15s
 <b>Picar gelo</b>	8 cubos de gelo de 30x30x40 mm	Selecione o programa de Picar gelo Prima o botão de Iniciar/Parar	1min
 <b>Batido</b>	250g de gelado de baunilha + 1 banana (100g) + 25 cl de leite	Selecione o programa Batido Prima o botão de Iniciar/Parar	1min



### Funções manuais

As funções manuais podem ser usadas juntamente com o modo do programa.

-  **Limpar:** Permite-lhe limpar o seu aparelho com 150 ml de água e 1 gota de detergente para a loiça. Prima o botão de Limpar. A duração é de 30 segundos.

**O tempo máximo de funcionamento não pode ser superior a 3 minutos.**

-  **Liquidificar:** Permite controlar livremente o modo como deseja liquidificar. Prima o botão de liquidificar. O ecrã indica "P", que corresponde à função de impulso, mas pode escolher a velocidade de liquidificação de 1 a 9, premindo o botão de definições +/- (L). "H" é a velocidade máxima. A seguir, prima o botão de Iniciar/Parar. Pode definir o tempo de funcionamento premindo os botões de definições +/- (L) entre 5 segundos e 3 minutos. O tempo restante aparece no ecrã. Espere que a liquidificadora pare automaticamente. O aparelho emite 3 sons.

-  **Vácuo:** Antes de usar a função de vácuo, fixe o copo da tampa, rodando-o de modo a que a seta no copo da tampa fique alinhada com a imagem "Saída de ar" . Inicie o processo de vácuo. Passados 1min10s, poderá selecionar um programa automático (compatível com os programas Smoothie e Batido). No final do programa, prima o botão de aspirar no meio da tampa e retire a tampa para retirar a cobertura e verter a preparação.

### OUTRAS FUNÇÕES

- Prima o botão de Iniciar/Parar para fazer uma pausa no programa. Pode fazer uma pausa no programa até 5 minutos, depois a unidade volta ao ecrã inicial.
- Se mantiver o botão de Iniciar/Parar premido durante 3 segundos, o aparelho emite 3 sons antes de entrar no modo inativo. Não há mais imagens visíveis, exceto a de Iniciar/Parar.

### Proteção contra sobrecargas

- O aparelho vem equipado com uma

proteção contra sobrecargas. Isto evita que o motor fique danificado devido a uma sobrecarga.

- Se o aparelho se desligar durante o funcionamento, proceda do seguinte modo:  
-Desligue o aparelho usando o botão de iniciar/parar, retire a ficha da tomada e deixe o aparelho

arrefecer durante cerca de 15 a 20 minutos.

-Volte a ligar o aparelho à alimentação e continue a liquidificação.

- **Cancelar:** Pode parar a liquidificação durante o ciclo, premindo o botão de Cancelar. O aparelho pára e volta ao ecrã inicial.

## LIMPEZA

- Limpe o jarro imediatamente após a utilização.
- Para uma limpeza fácil, pode usar o botão de Limpeza.  
-Deite 150 ml de água e 1 gota de detergente líquido no jarro. Prima o botão de Limpeza.
- Um excesso de detergente líquido cria mais espuma e pode dar origem a derrames. Termine de lavar o jarro com uma esponja.
- Passe o interior do jarro e a tampa por água corrente.
- Se o seu aparelho tiver de ser limpo, pode usar uma mistura de água quente e bicarbonato de sódio. Deixe embeber durante algumas horas para ajudar na limpeza.
- Use um pano ligeiramente embebido em água para limpar a unidade do motor (D). Seque-a cuidadosamente.
- As peças amovíveis (tampa, copo da tampa, copo de medição) podem ser lavadas com uma esponja e água quente com detergente. Também pode usar a escova para limpar o interior do jarro.

### Cuidado:

- Esvazie a preparação. O jarro não foi criado para guardar comida no frigorífico ou congelador.
- Para limpar o exterior do motor e as paredes do jarro, use um pano ligeiramente embebido em água.
- Não coloque o aparelho dentro de água (nem a unidade do motor nem a base do jarro). Nunca coloque a unidade do motor (D) debaixo de água corrente.
- O jarro (A3 e B3), a tampa (A2 e B2) e a cobertura da tampa (A1 e B1) não podem ir à máquina de lavar loiça.



<b>Problemas</b>	<b>Causas</b>	<b>Soluções</b>
O aparelho não funciona.	A ficha não está ligada na tomada.	Ligue o aparelho a uma tomada com a mesma voltagem indicada na placa das especificações do aparelho.
	O copo não foi posicionado corretamente na unidade do motor, ou o copo e a tampa estão no devido lugar, mas não estão corretamente colocados na unidade do motor.	Certifique-se de que o copo e a tampa estão devidamente posicionados na unidade do motor, conforme explicado nas instruções.
	O aparelho, botões ou o programa não respondem	Retire a ficha da tomada, espere 1 minuto e volte a ligá-la.
	Transbordo	Reduza a quantidade de ingredientes processados.
O aparelho parou durante a utilização.	Sobrecarga ou sobreaquecimento.	Desligue o aparelho usando o botão de iniciar/parar, retire a ficha da tomada e deixe o aparelho arrefecer durante cerca de 15 a 20 minutos. Volte a ligar o aparelho à corrente e continue a liquidificação.
Vibração excessiva.	O produto não se encontra numa superfície plana.	Coloque o aparelho numa superfície plana.
	O volume dos ingredientes é demasiado elevado.	Reduza a quantidade de ingredientes processados.
Fugas ou derrames da tampa.	O volume dos ingredientes é demasiado elevado.	Reduza a quantidade de ingredientes processados.
	A tampa não está posicionada corretamente.	Coloque corretamente a tampa no copo da liquidificadora.
Fuga da base do copo.	Deterioração da hermeticidade do aparelho.	Cuidado: As lâminas não são amovíveis. Contacte o Centro de Contacto do Consumidor. Consulte a informação de contacto no folheto da garantia.

<b>Problemas</b>	<b>Causas</b>	<b>Soluções</b>
As lâminas não rodam facilmente.	Os pedaços de alimentos são muito grandes ou muito duros.	Reduza o tamanho e quantidade de ingredientes processados.
	O líquido está muito quente e distorceu a junta de silicone.	Contacte o Centro de Contacto do Consumidor. Consulte a informação de contacto no folheto da garantia.
Problema na cozedura	Os alimentos não ficam suficientemente cozinhados ou ficam excessivamente cozinhados.	Use a função manual para adaptar o tempo de utilização e temperatura de aquecimento.
	Os alimentos colam-se no fundo do copo.	Use a função manual para adaptar o tempo de utilização e temperatura de aquecimento. Consulte também as instruções de limpeza.
Não consigo obter boas receitas	Não foi usado o jarro adequado	Certifique-se de que usa o jarro adequado
	O sensor de derrames colocado na tampa do jarro a quente não está limpo	Limpe todas as peças da tampa do jarro a quente

Se o seu aparelho continuar sem funcionar corretamente, contacte o Centro de Contacto do Consumidor.

- |  |  |
|--|--|
| <p><b>A.</b> Tappo del coperchio<br/>Coperchio<br/>Caraffa in plastica Tritan per preparazioni fredde</p> <p><b>B.</b> Tappo del coperchio<br/>Coperchio<br/>Caraffa in vetro per preparazioni calde</p> <p><b>C.</b> Pressino</p> <p><b>D.</b> Unità motore</p> | <p><b>E.</b> Spazzola</p> <p><b>F.</b> Display</p> <p><b>G.</b> Avvio/Arresto</p> <p><b>H.</b> Display di controllo</p> <p><b>I.</b> Pulizia</p> <p><b>J.</b> Miscela</p> <p><b>K.</b> Annulla</p> <p><b>L.</b> Impostazioni</p> <p><b>M.</b> Bicchiere dosatore</p> <p><b>N.</b> Indicatore della caraffa</p> |
|--|--|

**ATTENZIONE!** Le precauzioni di sicurezza fanno parte dell'apparecchio. Leggerle attentamente prima di usare l'apparecchio per la prima volta. Conservarle a portata di mano per poterle consultare in futuro.

L'apparecchio funziona esclusivamente se la caraffa è posizionata correttamente sull'unità motore (D) e se il coperchio è bloccato sulla caraffa.

## PRIMA DEL PRIMO UTILIZZO

- Prima di usare l'apparecchio per la prima volta, lavare le parti che entrano a contatto con gli alimenti (caraffa, coperchio e tappo dosatore) con acqua e detersivo.

**ATTENZIONE! Non immergere l'apparecchio nell'acqua (né l'unità motore né la base della caraffa).**

**Non lavare l'unità motore (D) sotto l'acqua corrente.** Pulire con un panno umido e asciugare accuratamente.

**Le lame sono estremamente affilate e non sono removibili.**

- Accertarsi di aver rimosso tutti i materiali di imballaggio prima di usare l'apparecchio.

## FUNZIONAMENTO DELL'APPARECCHIO

- Posizionare l'apparecchio su una superficie piana, stabile e resistente al calore, lontano da fonti di calore e schizzi d'acqua.
- Posizionare la caraffa (A/B) correttamente sull'unità motore come indicato in fig. 1 e 2.
- Dopo aver rimosso il recipiente dalla base, attendere almeno 6 secondi prima di riposizionare un altro recipiente.

senza superare il livello massimo indicato:

-  1400 ml max per preparazioni  
-  - calde

### Funzione automatica

Istruzioni per l'uso

- Bloccare il coperchio sulla caraffa e posizionare il tappo del coperchio sul coperchio. L'apparecchio si avvia solo se la caraffa e il coperchio sono posizionati correttamente.
- Dopo aver collegato l'apparecchio alla rete elettrica, verrà emesso

 **CARAFFA IN VETRO PER PREPARAZIONI CALDE**

- Aggiungere gli ingredienti nella caraffa

un segnale acustico e il simbolo si illuminerà di rosso.

- L'apparecchio entrerà immediatamente in modalità di standby. Per selezionare un programma, premere il simbolo corrispondente. Il simbolo lampeggerà e apparirà la velocità. Appariranno le informazioni sulla durata della preparazione.
- Premere il simbolo Avvio/Arresto. L'apparecchio si avvierà automaticamente.
- Al termine della preparazione, l'apparecchio si arresterà automaticamente. L'apparecchio emetterà 3 segnali acustici.
- È possibile interrompere la miscelazione in qualsiasi momento:
  - premere il simbolo "Avvio/Arresto" per interrompere il programma (per un massimo di 5 minuti; dopodiché l'apparecchio tornerà alla schermata principale);
  - premere il simbolo "Annulla" per interrompere il programma e tornare alla schermata principale.
- Per i programmi caldi e la funzione di riscaldamento, se l'apparecchio viene spento durante la cottura per non più di 3 minuti, alla riaccensione l'apparecchio si riavvierà automaticamente.
- Dopo 3 minuto di inattività, lo schermo

si spegnerà (rimarrà acceso solo il simbolo Avvio/Arresto).

### ATTENZIONE!

- Non scuotere l'unità motore o la caraffa quando l'apparecchio è in funzione.

**ATTENZIONE! Al termine di un programma, in particolare se di lunga durata, lasciare riposare l'apparecchio per almeno 5 minuti prima di usarlo nuovamente.**



Per i programmi caldi, tenere presente che il tempo indicato non include il tempo di pre-riscaldamento, che può variare (tra 5 e 15 minuti) a seconda della temperatura iniziale e della quantità degli ingredienti.



Premere il simbolo Avvio/Arresto. Sul display apparirà il conto alla rovescia.

Se durante il programma viene aperto il coperchio della caraffa, l'apparecchio si arresterà automaticamente.

**ATTENZIONE! Si raccomanda di non aggiungere ingredienti durante le preparazioni calde (rischio di schizzi). Non rimuovere il tappo del coperchio (B1) dal coperchio (B2) durante le preparazioni calde perché può raggiungere temperature elevate e causare ustioni.**

**Programmi caldi:** Zuppa, Composta, Coulis, Salsa piccante, Latte di cereali

Programma caldo	Ricetta	Passaggi	Durata
 <b>Zuppa</b>	600 g di zucca, 120 g di patate, 80 g di cipolla, 600 g di acqua	Selezionare il programma Zuppa Premere il simbolo Avvio/Arresto.	30 min
 <b>Salsa piccante</b>	500 ml di latte, 45 g di burro, 45 g di farina, noce moscata (1 presa)	Selezionare il programma Salsa piccante Premere il simbolo Avvio/Arresto.	15 min

Programma caldo	Ricetta	Passaggi	Durata
 <b>Coulis</b>	100 ml di acqua, 60 ml di succo di limone, 100 g di zucchero, 250 g di mirtilli, 250 g di fragole	Selezionare il programma Coulis Premere il simbolo Avvio/Arresto.	15 min
 <b>Composta</b>	700 g di mele golden, 100 ml di acqua	Selezionare il programma Composta Premere il simbolo Avvio/Arresto.	15 min
 <b>Latte di cereali</b>	100 g di mandorle intere tostate, 1 L di acqua	Selezionare il programma Latte di cereali Premere il simbolo Avvio/Arresto.	25 min

## Funzioni manuali

Oltre ai programmi automatici, sono disponibili anche funzioni manuali.

-  **Pulizia:** permette di pulire l'apparecchio versando 150 ml di acqua e 1 goccia di detersivo. Premere il simbolo Pulizia. La durata è di 30 secondi.

**Non superare la durata massima di funzionamento pari a 3 minuti.**

-  **Miscelazione:** permette di controllare liberamente la miscelazione. Premere il pulsante; sul display apparirà la lettera "P", corrispondente alla funzione impulsi, ma è possibile selezionare la velocità di miscelazione da 1 a 9 premendo i simboli +/- (L). "H" è la velocità massima. Quindi premere il pulsante Avvio/Arresto. È possibile impostare il tempo di funzionamento tra 5 secondi e 3 minuti premendo i pulsanti +/- (L). Sul display apparirà il tempo rimanente. Attendere che l'apparecchio si arresti automaticamente. L'apparecchio emetterà 3 segnali acustici.

-  **Temperatura:** permette di controllare liberamente il riscaldamento. Premere il pulsante Temperatura; sul display apparirà "75", ma è possibile selezionare la temperatura da 40°C a 100°C premendo i pulsanti +/- (L). È possibile impostare il tempo di funzionamento tra 5 minuti e 90 minuti premendo i pulsanti +/- (L). Premere il simbolo Avvio/Arresto. Sul display apparirà il tempo rimanente. Attendere che il riscaldamento si arresti automaticamente. Al termine del programma l'apparecchio emetterà 3 segnali acustici. È possibile arrestare il riscaldamento prima della fine del ciclo premendo il simbolo Avvio/Arresto o il simbolo Annulla.

## **CARAFFA IN PLASTICA TRITAN PER OK PREPARAZIONI FREDE**

- Aggiungere gli ingredienti nella caraffa senza superare il livello massimo indicato:
-  1750 ml max per preparazioni fredde





### **Funzioni automatiche**

#### **Istruzioni per l'uso**

- Bloccare il coperchio sulla caraffa e posizionare il tappo del coperchio sul coperchio. L'apparecchio si avvia solo se la caraffa e il coperchio sono posizionati correttamente.
- Dopo aver collegato l'apparecchio alla rete elettrica, verrà emesso un segnale acustico e il simbolo si illuminerà di blu.
- L'apparecchio entrerà immediatamente in modalità di standby. Per selezionare un programma, premere il simbolo corrispondente. Il simbolo lampeggerà e apparirà la velocità. Appariranno le informazioni sulla durata della preparazione. Appariranno le informazioni sulla durata della preparazione.
- Prima di ciascun programma automatico, è possibile usare la funzione sottovuoto premendo il simbolo; durata: 1 minuto e 10 secondi.
- Il tappo del coperchio dispone di due posizioni; durante la funzione sottovuoto è necessario avvitarlo;

senza la funzione sottovuoto, avvitarlo nell'altra direzione.

- Premere il simbolo Avvio/Arresto. L'apparecchio si avvierà automaticamente.
  - Al termine del programma con la funzione sottovuoto, premere il centro del tappo per aprire il coperchio.
  - Al termine della preparazione, l'apparecchio si arresterà automaticamente. L'apparecchio emetterà 3 segnali acustici.
  - È possibile interrompere la miscelazione in qualsiasi momento:
  - premere il simbolo "Avvio/Arresto" per interrompere il programma (per un massimo di 5 minuti; dopodiché l'apparecchio tornerà alla schermata principale);
  - premere il simbolo "Annulla" per interrompere il programma e tornare alla schermata principale.
  - È possibile usare il pressino (senza funzione sottovuoto).
  - Non usare questa caraffa per le preparazioni calde.
  - Non immergere il coperchio nell'acqua. Per aggiungere altri ingredienti durante la miscelazione (solo durante le preparazioni fredde), rimuovere il tappo (A) dal coperchio (B) e versare gli ingredienti attraverso il foro. Fare attenzione al rischio di schizzi.
- ATTENZIONE! Non rimuovere il tappo del coperchio (A) dal coperchio (B) durante la funzione sottovuoto.**

Programma freddo	Ricetta	Passaggi	Durata
 <b>Frullato</b>	240 g di mele Granny Smith sbucciate (2 mele), 60 g di sedano (senza foglie), 200 g di cetrioli, 20 g di foglie di kale, 80 g di succo di lime, 400 g di acqua, 60 g di sciroppo di agave, 20 g di foglie di spinaci	Selezionare il programma Frullato Premere il simbolo Avvio/Arresto.	1 min 10 s
 <b>Gelato</b>	450 g di fragole surgelate, 240 ml di latte, 130 g di zucchero	Selezionare il programma Gelato Premere il simbolo Avvio/Arresto.	1 min 10 s
 <b>Burro di noci</b>	400 g di arachidi non salate, 75 g di mandorle a scaglie, 125 g di noci pecan	Selezionare il programma Burro di noci Premere il simbolo Avvio/Arresto.	2 min 15 s
 <b>Ghiaccio tritato</b>	8 cubetti di ghiaccio da 30x30x40 mm	Selezionare il programma Ghiaccio tritato Premere il simbolo Avvio/Arresto.	1 min
 <b>Frappé</b>	250 g di gelato alla vaniglia, 1 banana (100 g), 25 cl di latte	Selezionare il programma Frappé Premere il simbolo Avvio/Arresto.	1 min

### Funzioni manuali

Oltre ai programmi automatici, sono disponibili anche funzioni manuali.

-  **Pulizia:** permette di pulire l'apparecchio versando 150 ml di acqua e 1 goccia di detersivo. Premere il simbolo Pulizia. La durata è di 30 secondi

**Non superare la durata massima di funzionamento pari a 3 minuti.**

-  **Miscelazione: permette di controllare liberamente la miscelazione.** Premere il pulsante; sul display apparirà la lettera "P", corrispondente alla funzione impulsi, ma è possibile selezionare la velocità di

miscelazione da 1 a 9 premendo i simboli +/- (L). "H" è la velocità massima. Quindi premere il pulsante Avvio/Arresto. È possibile impostare il tempo di funzionamento tra 5 secondi e 3 minuti premendo i pulsanti +/- (L). Sul display apparirà il tempo rimanente. Attendere che l'apparecchio si arresti automaticamente. L'apparecchio emetterà 3 segnali acustici.

-  **Sottovuoto:** prima di usare questa funzione, bloccare il tappo del coperchio ruotandolo in modo tale che la freccia sul tappo sia allineata con il simbolo "air out" . Avviare il programma Sottovuoto. Dopo 1 minuto e 10

secondi sarà possibile selezionare un programma automatico (Frullato o Frappé). Al termine del programma, premere il pulsante sottovuoto al centro del tappo del coperchio e rimuovere il tappo per rimuovere il coperchio e servire la preparazione.

## ALTRE FUNZIONI

- Premere il pulsante Avvio/Arresto per interrompere il programma (per un massimo di 5 minuti; dopodiché l'apparecchio tornerà alla schermata principale);
- Tenendo premuto il pulsante Avvio/Arresto per 3 secondi, l'apparecchio emetterà 3 segnali acustici ed entrerà in modalità di standby. Rimarrà visibile esclusivamente il simbolo Avvio/Arresto.

## PULIZIA

- Pulire la caraffa immediatamente dopo l'uso.
- Per facilitare la pulizia, è possibile usare il programma Pulizia.
  - Versare 150 ml di acqua e 1 goccia di detersivo nella caraffa. Premere il simbolo Pulizia.
- Una quantità eccessiva di detersivo crea molta schiuma, causando fuoriuscite. Terminare la pulizia della caraffa con una spugna.
- Risciacquare l'interno della caraffa e il coperchio sotto l'acqua corrente.
- Se l'apparecchio necessita di una pulizia profonda, usare una miscela di acqua calda e bicarbonato di sodio per alimenti. Lasciare riposare la soluzione per qualche ora.
- Usare un panno umido per pulire l'unità motore (D). Asciugarla con cura.
- Le parti removibili (coperchio, tappo del coperchio, bicchiere dosatore) possono essere lavate con una spugna e acqua calda saponata. È anche possibile usare la spazzola per pulire l'interno della caraffa.

## Protezione contro il surriscaldamento

- L'apparecchio è dotato di una protezione contro il surriscaldamento, per evitare che il motore subisca danni.
- Se l'apparecchio si spegne durante il funzionamento, procedere come descritto di seguito.
  - Spegnere l'apparecchio con il pulsante Avvio/Arresto, scollegarlo dalla rete elettrica e lasciarlo raffreddare per circa 15-20 minuti.
  - Ricollegare l'apparecchio alla rete elettrica e riprendere la miscelazione.
- **Annulla:** è possibile arrestare la miscelazione prima della fine del ciclo premendo questo pulsante. L'apparecchio si arresterà e tornerà alla schermata principale.

## Avvertenze

- Rimuovere la preparazione; la caraffa non è adatta per conservare gli alimenti in frigorifero o in freezer.
- Per pulire l'esterno dell'unità motore e le pareti della caraffa, usare un panno umido.
- Non immergere l'apparecchio nell'acqua (né l'unità motore né la base della caraffa). Non lavare l'unità motore (D) sotto l'acqua corrente.
- La caraffa (A3 e B3), il coperchio (A2 e B2) e il tappo del coperchio (A1 e B1) non devono essere lavati in lavastoviglie.



<b>Problemi</b>	<b>Cause</b>	<b>Soluzioni</b>
L'apparecchio non funziona.	La spina non è collegata alla presa.	Collegare l'apparecchio a una rete elettrica con tensione identica a quella indicata sulla targa dell'apparecchio.
	La caraffa non è posizionata correttamente sull'unità motrice, o la caraffa e il coperchio non sono bloccati sull'unità motrice.	Controllare che la caraffa e il coperchio siano posizionati correttamente sull'unità motrice come indicato nelle istruzioni.
	L'apparecchio, i pulsanti o il programma non rispondono.	Scollegare l'apparecchio dalla rete elettrica, attendere 1 minuto e ricollegarlo.
	Surriscaldamento	Spegnere l'apparecchio premendo l'interruttore, scollegarlo dalla presa di corrente e lasciarlo raffreddare per circa 15-20 minuti.
	Traboccamento	Ridurre la quantità degli ingredienti lavorati.
L'apparecchio si arresta mentre è in funzione.	Sovraccarico o surriscaldamento.	Spegnere l'apparecchio con il pulsante avvio/arresto, scollegarlo dalla rete elettrica e lasciarlo raffreddare per circa 15-20 minuti. Ricollegare l'apparecchio alla presa di corrente e riprendere la miscelazione.
Vibrazioni eccessive.	L'apparecchio non è posizionato su una superficie piana.	Posizionare l'apparecchio su una superficie piana.
	Quantità di ingredienti eccessiva.	Ridurre la quantità di ingredienti.
Perdite o fuoriuscite dal coperchio.	Quantità di ingredienti eccessiva.	Ridurre la quantità di ingredienti.
	Il coperchio è posizionato in modo errato.	Posizionare il coperchio correttamente sulla caraffa.
Perdite dal fondo della caraffa.	Deterioramento dell'impermeabilità dell'apparecchio.	Attenzione! Le lame non sono removibili. Contattare il servizio clienti; i recapiti sono riportati nel foglio della garanzia.

<b>Problemi</b>	<b>Cause</b>	<b>Soluzioni</b>
Le lame non ruotano facilmente.	Gli alimenti sono troppo duri o a pezzi troppo grandi.	Ridurre la quantità o le dimensioni degli ingredienti.
	Il liquido miscelato è troppo caldo e ha distorto la guarnizione in silicone.	Contattare il servizio clienti. Consultare le informazioni sul libretto della garanzia.
Risultati di cottura insoddisfacenti	Gli alimenti non sono cotti a sufficienza o sono troppo cotti.	Usare la funzione manuale per adattare la durata e la temperatura di cottura.
	Gli alimenti si incollano al fondo.	Usare la funzione manuale per adattare la durata e la temperatura di cottura. Consultare le istruzioni relative alla pulizia.
Le preparazioni non sono buone.	Non è stata usata la caraffa appropriata.	Assicurarsi di utilizzare la caraffa appropriata.
	Il sensore di fuoriuscita situato nel coperchio della caraffa per preparazioni calde non è pulito.	Pulire tutte le parti del coperchio della caraffa per preparazioni calde.

Se l'apparecchio continua a non funzionare correttamente, contattare il servizio clienti del proprio Paese.

## ΠΕΡΙΓΡΑΦΗ ΤΗΣ ΣΥΣΚΕΥΗΣ

- |   |   |
|---|---|
| <p><b>A.</b> Σκέπασμα για καπάκι<br/>Καπάκι<br/>Πλαστική κανάτα Tritan για κρύες παρασκευές</p> <p><b>B.</b> Σκέπασμα για καπάκι<br/>Καπάκι<br/>Γυάλινη κανάτα για ζεστές παρασκευές</p> <p><b>C.</b> Έμβολο</p> <p><b>D.</b> Μοτέρ</p> | <p><b>E.</b> Βουρτσάκι</p> <p><b>F.</b> Οθόνη</p> <p><b>G.</b> Ένδειξη έναρξης/διακοπής</p> <p><b>H.</b> Οθόνη ελέγχου</p> <p><b>I.</b> Ένδειξη καθαρισμού</p> <p><b>J.</b> Ένδειξη ανάμειξης</p> <p><b>K.</b> Ένδειξη ακύρωσης</p> <p><b>L.</b> Ένδειξη ρύθμισης</p> <p><b>M.</b> Δοσομετρική κούπα</p> <p><b>N.</b> Δείκτης κανάτας</p> |
|---|---|

**ΠΡΟΣΟΧΗ:** Οι προφυλάξεις ασφαλείας αποτελούν τμήμα της συσκευής. Διαβάστε προσεκτικά τις προφυλάξεις ασφαλείας, πριν χρησιμοποιήσετε πρώτη φορά τη συσκευή. Φυλάξτε τις σε θέση όπου θα μπορείτε να τις βρίσκετε εύκολα και να ανατρέχετε σε αυτές αργότερα.

Η συσκευή ξεκινά μόνο αν η κανάτα έχει τοποθετηθεί σωστά στο μοτέρ (D) και το καπάκι έχει ασφαλίσει στην κανάτα.

## ΠΡΙΝ ΧΡΗΣΙΜΟΠΟΙΗΣΕΤΕ ΠΡΩΤΗ ΦΟΡΑ ΤΗ ΣΥΣΚΕΥΗ

- Πριν χρησιμοποιήσετε πρώτη φορά τη συσκευή, ξεπλύνετε τα εξαρτήματα που έρχονται σε επαφή με τα τρόφιμα (κανάτα, καπάκι και δοσομετρική κούπα) με νερό και υγρό πιάτων.

**ΠΡΟΣΟΧΗ:** Μην βυθίζετε τη συσκευή σε νερό (ούτε το μοτέρ ούτε τη βάση της κανάτας). Μην τοποθετείτε ποτέ τη μονάδα

του μοτέρ (D) κάτω από τρεχούμενο νερό. Καθαρίστε το με ένα υγρό πανί και στεγνώστε το προσεκτικά.

**Οι λεπίδες είναι πολύ αιχμηρές και δεν βγαίνουν.**

- Βεβαιωθείτε ότι έχετε αφαιρέσει όλα τα υλικά συσκευασίας πριν χρησιμοποιήσετε τη συσκευή.

## ΧΡΗΣΗ ΤΗΣ ΣΥΣΚΕΥΗΣ

- Τοποθετήστε τη συσκευή σε επίπεδη, σταθερή και ανθεκτική στη θερμότητα επιφάνεια, μακριά από πηγές θερμότητας ή σημεία όπου μπορεί να πεταχτεί νερό.
- Τοποθετήστε σωστά την κανάτα (A/B) πάνω στο μοτέρ. Εικ. 1 και 2.
- Αφού αφαιρέσετε το μολ από τη βάση, περιμένετε τουλάχιστον 6 δευτερόλεπτα πριν τοποθετήσετε άλλο μολ.

 **ΓΥΑΛΙΝΗ ΚΑΝΑΤΑ ΓΙΑ ΖΕΣΤΕΣ ΠΑΡΑΣΚΕΥΕΣ:**

- Προσθέστε τα υλικά στην κανάτα χωρίς να ξεπεράσετε τη μέγιστη στάθμη:

-  1400ml μέγιστο για ζεστές παρασκευές

**-Αυτόματη λειτουργία:**

Πώς χρησιμοποιείται:

- Ασφαλίστε το καπάκι στην κανάτα και τοποθετήστε το σκέπασμα στο καπάκι. Η συσκευή θα ξεκινήσει μόνο αν η κανάτα και το καπάκι είναι τοποθετημένα σωστά στη θέση τους.
- Μόλις βάλετε τη συσκευή στην πρίζα, ακούγεται ένα μπιπ και η οθόνη και οι ενδείξεις φωτίζονται κόκκινες.
- Το προϊόν περνά αυτόματα σε κατάσταση αναμονής. Σε αυτό το στάδιο, μπορείτε

να επιλέξετε πρόγραμμα, πατώντας την αντίστοιχη ένδειξη. Η ένδειξη θα αναβοσβήσει και θα εμφανιστεί η ταχύτητα. Θα εμφανιστεί ο απαιτούμενος χρόνος για τη συνταγή.

- Πατήστε την ένδειξη έναρξης/διακοπής. Μετά, η συσκευή θα ξεκινήσει αυτόματα.
- Στο τέλος της συνταγής, το μπλέντερ θα σταματήσει αυτόματα. Η συσκευή θα ηχηθεί 3 φορές.
- Μπορείτε επίσης να σταματήσετε το μπλέντερ κατά τη διάρκεια του κύκλου:
  - πατήστε την ένδειξη «έναρξης/διακοπής» για να διακόψετε το πρόγραμμα (για έως 5 λεπτά, μετά η μονάδα θα επιστρέψει στην αρχική οθόνη).
  - πατήστε την ένδειξη «ακύρωσης» για να σταματήσετε το πρόγραμμα και να επιστρέψετε στην αρχική οθόνη.
- Για τα προγράμματα ζεστών παρασκευών και τη λειτουργία θέρμανσης, αν διακοπεί το ρεύμα κατά το μαγείρεμα και επανέλθει εντός 3 λεπτών, η συσκευή θα ξεκινήσει πάλι αυτόματα.
- Μετά από 3 λεπτό χωρίς καμία ενέργεια, η οθόνη θα σβήσει (θα ανάβει μόνο η ένδειξη «έναρξης/διακοπής»).

#### ΠΡΟΣΟΧΗ:

- Μην τραντάζετε το μοτέρ ή την κανάτα όταν χρησιμοποιείτε το μπλέντερ.

**ΠΡΟΣΟΧΗ: Μετά την εκτέλεση κάποιου προγράμματος, ιδιαίτερα αν είχε μεγάλη διάρκεια, αφήστε το μπλέντερ να ξεκουραστεί για τουλάχιστον 5 λεπτά πριν το ξαναχρησιμοποιήσετε.**



Για τις ζεστές παρασκευές, σημειώστε ότι ο χρόνος που αναφέρεται δεν περιλαμβάνει τον απαιτούμενο χρόνο προθέρμανσης, που μπορεί να διαφέρει ανάλογα με την αρχική θερμοκρασία και την ποσότητα των συστατικών (μεταξύ 5 και 15 λεπτών).



Πατήστε το κουμπί έναρξης/διακοπής. Ξεκινά η αντίστροφη μέτρηση για το μαγείρεμα της συνταγής.

Αν ανοίξετε το καπάκι του μπλέντερ ενώ εκτελείται το πρόγραμμα, η συσκευή θα σταματήσει αυτόματα χάρη στην ασφάλεια στο καπάκι.

**ΠΡΟΣΟΧΗ: Συνιστούμε να μην προσθέτετε υλικά στη διάρκεια της ανάμειξης για ζεστές παρασκευές (κίνδυνος εκτίναξης υλικών). Μην αφαιρείτε το σκέπασμα (B1) από το καπάκι (B2) κατά τις ζεστές παρασκευές. Μπορεί να είναι καυτό και να προκαλέσει εγκαύματα.**

#### Ζεστά προγράμματα: Σούπες, Μαρμελάδες, Σως, Ζεστές σάλτσες, Γάλα ξηρών καρπών.

Ζεστά προγράμματα	Συνταγές	Επιμέρους βήματα	Χρόνος
 <b>Soup (Σούπες)</b>	600g κολοκύθα, 120g πατάτες, 80g κρεμμύδι, 600ml νερό.	Επιλέξτε το πρόγραμμα Soup. Πατήστε την ένδειξη έναρξης/διακοπής.	30 λεπτά
 <b>Hot sauce (Ζεστές σάλτσες)</b>	500ml γάλα, 45g βούτυρο, 45g αλεύρι για όλες τις χρήσεις, μοσχοκάρυδο (1 πρέζα)	Επιλέξτε το πρόγραμμα Hot sauce. Πατήστε την ένδειξη έναρξης/διακοπής.	15 λεπτά

Ζεστά προγράμματα	Συνταγές	Επιμέρους βήματα	Χρόνος
 <b>Coulis (Σος)</b>	100ml νερό, 60ml χυμό λεμονιού, 100g ζάχαρη, 250g μύρτιλλα, 250g φράουλες.	Επιλέξτε το πρόγραμμα Coulis. Πατήστε την ένδειξη έναρξης/διακοπής.	15 λεπτά
 <b>Compote (Μαρμελάδες)</b>	700g μήλα golden, 100ml νερό.	Επιλέξτε το πρόγραμμα Compote. Πατήστε την ένδειξη έναρξης/διακοπής.	15 λεπτά
 <b>Multigrain milk (Γάλα Ξηρών καρπών)</b>	100g ολόκληρα λευκά αμύγδαλα, 1L νερό	Επιλέξτε το πρόγραμμα Multigrain milk. Πατήστε την ένδειξη έναρξης/διακοπής.	25 λεπτά

### Μη αυτόματες λειτουργίες:

Εκτός από τα προγράμματα, μπορείτε να χρησιμοποιήσετε και τις μη αυτόματες λειτουργίες.

-  **Καθαρισμός:** επιτρέπει τον καθαρισμό της συσκευής με 150 ml νερό και 1 σταγόνα υγρό πιάτων. Πατήστε την ένδειξη καθαρισμού. τη διάρκεια χρόνος είναι 30 δευτερόλεπτα.  
**Η συσκευή δεν πρέπει να λειτουργήσει πάνω από 3 λεπτά.**

-  **Ανάμειξη:** σας επιτρέπει να ελέγχετε ελεύθερα τον τρόπο ανάμειξης. Πιέστε την ένδειξη ανάμειξης. Στην οθόνη θα εμφανιστεί η ένδειξη «P» που αντιστοιχεί στην παλμική λειτουργία, αλλά μπορείτε να επιλέξετε την ταχύτητα ανάμειξης από το 1 έως το 9, πατώντας την ένδειξη +/- (L). Το «H» είναι η μέγιστη ταχύτητα. Στη συνέχεια, πατήστε το κουμπί έναρξης/διακοπής. Μπορείτε να πατήσετε τις ενδείξεις +/- (L) για να ρυθμίσετε το χρόνο λειτουργίας μεταξύ 5 δευτερολέπτων και 3 λεπτών. Ο χρόνος που απομένει εμφανίζεται στην οθόνη. Περιμένετε να σταματήσει αυτόματα το μπλέντερ. Η συσκευή θα ηχήσει 3 φορές.

-  **Θέρμανση:** σας επιτρέπει να ελέγχετε ελεύθερα τον τρόπο θέρμανσης. Πατήστε το πλήκτρο θέρμανσης. Στην οθόνη θα εμφανιστεί η ένδειξη «75», αλλά μπορείτε να επιλέξετε τη θερμοκρασία θέρμανσης από 40° έως 100°, πατώντας τα πλήκτρα +/- (L). Μπορείτε να ρυθμίσετε το χρόνο λειτουργίας μεταξύ 5 λεπτών και 90 λεπτών, πατώντας τα πλήκτρα +/- (L). Πατήστε την ένδειξη έναρξης/διακοπής. Ο χρόνος που απομένει εμφανίζεται στην οθόνη. Περιμένετε να σταματήσει αυτόματα η θέρμανση. Η συσκευή θα ηχήσει 3 φορές στο τέλος του προγράμματος. Μπορείτε επίσης να σταματήσετε τη θέρμανση στη διάρκεια του κύκλου, πατώντας την ένδειξη έναρξης/διακοπής ή την ένδειξη ακύρωσης.

## ΠΛΑΣΤΙΚΗ ΚΑΝΑΤΑ TRITAN ΓΙΑ ΚΡΥΞ

### OK ΠΑΡΑΣΚΕΥΕΣ

- Προσθέστε τα υλικά στην κανάτα χωρίς να ξεπεράσετε τη μέγιστη στάθμη:
-  1750ml μέγιστο για κρύες παρασκευές

### Αυτόματες λειτουργίες

#### Πώς χρησιμοποιείται:





- Ασφαλίστε το καπάκι στην κανάτα και τοποθετήστε το σκέπασμα στο καπάκι. Η συσκευή θα ξεκινήσει μόνο αν η κανάτα και το καπάκι είναι τοποθετημένα σωστά στη θέση τους.
- Μόλις βάλετε τη συσκευή στην πρίζα, ακούγεται ένα μπιπ και η οθόνη και οι ενδείξεις φωτίζονται μπλε.
- Το προϊόν περνά αυτόματα σε κατάσταση αναμονής. Σε αυτό το στάδιο, μπορείτε να επιλέξετε πρόγραμμα, πατώντας την αντίστοιχη ένδειξη. Η ένδειξη αναβοσβήνει και εμφανίζεται η ταχύτητα. Θα εμφανιστεί ο απαιτούμενος χρόνος για τη συνταγή. Θα εμφανιστεί ο απαιτούμενος χρόνος για τη συνταγή.
- Πριν από κάθε αυτόματο πρόγραμμα, μπορείτε να χρησιμοποιήσετε τη λειτουργία κενού, πατώντας την ένδειξη, διάρκεια: 1 λεπτό 10 δευτ.
- Υπάρχουν δύο θέσεις για το σκέπασμα στο καπάκι: όταν χρησιμοποιείται η λειτουργία κενού, πρέπει να βιδώνετε το σκέπασμα στο καπάκι, όταν δεν χρησιμοποιείται η

λειτουργία κενού, βιδώστε το καπάκι προς την άλλη πλευρά.

- Πατήστε την ένδειξη έναρξης/διακοπής. Μετά, η συσκευή θα ξεκινήσει αυτόματα.
  - Στο τέλος της συνταγής, το μπλέντερ θα σταματήσει αυτόματα. Η συσκευή θα ηχήσει 3 φορές.
  - Αν έχετε χρησιμοποιήσει τη λειτουργία κενού, για να ανοίξετε το καπάκι μετά το πρόγραμμα, πιέστε στο κέντρο του σκεπάσματος.
  - Μπορείτε επίσης να σταματήσετε το μπλέντερ κατά τη διάρκεια του κύκλου:
    - πατήστε την ένδειξη «έναρξης/διακοπής» για να διακόψετε το πρόγραμμα (για έως 5 λεπτά, μετά η μονάδα θα επιστρέψει στην αρχική οθόνη).
    - πατήστε την ένδειξη «ακύρωσης» για να σταματήσετε το πρόγραμμα και να επιστρέψετε στην αρχική οθόνη.
  - Μπορείτε να χρησιμοποιήσετε το έμβολο για να σπρώξετε τα υλικά (όταν η συσκευή δεν βρίσκεται σε λειτουργία κενού).
  - Μη χρησιμοποιείτε αυτή την κανάτα για ζεστές παρασκευές.
  - Μη βυθίζετε το καπάκι σε νερό.
- Για να προσθέσετε υλικά (μόνο κατά την ανάμειξη για κρύες παρασκευές), αφαιρέστε το σκέπασμα (A) από το καπάκι (B) και προσθέστε τα υλικά από την οπή τροφοδοσίας. Προσέξτε γιατί υπάρχει κίνδυνος να πεταχτεί το περιεχόμενο.
- ΠΡΟΣΟΧΗ: Μην αφαιρείτε το σκέπασμα (A) από το καπάκι κατά τη λειτουργία κενού.**

**Κρύα προγράμματα:** Τριμμένος πάγος, Smoothie λαχανικών, Μιλκ σέικ

Κρύα προγράμματα	Συνταγές	Επιμέρους βήματα	Χρόνος
 <b>Green smoothie (Πράσινο Smoothie)</b>	240g καθαρισμένα μήλα Granny Smith (2 μήλα), 60g σέλερι (χωρίς τα φύλλα), 200g αγγούρι, 20g φύλλα κέιλ, 80g χυμό λάιμ, 400g νερό, 60g σιρόπι αγαύης, 20g φύλλα σπανάκι	Επιλέξτε το πρόγραμμα green smoothie. Αγγίξτε την ένδειξη Πατήστε την ένδειξη έναρξης/διακοπής.	1 λεπτό 10 δευτ.

Κρύα προγράμματα	Συνταγές	Επιμέρους βήματα	Χρόνος
 <b>Ice cream (Παγωτό)</b>	450g παγωμένες φράουλες + 240ml γάλα + 130g ζάχαρη	Επιλέξτε το πρόγραμμα ice cream. Πατήστε την ένδειξη έναρξης/διακοπής.	1 λεπτό 10 δευτ.
 <b>Nuts butter (Βούτυρο Ξηρών καρπών)</b>	400g ανάλατα φιστίκια + 75g αμύγδαλα φιλέ + 125g καρύδια πεκάν	Επιλέξτε το πρόγραμμα nuts butter. Πατήστε την ένδειξη έναρξης/διακοπής.	2 λεπτά 15 δευτ.
 <b>Ice crush (Τριμμένος πάγος)</b>	8 x παγάκια 30x30x40mm	Επιλέξτε το πρόγραμμα ice crush. Πατήστε την ένδειξη έναρξης/διακοπής.	1 λεπτό
 <b>Milk shake (Μιλκ σέικ)</b>	250g παγωτό βανίλια + 1 μπανάνα (100g) + 25 cl γάλα	Επιλέξτε το πρόγραμμα milkshake. Πατήστε την ένδειξη έναρξης/διακοπής.	1 λεπτό



### Μη αυτόματες λειτουργίες

Εκτός από τα προγράμματα, μπορείτε να χρησιμοποιήσετε και τις μη αυτόματες λειτουργίες.

-  **Καθαρισμός:** επιτρέπει τον καθαρισμό της συσκευής με 150 ml νερό και 1 σταγόνα υγρό πιάτων. Πατήστε την ένδειξη καθαρισμού. τη διάρκεια χρόνος είναι 30 δευτερόλεπτα.  
**Η συσκευή δεν πρέπει να λειτουργήσει πάνω από 3 λεπτά.**

-  **Ανάμειξη:** σας επιτρέπει να ελέγχετε ελεύθερα τον τρόπο ανάμειξης. Πιέστε την ένδειξη ανάμειξης. Στην οθόνη θα εμφανιστεί η ένδειξη «P» που αντιστοιχεί στην παλμική λειτουργία, αλλά μπορείτε να επιλέξετε την ταχύτητα ανάμειξης από το 1 έως το 9, πατώντας την ένδειξη ρύθμισης +/- (L). Το «H» είναι η μέγιστη ταχύτητα. Στη συνέχεια, πατήστε το κουμπί έναρξης/διακοπής. Μπορείτε να ρυθμίσετε το χρόνο λειτουργίας μεταξύ 5 δευτερολέπτων και 3 λεπτών, πατώντας τις ενδείξεις +/- (L). Ο χρόνος που απομένει εμφανίζεται στην οθόνη. Περιμένετε να σταματήσει αυτόματα

το μπλέντερ. Η συσκευή θα ηχήσει 3 φορές.

-  **Κενό:** πριν χρησιμοποιήσετε τη λειτουργία κενού, ασφαλίστε το σκέπασμα στο καπάκι, περιστρέφοντάς το έτσι ώστε το βέλος στο σκέπασμα να ευθυγραμμιστεί με το εικονίδιο «εκκένωσης αέρα» . Εκκινήστε τη διαδικασία κενού. Μετά από 1 λεπτό και 10 δευτερόλεπτα, θα μπορείτε να επιλέξετε κάποιο αυτόματο πρόγραμμα (συμβατό με τα προγράμματα για smoothie και μιλκσέικ). Στο τέλος του προγράμματος, πατήστε το κουμπί κενού στο κέντρο του σκεπασματος και βγάλτε το σκέπασμα για να αφαιρέσετε το καπάκι και να σερβίρετε την παρασκευή.

### ΆΛΛΕΣ ΛΕΙΤΟΥΡΓΙΕΣ

- Πιέστε την ένδειξη «έναρξης/διακοπής» για να διακόψετε το πρόγραμμα. Μπορείτε να διακόψετε προσωρινά τη λειτουργία της συσκευής για έως 5 λεπτά. Μετά, η συσκευή επανέρχεται στην αρχική οθόνη.
- Αν κρατήσετε πατημένη την ένδειξη «έναρξης/διακοπής» για 3 δευτερόλεπτα, η συσκευή ηχεί 3 φορές και μετά περνά σε κατάσταση «αναμονής». Σβήνουν όλες οι ενδείξεις στην οθόνη, εκτός από την ένδειξη «έναρξης/διακοπής».

## Προστασία υπερφόρτωσης

- Η συσκευή διαθέτει προστασία υπερφόρτωσης. Έτσι αποτρέπεται η ζημιά του μοτέρ λόγω υπερφόρτωσης
- Αν σβήσει η συσκευή κατά τη λειτουργία, πραγματοποιήστε τα εξής:
  - Απενεργοποιήστε τη συσκευή, πατώντας το κουμπί έναρξης/διακοπής, βγάλτε τη συσκευή από την πρίζα και αφήστε την να κρυώσει για περίπου 15-20 λεπτά.

- Συνδέστε ξανά τη συσκευή στην πρίζα και συνεχίστε την ανάμειξη.

- **Ακύρωση:** Μπορείτε να σταματήσετε την ανάμειξη κατά τη διάρκεια του κύκλου, πατώντας την ένδειξη «ακύρωσης». Η συσκευή θα σταματήσει και θα επιστρέψει στην αρχική οθόνη.

## ΚΑΘΑΡΙΣΜΑ

- Καθαρίζετε την κανάτα αμέσως μετά τη χρήση.
- Για εύκολο καθάρισμα, μπορείτε να χρησιμοποιήσετε την ένδειξη καθαρισμού:
  - Βάλτε 150ml νερό και 1 σταγόνα υγρό πιάτων στην κανάτα. Πατήστε την ένδειξη καθαρισμού.
- Αν βάλετε μεγαλύτερη ποσότητα υγρού πιάτων, θα δημιουργηθεί περισσότερος αφρός και μπορεί να ξεχειλίσει. Ολοκληρώστε το καθάρισμα της κανάτας με ένα σφουγγάρι.
- Ξεπλύνετε το εσωτερικό της κανάτας και το καπάκι κάτω από τρεχούμενο νερό.
- Αν η συσκευή είναι πολύ βρώμικη, μπορείτε να χρησιμοποιήσετε μείγμα ζεστού νερού και μαγειρικής σόδας. Αφήστε να μουλιάσει για μερικές ώρες για να καθαρίσει πιο εύκολα.
- Καθαρίστε τη μονάδα του μοτέρ (D) με ένα βρεγμένο πανί. Στεγνώστε την προσεκτικά.
- Τα αφαιρούμενα εξαρτήματα (καπάκι, σκέπασμα, δοσομετρική κούπα) μπορούν να καθαριστούν με σφουγγάρι, ζεστό νερό και υγρό πιάτων. Μπορείτε επίσης να χρησιμοποιήσετε το βουρτσάκι για να καθαρίσετε το εσωτερικό της κανάτας.

### Προσοχή:

- Αδειάστε την παρασκευή, η κανάτα δεν προορίζεται για αποθήκευση τροφίμων στο ψυγείο ή στην κατάψυξη.
- Για να καθαρίσετε εξωτερικά τη μονάδα του μοτέρ και τα τοιχώματα της κανάτας, χρησιμοποιήστε ένα υγρό πανί.
- Μη βυθίζετε τη συσκευή σε νερό (ούτε το μοτέρ ούτε τη βάση της κανάτας). Μην τοποθετείτε ποτέ τη μονάδα του μοτέρ (D) κάτω από τρεχούμενο νερό.
- Η κανάτα (A3 & B3), το καπάκι (A2 & B2) και η τάπα καπακιού (A1 & B1) δεν πρέπει να πλένονται στο πλυντήριο πιάτων.



<b>Προβλήματα</b>	<b>Αιτίες</b>	<b>Λύσεις</b>
Η συσκευή δεν λειτουργεί.	Η πρίζα δεν είναι συνδεδεμένη.	Συνδέστε τη συσκευή σε μία πρίζα με την ίδια τάση που υποδεικνύεται στα τεχνικά χαρακτηριστικά της συσκευής.
	Η κανάτα του μπλέντερ δεν είναι σωστά τοποθετημένη στη μονάδα του μοτέρ ή η κανάτα ή το καπάκι είναι σωστά τοποθετημένα και δεν είναι κλειδωμένα στη μονάδα του μοτέρ.	Ελέγξτε ότι η κανάτα του μπλέντερ και το καπάκι είναι σωστά τοποθετημένα στη μονάδα του μοτέρ, όπως περιγράφεται στις οδηγίες.
	Η συσκευή, το πληκτρολόγιο ή το πρόγραμμα δεν ανταποκρίνονται	Βγάλετε τη συσκευή από την πρίζα, περιμένετε 1 λεπτό και βάλτε την ξανά στην πρίζα.
	Σε περίπτωση υπερθέρμανσης.	Απενεργοποιήστε τη συσκευή χρησιμοποιώντας το πλήκτρο ισχύος, βγάλτε την από την πρίζα και αφήστε τη να κρυσώσει για περίπου 15-20 λεπτά.
	Υπερχείλιση	Μειώστε την ποσότητα των υλικών στην κανάτα.
Διακόπηκε η λειτουργία της συσκευής κατά τη χρήση της.	Υπερφόρτωση ή υπερθέρμανση	Απενεργοποιήστε τη συσκευή πατώντας το πλήκτρο έναρξης/λήξης, βγάλτε τη συσκευή από την πρίζα και αφήστε την να κρυσώσει για περίπου 15-20 λεπτά. - Συνδέστε και πάλι τη συσκευή στην πρίζα ρεύματος και συνεχίστε την ανάμειξη.
Υπερβολικές δονήσεις.	Το προϊόν δεν είναι τοποθετημένο σε επίπεδη επιφάνεια.	Τοποθετήστε τη συσκευή σε μια επίπεδη επιφάνεια.
	Η ποσότητα των υλικών είναι υπερβολικά μεγάλη.	Μειώστε την ποσότητα των υλικών προς επεξεργασία.
Διαρροή ή υπερχείλιση από το καπάκι.	Η ποσότητα των υλικών είναι υπερβολικά μεγάλη.	Μειώστε την ποσότητα των υλικών προς επεξεργασία.
	Το καπάκι δεν είναι σωστά τοποθετημένο.	Τοποθετήστε σωστά το καπάκι στην κανάτα του μπλέντερ.
Διαρροή από τη βάση της κανάτας του μπλέντερ.	Ελλιπής στεγανότητα της συσκευής.	Προσοχή: Οι λεπίδες δεν αφαιρούνται. Επικοινωνήστε με την εξυπηρέτηση πελατών, δείτε τα στοιχεία επικοινωνίας στο φυλλάδιο της εγγύησης.

<b>Προβλήματα</b>	<b>Αιτίες</b>	<b>Λύσεις</b>
Οι λεπίδες δεν γυρίζουν με ευκολία.	Πολύ μεγάλα ή πολύ σκληρά κομμάτια φαγητού.	Μειώστε το μέγεθος ή την ποσότητα των υλικών.
	Το υγρό στο μπλέντερ είναι πολύ καυτό και παραμόρφωσε το παρέμβυσμα σιλικόνης.	Επικοινωνήστε με την εξυπηρέτηση πελατών. Τα στοιχεία επικοινωνίας βρίσκονται στο φυλλάδιο της εγγύησης.
Πρόβλημα στο μαγείρεμα	Το φαγητό δεν έχει μαγειρευτεί αρκετά ή / Το φαγητό έχει μαγειρευτεί υπερβολικά.	Χρησιμοποιήστε τη μη αυτόματη λειτουργία για να προσαρμόσετε τον χρόνο και τη θερμοκρασία.
	Το φαγητό κολλάει στον πυθμένα.	Χρησιμοποιήστε τη μη αυτόματη λειτουργία για να προσαρμόσετε τον χρόνο και τη θερμοκρασία. Και δείτε τις οδηγίες καθαρισμού.
Δεν έχω πρόσβαση σε καλές συνταγές	Δεν χρησιμοποιείται η σωστή κανάτα	Έλεγχος αν χρησιμοποιείται η κατάλληλη κανάτα
	Ο αισθητήρας υπερχείλισης στο καπάκι της κανάτας για ζεστές παρασκευές δεν είναι καθαρός.	Καθαρίστε καλά όλα τα σημεία στο καπάκι της κανάτας για ζεστές παρασκευές.

Αν η συσκευή σας δεν λειτουργεί κανονικά, επικοινωνήστε με το τμήμα εξυπηρέτησης πελατών της χώρας σας.

## BESCHRIJVING VAN HET APPARAAT

- |  |   |
|--|---|
| <p><b>A.</b> Dop voor deksel<br/>Deksel<br/>Kan van Tritan kunststof voor koude bereidingen</p> <p><b>B.</b> Dop voor deksel<br/>Deksel<br/>Glazen kan voor warme bereidingen</p> <p><b>C.</b> Stamper</p> <p><b>D.</b> Motoreenheid</p> | <p><b>E.</b> Borstel</p> <p><b>F.</b> Scherm</p> <p><b>G.</b> Start/Stop logo</p> <p><b>H.</b> Bedieningsscherm</p> <p><b>I.</b> Reinigen logo</p> <p><b>J.</b> Mengen logo</p> <p><b>K.</b> Annuleren logo</p> <p><b>L.</b> Instellen logo</p> <p><b>M.</b> Maatbeker</p> <p><b>N.</b> Kan-indicator</p> |
|--|---|

**OPGELET:** De veiligheidsmaatregelen maken deel uit van het apparaat. Lees ze zorgvuldig door voordat u uw nieuw apparaat in gebruik neemt. Bewaar ze op een veilige plaats voor latere raadpleging.

Het apparaat werkt alleen wanneer de kan juist op de motoreenheid (D) is aangebracht en het deksel op de kan is vastgemaakt.

## VOOR INGEBRUIKNAME VAN UW APPARAAT

- Voordat u uw apparaat voor de eerste keer gebruikt, was de onderdelen die met voedsel in aanraking komen (kan, deksel en maatbeker) in een warm sopje.

**OPGELET: Dompel het apparaat niet in water (noch de motoreenheid, noch het voetstuk van de kan).**

**Was de motoreenheid (D) nooit onder stromend water.** Reinig met een vochtige doek en veeg vervolgens voorzichtig droog.

**De messen zijn vlijmscherp en niet afneembaar.**

- Zorg dat alle verpakkingsmateriaal is verwijderd voordat u het apparaat gebruikt.

## UW APPARAAT GEBRUIKEN

- Plaats het apparaat op een vlak, stabiel en warmtebestendig oppervlak, uit de buurt van warmtebronnen of gespetter.
- Maak de kan (A/B) op een juiste manier vast aan de motoreenheid. Afb. 1 en 2.
- Na het verwijderen van een kom van het voetstuk, wacht minstens 6 seconden voordat u een andere kom aanbrengt.



### GLAZEN KAN VOOR OK WARME BEREIDINGEN:

- Doe de ingrediënten in de kan zonder het aangegeven maximum niveau te overschrijden:
-  Max. 1400 ml voor warme bereidingen

### Automatische functie:

Gebruikswijze:

- Maak het deksel vast op de kan en breng de dop op het deksel aan. Het apparaat start alleen wanneer de kan

en het deksel op een juiste manier zijn vastgemaakt.

- Steek de stekker in het stopcontact, u hoort een geluidssignaal, en het scherm en logo worden rood verlicht
- Het product gaat onmiddellijk in stand-by. Selecteer vervolgens een programma door op het overeenkomstig logo te drukken. Het logo knippert en de snelheid verschijnt. De bereidingstijd voor het recept wordt op het scherm weergegeven.
- Druk op het start/stop logo. Het apparaat wordt automatisch ingeschakeld.
- De blender stopt automatisch aan het einde van het recept. U hoort vervolgens 3 geluidssignalen.
- U kunt de blender tevens tijdens de cyclus uitschakelen:
  - druk op het "Start/stop" logo om het programma te onderbreken (tot 5 minuten, daarna keert het apparaat terug naar het startscherm).
  - druk op het "annuleren" logo om het programma te stoppen en naar het startscherm terug te keren.
- Voor warme programma's en de verwarmingsfunctie, als de stroom uit is tijdens het koken en deze weer binnen 3 minuten aanspringt, start het apparaat automatisch weer.
- Na een inactiviteit van 3 minuut wordt het scherm automatisch

uitgeschakeld (alleen Start/stop logo is weergegeven).

#### **OPGELET:**

- Schud de motoreenheid of de kan niet wanneer de blender in werking is.

**OPGELET: Na het beëindigen van een programma, in het bijzonder na een lange verwerkingstijd, wacht minstens 5 minuten voordat u de blender opnieuw inschakelt.**

Opgelet! De aangegeven tijd bij warme programma's houdt geen rekening met de nodige voorverwarmingstijd. Deze is afhankelijk van de initiële temperatuur en hoeveelheid van uw ingrediënten (tussen 5 en 15 minuten).

Druk op de start/stop knop. Start automatisch het aftellen van de kooktijd van het recept.

Als u het deksel van uw blender tijdens het programma opent, stopt uw apparaat automatisch dankzij de beveiliging van het deksel.

**OPGELET: Wij bevelen aan om tijdens het mengen van warme bereidingen geen ingrediënten toe te voegen. (Gevaar op gespetter) Verwijder de dop (B1) tijdens het mengen van warme bereidingen niet van het deksel (B2). Hoge temperaturen kunnen worden bereikt, wat tot brandwonden kan leiden.**

**Warme programma's:** Soep, Compote, Coulis, Warme saus, Meergranenmelk.

Warme programma's	Recepten	Stap voor stap	Tijd
 <b>Soep</b>	600g pompoen, 120g aardappelen, 80g ui, 600 ml water.	Selecteer het programma Soep Druk op het start/stop logo	30 min

Warme programma's	Recepten	Stap voor stap	Tijd
 <b>Warme saus</b>	500g melk, 45g boter, 45g bloem, nootmuskaat (1 snuifje)	Selecteer het programma Warme saus Druk op het start/stop logo	15 min
 <b>Coulis</b>	100ml water, 60ml citroensap, 100g suiker, 250g bosbessen, 250g aardbeien.	Selecteer het programma Coulis Druk op het start/stop logo	15 min
 <b>Compote</b>	700g Golden Delicious appelen, 100 ml water.	Selecteer het programma Compote Druk op het start/stop logo	15 min
 <b>Meergranenmelk</b>	100g volledige geblancheerde amandels, 1L water	Selecteer het programma Meergranen Druk op het start/stop logo	25 min

### Handmatige functies:

De handmatige functies kunnen naast de programmamodus worden gebruikt.

-  **Reinigen:** reinig het apparaat met 150 ml water en een drupje afwasmiddel. Druk op het reinigingslogo. De duur bedraagt 30 seconden.

**Gebruik deze functie niet langer dan 3 minuten.**

-  **Mengen:** om de ingrediënten naar wens te mengen. Druk op het mengen logo, het scherm geeft "P" weer overeenkomstig de pulsfunctie. U kunt echter een mengsnelheid tussen 1 en 9 instellen door op het instellen +/- logo (L) te drukken. "H" is de maximum snelheid. Druk vervolgens op de Start/Stop knop. U kunt een werkingstijd tussen 5 seconden en 3 minuten instellen door op de instellen +/- logo (L) te drukken. De resterende tijd wordt op het scherm weergegeven. Wacht totdat de blender automatisch stopt. U hoort vervolgens 3 geluidssignalen.

-  **Verwarmen:** om de ingrediënten naar wens te verwarmen. Druk op de Verwarmen knop, het scherm geeft "75" weer. U kunt de temperatuur echter instellen tussen 40° en 100° door op de instellen +/- knoppen (L) te drukken. U kunt een werkingstijd tussen 5 minuten en 90 minuten instellen door op de instellen +/- knoppen (L) te drukken. Druk op het start/stop logo. De resterende tijd wordt op het scherm weergegeven. Wacht totdat het opwarmen automatisch stopt. U hoort aan het einde van het programma 5 geluidssignalen. U kunt het verwarmen tijdens de cyclus ook stoppen door op het start/stop logo of het cancel-logo te drukken.

## **KAN VAN TRITAN KUNSTSTOF**

ok **VOOR**

### **KOUDE BEREIDINGEN**

- Doe de ingrediënten in de kan zonder het aangegeven maximum niveau te overschrijden:
-  Max. 1750 ml voor koude bereidingen

### **Automatische functies:**





#### **Gebruikswijze:**

- Maak het deksel vast op de kan en breng de dop op het deksel aan. Het apparaat start alleen wanneer de kan en het deksel op een juiste manier zijn vastgemaakt.
- Steek de stekker in het stopcontact, u hoort een geluidssignaal, en het scherm en logo worden blauw verlicht.
- Het product gaat onmiddellijk in stand-by. Selecteer vervolgens een programma door op het overeenkomstig logo te drukken. Het logo knippert en de snelheid verschijnt. De bereidingstijd voor het recept wordt op het scherm weergegeven. De bereidingstijd voor het recept wordt op het scherm weergegeven.
- Voor het starten van een automatisch programma kunt u de vacuümfunctie gebruiken door op 'logo' te drukken, duur: 1min10s
- De dop kan in twee posities worden ingesteld: wanneer de vacuümfunctie

wordt gebruikt, schroef de dop vast; zonder vacuümfunctie, draai de dop in de andere richting.

- Druk op het start/stop logo. Het apparaat wordt automatisch ingeschakeld.
  - Als de vacuümfunctie wordt gebruikt en na het beëindigen van het programma, open het deksel door op het midden van de dop te drukken.
  - De blender stopt automatisch aan het einde van het recept. U hoort vervolgens 3 geluidssignalen.
  - U kunt de blender tevens tijdens de cyclus uitschakelen:
    - druk op het "Start/stop" logo om het programma te onderbreken (tot 5 minuten, daarna keert het apparaat terug naar het startscherm).
    - druk op het "annuleren" logo om het programma te stoppen en naar het startscherm terug te keren.
  - U kunt de duwer tijdens het bereiden van de recepten gebruiken (wanneer de vacuümfunctie niet actief is).
  - Gebruik deze kan niet voor warme bereidingen.
  - Dompel het deksel niet in water.
- Om ingrediënten tijdens het mengen van koude bereidingen toe te voegen, verwijder de dop (A) van het deksel (B) en voeg de ingrediënten via het gat toe. Let op voor gespetter.

**OPGELET: Haal de dop (A) tijdens de vacuümwering niet van het apparaat af.**

Koude programma's	Recepten	Stap voor stap	Tijd
 <b>Groene smoothie</b>	240 g geschilde Granny Smith appels (2 appels), 60g selderijstengel (zonder blad), 200g komkommer, 20g boerenkool, 80g limoensap, 400g water, 60g agavesiroop, 20g spinaziebladeren	Selecteer het programma Groene smoothie Druk op het start/stop logo	1min 10s
 <b>Roomijs</b>	450g diepvriesaardbeien + 240ml melk + 130g suiker	Selecteer het programma Roomijs Druk op het start/stop logo	1min 10s
 <b>Notenboter</b>	400g ongezouten pinda's + 75g geschaafde amandelen + 125g pecannoten	Selecteer het programma Notenboter Druk op het start/stop logo	2min 15s
 <b>IJsgruis</b>	8x ijsblokjes 30x30x40 mm	Selecteer het programma IJsgruis Druk op het start/stop logo	1min
 <b>Milkshake</b>	250g vanilleroomijs + 1 banaan (100g) + 25 cl melk	Selecteer het programma Milkshake Druk op het start/stop logo	1min

### Handmatige functies

De handmatige functies kunnen naast de programmamodus worden gebruikt.

-  **Reinigen:** reinig het apparaat met 150 ml water en een drupje afwasmiddel. Druk op het reiningslogo. De duur bedraagt 30 seconden.

**Gebruik deze functie niet langer dan 3 minuten.**

-  **Mengen:** om de ingrediënten naar wens te mengen. Druk op het mengen logo, het scherm geeft "P" weer overeenkomstig de pulsfunctie. U kunt echter een mengsnelheid tussen 1 en 9 instellen

door op het instellen +/- logo (L) te drukken. "H" is de maximum snelheid. Druk vervolgens op de Start/Stop knop. U kunt een werkingstijd tussen 5 seconden en 3 minuten instellen door op de instellen +/- logo (L) te drukken. De resterende tijd wordt op het scherm weergegeven. Wacht totdat de blender automatisch stopt. U hoort vervolgens 3 geluidssignalen.

-  **Vacuüm:** voordat u de vacuümfunctie gebruikt, zet de dop op het deksel vast door de pijp op de dop op één lijn met het "lucht uit" pictogram (L) te brengen. Start het vacuümproces. Na 1min10s kunt u een automatisch programma selecteren

(compatibel met het programma Smoothie of Milkshake). Druk aan het einde van het programma op de vacuüm knop in het midden van de dekseldop en verwijder de dop om het deksel af te halen en uw bereiding uit te gieten.

## ANDERE FUNCTIES

- Druk op het "Start/stop" logo om het programma te onderbreken. U kunt uw apparaat tot 5 minuten onderbreken, daarna keert het terug naar het startscherm.
- Als u 3 seconden op het "Start/stop" logo drukt, hoort u 3 geluidssignalen en gaat het apparaat in stand-by. Alle logo's, uitgezonderd het "Start/Stop" logo, verdwijnen.

## REINIGING

- Reinig de kan direct na gebruik.
- Voor een eenvoudige reiniging, gebruik het Reinigen logo:
  - Doe 150ml water en 1 druppel afwasmiddel in de kan. Druk op het Reinigen logo.
- Meer afwasmiddel zorgt voor meer schuim en kan aldus tot het overlopen van de kan leiden. Reinig de kan tenslotte met een spons.
- Reinig de binnenkant van de kan en het deksel onder stromend water.
- Als u uw apparaat grondiger wilt reinigen, gebruik een mengsel van warm water en zuiveringszout. Laat het mengsel vervolgens enkele uren weken.
- Maak de motoreenheid (D) schoon met een vochtige doek. Veeg het voorzichtig droog.
- Reinig de afneembare delen (deksel, dop, maatbeker) schoon in een warm sopje en met behulp van een spons. U kunt tevens de borstel gebruiken om de binnenkant van de kan schoon te maken.

## Beveiliging tegen overbelasting

- Het apparaat is uitgerust met een beveiliging tegen overbelasting. Dit vermijdt dat de motor tijdens een overbelasting wordt beschadigd.
- Als het apparaat tijdens de werking wordt uitgeschakeld, doe het volgende:
  - Schakel het apparaat uit met de Start/stop knop, haal de stekker uit het stopcontact en laat het gedurende 15-20 minuten afkoelen.
  - Steek de stekker opnieuw in het stopcontact en schakel de blender in.
- **Annuleren:** U kunt het apparaat tijdens de werking stoppen door op het "annuleren" logo te drukken. Het apparaat stopt en keert terug naar het startscherm.

## Opgelet:

- Maak de kan leeg, deze is niet bestemd voor het bewaren van voedsel in de koelkast of diepvries.
- Maak de buitenkant van de motoreenheid en de kan schoon met een vochtige doek.
- Dompel het apparaat niet in water (noch de motoreenheid, noch het voetstuk van de kan). Was de motoreenheid (D) nooit onder stromend water.
- Stop de kan (A3 en B3), het deksel (A2 en B2) en de dekseldop (A1 en B1) niet in de vaatwasmachine.



<b>Problemen</b>	<b>Oorzaken</b>	<b>Oplossingen</b>
Het apparaat werkt niet	De stekker zit niet in het stopcontact.	Steek de stekker in een stopcontact met dezelfde spanning als aangegeven op het typeplaatje van het apparaat.
	De kan is niet juist op de motoreenheid vastgemaakt, of de kan en het deksel bevinden zich op de juiste plaats, maar zijn niet op de motoreenheid vastgezet.	Controleer of de kan en het deksel op de juiste manier op de motoreenheid zijn vastgemaakt zoals vermeld in de gebruiksaanwijzing.
	Het apparaat, bedieningspaneel of programma reageert niet.	Trek de stekker uit het stopcontact, wacht 1 minuut en steek opnieuw in.
	In geval van een oververhitting	Schakel het apparaat uit met de aan/uit knop, haal de stekker uit het stopcontact en laat het gedurende 15-20 minuten afkoelen.
	Overstroming	Verminder de hoeveelheid te mengen ingrediënten.
Het apparaat stopt tijdens de werking	Overbelasting of oververhitting	Schakel het apparaat uit met de start/stop knop, haal de stekker uit het stopcontact en laat het circa 15-20 minuten afkoelen. Steek de stekker opnieuw in het stopcontact en schakel de blender in.
Overmatige trilling	Het apparaat is niet op een vlak oppervlak geplaatst.	Plaats het apparaat op een vlak oppervlak.
	Er bevinden zich te veel ingrediënten in het apparaat.	Verminder de hoeveelheid te mengen ingrediënten.
Etenswaaren lekken of stromen uit het deksel	Er bevinden zich te veel ingrediënten in het apparaat.	Verminder de hoeveelheid te mengen ingrediënten.
	Het deksel is niet juist geplaatst.	Maak het deksel juist op de kan vast.
Lek aan de onderkant van de kan.	Het apparaat is niet langer waterdicht.	Opgelet: de messen zijn niet uitneembaar. Neem contact op met de klantenservice. Zie de contactinformatie in het garantieboekje.

<b>Problemen</b>	<b>Oorzaken</b>	<b>Oplossingen</b>
De messen draaien niet rond zoals het hoort.	De stukjes voedsel zijn te groot of te hard.	Verklein de stukjes of verminder de hoeveelheid te mengen ingrediënten.
	De te mengen vloeistof is te heet en de silicone pakking is vervormd.	Neem contact op met de klantenservice. Zie de contactinformatie in het garantieboekje.
Kookprobleem	De etenswaren zijn onvoldoende gekookt of te veel gekookt	Gebruik de handmatige functie om de werkingstijd en de kooktemperatuur aan te passen.
	De etenswaren kleven aan de bodem	Gebruik de handmatige functie om de werkingstijd en de kooktemperatuur aan te passen. Raadpleeg de reinigingsinstructies.
Ik krijg geen toegang tot goede recepten	De gepaste kan werd niet gebruikt	Controleer of de gepaste kan wordt gebruikt
	De overloopsensor die zich in het deksel voor warme toepassingen bevindt hoeft niet te worden gereinigd	Reinig alle onderdelen van het deksel voor warme toepassingen

Als uw apparaat nog steeds niet naar behoren werkt, neem contact op met de klantenservice in uw land.

## BESCHREIBUNG DES GERÄTS

- |  |  |
|--|--|
| <p><b>A.</b> Verschlusskappe<br/>Deckel<br/>Tritan-Kunststoffbehälter für kalte Zutaten</p> <p><b>B.</b> Verschlusskappe<br/>Deckel<br/>Glasbehälter für heiße Zutaten</p> <p><b>C.</b> Schieber</p> <p><b>D.</b> Motorblock</p> <p><b>E.</b> Bürste</p> | <p><b>F.</b> Anzeige</p> <p><b>G.</b> Start-/Stopp-Symbol</p> <p><b>H.</b> Kontrollanzeige</p> <p><b>I.</b> Reinigen-Symbol</p> <p><b>J.</b> Mixen-Symbol</p> <p><b>K.</b> Abbrechen-Symbol</p> <p><b>L.</b> Einstellen-Symbol</p> <p><b>M.</b> Dosierkappe</p> <p><b>N.</b> Behälteranzeige</p> |
|--|--|

**ACHTUNG:** Lesen Sie bitte die Sicherheitshinweise aufmerksam durch, bevor Sie Ihr neues Gerät zum ersten Mal benutzen. Bewahren Sie die Sicherheitshinweise zum Nachlesen griffbereit auf.

Das Gerät beginnt nur dann zu laufen, wenn der Mixbehälter korrekt auf dem Motorblock (D) positioniert ist und fest mit dem der Deckel verschlossen ist.

## VOR DEM ERSTEN GEBRAUCH

- Bevor Sie Ihr Gerät zum ersten Mal benutzen, sollten Sie die Teile, die mit Lebensmitteln in Berührung kommen (Mixbehälter, Deckel und Dosierkappe), mit Seifenwasser ausspülen.

**ACHTUNG : Tauchen Sie das Gerät nicht in Wasser (weder den Motorblock noch die Behälterbasis). Halten**

**Sie den Motorblock (D) nie unter laufendes Wasser.** Reinigen Sie diesen mit einem feuchten Tuch und trocknen Sie ihn anschließend gründlich ab.

**Die Messer sind extrem scharf und nicht abnehmbar.**

- Stellen Sie sicher, dass sämtliches Verpackungsmaterial entfernt wurde, bevor Sie das Gerät in Betrieb nehmen.

## BENUTZUNG IHRES GERÄTES

- Stellen Sie das Gerät auf eine flache, stabile, hitzebeständige Fläche, die vor Wasserspritzern und Hitzequellen geschützt ist.
- Setzen Sie den Mixbehälter (A/B) korrekt auf den Motorblock (Abb. 1 und 2).
- Wenn Sie eine Schale von der Basis entfernt haben, warten Sie mindestens 6 Sekunden, bevor Sie eine andere Schale auf die Basis stellen.

- Geben Sie die Zutaten in den Mixbehälter und überfüllen Sie diesen nicht:

-  max. 1.400 ml für heiße Zutaten

### Automatik-Funktion:

Benutzung:

- Verschließen Sie den Behälter mit dem Deckel und stecken Sie die Verschlusskappe in den Deckel. Das Gerät startet erst dann, wenn der Mixbehälter und Deckel korrekt positioniert sind.

 **GLASBEHÄLTER FÜR  
OK HEISSE ZUTATEN:**

- Wenn Sie den Netzstecker des Produktes mit einer Steckdose verbinden, erzeugt das Gerät einen Signalton und das Display sowie die Symbole leuchten rot auf.
- Das Gerät ist sofort im Stand-by-Modus. Sie können nun ein Programm auswählen, indem Sie das entsprechende Symbol drücken. Das Symbol blinkt und die Geschwindigkeitsstufe wird angezeigt. Die Zubereitungszeit für das Rezept wird angezeigt.
- Drücken Sie das „Start-/Stopp“-Symbol. Das Gerät beginnt dann automatisch zu laufen.
- Am Ende der Zubereitung stoppt der Mixer automatisch. Das Gerät zeigt dies durch 3 Signaltöne an.
- Sie können den Mixvorgang auch unterbrechen:
  - Drücken Sie das „Start/Stop“-Symbol, um das Programm zu unterbrechen (bis zu 5 Minuten, nach denen das Gerät auf die Start-Anzeige zurückschaltet).
  - Drücken Sie das „Abbrechen“-Symbol, um das Programm zu beenden und zur Start-Anzeige zurückzukehren.
- Für heiße Programme und die Erhitzungsfunktion, wenn während des Garvorgangs die Stromversorgung unterbrochen wird, schaltet sich das Gerät innerhalb von 3 min automatisch wieder ein, wenn die Stromversorgung wiederhergestellt ist.
- Wenn das Gerät 3 Minute inaktiv ist, schaltet sich das Display aus (nur das „Start/Stop“-Symbol ist noch aktiviert)

#### **ACHTUNG :**

- Schütteln Sie den Motorblock oder den Mixbehälter nicht, wenn das Gerät in Betrieb ist.

**ACHTUNG: Lassen Sie den Mixer nach der Benutzung eines Programms - insbesondere bei einer langen Verarbeitungszeit - mindestens 5 Minuten ruhen, bevor Sie ihn erneut benutzen.**

Bitte beachten Sie bei Programmen für warme Rezepte, dass die angegebene Dauer die erforderliche Aufheizzeit nicht berücksichtigt. Diese kann je nach Anfangstemperatur und Menge Ihrer Zutaten variieren (zwischen 5 und 15 Minuten).

Drücken Sie das „Start/Stop“-Symbol. Beginnt der Countdown für die Zubereitungszeit.

Wenn Sie während des Programmablaufs den Deckel Ihres Mixers öffnen, stoppt Ihr Gerät dank der Deckel-Sicherheitsfunktion automatisch.

**ACHTUNG : Wir empfehlen, beim Mixen heißer Zutaten keine weiteren Zutaten dazugeben (Gefahr von Spritzern). Entfernen Sie während der Verarbeitung heißer Zutaten nicht die Verschlusskappe (B1) aus dem Deckel (B2). Sie kann sehr heiß werden und Verbrennungen verursachen.**

**Programme für warme Rezepte:** Suppe, Kompott, Coulis, heiße Soßen, Mandelmilch

Programme für warme Rezepte	Rezepte	Schritt für Schritt	Dauer
 <b>Suppe</b>	600 g Kürbis, 120 g Kartoffeln, 80 g Zwiebel, 600 ml Wasser.	Wählen Sie das „Suppe“-Programm. Start/Stop-Symbol drücken	30 Min.

Programme für warme Rezepte	Rezepte	Schritt für Schritt	Dauer
 <b>Heiße Soße</b>	500 ml Milch, 45 g Butter, 45 g Mehl, Muskatnuss (1 Prise)	Wählen Sie das „Heiße Soße“-Programm. Start/Stopp-Symbol drücken	15 Min.
 <b>Coulis</b>	100 ml Wasser, 60 ml Zitronensaft, 100 g Zucker, 250 g Blaubeeren, 250 g Erdbeeren	Wählen Sie das „Coulis“-Programm. Start/Stopp-Symbol drücken	15 Min
 <b>Kompott</b>	700 g Golden Delicious Äpfel, 100 ml Wasser	Wählen Sie das „Kompott“-Programm. Start/Stopp-Symbol drücken	15 Min.
 <b>Mandelmilch</b>	100 g ganze blanchierte Mandeln, 1 l Wasser	Wählen Sie das „Mandelmilch“-Programm. Start/Stopp-Symbol drücken	25 Min.

### Manuelle Funktionen:

Die manuellen Funktionen können zusätzlich zum Programmmodus benutzt werden.

-  **Reinigen** : ermöglicht Ihr Gerät mit 150 ml Wasser und 1 Tropfen Geschirrspülmittel zu reinigen. Reinigen-Symbol drücken. Die Dauer beträgt 30 Sekunden.

**Die maximale Betriebsdauer beträgt 3 Minuten.**

-  **Mixen** : steuert den Mischvorgang nach Ihren Wünschen. Drücken Sie das „Mixen“-Symbol; das Display zeigt „P“ für die Pulse-Funktion an, Sie können jedoch eine Geschwindigkeitsstufe von 1 bis 9 auswählen, indem Sie die „+/-“ Einstell-Symbole (L) drücken. „H“ entspricht der maximalen Geschwindigkeit. Drücken Sie dann das „Start/Stopp“-Symbol. Sie können die Betriebsdauer durch Drücken der „+/-“ Einstell-Symbole (L) zwischen 5 Sekunden und 3 Minuten einstellen. Auf

der Anzeige wird die verbleibende Zeit angezeigt. Warten Sie, bis der Mixer sich automatisch ausgeschaltet hat. Das Gerät zeigt dies durch 3 Signaltöne an.

-  **Erhitzen** : regelt die Temperatur nach Ihren Wünschen. Drücken Sie das „Erhitzen“-Symbol; das Display zeigt daraufhin „75“, Sie können jedoch die Temperatur von 40° bis 100° durch (L) Drücken der „+/-“ Einstell-Symbole (l) auswählen. Sie können die Betriebsdauer durch Drücken der „+/-“ Einstell-Symbole (L) zwischen 5 Minuten und 90 Minuten einstellen. Drücken Sie das „Start/Stopp“-Symbol. Auf der Anzeige wird die verbleibende Zeit angezeigt. Warten Sie, bis das Erhitzen automatisch stoppt. Das Erhitzen kann auch während des Zyklus durch Drücken des Start/Stopp-Symbols oder des Abbrechen-Symbols abgebrochen werden.

## TRITAN-KUNSTSTOFFBEHÄLTER FÜR OK KALTE ZUTATEN

- Geben Sie die Zutaten in den Mixbehälter und überfüllen Sie diesen nicht;
- max. 1.750 ml für den Behälter für kalte Zutaten





### Automatik-Funktion

#### Benutzung :

- Verschließen Sie den Behälter mit dem Deckel und stecken Sie die Verschlusskappe in den Deckel. Das Gerät startet erst dann, wenn der Mixbehälter und Deckel korrekt positioniert sind.
- Wenn Sie den Netzstecker des Produktes mit einer Steckdose verbinden, erzeugt das Gerät einen Signalton und das Display sowie die Symbole leuchten blau auf.
- Das Gerät ist sofort im Standby-Modus. Sie können nun ein Programm auswählen, indem Sie das entsprechende Symbol drücken. Das Symbol blinkt und die Geschwindigkeitsstufe wird angezeigt. Die Zubereitungsdauer für das Rezept wird angezeigt. Die Zubereitungsdauer für das Rezept wird angezeigt.
- Vor jedem Automatik-Programm können Sie die Vakuum-Funktion durch Drücken von „Logo“ einstellen; Dauer: 1 min 10 s
- Die Verschlusskappe hat zwei Drehrichtungen. Wenn Sie die Vakuum-Funktion benutzen, müssen Sie die Verschlusskappe in den Deckel drehen; wenn Sie die Vakuum-Funktion nicht benutzen, drehen Sie die Verschlusskappe in die andere Richtung.

- Drücken Sie das „Start/Stopp“-Symbol. Das Gerät beginnt dann automatisch zu laufen.
  - Am Ende der Zubereitung stoppt der Mixer automatisch. Das Gerät zeigt dies durch 3 Signaltöne an.
  - Wenn Sie die Vakuum-Funktion benutzen und nach Beendigung des Programms den Deckel öffnen wollen, drücken Sie auf die Mitte der Verschlusskappe.
  - Sie können den Mixvorgang auch unterbrechen:
    - Drücken Sie das „Start/Stopp“-Symbol, um das Programm zu unterbrechen (bis zu 5 Minuten, nach denen das Gerät auf die Start-Anzeige zurückschaltet).
    - Drücken Sie das „Abbrechen“-Symbol, um das Programm zu beenden und zur Start-Anzeige zurückzukehren.
  - Sie können mithilfe des Schiebers die Zutaten in den Behälter schieben (wenn die Vakuum-Funktion nicht aktiviert ist).
  - Benutzen Sie diesen Behälter nicht für heiße Zutaten.
  - Tauchen Sie den Deckel nicht in Wasser.
- Zum Hinzufügen von Zutaten während eines Mischvorgangs für kalte Rezepte entfernen Sie die Verschlusskappe (A) aus dem Deckel (B) und geben die Zutaten durch die Öffnung im Deckel hinzu. Dabei besteht die Gefahr, dass aus der Öffnung Zutaten herausspritzen.

**ACHTUNG : Entfernen Sie die Verschlusskappe (A) nicht aus dem Deckel (B), wenn die Vakuum-Funktion aktiviert ist.**

Kalte Programme	Rezepte	Schritt für Schritt	Dauer
 <b>Grüner Smoothie</b>	240 g geschälte Granny Smith Äpfel (2 Äpfel), 60 g Selleriestangen (ohne Blätter), 200 g Gurke, 20 g Grünkohlblatt, 80 g Limettensaft, 400 g Wasser, 60 g Agavensirup, 20 g Spinatblätter	Wählen Sie das „Grüner Smoothie“-Programm. Start/Stop-Symbol drücken	1 min 10 s
 <b>Eiscreme</b>	450 g tiefgekühlte Erdbeeren + 240 ml Milch + 130 g Zucker	Wählen Sie das „Eiscreme“-Programm. Start/Stop-Symbol drücken	1 min 10 s
 <b>Nussbutter</b>	400 g ungesalzene Erdnüsse + 75 g Mandelstifte + 125 g Pekannüsse	Wählen Sie das „Nussbutter“-Programm. Start/Stop-Symbol drücken	2 min 15 s
 <b>Eis zerkleinern</b>	8 x Eiswürfel 30 x 30 x 40 mm	Wählen Sie das „Eis zerkleinern“-Programm. Start/Stop-Symbol drücken	1 min
 <b>Milkshake</b>	250 g Vanille-Eiscreme + 1 Banane (100 g) + 25 cl Milch	Wählen Sie das „Milkshake“-Programm. Start/Stop-Symbol drücken	1 min

**Manuelle Funktionen**

Die manuellen Funktionen können zusätzlich zum Programmmodus benutzt werden.

- 
**Reinigen** : ermöglicht Ihr Gerät mit 150 ml Wasser und 1 Tropfen Geschirrspülmittel zu reinigen. Reinigen-Symbol drücken. Die Dauer beträgt 30 Sekunden.  
**Die maximale Betriebsdauer beträgt 3 Minuten.**

- 
**Mixen** : steuert den Mischvorgang nach Ihren Wünschen. Drücken Sie das „Mixen“-Symbol; das Display zeigt „P“ für die Pulse-Funktion an, Sie können jedoch eine Geschwindigkeitsstufe von 1 bis 9

auswählen, indem Sie die „+/-“ Einstell-Symbole (L) drücken. „H“ entspricht der maximalen Geschwindigkeit. Drücken Sie dann das „Start/Stop“-Symbol. Sie können die Betriebszeit durch Drücken der +/- Einstell-Symbole (L) zwischen 5 Sekunden und 3 Minuten einstellen. Auf der Anzeige wird die verbleibende Zeit angezeigt. Warten Sie, bis der Mixer sich automatisch ausgeschaltet hat. Das Gerät zeigt dies durch 3 Signaltöne an.

- 
**Vakuum**: Verschließen Sie die Verschlusskappe, bevor Sie die Vakuum-Funktion aktivieren. Drehen Sie die Kappe, sodass der Pfeil an der Verschlusskappe auf das „Luftauslass“-Bildsymbol zeigt (🌀).

Starten Sie den Vakuum-Vorgang. Nach 1 min 10 s können Sie ein Automatik-Programm wählen (kompatibel mit „Smoothie“- und „Milkshake“-Programmen). Drücken Sie am Ende des Programms die Vakuum-Taste in der Mitte der Deckelkappe und entfernen Sie die Kappe, um den Deckel abzunehmen und Ihre Zubereitung zu servieren.

Ausnahme des „Start/Stopp“-Symbols.

## Überlastungsschutz

- Das Gerät ist mit einem Überlastungsschutz ausgestattet. Dies verhindert, dass der Motor durch Überlastung beschädigt wird.
- Wenn das Gerät sich während des Betriebs abschaltet, gehen Sie wie folgt vor:
  - Schalten Sie das Gerät mit dem „Start/Stopp“-Symbol aus, ziehen Sie den Stecker aus der Steckdose und lassen Sie das Gerät ca. 15 bis 20 Minuten abkühlen.
  - Stecken Sie den Netzstecker wieder in die Steckdose und setzen Sie den Mixvorgang fort.
- **Abbrechen:** Sie können den Mixvorgang abbrechen, indem Sie das „Abbrechen“-Symbol drücken. Das Gerät stoppt und kehrt zur Startanzeige zurück.

## WEITERE FUNKTIONEN

- Drücken Sie das „Start/Stopp“-Symbol, um das Programm zu unterbrechen. Sie können den Betrieb Ihres Gerätes bis zu 5 Minuten unterbrechen. Nach 5 Minuten kehrt das Gerät zur Start-Anzeige zurück.
- Wenn Sie das „Start/Stopp“-Symbol 3 Sekunden lang gedrückt halten, erzeugt das Gerät 3 Signaltöne, bevor es in den Stand-by-Modus schaltet. Es sind keine Symbole mehr sichtbar, mit

## REINIGUNG

- Reinigen Sie den Behälter sofort nach dem Gebrauch.
- Der Mixbehälter lässt sich durch Drücken des „Reinigen“-Symbols einfach und bequem reinigen:
  - Geben Sie 150 ml Wasser und einen Tropfen Spülmittel in den Mixbehälter. Drücken Sie das „Reinigen“-Symbol.
- Zu viel Spülmittel erzeugt mehr Schaum und kann folglich zum Überlaufen führen. Wischen Sie den Behälter zum Abschluss mit einem Schwamm aus.
- Spülen Sie das Innere des Behälters und den Deckel unter laufendem Wasser aus.
- Wenn Ihr Gerät eine gründlichere Reinigung benötigt, können Sie eine Lösung aus warmem Wasser und Backpulver verwenden. Lassen Sie die Lösung einige Stunden einwirken, um die Reinigung des Behälters zu unterstützen.
- Wischen Sie den Motorblock (D) mit einem feuchten Tuch ab. Trocknen Sie ihn sorgfältig ab.

- Die abnehmbaren Teile (Deckel, Verschlusskappe, Dosierkappe) können mit einem Schwamm und heißem Seifenwasser gereinigt werden. Zum Reinigen der Innenseite des Mixbehälters können Sie auch die Bürste verwenden.

## Achtung:

- Füllen Sie die Zutaten um, da der Mixbehälter nicht für die Aufbewahrung von Lebensmitteln im Kühlschrank oder Gefrierfach gedacht ist.
- Reinigen Sie das Äußere des Motorblocks und des Mixbehälters mit einem feuchten Tuch.
- Tauchen Sie das Gerät nicht in Wasser (weder den Motorblock noch die Behälterbasis). Halten Sie den Motorblock (D) nie unter laufendes Wasser.
- Die Becher (A3 & B3), die Deckel (A2 & B2) und die Verschlusskappen (A1 & B1) sind nicht für die Geschirrspülmaschine geeignet.



Problem	Mögliche Ursachen	Lösungen
Das Gerät funktioniert nicht	Der Netzstecker ist nicht angeschlossen.	Stecken Sie den Netzstecker in eine, laut Typenschild des Gerätes, geeignete Steckdose.
	Der Mixbehälter sitzt nicht richtig auf dem Motorblock oder der Mixbehälter mit Deckel ist nicht mit dem Motorblock verriegelt.	Stellen Sie sicher, dass der Mixbehälter mit Deckel korrekt auf dem Motorblock sitzt, wie in der Bedienungsanleitung beschrieben.
	Gerät, Bedienfeld oder Programm reagiert nicht	Ziehen Sie den Netzstecker aus der Steckdose, warten Sie 1 Minute, und stecken Sie den Netzstecker wieder ein.
	Überhitzung	Schalten Sie das Gerät mit dem Netzschalter aus, ziehen Sie den Stecker ab und lassen Sie das Gerät ca. 15-20 Minuten abkühlen.
	Überfließen	Reduzieren Sie die Menge der zu verarbeitenden Zutaten.
Das Gerät schaltet sich ab	Überlastung oder Überhitzung	Schalten Sie das Gerät mit der Start/Stopp-Taste aus, ziehen Sie den Netzstecker aus der Steckdose und lassen Sie das Gerät etwa 15 bis 20 Minuten lang abkühlen. Stecken Sie den Netzstecker wieder in die Steckdose und setzen Sie den Mischvorgang fort.
Starke Vibrationen	Das Gerät steht nicht auf einer ebenen Fläche.	Stellen Sie das Gerät auf eine ebene Fläche.
	Zu viele Zutaten eingefüllt.	Reduzieren Sie die Menge der zu verarbeitenden Zutaten.
Der Deckel ist nicht dicht	Zu viele Zutaten eingefüllt.	Reduzieren Sie die Menge der zu verarbeitenden Zutaten.
	Der Deckel sitzt nicht korrekt.	Bringen Sie den Deckel korrekt auf dem Mixbehälter an.
Undichtigkeit am unteren Ende des Mixbehälters	Der Behälter ist nicht mehr dicht.	Achtung: Die Messer sind nicht abnehmbar. Wenden Sie sich an den Kundenservice. Kontaktinformationen entnehmen Sie bitte den Garantiebestimmungen.

<b>Problem</b>	<b>Mögliche Ursachen</b>	<b>Lösungen</b>
Die Messer rotieren schwerfällig	Die Zutaten im Mixbehälter sind zu grob portioniert oder zu fest.	Reduzieren Sie die Größe oder Menge der zu verarbeitenden Zutaten.
	Die gemischte Flüssigkeit ist zu heiß und hat die Silikondichtung beschädigt.	Wenden Sie sich an den Kundenservice. Kontaktinformationen entnehmen Sie bitte den Garantiebestimmungen.
Problem mit dem Kochvorgang	Die Zutaten sind nicht fertig gegart oder zerkocht.	Passen Sie die Dauer und Temperatur des Heizprogramms manuell entsprechend an.
	Zutaten haften am Boden des Mixbehälters fest.	Passen Sie die Dauer und Temperatur des Heizprogramms manuell entsprechend an. Studieren Sie auch die Hinweise zur Reinigung des Gerätes.
Ich kann nicht auf gute Rezepte zugreifen	Es wird nicht der korrekte Behälter benutzt	Vergewissern Sie sich, dass der richtige Behälter benutzt wird.
	Der Überlaufsensor im Deckel des Behälters für heiße Zutaten ist nicht sauber.	Reinigen Sie alle Teile des Deckels des Behälters für heiße Zutaten.

Wenn Ihr Gerät immer noch nicht ordnungsgemäß funktioniert, wenden Sie sich bitte an den Kundenservice in Ihrem Land.

## DESCRIPTION OF THE APPLIANCE

- |  |  |
|--|--|
| <p><b>A.</b> Lid cap<br/>Lid<br/>Plastic Tritan Jug for cold preparation</p> <p><b>B.</b> Lid cap<br/>Lid<br/>Glass Jug for hot preparation</p> <p><b>C.</b> Pusher</p> <p><b>D.</b> Motor unit</p> <p><b>E.</b> Brush</p> | <p><b>F.</b> Screen</p> <p><b>G.</b> Start/Stop button</p> <p><b>H.</b> Control display</p> <p><b>I.</b> Clean button</p> <p><b>J.</b> Blend button</p> <p><b>K.</b> Cancel button</p> <p><b>L.</b> Setting button</p> <p><b>M.</b> Measuring cup</p> <p><b>N.</b> Jar indicator</p> |
|--|--|

**CAUTION:** The safety precautions are part of the appliance. Read them carefully before using your new appliance for the first time. Keep them in a place where you can find and refer to them later on.

The appliance will only start if the jug is correctly positioned on the motor unit (D) and the lid locked on the jug.

## BEFORE USING YOUR APPLIANCE FOR THE FIRST TIME

- Before using your appliance for the first time, rinse the parts that come into contact with food (jug, lid and measuring cap) with soapy water

Clean with a damp cloth and dry it carefully.

**CAUTION :** Do not immerse the appliance in water (neither the motor unit nor the jug base). Never put the motor unit (D) under running water.

**The blades are extremely sharp and not removable.**

- Make sure all the packaging has been removed before operating the appliance.

## USING YOUR APPLIANCE

- Put the appliance on a flat, stable, heat-resistant surface away from sources of heat or water splashes.
- Position the jug (A or B) correctly on the motor unit Fig. 1 and 2.
- After removing a bowl from the base, wait at least 6 seconds before repositioning another bowl.

### GLASS JAR FOR

#### OK HOT PREPARATION:

- Add the ingredients into the jug without exceeding the maximum level indicated:

—  — 1400 ml max for hot preparation

### Automatic function:

How to use :

- Lock the lid on the jug and place the lid cap in position on the lid. The appliance only starts up once the jug and lid are correctly in place.
- When you plug in the appliance and switch it on, it will make a beep, and the screen will light up.
- The appliance will be in standby mode. At this stage, you can select a program by pressing the corresponding button. Button light flashes and the recipe time information will be displayed.
- Press the start/stop button. Then the appliance starts to work automatically.

- At the end of the recipe, the blender stops automatically. The appliance beeps 3 times.
- You can also stop the blending during the cycle:
  - press the «Start/stop» button to pause the program (up to 5 minutes, after which the unit returns to the home screen)
  - press the «cancel» button to stop the program and return to the home screen.
- For hot programs and Heat function, if the power shuts off during cooking, within 3 minutes if the power is turned back on, the appliance will restart automatically.
- If the appliance is left unused for 3 minutes, the screen light will go off and only the start/stop button will remain on.

**CAUTION :**

- Do not shake the motor unit or the jug when the blender is in use.

**CAUTION: After running one program, especially if a long processing time,**





**let the blender rest for minimum 5 minutes before operating it again.**

For hot programs, please note that the time indicated does not take into account the pre-heating time needed which may vary according to the initial temperature and quantity of your ingredients (between 5 and 15 minutes). Press the start/stop button. The recipe cooking time countdown will start.

During the program, if you open the lid of your blender, your appliance stop automatically thanks to the lid safety.

**CAUTION : We recommend not to add ingredients while blending hot preparations. (risk of splashing). Do not remove the lid cap (B1) from the lid (B2) during hot preparations. It can reach high temperature and cause burns.**

**Hot programs :** Soup, Compote, Coulis, Hot sauce, Multigrain milk.

Hot Programs	Recipes	Step by step	Time
 <b>Soup</b>	600g pumpkin, 120g potato, 80g onion, 600 ml water.	Select Soup program Press Start/Stop button	30 min
 <b>Hot sauce</b>	500 ml milk, 45g butter, 45g plain flour, nutmeg (1 pinch)	Select Hot sauce program Press Start/Stop button	15 min
 <b>Coulis</b>	100ml water, 60ml lemon juice, 100g sugar, 250g bluberries, 250g strawberries.	Select Coulis program Press Start/Stop button	15 min
 <b>Compote</b>	700g golden delicious apple, 100 ml water.	Select Compote program Press Start/Stop button	15 min
 <b>Multigrain milk</b>	100g whole blanched almonds, 1L water	Select Multigrain milk program Press Start/Stop button	25 min

## Manual functions:

The manual functions can be used in addition to program mode.

- 
**Clean** : allows to clean your appliance with 150 ml water and 1 drop washing up liquid. Allows to clean your appliance with soapy water. Press Clean button. The duration is 30 seconds.

**The longest working time can not be more than 3 minutes.**

- 
**Blend** : allows to freely control the way you want to blend. Press the blend button, the screen indicates « P » corresponding to the pulse function but you can choose the blending speed from 1 to 9 by pressing the setting +/- buttons (L). « H » is the maximum speed. Then press start/stop button. You can set up the working time by pressing the setting +/- button (L) between 5 seconds and 3 minutes. The remaining time appears on the screen. Wait for the blender to stop automatically. The appliance beeps 3 times.

- 
**Heat** : allows to freely control the way you want to heat. Press the heat button, the screen indicates « 75 » but you can choose the heating temperature from 40° up to 100° by pressing the setting +/- buttons (L). You can set up the working time by pressing the setting +/- buttons (L) between 5 minutes and 90 minutes. Press start/stop button. The remaining time appears on the screen. Wait for the heating to stop automatically. The appliance beeps 3 times at the end of the program. You can also stop the heating during the cycle by pressing the start/stop button or the cancel button.

## PLASTIC TRITAN JAR FOR OK COLD PREPARATION

- Add the ingredients into the jug without exceeding the maximum level

indicated:

- 1750 ml max for cold jar

## Automatic functions





### How to use :

- Lock the lid on the jug and place the lid cap in position on the lid. The appliance only starts up once the jug and lid are correctly in place.
- When you plug in the appliance and switch it on, it will make a beep, and the screen will light up.
- The appliance will be in standby mode. At this stage, you can select a program by pressing the corresponding button. The button light flashes and the recipe time information will be displayed.
- Before each auto program, you can use vacuum function by pressing 'vacuum button', duration: 1min10s
- When you use the vacuum function, ensure the lid cap is screwed on tight.
- Press the start/stop button and the appliance will start. At the end of the recipe, the blender stops automatically. The appliance beeps 3 times.
- If using the blender function, once the program is complete, press the middle of the lid cap to open the lid.
- You can also stop the blending during the cycle:
  - press the «Start/stop» button to pause the program (up to 5 minutes, after which the unit returns to the home screen)
  - press the «cancel» button to stop the program and return to the home screen
  - You can use the pusher to help the recipes (when no vacuum function)
- Don't use this jar for hot preparation.
- Don't immerse the lid in water

To add ingredients while blending for cold preparation only, remove the lid cap (A) from the lid (B) and add the ingredients through the feeder hole. Beware of the risk of spatter.

**CAUTION : Do not remove the lid cap (A) from the lid during vacuum**

## Cold programs : Ice crush, Green smoothie, Milk shake

Cold Programs	Recipes	Step by step	Time
 <b>Green smoothie</b>	240g peeled apple Granny Smith (2 apples), 60g celery stick (without leaf), 200g cucumber, 20g kale leaf, 80g lime juice, 400g water, 60g Agave Syrup, 20g of spinach leaves	Select green smoothie program Press Start/Stop button	1min 10s
 <b>Ice cream</b>	450g of frozen strawberry + 240ml of milk + 130g of sugar	Select ice cream program Press Start/Stop button	1min 10s
 <b>Nuts butter</b>	400g of unsalted peanuts + 75g of slivered almonds + 125g of pecan nuts	Select nuts butter program Press Start/Stop button	2min 15s
 <b>Ice crush</b>	8 x Ice cube 30x30x40 mm	Select ice crush program Press Start/Stop button	1min
 <b>Milk shake</b>	250g vanilla ice cream + 1 banana (100g) + 250ml milk	Select milkshake program Press Start/Stop button	1min

## Manual functions



The manual functions can be used in addition to program mode.

-  **Clean** : allows to clean your appliance with soapy water. Allows to clean your appliance with soapy water. Press Clean button. The duration is 30 seconds.

**The longest working time cannot be more than 3 minutes.**

-  **Blend** : allows to freely control the way you want to blend. Press the blend button, the screen indicates « P » corresponding to the pulse function but you can choose the blending speed from 1 to 9 by pressing the setting +/- button (L). «H» is the maximum speed. Then press start/

stop button. You can set up the working time by pressing the setting +/- button (L) between 5 seconds and 3 minutes. The remaining time appears on the screen. Wait for the blender to stop automatically. The appliance bips 3 times.

-  **Vacuum** : Before using the vacuum function, lock the lid cap by rotating it in such a way that the arrow on the lid cap is aligned with the «air out» pictogram . Launch vacuum process. After 1min10s, you will be able to select an automatic program (compatible with smoothie and milkshake programs). At the end of the program, press the vacuum button in the middle of the lid cap and

remove the cap to remove the lid and pour your preparation.

## OTHER FUNCTIONS

- Press the «Start/stop» button to pause the program. You can pause your appliance up to 5 minutes, after which the appliance returns to the home screen.
- If you keep pressing the «Start / Stop» button for 3 seconds, the appliance beeps 3 times before going into «Stand by» mode. No more button lights are visible except the «Start / Stop» button.

## Overload protection

- The appliance is equipped with overload protection. This prevents

the motor from being damaged by overloading.

- If the appliance switches off during operation, proceed as follows :
  - Switch the appliance off using the start/stop button, unplug and leave it to cool down for approximately 15-20 minutes.
  - Reconnect the appliance to the power supply and resume blending.
- **Cancel** : You can stop the blending during the cycle by pressing the «cancel» logo. The appliance stops and returns to the home screen.

## CLEANING

- Clean the jug immediately after use.
- For easy cleaning, you can use the Clean program :
  - Put 150ml of water and 1 drop of washing up liquid in the jug. Press the Clean button.
- An excess of washing up liquid creates more foam and consequently can lead to overflowing. Finish cleaning the jug with the aid of a sponge.
- Rinse the inside of the jug and the lid under running water.
- If your appliance needs deep cleaning, you can use a mixture of warm water and baking soda food. Let it soaked for few hours to help get it clean.
- Use a damp cloth to clean the motor unit (D). Dry it carefully.
- The detachable parts (lid, lid cap, measuring cup) can be cleaned with a sponge and hot soapy water. You can also use the brush to clean the inside of the jug.

## Caution:

- Ensure that no food or liquid is left in the jug; the jug is not meant for storing food in the refrigerator or freezer.
- To clean the outside of the motor unit and the walls of the jug, use a damp cloth.
- Do not immerse the appliance in water (neither the motor unit nor the jug base). Never put the motor unit (D) under running water.
- The jug (A3 & B3), the lid (A2 & B2) and the lid cap (A1 & B1) must not go in the dishwasher.

## WHAT TO DO IF YOUR APPLIANCE DOES NOT WORK ?

<b>Problems</b>	<b>Causes</b>	<b>Solutions</b>
Appliance does not work	The plug is not connected.	Connect the appliance to a socket with the same voltage as indicated on the rating plate of the appliance.
	The blender jug is not positioned correctly on the motor unit or the jug and lid are correctly in place and are not locked onto the motor unit.	Check that the blender jug and the lid are positioned properly on the motor unit as explained in the instructions.
	Appliance, keypad or program not responding	Unplug the appliance, wait for 1 minute and plug in again.
	In case of overheating	Switch the appliance off using the start/stop button, unplug and leave it to cool down for approx. 15-20 minutes.
Overflowing	Overloading	Reduce the quantity of the ingredients processed.
	Overload or overheating	Switch the appliance off using the start/stop button, unplug and leave it to cool down for approx. 15-20 minutes. Reconnect the appliance to the power supply and resume blending.
The appliance stopped while in use	Overload or overheating	Switch the appliance off using the start/stop button, unplug and leave it to cool down for approx. 15-20 minutes. Reconnect the appliance to the power supply and resume blending.
Excessive vibrations	The product is not placed on a flat surface.	Place the appliance on a flat surface.
	Volume of ingredients is too high.	Reduce the quantity of ingredients processed.
Leak or overflow from the lid	Volume of ingredients is too high.	Reduce the quantity of ingredients processed.
	The lid is not correctly positioned.	Place the lid correctly on the blender jug.
Leak from the bottom of the blender jug	Deterioration of the watertightness of the appliance.	Caution : the blades are not removable. Contact the consumer service, see contact information in the warranty leaflet.



<b>Problems</b>	<b>Causes</b>	<b>Solutions</b>
The blades do not turn easily	Pieces of food too large or too hard.	Reduce the size or quantity of ingredients processed.
	The blended liquid is too hot and distorted the silicon gasket.	Contact the consumer service, see contact information in the warranty leaflet.
Cooking problem	The food is not cooked enough or / The food is over-cooked	use manual function to adapt time of use and heating temperature
	Food sticks to the bottom	use manual function to adapt time of use and heating temperature. And see cleaning instructions
I do not have access to good recipes	The appropriate jar is not used	Verifying that the appropriate jar is used
	The overflow sensor placed in the hot jar lid is not clean	Clean all the part of the hot jar lid

If your appliance is still not running properly, please contact the customer service department for your country.

## ماذا تفعل إذا لم تتمكن من تشغيل الجهاز؟

المشكلات	الأسباب	الحلول
الجهاز لا يعمل	المقبس غير موصول بالتيار	أوصل الجهاز بقباس كهربائي بنفس قوة التيار الكهربائي المذكورة على لوحة تعريف المنتج.
	إبريق الخلاط غير مستقر بشكل صحيح على وحدة المحرك، أو أن الإبريق والغطاء في مكانهما الصحيح ولكنهما غير مقلبين على وحدة المحرك.	تأكد بأن إبريق الخلاط والغطاء في موقعهما الصحيح على وحدة المحرك، كما هو موضح في التعليمات المرفقة.
	في حال حدوث فشل تطبيقي	افصل الجهاز عن التيار الكهربائي، انتظر بضع دقائق ثم عاود التوصيل مرة أخرى.
الطوفان	في حال التسخين المفرط	أوقف تشغيل الجهاز بواسطة مفتاح التشغيل، افصله عن التيار الكهربائي واتركه لكي يبرد لمدة 20-15 دقيقة.
	الطوفان	خفف من كمية المكونات المُعدّة للتحمير.
توقف الجهاز عن العمل أثناء التشغيل.	الحمل الزائد أو التسخين المفرط	- أوقف تشغيل الجهاز باستعمال زر تشغيل/إيقاف، افصل الجهاز عن التيار الكهربائي واتركه كي يبرد لمدة 15-20 دقيقة تقريباً. - أعد توصيل الجهاز إلى التيار الكهربائي، وتابع الخط.
اهتزازات غير طبيعية	الجهاز غير مستقر فوق سطح منبسط وثابت.	ضع الجهاز فوق سطح منبسط وثابت.
	حجم المكونات كبير جداً	خفف من كمية المكونات.
تسرب من الغطاء، أو طوفان السوائل	حجم المكونات كبير جداً	خفف من كمية المكونات.
	الغطاء غير مستقر في مكانه الصحيح	ثبّت الغطاء بشكل صحيح على إبريق الخلاط
تسرب من قعر إبريق الخلاط	تلف في إحكام منع التسرب في الجهاز	- تحذير: الشفرات غير قابلة للفصل. - اعرض الجهاز على مركز خدمة معتمد. انظر قائمة المراكز في وثيقة الضمان.
الشفرات لا تدور بسهولة	قطع الطعام كبيرة الحجم أو أنها قاسية.	خفف من حجم المكونات المُعدّة للخط.
	السوائل في الخلاط شديدة السخونة وتُسبب في تشوه حلقة السيليكون المانعة للتسرب	اعرض الجهاز على مركز خدمة معتمد. انظر قائمة المراكز في وثيقة الضمان.
مشاكل في الطهي	لم يتم طهي الطعام بما فيه الكفاية/الطعام قد تعرض للطهي الزائد	ستعمل الوظيفة اليدوية لضبط وقت الاستعمال ودرجة الحرارة.
	الطعام يلتصق بالقعر	استعمل الوظيفة اليدوية لضبط وقت الاستعمال ودرجة الحرارة. وراجع إرشادات التنظيف
ليس لدي إمكانية الوصول إلى وصفات جيدة	لم يُستخدم الإبريق المناسب	تأكد من استخدام الإبريق المناسب
	مستشعر الفائض الموجود في غطاء الإبريق الساخن ليس نظيفاً	نظف كل جزء من أجزاء غطاء الإبريق الساخن

إن لم يزل الجهاز لا يعمل بكفاءة، يُرجى عرض الجهاز على مركز خدمة معتمد في بلدك.

- جُهِّز هذا الجهاز بحماية ضد الحمل الزائد. هذا يمنع المحرك من التعرض للضرر بسبب التحميل الزائد.
- إذا توقف الجهاز أثناء التشغيل ، فتابع العمل على النحو التالي:
- أوقف تشغيل الجهاز باستخدام زر تشغيل / إيقاف ، وافصله عن التيار واتركه ليبرد لمدة 15-20 دقيقة تقريباً
- أعد توصيل الجهاز بمصدر التيار واستأنف الخلط.
- إلغاء : يمكنك إيقاف الخلط أثناء الدورة بالضغط على شعار «إلغاء» يتوقف الجهاز ويعود إلى الشاشة الرئيسية

## التنظيف

- نظّف الوعاء مباشرة بعد الاستخدام.
- لسهولة التنظيف ، يمكنك استخدام شعار Clean:
- ضع 150 ملتر من الماء وقطرة واحدة من سائل الغسيل في الإبريق. اضغط على شعار التنظيف
- تنتج فائض من سائل الغسيل والمزيد من الرغوة وبالتالي يمكن أن يؤدي إلى فيضان. الانتهاء من تنظيف إبريق بمساعدة الإسفنج
- اغسل داخل الإبريق والغطاء تحت المياه الجارية.
- إذا كان جهازك يحتاج إلى تنظيف عميق ، فيمكنك استخدام مزيج من الماء الدافئ وصودا الخَبز. اتركه منقوعاً لبضع ساعات لتسهيل تنظيفه.
- استخدم قطعة قماش رطبة لتنظيف وحدة المحرك (D). جففها بعناية.
- يمكن تنظيف الأجزاء القابلة لللفك (الغطاء ، سدادة الغطاء ، فنجان القياس) باستخدام إسفنجة والماء الساخن والصابون. يمكنك أيضاً استخدام الفرشاة لتنظيف الإبريق من الداخل.

### تحذير:

- إفراغ التحضير ، لا يُقصد به تخزين الطعام في الإبريق ووضعه في الثلاجة أو في الفريزر.
- لتنظيف الجزء الخارجي من وحدة المحرك وجدران الوعاء ، استخدم قطعة قماش رطبة.
- لا تغمر الجهاز بالماء (لا وحدة المحرك ولا قاعدة الإبريق). لا تضع وحدة المحرك (D) تحت الماء الجاري.
- يجب عدم غسل كوز الخلاط (A3 وB3) والغطاء (A2 وB2) وسدادة الغطاء (A1 وB1) في غسالة الأطباق (جلابية الصحون).

البرامج الباردة	الوصفات	خطوة بخطوة	الوقت
السموثي الأخضر 	240 جرام قشر التفاح Granny Smith (تفاحتان) ، 60 جرام من عيدان الكرفس (بدون أوراق) ، 200 جرام خيار ، 20 جرام من ورق اللفت ، 80 جرام عصير ليمون ، 400 جرام ماء ، 60 جرام شراب 20 ، Agave ، 20 جرام من أوراق السبانخ	اختر برنامج السموثي الأخضر اضغط على شعار تشغيل/إيقاف	دقيقة 10 و ثانية
آيس كريم 	450 جرام من الفراولة المجمدة + 240 مللتر من الحليب + 130 جرام من السكر	اختر برنامج آيس كريم اضغط على شعار تشغيل/إيقاف	دقيقة 10 و ثوان
زبدة المكسرات 	400 جرام من الفول السوداني غير المملح + 75 جرام من اللوز المقشر + 125 جرام من جوز البقان	اختر برنامج زبدة المكسرات اضغط على شعار تشغيل/إيقاف	2 دقيقة 15 و ثانية
سحق الثلج 	8 مكعبات ثلج 30 x 40 x 30 ملم	اختر برنامج سحق الثلج اضغط على شعار تشغيل/إيقاف	دقيقة واحدة
Milk shake 	250 جرام من آيس كريم الفانيليا + 1 موزة (100 جرام) + 25 مللتر حليب	اختر برنامج ميلكشيك اضغط على شعار تشغيل/إيقاف	دقيقة واحدة

#### الوظائف اليدوية

يمكن استخدام الوظائف اليدوية بالإضافة إلى وضعية البرنامج.

- **التنظيف :** التنظيف: يمكنك تنظيف الجهاز ب 150 مللتر من الماء وقطرة واحدة من سائل الغسيل. اضغط على شعار النظافة. المتوسط 30 ثانية.  
أطول وقت للتشغيل لا يمكن أن يكون أكثر من 3 دقائق.
- **الخلط :** يسمح بحرية التحكم بالطريقة التي تريدها في الخلط. اضغط على شعار الخلط ، تشير الشاشة إلى "P" وهي وظيفة التشغيل المنتقطع، ولكن يمكنك اختيار سرعة الخلط من 1 إلى 9 بالضغط على شعار الإعداد +/- (H) ، «L» هي السرعة القصوى. ثم اضغط على زر «تشغيل / إيقاف» يمكنك إعداد وقت العمل بالضغط على شعار الإعداد +/- (L) بين 5 ثوانٍ و 3 دقائق يُعرض الوقت المتبقي على الشاشة. انتظر الى أن يتوقف الخلاط أوتوماتيكياً. يُطلق الجهاز صوتاً تنبيهياً 3 مرات.
- **التفريغ :** قبل استخدام وظيفة التفريغ ، اقل الغطاء بالسدادة بتدويرها بحيث يتم محاذاة السهم الموجود على سدادة الغطاء مع الرسم التوضيحي «الهواء للخارج» (بالأسفل). تفعل عملية التفريغ. بعد دقيقة و10 ثوان ، سوف تكون قادرًا على اختيار برنامج أوتوماتيكي (متوافق مع برنامج smoothie و milkshake). في نهاية البرنامج ، اضغط على زر الفراغ في منتصف سدادة الغطاء وانزعه لإزالة الغطاء ثم يُسكب التحضير.

#### وظائف أخرى

- اضغط على شعار « التشغيل / التوقف» لإيقاف البرنامج مؤقتًا. يمكنك إيقاف جهازك مؤقتًا لمدة تصل إلى 5 دقائق ، وبعد ذلك تعود الوحدة إلى الشاشة الرئيسية.
- إذا استمر الضغط على الصوري التوضيحية «تشغيل / إيقاف» لمدة 3 ثوان ، يصدر عن الجهاز إشارة صوتية 3 مرات قبل الانتقال إلى وضع «الاستعداد».
- لا يوجد شعار آخر إلا شعار « التشغيل / الإيقاف».

يمكن استخدام الوظائف اليدوية بالإضافة إلى وضعية البرنامج

الغاء: التنظيف: يمكنك تنظيف الجهاز ب 150 مللتر من الماء وقطرة واحدة من سائل الغسيل. اضغط على شعار النظافة. المتوسط 30 ثانية.



أطول وقت تشغيل لا يمكن أن يكون أكثر من 3 دقائق.

الخلط: يسمح بحرية التحكم بالطريقة التي تريد اتباعها بالخلط. اضغط على شعار الخلط، تشير شاشة إلى «P» للمقابلة لوظيفة التشغيل المتقطع ولكن يمكنك اختيار سرعة الخلط من 1 إلى 9 بالضغط على شعار الإعداد +/- «H». «L» هي السرعة القصوى. ثم اضغط على زر تشغيل / إيقاف. يمكنك إعداد وقت العمل بالضغط على الإعداد +/- الشعارات (L) بين 5 ثانية و 3 دقائق. يُعرض الوقت المتبقي على الشاشة. انتظر حتى يتوقف الخلاط أوتوماتيكياً. يُطلق الجهاز صوتاً تنبيهياً 3 مرات.



الحرارة: يسمح بحرية التحكم بالطريقة التي تريدها للحرارة. اضغط على زر الحرارة، تشير الشاشة إلى «75» ولكن يمكنك اختيار درجة حرارة التسخين من 40 درجة مئوية إلى 100 درجة مئوية عن طريق الضغط على زر +/- الإعداد (L). يمكنك إعداد وقت التشغيل بالضغط على زر +/- الإعداد (L) بين 5 دقائق و 90 دقيقة. يُعرض الوقت المتبقي على الشاشة. انتظر لكي يتوقف التسخين أوتوماتيكياً. يُطلق الجهاز صوتاً تنبيهياً 3 مرات عند انتهاء البرنامج. يمكنك أيضاً إيقاف التسخين أثناء الدورة بالضغط على شعار تشغيل/إيقاف أو شعار الإلغاء.



إبريق تريتان البلاستيك



Ok التحضيرات الباردة

• أضف المكونات إلى الإبريق دون تجاوز المستوى الأقصى المشار إليه:

1750 مللتر كحد أقصى من الماء



الوظائف الأوتوماتيكية

كيفية استعمال:

- اقل الغطاء على الإبريق وضع سدادة الغطاء في موقعها على الغطاء سوف يعمل الجهاز فقط عندما يكون الوعاء والغطاء في مكانهما بشكل صحيح.
- أوصل الخلاط بالتيار الكهربائي يصدر عن المنتج إشارة صوتية تنبيهية وتضيء الشاشة.
- عند توصيل الإبريق البارد، تُضاء الشاشة بالضوء الأزرق ويُعرض شعار البرامج.
- سيكون المنتج على الفور في وضعية الاستعداد. في هذه المرحلة، يمكنك تحديد أحد برنامج بالضغط على الشعار المقابل. يومض الرسم وتظهر السرعة. سيتم عرض معلومات عن وقت الوصفة. سيتم عرض معلومات عن وقت الوصفة.
- اضغط على شعار التشغيل / التوقف. ثم يبدأ الجهاز في العمل أوتوماتيكياً.
- في نهاية الوصفة، يتوقف الخلاط أوتوماتيكياً. يصدر عن الجهاز إشارة صوتية 3 مرات.
- يمكنك أيضاً إيقاف الخلط أثناء الدورة:

- اضغط على شعار «تشغيل/إيقاف» لإيقاف البرنامج مؤقتاً (حتى 5 دقائق، وبعد ذلك تعود الوحدة إلى الشاشة الرئيسية)

- اضغط على شعار «إلغاء» لإيقاف البرنامج والعودة إلى الشاشة الرئيسية.

• يمكنك استخدام الدفاس في مساعدة الوصفات (عند عدم وجود وظيفة تفرغ)

- قبل كل برنامج أوتوماتيكي، يمكنك استخدام وظيفة التفرغ بالضغط على "شعار"، المدة: دقيقة و 10 ثوان

- موقعين لسدادة الغطاء، عند استخدام وظيفة تفرغ، تحتاج لإدارة سدادة الغطاء، عندما لا توجد وظيفة تفرغ، تُدار السدادة في اتجاه آخر.

- في حالة استخدام وظيفة تفرغ، بعد البرنامج، لفتح الغطاء، اضغط على وسط سدادة الغطاء

- لا تستخدم هذه الإبريق للتحضيرات الساخنة.

- لا تغمر الغطاء في الماء

إضافة المكونات أثناء الخلط للتحضيرات الباردة فقط، انزع سدادة الغطاء (A) من الغطاء (B) وأضف المكونات من خلال فتحة التلقيم. حذار من خطر الرذاذ المتصاعد.

تحذير: لا تنزع سدادة الغطاء (A) من الغطاء أثناء التفرغ

- للبرامج الساخنة والوظيفة الحرارية ، في حال انقطاع التيار أثناء الطهي ، في غضون 3 دقائق ، يُعاد تشغيل الجهاز أوتوماتيكياً عند عودة التيار. -بعد ثلاث دقائق دون أي إجراء ، يتم إيقاف الشاشة (شعار تشغيل/ إيقاف فقط)

تحذير:

- لا تهب وحدة المحرك أو الوعاء عندما يكون الخلاط قيد الاستخدام.
- تحذير: بعد تشغيل أحد البرامج ، خاصةً إذا كان وقت المعالجة طويلاً ، اترك الخلاط يستريح لمدة 5 دقائق على الأقل قبل تشغيله مرة أخرى.
- بالنسبة للبرامج الساخنة ، يرجى ملاحظة أن الوقت المشار إليه لا يأخذ في الاعتبار وقت التسخين المسبق اللازم والذي قد يختلف وفقاً لدرجة الحرارة الأولية وكمية المكونات (بين 5 و 15 دقيقة).
- اضغط على زر تشغيل / إيقاف ، سيبدأ العد التنازلي لوقت الطهي.
- أثناء البرنامج ، إذا قمت بفتح غطاء الخلاط ، يتوقف جهازك أوتوماتيكياً بفضل نظام سلامة الغطاء.
- تحذير: نوصي بعدم إضافة المكونات أثناء خلط التحضيرات الساخنة. (خطر صعود الرذاذ). لا ترفع سدادة الغطاء (B1) من الغطاء (B2) أثناء التحضيرات الساخنة. يمكن أن تصل إلى درجة حرارة عالية وتسبب الحروق.

البرامج الساخنة : شوربة ، كومبوت ، كوليس ، صلصة حارة ، حليب من مختلف الحبوب.

الوقت	خطوة بخطوة	الوصفات	البرامج الساخنة
30 دقيقة	اختر برنامج الشوربة اضغط على شعار تشغيل/إيقاف	600 جرام من البقطين ، بطاطس 120 جرام ، بصل 80 جرام ، ماء 600 ملتر.	الشوربة 
15 دقيقة	اختر برنامج الصلصة الساخنة اضغط على شعار تشغيل/إيقاف	500 ملتر حليب ، زبدة 45 جرام ، 45 جرام دقيق عادي ، جوزة الطيب (1 رشة)	الصلصة الساخنة 
15 دقيقة	اختر برنامج كوليس اضغط على شعار تشغيل/إيقاف	100 ملتر ماء ، عصير الليمون 60 ملتر ، سكر 100 جرام ، 250 جرام توت ، 250 جرام من الفراولة.	كوليس 
15 دقيقة	اختر برنامج كمبوت اضغط على شعار تشغيل/إيقاف	700 جرام من التفاح الذهبي اللذيذ ، 100 ملتر ماء.	كمبوت 
25 دقيقة	اختر برنامج Multigrain milk اضغط على شعار تشغيل/إيقاف	100 جرام من اللوز المقشر الكامل ، 1 لتر ماء	Multigrain milk 

A. سدادة الغطاء	F. شاشة عرض
الغطاء	G. رمز تشغيل/إيقاف
B. سدادة الغطاء	H. مُنتقي البرامج
الغطاء	I. شعار التنظيف
C. دَفْأش	J. شعار الخلط
D. وحدة المُحرك	K. شعار الإلغاء
E. فُرْشاة	L. شعار الإعداد
	M. فنجان للقياس
	N. مؤشر الإبريق

**تنبيه:** احتياطات السلامة هي جزء لا يتجزأ من الجهاز. اقرأها بعناية قبل استخدام جهازك الجديد لأول مرة. احتفظ بها في مكان يمكنك العثور عليها والرجوع إليها لاحقًا. سيعمل الجهاز فقط إذا تم وضع الوعاء بشكل صحيح على وحدة المحرك (D) والغطاء مُغلق على الوعاء.

### قبل استعمال الجهاز للمرة الأولى

- قبل استخدام الجهاز للمرة الأولى، تُغسل الأجزاء التي تلامس الطعام (الإبريق، الغطاء وكوب القياس) بالماء والصابون تحذير: لا تغمر الجهاز بالماء (لا وحدة المحرك وقاعدة الإبريق). لا تضع وحدة المحرك (D) تحت الماء الجاري. تُنظف بقطعة قماش رطبة ثم تُجفف بعناية.
- الشفرات حادة للغاية وغير قابلة للإزالة.
- تأكد من إزالة جميع التغليفات قبل تشغيل الجهاز.

### استعمال الجهاز

- ضع الجهاز على سطح مستوي ومستقر ومقاوم للحرارة بعيدًا عن مصادر الحرارة أو رذاذ الماء.
- ضع الإبريق (A/B) بشكل صحيح على وحدة المحرك الشكل 1 و 2.
- بعد إزالة الوعاء من القاعدة، انتظر 6 ثوانٍ على الأقل قبل إعادة وضع وعاء آخر.

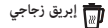

#### OK للتحضيرات الساخنة:

- أضف المكونات إلى إبريق دون تجاوز المستوى الأقصى المشار إليه:

1400 مل كحد أقصى للتحضيرات الساخنة

#### الوظيفة الأوتوماتيكية:

##### كيفية الإستعمال:

- اقل الغطاء على الإبريق وضع سدادة الغطاء في مكانها على الغطاء يشتغل الجهاز فقط عندما يكون الوعاء والغطاء في مكانهما بشكل صحيح.
- أوصل الخلاط بالتيار الكهربائي. يصدر عن المنتج صوت تنبيه ونضج الشاشة.
- عندما يتم توصيل الإبريق الساخن، تُضيء الشاشة بالوضع الأحمر ويُعرض شعار البرنامج.
- يتحول المنتج على الفور إلى وضعية الاستعداد. في هذه المرحلة، يمكنك تحديد البرنامج بالضغط على الشعار المقابل. يومض الشعار وتظهر السرعة. تُعرض المعلومات عن وقت الوصفة.
- اضغط على شعار تشغيل/إيقاف ثم يبدأ الجهاز بالعمل أوتوماتيكياً.
- في نهاية الوصفة، يتوقف الخلاط أوتوماتيكياً. يصدر عن الجهاز صوتاً تنبيهياً 3 مرات.
- يمكنك أيضاً إيقاف الخلط أثناء الدورة:

-اضغط على شعار «تشغيل/إيقاف» لإيقاف البرنامج مؤقتاً (حتى 5 دقائق، وبعد ذلك تعود الوحدة إلى الشاشة الرئيسية)

-اضغط على شعار «إلغاء» لإيقاف البرنامج والعودة إلى الشاشة الرئيسية.

مشکلات	علل	راه حل
	بریز وصل نشده است.	دستگاه را به پریز یا همان ولتاژ که در صفحه مشخصات دستگاه نشان داده شده وصل کنید
دستگاه کار نمی کند	پارچ مخلوط کن به درستی در دستگاه موتور قرار داده نشده یا پارچ و سرپوشی به درستی در جای خود قرار داده نشده و بر روی دستگاه موتور قفل نشده است.	بررسی کنید که پارچ مخلوط کن و سرپوش به درستی در دستگاه موتور قرار داده شده همانطور که در دستورالعمل توضیح داده شده است
	دستگاه، صفحه کلید یا برنامه پاسخ نمی دهد	سیم برق را بکشید، برای 1 دقیقه صبر کنید و دوباره به برق وصل کنید
	در صورت بیش از حد گرم شدن	با استفاده از کلید برق دستگاه را خاموش کنید، از برق جدا کنید و بگذارید برای 15-20 دقیقه خنک شود
	لبریز شدن	مقدار مواد پردازش شده را کاهش دهید.
دستگاه در حال استفاده متوقف شد	اضافه بار یا بیش از حد گرم شدن	- دستگاه را با استفاده از دکمه شروع / توقف خاموش کنید، از سیم برق جدا کنید و برای حدود 15-20 دقیقه خنک نگه دارید. - دستگاه را دوباره به منبع تغذیه وصل کنید و مخلوط کردن را ادامه دهید
لرزش بیش از حد	دستگاه بر روی یک سطح صاف قرار داده نشده است	دستگاه را بر روی یک سطح صاف قرار دهید
	حجم مواد بیش از حد بالا است	مقدار مواد پردازش شده را کاهش دهید
	حجم مواد بیش از حد بالا است	مقدار مواد پردازش شده را کاهش دهید
نشت یا سرازیر شدن از سرپوش	سرپوش به درستی قرار داده نشده است	سرپوش را به درستی بر روی پارچ مخلوط کن قرار دهید
نشت از ته پارچ مخلوط کن	و خامت ضد آب دستگاه	- احتیاط: مخلوط کن متحرک نیست - با خدمات مصرف کننده تماس بگیرید، اطلاعات تماس را در بروشور گارانتی مشاهده کنید
	قطعات مواد غذایی بیش از حد بزرگ یا بیش از حد سخت است	حجم یا مقدار مواد پردازش شده را کاهش دهید
	مایع مخلوط بیش از حد گرم و موجب تحریف واشر سیلیکون شده است	تیغه ها به راحتی نمی چرخند
	مواد غذایی به اندازه کافی پخته نشده یا / مواد غذایی پخته است	مشکل پخت و پز
	مواد غذایی به ته ظرف می چسبند	برای انطباق زمان استفاده و درجه حرارت از کتابچه عملکرد کاربر استفاده کنید. و دستورالعمل تمیز کردن را مشاهده کنید
	تنگ مناسب استفاده نمی شود	استفاده از تنگ مناسب تأیید می شود
من به دستورالعمل های خوب دسترسی ندارم	سنسور لبریز قرار داده شده در سرپوش تنگ داغ تمیز نیست	تمام قسمت سرپوش تنگ داغ را تمیز کنید

اگر کار دستگاه شما به درستی اجرا نمی شود، لطفاً با بخش خدمات مشتری کشور خود تماس بگیرید.



- این دستگاه با حفاظت بیش از حد مجهز شده است. این از آسیب دستگاه به دلیل بارگذاری اضافه جلوگیری می کند.
- اگر دستگاه در طول عملیات خاموش شود، به صورت زیر عمل کنید:
- با استفاده از دکمه start/stop دستگاه را خاموش کنید، و آنرا حدود 15 تا 20 دقیقه خنک نگه دارید.
- دستگاه را دوباره به منبع تغذیه وصل کنید و ترکیب را ادامه دهید.
- لغو : شما می توانید مخلوط کردن را در طول چرخه با فشار دادن لوگو «لغو» متوقف کنید. توقف دستگاه و بازگشت به صفحه اصلی

## تمیز کردن

- بلافاصله بعد از استفاده، تنگ را تمیز کنید.
- برای تمیز کردن آسان، شما می توانید از لوگو تمیز استفاده کنید :
- 150 گرم آب و 1 قطره مایع شستشو در تنگ بگذارید. لوگو تمیز کردن را فشار دهید.
- بیش از حد مایع شستشو فوم بیشتری ایجاد می کند و در نتیجه می تواند منجر به لبریز شدن شود. تمیز کردن تنگ را با کمک یک اسفنج پایان دهید.
- داخل تنگ و سرپوش را زیر آب جاری بشوید.
- اگر دستگاه شما نیاز به تمیز کردن کامل داشته باشد، می توانید از مخلوط آب گرم و جوش شیرین استفاده کنید. اجازه دهید آن برای چند ساعت خیس بخورد تا پاک شود.
- برای تمیز کردن دستگاه موتور (D) از یک پارچه مرطوب استفاده کنید. آن را با دقت خشک کنید.
- قطعات قابل جدا شدن (سرپوش، کلاهک سرپوش، کلاهک اندازه گیری) را می توان با اسفنج و آب گرم صابون تمیز کرد. شما همچنین می توانید از برس برای تمیز کردن داخل تنگ استفاده کنید.

### احتیاط:

- آماده سازی را خالی کنید، تنگ برای نگهداری غذا در یخچال و فریزر نیست.
- برای تمیز کردن بیرون دستگاه موتور و دیوارهای تنگ، از یک پارچه مرطوب استفاده کنید.
- دستگاه را در آب غوطه ور نکنید (نه دستگاه موتور و نه پایه تنگ). هرگز دستگاه موتور (D) را در زیر آب جاری قرار ندهید.
- پارچ (A3 و B3)، درپوش (A2 و B2) و کلاهک (A1 و B1)، در ماشین ظرفشویی نشوید.

زمان	قدم به قدم	دستورالعمل ها	برنامه های سرد
1 دقیقه 10 ثانیه	برنامه اسموتی سبز را انتخاب کنید لوگو شروع/توقف را فشار دهید.	240 گرم سیب پوست کنده Granny Smith (2 سیب)، 60 گرم ساقه کرفس (بدون برگ)، 200 گرم خیار، 20 گرم برگ کلم پیچ، 80 گرم عصاره لیمو ترش، 400 گرم آب، 60 گرم Agave Syrup (شریت آگوا)، 20 گرم برگ اسفناج	Green smoothie 
1 دقیقه 10 ثانیه	برنامه بستنی را انتخاب کنید لوگو شروع/توقف را فشار دهید.	450 گرم توت فرنگی یخ زده + 240 میلی لیتر شیر + 130 گرم شکر	بستنی 
2 دقیقه 15 ثانیه	برنامه کره آجیل را انتخاب کنید لوگو شروع/توقف را فشار دهید.	400 گرم بادام زمینی بی نمک + 75 گرم بادام نقره فام + 125 گرم گردو pecan	کره بادام زمینی 
1 دقیقه	برنامه ice crush را انتخاب کنید لوگو شروع/توقف را فشار دهید.	Ice cube 30x30x40 mm x 8	Ice crush / یخ شکن 
1 دقیقه	برنامه میلک شیک (milk shake) را انتخاب کنید لوگو شروع/توقف را فشار دهید.	250 گرم بستنی وانیلی + 1 موز (100 گرم) + 25 سانتی لیتر شیر	Milk shake 

#### توابع دستی

توابع دستی می توانند علاوه بر وضعیت برنامه استفاده شوند.

- **تمیز کردن:** اجازه می دهد دستگاه خود را با 150 میلی لیتر آب و 1 قطره مایع شستشو تمیز کنید. لوگو تمیز کردن را فشار دهید. متوسط 30 ثانیه است.
- **طولانی ترین زمان کار می تواند بیش از 3 دقیقه باشد.**



- **مخلوط:** اجازه می دهد راهی را که می خواهید مخلوط کنید کنترل شود. لوگو مخلوط کردن را فشار دهید، صفحه نمایش «P» مربوط به تابع پالس را نشان می دهد، اما با فشار دادن لوگو وضعیت «+/- (L)» می توانید سرعت ترکیب را از 1 تا 9 انتخاب کنید. «H» حداکثر سرعت است. سپس دکمه Start/stop را فشار دهید. شما می توانید زمان کار را با فشار دادن لوگو تنظیم «+/- (L)» بین 5 ثانیه تا 3 دقیقه تنظیم کنید. زمان باقی مانده بر روی صفحه نمایش ظاهر می شود. صبر کنید تا مخلوط کن به طور خودکار متوقف شود. دستگاه 3 بار بوق می زند.



- **خلاء:** قبل از استفاده از عملکرد خلاء، کلاهک سرپوش را با چرخاندن آن به طریقی که پیکان بر روی کلاهک سرپوش با pictogram «air out» تراز شده باشد قفل کنید . راه اندازی فرآیند خلاء. پس از 1 دقیقه 10 ثانیه، شما قادر خواهید بود یک برنامه خودکار (سازگار با برنامه های اسموتی و میلک شیک) را انتخاب کنید. در انتهای برنامه، دکمه خلاء در وسط کلاهک سرپوش را فشار دهید و کلاهک را بردارید تا سرپوش برداشته شود و آماده سازی خود را بریزید.



#### عملکردهای دیگر

- لوگو «شروع / توقف» را فشار دهید تا برنامه را متوقف کنید. شما می توانید دستگاه خود را به مدت 5 دقیقه متوقف کنید، پس از آن واحد دستگاه به صفحه اصلی برمی گردد.
- اگر دکمه «شروع / توقف» را برای مدت 3 ثانیه فشار دهید، دستگاه قبل از رفتن به حالت Stand by، 3<sup>'''</sup> به جز لوگو «Start / Stop» / لوگو بیشتری قابل مشاهده نیست.

توابع دستی می توانند علاوه بر وضعیت برنامه استفاده شوند.

- تمیز کردن : تمیز کردن : اجازه می دهد دستگاه خود را با 150 میلی لیتر آب و 1 قطره مایع شستشو تمیز کنید. لوگو تمیز کردن را فشار دهید. متوسط 30 ثانیه است  
 طولانی ترین زمان کار می تواند بیش از 3 دقیقه باشد.



- مخلوط : اجازه می دهد تا به راحتی راهی را که برای ترکیب می خواهید کنترل کنید. لوگو مخلوط را فشار دهید، صفحه نشان دهنده «P» مربوط به تابع پالس است، اما شما می توانید با فشار بر وضعیت +/- (L) لوگو (سرعت مخلوط از 1 تا 9 را انتخاب کنید. «H» حداکثر سرعت است. سپس دکمه شروع / توقف را فشار دهید. شما می توانید با فشار دادن تنظیمات (Logos) +/- را بین 5 ثانیه و 3 دقیقه تنظیم کنید. زمان باقی مانده بر روی صفحه نمایش ظاهر می شود. صبر کنید تا مخلوط کن به طور خودکار متوقف شود. این دستگاه 3 بار بوق می زند.



- گرما : اجازه می دهد تا به صورت آزادانه کنترل راه خود را که می خواهید گرما را کنترل کنید. دکمه حرارت را فشار دهید، صفحه نمایش «75» را نشان می دهد، اما با فشار دادن دکمه های +/- دکمه ها (L) می توانید دمای حرارت را از 40 تا 100 درجه انتخاب کنید. شما می توانید زمان کار را با فشار دادن دکمه های +/- تنظیمات (L) بین 5 دقیقه تا 90 دقیقه تنظیم کنید. زمان باقی مانده بر روی صفحه نمایش ظاهر می شود. صبر کنید تا حرارت به طور خودکار متوقف شود. دستگاه در پایان برنامه 3 بار بوق می زند. شما همچنین می توانید حرارت را در طول چرخه با فشار دادن لوگو شروع / توقف یا لوگو لغو متوقف کنید.



## PLASTIC TRITAN JAR FOR



### OK آماده سازی سرد

- اضافه کردن مواد تشکیل دهنده به کوزه بدون بیش از حداکثر سطح نشان داده شده است:

- حداکثر 1750 میلی لیتر برای تنگ سرد



### توابع خودکار

#### نحوه استفاده از :

- سرپوش را در تنگ قفل کنید و کلاهک سرپوش را در قسمت سرپوش قرار دهید. دستگاه فقط هنگامی شروع می شود که تنگ و سرپوش به درستی در جای خود قرار داشته باشند.
- مخلوط کن را به برق وصل کنید. این محصول یک بوق می زند و صفحه نمایش روشن می شود.
- هنگامی که تنگ به برق وصل می شود، روی صفحه نمایش با نور آبی و برنامه های لوگو نمایش داده می شود.
- محصول بلافاصله در حالت آماده به کار خواهد بود. در این مرحله، می توانید یک برنامه را با فشار دادن لوگو مربوطه انتخاب کنید. Picto چشمک می زند و سرعت ظاهر می شود. اطلاعات زمان دستورالعمل نمایش داده خواهد شد. اطلاعات زمان دستورالعمل نمایش داده خواهد شد.
- لوگو شروع / توقف را فشار دهید. سپس دستگاه به طور خودکار شروع به کار می کند.
- در پایان دستورالعمل، مخلوط کن به طور خودکار متوقف می شود. دستگاه 3 بار زنگ می زند.
- شما همچنین می توانید مخلوط را در طول حلقه متوقف کنید:
- لوگو «شروع / توقف» را فشار دهید تا برنامه را متوقف کند (تا 5 دقیقه، پس از آن دستگاه به صفحه اصلی بازگرداندن می شود)
- لوگو «لغو» را فشار دهید تا برنامه را متوقف کند و به صفحه اصلی بازگردد
- شما می توانید از هل دهنده برای کمک به دستورالعمل استفاده کنید (هنگامی که هیچ عملگر خلاء وجود ندارد)
- قبل از هر برنامه خودکار، شما می توانید با فشار دادن 'لوگو'، مدت زمان، از عملگر خلا استفاده کنید: 1 دقیقه 10 ثانیه
- در هنگام استفاده از عملگر خلاء، دو موقعیت برای کلاهک سرپوش، نیاز به چرخاندن کلاهک سرپوش دارد، در صورت عدم کارکرد خلاء، کلاهک را در جهت دیگری بچرخانید.
- اگر با استفاده از عملگر خلاء، پس از برنامه، برای باز کردن سرپوش، وسط کلاهک سرپوش را فشار دهید.
- از این تنگ برای آماده سازی داغ استفاده نکنید.
- سرپوش را در آب غوطه ور نکنید
- برای اضافه کردن مواد فقط در حال مخلوط کردن برای آماده سازی سرد، کلاهک سرپوش (A) را از سرپوش (B) بردارید و مواد را از طریق سوراخ تغذیه اضافه کنید. مراقب خطر ترشح باشید.
- هشدار : کلاهک سرپوش (A) را از سرپوش هنگام خلاء بردارید

- شما همچنین می توانید مخلوط را در طول حلقه متوقف کنید:
- لوگو «شروع / توقف» را فشار دهید تا برنامه را متوقف کند (تا 5 دقیقه، پس از آن دستگاه به صفحه اصلی بازگردانده می شود)
- لوگو «لقو» را فشار دهید تا برنامه را متوقف کند و به صفحه اصلی بازگردد.
- برای برنامه های داغ و عملکرد حرارت، در صورت خاموش شدن در طول پخت و پز، در ظرف 3 دقیقه، دستگاه به طور خودکار در هنگام روشن شدن، دوباره شروع به کار می کند.
- بعد از 3 دقیقه بدون هیچ اقدام، صفحه نمایش خاموش (فقط لوگو شروع / توقف روشن)

#### هشدار:

- هنگامی که مخلوط کن در حال استفاده است، دستگاه موتور یا تنگ را تکان ندهید.
- هشدار: پس از اجرای یک برنامه، به خصوص در صورت یک پردازش طولانی مدت، بگذارید مخلوط کن برای حداقل 5 دقیقه استراحت کند قبل از به کار انداختن مجدد آن.
- برای برنامه های داغ، لطفا توجه داشته باشید که زمان مشخص شده، زمان پیش گرمایش مورد نیاز که با توجه به درجه حرارت اولیه و مقدار مواد شما (بین 5 تا 15 دقیقه) متفاوت است در نظر گرفته نشود.
- دکمه شروع / توقف را فشار دهید. می شود، شمارش معکوس زمان آشپزی شروع می شود.
- در طول برنامه، اگر سرپوش مخلوط کن خود را باز کنید، دستگاه خود را به لطف امنیت سرپوش به طور خودکار متوقف می کند.
- هشدار: ماتوصیه می کنیم اضافه کردن مواد هنگام ترکیب آماده سازی داغ انجام نشود. (خطر ترشح در طول آماده سازی داغ، کلاهی (B1) را از سرپوش (B2) بردارید. این می تواند به دمای بالا برسد و باعث سوختگی شود.

#### برنامه های داغ : سوپ، کمپوت، کولیس، سس داغ، شیر چندقانه

زمان	قدم به قدم	دستورالعمل ها	برنامه های داغ
30 دقیقه	برنامه سوپ را انتخاب کنید لوگو شروع/توقف را فشار دهید.	600 گرم کدو تنبل، 120 گرم سیب زمینی، 80 گرم پیاز، 600 میلی لیتر آب.	سوپ 
30 دقیقه	برنامه سس داغ را انتخاب کنید لوگو شروع/توقف را فشار دهید.	500 میلی لیتر شیر، 45 گرم کره، 45 گرم آرد ساده، جو (1 سرانگشت)	سس داغ 
15 دقیقه	برنامه Coulis را انتخاب کنید لوگو شروع/توقف را فشار دهید.	100 میلی لیتر آب، 60 میلی لیتر آب لیمو، 100 گرم شکر، 250 گرم زغال اخته، گرم توت فرنگی.	کولیس 
15 دقیقه	برنامه Compote را انتخاب کنید لوگو شروع/توقف را فشار دهید.	700 گرم سیب زرد خوشمزه، 100 میلی لیتر آب.	Compote 
25 دقیقه	برنامه شیر چندقانه را انتخاب کنید لوگو شروع/توقف را فشار دهید.	100 گرم بادام کاملاً برشته شده، 1 لیتر آب	شیرچندقانه 

- |  |                           |
|--|---------------------------|
| A. کلاهک سرپوش                           | F. صفحه نمایش             |
| سرپوش                                    | G. لوگو شروع/توقف         |
| ظرف پلاستیکی Tritan برای آماده سازی سرما | H. انتخاب کننده برنامه ها |
| B. کلاهک سرپوش                           | I. لوگو تمیز کردن         |
| سرپوش                                    | J. لوگو مخلوط کردن        |
| ظرف شیشه ای برای آماده سازی داغ          | K. لوگو لغو               |
| C. فشار دهنده                            | L. لوگو نصب               |
| D. دستگاه موتور                          | M. کلاهک اندازه گیری      |
| E. برس                                   | N. شاخص تنگ               |

**هشدار:** احتیاط های ایمنی بخشی از دستگاه است. آنها را قبل از استفاده از دستگاه جدید خود برای اولین بار با دقت بخوانید. آنها را در جایی که می توانید پیدا کنید و بعداً به آنها مراجعه کنید، نگه دارید. این دستگاه فقط در صورتی شروع می شود که تنگ به طور صحیح بر روی دستگاه موتور (D) قرار گرفته و سرپوش بر روی تنگ قفل شده باشد.

### قبل از استفاده از دستگاه خود برای اولین بار

- قبل از استفاده از دستگاه خود برای اولین بار، قطعاتی را که با غذا در تماس هستند (تنگ، سرپوش و کلاهک اندازه گیری) با آب صابونی شستشو دهید.
- هشدار: دستگاه را در آب غوطه ور نکنید (نه دستگاه موتور و نه پایه تنگ). هرگز دستگاه موتور (D) را در زیر آب جاری قرار ندهید. با یک پارچه مرطوب تمیز کنید و با دقت آن را خشک کنید.
- تیغه بسیار تیز بوده و قابل جابجایی نیست.
- اطمینان حاصل کنید که قبل از استفاده از دستگاه تمام بسته بندی برداشته شده است.

### استفاده از دستگاه شما

- دستگاه را روی یک سطح مسطح، پایدار و مقاوم در برابر حرارت قرار دهید تا از منابع گرما یا ترشح آب دور باشد.
- تنگ (A/B) را به درستی بر روی دستگاه موتور شکل 1 و 2 قرار دهید.
- پس از برداشتن یک کاسه از پایه، حداقل 6 ثانیه صبر کنید قبل از آنکه کاسه دیگر جایگزین شود.

 تنگ شیشه ای برای آماده سازی داغ: **Ok**

- مواد را به تنگ اضافه کنید بدون آنکه از سطح حداکثر نشان داده شده فراتر رفته باشد:
- حداکثر 1400 میلی لیتر برای آماده سازی داغ

**عملکرد خودکار:**  
نحوه استفاده:

- سرپوش را بر روی تنگ قفل کنید و کلاهک سرپوش را در جای خود در سرپوش قرار دهید. دستگاه فقط هنگامی شروع می شود که تنگ و سرپوش به درستی در جای خود قرار داشته باشند.
- مخلوط کن را به برق وصل کنید. محصول یک بوق می زند و صفحه نمایش روشن می شود.
- هنگامی که تنگ داغ به برق وصل می شود، صفحه نمایش با چراغ قرمز و برنامه های لوگو نمایش داده می شود.
- محصول بلافاصله در حالت آماده به کار. در این مرحله، می توانید یک برنامه را با فشار دادن لوگو مربوطه انتخاب کنید. لوگو چشمک می زند و سرعت ظاهر می شود. اطلاعات زمان دستورالعمل نمایش داده خواهد شد.
- لوگو شروع / توقف را فشار دهید. سپس دستگاه به طور خودکار شروع به کار می کند.
- در پایان دستورالعمل، مخلوط کن به طور خودکار متوقف می شود. دستگاه سه بار بوق می زند.

## ОПИС ПРИЛАДУ

- A. Ковпачок кришки  
Кришка  
Пластикова чаша Tritan для  
холодних сумішей
- B. Ковпачок кришки  
Кришка  
Скляна чаша для гарячих сумішей
- C. Штовхач
- D. Моторний блок
- E. Щітка
- F. Дисплей
- G. Кнопка «Пуск/Стоп»
- H. Панель керування
- I. Кнопка «Очищення»
- J. Кнопка «Змішування»
- K. Кнопка «Скасування»
- L. Кнопка «Налаштування»
- M. Мірна чашка
- N. Індикатор чаші

**ЗАСТЕРЕЖЕННЯ.** Дотримуйтеся заходів безпеки під час використання приладу. Перед першим використанням приладу уважно прочитайте інструкції з експлуатації. Зберігайте інструкції для їх подальшого використання.

Прилад працює, тільки якщо чаша правильно встановлена на моторному блоці (D) і кришка заблокована на чаші.

## ПЕРЕД ПЕРШИМ ВИКОРИСТАННЯМ ПРИЛАДУ

- Перед першим використанням приладу промийте деталі, які контактують із продуктами харчування (чаша, кришка і мірна чашка) мильною водою.

**ОБЕРЕЖНО! Не занурюйте прилад у воду (ні моторний блок, ні підставку для чаші). Ніколи не підставляйте моторний**

**блок (D) під проточну воду.** Протріть його вологою ганчіркою та ретельно висушіть.

**Леза дуже гострі та не є знімними.**

- Перед використанням приладу переконайтеся, що ви видалили всі пакувальні матеріали.

## ВИКОРИСТАННЯ ПРИЛАДУ

- Установіть прилад на жаротривку, рівну та стійку поверхню подалі від джерел тепла і бризок води.
- Правильно встановіть чашу (A/B) на моторний блок (мал. 1 і 2).
- Після зняття чаші з підставки зачекайте принаймні 6 секунд, перш ніж ставити іншу чашу.

 **СКЛЯНА ЧАША ДЛЯ ГАРЯЧИХ  
ОК СУМІШЕЙ**

- Додайте інгредієнти в чашу, не перевищуючи вказаний максимальний рівень:

-  макс. 1440 мл для гарячих сумішей

**Автоматичні функції:**

Використання:

- Зафіксуйте кришку на чаші, установіть ковпачок кришки в його місце на кришці. Прилад починає працювати, тільки якщо чаша і кришка встановлені правильно.
- Після ввімкнення виробу лунає звуковий сигнал, і екран та кнопки світяться червоним.
- Прилад одразу перейде в режим очікування. На цьому етапі ви можете вибрати програму, натиснувши на

відповідну кнопку. Кнопка блимає, і відображається швидкість. Відобразиться інформація про час приготування рецепту.

- Натисніть на кнопку «Пуск/Стоп». Потім прилад автоматично починає працювати.
- Наприкінці приготування блендер зупиняється автоматично. Звуковий сигнал приладу пролунає 3 рази.
- Ви також можете зупинити змішування під час приготування:
  - натисніть на кнопку «Пуск/Стоп», щоб призупинити програму (до 5 хвилин, після чого пристрій повернеться на головний екран)
  - натисніть на кнопку «Скасування», щоб зупинити програму та повернутися на головний екран.
- Для програм приготування гарячих сумішей функції нагрівання, в разі раптового сбою живлення під час приготування, пристрій автоматично ввімкнеться знову, коли подачу живлення буде відновлено протягом 3 хвилин
- Якщо не виконати жодних дій протягом 3 хвилини, екран вимикається (світиться тільки кнопка «Пуск/Стоп»)

#### ЗАСТЕРЕЖЕННЯ.

- Не трусіть моторний блок або чашу під час роботи приладу.



**ЗАСТЕРЕЖЕННЯ.** Після закінчення однієї програми, особливо в разі тривалої роботи, дайте блендеру охолонути мінімум 5 хвилин, перш ніж знову вмикати його.



Для програм приготування гарячих страв зверніть увагу, що зазначений час не враховує необхідний час попереднього нагрівання, який може змінюватись залежно від початкової температури та кількості інгредієнтів (від 5 до 15 хвилин). Натисніть кнопку «Пуск/Стоп». Нагрівання розпочнеться відлік часу приготування страви.

Якщо відкрити кришку блендера під час роботи програми, прилад автоматично вимкнеться завдяки системі безпеки кришки.

**ЗАСТЕРЕЖЕННЯ.** Ми не рекомендуємо додавати інгредієнти під час приготування гарячих сумішей. (ризик розбризкування). Не знімайте ковпачок кришки (B1) з кришки (B2) під час приготування гарячих сумішей. Вони можуть бути гарячими і спричинити опіки.

**Програми приготування гарячих сумішей:** суп, компот, пюре, гарячий соус, молоко з горіхів і зерен.

Гарячі програми	Рецепти	Крок за кроком	Час
 Суп	гарбуз – 600 г, картопля – 120 г, цибуля – 80 г, вода – 600 мл.	Виберіть програму «Суп» Натисніть кнопку «Пуск/Стоп»	30 хв
 Гарячий соус	молоко – 500 мл, вершкове масло – 45 г, мелений мускатний горіх – 1 дрібка	Виберіть програму «Гарячий соус» Натисніть кнопку «Пуск/Стоп»	15 хв
 Пюре	вода – 100 мл, лимонний сік – 60 мл, цукор – 100 г, чорниця – 250 г, полуниця – 250 г.	Виберіть програму «Пюре» Натисніть кнопку «Пуск/Стоп»	15 хв

Гарячі програми	Рецепти	Крок за кроком	Час
 <b>Компот</b>	яблука голден – 700 г, вода – 100 мл.	Виберіть програму «Компот» Натисніть кнопку «Пуск/Стоп»	15 хв
 <b>Молоко з горіхів і зерен</b>	100 г цілого бланшованого мигдалю, 1 л води	Виберіть програму «Молоко з горіхів і зерен» Натисніть кнопку «Пуск/Стоп»	25 хв

## Ручні функції

Ручні функції можуть використовуватися на додаток до автоматичних програм.

-  **Очищення.** Дозволяє очистити прилад за допомогою 150 мл води з 1 краплею рідини для миття посуду. Натисніть кнопку «Очищення». Ця програма триває 30 секунд.  
**Максимальний час роботи в цьому режимі не має перевищувати 3 хвилини.**

-  **Змішування.** Дає змогу вільно керувати змішуванням. Натисніть на кнопку «Змішування», на екрані відобразиться «Р», що відповідає імпульсному режиму, але ви можете вибрати швидкість змішування від 1 до 9, натискаючи на кнопку налаштування +/- (L). «Н» – це максимальна швидкість. Потім натисніть кнопку «Пуск/Стоп». Ви можете встановити час роботи, натискаючи кнопки +/- (L), від 5 секунд до 3 хвилин. Час, що залишився, буде відображатись на дисплеї. Дочекайтесь автоматичної зупинки блендера. Звуковий сигнал приладу пролунає 3 рази.

-  **Нагрівання.** Дає змогу вільно керувати нагріванням. Натисніть кнопку нагрівання, на екрані відобразиться «60», але ви можете вибрати температуру нагрівання від 40° до 100°, натискаючи кнопки +/- (L). Ви можете встановити час роботи від 5 до 90 хвилин, натискаючи кнопки +/- (L). Натисніть кнопку «Пуск/Стоп». Час, що залишився, буде відображатись на дисплеї. Зачекайте, доки нагрівання

автоматично зупиниться. Пристрій подає звуковий сигнал 3 рази наприкінці програми. Ви також можете зупинити нагрівання під час циклу, натиснувши кнопку «Пуск/Стоп» або «Скасування».

## ПЛАСТИКОВА ЧАША TRITAN ДЛЯ ОК ХОЛОДНИХ СУМІШЕЙ

- Додайте інгредієнти в чашу, не перевищуючи вказаний максимальний рівень:  
- макс. 1750 мл для холодних сумішей

## Автоматичні функції:

### Використання:

- Зафіксуйте кришку на чаші, установіть ковпачок кришки в його місце на кришці. Прилад починає працювати, тільки якщо чаша і кришка встановлені правильно.
- Після підключення виробу лунає звуковий сигнал, і екран та кнопки світяться синім.
- Прилад негайно перейде в режим очікування. На цьому етапі ви можете вибрати програму, натиснувши на відповідну кнопку. Кнопка блимає, і відображається швидкість. Відобразиться інформація про час приготування рецепту.
- Перед кожною автоматичною програмою ви можете використовувати функцію вакууму, натиснувши відповідну кнопку, тривалість: 1 хв 10 с
- Існує два положення ковпачка кришки: коли ви використовуєте функцію вакууму, потрібно закрутити ковпачок кришки, якщо ви не використовуєте вакуум, прокрутіть ковпачок в іншому напрямку.
- Натисніть на кнопку «Пуск/Стоп». Потім



- прилад автоматично починає працювати.
- Наприкінці приготування блендер зупиняється автоматично. Звуковий сигнал приладу пролунає 3 разів.
  - Якщо ви використовуєте функцію вакууму, після програми відкрийте кришку, натиснувши посередині ковпачка кришки.
  - Ви також можете зупинити змішування під час циклу:
  - Натисніть на кнопку «Пуск/Стоп», щоб призупинити програму (до 5 хвилин, після чого пристрій повернеться на головний екран)
  - Натисніть кнопку «Скасування», щоб зупинити програму та повернутися на головний екран
  - Ви можете використовувати штовхач для приготування рецептів (без функції вакууму)

-Не використовуйте цю чашу з гарячими сумішами.

-Не занурюйте кришку у воду.

Щоб додати інгредієнти під час змішування (лише для холодних сумішей), зніміть ковпачок (А) із кришки (В) і додайте продукти через отвір подачі. Остерігайтесь ризику розбризкування.

**ОБЕРЕЖНО! Не знімайте ковпачок кришки (А) з кришки під час використання вакууму.**

**Програми приготування холодних сумішей:** колотий лід, зелений смузі, молочний коктейль

Холодні програми	Рецепти	Крок за кроком	Час
 <b>Зелений смузі</b>	240 г чищених яблук Гренні Сміт (2 яблука), 60 г стебел селери (без листя), 200 г огірків, 20 г капусти, 80 г соку лайма, 400 г води, 60 г сиропу з агаві, 20 г листя шпинату	Виберіть програму «Зелений смузі» Натисніть кнопку «Пуск/Стоп»	1 хв 10 с
 <b>Морозиво</b>	450 г замороженої полуниці + 240 мл молока + 130 г цукру	Виберіть програму «Морозиво» Натисніть кнопку «Пуск/Стоп»	1 хв 10 с
 <b>Горіхове масло</b>	400 г несоленого арахісу + 75 г дрібно порізаного соломкою мигдалю + 125 г пеканового горіха	Виберіть програму «Горіхове масло» Натисніть кнопку «Пуск/Стоп»	2 хв 15 с
 <b>Колотий лід</b>	8 кубиків льоду 30x30x40 мм	Виберіть програму «Колотий лід» Натисніть кнопку «Пуск/Стоп»	1 хв
 <b>Молочний коктейль</b>	ванільне морозиво – 250 г, банан – 1 шт. (100 г), молоко – 250 мл	Виберіть програму «Молочний коктейль» Натисніть кнопку «Пуск/Стоп»	1 хв



## Ручні функції

Ручні функції можуть використовуватися на додаток до автоматичних програм.

-  **Очищення.** дає змогу очистити прилад за допомогою 150 мл води з 1 краплею рідини для миття посуду. Натисніть кнопку «Очищення». Ця програма триває 30 секунд.

**Максимальний час роботи не має перевищувати 3 хвилини.**

-  **Змішування.** Дає змогу вільно керувати змішуванням. Натисніть на кнопку «Змішування», на екрані відобразиться «P», що відповідає імпульсному режиму, але ви можете вибрати швидкість змішування від 1 до 9, натискаючи на кнопку налаштування +/- (L). «H» – це максимальна швидкість. Потім натисніть кнопку «Пуск/Стоп». Ви можете встановити час роботи, натискаючи кнопки +/- (L), від 5 секунд до 3 хвилини. Час, що залишився, буде відображатись на дисплеї. Дочекайтесь автоматичної зупинки блендера. Звуковий сигнал приладу пролунає 3 разів.

-  **Вакуум:** перед використанням функції вакууму заблокуйте ковпачок кришки, повернувши його таким чином, щоб стрілка на ковпачку кришки була навпроти піктограми «випуск повітря» . Запустіть процес утворення вакууму. Через 1 хв 10 с ви зможете вибрати автоматичну програму (сумісну з програмами «Коктейль» та «Молочний коктейль»).

Наприкінці програми натисніть кнопку вакууму посередині ковпачка кришки і зніміть ковпачок, щоб зняти кришку і вилити суміш.

## ІНШІ ФУНКЦІЇ

- Натисніть кнопку «Пуск/Стоп», щоб призупинити програму. Ви можете призупинити роботу пристрою до 5 хвилин, після чого пристрій повернеться на головний екран.
- Якщо натиснути й утримувати кнопку «Пуск/Стоп» протягом 3 секунд, пристрій подасть звуковий сигнал 3 рази, перш ніж перейде в режим очікування. Відображається тільки піктограма «Пуск/Стоп».

## Захист від перевантаження

- Цей прилад оснащений захистом від перевантаження. Він не дозволяє пошкодити мотор унаслідок перевантаження.
- Якщо прилад вимикається під час роботи, слід виконати так дії:
  - Вимкніть прилад за допомогою кнопки «Пуск/Стоп», відключіть його від розетки та дайте охолонути приблизно 15–20 хвилин.
  - Знову підключіть прилад до джерела живлення та почніть процес змішування.
- Скасування.** Ви можете зупинити змішування протягом циклу, натиснувши кнопку «Скасування». Прилад зупиниться і повернеться на головний екран.

## ОЧИЩЕННЯ

- Після використання завжди мийте чашу.
- Для легкого миття можна використовувати програму очищення:
  - налийте в чашу 150 мл води та додайте одну краплю рідини для миття посуду. Натисніть на кнопку «Очищення».
- Надлишок рідини для миття посуду створює більше піни і може призвести до переповнення. Закінчіть миття чаші за допомогою губки.
- Промийте внутрішню частину чаші та кришку під проточною водою.
- Якщо прилад потребує глибокого очищення, ви можете використовувати суміш теплої води та харчової соди. Залиште відмокати на декілька годин, щоб полегшити миття.
- Вологою ганчіркою протріть моторний блок (D). Ретельно висушіть.
- Знімні частини (кришку, ковпачок кришки, мірний ковпачок) можна мити губкою та

гарячою мильною водою. Для очищення внутрішньої частини чаші ви можете також використовувати щітку.

### **Обережно!**

- Спорожніть чашу, вона не призначена для зберігання продуктів у холодильнику або морозильній камері.
- Протріть зовнішню частину моторного блока і внутрішні стінки чаші вологою ганчіркою.
- Не занурюйте прилад у воду (ні моторний блок, ні підставку для чаші). Ніколи не підставляйте моторний блок (D) під проточну воду.
- Чаша (A3 й B3), кришка (A2 й B2) і ковпачок (A1 й B1) на кришці не призначені для миття в посудомийній машині.

Проблема	Причина	Рішення
Прилад не працює.	Вилка не підключена до мережі.	Підключіть прилад до розетки з напругою, яка відповідає вказаній на паспортній табличці приладу.
	Чаша блендера встановлена неправильно на моторний блок або чаша і кришка встановлені правильно, але не зафіксовані на моторному блоці.	Перевірте правильне положення чаші блендера і кришки на моторному блоці, як описано в інструкції.
	Прилад, кнопки або програма не відповідають	Вийміть вилку з розетки, зачекайте 1 хвилину і знову вставте вилку в розетку.
	В разі перегрівання	Вимкніть прилад кнопкою вимкнення, вийміть вилку з розетки і дайте приладу охолонути протягом 15-20 хвилин.
	Переповнення	Зменшіть кількість інгредієнтів.
Прилад зупинився під час використання	Перевантаження або перегрівання	Вимкніть прилад за допомогою кнопки Пуск/стоп, відключіть його від розетки та дайте охолонути приблизно 15–20 хвилин. Знову підключіть прилад до джерела живлення та відновіть змішування.
Надмірна вібрація	Прилад встановлений не на рівній поверхні.	Встановіть прилад на рівній поверхні.
	Занадто великий об'єм продуктів.	Зменшіть об'єм продуктів.
Кришка протікає або відбувається переповнення	Занадто великий об'єм продуктів.	Зменшіть об'єм продуктів.
	Кришка встановлена неправильно.	Правильно встановіть кришку на чаші.
Протікає база чаші.	Погіршення водонепроникності приладу.	Увага: ножі не знімні. Зверніться до сервісного центру, див. контактну інформацію в гарантійному талоні.

Проблема	Причина	Рішення
Ножі погано обертаються	Шматочки продуктів занадто великі або тверді.	Зменшіть розмір або кількість продуктів.
	Змішана рідина занадто гаряча і через це силіконова прокладка деформувалася.	Зверніться до сервісного центру, контактну інформацію дивіться в гарантійному талоні.
Проблеми з приготуванням страви.	Страва не приготувалась до кінця або переварилася.	Дивіться інструкцію, щоб адаптувати час використання та температуру нагрівання.
	Страва пристала до дна.	Дивіться інструкцію, щоб адаптувати час використання та температуру нагрівання. Дивіться також інструкції з очищення.
У мене немає доступу до хороших рецептів	Не використовується відповідна чаша	Перевірка, чи відповідна чаша використовується
	Датчик переповнення, розміщений у кришці чаші для гарячих сумішей, забруднений	Очистьте всі деталі чаші для гарячих сумішей

Якщо прилад досі не працює належним чином, зверніться в найближчий сервісний центр.

## ОПИСАНИЕ УСТРОЙСТВА

- A.** Колпачок крышки  
Крышка  
Чаша из тритана для холодных продуктов
- B.** Колпачок крышки  
Крышка  
Стеклянная чаша для горячих продуктов
- C.** Толкатель
- D.** Блок двигателя
- E.** Щетка
- F.** Экран
- G.** Символ «Старт/Стоп»
- H.** Экран управления
- I.** Символ очистки
- J.** Символ смешивания
- K.** Символ отмены
- L.** Символ настройки
- M.** Мерный колпачок
- N.** Индикатор чаши

**ВНИМАНИЕ:** Соблюдение правил техники безопасности является обязательным при использовании устройства. Внимательно ознакомьтесь с ними перед первым использованием нового устройства. Храните их в доступном месте для дальнейшего использования.

Устройство можно включить, только когда чаши правильно установлена на блок двигателя (D) и на чаше закрыта крышка.

## ПЕРЕД ПЕРВЫМ ИСПОЛЬЗОВАНИЕМ УСТРОЙСТВА

- Перед первым использованием устройства промойте в мыльной воде все части, которые непосредственно контактируют с пищей (чаша, крышка и мерный стакан).

**ВНИМАНИЕ!** Не погружайте в воду ни блок двигателя, ни базу для чаши. Не помещайте блок двигателя (D) под

**проточную воду.** Для очистки используйте влажную ткань, а затем тщательно протрите насухо.

**Несъемные ножи устройства очень острые.**

- Перед использованием устройства убедитесь, что все упаковочные материалы удалены.

## ИСПОЛЬЗОВАНИЕ УСТРОЙСТВА



- Установите устройство на ровную, устойчивую, термостойкую поверхность подальше от источников тепла и брызг воды.
- Правильно расположите чашу (A/B) на блоке двигателя (Рис. 1 и 2).
- После снятия чаши с основания подождите не менее 6 секунд перед установкой другой чаши.

### СТЕКЛЯННАЯ ЧАША

**ок для ГОРЯЧИХ ПРОДУКТОВ:**

- Поместите ингредиенты внутрь чаши, не превышая указанный максимальный

уровень:

-  максимум 1400 мл для горячих
-  — продуктов

### **Автоматическая функция:**

Порядок использования:

- Закройте крышку чаши и установите колпачок крышки на место. Устройство работает, только когда чашу и крышка правильно установлены на свои места.
- При подключении к сети устройство издает сигнал, и экран с символом загорается красным.
- Устройство немедленно перейдет в

режим ожидания. На этом этапе можно выбрать программу нажатием на соответствующий символ. Символ начнет мигать, и на экране появится скорость. Появится информация о времени приготовления.

- Нажмите на символ «Старт/Стоп». Устройство начнет работу автоматически.
- После окончания приготовления блендер остановится автоматически. Устройство издаст звуковой сигнал 3 раза.
- Остановить процесс смешивания можно и во время выполнения цикла:
  - Нажмите на символ «Старт/Стоп», чтобы прервать программу (время простоя может составлять до 5 минут, после чего устройство вернется к главному экрану).
  - Чтобы остановить программу и вернуться к главному экрану, нажмите на символ «Отмена».
- Если в ходе работы устройства в режиме нагрева или приготовления продуктов с нагревом отключается питание (не дольше, чем на 3 минуты), устройство автоматически перезапустится после восстановления питания.
- Через 3 минуту простоя экран отключается (отображается только символ «Старт/Стоп»).

**ВНИМАНИЕ!**



• Не трясите блок двигателя или чашу, когда блендер работает.



**ВНИМАНИЕ: После использования одной программы, особенно длительной по времени, перед следующей операцией дайте блендеру остыть не менее 5 минут.**

Следует учитывать, что для программ горячего приготовления время указано без учета времени нагрева, которое зависит от начальной температуры и количества ингредиентов и составляет от 5 до 15 минут. Нажмите кнопку «Старт/Стоп». Начнется обратный отсчет времени приготовления. Если во время выполнения программы открыты крышку блендера, устройство автоматически остановится благодаря защитному устройству крышки.

**ВНИМАНИЕ! При использовании горячих продуктов не рекомендуется добавлять ингредиенты в процессе смешивания. Опасность разбрызгивания. Не снимайте колпачок (B1) с крышки (B2) в процессе смешивания горячих продуктов. Он может сильно нагреться и обжечь вас.**

**Программы горячего приготовления:** «Суп», «Компот/варенье», «Фруктовое пюре», «Горячий соус», «Мультизлаковое молоко»

Программы горячего приготовления	Рецепты	Пошаговое руководство	Время
 Суп	600 г тыквы, 120 г картофеля, 80 г лука, 600 мл воды.	Выберите программу «Суп». Нажмите на значок «Старт/Стоп»	<b>30 мин.</b>
 Горячий соус	500 мл молока, 45 г сливочного масла, 45 г хлебопекарной муки, мускатный орех (1 щепотка)	Выберите программу «Горячий соус». Нажмите на значок «Старт/Стоп»	<b>15 мин.</b>

Программы горячего приготовления	Рецепты	Пошаговое руководство	Время
 <b>Фруктовое пюре</b>	100 мл воды, 60 мл лимонного сока, 100 г сахара, 250 г черники, 250 г клубники.	Выберите программу «Фруктовое пюре». Нажмите на значок «Старт/Стоп»	<b>15 мин.</b>
 <b>Компот/варенье</b>	700 г яблок «голден», 100 мл воды.	Выберите программу «Компот/варенье». Нажмите на значок «Старт/Стоп»	<b>15 мин.</b>
 <b>Мультизлаковое молоко</b>	100 г цельного бланшированного миндаля, 1 л воды	Выберите программу «Мультизлаковое молоко». Нажмите на значок «Старт/Стоп»	<b>25 мин.</b>

### Ручные функции:

Кроме автоматических программ можно использовать и ручные функции.

-  **Очистка:** устройство можно очистить с использованием 150 мл воды и 1 капли жидкости для мытья посуды. Нажмите на значок «Очистка». Эта программа длится 30 секунд.  
**Время непрерывного использования этой функции не должно превышать 3 минут.**

-  **Смешивание :** позволяет свободно управлять процессом смешивания. Нажмите на символ смешивания, при этом на экране отображается «P», что соответствует импульсной функции. Можно выбрать любую скорость смешивания от 1 до 9 нажатием на символы «+/-» (L). «H» — это максимальная скорость. Затем нажмите на кнопку «Старт/Стоп». Время работы можно задать нажатием на символы «+/-» (L) в диапазоне от 5 секунд до 3 минут. Оставшееся время появится на экране. Дождитесь, когда блендер автоматически выключится. Устройство издаст звуковой сигнал 3 раз.

-  **Нагрев :** позволяет свободно управлять процессом нагрева. Нажмите на кнопку нагрева. На

экране появится значение «75», но можно выбрать другую температуру нагрева от 40° до 100° с помощью кнопок «+/-» (L). Время работы можно задать нажатием символов «+/-» (L) в диапазоне от 5 минут до 90 минут. Нажмите на символ «Старт/Стоп». Оставшееся время появится на экране. Дождитесь автоматического прекращения нагрева. По окончании выполнения программы устройство издаст звуковой сигнал 3 раза. Нагрев можно также остановить во время работы устройства, нажав на значок «Старт/Стоп» или «Отмена».

### ЧАША ИЗ ТРИТАНА ДЛЯ ХОЛОДНЫХ ПИТЬЕВЫХ ПРОДУКТОВ

- Поместите ингредиенты внутрь чаши, не превышая указанный максимальный уровень:
-  максимум 1750 мл для холодных напитков.

### Автоматические функции

#### Порядок использования :

- Закройте крышку чаши и установите колпачок крышки на место. Устройство работает, только когда чаша и крышка правильно установлены на свои места.
- При подключении к сети устройство издаст сигнал, и экран с символом загорается синим.







- Устройство немедленно перейдет в режим ожидания. На этом этапе можно выбрать программу нажатием на соответствующий символ. Символ начнет мигать, и на экране появится скорость. Появится информация о времени приготовления.
- Перед использованием любой автоматической программы можно запустить функцию вакуума, нажав на соответствующий символ. Продолжительность: 1 мин. 10 сек.
- У колпачка крышки есть два положения. При использовании вакуума колпачок необходимо повернуть. Если вакуум не используется, колпачок следует повернуть в другую сторону.
- Нажмите на символ «Старт/Стоп». Устройство начнет работу автоматически.
- После окончания приготовления блендер остановится автоматически. Устройство издаст звуковой сигнал 3 раза.
- Если вы используете вакуум после другой программы, то для открытия крышки нажмите на центр колпачка.
- Остановить процесс смешивания можно и во время выполнения цикла:

- Нажмите на символ «Старт/Стоп», чтобы прервать программу (время простоя может составлять до 5 минут, после чего устройство вернется к главному экрану).
- Чтобы остановить программу и вернуться к главному экрану, нажмите на символ «Отмена».
- Для упрощения приготовления можно использовать толкатель (с выключенной функцией вакуума).
- Запрещается использовать эту чашу для приготовления горячих блюд.
- Запрещается погружать крышку в воду.
- Чтобы добавить ингредиенты в процессе смешивания, снимите колпачок (А) с крышки (В) и добавьте ингредиенты через загрузочное отверстие (только для холодных продуктов). Остерегайтесь брызг горячих продуктов.

**ВНИМАНИЕ! Не снимайте колпачок (А) с крышки в процессе использования вакуума.**

**Программы холодного приготовления:** «Колка льда», «Зеленый смузи», «Молочный коктейль»

Программы холодного приготовления	Рецепты	Пошаговое руководство	Время
 <b>Зеленый смузи</b>	240 г очищенных яблок «грэнни смит» (2 шт.), 60 г стебля сельдерея (без листьев), 200 г огурцов, 20 г листьев кале, 80 г сока лайма, 400 г воды, 60 г сиропа агавы, 20 г листьев шпината	Выберите программу «Зеленый смузи». Нажмите на значок «Старт/Стоп»	1 мин. 10 сек.

Программы холодного приготовления	Рецепты	Пошаговое руководство	Время
 <b>Мороженое</b>	450 г замороженной клубники + 240 мл молока + 130 г сахара	Выберите программу «Мороженое» Нажмите на значок «Старт/Стоп»	1 мин. 10 сек.
 <b>Ореховое масло</b>	400 г несоленого арахиса + 75 г колотого миндаля + 125 г орехов пекан	Выберите программу «Ореховое масло» Нажмите на значок «Старт/Стоп»	2 мин. 15 сек.
 <b>Колка льда</b>	8 кубиков льда 30x30x40 мм	Выберите программу «Колка льда» Нажмите на значок «Старт/Стоп»	1 мин.
 <b>Молочный коктейль</b>	250 г ванильного мороженого + 1 банан (100 г) + 250 мл молока	Выберите программу «Молочный коктейль». Нажмите на значок «Старт/Стоп»	1 мин.

### Ручные функции

Кроме автоматических программ можно использовать и ручные функции.

-  **Очистка:** устройство можно очистить с использованием 150 мл воды и 1 капли жидкости для мытья посуды. Нажмите на значок «Очистка». Эта программа длится 30 секунд. **Время непрерывного использования этой функции не должно превышать 3 минут.**

-  **Смешивание:** позволяет свободно управлять процессом смешивания. Нажмите на символ смешивания, при этом на экране отображается «Р», что соответствует импульсной функции. Можно выбрать любую скорость смешивания от 1 до 9 нажатием на символы «+/-» (L). «Н» — это максимальная скорость. Затем нажмите на кнопку «Старт/Стоп». Время работы можно задать нажатием символов «+/-» (L) в диапазоне от 5 секунд до 3 минут. Оставшееся время появится на экране. Дождитесь, когда блендер автоматически

выключится. Устройство издаст звуковой сигнал 3 раза.

-  **Вакуум:** перед тем как использовать функцию вакуума, заблокируйте колпачок крышки, повернув его так, чтобы стрелка на колпачке совпала со значком выпуска воздуха (⊕). Запустите функцию вакуума. Через 1 мин. 10 сек. можно выбрать автоматическую программу («Смузи» или «Молочный коктейль»). По окончании программы нажмите кнопку вакуума в середине колпачка крышки и снимите колпачок, чтобы снять крышку и вылить готовый продукт.

### ДРУГИЕ ФУНКЦИИ

- Чтобы приостановить выполнение программы, нажмите на кнопку «Старт/Стоп». Время простоя может составлять до 5 минут, после чего устройство вернется к главному экрану.
- Если удерживать кнопку «Старт/Стоп» в течение 3 секунд, устройство после 3 звуковых сигналов перейдет в режим ожидания. На экране не будет

отображаться никаких символов кроме «Старт/Стоп».

### Защита от перегрузки

- Устройство оснащено функцией защиты от перегрузки. Она позволяет защитить двигатель от повреждений, вызванных перегрузками.
- Если устройство отключилось во время использования, следуйте инструкциям ниже.
  - Выключите устройство с помощью кнопки «Старт/Стоп», отсоедините его от электросети и дайте остыть приблизительно 15–20 минут.

- Снова подключите устройство к электросети и продолжайте использование.

- **Отмена:** Остановить процесс смешивания можно нажатием на кнопку «Отмена». Устройство выключится и вернется на главный экран.

## ОЧИСТКА

- Вымойте чашу сразу после использования.
- Для удобства можно использовать кнопку «Очистка»:
  - Налейте в чашу 150 мл воды и 1 каплю жидкости для мытья посуды. Нажмите на символ «Очистка».
- Избыточное количество жидкости для мытья посуды создает много пены и может привести к переполнению чаши. Завершите очистку чаши с помощью губки.
- Промойте чаши и крышку под проточной водой.
- Если устройству требуется глубокая очистка, можно использовать смесь теплой воды и пищевой соды. Замочите чашу на несколько часов и потрите его.
- Для очистки блока двигателя (D) используйте влажную ткань. Затем аккуратно вытрите блок насухо.
- Съёмные части (крышку, колпачок крышки, мерный колпачок) можно очищать с помощью губки и горячей мыльной воды. Для очистки внутренней поверхности чаши можно также использовать щетку.

### Внимание!

- Опорожните чашу — она не предназначена для хранения пищи в холодильнике или морозильнике.
- Используйте влажную ткань для очистки внешней поверхности блока двигателя и стенок чаши.
- Не погружайте в воду ни блок двигателя, ни базу для чаши. Не помещайте блок двигателя (D) под проточную воду.
- Кувшин (A3 и B3), крышку (A2 и B2) и колпачок крышки (A1 и B1) не допускается мыть в посудомоечной машине.

## ЧТО ДЕЛАТЬ, ЕСЛИ УСТРОЙСТВО НЕ РАБОТАЕТ?

Проблемы	Причины	Решения
Устройство не работает.	Устройство не подключено к электросети.	Подключите устройство к розетке электросети, напряжение которой соответствует указанному в паспорте устройства.
	Чаша блендера неправильно расположена на блоке двигателя или чаша и крышка правильно расположены на своих местах, но не зафиксированы на блоке двигателя.	Убедитесь, что чаша блендера и крышка расположены на блоке двигателя надлежащим образом, как указано в инструкциях.
	Устройство, блок управления или программа не отвечают.	Отключите устройство от электросети, подождите одну минуту и подключите снова.
	Устройство перегрелось.	Выключите устройство с помощью кнопки питания, отсоедините его от электросети и дайте остыть приблизительно 15–20 минут.
	Чаша переполнена	Уменьшите количество ингредиентов.
Устройство остановилось во время использования.	Перегрузка или перегрев.	Выключите устройство с помощью кнопки Старт/Стоп, отсоедините его от электросети и дайте остыть приблизительно 15–20 минут. - Снова подключите устройство к электросети и продолжайте использование.
Чрезмерная вибрация.	Устройство установлено на неровной поверхности.	Установите устройство на ровную поверхность.
	Слишком большой объем ингредиентов.	Уменьшите количество ингредиентов.
Крышка протекает или происходит переполнение.	Слишком большой объем ингредиентов.	Уменьшите количество ингредиентов.
	Крышка неправильно установлена.	Закройте крышку на чаше надлежащим образом.
Основание чаши протекает.	Нарушена водонепроницаемость устройства.	Внимание! Ножи несъемные. Обратитесь в сервисный центр, см. контактную информацию в гарантийном талоне.

Проблемы	Причины	Решения
Ножи плохо вращаются.	Слишком большой или твердый кусок пищи.	Уменьшите размер или количество ингредиентов.
	Смешиваемая жидкость слишком горячая, что привело к деформации силиконовой прокладки.	Обратитесь в сервисный центр, см. контактную информацию в гарантийном талоне.
Проблемы с приготовлением пищи.	Пицца не приготовлена до конца либо время приготовления превышено.	Установите ручную время приготовления и температуру нагрева.
	Пицца прилипает ко дну.	Установите ручную время приготовления и температуру нагрева. См. также инструкции по очистке.
У меня нет доступа к нужным рецептам	Используется другая чаша	Проверьте правильность выбора чаши
	Загрязнен датчик переполнения в чаше для горячих продуктов	Почистите все детали и крышку чаши для горячих продуктов

Если проблему не удалось устранить, обратитесь в ближайший сервисный центр.

## ҚҰРЫЛҒЫНЫҢ СИПАТТАМАСЫ

- |  |                               |
|--|-------------------------------|
| A. Қақпақ қалпақшасы<br>Қақпақ<br>Салқын әзірлеуге арналған<br>пластик тритан құмыра | E. Қылшақ                     |
| B. Қақпақ қалпақшасы<br>Қақпақ<br>Ыстық әзірлеуге арналған<br>шыны құмыра            | F. Экран                      |
| C. Итергіш   | G. Іске қосу/Тоқтату логотипі |
| D. Қозғалтқыш  | H. басқару дисплейі           |
|  | I. Тазалау логотипі           |
|  | J. Араластыру логотипі        |
|  | K. Бас тарту логотипі         |
|  | L. Орнату логотипі            |
|  | M. Өлшеу шыныаяғы             |
|  | N. Құмыра индикаторы          |

**САҚТЫҚ ЕСКЕРТУ:** Қауіпсіздік шаралары құрылғының бір бөлігі болып табылады. Жаңа құрылғыны пайдалану алдында, оны мұқият оқып шығыңыз. Оларды кейінірек табуға және анықтама алуға болатын жерде сақтаңыз.

Құрылғы құмыра қозғалтқышта (D) дұрыс орналастырылған және құмыраның қақпағы жабылған болса ғана іске қосылады.

## ҚҰРЫЛҒЫНЫ БІРІНШІ РЕТ ПАЙДАЛАНУ АЛДЫНДА

- Құрылғыны бірінші рет пайдалану алдында тамаққа тиетін бөліктерді (құмыра, қақпақ және өлшеу шыныаяғы) қолмен жуыңыз.

**САҚТЫҚ ЕСКЕРТУ:** Құрылғыны суға батырмаңыз (қозғалтқыш немесе құмыра корпусы). Қозғалтқышты (D)

ешқашанда ағынды судың астына қоймаңыз. Дымқыл шүберекпен тазалаңыз және мұқият кептіріңіз.

**Жүздер өте өткір және алынбалы емес.**

- Құрылғыны пайдалану алдында бүкіл орауышты алыңыз.

## ҚҰРЫЛҒЫНЫ ПАЙДАЛАНУ

- Құрылғыны тегіс, тұрақты, жылуға төзімді бетке, жылу көзінен немесе су шашырандыларынан аулақ қойыңыз.
- Құмыраны (A/B) мотор блогында дұрыс орналастырыңыз 1 және 2 суреттері.
- Тостағанды тұғырдан алудан бұрын басқа тостағанды қою алдында кем дегенде 6 секунд күтіңіз.

 **ЫСТЫҚ ӘЗІРЛЕУГЕ АРНАЛҒАН ОҚ ШЫНЫ ҚҰМЫРА:**

- құмыраға ингредиенттерді көрсетілген ең жоғары деңгейден асырмай қосыңыз.

-  ыстық әзірлеу үшін 1400 мл

### Автоматты функция:

Пайдалану әдісі :

- Құмыраның қақпағын құлыптаңыз және қақпақтың қалпақшасын қақпақтағы орынға қойыңыз. Құрылғы құмыра және қақпақ дұрыс орналасқаннан кейін ғана іске қосылады.
- Құрылғыны ажыратқан кезде сигнал дыбысы шығады және экран мен логотип қызыл жарықпен жанады.
- Құрылғы дереу күту режиміне ауысады. Бұл кезеңде тиісті логотипті басу арқылы бағдарламаны таңдай аласыз. Логотип жыпылықтайды және жылдамдық пайда болады. Рецепт

уақыты ақпараты көрсетіледі.

- Іске қосу/тоқтату логотипін басыңыз. Одан кейін, құрылғы автоматты түрде жұмыс істей бастайды.
- Рецепттің соңында блендер автоматты түрде тоқтайды. Құрылғыдан 3 рет дыбыстық сигнал шығады.
- Цикл барысында араластыруды тоқтатуға болады:
  - бағдарламаны кідірту үшін «Start/stop» (Іске қосу/тоқтату) логотипін басыңыз (5 минутқа дейін, одан кейін құрылғы негізгі экранға қайтады)
  - бағдарламаны тоқтату үшін «cancel» (бас тарту) логотипін басыңыз және құрылғы негізгі экранға қайтады.
- Ыстық бағдарламалар «Жылыту» функциясы үшін әзірлеу кезінде қуат өшсе, 3 минут ішінде, құрылғы қуат қосылғанда автоматты түрде қайта іске қосылады.
- 3 мин. әрекетсіздіктен кейін экран өшіріледі (тек Іске қосу/тоқтату логотипі қосулы болады)

**САҚТЫҚ ЕСКЕРТУ:**

- Блендер пайдаланылып жатқанда мотор блогын немесе құмыраны шайқамаңыз.

**САҚТЫҚ ЕСКЕРТУ:** Бір бағдарламаны іске қосқаннан кейін әсіресе ұзақ өңдеу уақытында блендерді қайтадан



**пайдаланудан бұрын ең аз 5 минуттай демалдырыңыз.**



Ыстық бағдарламалар үшін көрсетілген уақыт алдын ала қыздыру уақытын есепке алмайды, ол бастапқы температураға және ингредиенттердің мөлшеріне сәйкес өзгеруі мүмкін (5 және 15 минут арасында).

Іске қосу/тоқтату түймесін басыңыз. Рецепт пісіру уақытын санау басталады. Бағдарлама барысында егер блендердің қақпағын ашсаңыз, құрылғыңыз қақпақ қауіпсіздігінің арқасында автоматты түрде тоқтайды.

**САҚТЫҚ ЕСКЕРТУ :** біз ыстық әзірлеулерді араластыру барысында ингредиенттер қосуды ұсынбаймыз. (шашырау қауіп бар). Ыстық әзірлеулер барысында қақпақ қалпақшасын (B1) қақпақтан (B2) алмаңыз. Ол жоғары температураға жетуі және күйіп қалуға себеп болуы мүмкін.

**Ыстық бағдарламалар : сорпа, компот, кулис, ыстық соус, бадам сүті.**

Ыстық бағдарламалар	Рецепттер	Бірте-бірте	Уақыт
 Сорпа	600 г асқабақ, 120 г картоп, 80 г пияз, 600 мл су.	Сорпа бағдарламасын таңдаңыз Іске қосу/Тоқтату логотипін басыңыз	30 мин.
 Ыстық соус	500 мл сүт, 45 г май, 45 г бидай ұны, жұпар (1 салым)	Ыстық сорпа бағдарламасын таңдаңыз Іске қосу/Тоқтату логотипін басыңыз	15 мин.

Ыстық бағдарламалар	Рецепттер	Бірте-бірте	Уақыт
 Кулис	100 мл су, 60 мл лимон шырыны, 100 г қант, 250 г қаражидек, 250 г құлпынай.	Кулис бағдарламасын таңдаңыз Іске қосу/Тоқтату логотипін басыңыз	15 мин.
 Компот	700 г сары алма, 100 г су.	Компот бағдарламасын таңдаңыз Іске қосу/Тоқтату логотипін басыңыз	15 мин.
 Бадам сүті	100 г бүтін шарпыланған бадам, 1 л су	Бадам сүті бағдарламасын таңдаңыз Іске қосу/Тоқтату логотипін басыңыз	25 мин.

### Қолмен реттелетін функциялар:

қолмен реттелетін функциялар бағдарлама режиміне қосымша қолданылады.

-  **Тазалау** : құрылғыны 150 мл сумен және жуу сұйықтығының 1 тамшысымен тазалауға мүмкіндік береді. «Тазалау» логотипін басыңыз. Орташа алғанда 30 секунд.

**Ең ұзақ жұмыс істей уақыты 3 минуттан көбірек болмауы керек.**

-  **Араластыру** : араластыру жолын еркін басқаруға мүмкіндік береді. Араластыру логотипін басыңыз, the экраны импульс функциясына сәйкес « P » әрпін көрсетеді, бірақ араластыру жылдамдығын 1 - 9 арасында +/- логотипін (L) басу арқылы таңдауға болады. « H » деген максималды жылдамдық. Одан кейін іске қосу/тоқтату түймесін басыңыз. Жұмыс істеу уақытын орнату +/- логотиптерін (L) 5 секунд және 3 минут арасында басу арқылы орнатуға болады. Экранда қалған уақыт көрсетіледі. Блендердің автоматты түрде тоқтауын күтіңіз. Құрылғыдан 3 рет дыбыстық сигнал шығады.

-  **Қыздыру** : қыздыру жолын еркін басқаруға мүмкіндік береді. Қыздыру түймесін басыңыз, экранда « 75 » көрсетіледі, бірақ қыздыру температурасын 40°-тан 100°-қа дейін орнату +/- түймелерін (L) басу арқылы таңдай аласыз. Жұмыс істеу уақытын орнату +/- логотиптерін (L) 5 және 90 минут арасында басу арқылы орнатуға болады. Іске қосу/тоқтату логотипін басыңыз. Экранда қалған уақыт көрсетіледі. Жылытудың автоматты түрде тоқтауын күтіңіз. Құрылғыдан бағдарламаның соңында 3 рет дыбыстық сигнал шығады. Сондай-ақ жылытуды бағдарлама барысында бастау/тоқтату логотипін басу немесе бас тарту логотипін басу арқылы тоқтатуға болады.

### САЛҚЫН ӨЗІРЛЕУГЕ АРНАЛҒАН ОК ПЛАСТИК ТРИТАН ҚҰМЫРА

- құмыраға ингредиенттерді көрсетілген ең жоғары деңгейден асырмай қосыңыз.
-  1750 мл салқын құмыра үшін

### Автоматты функциялар

#### Пайдалану әдісі :

- Құмыраның қақпағын құлыптаңыз және қақпақтың қалпақшасын қақпақтағы



орынға қойыңыз. Құрылғы құмыра және қақпақ дұрыс орналасқаннан кейін ғана іске қосылады.



- Құрылғыны ажыратқан кезде сигнал дыбысы шығады және экран мен логотип көк жарықпен жанады.
- Құрылғы дереу күту режиміне өтеді. Бұл кезеңде тиісті логотипті басу арқылы бағдарламаны таңдай аласыз. Пикторгамма жыпылықтайды және жылдамдық пайда болады. Рецепт уақыты ақпараты көрсетіледі. Рецепт уақыты ақпараты көрсетіледі.
- Әрбір автоматты бағдарламадан бұрын 'логотип' басу арқылы вакуум функциясын пайдалана аласыз, ұзақтығы: 1 мин. 1с
- Қақпақ қалпақшасына арналған екі орын, вакуум функциясын пайдаланған кезде қақпақ қалпақшасын бұрау керек, вакуум функциясы жоқ болса, қақпақты басқа бағытқа бұраңыз.
- Іске қосу/тоқтату логотипін басыңыз. Одан кейін, құрылғы автоматты түрде жұмыс істей бастайды.
- Рецепттің соңында блендер автоматты түрде тоқтайды. Құрылғы 3 рет дыбыстық сигнал шығарады.
- Егер вакуум функциясын пайдалансаңыз, бағдарламадан кейін қақпақты ашу үшін қақпақ қалпақшасының ортасын басыңыз.

- Цикл барысында араластыруды тоқтатуға болады:
- бағдарламаны кідірту үшін «Start/stop» (Іске қосу/тоқтату) логотипін басыңыз (5 минутқа дейін, одан кейін құрылғы негізгі экранға қайтады)
- бағдарламаны тоқтату үшін «cancel» (бас тарту) логотипін басыңыз және құрылғы негізгі экранға қайтады
- Рецепттерге көмектесу үшін итергішті пайдалана аласыз (вакуум функциясы болмағанда)
- Құмыраны ыстық тағам әзірлеу үшін пайдаланбаңыз.
- Қақпақты суға батырмаңыз
- Тек салқын тағамдар әзірлеу үшін араластыру кезінде ингредиенттер қосу үшін қақпақ қалпақшасын (А) қақпақтан (В) алыңыз және салу тесігі арқылы ингредиенттерді қосыңыз. Шашырау қаупін ескеріңіз.

**САҚТЫҚ ЕСКЕРТУ : Вакуумдау барысында қақпақ қалпақшасын (А) қақпақтан (В) алмаңыз**

**Салқын бағдарламалар : мұз текшесі, жасыл смузи, сүт коктейлі**

Салқын бағдарламалар	Рецепттер	Бірте-бірте	Уақыт
 <p><b>Жасыл смузи</b></p>	<p>240 г аршылған алма Смит өже (2 алма), 60 г балдыркөк таяқшасы (жапырақсыз), 200 г қияр, 20 г орамжапырақ жапырағы, 80 г лайм шырыны, 400 г су, 60 г агава шәрбаты, 20 г саумалдық жапырақтары</p>	<p>Жасыл смузи бағдарламасын таңдаңыз Іске қосу/Тоқтату логотипін басыңыз</p>	<p>1 мин. 10с</p>

Салқын бағдарламалар	Рецепттер	Бірте-бірте	Уақыт
 <b>Балмұздақ</b>	450 г қатырылған құлпынай + 240 мл сүт + 130 г қант	Балмұздақ бағдарламасын таңдаңыз Іске қосу/Тоқтату логотипін басыңыз	1 мин. 10с
 <b>Жаңғақ майы</b>	400 г тұздалмаған жержаңғақ + 75 г табан бадам + 125 г пекан жаңғағы	Жаңғақ майы бағдарламасын таңдаңыз Іске қосу/Тоқтату логотипін басыңыз	2 мин. 15с
 <b>Мұз текшесі</b>	8 х мұз текшесі 30х30х40 мм	Мұз текшесі бағдарламасын таңдаңыз Іске қосу/Тоқтату логотипін басыңыз	1 мин.
 <b>Сүт коктейлі</b>	250 г ванильді балмұздақ + 1 банан (100 г) + 250 мл сүт	Сүт коктейлі бағдарламасын таңдаңыз Іске қосу/Тоқтату логотипін басыңыз	1 мин.

### Қолмен реттелетін функциялар

қолмен реттелетін функциялар бағдарлама режиміне қосымша қолданылады.

-  **Тазалау** : құрылғыны 150 мл сумен және жуу сұйықтығының 1 тамшысымен тазалауға мүмкіндік береді. «Тазалау» логотипін басыңыз. Орташа алғанда 30 секунд.  
**Ең ұзақ жұмыс уақыты 3 минуттан көбірек болмайды.**

-  **Араластыру** : араластыру жолын еркін басқаруға мүмкіндік береді. Араластыру логотипін басыңыз, the экраны импульс функциясына сәйкес «Р» әрпін көрсетеді, бірақ араластыру жылдамдығын 1 - 9 арасында +/- логотипін (L) басу арқылы таңдауға болады. «Н» деген максималды жылдамдық. Одан кейін іске қосу/тоқтату түймесін басыңыз. Жұмыс істеу уақытын орнату +/- логотипін (L) 5 секунд және 3 минут арасында басу арқылы орната

аласыз. Экранда қалған уақыт көрсетіледі. Блендердің автоматты түрде тоқтауын күтіңіз. Құрылғы 3 рет дыбыстық сигнал шығарады.

-  **Вакуумдау** : вакуумдау функциясын пайдаланудан бұрын қақпақ қалпақшасындағы көрсеткі «ауа шығысы» пиктограммасына  тураланған бағытта бұрау арқылы қақпақ қалпақшасын құлыптауға болады. Вакуумдау процесін іске қосыңыз. 1 мин. 1сек. кейін автоматты бағдарламаны (смужи және сүт коктейлі бағдарламалармен үйлесімді) таңдауыңыз керек. Бағдарлама соңында қақпақ тығынының ортасындағы вакуум түймесін басыңыз да, қақпақты алып тастау үшін тығынды алыңыз және дайындалған қоспаны төгіңіз.

### БАСҚА ФУНКЦИЯЛАР

- Бағдарламаны кідірту үшін «Start/stop» (Іске қосу/тоқтату) логотипін басыңыз. Құрылғыны 5 минутқа дейін кідірте

аласыз және одан кейін құрылғы негізгі экранға қайтады.

- Егер «Start / Stop» (Іске қосу/тоқтату) пиктограммасын 3 секунд басып тұрсаңыз, құрылғы «Stand by» (Күту) режиміне өтуден бұрын 3 рет дыбыстық сигнал шығарады. «Start / Stop» (Іске қосу/Тоқтату) логотипінен басқа ешқандай логотип көрінбейді.

### Артық жүктемеден қорғау

- Құрылғы артық жүктемеден қорғаумен жабдықталған. Бұл артық жүктеменің моторды зақымдауын болдырмайды.

- Жұмыс кезінде құрылғы өшсе, келесі әрекеттерді орындаңыз:
  - Құрылғыны іске қосу/тоқтату түймесімен өшіріңіз, розеткадан суырыңыз және шамамен 15-20 минутқа салқындауға қалдырыңыз.
  - Құрылғыны қуат көзіне қайта жалғап, араластыруды жалғастырыңыз.
- **Бас тарту** : Цикл барысында араластыруды «бас тарту» логотипін басу арқылы тоқтатуға болады. Құрылғы тоқтайды және негізгі экранға қайтады

## ТАЗАЛАУ

- Құмыраны пайдаланғаннан кейін дереу тазалаңыз.
- Оңай тазалау үшін Тазалау логотипін пайдалануға болады:
  - Құмыраға 150 мл су және 1 тамшы жуу сұйықтығын құйыңыз. Тазалау логотипін басыңыз.
- Жуу сұйықтығын шамадан тыс қолдану көбірек көбікке және толып кетуге себеп болады. Құмыраны губкамен жуып аяқтаңыз.
- Құмыраның ішін және қақпақты ағынды судың астында шайыңыз.
- Егер құрылғыны мықтап тазалау керек болса, жылы су және ас содасының қоспасын пайдаланыңыз. Ол тазалануы үшін бірнеше сағат сіңуіне жол беріңіз.
- Қозғалтқышты (D) дымқыл шүберекпен тазалаңыз. Оны мұқият кептіріңіз.
- Алынбалы бөліктер (қақпақ, қақпақ қалпақшасы, өлшеу шыныаяғы) губкамен және ыстық сабынды сумен тазалаңыз. Сондай-ақ құмыра ішін тазалау үшін қылшақты пайдалануға болады.

### Сақтық ескерту:

- Өзірленген тамақты құйып алыңыз, құмыра тоңазытқышта немесе мұздатқышта тамақ сақтауға арналмаған.
- Мотор блогының сыртын және құмыра қабырғаларын тазалау үшін дымқыл шүберекті пайдаланыңыз.
- Құрылғыны суға батырмаңыз (қозғалтқыш немесе құмыра корпусы). Қозғалтқышты (D) ешқашанда ағынды судың астына қоймаңыз.
- Құмыра (A3 және B3), қақпақ (A2 және B2) және қақпақтың қақпақшасы (A1 және B1).

## ҚҰРЫЛҒЫ ЖҰМЫС ІСТЕМЕСЕ НЕ ІСТЕУ КЕРЕК?

Мәселелер	Себептер	Шешімдер
Құрылғы жұмыс істемейді	Аша қосылмаған.	Құрылғыны құрылғының көрсеткіштер тақтайшасында көрсетілгенмен бірдей кернеуі бар розеткаға қосыңыз.
	Блендер құмырасы мотор блогында дұрыс орналастырылмаған немесе құмыра мен қақпақ орнында дұрыс тұр, бірақ мотор блогында құлыпталмаған.	Блендер құмырасы мен қақпақ нұсқауларда түсіндірілгендей мотор блогында тиісті түрде орналастырылғанын тексеріңіз.
	Құрылғы, пернетақта немесе бағдарлама жауап бермей жатыр	Құрылғыны розеткадан ажыратыңыз, 1 минут бойы күтіңіз, сөйтіп қайтадан розеткаға қосыңыз.
	Қызып кету жағдайында	Қуат түймесін пайдаланып құрылғыны өшіріңіз, розеткадан ажыратыңыз және шамамен 15–20 минутқа салқындауға қалдырыңыз.
	Толып кету	Өңделетін ингредиенттердің санын азайтыңыз.
Құрылғы пайдалану кезінде тоқтап қалды	Артық жүктеме немесе қызып кету	Іске қосу/тоқтату түймесігін пайдаланып құрылғыны өшіріңіз, розеткадан суырыңыз және шамамен 15–20 минутқа сууға қалдырыңыз. Құрылғыны қуат көзіне қайта қосып, араластыруды жалғастырыңыз.
Артық дірілдер	Өнім тегіс бетке қойылмаған.	Құрылғыны тегіс бетке қойыңыз.
	Ингредиенттердің көлемі тым жоғары.	Өңделетін ингредиенттердің мөлшерін азайтыңыз.
Қақпақтан ағатын жер бар немесе толып кету орын алады	Ингредиенттердің көлемі тым жоғары.	Өңделетін ингредиенттердің мөлшерін азайтыңыз.
	Қақпақ дұрыс орналастырылмаған	Қақпақты блендер құмырасында дұрыс орналастырыңыз.
Блендер құмырасының төменгі жағында ағатын жер бар.	Құрылғының су өткізбегіштігі нашарлаған.	Сақтық ескерту: жүздер алынбалы емес. Тұтынушыларды қолдау қызметіне хабарласыңыз, кепілдік парақшасындағы байланыс ақпаратын қараңыз.

Мәселелер	Себептер	Шешімдер
Жүздер оңай бұрылмайды	Тамақ бөліктері тым үлкен немесе тым қатты.	Өңделетін ингредиенттердің өлшемін немесе мөлшерін азайтыңыз.
	Араластырылатын сұйықтық тым ыстық болғандықтан силикон тығыздағыштың пішінін өзгертті.	Тұтынушыларды қолдау қызметіне хабарласыңыз, кепілдік парақшасындағы байланыс ақпаратын қараңыз.
Әзірлеу мәселесі	Тамақ жеткілікті әзірленбеген немесе тамақ артық әзірленген	пайдалану уақытын және қыздыру температурасын бейімдеу үшін қолмен реттелетін функцияны пайдаланыңыз
	Тамақ түбіне жабысып қалады	пайдалану уақытын және қыздыру температурасын бейімдеу үшін қолмен реттелетін функцияны пайдаланыңыз. Әрі тазалау туралы нұсқауларды қараңыз
Мен жақсы рецепттерге қатынаса алмаймын	Тиісті құмыра қолданылмаған	Тиісті құмыра қолданылғанын тексеру
	Ыстық құты қақпағында орналасқан толып кету датчигі таза емес	Ыстық құты қақпағының барлық бөліктерін тазалаңыз

Құрылғы әлі дұрыс жұмыс істемей жатса, еліңіздегі тұтынушыларды қолдау қызметіне хабарласыңыз.