



CITRUS PRESS

PROFI PLUS



BEDIENUNGSANLEITUNG
OPERATING INSTRUCTIONS

BESTANDTEILE IM ÜBERBLICK
OVERVIEW OF COMPONENTS

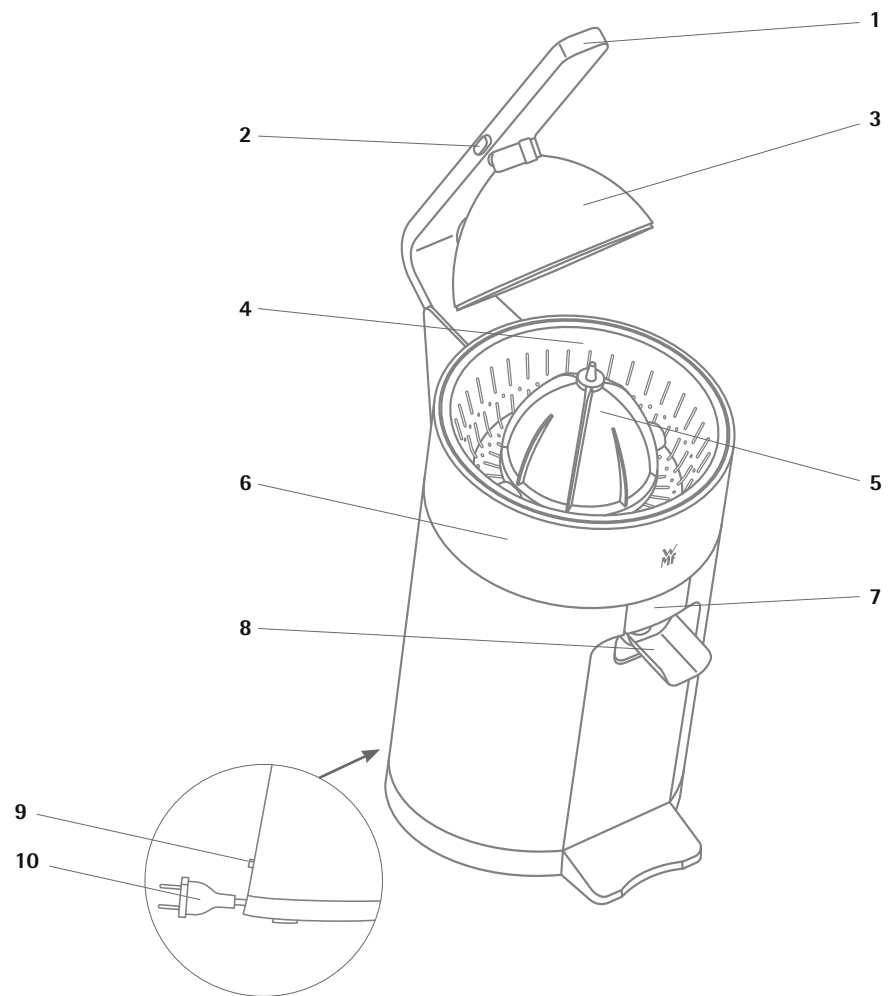

CITRUS PRESS
PROFI PLUS



DE	Bedienungsanleitung	4
EN	Operating instructions	10
FR	Mode d'emploi	14
ES	Instrucciones de uso	18
IT	Istruzioni per l'uso	22
BG	Ръководство за обслужване	26
DK	Brugsanvisning	30
FI	Käyttöohje	34
NL	Gebruiksaanwijzing	38
NO	Bruksanvisning	42
PT	Instruções de utilização	46
RU	Инструкция по эксплуатации	50
SE	Bruksanvisning	54
TR	Kullanım talimatı	58
ZH	操作说明书	62

Bedienungsanleitung Profi Plus Zitruspresse

Komponenten

- | | |
|-----------------------------------|------------------------|
| 1. Hebel | 6. Saftschale |
| 2. Auswerfknöpfe für Fruchthalter | 7. Füllstandsfenster |
| 3. Fruchthalter | 8. Auslauf |
| 4. Siebeinsatz | 9. Gerätehauptschalter |
| 5. Presskegel | 10. Netzstecker |

Wichtige Sicherheitshinweise

- Dieses Gerät kann von Kindern ab 8 Jahren sowie von Personen mit reduzierten physischen, sensorischen oder mentalen Fähigkeiten oder Mangel an Erfahrung und/oder Wissen benutzt werden, wenn sie beaufsichtigt oder bezüglich des sicheren Gebrauchs des Gerätes unterwiesen wurden und die daraus resultierenden Gefahren verstanden haben.
- Das Gerät und seine Anschlussleitung sind von Kindern unter 8 Jahren fernzuhalten.
- Reinigung und Benutzer-Wartung dürfen nicht durch Kinder durchgeführt werden, es sei denn, sie sind älter als 8 Jahre und beaufsichtigt.
- Das Gerät ist bei nicht vorhandener Aufsicht, bei Störung während des Betriebs und vor dem Zusammenbau, dem Auseinandernehmen oder Reinigen stets durch Ziehen des Netzsteckers vom Netz zu trennen.
- Wenn das Netzkabel dieses Gerätes beschädigt wird, muss sie durch den zentralen Kundendienst des Herstellers oder eine ähnlich qualifizierte Person ersetzt werden. Durch unsachgemäße Reparaturen können erhebliche Gefahren für den Benutzer entstehen.
- Dieses Gerät ist dazu bestimmt, im Haushalt und ähnlichen Anwendungen verwendet zu werden, wie beispielsweise:
 - in Küchen für Mitarbeiter in Läden, Büros und anderen Arbeitsumgebungen;
 - in landwirtschaftlichen Anwesen;
 - von Kunden in Hotels, Motels und anderen Wohneinrichtungen;
 - in FrühstückspensionenDas Gerät ist nicht für den rein gewerblichen Gebrauch bestimmt.

- Reinigen Sie nach dem Gebrauch alle Oberflächen, die mit Lebensmitteln in Kontakt gekommen sind.
- Vor dem Auswechseln von Zubehör oder Zusatzteilen, die im Betrieb bewegt werden, muss das Gerät ausgeschaltet und vom Netz getrennt werden.
- Beachten Sie die Hinweise im Kapitel „Reinigung und Pflege“.
- Das Gerät nur gemäß dieser Anleitung verwenden. Unsachgemäßer Gebrauch kann Stromschlag oder andere Gefahrenmomente zur Folge haben.

Vor dem Benutzen

Die Gebrauchsanweisung aufmerksam lesen. Sie enthält wichtige Hinweise für den Gebrauch, die Sicherheit und die Wartung des Gerätes. Sie soll sorgfältig aufbewahrt und gegebenenfalls an Nachbenutzer weitergegeben werden. Das Gerät darf nur für den vorgesehenen Zweck, gemäß dieser Bedienungsanleitung, verwendet werden.
Beim Gebrauch die Sicherheitshinweise beachten.

Sicherheitshinweise

- Die maximale Betriebszeit bei voller Belastung beträgt 15 Sekunden. Danach mindestens 15 Sekunden abkühlen lassen.
- Gerät nur an Wechselstrom - mit Spannung gemäß Typschild am Gerät anschließen. Netzkabel und Stecker müssen trocken sein.
- Das Netzkabel nicht über scharfe Kanten ziehen oder einklemmen, nicht herunterhängen lassen sowie vor Hitze und Öl schützen.
- Das Gerät nicht auf heiße Oberflächen wie Herdplatten o. Ä. stellen und nicht in der Nähe offener Flammen betreiben.
- Den Netzstecker nicht am Netzkabel oder mit nassen Händen aus der Steckdose ziehen.
- Das Gerät nicht in Betrieb nehmen bzw. sofort Netzstecker ziehen, wenn:
 - das Gerät oder Netzkabel beschädigt ist;
 - das Gerät undicht ist;
 - der Verdacht auf einen Defekt nach einem Sturz o. Ä. besteht.In diesen Fällen das Gerät zur Reparatur geben.
- Das Gerät nicht in Wasser tauchen.
- Bei Zweckentfremdung, falscher Bedienung oder nicht fachgerechter Reparatur wird keine Haftung für eventuelle Schäden übernommen. Ebenso sind Garantieleistungen in solchen Fällen ausgeschlossen.

Inbetriebnahme

- Die abnehmbaren Teile vor dem ersten Einsatz reinigen.
Hinweis: Der Fruchthalter kann durch beidseitiges Drücken auf die Auswerfkнопfe für den Fruchthalter zum Reinigen entnommen werden.
- Die nicht benötigte Länge des Netzkabels in der Kabelaufwicklung am Boden aufwickeln und in der Einkerbung fixieren.
- Den Netzstecker an eine Steckdose anschließen.
- Saftschale, Siebeinsatz und den Presskegel in das Gerät einsetzen.
- Anschließend ein Glas unter den Auslauf stellen.
- Den Geräte Hauptschalter zum Einschalten drücken.
- Die halbierte Zitrusfrucht mit der Schnittfläche so auf dem Presskegel aufsetzen, dass die Schnittfläche parallel zu den Kanten des Fruchthalter aufliegen.
- Den Hebel niederdrücken. Durch die Start-Stop-Automatik läuft der Motor selbständig an.
- Sofern kein Saft herausfließt, überprüfen ob der Auslauf nach unten geklappt ist.
- Der ausgepresste Saft fließt durch den Siebeinsatz in die Saftschale und über den Auslauf in das Glas.
- Grobes Fruchtfleisch und Kerne werden durch den Siebeinsatz zurückgehalten.
- Beim Nachlassen des Druckes auf die Zitrusfrucht schaltet das Gerät ab. Um eine optimale Saftausbeute zu erreichen, kann dieser Vorgang einige Male wiederholt werden.
- Durch zu starken Druck kann der Motor u. U. blockieren. In diesem Fall den Druck etwas verringern.
- Um ein Überlaufen zu verhindern, sehen Sie im Füllstandsfenster, wie viel Saft sich in der Saftschale befindet.
- Bevor der Saft serviert wird, den Auslauf verschließen, indem er beidseitig gefasst und nach oben gedrückt wird.
- Den Geräte Hauptschalter zum Ausschalten betätigen.

Tipp: Zitrusäfte sollten frisch getrunken werden. Der Saft sollte in keinem Fall in einem Metallgefäß aufbewahrt werden.

Reinigung und Pflege

- Nach Gebrauch Netzstecker ziehen.
- Es empfiehlt sich, die abnehmbaren Teile sofort nach Gebrauch mit warmem Wasser und Spülmittel oder in der Spülmaschine zu reinigen. Keine scheuernden Reinigungsmittel verwenden
- Der Presskegel kann abgenommen werden, indem er senkrecht nach oben gezogen wird.
- Der Fruchthalter kann durch gleichzeitiges Drücken der beiden Auswerfkнопfe zum Reinigen entnommen werden.
- Den Hebel nur per mit einem feuchten Tuch abwischen.
- Das Gehäuse nur mit einem feuchten Tuch abwischen. Achten Sie darauf, dass keine Flüssigkeiten auf der Unterseite in das Gerät eindringen. Das Motorgehäuse keinesfalls in Wasser tauchen.

Technische Daten

Nennspannung: 220–240 V~ 50–60 Hz
Leistungsaufnahme: 160 W
Schutzklasse: II

Technische Informationen zu den Betriebszuständen gemäß EU-Verordnung 2023/826:

MODUS	ENERGIEVERBRAUCH (WATT)	ZEITRAUM (MINUTEN)
Aus	0,0	-
Standby	-	-
Standby mit Zusatzinformationen	-	-
Vernetzter Betrieb	-	-

 Das Gerät entspricht den Europäischen Richtlinien 2014/35/EU, 2014/30/EU und 2009/125/EU.

Umweltschutz



Bedeutung des Symbols „Durchgestrichene Mülltonne“

Das auf Elektro- und Elektronikgeräten regelmäßig abgebildete Symbol einer durchgestrichenen Mülltonne weist darauf hin, dass das jeweilige Gerät am Ende seiner Lebensdauer getrennt vom unsortierten Siedlungsabfall zu erfassen ist.

Getrennte Erfassung von Altgeräten

Elektro- und Elektronikgeräte, die zu Abfall geworden sind, werden als Altgeräte bezeichnet. Besitzer von Altgeräten haben diese einer vom unsortierten Siedlungsabfall getrennten Erfassung zuzuführen. Altgeräte gehören insbesondere nicht in den Hausmüll, sondern in spezielle Sammel- und Rückgabestellen.

Die getrennte Entsorgung eines Haushaltsgerätes vermeidet mögliche negative Auswirkungen auf die Umwelt und die menschliche Gesundheit, die durch eine nicht vorschriftsmäßige Entsorgung bedingt sind. Zudem ermöglicht wird die Wiederverwertung der Materialien, aus denen sich das Gerät zusammensetzt, was wiederum eine bedeutende Einsparung an Energie und Ressourcen mit sich bringt. Enthalten die Produkte Batterien und Akkus oder Lampen, die aus dem Altgerät zerstörungsfrei entnommen werden können, sind Sie als Endnutzer gesetzlich dazu verpflichtet, diese vor der Entsorgung zu entnehmen und getrennt als Batterie bzw. Lampe zu entsorgen.

Möglichkeiten der Rückgabe von Altgeräten

Besitzer von Altgeräten aus privaten Haushalten können diese bei den Sammelstellen der öffentlichen Entsorgungsträger oder bei den von Herstellern oder Vertreibern im Sinne des ElektroG eingerichteten Rücknahmestellen unentgeltlich abgeben. Auskünfte zur nächsten Abfallsammelstelle erhalten Sie beim Hersteller oder Händler.

Datenschutz

Wir weisen alle Endnutzer von Elektro- und Elektronikaltgeräten darauf hin, dass Sie für das Löschen personenbezogener Daten auf den zu entsorgenden Altgeräten selbst verantwortlich sind.

Umwelt



Denken Sie an den Schutz der Umwelt!

- ① Ihr Gerät enthält wertvolle Rohstoffe, die wieder verwertet werden können.
- ➔ Geben Sie Ihr Gerät deshalb bitte bei einer Sammelstelle Ihrer Stadt oder Gemeinde ab.

Änderungen vorbehalten.

Operating instructions

Profi Plus Citrus Juicer

Components

- | | |
|-----------------------------------|-----------------------|
| 1. Lever | 6. Juice bowl |
| 2. Eject buttons for fruit holder | 7. Level window |
| 3. Fruit holder | 8. Spout |
| 4. Sieve insert | 9. Main device switch |
| 5. Press cone | 10. Power plug |

Important Safety Instructions

- This device may be used by children aged 8 years and above, as well as by persons with reduced physical, sensory or mental capabilities, or lack of experience and/or knowledge, if they are supervised or have been instructed regarding the safe use of the device and understand the resulting hazards.
- The device and its power cord must be kept away from children under 8 years of age.
- Cleaning and user maintenance must not be carried out by children unless they are older than 8 years and supervised.
- The device must always be disconnected from the mains by unplugging the power plug when not supervised, in the event of a malfunction during operation, and before assembly, disassembly, or cleaning.
- If the power cord of this device is damaged, it must be replaced by the manufacturer's central customer service or a similarly qualified person. Improper repairs can pose significant hazards to the user.
- This device is intended for use in households and similar applications, such as:
 - in kitchens for staff in shops, offices, and other working environments;
 - in agricultural estates;
 - by customers in hotels, motels, and other residential facilities;
 - in bed and breakfast establishments

The appliance is not intended for purely commercial use.

- After use, clean all surfaces that have come into contact with food.
- Before replacing accessories or additional parts that move during operation, the device must be switched off and disconnected from the mains.

- Observe the instructions in the „Cleaning and Care“ chapter.
- Use the device only in accordance with these instructions. Improper use may result in electric shock or other hazards.

Before use

Read the instructions carefully. They contain important information regarding the use, safety, and maintenance of the device. The instructions should be kept carefully and passed on to subsequent users if necessary. The device may only be used for its intended purpose, in accordance with this operating manual.

Observe the safety instructions when using the device.

Safety instructions

- The maximum operating time at full load is 15 seconds. Afterwards, allow at least 15 seconds to cool down.
- Connect the device only to alternating current—at the voltage specified on the device's rating plate. The power cord and plug must be dry.
- Do not pull the power cord over sharp edges or pinch it, do not let it hang down, and protect it from heat and oil.
- Do not place the device on hot surfaces such as stovetops or similar, and do not operate it near open flames.
- Do not unplug the power plug by pulling the power cord or with wet hands.
- Do not operate the appliance or unplug it immediately if:
 - the device or power cord is damaged;
 - the device is leaking;
 - there is suspicion of a defect after a fall or similar incident.In these cases, have the device repaired.
- Do not immerse the device in water.
- No liability will be accepted for any damage resulting from misuse, incorrect operation, or improper repair. Warranty claims are also excluded in such cases.

Commissioning

1. Clean the removable parts before first use. **Note:** The fruit holder can be removed for cleaning by pressing both eject buttons for the fruit holder simultaneously.
2. Wind the unused length of the power cord onto the cord wrap at the base and secure it in the notch.
3. Plug the power plug into a socket.
4. Insert the juice bowl, sieve insert, and press cone into the device.
5. Then place a glass under the spout.
6. Press the main device switch to turn on.
7. Place the halved citrus fruit on the press cone so that the cut surface lies parallel to the edges of the fruit holder.
8. Press down the lever. The start-stop automatic will cause the motor to start automatically.
9. If no juice flows out, check whether the spout is folded down.
10. The pressed juice flows through the sieve insert into the juice bowl and through the spout into the glass.
11. Coarse pulp and seeds are retained by the sieve insert.
12. When the pressure on the citrus fruit is released, the device switches off. To achieve optimal juice yield, this process can be repeated several times.
13. Excessive pressure may cause the motor to block. In this case, reduce the pressure slightly.
14. To prevent overflowing, check the level window to see how much juice is in the juice bowl.
15. Before serving the juice, close the spout by grasping it on both sides and pushing it upwards.
16. Press the main device switch to turn off.

Tip: Citrus juices should be consumed fresh. The juice should never be stored in a metal container.

Cleaning and Care

1. Unplug the power cord after use.
2. It is recommended to clean the removable parts immediately after use with warm water and detergent or in the dishwasher. Do not use abrasive cleaning agents.
3. The juicing cone can be removed by pulling it straight upwards.
4. The fruit holder can be removed for cleaning by simultaneously pressing both eject buttons.
5. Wipe the lever only with a damp cloth.
6. Wipe the housing only with a damp cloth. Make sure that no liquids enter the device from underneath. Never immerse the motor housing in water.

Technical data

Voltage: 220–240 V~ 50–60 Hz
Power consumption: 160 W
Appliance class: II

Technical information on the operating modes pursuant to EU Regulation 2023/826:

MODE	POWER CONSUMPTION (WATT)	PERIOD (MINUTES)
OFF	0.0	-
Standby	-	-
Standby with additional information	-	-
Networked standby	-	-

 The appliance complies with European directives 2014/35/EU, 2014/30/EU and 2009/125/EU.

Environment



Environment protection first!

- ① Your appliance contains valuable materials which can be recovered or recycled.
- ➔ Leave it at a local civic waste collection point.

Changes possible.

Mode d'emploi

Presse-agrumes Profi Plus

Composants

- | | |
|---------------------------------------|---|
| 1. Levier | 6. Bol à jus |
| 2. Boutons d'éjection du porte-fruits | 7. Fenêtre de niveau |
| 3. Porte-fruits | 8. Bec verseur |
| 4. Insert tamis | 9. Interrupteur principal de l'appareil |
| 5. Cône de pressage | 10. Fiche secteur |

Instructions de sécurité importantes

- Cet appareil peut être utilisé par des enfants âgés de 8 ans et plus, ainsi que par des personnes ayant des capacités physiques, sensorielles ou mentales réduites, ou manquant d'expérience et/ou de connaissances, à condition qu'elles soient surveillées ou qu'elles aient reçu des instructions concernant l'utilisation sécurisée de l'appareil et qu'elles comprennent les dangers encourus.
- L'appareil et son cordon d'alimentation doivent être tenus hors de portée des enfants de moins de 8 ans.
- Le nettoyage et l'entretien ne doivent pas être effectués par des enfants, sauf s'ils ont plus de 8 ans et qu'ils sont surveillés.
- L'appareil doit toujours être débranché du secteur en retirant la fiche secteur lorsqu'il n'est pas surveillé, en cas de dysfonctionnement pendant le fonctionnement, et avant l'assemblage, le démontage ou le nettoyage.
- Si le cordon d'alimentation de cet appareil est endommagé, il doit être remplacé par le service après-vente central du fabricant ou par une personne qualifiée de manière similaire. Des réparations inappropriées peuvent présenter des dangers importants pour l'utilisateur.
- Cet appareil est destiné à une utilisation domestique et à des applications similaires, telles que :
 - dans les cuisines pour le personnel des magasins, bureaux et autres environnements de travail ;
 - dans les exploitations agricoles ;
 - par les clients dans les hôtels, motels et autres établissements résidentiels ;
 - dans les chambres d'hôtes

L'appareil n'est pas destiné à un usage purement commercial.

- Après utilisation, nettoyez toutes les surfaces ayant été en contact avec des aliments.
- Avant de remplacer les accessoires ou les pièces supplémentaires qui bougent pendant le fonctionnement, l'appareil doit être éteint et débranché du secteur.
- Respectez les instructions du chapitre „ Nettoyage et entretien „.
- Utilisez l'appareil uniquement conformément à ces instructions. Une utilisation inappropriée peut entraîner un choc électrique ou d'autres dangers.

Avant l'utilisation

Lisez attentivement les instructions. Elles contiennent des informations importantes concernant l'utilisation, la sécurité et l'entretien de l'appareil. Les instructions doivent être conservées soigneusement et transmises aux utilisateurs suivants si nécessaire. L'appareil ne doit être utilisé que pour l'usage prévu, conformément à ce mode d'emploi.

Respectez les consignes de sécurité lors de l'utilisation de l'appareil.

Consignes de sécurité

- La durée de fonctionnement maximale à pleine charge est de 15 secondes. Ensuite, laissez refroidir pendant au moins 15 secondes.
- Branchez l'appareil uniquement sur du courant alternatif – à la tension indiquée sur la plaque signalétique de l'appareil. Le cordon d'alimentation et la fiche doivent être secs.
- Ne tirez pas le cordon d'alimentation sur des arêtes vives, ne le coincez pas, ne le laissez pas pendre et protégez-le de la chaleur et de l'huile.
- Ne placez pas l'appareil sur des surfaces chaudes telles que des plaques de cuisson ou similaires, et ne l'utilisez pas à proximité de flammes nues.
- Ne débranchez pas la fiche secteur en tirant sur le cordon d'alimentation ou avec les mains mouillées.
- N'utilisez pas l'appareil ou débranchez-le immédiatement si :
 - l'appareil ou le cordon d'alimentation est endommagé ;
 - l'appareil fuit ;
 - il y a suspicion de défaut après une chute ou un incident similaire.Dans ces cas, faites réparer l'appareil.
- N'immergez pas l'appareil dans l'eau.
- Aucune responsabilité ne sera acceptée pour tout dommage résultant d'une mauvaise utilisation, d'une utilisation incorrecte ou d'une réparation inappropriée. Les réclamations au titre de la garantie sont également exclues dans de tels cas.

Mise en service

1. Nettoyez les pièces amovibles avant la première utilisation. **Remarque** : Le porte-fruits peut être retiré pour le nettoyage en appuyant simultanément sur les deux boutons d'éjection du porte-fruits.
2. Enroulez la longueur inutilisée du cordon d'alimentation autour de l'enrouleur situé à la base et fixez-le dans l'encoche.
3. Branchez la fiche secteur dans une prise.
4. Insérez le bol à jus, l'insert tamis et le cône de pressage dans l'appareil.
5. Placez ensuite un verre sous le bec verseur.
6. Appuyez sur l'interrupteur principal de l'appareil pour l'allumer.
7. Placez l'agrumes coupé en deux sur le cône de pressage de façon à ce que la surface coupée soit parallèle aux bords du porte-fruits.
8. Abaissez le levier. Le système automatique de démarrage/arrêt fera démarrer le moteur automatiquement.
9. Si aucun jus ne s'écoule, vérifiez si le bec verseur est abaissé.
10. Le jus pressé passe à travers l'insert tamis dans le bol à jus puis par le bec verseur dans le verre.
11. La pulpe épaisse et les pépins sont retenus par l'insert tamis.
12. Lorsque la pression sur l'agrumes est relâchée, l'appareil s'arrête. Pour obtenir un rendement optimal en jus, ce processus peut être répété plusieurs fois.
13. Une pression excessive peut bloquer le moteur. Dans ce cas, réduisez légèrement la pression.
14. Pour éviter tout débordement, vérifiez la fenêtre de niveau pour voir la quantité de jus dans le bol à jus.
15. Avant de servir le jus, fermez le bec verseur en le saisissant des deux côtés et en le poussant vers le haut.
16. Appuyez sur l'interrupteur principal de l'appareil pour l'éteindre.

Astuce : Les jus d'agrumes doivent être consommés frais. Le jus ne doit jamais être conservé dans un récipient en métal.

Nettoyage et entretien

1. Débranchez le cordon d'alimentation après utilisation.
2. Il est recommandé de nettoyer les pièces amovibles immédiatement après utilisation avec de l'eau chaude et du détergent ou au lave-vaisselle. N'utilisez pas de produits de nettoyage abrasifs.
3. Le cône à jus peut être retiré en le tirant droit vers le haut.
4. Le support à fruits peut être retiré pour le nettoyage en appuyant simultanément sur les deux boutons d'éjection.
5. Nettoyez le levier uniquement avec un chiffon humide.
6. Nettoyez le boîtier uniquement avec un chiffon humide. Veillez à ce qu'aucun liquide ne pénètre dans l'appareil par le dessous. N'immergez jamais le boîtier du moteur dans l'eau.

Caractéristiques techniques

Tension nominale : 220-240 V~ 50-60 Hz
 Puissance : 160 W
 Classe de protection : II

Informations techniques sur les modes de fonctionnement conformément au règlement (CE) n° 2023/826 :

MODE	CONSOMMATION D'ÉNERGIE (WATTS)	PÉRIODE (MINUTES)
Arrêt	0,0	-
Veille	-	-
Mise en veille avec informations complémentaires	-	-
Veille en réseau	-	-

CE L'appareil est conforme aux directives européennes 2014/35/UE, 2014/30/UE et 2009/125/UE.

Environnement



Participons à la protection de l'environnement !

- ① Votre appareil contient de nombreux matériaux valorisables ou recyclables.
- ➔ Confiez celui-ci dans un point de collecte pour que son traitement soit effectué.



Modifications possibles.

Instrucciones de uso

Exprimidor de cítricos Profi Plus

Componentes

- | | |
|--|--------------------------------------|
| 1. Palanca | 6. Recipiente para jugo |
| 2. Botones de expulsión para el soporte de fruta | 7. Ventana de nivel |
| 3. Soporte de fruta | 8. Vertedor |
| 4. Inserto de tamiz | 9. Interruptor principal del aparato |
| 5. Cono exprimidor | 10. Enchufe de alimentación |

Instrucciones Importantes de Seguridad

- Este aparato puede ser utilizado por niños a partir de 8 años, así como por personas con capacidades físicas, sensoriales o mentales reducidas, o falta de experiencia y/o conocimientos, siempre que estén supervisados o hayan recibido instrucciones sobre el uso seguro del aparato y comprendan los peligros que conlleva.
 - El aparato y su cable de alimentación deben mantenerse fuera del alcance de los niños menores de 8 años.
 - La limpieza y el mantenimiento por parte del usuario no deben ser realizados por niños a menos que sean mayores de 8 años y estén supervisados.
 - El aparato debe desconectarse siempre de la red eléctrica desenchufando el enchufe cuando no esté supervisado, en caso de funcionamiento incorrecto durante el uso y antes del montaje, desmontaje o limpieza.
 - Si el cable de alimentación de este aparato está dañado, debe ser reemplazado por el servicio de atención al cliente central del fabricante o por una persona igualmente cualificada. Las reparaciones inadecuadas pueden suponer un peligro considerable para el usuario.
 - Este aparato está destinado para uso doméstico y aplicaciones similares, tales como:
 - en cocinas para el personal en tiendas, oficinas y otros entornos de trabajo;
 - en fincas agrícolas;
 - por clientes en hoteles, moteles y otras instalaciones residenciales;
 - en alojamientos tipo bed and breakfast
- El aparato no está destinado para uso puramente comercial.

- Después de su uso, limpie todas las superficies que hayan estado en contacto con alimentos.
- Antes de reemplazar accesorios o piezas adicionales que se mueven durante el funcionamiento, el aparato debe estar apagado y desconectado de la red eléctrica.
- Siga las instrucciones del capítulo „Limpieza y cuidado“.
- Utilice el aparato solo de acuerdo con estas instrucciones. Un uso inadecuado puede provocar descargas eléctricas u otros peligros.

Antes del uso

Lea atentamente las instrucciones. Contienen información importante sobre el uso, la seguridad y el mantenimiento del aparato. Las instrucciones deben conservarse cuidadosamente y entregarse a los usuarios posteriores si es necesario. El aparato solo puede utilizarse para el propósito previsto, de acuerdo con este manual de instrucciones.

Respete las instrucciones de seguridad al utilizar el aparato.

Instrucciones de seguridad

- El tiempo máximo de funcionamiento a plena carga es de 15 segundos. Después, deje enfriar al menos 15 segundos.
 - Conecte el aparato solo a corriente alterna, a la tensión especificada en la placa de características del aparato. El cable y el enchufe deben estar secos.
 - No pase el cable de alimentación sobre bordes afilados ni lo pellizque, no lo deje colgando y protéjalo del calor y del aceite.
 - No coloque el aparato sobre superficies calientes como cocinas o similares, ni lo utilice cerca de llamas abiertas.
 - No desenchufe el aparato tirando del cable de alimentación ni con las manos mojadas.
 - No utilice el aparato o desenchúfelo inmediatamente si:
 - el aparato o el cable de alimentación están dañados;
 - el aparato tiene fugas;
 - se sospecha de un defecto tras una caída o incidente similar.
- En estos casos, haga reparar el aparato.
- No sumerja el aparato en agua.
 - No se aceptará ninguna responsabilidad por daños resultantes de un uso indebido, funcionamiento incorrecto o reparación inadecuada. Las reclamaciones de garantía también quedan excluidas en estos casos.

Puesta en marcha

1. Limpie las piezas desmontables antes del primer uso. **Nota:** El soporte de fruta puede retirarse para su limpieza presionando simultáneamente ambos botones de expulsión del soporte de fruta.
2. Enrolle la longitud no utilizada del cable de alimentación en el recogecables de la base y fíjelo en la ranura.
3. Enchufe el aparato a una toma de corriente.
4. Coloque el recipiente para jugo, el inserto de tamiz y el cono exprimidor en el aparato.
5. Luego coloque un vaso debajo del vertedor.
6. Pulse el interruptor principal del aparato para encenderlo.
7. Coloque la fruta cítrica partida por la mitad sobre el cono exprimidor de modo que la superficie cortada quede paralela a los bordes del soporte de fruta.
8. Presione la palanca hacia abajo. El sistema automático de arranque-parada hará que el motor se encienda automáticamente.
9. Si no sale jugo, compruebe si el vertedor está bajado.
10. El jugo exprimido pasa a través del inserto de tamiz al recipiente para jugo y, a través del vertedor, al vaso.
11. La pulpa gruesa y las semillas quedan retenidas en el inserto de tamiz.
12. Cuando se libera la presión sobre la fruta cítrica, el aparato se apaga. Para obtener un rendimiento óptimo de jugo, este proceso puede repetirse varias veces.
13. Una presión excesiva puede hacer que el motor se bloquee. En ese caso, reduzca ligeramente la presión.
14. Para evitar desbordamientos, revise la ventana de nivel para ver cuánta cantidad de jugo hay en el recipiente.
15. Antes de servir el jugo, cierre el pico sujetándolo por ambos lados y empujándolo hacia arriba.
16. Pulse el interruptor principal del aparato para apagarlo.

Consejo: Los jugos de cítricos deben consumirse frescos. El jugo nunca debe almacenarse en un recipiente de metal.

Limpieza y cuidado

1. Desenchufe el cable de alimentación después de usar el aparato.
2. Se recomienda limpiar las piezas desmontables inmediatamente después de su uso con agua tibia y detergente o en el lavavajillas. No utilice agentes de limpieza abrasivos.
3. El cono exprimidor puede retirarse tirando de él hacia arriba.
4. El soporte para frutas puede retirarse para su limpieza presionando simultáneamente ambos botones de expulsión.
5. Limpie la palanca únicamente con un paño húmedo.
6. Limpie la carcasa únicamente con un paño húmedo. Asegúrese de que no entren líquidos en el aparato por la parte inferior. Nunca sumerja la carcasa del motor en agua.

Datos técnicos

Tensión nominal: 220-240 V~ 50-60 Hz
Consumo de energía: 160 W
Clase de aislamiento: II

Información técnica sobre los modos de funcionamiento de conformidad con el Reglamento 2023/826 de la UE:

MODO	CONSUMO DE ENERGÍA (VATIOS)	PERIODO DE TIEMPO (MINUTOS)
Apagado	0,0	-
En espera	-	-
Espera con información adicional	-	-
Espera en red	-	-

 El aparato cumple las directivas europeas 2014/35/UE, 2014/30/UE y 2009/125/UE.

Protección del medioambiente



¡ ¡ Participe en la conservación del medio ambiente ! !

- ① Su electrodoméstico contiene materiales recuperables y/o reciclables.
- ➔ Entréguelo al final de su vida útil, en un Centro de Recogida Específico o en uno de nuestros Servicios Oficiales Post Venta donde será tratado de forma adecuada.

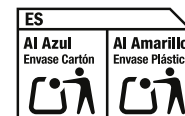

Modificaciones posibles.

Istruzioni per l'uso operative

Spremiagrumi Profi Plus

Componenti

- | | |
|--|---|
| 1. Leva | 6. Vasca raccogli-succhi |
| 2. Pulsanti di espulsione per il supporto frutta | 7. Finestra del livello |
| 3. Supporto frutta | 8. Beccuccio |
| 4. Inserto filtro | 9. Interruttore principale dell'apparecchio |
| 5. Cono spremitore | 10. Spina di alimentazione |

Istruzioni Importanti per la Sicurezza

- Questo apparecchio può essere utilizzato da bambini di età pari o superiore a 8 anni, nonché da persone con capacità fisiche, sensoriali o mentali ridotte, o con mancanza di esperienza e/o conoscenza, se sono sorvegliati o hanno ricevuto istruzioni sull'uso sicuro dell'apparecchio e comprendono i pericoli che ne derivano.
 - L'apparecchio e il suo cavo di alimentazione devono essere tenuti lontano dalla portata dei bambini di età inferiore a 8 anni.
 - La pulizia e la manutenzione da parte dell'utente non devono essere eseguite da bambini, a meno che non abbiano più di 8 anni e non siano sorvegliati.
 - L'apparecchio deve essere sempre scollegato dalla rete elettrica staccando la spina quando non è sotto supervisione, in caso di malfunzionamento durante il funzionamento e prima di montaggio, smontaggio o pulizia.
 - Se il cavo di alimentazione di questo apparecchio è danneggiato, deve essere sostituito dall'assistenza clienti centrale del produttore o da una persona ugualmente qualificata. Riparazioni improprie possono comportare gravi rischi per l'utente.
 - Questo apparecchio è destinato all'uso domestico e ad applicazioni simili, quali:
 - nelle cucine per il personale di negozi, uffici e altri ambienti di lavoro;
 - in aziende agricole;
 - da clienti in hotel, motel e altre strutture residenziali;
 - in strutture bed and breakfast
- L'apparecchio non è destinato ad un uso puramente commerciale.

- Dopo l'uso, pulire tutte le superfici che sono venute a contatto con gli alimenti.
- Prima di sostituire accessori o parti aggiuntive che si muovono durante il funzionamento, l'apparecchio deve essere spento e scollegato dalla rete elettrica.
- Seguire le istruzioni riportate nel capitolo „Pulizia e manutenzione”.
- Utilizzare l'apparecchio solo in conformità a queste istruzioni. Un uso improprio può causare scosse elettriche o altri pericoli.

Prima dell'uso

Leggere attentamente le istruzioni. Esse contengono informazioni importanti sull'uso, la sicurezza e la manutenzione dell'apparecchio. Le istruzioni devono essere conservate con cura e, se necessario, consegnate agli utenti successivi. L'apparecchio può essere utilizzato solo per lo scopo previsto, in conformità con questo manuale d'uso.

Rispettare le istruzioni di sicurezza durante l'utilizzo dell'apparecchio.

Istruzioni di sicurezza

- Il tempo massimo di funzionamento a pieno carico è di 15 secondi. Successivamente, lasciare raffreddare per almeno 15 secondi.
- Collegare l'apparecchio solo a corrente alternata alla tensione indicata sulla targhetta dell'apparecchio. Il cavo di alimentazione e la spina devono essere asciutti.
- Non tirare il cavo di alimentazione su spigoli vivi o schiacciarlo, non lasciarlo penzolare e proteggerlo dal calore e dall'olio.
- Non posizionare l'apparecchio su superfici calde come piani cottura o simili e non utilizzarlo vicino a fiamme libere.
- Non scollegare la spina tirando il cavo di alimentazione o con le mani bagnate.
- Non utilizzare l'apparecchio o scollegarlo immediatamente se:
 - l'apparecchio o il cavo di alimentazione è danneggiato;
 - l'apparecchio perde liquidi;
 - si sospetta un difetto dopo una caduta o un incidente simile.In questi casi, far riparare l'apparecchio.
- Non immergere l'apparecchio in acqua.
- Non si accetta alcuna responsabilità per danni derivanti da uso improprio, funzionamento errato o riparazioni non corrette. In tali casi sono esclusi anche i diritti di garanzia.

Messa in funzione

1. Pulire le parti rimovibili prima del primo utilizzo. **Nota:** Il supporto frutta può essere rimosso per la pulizia premendo contemporaneamente entrambi i pulsanti di espulsione del supporto frutta.
2. Avvolgere la parte inutilizzata del cavo di alimentazione sull'avvolgicavo alla base e fissarla nella scanalatura.
3. Inserire la spina di alimentazione in una presa.
4. Inserire la vasca raccogli succhi, l'inserto filtro e il cono spremitore nell'apparecchio.
5. Quindi posizionare un bicchiere sotto il beccuccio.
6. Premere l'interruttore principale dell'apparecchio per accendere.
7. Posizionare l'agrume tagliato a metà sul cono spremitore in modo che la superficie di taglio sia parallela ai bordi del supporto frutta.
8. Premere la leva verso il basso. L'automatismo start-stop farà avviare automaticamente il motore.
9. Se non esce succo, verificare che il beccuccio sia abbassato.
10. Il succo spremuto passa attraverso l'inserto filtro nella vasca raccogli succhi e attraverso il beccuccio nel bicchiere.
11. La polpa grossolana e i semi vengono trattenuti dall'inserto filtro.
12. Quando la pressione sull'agrume viene rilasciata, l'apparecchio si spegne. Per ottenere una resa ottimale di succo, questo processo può essere ripetuto più volte.
13. Una pressione eccessiva può causare il blocco del motore. In tal caso, ridurre leggermente la pressione.
14. Per evitare traboccamenti, controllare la finestra del livello per vedere quanta spremuta c'è nella caraffa.
15. Prima di servire la spremuta, chiudere il beccuccio afferrandolo su entrambi i lati e spingendolo verso l'alto.
16. Premere l'interruttore principale dell'apparecchio per spegnere.

Consiglio: I succhi di agrumi vanno consumati freschi. Il succo non deve mai essere conservato in un contenitore di metallo.

Pulizia e manutenzione

1. Scollegare il cavo di alimentazione dopo l'uso.
2. Si consiglia di pulire le parti rimovibili subito dopo l'uso con acqua calda e detersivo oppure in lavastoviglie. Non utilizzare detersivi abrasivi.
3. Il cono spremitore può essere rimosso tirandolo verso l'alto.
4. Il supporto per la frutta può essere rimosso per la pulizia premendo contemporaneamente entrambi i pulsanti di espulsione.
5. Pulire la leva solo con un panno umido.
6. Pulire il corpo macchina solo con un panno umido. Assicurarsi che nessun liquido entri nell'apparecchio dalla parte inferiore. Non immergere mai il corpo motore in acqua.

Dati tecnici

Tensione nominale: 220-240 V~ 50-60 Hz
 Potenza assorbita: 160 W
 Classe di isolamento: II

Informazioni tecniche sulle modalità di funzionamento ai sensi del Regolamento UE 2023/826:

MODALITÀ	CONSUMO DI ENERGIA (WATT)	PERIODO DI TEMPO (MINUTI)
Spento	0,0	-
Standby	-	-
Standby con informazioni aggiuntive	-	-
Standby in rete	-	-

 L'apparecchio è conforme alle direttive europee 2014/35/UE, 2014/30/UE e 2009/125/UE.

Tutela dell'ambiente



Partecipiamo alla protezione dell'ambiente!

- ① Il vostro apparecchio è composto da diversi materiali che possono essere riciclati.
- ➔ Lasciatelo in un punto di raccolta o presso un Centro Assistenza Autorizzato.

Possibili modifiche.

Инструкции за употреба Цитрус преса Profi Plus

Компоненти

- | | |
|--|---|
| 1. Лост | 6. Купа за сок |
| 2. Бутони за изваждане на държача за плодове | 7. Прозорец за ниво на пълнене |
| 3. Държач за плодове | 8. Чучур |
| 4. Цедка | 9. Главен превключвател на устройството |
| 5. Конус за изцеждане | 10. Щепсел |

Важни инструкции за безопасност

- Този уред може да се използва от деца на 8 и повече години, както и от лица с намалени физически, сензорни или умствени способности или без опит и/или знания, ако са под наблюдение или са инструктирани относно безопасната употреба на устройството и разбират произтичащите от това опасности.
- Устройството и захранващият му кабел трябва да се държат далеч от деца под 8-годишна възраст.
- Почистването и поддръжката от потребителя не трябва да се извършват от деца, освен ако са на възраст над 8 години и са под наблюдение.
- Уредът трябва винаги да се изключва от електрическата мрежа чрез изваждане на щепсела от контакта, когато не е под наблюдение, в случай на неизправност по време на работа и преди сглобяване, разглобяване или почистване.
- Ако захранващият кабел на това устройство е повреден, той трябва да бъде подменен от централния сервиз за обслужване на клиенти на производителя или от подобно квалифицирано лице. Неправилните ремонти могат да представляват значителна опасност за потребителя.
- Това устройство е предназначено за употреба в домакинства и подобни приложения, като например:
 - в кухни за персонала в магазини, офиси и други работни среди;
 - в земеделски имоти;
 - от клиенти в хотели, мотели и други жилищни помещения;
 - места за настаняване и закускаУредът не е предвиден за изцяло търговска употреба.

- След употреба почистете всички повърхности, които са били в контакт с храна.
- Преди да смените аксесоари или допълнителни части, които се движат по време на работа, устройството трябва да бъде изключено от електрическата мрежа.
- Спазвайте инструкциите в глава „Почистване и грижа“.
- Използвайте устройството само в съответствие с тези инструкции. Неправилната употреба може да доведе до токов удар или други опасности.

Преди употреба

Прочетете внимателно инструкциите. Те съдържат важна информация относно употребата, безопасността и поддръжката на устройството. Инструкциите трябва да се съхраняват внимателно и да се предават на следващи потребители, ако е необходимо. Устройството може да се използва само по предназначение, в съответствие с това ръководство за експлоатация. Спазвайте инструкциите за безопасност, когато използвате устройството.

Инструкции за безопасност

- Максималното време за работа при пълно натоварване е 15 секунди. След това оставете поне 15 секунди да се охлади.
- Свързвайте устройството само към променлив ток – с напрежението, посочено на табелката с данни на устройството. Захранващият кабел и щепселът трябва да са сухи.
- Не дърпайте захранващия кабел през остри ръбове и не го прищипвайте, не го оставяйте да виси и го пазете от топлина и масло.
- Не поставяйте устройството върху горещи повърхности, като котлони или подобни, и не го използвайте в близост до открит пламък.
- Не изключвайте щепсела от контакта, като дърпате кабела или с мокри ръце.
- Не използвайте уреда и не го изключвайте от контакта незабавно, ако:
 - устройството или захранващият кабел са повредени;
 - устройството тече;
 - има съмнение за дефект след падане или подобен инцидент.В тези случаи, занесете устройството за ремонт.
- Не потапяйте уреда във вода.
- Не се носи отговорност за щети, причинени от неправилна употреба, неправилна експлоатация или неправилен ремонт. В такива случаи гаранционните претенции също са изключени.

Въвеждане в експлоатация

1. Почистете подвижните части преди първа употреба. **Забележка:** Поставката за плодове може да се извади за почистване, като едновременно натиснете и двата бутона за изваждане на поставката за плодове.
2. Навийте неизползваната част от захранващия кабел върху намотката за кабел в основата и я закрепете в прореза.
3. Включете щепсела на захранването в контакта.
4. Поставете купата за сок, цедката и натиснете конуса в устройството.
5. След това поставете чаша под чучура.
6. Натиснете главния превключвател на устройството, за да го включите.
7. Поставете разполовените цитрусови плодове върху пресата, така че разрязаната повърхност да е успоредна на ръбовете на поставката за плодове.
8. Натиснете лоста надолу. Автоматичният старт-стоп ще стартира двигателя автоматично.
9. Ако не изтича сок, проверете дали чучурът е сгънат надолу.
10. Изцеденият сок преминава през цедката в купата за сок и през чучура в чашата.
11. Пулпата и семената се задържат от ситото.
12. Когато натискът върху цитрусовия плод се освободи, устройството се изключва. За да се постигне оптимален добив на сок, този процес може да се повтори няколко пъти.
13. Прекомерното налягане може да доведе до блокиране на двигателя. В този случай намалете леко налягането.
14. За да предотвратите преливане, проверете прозорчето за ниво, за да видите колко сок има в купата за сок.
15. Преди сервиране на сока, затворете чучура, като го хванете от двете страни и го натиснете нагоре.
16. Натиснете главния превключвател на устройството, за да го изключите.

Съвет Цитрусовите сокове трябва да се консумират пресни. Сокът никога не трябва да се съхранява в метален съд.

Почистване и поддръжка

1. Изключете захранващия кабел след употреба.
2. Препоръчително е да почистите подвижните части веднага след употреба с топла вода и препарат или в съдомиялна машина. Не използвайте абразивни почистващи препарати.
3. Конусът за изцеждане може да се извади, като се издърпа право нагоре.
4. Поставката за плодове може да се извади за почистване чрез едновременно натискане на двата бутона за изваждане.
5. Почиствайте лоста само с влажна кърпа.
6. Почиствайте корпуса само с влажна кърпа. Уверете се, че в устройството не попадат течности отдолу. Никога не потапяйте корпуса на двигателя във вода.

Технически данни

Номинално напрежение: 220–240 V~ 50–60 Hz
Консумация на енергия: 160 W
Клас на защита: II

Техническа информация за режимите на работа в съответствие с Регламент 2023/826 на ЕС:

РЕЖИМ	КОНСУМАЦИЯ НА ЕНЕРГИЯ (ВАТОВЕ)	ПЕРИОД ОТ ВРЕМЕ (МИНУТИ)
Изключено	0,0	-
В режим на готовност	-	-
В готовност с допълнителна информация	-	-
Мрежов резервен режим	-	-

 Уредът съответства на Европейските директиви 2014/35/ЕС, 2014/30/ЕС и 2009/125/ЕС.

Пазете околната среда



Да участваме в опазването на околната среда!

- ① Уредът е изработен от различни материали, които могат да се предадат на вторични суровини или да се рециклират.
- ➔ Занесете го в центъра за вторични суровини или в оторизирания сервис, където той ще бъде рециклиран.

Възможни промени.

Brugsanvisning

Profi Plus Citruspresser

Komponenter

- | | |
|-----------------------------------|------------------|
| 1. Håndtag | 6. Saftskål |
| 2. Udløserknapper til frugtholder | 7. Niveauvindue |
| 3. Frugtholder | 8. Tud |
| 4. Siindsats | 9. Hovedafbryder |
| 5. Pressekegle | 10. Stikprop |

Vigtige sikkerhedsinstruktioner

- Denne enhed må bruges af børn fra 8 år og opefter samt af personer med nedsatte fysiske, sansemæssige eller mentale evner eller manglende erfaring og/eller viden, hvis de er under opsyn eller er blevet instrueret i sikker brug af enheden og forstår de mulige farer.
 - Enheden og dens ledning skal holdes uden for rækkevidde af børn under 8 år.
 - Rengøring og vedligeholdelse må ikke udføres af børn, medmindre de er over 8 år og under opsyn.
 - Enheden skal altid frakobles strømforsyningen ved at tage stikket ud, når den ikke er under opsyn, i tilfælde af funktionsfejl under brug samt før samling, adskillelse eller rengøring.
 - Hvis ledningen til denne enhed er beskadiget, skal den udskiftes af producentens centrale kundeservice eller en tilsvarende kvalificeret person. Ukyndig reparation kan medføre betydelig fare for brugeren.
 - Denne enhed er beregnet til brug i husholdninger og lignende anvendelser, såsom:
 - i køkkener til personale i butikker, kontorer og andre arbejdsmiljøer;
 - på landbrugsejendomme;
 - af gæster på hoteller, moteller og andre beboelsesfaciliteter;
 - på bed and breakfast-steder
- Apparatet er ikke beregnet til rent kommerciel brug.
- Efter brug skal alle overflader, der har været i kontakt med fødevarer, rengøres.
 - Før udskiftning af tilbehør eller ekstra dele, der bevæger sig under brug, skal enheden slukkes og frakobles strømforsyningen.

- Følg anvisningerne i kapitlet „Rengøring og vedligeholdelse“.
- Brug kun enheden i overensstemmelse med denne vejledning. Forkert brug kan medføre elektrisk stød eller andre farer.

Før brug

Læs vejledningen grundigt. Den indeholder vigtige oplysninger om brug, sikkerhed og vedligeholdelse af enheden. Vejledningen skal opbevares omhyggeligt og videregives til eventuelle senere brugere. Enheden må kun bruges til det tilsigtede formål i overensstemmelse med denne betjeningsvejledning. Følg sikkerhedsanvisningerne ved brug af enheden.

Sikkerhedsanvisninger

- Den maksimale driftstid ved fuld belastning er 15 sekunder. Derefter skal der gives mindst 15 sekunder til afkøling.
 - Tilslut kun enheden til vekselstrømved den spænding, der er angivet på enhedens mærkeplade. Ledning og stikprop skal være tørre.
 - Træk ikke ledningen over skarpe kanter eller klem den, lad den ikke hænge ned, og beskyt den mod varme og olie.
 - Placer ikke enheden på varme overflader såsom kogeplader eller lignende, og brug den ikke i nærheden af åben ild.
 - Tag ikke stikket ud ved at trække i ledningen eller med våde hænder.
 - Brug ikke apparatet, eller tag straks stikket ud, hvis:
 - enheden eller ledningen er beskadiget;
 - enheden lækker;
 - der er mistanke om en defekt efter et fald eller lignende hændelse.
- I disse tilfælde skal enheden repareres.
- Nedsænk ikke enheden i vand.
 - Der påtages intet ansvar for skader som følge af forkert brug, betjening eller reparation. Garantikrav udelukkes også i sådanne tilfælde.

Ibrugtagning

1. Rengør de aftagelige dele før første brug. **Bemærk:** Frugtholderen kan fjernes til rengøring ved at trykke på begge udløserknapper til frugtholderen samtidig.
2. Rul den overskydende ledning op på ledningsoprullet i bunden og fastgør den i rillen.
3. Sæt stikket i en stikkontakt.
4. Sæt saftskålen, siindsatsen og pressekeglen i enheden.
5. Placer derefter et glas under tuden.
6. Tryk på hovedafbryderen for at tænde.
7. Placer den halve citrusfrugt på pressekeglen, så snitfladen ligger parallelt med kanterne på frugtholderen.
8. Tryk håndtaget ned. Start-stop-automatikken får motoren til at starte automatisk.
9. Hvis der ikke løber juice ud, skal du kontrollere, om tuden er foldet ned.
10. Den pressede juice løber gennem siindsatsen ned i juicebeholderen og gennem tuden ned i glasset.
11. Grov frugtkød og kerner tilbageholdes af siindsatsen.
12. Når trykket på citrusfrugten slippes, slukker apparatet. For at opnå et optimalt juiceudbytte kan denne proces gentages flere gange.
13. For stort tryk kan få motoren til at blokere. I så fald skal du lette trykket en smule.
14. For at undgå overfyldning skal du kontrollere niveauvinduet for at se, hvor meget juice der er i juicebeholderen.
15. Før du serverer juicen, skal du lukke tuden ved at tage fat i den på begge sider og skubbe den opad.
16. Tryk på hovedafbryderen for at slukke.

Tip: Citrusjuice bør drikkes frisk. Juicen må aldrig opbevares i en metalbeholder.

Rengøring og vedligeholdelse

1. Tag stikket ud af kontakten efter brug.
2. Det anbefales at rengøre de aftagelige dele straks efter brug med varmt vand og opvaskemiddel eller i opvaskemaskinen. Brug ikke slibende rengøringsmidler.
3. Pressekeglen kan fjernes ved at trække den lige opad.
4. Frugtholderen kan fjernes til rengøring ved at trykke på begge udløserknapper samtidig.
5. Tør kun håndtaget af med en fugtig klud.
6. Tør kun kabinettet af med en fugtig klud. Sørg for, at der ikke trænger væske ind i apparatet nedefra. Motorhuset må aldrig nedsænkes i vand.

Tekniske data

Mærkespænding: 220–240 V~ 50–60 Hz
Effektforbrug: 160 W
Beskyttelsesklasse: II

Tekniske oplysninger om driftstilstande i henhold til EU-forordning 2023/826:

TILSTAND	ENERGIFORBRUG (WATT)	TIDSPERIODE (MINUTTER)
Slukket	0,0	-
Standby	-	-
Standby med yderligere oplysninger	-	-
Netværksbaseret standby	-	-

 Apparatet overholder EU-direktiverne 2014/35/EU, 2014/30/EU og 2009/125/EU.

Beskyt miljøet



Vi skal alle være med til at beskytte miljøet!

- ① Apparatet indeholder mange materialer, der kan genvindes eller genbruges.
- ➔ Bring det til et specialiseret indsamlingssted for genbrug eller et autoriseret serviceværksted, når det ikke skal bruges mere.

Mulige ændringer.

Käyttöohje

Profi Plus Sitruspuserrin

Komponentit

- | | |
|---------------------------------------|-----------------------|
| 1. Vipu | 6. Mehukulho |
| 2. Hedelmäpidikkeen irrotuspainikkeet | 7. Nestetason ikkuna |
| 3. Hedelmäpidike | 8. Kaadin |
| 4. Siiviläosa | 9. Laitteen pääkytkin |
| 5. Puristuskartio | 10. Virtapistoke |

Tärkeitä turvallisuusohjeita

- Tätä laitetta voivat käyttää 8 vuotta täyttäneet lapset sekä henkilöt, joilla on alentunut fyysinen, aistinvarainen tai henkinen toimintakyky tai joilla ei ole kokemusta ja/tai tietoa, jos he ovat valvonnan alaisina tai heille on annettu ohjeet laitteen turvallisesta käytöstä ja he ymmärtävät mahdolliset vaarat.
- Laite ja sen virtajohto on pidettävä poissa alle 8-vuotiaiden lasten ulottuvilta.
- Lapset eivät saa puhdistaa laitetta tai tehdä käyttäjähuoltoa, elleivät he ole yli 8-vuotiaita ja valvonnan alaisina.
- Laite on aina irrotettava sähköverkosta irrottamalla virtapistoke, kun sitä ei valvota, jos laitteessa ilmenee toimintahäiriö käytön aikana sekä ennen kokoamista, purkamista tai puhdistusta.
- Jos laitteen virtajohto on vaurioitunut, se on vaihdettava valmistajan valtuuttamassa huollossa tai vastaavan pätevän henkilön toimesta. Virheelliset korjaukset voivat aiheuttaa merkittäviä vaaroja käyttäjälle.
- Tämä laite on tarkoitettu kotitalouskäyttöön ja vastaaviin käyttötarkoituksiin, kuten:
 - kauppojen, toimistojen ja muiden työympäristöjen henkilökunnan keittiöissä;
 - maatalojen yhteydessä;
 - hotellien, motellien ja muiden majoitusliikkeiden asiakkaiden käytössä;
 - aamiaismajoituksissaLaite ei ole tarkoitettu puhtaasti kaupalliseen käyttöön.
- Käytön jälkeen puhdista kaikki elintarvikkeiden kanssa kosketuksissa olleet pinnat.

- Ennen kuin vaihdat lisävarusteita tai muita käytön aikana liikkuvia osia, laitteen on oltava sammutettu ja irrotettu sähköverkosta.
- Noudata „Puhdistus ja hoito” -osion ohjeita.
- Käytä laitetta vain näiden ohjeiden mukaisesti. Väärinkäyttö voi aiheuttaa sähköiskun tai muita vaaroja.

Ennen käyttöä

Lue ohjeet huolellisesti. Ne sisältävät tärkeitä tietoja laitteen käytöstä, turvallisuudesta ja huollosta. Säilytä ohjeet huolellisesti ja anna ne tarvittaessa seuraaville käyttäjille. Laitetta saa käyttää vain sen käyttötarkoituksen mukaisesti ja tämän käyttöohjeen mukaan. Noudata turvallisuusohjeita laitteen käytön aikana.

Turvallisuusohjeet

- Suurin sallittu käyttöaika täydellä kuormalla on 15 sekuntia. Tämän jälkeen anna laitteen jäähtyä vähintään 15 sekuntia.
- Kytke laite vain vaihtovirtaan laitteen arvokilvessä mainittuun jännitteeseen. Virtajohto ja pistoke on pidettävä kuivina.
- Älä vedä virtajohtoa terävien reunojen yli tai purista sitä, älä anna sen roikkua ja suoja se kuumuudelta ja öljyltä.
- Älä aseta laitetta kuumille pinnoille, kuten liesille, äläkä käytä sitä avotulen läheisyydessä.
- Älä irrota virtapistoketta vetämällä johdosta tai märin käsin.
- Älä käytä laitetta tai irrota pistoketta välittömästi, jos:
 - laite tai virtajohto on vaurioitunut;
 - laite vuotaa;
 - on epäily viasta esimerkiksi pudotuksen jälkeen.Näissä tapauksissa anna laitteen korjaus ammattilaiselle.
- Älä upota laitetta veteen.
- Valmistaja ei vastaa vahingoista, jotka johtuvat väärinkäytöstä, virheellisestä käytöstä tai epäasianmukaisesta korjauksesta. Takuu ei kata tällaisia tapauksia.

Käyttöönotto

1. Puhdista irrotettavat osat ennen ensimmäistä käyttökertaa. **Huomio:** Hedelmäpidike voidaan irrottaa puhdistusta varten painamalla molempia hedelmäpidikkeen irrotuspainikkeita samanaikaisesti.
2. Kiedo käyttämätön virtajohdon osa laitteen pohjassa olevaan johdonkelaimen ja kiinnitä se uraan.
3. Kytke virtapistoke pistorasiaan.
4. Aseta mehukulho, siiviläosa ja puristuskartio laitteeseen.
5. Aseta sen jälkeen lasi kaatimen alle.
6. Kytke laite päälle painamalla pääkytkintä.
7. Aseta halkaistu sitrushedelmä puristuskartion päälle niin, että leikkuupinta on hedelmäpidikkeen reunojen suuntainen.
8. Paina vipua alas. Käynnistys-pysäytysautomaatiikka käynnistää moottorin automaattisesti.
9. Jos mehua ei valu ulos, tarkista onko nokka taitettu alas.
10. Puristettu mehu kulkee siiviläosan läpi mehukulhoon ja nokan kautta lasiin.
11. Karkea hedelmäliha ja siemenet jäävät siiviläosaan.
12. Kun paine sitrushedelmään vapautetaan, laite sammuu. Parhaan mehusaannon saavuttamiseksi tämä prosessi voidaan toistaa useita kertoja.
13. Liiallinen paine voi aiheuttaa moottorin jumittumisen. Vähennä tällöin painetta hieman.
14. Ylivuodon estämiseksi tarkista nestetason ikkunasta, kuinka paljon mehua mehukulhossa on.
15. Ennen mehun tarjoilua sulje nokka tarttumalla siihen molemmilta puolilta ja työntämällä sitä ylöspäin.
16. Paina laitteen pääkytkintä sammuttaaksesi laitteen.

Vinkki: Sitrusmehut tulisi nauttia tuoreina. Mehua ei saa koskaan säilyttää metallisessa astiassa.

Puhdistus ja hoito

1. Irrota virtajohto käytön jälkeen.
2. Irrotettavat osat suositellaan puhdistettavaksi heti käytön jälkeen lämpimällä vedellä ja pesuaineella tai astianpesukoneessa. Älä käytä hankaavia puhdistusaineita.
3. Mehukartio voidaan irrottaa vetämällä se suoraan ylöspäin.
4. Hedelmäpidike voidaan irrottaa puhdistusta varten painamalla samanaikaisesti molempia irrotuspainikkeita.
5. Pyyhi vipu vain kostealla liinalla.
6. Pyyhi laitteen runko vain kostealla liinalla. Varmista, ettei laitteen alle pääse nesteitä. Älä koskaan upota moottorikoteloa veteen.

Tekniset tiedot

Nimellisjännite: 220–240 V~ 50–60 Hz
Tehonkulutus: 160 W
Suojaluokka: II

Tekniset tiedot EU:n asetuksen 2023/826 mukaisista toimintatiloista:

TILA	ENERGIANKULUTUS (WATTIA)	AJANJAKSO (MINUUTTIA)
Pois päältä	0,0	-
Valmiustila	-	-
Valmiustila ja lisätietoja	-	-
Verkkoon kytketty valmiustila	-	-

CE Laite on eurooppalaisten direktiivien 2014/35/EU, 2014/30/EU ja 2009/125/EU mukainen.

Ympäristön suojele



Huolehtikaamme ympäristöstä!

- ① I Laitteesi on varustettu monilla arvokkailla ja kierrätettävillä materiaaleilla.
- ➔ Toimita laitteesi keräyspisteeseen tai sellaisen puuttuessa vaikka valtuutettuun huoltokeskukseen, jotta laitteen osat varmasti kierrätetään.

Mahdolliset muutokset.

Gebruiksaanwijzing Profi Plus Citruspers

Componenten

- | | |
|-------------------------------------|-------------------------------------|
| 1. Hendel | 6. Sapkom |
| 2. Uitwerpknoppen voor vruchthouder | 7. Peilvenster |
| 3. Vruchthouder | 8. Tuit |
| 4. Zeefinzet | 9. Hoofdschakelaar van het apparaat |
| 5. Perskegel | 10. Stekker |

Belangrijke veiligheidsinstructies

- Dit apparaat mag worden gebruikt door kinderen vanaf 8 jaar en ouder, evenals door personen met verminderde lichamelijke, zintuiglijke of geestelijke vermogens, of gebrek aan ervaring en/of kennis, mits zij onder toezicht staan of instructies hebben gekregen over het veilige gebruik van het apparaat en de daaruit voortvloeiende gevaren begrijpen.
- Het apparaat en het snoer moeten buiten het bereik van kinderen jonger dan 8 jaar worden gehouden.
- Reiniging en gebruikersonderhoud mogen niet worden uitgevoerd door kinderen tenzij ze ouder zijn dan 8 jaar en onder toezicht staan.
- Het apparaat moet altijd van het stroomnet worden losgekoppeld door de stekker uit het stopcontact te halen wanneer het niet onder toezicht staat, bij een storing tijdens gebruik, en vóór montage, demontage of reiniging.
- Als het netsnoer van dit apparaat beschadigd is, moet het worden vervangen door de centrale klantenservice van de fabrikant of een vergelijkbaar gekwalificeerd persoon. Onjuiste reparaties kunnen aanzienlijke gevaren voor de gebruiker opleveren.
- Dit apparaat is bedoeld voor gebruik in huishoudens en vergelijkbare toepassingen, zoals:
 - in keukens voor personeel in winkels, kantoren en andere werkomgevingen;
 - op agrarische bedrijven;
 - door gasten in hotels, motels en andere verblijfsaccommodaties;
 - in bed & breakfast-accommodaties

Het apparaat is niet bedoeld voor puur commercieel gebruik.

- Reinig na gebruik alle oppervlakken die met voedsel in aanraking zijn gekomen.
- Voordat accessoires of extra onderdelen die tijdens het gebruik bewegen worden vervangen, moet het apparaat worden uitgeschakeld en van het stroomnet worden losgekoppeld.
- Volg de instructies in het hoofdstuk „Reiniging en onderhoud“.
- Gebruik het apparaat alleen volgens deze instructies. Onjuist gebruik kan leiden tot elektrische schokken of andere gevaren.

Voor gebruik

Lees de instructies zorgvuldig door. Ze bevatten belangrijke informatie over het gebruik, de veiligheid en het onderhoud van het apparaat. Bewaar de instructies zorgvuldig en geef ze indien nodig door aan volgende gebruikers. Het apparaat mag alleen worden gebruikt voor het beoogde doel, overeenkomstig deze gebruiksaanwijzing.

Houd u aan de veiligheidsinstructies bij het gebruik van het apparaat.

Veiligheidsinstructies

- De maximale bedrijfstijd bij volle belasting is 15 seconden. Laat het apparaat daarna minstens 15 seconden afkoelen.
 - Sluit het apparaat alleen aan op wisselstroom—met de spanning die op het typeplaatje van het apparaat staat aangegeven. Het netsnoer en de stekker moeten droog zijn.
 - Trek het netsnoer niet over scherpe randen, knel het niet af, laat het niet hangen en bescherm het tegen hitte en olie.
 - Plaats het apparaat niet op hete oppervlakken zoals kookplaten of dergelijke, en gebruik het niet in de buurt van open vuur.
 - Trek de stekker niet uit het stopcontact door aan het snoer te trekken of met natte handen.
 - Gebruik het apparaat niet of trek direct de stekker uit het stopcontact als:
 - het apparaat of het netsnoer beschadigd is;
 - het apparaat lekt;
 - er een vermoeden is van een defect na een val of soortgelijk incident.
- Laat het apparaat in deze gevallen repareren.
- Dompel het apparaat niet onder in water.
 - Voor schade als gevolg van verkeerd gebruik, onjuiste bediening of ondeskundige reparatie wordt geen aansprakelijkheid aanvaard. Garantieaanspraken zijn in dergelijke gevallen eveneens uitgesloten.

Ingebruikname

1. Reinig de afneembare onderdelen vóór het eerste gebruik. **Let op:** De vruchthouder kan voor reiniging worden verwijderd door beide uitwerpknoppen voor de vruchthouder gelijktijdig in te drukken.
2. Wikkel het ongebruikte deel van het netsnoer om de snoeropwikkeling aan de onderzijde en zet het vast in de inkeping.
3. Steek de stekker in het stopcontact.
4. Plaats de sapkom, de zeefinzet en de perskegel in het apparaat.
5. Plaats vervolgens een glas onder de uitloop.
6. Druk op de hoofdschakelaar van het apparaat om het in te schakelen.
7. Plaats het gehalveerde citrusfruit op de perskegel zodat het snijvlak parallel ligt aan de randen van de vruchthouder.
8. Druk de hendel naar beneden. De start-stop-automaat zorgt ervoor dat de motor automatisch start.
9. Als er geen sap uitkomt, controleer dan of de uitloop is neergeklapt.
10. Het geperste sap stroomt via de zeefinzet in de sapkom en via de uitloop in het glas.
11. Grove pulp en pitten worden door de zeefinzet tegengehouden.
12. Wanneer de druk op het citrusfruit wordt losgelaten, schakelt het apparaat uit. Voor een optimaal saprendement kan dit proces meerdere keren worden herhaald.
13. Te veel druk kan ervoor zorgen dat de motor blokkeert. Verminder in dat geval de druk een beetje.
14. Om overstromen te voorkomen, controleer het peilvenster om te zien hoeveel sap er in de sapkom zit.
15. Sluit voor het serveren van het sap de tuit door deze aan beide zijden vast te pakken en omhoog te duwen.
16. Druk op de hoofdschakelaar van het apparaat om uit te schakelen.

Tip: Citrusvruchtensappen dienen vers geconsumeerd te worden. Het sap mag nooit in een metalen container worden bewaard.

Reiniging en onderhoud

1. Trek na gebruik de stekker uit het stopcontact.
2. Het is aan te raden de uitneembare onderdelen direct na gebruik schoon te maken met warm water en afwasmiddel of in de vaatwasser. Gebruik geen schurende reinigingsmiddelen.
3. De perskegel kan worden verwijderd door deze recht omhoog te trekken.
4. De vruchthouder kan voor reiniging worden verwijderd door gelijktijdig beide uitwerpknoppen in te drukken.
5. Maak de hendel alleen schoon met een vochtige doek.
6. Maak de behuizing alleen schoon met een vochtige doek. Zorg ervoor dat er geen vloeistoffen aan de onderzijde in het apparaat komen. Dompel de motorbehuizing nooit onder in water.

Technische gegevens

Nominale spanning: 220–240 V~ 50–60 Hz
Stroomverbruik : 160 W
Elektrische veiligheidsklasse: II

Technische informatie over de bedrijfsmodi volgens EU-verordening 2023/826:

MODUS	ENERGIEVERBRUIK (WATT)	TIJDPERIODE (MINUTEN)
Uit	0,0	-
Stand-by	-	-
Stand-by met extra informatie	-	-
Stand-by via netwerk	-	-

 Het apparaat voldoet aan de Europese richtlijnen 2014/35/EU, 2014/30/EU en 2009/125/EU.

Milieubescherming



Wees vriendelijk voor het milieu!

- ① Uw apparaat bevat materialen die geschikt zijn voor hergebruik.
- ➔ Lever het in bij het milieustation in uw gemeente of bij onze technische dienst.

Wijzigingen mogelijk.

Bruksanvisning

Profi Plus Sitruspresse

Komponenter

- | | |
|-----------------------------------|------------------|
| 1. Hendel | 6. Juicebolle |
| 2. Utløserknapper for fruktholder | 7. Nivåvindu |
| 3. Fruktholder | 8. Tut |
| 4. Silinnsats | 9. Hovedbryter |
| 5. Presskjele | 10. Strømkontakt |

Viktige sikkerhetsinstruksjoner

- Denne enheten kan brukes av barn fra 8 år og oppover, samt av personer med nedsatt fysisk, sensorisk eller mental kapasitet, eller mangel på erfaring og/eller kunnskap, dersom de er under tilsyn eller har fått opplæring i sikker bruk av enheten og forstår de tilhørende farene.
 - Enheten og dens strømkabel må holdes unna barn under 8 år.
 - Rengjøring og brukervedlikehold må ikke utføres av barn med mindre de er over 8 år og under tilsyn.
 - Enheten må alltid kobles fra strømmettet ved å trekke ut støpselet når den ikke er under tilsyn, ved feil under bruk, og før montering, demontering eller rengjøring.
 - Hvis strømkabelen til denne enheten er skadet, må den byttes ut av produsentens sentrale kundeservice eller en tilsvarende kvalifisert person. Feilaktige reparasjoner kan utgjøre betydelig fare for brukeren.
 - Denne enheten er beregnet for bruk i husholdninger og lignende bruksområder, slik som:
 - på kjøkken for ansatte i butikker, kontorer og andre arbeidsmiljøer;
 - på landbrukseiendommer;
 - av kunder på hoteller, moteller og andre boligfasiliteter;
 - på bed and breakfast-steder
- Apparatet er ikke beregnet for rent kommersiell bruk.
- Etter bruk skal alle overflater som har vært i kontakt med mat rengjøres.
 - Før du bytter tilbehør eller ekstra deler som beveger seg under bruk, må enheten slås av og kobles fra strømmettet.

- Følg instruksjonene i kapitlet „Rengjøring og vedlikehold“.
- Bruk enheten kun i henhold til disse instruksjonene. Feil bruk kan føre til elektrisk støt eller andre farer.

Før bruk

Les instruksjonene nøye. De inneholder viktig informasjon om bruk, sikkerhet og vedlikehold av enheten. Instruksjonene bør oppbevares forsvarlig og gis videre til eventuelle senere brukere. Enheten skal kun brukes til sitt tiltenkte formål, i samsvar med denne bruksanvisningen. Følg sikkerhetsinstruksjonene ved bruk av enheten.

Sikkerhetsinstruksjoner

- Maksimal driftstid ved full belastning er 15 sekunder. Deretter må det gis minst 15 sekunder til avkjøling.
 - Koble enheten kun til vekselstrøm—med den spenningen som er angitt på enhetens typeskilt. Strømkabel og støpsel må være tørre.
 - Ikke trekk strømkabelen over skarpe kanter eller klem den, ikke la den henge ned, og beskytt den mot varme og olje.
 - Ikke plasser enheten på varme overflater som komfyrtopper eller lignende, og ikke bruk den i nærheten av åpen ild.
 - Ikke trekk ut støpselet ved å dra i strømkabelen eller med våte hender.
 - Ikke bruk apparatet eller trekk ut støpselet umiddelbart hvis:
 - enheten eller strømkabelen er skadet;
 - enheten lekker;
 - det er mistanke om feil etter et fall eller lignende hendelse.
- I slike tilfeller skal enheten repareres.
- Ikke senk enheten i vann.
 - Det aksepteres ikke ansvar for skader som følge av feil bruk, feilaktig betjening eller uriktig reparasjon. Garantikrav er også utelukket i slike tilfeller.

Igangsetting

1. Rengjør de avtakbare delene før første gangs bruk. **Merk:** Fruktholderen kan tas av for rengjøring ved å trykke inn begge utløserknappene for fruktholderen samtidig.
2. Vikle den ubrukte lengden av strømkabelen rundt kabelopprulleren i bunnen og fest den i hakket.
3. Sett støpselet i en stikkontakt.
4. Sett juicebollen, silinnsatsen og presskjeglen inn i enheten.
5. Plasser deretter et glass under tuten.
6. Trykk på hovedbryteren for å slå på enheten.
7. Legg den halve sitrusfrukten på presskjeglen slik at snittflaten ligger parallelt med kantene på fruktholderen.
8. Trykk ned spaken. Start-stopp-automatikken vil få motoren til å starte automatisk.
9. Hvis det ikke kommer ut juice, sjekk om tuten er brettet ned.
10. Den pressede juicen renner gjennom silinnsatsen ned i juicebollen og videre gjennom tuten til glasset.
11. Grov fruktkjøtt og frø holdes tilbake av silinnsatsen.
12. Når trykket på sitrusfrukten slippes, slår apparatet seg av. For å oppnå optimal juiceutbytte kan denne prosessen gjentas flere ganger.
13. For stort trykk kan føre til at motoren blokkerer. I så fall, reduser trykket litt.
14. For å unngå overfylling, sjekk nivåvinduet for å se hvor mye juice det er i juicebollen.
15. Før du serverer juicen, lukk tuten ved å gripe den på begge sider og skyve den oppover.
16. Trykk på hovedbryteren for å slå av.

Tips: Sitrusjuice bør drikkes fersk. Juicen skal aldri oppbevares i en metallbeholder.

Rengjøring og vedlikehold

1. Trekk ut støpselet etter bruk.
2. Det anbefales å rengjøre de avtakbare delene umiddelbart etter bruk med varmt vann og oppvaskmiddel eller i oppvaskmaskin. Ikke bruk slipende rengjøringsmidler.
3. Presskjeglen kan tas av ved å trekke den rett opp.
4. Fruktholderen kan tas av for rengjøring ved å trykke inn begge utløserknappene samtidig.
5. Tørk av spaken kun med en fuktig klut.
6. Tørk av apparathuset kun med en fuktig klut. Pass på at det ikke kommer væske inn i apparatet nedenfra. Motorhuset må aldri senkes i vann.

Tekniske data

Nominell spenning: 220–240 V ~ 50–60 Hz
Strømførbruk: 160 W
Beskyttelsesklasse: II

Teknisk informasjon om driftsmodusene i henhold til EU-forordning 2023/826:

MODUS	ENERGIFORBRUK (WATT)	TIDSPERIODE (MINUTTER)
Av	0,0	-
Standby	-	-
Standby med tilleggsinformasjon	-	-
Nettverkstilkoblet standby	-	-

 Apparatet er i samsvar med EU-direktivene 2014/35/EU, 2014/30/EU og 2009/125/EU.

Beskytt miljøet



Vi skal alle være med til at beskytte miljøet!

- ① Apparatet inneholder verdifullt materiale som kan gjenvinnes eller resirkuleres.
- ➔ Lever det ved et lokalt kommunalt gjenvinningsanlegg.

Mulige endringer.

Instruções de utilização

Espremedor de Cítricos Profi Plus

Componentes

- | | |
|---|--------------------------------------|
| 1. Alavanca | 6. Recipiente para sumo |
| 2. Botões de ejeção para encaixe da fruta | 7. Indicador do nível de enchimento |
| 3. Encaixe da fruta | 8. Bico para verter |
| 4. Cesto filtrante | 9. Interruptor principal do aparelho |
| 5. Cone de pressão | 10. Ficha de alimentação |

Conselhos de segurança importantes

- Este aparelho pode ser utilizado por crianças a partir de 8 anos, bem como por pessoas com capacidades físicas, sensoriais ou mentais reduzidas, ou falta de experiência e/ou conhecimento, desde que estejam sob supervisão ou tenham recebido instruções sobre a utilização correta do aparelho e compreendam os riscos envolvidos.
- O aparelho e seu cabo de alimentação devem ser mantidos fora do alcance de crianças menores de 8 anos.
- A limpeza e a manutenção pelo utilizador não devem ser efectuadas por crianças, a menos que tenham mais de 8 anos e sejam supervisionadas.
- O aparelho deve sempre ser desligado da corrente retirando a ficha da tomada quando não estiver sob supervisão, em caso de mau funcionamento durante a utilização e antes de montar, desmontar ou limpar.
- Se o cabo de alimentação deste aparelho estiver danificado, ele deve ser substituído por um Serviço de Assistência Técnica autorizado ou por pessoa igualmente qualificada. Reparos inadequados podem representar riscos significativos ao usuário.
- Este aparelho foi projetado para uma utilização dentro de casa e aplicações similares, tais como:
 - em cozinhas para funcionários em lojas, escritórios e outros ambientes de trabalho;
 - em quintas;
 - por clientes em hotéis, motéis e outras instalações residenciais;
 - estabelecimentos de alojamento e pequeno-almoço.O aparelho não se destina apenas a uso comercial.

- Após cada utilização, limpe todas as superfícies que entraram em contato com alimentos.
- Antes de substituir acessórios ou peças adicionais que se movem durante o funcionamento, o aparelho deve ser desligado e desconectado da rede elétrica.
- Siga as instruções do capítulo „Limpeza e Cuidados“.
- Utilize o aparelho apenas conforme estas instruções. Uma utilização inadequada pode causar choque elétrico ou outros riscos.

Antes da utilização

Leia atentamente as instruções. Elas contêm informações importantes sobre a utilização, segurança e manutenção do aparelho. As instruções devem ser guardadas com cuidado e repassadas a usuários posteriores, se necessário. O aparelho só pode ser utilizado para o fim a que se destina, conforme este manual de instruções.

Observe as instruções de segurança ao utilizar o aparelho.

Instruções de segurança

- O tempo máximo de funcionamento em carga máxima é de 15 segundos. Depois disso, aguarde pelo menos 15 segundos para arrefecer.
- Ligue o aparelho apenas à corrente alternada—na voltagem especificada na placa de identificação do aparelho. O cabo de alimentação e a ficha devem estar secos.
- Não puxe o cabo de alimentação sobre superfícies cortantes, não o prenda, não o deixe pendurado e proteja-o do calor e do óleo.
- Não coloque o aparelho sobre superfícies quentes, como placas de cozedura ou similares, e não o coloque em funcionamento na proximidade de chamas.
- Não desligue a ficha da tomada puxando pelo cabo de alimentação ou com as mãos molhadas.
- Não utilize o aparelho ou desligue-o imediatamente da tomada se:
 - o aparelho ou o cabo de alimentação estiver danificado;
 - o aparelho apresentar fugas;
 - suspeitar de alguma anomalia no funcionamento após uma queda ou incidente semelhante.Nesses casos, encaminhe o aparelho para reparação.
- Não mergulhe o aparelho em água.
- A marca não se responsabiliza por qualquer dano resultante de uma má utilização, manipulação inadequada ou reparações não apropriadas. Nessas situações, as reivindicações de garantia também estão excluídas.

Colocação em funcionamento

1. Limpe as partes removíveis antes da primeira utilização. **Observação:** O encaixe para a fruta pode ser removido para limpeza pressionando simultaneamente ambos os botões de ejeção do encaixe da fruta.
2. Enrole o comprimento do cabo não utilizado no enrolador que se encontra na base e fixe-o no encaixe previsto para o efeito.
3. Ligue a ficha à corrente.
4. Coloque o recipiente para sumo, o cesto filtrante e o cone de pressão no aparelho.
5. Em seguida, coloque um copo por baixo do bico de verter.
6. Pressione o interruptor principal do aparelho para o colocar em funcionamento.
7. Coloque metade do citrino sobre o cone de pressão, de modo a que a superfície cortada fique paralela ao encaixe da fruta.
8. Pressione a alavanca para baixo. O sistema automático de start-stop fará o motor iniciar automaticamente.
9. Se não sair sumo, verifique se o bico para verter está corretamente virado para baixo.
10. O sumo sai pelo cesto filtrante no recipiente para sumo até ao copo, passando pelo bico para verter.
11. O cesto filtrante retém os pedaços de fruta e os caroços.
12. Quando a pressão exercida sobre a fruta diminui, o aparelho para. Para uma excelente extração do sumo, este procedimento pode ser repetido várias vezes.
13. Uma pressão demasiado excessiva pode bloquear o motor. Neste caso, reduza ligeiramente a pressão.
14. Para evitar transbordamento, o indicador do nível de enchimento indica a quantidade de sumo que se encontra no recipiente.
15. Antes de servir o sumo, segure no bico para verter dos dois lados e exerça uma pressão para cima para o fechar.
16. Prima o interruptor principal do aparelho para o desligar.

Dica: Aconselhamos a beber sumos de citrinos logo após a sua extração. Não podem nunca ser conservados num recipiente de metal.

Limpeza e manutenção

1. Desligue o aparelho após cada utilização.
2. Recomendamos que lave as peças amovíveis com água e detergente líquido para a loiça ou na máquina de lavar loiça após cada utilização.
3. O cone de extração pode ser removido puxando-o diretamente para cima.
4. O encaixe para fruta pode ser removido para limpeza pressionando simultaneamente os botões de ejeção.
5. Limpe a alavanca apenas com um pano húmido.
6. Limpe o corpo do aparelho apenas com um pano húmido. Certifique-se de que não entra qualquer líquido no aparelho pela base. Nunca mergulhe o corpo do aparelho em água.

Dados técnicos

Tensão nominal: 220–240 V~ 50–60 Hz
Consumo de energia: 160 W
Classe de isolamento: II

Informações técnicas sobre os modos de funcionamento nos termos do Regulamento UE 2023/826:

MODO	CONSUMO DE ENERGIA (WATTS)	PERÍODO DE TEMPO (MINUTOS)
Desligado	0,0	-
Em espera	-	-
Espera com informações adicionais	-	-
Espera em rede	-	-

 O aparelho está em conformidade com as directivas europeias 2014/35/UE, 2014/30/UE e 2009/125/UE.

Proteger o ambiente



Protecção do ambiente em primeiro lugar!

- ① O seu aparelho contém materiais valiosos que podem ser recuperados ou reciclados.
- ➔ Entregue-o num ponto de recolha para possibilitar o seu tratamento.

Reciclagem (PT):

Ecoponto Azul: Embalagens de cartão e papel
Ecoponto Amarelo: Embalagens plásticas

Alterações possíveis.

Инструкция по эксплуатации

Соковыжималка для цитрусовых Profi Plus

Компоненты

- | | |
|--|-----------------------------------|
| 1. Рычаг | 6. Чаша для сока |
| 2. Кнопки извлечения держателя для фруктов | 7. Окошко уровня |
| 3. Держатель фруктов | 8. Носик |
| 4. Ситечко-вставка | 9. Главный выключатель устройства |
| 5. Конус для отжима | 10. Сетевая вилка |

Важные указания по безопасности

- Данное устройство может использоваться детьми в возрасте от 8 лет, а также лицами с ограниченными физическими, сенсорными или умственными возможностями либо недостатком опыта и/или знаний, если они находятся под присмотром или были проинструктированы по безопасному использованию устройства и понимают возможные опасности.
- Устройство и его сетевой шнур должны находиться вне доступа детей младше 8 лет.
- Чистку и обслуживание устройства не должны выполнять дети, если только им не больше 8 лет и они находятся под присмотром.
- Устройство всегда должно быть отключено от сети путем вынимания сетевой вилки, если оно не находится под присмотром, при неисправности во время работы, а также перед сборкой, разборкой или чисткой.
- Если сетевой шнур этого устройства поврежден, его должен заменить центральный сервисный центр производителя или аналогично квалифицированный специалист. Неправильный ремонт может представлять серьезную опасность для пользователя.
- Это устройство предназначено для использования в домашних условиях и аналогичных случаях, например:
 - на кухнях для персонала магазинов, офисов и других рабочих помещений;
 - в сельскохозяйственных хозяйствах;
 - гостями в отелях, мотелях и других жилых помещениях;
 - в гостиницах типа «постель и завтрак»

Прибор не предназначен для чисто коммерческого использования.

- После использования очистите все поверхности, которые соприкасались с продуктами.
- Перед заменой аксессуаров или дополнительных деталей, которые двигаются во время работы, устройство должно быть выключено и отключено от сети.
- Соблюдайте инструкции, приведённые в разделе «Чистка и уход».
- Используйте устройство только в соответствии с этими инструкциями. Неправильное использование может привести к поражению электрическим током или другим опасностям.

Перед использованием

Внимательно прочитайте инструкцию. В ней содержится важная информация по использованию, безопасности и уходу за устройством. Инструкцию следует хранить и при необходимости передавать следующим пользователям. Устройство может использоваться только по назначению и в соответствии с данным руководством по эксплуатации. Соблюдайте меры безопасности при использовании устройства.

Указания по технике безопасности

- Максимальное время работы при полной нагрузке — 15 секунд. Затем дайте устройству остыть не менее 15 секунд.
 - Подключайте устройство только к переменному току с напряжением, указанным на заводской табличке устройства. Сетевой шнур и вилка должны быть сухими.
 - Не тяните сетевой шнур через острые края и не зажимайте его, не допускайте его свисания, защищайте от нагрева и масла.
 - Не ставьте устройство на горячие поверхности, такие как плиты, и не используйте его рядом с открытым огнем.
 - Не вытаскивайте сетевую вилку, потянув за шнур или мокрыми руками.
 - Не используйте прибор и немедленно отключите его от сети, если:
 - устройство или сетевой шнур повреждены;
 - устройство протекает;
 - есть подозрение на неисправность после падения или аналогичного случая.
- В этих случаях обратитесь в сервис для ремонта устройства.
- Не погружайте устройство в воду.
 - Производитель не несет ответственности за ущерб, возникший в результате неправильного использования, некорректной эксплуатации или некачественного ремонта. В таких случаях гарантийные обязательства также не действуют.

Ввод в эксплуатацию

1. Перед первым использованием очистите съемные детали. **Примечание:** Держатель для фруктов можно снять для чистки, одновременно нажав обе кнопки извлечения держателя для фруктов.
2. Намотайте неиспользуемую длину сетевого шнура на держатель для шнура в основании и зафиксируйте его в пазу.
3. Вставьте сетевую вилку в розетку.
4. Вставьте в устройство чашу для сока, ситечко-вставку и конус для отжима.
5. Затем поставьте стакан под носик.
6. Нажмите главный выключатель устройства, чтобы включить его.
7. Положите половинку цитрусового на конус для отжима так, чтобы срез был параллелен краям держателя для фруктов.
8. Нажмите на рычаг. Автоматическая система старт-стоп запустит мотор автоматически.
9. Если сок не вытекает, проверьте, опущен ли носик.
10. Выжатый сок проходит через ситечко-вставку в чашу для сока и через носик в стакан.
11. Крупная мякоть и косточки задерживаются ситечком-вставкой.
12. Когда давление на цитрусовый фрукт ослабляется, устройство выключается. Для получения оптимального количества сока этот процесс можно повторить несколько раз.
13. Чрезмерное давление может привести к блокировке мотора. В этом случае немного уменьшите давление.
14. Чтобы избежать переполнения, проверяйте количество сока в чаше через окошко уровня.
15. Перед подачей сока закройте носик, взяв его с обеих сторон и подняв вверх.
16. Нажмите на главный выключатель устройства, чтобы выключить его.

Совет: Цитрусовые соки следует употреблять свежими. Никогда не храните сок в металлической посуде.

Очистка и уход

1. Отключайте шнур питания после использования.
2. Рекомендуется очищать съемные части сразу после использования теплой водой с моющим средством или в посудомоечной машине. Не используйте абразивные чистящие средства.
3. Конус для отжима можно снять, потянув его прямо вверх.
4. Держатель для фруктов можно снять для очистки, одновременно нажав обе кнопки извлечения.
5. Протирайте рычаг только влажной тканью.
6. Корпус протирайте только влажной тканью. Убедитесь, что жидкость не попадает в устройство снизу. Никогда не погружайте моторный блок в воду.

Технические данные

Номинальное напряжение: 220–240 В~ 50–60 Гц
 Потребляемая мощность: 160 Вт
 Класс защиты: II

Техническая информация о режимах работы в соответствии с Постановлением ЕС 2023/826:

РЕЖИМ	ПОТРЕБЛЕНИЕ ЭНЕРГИИ (ВАТТ)	ПЕРИОД ВРЕМЕНИ (МИНУТЫ)
Выключено	0,0	-
В режиме ожидания	-	-
Резервный режим с дополнительной информацией	-	-
Сетевой режим ожидания	-	-

 Устройство отвечает требованиям Европейских директив 2014/35/EU, 2014/30/EU и 2009/125/EU.

Защитим окружающую среду



Защита окружающей среды – наша главная забота!

- ⓘ Данный прибор содержит ценные материалы, которые можно переработать и использовать повторно.
- ➔ Сдайте прибор в местный центр утилизации отходов.

Возможны изменения.

Bruksanvisning

Profi Plus Citruspress

Komponenter

- | | |
|-----------------------------------|----------------------|
| 1. Spak | 6. Juiceskål |
| 2. Utkastknappar för frukthållare | 7. Nivåfönster |
| 3. Frukthållare | 8. Pip |
| 4. Silinsats | 9. Huvudströmbrytare |
| 5. Presskon | 10. Stickkontakt |

Viktiga säkerhetsanvisningar

- Denna enhet får användas av barn från 8 år och uppåt samt av personer med nedsatt fysisk, sensorisk eller mental förmåga, eller brist på erfarenhet och/eller kunskap, om de är under uppsikt eller har fått instruktioner om säker användning av enheten och förstår de risker som kan uppstå.
 - Enheten och dess sladd måste hållas utom räckhåll för barn under 8 år.
 - Rengöring och underhåll får inte utföras av barn om de inte är äldre än 8 år och under uppsikt.
 - Enheten måste alltid kopplas bort från elnätet genom att dra ut stickkontakten när den inte är under uppsikt, vid funktionsfel under drift samt före montering, demontering eller rengöring.
 - Om sladden till denna enhet är skadad måste den bytas ut av tillverkarens centrala kundservice eller av en likvärdigt kvalificerad person. Felaktiga reparationer kan innebära allvarliga risker för användaren.
 - Denna enhet är avsedd för användning i hushåll och liknande miljöer, såsom:
 - i kök för personal i butiker, kontor och andra arbetsmiljöer;
 - på lantbruk;
 - av gäster på hotell, motell och andra boendeanläggningar;
 - på bed and breakfast-anläggningar
- Apparaten är inte avsedd för renodlad kommersiell användning.
- Rengör alla ytor som varit i kontakt med livsmedel efter användning.
 - Innan tillbehör eller extra delar som rör sig under drift byts ut, måste enheten stängas av och kopplas bort från elnätet.

- Följ anvisningarna i kapitlet „Rengöring och skötsel“.
- Använd enheten endast enligt dessa instruktioner. Felaktig användning kan leda till elchock eller andra risker.

Före användning

Läs instruktionerna noggrant. De innehåller viktig information om användning, säkerhet och underhåll av enheten. Instruktionerna ska sparas och vid behov lämnas vidare till nästa användare. Enheten får endast användas för sitt avsedda ändamål, enligt denna bruksanvisning. Följ säkerhetsanvisningarna vid användning av enheten.

Säkerhetsanvisningar

- Den maximala drifttiden vid full belastning är 15 sekunder. Låt därefter enheten svalna i minst 15 sekunder.
- Anslut enheten endast till växelström—med den spänning som anges på enhetens märkskylt. Sladd och stickkontakt måste vara torra.
- Dra inte sladden över vassa kanter eller kläm den, låt den inte hänga ner och skydda den från värme och olja.
- Placera inte enheten på varma ytor som spishällar eller liknande och använd den inte nära öppen låga.
- Dra inte ut stickkontakten genom att dra i sladden eller med våta händer.
- Använd inte apparaten eller dra ut stickkontakten omedelbart om:
 - enheten eller sladden är skadad;
 - enheten läcker;
 - det finns misstanke om fel efter ett fall eller liknande händelse.Låt enheten repareras i dessa fall.
- Sänk inte ner enheten i vatten.
- Ingen ersättning lämnas för skador som uppstår till följd av felaktig användning, felaktig hantering eller otillbörlig reparation. Garantikrav utesluts också i sådana fall.

Igångsättning

1. Rengör de löstagbara delarna före första användning. **Observera:** Frukthållaren kan tas bort för rengöring genom att trycka in båda utkastknapparna för frukthållaren samtidigt.
2. Vira upp den oanvända delen av sladden på sladdvindan i botten och fäst den i urtaget.
3. Sätt stickkontakten i ett vägguttag.
4. Sätt in juiceskålen, silinsatsen och presskonen i enheten.
5. Placera sedan ett glas under pipen.
6. Tryck på huvudströmbrytaren för att slå på.
7. Placera den halverade citrusfrukten på presskonen så att snittytan ligger parallellt med kanterna på frukthållaren.
8. Tryck ner spaken. Start-stopp-automatiken gör att motorn startar automatiskt.
9. Om ingen juice rinner ut, kontrollera om pipen är nedfälld.
10. Den pressade juicen rinner genom silinsatsen ner i juicebehållaren och genom pipen ner i glaset.
11. Grov fruktkött och kärnor hålls kvar av silinsatsen.
12. När trycket på citrusfrukten släpps stängs apparaten av. För att uppnå optimal juiceutvinning kan denna process upprepas flera gånger.
13. För stort tryck kan göra att motorn blockeras. Minska i så fall trycket något.
14. För att undvika överfyllnad, kontrollera nivåfönstret för att se hur mycket juice som finns i juicebehållaren.
15. Innan du serverar juicen, stäng pipen genom att greppa den på båda sidor och trycka den uppåt.
16. Tryck på huvudströmbrytaren för att stänga av.

Tips: Citrusjuicer bör konsumeras färska. Juicen ska aldrig förvaras i en metallbehållare.

Rengöring och skötsel

1. Dra ur stickkontakten efter användning.
2. Det rekommenderas att rengöra de löstagbara delarna omedelbart efter användning med varmt vatten och diskmedel eller i diskmaskin. Använd inte slipande rengöringsmedel.
3. Presskonen kan tas bort genom att dra den rakt uppåt.
4. Frukthållaren kan tas bort för rengöring genom att samtidigt trycka in båda utmatningsknapparna.
5. Torka endast av spaken med en fuktig trasa.
6. Torka endast av höljet med en fuktig trasa. Se till att inga vätskor tränger in i apparaten underifrån. Sänk aldrig ner motorhöljet i vatten.

Tekniska data

Nominell spänning: 220–240 V~ 50–60 Hz
Strömförbrukning: 160 W
Skyddsklass: II

Teknisk information om driftlägen i enlighet med EU-förordning 2023/826:

DRIFTLÄGE	ENERGIFÖRBRUKNING (WATT)	TIDSPERIOD (MINUTER)
Från	0,0	-
Standby	-	-
Standby med ytterligare information	-	-
Nätverksansluten standby	-	-

 Apparaten följer de europeiska direktiven 2014/35/EU, 2014/30/EU och 2009/125/EU.

Miljöskydd



Var rädd om miljön!

- ① Din apparat innehåller olika material som kan återanvändas eller återvinnas.
- ➔ Lämna den på en återvinningsstation eller på en auktoriserad serviceverkstad för omhändertagande och behandling.

Förändringar möjliga.

Kullanım talimatı

Profi Plus Narenciye Sıkacağı

Bileşenler

- | | |
|--|-----------------------|
| 1. Kaldıraç | 6. Meyve suyu haznesi |
| 2. Meyve tutucu için çıkarma düğmeleri | 7. Seviye göstergesi |
| 3. Meyve tutucu | 8. Akış Musluğu |
| 4. Süzgeç aparatı | 9. Ana cihaz düğmesi |
| 5. Sıkma konisi | 10. Güç fişi |

Önemli Güvenlik Talimatları

- Bu cihaz, 8 yaş ve üzeri çocuklar ile fiziksel, duyuşsal veya zihinsel yetenekleri azalmış ya da deneyim ve/veya bilgi eksikliği olan kişiler tarafından, gözetim altında olmaları veya cihazın güvenli kullanımı hakkında bilgilendirilmeleri ve ortaya çıkabilecek tehlikeleri anlamları koşuluyla kullanılabilir.
 - Cihaz ve güç kablosu, 8 yaşından küçük çocuklardan uzak tutulmalıdır.
 - Temizlik ve kullanıcı bakımı, 8 yaşından büyük ve gözetim altında olmadıkça çocuklar tarafından yapılmamalıdır.
 - Cihaz, gözetimsiz bırakıldığında, çalışırken bir arıza meydana geldiğinde ve montaj, demontaj veya temizlikten önce her zaman güç fişini prizden çekilerek elektrik bağlantısı kesilmelidir.
 - Bu cihazın güç kablosu hasar görürse, üreticinin yetkili servis merkezi veya benzer şekilde yetkin bir kişi tarafından değiştirilmelidir. Uygun olmayan onarımlar kullanıcı için ciddi tehlikeler oluşturabilir.
 - Bu cihaz evlerde ve benzeri kullanım alanlarında kullanılmak üzere tasarlanmıştır; örneğin:
 - mağazalarda, ofislerde ve diğer çalışma ortamlarında personel mutfaklarında;
 - tarımsal işletmelerde;
 - otellerde, motellerde ve diğer konaklama tesislerinde müşteriler tarafından;
 - pansiyonlarda
- Cihaz tamamen ticari kullanım için tasarlanmamıştır.
- Kullanımdan sonra, yiyeceklerle temas eden tüm yüzeyleri temizleyin.

- Çalışma sırasında hareket eden aksesuarları veya ek parçaları değiştirmeden önce, cihaz kapatılmalı ve elektrik bağlantısı kesilmelidir.
- "Temizlik ve Bakım" bölümündeki talimatlara uyun.
- Cihazı yalnızca bu talimatlara uygun olarak kullanın. Uygunsuz kullanım elektrik çarpması veya başka tehlikelere yol açabilir.

Kullanmadan önce

Talimatları dikkatlice okuyun. Bu talimatlar, cihazın kullanımı, güvenliği ve bakımıyla ilgili önemli bilgiler içerir. Talimatlar dikkatlice saklanmalı ve gerekirse sonraki kullanıcılara iletilmelidir. Cihaz yalnızca bu kullanım kılavuzuna uygun olarak, amacına uygun şekilde kullanılmalıdır. Cihazı kullanırken güvenlik talimatlarına uyun.

Güvenlik talimatları

- Tam yükte maksimum çalışma süresi 15 saniyedir. Sonrasında en az 15 saniye soğumasını bekleyin.
 - Cihazı yalnızca cihazın etiketinde belirtilen voltajda alternatif akıma bağlayın. Güç kablosu ve fiş kuru olmalıdır.
 - Güç kablosunu keskin kenarlardan geçirmeyin veya sıkıştırmayın, sarkmasına izin vermeyin ve ısıdan ve yağdan koruyun.
 - Cihazı ocak gibi sıcak yüzeylerin üzerine koymayın ve açık alev yakınında çalıştırmayın.
 - Güç fişini kablosundan çekerek veya ıslak ellerle çıkarmayın.
 - Aşağıdaki durumlarda cihazı çalıştırmayın veya derhal fişini çekin:
 - cihaz veya güç kablosu hasarlıysa;
 - cihaz sızdırıyorsa;
 - düşme veya benzeri bir olaydan sonra arıza şüphesi varsa.
- Bu durumlarda cihazı tamir ettirin.
- Cihazı suya daldırmayınız.
 - Yanlış kullanım, hatalı çalıştırma veya uygunsuz onarımdan kaynaklanan herhangi bir zarardan sorumluluk kabul edilmez. Bu durumlarda garanti talepleri de geçersizdir.

İlk Kullanım ve Kurulum

1. İlk kullanımdan önce çıkarılabilir parçaları temizleyin. **Not:** Meyve tutucu, her iki çıkarma düğmesine aynı anda basılarak temizlik için çıkarılabilir.
2. Kullanılmayan güç kablosu uzunluğunu tabandaki kablo sarma yerine sarın ve yuvaya sabitleyin.
3. Güç fişini bir prize takın.
4. Meyve suyu haznesini, süzgeç aparatını ve sıkma konisini cihaza yerleştirin.
5. Ardından akış musluğunun altına bir bardak yerleştirin.
6. Açmak için ana cihaz düğmesine basın.
7. İkiye bölünmüş narenciyeyi, kesik yüzeyi meyve tutucunun kenarlarına paralel olacak şekilde sıkma konisinin üzerine yerleştirin.
8. Kaldırıcı aşağı bastırın. Otomatik başlat-durdur sistemi sayesinde motor otomatik olarak çalışacaktır.
9. Meyve suyu akıyorsa, akış musluğunun aşağıya doğru katlanıp katlanmadığını kontrol edin.
10. Sıkılan meyve suyu, süzgeç aparatından meyve suyu haznesine ve akış musluğundan bardağa akar.
11. Kalın posa ve çekirdekler süzgeç aparatı tarafından tutulur.
12. Narenciye üzerindeki baskı bırakıldığında cihaz kapanır. En iyi meyve suyu verimi için bu işlem birkaç kez tekrarlanabilir.
13. Aşırı baskı motorun kilitlenmesine neden olabilir. Bu durumda, baskıyı biraz azaltın.
14. Taşmayı önlemek için, meyve suyu haznesinde ne kadar meyve suyu olduğunu seviye göstergesinden kontrol edin.
15. Meyve suyunu servis etmeden önce, akış musluğunu iki yanından tutup yukarı doğru iterek kapatın.
16. Kapatmak için ana cihaz düğmesine basın.

İpucu: Narenciye suları taze olarak tüketilmelidir. Meyve suyu asla metal bir kaptan saklanmamalıdır.

Temizlik ve Bakım

1. Kullandıktan sonra güç kablosunu prizden çekin.
2. Çıkarılabilir parçaların, kullanımdan hemen sonra ılık su ve deterjanla veya bulaşık makinesinde temizlenmesi tavsiye edilir. Aşındırıcı temizlik maddeleri kullanmayın.
3. Sıkma konisi, doğrudan yukarı çekilerek çıkarılabilir.
4. Meyve tutucu, her iki çıkarma düğmesine aynı anda basılarak temizlik için çıkarılabilir.
5. Kolu yalnızca nemli bir bezle silin.
6. Gövdeyi yalnızca nemli bir bezle silin. Cihazın altından içine sıvı girmediğinden emin olun. Motor gövdesini asla suya daldırmayın.

Teknik veriler

Nominal gerilim:	220-240 V~	50-60 Hz
Güç tüketimi:	160 W	
Koruma sınıfı:	II	

2023/826 sayılı AB Yönetmeliği uyarınca çalışma modları hakkında teknik bilgiler:

MOD	ENERJİ TÜKETİMİ (WATT)	ZAMAN ARALIĞI (DAKİKA)
Kapalı	0,0	-
Bekleme	-	-
Ek bilgi ile beklemede kalın	-	-
Ağa bağlı bekleme	-	-

CE Cihaz 2014/35/EU, 2014/30/EU ve 2009/125/EU numaralı Avrupa direktifleri ile uyumludur.

Çevrenin korunması



Çevrenin korunmasına katılalım!

- ① Cihazınız geri dönüştürülebilir ve kazanılabilir değerli malzemeler içermektedir.
- ➔ Cihazı yerel sivil atık toplama noktasına götürün.

AEEE Yönetmeliğine Uygundur.

Olası değişiklikler.

操作说明

Profi Plus 柑橘榨汁机

部件

- | | |
|-----------|----------|
| 1. 手柄 | 6. 果汁碗 |
| 2. 果托弹出按钮 | 7. 液位窗口 |
| 3. 果托 | 8. 出汁口 |
| 4. 滤网组件 | 9. 主机开关 |
| 5. 压榨锥 | 10. 电源插头 |

重要安全说明

- 本设备可由 8 岁及以上儿童，以及身体、感官或精神能力减弱或缺乏经验和 / 或知识的人士在有监督或已获得关于安全使用设备的指导并理解相关危险的情况下使用。
 - 设备及其电源线必须远离 8 岁以下儿童。
 - 清洁和用户维护不得由儿童进行，除非他们已年满 8 岁且在监督下进行。
 - 在无人看管、操作过程中出现故障以及组装、拆卸或清洁前，必须通过拔掉电源插头将设备与电源断开。
 - 如果本设备的电源线损坏，必须由制造商的中央客户服务部门或同等资质人员更换。不当维修可能对用户造成重大危险。
 - 本设备适用于家庭及类似用途，例如：
 - 在商店、办公室及其他工作环境中为员工厨房使用；
 - 在农场使用；
 - 供酒店、汽车旅馆及其他住宿设施的客户使用；
 - 在民宿场所使用
- 本设备不适用于纯商业用途。
- 使用后，清洁所有与食物接触过的表面。
 - 更换在操作过程中会移动的附件或附加部件前，必须关闭设备并与电源断开。
 - 请遵循“清洁与保养”章节中的说明。
 - 仅按照本说明书使用设备。不当使用可能导致触电或其他危险。

使用前

请仔细阅读说明书。说明书包含有关设备使用、安全和维护的重要信息。请妥善保存说明书，并在必要时转交给后续用户。设备仅可按照本操作手册规定的用途使用。使用设备时请遵守安全说明。

安全说明

- 满载时的最长连续运行时间为 15 秒。之后请至少冷却 15 秒。
 - 仅将设备连接到铭牌上标明电压的交流电源。电源线和插头必须保持干燥。
 - 请勿将电源线拉过锐利边缘或夹压，不要让其悬挂，并避免其接触热源和油脂。
 - 请勿将设备放置在如炉灶等热表面上，也不要明火附近操作。
 - 请勿拉拽电源线或用湿手拔出电源插头。
 - 如遇以下情况，请勿操作设备或立即拔掉电源插头：
 - 设备或电源线损坏；
 - 设备出现漏液；
 - 设备跌落或发生类似事故后怀疑存在故障。
- 如遇上述情况，请进行设备维修。
- 请勿将设备浸入水中。
 - 因误用、操作不当或维修不当造成的任何损坏，制造商不承担任何责任，相关保修权利也将失效。

首次使用

1. 首次使用前请清洁可拆卸部件。**注意**：同时按下果托的两个弹出按钮即可将果托取下进行清洁。
2. 将未使用的电源线缠绕在底座的理线槽内，并固定在卡槽中。
3. 将电源插头插入插座。
4. 将果汁碗、滤网和压榨锥插入设备中。
5. 然后将一个玻璃杯放在出水口下方。
6. 按下主机开关以开启设备。
7. 将切半的柑橘类水果放在压榨锥上，使切面与果托的边缘平行。
8. 按下手柄。启动 - 停止自动功能会使电机自动启动。
9. 如果没有果汁流出，请检查出水口是否已放下。
10. 榨出的果汁通过滤网流入果汁碗，并通过出水口流入玻璃杯。
11. 粗果肉和果籽会被滤网拦截。
12. 当对柑橘类水果的压力释放后，设备会自动关闭。为获得最佳榨汁效果，可以多次重复此过程。
13. 压力过大会导致电机卡住。在这种情况下，请适当减小压力。
14. 为防止溢出，请通过液位窗口检查果汁碗中的果汁量。
15. 在倒果汁前，用双手握住出水口两侧并向上推，将其关闭。
16. 按下主机开关关闭设备。

提示：柑橘类果汁应现榨现饮。果汁切勿存放在金属容器中。

清洁与保养

1. 使用后请拔下电源线。
2. 建议使用后立即用温水和洗涤剂或放入洗碗机清洗可拆卸部件。请勿使用磨砂清洁剂。
3. 可以直接向上拉出榨汁锥进行拆卸。
4. 同时按下两个弹出按钮即可取下果托进行清洗。
5. 仅用湿布擦拭手柄。
6. 仅用湿布擦拭机身。确保液体不会从底部进入设备。切勿将电机外壳浸入水中。

技术数据

电压： 220-240 V~ 50-60 Hz
功耗： 160 W
电器类别： II

根据欧盟法规 2023/826 规定的工作模式技术信息：

模式	功耗 (瓦)	周期 (分钟)
关闭	0.0	-
待机	-	-
请稍候, 更多信息即将提供	-	-
联网待机	-	-

 该设备符合欧洲指令 2014/35/EU、2014/30/EU 和 2009/125/EU 的要求。

环境



环境保护第一!

- ① 您的电器含有可回收或再利用的宝贵材料。
- ➡ 请将其放置于当地市政垃圾收集点。

可能会有变动。

