

Tefal®

EN

TH



Rice Xpress

www.tefal.com

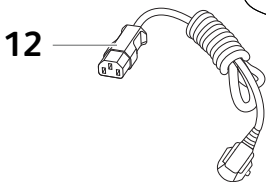
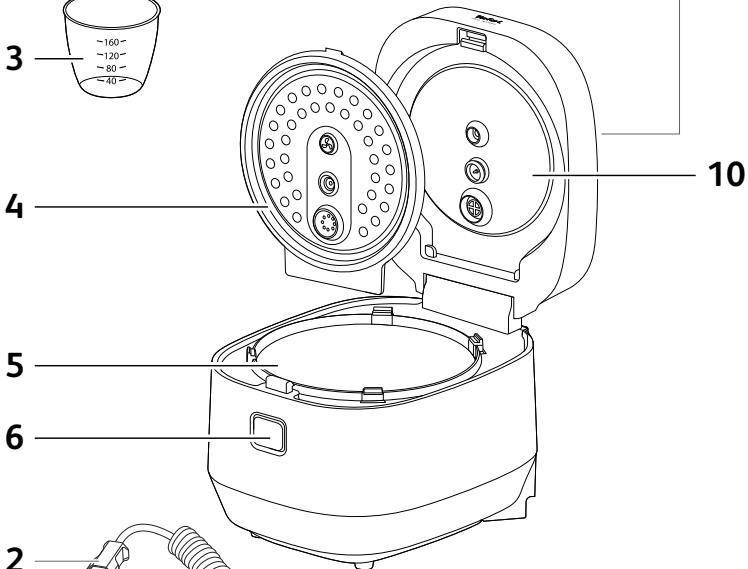
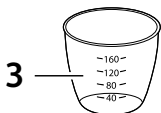
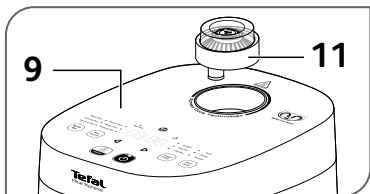
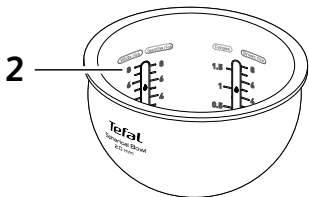
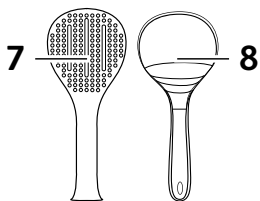
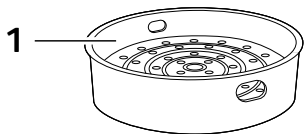

9

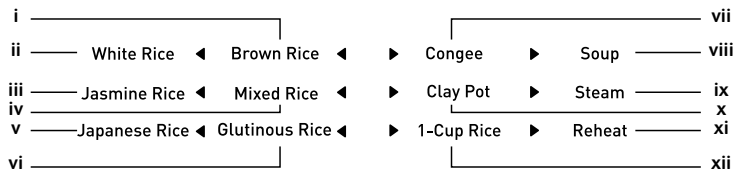
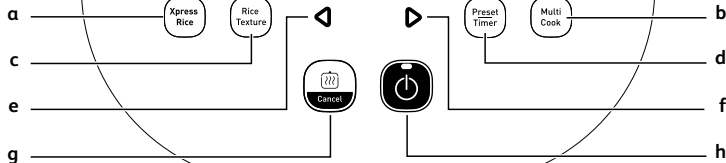
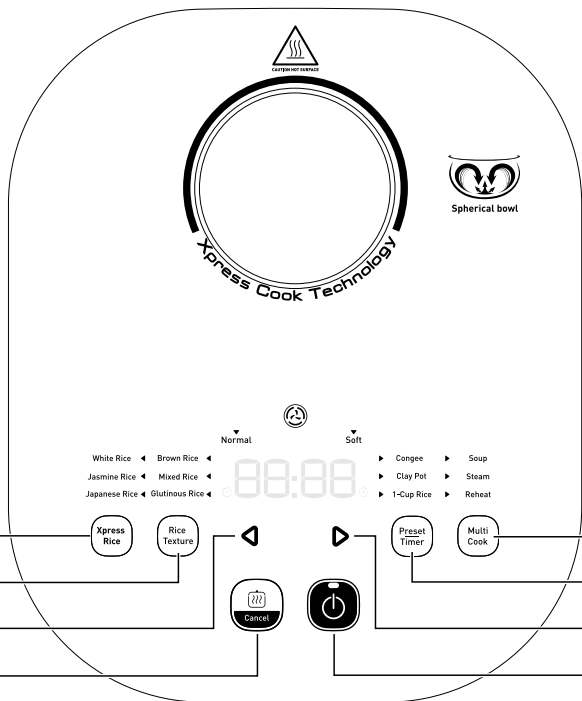

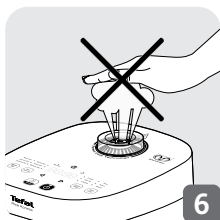
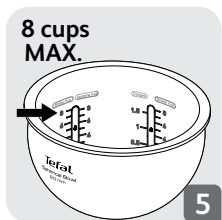
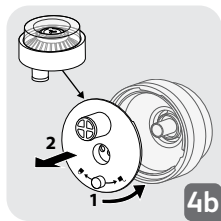
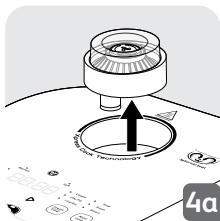
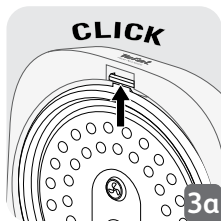

- | | | | |
|---|---------------------|--------|--------------------------------|
| 1 | Steam basket | k | Hour |
| 2 | Cooking Pot | l | Minute |
| 3 | Measuring cup | m | delayed start indicator |
| 4 | Removable inner lid | n | default cooking time indicator |
| 5 | Housing | (i) | Brown rice |
| 6 | Lid opening button | (ii) | White rice |
| 7 | Rice spatula | (iii) | Jasmine rice |
| 8 | Soup spoon | (iv) | Mixed rice |
| 9 | Control panel | (v) | Japanese rice |
| a | Xpress rice | (vi) | Glutinous rice |
| b | Multi cook | (vii) | Congee |
| c | Rice texture | (viii) | Soup |
| d | Preset/Timer | (ix) | Steam |
| e | ◀ button | (x) | Clay pot |
| f | ▶ button | (xi) | Reheat |
| g | Cancel | (xii) | 1-cup rice |
| h | Start | 10 | Lid |
| i | Normal indicator | 11 | Air valve |
| j | Soft indicator | 12 | Power cord |

IMPORTANT SAFEGUARDS SAFETY INSTRUCTIONS

Read and follow the instructions for use. Keep them safe.

- This appliance is not intended to be operated by means of an external timer or a separate remote-control system.
- This appliance can be used by children aged from 8 years and above if they have been given supervision or instruction concerning use of the appliance in a safe way and if they understand the

hazards involved. Cleaning and user maintenance shall not be made by children unless they are older than 8 years and supervised. Keep the appliance and its cord out of reach of children aged less than 8 years.

- Appliances can be used by persons with reduced physical, sensory or mental capabilities or lack of experience and knowledge if they have been given supervision or instruction concerning use of the appliance in a safe way and understand the hazards involved.
- Children shall not play with the appliance.
- This appliance is not intended for use by persons (including children) with reduced physical, sensory or mental capabilities, or lack of experience and knowledge, unless they have been given supervision or instruction concerning use of the appliance by a person responsible for their safety.
- Children should be supervised to ensure that they do not play with the appliance.
- This appliance is for household use only. It is not intended for even use in the following applications and the guarantee will not apply for:
 - Staff pantry areas in shops, offices and other working environments
 - Farm houses

- By clients in hotels, motels and other such kind of residential type environments
- Bed and breakfast type environments
- **If your appliance is fitted with fixed power cord:** if the power supply cord is damage, it must be replaced by the manufacturer, the manufacturer's after-sales service department or similarly qualified person in order to avoid any danger.
- The appliance must not be immersed in water or any other liquid.
- Use a damp cloth or sponge with washing up liquid to clean the accessories and parts in contact with food. Rinse with a damp cloth or sponge. Dry carefully.
- If the symbol  is marked on the appliance, this symbol means “ Caution: surfaces may become hot during use ”.
- Caution: the surface of heating element is subject to residual heat after use.
- Caution: risk of injury due to improper use of the appliance.
- Caution: if your appliance has a removable power cord, do not spill liquid on the connector.
- Always unplug the appliance:
 - immediately after use

- when moving it
- prior to any cleaning or maintenance
- if it fails to function correctly
- Burns can occur by touching the hot surface of the appliance, the hot water, steam or the food.
- During cooking, the appliance gives out heat and steam. Keep face and hands away.
- Do not obstruct the steam outlet.
- For any problems or queries please contact our After Sales Care or consult our website.
- The appliance can be used up to an altitude of 2000 m.
- For your safety, this appliance complies with the safety regulations and directives in effect at the time of manufacture (Low-voltage Directive, Electromagnetic Compatibility, Food Contact Materials Regulations, Environment...).
- Check that the power supply voltage corresponds to that shown on the appliance (alternating current).
- Given the diverse standards in effect, if the appliance is used in a country other than that in which it is purchased, have it checked by an approved service centre.

CONNECTING TO THE POWER SUPPLY

- Do not use the appliance if:
 - the appliance or the cord is damaged.
 - the appliance has fallen or shows visible damage or does not work properly.
 - In the event of the above, the appliance must be sent to an approved service centre. Do not take the appliance apart yourself.
- Do not leave the cord hanging.
- Always plug the appliance into an earthed socket.

- Do not use an extension lead. If you accept liability for doing so, use only an extension lead which is in good condition, has an earthed plug and is suited to the power of the appliance.
- Do not unplug the appliance by pulling on the cord.

USING

- Use a flat, stable, heat-resistant work surface away from any water splashes.
- Do not allow the base of the appliance to come into contact with water.
- Never try to operate the appliance when the pot is empty or without the pot.
- The cooking function/knob must be allowed to operate freely. Do not prevent or obstruct the function from automatically changing to the keep warm function.
- Do not remove the pot while the appliance is working.
- Do not put the appliance directly onto a hot surface, or any other source of heat or flame, as it will cause a failure or danger.
- The pot and the heating plate should be in direct contact. Ensure that no food or liquid is inserted between the pot and heating plate.
- Do not place the appliance near a heat source or in a hot oven, as serious damage could result.
- Do not put any food or water into the appliance until the pot is in place.
- Respect the levels indicated in the recipes.
- Should any part of your appliance catch fire, do not attempt to put it out with water. To smother the flames use a damp tea towel.
- Any intervention should only be made by an approved or authorized service centre with original spare parts.
- Always disconnect the appliance from the supply if it is left unattended and before assembling, disassembling or cleaning.

PROTECT THE ENVIRONMENT

- Your appliance has been designed to operate for many years. However, when you decide to replace it, remember to think about how you can contribute to protecting the environment.
- Before discarding your appliance you should remove the battery from the timer and dispose of it at a local civic waste collection centre (according to model).

Environment protection first!



- ① Your appliance contains valuable materials which can be recovered or recycled.
- ➡ Leave it at a local civic waste collection point.

BEFORE FIRST USE

- Open the lid by pressing the opening button on the housing – Fig. 1.
- Remove the pot – Fig. 2, the inner lid – Fig. 3a-3b and the air valve. -Fig 4.
- Clean the pot and air valve with a sponge and washing up liquid.
- Wipe the outside of the appliance and the lid with a damp cloth.
- Dry off carefully.
- Put all the parts back in their original position. Install the detachable cord into the socket on the cooker base.

USING YOUR RICE COOKER

Measuring the ingredients - Max capacity of the bowl

- The graduated markings on the inside of the bowl are given in cups, these are used for measuring the amount of water when cooking rice and other cereals. There are 4 types of water level marks: Jasmine Rice, White Rice, Brown Rice, and Congee.
- The maximum quantity of water + rice should not exceed the 8 cups mark inside the bowl – Fig. 5.
- The plastic cup provided with your appliance is for measuring rice and other cereals.
- To cook 1 cup of white rice (serves 2 small or 1 large portion), use 1 measuring cup of white rice and then add 1-1.3 measuring cup of water depending on your preference of rice texture. To cook other quantities of rice, refer to the cooking guide.

Measuring cups of rice	Water level in the bowl (+ rice)	Serving per person
2	2 cup white rice mark	3-4
4	4 cup white rice mark	5-6
8	8 cup white rice mark	10-16

Note: Jasmine rice and white rice share the same water level mark. Always add the rice first otherwise you will have too much water.

COOKING PROGRAMS

White Rice, Jasmine Rice, Japanese Rice, Glutinous Rice, Brown Rice, Mixed Rice

- Programs on the left of the control panel are related to 6 different rice types.
- Press "Xpress Rice" button to choose rice type. When the program is chosen the light of the program lights up.
- The default rice texture is "Normal", press "Rice Texture" to change to "Soft".
- Then press "Start" button to start the cooking program.
- At the end of cooking, the buzzer will ring five "bip", the rice cooker will enter into the keep warm status with the "Keep Warm" indicator turning on and the screen will start to count the duration time of the keeping warm mode.

Tips: To cook Mixed Rice, soaking in water before cooking is recommended (some rice grains taste better by pre-soaking before cooking).

Congee, Clay Pot, 1-Cup Rice, Soup, Steam, and Reheat

- Programs on the right of the control panel are related to multi-functional cooking.
- Press "Multi Cook" button to choose program. When the program is chosen, the light of program lights up and then press "Start" button to start the program.

- At the end of cooking, the buzzer will ring five “bip”, the rice cooker will enter into the keep warm status with the “Keep Warm” indicator turning on and the screen will start to count the duration time of the keeping warm mode.

Tips: When cooking congee, the default cooking time is 60 minutes. After it finishes cooking, stir and wait for several minutes to make it more sticky. You may also adjust cooking time longer, and the rice cooker will memorize your preference.

Clay Pot



- Add rice and water firstly, choose “Clay Pot” program and press “Start” button to start cooking.
- Add the other kinds of ingredients, like salted fish, sausage etc. when the appliance “bip”, and press “Start” button to continue cooking.
- At the end of cooking, the buzzer will ring five “bip”, the rice cooker will enter into the keep warm status with the “Keep Warm” indicator turning on and the screen will start to count the duration time of the keeping warm mode.

1-Cup Rice



- This program is designed to cook 1 cup of White/Jasmine rice only.

Note: When cooking rice or congee, there may be “transparent thin layer of rice”, which is a normal phenomenon occurred thanks to the powerful heating.

Delayed Start

- When the cooking program is chosen (except “Clay Pot”, “Reheat” and “Keep Warm”), press the “Preset/Timer” button, the light of delayed start program lights up  and then press   button to change the delayed start time.
- Press “Start” button when the time is set.
- When preset time is elapsed, the appliance will continue to operate in the selected cooking mode automatically.

Adjust cooking time

- The cooking time of some of the programs can be adjusted (see the chart below). When these programs are chosen, LED screen will show the default cooking time . Press   button to change the cooking time.

Keep Warm/ Cancel

- Press “Keep Warm / Cancel” key under standby status, the light of “Keep Warm / Cancel” key lights up, the screen shows “00:00” and the screen will start to count the duration time of the keeping warm mode.
- Press “Keep Warm / Cancel” key under function setting or cooking status to cancel the setting.
- Recommendation: in order to keep the quality of food taste, please limit the holding time within 12h.

Memory Function

- This product is specially equipped with “Memory Function”
- For the rice programs on the left of the control panel, the machine can automatically remember what is the last selection, in terms of rice types and rice texture.
- For example, if your last chosen selection was “brown rice”, “soft” texture, the next time, the default will be “brown rice” and ‘soft’ texture.

COOKING PROGRAM TABLE

Cooking programs		Cooking time			Delayed Start		Timer	Rice Texture	Keep Warm	Xpress-Cook	Memory Function
		Default	Range	Step	Range	Step					
1	White Rice	Auto	NA		Cooking time-24h	10min	NA	YES	YES	ON	YES
2	Jasmine Rice	Auto	NA		Cooking time-24h	10min	NA	YES	YES	ON	YES
3	Japanese Rice	Auto	NA		Cooking time-24h	10min	NA	YES	YES	ON	YES
4	Brown Rice	Auto	NA		Cooking time-24h	10min	NA	YES	YES	ON	YES
5	Mixed Rice	Auto	NA		Cooking time-24h	10min	NA	YES	YES	ON	YES
6	Glutinous Rice	Auto	NA		Cooking time-24h	10min	NA	YES	YES	ON	YES
7	Congee	60min	45min - 2h	5min	Cooking time-24h	10min	YES	NA	YES	ON	YES
8	Clay Pot	Auto	NA		NA		NA	NA	YES	ON	NA
9	1-CUP Rice	Auto	NA		Cooking time-24h	10min	NA	NA	YES	ON	NA
10	Soup	2h	1.5h - 3h	5min	Cooking time-24h	10min	YES	NA	YES	OFF	NA
11	Steam	1h	0.5h - 1.5h	5min	Cooking time-24h	10min	YES	NA	YES	OFF	NA
12	Reheat	25min	NA		NA		NA	NA	YES	OFF	NA
13	Keep warm	12h	NA		NA		NA	NA		OFF	NA

- Please ensure the rice cooker is unplugged and completely cooled down before cleaning and maintenance.
- It is strongly advised to clean the appliance after each use with a sponge.
- The pot, the cup and the rice and soup spoons are dishwasher safe.

Pot, steam basket

- Scouring powders and abrasive sponges are not recommended.
- If food has stuck to the bottom, you may put water in the pot to soak for a while before washing.
- Dry the pot carefully.

Taking care of the pot

For the pot, carefully follow the instructions below:

- To ensure the maintenance of pot quality, it is recommended not to cut food in it.
- Use the plastic spoon provided or a wooden spoon (avoid metal spoon) so as to avoid damaging the pot surface.
- To avoid any risk of corrosion, do not pour vinegar into the pot.

Cleaning the inner lid and the air valve

- Remove the inner lid by pushing outwards on the head of the upper lid – Fig 3a-3b.
- Remove the air valve, turn anticlockwise of the lower part to separate the valve. -Fig 4
- Clean them with a sponge or wet cloth. Wipe the air valve dry and put it back together. Place the air valve back on the top lid, then put the inner lid back behind the 2 ribs and push it on the top until it's fixed.
- Please don't soak the valve in water, otherwise there is a risk of water entering inside the valve.

Cleaning and care of the other parts of the appliance

- Clean the outside of the Rice Cooker, the inside of the lid and the cord with a damp cloth and wipe dry. Do not use abrasive products.
- Do not use water to clean the interior of the appliance body as it could damage the heat sensor.

NOTE

- Do not open the lid during cooking as steam will escape and this will affect the cooking time and the taste.
- On completion of cooking, when the “KEEP WARM” indicate light is on, stir the rice and then leave it in the rice cooker for a few minutes longer in order to get perfect rice with separate grains.
- Do not touch the heating element when the product is powered on.
- Carefully wipe the outside of the pot (especially the bottom). Make sure that there are no foreign residues or liquid underneath the pot and on the heating element.
- Never place your hand on the air valve during cooking, as there is a danger of burns– Fig. 6.
- Only use the inner pot provided with the appliance.
- Do not pour water or put ingredients in the appliance without the pot inside.
- The air pump will produce a large sound in the process of work, is a normal phenomenon.

Malfunction description	Cause	Solution
Any indicator light off and no heating.	Appliance not plugged in.	Appliance not plugged in. Check the power cord is plugged in the socket and on the mains.
Any indicator light off and no heating.	Circuit board damage or has a connection error E0/E1.	Send to authorized service center for repair.
Steam leakage during use.	Lid is not properly closed.	Open and ensure the lid is closed properly.
	Steam valve incorrectly position or incomplete	Stop the cooking (unplug the product) and check the valve is complete (2 parts locked together) and well positioned
	Lid or steam valve gasket is damaged	Send to the authorized service center for repair.
Overflow	Circuit board or sensor damage	
E0	The sensor on the lid open or short circuit.	
E1	The sensor on the bottom open or short circuit.	

TEFAL/T-FAL* INTERNATIONAL LIMITED GUARANTEE

 : www.tefal.com

This product is **repairable** by TEFAL/T-FAL*, during and after the guarantee period.

Accessories, consumables and end-user replaceable parts can be purchased, if locally available, as described on the TEFAL/T-FAL internet site www.tefal.com

The Guarantee**

TEFAL/T-FAL guarantees this product against any manufacturing defect in materials or workmanship during the guarantee period within those countries*** as stated in the attached country list, starting from the initial date of purchase or delivery date. The international manufacturer's guarantee covers all costs related to restoring the proven defective product so that it conforms to its original specifications, through the repair or replacement of any defective part and the necessary labour. At TEFAL/T-FAL's choice, an equivalent or superior replacement product may be provided instead of repairing a defective product. TEFAL/T-FAL's sole obligation and your exclusive resolution under this guarantee are limited to such repair or replacement.

Conditions & Exclusions

TEFAL/T-FAL shall not be obliged to repair or replace any product which is not accompanied by a valid proof of purchase. The product can be taken directly in person or must be adequately packaged and returned, by recorded delivery (or equivalent method of postage), to a TEFAL/T-FAL authorised service centre. Full address details for each country's authorised service centres are listed on TEFAL/T-FAL website (www.tefal.com) or by calling the appropriate consumer Service centre set out in the attached country list. In order to offer the best possible after-sales service and constantly improve customer satisfaction, TEFAL/T-FAL may send a satisfaction survey to all customers who have had their product repaired or exchanged in a TEFAL/T-FAL authorised service centre. This guarantee applies only for products purchased and used for domestic purposes and will not cover any damage which occurs as a result of misuse, negligence, failure to follow TEFAL/T-FAL instructions, or a modification or unauthorised repair of the product, faulty packaging by the owner or mishandling by any carrier. It also does not cover normal wear and tear, maintenance or replacement of consumable parts, or the following:

- using the wrong type of water or consumable
- ingress of water, dust or insects into the product (excluding appliances with features specifically designed for insects)
- damage as a result of lightning or power surges
- accidents including fire, flood, etc
- professional or commercial use
- mechanical damages, overloading
- scaling (any de-scaling must be carried out according to the instructions for use)
- damage to any glass or porcelain ware in the product
- damages or poor results specifically due to wrong voltage or frequency as stamped on the product ID or specification

Consumer Statutory Rights

This international TEFAL/T-FAL guarantee does not affect the Statutory Rights a consumer may have or those rights that cannot be excluded or limited, nor rights against the retailer from which the consumer purchased the product. This guarantee gives a consumer specific legal rights, and the consumer may also have other legal rights which vary from State to State or Country to Country. The consumer may assert any such rights at his sole discretion.

***Where a product purchased in a listed country and then used in another listed country, the international TEFAL/T-FAL guarantee duration is the period for the country of usage, even if the product was purchased in a listed country with a longer guarantee duration. The repair process may require a longer time if the product is not locally sold by TEFAL/T-FAL in the country of usage. If the product is not repairable in the new country of usage, the international TEFAL/T-FAL guarantee is limited to a replacement by a similar or alternative product at similar cost, where possible.



*TEFAL household appliances appear under the T-FAL brand in some territories like America and Japan. TEFAL/T-FAL are registered trademarks of Groupe SEB.

Please keep this document for your reference should you wish to make a claim under the guarantee.

**For Australia only:

Our goods come with guarantees that cannot be excluded under the Australian Consumer Law. You are entitled to a replacement or refund for a major failure and compensation for any other reasonably foreseeable loss or damage. You are also entitled to have the goods repaired or replaced if the goods fail to be of acceptable quality and the failure does not amount to a major failure.

For India only: Your Tefal product is guaranteed for 2 years. The guarantee covers exclusively the repair of a defective product, but at TEFAL's choice, a replacement product may be provided instead of repairing a defective product. It is mandatory that the consumer, to have his product repaired, has to log a service request on the dedicated Smartphone application TEFAL SERVICE APP or by calling TEFAL Consumer Care Center at **1860-200-1232, Opening hours Mon-Sat 09 AM to 06 PM. Products returned by Post will not be covered by the guarantee. As a proof of purchase consumer needs to provide both this stamped guarantee card and tax invoice.

- | | | | |
|---|--|------|------------------------------|
| 1 | ตะกร้านี้ | k | ข้าวโมง |
| 2 | หม้อทำอาหาร | l | นาที่ |
| 3 | ถ้วยตวง | m | สัญญาณเริ่มแบบหน่วยงาน |
| 4 | ฝาชั้นในแบบถอดได้ | n | สัญญาณระยะเวลาการหุงเริ่มต้น |
| 5 | ตัวเครื่อง | (1) | ข้าวกล้อง |
| 6 | ปุ่มเปิดฝา | (2) | ข้าวขาว |
| 7 | ทัพพีตักข้าว | (3) | ข้าวหอมมะลิ |
| 8 | ทัพพีตักซूप | (4) | ข้าวผสม |
| 9 | แผงควบคุม | (5) | ข้าวญี่ปุ่น |
| a | หุงด่วน | (6) | ข้าวเหนียว |
| b | ปรุงอาหาร | (7) | โจ๊ก |
| c | ลักษณะข้าว | (8) | ซूप |
| d | ตั้งเวลา/ลวงหน้า | (9) | นั่ง |
| e | ปุ่ม  | (10) | ข้าวอบหม้อดิน |
| f | ปุ่ม  | (11) | อุ่นอาหาร |
| g | ยกเล็ก | (12) | ข้าว 1 ถ้วย |
| h | เริ่มต้น | 10 | ฝาปิด |
| i | สัญญาณ ธรรมชาติ | 11 | วาล์วอากาศ |
| j | สัญญาณ นิม | 12 | สายไฟ |

การป้องกันเพื่อความปลอดภัยที่สำคัญ

คำแนะนำด้านความปลอดภัย

อ่านและปฏิบัติตามคำแนะนำในการใช้งาน กรุณาเก็บไว้ในที่ปลอดภัย

- เครื่องใช้ไม่ได้มีวัตถุประสงค์ในการใช้งานร่วมกับตัวจับเวลาภายนอก หรือระบบควบคุมระยะไกลแบบแยกต่างหาก
- เด็กอายุ 8 ปีขึ้นไปสามารถใช้งานเครื่องใช้นี้ได้หากได้รับการควบคุมดูแล หรือคำแนะนำเกี่ยวกับการใช้งานอย่างปลอดภัยและเข้าใจถึงอันตรายที่เกี่ยวข้อง ห้ามไม่ให้เด็กทำความสะอาดหรือบำรุงรักษาเพียงลำพัง เว้นแต่ว่าเด็กจะมีอายุมากกว่า 8 ปี และอยู่ภายใต้การควบคุมดูแล เก็บเครื่องใช้และสายไฟให้ห่างจากเด็กอายุต่ำกว่า 8 ปี

- บุคคลผู้มีความบกพร่องทางร่างกาย ประสาทสัมผัสหรือทางจิต หรือขาดประสบการณ์และความรู้ สามารถใช้งานเครื่องใช้นี้ได้หากได้รับการควบคุมดูแล หรือได้รับคำแนะนำเกี่ยวกับการใช้งานอย่างปลอดภัยและเข้าใจถึงอันตรายที่เกี่ยวข้อง
- ไม่ควรปล่อยให้เด็กนำเครื่องใช้ไปเล่น
- เครื่องใช้ไม่ได้มีวัตถุประสงค์ในการใช้งานโดยบุคคล (รวมถึงเด็ก) ผู้มีความบกพร่องทางร่างกาย ประสาทสัมผัส หรือทางจิตใจ หรือขาดประสบการณ์และความรู้ เว้นแต่จะได้รับการควบคุมดูแลหรือได้รับคำแนะนำเกี่ยวกับการใช้งานเครื่องใช้จากผู้ทำหน้าที่ดูแลความปลอดภัยของบุคคลดังกล่าว
- ควรควบคุมดูแลไม่ให้เด็กนำเครื่องใช้ไปเล่น
- เครื่องใช้ไม่มีไว้สำหรับใช้งานภายในบ้านเท่านั้น ไม่ได้มีวัตถุประสงค์ในการใช้งานดังต่อไปนี้ ซึ่งอยู่นอกขอบเขตของการรับประกัน
 - พื้นที่ครัวส่วนพนักงานในร้านค้า สำนักงาน และสภาพแวดล้อมในการทำงานแบบอื่น
 - โรงงาน
 - ใช้โดยผู้เข้าพักในโรงแรม ที่พักข้างทาง และสภาพแวดล้อมการพักอาศัยอื่น ๆ
 - สภาพแวดล้อมแบบห้องพักร่วมอาหารเช้า
- **หากเครื่องใช้มีสายไฟแบบถาวร:** หากสายจ่ายไฟเสียหาย ต้องได้รับการเปลี่ยนโดยผู้ผลิต แผนกบริการหลังการขายของผู้ผลิต หรือบุคคลที่มีคุณสมบัติคล้ายกันเพื่อหลีกเลี่ยงอันตรายใด ๆ
- ห้ามแช่เครื่องใช้ใต้น้ำหรือของเหลวอื่น ๆ
- ใช้ผ้าชุบน้ำหมาด ๆ หรือฟองน้ำพร้อมน้ำยาล้างจานในการทำความสะอาดอุปกรณ์เสริมและชิ้นส่วนที่สัมผัสกับอาหาร ทำความสะอาดด้วยผ้าชุบน้ำหมาด ๆ หรือฟองน้ำ เช็ดให้แห้งด้วยความระมัดระวัง
- หากมีสัญลักษณ์  ปรากฏอยู่ที่เครื่องใช้ สัญลักษณ์นี้หมายความว่า "ระวัง: พื้นผิวอาจร้อนระหว่างใช้งาน"

- ระวัง: พื้นผิวของส่วนทำความร้อนอาจยังคงร้อนอยู่หลังการใช้งาน
- ระวัง: การใช้งานเครื่องใช้อย่างไม่เหมาะสมเสี่ยงต่อการบาดเจ็บ
- ระวัง: หากเครื่องใช้ไม่มีสายไฟแบบถอดได้ ห้ามให้ของเหลวหกใส่ขั้วต่อ
- ถอดปลั๊กเครื่องใช้ทุกครั้ง:
 - หลังการใช้งานทันที
 - เมื่อเคลื่อนย้ายเครื่องใช้
 - ก่อนการทำความสะอาดหรือการบำรุงรักษา
 - หากฟังก์ชันทำงานผิดปกติ
- การสัมผัสพื้นผิวที่ร้อนของเครื่อง น้ำร้อน ไอน้ำ หรืออาหาร อาจทำให้เกิดแผลไหม้หรือแผลน้ำร้อนลวก
- เครื่องจะมีความร้อนและมีไอน้ำพุ่งออกมาระหว่างการหุง ห้ามนำไปหน้าและมือเข้าใกล้
- ห้ามปิดกั้นช่องไอน้ำ
- หากมีปัญหหรือข้อสงสัยประการใด กรุณาติดต่อฝ่ายบริการหลังการขายหรือเข้าดูเว็บไซต์ของเรา
- เครื่องใช้นี้ควรรู้ใช้ในระดัความสูงไม่เกิน 2,000 ม.
- เพื่อความปลอดภัยของคุณ เครื่องใช้นี้สอดคล้องกับข้อบังคับและระเบียบด้านความปลอดภัยที่มีผลบังคับใช้ ณ เวลาที่ผลิต (ข้อกำหนดระดับกำลังไฟฟ้า ความเข้ากันได้ทางแม่เหล็กไฟฟ้า ข้อบังคับวัสดุที่สัมผัสอาหาร สิ่งแวดล้อม...)
- ตรวจสอบว่าแรงดันไฟฟ้าของแหล่งจ่ายไฟสอดคล้องกับค่าแรงดันไฟฟ้าตามที่แสดงอยู่ที่เครื่องใช้ (ไฟฟ้ากระแสสลับ)
- เนื่องจากมีมาตรฐานต่าง ๆ ที่กำหนดใช้ หากนำเครื่องไปใช้งานภายนอกประเทศที่ซื้อมา กรุณานำเครื่องไปตรวจสอบที่ศูนย์บริการที่ได้รับอนุญาต

การเชื่อมต่อกับแหล่งจ่ายไฟ

- ห้ามใช้เครื่องในกรณีต่อไปนี้
 - เครื่องหรือสายไฟเสียหาย
 - เครื่องตกล้น หรือมีร่องรอยความเสียหายที่เห็นได้ชัด หรือทำงานไม่ปกติ
 - หากมีเหตุการณ์ดังกล่าวเกิดขึ้น กรุณาส่งเครื่องไปยังศูนย์บริการที่ได้รับอนุญาต ห้ามถอดชิ้นส่วนของเครื่องด้วยตัวเอง
- ห้ามห้อยสายไฟ
- เสียบปลั๊กเครื่องเข้ากับเต้าเสียบที่ต่อสายดินทุกครั้ง
- ห้ามใช้ปลั๊กพ่วง หากคุณยินยอมรับผิดชอบจากการใช้งานดังกล่าว กรุณาใช้เพียงปลั๊กพ่วงที่มีสภาพดี มีการต่อสายดิน และเหมาะสมกับกำลังการใช้งานของเครื่องใช้เท่านั้น
- ห้ามถอดปลั๊กโดยดึงที่สายไฟ

การใช้งาน

- ใช้บนพื้นที่เรียบ มั่นคง และทนความร้อน โดยให้ห่างจากน้ำกระเด็น
- ห้ามให้ฐานของเครื่องสัมผัสกับน้ำ
- ห้ามใช้งานเครื่องขณะที่หม้อว่างเปล่าหรือไม่มีหม้อ
- ฟังก์ชัน/ลูกบิดสำหรับการหุงต้องใช้งานได้อย่างสิ้นไหล ห้ามยับยั้งหรือปิดกั้นฟังก์ชันจากการเปลี่ยนโดยอัตโนมัติเป็นฟังก์ชันต่อเนื่อง
- ห้ามนำหม้อออกขณะใช้งานเครื่อง
- ห้ามวางเครื่องใช้บนพื้นผิวที่ร้อนหรือแหล่งความร้อนอื่น ๆ หรือเปลวไฟโดยตรง เนื่องจากจะทำให้เกิดความเสียหายหรืออันตราย
- หม้อและแผ่นทำความร้อนควรสัมผัสกันโดยตรง ตรวจสอบให้แน่ใจว่าไม่มีอาหารหรือของเหลวอยู่ระหว่างหม้อและแผ่นทำความร้อน
- ห้ามวางเครื่องใกล้กับแหล่งความร้อนหรือไว้ในเตาอบที่ร้อน เพราะอาจเกิดความเสียหายร้ายแรงได้
- ห้ามใส่อาหารหรือน้ำลงในเครื่องจนกว่าหม้อจะอยู่ในตำแหน่งที่ถูกต้อง
- ใช้ตามปริมาณที่ระบุในสูตรอาหาร
- หากชิ้นส่วนใด ๆ ของเครื่องเกิดเปลวไฟ พยายามอย่าใช้น้ำดับไฟ ให้ใช้ผ้าทำครัวชุบน้ำหมาด ๆ เพื่อดับไฟ
- ในการเปลี่ยนอะไหล่ของแท้ ควรดำเนินการโดยศูนย์บริการที่ได้รับอนุญาตเท่านั้น
- ถอดปลั๊กเครื่องจากแหล่งจ่ายไฟทุกครั้งหากปล่อยเครื่องทิ้งไว้ รวมถึงก่อนการประกอบ ถอดชิ้นส่วน หรือทำความสะอาด

ปกป้องสิ่งแวดล้อม

- เครื่องใช้นี้ออกแบบมาให้ใช้งานได้หลายปี อย่างไรก็ตาม หากคุณตัดสินใจที่จะเปลี่ยนเครื่องใช้นี้ ลองคิดว่าคุณจะมีส่วนร่วมในการปกป้องสิ่งแวดล้อมได้อย่างไร
- ก่อนทิ้งเครื่องใช้ของคุณ ควรถอดแบตเตอรี่ออกจากตัวจับเวลา และนำไปทิ้งที่ศูนย์เก็บรวบรวมขยะประจำเมืองในท้องถิ่น (ตามรุ่น)

การปกป้องสิ่งแวดล้อมต้องมาก่อน!



① เครื่องใช้ประกอบด้วยวัสดุที่มีค่า ซึ่งนำกลับมาใช้หรือรีไซเคิลได้



➔ นำไปทิ้ง ณ จุดเก็บรวบรวมขยะในพื้นที่

ก่อนการใช้งานครั้งแรก

- เปิดฝาโดยกดปุ่มเปิดบนตัวเครื่อง - รูป 1
- ถอดหม้อ - รูป 2, ฝาชั้นใน - รูป 3a-3b และวาล์วอากาศ - รูป 4
- ทำความสะอาดหม้อและวาล์วอากาศ ด้วยฟองน้ำและน้ำยาล้างจาน
- ใช้ผ้าชุบน้ำหมาด ๆ เช็ดด้านนอกเครื่องและฝาปิด
- เช็ดให้แห้งด้วยความระมัดระวัง
- นำส่วนประกอบทุกชิ้นใส่กลับเข้าที่ตำแหน่งเดิม เสียบสายแบบถอดได้เข้ากับเต้าเสียบที่อยู่ตรงฐานหม้อหุงข้าว

การใช้หม้อหุงข้าว

ตรวจสอบนมสม - ความจุสูงสุดของหม้อ

- ซีกระดับภายในหม้อมีหน่วยเป็นถ้วย ใช้ในการตรวจปริมาณน้ำเมื่อหุงข้าวและธัญพืชอื่น ๆ ซีกระดับน้ำมี 4 แบบ ได้แก่ ข้าวญี่ปุ่น ข้าวขาว ข้าวกล้อง และโจ๊ก
- ปริมาณสูงสุดของน้ำ + ข้าวไม่ควรเกินกว่าซีกระดับ 8 ถ้วยภายในหม้อ - รูป 5
- ถ้วยพลาสติกที่ให้มาในเครื่องมีไว้เพื่อตวงข้าวและธัญพืชอื่น ๆ
- ในการหุงข้าวขาว 1 ถ้วย (สำหรับ 2 ที่เล็ก หรือ 1 ที่ใหญ่) ใช้ข้าวขาว 1 ถ้วยตวง จากนั้นเติมน้ำ 1-1.3 ถ้วย โดยขึ้นอยู่กับลักษณะข้าวที่ต้องการ อ้างอิงคู่มือหุงข้าวด้านล่างนี้สำหรับการหุงข้าวในปริมาณอื่น ๆ

คำแนะนำในการหุง - เช่น ข้าวขาว

ถ้วยตวงข้าว	ระดับน้ำในหม้อ (+ ข้าว)	จำนวนเสิร์ฟต่อคน
2	ซีกระดับข้าวขาว 2 ถ้วย	3 - 4
4	ซีกระดับข้าวขาว 4 ถ้วย	5 - 6
8	ซีกระดับข้าวขาว 8 ถ้วย	10 - 16

หมายเหตุ: ข้าวหอมมะลิและข้าวขาวใช้ซีกระดับน้ำเดียวกัน ใส่ข้าวก่อนเสมค มีจะนั้นจะมีน้ำมากเกินไป

ข้าวขาว ข้าวหอมมะลิ ข้าวญี่ปุ่น ข้าวเหนียว ข้าวกล้อง ข้าวผสม

- โปรแกรมที่อยู่ทางซ้ายบนแผงควบคุมสำหรับข้าวต่าง ๆ 6 ชนิด
 - กดปุ่ม "หุงด่วน" เพื่อเลือกชนิดของข้าว เมื่อเลือกโปรแกรมแล้ว ไฟของโปรแกรมนั้น ๆ จะสว่างขึ้น
 - ลักษณะข้าวค่าเริ่มต้นคือ "ธรรมดา" กดปุ่ม "ลักษณะข้าว" เพื่อเปลี่ยนเป็น "นิ่ม"
 - จากนั้น กดปุ่ม "เริ่มต้น" เพื่อเริ่มโปรแกรมการหุง
 - เมื่อหุงเสร็จแล้ว สัญญาณเตือนจะดัง "บี๊บ" ห้าครั้ง หม้อหุงข้าวจะเข้าสู่สถานะอุ่นต่อเนื่องโดยที่สัญญาณ "อุ่นต่อเนื่อง" สว่างขึ้น และหน้าจอจะเริ่มจับเวลาในโหมดการอุ่นต่อเนื่อง
- เคล็ดลับ: ในการหุงข้าวผสม แนะนำให้แช่ข้าวในน้ำก่อนหุง (เมล็ดข้าวจะให้รสชาติที่ดีขึ้นเมื่อแช่ในน้ำก่อนหุง)

โจ๊ก ข้าวอบหม้อดิน ข้าว 1 ถ้วย ซุป นึ่ง และอุ่น

- โปรแกรมที่อยู่ทางขวาของแผงควบคุมสำหรับการปรุงอาหาร
- กดปุ่ม "ปรุงอาหาร" เพื่อเลือกโปรแกรม เมื่อเลือกโปรแกรมแล้ว ไฟของโปรแกรมนั้นจะสว่างขึ้น จากนั้นกดปุ่ม "เริ่มต้น" เพื่อเริ่มโปรแกรม
- เมื่อหุงเสร็จแล้ว สัญญาณเตือนจะดัง "บี๊บ" ห้าครั้ง หม้อหุงข้าวจะเข้าสู่สถานะอุ่นต่อเนื่องโดยที่สัญญาณ "อุ่นต่อเนื่อง" สว่างขึ้น และหน้าจอจะเริ่มจับเวลาในโหมดการอุ่นต่อเนื่อง

เคล็ดลับ: เมื่อทำโจ๊ก ค่าเริ่มต้นของเวลาการทำอาหารคือ 60 นาที หลังจากทำอาหารเสร็จแล้ว คนให้เข้ากันแล้วรอสักพักเพื่อให้ข้นขึ้น คุณสามารถปรับเวลาการทำอาหารให้นานขึ้น โดยหม้อหุงข้าวจะจัดการตั้งค่านั้นไว้

ข้าวอบหม้อดิน



- ให้เติมน้ำและน้ำก่อน จากนั้นเลือกโปรแกรม "ข้าวอบหม้อดิน" และกดปุ่ม "เริ่มต้น" เพื่อเริ่มหุง
- ใส่ส่วนผสมอื่น ๆ ลงไป เช่น ปลาเค็ม ไข่กรอก ฯลฯ เมื่อเครื่องดัง "บี๊บ" กดปุ่ม "เริ่มต้น" เพื่อหุงต่อ
- เมื่อหุงเสร็จแล้ว สัญญาณเตือนจะดัง "บี๊บ" ห้าครั้ง หม้อหุงข้าวจะเข้าสู่สถานะอุ่นต่อเนื่องโดยที่สัญญาณ "อุ่นต่อเนื่อง" สว่างขึ้น และหน้าจอจะเริ่มจับเวลาในโหมดการอุ่นต่อเนื่อง

ข้าว 1 ถ้วย

- โปรแกรมนี้ออกแบบมาเพื่อหุงข้าวขาว/ข้าวหอมมะลิ 1 ถ้วยเท่านั้น

หมายเหตุ: เมื่อหุงข้าวหรือทำโจ๊ก อาจมี "แผ่นข้าวบางใส" ซึ่งเป็นเรื่องปกติที่เกิดขึ้นเนื่องจากการทำความร้อนสูง

การเริ่มแบบช่วงเวลา

- เมื่อเลือกโปรแกรมหุงแล้ว (ไม่ว่า "ข้าวอบหม้อดิน" "อุ่น" และ "อุ่นต่อเนื่อง") กดปุ่ม "ตั้งเวลา/ล่วงหน้า" ไฟของโปรแกรมการเริ่มแบบช่วงเวลาจะสว่างขึ้น  จากนั้นกดปุ่ม   เพื่อเปลี่ยนเวลาเริ่มแบบช่วงเวลา
- กดปุ่ม "เริ่มต้น" เมื่อตั้งค่าเวลาเรียบร้อยแล้ว
- เมื่อเวลาที่ตั้งค่าล่วงหน้านับถอยหลัง เครื่องจะทำงานต่อในโหมดการหุงที่เลือกไว้โดยอัตโนมัติ

ปรับเวลาการหุง

- เวลาการหุงในบางโปรแกรมสามารถปรับได้ (ดูที่ตารางด้านล่าง) เมื่อเลือกโปรแกรมเหล่านี้แล้ว หน้าจอ LED จะแสดงระยะเวลาการหุงเริ่มต้น  กดปุ่ม   เพื่อเปลี่ยนเวลาการหุง

อุ่นต่อเนื่อง/ยกเล็ก

- กดปุ่ม "อุ่นต่อเนื่อง/ยกเล็ก" ภายใต้สถานะสแตนด์บาย ไฟของปุ่ม "อุ่นต่อเนื่อง/ยกเล็ก" จะสว่างขึ้น หน้าจอจะแสดง "00:00" และเริ่มจับเวลาในโหมดการอุ่นต่อเนื่อง
- กดปุ่ม "อุ่นต่อเนื่อง/ยกเล็ก" ภายใต้การตั้งค่าฟังก์ชันหรือสถานะการปรุงอาหารเพื่อยกเล็กการตั้งค่า
- คำแนะนำ: เพื่อคงรสชาติอาหารให้อร่อย กรุณาจำกัดเวลาการเก็บอาหารไว้ภายใน 12 ชม.

ฟังก์ชันการจดจำ

- เครื่องนี้มีการติดตั้ง "ฟังก์ชันการจดจำ" พิเศษ
- สำหรับโปรแกรมข้าวทางซ้ายของแผงควบคุม เครื่องสามารถจดจำการเลือกครั้งล่าสุดได้โดยอัตโนมัติ ในส่วนของชนิดข้าวและลักษณะข้าว
- เช่น หากการเลือกครั้งล่าสุดของคุณคือ "ข้าวกล้อง" ลักษณะ "นุ่ม" ครั้งถัดไป ค่าเริ่มต้นจะเป็น "ข้าวกล้อง" และเป็นลักษณะ "นุ่ม"

ตารางโปรแกรมการหุง

โปรแกรมการหุง		เวลาหุง			การเริ่มแบบช่วงเวลา		ตั้งเวลา	ลักษณะข้าว	อุณหภูมิ	หุงด้วย	ฟังก์ชันการจดจำ
		ค่าเริ่มต้น	ช่วงเวลา	ขึ้นตอน	ช่วงเวลา	ขึ้นตอน					
1	ข้าวขาว	อัตโนมัติ	ไม่ระบุ		เวลาหุง - 24 ชม.	10 นาที	ไม่ระบุ	ทำได้	ทำได้	เปิด	ทำได้
2	ข้าวหอมมะลิ	อัตโนมัติ	ไม่ระบุ		เวลาหุง - 24 ชม.	10 นาที	ไม่ระบุ	ทำได้	ทำได้	เปิด	ทำได้
3	ข้าวญี่ปุ่น	อัตโนมัติ	ไม่ระบุ		เวลาหุง - 24 ชม.	10 นาที	ไม่ระบุ	ทำได้	ทำได้	เปิด	ทำได้
4	ข้าวกล้อง	อัตโนมัติ	ไม่ระบุ		เวลาหุง - 24 ชม.	10 นาที	ไม่ระบุ	ทำได้	ทำได้	เปิด	ทำได้
5	ข้าวผสม	อัตโนมัติ	ไม่ระบุ		เวลาหุง - 24 ชม.	10 นาที	ไม่ระบุ	ทำได้	ทำได้	เปิด	ทำได้
6	ข้าวเหนียว	อัตโนมัติ	ไม่ระบุ		เวลาหุง - 24 ชม.	10 นาที	ไม่ระบุ	ทำได้	ทำได้	เปิด	ทำได้
7	โจ๊ก	60 นาที	45 นาที - 2 ชม.	5 นาที	เวลาหุง - 24 ชม.	10 นาที	ทำได้	ไม่ระบุ	ทำได้	เปิด	ทำได้
8	ข้าวบดเพื่อเด็ก	อัตโนมัติ	ไม่ระบุ		ไม่ระบุ		ไม่ระบุ	ไม่ระบุ	ทำได้	เปิด	ไม่ระบุ
9	ข้าว 1 ถ้วย	อัตโนมัติ	ไม่ระบุ		เวลาหุง - 24 ชม.	10 นาที	ไม่ระบุ	ไม่ระบุ	ทำได้	เปิด	ไม่ระบุ
10	ซूप	2 ชม.	1.5 ชม. - 3 ชม.	5 นาที	เวลาหุง - 24 ชม.	10 นาที	ทำได้	ไม่ระบุ	ทำได้	ปิด	ไม่ระบุ
11	นึ่ง	1 ชม.	0.5 ชม. - 1.5 ชม.	5 นาที	เวลาหุง - 24 ชม.	10 นาที	ทำได้	ไม่ระบุ	ทำได้	ปิด	ไม่ระบุ
12	อุ่นอาหาร	25 นาที	ไม่ระบุ		ไม่ระบุ		ไม่ระบุ	ไม่ระบุ	ทำได้	ปิด	ไม่ระบุ
13	อุ่นต่อเนื่อง	12 ชม.	ไม่ระบุ		ไม่ระบุ		ไม่ระบุ	ไม่ระบุ		ปิด	ไม่ระบุ

การทำความสะอาดและการบำรุงรักษา

- ตรวจสอบให้แน่ใจว่าถอดปลั๊กหม้อหุงข้าวและหม้อหุงข้าวเย็นสนิทแล้ว ก่อนทำความสะอาดและบำรุงรักษา
- แนะนำให้ทำความสะอาดเครื่องภายในหลังการใช้งานในแต่ละครั้งด้วยฟองน้ำ
- หม้อ ด้วย รวมถึงทัพพีตักข้าวและชุปใช้กับเครื่องล้างจานได้

หม้อ ตะกั่วนี้้ง

- ไม่แนะนำให้ใช้ผงขัดและฟองน้ำที่มียาสกัด
- หากมีอาหารติดอยู่ที่ก้นหม้อ แนะนำให้เติมน้ำลงในหม้อเพื่อแช่ทิ้งไว้สักพักก่อนทำความสะอาด
- เช็ดหม้อให้แห้งด้วยความระมัดระวัง

การบำรุงรักษาหม้อ

สำหรับหม้อ ปฏิบัติตามคำแนะนำด้านล่างนี้ด้วยความระมัดระวัง

- ไม่แนะนำให้หั่นอาหารในหม้อ เพื่อเป็นการรักษาคุณภาพของหม้อ
- ใช้ทัพพีพลาสติกที่ให้มาพร้อมกับเครื่อง หรือทัพพีไม้ (หลีกเลี่ยงทัพพีโลหะ) เพื่อหลีกเลี่ยงความเสียหายต่อพื้นผิวหม้อ
- ห้ามเทน้ำส้มสายชูลงในหม้อ เพื่อหลีกเลี่ยงความเสี่ยงจากการกัดกร่อน

การทำความสะอาดฝาด้านในและวาล์วอากาศ

- ถอดฝาด้านในโดยกดดันออกที่หัวของฝาด้านบน - รูป 3a-3b
- ถอดวาล์วอากาศ แล้วหมุนส่วนล่างทวนเข็มนาฬิกาเพื่อแยกวาล์วออกมา - รูป 4
- ทำความสะอาดด้วยฟองน้ำหรือผ้าชุบน้ำหมาด ๆ เช็ดวาล์วอากาศให้แห้งและใส่กลับเข้าที่พร้อมกัน วางวาล์วกลับเข้าที่ฝาด้านบน จากนั้น ใส่ฝาด้านในด้านหลังโครงทั้ง 2 ซ้าง แล้วกดลงจนกว่าจะเข้าที่
- โปรดอย่าจุ่มวาล์วในน้ำ มิฉะนั้นน้ำอาจเข้าไปในวาล์ว

การทำความสะอาดและการดูแลรักษาส่วนประกอบอื่น ๆ ของเครื่อง

- ทำความสะอาดด้านนอกหม้อหุงข้าว ด้านในฝา และสายไฟด้วยผ้าชุบน้ำหมาด ๆ แล้วเช็ดให้แห้ง ห้ามใช้ผลิตภัณฑ์ขัดลอก
- ห้ามใช้น้ำทำความสะอาดภายในของตัวเครื่อง เนื่องจากอาจทำให้เซ็นเซอร์ตรวจจับความร้อนได้รับความเสียหาย

หมายเหตุ

- ห้ามเปิดฝามือในระหว่างการหุงข้าว เพราะไอน้ำจะระเหยออกมา ซึ่งส่งผลกระทบต่อระยะเวลาในการหุงข้าวและรสชาติ
- เมื่อหุงเสร็จแล้วและไฟสัญญาณ "อุ่นต่อเนื่อง" สว่างขึ้น ชุ่ยข้าวแล้วทิ้งไว้ในหม้อหุงข้าวสักสองสามนาที เพื่อให้ได้ข้าวที่สุกพอดี โดยที่เมล็ดข้าวไม่ติดกัน
- ห้ามสัมผัสส่วนประกอบทำความร้อนขณะที่เครื่องทำงานอยู่
- เช็ดด้านนอกของหม้ออย่างระมัดระวัง (โดยเฉพาะกันหม้อ) ตรวจสอบให้แน่ใจว่าไม่มีสิ่งตกค้างหรือของเหลวแปลกปลอมอยู่ใต้หม้อ และบนส่วนประกอบทำความร้อน
- ห้ามวางมือบนวาล์วอากาศระหว่างการหุงข้าว เพราะอาจได้รับอันตรายจากการลวก - รูป 6
- ใช้หม้อชั้นในที่ให้มากับเครื่องเท่านั้น
- ห้ามเทน้ำหรือใส่ส่วนผสมลงในเครื่องโดยที่ไม่มีหม้ออยู่ด้านใน
- ป้อนอากาศจะส่งเสียงดังขณะทำงาน ซึ่งเป็นสถานการณ์ปกติ

การแก้ปัญหา

คำอธิบายเกี่ยวกับความผิดปกติของเครื่อง	สาเหตุ	วิธีแก้ไข
ไฟสัญญาณไม่ติดและไม่มีความร้อน	ไม่ได้เสียบปลั๊กเครื่อง	ไม่ได้เสียบปลั๊กเครื่อง ตรวจสอบว่าได้เสียบปลั๊กสายไฟเข้ากับเต้าเสียบและช่องเสียบหลัก
ไฟสัญญาณไม่ติดและไม่มีความร้อน	แผงวงจรเสียหายหรือมีการเชื่อมต่อผิดพลาด E0/E1	ส่งให้ศูนย์บริการที่ได้รับอนุญาตเพื่อซ่อมแซม
การรั่วซึมของไอน้ำระหว่างการใช้งาน	ปิดฝามือถูกต้อง	เปิดฝามือและตรวจสอบว่าปิดฝามืออย่างเหมาะสม
	วาล์วไอน้ำอยู่ในตำแหน่งที่ไม่ถูกต้อง หรือไม่สมบูรณ์	หยุดการหุง (ถอดปลั๊กเครื่อง) และตรวจสอบว่าวาล์วอยู่ในสภาพที่สมบูรณ์ (ชิ้นส่วน 2 ชิ้นล็อกเข้าด้วยกัน) และอยู่ในตำแหน่งที่ถูกต้อง
การหกฉ่น	ฝามือหรือปะเก็นวาล์วไอน้ำเสียหาย	ส่งให้ศูนย์บริการที่ได้รับอนุญาตเพื่อซ่อมแซม
E0	เซ็นเซอร์ที่ฝามือสัมผัสกันหรือลัดวงจร	
E1	เซ็นเซอร์ที่ส่วนฐานไม่สัมผัสกันหรือลัดวงจร	

รับประกันสินค้าระหว่างประเทศของผลิตภัณฑ์ TEFAL/T-FAL*

ผลิตภัณฑ์ที่มีการรับประกันสินค้า โดย TEFAL-T-FAL ในกรณีที่เกิดจากข้อบกพร่องใด ๆ ของวัสดุหรือการผลิต ตามรายละเอียดในส่วนของการให้บริการของผู้บริโภคใน www.tefal.com หรือติดต่อผู้บริโภค Contact Center ประเทศในรายการดังกล่าวข้างต้น





รับประกันระหว่างประเทศของ TEFAL/T-FAL ไม่ส่งผลกระทบต่อสิทธิตามกฎหมายของผู้บริโภคอาจจะมีหรือสิทธิที่ไม่สามารถยกเว้นหรือ จำกัด หรือสิทธิกับผู้ค้าปลีก ที่ผู้บริโภคจากผลิตภัณฑ์ที่ซื้อ การรับประกันนี้จะช่วยให้ผู้บริโภคสิทธิตามกฎหมายที่เฉพาะเจาะจงและผู้ใช้บริโภคยังมีสิทธิตามกฎหมายอื่น ๆ ที่แตกต่างกันจากรัฐเพื่อให้รัฐหรือประเทศผู้บริโภคอาจยืนยันสิทธิดังกล่าวขึ้นอยู่กับดุลยพินิจของผู้บริโภค "ผลิตภัณฑ์ที่ฟาลส์ TEFAL อาจอยู่ภายใต้เครื่องหมายทางการค้า T-FAL ในบางประเทศหรือภูมิภาค เช่น อเมริกาและญี่ปุ่น. TEFAL/T-FAL เป็นเครื่องหมายทางการค้าที่จดทะเบียนของ Groupe SEB





TEFAL/T-FAL INTERNATIONAL GUARANTEE: COUNTRY LIST

SMALL HOUSEHOLD APPLIANCES

www.tefal.com

			
ARGENTINA	0800-122-2732	2 años 2 years	GRUPE SEB ARGENTINA S.A. Billinghurst 1833 3° C1425DTK Capital Federal Buenos Aires
ՀԱՅԱՍՏԱՆ ARMENIA	010 55-76-07	2 տարի 2 years	SEB Ուկրաինա խումբը ընկերություն Խարկովի խճուղի, 175, Կիև, 02121 Ուկրաինա
AUSTRALIA	1300307824	1 year	Groupe SEB Australia PO Box 404 North Ryde, NSW, 1670
ÖSTERREICH AUSTRIA	01 890 3476	2 Jahre 2 years	GRUPE SEB DEUTSCHLAND GmbH Theodor-Stern-Kai 1 60596 Frankfurt
البحرين BAHRAIN	17716666	1 year	www.tefal-me.com
БЕЛАРУСЬ BELARUS	017 3164208	2 года 2 years	ЗАО «Группа СЕБ-Восток», Москва, 125171, Ленинградское шоссе, д.16А, строение 3, помещение XII
BELGIQUE BELGIE BELGIUM	070 23 31 59	2 ans 2 jaar 2 years	GRUPE SEB BELGIUM SA NV 25 avenue de l'Espérance - ZI 6220 Fleurus
BOSNA I HERCEGOVINA	Info-linija za potrošače 033 551 220	2 godine 2 years	SEB Development Predstavništvo u BiH Valtera Perića 6/I 71000 Sarajevo
BRASIL BRAZIL	11 2060 9777	1 ano 1 year	Seb Comercial gAv Jornalista Roberto Marinho, 85, 19° andar 04576 – 010 São Paulo - SP
БЪЛГАРИЯ BULGARIA	0700 10 330	2 години 2 years	Груп Себ България ЕООД бул. България 58 С, ет 9, офис 30 1680 София
CANADA	1-800-418-3325	1 an 1 year	Groupe SEB Canada Inc. 36 Newmill Gate, Unit 2 Scarborough, ON M1V 0E2
CHILE	02 2 884 46 06	2 años 2 years	GRUPE SEB CHILE Comercial y Servicios Plus Service Ltda Avenida Santa María 0858, Providencia - Santiago
COLOMBIA	018000520022	2 años 2 years	GRUPE SEB COLOMBIA Apartado Aereo 172, Kilometro 1 Via Zipaquira Cajica Cundinamarca
HRVATSKA CROATIA	01 30 15 294	2 godine 2 years	SEB mku & p d.o.o. Sarajevska 29, 10000 Zagreb
ČESKÁ REPUBLIKA CZECH REPUBLIC	731 010 111	2 roky 2 years	Groupe SEB ČR s.r.o. Futurama Business Park (budova A) Sokolovská 651/136a 186 00 Praha 8
DANMARK DENMARK	43 350 350	2 år 2 years	Groupe SEB Denmark A/S Delta Park 37, 3. sal 2665 Vallensbæk Strand
مصر EGYPT	16622	سنة واحدة 1year	جروب سب ايجيبت القاهرة: ١٢١ شارع الحجاز، مصر الجديدة الإسكندرية: طريق ١٤ مايو، سموحة

			
EESTI ESTONIA	668 1286	2 aastat 2 years	Groupe SEB Polska Sp. z o.o. Gdański Business Center II D ul. Inflancka 4C 00-189 Warsaw
SUOMI FINLAND	09 8946 150	2 vuotta 2 years	Groupe SEB Finland OY Pakkalankuja 6 01510 Vantaa
FRANCE Continentale + Guadeloupe, Martinique, Réunion, St-Martin	09 74 50 47 74	2 ans 2 years	GRUPE SEB France Service Consommateur Tefal 112 Ch. Moulin Carron, TSA 92002 69134 ECULLY Cedex
DEUTSCHLAND GERMANY	0212 387 400	2 Jahre 2 years	GRUPE SEB DEUTSCHLAND GmbH Theodor-Stern-Kai 1 60596 Frankfurt
ELLADA GREECE	2106371251	2 χρόνια 2 years	SEB GROUPE ΕΛΛΑΔΟΣ Α.Ε. Καβαλιεράτου 7 Τ.Κ. 145 64 Κ. Κηφισιά
香港 HONG KONG	8130 8998	1 year	SEB ASIA Ltd. 9/F, South Block, Skyway House 3 Sham Mong Road, Tai Kok Tsui, Kowloon Hong-Kong
MAGYARORSZÁG HUNGARY	06 1 801 8434	2 év 2 years	GRUPE SEB CENTRAL-EUROPE Kft. 2040 Budaörs, Puskás Tivadar út 14
INDIA	1860-200-1232	2 years	Groupe SEB India (P) Limited C-67, 3RD FLOOR, DDA SHEDS, OKHLA PHASE 1, NEW DELHI – 110020, INDIA
INDONESIA	+62 21 5793 7007	1 year	PT GROUPE SEB INDONESIA MSD TCC Batavia Bld, Jl. K.H. Mas Mansyur No. 126, Karet Tengsin, Tanah Abang, Kota Jakarta Pusat, Daerah Khusus Ibukota Jakarta 10250, Indonesia
ITALIA ITALY	1 99 207 354	2 anni 2 years	GRUPE SEB ITALIA S.p.A. Via Montefeltro, 4 20156 Milano
日本 JAPAN	0570-077772	1年 1 year	株式会社 グループセブ ジャパン 〒107-0062 東京都港区南青山 1-1-1 新青山ビル 東館 4階
الأردن JORDAN	5665505	1 year	www.tefal-me.com
ҚАЗАҚСТАН KAZAKHSTAN	727 378 39 39	2 жыл 2 years	ЖАҚ "ГРУППА СЕБ-ВОСТОК", Мәскеу, 125171, Ленинград тас жолы, 16А үй, 3- құрылыс, XII-ғимарат
한국 KOREA	080-733-7878	1 year	(유)그룹 세브 코리아 서울특별시 종로구 종로1길 50, 더케이아트타워 B동 14층 03142
الكويت KUWAIT	1807777 Ext :2104	1 year	www.tefal-me.com
LATVIJA LATVIA	6 616 3403	2 gadi 2 years	Groupe SEB Polska Sp. z o.o. Gdański Business Center II D ul. Inflancka 4C 00-189 Warsaw
لبنان LEBANON	4414727	1 year	www.tefal-me.com
LIETUVA LITHUANIA	5 214 0057	2 metai 2 years	Groupe SEB Polska Sp. z o.o. Gdański Business Center II D ul. Inflancka 4C 00-189 Warsaw

			
LUXEMBOURG	0032 70 23 31 59	2 ans 2 years	GROUPE SEB BELGIUM SA NV 25 avenue de l'Espérance - ZI 6220 Fleurus
МАКЕДОНИЈА MACEDONIA	(02) 20 50 319	2 години 2 years	Груп Себ Българија ЕООД бул. Българија 58 С, ет 9, офис 30 1680 Софија
MALAYSIA	603 7802 3000	2 years	GROUPE SEB MALAYSIA SDN. BHD Unit No. 402-403, Level 4, Uptown 2, No. 2, Jalan SS21/37, Damansara Uptown, 47400, Petaling Jaya, Selangor D.E Malaysia
MEXICO	(55) 52839354	1 año 1 year	Groupe Seb México S.A. de C.V. Calle Boulevard Miguel de Cervantes, Saavedra No 169 Piso 9, Col Ampliación Granada, C.P. 11520, Ciudad de México
MOLDOVA	22 224035	2 роки 2 years	ТОВ «Груп СЕБ Україна», Харківське шосе, 175, Київ, 02121, Україна
NEDERLAND The Netherlands	0318 58 24 24	2 jaar 2 years	GROUPE SEB NEDERLAND B.V. De Schutterij 27 3905 PK Veendam
NEW ZEALAND	0800 700 711	1 year	GROUPE SEB NEW ZEALAND PO Box 17 – 298, Greenlane, 1546 Auckland New Zealand
NORGE NORWAY	22 96 39 30	2 år 2 years	Groupe SEB Norway AS Lilleakerveien 6d, 5 etg 0283, Oslo
سلطنة عمان OMAN	24703471	1 year	www.tefal-me.com
POLSKA POLAND	801 300 420 koszt jak za połączenie lokalne	2 lata 2 years	Groupe SEB Polska Sp. z o.o. Gdański Business Center II D ul. Inflancka 4C 00-189 Warsaw
PORTUGAL	808 284 735	2 anos 2 years	GROUPE SEB IBÉRICA SA Urb. da Matinha Rua Projectada à Rua 3 Bloco1 - 3° B/D 1950 - 327 Lisboa
قطر QATAR	44485555	1 year	www.tefal-me.com
REPUBLIC OF IRELAND	01 677 4003	2 years	GROUPE SEB IRELAND Unit B3 Aerodrome Business Park, College Road, Rathcoole, Co. Dublin
ROMANIA	0 21 316 87 84	2 ani 2 years	GROUPE SEB ROMÂNIA Str. Ermil Pangratti nr. 13 011881 București
РОССИЯ RUSSIA	495 213 32 30	2 года 2 years	ЗАО «Группа СЕБ-Восток», Москва, 125171, Ленинградское шоссе, д.16А, строение 3, помещение XII
المملكة العربية السعودية SAUDI ARABIA	920023701	2 years	www.tefal-me.com
SRBIJA SERBIA	060 0 732 000	2 godine 2 years	SEB Développement Đorđa Stanojevića 11b 11070 Novi Beograd
SINGAPORE	6550 8900	2 years	GROUPE SEB (Singapore) Pte. Ltd. 3A International Business Park #12-04/05, ICON@IBP Singapore 609935
SLOVENSKO SLOVAKIA	232 199 930	2 roky 2 years	GROUPE SEB Slovensko, spol. s r.o. Cesta na Senec 2/A 821 04 Bratislava

			
SLOVENIJA SLOVENIA	02 234 94 90	2 leti 2 years	GRUPE SEB Slovensko, spol. s r.o. Cesta na Senec 2/A 821 04 Bratislava
ESPAÑA SPAIN	933 06 37 65	2 años 2 years	GRUPE SEB IBÉRICA S.A. C/ Almagüvers, 119-123, Complejo Ecourban 08018 Barcelona
SVERIGE SWEDEN	08 629 25 00	2 år 2 years	TEFAL - OBH Nordica Group AB Löfströms Allé 5 172 66 Sundbyberg
SUISSE SCHWEIZ SWITZERLAND	044 837 18 40	2 ans 2 Jahre 2 years	GRUPE SEB SCHWEIZ GmbH Thurgauerstrasse 105 8152 Glattpark
ประเทศไทย THAILAND	02 765 6565	2 years	GRUPE SEB THAILAND 2034/66 Italthai Tower, 14th Floor, n° 14-02, New Phetchburi Road, Bangkapi, Huaykwang, Bangkok, 10320
TÜRKIYE TURKEY	444 40 50	2 YIL 2 years	GRUPE SEB ISTANBUL AS Dereboyu Cd. Bilim Sk. Sun Plaza No:5 K:2 Maslak 34398 Istanbul
الإمارات العربية المتحدة UAE	8002272	1 year	www.tefal-me.com
Україна UKRAINE	044 300 13 04	2 роки 2 years	ТОВ «Груп СЕБ Україна», Харківське шосе, 175, Київ, 02121, Україна
UNITED KINGDOM	0345 602 1454	2 years	GRUPE SEB UK LTD Riverside House, Riverside Walk Windsor, Berkshire, SL4 1NA
U.S.A.	800-395-8325	1 year	GRUPE SEB USA 2121 Eden Road Millville, NJ 08332
VIETNAM	1800-555521	2 năm 2 years	Vietnam Fan Joint Stock Company 25 Nguyen Thi Nho Str, Ward 9, Tan Binh Dist, HCM city

www.tefal.com

24/09/2019

TEFAL/T-FAL INTERNATIONAL GUARANTEE

Date of purchase / Date d'achat / Fecha de compra / Købsdato / Ostöpäivä / Kjøpsdato / Inköpsdatum / Ostuküpäev / Pirkuma datums / Įsigijimo data / Data zakupu / Datum izročitve blaga / Datum kupovine / Vásárlás dátuma / Data achiziției / Дата на закупуване / Дата продажы / Цудшпф ор. / Дата продажы / Сатылган күні / 購入日 / วันที่ซื้อ / 구입일자 / Датум на купување :

Product reference / Référence produit / Referencia del producto / Referencenummer / Tuotenumero / Artikelnummer / Produktreferens / Toote viitenumber / Produkta atsauces numurs / Gaminio numeris / Referenja produktu / Oznaka proizvoda / Tip aparata / Készleték típusa / Cod produs / Модел / Модель / Γραφή / Модель / Yürici / 製品リファレンス番号 / 产品识别码 / 제품명 / Подготци за производот :

Retailer name and address / Nom et adresse du revendeur / Nombre y dirección del minorista / Forhandler navn & adresse / Jälleenmyyjän nimi ja osoite / Forhandler navn og adresse / Återförsäljarens namn och adress / Mütiija kauplus ja address / Veikala nosaukums un adrese / Parduotuvės pavadinimas ir adresas / Nazwa i adres sprzedawcy / Naziv i adresa prodajnog mjesta / Naziv in naslov trgovine / Forgalmazó neve és címe / Numele și adresa vânzătorului / Търговски обект / Назва та адреса продавця / Цудшпфлрци рјули шпфлшлмд li huughl / Название и адрес продавца / Сатушынын атауы мен мекен-жайы / 販売店名、住所 / วันที่ซื้อ / อยของทาง/วันที่ซื้อ / 소매점 이름과 주소 / Имя и адреса на продавца :

Distributor stamp / Cachet / Sello del distribuidor / Forhandler stempel / Jälleenmyyjän leima / Forhandler stempel / Återförsäljarens stämpel / Tempel / Žmogus / Antspaudas / Pieczęć sprzedawcy / Pečat distributera / Pečat trgovine / Forgalmazó pecsétje / Ștampila vânzătorului / Печат на търговския обект / Печатка продавця / Цудфр. / Печать продавца / Сатушынын мори / 販売店印 / อยของทาง/วันที่ซื้อ / 소매점 직인 / Печат на дистрибутор :

EN

p. 5 – 18

TH

p. 19 – 30