

Afin que le miroir compact vous offre les meilleurs résultats, lisez attentivement le mode d'emploi ainsi que les consignes de sécurité avant toute utilisation.

## I. DESCRIPTION GENERALE

### 1. Faces réfléchissantes pivotantes :

- Normale
- Agrandissement (x5)

### 2. Halo lumineux

### 3. Base

### 4. Pied inclinable

### 5. Interrupteur Marche-Arrêt / Variateur

### 6. Prise jack

### 7. Bouton de verrouillage du miroir pour changement d'ampoule

### 8. Capot d'accès aux piles

### 9. Pieds anti-dérapants

### 10. Bloc d'alimentation (selon modèle)

### 11. Pochette de rangement (selon modèle)

### 12. Fixation murale (selon modèle)

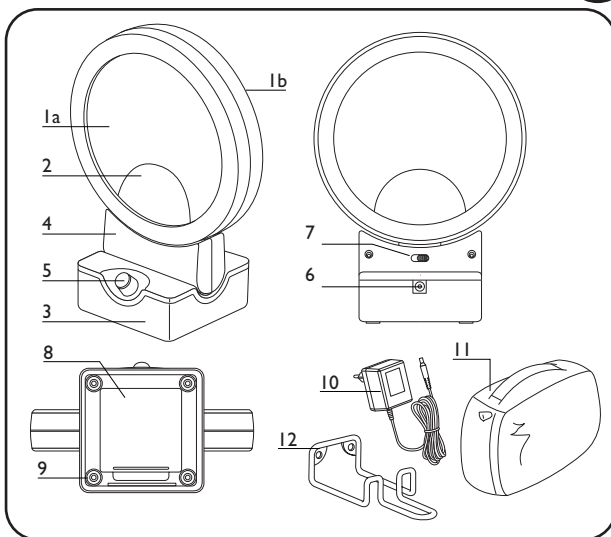

## 2. CONSEILS DE SECURITE

### • Attention ! Veiller à ce que le miroir ne se trouve pas dans une position où il risque de réfléchir la lumière du soleil et de provoquer ainsi un incendie.

• Vérifiez que la tension de votre installation électrique corresponde à celle de votre appareil. Toute erreur de branchement peut causer des dommages irréversibles, qui ne sont pas couverts par la garantie.

• Cet appareil n'a pas de prise de terre.

• Cet appareil est en double isolation.

• Le miroir doit être exclusivement utilisé avec le bloc d'alimentation fourni. Ne pas utiliser le bloc d'alimentation pour un autre usage.

### • L'appareil doit être débranché :

- en cas d'anomalie de fonctionnement

- dès que vous avez terminé de l'utiliser

Cet appareil fonctionne avec 4 piles de type LR6 /AA/ 1.5V

Important : l'appareil et l'adaptateur ne doivent pas être immergés ni être passés sous l'eau

Ne pas utiliser dans une pièce humide.

• Cet appareil doit être utilisé à l'intérieur à une température comprise entre 10 et 25°C

• Ne manipulez jamais le bloc transfo avec les mains mouillées.

### • N'utilisez pas votre appareil et contactez un Centre Service Agréé si :

- votre appareil est tombé

- s'il ne fonctionne pas normalement.

• Votre appareil ne peut être réparé qu'au moyen d'outils spéciaux.

### GARANTIE

Votre appareil est destiné à un usage domestique seulement. Il ne peut être utilisé à des fins professionnelles. La garantie devient nulle et invalide en cas d'utilisation incorrecte.

## 3. UTILISATION

• Choisissez la face du miroir en la faisant pivoter selon fig. a : face normale ou agrandissement (x5)

• Réglez l'inclinaison à votre convenance selon fig. b.

• Branchez le transformateur de votre miroir pour l'utiliser sur secteur ou utiliser-le avec les piles sans brancher le transformateur.

• Réglez l'intensité lumineuse à l'aide du variateur (5).

• Après utilisation, éteindre le miroir avec le variateur/ marche arrêt (position « 0 » un clic est perçu).

• Le miroir peut être utilisé indifféremment et avec les piles et avec le bloc d'alimentation.

• Laissez refroidir votre miroir avant de le ranger.

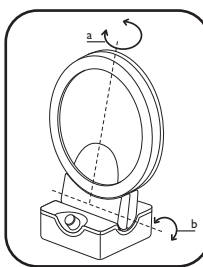

## 4. ENTRETIEN

### ATTENTION ! : toujours débrancher l'appareil avant de le nettoyer.

• Votre appareil nécessite très peu d'entretien. Vous pouvez le nettoyer à l'aide d'un chiffon sec ou légèrement humide ou nettoyer la surface réfléchissante avec un produit pour vitres.

• Prenez bien soin de sécher les parties que vous venez de nettoyer.

• Ne plongez jamais votre appareil dans l'eau.

## 5. REMPLACEMENT DE L'AMPOULE

### ATTENTION ! : Toujours éteindre l'appareil, le débrancher et le laisser refroidir avant de remplacer l'ampoule.

Le miroir compact est équipé d'une ampoule halogène 6V1A avec culot à vis de type E10.

Ne jamais utiliser une autre ampoule.

1. Placez le miroir en position verticale.

2. Poussez le bouton (7) vers la droite pour déverrouiller et tirez le miroir vers le haut pour dégager l'ampoule.

3. Dévissez l'ampoule puis revissez la nouvelle à fond.

4. Pour remettre le miroir en place, poussez le bouton (7) vers la droite.

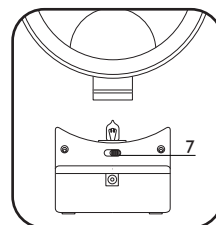

## 6. MISE EN PLACE DES PILES

**Conseil :** retirez les piles en cas de non utilisation prolongée.

Les piles peuvent rester dans l'appareil même lorsqu'il est branché sur le secteur.

1. Retournez votre miroir de façon à voir le capot d'accès aux piles (8).

2. Ouvrez le capot d'accès aux piles (8).

3. Placez les piles, dans la position indiquée dans le logement des piles.

4. Refermez le capot.

## 7. FIXATION DU SUPPORT MURAL (selon modèle)

Pour fixer le support mural, percez 2 trous, sur un axe horizontal, en vous servant du support comme gabarit.

Pour une fixation optimale de votre appareil, vous devez utiliser des chevilles et vis compatibles aux matériaux de votre cloison.

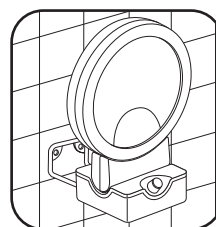
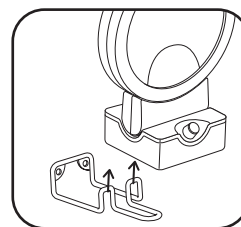
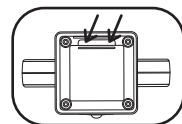

## 8. PARTICIPONS A LA PROTECTION DE L'ENVIRONNEMENT !



① Votre appareil contient de nombreux matériaux valorisables ou recyclables.

➔ Confiez celui-ci dans un point de collecte ou à défaut dans un centre service agréé pour que son traitement soit effectué.

## 9. EN CAS DE PROBLEME

• « L'appareil ne s'allume pas, clignote ou grésille ! » : vérifiez que l'ampoule est vissée correctement et qu'elle n'est pas hors service. Assurez-vous que votre prise est alimentée.

• « L'ampoule est défectueuse ! » : reportez-vous au paragraphe 5.

Voor het beste resultaat met de spiegel, dient u voor gebruik de gebruikshandleiding en de veiligheidsinstructies aandachtig door te lezen.

## I. ALGEMENE OMSCHRIJVING

### 1. Weerspiegelende draaiende zijden:

- Normaal

- Vergroting (x5)

### 2. Lichtkring

### 3. Voetstuk

### 4. Inklapbare voet

### 5. Aan-/Uitknop / Dimmer

### 6. Plug

### 7. Vergrendelingsknop van de spiegel voor het vervangen van de gloeilamp

### 8. Toegangslepije batterijen

### 9. Antislipvoetjes

### 10. Voedingsblok (afhankelijk van het model)

### 11. Opbergetui (afhankelijk van het model)

### 12. Muurbevestiging (afhankelijk van het model)

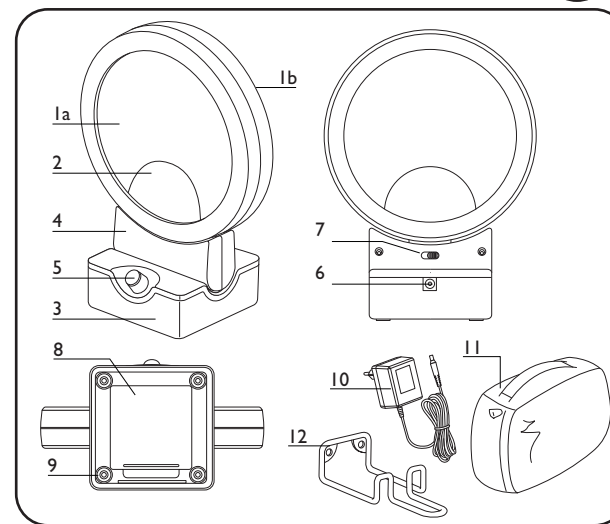

## 2. VEILIGHEIDSADVIEZEN

### • Let op! Zorg dat de spiegel niet in een stand staat waarin hij zonlicht kan weerspiegelen en tot brand leiden.

• Controleer of de spanning van uw elektrische installatie overeenkomt met die van het apparaat. Een verkeerde aansluiting kan tot onherstelbare schade leiden die niet door de garantie gedekt wordt.

• Dit apparaat heeft geen geaarde stekker.

• Dit apparaat heeft een dubbele isolatie.

• De spiegel mag uitsluitend met het meegeleverde voedingsblok gebruikt worden. Het voedingsblok niet voor een ander doel gebruiken.

### • Het apparaat moet uitgeschakeld worden:

- in geval van functiestoringen

- zodra u het niet meer gebruikt

Dit apparaat werkt op 4 batterijen van het type LR6 /AA/ 1.5V

Belangrijk: het apparaat en de adapter mogen niet ondergedompeld of onder water gehouden worden

Niet in een vochtige ruimte gebruiken.

• Dit apparaat moet binnenshuis gebruikt worden bij een temperatuur tussen 10 en 25°C

• Nimmer het transformatorblok met natte handen.

### • Gebruik uw apparaat niet en neem contact op met een erkende Servicedienst indien:

- uw apparaat gevallen is

- het niet normaal werkt.

• Uw apparaat kan slechts met speciaal gereedschap gerepareerd worden.

### GARANTIE

Uw apparaat is uitsluitend bestemd voor huishoudelijk gebruik. Het kan niet bedrijfsmatig gebruikt worden. De garantie is niet geldig in geval van een onjuist gebruik.

## 3. GEBRUIK

• Kies de gewenste zijde van de spiegel en laat deze draaien volgens fig. a: normale zijde of vergroterende zijde (x5)

• Stel de schuine stand naar believen in volgens fig. b.

• Sluit de transformator van uw spiegel aan op het lichtnet om deze te gebruiken of gebruik hem met de batterijen, zonder de transformator aan te sluiten

• Stel de lichtsterkte in met behulp van de dimmer (5).

• Doe na gebruik de spiegel uit met behulp van de dimmer/ aan uit (stand « 0 » u hoort een klik).

• De spiegel kan zowel met de batterijen als met het voedingsblok gebruikt worden

• Uw spiegel laten afkoelen alvorens hem op te bergen.

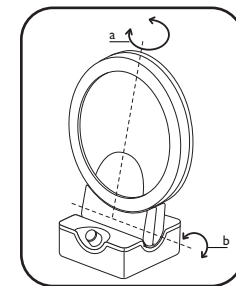

## 4. ONDERHOUD

NL

**LET OP! : altijd alvorens het apparaat te reinigen de stekker uit het stopcontact halen.**

- Uw apparaat heeft weinig onderhoud nodig. U kunt het reinigen met een droge of enigszins vochtig gemaakte doek of het weerspiegelende oppervlak reinigen met een product voor ruiten.
- Zorg dat u de zujuist gereinigde onderdelen goed droog maakt.
- Het apparaat nooit in water onderdompelen.

## 5. VERVANGEN VAN DE GLOEILAMP

NL

**LET OP! : Altijd het apparaat uitschakelen, de stekker uit het stopcontact halen en het apparaat laten afkoelen alvorens de gloeilamp te vervangen.**

De spiegel « naam » is voorzien van een halogeengloeilamp 6V1A met schroef fitting van het type E10. Nooit een andere gloeilamp gebruiken.

1. Zet de spiegel in verticale stand
2. Duw de knop (7) naar rechts voor ontgrendeling en trek de spiegel naar boven om de gloeilamp uit te kunnen nemen
3. Schroef de gloeilamp los en draai vervolgens de nieuwe gloeilamp stevig vast
4. Druk de knop (7) naar rechts om de spiegel terug op zijn plaats te zetten

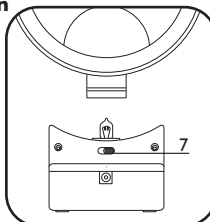

## 6. PLAATSING VAN DE BATTERIJEN

NL

**Advies:** verwijder de batterijen wanneer het apparaat gedurende langere tijd niet wordt gebruikt.

De batterijen kunnen in het apparaat blijven, zelfs wanneer het op het lichtnet is aangesloten.

1. Draai uw spiegel zodanig om dat u het toegangsklepje van de batterijen (8)
2. Open het toegangsklepje van de batterijen (8)
3. Plaats de batterijen in de aangegeven stand in het batterijkvakje
4. Sluit het klepje weer.

## 7. BEVESTIGING VAN DE WANDHOUDER (afhankelijk van het model)

NL

Voor het bevestigen van de wandhouder boort u 2 gaten op een horizontale lijn, waarbij u de houder als mal gebruikt.

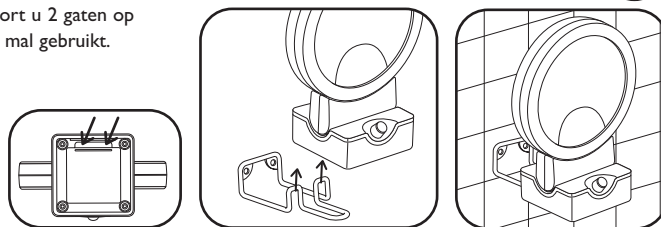

## 8. WEES VRIENDELIJK VOOR HET MILIEU!

NL



- ① Uw apparaat bevat veel materialen die hergebruikt of gerecycleerd kunnen worden.
- ➔ Breng het naar een hiervoor bedoeld verzamelpunt of een erkende servicedienst voor verwerking hiervan.

## 9. IN GEVAL VAN PROBLEMEN

NL

- « Het apparaat gaat niet aan, knippert of kraakt! » : controleer of de gloeilamp goed is vastgedraaid en niet buiten werking is. Controleer of er stroom op het stopcontact staat.
- « De gloeilamp is kapot! » : zie paragraaf 5.

## CERTIFICAT DE GARANTIE / GARANTIEBEWIJS

référence produit/referentie produkt :

date d'achat/aankoopdatum :

cachet du vendeur/stempel verdeler :

### FRANCE

En plus de la garantie légale qui découle des articles 1641 et suivants du Code Civil, due en tout état de cause sur des défauts et vices cachés de l'appareil, Calor assure une garantie contractuelle de 1 an à partir de la date d'achat, sauf législation spécifique à votre pays.

Cette garantie (pièces et main d'œuvre) ne couvre pas les bris par chute et choc, les détériorations provoquées par un emploi anormal, les erreurs de branchement, le non-respect des conditions d'utilisation prescrites dans la notice d'emploi ou les réparations ou vérifications effectuées par des personnes non qualifiées par Calor.

**Pour être valable, ce bon de garantie doit être :**

- 1 - certifié par le vendeur (date et cachet)
- 2 - joint à l'appareil en cas de réparation sous garantie

### BELGIQUE / BELGIË

Calor garantit cet appareil contre tous défauts et vices cachés 1 an à partir de la date d'achat.

Cette garantie (pièces et main d'œuvre) ne couvre pas les bris par chute et choc, les détériorations provoquées par un emploi anormal, les erreurs de branchement, le non-respect des conditions d'utilisation prescrites dans la notice d'emploi ou les réparations ou vérifications effectuées par des personnes non qualifiées par Calor.

Calor waarborgt dit apparaat tegen alle fouten en verborgen gebreken gedurende 1 jaar na datum van aankoop.

Deze garantie (onderdelen en arbeidslonen) dekt niet de breuk door val of schok, beschadigingen veroorzaakt door abnormaal gebruik, vergissingen bij de elektrische aansluitingen, het niet-naleven van de gebruiksvoorwaarden voorgeschreven in de gebruiksaanwijzing en de herstellingen of het nazicht uitgevoerd door andere personen dan deze erkend door Calor.

**Om geldig te zijn, moet dit garantiebewijs :**

- 1 - Voor waar verklaard worden door de verkoper (datum en stempel).
- 2 - Bij het apparaat gevoegd worden in geval van herstelling onder waarborg.

## SERVICE APRÈS-VENTE / DIENST NA VERKOOP

### FRANCE

• Des Centres-Service Agréés par Calor assurent notre service après-vente. Ils sont à votre disposition pour toute intervention sur nos produits sous garantie et hors garantie, la vente de nos accessoires et pièces détachées.

Pour connaître la liste de ces Centres - Service ou pour tout autre renseignement, vous pouvez nous contacter :

• Service Consommateurs :

CALOR  
BP 15 - 69131 ECULLY Cedex  
☎ 0 800 100 100  
Internet : www.calor.fr

Si vous ne pouvez pas acquérir les accessoires dont vous avez besoin dans votre point de vente habituel, vous pouvez, depuis la France, passer commande par minitel.

### BELGIQUE / BELGIË

• Des Centres-Service Agréés par Calor assurent notre service après-vente. Ils sont à votre disposition pour toute intervention sur nos produits sous garantie et hors garantie, la vente de nos accessoires et pièces détachées. Pour connaître la liste de ces Centres-Service ou pour tout autre renseignement, vous pouvez nous contacter :

• Calor beschikt, naast onze eigen dienst na verkoop (zie onderstaand adres), over gewestelijke erkende centra die onze dienst na verkoop verzekeren. Zij staan eveneens ter uwer beschikking voor elke interventie binnen of buiten garantie en voor de verkoop van accessoires en wisselstukken. Om deze lijst te bekomen of voor elke andere informatie, kunt U ons contacteren :

• Service Consommateurs / Consumentendienst : BELGIË - GROUPE SEB BELGIUM

Avenue de l'Espérance - 6220 Fleurus  
Tel: 071 / 82.52.60 - Fax: 071 / 82.52.82

NOTICE D'EMPLOI  
A lire attentivement et à conserver

GEBRUIKSAANWIJZING  
Zorgvuldig lezen en bewaren

