

# Tefal<sup>®</sup>

AR

EN

FR

ES

PT

ZH

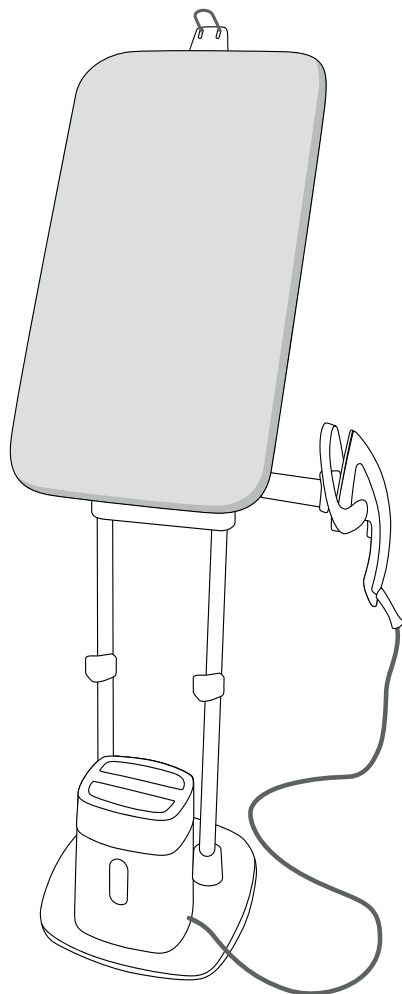

**IXEO QT10XX**

## ما المشكلات التي تواجهك أثناء استخدام المكواة؟

المشكلة	الأسباب المحتملة	الحلول
تسرب قطرات ماء بنية اللون من اللوح القاعدي وتؤدي إلى اتساخ ملابسك.	تستخدم منتجات كيميائية لإزالة الترسبات. إنك لا تستخدم نوع الماء المناسب.	لا تضع أي منتج مزيل للترسبات داخل خزان الماء. قم بإجراء التنظيف الذاتي وراجع فقرة "ما نوع الماء اللازم استخدامه؟"
نعل المكواة متسخ أو بني اللون وقد يؤدي إلى اتساخ الملابس.	درجة الحرارة مرتفعة للغاية.	نظف نعل المكواة كما هو موضح في دليل المستخدم واستخدم درجة حرارة أقل.
المكواة لا تصدر البخار أو تصدر كمية قليلة منه.	توجد رواسب كلسية بالمكواة.	نظف الصمام المانع للتكلس وقم بإجراء التنظيف الذاتي.
نعل المكواة فيه خدوش أو تالف.	لقد وضعت المكواة بشكل منبسط على قاعدة معدنية. لقد قمت بتنظيف نعل المكواة باستخدام قطعة قماش كاشطة أو ألياف سلكية معدنية.	احرص دائماً على وضع المكواة على المنضدة الخاصة بها. ونظف نعل المكواة كما هو موضح في دليل المستخدم.
تسرب قطرات الماء من ثقب نعل المكواة.	إنك تستخدم البخار قبل أن تصبح المكواة ساخنة بدرجة كافية.	انتظر إلى أن يُطفأ المؤشر الضوئي للترسبات.
ضوضاء عالية من الجهاز.	الماء غير كاف في الخزان	إملاً الخزان
	لم يتم تنفيذ أول عملية استخدام، أو لم يتم تنفيذها بشكل صحيح.	يُرجى تنفيذ أول عملية استخدام للمياه (راجع الفقرة عند الاستخدام الأول).
	يحتاج النظام الداخلي للتعبئة مرة أخرى.	اضغط مع الاستمرار على زر التحكم بالبخار. لا تفرغ خزان الماء بالكامل.

## الخرطوشة

### الصيانة ضد الترسبات

لا تضع أي مواد لإزالة الترسبات (الخل ، منتجات إزالة الترسبات الصناعية ، إلخ) في خزان المياه أو في حجرة منع التكلس ، فقد تلتف جهازك.

إن استخدام الجهاز بدون تغيير الخرطوشة قد يؤدي إلى تلف الجهاز وإيقاف أداءه وفعاليته. اضغط على زر منع التكلس فقط إذا قمت بتغيير الخرطوشة.

للتأكد من كفاءة الخرطوشة وفعاليتها، يرجى إزالتها من حقيبتها البلاستيكية قبل الاستخدام. لن يغطي الضمان الدولي أي ضرر يحدث نتيجة لإستخدام الجهاز دون تغيير الخرطوشة.

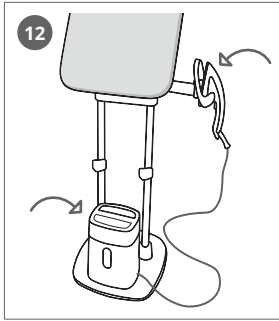

**AR** ضع المكواة ووحدة البخار على القاعدة

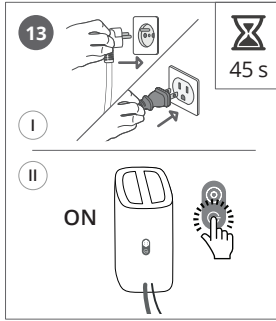

**AR** اوصل الجهاز بالتتيار الكهربائي وشغله. انتظر لمدة 45 ثانية.

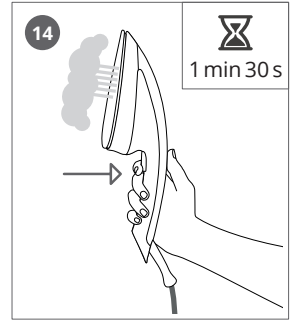

**AR** اضغط على زناد البخار لمدة 1 دقيقة و 30 ثانية الى أن يخرج البخار.

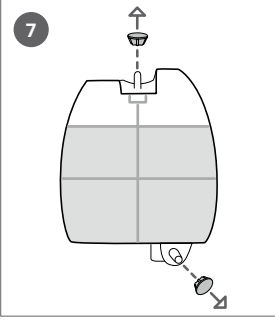

**AR** انزع عنها الموانع.

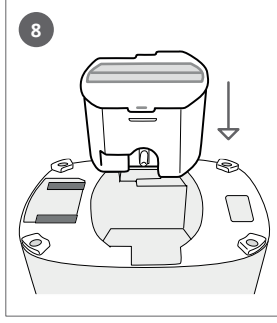

**AR** أدخل الخرطوشات في وحدة البخار.

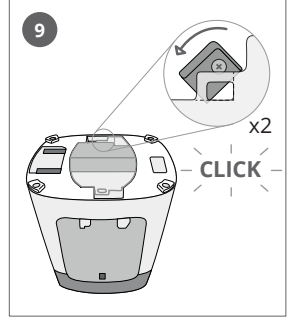

**AR** اقلق القفلين في خرطوشات منع التكلس

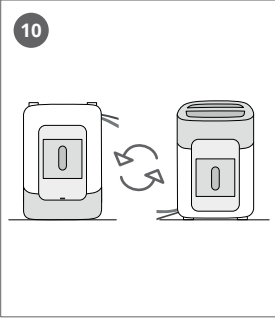

**AR** ضع وحدة البخار على الوضع الصحيح

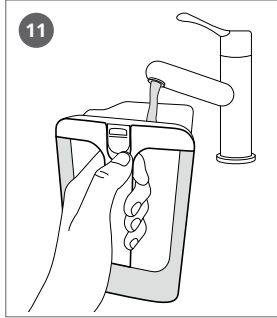

**AR** املا خزان الماء

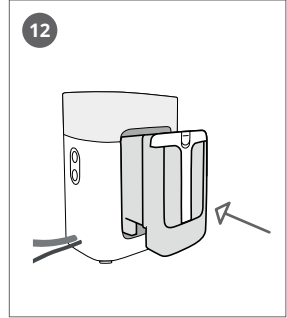

**AR** أدخل خزان الماء الى مكانه واقفله.

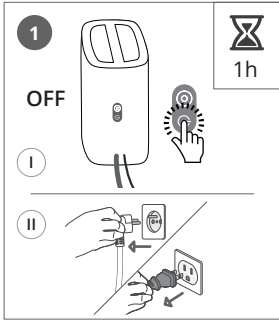

**AR** أوقف تشغيل الجهاز. انتظر لمدة ساعة واحدة لكي يبرد.

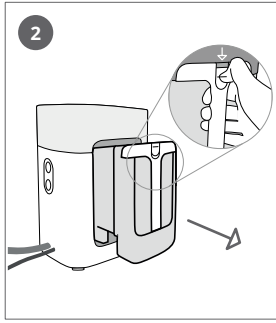

**AR** افصل خزان الماء

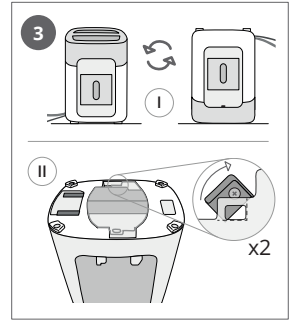

**AR** اقلب وحدة البخار، وافتح القفلين.

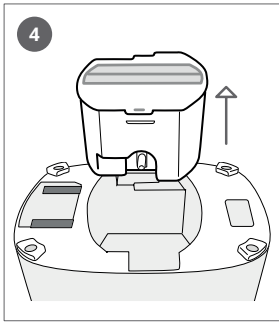

**AR** انزع خرطوشات منع التكلس



**AR** تخلص من الخرطوشات القديمة.

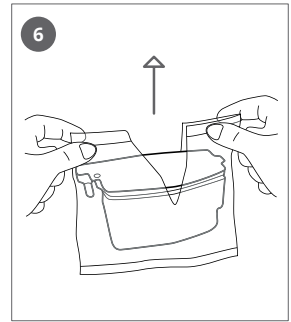

**AR** افتح الخرطوشات الجديدة.

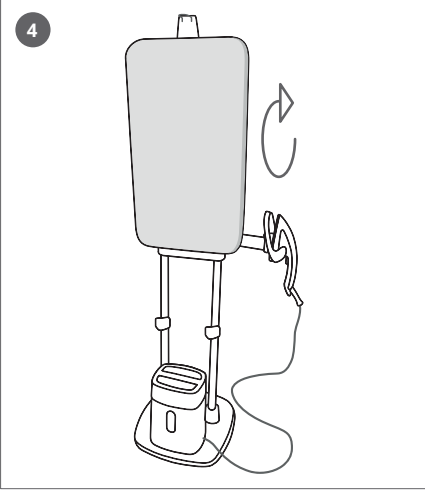

AR

اقلب اللوح الى الوضع العمودي.

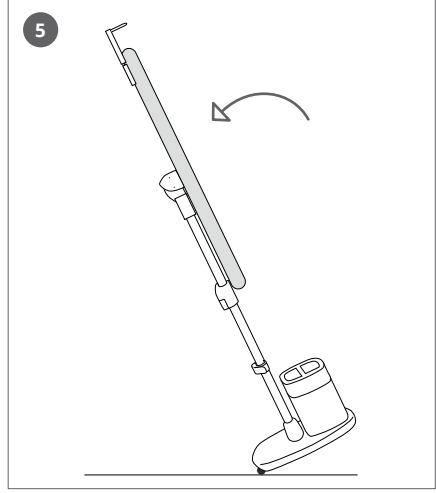

AR

اقلب المنتج على ظهره ، لنقله وترتيبه إذا لزم الأمر.

AR

نصائح بشأن النقل: لنقل جهازك ، استخدم العمودين كوسيلة للحمل.

7

منع التكلس



AR

عندما تقترب الخرطوشة من نهايتها ، يومض المؤشر الضوئي المضاد للترسبات.

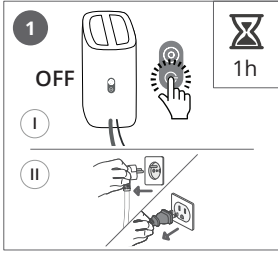

**AR** أوقف تشغيل الجهاز. انتظر لمدة ساعة واحدة لكي يبرد.

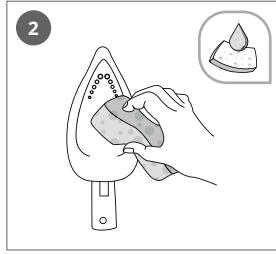

**AR** نظف نعل المكواة بإسفنجة رطبة

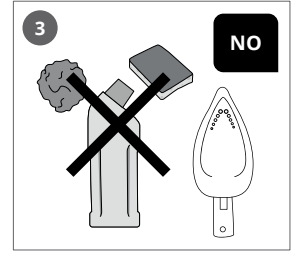

**AR** لا تستخدم أبدًا المنتجات أو المواد الكاشطة لتنظيف نعل المكواة.

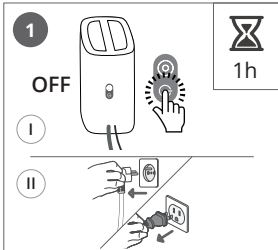

**AR** أوقف تشغيل الجهاز. انتظر لمدة ساعة واحدة لكي يبرد.

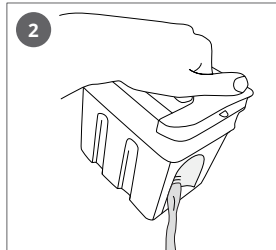

**AR** أفرغ خزان الماء

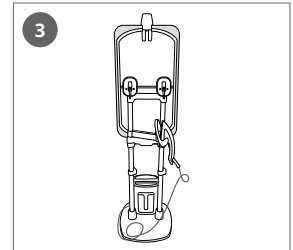

**AR** حوّل قاعدة المكواة الى الجزء الخلفي من اللوح.

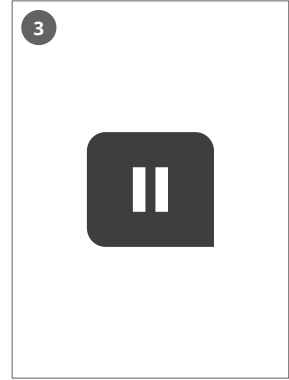
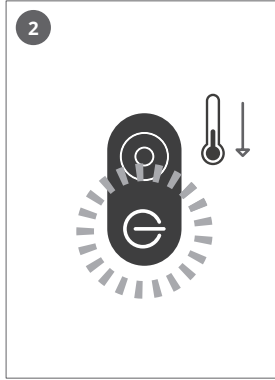
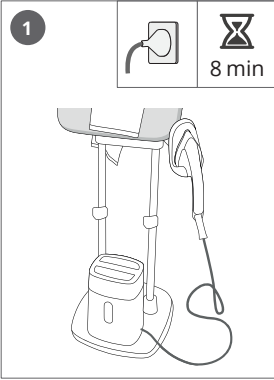

AR

بعد 8 دقائق من عدم التشغيل ، سوف تتحول وحدة البخار إلى وضعية الاستعداد.

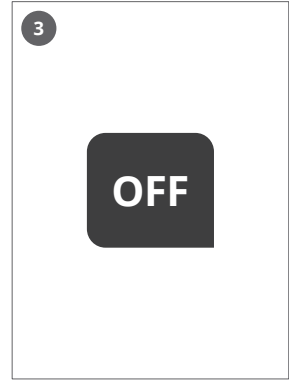
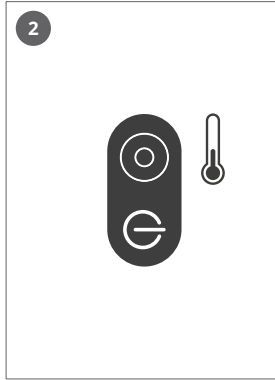
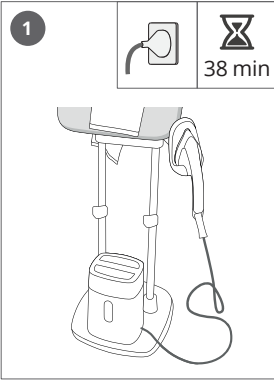

AR

بعد 38 دقيقة من عدم التشغيل ، سيتم إيقاف تشغيل وحدة البخار أوتوماتيكياً.



## استعمال وحدة البخار لوحدها

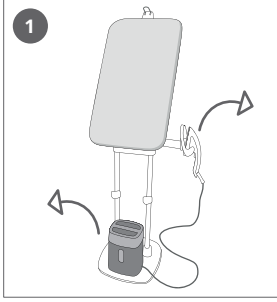

**AR** ارفع وحدة البخار عن قاعدتها. اضغط على المشبك الموجود في ذراع مسند المكواة، وذلك كي تفتح قفل مسند المكواة. ارفع المكواة ودعامتها من الذراع.

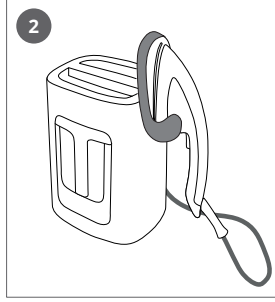

**AR** ضع المكواة و قاعدتها على القاعدة

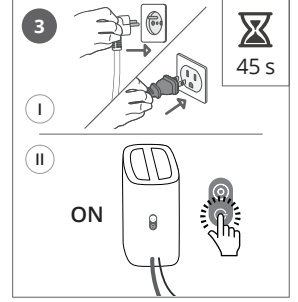

**AR** حرك القاعدة ، وأوصل المنتج بالتيار الكهربائي وشغله وانتظر لمدة 45 ثانية قبل استخدام المكواة.



**AR**

يُرجى توخي الحذر من حرارة المكواة أثناء التعامل مع الجهاز.

## نفث بخار اضافي

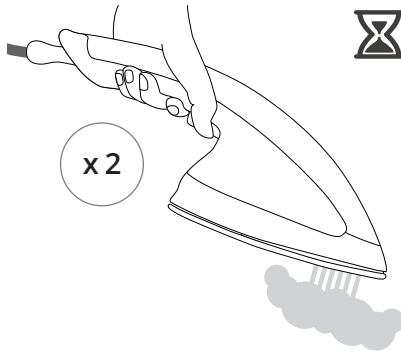

**AR**

اضغط مرتين بسرعة على زناد البخار لتوليد دفعة قوية من البخار.

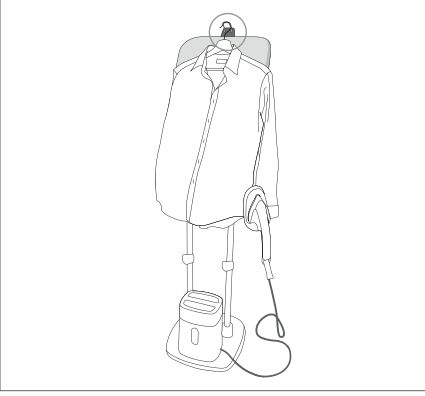

**AR** استعمل خطاف العلاقة لكي الملابس الموضوعة على العلاقة

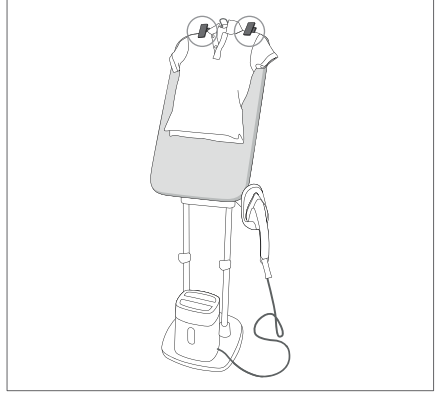

**AR** استعمل المشابك لتثبيت الملابس على اللوح

— فرشاة القماش —

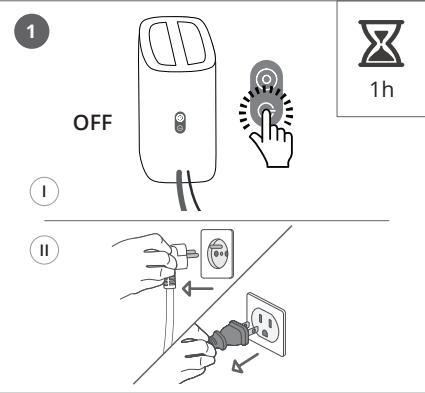

**AR** قبل فصل الفرشاة أو تركيبها ، أوقف تشغيل الجهاز واتركه ليبرد لمدة ساعة.

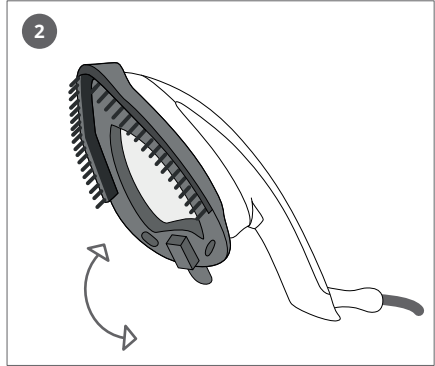

**AR** ضع فرشاة البخار على نعل المكنواة. هذا يساعد لاحقاً على فتح ألياف الملابس لتحسين تغلغل البخار.



AR

لا تكو أو توجه البخار مباشرة على الملابس التي يرتديها شخص ما.

## السراويل

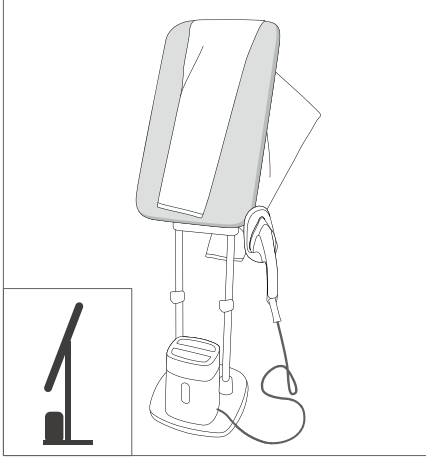

AR

على اللوح المائل ، ضع السروال لكي الأرجل.

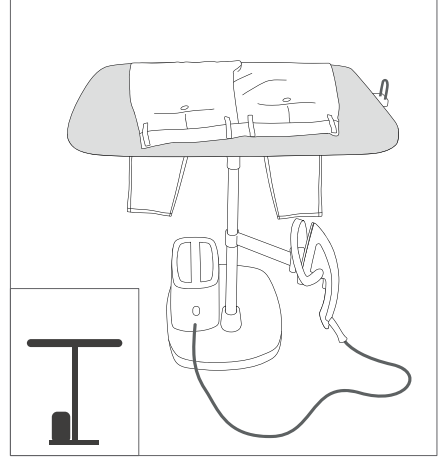

AR

استخدم اللوح في الوضع الأفقي لكي التفاصيل.

## تشغيل المكواة

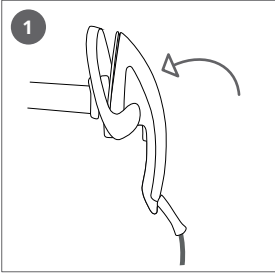

**AR** ضع المكواة على قاعدتها

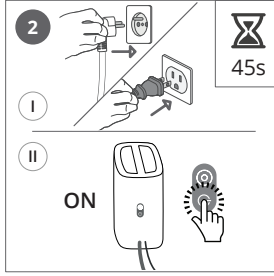

**AR** اوصل الجهاز بالتيار الكهربائي وشغله. انتظر لمدة 45 ثانية.

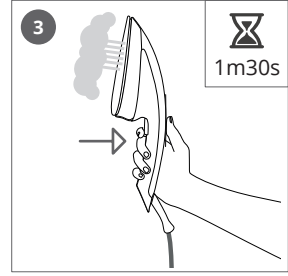

**AR** اضغط على زناد البخار لمدة 1 دقيقة و 30 ثانية الى أن يخرج البخار.

## 4

### الكي والتبخير

#### للقمصان

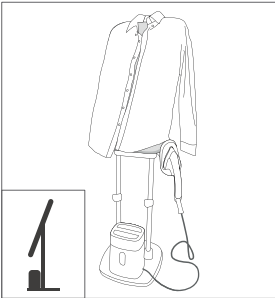

**AR** على الوضع المائل ، ضع القميص على اللوحة لكي الظهر والصدر.

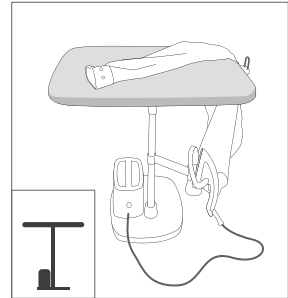
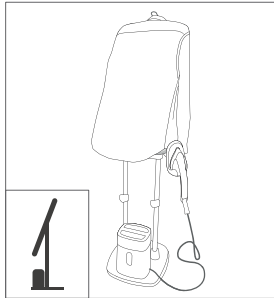

**AR** استخدم اللوح في الوضع الأفقي لكي التفاصيل.



AR

تأكد من ضبط خرطوشة الترسبات قبل تشغيل الجهاز. لضبط الخرطوشات ، يرجى الرجوع إلى تعليمات التجميع.

## تعبئة خزان الماء

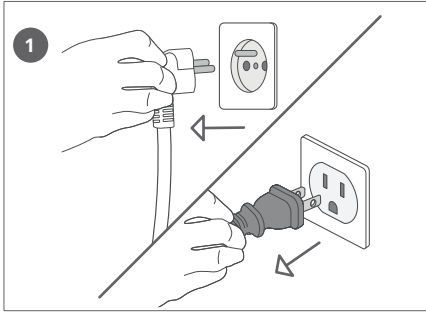

AR

افصل الجهاز عن التيار الكهربائي

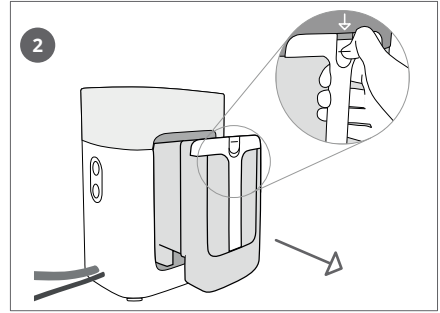

AR

حرر خزان الماء وأخرجه من مكانه

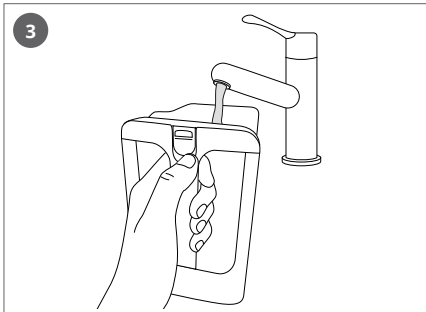

AR

املا خزان الماء

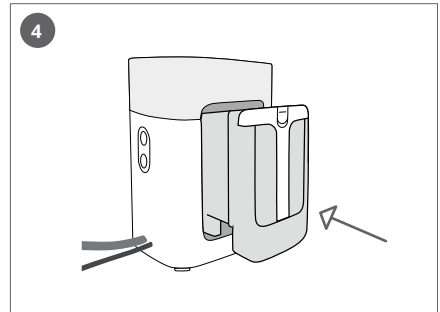

AR

ادخل خزان الماء الى مكانه واقفله.

## تعديل الإرتفاع

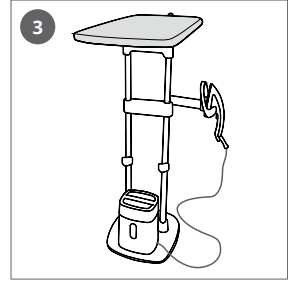
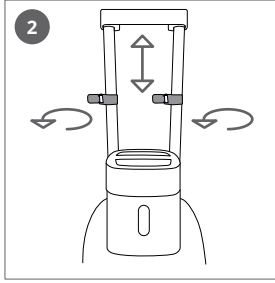
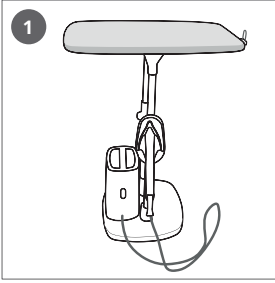

AR

في الوضع الأفقي ، افتح قفلات الأعمدة. اسحب اللوحة نحو الوضع الذي تريده. اقلق قفلات الأعمدة.



AR

عند فتح قفلات الأعمدة ، قد تنخفض اللوحة. امسكها أثناء التلاعب.

## توجيه قاعدة المكواة

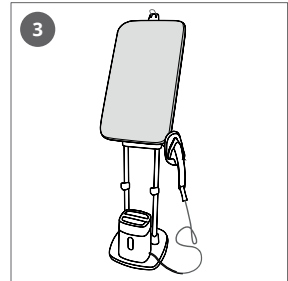
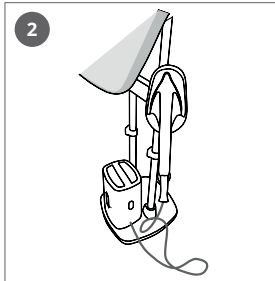
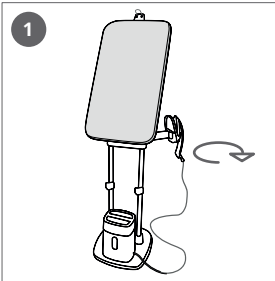

AR

حرك قاعدة المكواة على الجزء الأمامي من الجهاز ، واضبطها حسب الوضعية الأكثر ملائمة.

## جعل اللوح في وضع منحدر

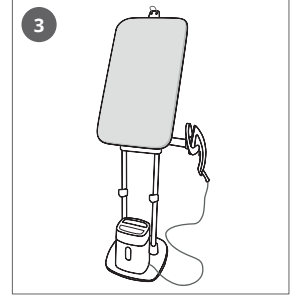
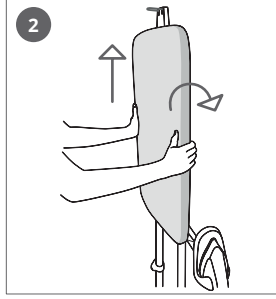
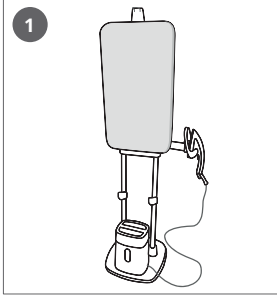

ضع يديك على كل جانب من جوانب اللوحة ، وارفعها عمودياً ، وأملها إلى الخلف حتى تصل إلى الوضع المائل. **AR**

## حرك اللوحة إلى الوضع الأفقي

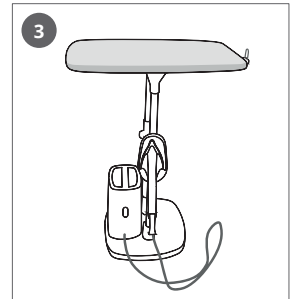
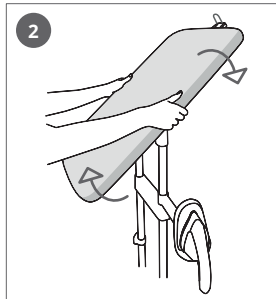
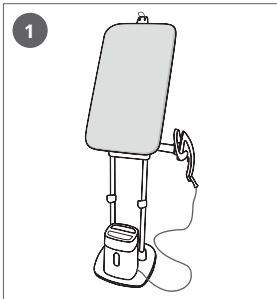

ضع يديك على كل جانب من اللوحة ، وارفعها عمودياً، وأملها إلى الخلف حتى تصبح في الوضع الأفقي. **AR**

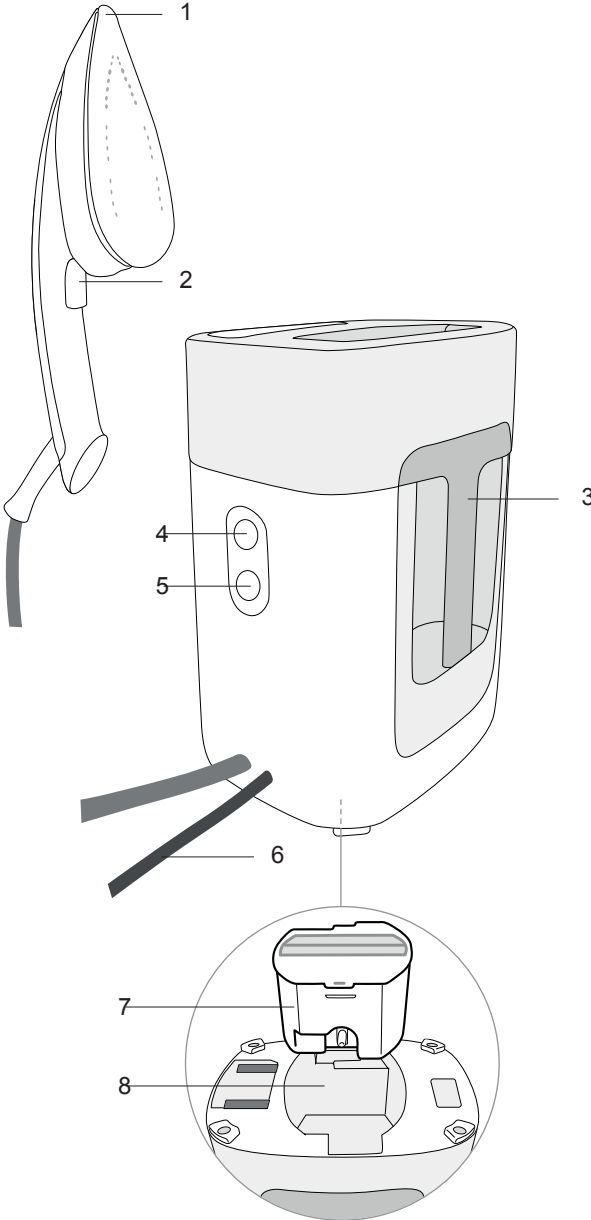

AR

1. نعل المكواة

2. زناد البخار

3. خزان الماء

4. مؤشر ضوئي ضد  
الترسبات

5. زر تشغيل/إيقاف

6. السلك الكهربائي

7. خرطوشة ضد  
الترسبات

8. حُجيرة الخرطوشات



المنتج

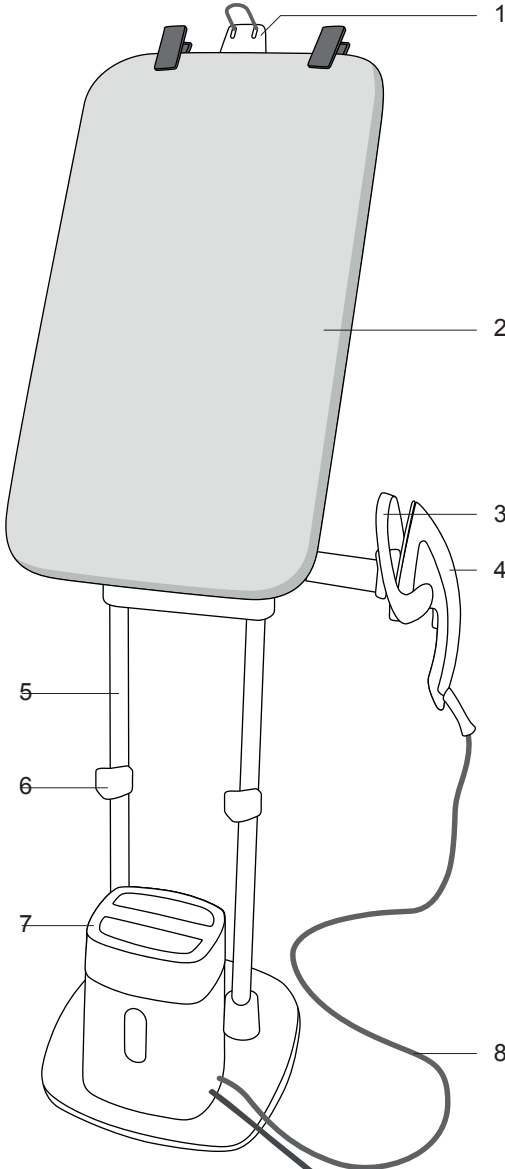

AR

1. خطاف العلاقة
2. لوح قابل للإمالة
3. قاعدة المكواة
4. المكواة
5. الشكل قابل للطي
6. ضوابط الارتفاع
7. وحدة البخار
8. خرطوم البخار

## قبل الإستعمال للمرة الأولى

عند الإستعمال للمرة الأولى، قد يصدر عن الجهاز بعض الدخان والرائحة.

إنها لا تؤثر على استعمال الجهاز ، وسوف تختفي بسرعة.

عند الإستعمال للمرة الأولى، قد تخرج بعض الجسيمات الصغيرة من المكواة. انها جزء من عملية الإنتاج ولا تؤثر عليك أو على الملابس. سوف تختفي هذه الظاهرة بعد استخدامات قليلة.

استخدم الجهاز فقط على سطح واضح وجلي لعدم انسداد قاعدة المنتج (الأسطح الأفقية أو الرأسية).

- أي نوع من المياه يمكن استخدامه؟

تم تصميم هذه المكواة لإستخدام مياه الصنبور. إذا كان الماء ثقيلًا للغاية ، يُرجى خلط 50% من ماء الصنبور مع 50% من المياه المقطرة.



هام

لا تستعمل اللوحة الخاصة بالجهاز للمكاي التقليدية أو مولدات البخار. تُستعمل هذه اللوحة فقط للمكواة الخاصة بهذا الجهاز.



هام

لا تستخدم الماء الذي يحتوي على إضافات (النشا ، العطور ، المواد العطرية ، المُلطفات ، إلخ) ، أو مياه التكتيف (على سبيل المثال المياه الصادرة عن المجففات ، مياه الثلجات ، المياه الصادرة عن وحدات تكييف الهواء ، مياه الأمطار). تحتوي هذه المياه على مواد ونفايات عضوية أو معادن تتركز تحت تأثير الحرارة وتسبب الإفرازات أو التلوين البني أو التقصير في عمر للجهاز.

- أوصل جهازك دائماً.
- بدائرة كهربائية ذات جهد كهربائي يتراوح بين 220-240 فولط.
- بمقيس كهربائي مؤرّض.
- التوصيل بجهد كهربائي خاطئ قد يؤدي إلى تلف الجهاز بشكل يتعذر إصلاحه وبالتالي تسقط الضمانة عن المنتج. إذا كنت بصدد استعمال وصلة كهربائية، يُرجى التأكد بأنها متوافقة مع قوة الجهاز (16 أمبير) وأن تكون مؤرّضة، ومُمددة إلى آخرها.
- يُرجى تمديد السلك الكهربائي إلى آخره قبل توصيله بمقيس كهربائي مؤرّض.
- يمكن أن تصل درجة حرارة الجهاز إلى درجات حرارة مرتفعة جداً، ويمكن أن تسبب حروق: لا تلمس الأجزاء الساخنة. لا تدع السلك الكهربائي يلامس نعل التكوّاة .
- يولّد هذا الجهاز البخار، مما يمكن أن يسبب الإصابة بحروق. لذا يُرجى التعامل مع المكوّاة بكل حذر وعناية، خاصةً أثناء الكي العمودي.
- لا توجّه البخار نحو الأشخاص أو نحو الحيوانات.
- لا تغطس الجهاز في الماء أو في أي سائل آخر. لا تضعه تحت صنوبر.
- يجب فصل السلك الكهربائي التابع للمنتج عن التيار قبل تعبئة خزان الماء.
- أفضل الجهاز أثناء تعبئة الماء وعند التنظيف.
- يُرجى توخي الحذر أثناء تجميع المنتج والوحدة للتقليل من المخاطر.
- لا يوصى باستخدام ملحقات غير تلك المرفقة مع الجهاز من المصنع لأن ذلك يمكن أن يؤدي إلى حريق أو صدمة كهربائية أو إصابة شخصية.

### قبل الاستخدام للمرة الأولى

عند استخدام المكوّاة للمرة الأولى، ربما يصدر عنها بعض الدخان أو الرائحة غير الضارة، أو ربما تصدر عنها بعض الجزيئات الصغيرة. ولكن لن يؤثر ذلك على استخدام المكوّاة وستختفي هذه الظاهرة بسرعة.



- ليست للشرب

- يُرجى الحفاظ عليها بعيداً عن مُتناول الأطفال



- التخلص منها مع النفايات المنزلية



- تحفظ في مكان بارد وجاف

### ما نوع الماء اللازم استخدامه؟

صُمّمت هذه المكوّاة لتستخدم الماء العادي من الصنوبر. ومع ذلك، يجب إجراء وظيفة التنظيف الذاتي لحجرة البخار بشكل منتظم لإزالة الترسبات الكلسية.

فيإذا كان الماء عندك من النوع الثقيل، فاخلط 50% من ماء الصنوبر مع 50% من المياه المعبأة الخفيفة الخالية من المعادن. لا تستعمل الماء الذي يحتوي على إضافات (النشاء والعمور والمواد العطرية والمنقيات وما إلى ذلك)، أو الماء المكثّف (مثل الماء الذي يصدر عن مجففات الملابس والثلاجات والماء الصادر عن وحدات تكييف الهواء وماء المطر). لأن هذا النوع من الماء يحتوي مواد من المخلفات العضوية أو الأملاح المعدنية التي يزداد تركيزها تحت تأثير الحرارة وتتسبب في ظهور بقع أو ألوان بنية داكنة على الأقمشة، وبالتالي تسبب بتلف سابق لأوانه للجهاز.

## يُرجى الاحتفاظ بكتيب الإرشادات هذا للرجوع إليه في المستقبل

### حماية البيئة أولاً!

- ① يحتوي جهازك على العديد من المواد القيمة التي يمكن إعادة تصنيعها.
- ♻️ يرجى إيداعه في مراكز تجميع المهملات المختصة.

## توصيات هامة من أجل السلامة

- يُرجى قراءة هذه الإرشادات بعناية قبل الاستعمال للمرة الأولى. صُمم هذا المنتج للاستعمال المنزلي وبالتحديد داخل المنزل. إن أي استعمال تجاري أو أي استعمال خاطئ أو لا يتقيد بالإرشادات المرفقة، لن تتحمل الشركة المُصنعة أية مسؤولية عنه، وبالتالي تسقط الضمانة عن المنتج.
- لا تفصل الجهاز عن طريق سحب السلك الكهربائي.
- افصل دائماً جهازك:
  - قبل ملء خزان المياه أو شطف خزان المياه ،
  - قبل تنظيف الجهاز ،
  - بعد كل استخدام.
- يجب استخدام الجهاز ووضعه على سطح مستوٍ ومستقر ومقاوم للحرارة. عند وضع الجهاز على حامله ، تأكد من استقرار السطح الذي توجد عليه الحاملة.
- لم يُعد هذا المنتج للاستعمال بواسطة أشخاص (بمن فيهم الأطفال) ممن لا يتمتعون بالقدرة الجسدية، أو بالإمكانات العقلية، أو إذا كانوا يعانون من القصور أو النقص في الخبرة أو المعرفة، ما لم يكونوا تحت المراقبة أو إذا تلقوا المعلومات الضرورية المتعلقة باستعمال هذا المنتج بواسطة شخص مسؤول عن سلامتهم.
- يجب مراقبة الأطفال للتأكد بأنهم لا يلعبون بالمنتج.
- يمكن استخدام هذا الجهاز من قبل الأطفال الذين تتراوح أعمارهم بين 8 سنوات وما فوق، والأشخاص من ذوي القدرات البدنية والحسية والعقلية المحدودة، أو نقص في الخبرة والمعرفة إذا توفرت لهم المراقبة أو تعليمات بشأن استخدام الجهاز بطريقة آمنة ، وفهم المخاطر التي ينطوي عليها سوء الإستعمال. لا يُسمح للأطفال للعب بالجهاز. يجب أن لا يقوم الأطفال بالتنظيف وصيانة الجهاز دون مراقبتهم.
- يُرجى الحفاظ على المكواة والسلك الكهربائي التابع لها بعيداً عن متناول الأطفال الذين تقل أعمارهم عن 8 سنوات عندما تكون ساخنة أو أثناء فترة تبريدها.
- يمكن أن تصل درجة حرارة أسطح الجهاز إلى درجات حرارة مرتفعة للغاية أثناء التشغيل، مما قد يسبب الإصابة بحروق. فلا تلمس الأسطح الساخنة للجهاز (الأجزاء المعدنية التي يمكن الوصول إليها والأجزاء البلاستيكية المُكملة للأجزاء المعدنية).
- لا تترك الجهاز بدون مراقبة عندما يكون موصولاً بالتيار الكهربائي. قبل تخزين الجهاز، ومجرد فصله عن التيار الكهربائي، يُرجى الانتظار حتى يبرد (حوالي ساعة).
- يجب التوقف عن استعمال المنتج إذا سقط أرضاً، أو إذا ظهرت عليه علامات التلف مثل التسرب أو إذا لم يعد يؤدي وظائفه بالكفاءة المعتادة بأية طريقة. لا تحاول فك الجهاز: عرضه على مركز خدمة معتمد لفحصه لتجنب أي خطر.
- يُرجى التحقق من صلاحية السلك الكهربائي بحثاً عن أي من علامات التقادم أو التلف قبل استعماله. إذا كان السلك الكهربائي تالفاً، فيجب استبداله في مركز خدمة معتمد لتجنب أي خطر.
- يجب توخي الحذر عند استخدام الجهاز بسبب انبعاث البخار منه.
- ملء وتنظيف وإزالة الترسبات الجهاز الخاص بك ، يرجى الرجوع إلى إرشادات الإستعمال.
- من أجل سلامتك، يخضع هذا المنتج لجميع قوانين ومعايير السلامة السارية المفعول (قانون التيار المنخفض، قانون التوافقية الكهرومغناطيسية، قوانين البيئة، إلخ...).
- هذا الجهاز هو جهاز كهربائي: يجب استخدامه في ظروف الاستخدام العادي. وهو مصمم للاستخدام المنزلي فقط.

## Important safety recommendations

- Please read these instructions carefully before first use. This appliance has been designed for domestic and indoor use only. Any commercial use, inappropriate use or failure to comply with the instructions, the manufacturer accepts no responsibility and the guarantee will not apply.
- Never unplug the appliance by pulling the power cord. Always unplug your appliance:
  - before filling the water tank.
  - before cleaning the appliance,
  - after each use.
- The appliance must be used and placed on a flat, stable, heat-resistant surface. When you place the appliance on its stand, ensure that the surface on which the stand is placed is stable.
- This appliance is not intended to be used by persons (including children) with reduced or impaired physical, sensory or mental capabilities or persons lacking appropriate knowledge or experience, unless a person responsible for their safety provides either supervision or appropriate instructions concerning use of the appliance prior to its use.
- Children should be supervised to ensure they do not play with the appliance.
- This appliance can be used by children aged from 8 years and above and persons with reduced physical, sensory or mental capabilities or lack of experience and knowledge if they have been given supervision or instruction concerning use of the appliance in a safe way and understand the hazards involved. Children shall not play with the appliance. Cleaning and user maintenance shall not be made by children without supervision.
- Keep the iron and its cords out of reach of children less than 8 years of age when it is in use or cooling down.
-  The surfaces of your appliance can reach very high temperatures when functioning, which may cause burns. Do not touch the hot surfaces of the appliance (accessible metal parts and plastic parts adjacent to the metallic parts) until the appliance is completely cool.
- Never leave the appliance unattended when it is connected to the mains. Before storing the appliance, once it is unplugged, please wait until it has cooled down (around 1 hour).

- The appliance must not be used if it has been dropped, if it has any visible damage, if it leaks, or if it functions abnormally in any way. Do not attempt to dismantle your appliance: have it examined at an Approved Service Centre to avoid any danger.
- Check the electrical power cord and water connection cord for signs of wear or damage prior to use. If the electrical power cord or the water connection cord is damaged, it must be replaced by an Approved Service Centre to avoid any danger.
- Care should be taken when using the appliance due to the emission of steam.
- For filling, cleaning and descaling your appliance, please refer to the instruction for use.

- For your safety, this appliance conforms to all applicable regulations (Low Voltage Directive, Electromagnetic Compatibility, Environment, etc).
- Your appliance is an electrical appliance: it must be used under normal conditions of use. It is designed for domestic use only.
- Always plug your appliance:
  - into a mains circuit with voltage between 220 V and 240 V,
  - into an earthed electrical socket.

Connecting to the wrong voltage may cause irreparable damage to the appliance and will invalidate your guarantee. If you are using a mains extension lead, ensure that it is correctly rated (16A) with an earth, and is fully extended.

- Completely unwind the power cord before plugging into an earthed socket.
- The soleplate of your appliance can reach extremely high temperatures, and can cause burns: do not touch them. Never touch the electrical power and water connection cords with the soleplate of the appliance.
- Your appliance emits steam, which can cause burns. Always handle the appliance with care, especially when ironing/steaming vertically. Never direct the steam towards people or animals.
- Never immerse your appliance in water or any other liquid. Never place it under a running tap.
- The plug must be removed from the socket-outlet before the water reservoir is filled with water.
- Unplug the the appliance during filling and cleaning.
- Be careful when assembling the appliance and when adjusting the board to avoid fingers being caught in the mechanisms.
- The use of accessory attachments other than those provided by the manufacturer is not recommended and may result in fire, electric shock or personal injury.

## Before first use

When you first use the iron, some smoke or a harmless odour may be produced or there may be a small discharge of particles. This will not affect the use of the appliance and will disappear quickly.



- Not for drinking



- Keep out of the reach of children



- Dispose with household refuse



- Keep in cool dry place

## What water to use?

Your appliance has been designed to use untreated tap water. However, the self-clean function must be performed regularly on the steam chamber to remove limescale.

Do not use pure demineralised or pure distilled water, water from clothes dryers, scented or softened water, rain water, filtered, bottled or boiled water, water from refrigerators, batteries or air conditioners as these may damage the appliance. These types of water contain organic waste, mineral elements that become concentrated when heated and cause spitting, brown staining, leaking or premature wear on your appliance. If your water is very hard, mix 50% untreated tap water with 50% distilled water (available in hardware stores).

## PLEASE RETAIN THIS INSTRUCTION BOOKLET FOR FUTURE REFERENCE



### Environment protection first !

- ① Your appliance contains valuable materials which can be recovered or recycled.
- ➔ Leave it at a local civic waste collection point.

## **Recommandations importantes de sécurité**

- Lisez attentivement le mode d'emploi avant la première utilisation de votre appareil. Ce produit a été conçu pour un usage domestique et à l'intérieur seulement. Toute utilisation à des fins commerciales, ou une utilisation non conforme au mode d'emploi dégageait le fabricant de toute responsabilité et la garantie ne sera pas appliquée.
- Ne débranchez pas l'appareil en tirant sur le cordon. Débranchez toujours votre appareil :
  - avant de remplir le réservoir ou de rincer la chaudière,
  - avant de le nettoyer,
  - après chaque utilisation.
- Votre fer doit être utilisé et posé sur une surface plane et stable. Lors du placement du fer sur son socle, assurez-vous que la surface sur laquelle est placé le socle est stable.
- Cet appareil n'est pas prévu pour être utilisé par des personnes (y compris les enfants) dont les capacités physiques, sensorielles ou mentales sont réduites, ou des personnes dénuées d'expérience ou de connaissance, sauf si elles ont pu bénéficier, par l'intermédiaire d'une personne responsable de leur sécurité, d'une surveillance ou d'instructions préalables concernant l'utilisation de l'appareil. Il convient de surveiller les enfants pour s'assurer qu'ils ne jouent pas avec l'appareil.
- Les enfants ne doivent pas jouer avec l'appareil. Les opérations de maintenance et de nettoyage ne doivent pas être réalisées par les enfants sans surveillance.
- Cet appareil peut être utilisé par des enfants de plus de 8 ans et par des personnes dont les capacités physiques, sensorielles ou mentales sont réduites, ou des personnes dénuées d'expérience ou de connaissance, si elles ont pu bénéficier, par l'intermédiaire d'une personne responsable de leur sécurité, d'une surveillance ou d'instructions préalables concernant l'utilisation de l'appareil. Les enfants ne doivent pas jouer avec cet appareil. Le nettoyage et l'entretien par l'utilisateur ne doivent pas être effectués par des enfants sans supervision.

- Gardez le fer et le cordon hors de la portée des enfants de moins de 8 ans lorsque le fer est sous tension ou en cours de refroidissement.
  -  La température des surfaces peut être élevée lorsque l'appareil fonctionne, ce qui peut provoquer des brûlures. Ne touchez pas les surfaces chaudes de l'appareil (parties métalliques accessibles et parties plastiques à proximité des parties métalliques).
  - Ne laissez jamais l'appareil sans surveillance lorsqu'il est raccordé à l'alimentation électrique. Une fois débranché, laissez l'appareil refroidir (environ 1 heure) avant de le ranger.
  - L'appareil ne doit pas être utilisé s'il a chuté, s'il présente des dommages apparents, s'il fuit ou présente des anomalies de fonctionnement. Ne démontez jamais votre appareil : faites-le examiner dans un Centre Service Agréé, afin d'éviter un danger.
  - Si le câble d'alimentation est endommagé, il doit être immédiatement remplacé par un Centre Service Agréé, afin d'éviter un danger.
  - Il est recommandé de faire attention lors de l'utilisation de l'appareil à cause de l'émission de vapeur d'eau chaude.
  - Pour le remplissage, le nettoyage et le détartrage de votre appareil, veuillez vous référer aux instructions d'utilisation.
- Attention ! la tension de votre installation électrique doit correspondre à celle du fer (220-240V). Toute erreur de branchement peut causer un dommage irréversible à l'appareil et annule la garantie
  - Cet appareil doit être obligatoirement branché sur une prise de courant avec terre. Si vous utilisez une rallonge, vérifiez qu'elle est de type bipolaire (16A) avec conducteur de terre.
  - La semelle de votre appareil peut être très chaude : ne la touchez jamais et laissez toujours refroidir votre appareil avant de le ranger. Votre appareil émet de la vapeur qui peut occasionner des brûlures, spécialement lorsque vous repassez sur un angle de votre table à repasser. Ne dirigez jamais la vapeur sur des personnes ou des animaux.
  - Ne plongez jamais le produit dans l'eau ou tout autre liquide. Ne le mettez jamais sous le robinet.
  - Pour votre sécurité, cet appareil est conforme aux normes et réglementations applicables (Directives Basse Tension, Compatibilité Electromagnétique, Environnement...).
  - Ce produit a été conçu pour un usage domestique uniquement. Pour tout usage inapproprié ou contraire aux instructions, la marque décline toute responsabilité et la garantie n'est plus valable.
  - Il est recommandé de faire attention lors de l'utilisation de l'appareil à cause de l'émission de vapeur d'eau chaude.
  - Débranchez l'appareil lors du remplissage et du nettoyage.
  - Prenez garde lors de l'assemblage du produit et de la table à repasser afin de ne pas vous pincer.
  - L'utilisation d'accessoires autres que ceux fournis par le fabricant n'est pas recommandée et peut entraîner un incendie, une électrocution ou des blessures corporelles.



## Avant la première utilisation

Durant les premières utilisations, il peut se produire un dégagement de fumée, une odeur sans nocivité et un léger rejet de particules. Ce phénomène, sans conséquence sur l'utilisation, disparaîtra rapidement.



- Ne pas s'en servir pour boire



- Tenir hors de la portée des enfants



- Jeter avec les ordures ménagères



- Conservez dans un endroit frais et sec

## Quelle eau utiliser ?

Votre appareil a été conçu pour fonctionner avec de l'eau du robinet. Il est cependant nécessaire de procéder régulièrement à l'auto-nettoyage de la chambre de vaporisation, afin d'éliminer le calcaire libre.

Si votre eau est très calcaire, mélanger 50% d'eau du robinet et 50% d'eau déminéralisée du commerce.

N'utilisez jamais d'eau contenant des additifs (amidon, parfum, substances aromatiques, adoucissant, etc.), ni de l'eau de condensation (par exemple l'eau des sècheurs à linge, l'eau de réfrigérateurs, l'eau des climatiseurs, l'eau de pluie). Elles contiennent des déchets organiques ou des minéraux qui se concentrent sous l'effet de la chaleur et provoquent des crachements, des coulures brunes ou un vieillissement prématuré de votre appareil.

## MERCI DE CONSERVER CE MODE D'EMPLOI



### Participons à la protection de l'environnement !

① Votre appareil contient de nombreux matériaux valorisables ou recyclables.

➔ Confiez celui-ci dans un point de collecte ou à défaut dans un centre service agréé pour que son traitement soit effectué.

## **Importantes recomendaciones de seguridad**

- Lea atentamente las instrucciones de uso antes de utilizar por primera vez el aparato. Este aparato está pensado únicamente para su uso doméstico y en interiores. Un uso no conforme con las instrucciones de uso eximiría a la marca de cualquier responsabilidad.
- No desconecte el aparato tirando del cable de alimentación. Desenchufe siempre el aparato:
  - antes de llenar o enjuagar el depósito de agua,
  - antes de limpiar el aparato,
  - después de su uso.
- El aparato debe utilizarse y colocarse sobre una superficie plana, estable y resistente al calor. Cuando coloque el aparato en su Soporte, compruebe que la superficie en la que lo apoya es estable.
- Este aparato no está diseñado para que lo utilicen personas (incluidos niños) con minusvalía física, sensitiva o mental, o con falta de experiencia o conocimientos adecuados, a menos que una persona responsable de su seguridad les vigile o les instruya en el apropiado uso del aparato antes de ser utilizado.
- Los niños deberán estar vigilados para garantizar que no juegan con el aparato.
- Este aparato puede ser utilizado por niños a partir de los 8 años y personas con facultades físicas, sensoriales o mentales reducidas o sin experiencia ni conocimiento del producto siempre que estén bajo supervisión o hayan recibido instrucciones sobre el uso seguro del aparato y comprendan los peligros asociados. Los niños no deben jugar con el aparato. La limpieza y el mantenimiento no debe ser realizada por niños sin la supervisión de un adulto.
- Mantenga la plancha y su cable fuera del alcance de niños menores de 8 años mientras la plancha esté conectada o enfriándose.

-  Las superficies de su aparato pueden alcanzar temperaturas muy altas cuando este está en funcionamiento, lo cual puede causar quemaduras. No toque las superficies calientes del aparato (partes metálicas accesibles y partes plásticas adyacentes a las partes metálicas).
  - No deje nunca el aparato en marcha sin supervisión cuando esté conectado a la red eléctrica. Antes de guardar el aparato, una vez desconectado, por favor espere hasta que se haya enfriado (aproximadamente 1 hora).
  - El aparato no debe utilizarse en caso de haber sufrido una caída, si tiene daños visibles, fugas o si funciona de forma anormal. No intente desmontar su aparato: haga que lo examinen en un centro de servicio autorizado para evitar cualquier daño.
  - Compruebe que el cable de alimentación no presenta ningún daño antes de utilizarlo. Si el cable está dañado, debe reemplazarse en un centro de servicio autorizado para evitar cualquier daño.
  - Tenga cuidado durante el uso del aparato debido a la generación de vapor
  - Para llenar de agua, limpiar y descalcificar su aparato, consulte las instrucciones de uso.
- Para su seguridad, este aparato respeta las leyes y normativas aplicables (directivas de baja tensión, compatibilidad electromagnética, medio ambiente, etcétera).
  - Su aparato es un aparato eléctrico: se debe utilizar bajo condiciones normales de uso. Ha sido diseñado solo para el uso doméstico.
  - Enchufe siempre su aparato:
    - a la corriente principal con un voltaje de entre 220 V y 240 V,
    - a una toma eléctrica con toma de tierra.
 Conectar el aparato a un voltaje erróneo puede causar daños irreparables e invalidará su garantía. Si utiliza un cable alargador, compruebe que es el correcto (16A) que cuenta con una toma de tierra y que está completamente extendido.
  - Desenrolle completamente el cable antes de conectarlo a un enchufe con toma de tierra.
  - La suela de la plancha puede alcanzar temperaturas extremadamente elevadas, y puede provocar quemaduras: no se debe tocar. El cable eléctrico no debe tocar la suela del aparato.
  - Su aparato emite vapor, que puede provocar quemaduras. Maneje la plancha con cuidado, sobre todo cuando planche en posición vertical. No dirija el vapor hacia personas ni animales.
  - No sumerja el aparato en agua ni otras sustancias líquidas. Nunca debe colocarlo bajo un grifo de agua abierto.
  - Desenchufe el cable antes de llenar el depósito de agua.
  - Desenchufe el aparato a la hora de llenarlo y limpiarlo
  - Tenga cuidado durante el montaje del aparato y la tabla para evitar riesgos
  - No se recomienda utilizar accesorios distintos a los recomendados por el fabricante y podría producirse un incendio, descarga eléctrica o lesiones personales.

## Antes del primer uso

Durante los primeros usos, puede desprender humo, un olor inocuo y algunas partículas.



- No se debe beber



- Mantener fuera del alcance de los niños



- Desechar con la basura doméstica



- Mantener en un lugar fresco y seco

## ¿Qué agua se debe utilizar?

El aparato está diseñado para funcionar con el agua del grifo. Sin embargo es necesario autolimpiarse regularmente la cámara de vaporización, para eliminar la cal acumulada.

Si su agua tiene mucha cal, mezcle 50% de agua del grifo y 50% de agua desmineralizada comercializada.

Nunca utilice agua con aditivos (almidón, perfume, sustancias aromáticas, suavizante, etc.) ni agua de condensación (por ejemplo el agua de las secadoras de ropa, agua de refrigeradores, agua de climatizadores, agua de lluvia).

Contienen residuos orgánicos o minerales que se concentran por efecto del calor y provocan proyecciones, color marrón o envejecimiento de su aparato.

## GUARDE ESTE MANUAL DE INSTRUCCIONES PARA FUTURAS REFERENCIAS



### ¡Contribuyamos a la protección del medio ambiente!

① Su aparato contiene un gran número de materiales aprovechables o reciclables.

➔ Entréguelo en un punto de recogida o, en su defecto, en un centro de servicio autorizado para que se lleve a cabo su tratamiento.

On first use, fumes and odour may come from the appliance. They do not affect the use of the appliance and disappear quickly.

On first use, small particles may come from the iron. These are part of the production process and do not affect yourself or your garments. They disappear quickly.

The appliance must be used and placed on a flat, stable, heat-resistant surface. When you place the appliance on its stand, ensure that the surface on which the stand is placed is stable.

### — What kind of water to use?

Your iron has been designed to use tap water. If your water is very hard, mix 50% untreated tap water and 50% distilled water.

#### IMPORTANT



Never use your appliance board with a classic iron or a steam generator. Only use your appliance iron.

#### IMPORTANT



Do not use pure demineralised or pure distilled water, water from clothes dryers, scented or softened water, rain water, filtered, bottled or boiled water, water from refrigerators, batteries or air conditioners as these may damage the appliance. These types of water contain organic waste, mineral elements that become concentrated when heated and cause spitting, brown staining, leaking or premature wear on your appliance. If your water is very hard, mix 50% untreated tap water with 50% distilled water (available in hardware stores).

Lors des premières utilisations, il peut y avoir de la fumée et une odeur provenant de l'appareil. Elles n'affectent pas l'utilisation de votre appareil et disparaissent rapidement.

Lors de la première utilisation, de petites particules peuvent se dégager de votre fer. Elles font partie du processus de production et n'affectent ni vous ni vos tissus. Elles disparaissent après quelques utilisations.

N'utilisez cet appareil que sur une surface dégagée pour ne pas obstruer la base de l'appareil (surface plane et horizontale).

### — Quel type d'eau peut être utilisé ?

Cet appareil est conçu pour être utilisé avec l'eau du robinet non traitée. Dans le cas où votre eau serait très dure, vous pouvez mélanger 50% d'eau déminéralisée ou distillée avec 50% d'eau du robinet non traitée.

### IMPORTANT



N'utilisez jamais le plateau de votre appareil avec une centrale vapeur ou un fer classique. Utilisez exclusivement le fer de votre appareil.

### IMPORTANT



La chaleur concentre les éléments contenus dans l'eau au cours de l'évaporation. Vous ne devez pas utiliser l'eau du sèche-linge, l'eau parfumée ou adoucie, l'eau de réfrigérateurs, de batteries, de climatiseurs, de l'eau de pluie, bouillie, filtrée ou de l'eau minérale. Ne pas utiliser de l'eau pure distillée ou pure déminéralisée. Tous les types d'eau mentionnés ci-dessus peuvent contenir des déchets organiques, minéraux ou des éléments chimiques qui peuvent provoquer des éclaboussures, des taches brunes ou une usure prématurée de l'appareil.

ES

## Antes del primer uso

Durante los primeros usos, el aparato podría generar humo y olor. Esto no afectará al uso del aparato y desaparecerá rápidamente.

En el primer uso, es posible que la plancha desprenda pequeñas partículas. Estas se han generado durante el proceso de producción y no tendrán ningún efecto sobre usted ni sus prendas. Desaparecerán después de algunos usos.

Utilice el aparato solo en una superficie despejada para no obstruir la base del producto (superficie horizontal o vertical).

### — ¿Qué tipo de agua debo utilizar?

Su plancha ha sido diseñada para utilizar agua del grifo. Si su agua es muy dura, mezcle 50% de agua del grifo y 50% de agua embotellada desmineralizada.

### IMPORTANTE



No utilice la tabla del aparato con una plancha convencional o una plancha vertical de vapor. Utilice solo la plancha del aparato.

### IMPORTANTE



No utilice agua con aditivos (almidón, perfume, sustancias aromáticas, suavizantes, etc.), ni agua generada por condensación (por ejemplo agua de la secadora, del frigorífico, del aire acondicionado, agua de lluvia). Este agua contiene residuos orgánicos o minerales que se concentran por el calor y pueden provocar salpicaduras, manchas o el envejecimiento prematuro de su aparato.

Product / Pupitre / Prodotto

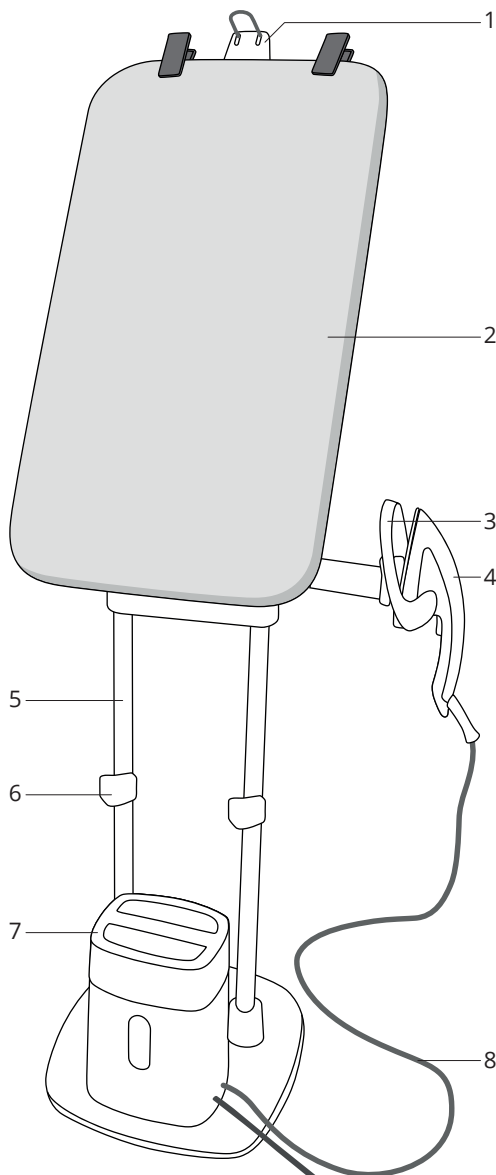

- EN**
1. Hanger hook
  2. Tilting board
  3. Iron rest
  4. Iron
  5. Collapsible body
  6. Height adjusters
  7. Steam unit
  8. Steam hose

- FR**
1. Support cintre
  2. Plateau inclinable
  3. Support de fer
  4. Fer
  5. Pôles télescopique
  6. Verrous de réglage vertical
  7. Base vapeur
  8. Cordon vapeur

- ES**
1. Gancho para colgar
  2. Tabla inclinable
  3. Apoyo de la plancha
  4. Plancha
  5. Estructura plegable
  6. Ajustes de la altura
  7. Dispositivo de vapor
  8. Tubo de vapor

# Iron and steam unit / Fer et base vapeur / Plancha y dispositivo de vapor

- EN**
1. Iron soleplate
  2. Steam trigger
  3. Water tank
  4. Anti calc light indicator
  5. On/Off button
  6. Power cord
  7. Anti-Calc cartridge
  8. Cartridge compartment

- FR**
1. Pointe de précision
  2. Touche de commande vapeur
  3. Réservoir
  4. Indicateur lumineux « anti-calc »
  5. Bouton Marche/Arrêt
  6. Cordon d'alimentation
  7. Cartouche « anti-calc »
  8. Compartiment cartouche

- ES**
1. Suela de la plancha
  2. Gatillo de vapor
  3. Depósito de agua
  4. Indicador luminoso anti cal
  5. Botón ON/OFF (ENCENDER/APAGAR);
  6. Cable eléctrico
  7. Cartucho antical
  8. Compartimento del cartucho

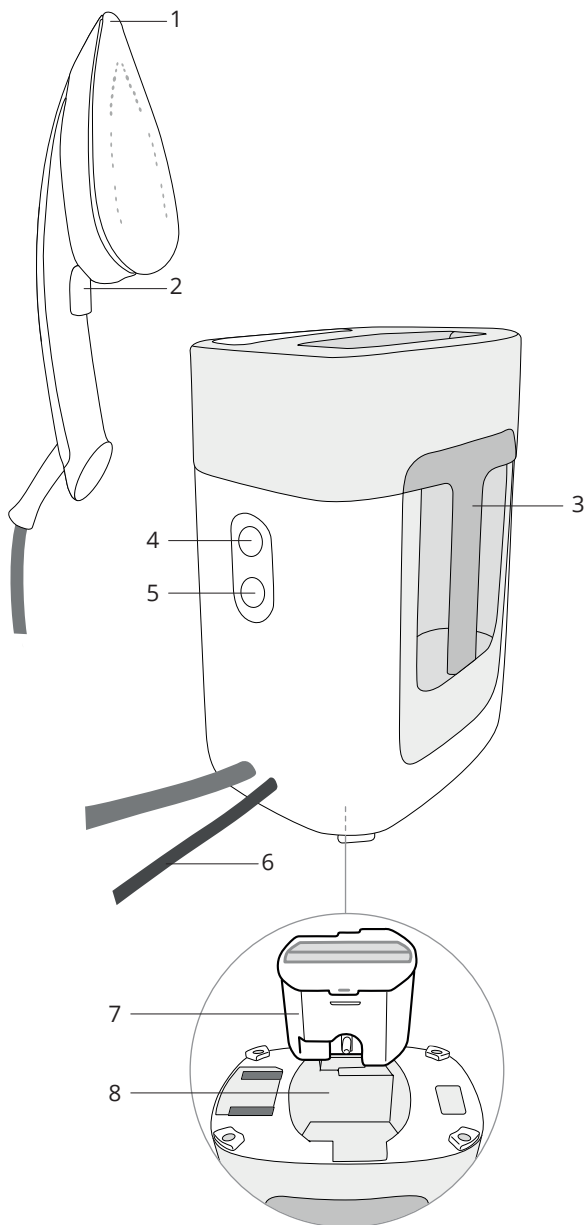



Incline the board / Incliner le plateau / Incline la tabla

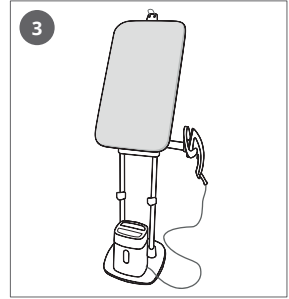
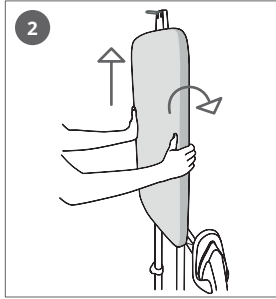
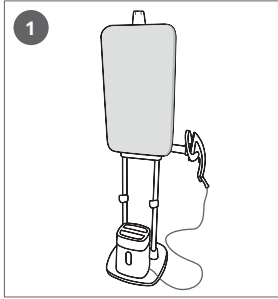

- EN** Put your hands on each side of the board, raise it vertically , and tilt it back until inclined position.
- FR** Poser les mains de part et d'autre du plateau, lever verticalement et incliner le plateau vers l'arrière jusqu'à la position inclinée.
- ES** Coloque una mano en cada lado de la tabla, levántela verticalmente, e inclínela hacia atrás hasta colocarla en posición inclinada.

Move the board to the horizontal position / Mettre le plateau à l'horizontale / Mueva la tabla a la posición horizontal

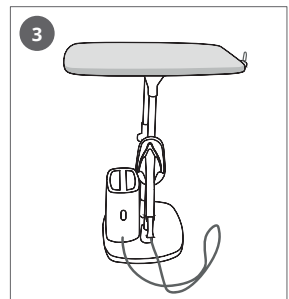
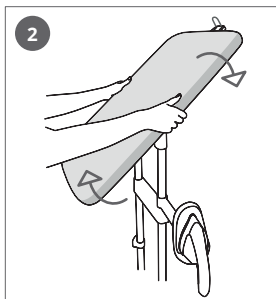
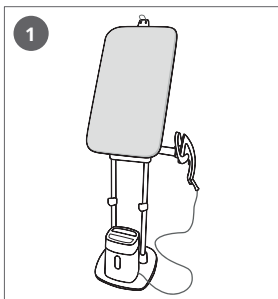

- EN** Put your hands on each side of the board, raise it vertically , and tilt it back until horizontal position.
- FR** Poser les mains de part et d'autre du plateau, lever verticalement et incliner le plateau vers l'arrière jusqu'à la position horizontale.
- ES** Coloque una mano en cada lado de la tabla, levántela verticalmente, e inclínela hacia atrás hasta colocarla en posición horizontal.

## Adjust the height / Régler la hauteur / Ajuste la altura

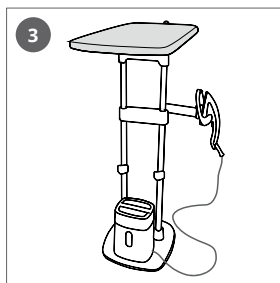
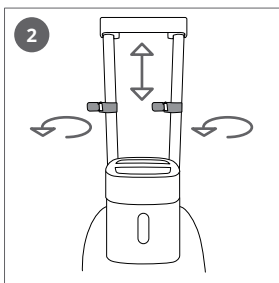
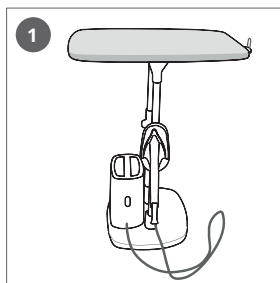

- EN** At the horizontal position, unlock the height adjusters. Raise or lower the board until the desired position. Lock the pole lockers.
- FR** En position horizontale, desserrer les verrous de réglage des pôles. Hisser le plateau jusqu'à la hauteur souhaitée et fermer les verrous de réglage.
- ES** En posición horizontal, desbloquee los ajustes de la barra. Tire de la tabla hacia arriba hasta colocarla en la posición deseada. Cierre los ajustes de la barra.



- EN** When adjusting the height of the board make sure you hold on to it as there is a risk that it may fall.
- FR** Lorsque vous desserrez les verrous, le plateau risque de descendre. Maintenez-le lors de la manipulation.
- ES** Al abrir los ajustes de la barra, la tabla podría bajar. Sujétela durante su manipulación

## Orientation of the iron rest / Orienter le support de fer / Orientación del apoyo de la plancha

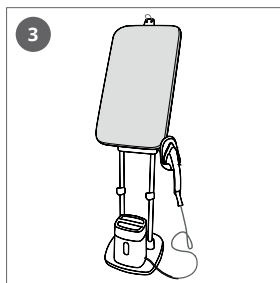
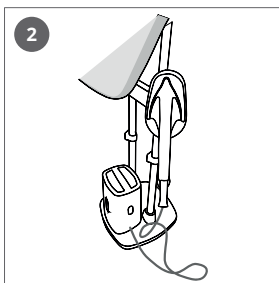
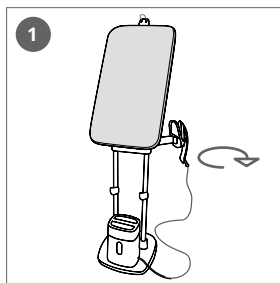

- EN** The iron rest is on a swivel and can be adjusted to suit the user.
- FR** Rabattre le support de fer vers l'avant pour le positionner dans l'orientation la mieux adaptée.
- ES** Mueva el apoyo de la plancha hacia la parte frontal del aparato, y ajuste a la posición más adecuada.

## First use of the appliance / Première utilisation du fer Primera utilización de la plancha

3



- EN** Ensure that the anti-calc is installed before switching on the appliance. To install the anti-calc cartridges, please refer to assembly instructions.
- FR** Assurez vous d'avoir placé la cartouche calcaire avant d'allumer la base. Pour placer la cartouche calcaire reportez vous à la notice de montage.
- ES** Antes de conectar un cartucho antical al aparato, asegúrese de que está ajustado. Consulte las instrucciones de montaje para ajustar el cartucho.

### Fill the water tank / Remplir le réservoir / Llene el depósito de agua

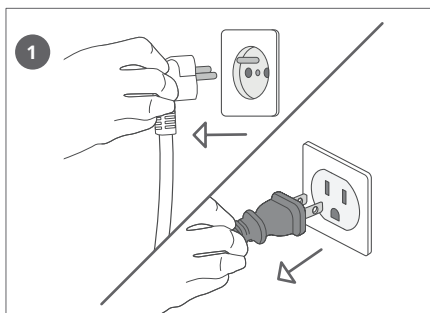

- EN** Unplug the appliance.
- FR** Débrancher le produit.
- ES** Desenchufe el aparato.

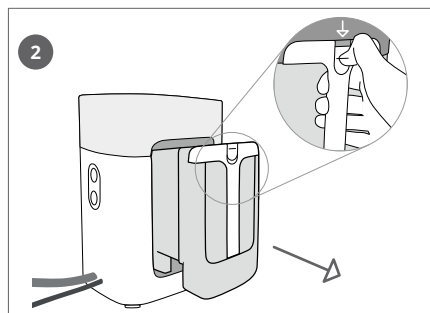

- EN** Unlock & remove the water tank.
- FR** Sortir le réservoir en le déverrouillant.
- ES** Desbloquee y extraiga el depósito de agua.

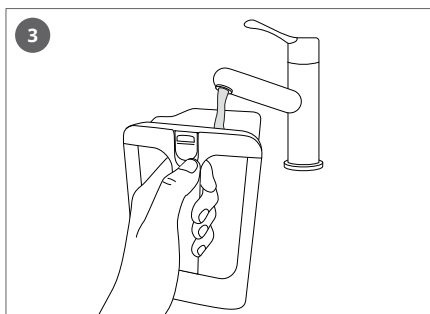

- EN** Fill the water tank.
- FR** Remplir le réservoir.
- ES** Llene el depósito de agua

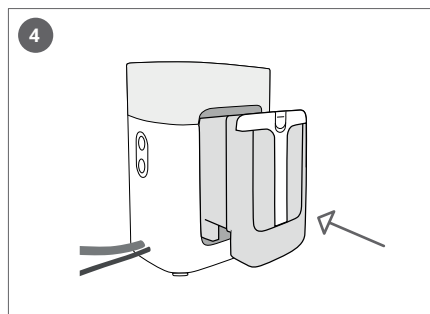

- EN** Replace the water tank and lock it.
- FR** Insérer le réservoir, et s'assurer qu'il est bien verrouillé.
- ES** Introduzca el depósito de agua y bloquéelo.

## Turning on the iron / Mise en marche fer / Encendido de la plancha

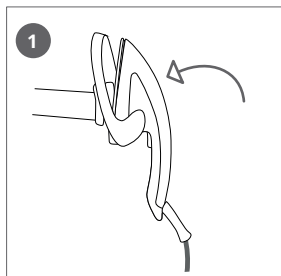

- EN** Put the iron on the iron rest.
- FR** Placer le fer sur le support de fer.
- ES** Coloque la plancha en el apoyo.

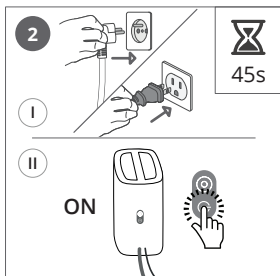

- EN** Plug in the appliance and switch it on. Wait for 45 seconds.
- FR** Brancher le produit et le mettre en marche. Attendre 45 secondes.
- ES** Enchufe el aparato y enciéndalo. Espere 45 segundos.

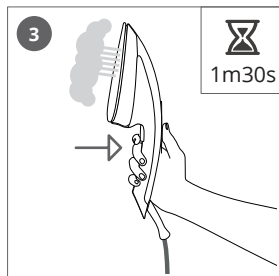

- EN** Press the trigger for approximately 1 minute 30 seconds until steam comes out. Steam pump may produce some noise during this stage, it is completely normal.
- FR** Presser ensuite la gâchette pendant environ 1 min 30 jusqu'à ce que la vapeur arrive.
- ES** Pulse el gatillo durante 1 minuto y medio hasta que salga el vapor.

## 4

## Ironing & Steaming / Repasser et défroisser / Planchado y Planchado a Vapor

### Shirt / Chemise / Camisa

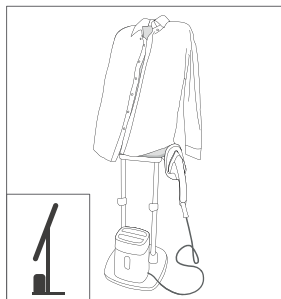

- EN** In the inclined position, put the shirt on the board to iron the back and the front.
- FR** Sur le pupitre incliné, enfiler la chemise autour du plateau pour repasser l'avant et l'arrière.
- ES** En la posición inclinada, coloque la camisa en la tabla para planchar la espalda y la parte delantera.

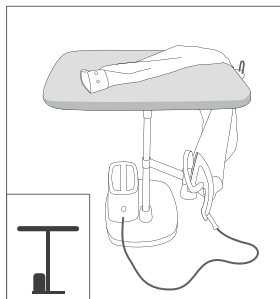
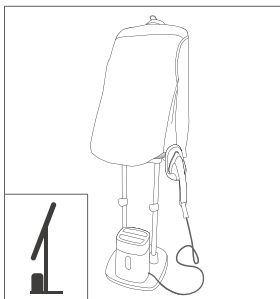

- EN** Use the board at the horizontal position to iron the details.
- FR** Utiliser le plateau en mode horizontal pour repasser les détails.
- ES** Utilice la tabla en posición horizontal para planchar los detalles.



**EN** Never iron or steam directly on a garment being worn by someone.

**FR** Ne pas repasser ou défroisser une chemise portée par une personne.

**ES** Nunca debe planchar ni aplicar vapor directamente a una prenda que se lleva puesta.

## Trousers / Pantalon / Pantalones

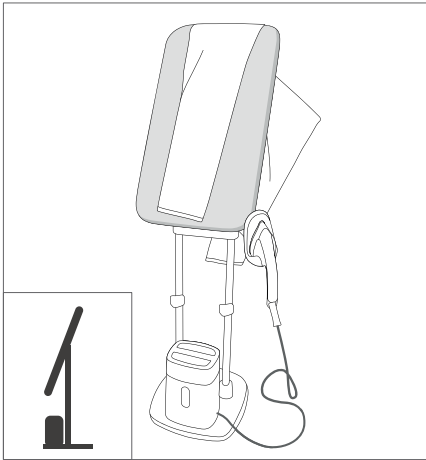

**EN** On the inclined board, hang the trousers to iron the legs.

**FR** Sur le pupitre incliné, positionner le pantalon sur le plateau pour repasser les jambes.

**ES** En la tabla inclinada, coloque los pantalones para planchar las perneras.

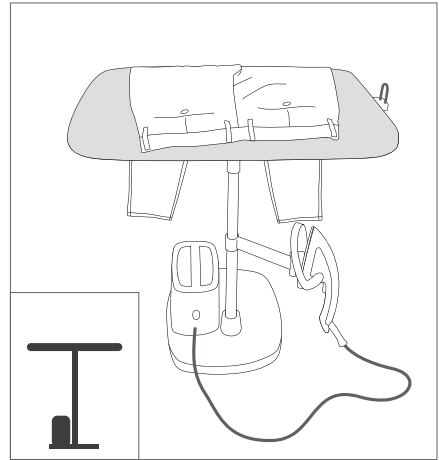

**EN** Use the board in the horizontal position to iron the details.

**FR** Utiliser le plateau en mode horizontal pour repasser les détails.

**ES** Utilice la tabla en posición horizontal para planchar los detalles.

## Accessories\* / Accessoires\* / Accesorios\*

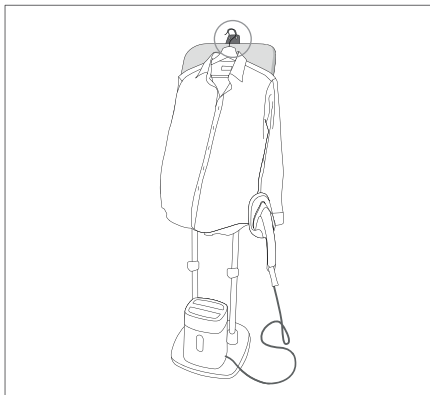

- EN** Use the hanger hook to iron/steam a garment placed on a hanger.
- FR** Utiliser le support cintre pour repasser un vêtement positionné sur un cintre.
- ES** Utilice el gancho para colgar una prenda y poder plancharla.

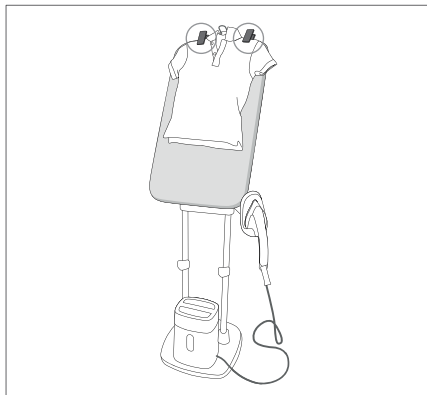

- EN** Use the clips to hold a garment on the board.
- FR** Utiliser les pinces pour maintenir un vêtement sur le plateau.
- ES** Utilice las pinzas para mantener la prenda fija sobre la tabla.

### — Fabric brush / Brosse à tissu / Cepillo para tejido

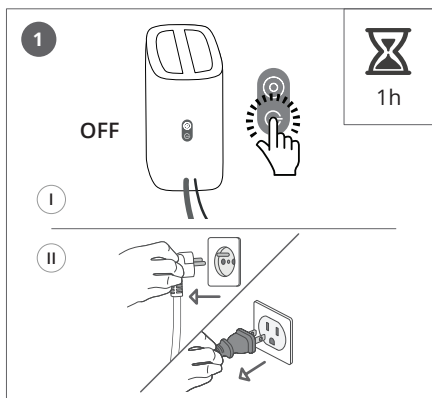

- EN** Before you remove or attach the brush, switch off the appliance and allow it to cool down for 1 hour.
- FR** Avant de retirer ou attacher la brosse à tissu, débrancher votre produit et laisser le refroidir pendant 1 heure.
- ES** Para retirar o acoplar el cepillo, apague el aparato y espere a que se enfríe durante 1 hora.

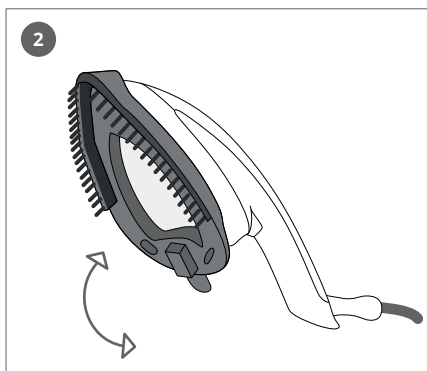

- EN** Put the steam brush on the iron soleplate. This accessory helps to open the garment fibres for better steam penetration.
- FR** Placer la brosse à tissu sur la semelle du fer. Cette dernière permet d'ouvrir les fibres pour une meilleure pénétration de la vapeur.
- ES** Coloque el cepillo de vapor sobre la suela de la plancha. Este último accesorio ayuda a que las fibras de la prenda se abran y el vapor penetre más fácilmente.

\* Depending on model / Selon modèle / Según el modelo

## Use the portable steam unit / Utiliser la base en autonome / Utilice el dispositivo de vapor nómada

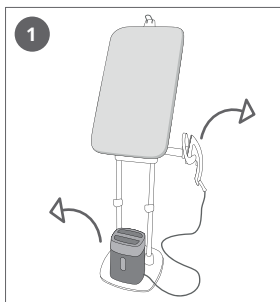

**EN** Remove the steam unit off its base

Push the clip located on the iron rest arm, in order to unlock the iron rest. Remove the iron and its support from the arm.

**FR** Retirez l'unité vapeur de sa base.

Appuyez sur le clip situé sur le bras du repose-fer pour déverrouiller le repose-fer.

Retirez le fer et son support du bras.

**ES** Retire el dispositivo de vapor de la base.

Empuje el clip situado en el brazo de apoyo de la plancha, para desbloquear el apoyo de la plancha.

Retire la plancha y su soporte del brazo.

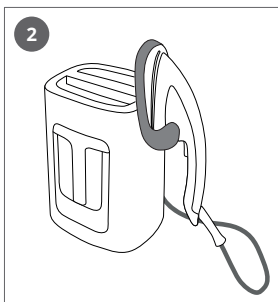

**EN** Position the iron and its iron rest on the steam unit.

**FR** Positionner le fer et le support du fer sur la base.

**ES** Coloque la plancha y el apoyo de la plancha sobre la base.

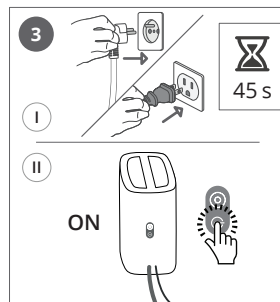

**EN** Move around with the appliance. Plug in and switch on the appliance, and wait 45seconds before using the iron.

**FR** Déplacer la base, brancher et allumer le produit et attendre 45 s avant d'utiliser le fer.

**ES** Muévase con el aparato. Enchúfelo, enciéndalo y espere 45 segundos antes de utilizar la plancha.



**EN** Be careful of of heat and steam when using the appliance.

**FR** Faire attention à la chaleur du fer pendant la manipulation.

**ES** Tenga cuidado con el calor de la plancha durante su manipulación.

## Steam boost / Shot de vapeur / Salida de vapor

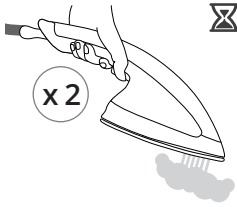

- EN** Press the steam trigger two times to activate the steam boost.
- FR** Appuyez deux fois rapidement sur la gâchette vapeur pour libérer de la vapeur.
- ES** Pulse el gatillo de vapor dos veces rápidamente para soltar vapor.

## Auto-off / Auto-off / Auto-desconexión

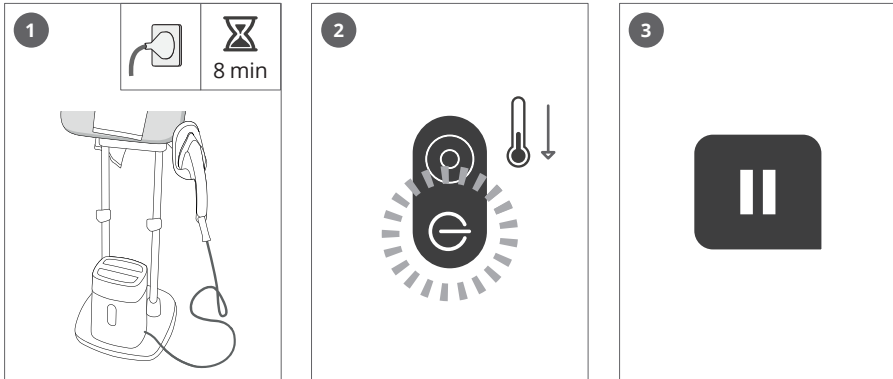

- EN** After 8 minutes of inactivity, the steam unit will change to stand by mode.
- FR** Après 8 minutes d'inactivité, la base vapeur se met en pause.
- ES** Después de 8 minutos de inactividad, el dispositivo de vapor pasará a modo standby.

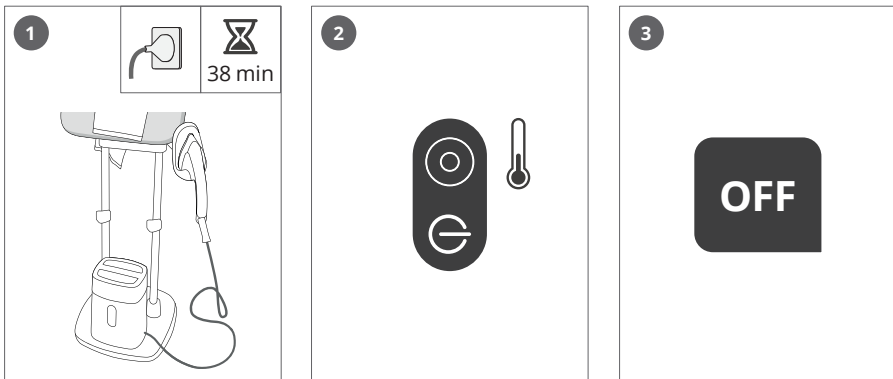

- EN** After 38 minutes of inactivity, the steam unit will switch off automatically.
- FR** Après 38 minutes d'inactivité, la base vapeur s'éteint.
- ES** Después de 38 minutos de inactividad, el dispositivo de vapor se apagará automáticamente.



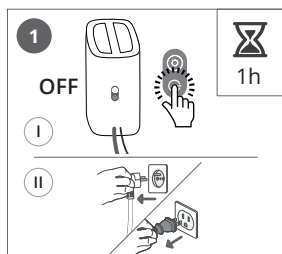

- EN** Switch off the appliance. Wait 1 hour to allow it to cool down completely.
- FR** Eteindre puis débrancher l'appareil. Attendre que le fer refroidisse pendant une heure.
- ES** Apague el aparato. Espere 1 hora hasta que se haya enfriado.

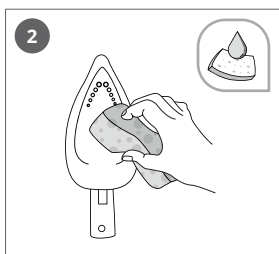

- EN** Clean the soleplate with a damp soft cloth or sponge.
- FR** Nettoyer la semelle avec une éponge humide.
- ES** Limpie la suela con una esponja húmeda.

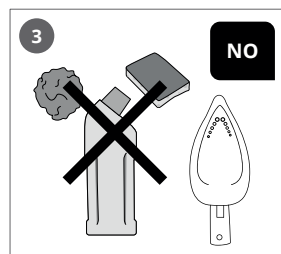

- EN** Never use abrasive products or surfaces to clean the soleplate.
- FR** Ne pas utiliser de produit ni de surface abrasive pour nettoyer la semelle.
- ES** No utilice productos ni superficies abrasivas para limpiar la suela.

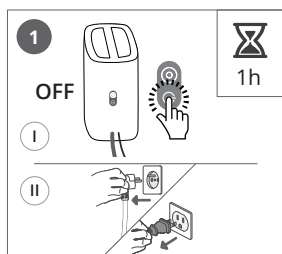

- EN** Switch off the appliance. Wait 1 hour to allow it to cool down completely.
- FR** Eteindre puis débrancher l'appareil. Attendre que le fer refroidisse pendant une heure.
- ES** Apague el aparato. Espere 1 hora hasta que se haya enfriado.

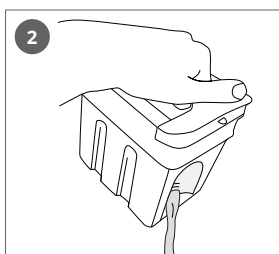

- EN** Empty the water tank.
- FR** Vider l'eau du réservoir.
- ES** Vacíe el depósito de agua.

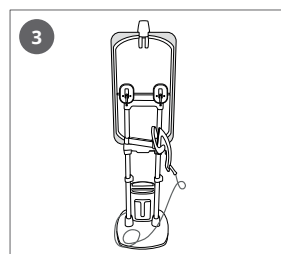

- EN** Move the iron rest to the back of the board.
- FR** Positionner le support de fer à l'arrière de la planche.
- ES** Mueva el apoyo de la plancha en la parte posterior de la tabla.

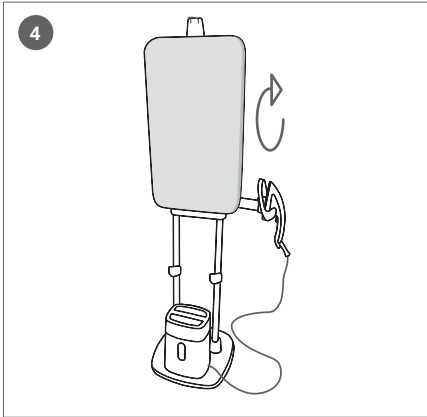

**EN** Tilt up the board to the vertical position.

**FR** Basculer la planche à la verticale.

**ES** Levante la tabla a la posición vertical.

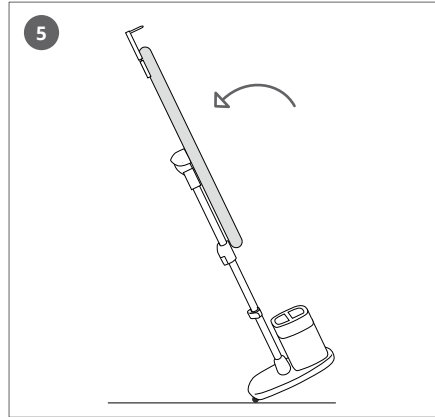

**EN** Ensuring the water tank is empty, lean the appliance backwards if necessary, in order to move and store it away.

**FR** Basculer le produit vers l'arrière pour le déplacer et le ranger si nécessaire.

**ES** Levante la tabla sobre su parte trasera, para moverla y guardarla si fuera necesario.

**EN** Transportation advice: To move your appliance, use the poles as grasping area.

**FR** Conseil de transport : Pour déplacer votre appareil, saisissez les montants verticaux.

**ES** Consejo sobre transporte: para mover su aparato, utilice las barras como zona de sujeción.

## 7

### Anti-calc / Anti-calcaire / Antical



**EN** When the anti-calc cartridge comes to its end of life, the anti-calc light flashes.

**FR** Lorsque la cartouche arrive en fin de vie, le voyant lumineux anticalcaire clignote.

**ES** Al final de la vida útil del cartucho antical, la luz antical parpadeará.

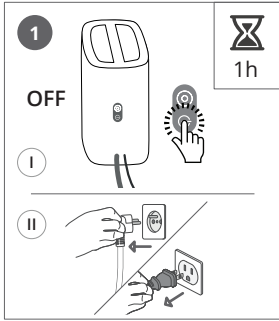

**EN** Switch off the appliance. Wait 1 hour to allow it to cool down completely.

**FR** Eteindre puis débrancher l'appareil. Attendre que le fer refroidisse pendant une heure.

**ES** Apague el aparato. Espere 1 hora hasta que se haya enfriado.

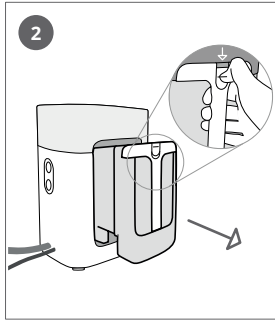

**EN** Remove the water tank.

**FR** Sortir le réservoir.

**ES** Vacíe el depósito de agua.

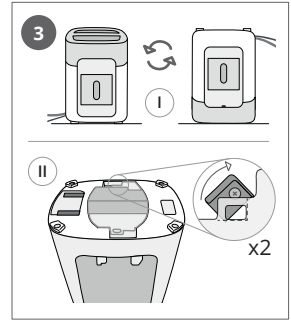

**EN** Turn the steam unit over and open the 2 locking tabs.

**FR** Retourner la base vapeur et ouvrir les 2 verrous.

**ES** De la vuelta al dispositivo de vapor, y abra los 2 ajustes.

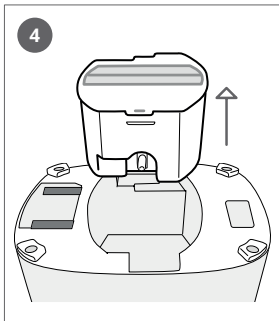

**EN** Remove the anti-calc cartridge.

**FR** Retirer la cartouche anti-calcaire.

**ES** Retire los cartuchos antical.

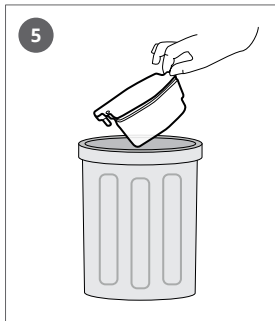

**EN** Discard of the old anti-calc cartridge.

**FR** Jeter la cartouche anti-calcaire usagée.

**ES** Tire los cartuchos antical usados.

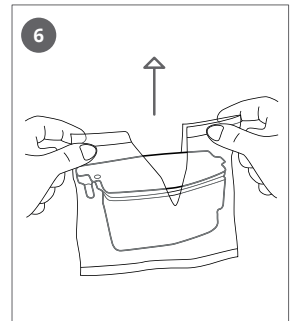

**EN** Open the new anti-calc cartridge.

**FR** Déballer la cartouche anti-calcaire neuve.

**ES** Abra los cartuchos antical nuevos.

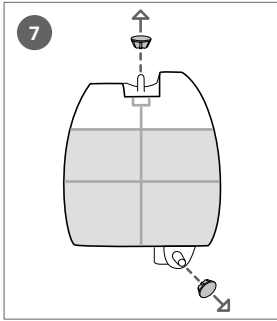

**EN** Remove the stoppers.

**FR** Retirer les bouchons.

**ES** Retire los ajustes.

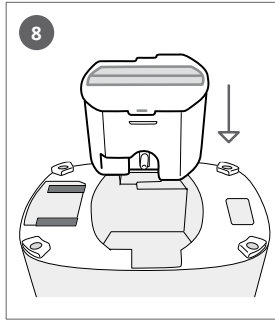

**EN** Insert the anti-calc cartridge into the steam unit.

**FR** Insérer la cartouche anti-calcaire dans la base vapeur.

**ES** Introduzca los cartuchos antical en el dispositivo de vapor.

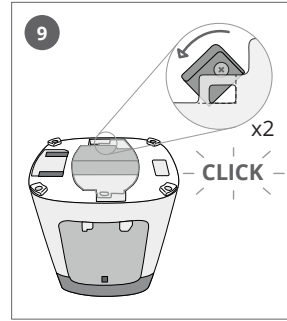

**EN** Close the 2 locking tabs of the anti-calc cartridge compartment.

**FR** Fermer les 2 verrous de la cartouche anti-calcaire.

**ES** Cierre los 2 ajuste de los cartuchos antical.

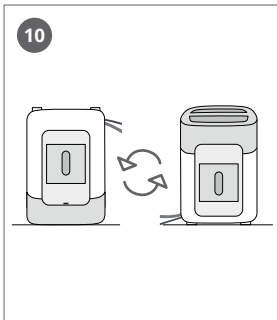

**EN** Turn the steam unit back over so that it is the right way up.

**FR** Mettre à l'endroit la base vapeur.

**ES** Coloque el dispositivo de vapor en la posición correcta.

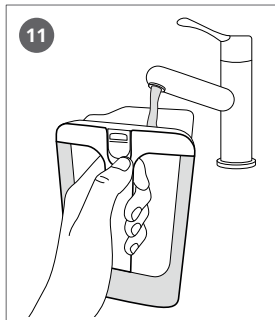

**EN** Fill the water tank.

**FR** Remplir le réservoir.

**ES** Llène el depósito de agua

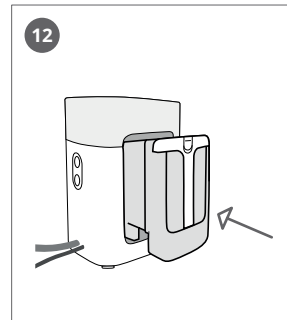

**EN** Replace the water tank, and lock it.

**FR** Insérer le réservoir dans la base vapeur.

**ES** Introduzca el depósito de agua y bloquéelo.

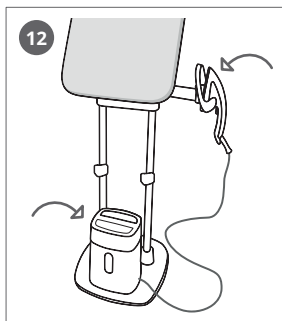

- EN** Put the iron and the steam unit on the base.
- FR** Placer le fer et la base sur leur socle.
- ES** Coloque la plancha y el dispositivo de vapor sobre la base.

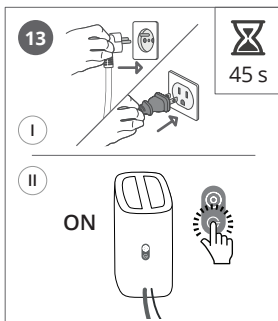

- EN** Plug in and switch on the appliance. Wait for 45 seconds.
- FR** Brancher le produit et le mettre en marche. Attendre 45 secondes.
- ES** Enchufe el aparato y enciéndalo. Espere 45 segundos.

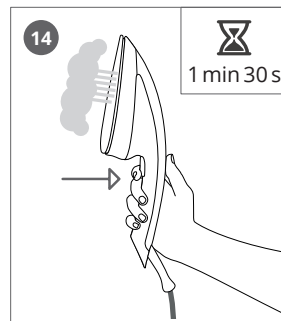

- EN** Press the trigger for approximately 1 minute and 30 seconds until steam comes out.
- FR** Presser ensuite sur la gachette environ 1 minute 30 jusqu'à ce que la vapeur arrive.
- ES** Pulse el gatillo durante 1 minuto y medio hasta que salga el vapor.

## Problems with your appliance?

PROBLEM	POSSIBLE CAUSES	SOLUTIONS
Brown water is dripping from the soleplate and soiling your clothes.	You are using chemical descaling products.	Do not put any descaling product into the water tank.
	You are not using the right water.	Perform a self-clean and consult the "What water to use?" section.
The soleplate is dirty or brown and may soil clothes.	The soleplate has not been cleaned.	Clean the soleplate as indicated in the user guide.
Your appliance produces little or no steam.	Your appliance has a build up of limescale.	Please refer to anti-calc section.
The soleplate is scratched or damaged.	You have positioned your iron flat on the metallic iron support. You have cleaned your soleplate with an abrasive cloth or steel wool.	Always place your iron in the support base. Clean the soleplate as indicated in the user guide.
Water drips from the holes in the soleplate.	You are using steam while the iron is not hot enough.	Wait until the thermostat light goes out.
A loud noise from the appliance.	Not enough water in the tank.	Fill the tank.
	The first use process has not been carried out or has not been carried out correctly.	Carry out the first use process for the water (refer to the paragraph on first use).
	The internal system needs to fill up again.	
Do not completely empty the water tank.		

## Cartridge

### Anti calc maintenance

Do not put any descaling substances (vinegar, industrial descaling products, etc.) in the water tank or in the anti calc compartment, they could damage your appliance.

Using the appliance without changing the cartridge can damage the appliance and stop its steaming performance. Press on the anti calc button only if you have changed the cartridge.

To ensure the efficiency of the cartridge, please remove it from its plastic bag just before use. The international guarantee will not cover any damages which occurs as a result of using the appliance without changing the cartridge.

## Un problème avec votre fer ?

PROBLEME	CAUSES POSSIBLES	SOLUTIONS
Des coulures brunes sortent de la semelle et tachent le linge.	Vous utilisez des produits détartrants chimiques.	N'ajoutez aucun produit détartrant à l'eau du réservoir.
	Vous n'utilisez pas le bon type d'eau.	Faites un auto-nettoyage et consultez le chapitre «Quelle eau utiliser ?».
La semelle est sale ou brune et peut tâcher le linge.	Vous utilisez une température trop élevée.	Nettoyez la semelle comme indiqué dans le guide utilisateur. Utilisez une température moins élevée.
Votre fer produit peu ou pas de vapeur.	Votre fer est entartré.	Nettoyer la tige anticalcaire et faites un auto-nettoyage.
La semelle est rayée ou abîmée.	Vous avez posé votre fer à plat sur le repose-fer métallique. Vous avez nettoyé votre semelle avec un tampon abrasif ou métallique.	Posez toujours votre fer sur le talon. Nettoyez la semelle comme indiqué dans le guide utilisateur.
L'eau coule par les trous de la semelle.	Vous utilisez la vapeur alors que le fer n'est pas assez chaud.	Attendez que le voyant s'éteigne.
Un bruit fort dans l'appareil.	Pas assez d'eau dans le réservoir.	Remplissez le réservoir.
	Le processus de première utilisation n'a pas été réalisé ou pas correctement.	Réalisez le processus de première utilisation d'eau (voir le paragraphe concernant la première utilisation).
	Le système interne a besoin d'être à nouveau rempli.	Appuyez sur la touche de commande vapeur plus longtemps.
		Ne videz pas complètement le réservoir d'eau.

## Cartouche

### Entretien anti calc

N'ajoutez pas de substance de détartrage (vinaigre, produits de détartrage industriels, etc.) dans le réservoir d'eau ou dans le compartiment anti calc, car ils peuvent endommager votre appareil.

Utiliser l'appareil sans changer la cartouche peut endommager l'appareil et l'empêcher de produire de la vapeur. Appuyez sur le bouton anti calc seulement si vous avez remplacé la cartouche.

Afin de protéger l'efficacité de la cartouche, veuillez la retirer de son sac de plastique tout juste avant de l'utiliser. La garantie internationale ne couvre pas les dommages causés par l'utilisation de l'appareil si la cartouche n'a pas été remplacée.

## ¿Tiene algún problema con la plancha?

PROBLEMA	POSIBLES CAUSAS	SOLUCIONES
Salen colores marrones por la suela y manchan la ropa.	Está utilizando productos desincrustantes químicos.	No añada ningún producto desincrustante al agua del depósito.
	No está utilizando el tipo de agua correcto.	Efectúe una autolimpieza y consulte el capítulo «¿Qué agua debo utilizar?».
La suela está sucia o marrón y puede manchar la ropa.	Está utilizando una temperatura demasiado elevada.	Limpie la suela como se indica en la guía del usuario. Utilice una temperatura menos elevada.
La plancha genera poco o nada de vapor.	La plancha tiene demasiada cal.	Limpie la varilla antical y realice una autolimpieza.
La suela está rayada o estropeada.	Ha colocado la plancha en plano sobre el soporte metálico. Ha limpiado la suela con un paño abrasivo o metálico.	Sostenga siempre la plancha sobre el talón. Limpie la suela como se indica en la guía del usuario.
El agua sale por los agujeros de la suela.	Utiliza vapor mientras que la plancha no está suficientemente caliente.	Espera a que el indicador luminoso se apague.
Un ruido alto generado por el aparato.	No hay suficiente agua en el depósito.	Llene el depósito.
	El proceso de la primera utilización no ha sido realizado o no se ha realizado correctamente.	Realice el proceso de la primera utilización para el agua (consulte el párrafo sobre la primera utilización).
	Se debe rellenar el sistema interno.	Pulse y mantenga pulsado el botón de control del vapor.
		No vacíe por completo el depósito de agua.

## Cartucho

### Mantenimiento antical

No añada ninguna sustancia descalcificante (vinagre, productos descalcificadores industriales, etc.) en el depósito de agua ni en el compartimento antical, el aparato podría resultar dañado.

El uso del aparato sin cambiar el cartucho podría dañar el aparato y detener su función de vapor. Pulse el botón antical solo si ha cambiado el cartucho.

Para asegurar la eficiencia del cartucho, deberá extraerlo de su bolsa de plástico solo antes de utilizarlo. La garantía internacional no cubrirá ningún daño generado por el uso del aparato sin cambiar el cartucho.



## **Recomendações de segurança importantes**

- Leia atentamente o manual de instruções antes da primeira utilização do aparelho. Este produto destina-se apenas ao uso doméstico no interior. Uma utilização não conforme ao manual de instruções, liberta a marca de qualquer responsabilidade.
- Nunca desligue o aparelho puxando pelo cabo de alimentação. Desligue sempre o seu aparelho da alimentação:
  - Antes de encher o depósito da água ou de passá-lo por água,
  - Antes de limpar o aparelho,
  - Após cada utilização.
- O aparelho deve ser utilizado e colocado sobre uma superfície plana, estável e resistente ao calor. Quando colocar o aparelho na base, certifique-se de que a superfície está estável.
- Este aparelho não foi concebido para ser utilizado por pessoas (incluindo crianças) cujas capacidades físicas, sensoriais ou mentais se encontram reduzidas, ou por pessoas com falta de experiência ou conhecimento, a não ser que tenham sido devidamente acompanhadas e instruídas sobre a correcta utilização do aparelho, pela pessoa responsável pela sua segurança.
- É importante vigiar as crianças por forma a garantir que as mesmas não brinquem com o aparelho.
- Este aparelho pode ser usado por crianças com mais de 8 anos de idade e pessoas com capacidades físicas, sensoriais ou mentais reduzidas, ou falta de experiência e conhecimentos, se forem supervisionadas e ensinadas quanto à utilização do aparelho de um modo seguro, e compreenderem os perigos envolvidos. As crianças não deverão brincar com o aparelho. A limpeza e manutenção não deverão ser feitas por crianças sem supervisão.
- Mantenha o ferro de engomar e o respetivo cabo de alimentação fora do alcance das crianças com idade inferior a 8 anos, sempre que o aparelho se encontrar ligado ou a arrefecer.

-  As superfícies do seu aparelho podem atingir temperaturas muito elevadas durante o funcionamento, o que pode provocar queimaduras. Não toque nas superfícies quentes do aparelho (peças metálicas acessíveis e peças plásticas adjacentes às peças metálicas).
  - Nunca deixe o aparelho sem vigilância quando está ligado à corrente. Antes de arrumar o aparelho, depois de estar desligado da tomada, aguarde até arrefecer (cerca de 1 hora).
  - O aparelho não deve ser utilizado se tiver caído ao chão, se apresentar danos visíveis, fugas ou se de alguma forma estiver a funcionar incorrectamente. Não tente desmontar o aparelho: este deve ser examinado por um Serviço de Assistência Técnica autorizado para evitar situações de perigo.
  - Verifique se o cabo de alimentação apresenta sinais de desgaste ou danos antes da utilização. Se o cabo de alimentação se encontrar de alguma forma danificado, deverá ser substituído por um Serviço de Assistência Técnica autorizado para evitar qualquer situação de perigo para o utilizador.
  - Deverá ter cuidado quando usar o aparelho, devido à emissão de vapor.
  - Para encher, limpar e descalcificar o seu aparelho, consulte as instruções de utilização.
- Para sua segurança, este aparelho está em conformidade com todos os regulamentos aplicáveis (Directiva sobre baixa tensão, Compatibilidade Electromagnética, Ambiente, etc).
  - O seu aparelho é eléctrico: Tem de ser usado em condições normais de utilização. Ele destina-se apenas a um uso doméstico.
  - Ligue sempre o seu aparelho à alimentação:
    - a um circuito eléctrico com uma tensão entre 220 V e 240 V, com uma tomada eléctrica com condutor de terra.
 A ligação a um circuito com uma tensão inadequada pode causar danos irreparáveis no aparelho e invalidará a sua garantia. Se estiver a utilizar uma extensão eléctrica, certifique-se de que é do tipo bipolar (16A) com condutor de terra.
  - Desenrole completamente o cabo de alimentação antes de o ligar a uma tomada com condutor de terra.
  - A base do aparelho pode atingir temperaturas extremamente elevadas e pode causar queimaduras: Não lhe toque. Nunca toque nos fios eléctricos com a base do aparelho.
  - O seu aparelho emite vapor, que pode provocar queimaduras. Manuseie sempre o ferro com cuidado, especialmente quando engomar na vertical.
  - Nunca direcione o vapor para pessoas ou animais.
  - Nunca coloque o seu aparelho dentro de água ou de outros líquidos. Nunca o coloque debaixo de água corrente.
  - A ficha deve ser desligada da tomada antes de encher o depósito com água.
  - Retire a ficha da tomada durante o enchimento e a limpeza.
  - Tenha cuidado durante a montagem do produto e da tábua, para não ficar com os dedos presos.
  - Não recomendamos a utilização de acessórios não fornecidos pelo fabricante, pois podem causar incêndios, choques eléctricos ou ferimentos.

## Antes da primeira utilização

Aquando das primeiras utilizações, pode ocorrer libertação de fumo, um odor não nocivo e uma ligeira expulsão de partículas. Este fenómeno não tem qualquer consequência e desaparecerá rapidamente.



- Não é adequado para beber.



- Mantenha fora do alcance das crianças.



- Elimine juntamente com o lixo doméstico comum.



- Mantenha num local fresco e seco.

## Que água utilizar?

O aparelho foi concebido para funcionar com água da torneira. No entanto, é necessário proceder regularmente à limpeza automática da câmara de vaporização para eliminar o calcário libertado.

Se a água for muito calcária, misture 50 % de água da torneira e 50 % de água desmineralizada disponível no mercado. Nunca utilize água que contenha aditivos (como amido, perfumes, substâncias aromáticas, amaciadores, etc.), nem água de condensação (por exemplo, água dos secadores de roupa, água de frigoríficos, água de aparelhos de ar condicionado, água da chuva). Estas águas contêm resíduos orgânicos ou minerais que se concentram sob o efeito do calor e provocam salpicos, derrames castanhos ou o envelhecimento prematuro do aparelho.

## GUARDE ESTE MANUAL DE INSTRUÇÕES PARA FUTURAS UTILIZAÇÕES



### Protecção do meio ambiente em primeiro lugar!

① O seu aparelho contém materiais que podem ser recuperados ou reciclados.

➔ Entregue-o num ponto de recolha para possibilitar o seu tratamento.

## 重要安全指引

- 初次使用前請仔細閱讀指引。本產品只適合家居用途。如利用本產品作商業用途、使用不當，或不遵守本使用指引，生產商將不會承擔責任，而保養亦將失效。
- 拔除插頭時，切勿拉扯電源線。請緊記在以下情況拔除插頭：
  - 往水槽裝水前。
  - 清潔本裝置前。
  - 每次使用後。
- 本裝置必須在平穩且耐熱的表面上放置和使用。放置本裝置回機座時，確定座下平面穩固安定。
- 肢體、感官或心智能力較弱，或者經驗或知識不足的人士（包括兒童），除非有人負責其安全並從旁監督，或已事先向其提供本裝置的使用指示，否則均不適宜使用本裝置。
- 兒童必須得到成年人監督，以免他們將本設備當作玩具。
- 本產品可供8歲及以上兒童使用。對於身體官能或心智能力退化者，或經驗與使用知識缺乏者，在有從旁監督或有適當操作本產品的指示的狀況下，且已瞭解其潛在危險，方可使用本產品。兒童不可把玩本裝置。兒童不可在無監督的情況下清理及維護本裝置。
- 如燙斗已通電或正在冷卻，請勿讓8歲以下兒童接觸燙斗及電線。
-  裝置操作期間表面會產生高溫，如不慎觸摸可造成燙傷。請勿接觸裝置的發熱表面（外露的金屬部分及其接連的塑膠部分）。
- 裝置已連接電源時絕不可無人看管。儲存本裝置前，請先拔除電源，然後等待其冷卻（約一小時）。
- 如裝置曾經墜地、留下可見損傷、出現洩漏，或有任何不正常狀況，切勿使用。請勿試圖拆開裝置。請交由認可服務中心檢查，以免有任何危險。
- 使用前檢查電源線是否有損耗或損壞跡象。如電源線已受損，務必交由認可服務中心更換，以免有任何危險。

- 由於本裝置會釋出蒸汽，使用時須多加小心。
- 有關加水、清潔、除垢的操作，請參考使用說明書。

- 為保安全，本產品合乎相關標準及規例（低電壓、電磁相性、環境指令等）。
- 本裝置乃電氣裝置，必須按照正常條件操作。本裝置僅作家居用途。
- 連接電源時緊記：
  - 電壓應為220V至240 V之間。
  - 電源插座有接地。
 如電壓不正確，有可能會令裝置出現無法修復的損害，並喪失保養。如要使用電源延長線，確定延長線的規格正確（16A），且已接地，以及已完全展開。
- 插上已接地的插座前，應徹底離開電源線。
- 裝置底部可達到極高溫度，可造成燙傷，請勿觸摸。切勿以電源線接觸裝置的底部。
- 本裝置會釋出蒸汽，有可能引致燙傷。請務必小心執拿燙斗，特別是垂直燙衣之時，切勿將蒸汽噴向他人或動物。
- 勿將本裝置、電源線或插頭放進水或任何其他液體裏。切勿用水沖洗裝置。
- 往水槽加水前，必須先將插頭從插座拔出。
- 加水或清潔前須先拔掉插頭。
- 請小心裝嵌本裝置及燙板，避免發生任何危險。
- 除生產商提供的配件外，不建議使用其他配件，因為有可能導致火警、觸電或人身傷害。

### 初次使用前

初次使用本燙斗時，可能會有許些煙或無害氣味，或少量粒子釋出，然而並不會影響使用，且會快速消失。



- 不適合飲用



- 放置在遠離兒童之處



- 按家居廢物方式棄置



- 存放在乾燥陰涼位置

### 應使用哪一種水？

本裝置使用自來水，然而須定期執行自潔功能，以清除蒸汽槽的水垢。

如果水非常硬，可混合50%自來水與50%樽裝除礦水。

切勿使用含添加劑（澱粉、香水、香味劑、柔順劑等）或凝結水（例如來自滾桶式乾衣機的水、來自雪櫃的水、來自冷氣裝置的水、雨水）的水。這些水含有在熱力效應之下積聚的有機廢料或礦物，會令本裝置裂開、發黃或加速老化。

### 請保留本指引說明書作日後參考



#### 環境保護最為優先！

- ① 本裝置包含可回收或循環使用的貴重物料。
- ② 請將裝置丟棄到市民垃圾收集中心。

## Antes da primeira utilização

Aquando das primeiras utilizações, é possível que o aparelho liberte fumo e odor. Não afetam a utilização do aparelho e desaparecem rapidamente.

Aquando da primeira utilização, podem soltar-se pequenas partículas do ferro. Fazem parte do processo de produção e não o afetam nem a si nem às suas roupas. Desaparecem após algumas utilizações.

Utilize o aparelho apenas numa superfície desobstruída para não bloquear a base do produto (superfície plana e horizontal).

### — Que tipo de água utilizar?

O seu ferro foi concebido para ser utilizado com água da torneira. Se a sua água for muito dura, misture 50% de água da torneira com 50% de água desmineralizada.



#### IMPORTANTE

Nunca utilize a tábua do aparelho com um ferro clássico ou um gerador de vapor. Utilize apenas o ferro do aparelho.



#### IMPORTANTE

Nunca utilize água contendo aditivos (amido, perfume, substâncias aromáticas, amaciadores, etc.), ou água de condensação (por exemplo, água de secadores, água de frigoríficos, água de unidades de ar condicionado, água da chuva). Esta água contém materiais de resíduos orgânicos ou minerais que se concentram sob o efeito do calor e provocam projeção, coloração acastanhada ou envelhecimento precoce do seu aparelho.

初次使用時，裝置可能會釋出煙霧及異味，但並不會影響使用，且會迅速消失。

初次使用時，裝置可能會釋出微粒。微粒是在生產過程中產生，並不會影響人體或衣物，且會迅速消失。

本裝置必須使用並放在平穩且耐熱的表面上。放置本裝置時，請確保底座所放置的平面穩固安定。

## — 應使用哪一種水？

本掛熨機使用自來水。如果水非常硬，可混合50%未經處理的自來水與50%蒸餾水。



### 重要事項

切勿在本裝置的燙衣板上使用傳統的熨斗或蒸氣熨斗。



### 重要事項

請勿使用純除礦水或純蒸餾水、乾衣機排出的水、帶香味的水或軟化水、雨水、過濾水、樽裝或煮沸過的水、來自雪櫃、電池或冷氣的水，因為可能會損壞裝置。這些類型的水含有有機廢物和礦物元素，其濃度會隨加熱而增加，造成裝置滲漏、留下棕色水漬或過早損耗。如果水非常硬，可混合50%未經處理的自來水與50%蒸餾水（五金店有售）。

## Produto / 產品

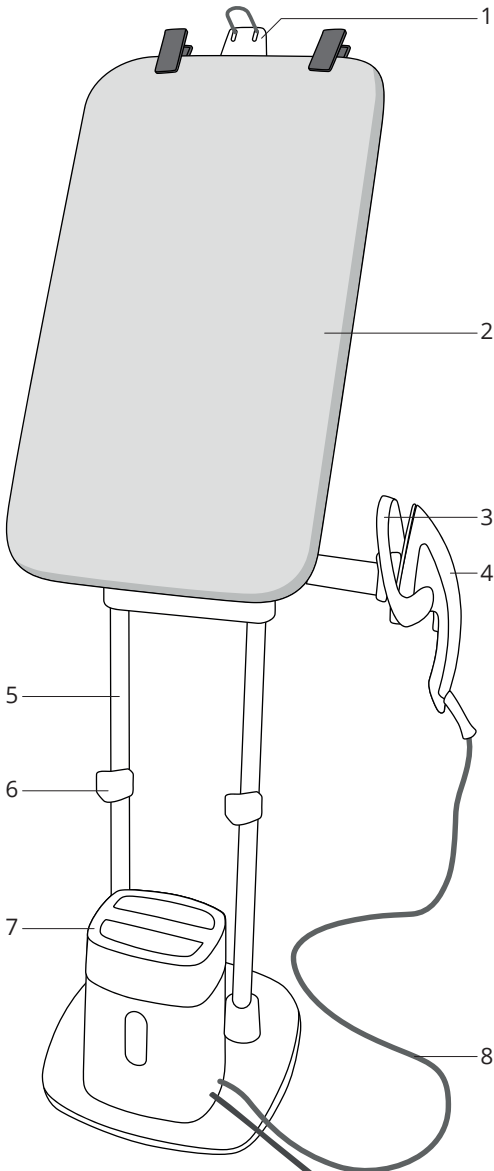

- PT**
1. Suporte do cabide
  2. Tábua ajustável
  3. Descanso do ferro
  4. Ferro
  5. Tubos telescópicos
  6. Fechos de regulação vertical
  7. Base vapor
  8. Cabo do vapor

- ZH**
1. 掛勾
  2. 傾斜式熨衣板
  3. 熨斗掛座
  4. 熨斗
  5. 可摺疊支架
  6. 高度調節器
  7. 蒸氣組
  8. 蒸氣管



## Ferro e base do vapor / 熨斗及蒸氣組

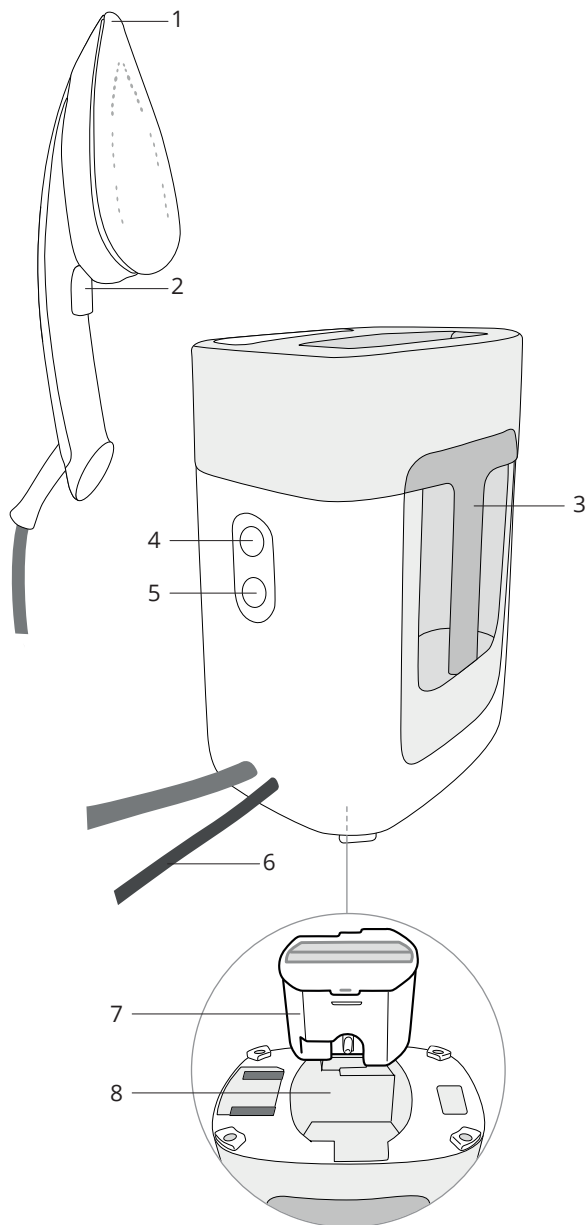

- PT**
1. Base do ferro
  2. Comando do vapor
  3. Depósito da água
  4. Indicador luminoso "Anticalcário"
  5. Botão Ligar/Desligar (On/Off)
  6. Cabo elétrico
  7. Cartucho anticalcário
  8. Compartimento dos cartuchos

- ZH**
1. 熨斗底板
  2. 蒸氣按鈕
  3. 水箱
  4. 去水垢指示燈
  5. 開關按鈕
  6. 電源線
  7. 水垢收集盒
  8. 收集盒放置槽

## Inclinar a tábua / 傾斜熨衣板

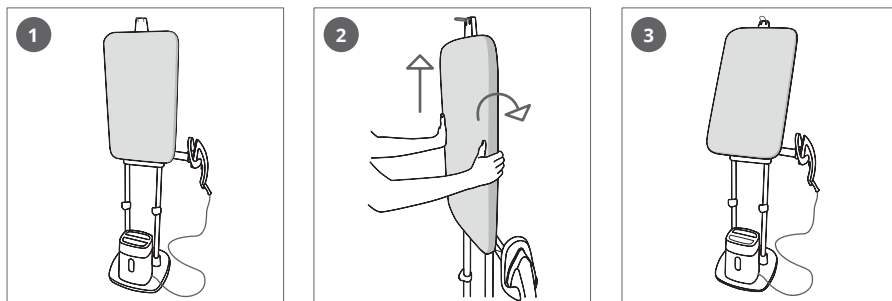

**PT** Coloque as mãos em ambos os lados da tábua, levante-a verticalmente e incline-a para trás até à posição inclinada.

**ZH** 雙手分別握著熨衣板兩側，將熨衣板往上提起，然後往後壓直至呈傾斜狀態。

## Coloque a tábua na posição horizontal / 水平放置熨衣板

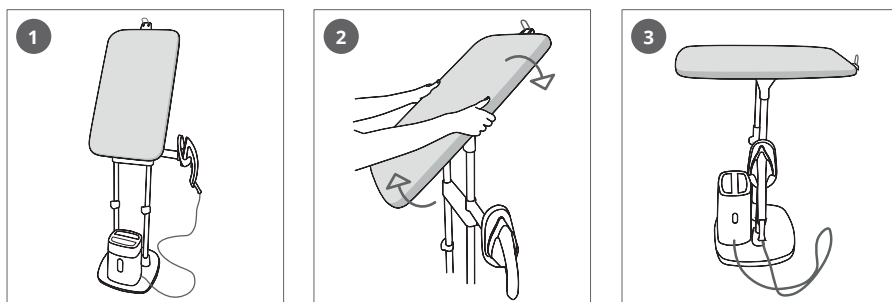

**PT** Coloque as mãos em ambos os lados da tábua, levante-a verticalmente e incline-a para trás até à posição horizontal.

**ZH** 雙手分別握著熨衣板兩側，將熨衣板往上提起，然後往後壓直至呈水平狀態。

## Regular a altura / 調節高度

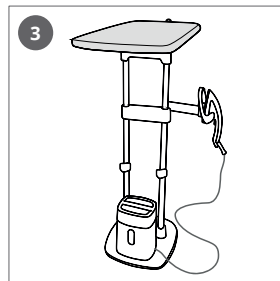
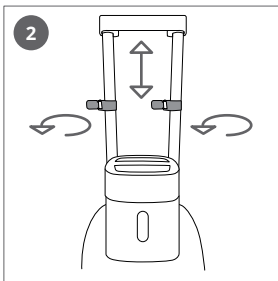
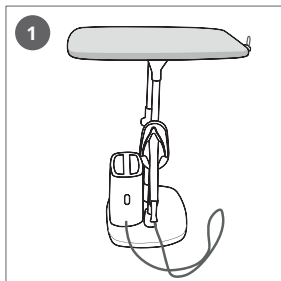

**PT** Na posição horizontal, desbloqueie os fechos dos tubos. Puxe a tábua até à posição pretendida. Bloquee os fechos dos tubos.

**ZH** 在水平位置解鎖高度調節器。升起或降低熨衣板，直至達到所需的高度。鎖緊撐杆鎖。



**PT** Al abrir los ajustes de la barra, la tabla podría bajar. Sujétela durante su manipulación

**ZH** 調節熨衣板高度時，請確保同時握住熨衣板，以免熨衣板下墜。

## Orientação do descanso do ferro / 熨斗掛座方向

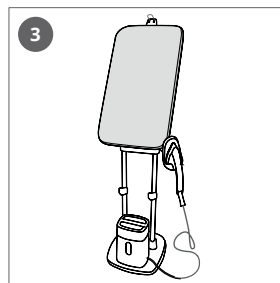
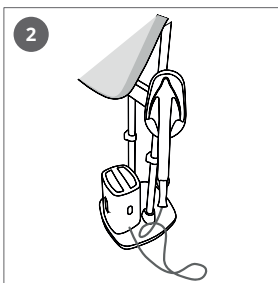
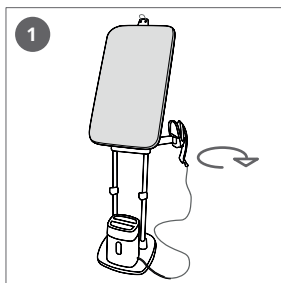

**PT** Mova o descanso do ferro até à parte frontal do aparelho e regule para a posição mais adaptada.

**ZH** 熨斗掛座設於轉軸上，可按照使用者的需要調整方向。

### 3

## Primeira utilização do ferro / 初次使用本裝置



**PT** Certifique-se de que o cartucho anticálcio está instalado antes de ligar o seu aparelho. Para instalar os cartuchos, consulte as instruções de montagem.

**ZH** 開啟本裝置前，請確保已安裝水垢收集盒。要安裝水垢收集盒，請參閱安裝說明。

### Encher o depósito da água / 為儲水箱注水

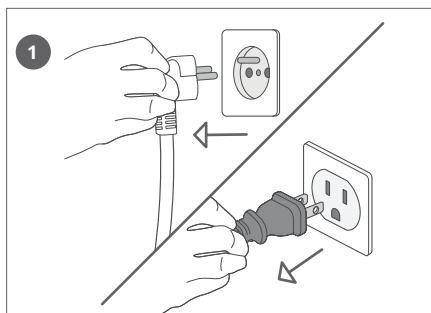

**PT** Retire a ficha da tomada.

**ZH** 拔除裝置插頭。

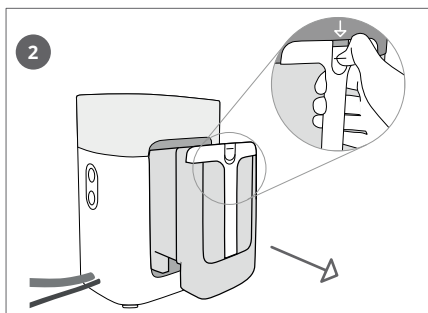

**PT** Desbloqueie e retire o depósito de água.

**ZH** 將儲水箱解鎖及取出。

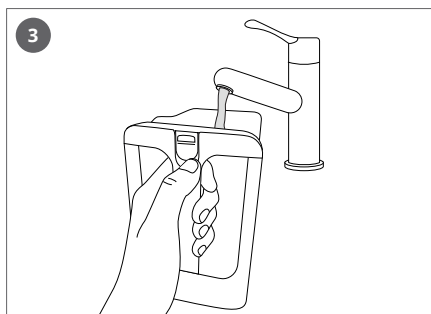

**PT** Encha o depósito de água.

**ZH** 為儲水箱注水。

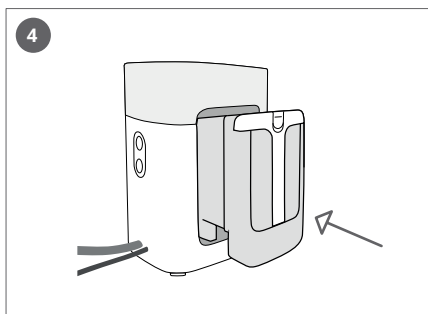

**PT** Insira o depósito de água e bloqueie-o.

**ZH** 將儲水箱放回並鎖上。

## Ligar o ferro / 開啟熨斗

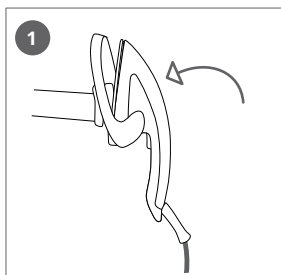

- PT** Colocar o ferro no descanso do ferro.  
**ZH** 將熨斗放在熨斗掛座上。

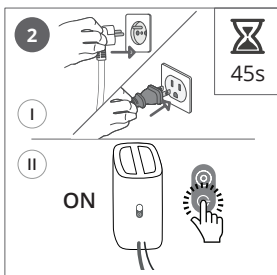

- PT** Ligar o aparelho e colocar na posição ON. Aguarde 45 segundos.  
**ZH** 插上並打開裝置電源。等候45秒。

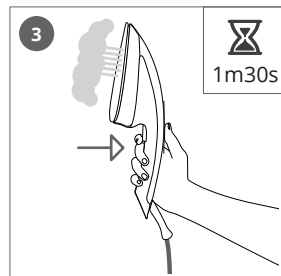

- PT** Prima o comando durante 1 minuto e 30 segundos até o vapor sair.  
**ZH** 長按蒸氣按鈕約1分30秒，直至蒸氣釋出。  
在此階段，蒸氣泵可能會產生一些噪音，但屬正常現象。

## Passar a ferro e vaporizar / 熨燙及蒸氣掛燙

4

### Camisa / 恤衫

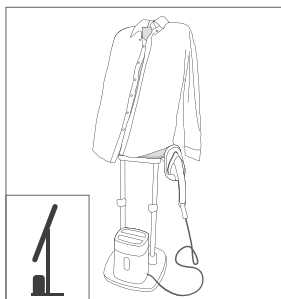

- PT** Na posição inclinada, coloque a camisa na tábua para engomar a parte da frente e de trás.  
**ZH** 熨衣板呈傾斜狀態，將恤衫套於熨衣板上，然後熨燙背面及正面。

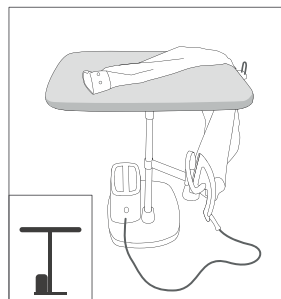
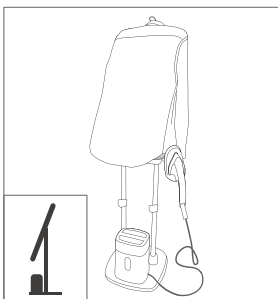

- PT** Utilize a tábua na posição horizontal para engomar os detalhes.  
**ZH** 熨燙細節時，將熨衣板置於水平位置。

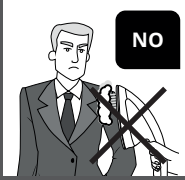

- PT** Nunca engomar nem vaporizar diretamente uma peça de roupa que esteja a ser usada por uma pessoa.
- ZH** 切勿在穿著衣物的人士身上直接進行熨燙或蒸氣掛燙。

## Calças / 長褲

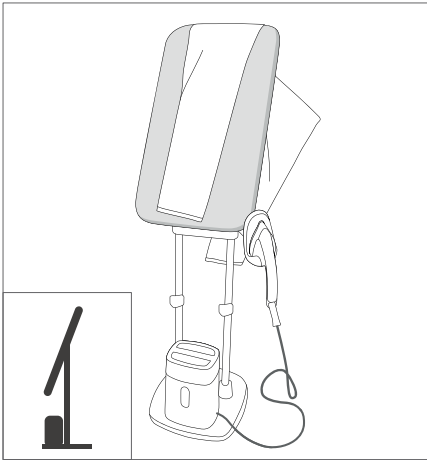

- PT** Na tábua inclinada, coloque as calças para engomar as pernas.
- ZH** 熨衣板呈傾斜狀態，將長褲掛在熨衣板上，以便熨燙褲腳。

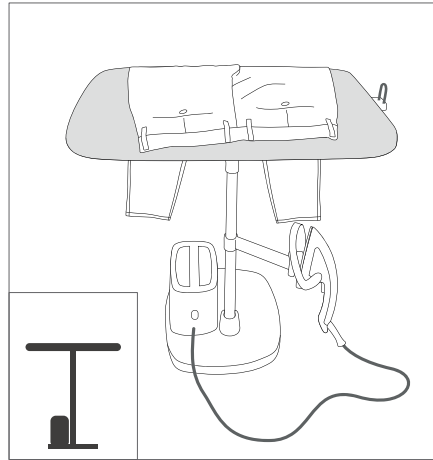

- PT** Utilize a tábua na posição horizontal para engomar os detalhes.
- ZH** 熨燙細節時，將熨衣板置於水平位置。

## Acessórios\* / 配件\*



**PT** Utilize o suporte do cabide para engomar uma peça de roupa colocada num cabide.

**ZH** 使用掛勾，以便熨燙掛在衣架上的衣物，或進行蒸氣掛燙。

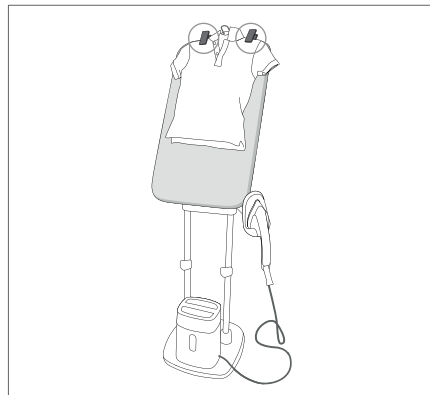

**PT** Utilize as molas para manter a peça de roupa na tábua.

**ZH** 使用衣夾將衣物固定在熨衣板上。

### — Escova para tecido / 衣物纖維刷

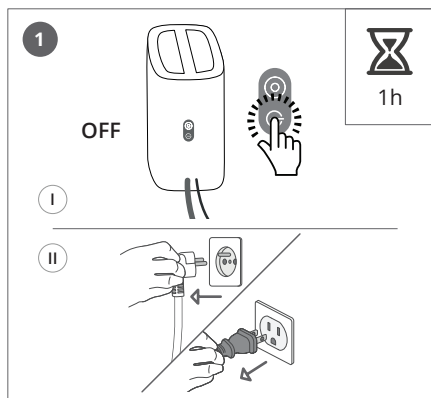

**PT** Antes de remover ou fixar a escova para tecido, desligue o aparelho e deixe-o arrefecer durante uma hora.

**ZH** 拆除或裝上衣物纖維刷前，請先關閉裝置電源，並冷卻一小時。

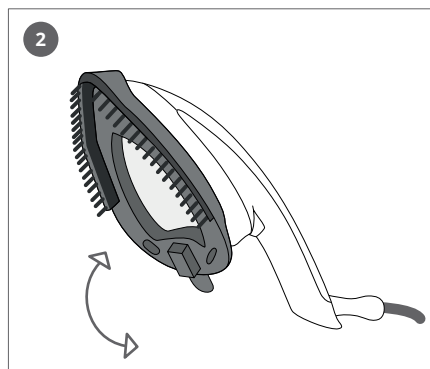

**PT** Coloque a escova para tecido na base do ferro. Ajuda a abrir as fibras da roupa para que o vapor penetre melhor.

**ZH** 將衣物纖維刷安裝到熨斗底板上。  
此配件有助鬆開衣物纖維，促進蒸氣滲透。

## Utilizar a unidade do vapor de forma portátil / 使用可攜式蒸氣組

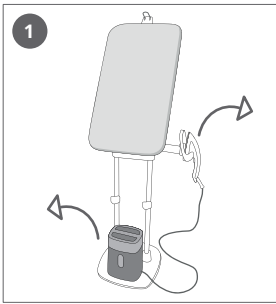

**PT** Retire a unidade do vapor da respetiva base.

Empurre o clip localizado no braço do descanso do ferro para desbloquear o descanso do ferro.

Retire o ferro e o seu suporte do braço.

**ZH** 從底座取出蒸氣組。推按熨斗掛座臂架上的座夾，為熨斗掛座解鎖。從臂架取出熨斗及掛座。

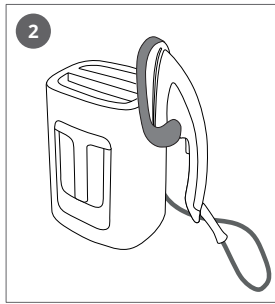

**PT** Coloque o ferro e o seu descanso do ferro na base.

**ZH** 將熨斗及掛座安裝在蒸氣組上。

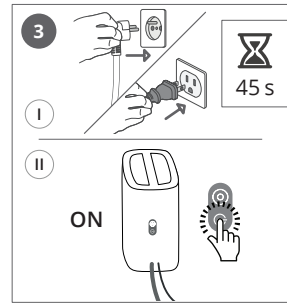

**PT** Desloque-se com o aparelho. Ligue-o à tomada, coloque-o na posição ON e aguarde 45 segundos antes de utilizar o ferro.

**ZH** 將裝置搬到所需位置。插上並打開裝置電源。在使用熨斗前，請等候45秒。



**PT** Tenha cuidado com o calor do ferro quando mexer no produto.

**ZH** 使用本裝置時，請小心裝置釋出的熱力和蒸氣。



## Vapor Extra / 蒸氣噴射

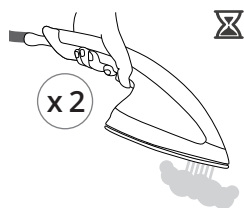

**PT** Prima duas vezes rapidamente no comando do vapor para libertar vapor.

**ZH** 按下蒸氣按鈕兩次可啟動蒸氣噴射。

## Auto-off / 自動關閉

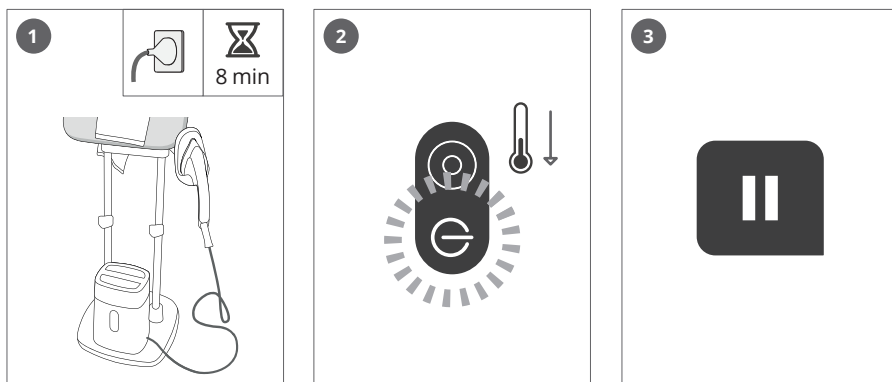

**PT** Após 8 minutos de inatividade, a base de vapor entra em modo "stand by".

**ZH** 閒置8分鐘後，蒸氣組會自動進入待機模式。

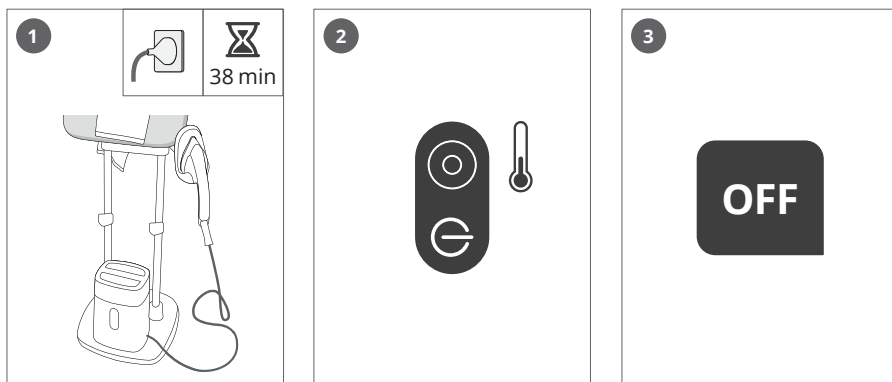

**PT** Após 38 minutos de inatividade, a base de vapor desliga-se automaticamente.

**ZH** 閒置38分鐘後，蒸氣組會自動關閉。

## 5

## Limpeza / 清潔

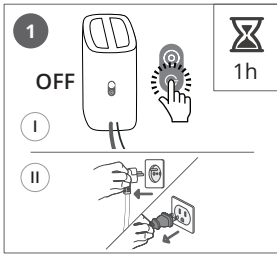

**PT** Desligue o aparelho e retire a ficha da tomada. Aguarde 1 hora até o ferro arrefecer.

**ZH** 關上裝置。等候一小時，直至裝置完全冷卻。

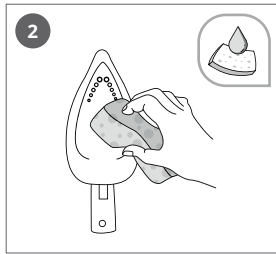

**PT** Limpe a base com uma esponja húmida.

**ZH** 用沾濕的軟布或海綿清潔熨斗底板。

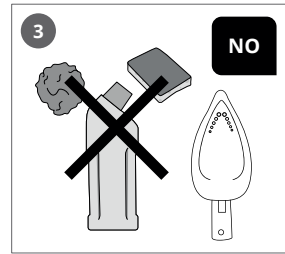

**PT** Nunca utilize produtos ou superfícies abrasivos para limpar a base.

**ZH** 切勿使用具有研磨作用的產品或表面清潔熨斗底板。

## 6

## Arrumação / 存放

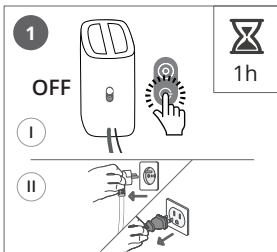

**PT** Desligue o aparelho e retire a ficha da tomada. Aguarde 1 hora até o ferro arrefecer.

**ZH** 關上裝置。等候一小時，直至裝置完全冷卻。

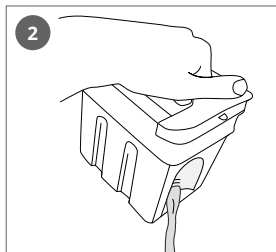

**PT** Esvazie o depósito da água.

**ZH** 將儲水箱內的水倒出。

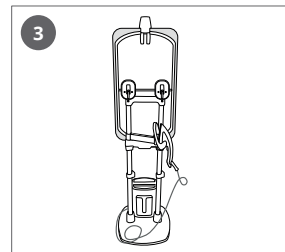

**PT** Coloque o descanso do ferro na parte de trás da tábua.

**ZH** 將熨斗掛座移至熨衣板背面。

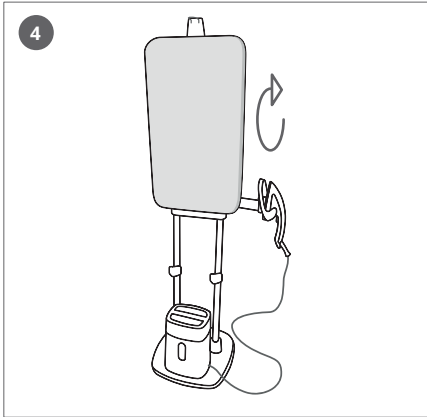

**PT** Coloque a tábua na posição vertical.

**ZH** 將熨衣板調至垂直位置。

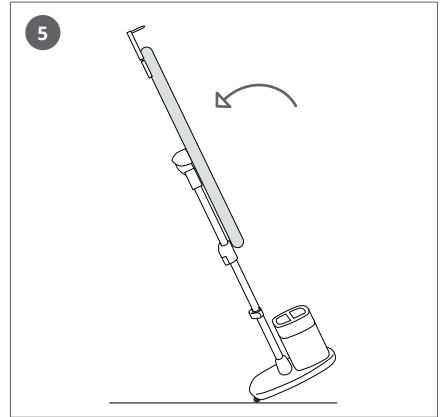

**PT** Incline o produto para trás para o mover e arrumar, se necessário.

**ZH** 請確保儲水箱已完全清空，如有需要，可將裝置傾斜，以便移動及存放。

**PT** Conselhos para transporte: para mover o aparelho, use os tubos telescópicos para o segurar.

**ZH** 搬動建議：搬動裝置時，請使用熨衣板的撐杆作為把手。

## Anticalcário / 去水垢

7



**PT** Quando o cartucho anticalcário estiver no fim de vida, a luz anticalcário acende.

**ZH** 當水垢收集盒壽命結束時，去水垢指示燈便會閃動。

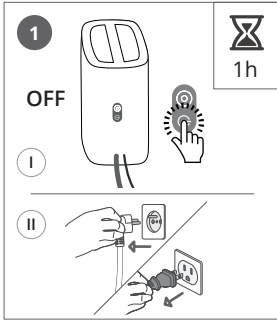

**PT** Desligue o aparelho e retire a ficha da tomada. Aguarde 1 hora até o ferro arrefecer.

**ZH** 關上裝置。  
等候一小時，直至裝置完全冷卻。

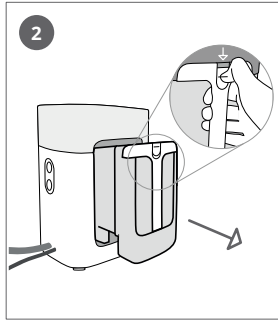

**PT** Retire o depósito de água.

**ZH** 拆出水箱。

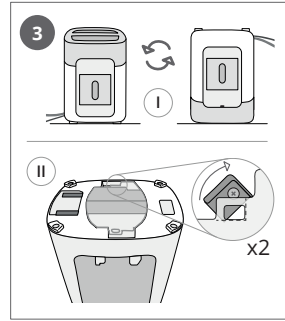

**PT** Vire a unidade do vapor e abra os 2 fechos.

**ZH** 將蒸氣組倒轉，並打開兩塊鎖片。

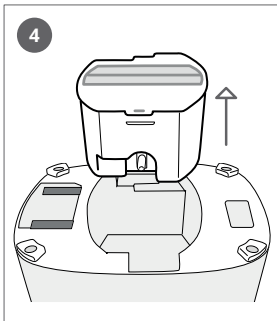

**PT** Retire os cartuchos anticalcário.

**ZH** 取出水垢收集盒。

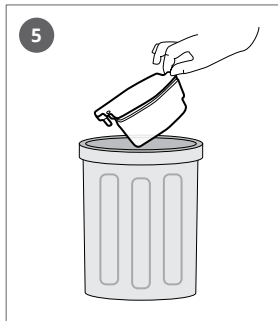

**PT** Deite fora os cartuchos anticalcário usados.

**ZH** 丟棄已使用的水垢收集盒。

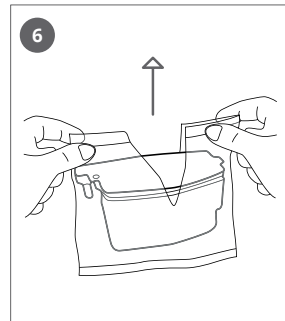

**PT** Abra os novos cartuchos anticalcário.

**ZH** 打開全新的水垢收集盒。

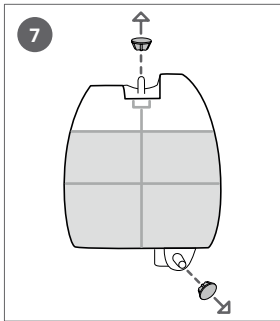

**PT** Retire as tampas.

**ZH** 取出帽塞。

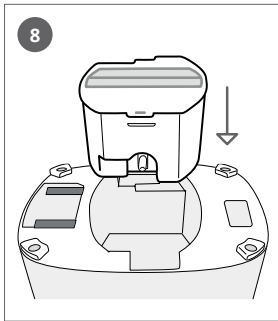

**PT** Insira os cartuchos anticalcário na base do vapor.

**ZH** 將水垢收集盒裝入蒸氣組。

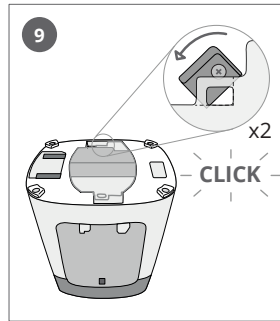

**PT** Feche os 2 fechos dos cartuchos anticalcário.

**ZH** 關上收集盒放置槽上的兩塊鎖片。

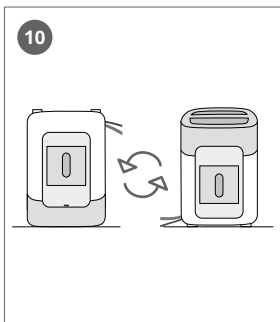

**PT** Coloque a base do vapor na posição correta.

**ZH** 將蒸氣組放回原來的直立位置。

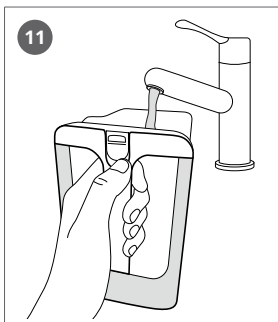

**PT** Encha o depósito de água.

**ZH** 為儲水箱注水。

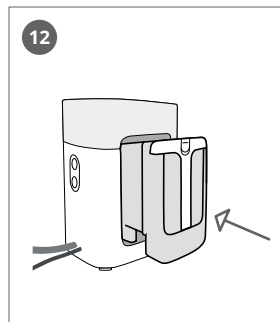

**PT** Insira o depósito de água e feche-o.

**ZH** 將儲水箱放回並鎖上。

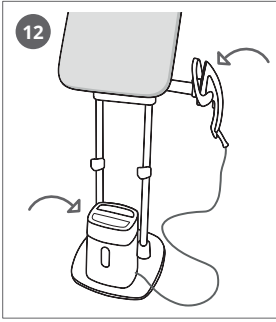

**PT** Coloque o ferro e a base de vapor na base.

**ZH** 將熨斗及蒸氣組放在底座上。

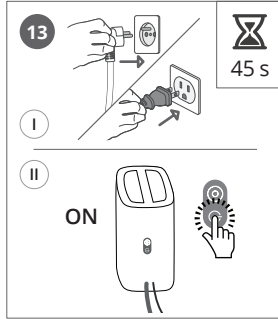

**PT** Ligue o aparelho e coloque-o na posição ON. Aguarde 45 segundos.

**ZH** 插上並打開裝置電源。等候45秒。

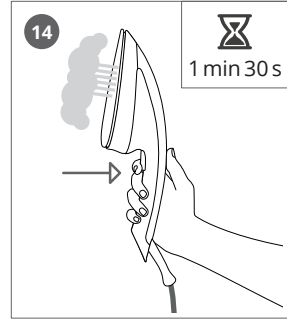

**PT** Prima o comando durante 1 minuto e 30 segundos até o vapor sair.

**ZH** 長按蒸氣按鈕約1分30秒，直至蒸氣釋出。

## Tem problemas com o seu ferro?

PROBLEMA	CAUSAS POSSÍVEIS	SOLUÇÕES
O ferro liberta um líquido castanho da base que mancha a roupa.	Utiliza produtos químicos para a descalcificação ou aditivos na água de passar a ferro.	Não adicione produtos descalcificantes na à água do depósito.
	Não utiliza o tipo de água adequado.	Efetue uma auto-limpeza e consulte o capítulo «Que água utilizar?».
A base está suja ou castanha e pode manchar a roupa.	Utiliza uma temperatura muito alta.	Limpe a base seguindo as instruções do manual do utilizador. Utilize uma temperatura mais baixa.
O seu ferro liberta pouco ou nenhum vapor.	O seu ferro tem calcário.	Limpe a haste anti-calcário e efetue uma auto-limpeza.
A base está riscada ou danificada.	Pousou o ferro sobre o suporte metálico do ferro. Limpou a base com um esfregão abrasivo ou metálico.	Pouse sempre o ferro sobre o descanso. Limpe a base seguindo as instruções do manual do utilizador.
A água escorre pelos orifícios da base.	Utiliza o vapor antes do ferro estar suficientemente quente.	Aguarde até que a luz piloto se desligue.
Um ruído forte do aparelho.	Não há água suficiente no depósito.	Encha o depósito.
	O processo da primeira utilização não foi efetuado, ou foi efetuado incorretamente.	Efetue o processo da primeira utilização para a água (consulte o parágrafo sobre a primeira utilização).
	O sistema interno tem de ser enchido de novo.	Prima e mantenha premido o botão de controlo do vapor.  Não esvazie por completo o depósito da água.

## Cartucho

### Manutenção anti-calcário

Não coloque quaisquer substâncias anti-calcário (vinagre, produtos de descalcificação industriais, etc.) no depósito da água ou no compartimento anti-calcário. Estas podem danificar o seu aparelho.

Usar o aparelho sem alterar o cartucho pode danificar o aparelho e parar o seu desempenho de libertação do vapor. Prima o botão anti-calcário se mudar de cartucho.

Para garantir a eficiência do cartucho, retire-o do saco de plástico antes da utilização. A garantia internacional não abrange quaisquer danos que ocorram como resultado da utilização do aparelho sem alterar o cartucho.

## 燙斗出現問題？

問題	可能原因	解決方法
燙斗底部有黃水流出現並沾染到衣物。	此乃因為使用化學除垢劑所導致。	所使用的水種類不適當。
	請勿往水槽放入任何除垢劑。	執行自潔功能，並參考「應使用哪一種水？」部分。
燙斗底部有污漬或泛黃，可能會弄污衣物。	溫度太高。	按本說明書的指示清潔底部；使用較低溫度。
燙斗只產生少量蒸汽，或完全無任何蒸汽。	燙斗裏有水垢。	清理防垢盒，並執行自潔功能。
燙斗底部有刮痕或受損。	燙斗曾經平放在金屬架上。 曾用砂布或鋼絲刷清潔燙斗底部。	請務必將燙斗放在燙斗座上。按本說明書的指示清潔燙斗底部。
燙斗底部的蒸汽孔有水滴出。	使用蒸汽功能時燙斗熱力未足。	先等待加熱指示燈熄滅。
裝置發出巨大聲響。	水槽的水量不足。	加水。
	初次使用程序並未執行，或執行不當。	執行初次加水使用程序（參考初次使用一節）。
	往內置水槽再加水。	按住蒸汽控制按鈕。
		勿將水槽內全部水倒出。

## 除垢條

### 除水垢裝置的維護

請勿往水槽或除垢盒加入任何除垢用品（如醋、工業用除垢產品），以免令裝置受損。

使用裝置期間如無更換除垢條，或會令裝置受損，影響蒸汽效能。請確定在按下除垢按鈕前已更換除垢條。

為確保除垢條效能正常，使用前勿拆開包裝膠袋。如因未有更換除垢條已導致裝置有任何損壞，國際保用將會失效。