

RU p. 1 - 4
UK p. 5 - 8
LT p. 9 - 12
LV p. 13 - 16
ET p. 17 - 20
PL p. 21 - 24
CS p. 25 - 28
SK p. 29 - 32
SL p. 33 - 36
SR p. 37 - 40
HR p. 41 - 44
BS p. 45 - 48
RO p. 49 - 52
BG p. 53 - 56
HU p. 57 - 60

SIMPLY STORE

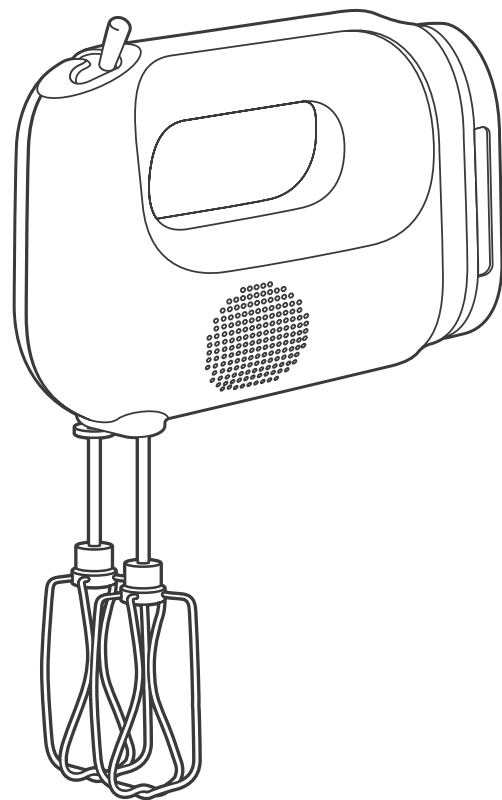

RU
UK
LT
LV
ET
PL
CS
SK
SL
SR
HR
BS
RO
BG
HU

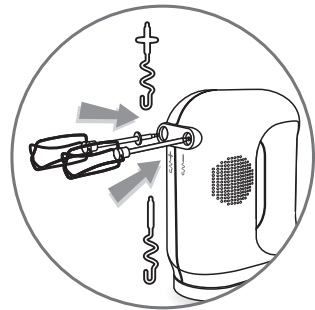
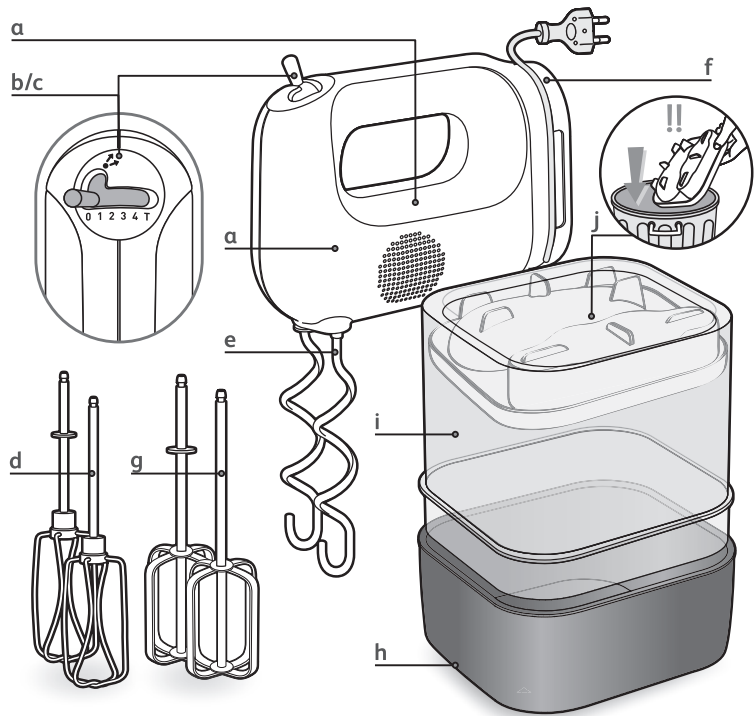

fig.1

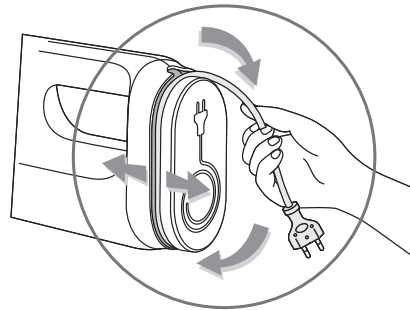

fig.2

Инструкции по технике безопасности

Прочтите приведенные ниже инструкции перед первым использованием прибора и следуйте им.

- a. Прежде чем включать прибор в сеть убедитесь, что напряжение питания прибора соответствует напряжению в сети. Невыполнение данного требования может повлечь за собой повреждение прибора или нанесение травмы. Любая ошибка при подключении аннулирует гарантию на прибор.
- b. Изделие предназначено только для домашнего использования. Длительное использование прибора в профессиональных или коммерческих целях может привести к перегрузке и поломке прибора, а также нанести телесные повреждения. Использование прибора в таких условиях аннулирует действие гарантии.
- c. Во избежание поражения электрическим током запрещается прикасаться к включенному прибору мокрыми руками или использовать его на влажной или мокрой поверхности. Избегайте попадания воды на электрические компоненты. Запрещается погружать их в воду.
- d. Во избежание несчастных случаев запрещается использование данного прибора детьми и лицами, не прочитавшими инструкцию.
- e. Прибор не предназначен для использования лицами (включая детей) с пониженными физическими, чувственными или умственными способностями или при отсутствии у них опыта или знаний, если они не находятся под контролем или не проинструктированы об использовании прибора лицом, ответственным за их безопасность. Дети должны находиться под контролем для недопущения игры с прибором.
- f. Шнур питания должен храниться в недоступном для детей месте и не должен находиться рядом или контактировать с нагревающимися частями прибора, источниками тепла и острыми углами. Для его хранения воспользуйтесь устройством для сматывания шнура.
- g. Прибор следует отключать от сети питания, если он не используется, а также в процессе очистки или при отключении электричества.
- h. Не используйте прибор, если он работает не надлежащим образом, а также при повреждении самого прибора, его шнура питания или штепсельной вилки. В целях безопасности поврежденные части должны быть заменены сотрудниками авторизованного сервисного центра (см. список в буклете сервисного обслуживания).
- i. Все действия по обслуживанию, кроме процедур очистки и ухода, осуществляемых пользователем, должны выполняться сотрудниками авторизованного сервисного центра.
- j. Запрещается погружать прибор, шнур питания или штепсельную вилку в жидкость.
- k. Не пытайтесь самостоятельно разбирать и ремонтировать прибор. Ремонт, выполненный неквалифицированным лицом, может повлечь за собой повреждение прибора и отмену действия гарантии. Для ремонта отвезите прибор в авторизованный сервисный центр.
- l. Для того чтобы переместить прибор или отключить его от сети, не тяните за шнур питания, в противном случае это может привести к нарушению правильной работы прибора или несчастному случаю.
- m. Использование деталей и принадлежностей, не изготовленных производителем прибора, может привести к травмам, повреждению прибора, нарушениям в его работе и аннулировать действие гарантии.
- n. Во избежание поражения электрическим током убедитесь, что ваши пальцы не соприкасаются с металлическими контактами штепсельной вилки, когда вы включаете прибор в сеть или отключаете его.

- o. Не оставляйте работающий или подключенный в сеть прибор без наблюдения даже на непродолжительное время, особенно в присутствии детей.
- p. Не подключайте другие приборы в ту же розетку, используя переходники. Перегрузка электрической сети может привести к повреждению прибора и несчастным случаям. Используйте удлинитель только после того, как убедились в его работоспособности.

Описание

- | | | | |
|---|---|---|--|
| a | Блок мотора. | f | Система хранения втягиваемого шнура. |
| b | Переключатель скорости + режим Turbo. | g | Насадки для замешивания (приобретается отдельно – реф.SA192377). |
| c | Кнопка выброса (для удаления взбивающей насадки или мешалки для теста). | h | Подставка для хранения |
| d | Многолопастные насадки для взбивания легких смесей. | i | Крышка |
| e | Насадки для взбивания густого теста. | j | Транспортировочный вкладыш |

Предупреждения

- Во избежание несчастных случаев убедитесь, что волосы, одежда и прочие предметы не могут попасть в движущиеся части прибора.
- Во избежание травм и повреждения оборудования не прикасайтесь к насадкам и не вставляйте никакие предметы (ножи, вилки, ложки и т. д.) в прибор. Можно использовать лопатку, но только если прибор не работает.
- Во избежание повреждения прибора никогда не кладите его и принадлежности в холодильник, духовку или микроволновую печь.
- Взбивающие и мешающие насадки предназначены для приготовления пищи. Они не должны использоваться для перемешивания других веществ.
- Не используйте крышку в качестве емкости.

Перед применением

Откройте коробку и удалите мягкую пластиковую часть (j), расположенную сверху прибора. Выньте принадлежности из упаковки и вымойте горячей водой.

Использование

1. Убедитесь в том, что переключатель скорости (b) находится в положении «0».
2. Установите взбивающие (d) или мешающие (e) насадки в отверстия и зафиксируйте их (рис. 1). Устанавливайте взбивающие и мешающие насадки в соответствии с рисунком 1. Обе насадки должны быть одной длины. Щелчок означает, что принадлежности установлены правильно.
3. Отмотайте требуемое количество шнура и подключите прибор к электросети.
 - Для замешивания должна использоваться глубокая емкость.
 - Для предотвращения разбрызгивания поместите насадки в смесь до включения прибора.
 - Нажмите переключатель скорости (b) для включения прибора – вначале на скорости 1, затем 2, 3 и 4 по мере загустевания смеси. Используйте режим Turbo, если требуется более высокая мощность.

- Отключите прибор до извлечения насадок из смеси (для предотвращения разбрызгивания).

4. После использования откройте систему хранения втягиваемого шнура под прибором и смотайте шнур, оставив 15 см снаружи. Закройте систему хранения втягиваемого шнура и поместите прибор и принадлежности на подставку для хранения.

Принадлежности	Количество / Время	Скорость
Насадки для замешивания: – дрожжевое тесто – песочное тесто	500 г муки максимум 2 минуты	Скорость 4 и режим Turbo
Многолопастные насадки для взбивания: – тесто для вафель – тесто для блинов	750 г примерно 2 минуты	Для предотвращения разбрызгивания начните взбивать на скорости 1, а затем продолжите на скорости 4 и в режиме Turbo.
Яичные белки	6 яичных белков 3 минуты	Для предотвращения разбрызгивания начните взбивать на скорости 1, а затем продолжите на скорости 4 и в режиме Turbo.
Взбитые сливки	200 мл / примерно 2 минуты Прекратите взбивание до того, как сливки превратятся в масло.	
Майонез	1–3 яичных желтка 3–5 минут	

Коврижка:

Для этого рецепта потребуются насадки для замешивания теста реф.SA192377.

150 г пшеничной муки, 150 г ржаной муки, 1 пакетик (11 г) разрыхлителя, 150 г сахара, 1 пакетик ванильного сахара (7,5 г).

Специи: корица (4 г), кардамон (1 г), анисовое семя (1 г), мускатный орех (0,2 г, щепотка), 250 г жидкого меда, 1 яйцо, 500 мл молока.

Всыпьте муку, разрыхлитель и сахар в миску.

Перемолотые специи добавьте к смеси.

Влейте мед, яйцо и молоко.

Месите на скорости 4 в течение одной минуты, затем поставьте отстояться на 10 минут. После этого месите в режиме Turbo в течение 10 секунд.

Переложите тесто в смазанную маслом форму для выпечки и выпекайте 1 час при 150 °С.

Извлечение насадок

При выключенном приборе (положение 0) нажмите на кнопку выброса (с) для извлечения насадок.

Очистка

1. Отключите прибор от электросети.
2. Очистите насадки сразу же по окончании приготовления, чтобы предотвратить присыхание остатков яиц или жирной смеси.
3. Насадки можно очистить губкой, смоченной средством для мытья посуды. Их также можно мыть в посудомоечной машине.
4. Очистите корпус прибора влажной губкой и тщательно высушите.
5. Запрещается помещать прибор в посудомоечную машину.
6. Не используйте ткань с абразивными свойствами или предметы, содержащие металлические части.
7. Не погружайте блок мотора (а) в воду. Протирайте прибор сухой или слегка увлажненной тканью.

Хранение

Для компактного хранения воспользуйтесь системой хранения втягиваемого шнура (рис. 2).

Окончание срока службы электрических и электронных устройств

Не забывайте о бережном отношении к природе!



Изделие содержит большое количество материалов, пригодных к многократному использованию или переработке.



Передайте его в центр переработки отходов или авторизованный сервисный центр.

Інструкції з техніки безпеки

Перед першим використанням приладу уважно прочитайте ці інструкції та дотримуйтеся їх.

- a. Перед вмиканням приладу переконайтеся, що зазначена на ньому напруга відповідає параметрам використовуваної електромережі. У протилежному випадку можна пошкодити прилад або поранитися. Неправильне підключення призведе до скасування умов гарантії.
- b. Цей прилад призначено лише для домашнього використання. Тривале використання приладу в комерційних або професійних цілях може спричинити перевантаження та пошкодження приладу або травмування користувача. Експлуатація приладу за таких умов призведе до скасування гарантії.
- c. Щоб уникнути ураження електричним струмом, не торкайтеся приладу мокрими руками та не використовуйте його на вологій або мокрій поверхні. Запобігайте зволоженню електричних компонентів приладу. Забороняється занурювати прилад у воду.
- d. Для запобігання нещасним випадкам цей прилад заборонено використовувати дітям або іншим особам, що не ознайомилися з інструкціями.
- e. Цей пристрій не призначено для використання особами (у тому числі дітьми) з обмеженими фізичними, сенсорними або розумовими можливостями, а також особами без фонових знань чи попереднього досвіду, крім випадків, коли особи, відповідальні за їхню безпеку, наглядають за ними або попередньо проінструктували їх щодо використання пристрою.
- f. Не допускайте, щоб діти гралися з пристроєм. Шнур живлення потрібно зберігати в недоступних для дітей місцях. Забороняється розміщувати його біля гарячих деталей приладу, джерел тепла чи гострих кутів. Для зберігання шнура використовуйте пристрій для намотування.
- g. Відключайте прилад від електромережі, завершивши використання приладу, під час його щещення або в разі вимкнення живлення.
- h. Не використовуйте прилад, якщо він не працює належним чином, його пошкоджено або пошкоджено шнур живлення чи штекер шнура живлення. З міркувань безпеки ці деталі необхідно замінити у схваленому центрі обслуговування (див. список у буклеті щодо обслуговування).
- i. Будь-яке технічне обслуговування, окрім регулярного щещення та догляду з боку користувачів, має виконуватися у схваленому центрі обслуговування.
- j. Не занурюйте прилад, шнур або штекер у рідину.
- k. Ніколи не намагайтеся самостійно розібрати або відремонтувати прилад. Ремонт, виконаний некваліфікованими особами, може призвести до пошкодження приладу та скасування гарантії. Здавайте прилад на ремонт у схвалений центр обслуговування.
- l. Пересуваючи або відключаючи прилад, не тягніть за шнур, оскільки це може призвести до нещасного випадку або спричинити несправність приладу.
- m. Використання деталей і аксесуарів, не рекомендованих виробником, може призвести до травмування, пошкодження або несправності приладу, а також скасування гарантії.
- n. Щоб уникнути ураження електричним струмом, не торкайтеся пальцями вилки штекера під час підключення або відключення приладу від електромережі.
- o. Не залишайте прилад увімкненим або підключеним до електромережі без нагляду, навіть на кілька секунд, особливо якщо поблизу є діти.
- p. Не підключайте жодних інших приладів до тієї ж самої розетки за допомогою адаптерів. Електричне перевантаження може призвести до пошкодження приладу або до нещасного випадку. Використовуйте подовжувальний кабель, лише якщо він у відмінному робочому стані.

- | | |
|---|---|
| a Блок мотору. | g Місилки-гачки (не входять до комплекту постачання; доступні в постачальника, код товару SA192377). |
| b Перемикач швидкості + Турбо. | h База для зберігання. |
| c Кнопка виймання (віничків або місилок). | i Кришка. |
| d вінички для легких харчових продуктів. | j Вставка для транспортування. |
| e насадка для змішування для густого тіста. | |
| f Витяжна система зберігання шнура живлення. | |

Застереження щодо використання _____

- Щоб запобігти нещасним випадкам, уникайте потрапляння волосся, одягу або інших предметів на частини приладу, що рухаються.
- Щоб запобігти травмуванню себе та оточуючих або пошкодження приладу, не торкайтеся віничків або місилок і не вставляйте жодних предметів (ножів, виделок, ложок тощо) в аксесуари приладу. Натомість можна скористатися лопаткою, але лише за умови вимкненого приладу.
- Щоб уникнути пошкодження, не кладіть прилад чи його аксесуари в морозильну камеру, духовку або мікрохвильову піч.
- вінички й місилки призначені для приготування їжі. Їх не можна використовувати для змішування інших речовин.
- Не вводьте інгредієнти через кришку.

Використання вперше

Відкрийте корпус і вийміть м'яку пластикову частину (**j**) у верхній частині приладу. Вийміть аксесуари з упаковки та промийте їх гарячою водою.

Використання _____

1. Переконайтеся, що перемикач швидкості (**b**) встановлено в положення «0».
2. Вставте вінички (**d**) або місилки (**e**) в отвори та зафіксуйте їх (**рис. 1**). Вінички та міксери мають бути розташовані, як показано на рис. 1. Обидва віничка мають бути однакової довжини. «Клацання» означає, що аксесуари розташовано правильно.
3. Розмотайте шнур на необхідну довжину та підключіть прилад до електромережі.
 - Для змішування використовуйте глибоку миску.
 - Щоб уникнути розбризкування, занурте вінички у продукт, перш ніж вмикати прилад.
 - Увімкніть прилад за допомогою перемикача швидкості (**b**) спочатку на швидкості 1, а потім 2,3 і 4 по мірі загуснення суміші. Використовуйте положення «Турбо», якщо за рецептом потрібна висока потужність.
 - Перш ніж виймати вінички із суміші, вимкніть прилад (щоб уникнути розбризкування).
4. Після використання відкрийте витяжну систему для зберігання шнура живлення під приладом і змотайте шнур, лишивши 15 см поза системою. Закрийте систему зберігання шнура живлення та помістіть прилад і аксесуари в базу для зберігання.

Аксесуари	Кількість/час	Швидкість
Місилки: – Тісто для хліба – Пісочне тісто	500 г борошна макс. 2 хв.	Швидкість 4 і Турбо.
Вінички: – Суміш для приготування вафель – Суміш для приготування млинців	750 г/прибл. 2 хв.	Почніть на швидкості 1, щоб уникнути розбризування, і продовжте на швидкості 4 або Турбо.
Яєчні білки	6 яєчних білків/3 хв.	Почніть на швидкості 1, щоб уникнути розбризування, і продовжте на швидкості 2, 3 і 4 по мірі загуснення суміші.
Збиті вершки	200 мл/прибл. 2 хв. Припиніть збивати, доки вершки не перетворилися на масло.	
Майонез	1—3 яєчні жовтки 3—5 хв.	

Імбирні пряники:

Для цього рецепту потрібні місилки-гачки. Їх можна придбати у постачальника, код товару SA192377.

150 г пшеничного борошна, 150 г житнього борошна, 1 пакетик (11 г) розрихлювача, 150 г цукру, 1 пакетик ванільного цукру (7,5 г).
Спеції: кориця (4 г), кардамон (1 г), аніс (1 г), мускатний горіх (0,2 г, щіпка), 250 г рідкого меду, 1 ціле яйце, 50 мл молока.

Висипте борошно, розрихлювач і цукор у миску.

Перемеліть спеції та додайте їх у суміш.

Додайте мед, яйце та молоко.

Змішуйте на швидкості 4 протягом однієї хвилини, а через 10 хвилин знову почніть змішування на швидкості «Турбо» протягом 10 секунд.

Помістіть тісто у змащену форму та випікайте в духовці протягом 1 години в положенні термостата 5.

Виймання віничків або місилок

Вимкнувши прилад (положення «0»), натисніть кнопку виймання (с) уперед, щоб вийняти вінички або місилки.

Чищення

1. Відключіть прилад від електромережі.
2. Очистьте вінчики або місилки одразу після використання, щоб уникнути приставання або висихання яєчної або жирної суміші.
3. вінчики та місилки можна мити за допомогою губки та рідини для миття посуду. Їх також можна мити в посудомийній машині.
4. Очистьте корпус приладу лише за допомогою вологої губки та ретельно висушіть.
5. Ніколи не ставте прилад у посудомийну машину.
6. Не використовуйте для чищення жорсткі губки або інші предмети, що містять металеві частини.
7. Не занурюйте блок двигуна (а) у воду. Протирайте його сухою або злегка зволоженою тканиною.

Зберігання

Для акуратного зберігання користуйтеся системою зберігання шнура живлення (рис. 2).

Утилізація електричних або електронних виробів

Піклуйтеся про навколишнє середовище!



Прилад містить велику кількість матеріалів, придатних для вторинної переробки.



Здайте його в центр вторинної переробки відходів або у схвалений центр обслуговування.

Prieš pirmą kartą naudodami aparatą atidžiai perskaitykite šias instrukcijas ir jų laikykitės.

- a. Prieš įjungdami aparatą į elektros tinklą patikrinkite, ar jis sutampa su jūsų aparato įtampa. Jei įtampa nesutampa, galite sugadinti aparatą arba susižeisti. Bet kokia jungimo klaida panaikina garantiją.
- b. Šis aparatas skirtas naudoti tik namuose. Ilgą laiką naudojant jį komerciniams arba profesiniams tikslams, aparato apkrova gali būti per didelė ir jis gali būti sugadintas arba galite susižeisti patys. Tokiu atveju garantija nėra taikoma.
- c. Kad išvengtumėte elektros smūgių, niekada nenaudokite aparato šlapiomis rankomis arba ant drėgno ar šlapio paviršiaus. Nešlapinkite elektrinių aparato dalių. Niekada nenardinkite jų į vandenį.
- d. Siekiant apsisaugoti nuo nelaimingų atsitikimų, šio gaminio negali naudoti vaikai arba asmenys, negalintys prieš tai perskaityti instrukcijų.
- e. Šis aparatas nėra skirtas naudoti asmenims (taip pat ir vaikams), kurių fizinės, jutiminės arba protinės galimybės yra apribotos, taip pat asmenims, neturintiems atitinkamų žinių ar patirties, išskyrus tuos atvejus, kai už saugumą atsakingi asmenys užtikrina tinkamą priežiūrą arba iš anksto duoda jiems aparato naudojimo instrukcijas.
- f. Vaikams neturi būti leidžiama žaisti su šiuo aparatu. Maitinimo laidas turi būti laikomas vaikams nepasiekiamoje vietoje, toliau nuo įkaitusių aparato dalių, šilumos šaltinių arba aštrių kampų bei negali prie jų liestis. Kai aparato nenaudojate, susukite laidą ant laikiklio.
- g. Jei aparato nenaudojate, valymo metu arba nutrūkus elektros tiekimui, atjunkite jį nuo tinklo.
- h. Nenaudokite aparato, jei jis veikia netinkamai, buvo pažeistas arba jei maitinimo laidas arba kištukas yra pažeisti. Siekiant užtikrinti saugumą šios dalys turi būti pakeistos patvirtintame techninio aptarnavimo centre (sąrašas pateikiamas aptarnavimo knygelėje).
- i. Visi techninės priežiūros darbai, išskyrus įprastą klientų atliekamą valymą ir priežiūrą, turi būti vykdomi patvirtintame techninės priežiūros centre.
- j. Nenardinkite aparato, laido ar kištuko į kystę.
- k. Niekada nemėginkite išmontuoti arba taisyti aparato patys. Jei remonto darbus atlieka nekvalifikuoti asmenys, jis gali būti sugadintas ir nebegalios garantija. Nugabenkite taisytiną aparatą į patvirtintą techninės priežiūros centrą.
- l. Neneškite ir neišjunkite aparato traukdami už maitinimo laido, nes gali įvykti nelaimingas atsitikimas arba sutrikti aparato veikimas.
- m. Naudojant kitas, nei rekomenduoja gamintojas, dalis ir priedus galima susižeisti, pažeisti aparatą arba sutrikti jo veikimas; tokiu atveju garantija taikoma nebebus.
- n. Siekiant išvengti elektros smūgių, prijungdami arba atjungdami aparatą nuo elektros tinklo pirštais nelieskite kištuko kontaktų.
- o. Nepalikite veikiančio arba prie elektros tinklo prijungto aparato, pasišalindami nuo jo net trumpam laikui, ypač jei šalia yra vaiku.
- p. Į tą patį elektros lizdą nejunkite kitų aparatų naudodami adapterius. Elektros tinklo perkrovos gali pažeisti aparatą arba būti nelaimingo atsitikimo priežastimi. Ilginamąjį laidą naudokite tik įsitikinę, kad jis yra geros būklės.

- | | |
|---|---|
| a Variklio blokas. | f Įtraukiama laido saugojimo sistema. |
| b Greičio selektorius + „Turbo“. | g Sukamieji plakikliai (papildoma dalis - galima įsigyti iš pardavėjo, prekės kodas SA192377). |
| c Išstūmimo mygtukas (plaktuvui arba maišikliui išimti). | h Laikymo pagrindas. |
| d Kelių geležčių maišiklis skystai masei. | i Gaubtas. |
| e Kabliai standžiai tešlai. | j Įdėklas gabenimui. |

Naudojimo įspėjimai

- Tam, kad išvengtumėte nelaimingų atsitikimų saugokitės, kad judančios aparato dalys neištrauktų plaukų, drabužių ar kitų daiktų.
- Tam, kad apsisaugotumėte nuo sužalojimo ir apsaugotumėte kitus, bei nesugadintumėte aparato nelieskite plaktuvų arba maišiklių bei nekiškite į priedus jokių daiktų (peilio, šakutės, šaukštelio ir pan.). Vietoje jų naudokite mentelę (tik kai aparatas neveikia).
- Tam, kad nesugadintumėte aparato, niekada nedėkite aparato arba jo priedų į šaldytuvą, orkaitę arba mikrobangų krosnelę.
- Plaktuvai ir maišikliai yra skirti maistui ruošti. Jų negalima naudoti kitiems produktams maišyti.
- Nenaudokite dėžutės gaubto vietoje indo.

Paruošimas naudoti

Atidarykite dėžutę ir išmeskite minkšto plastiko dalį (**j**), esančią ant aparato viršaus. Išimkite iš pakuotės priedus ir išplaukite karštu vandeniu.

Naudojimas

1. Greičio selektorius (**b**) turi būti nustatytas ties „0“.
2. Įkiškite plaktuvus (**d**) arba maišiklius (**e**) į angas ir užfiksuokite (1 pav.). Plaktuvai ir maišikliai turi būti įstatyti kaip pavaizduota 1 paveikslėlyje. Abu plaktuvai turi būti to paties ilgio. Spragtelėjimas nurodo, kad priedai įstatyti tinkamai.
3. Atvyniokite reikiamą laido ilgį ir prijunkite aparatą prie tinklo.
 - Maišymui turi būti naudojamas gilus dubuo.
 - Tam, kad išvengtumėte taškymosi, įstatykite plaktuvus į ruošiamą masę prieš įjungdami aparatą.
 - Paspauskite greičio selektorių (**b**), kad įjungtumėte aparatą, iš pradžių įjungdami 1 greitį, po to, ruošiamai masei kietėjant – 2, 3 ir 4. Naudokite padėtį „Turbo“, jei pagal receptą reikia daugiau jėgos.
 - Prieš išimdami plakiklius iš ruošiamos masės išjunkite aparatą (kad išvengtumėte taškymosi).
4. Baigę darbą atidarykite įtraukiamą laido saugojimo pagrindą, esantį po aparatu, ir susukite laidą, palikdami 15 cm laido galą. Uždarykite laido saugojimo elementą ir sudėkite aparatą ir priedus į saugojimo pagrindą.

Priedai	Kiekis / laikas	Greitis
Maišikliai: - Tešla duonai - Plonos plutos tešla	500 g miltų. Iki 2 min.	4 greitis ir „Turbo“.
Kelių geležčių plakikliai: - Mišinys vafliams - Mišinys pyragui	750 g. Maždaug 2 min.	Pradėti nuo 1 greičio, kad nesitaškytų, po to tęsti 4 greičiu ir „Turbo“.
Kiaušinių baltymai	6 kiaušinių baltymai. 3 min.	Pradėti nuo 1 greičio, kad nesitaškytų, po to, masei kietėjant, tęsti 2, 3 ir 4 greičiu.
Plakta grietinėlė	20 cl / maždaug 2 min. Nustokite plakti, kol grietinėlė nepavirto į sviestą.	
Majonezas	1–3 kiaušinio tryniai Nuo 3 iki 5 min.	

Meduolis:

Šiam receptui reikalingi sukamieji plakikliai. Galite juos įsigyti iš pardavėjo, prekės kodas SA192377.

150 g kviečių miltų, 150 g rugių miltų, 1 maišelis (11 g) kepimo miltelių, 150 g cukraus, 1 maišelis vanilinio cukraus (7,5 g).

Prieskoniai: cinamonas (4 g), kardamonas (1 g), anyžių sėklos (1 g), muskato riešutas (0,2 g, žiupsnelis), 250 g skysto medaus, 1 visas kiaušinis, 5 cl pieno.

Supilkite miltus, kepimo miltelius ir cukrų į indą.

Sumalkite prieskonius ir suberkite juos į ruošiamą masę.

Supilkite medų, pieną ir įmuškite kiaušinį.

Maišykite „4“ greičiu vieną minutę, po to palikite 10 minučių ir vėl sumaišykite „Turbo“ padėtyje 10 sekundžių.

Supilkite tešlą į suteptą riebalais kepimo skardą ir kepkite 1 val., nustatę termostatą ties 5.

Plakiklių ir maišiklių išėmimas

Išjungę aparatą ties padėtimi 0, paspauskite išstūmimo mygtuką (c) į priekį, kad išstumtumėte plakiklius ir maišiklius.

Valymas

1. Atjunkite aparatą nuo tinklo.
2. Išvalykite plakiklius arba maišiklius iš karto baigę naudoti, kad neliktų prilipusių ar pridžiūvusių kiaušinių arba riebalų likučių.
3. Plakiklius ir maišiklius galima plauti kempine ir skystu indų plovikliu. Juos taip pat galima plauti indaplovėje.
4. Nuvalykite aparato korpusą drėgna kempine ir kruopščiai nušluostykite.
5. Niekada neplaukite aparato indaplovėje.
6. Nenaudokite šveitiklių arba daiktų, kurių sudėtyje yra metalinių dalių.
7. Niekada nenardinkite variklio bloko **(a)** į vandenį. Nusausinkite sausu arba vos drėgnu skudurėliu.

Laikymas

Užtikrindami tvarką naudokite laido saugojimo pagrindą (2 pav.).

Elektrinis arba elektroninis gaminys, kurio galiojimo laikas baigėsi



Mąstykite apie aplinką!



Jūsų aparate yra daug medžiagų, kurias galima pakeisti į pirmines žaliavas arba perdirbti.



Nuneškite jį į atliekų perdirbimo centrą arba patvirtintą priežiūros centrą.

Norādes par drošību

Pirms pirmās ierīces lietošanas reizes rūpīgi izlasiet un ievērojiet šīs norādes.

- a. Pirms pieslēgt ierīci elektrotīklam, pārbaudiet, vai spriegums mājās tīklā sakrīt ar uz ierīces norādīto spriegumu. Nepareizas pieslēgšanas gadījumā garantija tiek anulēta.
- b. Šī ierīce ir paredzēta izmantošanai tikai mājas apstākļos. Lietojot šo ierīci ilgstošiem komerciāliem vai profesionāliem nolūkiem var to pārslodīt, izraisot ierīces bojājumus vai ievainojumus. Šādā gadījumā garantija vairs nav spēkā.
- c. Lai izvairītos no elektrotraumām, nekad nelietojiet ierīci ar slapjām rokām vai uz mitras virsmas. Izvairieties no ierīces elektrisko sastāvdaļu samitrināšanas. Nekad neiegremdējiet tās ūdenī.
- d. Lai novērstu nelaimes gadījumus, šo ierīci nedrīkst izmantot bērni vai personas, kas vispirms nav izlasījušas instrukciju.
- e. Ierīce nav paredzēta personām (ieskaitot bērnus) ar ierobežotām fiziskām, sensorajām vai garīgajām spējām, kā arī tiem, kuriem nav pietiekošas pieredzes un zināšanas, izņemot gadījumus, ja viņi tiek uzraudzīti vai saņem atbilstošas instrukcijas par ierīces lietošanu no personas, kas ir atbildīga par viņu drošību.
- f. Bērniem nav ļauts rotaļāties ar ierīci. Ierīces vadam jāatrodas bērniem nepieejamā vietā un to nedrīkst novietot uz ierīces sakarsētajām daļām karstuma avotiem vai asiem stūriem vai līdzās tiem.. Glabāšanai izmantojiet vada ietinēju.
- g. Atslēdziet ierīci no tīkla, ja to ilgāku laiku neizmantos, kā arī tīrīšanas laikā vai īssavienojuma gadījumā.
- h. Neizmantojiet ierīci, ja tā nedarbojas pareizi vai tika bojāta, vai arī strāvas kabelis vai spraudkontakts ir bojāts. Lai nodrošinātu drošību, bojātās daļas jānomaina attiecīgajā apkalpošanas centrā (sk. sarakstu pakalpojumu bukletā).
- i. Jebkuru ievainojumu, izņemot tīrīšanu un normālu kopšanu, var veikt tikai apkalpošanas centrā.
- j. Negremdējiet ierīci, kabeli vai spraudkontakta šķidrumā.
- k. Nekad paši neizjauciet un neremontējiet ierīci. Nekvalificētas personas veiktais remonts var radīt bojājumus un šajā gadījumā garantija vairs nebūs spēkā. Remonta nepieciešamības gadījumā dodieties un apkalpošanas centru.
- l. Nepārvielojiet vai neatslēdziet ierīci, velkot aiz vada, tas var izraisīt negadījumu vai ietekmēt ierīces pareizu darbību.
- m. Izmantojot citas rezerves daļas un piederumus var radīt miesas bojājumus, sabojāt ierīci vai izraisīt tās nepareizu darbību, un šajā gadījumā garantija vairs nebūs spēkā.
- n. Lai izvairītos no elektrotraumām pieslēdzot vai atslēdzot ierīci no tīkla, uzmanieties, lai nepieskartos ar pirkstiem kontaktgizdai.
- o. Neatstājiet ierīci ieslēgtu vai pieslēgtu tīklam pat uz īsu brīdi, it īpaši, ja tuvumā atrodas bērni.
- p. Nepieslēdziet citu ierīci tajā pašā ligzdā, izmantojot sadalītājus. Elektrības pārslodze var sabojāt ierīci vai izraisīt negadījumu. Izmantojiet pagarinātāju tikai pēc tam, kad esat pārbaudījuši, ka tas darbojas pareizi.

- | | | | |
|----------|--|----------|--|
| a | Motora mezgls. | f | letinama vada uzglabāšanas sistēma. |
| b | Ātruma slēdzis + Turbo. | g | Āķis mīklas maisīšanai (pieejams pie mazumtirgotāja, norāde SA192377). |
| c | Izņemšanas taustiņš (slotiņas vai miksera noņemšanai). | h | Uzglabāšanas pamatne. |
| d | Putotāji vieglai putošanai. | i | Vāks. |
| e | Putotāji mīklas jaukšanai. | j | Ieliktnis pārvietošanai. |

Brīdinājumi par lietošanu

- Lai izvairītos no negadījumiem, pārliecinieties, ka mati, drēbes vai citi priekšmeti neieķeras ierīces kustīgajās daļās.
- Lai izvairītos no jūsu vai citu cilvēku ievainošanas un izvairītos no ierīces sabojāšanas, nepieskarieties slotiņai vai mikserim vai nemēģiniet ievietot piederumus citus priekšmetus, piemēram, nazi, dakšu, karoti u. c. Lāpstiņu var izmantot tikai tad, kad ierīce ir izslēgta.
- Lai ierīci nesabojātu, neievietojiet ierīci vai tās piederumus ledusskapī, cepeškrāsnī vai mikroviļņu krāsnī.
- Slotiņas un mikseri paredzēti ēdiena gatavošanai. Tos nav paredzēts izmantot citus produktu maisīšanai.
- Nelietojiet kastes vāku kā aizstājēju.

Pirmā lietošanas reize

Atveriet kārbu un noņemiet no ierīces augšdaļas mīksto plastisko daļu (**j**). Izņemiet piederumus no iepakojumiem un nomazgājiet tos ar karstu ūdeni.

Lietošana

1. Pārliecinieties vai ātruma slēdzis (**b**) atrodas „0” pozīcijā.
2. Ievietojiet putotājus vieglai putošanai (**d**) vai putotājus mīklas jaukšanai (**e**) atverēs un nofiksējiet (**1. attēls**). Putotājiem jābūt novietotiem tā, kā parādīts 1. attēlā. Abiem putotājiem jābūt vienāda garuma. Ja piederumi ir nofiksēti pareizi, atskan klikšķis.
3. Attīniet nepieciešamo vada garumu un pievienojiet ierīci elektrotīklam.
 - Dziļā bļoda tiek izmantota putošanai.
 - Lai izvairītos no šļakstiem, ievietojiet putotājus bļodā pirms ierīces ieslēgšanas.
 - Lai ieslēgtu ierīci, piespiediet ātruma slēdzi (**b**), vispirms 1. ātrumu, pēc tam 2., 3. un 4. līdž masa sabiezē. Izmantojiet „Turbo” pozīciju, ja receptei nepieciešams lielāks ātrums.
 - Pirms izņemt putotājus, izslēdziet ierīci (lai izvairītos no šļakstiem).
4. Pēc lietošanas, zem ierīces atveriet ietinamā vada uzglabāšanas pamatni un satiniet kabeli, līdz ārpus pamatnes palikuši 15 cm. Aizveriet vada uzglabāšanas pamatni un novietojiet ierīci un piederumus glabāšanas vietā.

Piederumi	Daudzums / Laiks	Ātrums
Putotāji mīklas jaukšanai: - Maizes mīkla - Smalkmaizītes	500 g milti. Maks. 2 min.	4. ātrums un turbo.
Putotāji vieglai putošanai: - Vafeļu mīkla - Pankūku mīkla	750 g. Apm. 2 min.	Sāciet ar 1. ātrumu, lai izvairītos no šļakstiem un pēc tam turpiniet ar 4. ātrumu un turbo.
Olu baltumi	6 olu baltumi. 3 min.	Sāciet ar 1. ātrumu, lai izvairītos no šļakstiem un pēc tam turpiniet ar 2., 3. un 4. līdz masa sabiezē.
Putukrējums	200 ml / Apm. 2 min. Pārtrauciet putošanu pirms putukrējums kļūst par sviestu.	
Majonēze	1-3 olu dzeltenumi. 3 līdz 5 min.	

Piparkūkas:

Šai receptei nepieciešams āķis mīklas maisīšanai. Pieejams pie mazumtirgotāja, norāde SA192377.

150 g kviešu milti, 150 g rudzu milti, 1 paciņa (11 g) cepamais pulveris, 150 g cukurs, 1 paciņa vaniļas cukurs (7,5 g).
Garšvielas: kanēlis (4 g), kardamons (1 g), anīsa sēklas (1 g), muskatrieksts (0,2 g, šķipsna), 250 g šķidrs medus, 1 vesela ola, 5 ml piens.

Ieberiet miltus, cepamo pulveri un cukuru bļodā.

Saberziet pulverī garšvielas un pēc tam pievienojiet tās bļodā.

Pievienojiet medu, olu un pienu.

1 min. jauciet ar „4” ātrumu, pēc tam, pirms atsākat jaukšanu ar „Turbo”, pārtrauciet jaukšanu uz 10 minūtēm.

Pārlejiet mīklu ietaukotā kūku formā un cepiet cepeškrāsnī 1 h, termostats 5.

Putotāju izņemšana

Kad ierīce ir izslēgta un atrodas 0 pozīcijā, piespiediet izņemšanas taustiņu (c) uz priekšu, lai izņemtu putotājus.

Tīrīšana

1. Atvienojiet ierīci no strāvas.
2. Nomazgājiet putotājus uzreiz pēc lietošanas, lai izvairītos no olu vai eļļainu pārpalikumu pielipšanas vai sacietēšanas.
3. Putotājus var notīrīt ar sūkli un mazgājot ūdenī. Tos var mazgāt arī trauku mazgājamā mašīnā.
4. Tīriet ierīces korpusu tikai ar mitru sūkli un rūpīgi izkaltējiet.
5. Nekad neievietojiet ierīci trauku mazgājamā mašīnā.
6. Neizmantojiet abrazīvus sūkļus vai priekšmetus ar metāla daļām.
7. Nekad neiegremdējiet elektrodzinēja daļu (**a**) ūdenī. Noslaukiet to ar sausu vai nedaudz mitru drāniņu.

Uzglabāšana

Izmantojiet vada uzglabāšanas pamatni rūpīgākai uzglabāšanai (**2. attēls**).

Elektrisko un elektronisko produktu utilizācija

Domājiet par apkārtējo vidi!



Ierīce satur lielu skaitu materiālu, ko var atkārtoti izmantot vai pārstrādāt.



Nogādājiet ierīci atkritumu pārstrādes uzņēmumā vai sertificētā apkalpošanas centrā.

Palun lugege need juhised enne seadme esimest kasutamist hoolikalt läbi ja järgige neid.

- a. Kontrollige enne seadme ühendamist toitevõrku, kas teie seadme pinge vastab teie elektrisüsteemi pingele. Vastasel juhul võib seade kahjustada või teie ise vigastada saada. **Vale ühendamise korral kaotab garantii kehtivuse.**
- b. See seade on ette nähtud kasutamiseks kodumajapidamises. Seadme pikaajaline kasutamine ärilisel või kutsealasel eesmärgil võib seadme üle koormata, tekitada seadmele kahju või põhjustada isikuvigastusi. Sellisel juhul kaotab garantii kehtivuse.
- c. Elektrilöögi vältimiseks ärge kasutage seadet kunagi märgade kätega ega niiskel või märjal pinnal. Vältige seadme elektrikomponentide märjakssaamist. Ärge asetage elektriosi kunagi vette.
- d. Õnnetuste vältimiseks ei tohi seda seadet kasutada lapsed ega isikud, kes pole eelnevalt kasutusjuhendit läbi lugenud.
- e. Seda seadet ei tohi kasutada isikud (sh lapsed), kellel on füüsiline, taju- või vaimne puue ega isikud, kellel pole eelnevaid teadmisi või kogemusi, välja arvatud juhul, kui nad on nende ohutuse eest vastutava isiku järelevalve all või kui see isik on neid eelnevalt seadme kasutamise osas juhendanud.
- f. Lapsed ei tohi seadmega mängida. Toitekaabel tuleb hoida lastele kättesaamatult ning seda ei tohi asetada seadme kuumade osade, soojusallikate ega teravate servade lähedusse või nendega kokkupuutesse. Kasutage hoiustamisel kaablihoidikut.
- g. Seade tuleb toitevõrgust lahutada, kui seda enam ei kasutata, samuti puhastamise ja toitekatkestuse ajaks.
- h. Ärge kasutage seadet, kui see ei tööta korralikult, on kahjustunud või kui toitekaabel või pistik on kahjustunud. Ohutuse säilitamiseks tuleb need osad lasta vahetada volitatud hoolduskeskuses (vt nimekirja hooldusraamatust).
- i. Kõik hooldustööd, välja arvatud regulaarne puhastamine ja korrashoid, mis on kliendi ülesanne, tuleb lasta teha volitatud hoolduskeskuses.
- j. Ärge asetage seadet, kaablit ega pistikut vedelikesse.
- k. Ärge demonteerige ega remontige seadet ise. Asjatundmatu isiku tehtud remont võib põhjustada kahjustusi ning tühistab garantii. Viige seade remontimiseks volitatud hoolduskeskusesse.
- l. Ärge liigutage seadet ega eemaldage pistikut toitevõrgust kaablist tõmmates, vastasel korral võib juhtuda õnnetus või tekkida seadme rike.
- m. Tootja poolt mittesoovitatud osade ja tarvikute kasutamisel võivad tekkida isikuvigastused, seade võib kahjustada saada või tekkida talitlushäired, samuti kaotab garantii kehtivuse.
- n. Elektrilöögi vältimiseks ärge asetage sõrmi seadme ühendamisel võrku või võrgust lahutamisel vastu pistiku kontakte.
- o. Ärge jätke seadet sisselülitatuna ega toitevõrku ühendatuna järelevalveta, ka mitte lühikeseks ajaks, eriti kui läheduses on lapsi.
- p. Ärge ühendage samasse pistikupesasse adapterite abil muid seadmeid. Elektriline ülekoormus võib seadet kahjustada või õnnetuse põhjustada. Kasutage pikendusjuhet ainult siis, kui see on ideaalses töökorras.

- | | |
|---|---|
| a Mootor. | f Väljatõmmatav kaablihoidik. |
| b Kiiruseregulaator + turbo. | g Ribavispel (lisavarustus – saadaval edasimüüjal artiklinumbriga SA192377). |
| c Väljastusnupp (vispli või konksu eemaldamiseks). | h Hoiualus. |
| d Mitme labaga vispel kergeks segamiseks. | i Kaas. |
| e Tainakonks paksule tainale. | j Transpordikinnitus. |

Ettevaatusabinõud kasutamisel

- Õnnetuste vältimiseks veenduge, et juuksed, rõivad ega muud esemed ei satu seadme liikuvatele osadele.
- Enda ja teiste vigastamise vältimiseks ning seadme kahjustamise vältimiseks ärge puudutage vispleid ega konkse ega asetage tarvikutesse muid esemeid (nuga, kahvlit, lusikat jne). Kasutada võib spaatlit, kuid ainult siis, kui seade ei tööta.
- Seadme kahjustuste vältimiseks ärge asetage seadet ega selle tarvikuid kunagi sügavkülmikusse, ahju ega mikrolaineahju.
- Visplid ja konksud on ette nähtud toidu valmistamiseks. Neid ei tohi kasutada muude toodete segamiseks.
- Ärge kasutage anuma kaant hoiukohana.

Esimene kasutamine

Avage karp ja eemaldage seadme ülaosalt pehme plastosa (**j**). Eemaldage pakendist tarvikud ja peske neid sooja veega.

Kasutamine

1. Kontrollige, kas kiiruseregulaator (**b**) on asendis "0".
2. Asetage visplid (**d**) või konksud (**e**) avadesse ja lukustage (**joon. 1**). Visplid ja konksud tuleb asetada nii, nagu on näidatud joonisel 1. Mõlemad visplid peavad olema sama pikkusega. Klõpsatus näitab, et tarvik on õigesti paigas.
3. Kerige lahti vajalik kaablipikkus ja ühendage seade toitevõrku.
 - Kasutage segamiseks sügavat kaussi.
 - Pritsmete vältimiseks asetage visplid enne seadme sisselülitamist segatavasse ainesse.
 - Seadme sisselülitamiseks vajutage kiiruseregulaatorit (**b**), algul kiirusele 1, seejärel kiirustele 2, 3 ja 4, kui segatav aine pakseneb. Kui retsept nõuab suurt kiirust, kasutage asendit „Turbo“.
 - Lülitage seade välja, enne kui visplid segatavast ainest eemaldate (pritsmete vältimiseks).
4. Pärast kasutamist avage väljatõmmatav kaablialus, mis asub seadme alumises osas, ning kerige kaabel sellele, jättes 15 cm pikkuse osa aluselt välja. Sulgege kaablihoidik ja asetage seade ja tarvikud alusele.

Tarvikud	Kogus/aeg	Kiirus
Konksud: - leivatainas - küpsised	500 g milti. Maks. 2 min.	Kiirus 4 ja turbo.
Mitme labaga visplid: - vahvlitainas - pannkoogitainas	750 g. Apm. 2 min.	Alustage kiirusel 1, et vältida pritsmeid, ning tõstke seejärel järk-järgult kiirust, vajadusel kuni turboni.
Munavalged	6 munavalget. 3 min.	Alustage kiirusel 1, et vältida pritsmeid, ning tõstke seejärel järk-järgult kiirust, vajadusel kuni turboni.
Vahukoor	20 cl / u. 2 min. Lõpetage vahustamine enne, kui vahukoor muutub võiks.	
Majonees	1-3 munakollast. 3 kuni 5 minutit	

Piparkook:

Selle retsepti jaoks on vaja ribavispleid. Saadaval edasimüüjalt, artiklinr. SA192377.

150 g nisujahu, 150 g rukkijahu, 1 pk (11 g) küpsetuspulbrit, 150 g suhkrut, 1 pk vanillsuhkrut (7,5 g).

Maitseained: kaneel (4 g), kardemon (1 g), aniiseemned (1 g), muskaatpähkel (0,2 g, näpuotsatäis), 250 g vedelat mett, 1 terve muna, 5 cl piima.

Valage jahu, küpsetuspulber ja suhkur kaussi.

Jahvatage maitseained ja lisage need segusse.

Lisage mesi, muna ja piim.

Segage kiirusel 4 üks minut, seejärel jätke 10 minutiks seisma, ning segage seejärel uuesti 10 sekundit kiirusel „Turbo“.

Pange tainas rasvaineiga määratud koogivormi ja küpsetage ahjus kuumusel 5 üks tund.

———— Visplite ja konksude eemaldamine

Kui seade on välja lülitatud (lüli on asendis 0), vajutage väljastusnuppu **(c)** ette, et visplid või konksud eemaldada.

Puhastamine

1. Lahutage seade toitevõrgust.
2. Puhastage vispleid või konkse kohe pärast kasutamist, et vältida muna- või õlisegu kinnikuivamist.
3. Vispleid ja konkse saab puhastada käsna ja nõudepesuvahendiga. Samuti võib neid pesta nõudepesumasinas.
4. Puhastage seadme korpus niiske käsna ja kuivatage hoolikalt.
5. Ärge asetage seadet kunagi nõudepesumasinasse.
6. Ärge kasutage küürimiskäsnu või metalloosi sisaldavaid esemeid.
7. Ärge asetage mootorit (a) kunagi vette. Kuivatage kuiva või kergelt niiske lapiga.

Hoiustamine

Hoiustamisel kasutage kaablihoidikut (joon. 2).

Elektri- ja elektroonikaseadmete jäätmed



Mõelge keskkonnale!



Teie seade sisaldab paljusid taaskasutatavaid ja ümbertöötavaid materjale.



Viige jäätmed kogumispunkti või volitatud hoolduskeskusesse.

Zasady bezpieczeństwa

Przed pierwszym użyciem urządzenia prosimy przeczytać poniższe zalecenia oraz stosować się do nich.

- a. Przed włączeniem urządzenia do gniazdka należy sprawdzić, czy napięcie urządzenia odpowiada napięciu instalacji elektrycznej. W razie niezgodności zachodzi ryzyko uszkodzenia urządzenia lub odniesienia obrażeń. Każde nieprawidłowe podłączenie do sieci powoduje utratę gwarancji.
- b. Urządzenie jest przeznaczone wyłącznie do użytku domowego. Długotrwałe wykorzystywanie urządzenia do celów handlowych lub zawodowych może doprowadzić do jego przeciążenia, powodując jego uszkodzenie lub obrażenia u użytkownika. Użytkowanie urządzenia w takich warunkach powoduje unieważnienie gwarancji.
- c. Aby uniknąć porażenia prądem, nie należy w żadnym wypadku dotykać urządzenia mokrymi rękoma ani używać go na mokrej lub wilgotnej powierzchni. Unikać zamoczenia elektrycznych elementów urządzenia. Nigdy nie zanurzać ich w wodzie.
- d. Aby zapobiec wypadkom, produktu nie mogą używać dzieci ani osoby, które nie zapoznały się uprzednio z instrukcją.
- e. Urządzenie nie powinno być używane przez osoby (w tym dzieci), których zdolności fizyczne, czuciowe lub umysłowe są ograniczone ani przez osoby nieposiadające odpowiedniego doświadczenia lub wiedzy, chyba, że osoba odpowiedzialna za ich bezpieczeństwo nadzoruje ich czynności związane z używaniem urządzenia lub udzieliła im wcześniej wskazówek dotyczących jego obsługi.
- f. Nie należy zezwalać dzieciom na zabawę urządzeniem. Przewód zasilania należy przeprowadzać w miejscu niedostępnym dla dzieci. Nie może on też dotykać ani znajdować się w pobliżu rozgrzanych elementów urządzenia, w pobliżu źródeł ciepła lub ostrych krawędzi. W celu przechowywania kabla należy korzystać ze schowka.
- g. Jeżeli urządzenie nie jest używane, jeżeli ma być wyczyszczone lub jeżeli wystąpiła przerwa w dostawie prądu elektrycznego, należy je wyłączyć z sieci elektrycznej.
- h. Nie należy używać urządzenia, jeśli nie działa prawidłowo, jeśli zostało uszkodzone lub jeśli uszkodzeniu uległy kabel zasilania lub wtyczka. W celu zapewnienia jego dalszej bezpiecznej pracy, należy dokonać wymiany uszkodzonych części w autoryzowanym serwisie (patrz lista w książce serwisowej).
- i. Wszelkie czynności konserwacyjne poza wykonywanym przez klienta rutynowym czyszczeniem i bieżącym utrzymaniem należy powierzać autoryzowanemu serwisowi.
- j. Nie zanurzać urządzenia, przewodu ani wtyczki w cieczy.
- k. Nie rozmontowywać ani nie przeprowadzać samodzielnych napraw urządzenia. Naprawy przeprowadzane przez osoby nieposiadające odpowiednich umiejętności mogą powodować uszkodzenia i unieważniają gwarancję. W celu naprawy urządzenie należy je odnieść do autoryzowanego serwisu.
- l. Nie przesuwaj urządzenia ani nie wyciągać wtyczki, ciągnąc za przewód zasilania, aby nie zakłócić prawidłowej pracy urządzenia i uniknąć wypadku.
- m. Użycie elementów lub akcesoriów niezalecanych przez producenta może grozić obrażeniami, doprowadzić do uszkodzenia urządzenia lub jego nieprawidłowej pracy oraz powoduje unieważnienie gwarancji.
- n. W celu uniknięcia porażenia prądem w czasie podłączania lub odłączania urządzenia od sieci należy upewnić się, że palce nie dotykają w tym momencie bolców wtyczki.
- o. Nie należy pozostawiać pracującego lub podłączonego do sieci urządzenia bez nadzoru, nawet na kilka minut, w szczególności w obecności dzieci.

- p. Nie podłączać innych urządzeń do tego samego gniazdka za pomocą rozgałęziaczy. Przeciążenie sieci elektrycznej może doprowadzić do uszkodzenia urządzenia lub spowodować wypadek. Przedłużacza można używać tylko po uprzednim upewnieniu się, że jest on w idealnym stanie.

Opis

- | | | | |
|---|---|---|--|
| a | Blok silnika. | f | Miejsce na przewód sieciowy. |
| b | Przełącznik prędkości + funkcja Turbo | g | Mieszadła (Opcja dodatkowa - produkt dostępny u sprzedawcy urządzenia nr kat. SA192377). |
| c | Przycisk zwalniający (do wyjmowania trzepaczek lub mieszadeł) | h | Podstawa pojemnika. |
| d | Trzepaczki do lekkich ciast. | i | Pokrywa. |
| e | Mieszadło do gęstych ciast. | j | Element zabezpieczający czas transportu. |

Środki ostrożności

- Aby uniknąć wypadków, należy uważać, aby włosy, ubranie lub inne przedmioty nie zostały wciągnięte przez obracające się elementy urządzenia.
- Nie należy dotykać trzepaczek lub mieszadeł ani wkładać żadnych przedmiotów (noży, widelców, łyżek itp.) między elementy trzepaczek lub mieszadeł, aby zapobiec w ten sposób obrażeniom użytkownika lub innych osób oraz uszkodzeniu urządzenia. Łopatkę do ciasta można używać wyłącznie wtedy, kiedy urządzenie jest wyłączone.
- Aby nie dopuścić do uszkodzenia, nigdy nie należy wkładać urządzenia lub jego akcesoriów do zamrażalnika, piekarnika czy do kuchenki mikrofalowej.
- Trzepaczki i mieszadła są przeznaczone do przygotowywania żywności. Nie należy ich używać do mieszania innych produktów.
- Nie należy używać pokrywy pudełka jako naczynia.

Pierwsze użycie

Otworzyć pojemnik i usunąć element zabezpieczający (**j**) nałożoną na urządzenie. Wyjąć wszystkie akcesoria z opakowania i umyć je gorącą wodą.

Użytkowanie

1. Sprawdzić, czy przełącznik prędkości (**b**) znajduje się w pozycji "0".
2. Wsunąć trzepaczki (**d**) lub mieszadło (**e**) do otworów i zablokować je (**rys. 1**). Trzepaczki i mieszadła należy włożyć w sposób pokazany na rysunku 1. Obydwie trzepaczki muszą mieć jednakową długość. Odgłos zatrzaśnięcia oznacza, że akcesoria zostały założone prawidłowo.
3. Rozwinąć kabel na odpowiednią długość i podłączyć urządzenie do sieci elektrycznej.

- Do pracy z urządzeniem zaleca się korzystanie z głębokiego naczynia.
 - Przed uruchomieniem urządzenia należy zanurzyć trzepaczki w składnikach, aby zapobiec rozpryskiwaniu.
 - Uruchomić urządzenie za pomocą przełącznika prędkości (**b**), ustawiając prędkość najpierw na 1, a następnie na 2, 3 i 4 w miarę gęstnienia składników. Przycisk „Turbo”, należy stosować w momencie gdy przepis wymaga użycia większej mocy.
 - Przed wyjęciem trzepaczek z ubijanej masy należy wyłączyć urządzenie (aby uniknąć rozpryskiwania się masy).
4. Po zakończeniu pracy z urządzeniem należy otworzyć miejsce na przewód sieciowy znajdujący się pod urządzeniem i zwinąć kabel, pozostawiając na zewnątrz odcinek o długości 15 cm. Akcesoria i urządzenie należy umieścić w podstawie i zamknąć pudełko.

Akcesoria	Ilość / Czas	Prędkość
Mieszadła: - Ciasto na chleb - Ciasto kruche	500 g mąki. Maks. 2 min.	Prędkość 4 oraz Turbo.
Trzepaczki: - Ciasto na gofry - Ciasto na naleśniki	750 g. Okolo 2 min.	Rozpocząć od prędkości 1, aby uniknąć rozpryskiwania, następnie kontynuować, używając prędkości 4 i Turbo.
Białka jaj	6 białek jaj. 3 min.	Rozpocząć od prędkości 1, aby uniknąć rozpryskiwania, następnie kontynuować, używając prędkości 2, 3 i 4 w miarę gęstnienia masy.
Bitą śmietana	200 ml / Okolo 2 min. Przerwać ubijanie zanim ze śmietany zacznie tworzyć się masło.	
Majonez	1-3 żółtka jaj. 3 do 5 min.	

Piernik:

Do przygotowania tego ciasta należy używać mieszadeł. Można je dokupić w autoryzowanym serwisie, symbol SA192377.

150 g mąki pszennej, 150 g mąki żytniej, 1 torebka (11 g) proszku do pieczenia, 150 g cukru, 1 torebka cukru waniliowego (7,5 g).

Przyprawy: cynamon (4 g), kardamon (1 g), anyż (1 g), gałka muskatołowa (0,2 g, szczypta), 250 g płynnego miodu, 1 całe jajko, 50 ml mleka.

Do miski wsypać mąkę, proszek do pieczenia i cukier. Zmieszać przyprawy i dodać je do zawartości miski. Dodać miód, jajko i mleko. Mieszać z prędkością "4" przez jedną minutę, następnie pozostawić na 10 minut, po czym ponownie mieszać z prędkością "Turbo" przez 10 sekund. Umieścić ciasto w wysmarowanej masłem formie i piec w piekarniku przez 1 godzinę, ustawiając termostat w położeniu "5".

– Zdejmowanie trzepaczek lub mieszadeł

Wyłączyć urządzenie za pomocą przełącznika prędkości, ustawiając go w pozycji "0", wcisnąć przycisk zwalniający (c) w celu wysunięcia trzepaczek lub mieszadeł.

Czyszczenie

1. Odłączyć urządzenie od zasilania.
2. Trzepaczki lub mieszadła należy umyć natychmiast po zakończeniu pracy z urządzeniem, aby zapobiec przywarciu lub zaschnięciu resztek mieszaniny jajek lub oliwy.
3. Trzepaczki oraz mieszadła można myć przy użyciu gąbki i płynu do mycia naczyń. Można je również myć w zmywarce do naczyń.
4. Do mycia korpusu urządzenia należy używać wyłącznie wilgotnej gąbki, po czym starannie go wysuszyć.
5. Nigdy nie myć urządzenia w zmywarce do naczyń.
6. Nie używać gąbek do szorowania ani przedmiotów zawierających elementy metalowe.
7. Nigdy nie zanurzać bloku silnika (a) w wodzie. Wysuszyć, używając suchej lub lekko zwilżonej szmatki.

Przechowywanie

Korzystać z miejsca na przewód sieciowy dla zaoszczędzenia miejsca (rys. 2).

Zużyte produkty elektryczne i elektroniczne

Pomóżmy chronić środowisko!



Urządzenie to zbudowane jest z licznych materiałów nadających się do powtórnego wykorzystania lub recyklingu.



Należy je przekazać do punktu zbiórki odpadów lub w przypadku jego braku do autoryzowanego centrum serwisowego dla umożliwienia utylizacji, ponieważ znajdujące się w urządzeniu niebezpieczne składniki mogą być zagrożeniem dla środowiska i ludzi.

Bezpečnostní pokyny

Přečtěte si prosím pečlivě tyto pokyny a postupujte podle nich před prvním použitím vašeho spotřebiče.

- a. Dříve než přístroj zapojíte, zkontrolujte, zda napájecí napětí přístroje souhlasí s vaší elektrickou sítí. V opačném případě byste mohli poškodit přístroj nebo se zranit. Na jakoukoli chybu při připojení se nevztahuje záruka.
- b. Tento přístroj je určen pouze pro domácí použití. Dlouhodobé používání přístroje pro obchodní či profesionální účely může vést k přetížení nebo poškození přístroje nebo ke zranění osob. V takových případech nelze uplatnit záruku.
- c. Aby nedošlo k zásahu elektrickým proudem, nedotýkejte se přístroje nikdy mokřímá rukama a nepoužívejte ho na vlhké či mokré podložce. Nepřipusťte, aby se elektrické součástky přístroje namočily. Nikdy je nenamáčejte do vody.
- d. Z preventivních důvodů přístroj nesmí být obsluhován dětmi ani osobami, které si předem nepřečetly návod.
- e. Tento přístroj nebyl vyvinut pro osoby (včetně dětí) se sníženou fyzickou, smyslovou nebo mentální schopností nebo osoby bez dosavadní znalosti či zkušenosti s přístrojem, s výjimkou těch, kteří měli k dispozici dohled nebo předchozí zkušenost s použitím přístroje v přítomnosti osoby odpovědné za jejich bezpečnost.
- f. Děti si nesmějí hrát s přístrojem. Napájecí kabel musí být uložen mimo dosah dětí a nesmí být umístěn v blízkosti nebo přijít do styku s horkými částmi přístroje, zdroji tepla a ostrými rohy. Pro skladování používejte navijecí zařízení kabelu.
- g. Přístroj musí být odpojen ze sítě, pokud není déle používán, dále při čištění nebo v případě přerušení dodávky elektrického proudu.
- h. Nepoužívejte přístroj, pokud nefunguje správně, byl poškozen nebo došlo k poškození napájecího kabelu nebo zástrčky. Tyto součástky musí být z bezpečnostních důvodů vyměněny v autorizovaném servisním centru (viz seznam v servisní knížce).
- i. Jakékoli jiné opravy kromě běžného čištění a údržby zákazníkovi musí být prováděny v autorizovaném servisním středisku.
- j. Nenamáčejte přístroj, kabel ani zástrčku do kapaliny.
- k. Nikdy se nepokoušejte demontovat nebo opravit přístroj sami. Opravy prováděné neproškolenými osobami mohou přístroj poškodit a nelze na ně uplatnit záruku. Opravu přístroje svěřte autorizovanému servisnímu centru.
- l. Nehýbejte přístrojem ani ho nevypínejte ze zásuvky táháním za přírodní šňůru, můžete tak způsobit nehodu nebo poškození přístroje.
- m. Použití prvků nebo nástrojů, které nejsou doporučeny výrobcem, může způsobit poranění, poškození nebo vadný chod přístroje, na což nelze uplatnit záruku.
- n. Aby nedošlo k zásahu elektrickým proudem, zajistěte, abyste se při zapojování do či vypínání přístroje ze sítě prsty nedotkli kolíčků zástrčky.
- o. Nenechávejte přístroj zapnutý nebo zapojený do sítě bez dozoru, ani na krátkou dobu, zejména v přítomnosti dětí.
- p. Nezapojujte do stejné zásuvky žádný další přístroj s použitím adaptéru. Elektrické přetížení může poškodit přístroj nebo způsobit nehodu. Používejte prodlužovací kabel pouze po předchozí kontrole, že je dokonale provozuschopná.

- | | |
|--|---|
| a Motorová jednotka. | f Zásuvný systém pro uschování kabelu. |
| b Volič rychlosti + Turbo. | g Hákové doplňkové mixéry (Volitelné - k dispozici u vašeho dodavatele ref. SA192377). |
| c Uvolňovací tlačítko (pro vyjmutí šlehačí metly nebo hnětače). | h Skladovací podstavec. |
| d Vícelistý mixér pro lehká těsta. | i Víko. |
| e Mixér na těžká těsta. | j Vložka pro přepravu. |

Bezpečnostní opatření pro použití

- Abyste předešli nehodě, zajistěte, aby se vaše vlasy, oblečení nebo jiné předměty nezachytily do pohyblivých částí přístroje.
- Z důvodů prevence poranění sebe sama a ostatních a také poškození přístroje se nedotýkejte metel ani šlehačů a nevkládejte do příslušenství jakékoli předměty (nůž, vidlička, lžíce, atd.) Místo nich lze použít špachtli, pouze však tehdy, je-li přístroj mimo provoz.
- Aby nedošlo k poškození zařízení, přístroj ani jeho příslušenství nikdy nevkládejte do mrazničky, trouby nebo mikrovlnné trouby.
- Metly a šlehače jsou určeny pro přípravu jídel. Nesmí být používány pro míchání jiných látek.
- Nepoužívejte víko krabice jako odměrku.

První použití

Otevřete krabici a odstraňte měkkou plastickou část (**j**) na vrchu přístroje. Vyjměte příslušenství z obalu a omyjte je vodou.

Použití

1. Zkontrolujte, že volič rychlosti (**b**) je nastaven na "0".
2. Vložte metly (**d**) nebo šlehače (**e**) do otvorů a zacvakněte (Obr. 1). Metly nebo šlehače musí být umístěny podle obrázku 1. Obě metly musí být stejně dlouhé. "Cvaknutí" znamená, že příslušenství je na správném místě.
3. Odmotejte požadovanou délku kabelu a zapojte přístroj do sítě.
 - Pro šlehání použijte hlubokou mísu.
 - Aby nedošlo k postříkání, ponořte metly do těsta před zapnutím přístroje.
 - Zmáčkněte volič rychlosti (**b**) abyste přístroj uvedli do chodu, nejprve na rychlost 1, potom na rychlost 2, 3 a 4, až těsto zhoustne. Použijte polohu "Turbo", pokud recept vyžaduje vyšší výkon.
 - Vypněte přístroj dřív, než zvednete metly z těsta (aby nedošlo k postříkání).
4. Po použití vysuňte skladovací zásuvku pod přístrojem a stočte kabel tak, aby ze zásuvky vyčnívalo 15 cm kabelu. Zavřete skladovací zásuvku a uložte přístroj a příslušenství do skladovacího podstavce.

Příslušenství	Množství / Čas	Rychlost
Šlehače: - Těsto na chléb - Křehké pečivo	500 g mouky Max. 2 min.	Rychlost 4 a Turbo.
Vícelisté metly: - Oplatková směs - Koláčová směs	750 g. Cca 2 min.	Začněte rychlostí 1, aby nedošlo k postříkání, a potom pokračujte rychlostí 4 a Turbo.
Vaječné bílky	6 vaječných bílků / 3 min.	
Šlehačka	20 cl / Cca 2 min. Přestaňte šlehat, aby se ze šlehačky nestlouklo máslo.	Začněte rychlostí 1, aby nedošlo k postříkání, a potom pokračujte rychlostí 2, 3 a 4, až těsto zhoustne.
Majonéza	1 – 3 vaječné žloutky 3 až 5 min.	

Perník:

Pro tento recept je vhodný hákový hnětač. K dispozici u vašeho dodavatele, ref. SA192377.

150 g pšeničné mouky, 150 g žitné mouky, 1 sáček prášku do pečiva (11 g), 150 g cukru, 1 sáček vanilkového cukru (7.5 g).

Koření: skořice (4 g), kardamon (1 g), anýz (1 g), muškát (0.2 g, špetka), 250 g tekutého medu, 1 celé vejce, 5 cl mléka.

Nasypte do mísy mouku, prášek do pečiva a cukr.

Umelte koření a přidejte je do směsi.

Přidejte med, vejce a mléko.

Mixujte při rychlosti "4" jednu minutu, pak nechte 10 minut odpočívat, pak mixujte znovu v "Turbo" poloze 10 sekund.

Nalijte těsto do vymazané koláčové formy a pečte v troubě 1 h, termostat 5.

Vyjmutí metel a šlehačů

Po vypnutí přístroje v poloze 0 stiskněte uvolňovací tlačítko (c) vpřed, abyste uvolnili metly nebo šlehače.

Čištění

1. Odpojte přístroj.
2. Omyjte metly nebo šlehače hned po použití, abyste zabránili přilepení a zaschnutí zbytků vaječných nebo olejových směsí.
3. Metly a šlehače je třeba umývat houbou a mycím prostředkem. Lze je také umývat v myčce.
4. Tělo přístroje čistěte jen vlhkou houbou a pečlivě osušte.
5. Nikdy nemyjte přístroj v myčce.
6. Nepoužívejte drsné houbičky nebo předměty obsahující kovové části.
7. Nikdy neponořujte motorovou jednotku (**a**) do vody. Sušte suchou nebo lehce vlhkou utěrkou.

Skladování

Pro nejlepší skladování použijte zásuvku pro kabel v podstavci (**Obr. 2**).

Vyřazené elektrické nebo elektronické přístroje



Myslete na životní prostředí!



Váš přístroj obsahuje čtené obnovitelné nebo recyklovatelné materiály.



Odneste ho prosím do recyklačního centra nebo autorizovaného servisního centra.

Bezpečnostné pokyny

Pred prvým použitím tohto prístroja si dôkladne preštudujte tento návod a dodržiavajte ho.

- a. Pred zapojením prístroja do elektrickej siete skontrolujte, či napájacie napätie prístroja zodpovedá napätiu vašej elektrickej inštalácie. V opačnom prípade by mohlo dôjsť k poškodeniu prístroja alebo k zraneniu. Akékoľvek nesprávne zapojenie ruší záruku.
- b. Tento prístroj je určený iba na domáce použitie. Pri dlhodobom používaní tohto prístroja alebo jeho používaní na profesionálne účely môže dôjsť k preťaženiu prístroja, ktoré môže spôsobiť jeho poškodenie, alebo viesť k zraneniu osôb. V danom prípade záruka stráca platnosť.
- c. Aby sa predišlo úrazu elektrickým prúdom, prístroj nikdy nechytajte mokrými rukami ani nedávajte na vlhký alebo mokrý povrch. Dbajte na to, aby nedošlo k namočeniu elektrických komponentov prístroja. Nikdy ich neponárajte do vody.
- d. Aby sa predišlo akejkolvek nehode, tento prístroj nesmú používať deti ani iné osoby, ktoré si vopred neprečítali tento návod.
- e. Tento prístroj nesmú používať osoby (vrátane detí), ktoré majú zníženú fyzickú, sensorickú alebo mentálnu schopnosť, ani osoby, ktoré nemajú na to skúsenosti alebo vedomosti, okrem prípadov, keď im pri tom pomáha osoba zodpovedná za ich bezpečnosť, dozor alebo osoba, ktorá ich vopred poučí o používaní tohto prístroja.
- f. Prístroj nie je určený na hranie pre deti. Napájací kábel sa musí nachádzať mimo dosahu detí a nesmie sa nachádzať v blízkosti teplých častí prístroja, zdrojov tepla alebo ostrých rohov ani prísť s nimi do kontaktu. Pri skladovaní kábel navíťte pomocou navíjača kábla.
- g. Prístroj je potrebné odpojiť z elektrickej siete v prípade, že ho dlhú dobu nepoužívate, pred čistením alebo v prípade výpadku prúdu.
- h. Prístroj nepoužívajte, ak správne nefunguje, ak je poškodený, alebo ak je poškodený napájací kábel alebo zástrčka. Z bezpečnostných dôvodov musí tieto komponenty vymeniť servisné stredisko (pozri zoznam v servisnej knižke).
- i. Akúkoľvek údržbu okrem bežného čistenia a údržby, ktorú môže vykonávať zákazník, musí vykonať autorizované servisné stredisko.
- j. Prístroj, kábel ani zástrčku neponárajte do žiadnej tekutiny.
- k. Prístroj sa nikdy nesnažte rozoberať ani opravovať svojpomocne. Pri opravách, ktoré vykonávajú nekvalifikované osoby, hrozí riziko poškodenia prístroja a zároveň prestáva platiť záruka. Prístroj nechajte opraviť v autorizovanom servisnom stredisku.
- l. Pri prenášaní a odpájaní prístroja z elektrickej siete neťahajte za kábel, pretože môže dôjsť k nehode alebo poškodeniu prístroja.
- m. Pri používaní komponentov alebo príslušenstva, ktoré neodporúča výrobca, hrozí riziko zranenia, poškodenia prístroja alebo jeho znefunkčnenia a zároveň prestáva platiť záruka.
- n. Aby sa predišlo úrazu elektrickým prúdom, dbajte na to, aby ste sa pri zapájaní alebo odpájaní prístroja z elektrickej siete prstami nedotkli kontaktov zástrčky.
- o. Prístroj nenechávajte bez dozoru zapnutý alebo zapojený v elektrickej sieti ani na chvíľu, predovšetkým v prípade, že sa v blízkosti nachádzajú deti.
- p. Do tej istej zásuvky súčasne nezapájajte žiadne iné zariadenie pomocou rozdvójky. Pri elektrickom preťažení hrozí riziko poškodenia prístroja alebo nehody. Predlžovací kábel používajte iba v prípade, že ste skontrolovali, že je v bezchybnom stave.

- | | |
|---|---|
| a Blok motora. | f Odkladací navijač kábľa. |
| b Prepínač rýchlostí + Turbo. | g Široké šľahacie metličky (doplnok – môžete si ho zakúpiť u svojho predajcu pod ref. číslom SA192377) |
| c Tlačidlo na vymrštenie (na vybrané šľahacích metličiek alebo hnetacích hákov). | h Odkladacia nádoba. |
| d Viacramenné šľahacie metličky pre redšie zmesi. | i Veko. |
| e Hnetacie háky pre hustejšie cestá. | j Prepravný držiak. |

Opatrenia týkajúce sa používania

- Dbajte na to, aby sa vlasy, odevy alebo iné predmety nezachytili do pohyblivých častí prístroja, aby sa predišlo akejkoľvek nehode.
- Dbajte na to, aby ste sa nedotkli šľahacích metličiek alebo hnetacích hákov, a aby ste žiaden predmet (nôž, vidlička, lyžička a pod.) nevkladali do príslušenstva, aby sa predišlo zraneniu (vášmu alebo iných osôb) a poškodeniu prístroja. Stierku môžete používať iba v prípade, že je prístroj vypnutý.
- Aby sa predišlo poškodeniu zariadenia, zariadenie ani jeho príslušenstvo nikdy nedávajte do mrazničky, rúry ani mikrovlnnej rúry.
- Šľahacie metličky a hnetacie háky sú určené na prípravu jedál. Nesmú sa používať na miešanie iných zmesí.
- Veko odkladacej nádoby nepoužívajte ako pracovnú nádobu.

Prvé použitie

Otvorte skladovaciu nádobu a z vrchu zariadenia zložte časť z mäkkej umelej hmoty (**j**). Príslušenstvo vyberte z obalu a umyte ho horúcou vodou.

Používanie

1. Skontrolujte, či je prepínač rýchlostí (**b**) v polohe „0“.
2. Do otvorov vložte šľahacie metličky (**d**) alebo hnetacie háky (**e**) a zaistite ich (obr. 1). Šľahacie metličky a hnetacie háky je potrebné založiť podľa návodu na obrázku 1. Obe šľahacie metličky musia mať rovnakú dĺžku. „Cvaknutie“ poukazuje na správne zaistenie príslušenstva.
3. Odviňte požadovanú dĺžku kábľa a prístroj zapojte do elektrickej siete.
 - Pri miešaní používajte hlbokú nádobu.
 - Aby sa predišlo vyšplechovaniu, šľahacie metličky vložte do zmesi pred zapnutím prístroja.
 - Prístroj zapnite zatlačením prepínača rýchlostí (**b**) najprv do polohy rýchlosti 1, potom 2, 3 alebo 4, v závislosti od hustnutia zmesi. V prípade, že sa v recepte vyžaduje vyššia rýchlosť, použite funkciu „Turbo“.
 - Prístroj vypnite skôr ako vyberiete šľahacie metličky zo zmesi (aby sa predišlo vyšplechnutiu).

4. Po použití otvorte odkladací navíjač kábla na spodnej strane prístroja a navíte kábel, pričom nechajte vyčnievať približne 15 cm kábla. Zatvorte odkladací priestor pre kábel a zariadenia a príslušenstvo odložte do odkladacej nádoby.

Príslušenstvo	Množstvo/Doba	Rýchlosť
Hnetacie háky: - Cesto na chlieb - Krehké cesto	500 g múky Max. 2 min.	Rýchlosť 4 a Turbo.
Viacramenné šľahacie metličky: - Cesto na gofre - Cesto na palacinky	750 g. Približne 2 min.	Začnite na rýchlosti 1, aby ste predišli vyšplechovaniu, a potom pokračujte na rýchlosti 4 a Turbo.
Sneh z bielkov	6 vaječných bielkov 3 min.	Začnite na rýchlosti 1, aby ste predišli vyšplechovaniu, a potom pokračujte na rýchlosti 2, 3 a 4 v závislosti od hustnutia zmesi.
Šľahačka	20 cl / približne 2 min. Prestaňte šľahať skôr, ako sa šľahačka zmení na maslo.	
Majonéza	1 – 3 vaječné žĺtky 3 až 5 min.	

Perník:

Pri príprave tohto receptu je nutné používať široké šľahacie metličky. Môžete si ich zakúpiť u svojho predajcu pod ref. číslom SA192377.

150 g pšeničnej múky, 150 g ražnej múky, 1 vrecko (11 g) prášku do pečiva, 150 g cukru, 1 vrecko vanilkového cukru (7,5 g).

Korenie: škoricca (4 g), kardamón (1 g), aníz (1 g), muškátový oriešok (0,2 g, štipka), 250 g tekutého medu, 1 celé vajce, 5 cl mlieka.

Do misky dajte múku, prášok do pečiva a cukor.

Pomel'te korenie a pridajte ho k zmesi.

Pridajte med, vajce a mlieko.

Miešajte na rýchlosti 4 jednu minútu, potom nechajte zmes odpočívať 10 minút a znova mixujte 10 sekúnd na rýchlosti „Turbo“.

Cesto vložte do vymastenej formy a pečte v rúre približne 1 hodinu, s regulátorom teploty na stupni 5.

Vyberanie šľahacích metličiek alebo hnetacích hákov

Prístroj vypnite (poloha 0) a tlačidlo na vymrštenie (c) zatlačte dopredu a vysuňte šľahacie metličky a hnetacie háky.

Čistenie

1. Prístroj odpojte z elektrickej siete.
2. Šľahacie metličky a hnetacie háky očistite okamžite po použití, aby sa predišlo prilepeniu alebo zaschnutiu zvyškov vajec alebo mastných zmesí.
3. Šľahacie metličky a hnetacie háky môžete očistiť špongiou a tekutým čistiacim prostriedkom na riad. Môžu sa umývať aj v umývačke riadu.
4. Telo prístroja očistite iba vlhkou špongiou a dôkladne ho osušte.
5. Prístroj nikdy neumývajte v umývačke riadu.
6. Na čistenie nepoužívajte drsné špongie ani predmety obsahujúce kovové časti.
7. Blok motora **(a)** nikdy neponárajte do vody. Utrite ho suchou alebo mierne vlhkou handričkou.

Skladovanie

Použite odkladací priestor pre kábel, aby prístroj zaberal čo najmenej miesta (obr. 2).

Elektrické a elektronické výrobky na konci životnosti

Podieľajme sa na ochrane životného prostredia!



Tento prístroj obsahuje mnoho hodnotných alebo recyklovateľných materiálov.



Prístroj zaneste do recyklačného strediska alebo do autorizovaného servisného strediska.

Varnostna navodila

Prosimo, da pred prvo uporabo tega aparata pazljivo preberete ta navodila.

- a. Prosimo, preverite, če napajalna napetost vašega aparata ustreza električnemu omrežju, preden ga priključite. V nasprotnem primeru lahko poškodujete aparat ali samega sebe. V primeru kakršnekoli napake pri priključitvi se pogoji garancije izničijo.
- b. Ta aparat je namenjen zgolj uporabi v gospodinjstvu. Daljša uporaba aparata v komercialne ali profesionalne namene ga lahko preobremeni, kar lahko poškoduje sam aparat ali ljudi okrog njega. Pod takimi pogoji garancija ni več veljavna.
- c. Preprečite tveganje električnega udara in aparata nikoli ne uporabljajte z mokrimi rokami ali na vlažni ali mokri površini. Pazite, da se električni sestavni deli aparata ne zmočijo. Nikoli jih ne potopite v vodo.
- d. Tega izdelka ne smejo uporabljati otroci, prav tako ne osebe, ki niso najprej prebrale navodil, sicer lahko pride do nesreče.
- e. Ta aparat ni zasnovan tako, da bi ga lahko uporabljale osebe (vključno z otroki) z zmanjšanimi fizičnimi, senzoričnimi ali mentalnimi sposobnostmi, prav tako ne ljudje, ki nimajo nobenega predhodnega znanja ali izkušenj, razen če prejeli predhodna navodila v zvezi z uporabo aparata od osebe, ki je odgovorna za njihovo varnost, oziroma če jih ta oseba nadzoruje.
- f. Ne dovolite otrokom, da bi se igrali z aparatom. Napajalni kabel naj ne pride v otroške roke in naj se ne nahaja v bližini vročih delov aparata, virov toplote ali ostrih robovi, oziroma naj ne pride z njimi v stik. Za shranjevanje uporabite navijalnik kabla.
- g. Ko aparata ne uporabljate več, v času čiščenja ali v primeru prekinitve napajanja potegnite kabel aparata iz vtičnice.
- h. Svojega aparata ne uporabljajte, če ne deluje pravilno, če je bil poškodovan ali če sta poškodovana napajalni kabel ali vtikač. Iz varnostnih razlogov mora te dele zamenjati pooblaščen servis (glej seznam v knjižici o vzdrževanju).
- i. Razen običajnega čiščenja in vzdrževanja, ki ga izvede kupec, mora vsakršno drugo vzdrževanje izvesti pooblaščen servis.
- j. Ne potaplajte aparata, kabla ali vtikača v tekočino.
- k. Nikakor ne poskušajte sami razdreti ali popraviti aparata. Če popravila ne izvede strokovnjak, lahko pride do poškodbe in garancija se razveljavi. Odnosite svoj aparat na popravilo v pooblaščen servis.
- l. Ko aparat premikate ali ga želite izključiti iz vtičnice, ga ne vlecite za kabel, saj lahko pride do nesreče ali do napačnega delovanja aparata.
- m. V primeru uporabe elementov ali dodatkov, ki jih ne priporoča proizvajalec, lahko pride do poškodbe ljudi, do poškodbe aparata ali do napačnega delovanja, garancija pa se v takem primeru razveljavi.
- n. Pazite, da vaši prsti ne pridejo v stik z vilicami vtikača, ko aparat vključujete v omrežje in ko ga izključujete, sicer lahko pride do električnega udara.
- o. Ne puščajte aparata prižganega ali vključenega v omrežje brez nadzora, tudi za nekaj trenutkov ne, še posebej pa ne v prisotnosti otrok.
- p. Ne priključujte nobenih drugih aparatov v isto vtičnico s pomočjo razdelilcev. Zaradi električne preobremenitve lahko pride do poškodbe aparata ali do nesreče. Podaljšek uporabite šele potem, ko ste preverili, da je res brezhiben.

- | | |
|--|--|
| a Enota z motorjem. | f Sistem za navijanje priključnega kabla. |
| b Stikalo za nastavitve hitrosti + Turbo. | g Metlice z rezili za stepanje (opcija – naročite lahko pri svojem prodajalcu pod ref. SA192377). |
| c Stikalo za odstranitev metlic (metlic za mešanje lahkih test in kavljev za gnetenje gostega testa). | h Prostor za shranjevanje kabla. |
| d Žične metlice za mešanje lahkega testa. | i Pokrov. |
| e Kavljki za gnetenje težkega testa. | j Vstavek za transport. |

Opozorila glede uporabe

- Pazite, da se lasje, oblačila ali drugi predmeti ne ujamejo v premikajoče se dele aparata, da ne pride do nesreče.
- Pazite, da ne poškodujete sebe ali drugih in da preprečite poškodbe na aparatu: ne dotikajte se metlic za stepanje in za gnetenje in ne vstavljajte nobenih predmetov (nož, vilice, žlica, itd.) v dodatke. Namesto tega lahko uporabite lopatico, a le takrat, ko aparat ne deluje.
- Preprečite poškodbe aparata in nikoli ne postavljajte aparata ali njegovih dodatkov v zamrzovalnik, v pečico ali v mikrovalovno pečico.
- Metlice za mešanje in stepanje so namenjene pripravi hrane. Ne smete jih uporabljati za mešanje drugih izdelkov.
- Ne uporabljajte pokrova škatle namesto posode.

Prva uporaba

Odprite škatlo in odstranite mehak kos plastike (**j**), ki se nahaja na vrhu aparata. Vzemite dodatke iz embalaže in jih operite pod toplo vodo.

Uporaba

1. Preverite, če je stikalo za izbiro hitrosti (**b**) nastavljeno na "0".
2. Vstavite metlice za stepanje (**d**) ali kavljke za gnetenje (**e**) v luknje, da se zaskočijo (**slika 1**). Metlice za stepanje in kavljke za gnetenje namestite tako, kot kaže slika 1. Obe metlici morata biti enako dolgi. Ko zaslišite »klik«, so dodatki pravilno nameščeni.
3. Odvijte ustrezno dolžino kabla in vključite aparat v omrežje.
 - Za mešanje uporabite globoko posodo.
 - Brizganje preprečite tako, da namestite metlice v pripravek, še preden vključite aparat.
 - Pritisnite na stikalo za izbiro hitrosti (**b**) in s tem vključite aparat, najprej na hitrost 1 in nato na 2, 3 in 4, ko se pripravek zgosti. Položaj »Turbo« uporabite, če recept zahteva visoko hitrost mešanja.
 - Izključite aparat, preden potegnete metlice iz pripravka (da ne pride do brizganja).

4. Po uporabi odprite prostor za navijanje kabla pod aparatom in navijte kabel vanj, pri tem pa pustite 15 cm kabla zunaj. Zaprite prostor za shranjevanje kabla in pospravite aparat in dodatke na prostor za shranjevanje.

Dodatki	Količina / čas	Hitrost
Kavlji za gnetenje : - Testo za kruh - Krhko testo	500 g moke. Maks. 2 min.	Hitrost 4 ali Turbo.
Žične metlice za mešanje: - Mešalica za vafle - Mešalica za palačinke	750 g. Pribl. 2 min.	Začnite pri hitrosti 1, da ne pride do brizganja, in nato nadaljujte na hitrosti 4 in Turbo.
Jajčni beljaki	6 jajčnih beljakov. 3 min.	Začnite pri hitrosti 1, da ne pride do brizganja, in nato nadaljujte na hitrosti 2, 3 in 4, ko se pripravek gosti.
Stepena smetana	20 cl / pribl. 2 min. Prenehajte s stepanjem, preden se smetana spremeni v maslo.	
Majoneza	1-3 jajčni rumenjaki. 3 do 5 min.	

Medenjaki:

Za ta recept potrebujete metlice z rezili za stepanje. Lahko jih naročite pri svojem prodajalcu pod št. SA192377.

150 g pšenične moke, 150 g ržene moke, 1 vrečka (11 g) pecilnega praška, 150 g sladkorja, 1 vanilijevega sladkorja (7.5 g).

Začimbe: cimet (4 g), kardamom (1 g), janež (1 g), muškadni orešek (0.2 g, ščepec), 250 g tekočega medu, 1 celo jajce, 5 cl mleka.

Stresite moko, pecilni prašek in sladkor v posodo.

Zdrobite začimbe in jih dodajte pripravku.

Dodajte med, jajce in mleko.

Mešajte pri hitrosti "4" eno minuto, nato pustite počivati 10 minut, zatem pa spet mešajte na položaju "Turbo" 10 sekund.

Postavite testo v namaščen pekač za kolače in pecite v pečici 1 uro, termostat nastavite na 5.

Odstranjevanje metlic ali kavljev

Ko je aparat izključen v položaju 0, potisnite stikalo za odstranitev metlic (c) naprej, da odstranite metlice ali kavlje.

Čiščenje

1. Izključite aparat.
2. Metlice ali kavlje očistite takoj po uporabi, s čimer preprečite, da bi se ostanki jajčne ali oljne mešanice nanje prilepili ali zasušili.
3. Metlice in kavlje lahko očistite s pomočjo gobe in tekočine za pranje. Operete jih lahko tudi v pomivalnem stroju.
4. Sam aparat očistite samo z vlažno gobo in ga skrbno obrišite.
5. Nikoli ne postavljajte aparata v pomivalni stroj.
6. Ne uporabljajte abrazivnih gobic ali predmetov, v katerih so kovinski delci.
7. Nikoli ne potopite enote z motorjem (a) v vodo. Osušite s suho ali rahlo vlažno krpo.

Shranjevanje

Uporabite podstavek za shranjevanje kabla za enostavnejše shranjevanje (slika 2).

Električni ali elektronski izdelki po izteku življenjske dobe



Mislite na okolje !

Vaš aparat vsebuje številne materiale, ki so primerni za ponovno uporabo ali recikliranje.



Prosimo, odnesite ga v center za reciklažo ali v pooblaščen servis.

Bezbednosna uputstva

Pre prve upotrebe aparata pažljivo pročitate i pratite sledeća uputstva:

- a. Pre uključivanja aparata u struju proverite da li napon aparata odgovara naponu električne mreže. Ako to nije slučaj, možete da se povredite ili da oštetite aparat. Svako pogrešno priključivanje poništiće garanciju.
- b. Aparat je namenjen samo za upotrebu u domaćinstvu. Upotreba aparata u komercijalne ili profesionalne svrhe može preopteretiti aparat, oštetiti ga ili povrediti osobu koja ga koristi. U tom slučaju garancija neće važiti.
- c. Da biste izbegli strujni udar, nikada ne koristite aparat mokrim rukama i ne držite ga na vlažnoj ili mokroj podlozi. Sprečite prodor vlage do električnih delova aparata. Nikada ih ne uranjajte u vodu.
- d. Da biste sprečili nastanak nezgoda, aparat ne smeju da koriste deca niti lica koja nisu upoznata sa uputstvima za upotrebu.
- e. Nije predviđeno da aparat koriste hendikepirane osobe (niti deca) kao ni lica bez iskustva ili znanja. Mogu ga upotrebljavati samo ako su pod nadzorom osobe odgovorne za njihovu bezbednost a koja je upoznata sa radom aparata.
- f. Deca ne smeju da se igraju aparatom. Kabl za napajanje držite van domašaja dece. Ne ostavljajte ga blizu ili na tople delove aparata, na oštre ivice ili izvore toplote. Spakujte ga u prostor za odlaganje kabela.
- g. Isključite aparat iz struje kada ga ne koristite, pre čišćenja ili u slučaju nestanka struje.
- h. Ne koristite aparat ako ne radi ispravno, ako je oštećen on, kabl ili utikač. Radi bezbednosti, pokvarene delove mora zameniti ovlašćeni servis (spisak servisa u garantnom listu).
- i. Sve radove na održavanju, osim rutinskog čišćenja koje radi korisnik, mora obaviti ovlašćeni servis.
- j. Ne potapajte aparat, kabl i utikač u vodu ili u bilo koju drugu tečnost.
- k. Nikada ne pokušavajte da sami rasklopite ili popravite aparat. Neobučeno lice može izazvati štetu prilikom popravke aparata i time poništiti garanciju. Za sve popravke, odnesite aparat u ovlašćeni servis.
- l. Ne premeštajte i ne isključujte aparat povlačenjem kabela jer to može dovesti do nezgode ili kvara aparata.
- m. Upotreba dodatka i pribora koje nije preporučio proizvođač može povrediti korisnika ili oštetiti aparat i poništiti garanciju.
- n. Da biste sprečili strujni udar, ne dodirujte prstima klinove utikača prilikom uključivanja ili isključivanja aparata iz struje.
- o. Ne ostavljajte aparat da radi ili bude uključen u struju bez nadzora čak ni na kratko, a naročito ne činite to u prisutstvu dece.
- p. Ne uključujte druge aparate u istu utičnicu koristeći adapter. Strujno preopterećenje može oštetiti aparat ili izazvati nezgodu. Produžni kabl koristite samo ako ste proverili njegovu ispravnost.

- | | |
|---|--|
| a Kućište sa motorom. | g Trakaste žice za mućenje (po izboru – mogu se nabaviti pod oznakom SA192377). |
| b Taster za odabir brzine + Turbo. | h Dno kutije za odlaganje. |
| c Taster za izbacivanje pribora (žice za mućenje i mešenje). | i Poklopac kutije. |
| d Metalne žice za mućenje. | j Umetak za prenošenje. |
| e Metalne žice mešenje testa. | |
| f Sistem za uvlačenje kabla za napajanje. | |

Mere predostrožnosti

- Da biste sprečili nezgode, pazite da kosa, odeća ili neki predmeti ne dođu u dodir sa pokretnim delovima aparata.
- Da biste sprečili nezgodu ili oštećenje aparata, ne dodirujte žice za mućenje ili mešenje i u njih ne uvlačite nikakve predmete (nož, viljušku, kašiku itd.). Kada je aparat isključen koristite lopaticu.
- Ne stavljajte aparat i njegov pribor u zamrzivač, rernu ili mikrotalasnu pećnicu da ih ne biste oštetili.
- Žice za mućenje i mešenje služe za pripremanje hrane. Ne koristite ih u druge svrhe.
- Ne koristite poklopac kutije kao posudu za hranu.

Prva upotreba

Otvorite kutiju i uklonite deo od meke plastike (**j**) koji se nalazi iznad aparata. Izvadite pribor iz ambalaže i operite ga vrućom vodom.

Upotreba

1. Uverite se da je taster za odabir brzine (**b**) u položaju „0”.
2. Ubacite žice za mućenje (**d**) ili mešenje (**e**) u otvore i fiksirajte ih (**sl. 1**). Žice za mućenje i mešenje moraju da se nameste kao na slici 1. Žice za mućenje moraju biti iste dužine. Ako je pribor dobro namešten čućete “klik”.
3. Odmotajte kabl do potrebne dužine i uključite aparat u struju.
 - Za mućenje koristite duboku posudu.
 - Da biste sprečili prskanje smese, spustite metlice u posudu pre nego što uključite aparat.
 - Da uključite aparat, najpre pomerite taster za odabir brzine (**b**) u 1. brzinu, a zatim sa porastom gustine smese u 2., 3. i 4. brzinu. Položaj „Turbo” koristite ako recept zahteva upotrebu velike radne snage.
 - Isključite aparat pre nego što izvadite žice za mućenje iz smese (da biste sprečili prskanje).
4. Po završetku upotrebe otvorite postolje za uvlačenje kabla sa donje strane aparata i uvucite kabl. Ostavite približno 15 cm kabla van postolja. Vratite poklopac i smestite aparat i pribor u kutiju za odlaganje.

Pribor	Količina / vreme	Brzina
Žice za mešenje: - Testo za hleb - Testo za biskvit	500 g brašna. Do 2 min.	4. brzina i Turbo.
Žice za mućenje: - Smesa za bakin kolač - Smesa za palačinke	750 g. Oko 2 min.	Počnite od 1. brzine da biste sprečili prskanje, a zatim koristite 4. brzinu i Turbo.
Belanca	6 belanaca. 3 min.	Počnite od 1. brzine da biste sprečili prskanje, a zatim koristite 2., 3. i 4. brzinu kako raste gustina smese.
Ulupana slatka pavlaka	20 cl / oko 2 min. Prekinite mešanje pre nego što se šlag pretvori u maslac.	
Majonez	1-3 žumanca. 3 do 5 min.	

Medenjaci:

Za ovaj recept su potrebne trakaste žice za mućenje. Možete ih nabaviti pod oznakom SA192377.

150 g pšeničnog brašna, 150 g ražanog brašna, 1 kesica (11 g) praška za pecivo, 150 g šećera, 1 kesica vanilin šećera (7,5 g).

Začini: cimet (4 g), kardamom (1 g), anis (1 g), muskatni orah (0,2 g, prstohvat), 250 g meda, 1 celo jaje, 5 cl mleka.

U posudu sipajte brašno, prašak za pecivo i šećer.

Izmrvite začine i dodajte ih u smesu.

Dodajte med, jaja i mleko.

Mutite 4. brzinom jedan minut, zatim ostavite da stoji 10 minuta, a onda još 10 sekundi mutite u položaju „Turbo”.

Stavite testo u podmazan kalup i pecite ga 1 sat. Podesite termostat na 5.

— Da izvadite žice za mućenje i mešenje

Kada je aparat isključen, tj. taster za odabir brzine u položaju 0, pomerite dugme za izbacivanje (c) unapred da biste izbacili žice za mućenje ili mešenje.

Čišćenje

1. Isključite aparat iz struje.
2. Žice za mućenje i mešenje očistite odmah nakon upotrebe da se ostaci smese ne bi osušili i stvrdnuli.
3. Žice za mućenje i mešenje čistite sušferom i deterdžentom. Možete ih prati u mašini za pranje posuđa.
4. Kućište aparata čistite isključivo vlažnim sušferom i pažljivo ga osušite.
5. Nikada ne stavljajte aparat u mašinu za pranje posuđa.
6. Ne koristite abrazivne sušfere niti predmete koji imaju metalne delove.
7. Nikad ne uranjajte kućište sa motorom (**a**) u vodu. Prebrišite ga suvom ili navlaženom krpom.

Odlaganje

Radi lakšeg odlaganja koristite postolje za namotavanje kabla (**sl. 2**).

Kraj radnog veka električnih i elektronskih proizvoda



Zaštita životne sredine!



Aparat sadži brojne materijale koji mogu da se ponovo koriste ili recikliraju.



Odnosite aparat u centar za recikliranje takvih proizvoda.

Sigurnosne upute

Molimo vas da pažljivo pročitate i slijedite ove upute prije prve uporabe vašeg uređaja.

- a.** Molimo vas da provjerite odgovara li napon napajanja vašeg uređaja vašoj električnoj instalaciji prije nego što ga priključite na mrežu. Ako to nije slučaj mogli biste oštetiti uređaj ili se ozlijediti. Bilo koja pogreška prilikom priključivanja poništava jamstvo.
- b.** Ovaj uređaj namijenjen je samo za uporabu u kućanstvu. Produljena uporaba uređaja za komercijalne ili profesionalne svrhe mogla bi preopteretiti uređaj, te pritom uzrokovati oštećenje uređaja ili osobnu ozljedu. Pod takvim uvjetima jamstvo više neće vrijediti.
- c.** Da biste izbjegli strujne udare, uređaj nikada nemojte koristiti dok su vam mokre ruke ili na mokroj ili vlažnoj površini. Držite električne dijelove uređaja dalje od vode. Nikada ih ne uranjajte u vodu.
- d.** Da biste spriječili nesreće, ovaj proizvod ne smiju koristiti djeca ili bilo koja osoba koja prvo nije pročitala upute.
- e.** Ovaj uređaj nije dizajniran za korištenje od strane osoba (uključujući djecu) sa smanjenim tjelesnim, osjetilnim ili mentalnim sposobnostima ili od ljudi bez prethodnog znanja ili iskustva, osim pod nadzorom osobe odgovorne za njihovu sigurnost ili ih je ona prije uputila u važne sigurnosne upute.
- f.** Djeci ne bi trebalo dopustiti da se igraju s uređajem. Priključni vod se mora čuvati van dohvata djece i ne smije ga se ostaviti u njihovoj blizini te on ne smije doći u doticaj s vrućim dijelovima uređaja, izvorima topline ili oštrim kutovima. Za spremanje rabite namatalo priključnog voda.
- g.** Uređaj mora biti izvučen iz utičnice kada više nije u uporabi, tijekom čišćenja ili ako dođe do naglog nestanka električne energije.
- h.** Vaš uređaj nemojte koristiti ako ne radi pravilno, ako je oštećen ili ako su priključni vod ili utikač oštećeni. Da biste sačuvali sigurnost, ti se dijelovi moraju zamijeniti u ovlaštenom servisnom centru (vidi popis u jamstvenom listu).
- i.** Bilo koje održavanje osim rutinskog čišćenja i održavanja koje provode kupci, mora izvršiti ovlašteni servisni centar.
- j.** Uređaj, priključni vod ili utikač ne uranjajte u tekućinu.
- k.** Nikada nemojte pokušavati sami rastavljati ili popravljati uređaj. Popravci koje vrše nestručne osobe mogle bi prouzročiti štetu i jamstvo više ne bi vrijedilo. Svoj uređaj odnesite u ovlašteni servisni centar na popravak.
- l.** Uređaj nemojte pomicati ili izvlačiti iz utičnice povlačenjem za priključni vod budući da bi to moglo prouzročiti nesreću ili kvar na uređaju.
- m.** Uporaba elemenata i pribora koji proizvođač nije preporučio mogla bi dovesti do osobne ozljede, oštećenja na uređaju ili nepravilnog rada a jamstvo više ne bi vrijedilo.
- n.** Da biste izbjegli strujne udare pobrinite se da vaši prsti ne dođu u doticaj s krajem utikačem kada uređaj stavljate u ili izvlačite iz utičnice.
- o.** Uređaj nemojte ostavljati uključenim u utičnicu dok je bez nadzora, čak i na trenutak, osobito tamo gdje su prisutna djeca.

- p. U istu utičnicu nemojte priključivati druge uređaje putem priključnih adaptera. Električno preopterećenje će vrlo vjerojatno oštetiti uređaj ili prouzročiti nesreću. Produžni priključni vod koristite samo nakon što ste utvrdili da je uređaj u savršenom radnom stanju.

Opis

- | | | | |
|---|---|---|---|
| a | Kućište s motorom. | f | Sustav za pohranu priključnog voda na izvlačenje. |
| b | Izbornik brzina + Turbo. | g | Dodatni nastavci za miješanje (opcija– dostupno kod vašeg prodavača u maloprodaji, ref. oznaka SA192377). |
| c | Tipka za izbacivanje (za uklanjanje standardnih ili spiralnih nastavaka). | h | Baza prostora za pohranu . |
| d | Standardni nastavci za miješanje za lake smjese. | i | Poklopac. |
| e | Spiralni nastavci za miješanje za teška tijesta. | j | Umetak za prenošenje. |

Mjere opreza

- Da biste izbjegli nezgode, pobrinite se da kosa, odjeća ili drugi predmeti ne budu zahvaćeni dijelovima uređaja u pokretu.
- Da biste spriječili ozljede kako vas tako i drugih osoba te da biste izbjegli oštećenje uređaja, nemojte dirati nastavke za miješanje ili u dijelove pribora stavljati bilo koji predmet (nož, vilicu, žlicu, itd.). Umjesto toga možete koristiti lopaticu, samo kada uređaj ne radi.
- Da biste izbjegli oštećivanje uređaja, nikada uređaj ili dijelove njegovog pribora nemojte stavljati u zamrzivač, klasičnu ili mikrovalnu pećnicu.
- Nastavci za miješanje osmišljeni su za pripremanje hrane. Ne smiju se koristiti za miješanje drugih proizvoda.
- Poklopac kutije nemojte koristiti kao posudu.

Prva uporaba

Otvorite kutiju i meki plastični dio (**j**) položite na vrh uređaja. Izvadite dijelove pribora iz ambalaže i operite ih vrućom vodom.

Uporaba

1. Provjerite je li izbornik brzina (**b**) postavljen na "0".
2. Umetnite standardne nastavke (**d**) ili spiralne nastavke (**e**) u otvore i zaključajte (**sl.1**). Nastavci za miješanje moraju se postaviti kako je prikazano na slici 1. Oba nastavka moraju biti iste duljine. Zvuk "klik" upućuje na to da su dijelovi pribora pravilno postavljeni.

3. Priključni vod odmotajte do potrebne duljine i utikač uređaja utaknite u utičnicu.
- Za miješanje biste morali koristiti duboku posudu.
 - Da biste izbjegli prskanje, nastavke postavite u položaj za pripremu prije uključivanja uređaja.
 - Pritisnite izbornik brzina **(b)** da biste uključili uređaj, prvo ga stavite na brzinu 1 zatim na brzine 2, 3 i 4 kako se pripravak bude zgušnjavao. Položaj "Turbo" koristite ako recept zahtijeva više snage.
 - Isključite uređaj prije uklanjanja nastavaka iz pripravka (da biste izbjegli prskanje).
4. Nakon uporabe otvorite postolje sustava za pohranu priključnog voda ispod uređaja i namotajte ga ostavljajući 15 cm priključnog voda izvan postolja. Zatvorite element za spremanje priključnog voda te uređaj i pribor smjestite u prostor za pohranu uređaja.

Dodaci	Količina / Vrijeme	Brzina
Spiralni nastavci za miješanje: - Tijesto za kruh - Lisnato tijesto	500 g brašna. Max. 2 min.	Brzina 4 i Turbo.
Nastavci za miješanje: - Smjesa za vafle - Smjesa za palačinke	750 g. Pribl. 2 min.	Počnite na brzini 1 da biste izbjegli prskanje, zatim nastavite na brzini 4 i Turbo.
Bjelanjci	6 bjelanjaka. 3 min.	Počnite na brzini 1 da biste izbjegli prskanje, zatim nastavite na brzinama 2, 3 i 4 dok se pripravak ne zgusne.
Tučeno vrhnje (šlag)	20 cl / Pribl. 2 min. Prestanite miješati prije no što se šlag previše zgusne.	
Majoneza	1-3 žumanjka. 3 do 5 min.	

Medenjak:

Za ovaj su recept potrebni dodatni nastavci za miješanje. Dostupni su kod vašeg prodavača, ref. oznaka SA192377.

150 g pšeničnog brašna, 150 g rižinog brašna, 1 vrećica (11 g) praška za pecivo, 150 g šećera, 1 vrećica vanilin šećera (7.5 g).

Začini: cimet (4 g), kardamom (1 g), sjemenke anisa (1 g), muškatni oraščić (0.2 g, prstohvat), 250 g tekućeg meda, 1 cijelo jaje, 5 cl mlijeka.

U posudu uspite brašno, prašak za pecivo i šećer.

Usitnite začine i dodajte ih u pripravak. Dodajte med, jaje i mlijeko.

Miješajte na brzini "4" jednu minutu a zatim pustite da odstoji 10 minuta, prije ponovnog miješanja na "Turbo" položaju još 10 sekundi.

Tijesto stavite u kalup za kolače koji ste prethodno premazali maslacem i pecite u pećnici oko 1 sat, oznaka na termostatu 5.

Uklanjanje nastavaka za miješanje

Postavite prekidač za uključenje/isključenje u položaj 0, gurnite tipku za izbacivanje (c) prema naprijed da biste izbacili nastavke za miješanje.

Čišćenje

1. Izvucite uređaj iz utičnice.
2. Nastavke operite odmah nakon uporabe da biste spriječili da se zaostala mješavina ulja ili jaja zalijepi ili osuši.
3. Nastavci za miješanje mogu se očistiti pomoću spužve i tekućine za pranje. Oni se također mogu prati u perilici posuđa.
4. Očistite kućište rabeći samo vlažnu spužvu i pažljivo osušite.
5. Uređaj nikada nemojte stavljati u perilicu posuđa.
6. Nemojte rabiti grube podloge ili predmete koji sadrže metalne dijelove.
7. Kućište (a) nikada nemojte uranjati u vodu. Osušite suhom ili blago navlaženom krpom.

Pohrana

Za pohranu rabite postolje spremnika za pohranu priključnog voda (sl. 2).

Kraj radnog vijeka električkih ili elektroničkih proizvoda



Sudjelujmo u zaštiti okoliša!



Vaš uređaj sadrži brojne materijale koji se mogu ponovno iskoristiti ili reciklirati.



Odnesite ga na mjesto predviđeno za odlaganje sličnog otpada.

Upute za upotrebu

Prije prve upotrebe aparata pažljivo pročitajte i pratite slijedeća uputstva.

- a. Prije priključivanja aparata u struju provjerite da li napon aparata odgovara naponu električne mreže. Ako to nije slučaj, možete oštetiti aparat ili se povrijediti. Svako pogrešno priključivanje dovešće do poništavanja garancije.
- b. Ovaj aparat je namijenjen samo za upotrebu u domaćinstvu. Upotreba aparata u komercijalne ili profesionalne svrhe može dovesti do njegovog preopterećenja i oštećenja ili do povreda korisnika. U takvim uslovima upotrebe, garancija više ne važi.
- c. Da biste izbegli strujni udar, nikad ne dotičite aparat mokrim rukama i ne držite ga na vlažnoj ili mokroj podlozi. Spriječite prodor vlage do električnih dijelova aparata. Nikad ih ne uranjajte u vodu.
- d. Da biste spriječili nastanak nezgoda, ovaj proizvod ne smiju koristiti djeca niti osobe koje nisu prethodno pročitale upute za upotrebu.
- e. Ovaj aparat nije namijenjen za upotrebu od strane osoba (uključujući i djecu) sa smanjenim fizičkim, čulnim ili mentalnim sposobnostima, niti od strane osoba bez prethodnog znanja ili iskustva, osim ako su pod nadzorom ili ih je prethodno za rad s aparatom obučila osoba odgovorna za njihovu bezbjednost.
- f. Djeca se ne smiju igrati s aparatom. Kabl za napajanje se mora držati izvan domašaja djece i ne smije se postavljati u blizinu niti naslanjati na tople dijelove aparata, izvore toplote ili oštre ivice. Za odlaganje koristite uvlačač kabela.
- g. Aparat se mora isključiti iz struje kada se ne koristi, tokom čišćenja ili u slučaju nestanka struje.
- h. Ne koristite aparat ako ne radi ispravno ili ako je oštećen aparat, kabl za napajanje ili utikač. Radi bezbjednosti, ove dijelove mora zamjeniti ovlašteni servis (spisak servisa potražite u servisnoj knjižici).
- i. Sve radove na održavanju aparata, osim rutinskog čišćenja koje obavlja korisnik, mora sprovoditi ovlašteni servis.
- j. Ne uranjajte aparat, kabl i utikač ni u kakvu tekućinu.
- k. Nikada ne pokušavajte sami rastaviti ili popraviti aparat. Neobučena osoba može pri popravci izazvati štetu, a garancija će prestati da važi. Aparat radi popravke odnesite u ovlašteni servis.
- l. Ne premještajte i ne isključujte aparat povlačeći za kabl, jer to može dovesti do nesreće ili kvara aparata.
- m. Upotreba elemenata i pribora koje nije preporučio proizvođač može dovesti do povređivanja korisnika ili do oštećivanja ili nepravilnog rada aparata, a garancija će prestati da važi.
- n. Kako biste spriječili strujni udar, pazite da prstima ne dodirnete klinove utikača prilikom priključivanja ili otkičavanja kabela za napajanje aparata.
- o. Ne ostavljajte aparat da radi ili bude uključen u struju bez nadzora čak ni na nekoliko trenutaka, a pogotovo u prisustvu djece.
- p. Ne priključujte druge aparate u istu utičnicu pomoću adaptera. Strujno preopterećenje će vjerovatno oštetiti aparat ili izazvati nezgodu. Produžni kabl koristite samo ako ste prethodno provjerili njegovu ispravnost.

- | | |
|---|--|
| a Kućište sa motorom. | g Trakaste metlice (ovisno o modelu – mogu se nabaviti pod oznakom SA192377). |
| b Ručica za odabir brzine + Turbo. | h Dno spremnika. |
| c Tipka za izbacivanje pribora (metlica ili miješalica). | i Poklopac spremnika. |
| d Žičane metlice za lagane mješavine. | j Koristite radi transporta. |
| e Miješalice za čvrste mješavine. | |
| f Sistem za uvlačenje kabla za napajanje. | |

Mjere predostrožnosti

- Kako biste spriječili nezgode, pazite da kosa, odjeća i drugi predmeti ne dođu u dodir sa pokretnim dijelovima aparata.
- Kako biste spriječili povređivanje sebe i drugih osoba i oštećenje aparata, ne dodirujte metlice i miješalice i u njih ne uvlačite nikakve predmete (nož, viljušku, kašiku itd.). Umjesto toga možete koristiti lopaticu, ali samo ako je aparat isključen.
- Kako biste spriječili oštećivanje aparata, nikad ne stavljajte aparat i njegov pribor u zamrzivač, pečnicu i mikrovalnu pečnicu.
- Metlice i miješalice služe za spremanje hrane. Ne smiju se koristiti za miješanje drugih stvari.
- Ne koristite poklopac kutije kao pladanj.

Prva upotreba

Otvorite kutiju i izvadite dio od meke plastike (**j**) koji se nalazi iznad aparata. Izvadite pribor iz ambalaže i operite ga vrućom vodom.

Upotreba

1. Provjerite da li je ručica za odabir brzine (**b**) u položaju „0”.
2. Ubacite metlice (**d**) ili miješalice (**e**) u otvore i fiksirajte ih (**sl. 1**). Metlice i miješalice se moraju postaviti kao na slici 1. Metlice moraju biti iste dužine. Škljocanje označava da je pribor dobro legao u svoje ležište.
3. Odmotajte kabl do potrebne dužine i priključite aparat u struju.
 - Za miješanje treba koristiti duboku posudu.
 - Kako biste spriječili raspršivanje smjese, spustite metlice u posudu prije nego što uključite aparat.
 - Kako biste uključili aparat, najprije pomjerite ručicu za odabir brzine (**b**) u 1. brzinu, a zatim s porastom gustine smjese u 2., 3. i 4. brzinu. Položaj „Turbo” koristite ako recept zahtjeva upotrebu velike radne snage.
 - Isključite aparat prije vađenja metlica iz smjese (kako biste spriječili njeno raspršivanje).

4. Po završetku upotrebe otvorite postolje za uvlačenje kabla sa donje strane aparata i uvucite kabl, ostavljajući da viri oko 15 cm van postolja. Vratite poklopac i odložite aparat i pribor u spremnik.

Dodaci	Količina / Vrijeme	Brzina
Spiralni nastavci za miješanje: - Tijesto za kruh - Lisnato tijesto	500 g brašna. Max. 2 min.	Brzina 4 i Turbo.
Nastavci za miješanje: - Smjesa za vafle - Smjesa za palačinke	750 g. Pribl. 2 min.	Počnite na brzini 1 da biste izbjegli prskanje, zatim nastavite na brzini 4 i Turbo.
Bjelanjci	6 bjelanjaka. 3 min.	Počnite na brzini 1 da biste izbjegli prskanje, zatim nastavite na brzinama 2, 3 i 4 dok se pripravak ne zgusne.
Tučeno vrhnje (šlag)	20 cl / Pribl. 2 min. Prestanite miješati prije no što se šlag previše zgusne.	
Majoneza	1-3 žumanjka. 3 do 5 min.	

Medenjак:

Za ovaj recept su potrebne trakaste metlice. Mogu se nabaviti pod oznakom SA192377.

150 g pšeničnog brašna, 150 g raževog brašna, 1 kesica (11 g) praška za pecivo, 150 g šećera, 1 kesica vanilin šećera (7,5 g).

Začini: cimet (4 g), kardamom (1 g), anis (1 g), muškatni oraščić (0,2 g, prstohvat), 250 g tekućeg meda, 1 jaje, 5 cl mlijeka.

U posudu sipajte brašno, prašak za pecivo i šećer.

Izdrobite začine i dodajte ih u mješavinu.

Dodajte med, jaja i mlijeko.

Miješajte 4. brzinom jedan minut, zatim ostavite da stoji 10 minuta, a onda još 10 sekundi miješajte u položaju „Turbo“.

Stavite tijesto u namašćen kalup i pecite ga oko 1 sat, podesite termostat na 5.

Vađenje metlica i miješalica

Kada je aparat isključen, tj. u položaju 0, pomjerite tipku za izbacivanje (c) prema naprijed kako biste izbacili metlice ili miješalice.

Čišćenje

1. Isključite aparat iz struje.
2. Metlice i miješalice očistite odmah nakon upotrebe kako biste spriječili sušenje i stvrdnjavanje ostatka mješavine jaja i ulja.
3. Metlice i miješalice se mogu čistiti spužvom i deterdžentom. Mogu se prati u mašini za pranje suđa.
4. Kućište aparata čistite isključivo vlažnom spužvom i pažljivo ga osušite.
5. Nikad ne stavljajte aparat u mašinu za pranje suđa.
6. Ne koristite abrazivne spužve niti predmete koji imaju metalne dijelove.
7. Nikad ne uranjajte kućište sa motorom (a) u vodu. Prebrišite ga suhom ili vlažnom krpom.

Odlaganje

Radi lakšeg odlaganja koristite postolje za namotavanje kabla (sl. 2).

Električni ili elektronski proizvod na kraju vijeka trajanja

Mislite o okolišu!



Aparat sadrži brojne materijale koji se mogu ponovo koristiti ili reciklirati.



Odnesite aparat u centar za reciklažu otpadnih materija ili u ovlaštenu servis.

Instrucțiuni de siguranță

Înainte de a utiliza aparatul pentru prima dată, citiți cu atenție și respectați aceste instrucțiuni.

- a. Înainte de a conecta aparatul la priză, verificați dacă tensiunea de alimentare a acestuia corespunde cu tensiunea instalației electrice. În caz contrar, există riscul să deteriorați aparatul sau să vă răniți. Conectarea la o tensiune necorespunzătoare anulează garanția.
- b. Acest aparat este destinat doar pentru uz casnic. Utilizarea prelungită a aparatului în scopuri comerciale sau profesionale poate duce la suprasolicitarea și la deteriorarea acestuia sau poate provoca vătămări corporale. Utilizarea în astfel de condiții anulează garanția.
- c. Pentru a evita electrocutarea, nu utilizați niciodată aparatul dacă aveți mâinile ude sau pe o suprafață udă sau umedă. Evitați să udați componentele electrice ale aparatului. Nu le introduceți niciodată în apă.
- d. Pentru a preveni accidentele, acest produs nu trebuie să fie utilizat de către copii sau de către orice persoană care nu a citit mai întâi instrucțiunile.
- e. Acest aparat nu a fost conceput pentru a fi utilizat de către persoane (inclusiv copiii) care au capacități fizice, senzoriale sau mentale reduse, sau de către persoane care sunt lipsite de experiență sau nu posedă cunoștințele necesare, cu excepția cazului în care acestea au beneficiat de supraveghere sau de instrucțiuni prealabile referitoare la utilizarea aparatului, din partea unei persoane care răspunde de siguranța lor.
- f. Copiii nu trebuie lăsați să se joace cu aparatul. Nu lăsați cablul de alimentare la îndemâna copiilor, lângă sau în contact cu părți încălzite ale aparatului, cu surse de căldură sau cu muchii ascuțite. Utilizați sistemul de înfășurare a cablului pentru depozitare.
- g. Aparatul trebuie scos din priză de îndată ce nu îl mai utilizați, în timpul curățării sau în caz de întrerupere a curentului.
- h. Nu folosiți aparatul dacă nu funcționează corect, dacă s-a deteriorat sau dacă ștecherul sau cablul de alimentare sunt deteriorate. Pentru a evita orice pericol, aceste piese trebuie să fie înlocuite de către un centru de service autorizat (vezi lista din carnetul de service).
- i. Orice intervenție, cu excepția curățării și întreținerii obișnuite de către client, trebuie să fie efectuată de către un centru de service autorizat.
- j. Nu introduceți aparatul, cablul sau ștecherul în lichid.
- k. Nu încercați niciodată să demontați sau să reparați singuri aparatul. Reparațiile efectuate de persoane necalificate pot duce la deteriorare și anulează garanția. Pentru reparații, duceți aparatul la un centru de service autorizat.
- l. Nu manipulați și nu scoateți aparatul din priză ținând sau trăgând de cablul de alimentare, deoarece puteți provoca un accident sau funcționarea necorespunzătoare a aparatului.
- m. Utilizarea elementelor și accesoriilor nerecomandate de fabricant poate provoca vătămări corporale, deteriorarea aparatului sau funcționarea necorespunzătoare și anulează garanția.
- n. Pentru a evita electrocutarea, aveți grijă ca degetele dumneavoastră să nu intre în

contact cu fișele ștecherului în momentul introducerii sau scoaterii aparatului în/din priză.

- o.** Nu lăsați aparatul în funcțiune sau în priză nesupravegheat, nici măcar pentru câteva secunde, în special în prezența copiilor.
- p.** Nu conectați niciun alt aparat în aceeași priză utilizând adaptori. Suprasarcinile electrice pot deteriora aparatul sau provoca un accident. Folosiți un prelungitor doar după ce ați verificat dacă este în stare bună de funcționare.

Descriere

- | | |
|--|---|
| a Bloc motor. | f Sistem de depozitare cablu retractabil. |
| b Selector de viteză + Turbo. | g Teluri lamelare (Opțional – Disponibile la distribuitor, ref. SA192377). |
| c Buton de eliberare (pentru scoaterea telurilor sau a amestecătoarelor). | h Cutie de depozitare. |
| d Teluri din sârmă pentru preparate moi. | i Capac. |
| e Cârlige pentru aluaturi tari. | j Piesă de fixare pentru transport. |

Măsurile de precauție la utilizare

- Pentru a evita accidentele, aveți grijă ca părul dumneavoastră, îmbrăcămintea sau alte obiecte să nu fie prinse de piesele aflate în mișcare ale aparatului.
- Pentru a preveni rănirea dumneavoastră sau a altor persoane și pentru a evita deteriorarea aparatului, nu atingeți telurile sau amestecătoarele și nici nu introduceți alte obiecte (cuțite, furculițe, linguri, etc.) în accesoriile. Puteți utiliza o spatulă, însă doar atunci când aparatul nu este în funcțiune.
- Pentru a evita deteriorarea aparatului, nu introduceți niciodată aparatul și accesoriile acestuia în congelator, în cuptor sau în cuptorul cu microunde.
- Telurile și amestecătoarele sunt concepute pentru prepararea alimentelor. Acestea nu trebuie utilizate pentru mixarea altor produse.
- Nu folosiți capacul cutiei ca și recipient.

Punerea în funcțiune

Deschideți cutia și aruncați la gunoi piesa din plastic (**j**) situată deasupra aparatului. Scoateți accesoriile din ambalaj și curățați-le cu apă caldă.

Utilizare

1. Verificați dacă selectorul de viteză (**b**) este pe poziția "0".
2. Introduceți telurile (**d**) sau amestecătoarele (**e**) în orificiile prevăzute în acest scop și fixați-le (**fig.1**). Telurile și amestecătoarele trebuie să fie poziționate conform indicațiilor din figura 1. Cele două teluri trebuie să fie de aceeași lungime. Accesoriile sunt introduse și fixate corect în momentul în care se aude un "clic".

3. Derulați cablul atât cât aveți nevoie și conectați aparatul la priză.
- Este de preferat să utilizați un recipient adânc.
 - Pentru a evita împrôșcarea, introduceți telurile în preparat înainte de a porni aparatul.
 - Pentru a porni aparatul, comutați selectorul de viteză (**b**) mai întâi pe viteza 1, apoi pe vitezele 2, 3 și 4, pe măsură ce preparatul se îngroașă. Folosiți poziția "Turbo" în cazul în care rețeta necesită mai multă putere.
 - Înainte de a scoate telurile din preparat, opriți aparatul (pentru a evita împrôșcarea).
4. După utilizare, deschideți suportul de depozitare cablu retractabil situat la baza aparatului, înfășurați cablul lăsând în afară aproximativ 15 cm. Închideți sistemul de depozitare cablu și puneți aparatul și accesoriile în cutia de depozitare.

Accesorii	Cantitate / Timp	Viteză
Amestecătoare: - Aluat de pâine - Aluat pentru tarte	500 g făină. Max. 2 min.	Viteza 4 și Turbo.
Teluri din sârmă: - Aluat pentru vafe - Aluat pentru clătite	750 g. Aprox. 2 min.	Începeți cu viteza 1 pentru a evita împrôșcarea, apoi continuați cu viteza 4 și Turbo.
Albușuri spumă	6 albușuri de ou / 3 min.	Începeți cu viteza 1 pentru a evita împrôșcarea, apoi continuați cu viteza 2, 3 și 4, pe măsură ce preparatul se îngroașă.
Frișcă bătută	20 cl / Aprox. 2 min. Opriți-vă înainte ca frișca să devină unt.	
Maioneză	1-3 gălbenușuri de ou 3 - 5 min.	

Turtă dulce:

Pentru această rețetă, utilizați telurile lamelare. Disponibile la distribuitor, ref. SA192377.

150 g făină de grâu, 150 g făină de secară, 1 pliculeț (11 g) praf de copt, 150 g zahăr, 1 pliculeț zahăr vanilat (7,5 g).
Condimente: scorțișoară (4 g), 1 ou întreg, 5 cl lapte.

Puneți într-un bol făina, praful de copt și zahărul.

Măcinați condimentele și adăugați-le în compoziție.

Adăugați mierea, oul și laptele.

Amestecați folosind viteza "4" timp de un minut, apoi lăsați să se odihnească 10 minute înainte de a amesteca din nou pe poziția "Turbo" timp de 10 secunde.

Puneți aluatul într-o formă de chec unsă cu unt și coaceți în cuptor timp de 1 h, cu termostatul pe poziția 5.

Scoaterea telurilor și amestecătoarelor din aparat

Cu aparatul oprit, pe poziția 0, împingeți înspre înainte butonul de eliberare (c) pentru a elibera telurile sau amestecătoarele.

Curățare

1. Scoateți aparatul din priză.
2. Curățați telurile și amestecătoarele imediat după utilizare, pentru a evita ca resturile de amestec de ou sau ulei să rămână lipite sau să se usuce pe acestea.
3. Telurile și amestecătoarele se pot curăța cu ajutorul unui burete și cu detergent de vase. De asemenea, se pot spăla și în mașina de spălat vase.
4. Curățați corpul aparatului doar cu un burete umezit și ștergeți-l cu grijă.
5. Nu spălați niciodată aparatul în mașina de spălat vase.
6. Nu folosiți bureți abrazivi sau obiecte care conțin părți metalice.
7. Nu introduceți niciodată blocul motor (a) în apă. Ștergeți-l cu o cârpă uscată sau puțin umezită.

Depozitare

Pentru a ocupa mai puțin loc, folosiți sistemul de depozitare cablu (fig. 2).

La terminarea duratei de viață a produselor electrice sau electronice

Să contribuim la protecția mediului!



Aparatul dumneavoastră conține multe materiale refolosibile sau reciclabile.



Vă rugăm, duceți-l la un punct de colectare deșeuri sau la un centru de service autorizat pentru a fi eliminat corespunzător.

Инструкции за безопасност

Моля, прочетете и следвайте тези инструкции внимателно, преди да използвате уреда за първи път.

- a. Преди да включите уреда, проверете дали напрежението на вашата електрическа мрежа съответства на работното напрежение на уреда. В противен случай е възможно да повредите уреда или да се нараните. Всякаква грешка при свързването към електрическата мрежа ще отмени условията на вашата гаранция.
- b. Този уред е единствено за домашна употреба. Продължителна употреба на уреда за търговски или професионални цели може да го претовари, което да доведе до повреда на уреда или нараняване на лицата, които го използват. Използването на уреда при такива условия ще анулира гаранцията.
- c. За да избегнете токови удари, никога не използвайте уреда с мокри ръце или върху влажна или мокра повърхност. Избягвайте да мокрите електрическите части на уреда. Никога не ги потапяйте във вода.
- d. За да се избегнат инциденти, този продукт не трябва да се използва от деца или от лица, които не са прочели предварително инструкциите.
- e. Този уред не е предвиден за употреба от лица (включително и деца) с намалени физически, сетивни или психически способности или от хора, които нямат предварителни знания или опит, освен в случаите, когато са под надзора или са имали предварителни инструкции, свързани с употребата на уреда, от лице, отговорно за тяхната безопасност.
- f. Не бива да се разрешава на деца да играят с уреда. Захранващият кабел трябва да се държи далеч от деца и не трябва да бъде поставян в близост до или да се опира в горещите части на уреда, източници на топлина или остри ъгли. Използвайте частта за намотаване на кабела, за да го приберете.
- g. Уредът трябва да бъде изключен от електрическата мрежа, когато не се използва повече, както и по време на почистване или в случай на прекъсване на електричеството.
- h. Не използвайте уреда си, ако не функционира нормално, ако е бил повреден или ако захранващият кабел или щепселът е повреден. За да се гарантира безопасността, тези части трябва да бъдат подменени в оторизиран сервизен център (вижте списък със сервизни центрове в брошурата за обслужване).
- i. Всяка поддръжка, различна от рутинното почистване и съхранение от клиентите, трябва да бъде извършвана от оторизиран сервизен център.
- j. Не потапяйте уреда, кабела или щепсела в течност.
- k. Никога не се опитвайте да разглобявате или поправяте уреда сами. Ремонти от неквалифицирани лица могат да причинят повреда и анулиране на гаранцията. Занесете уреда си в оторизиран сервизен център за поправка.
- l. Не премествайте или изключвайте уреда като дърпате кабела, тъй като това може да причини нараняване или повреда на уреда.
- m. Употребата на елементи и приспособления, които не са препоръчани от производителя, може да доведе до нараняване, повреда на уреда или неизправно функциониране, и гаранцията вече няма да бъде валидна.
- n. За да избегнете токови удари, уверете се че пръстите ви не докосват металните части на щепсела, когато включвате или изключвате уреда.
- o. Не оставяйте уреда включен без наблюдение, дори и за секунди, особено в присъствието на деца.
- p. Включвайте никакви други уреди в същия контакт посредством адаптери. Претоварване на електрическата мрежа може да повреди уреда или да причини инциденти. Използвайте удължител само след като сте се убедили, че той е в изправно състояние.

- | | |
|---|---|
| a Моторна част. | g Приставки за тесто (Допълнително – налични от търговския представител, от когото сте закупили уреда, с референтен № SA192377). |
| b Селектор на скорост + Турбо. | h Кутия за съхранение. |
| c Бутон за освобождаване (за отстраняване на приставките). | i Капак. |
| d Приставка с няколко остриета за леки заготовки. | j Уплътнител за кутията при транспортиране. |
| e Приставки за плътно тесто. | |
| f Прибираща се система за съхранение на кабела. | |

Предпазни мерки при употреба

- За да избегнете инциденти, уверете се, че в движещите се части на уреда няма попаднала коса, части от дрехи или други предмети.
- За да предотвратите нараняване на вас самите и на други около вас и за да избегнете повреждане на уреда, не докосвайте приставките и не вкарвайте други предмети (нож, вилица, лъжица и др.) в приспособленията. Вместо това можете да използвате шпатула, но само когато уредът не е включен.
- За да избегнете повреждане на уреда, никога не поставяйте него или принадлежностите му във фризера, фурната или микровълновата печка.
- Приставките са проектирани за приготвянето на храна. Не трябва да бъдат използвани за разбъркването на други продукти.
- Не използвайте капака на кутията за съд.

Първа употреба

Отворете кутията и изхвърлете меката пластмасова част (**j**), която се намира върху уреда. Отстранете принадлежностите от опаковката и ги почистете с гореща вода.

Употреба

1. Уверете се, че селекторът на скорост (**b**) е в положение "0".
2. Вкарайте тънките (**d**) или дебелите (**e**) приставки в дупките и ги натиснете докато се захванат здраво (фиг.1). Приставките трябва да бъдат поставени, както е показано на фигура 1. И двете приставки трябва да са с една и съща дължина. „Щракването“ означава, че приспособленията са захванати правилно на мястото си.
3. Развийте необходимата дължина от кабела и го включете в електрическата мрежа.
 - За смесване трябва да се използва дълбока купа.
 - За да избегнете изпръскване, поставете приставките в заготовката, преди да включите уреда.
 - Натиснете селектора на скорост (**b**), за да включите уреда, първо на скорост 1, след това на скорости 2, 3 и 4, в съответствие със съгъстяването на сместа. Използвайте позицията „Турбо“, ако рецептата изисква по-голяма скорост.
 - Изключете уреда преди да отстраните приставките от сместа (за да избегнете изпръскване).

4. След употреба, издърпайте прибиращата се основа за съхранение на кабела и го навийте, като оставите 15 см от кабела извън основата. Затворете елемента за съхранение на кабела и поставете уреда и приспособленията в кутията за съхранение.

Приспособления	Количество / Време	Скорост
Смеси: – Тесто за хляб – Тесто за сладки	500 г брашно Макс. 2 мин	Скорост 4 и Турбо
Приставки с няколко остриета: – Смес за вафли – Смес за палачинки	750 г Ок. 2 мин	Започнете на скорост 1, за да избегнете изпръскване, а след това продължете на скорост 4 и Турбо.
Белтъци	6 белтъка 3 мин	Започнете на скорост 1, за да избегнете изпръскване, а след това продължете на скорости 2, 3 и 4, в съответствие със съгъстването на сместа.
Бита сметана	200 мл / Ок. 2 мин. Спрете да разбърквате, преди сметаната да стане на масло.	
Майонеза	1–3 жълтъка От 3 до 5 мин	

Сладкиш с мед и джинджифил:

За тази рецепта са необходими приставките за тесто. Налични от търговския представител, от когото сте закупили уреда, с референтен № SA192377.

150 г пшенично брашно, 150 г ръжено брашно, 1 пакетче (11 г) бакпулвер, 150 г захар, 1 пакетче ванилова захар (7,5 г).

Подправки: канела (4 г), кардамон (1 г), анасон (1 г), индийско орехче (0,2 г = една щипка), 250 г течен мед, 1 цяло яйце, 50 мл мляко.

Изсипете брашното, бакпулвера и захарта в купа.

Смелете подправките и ги добавете към сместа.

Добавете меда, яйцето и млякото.

Разбъркайте на скорост 4 около една минута, след което оставете сместа за 10 минути, преди отново да разбъркате на позиция „Турбо“ за 10 секунди.

Поставете тестото в предварително намазана с мазнина форма за печене на сладкиши и печете във фурната 1 час на максимална температура.

Отстраняване на приставките

Когато уреда е изключен на позиция 0, натиснете бутона за освобождаване (с) напред, за да освободите приставките.

Почистване

1. Изключете уреда от електрическата мрежа.
2. Почистете приставките незабавно след употреба, за да предотвратите евентуално залепване или изсъхване на яйца или мазни смеси.
3. Приставките могат да бъдат почистени с гъба и препарат за миене на съдове. Могат също да бъдат измити в съдомиялна машина.
4. Почистете тялото на уреда като използвате влажна гъба и го изсушете внимателно.
5. Никога не поставяйте уреда в съдомиялната.
6. Не използвайте кухненска тел или предмети, съдържащи абразивни частици.
7. Никога не потапяйте моторната част (а) във вода. Подсушете уреда със суха или леко влажна кърпа.

Съхранение

Използвайте базата за съхранение на кабела за по-сигурно съхранение (фиг. 2).

Излезли от употреба електрически и електронни продукти



Мислете за околната среда!



Вашият уред съдържа многобройни материали, които могат да бъдат използвани повторно или рециклирани.



Моля занесете го в център за рециклиране на отпадъци или в оторизиран сервизен център.

Kérjük, a készülék első használata előtt alaposan olvassa el az utasításokat.

- a. Mielőtt csatlakoztatná a készüléket, ellenőrizze, hogy az elektromos hálózat feszültsége megegyezik a készüléken feltüntetett értékkel. Ellenkező esetben a készülék meghibásodhat vagy Ön sérüléseket szenvedhet. Bármilyen csatlakoztatási hiba érvényteleníti a garanciát.
- b. A készülék kizárólag háztartásbeli használatra lett tervezve. Hosszan tartó kereskedelmi vagy professzionális használat a készülék túlterheléséhez és meghibásodásához vezethet, vagy személyi sérüléseket okozhat. Ilyen körülmények közötti használata érvényteleníti a garanciát.
- c. Az áramütések elkerülése végett soha ne használja a készüléket nedves kézzel, sem pedig nedves felületeken. Soha ne nedvesítse be a készülék elektromos alkatrészeit. Soha ne merítse őket vízbe.
- d. A balesetek elkerülése érdekében a terméket nem használhatják gyermekek, vagy olyan személyek, akik nem olvasták el a használati utasításokat.
- e. Tilos a készülék használata olyan személyek által (beleértve a gyerekeket is), akiknek fizikai, érzékelési vagy szellemi képességeik korlátozottak, valamint olyan személyek által, akik nem rendelkeznek a készülék használatára vonatkozó gyakorlattal vagy ismeretekkel. Kivételt képeznek azok a személyek, akik egy, a biztonságukért felelős személy felügyel, vagy akikkel ez a személy előzetesen ismertette a készülék használatára vonatkozó utasításokat.
- f. Ne hagyja, hogy a gyermekek játszanak a készülékkel. A tápkábelt tartsa távol a gyermekektől, továbbá soha ne helyezze olyan helyre, ahol érintkezésbe kerülhet a készülék forró alkatrészeivel, illetve forró vagy éles tárgyakkal. Tároláshoz mindig a használja a kábelfelcsévélőt.
- g. Mindig húzza ki a csatlakozódugaszt az aljzataból, ha a készüléket felügyelet nélkül hagyja, tisztítás előtt vagy áramszünet esetén.
- h. Ne használja a készüléket, ha az nem működik megfelelően, ha megsérült vagy ha a tápkábel vagy annak dugója megsérült. A veszélyek elkerülése érdekében ezeket az alkatrészeket cseréltesse ki egy hivatalos szervizközponttal (a listát megtalálja a szervizelési kiadványokban).
- i. A rutinszerű tisztítási és karbantartási műveletektől eltérő műveleteket csak a hivatalos szervizközpontok végezhetnek el.
- j. A készüléket, kábelt vagy dugót soha ne merítse folyadékba.
- k. Soha ne próbálja saját kezűleg szétszerelni vagy megjavítani a készüléket. A képzetlen személyek által végzett javítási műveletek kárt tehetnek a készülékben és érvénytelenítik a garanciát. Vigye a készüléket egy hivatalos szervizközpontba.
- l. Soha ne húzza ki vagy mozgassa a készüléket a tápkábelnél fogva, mert az balesetet okozhat vagy a készülék meghibásodását okozhatja.
- m. A nem eredeti alkatrészek és kiegészítők használata személyi sérüléseket okozhat, a készülék megrongálódásához vagy nem megfelelő működéséhez vezethet, és a garancia elvesztésével jár.
- n. Az áramütések elkerülése érdekében bizonyosodjon meg arról, hogy ujjai nem érintkeznek a csatlakozódugasz villáival, amikor csatlakoztatja vagy kihúzza a készülék dugaszát.

- o.** Ha egy pillanatra is eltávolodik a készüléktől, ne hagyja azt működni vagy az elektromos hálózatra csatlakoztatva, főképp gyerekek jelenlétében.
- p.** Elosztó segítségével soha ne csatlakoztasson más berendezést ugyanahhoz a konnektorhoz. Az elektromos túlterhelés a készülék meghibásodását vagy egyéb balesetet okozhat. Kizárólag olyan hosszabbítót használjon, amelynek előzőleg ellenőrizte megfelelő állapotát.

Leírás

- | | |
|--|--|
| a Motoregység | f Feltekerhető kábelrendszer |
| b Sebességkválasztó + turbo gomb | g Habverő (Opcionális – A kereskedőnél kapható. Cikkszám: SA192377) |
| c Villakioldó gomb (a habverő vagy mixer eltávolításához) | h Állvány |
| d Többpengés mixer könnyű műveletekhez | i Fedél |
| e Keverőkar nehéz tésztákhoz | j Szállító fogantyú |

Óvintézkedések

- A balesetek elkerülése érdekében biztosítsa, hogy ne kerüljön haj, ruha vagy egyéb tárgy a mozgó alkatrészek közé.
- A saját vagy mások sérülésének, továbbá a készülék meghibásodásának elkerülése érdekében soha ne érintse meg a habverőket és mixereket, továbbá ne helyezzen semmiféle tárgyat (kés, villa, kanál, stb.) ezek közé. Spatula abban az esetben használható, ha a készülék ki van kapcsolva.
- A készülék sérülésének elkerülése érdekében soha ne helyezze a készüléket, illetve annak kiegészítőit hűtőszekrénybe, sütőbe vagy mikrohullámú sütőbe.
- A habverők és a mixerek élelmiszer készítéshez használhatók. Egyéb termékek mixeléséhez nem használhatók.
- Ne használja a doboz fedelét edényként.

Első használat

Nyissa ki a dobozt, és dobja ki a készülék tetején található puha, műanyag részt **(j)**. Vegye ki a kiegészítőket a csomagolásból, és meleg vízzel tisztítsa meg őket.

Használat

1. Ellenőrizze, hogy a kapcsoló **(b)** a "0" pozícióban van-e.
2. Helyezze a villákat **(d)** vagy habverőket **(e)** a lyukakba, majd rögzítse őket (1. ábra). A villákat és a habverőket az 1. ábrán jelzett módon kell felhelyezni. Mindkét villának azonos hosszúságúnak kell lennie. Egy "kattanó" hang jelzi, hogy a tartozékok a helyükre kerültek.

3. Tekerje le a kívánt hosszúságot a kábeltől, majd csatlakoztassa a készüléket a konnektorhoz.
- A keveréshez mindig mély tálal használjon.
 - A fröcskölés elkerülése érdekében a készülék bekapcsolása előtt helyezze a villákat az elkészítendő élelmiszerbe.
 - Nyomja meg a sebességszabályzó gombot **(b)**, és kapcsolja be a készüléket. Ahogy az anyag kezd sűrűsödni váltson nagyobb fokozatra (először 1, majd 2,3, és 4). Amennyiben a recept szerint nagyobb teljesítményre van szükség, használja a "Turbo" fokozatot.
 - Mielőtt a villákat eltávolítaná a masszából, kapcsolja ki a készüléket (így elkerülhető a fröccsenés).
4. Használat után nyissa fel a készülék alatt található állványt, majd tekerje fel a kábelt úgy, hogy 15 cm maradjon az állványon kívül. Zárja le a kábeltartót, majd helyezze a készüléket és a tartozékokat a tárolóba.

Kellékek	Mennyiség / Idő	Sebesség
Mixerek: - Kenyértészta - Pite tészta	500 g liszt Max. 2 perc.	4-es sebesség és turbo.
Többpengés villák: - Gofri tészta - Palacsinta tészta	750 g. Kb. 2 perc.	A fröcskölés elkerülése érdekében az 1-es sebességen indítsa el a készüléket, majd kapcsolja folyamatosan felfelé 4-es sebességre, vagy turbo sebességre.
Tojásfehérje	6 tojásfehérje / 3 perc.	A fröcskölés elkerülése érdekében az 1-es sebességen indítsa el a készüléket, majd ahogy a keverék egyre keményedik, folyamatosan kapcsolja felfelé 2-es, 3-as és 4-es sebességre.
Tejszínhab	20 cl / Kb. 2 perc Állítsa le a keverést, mielőtt a tejszínhab vajjá változna.	
Majonéz	1-3 tojássárgája 3 - 5 perc.	

Mézeskalács:

A recept elkészítéséhez habverők szükségesek. A villák a kereskedőnél kaphatók.
Cikkszám: SA192377.

150 g búzaliszt, 150 g rozsliszt, 1 zacskó (11 g) sütőpor, 150 g cukor, 1 zacskóvaníliás cukor (7,5 g).

Fűszerek: fahéj (4 g), kardamum (1 g), ánizs (1 g), szerecsendió (0,2 g, csipet), 250 g folyékony méz, 1 teljes tojás, 5 cl tej.

Öntse össze egy tálba a lisztet, a sütőport és a cukrot. Őrölje meg a fűszereket, majd adja hozzá a készítményhez. Adja hozzá a mézet, tojást és a tejet. Egy percre mixelje "4"-es sebességen, majd hagyja 10 percig állni, majd 10 másodpercig keverje meg a "Turbo" fokozaton. Helyezze a tésztát egy kiszírozott tortasütő edénybe, majd 5-ös fokozaton süsse legalább 1 órán keresztül.

A villák és a mixerek eltávolítása

Miközben a készülék kapcsolója 0 pozícióra van állítva nyomja előre a villakioldó gombot (c) .

Tisztítás

1. Húzza ki a készüléket.
2. Tisztítás után azonnal tisztítsa meg a villákat és a mixereket, így megakadályozhatja, hogy a tojás vagy az olajos keverék ráragadjon vagy rászáradjon a keverékre.
3. A villák és a mixerek egy szivacs és a mosogatáshoz használt víz segítségével tisztíthatók. Ezen felül mosogatógépben is tisztíthatók.
4. A készülék tisztításához használjon egy benedvesített szivacsot, majd alaposan törölje szárazra.
5. A készüléket soha ne helyezze mosogatógépbe.
6. Ne használjon súrolószivacsot vagy fémeket tartalmazó tárgyakat.
7. Soha ne merítse vízbe a motort (a). Egy száraz vagy enyhén nedves ruha segítségével törölje szárazra.

Tárolás

A kényelmesebb tárolás érdekében használja a kábeltartót (2. ábra).

Lejárt élettartamú elektromos vagy elektronikus készülék

Vegyünk részt a környezetvédelemben!



Az Ön terméke számos visszanyerhető vagy újrahasznosítható anyagot tartalmaz.



A megfelelő kezelés végett, készülékét adja le egy gyűjtőhelyen vagy, ennek hiányában, egy hivatalos szervizközpontban.