

Tefal®

HANDHELD FABRIC STEAMER



EN

TR

www.tefal.com

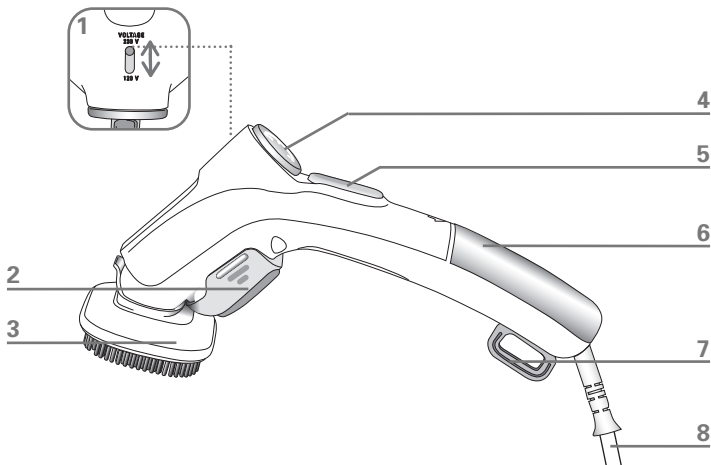

Fig.1

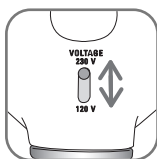

Fig.2



Fig.3



Fig.4

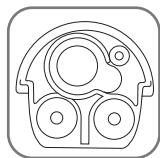

Fig.5



Fig.6

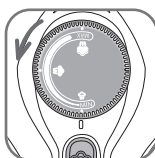

Fig.7



Fig.8



Fig.9

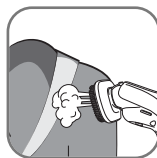

Fig.10



Fig.11

IMPORTANT SAFETY INSTRUCTIONS

When using your appliance, basic precautions should always be followed, including the following:

Read all instructions before using this product.

To reduce the risk of contact with hot water emitting from steam vents, check appliance before each use by holding it away from body and operating.

Use appliance for its intended use only.

This product has been designed for domestic use only. Any commercial use, inappropriate use or failure to comply with the instructions, the manufacturer accepts no responsibility and the guarantee will not apply.

To protect against a risk of electric shock, do not immerse the appliance in water or other liquids.

Do not direct steam at people, animals or iron clothes while they are being worn.

Never pull on the cord to unplug from outlet, instead grasp plug and pull to disconnect.

Always unplug appliance from electrical outlet when filling with water, emptying or when not in use.

Do not operate appliance with a damaged cord or if appliance has been dropped or damaged.

To avoid the risk of electric shock, do not disassemble or

attempt to repair the appliance. Take it to the nearest authorized Rowenta approved service center for examination and repair. Incorrect reassembly can cause a risk of electric shock when the appliance is used.

This appliance is not intended for use by persons (including children) with reduced physical, sensory or mental capabilities, or lack of experience and knowledge, unless they have been given supervision or instruction concerning use of the appliance by a person responsible for their safety. Children should be supervised to ensure that they do not play with the appliance.

Do not leave appliance unattended while plugged in or while it is still hot.

Burns could occur from touching hot metal parts, hot water or steam. Use care when you empty a steam appliance. There may be hot water in the reservoir.

The use of other accessory attachments than those provided by Rowenta is not recommended and may result in fire, electric shock or personal injury.

DESCRIPTION

1. Voltage selector (120/230V)
2. Lint pad
3. Fabric brush
4. Steam control dial

Before use

Please read the instructions for use and **Important Safeguards** carefully.

- Remove any packaging from the appliance.
- Do not plug in or turn on until assembly is complete.
- Set the voltage to the correct position as advised hereafter.
- Remove the lint pad by pulling it to the bottom - **fig.1**.

It is normal for a small amount of smoke to be produced the first time the appliance is used. This will quickly disappear.

Dual voltage

The appliance can work on both, 120V or 230V, AC systems. Be sure the dual voltage selector is in the correct voltage position before plugging in. To do this, switch the selector which is above the handle to the right position - **fig.2**.

This is a 230V dual voltage appliance. An adapter plug may be necessary when using

5. Steam indicator / Steam button
6. Removable water tank
7. Storage hook
8. Electrical cord

appliance in the United States. If needed, plug the steambrush into correct adapter plug for the specific country and plug assembly into electrical outlet.

Warning! Never switch selector while unit is plugged in.

Filling with water

Warning ! Never use 100%, distilled or demineralised water as this can cause the appliance to spit and leak.

- Your steam brush has been designed to operate using untreated tap water. If your water is very hard (check with your local water authority) it is possible to mix tap water with store-bought distilled or demineralised water in the following proportions:
 - 50% untreated tap water,
 - 50% distilled or demineralised water.

Important: Heat concentrates the elements contained in water during evaporation.

The types of water listed below may contain organic waste, mineral or chemical elements that can cause spitting, brown staining, or premature wear of the appliance: water from clothes dryers, scented or softened water, water from refrigerators, batteries, air conditioners, rain water, boiled, filtered or bottled water. Also use distilled or demineralised water only as advised above.

- Remove the water tank by pushing it backwards - **fig.3.**
- Remove the stopper.
- Fill the watertank to the top with water **fig.4** and close it securely. Make sure that the stopper is properly pushed in place - **fig.5.**
- Put the tank into the handle until it snaps in - **fig.6.**
- Completely unwind the power cord. Plug in your steam brush.

Use



During use or while unit is heating or cooling, do not rest appliance on its head. Place product on its side on a stable, heat resistant, flat surface, as the head will be hot. As the appliance heats, the housing becomes warm. This is normal.

- Once the appliance is plugged in, the light is on. Set the steam control dial to the desired setting - **fig.7.**
- After approximately 30 seconds, and when the light is off, it has reached working temperature.
- To begin steaming, press the steam button with the steam-brush facing away from you, holding it in a vertical position - **fig.8.**

Do not allow steambrush to run dry.

Steam setting

Set the brush steam output to the type of fabric to be ironed - see following table.

Type of fabric	Setting steam
Cotton / Linen	 max.
Silk / Wool	
Synthetics	 min.

Tips: Check the fabric's label for recommendations. We recommend that you test acrylic, nylon or other synthetic fabrics in an inconspicuous area to ensure these fabrics are not damaged by hot steam.

Test fabric for color fastness in an unobtrusive part of the garment (inner seam). Do not touch silk or velvet with steam head. Some articles can be steamed better from inside. Heavier fabrics may require repeated steaming. Exercise caution at all times. For very delicate fabrics, you can remove the brush. To avoid damage to clothes, keep a distance of 1,5 inches between the steam head and the fabrics. We recommend that before the first use or after the appliance has been stored for some time to test the burst of steam on an old cloth.

- Hang the creased article of clothing on a clothes hanger
- Pull the clothing tight with one hand and place the appliance over the creased area, beginning at the top of the garment.

As steam is very hot: never attempt to remove creases from a garment while it is being worn, always hang garments on a clothes hanger.

- Gently press the fabric brush against the clothing and move the steambrush down the fabric. Keep pressing the burst of steam button- **fig.10**.
- The combination of steam and brush will gently remove the creases.
- After treatment, let the garment cool down on the hanger before wearing.

Steaming clothes

Before removing or attaching the steam brush, unplug your appliance and let it cool down.

Lint pad

The Ultra Steam is equipped with a clothes brush

- To attach the accessory, line it up with the steam head. It locks into position with an audible click - **fig.9**.
- Simply pull on the top of the clothes brush to remove it. You can operate the unit with or without the accessory.

The lint pad must not be used when attached to appliance.

Threads, lint and hair can easily be removed with the lint pad by brushing the clothes slowly from left to right.

The pad can be cleaned by brushing in the opposite direction right to left on a piece of old cloth.

- Remove the lint pad from the steam brush by pulling it to the bottom.
- For storage, attach the lint pad to the steam brush by lining up the slots of the brush with the slots of the lint pad. Gently push the top of the lint pad into place until it snaps in - **fig.11**.

After use

Warning: never touch the steam head until it cools completely.

- Unplug the appliance. Empty the water remaining in the tank and leave unit on its side to cool.

After the appliance has cooled down, it may be stored in the bag provided (depending on model).



Warning: never forget to unplug the steam brush and empty the tank after your working session. While not in use, you can hang your steambrush by its hook.

IS THERE A PROBLEM ?

Problems	Possible causes	Solutions
There is no steam.	The steamer is not plugged in.	Check that your appliance is correctly plugged in.
	The water level is too low.	Unplug your appliance and refill it.
	The steam button has not been primed.	Press the steam button continuously for a few seconds to begin steaming.
	You use the appliance for the first time.	When the appliance is new, press the steam button a few times.
	The water tank is not in place.	Ensure that the water tank snaps in when put into place.
The appliance does not heat.	It is not plugged in.	Plug in your appliance.
Water leaks or spits.	The water tank is not in place.	Be sure that the water tank snaps when put into place.
	Your appliance is not hot enough.	Allow your steam brush to heat for approximately 30 seconds before using.
	The dual voltage is not set correctly	Ensure that the dual voltage selector is in correct voltage position before operating. Unplug the appliance and switch the selector to the correct voltage.
There is not enough power or too much.	The dual voltage is not set correctly.	Ensure that the dual voltage selector is in correct voltage position before operating. Unplug the appliance and switch the selector to the correct voltage.

For any product problems or queries, please visit our website - www.rowenta.co.uk
or contact our Helpline on 0845 602 1454 - UK (01) 461 0390 - Ireland

Environment protection first !

-  Your appliance contains valuable materials which can be recovered or recycled.
-  Leave it at a civic waste disposal centre.



ÖNEMLİ GÜVENLİK TALİMATLARI

Cihaz kullanımında aşağıdaki temel önlemler her zaman uygulanmalıdır:

Bu ürünü kullanmadan önce bütün talimatları okuyun.

Buhar deliklerinden çıkan sıcak suyla temas riskini azaltmak için, her kullanım öncesinde vücudunuzdan uzak bir konumda çalıştırarak cihazı kontrol edin.

Cihazı yalnızca kendi kullanım amacı için kullanın.

Bu cihaz, yalnızca evde kullanım için tasarlanmıştır. Cihazın ticari amaçlarla, uygunsuz veya talimatlara uyulmaksızın kullanılması durumunda üretici sorumluluk kabul etmez ve garanti şartları uygulanmaz.

Elektrik çarpması riskinden korunmak için cihazı suya ya da başka sıvılara batırmayın.

İnsanlara ve hayvanlara buhar yöneltmeyin ya da giyildikleri sırada kıyafetleri ütülemeyin.

Fişi prizden çıkartmak için asla kabloyu çekmeyin, bunun yerine fişi tutun ve çekerek prizden çıkartın.

Su doldururken, suyunu boşaltırken veya kullanılmadığında cihazın fişini mutlaka prizden çekin.

Kablosu hasar görmüş, yere

düşürülmüş ya da zarar görmüş cihazları çalıştırmayın.

Elektrik çarpması riskinden kaçınmak için, cihazı parçalarına ayırmayın veya tamir etmeye çalışmayın. Muayene ve tamir için cihazı en yakın TEFAL yetkili servisine götürün. Cihaz parçalarının yanlış takılması, cihaz kullanılırken elektrik çarpması riskini doğurabilir.

Bu cihaz bedensel, duyuusal veya zihinsel engeli olan ya da cihaz hakkında bilgisi ve deneyimi bulunmayan kişiler (ve çocuklar) tarafından (bu kişilerin güvenliğinden sorumlu birinin gözetimi veya cihaz kullanımına ilişkin talimatları sağlanmıyorsa) kullanılmamalıdır. Çocukların cihazla oynamasına izin verilmemelidir.

Prize takılı durumdaki veya hala sıcak olan cihazları gözetimsiz bırakmayın. Sıcak metal parçalar, sıcak su ya da buharla temas edilmesi halinde yanıklar oluşabilir. Buhar cihazını boşaltırken dikkatli olun. Su haznesinde sıcak su olabilir.

Rowenta tarafından temin edilmemiş olan aksesuarların kullanılması önerilmez ve yangın, elektrik çarpması ya da yaralanmalara neden olabilir.

AÇIKLAMA

1. Voltaj seçicisi (120/230V)
2. Tiftik pedi
3. Kumaş fırçası
4. Buhar kontrol kadranı
5. Buhar göstergesi / Buhar düğmesi

6. Çıkarılabilir su haznesi
7. Saklama askısı
8. Elektrik kablosu

Kullanmadan önce

Lütfen kullanım talimatlarını ve **Önemli Tedbirler** bölümünü dikkatlice okuyun.

- Cihazı paketinden çıkarın.
- Kurulum tamamlanana kadar cihazı prize bağlamayın ya da çalıştırmayın.
- Burada önerildiği üzere voltajı doğru konuma ayarlayın.
- Aşağıya doğru çekerek tiftik pedini çıkarın - şekil 1.

Cihazın ilk kullanımında az miktarda duman çıkması normaldir. Bu durum hızla ortadan kalkacaktır.

Çift voltaj

Cihaz, 120V ve 230V olmak üzere her iki AA sisteminde de çalışabilir. Cihazı prize bağlamadan önce çift voltaj seçicisinin doğru voltaj konumunda olduğundan emin olun. Bunun için cihaz kolunun üstünde bulunan seçiciyi doğru konuma çevirin - şekil 2.

Bu, 230V çift voltajlı bir cihazdır. Birleşik Devletler'de kullanılan cihazlar için priz adaptörü gerekebilir. Gerekirse buhar fırçasını bulduğunuz ülkeye uygun priz adaptörüne taktıktan sonra cihazı prize bağlayın.

Uyarı! Cihaz prize bağlıken asla seçiciyi çevirmeyin.

Su doldurma

Uyarı! Cihazın su akıtmasına veya sızdırmasına yol açabileceği için asla %100 damıtılmış veya minerali giderilmiş su kullanmayın.

- Buhar fırçanız arıtılmamış musluk suyuyla çalışmak üzere tasarlanmıştır. Suyunuz çok kireçliyse (bölgesel su yetkilinize danışın) musluk suyunu marketten aldığınız damıtılmış veya minerali giderilmiş suyla aşağıdaki oranlarda karıştırabilirsiniz:
 - 50% arıtılmamış musluk suyu,
 - 50% damıtılmış veya minerali giderilmiş su.

Önemli: Buharlaştırma esnasında sudaki bileşenler ısıyla birlikte yoğunlaşır.

Aşağıda sıralanan su çeşitleri akıtma, kahverengi leke bırakma veya cihazın erken yıpranmasına neden olabilecek organik kalıntı, mineral ya da kimyasal bileşenler içerebilir: çamaşır kurutma makinelerinden çıkan su; parfümlü ya da yumuşatılmış su; buzdolabından, bataryalardan ve klimalardan akıtılan su; yağmur suyu; kaynatılmış, filtrelenmiş veya şişelenmiş su. Damıtılmış veya

minerali giderilmiş suyu yalnızca yukarıda tavsiye edildiği şekilde kullanın.

- Geriye doğru çekerek su haznesini çıkarın - şekil 3.
- Tıpayı çıkarın.
- Su haznesini tepesine kadar suyla doldurun (şekil 4) ve emniyetli bir şekilde kapatın. Tıpanın doğru şekilde yerleştirildiğinden emin olun - şekil 5.

Hazneyi cihaz koluna oturtun - şekil 6.

- Elektrik kablosunu tamamıyla çözün. Buhar fırçasınızı prize bağlayın.

Kullanım

Kullanım esnasında veya ünite ısınırken ya da soğurken cihazı baş üstü bırakmayın. Başlığı sıcak olacağı için ürünü sabit, ısıya dayanıklı ve düz bir yüzeye yanlamasına yerleştirin. Cihaz ısınırken gövdesi de ısınır. Bu normaldir.

- Cihaz prize bağlandığında ışığı yanacaktır. Buhar kontrol kadranını istenilen ayara getirin - şekil 7.

Yaklaşık 30 saniye sonra ışığın sönmesi, cihazın çalışma sıcaklığına ulaştığını gösterir.

- Buharlamaya başlamak için buhar fırçasını kendinizden uzak ve dikey bir konumda tutarak



buhar düşmesine basın - şekil 8.

Buhar fırçasının kurummasına izin vermeyin.

Buhar ayarı

Buhar fırçası çıkışını ütülenecek kumaş türüne göre ayarlayın -

TR

Kumaş türü	Buhar ayarı
Pamuklu / Keten	maks. 
İpek / Yünlü	
Sentetik	min. 

İpuçları: Fikir edinmek için kumaşın etiketini kontrol edin. Sıcak buhardan zarar görüp görmediklerini anlamak için akrilik, naylon ve diğer sentetik kumaşları göze çarpmayan bir bölgeden test etmenizi öneririz.

Kumaşın fark edilmeyen bir bölgesinde, renk haslığı olup olmadığını (iç dikiş yeri) test edin. İpek veya kadife kumaşlara buhar başlığını temas ettirmeyin. Bazı parçaları iç yüzünden daha iyi ütüleyebilirsiniz. Ağır kumaşların birkaç kez

ütülenmesi gerekebilir. Her seferinde dikkatli olun. Çok hassas kumaşlar için fırçayı çıkarabilirsiniz. Kıyafetlerin zarar görmemesi için buhar başlığıyla kumaşlar arasında 4 cm mesafe bırakın. İlk kullanımdan önce veya cihaz bir süre kullanılmadıysa buhar püskürtmesini eski bir bez üzerinde test edin.

Kıyafetlerin ütülenmesi

Buhar fırçasını çıkarmadan veya takmadan önce cihazınızın fişini prizden çekin ve cihazınızı soğumaya bırakın.

Ultra Steam bir kıyafet fırçasıyla donatılmıştır

- Fırçayı buhar başlığının üzerine hizalayarak takın. Aksesuar, duylulabilir bir tık sesiyle yerine oturacaktır - şekil 9.
- Kıyafet fırçasını çıkarmak için tepesinden çekmeniz yeterlidir. Üniteyi bu aksesuar olmadan da çalıştırabilirsiniz.
- Kırışmış kıyafet parçasını bir askıya asın
- Kıyafeti bir elinizle sıkıca çekin ve en üstten başlayarak cihazı kırışmış alanın üstüne getirin.

Buhar çok sıcak olduğu için, üzerinizdeki kıyafetlerin kırışıklıklarını gidermeye çalışmayın; kıyafetleri daima askıda ütüleyin.

- Kumaş fırçasını hafifçe kıyafete bastırın ve buhar fırçasını aşağıya doğru gezdirin. Buhar püskürtme düğmesine basmaya devam edin - şekil 10.
- Buhar ve fırçanın birleşimi kırışıklıkları nazikçe giderecektir.
- İşlemin ardından kıyafetinizi giymeden önce askıda soğumaya bırakın.

Tiftik pedi

Tiftik pedini cihaza takılıken kullanmayın.

Tiftik pedi ile kıyafetlerinizi soldan sağa doğru yavaşça fırçalayarak iplikleri, tiftikleri ve saçları kolaylıkla temizleyebilirsiniz.

Eski bir kumaş parçası üzerinde sağdan sola doğru fırçalayarak pedi temizleyebilirsiniz.

- Aşağıya doğru çekerek tiftik pedini buhar fırçasından çıkarın.
- Tiftik pedini saklamak için fırçanın yuvalarıyla pedin yuvalarını hizalayarak pedi buhar fırçasına bağlayın. Çıt sesiyle yerine oturma kadar tiftik pedinin tepesini hafifçe itin - şekil 11.

Kullanım sonrası

Uyarı: Tamamen soğumadan buhar başlığına dokunmayın.

- Cihazın fişini prizden çıkarın. Haznede kalan suyu boşaltın ve üniteyi soğumak üzere yanlamasına bırakın.

Ünite soğuduktan sonra size temin edilen çantada (modele göre değişebilir) saklanabilir.

Uyarı: Kullanım sonrasında buhar fırçasının fişini prizden çıkarmayı ve haznenin suyunu boşaltmayı unutmayın. Kullanılmadığında buhar fırçanızı askısından asabilirsiniz.

BİR SORUN MU VAR?

Sorunlar	Olası nedenler	Çözümler
Buhar yok	Buharlı ütünüz prize takılı olmayabilir.	Cihazınızın fişe doğru bir şekilde takıldığından emin olun.
	Su seviyesi çok düşük olabilir.	Cihazınızın fişini prizden çekin ve hazneyi yeniden doldurun.
	Buhar düğmesi kurulmamış olabilir.	Buharlamaya başlaması için buhar düğmesini birkaç saniye boyunca basılı tutun.
	Cihazı ilk kez kullanıyor olabilirsiniz.	Cihaz yeniyse buhar düğmesine birkaç kez basın
	Su haznesi yerine oturmemiş olabilir.	Su haznesinin çıt sesiyle yerine oturduğundan emin olun.
Cihaz ısınmıyor.	Cihazınız prize takılı olmayabilir.	Cihazınızın fişini prize takın.
Cihaz su damlatıyor veya akıtıyor.	Su haznesi yerine oturmemiş olabilir.	Su haznesinin çıt sesiyle yerine oturduğundan emin olun.
	Cihazınız yeterince sıcak olmayabilir.	Kullanımdan önce buhar fırçanızın yaklaşık 30 saniye ısınmasına izin verin.
	Çift voltaj doğru şekilde ayarlanmamış olabilir	Çalıştırmadan önce çift voltaj seçicinin doğru voltaj konumunda bulunduğundan emin olun. Cihazın fişini prizden çıkarın ve seçiciyi doğru voltaja getirin.
Yeterli güç olmayabilir ya da güç çok fazla gelebilir.	Çift voltaj doğru şekilde ayarlanmamış olabilir.	Çalıştırmadan önce çift voltaj seçicinin doğru voltaj konumunda bulunduğundan emin olun. Cihazın fişini prizden çıkarın ve seçiciyi doğru voltaja getirin.

Çevre en başta gelir!

- ① Cihazınız yeniden üretilebilir veya geri dönüştürülebilir değerli parçalar içerir.
- ➔ Cihazınızı kentsel atık imha merkezine bırakın.

